

Експлоатация, части

Електрически безвъздушни пръскачки



X020252BG

Преп. С

За преносимо оборудване за пръскане без въздух на архитектурни бои и покрития. Само за професионална употреба.

Не е одобрена за употреба във взривоопасна атмосфера или в помещения, класифицирани като опасни.

Модели 395, 450, 470:

Максимално работно налягане 22,8 МПа (228 бара, 3300 psi)

Вижте страница 4 за допълнителна информация относно модела.



Важни инструкции за безопасност

Прочетете всички предупреждения и инструкции в това ръководство и в свързаните ръководства, преди използване на оборудването. Запознайте се с елементите за управление и с правилното използване на оборудването. Запазете тези инструкции.



Важна медицинска информация

Прочетете медицинската предупредителна карта, предоставена с пистолета. Тя съдържа информация за лекаря за лекуване на наранявания от впръскване. Дръжте я у вас, когато работите с оборудването.

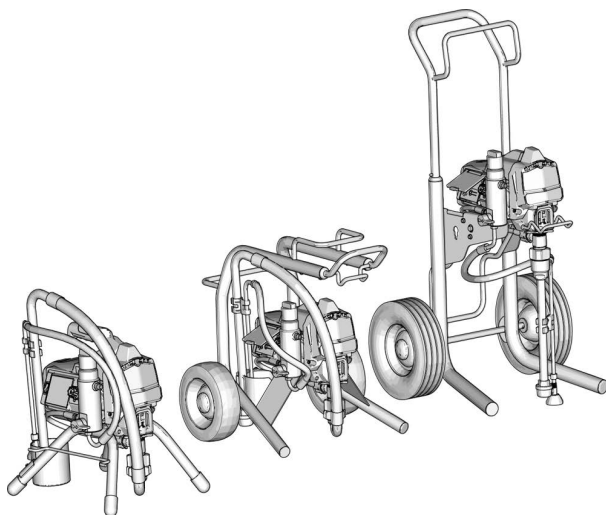

t03389a

Съдържание

Преведени ръководства	3
Модели	4
Допълнителни ръководства	4
Символи за безопасност	5
Общи предупреждения	6
Идентификация на компонентите	10
Модели Stand (на стойка)	10
Модели Lo-Cart	11
Модели Hi-Cart	12
Заземяване	13
Удължителни кабели	13
Контейнери	13
Процедура за освобождаване на налягането	15
Блокировка на спусъка	16
Настройка	17
Стартиране	21
Експлоатация	23
Монтиране на дюзата за пръскане	23
Регулиране на струята	24
Пръскане	24
Почистване на запушване в дюзата	25
Почистване	26
Цифров дисплей	30
Поддръжка	37
Рециклиране и изхвърляне	38
Край на експлоатационния живот	38
Откриване и отстраняване на неизправности	39
Механични/По пътя на флуида	39
Електрическа система	41
Части за пръскачки 395/450/470 Stand	43
Части за пръскачки 395/450 с Lo-Cart	44
Части за пръскачки 395/450 с Hi-Cart	45
Филтър	46
Двигател	47
Монтажен възел на страничния капак	48
Списък с части за модели 395/450/470	49
Схеми на окабеляване	50
120V	50
240V / 110V UK (Обединено кралство)	51
Технически спецификации	52
Становище 65 на щата Калифорния	53
Стандартна гаранция на Graco	54

Преведени ръководства

Цифрови версии на преведените ръководства за този продукт могат да бъдат намерени онлайн на адрес www.graco.com/395450manual, или чрез сканиране на QR кода, посочен във **Връзка към езици** по-долу. Наличните преводи и съответните им номера на ръководството на Graco са изброени тук за справка.

Английски	X020252EN	Полски	X020252PL
Български	X020252BG	Португалски	X020252PT
Гръцки	X020252EL	Румънски	X020252RO
Датски	X020252DA	Словашки	X020252SK
Естонски	X020252ET	Словенски	X020252SL
Испански	X020252ES	Турски	X020252TR
Италиански	X020252IT	Унгарски	X020252HU
Китайски	X020252ZH	Фински	X020252FI
Корейски	X020252KO	Френски	X020252FR
Латвийски	X020252LV	Хърватски	X020252HR
Литовски	X020252LT	Чешки	X020252CS
Немски	X020252DE	Шведски	X020252SV
Нидерландски	X020252NL	Японски	X020252JA
Норвежки	X020252NO		







Връзка към езици

За да намерите преведени ръководства онлайн, сканирайте QR кода и намерете съответното ръководство на появилата се уеб страница.



www.graco.com/395450manual

Модели

	~V	Модел	Stand (стоящи) 	Модел Lo-Cart 	Модел Hi-Cart 
	120 САЩ	Ultra® 395	25F503	25F504	25F505
		Ultra 450	25F506	25F507	25F508
		Ultimate™ 395	826313	826314	826315
		Ultimate 450	826316	826317	826318
	230 ЕИО 7/7	Ultra 395	25F512		25F513
		Ultra 450	25F515		25F516
		Ultra 470	25F526		
	230 Азия/Австралия и Нова Зеландия	Ultra 395	25F522		
		Ultra 450	25F523		
	100 Япония/Тайван	Ultra 395	25F521		

Допълнителни ръководства

Намерете ръководства на английски език и всички налични преводи на адрес www.graco.com.

Ръководство на английски език	Описание
3A6285	Пистолет – Contractor PC
334599	Помпа

Символи за безопасност

Може да срещнете следните символи за безопасност върху оборудването и върху предупредителните етикети. Прочетете таблицата по-долу, за да разберете какво означава всеки символ.

Символ	Значение
	Опасност за поражение от електрически ток
	Опасност от заплитане
	Опасност от неправилна експлоатация на оборудването
	Опасност от пожар и експлозия
	Опасност от движещи се части
	Опасност от инжектиране в кожата
	Опасност от инжектиране в кожата
	Опасност от пръски
	Опасност от токсични течности или изпарения

Символ	Значение
	Не поставяйте ръце или други части на тялото близо до изхода на течността
	Не поставяйте ръка пред дюзата за пръскане
	Не спирайте течове с ръка, тяло, ръкавица или парцал
	Премахнете източниците на запалване
	Следвайте процедурата за освобождаване на налягането
	Наземно оборудване
	Прочетете ръководството
	Проветрете работната зона
	Носете лични предпазни средства



Предупредителен символ за безопасност

Този символ показва: Внимание! Бъдете нащрек! Потърсете този символ в ръководството, за да посочите важни съобщения за безопасност.

Общи предупреждения

Следните предупреждения се прилагат в това ръководство. Прочетете, разберете и следвайте предупрежденията, преди да използвате това оборудване. В случай че не спазите тези предупреждения, може да претърпите сериозно нараняване.

ПРЕДУПРЕЖДЕНИЕ



ЗАЗЕМЯВАНЕ

Този продукт трябва да бъде заземен. В случай на късо съединение заземяването намалява риска от електрически удар, като предоставя изходен проводник за електрически ток. Този продукт е оборудван със заземяващ проводник с подходящ за заземяване щепсел. Щепселът трябва да бъде поставен в контакт, който е правилно монтиран и заземен в съответствие с местните правилници и наредби.

- Неправилен монтаж на заземяващия щепсел е в състояние да предизвика опасност от поражение от електрически ток.
- Това устройство е предназначено за употреба в електрическа мрежа с номинално напрежение 110V, 120V, или 230V и има заземяващ щепсел, подобен на показания на фигурата по-долу.

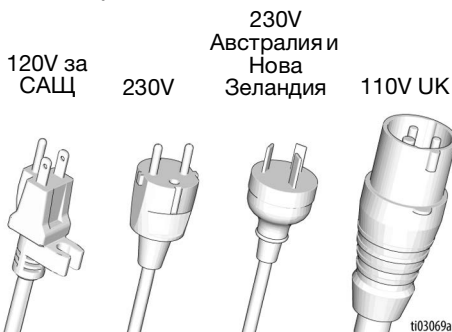

- Включвайте продукта единствено към щепселна розетка със същата конфигурация като щепсела му.
- Не променяйте доставения щепсел; ако той не пасва на електрическия контакт, осигурете монтиране на подходящ контакт от квалифициран електротехник.
- Не използвайте адаптер 3 към 2 за това изделие.
- Когато се налага ремонт или смяна на кабел или щепсел, не свързвайте заземяващия проводник към който и да е захранващ контакт.
- Проводникът, чиято външна изолация е зелена, със или без жълти ивици, е заземяващият проводник.
- Когато не разбирате напълно инструкциите за заземяване или се съмнявате дали изделието е правилно заземено, проверявайте го с квалифициран електротехник или сервизен работник.

Удължителни кабели:

- Използвайте единствено 3-жилен удължителен кабел със заземяващ щепсел и заземен контакт, съвместим с щепсела на продукта.
- Уверете се, че удължителният кабел не е повреден.
- Ако е необходим удължителен кабел за захранване, използвайте 12 AWG, минимум (2,5 mm²), за провеждане на тока, който продуктът консумира. Кабел с недостатъчно сечение води до пад на напрежението в захранващата линия, до загуба на енергия и прегряване.

ПРЕДУПРЕЖДЕНИЕ
**ОПАСНОСТ ОТ ПОЖАР И ЕКСПЛОЗИЯ**

Запалими изпарения, като изпарения от разтворители и бои в работната зона, могат да се запалят или експлодират. За да предотвратите пожар и експлозия:



- Не пръскайте възпламеними или запалими материали в близост до открит пламък или източници на запалване като цигари, двигатели или електрически съоръжения.
- Протичането на боя или разтворител през оборудването може да породи статично електричество. Статичното електричество създава опасност от пожар или експлозия при наличие на пари от бои или разтворители. Всички части на системата за пръскане, включително помпата, маркучът, пистолетът за пръскане и устройства във или в близост до участъка на пръскане, трябва да са правилно заземени за защита от искри и разреждане на статично електричество. Използвайте проводящи или заземени маркучи за пръскане на боя под високо налягане без въздух на Graco.
- Проверете дали всички контейнери и събиращи системи са заземени, за да предотвратите разряд на статично електричество. Не използвайте торби за контейнер, освен ако не са антистатични или проводими.
- Свържете към заземен контакт и използвайте заземени удължителни кабели. Не използвайте адаптер 3-към-2 щифта.
- Не използвайте боя или разтворител, съдържащи халогенирани въглеродороди.
- Не пръскайте запалими или горливи
- Поддържайте участъка на пръскане добре проветрен. Поддържайте достатъчно подаване на чист въздух през участъка.
- Пръскачката генерира искри. Дръжте помпата на добре проветряемо място на поне 6,1 m (20 ft) от зоната на пръскане, когато пръскате, промивате, почиствате или извършвате обслужване. Не пръскайте върху помпения агрегат.
- Не пушете в зоната на пръскане и не пръскайте на места, където има искри или пламък.
- В зоната, в която се пръска, не включвайте ключове за осветление, двигатели или подобни предмети, които могат да произведат искри.
- Не включвайте и не изключвайте захранващите кабели при наличие на леснозапалими изпарения.
- **Спрете незабавно работа**, ако настъпи статично искрене или почувствате удар. Не използвайте оборудването, докато не откриете и отстраните проблема.
- Поддържайте помещението чисто и без контейнери за боя и разтворители, парцали или други запалими материали.
- Запознайте се със съдържанието на боите и разтворителите, които пръскате. Прочетете всички информационни листове за безопасност (SDS) и етикети на контейнерите, съгответстващи боите и разтворителите. Спазвайте инструкциите за безопасност на производителя на бои и разтворители.
- Дръжте на разположение работещ пожарогасител на работната площадка.

**ОПАСНОСТ ЗА ПОРАЖЕНИЕ ОТ ЕЛЕКТРИЧЕСКИ ТОК**

Оборудването трябва да бъде заземено. Неправилното заземяване, настройване или използване на системата може да причини електрически удар.



- Изключвайте и прекъсвайте захранването, преди да предприемате работи за обслужване на оборудването.
- Свързвайте само към заземени електрически контакти.
- Използвайте само 3-проводни удължителни кабели.
- Уверете се, че заземителните вилки са поставени правилно върху пръскачката и удължителните кабели.
- Не излагайте на дъжд. Съхранявайте в закрито пространство.
- Използвайте само оторизиран сервизен център, за да сменявате захранващ кабел.

ПРЕДУПРЕЖДЕНИЕ



ОПАСНОСТ ОТ ИНЖЕКТИРАНЕ В КОЖАТА

Струя под високо налягане може да инжектира токсини в тялото и да причини сериозно телесно нараняване. В случай на инжектиране, **трябва да получите незабавно хирургично лечение.**



- Не насочвайте пистолета и не пръскайте срещу хора или животни.
- Пазете ръцете и тялото си далеч от изпускателния отвор. Не се опитвайте например да спирате течове с която и да е част от тялото си.
- Винаги използвайте предпазителя на дюзата за пръскане. Не пръскайте без предпазител на дюзата за пръскане.
- Използвайте дюзи за пръскане Graco.
- Бъдете внимателни, когато почиствате и сменяте дюзите за пръскане. В случай че найкрайникът за пръскане се запуши по време на пръскане, следвайте **Процедура за освобождаване на налягането**, стр. 15, за да изключите инструмента и освободите налягането, преди да демонтирате найкрайника за пръскане за почистване.
- Оборудването поддържа налягането след изключване на захранването. Не оставяйте оборудването включено или под налягане, когато е без наблюдение. Следвайте **Процедура за освобождаване на налягането**, стр. 15, когато оборудването е без надзор или не е в употреба, както и преди обслужване, почистване или демантиране на части.
- Проверете частите за признаци на повреда. Сменяйте всички повредени маркучи или части.
- Системата е в състояние да създава налягане 22,8 MPa (228 бара; 3300 psi). Използвайте части за замяна или аксесоари на Graco, които са с номинални показатели за минимум 22,8 MPa (228 бара; 3300 psi).
- Винаги активирайте блокировката на спусъка, когато не пръскате. Проверете дали блокировката на спусъка е в изправност.
- Проверете дали всички съединения са обезопасени, преди да работите с устройството.
- Научете как да спирате бързо устройството и да освобождавате налягането. Запознайте се добре с органите за управление.







ОПАСНОСТ ОТ НЕПРАВИЛНА УПОТРЕБА НА ОБОРУДВАНЕТО

Неправилната експлоатация може да причини смърт или сериозно нараняване.

- Когато боядисвате, винаги носете защитни ръкавици, очила и респиратор или маска.
- Не работете и не пръскайте близо до деца. Дръжте винаги децата далеч от оборудването.
- Не се прехвърляйте и не стойте върху нестабилна опора. Поддържайте винаги устойчиво стъпване и равновесие.
- Внимавайте и се самонаблюдавайте както вършите.
- Не работете с устройството, когато сте уморени или сте под влияние на медикаменти или алкохол.
- Не връзвайте и не прегъвайте маркуча.
- Не подлагайте маркуча на температури или налягания, по-големи от определените от Graco.
- Не използвайте маркуча като силово средство за теглене или повдигане на оборудването.
- Не пръскайте с маркуч по-къс от 7,6 m (25 фута).
- Не променяйте и не модифицирайте оборудването. Промени или модификации могат да анулират одобрението от съответните агенции и да създадат рискове за безопасността.
- Уверете се, че цялото оборудване е приспособено и одобрено за средата, в която го използвате.

ПРЕДУПРЕЖДЕНИЕ

	<p>ОПАСНОСТ ПРИ АЛУМИНИЕВИ ЧАСТИ ПОД ВИСОКО НАЛЯГАНЕ</p> <p>Използването в оборудване под налягане на течности, несъвместими с алуминий, може да предизвика сериозна химическа реакция и разкъсване на оборудването. Неспазването на това предупреждение може да доведе до смърт, сериозно нараняване или повреда на имущество.</p> <ul style="list-style-type: none"> • Не използвайте 1,1,1-трихлоретан, метилхлорид, други халогенирани въглеводородни разтворители или течности, които съдържат такива разтворители. • Не използвайте белина. • Много други течности могат да съдържат химикали, които могат да реагират с алуминия. Свържете се със своя доставчик на материали за информацията относно съвместимостта.
 	<p>ОПАСНОСТ ОТ ДВИЖЕЩИ СЕ ЧАСТИ</p> <p>Движещите се части могат да притиснат, порежат или отрежат пръсти или други части от тялото.</p> <ul style="list-style-type: none"> • Стойте на разстояние от движещите се части. • Не работете с оборудване със свалени защитни устройства и капаци. • Оборудването може да се включи без предупреждение. Преди да проверите, преместите или извършите обслужване на оборудването, следвайте Процедура за освобождаване на налягането и изключете всички източници на електрозахранване.
	<p>ОПАСНОСТ ОТ ТОКСИЧНА ТЕЧНОСТ ИЛИ ИЗПАРЕНИЯ</p> <p>Отровните течности или изпарения могат да доведат до сериозно увреждане или смърт, ако попаднат в очите или по кожата, ако бъдат вдишани или погълнати.</p> <ul style="list-style-type: none"> • Прочетете информационните листове за безопасност на материалите (SDS), за да се запознаете със специфичните опасности, свързани с течностите, които използвате. • Съхранявайте опасната течност в одобрени контейнери и с изхвърляйте съгласно приложимите разпоредби.
	<p>ЛИЧНИ ПРЕДПАЗНИ СРЕДСТВА</p> <p>На работната площадка носете подходящи предпазни средства, за да предотвратите сериозно нараняване, включително нараняване на очите, загуба на слуха, вдишване на отровни пари и изгаряния. Тези предпазни средства включват, но не се ограничават до:</p> <ul style="list-style-type: none"> • Предпазни очила и предпазни средства за ушите. • Респиратори, защитно облекло и ръкавици, както е препоръчано от производителя на течността и разтворителя.

Модели Lo-Cart

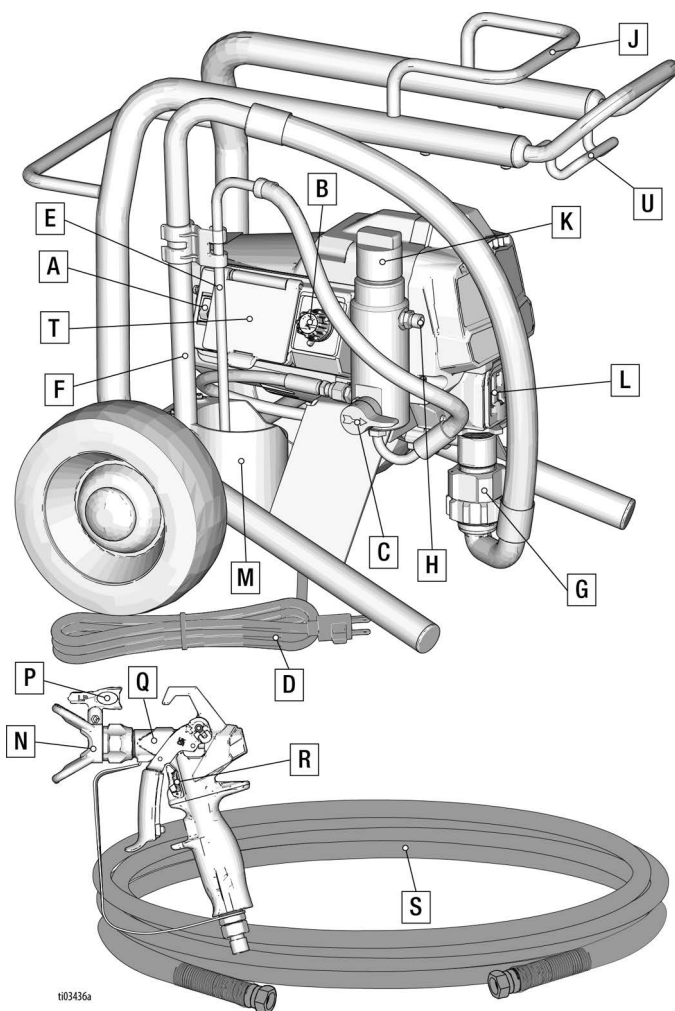

1103436a

A	Превключвател ON/OFF (Вкл./Изкл.)
B	Контрол на налягането
C	Вентил за заливане
D	Захранващ кабел
E	Източваща тръба
F	Вход за течност
G	Помпа
H	Изход за течност
J	Държач за маркуч
K	Достъп до филтъра на пръскачката
L	Предпазител за пръста/точка на пълнене на TSL

M	Чаша за оттичане
N	Предпазител на дюзата
P	Дюза за пръскане
Q	Пистолет
R	Блокировка на спусъка
S	Маркуч за пръскане без въздух
T	Дисплей (моделите 450/470)
U	Кука за контейнер
	Модел/Обозначение на серията (Не е показано, разположено е на дъното на агрегата.)

Идентификация на компонентите

Модели Hi-Cart

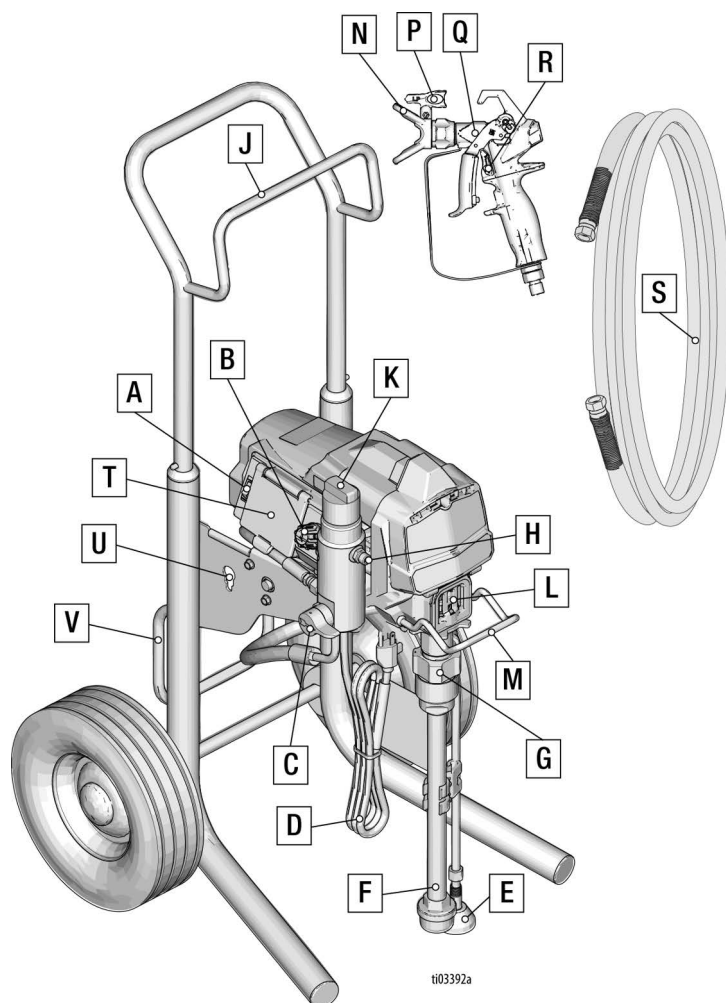

A	Превключвател ON/OFF (Вкл./Изкл.)
B	Контрол на налягането
C	Вентил за заливане
D	Захранващ кабел
E	Източваща тръба
F	Вход за течност
G	Помпа
H	Изход за течност
J	Държач за маркуч
K	Достъп до филтъра на пръскачката
L	Предпазител за пръста/точка на пълнене на TSL

M	Кука за контейнер
N	Предпазител на дюзата
P	Дюза за пръскане
Q	Пистолет
R	Блокировка на спусъка
S	Маркуч за пръскане без въздух
T	Дисплей (модели 450/470)
U	Инструмент за регулиране на пръта
V	Стойка
	Модел/Обозначение на серията (Не е показано, разположено е на дъното на агрегата.)

Заземяване



Оборудването трябва да бъде заземено за намаляване на риска от статични искри и токов удар. Електрическа или електростатична искра може да причини възпламеняване или експлозия на изпаренията. Неправилното заземяване може да причини токов удар. Добро заземяване осигурява отвеждащ проводник за електрическия ток.

Тази пръскачка е оборудвана със захранващия кабел, който има заземяващ проводник и подходящ заземяващ щепсел.

Щепселът трябва да бъде поставен в контакт, който е правилно монтиран в съответствие с местните правилници и наредби.

Не променяйте доставения щепсел; ако той не пасва на електрическия контакт, осигурете монтиране на подходящ контакт от квалифициран електротехник.

Удължителни кабели

Използвайте удължителен кабел с изправен щепсел за заземяване. Ако ви е необходим удължителен кабел, използвайте 3-жилен кабел тип 12 AWG (2,5 mm²) минимум.

ЗАБЕЛЕЖКА: По-малък измерителен прибор или по-дълги удължителни кабели могат да намалят техническите показатели на пръскачката.

Контейнери

Флуиди на основата на разтворители и масла: спазвайте местния правилник.

Използвайте само проводими метални контейнери, поставени на заземена повърхност, като напр. бетон.

Не поставяйте контейнера върху непроводима повърхност като хартия или картон, които прекъсват заземяването.



Заземяване

Винаги заземявайте един метален контейнер: свързвайте заземяващ проводник към контейнера. Защипете единия му край към кофата, а другия към истинска земя, например метална водопроводна тръба.

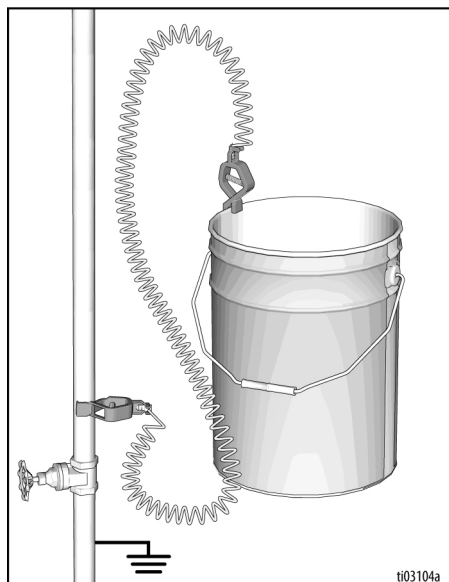

За да поддържате непрекъснато заземяване, когато пръскачката се промива или налягането е освободено: задържайте метална част от пистолета за пръскане плътно до стената на заземената метална кофа, а после натиснете спусъка.

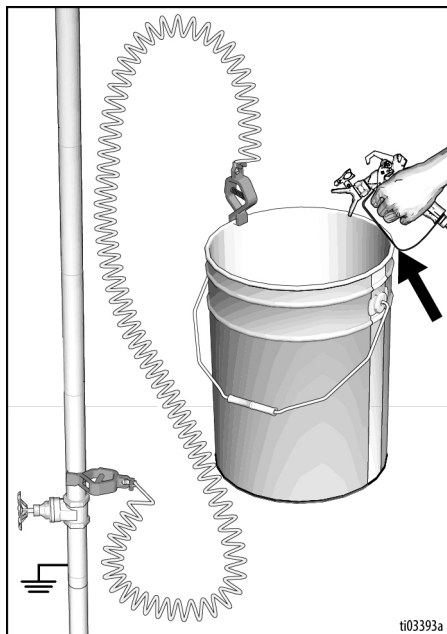

Процедура за освобождаване на налягането



Следвайте процедурата за освобождаване на налягането, щом видите този символ.

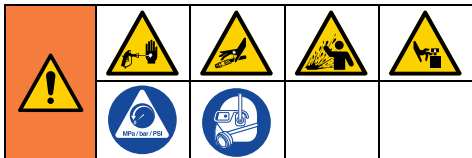

Оборудването остава под налягане, докато налягането не се освободи ръчно. За да се избегне сериозно нараняване от течността под налягане, като впръскване в кожата или разпръскване, и от движещите се части, следвайте процедурата за освобождаване на налягането винаги, когато пръскачката е спряна, преди да предприемете почистване или проверка и преди обслужване на оборудването.

1. Включете блокировката на спусъка.

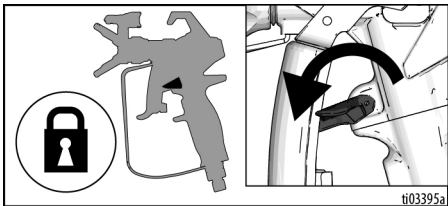

2. Завъртете превключвателя за включване/изключване в **OFF** (Изкл.) позиция. Изчакайте 60 секунди, докато зарядът се разреди.

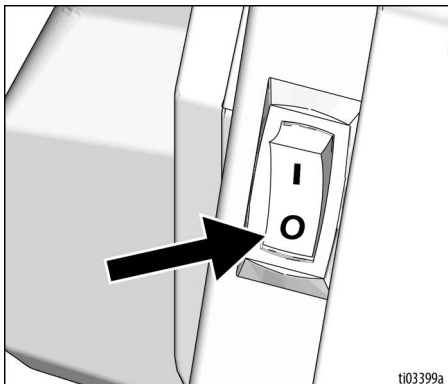

3. Завъртете копчето за контрол на налягането на най-ниската настройка.



4. Поставете тръбата за изтакане в кофата. Завъртете вентила Prime надолу на позиция за заливане. Оставете вентила Prime в долна (за заливане) позиция, докато отново сте готови да пръскате.

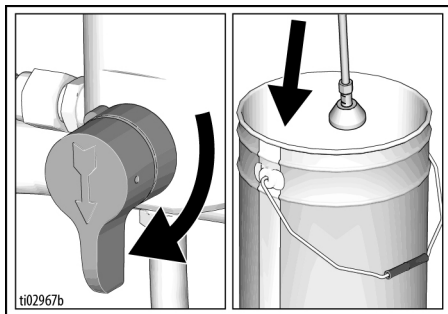

Процедура за освобождаване на налягането

- Здраво дръжте металната част на пистолета опряна към заземена метална кофа. Освободете блокировката на дръпнете спусъка на пистолета, за да освободите налягането.

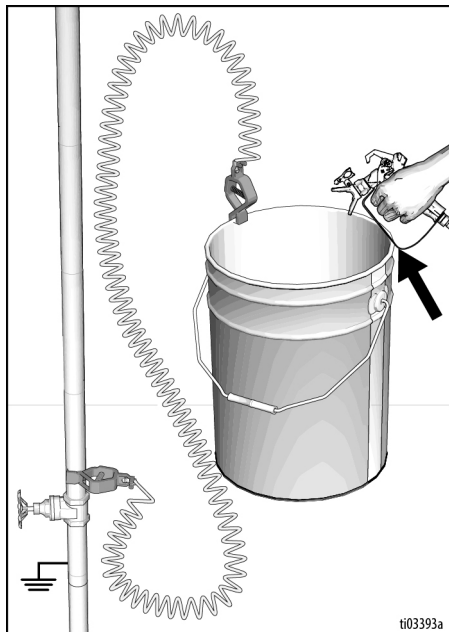

- Включете блокировката на спусъка.
- Ако подозирате, че дюзата за пръскане е задръстена, или че налягането не е напълно освободено:
 - С помощта на гаечен ключ **МНОГО** БАВНО разхлабете фиксиращата гайка на предпазителя на крайника или съединителя на края на маркуча, за да освободите налягането постепенно.
 - С помощта на гаечен ключ разхлабете напълно гайката или съединението.
 - Изчистете запушването на маркуча или дюзата.

Блокировка на спусъка



За да предотвратите нараняване, когато с пистолетът не се работи, винаги активирайте блокировката на спусъка, ако пръскачката е спряна или оставена без наблюдение.

Когато пръскачката е спряна, винаги активирайте блокировката на спусъка, за да предотвратите случайно задействане на спусъка на пистолета с ръка или при изпускане или удране.

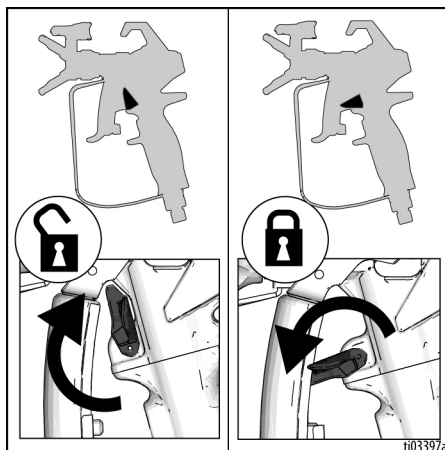

Настройка

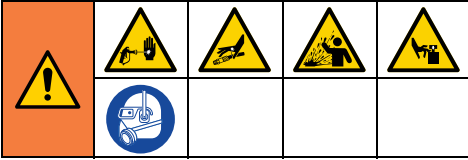

При първоначално разпаковане на пръскачката или след дълготрайно съхранение извършете процедурата за настройка. Когато извършвате първата настройка, демонтирайте тапата от изхода за течност. Пръскачката е оборудвана с течност Pump Armor™ в системата.

1. Присъединете маркуча за безвъздушно пръскане Graco към изходния отвор за течността. Използвайте два гаечни ключа, за да затегнете надеждно.

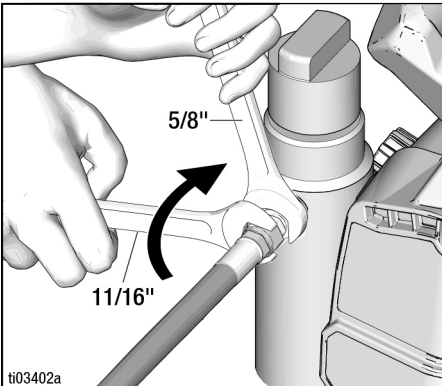

2. Свържете другия край на маркуча към пистолета.

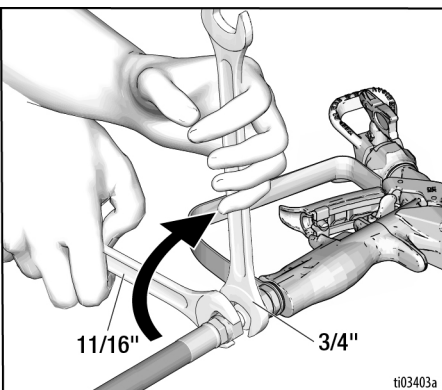

3. Използвайте два гаечни ключа, за да затегнете надеждно.
4. Включете блокировката на спусъка.

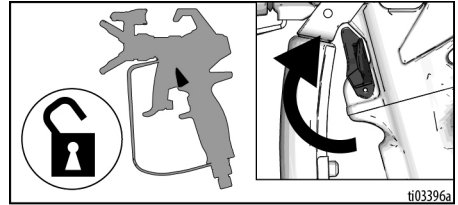

5. Отстранете протектора на дюзата.

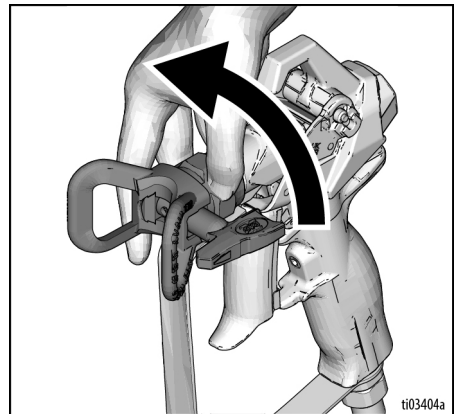

6. След дълготрайно съхраняване проверете входния филтър за задръствания и отломки.

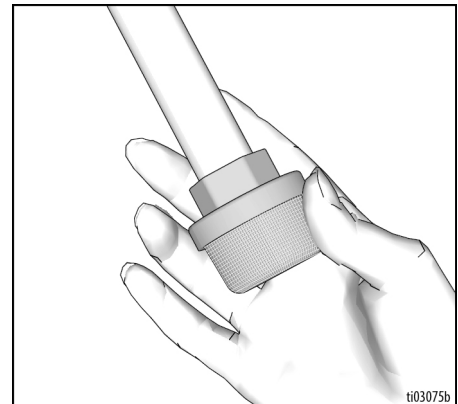

Настройка

7. Напълнете херметизиращата гайка за гърловината с уплътняваща течност Throat Seal Liquid™ (TSL), за да предотвратите преждевременното износване на херметизиращото уплътнение. Правете това ежедневно или при всяко пръскане.

- a. Поставете накрайника на бутилката с TSL в горния централен отвор на решетката в предната част на пръскачката.
- b. Стиснете бутилката, за да освободите достатъчно TSL (херметик) за запълване на пространството между пръта на помпата и уплътнението на уплътняващата гайка.

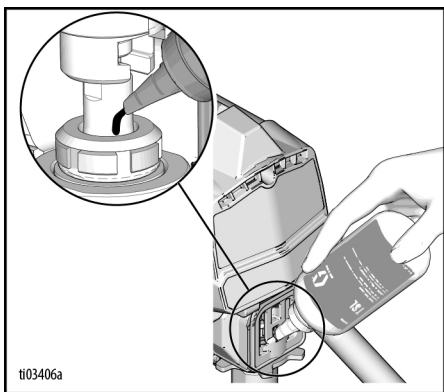

8. Уверете се, че ключът ON/OFF (Вкл./Икл.) е на **OFF** (Изкл.), а копчето за управление на налягането е на най-ниска настройка.

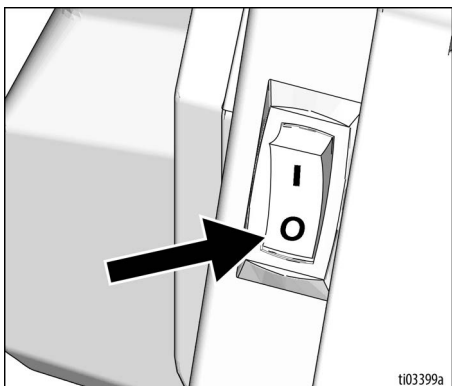

9. Свържете захранващия кабел към правилно заземен електрически контакт.

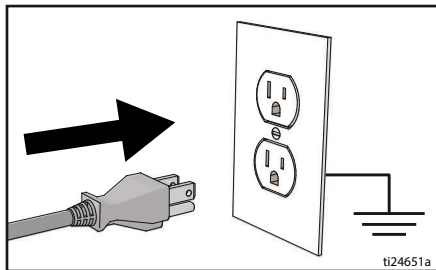

10. Завъртете вентила Prime надолу на позицията за заливане.

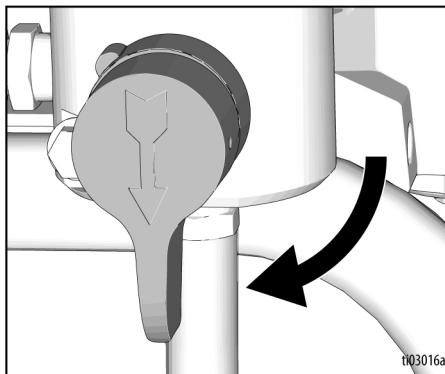

11. Поставете входа за течност с преливна тръба в заземена метална кофа, частично напълнена с промивна течност. Вижте **Заземяване**, стр. 13.

ЗАБЕЛЕЖКА: Проверете промивната течност за съвместимост с материалите, на които ще се пръска. Може да е необходимо вторично промиване със съвместима течност. Вода за латекс или съвместим разтворител за боя на маслена основа.

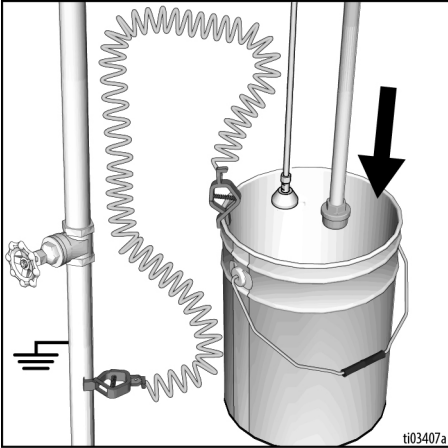

12. Завъртете копчето за контрол на налягането на най-ниската настройка.

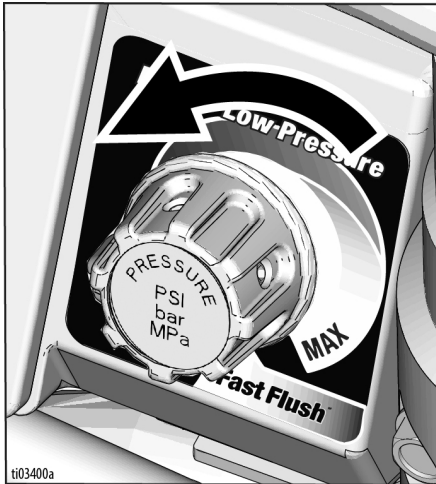

13. Завъртете превключвателя за включване/изключване ON/OFF на **ON** (Вкл.) позиция.

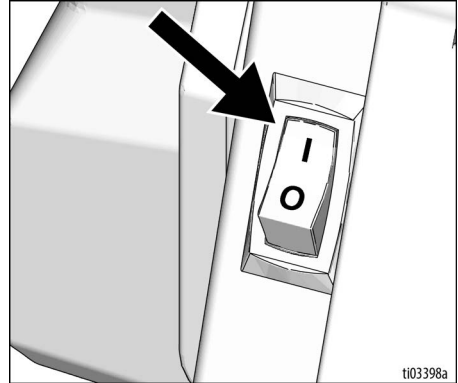

14. Увеличете налягането с 1/2 оборот за стартиране на двигателя. Позволете течността да промива през маркуча за заливане за една минута.



Настройка

15. Здраво държете металната част на пистолета опряна към заземена метална кофа. Освободете блокировката на спусъка и задействайте пистолета.

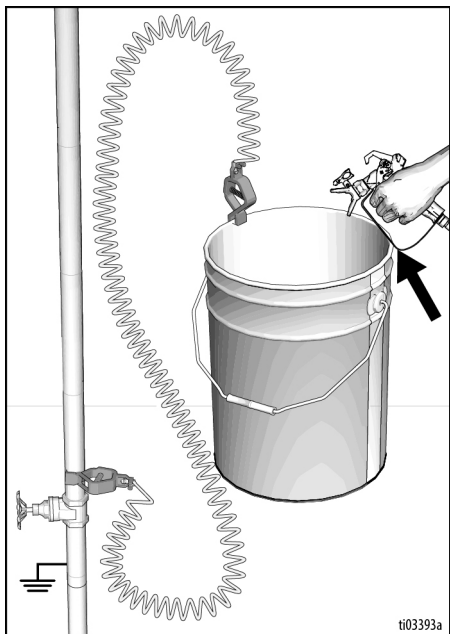

16. Докато държите спусъка на пистолета, завъртете вентила Prime хоризонтално до позиция за пръскане. Промивайте до почистване.

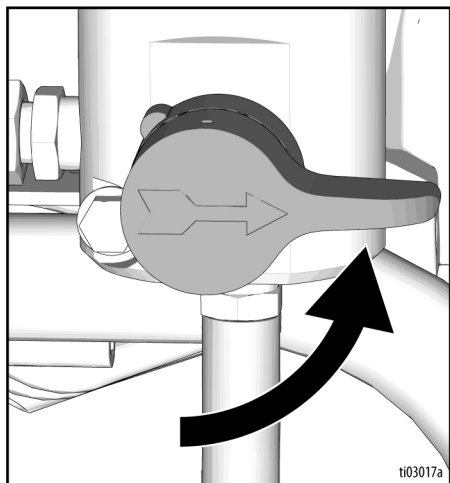

17. Отпуснете спусъка на пистолета и активирайте блокировката на спусъка.

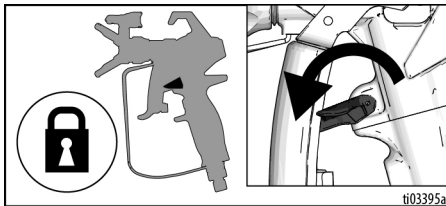

18. Завъртете превключвателя за включване/изключване ON/OFF на OFF (Изкл.).

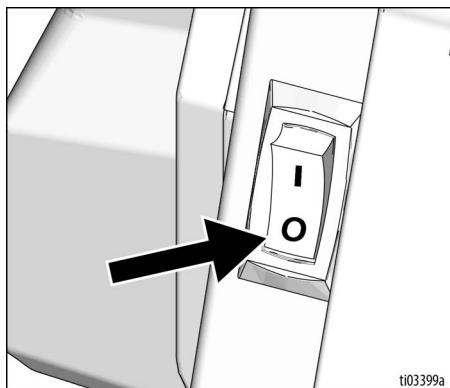

19. Ако първоначалната промивна течност не е съвместима с боята за пръскане, необходима е втора течност. Повторете стъпки 11-18.
20. Пръскачката вече е готова за стартиране и пръскане.

Стартиране

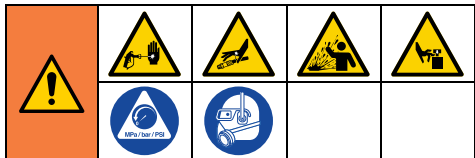

1. Извършете **Процедура за освобождаване на налягането**, стр. 15.
2. Завъртете копчето за контрол на налягането на най-ниската настройка.

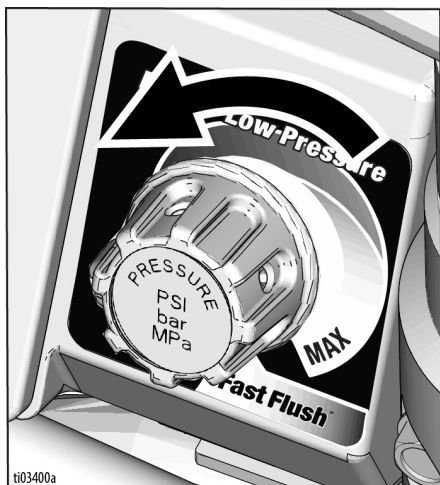

3. Отстранете протектора на дюзата.

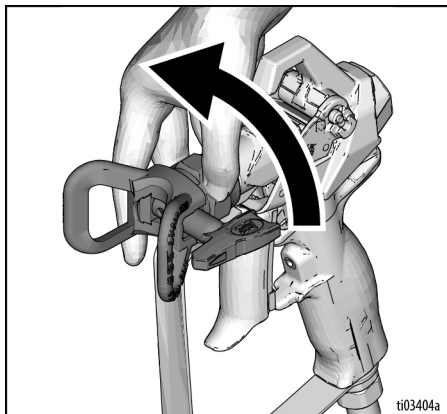

4. Завъртете превключвателя за включване/изключване ON/OFF на **ON** (Вкл.) позиция.

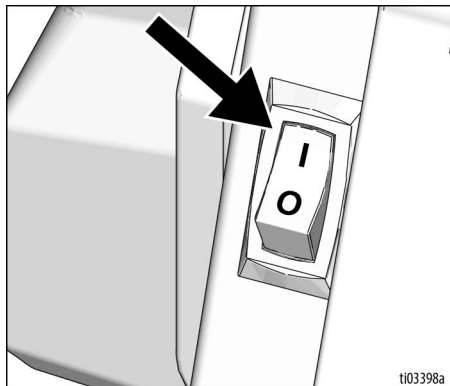

5. Поставете тръбата за засмукване в контейнера с боя. Поставете изпразнителната тръба в съда за отпадъчна боя.

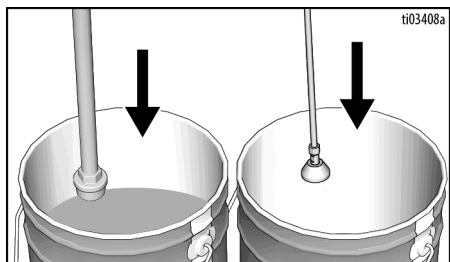

Стартиране

6. Увеличете налягането с 1/2 оборот за стартиране на двигателя. Оставете боята да циркулира през пръскачката, докато през източващата тръба потече боя.



7. Освободете блокировката на спусъка.

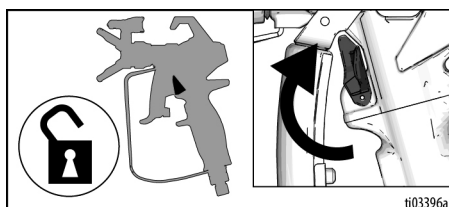

8. Дръжте пистолета опрян към заземената метална кофа за отпадъчна боя.

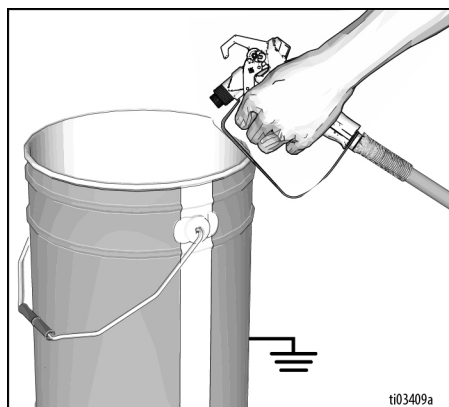

9. Докато държите спусъка на пистолета, завъртете вентила Prime хоризонтално до позиция за пръскане. Дръжте пистолета в действие поне една минута или 10 секунди след появата на боята.

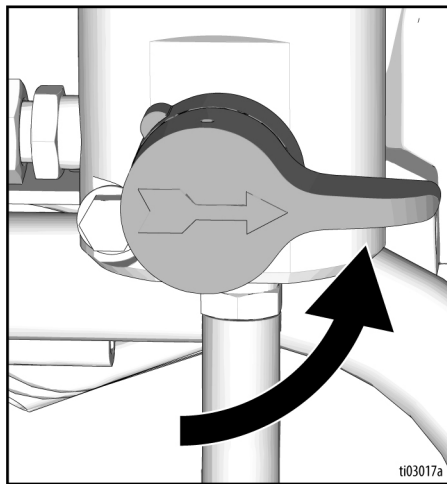

10. Отпуснете спусъка на пистолета и активирайте блокировката на спусъка.



Струя под високо налягане може да инжектира токсини в тялото и да причини сериозно телесно нараняване. Не спирайте течове с ръка или парцал.

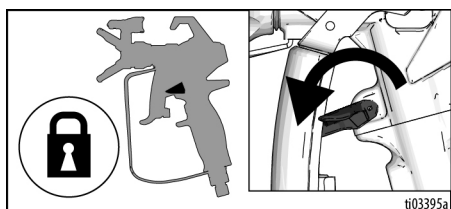

11. Проверете безвъздушния маркук и съединенията му за течове. Ако настъпи теч, извършете **Процедура за освобождаване на налягането**, стр. 15, после затегнете всички фитинги и повторете **Пускане в действие** процедура. Ако повече няма течове, продължете със **Експлоатация**, стр. 23.

Експлоатация

Монтиране на дюзата за пръскане



За да избегнете сериозно нараняване от инжектиране в кожата, не поставяйте ръката си пред дюзата за пръскане, когато поставяте или демонтирате дюзата за пръскане и предпазителя на дюзата.

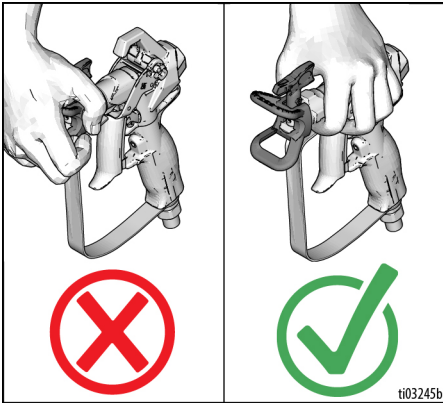

1. Извършете **Процедура за освобождаване на налягането**, стр. 15.
2. Използвайте дюзата за пръскане (A), за да поставите OneSeal™ (B) в предпазителя на дюзата (C).

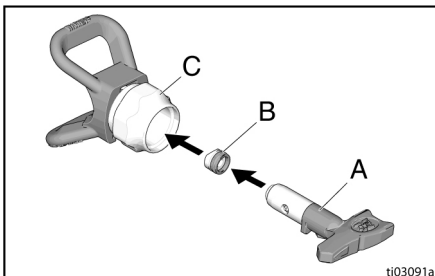

3. Поставете дюзата за пръскане.

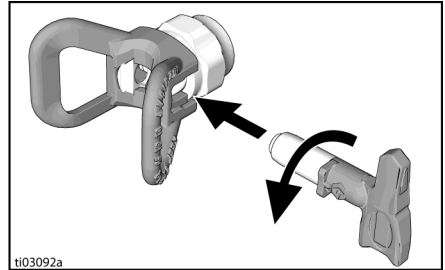

4. Завинтете монтажния възел върху пистолета. Затегнете.

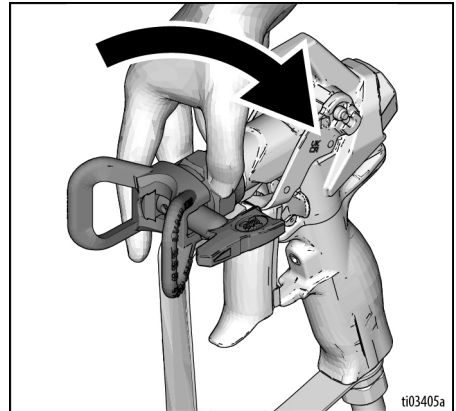

Регулиране на струята

1. Понижете налягането. Следвайте **Процедура за освобождаване на налягането**, стр. 15.
2. Включете блокировката на спусъка.
3. Разхлабете осигурителната гайка на предпазителя.
4. Центрирайте предпазителя хоризонтално, за да пръскате хоризонтален рисунък или вертикално, за да пръскате вертикален рисунък.

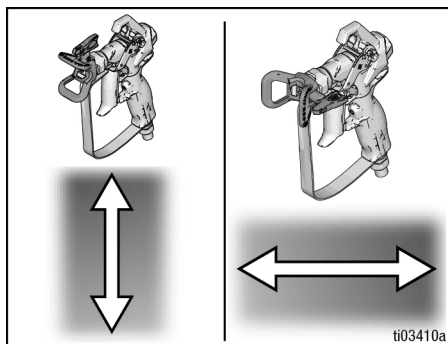

5. Затегнете с ръка осигурителната гайка на предпазителя, когато трябва да регулирате до желаната настройка.

Пръскане

Когато се използва реверсивна дюза за пръскане RAC X™ FF LP Low Pressure (фино окончателно пръскане при ниско налягане), налягането на пръскане може да бъде снижено. Пръскането с по-ниско налягане води до намаляване на свръхнапръскването и износването на дюзата за пръскане. Регулирайте налягането на пръскачката, за да намалите прекомерното пръскане.

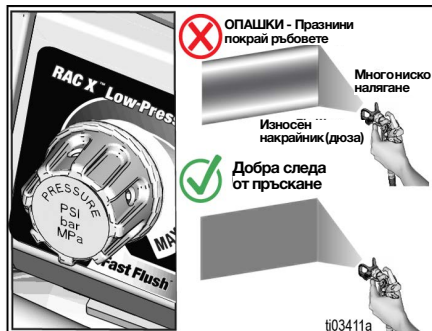

1. Изпробвайте следата на пръскане. Увеличете налягането, за да избегнете резки ръбове.

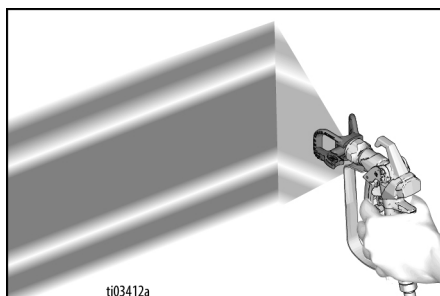

- Използвайте по-малък размер дюза, ако настройването на налягането не може да елиминира резките ръбове.
- Дръжте пистолета на 25-30 cm (10-12") перпендикулярно спрямо повърхността. Пръскайте назад и напред; припокривайте с 50%.

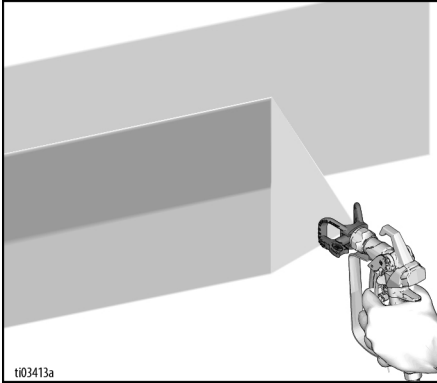

- Задействайте пистолета, след като го задвижите. Освободете спусъка преди спиране. За допълнителна информация за пръскане вижте ръководството на отделния пистолет.

Почистване на запушване в дюзата



За да избегнете нараняване, никога не насочвайте пистолета към ръката си или в парцал!

- Освободете спусъка. Включете блокировката на спусъка. Завъртете дюзата за пръскане на позиция за отпушване. Освободете блокировката на спусъка. Пръскайте с пистолета в зона за отпадъчна боя, за да почистите задръстването.

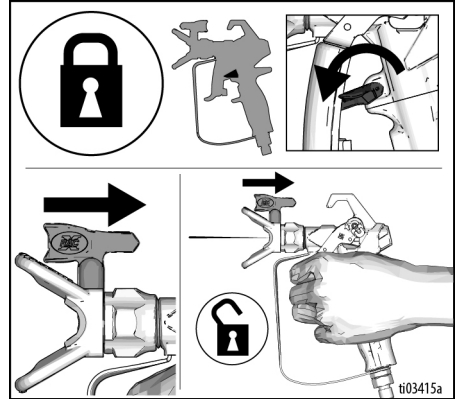

- Включете блокировката на спусъка. Върнете дюзата за пръскане в първоначалното ѝ положение. Освободете предпазителя на спусъка и продължете пръскането.

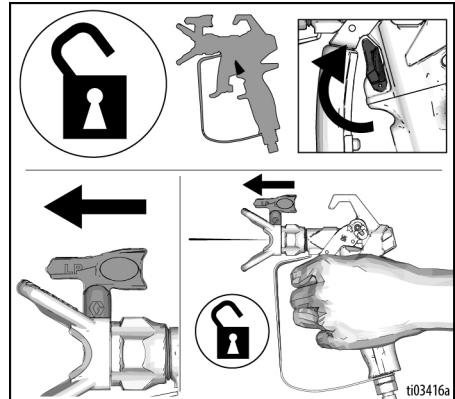

ЗАБЕЛЕЖКА: Ако дюзата за пръскане все още е запушена, повторете стъпки 1 и 2. Ако все още е запушена, може да се наложи да смените дюзата за пръскане.

Почистване

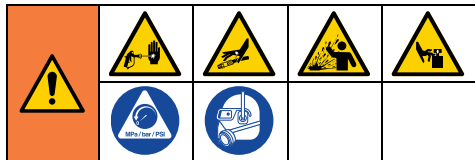

1. Извършете **Процедура за освобождаване на налягането**, стр. 15.
2. Демонтирайте предпазителя на дюзата и дюзата за пръскане. За допълнителна информация вижте ръководството на отделния пистолет.

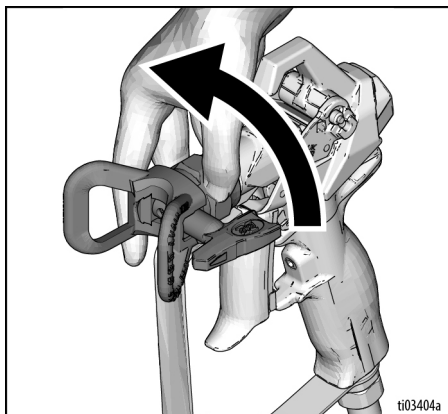

3. Демонтирайте смукателната тръба и тръбата за източване от съда с боята и извършете излишната боя от външната страна.

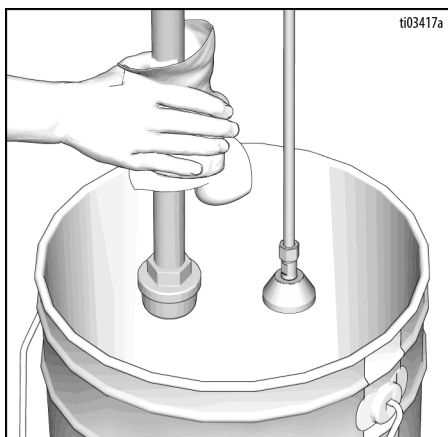

4. Поставете смукателната тръба в промивната течност. Използвайте вода за боя на водна основа и съвместими разтворители за боя на маслена основа. Поставете изпразнителната тръба в съда за отпадъчна боя.

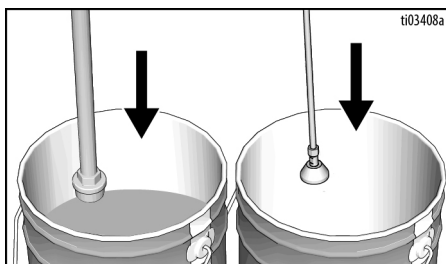

5. Завъртете вентила Prime надолу на позицията за заливане.

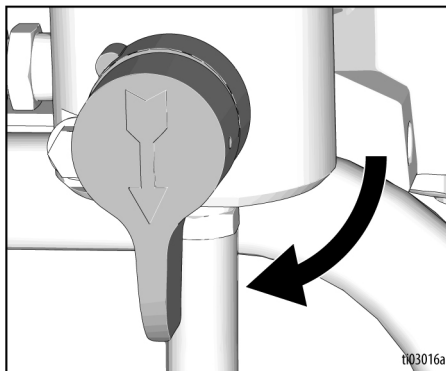

6. Завъртете копчето за контрол на налягането на настройката FastFlush™.

ЗАБЕЛЕЖКА: Ще почувствате забележимо разхлабване на копчето, а на дисплея ще мига FLUSH (Промиване), когато е активиран режимът FastFlush. За допълнителна информация вижте **FastFlush™**, стр. 32.

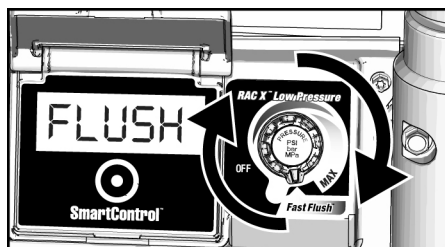

7. Освободете блокировката на спусъка. Дръжте пистолета допрян до заземената метална кофа. Непрекъснато натискайте спусъка на пистолета.

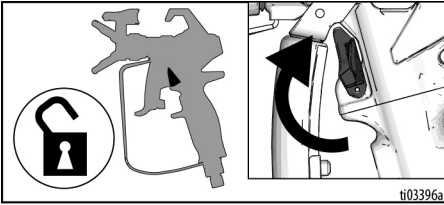

ti03396a

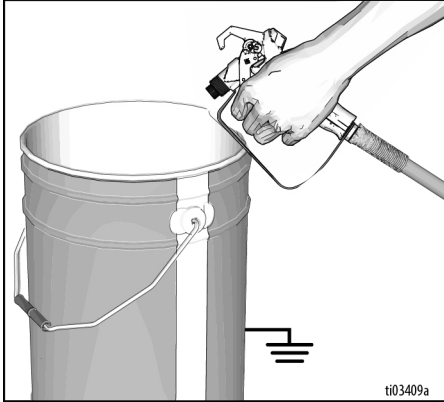

ti03409a

8. Докато държите спусъка на пистолета, завъртете вентила Prime в позиция за пръскане. Продължете да държите спусъка на пистолета за една минута или докато се появи бистра промивна в кофата за отпадъчна боя.

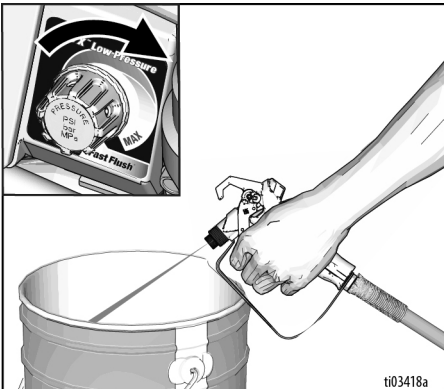

ti03418a

9. Докато задействате пистолета, повдигнете смукателната тръба над течността за промиване, за да издхате течността от маркуча. Продължете да държите спусъка, докато течността спре да изтича.

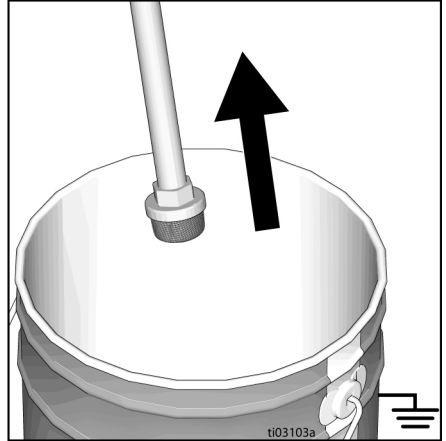

ti03103a

10. Включете блокировката на спусъка.

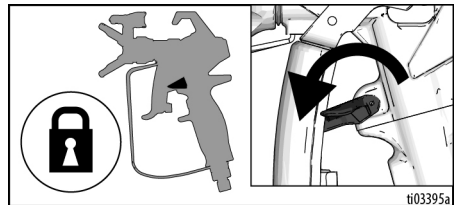

ti03395a

Експлоатация

11. Завъртете ролката за управление на налягането до най-ниската настройка и завъртете превключвателя ON/OFF (Вкл./Изкл.) на **OFF** (Изкл.) позиция. Изключете захранването на пръскачката. Завъртете вентила Prime надолу на позиция за заливане.

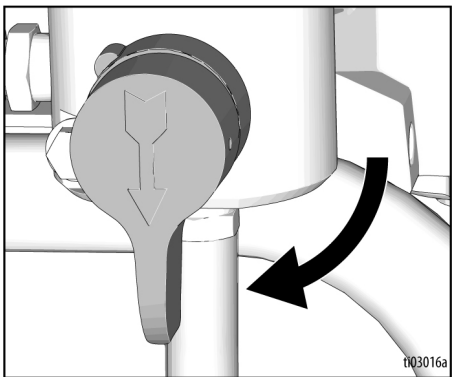
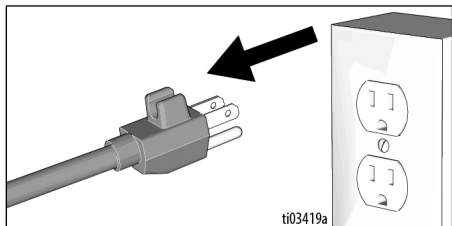
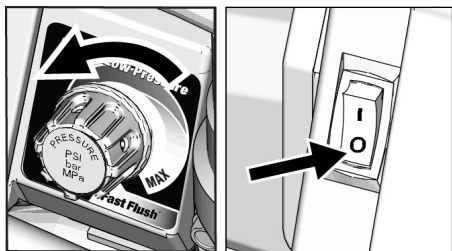

12. Ако промивате с вода, промийте пак със съвместим разтворител или с течност Pump Armor™ на Graco, която оставя защитно покритие, за да предотвратите замръзване и корозия.

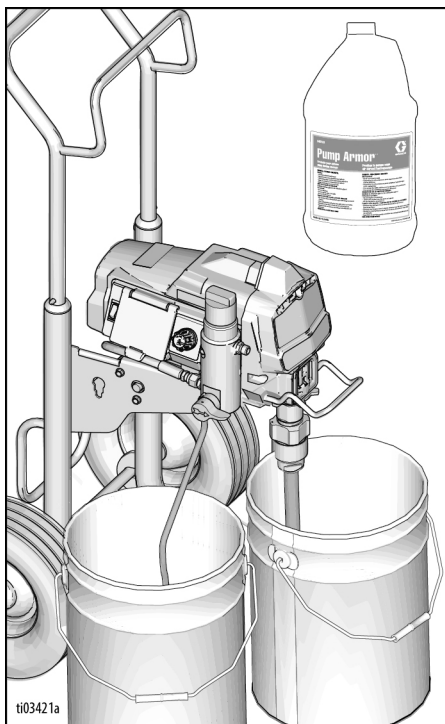

13. Извършете **Процедура за освобождаване на налягането**, стр. 15.
14. Демонтирайте филтъра от пистолета и пръскачката, ако има такъв. Почистете и огледайте. Монтирайте нов филтър, ако има повреда. Вижте в ръководството на отделния пистолет.

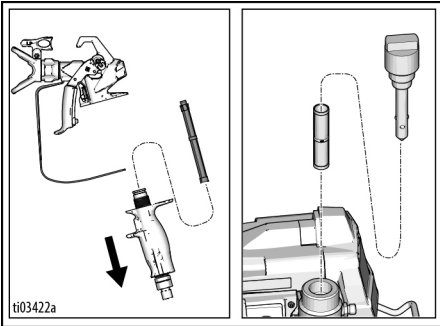

15. Избършете пръскачката, маркуча и пистолета с парцал, напоен във вода или съвместим разтворител.

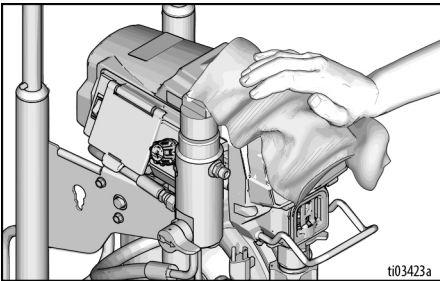

Цифров дисплей

Моделите 450 и 470 са оборудвани с цифров дисплей. Този раздел обяснява как да използвате тази функция.



Главно работно меню

С кратко натискане на бутона на дисплея се придвижват към следващия екран. Натиснете и задръжте бутона на дисплея за десет секунди, за да промените мерните единици или да нулирате данните.

1. Извършете **Процедура за освобождаване на налягането**, стр. 15.
2. Включете пръскачката в изход за заземяване. Завертете превключвателя за включване/изключване ON/OFF (Вкл./Изкл.) на **ON** (Вкл.) позиция.

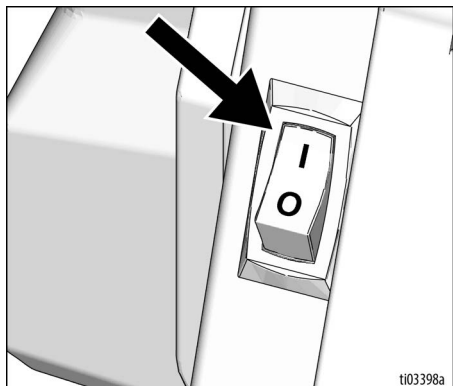

3. Появява се дисплей за налягането. Показват се тирета, когато налягането е по-малко от 1,4 MPa (14 bar, 200 psi).

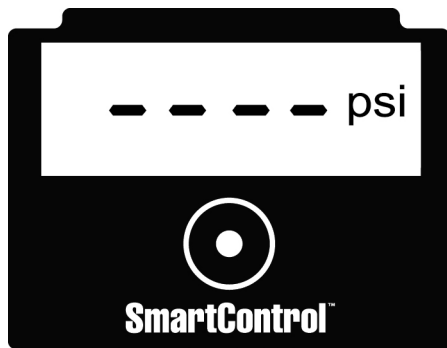

4. Натиснете за кратко бутона на дисплея, за да се придвижите до Job Gallons (Галони за работната задача) (или в литри x 10).

ЗАБЕЛЕЖКА: „JOB“ (РАБОТА) се показва за кратко, след това броят на изпръсканите галони извън FastFlush (бързо промиване).

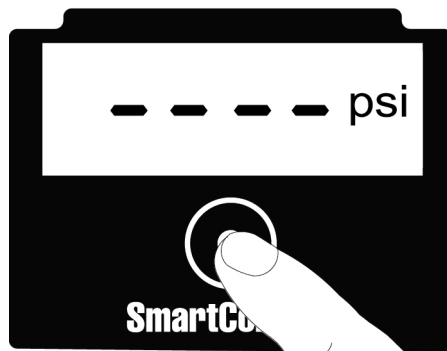

ti03425a

- Натиснете и задръжте бутона на дисплея, за да нулирате до нула, или натиснете за кратко бутона, за да се придвижите до Lifetime Gallons (Общо галони) (или литри x 10).

ЗАБЕЛЕЖКА: „LIFE“ се показва за кратко, след това броят на изпръсканите галони извън FastFlush.

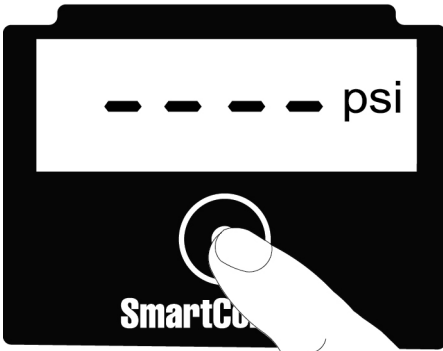

ti03426a

- За да промените единиците за налягане (psi, бара или МРа), натиснете и задръжте бутона на дисплея за десет секунди, докато се появят желаните единици. Избирането на бара или МРа променя галоните в литри x 10.

ЗАБЕЛЕЖКА: Това работи САМО когато налягането е показано. Единиците за налягане се извеждат в дясната страна на дисплея.

- Натиснете за кратко бутона, за да отидете на Watchdog™. Натиснете и задръжте бутона, за да включите Watchdog.



ti03478a

ЗАБЕЛЕЖКА: „W“ ще се появи на екрана за налягането, ако Watchdog е активиран.



ti03479a

FastFlush™

Моделите 450 и 470 са оборудвани с FastFlush – система за почистване с висок дебит, която Ви позволява да почиствате пръскачката два пъти по-бързо, като използвате половината от почистващата течност. За да активирате режима FastFlush, завъртете копчето за контрол на налягането до настройката FastFlush. Ще почувствате забележимо отклонение в копчето и на дисплея ще мига надпис FLUSH (Промиване), когато е активиран режимът FastFlush.

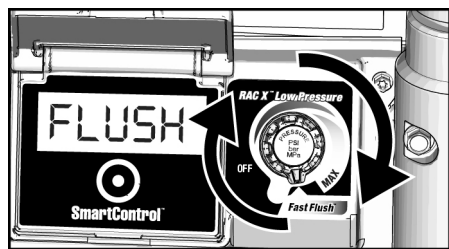

ЗАБЕЛЕЖКА: Режимът FastFlush е специално разработен за почистване на вътрешните компоненти на пръскачката и трябва да се използва само с промивни флуиди, като вода или минерален спирт. Когато режимът FastFlush е активиран, пръскачката няма да пръска боя или други материали.

WatchDog

Моделите 450 и 470 са оборудвани със система за защита на помпата Watchdog™, която автоматично изключва помпата, когато материалът свърши или се загуби заливането.

Ако материалът в съда за боя за пръскане спадне под смукателната тръба, пръскачката ще изгуби заливането и няма да спре, когато пистолетът бъде изключен. Watchdog разпознава това и спира работата на пръскачката, за да не се износва излишно помпата. Дисплеят ще показва „EMPTY“ (Празно), докато Watchdog е спрял пръскачката.

За да рестартирате пръскачката, натиснете бутона за дисплея и залейте пръскачката, след което я включете, за да възобновите пръскането.

ЗАБЕЛЕЖКА: Watchdog не работи при по-малко от 1000 psi (69 бара, 6,9 MPa).

ЗАБЕЛЕЖКА: Препоръчително е да деактивирате Watchdog по време на почистване на пръскачката.

Има три нива на чувствителност на Watchdog, които могат да бъдат зададени в дисплея със съхранени данни; вижте, **Дисплей със съхранени данни**, стр. 33.

Ниска: Това е най-слабо чувствителната настройка и изисква разпръскване на най-много материал, преди да се активира функцията Watchdog.

Средна: Това е чувствителна настройка на средно ниво между високо и ниско.

Висока: Това е най-чувствителната настройка. Watchdog ще се активира бързо. В този режим може да се случи фалшиво задействане. Ако това се случи, изберете по-ниска чувствителност.

Дисплей със съхранени данни

1. Извършете **Процедура за освобождаване на налягането**, стр. 15.
2. Натиснете бутона за дисплея, докато завъртате превключвателя ON/OFF (вкл./изкл.) в позиция **ON** (Вкл.).

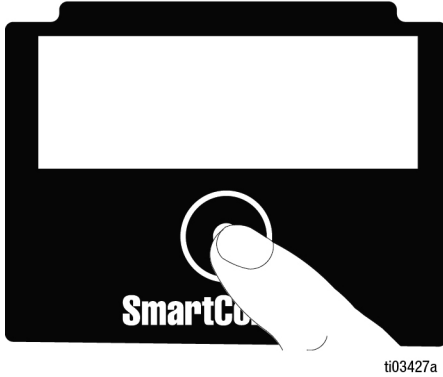

ЗАБЕЛЕЖКА: „SERIAL CODE“ се показва за кратко, а след това серийният номер.



3. Натиснете за кратко бутона на дисплея, за да видите данните за двигателя.

ЗАБЕЛЕЖКА: „MOTOR“ се показва за кратко, след което се показват общите часове на работа на двигателя.

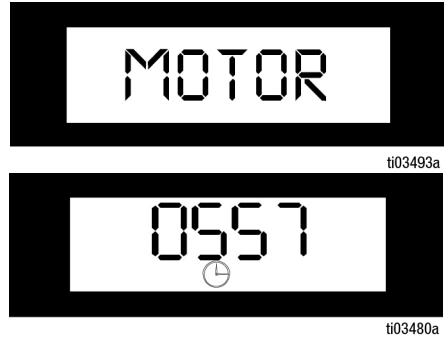

4. Натиснете за кратко бутона на дисплея и ще се изведе последния код за грешка: т. е., **E=03**. Вижте **Електрическа система**, стр. 41 за повече информация.



Експлоатация

5. Натиснете и задръжте бутона на дисплея, за да изчистите кода за грешка до NONE.

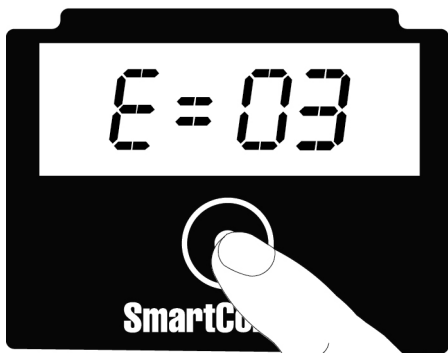

ti03430a

6. Натиснете за кратко бутона на ДИСПЛЕЯ, за да отидете на настройка Watchdog.

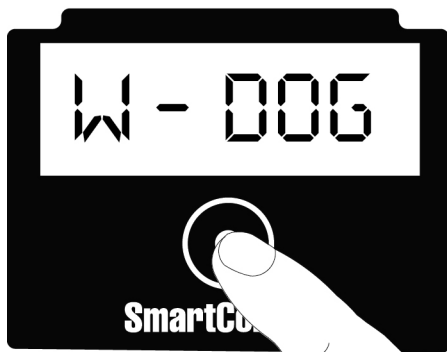

ti03478a

7. Натиснете и задръжте бутона за меню, за да промените настройката за чувствителност на Watchdog (висока, средна, ниска). По подразбиране е зададено на „ниска“.

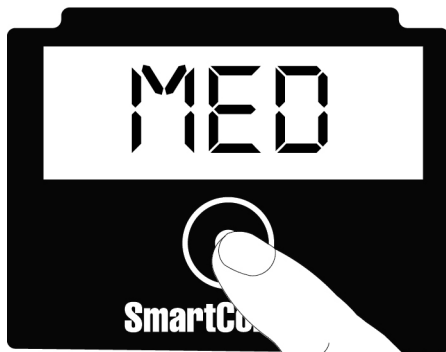

ti03483a

8. Натиснете за кратко бутона на ДИСПЛЕЯ, за да преминете към SOFTWARE REV (проверка на софтуера).
9. Натиснете кратко бутона за дисплея, за да преминете към **Калибриране на копчето**, стр. 35и **Калибриране на преобразувателя**, стр. 36.
10. Завъртете превключвателя за включване/изключване в позиция **OFF** (Изкл.), за да излезете от съхранените данни.

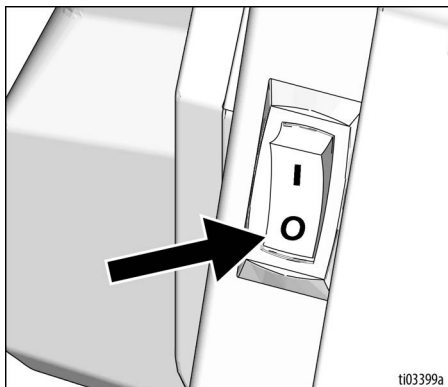

ti03399a

Калибриране на копчето

ЗАБЕЛЕЖКА: Калибрирането на копчето трябва да се извършва всеки път, когато се инсталира нов контрол на налягането (потенциометър) или се смени контролната платка.

1. За да извършите калибриране на копчето, влезте във вторичното меню, като задържите бутона за меню, докато пръскачката е включена.
2. Използвайте бутона за меню, за да отидете на екрана за калибриране на копчето.



ti03484a

3. Задайте максимална позиция за пръскане на потенциометъра, точно преди FastFlush.

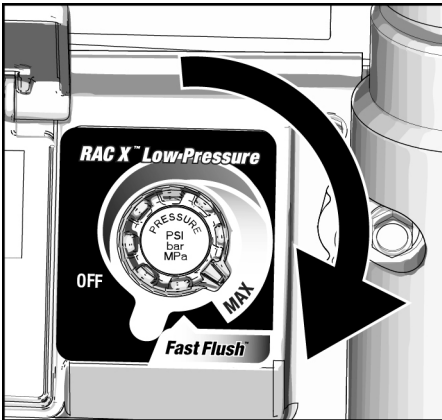

ti03485a

4. Натиснете и задържете бутона за дисплея, докато изведе PASS (преминаване).

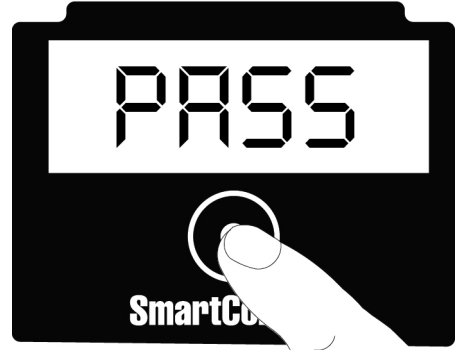

ti03486a

5. Завъртете копчето на потенциометъра обратно на позиция **OFF** (Изкл.) преди рестартиране и повторно използване на пръскачката.

Калибриране на преобразувателя

ЗАБЕЛЕЖКА: Калибрирането на преобразувателя трябва да се извършва всеки път, когато се инсталира нов преобразувател или се смени контролната платка.

1. Извършете **Процедура за освобождаване на налягането**, стр. 15.
2. За да извършите калибриране на преобразувателя, влезте във вторичното меню, като задържате бутона за дисплея, докато пръскачката е включена.
3. Използвайте бутона за дисплея, за да отидете на екрана за калибриране 0 (нула).



ti03487a

4. Уверете се, че вентилът за заливане е надолу в позиция за заливане и че няма налягане в пръскачката.
5. Натиснете и задръжте бутона за меню, докато дисплеят покаже PASS (преминаване).

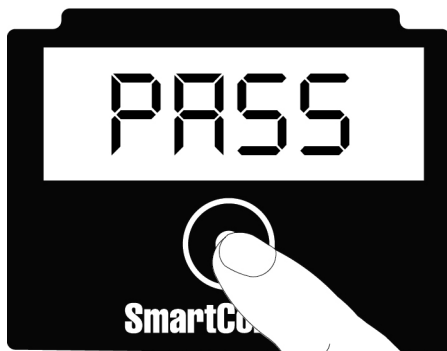

ti03486a

Поддръжка

Рутинната техническа поддръжка е важна, за да осигури правилната работа на вашата пръскачка. Поддръжката включва извършване на редовни действия, които поддържат пръскачката в експлоатация и предпазват от проблеми в бъдеще.



Дейности	Интервали
Огледайте/почистете филтъра на пръскачката, входния филтър и филтъра на пистолета.	Ежедневно или при всяко пръскане
Огледайте отворите на предпазителя на двигателя за запушване.	Ежедневно или при всяко пръскане
Напълнете TSL през отвора за пълнене на TSL.	Ежедневно или при всяко пръскане
Проверете изключването на пръскачката. При НЕАКТИВИРАН пистолет на пръскачката двигателят трябва да спре и да не се стартира, докато пистолетът не се активира отново. Ако пръскачката се включи отново при НЕАКТИВИРАН пистолет, проверете помпата за външни/вътрешни течове и проверете за течове вентила Prime за заливане.	На всеки 3785 литра (1000 галона)
Регулиране на затягането на уплътнение Когато уплътнението на помпата започне да тече след продължителна употреба, затегнете уплътняващата гайка, докато течът спре или намалее. Това позволява около 378,5 литра (100 галона) допълнителна работа, преди да се изисква смяна на уплътнението. Уплътняващата гайка може да се затегне без отстраняване на О-пръстена.	При необходимост в зависимост от употребата

Рециклиране и изхвърляне

Край на експлоатационния живот

В края на полезния живот на продукта го разглобете и рециклирайте по отговорен начин.

- Извършете **Процедура за освобождаване на налягането**, стр. 15.
- Източете и изхвърлете течностите според прилаганите разпоредби. Направете справка в паспортите за безопасност на производителя.

- Демонтирайте двигателите, акумулаторните батерии, платките, LCD екраните (течнокристалните дисплеи) и други електронни компоненти. Рециклирайте ги според действащите разпоредби.
- Не изхвърляйте електронни елементи в домакинските или търговските отпадъци. 
- Предоставете оставащия продукт на завод за рециклиране.

Откриване и отстраняване на неизправности

Механични/По пътя на флуида

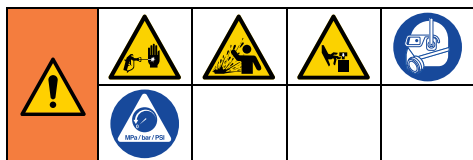

За да предотвратите тежко нараняване от течността под налягане, като например впръскване в кожата, разпръскване на течност и движещи се части, следвайте **Процедурата за освобождаване на налягането**, когато спрете да пръскате и преди почистване, проверка или обслужване на оборудването.

Стойте на разстояние от движещи се части по време на процедури за отстраняване на проблеми.

1. Извършете **Процедура за освобождаване на налягането**, стр. 15, преди проверка или ремонт.
2. Проверете всички възможни проблеми и причини преди разглобяване на устройството.

Проблем	Какво да се проверява Ако проверката не показва проблем, преминете към следващата проверка	Какво да се направи Когато проверката показва проблем, направете справка в тази колона
Производителността на помпата е ниска или рисунъкът на пръскане е лош.	Износена дюза за пръскане.	Сменете дюзата за пръскане. Вижте ръководството за отделния пистолет или дюза.
	Запушена дюза за пръскане.	Понижете налягането. Проверете и почистете дюзата за пръскане. Вижте Почистване на запушване в дюзата , стр. 25.
	Задръстен смукателен филтър.	Демонтирайте го и го почистете, след това го монтирайте отново.
	Сферата на впускателния клапан и сферата на буталото не лягат правилно.	Отстранете впускателния клапан и почистете. Проверете сферите и леглата за прорези; сменете, ако е необходимо. Направете справка в ръководството за помпата. Филтрирайте боята, преди да я използвате, за да отстраните частиците, които могат да запушат помпата.
	Филтърът за течността или филтърът на накрайника е задръстен или замърсен.	Почистете филтъра.
	Утечка на вентила Prime за заливане.	Ремонтирайте вентила Prime за заливане.
	Проверете помпата дали не продължава да нагнетява при освободен спусък. (Вентилът Prime за заливане не пропуска.)	Помпата е за обслужване. Направете справка в ръководството за помпата.
	Теч около херметизиращата гайка за гърловината, което може да показва износени или повредени уплътнения.	Да се сменят уплътненията. Направете справка в ръководството за помпата. Също проверете леглото на буталния клапан за втвърдена боя или прорези и сменете, ако е необходимо. Затегнете уплътняващата гайка/капачка.

Откриване и отстраняване на неизправности

Проблем	Какво да се проверява Ако проверката не показва проблем, преминете към следващата проверка	Какво да се направи Когато проверката показва проблем, направете справка в тази колона
Мощността (производителността) на помпата е ниска.	Голям спад на налягането в маркуча с тежки материали.	Намалете общата дължина на маркуча.
	Повреден прът на помпата.	Ремонтирайте помпата. Направете справка в ръководството за помпата.
	Ниско налягане на изключване.	Завъртете бутона за управление на налягането докрай по часовниковата стрелка. Уверете се, че копчето за контрол на налягането е правилно монтирано, за да позволява крайна позиция по посока на движение на часовниковата стрелка. Изпълнете Калибриране на копчето , стр. 35. Ако проблемът продължава, сменете потенциометъра.
	Износени или повредени уплътнения на буталото.	Да се сменят уплътненията. Направете справка в ръководството за помпата.
	Проверете дали размерът на удължителния кабел е правилен.	Вижте Удължителни кабели , стр. 13.
Прекомерен теч на боя в херметизиращата гайка към гърловината.	Холендерът е разхлабен.	Демонтирайте дистанционния елемент на уплътняващата гайка. Затегнете уплътняващата гайка достатъчно, за да спрете теча.
	Износени или повредени уплътнения.	Да се сменят уплътненията. Направете справка в ръководството за помпата.
	Биелата е износена или повредена.	Сменете биелата. Направете справка в ръководството за помпата.
Боята блика от пистолет на тласъци.	Въздух в помпата или маркуча.	Проверете и затегнете всички съединения за течността. Работете с помпата възможно най-бавно по време на заливане.
	Дюзата за пръскане е частично запушена.	Почистете накрайника. Вижте Почистване на запушване в дюзата , стр. 25.
	Ниско ниво на хранящата течност или празен контейнер.	Напълнете отново с флуид. Залейте помпата. Направете справка в ръководството за помпата. Проверявайте често храняването с флуид, за да предотвратите работа на сухо на помпата.
Помпата трудно подкачва.	Въздух в помпата или маркуча.	Проверете и затегнете всички съединения за течността. Работете с помпата възможно най-бавно по време на заливане.
	Впускателният клапан тече.	Почистете впускателния клапан. Уверете се, че леглото на сферата не е издълбана или износено и сферата пасва добре в леглото. Сглобете отново клапана.
	Уплътненията на помпата са износени.	Сменете уплътненията на помпата. Направете справка в ръководството за помпата.
	Полаганият слой боя е много дебел.	Разредете боята според препоръките на доставчика.

Електрическа система

Симптом: Пръскачката не работи, спира да работи или не се изключва.

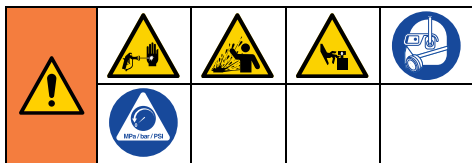

За да предотвратите тежко нараняване от течността под налягане, като например впръскване в кожата, разпръскване на течност и движещи се части, следвайте **Процедурата за освобождаване на налягането**, когато спрете да пръскате и преди почистване, проверка или обслужване на оборудването.

Стойте на разстояние от движещи се части по време на процедури за отстраняване на проблеми.

1. Извършете **Процедура за освобождаване на налягането**, стр. 15.
2. Включете пръскачката в заземен контакт с правилното напрежение.
3. Завъртете превключвателя ON/OFF (Вкл./Изкл.) на **OFF** (Изкл.), изчакайте 30 секунди и след това го завъртете обратно на **ON** (Вкл.) (това гарантира, че пръскачката е в нормален работен режим).
4. Завъртете копчето за управление на налягането на 1/2 оборот по посока на движението на часовниковата стрелка.



За да се избегнат опасности за поражение от електрически ток, когато кондензаторите са демонтирани за откриване и отстраняване на повреди, изчакайте 1 минути след разединяване на захранващия кабел за разсейване на натрупалото се статично електричество.

Проблем	Какво да се проверява	Как да се проверява
Пръскачката изобщо не работи.	Проверете захранването.	Уверете се, че има напрежение. 100-130V за модели 110-120VAC или 210-255V за модели 230VAC.
	Проверете съединенията на копчето за управление на налягането.	Уверете се, че конекторът е чист и добре свързан.
	Проверете потенциометъра.	Свържете познатия изправен потенциометър. Ако двигателят работи, сменете потенциометъра.
	Проверете проводниците на двигателя.	Уверете се, че клемите са чисти и добре свързани.
Пръскачката е неисправна.	Проверете Съобщения за код за грешка , стр. 42.	Съе Съобщения за код за грешка , стр. 42.
Отчитането на налягането е непостоянно.	Свързване на преобразувателя.	Връзката на преобразувателя може да е мокра. Изключете щепсела и оставете да изсъхне.

Откриване и отстраняване на неизправности

Симптом: Пръскачката не работи, спира да работи или не се изключва.

1. Извършете **Процедура за освобождаване на налягането**, стр. 15.
2. Изключете пръскачката и завъртете превключателя ON/OFF (Вкл./Изкл.) на **OFF** (Изкл.).
3. Изчакайте 1 минута. Свалете задния капак, за да видите светодиодния индикатор за състоянието. Свържете захранващия кабел към правилно заземен електрически контакт. Превключете обратно превключателя ON/OFF (Вкл./Изкл.) на **ON** (Вкл.) отново (това гарантира, че пръскачката е в нормален режим на работа).
4. Кодът на грешката ще мига на светодиодния индикатор за състояние.

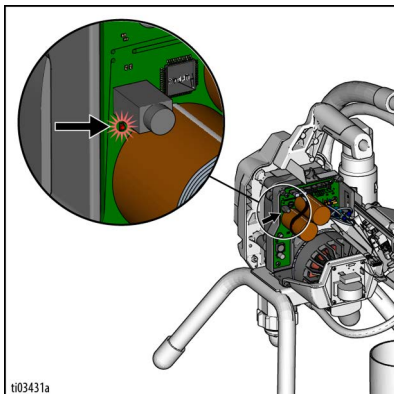

--	--	--	--



За да избегнете сериозно нараняване при поражение от електрически ток и движещи се части, не докосвайте двигателя или електрически компоненти.



Съобщения за код за грешка

КОД	СЪОБЩЕНИЕ	ДЕЙСТВИЕ
02	Код 02-Установено е високо налягане	Понижете налягането. Проверете за запушвания във филтрите и маркучите. Използвайте маркуч Graco с минимална дължина 15 m (50 фута). Проверете преобразователя.
03	Код 03-Датчикът за налягане не е открит	Поставете пръскачката в позиция OFF (изкл.) и изключете пръскачката от контакта. Отстранете капака. Проверете преобразователя и връзките към таблото за управление. Проверете преобразователя.
04	Код 04-открити са множество входящи пикове на напрежение	Поставете пръскачката в позиция OFF (изкл.) и изключете пръскачката от контакта. Намерете добро захранващо напрежение, за да предотвратите повреда на електрониката.
05	Код 05-Двигателят не се върти поради високо механично натоварване	Поставете пръскачката в позиция OFF (изкл.) и изключете пръскачката от контакта. Опит за завъртане. Двигателят трябва да се върти свободно. Ако двигателят не се върти лесно, извадете помпата и проверете отново, като завъртите отново двигателя. Ако двигателят се върти лесно, проверете контролната платка.
06	Код 06-Активирана термична защита на двигателя	Дръжте пръскачката включена и оставете да изстине. Това може да отнеме до час. Проверете вентилационните отвори в долната и горната част на пръскачката за запушване. Изключете пръскачката и проверете дали двигателят се върти свободно.
08	Код 08 - Входното напрежение е твърде ниско за работа на пръскачката	Поставете пръскачката в позиция OFF (изкл.) и изключете пръскачката от контакта. Намерете добро захранващо напрежение, за да предотвратите повреда на електрониката.
09	Код 09-Неуспешна връзка с платката с датчик на Хол.	Поставете пръскачката в позиция OFF (изкл.) и изключете пръскачката от контакта и изчакайте пет минути. Отстранете капака. Проверете кабелите и съединенията. Проверете двигателя.
10	Код 10-Активирана термична защита на контролната платка	Дръжте пръскачката включена и оставете да изстине. Това може да отнеме до час. Проверете вентилационните отвори в долната и горната част на пръскачката за запушване. Изключете пръскачката и проверете дали двигателят се върти свободно.
12	Код 12 - Включена защита срещу недопустимо голям ток	ON (вклю.) и OFF (изкл.) захранването. Проверете двигателя, ако проблемът продължава.
15	Код 15-Двигателят не се върти, не е открит ток на двигателя	Поставете пръскачката в позиция OFF (изкл.) и изключете пръскачката от контакта и изчакайте пет минути. Отстранете капака. Проверете кабелите и съединенията. Проверете таблото за управление. Проверете двигателя.
18	Код 18-Неуспешна комуникация с платката за разширение/дисплей	Поставете пръскачката в позиция OFF (изкл.) и изключете пръскачката от контакта и изчакайте пет минути. Отстранете капака. Проверете кабелите и съединенията.

Части за пръскачки 395/450/470 Stand

Части за пръскачки 395/450/470 Stand

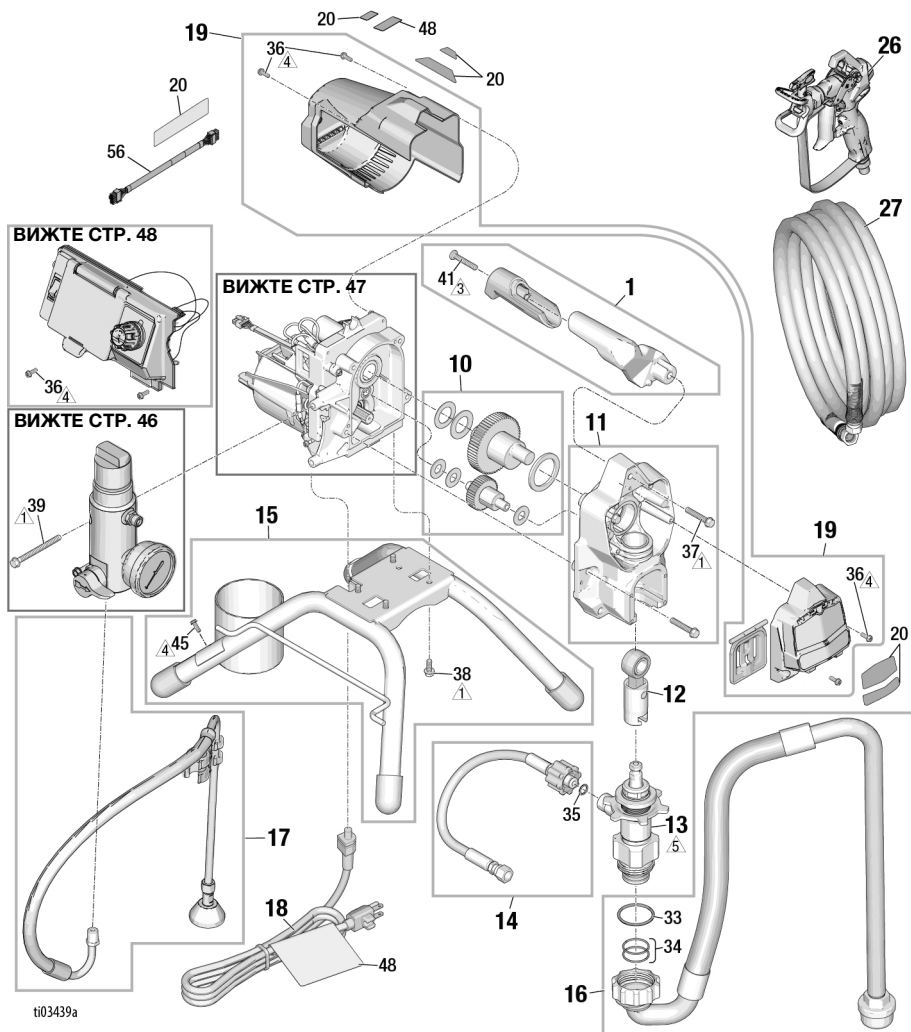

Кат. №	Въртящ момент
 1	15,8 - 18,1 N•m (140-160 инчфунта)
 3	4,5 - 5,1 N•m (40-45 инчфунта)

Кат. №	Въртящ момент
 4	2,6 - 3,1 N•m (23-27 инчфунта)
 5	88 - 102 N•m (65-75 фут-фунта)



Части за пръскачки 395/450 с Lo-Cart

Части за пръскачки 395/450 с Lo-Cart

Кат. №	Въртящ момент
	15,8 - 18,1 N•m (140-160 инчфунта)
	2,6 - 3,1 N•m (23-27 инчфунта)

Кат. №	Въртящ момент
	88 - 102 N•m (65-75 фут-фунта)

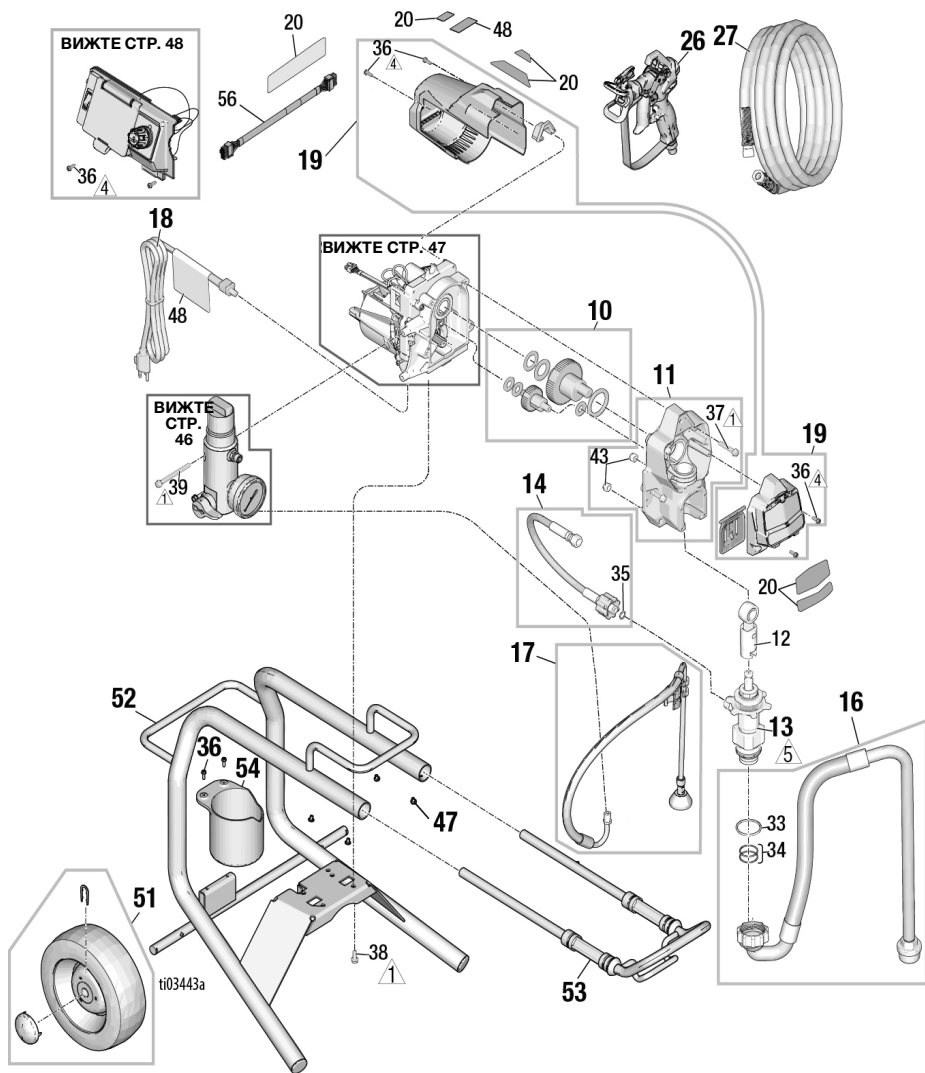



Части за пръскачки 395/450 с Hi-Cart

Кат. №	Въртящ момент
1	15,8 - 18,1 N•m (140-160 инчфунта)
4	2,6 - 3,1 N•m (23-27 инчфунта)

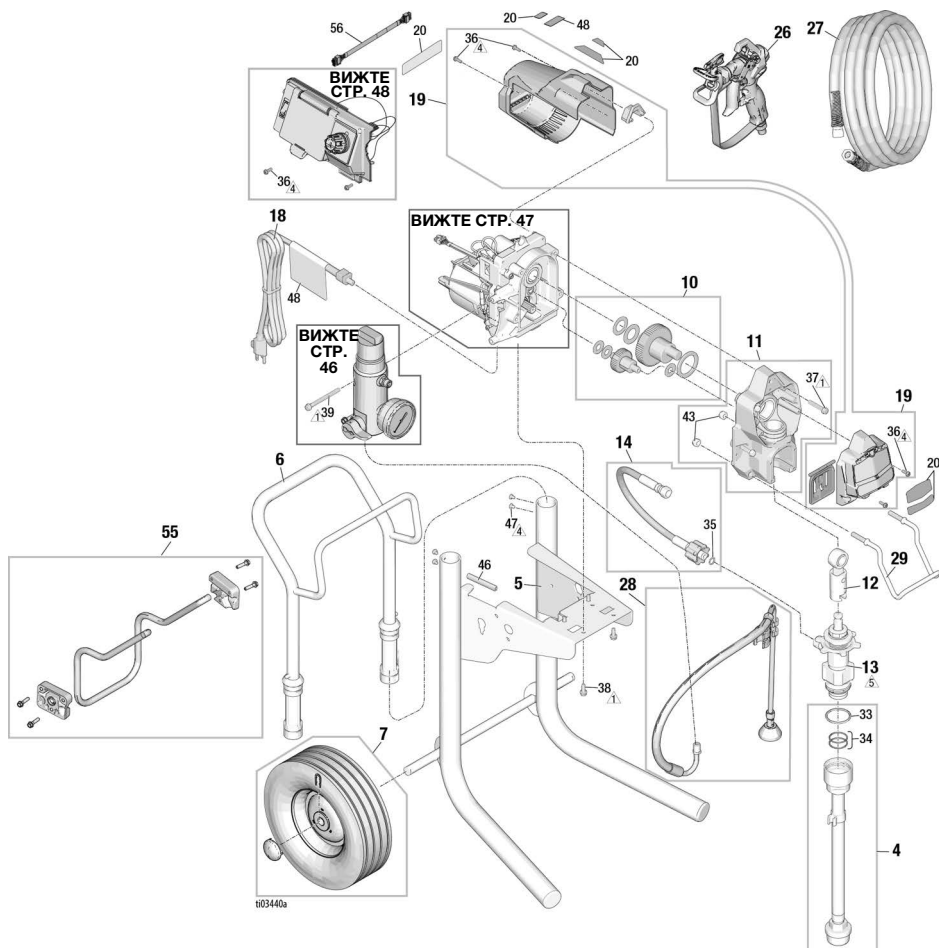
Кат. №	Въртящ момент
5	88 - 102 N•m (65-75 фут-фунта)



Филтър

Кат. №	Въртящ момент
	15,8 - 18,1 N•m (140-160 инчфунта)
	14,7 - 16,9 N•m (130-150 инчфунта)

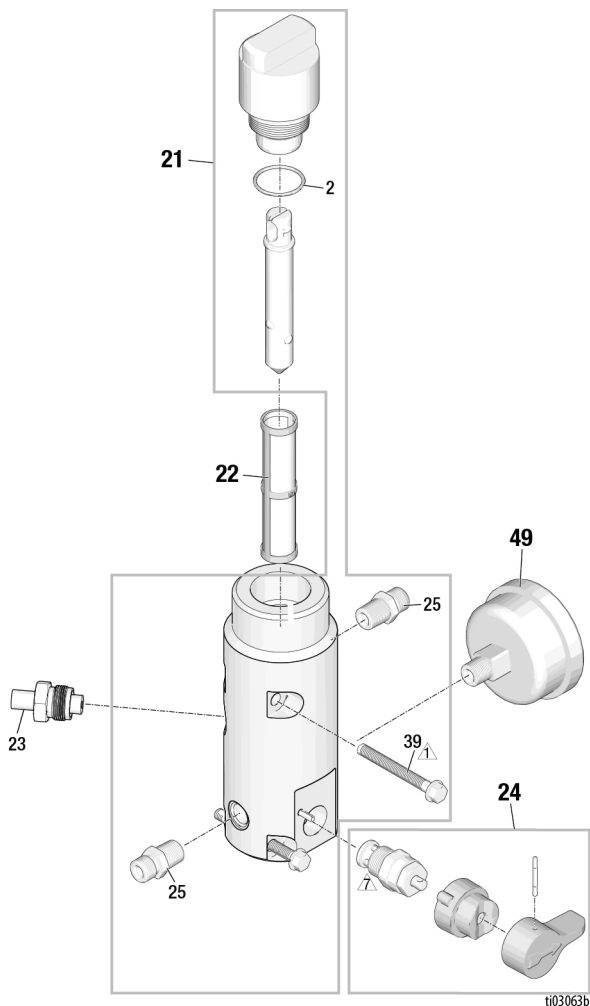

Двигател

Кат. №	Въртящ момент
	3,4 - 4,0 N•m (30-35 инчфунта)

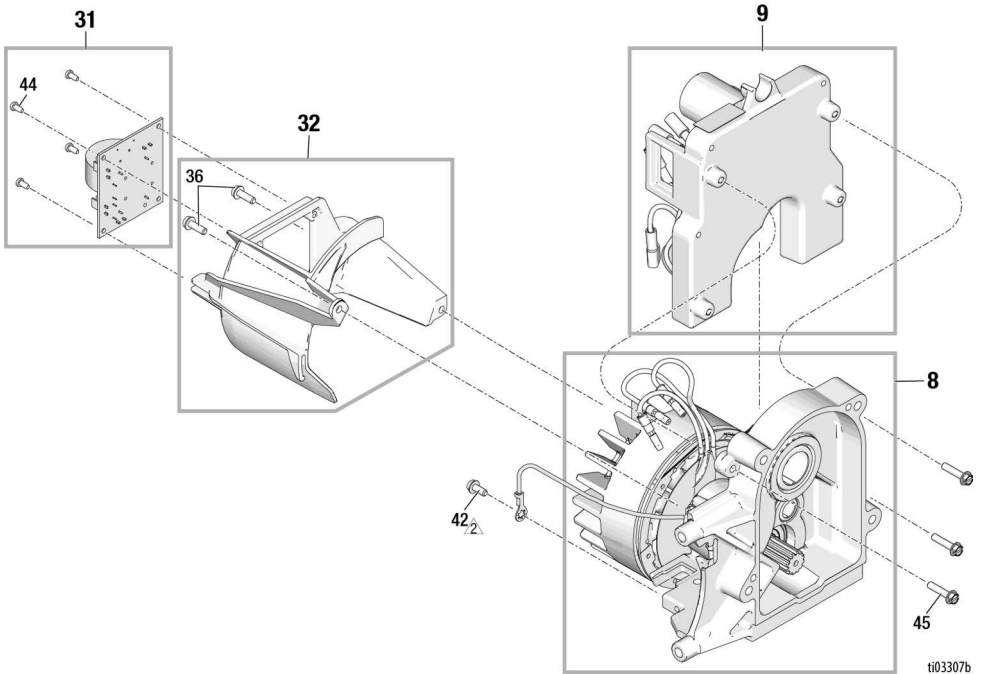

ti03307b

Монтажен възел на страничния капак

Монтажен възел на страничния капак

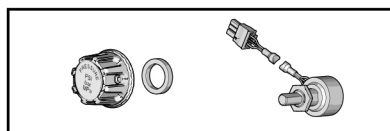
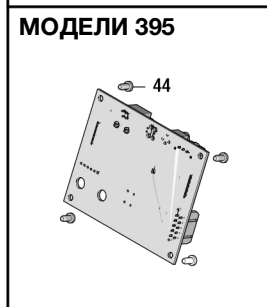
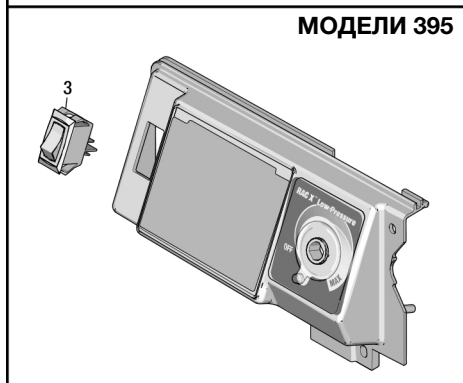
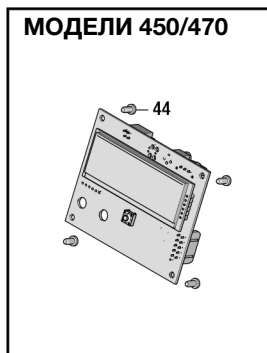
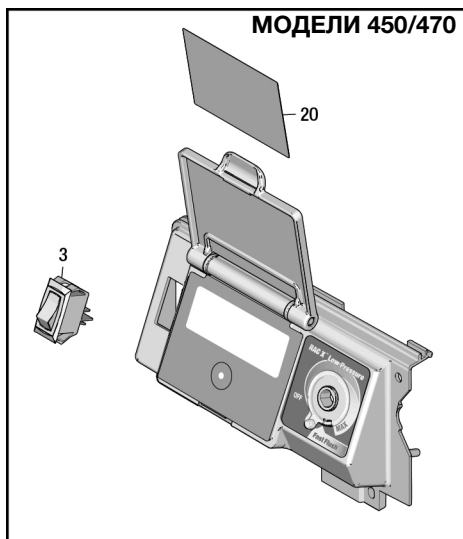

ti03491a

Списък с части за модели 395/450/470

Списък с части за модели 395/450/470

Кат. №	Поръчка Част №	Описание
1	2008850	Комплект дръжки
2	117828	PTFE капсулован О-пръстен
3	116255	Смяна на превключвателя на захранването
4	2008854	Комплект смукателен маркуч за Hi-Cart
5	2007765	Рама Hi-Cart
6	287489	Дръжка Hi-Cart
7	2009889	Комплект колело и главина (1 колело) за Hi-Cart
8	2009921	Комплект двигател 120V без четки, 395/450
	2009922	Комплект двигател 240V без четки, 395/450
	2010543	Комплект двигател 240V без четки, 470
9	2007953	Модул за управление 120V, 395
	2007954	Модул за управление 120V, 450
	2007956	Модул за управление 240V, 395
	2007957	Модул за управление 240V, 450
	2010544	Модул за управление 240V, 470
10	2008839	Комплект предавки за скорости
11	24W817	Комплект на картера за задвижване
12	24W640	Комплект биели
13	19D873	Комплект помпа за битови нужди
	20B348	Комплект помпа EMEA
	20B349	Комплект помпа AP
14	24W830	Комплект маркуч за помпа
15	2008838	Комплект рама за модел Stand
16	20B438	Комплект смукателен маркуч
17	246381	Комплект линия за източване (Stand)
18	2008845	Комплект захранващ кабел, US
	2008846	Комплект захранващ кабел, Япония/TW
	2008847	Комплект захранващ кабел, EMEA
	2008848	Комплект захранващ кабел, ANZ/Корея
	2008849	Комплект захранващ кабел, UK
	2008853	Комплект захранващ кабел, Proguard
19	2009888	Комплект капак, 395/450/470
20	2009892	Маркиране, Комплект етикети, Ultra, 395
	2009893	Маркиране, Комплект етикети, Ultimate, 395
	2009894	Маркиране, Комплект етикети, Ultra, 450
	2009895	Маркиране, Комплект етикети, Ultimate, 450
	2010545	Маркиране, Комплект етикети, Ultra, 470
21	2009890	Комплект, филтър, колектор за модели 395/450/470
	2009891	Комплект, филтър, колектор с манометър за модели 395/450/470
22	246384	Комплект, филтър меш 60, колектор
	246425	Комплект, филтър меш 30, колектор
	246382	Комплект, филтър меш 100, колектор
23	287172	Комплект преобразовател
24	235014	Комплект вентил за източване
25	162453	Фитинг 1/4" NPT x 1/4" NPSM
26		Комплект пистолет Contractor PC с LP517
27		Маркуч за боя 1/4" x 50'
28	287952	Комплект линия за източване модели с Hi-Cart
29	2001457	Халка за окачване на съда

Кат. №	Поръчка Част №	Описание
30	20B425	Комплект потенциометър
31	2008856	Комплект филтърна платка 120V (ако е приложимо)
	2008857	Комплект филтърна платка 240V (ако е приложимо)
32	2008855	Комплект обвивка на филтърната платка
33	117117	О-пръстен за помпа
34	16N901	О-пръстен за помпа
35	16N137	О-пръстен за маркуча на помпата
36	2001659	Самонарезен винт #8-32 x 0,5" с шестстенна глава и шайба
37	117493	Самонарезен винт 1/4-20 x 1,5" с шестстенна глава и шайба
38	112774	Самонарезен винт 1/4-20 x 0,625" с шестстенна глава и шайба
39	119525	Самонарезен винт 1/4-20 x 2,5" с шестстенна глава и шайба
40	2009923	Страничен капак за 395
	2009924	Страничен капак за 450/470
41	19D260	Самонарезен винт 1/4-20 x 1,5" с шестстенна глава и шайба
42	115498	Самонарезен винт #8-32 x 0,375" с шестстенна глава и шайба
43	111040	Контрагайка 5/16 – 18
44	115522	Пластмасов самонарезен винт #4-20 x 0,25"
45	127914	Самонарезен винт #8-32 x 0,75" с шестстенна глава
46	20B541	Защита на ръбове
47	109032	Самонарезен винт #10-32 x 0,25" с шестстенна глава
48▲	19D674	Предупредителен етикет, US/NA (Европа, Близкия изток и Африка/Обединено кралство)
	16D675	Предупредителен етикет, ANZ (Австралия и Нова Зеландия)/Корея
	19D677	Предупредителен етикет, Япония/TW (Тайван)
49	16G596	Предупредителен етикет, EMEA/UK (Европа, Близкия изток и Африка/Обединено кралство)
	115523	Манометър
50	2009925	Детайлно табло за дисплея 395
	2008840	Табло за дисплея 450/470
51	2008860	Комплект колело и главина за Lo-Cart (1 колело)
52	2008011	Рама Lo-Cart
53	19D794	Дръжка Lo-Cart
54	15B870	Чаша за оттичане Lo-Cart
55	2009928	Комплект стойка за подпиране
56	2008046	Кабелен сноп
▲	222385	Медицинска сигнална карта, модели за САЩ, CE и Обединеното кралство (не е показана)
	17A134	Медицинска сигнална карта, модели за Австралия и Нова Зеландия/Корея (не е показана)
	26A998	Медицинска сигнална карта, модели за Япония/Тайван (не е показана)

▲ Предупредителните етикети за безопасност, табелите и картите за смяна се предоставят безплатно.

Схеми на окабеляване

120V

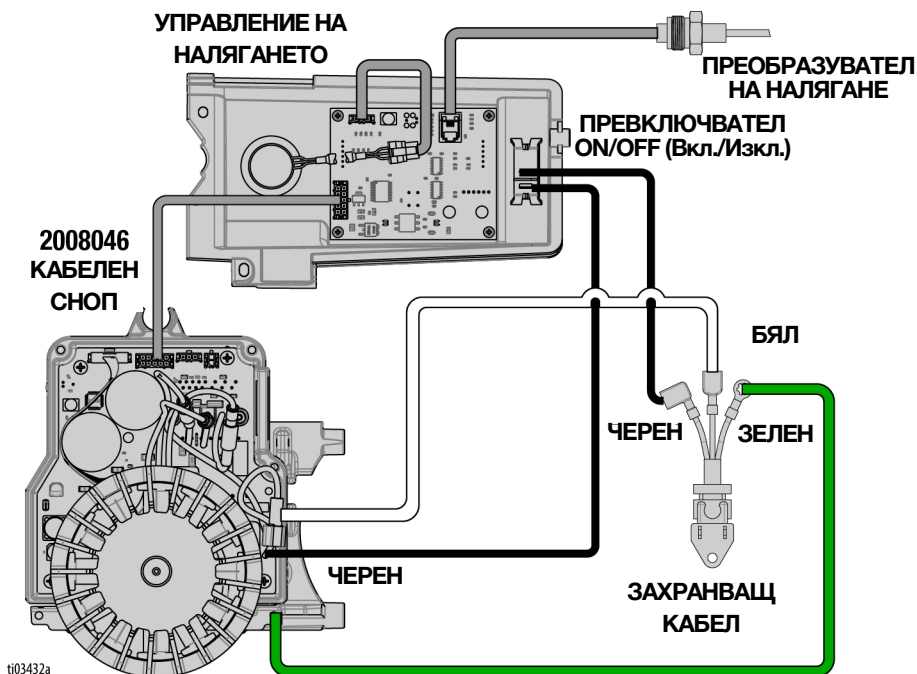

240V / 110V UK (Обединено кралство)

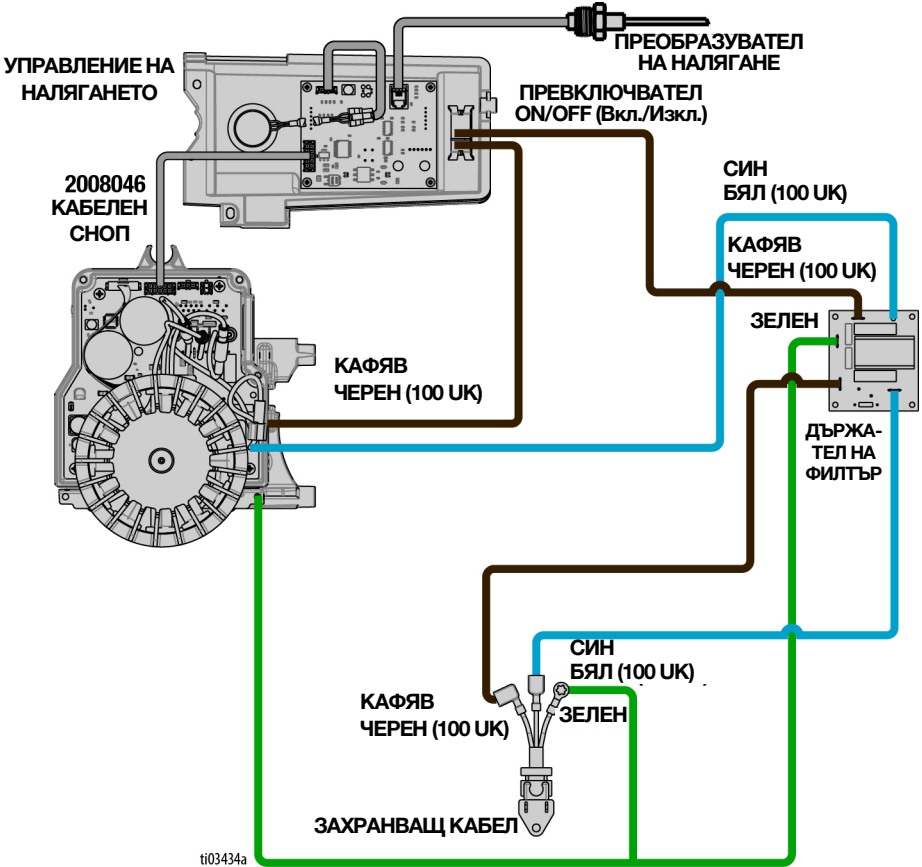

Технически спецификации

Технически спецификации

Модели 395/450/470		
	САЩ	Метрична система
Максимално работно налягане на течността		
Модел 395/450/470	3300 psi	22,8 MPa, 228 бара
Максимална производителност		
Модел 395/450	0,54 gpm	2,0 lpm
Модел 470	0,60 gpm	2,3 lpm
Максимален размер на дюзата		
Модел 395/450	0,023	0,023
Модел 470	0,025	0,025
Изход за течност	1/4" (нормална американска резба)	1/4" (нормална американска резба)
Цикли	700 за галон	185 за литър
Минимум за генератора	3000 W	3000 W
100-120 V, A, Hz	1Ø, 12, 50/60	
220-240 V, A, Hz	1Ø, 9, 50/60	
Размери		
Височина		
В работно състояние	17,5"	44,5 cm
Модел Lo-Cart	22,2"	56,4 cm
Модел Hi-Cart	30" (Ръкохватка надолу) 40" (Дръжка нагоре)	76,2 cm (Ръкохватка надолу) 101,6 cm (Ръкохватка нагоре)
Дължина		
В работно състояние	16"	40,6 cm
Модел Lo-Cart	25,3"	64,3 cm
Модел Hi-Cart	22"	55,9 cm
Ширина		
В работно състояние	13,5"	34,3 cm
Модел Lo-Cart	19,8"	50,3 cm
Модел Hi-Cart	20,5"	52,1 cm
Тегло		
В работно състояние	28 фунта	12,7 kg
Модел Lo-Cart	65 фунта	29,4 kg
Модел Hi-Cart	63 фунта	28,6 kg
Шум** (dBa) 0,48 MPa (4,8 бара, около 70 psi)		
Ниво на звуковото налягане	90 dBa (децибела)	
Звукова мощност	100 dBa (децибела)	
Конструктивни материали		
Мокрещи се материали по всички модели	поцинкована и никелирана въглеродна стомана, найлон, неръждаема стомана, PTFE, ацетал, кожа, UHMWPE, алуминий, волфрамов карбид, полиетилен, флуорокаучук, уретан	
Забележки		
**Звуково налягане, измерено на 1 метър (3 фута) от оборудването Звукова мощност, измерена съгласно ISO-3744.		

Становище 65 на щата Калифорния

ЗА ЖИТЕЛИТЕ НА КАЛИФОРНИЯ

 **ПРЕДУПРЕЖДЕНИЕ:** Рак или увреждане на репродуктивната способност – www.P65warnings.ca.gov.

Стандартна гаранция на Graco

Graco гарантира, че цялото оборудване, описано в този документ, което е произведено от Graco и носи неговото име, няма дефекти в материала и изработката към датата на продажба на първоначалния купувач. С изключение на всякаква специална, удължена или ограничена гаранция, която е издадена от Graco, за период от дванайсет месеца от датата на продажба Graco ще поправи или сменя всяка част на оборудването, което Graco установи за дефектно. Тази гаранция важи само когато оборудването е монтирано, работило и е поддържано според писмените препоръки на Graco.

Тази гаранция не покрива и Graco няма да носи отговорност за обща амортизация и каквато и да било неизправност, повреда или износване, причинени от неправилен монтаж, неправилна употреба, надраскване, корозия, неадекватна или неправилна поддръжка, небрежност, злополука, фалшифициране или замяна с части, които не са произведени от Graco. Graco не носи отговорност за неправилно функциониране, повреда или износване, причинено от несъответствие с оборудването на Graco със структури, аксесоари, оборудване или материали, които не са доставени от Graco, или неправилно проектиране, производство, монтаж, работа или поддръжане на структури, аксесоари, оборудване или материали, които не са доставени от Graco.

Тази гаранция има за условие предварително платеното връщане на оборудването, което се счита за дефектно, върнато на лицензиран дистрибутор на Graco за установяване на дефекта.

Ако оборудването наистина е дефектно, Graco ще поправи или замени безплатно всички дефектни части. Оборудването ще бъде върнато на първия купувач, като транспортирането ще бъде предварително платено. Ако при проверка на оборудването не се открие дефект в материала или изработката, поправките ще бъдат извършени на разумна цена, като цената ще включва стойността на частите, труда и транспорта.

ТАЗИ ГАРАНЦИЯ Е ИЗКЛЮЧИТЕЛНА И ЗАМЕНЯ ВСИЧКИ ДРУГИ ГАРАНЦИИ, ПРЕКИ ИЛИ КОСВЕНИ, ВКЛЮЧИТЕЛНО, НО БЕЗ ОГРАНИЧЕНИЕ ДО ГАРАНЦИЯ ЗА ПРОДАВАЕМОСТ ИЛИ ГАРАНЦИЯ ЗА ПРИГОДНОСТ ЗА ОПРЕДЕЛЕНА ЦЕЛ.

Единственото задължение на Graco и единственото обезщетение за купувача при нарушение на гаранцията ще бъде както е изложено по-горе. Купувачът се съгласява, че няма да има друга компенсация (включително, но без ограничение до инцидентни или закономерни повреди, за загубени печалби, загубени продажби, нараняване на лица или имущество, както и всякакви други инцидентни или закономерни загуби). Всяка претенция относно нарушаване на гаранцията трябва да бъде доказана в рамките на две (2) години от датата на продажба.

GRACO НЕ ДАВА ГАРАНЦИЯ И НЕ ПРИЗНАВА НИКАКВИ ПОДРАЗБИРАЩИ СЕ ГАРАНЦИИ ЗА ПРОДАВАЕМОСТ ИЛИ ПРИГОДНОСТ ЗА ОПРЕДЕЛЕНА ЦЕЛ, ОТНАСЯЩИ СЕ ДО АКСЕСОАРИ, ОБОРУДВАНЕ, МАТЕРИАЛИ ИЛИ КОМПОНЕНТИ, КОИТО СА ПРОДАДЕНИ, НО НЕ СА ПРОИЗВЕДЕНИ ОТ GRACO. Тези компоненти, които са продадени, но не са произведени от Graco (като например електрически двигатели, превключватели, маркучи и т.н.), са предмет на гаранцията, ако има такава, на техния производител. Graco ще осигури за купувача необходимата помощ, когато той прави каквато и да е рекламация за нарушаване на тези гаранции.

В никакъв случай Graco не носи отговорност за косвени, инцидентни, специфични или закономерни повреди, които произтичат от доставянето на оборудване от Graco при описаните в настоящия документ условия или от използването на продукти или стоки, продадени с този документ, независимо дали се дължат на нарушение на договора, нарушение на гаранцията, небрежност на Graco или друго.

Информация за Graco

За най-актуалната информация за продуктите на Graco посетете www.graco.com.

За патентна информация вижте www.graco.com/patents.

ЗА ДА НАПРАВИТЕ ПОРЪЧКА, свържете се с дистрибутор на Graco за вашата страна или се обадете на тел. 1-800-690-2894, за да откриете най-близкия дистрибутор.

Всички писмени и визуални данни, съдържащи се в този документ, отразяват най-новата налична информация за продукта към момента на публикуването. Graco си запазва правото да прави промени по всяко време без предварително уведомление.

Превод на оригиналните инструкции. This manual contains Bulgarian. MM X020252

Централен офис на Graco: Minneapolis

Международни офиси: Белгия, Китай, Япония, Корея

GRACO INC. AND SUBSIDIARIES • P.O. BOX 1441 • MINNEAPOLIS MN 55440-1441 • USA

Авторски права 2024, Graco Inc. Всички производствени терени на Graco са регистрирани по ISO 9001.

www.graco.com

Редакция С, февруари 2025