

Delovanje, deli

Električni brezdračni pršilniki



X005493SL

Rev. C

Za prenosno brezdračno pršenje arhitekturnih barv in nanosov. Samo za profesionalno uporabo.

Ni odobren za uporabo na lokacijah z eksplozivno atmosfero ali lokacijah, ki so (razvrščene kot) nevarne.

Modeli 390:

Najvišji delovni tlak: 22,8 MPa (228 bar, 3300 psi)

Za dodatne informacije o modelu glejte stran 4.



Pomembna varnostna navodila

Preden uporabite opremo, preberite vsa opozorila in navodila v tem priročniku ter v povezanih priročnikih. Spoznajte krmilne elemente in upoštevajte pravilno uporabo opreme. Shranite ta navodila.



Pomembne zdravstvene informacije

Preberite kartico z zdravstvenim opozorilom, ki je priložena pištoli. Vsebuje informacije za zdravnika o zdravljenju poškodb zaradi brizganja. Pri upravljanju opreme jo imejte pri sebi.

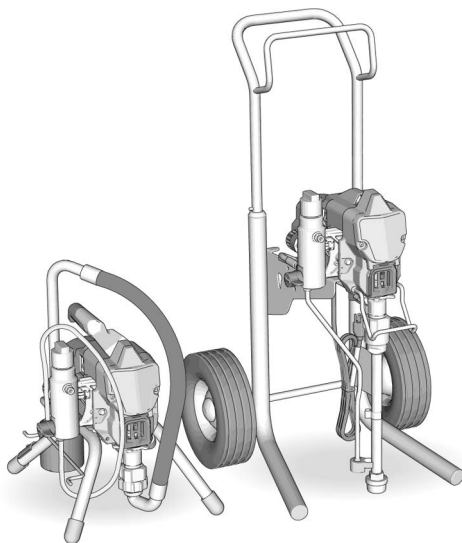

Vsebina

Prevedeni priročniki	3
Modeli	4
Povezani priročniki	4
Varnostni simboli	5
Splošna opozorila	6
Identifikacija sestavnih delov	10
Stoječi modeli	10
Modeli Hi-Cart	11
Ozemljitev	12
Podaljški	12
Vedra	12
Postopek za sprostitev tlaka	14
Zaklep sprožilca	15
Priprava	16
Zagon	20
Delovanje	22
Namestitev pršilne šobe	22
Naravnavanje pršenja	23
Pršenje	23
Čiščenje zamašene šobe	24
Čiščenje	25
Vzdrževanje	29
Recikliranje in odstranjevanje	30
Na koncu življenjske dobe izdelka	30
Odpravljanje težav	31
Mehanski/tekočinski pretok	31
Električni sistem	33
Deli za stoječe pršilnike 390	35
Deli za pršilnike 390 Lo-Boy	36
Filter	37
Motor	38
Seznam delov 390	39
Sheme električne napeljave	40
120V	40
240V/110V Združeno Kraljestvo	41
Tehnične specifikacije	42
Predlog zakona zvezne države Kalifornija št. 65	43
Standardna garancija podjetja Graco	44

Prevedeni priročniki

Digitalne različice prevedenih priročnikov za ta izdelek so vam na voljo na spletni strani www.graco.com/390manual, ali prek QR kode, prikazane pod **Povezava do jezikov** tu spodaj. Razpoložljivi prevodi in njihove ustrezne številke priročnika Graco so za referenco navedeni tu.

Angleščina	X005493EN	Litovščina	X005493LT
Bolgarščina	X005493BG	Madžarščina	X005493HU
Češčina	X005493CS	Nemščina	X005493DE
Danščina	X005493DA	Nizozemščina	X005493NL
Estonščina	X005493ET	Norveščina	X005493NO
Finščina	X005493FI	Poljščina	X005493PL
Francoščina	X005493FR	Portugalščina	X005493PT
Grščina	X005493EL	Romunščina	X005493RO
Hrvaščina	X005493HR	Slovaščina	X005493SK
Italijanščina	X005493IT	Slovenščina	X005493SL
Japonščina	X005493JA	Španščina	X005493ES
Kitajščina	X005493ZH	Švedščina	X005493SV
Korejščina	X005493KO	Turščina	X005493TR
Latvijščina	X005493LV		





Povezava do jezikov

Če si želite poiskati prevedene priročnike na spletu, odčitajte kodo QR in si na spletni strani, ki se zatem prikaže, poiščite ustrezen priročnik.



www.graco.com/390manual

Modeli

	VAC	Model	Stojalo 	Hi-Cart 
	120 ZDA	Ultra [®] 390	25F501	25F502
		Ultimate [™] 390	826311	826312
	230 CEE 7/7	Ultra 390	25F509	25F510
	110 Združeno Kraljestvo	Ultra 390	25F511	
	230 Azija/ANZ	Ultra 390	25F517	25F518
	100 Japonska/Tajvan	Ultra 390	25F519	

Povezani priročniki

Poiščite si angleške priročnike in vse razpoložljive prevode na www.graco.com.

Navodila za uporabo v angleščini	Opis
311861	Pištola – Contractor/FTx
334599	Črpalka

Varnostni simboli

Naslednji varnostni simboli so vidni na opozorilnih nalepkah in v tem priročniku. Za razumevanje simbolov je pomembno, da preberete spodnjo razpredelnico.

Simbol	Pomen
	Nevarnost električnega udara
	Nevarnost zapletanja
	Nevarnost zaradi nepravilne uporabe opreme
	Nevarnost požara in eksplozije
	Nevarnost zaradi premečnih delov
	Nevarnost injiciranja skozi kožo
	Nevarnost injiciranja skozi kožo
	Nevarnost pljuskanja
	Nevarnost strupenih tekočin ali hlapov

Simbol	Pomen
	Ne zaradi zadržujte rok ali drugih delov telesa v bližini izhoda za tekočino
	Ne zadržujte roke pred šobo pršila
	Puščanja ne zaustavljajte z roko ali krpo
	Odstranite vire vžiga
	Sledite postopku sprostitve tlaka
	Ozemljitvena oprema
	Preberite priročnik
	Prezračite delovno območje
	Nosite osebno zaščitno opremo



Simbol varnostnega opozorila

Ta simbol označuje: Pozor! Postanite pozorni! Ta simbol poiščite v priročniku in z njim označite pomembna varnostna sporočila.

Splošna opozorila

Naslednja opozorila veljajo v celotnem priročniku. Pred uporabo opreme si opozorila preberite, jih razumite in upoštevajte. Neupoštevanje teh opozoril lahko pripelje do resnih telesnih poškodb.

OPOZORILO



OZEMLJITEV

Izdelek morate ozemljiti. Ob kratkem stiku ozemljitev zmanjša tveganje električnega udara, saj predstavlja ubežno žico za električni tok. Ta izdelek je opremljen s kablom z ozemljitveno žico z ustreznim ozemljenim priključkom. Vtič morate vtakniti v vtičnico, ki je pravilno nameščena in ozemljena skladno z lokalnimi predpisi.

- Nepravilna namestitvev ozemljitvenega vtiča lahko pomeni nevarnost električnega udara.
- Ta izdelek je namenjen uporabi na napeljavah z nominalnim tokom 110 V, 120 V ali 230 V in ima ozemljitveni vtič, ki je podoben vtiču, prikazanemu na sliki spodaj.

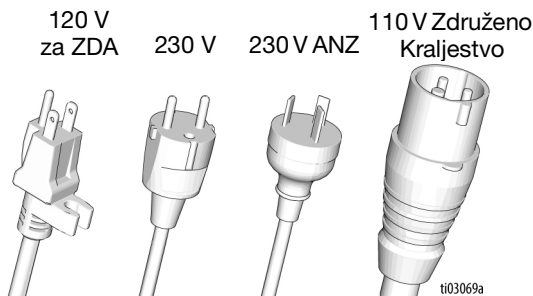

- Izdelek priklopite samo na vtičnico, ki ima enako konfiguracijo kot vtič.
- Ne spreminjajte priloženega vtiča; če ne gre v vtičnico, naj kvalificiran električar namesti pravo vtičnico.
- S tem izdelkom ne uporabljajte adapterja 3-v-2.
- Če je treba kabel ali vtič zamenjati, ne priključite ozemljitvene žice na napajalni terminal.
- Žica z izolacijo, ki je zelene barve z ali brez rumenih prog, je ozemljitvena žica.
- Če navodil za ozemljitev ne razumete v celoti ali pa niste prepričani, če je izdelek pravilno ozemljen, se obrnite na kvalificiranega električarja ali serviserja.

Podaljški:

- Uporabite samo 3-žilni podaljšek, ki ima ozemljitveni vtič in vtičnico, ki ustreza vtiču na izdelku.
- Prepričajte se, da podaljšek ni poškodovan.
- Če morate uporabiti podaljšek, uporabite kabel velikosti najmanj 12 AWG (2,5 mm²) za prenos toka, ki ga porablja izdelek. Premajhen kabel pomeni znižanje napetosti linije ter izgubo moči in pregrevanje.

OPOZORILO



NEVARNOST POŽARA IN EKSPLOZIJE

Vnetljivi hlapi, kot so hlapi topil in barve na delovnem območju, se lahko vžgejo ali eksplodirajo. Za lažje preprečevanje požara in eksplozije:



- Ne pršite vnetljivih ali gorljivih materialov poleg odprtega plamena ali virov vžiga, kot so cigarete, motorji in električna oprema.
- Barva ali topilo, ki teče skozi opremo, lahko povzroči nabiranje statične elektrike. Statična elektrika ustvarja nevarnost požara ali eksplozije v bližini hlapov barv ali topil. Vsi deli pršilnega sistema, vključno s črpalko, sklopom gibkih cevi, pršilno pištolo ter predmeti v območju in v bližini območja pršenja, morajo biti ustrezno ozemljeni, da jih zaščitite pred statično razelektritvijo in iskrami. Uporabite prevodne ali ozemljene visokotlačne cevi za brezžračne pršilnike Graco.
- Preverite, ali so vsi vsebniki in zbiralni sistemi ozemljeni, da preprečite statično razelektritev. Ne uporabljajte oblog za vedra, če niso antistatične ali prevodne.
- Priklopite jih na ozemljene vtičnice in uporabljajte ozemljene podaljške. Ne uporabljajte adapterja 3-v-2.
- Ne uporabljajte barve ali topila s halogeniranimi ogljikovodiki.
- Ne pršite vnetljivih ali eksplozivnih tekočin v zaprtem prostoru.
- Prostor, v katerem pršite, naj bo dobro prezračen. V prostoru naj kroži veliko svežega zraka.
- Pršilnik ustvarja iskrice. Sestav črpalke vedno hranite v dobro prezračenem prostoru vsaj 6,1 m (20 ft) stran od območja pršenja med pršenjem, spiranjem, čiščenjem ali servisiranjem. Ne pršite sklopa črpalke.
- Ne kadite na območju pršenja in ne pršite tam, kjer so prisotne iskre ali ogenj.
- V prostoru, v katerem pršite, ne uporabljajte stikal luči, motorjev ali podobnih izdelkov, ki ustvarjajo iskre.
- Ne vklaplajte ali izklaplajte napajalnih kablov, če so prisotni vnetljivi hlapi.
- **Nemudoma zaustavite delovanje** v primeru statične iskre ali če začutite, da vas je streslo. Opreme ne uporabljajte, dokler ne odkrijete in odpravite težave.
- Prostor naj bo čist in brez posod z barvami ali topili, brez tekstilnih izdelkov in drugega vnetljivega materiala.
- Seznanite se z vsebino barv in topil, ki jih pršite. Preberite vse varnostne liste in etikete na posodah z barvami in topili. Upoštevajte varnostna navodila proizvajalca barv in topil.
- V delovnem območju imejte delujoč gasilni aparat.



NEVARNOST ELEKTRIČNEGA UDARA

Opremo morate ozemljiti. Neustrezna ozemljitev, priprava ali uporaba sistema lahko povzroči električni udar.



- Izklapite ali odklopite napajalni kabel pred servisiranjem opreme.
- Priklopite jo samo na ozemljene električne vtičnice.
- Uporabljajte le 3-žilne podaljške.
- Prepričajte se, da so ozemljitvene nožice na napajalnih in ozemljitvenih kablilih nepoškodovane.
- Ne izpostavljajte dežju. Hranite v zaprtem prostoru.
- Zamenjavo poškodovanega napajalnega kabla lahko opravi le pooblaščen servisni center.

OPOZORILO



NEVARNOST INJICIRANJA SKOZI KOŽO

Visokotlačni curek lahko v telo vbrzga strupe in povzroči hude telesne poškodbe. Če pride do injiciranja, **takoj poiščite zdravniško pomoč**.



- Pištole ne usmerjajte v ljudi ali živali in jih ne pršite.
- Na izpust ne polagajte rok ali drugih delov telesa. Puščanja tako ne poskušajte zaustaviti z deli telesa.
- Vedno uporabljajte varovalo pršilne konice. Ne pršite brez nameščene pršilne konice.
- Uporabljajte pršilne konice Graco.
- Pri čiščenju in zamenjavi pršilnih konic bodite previdni. Če se med pršenjem pršilna šoba zamaši, upoštevajte **Postopek za sprostitvev tlaka**, stran 14, za izklop enote in sprostitvev tlaka pred odstranjevanjem pršilne šobe za namene čiščenja.
- Oprema vzdržuje tlak, ko je napajanje izklopljeno. Ko enota ni pod nadzorom, je ne puščajte pod napetostjo ali tlakom. Upoštevajte **Postopek za sprostitvev tlaka**, stran 14, ko je oprema brez nadzora ali ni v uporabi in pred servisiranjem, čiščenjem ali odstranjevanjem delov.
- Preverite cevi in dele zaradi morebitnih znakov poškodb. Zamenjajte poškodovane cevi ali dele.
- Ta sistem lahko proizvede tlak 228 bar (22,8 MPa; 3300 psi). Uporabljajte nadomestne dele ali dodatke z nazivnim tlakom najmanj 228 barov (22,8 MPa; 3300 psi).
- Ko ne pršite, vedno aktivirajte zaklep sprožilca. Preverite, ali zaklep sprožilca pravilno deluje.
- Pred upravljanjem enote preverite, ali so vsi priključki varno priključeni.
- Seznanite se s postopkom takojšnjega izklopa orodja in izpuščanja tlaka. Temeljito se seznanite s krmilnimi elementi orodja.



NEVARNOST ZARADI NEPRAVILNE UPORABE OPREME

Nepravilna uporaba lahko povzroči smrt ali hude poškodbe.

- Med barvanjem vedno uporabljajte primerne rokavice, zaščito za oči in dihalni aparat ali masko.
- Opreme ne uporabljajte oziroma ne pršite v bližini otrok. Otrok nikoli ne spustite v bližino opreme.
- Med uporabo orodja se ne stegujte pretirano oziroma ne stojte na nestabilni površini. Vedno stojte trdno in pazite na ravnotežje.
- Ostanite pozorni in glejte, kdaj delate.
- Enote ne uporabljajte, ko ste utrujeni ali pod vplivom drog ali alkohola.
- Ne upogibajte ali krivite cevi preveč.
- Cevi ne izpostavljajte višji temperaturi ali tlaku, kot določa podjetje Graco.
- S cevjo ne vlecite ali dvigujete opreme.
- Ne pršite s cevjo, krajšo od 7,6 m (25 ft).
- Opreme ne spreminjajte ali prilagajajte. Spremembe ali prilagajanja lahko razveljavijo potrdila agencij in predstavljajo varnostna tveganja.
- Prepričajte se, da je vsa oprema preizkušena in odobrena za okolje, v katerem jo uporabljate.



NEVARNOST ZARADI ALUMINIJASTIH DELOV POD TLAKOM

Uporaba tekočin, ki niso združljive z aluminijem, v opremi pod tlakom lahko povzroči hude kemične reakcije in razpočenje opreme. Če ne upoštevate tega opozorila, lahko pride do smrti, resnih poškodb ali gnotne škode.

- Ne uporabljajte 1,1,1-trikloroetana, metilenklorida, drugih topil iz halogeniranih ogljikovodikov ali tekočin, ki vsebujejo takšna topila.
- Ne uporabljajte klorovega belila.
- Veliko drugih tekočin lahko vsebuje kemikalije, ki reagirajo z aluminijem. Glede združljivosti se posvetujte s prodajalcem materialov.

OPOZORILO



NEVARNOST ZARADI PREMIČNIH DELOV

S premičnimi deli se lahko uščipnete ali si odrežete prste in druge dele telesa.



- Izogibajte se premičnim delom.
- Opreme ne upravljajte brez zaščitnih varoval ali pokrovov.
- Oprema se lahko zažene brez opozorila. Pred preverjanjem, premikanjem ali servisiranjem opreme sledite **Postopek za sprostitvev tlaka**, in odklopite vse vire napajanja.



NEVARNOST ZARADI STRUPENIH TEKOČIN ALI HLAPOV

Strupene tekočine ali hlapi lahko v primeru, da brizgnejo v oči ali na kožo, pri vdihavanju ali zaužitju povzročijo hude poškodbe ali smrt.

- Preberite si varnostne liste in se seznanite s specifičnimi nevarnostmi zaradi tekočin, ki jih uporabljate.
- Nevarne tekočine shranjujte v odobrenih posodah in jih zavržite skladno z veljavnimi smernicami.



OSEBNA ZAŠČITNA OPREMA

Nosite ustrezno zaščitno opremo, ko ste v delovnem območju, da preprečite resne poškodbe, vključno s poškodbami oči, izgubo sluha, vdihavanjem strupenih hlapov in opeklin. Ta oprema med drugim vključuje:

- zaščitno opremo za oči in zaščito sluha;
- dihalne aparate, zaščitna oblačila in rokavice, ki jih priporoča proizvajalec tekočin in topil.

Identifikacija sestavnih delov

Identifikacija sestavnih delov

Stoječi modeli

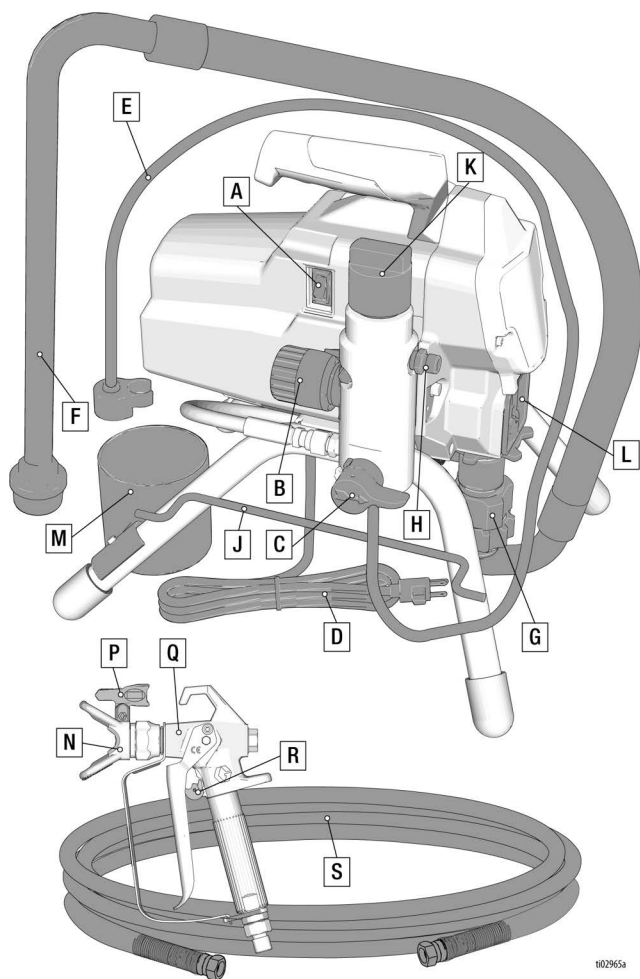

102965a

A	Stikalo za vklop/izklop
B	Regulator tlaka
C	Polnilni ventil
D	Napajalni kabel
E	Odtočna cev
F	Dovod za tekočino
G	Črpalka
H	Odvod za tekočino
J	Plašč napajalnega kabla
K	Dostop do filtra pršilnika

L	Varovalo za prste/točka za dolivanje tekočine TSL
M	Lonček za kapljanje
N	Varovalo šobe
P	Pršilna šoba
Q	Pištola
R	Zaklep sprožilca
S	Brezzračna cev
	Oznaka z modelom/serijsko številko (ni prikazana, nameščena je na dnu enote.)

Identifikacija sestavnih delov

Modeli Hi-Cart

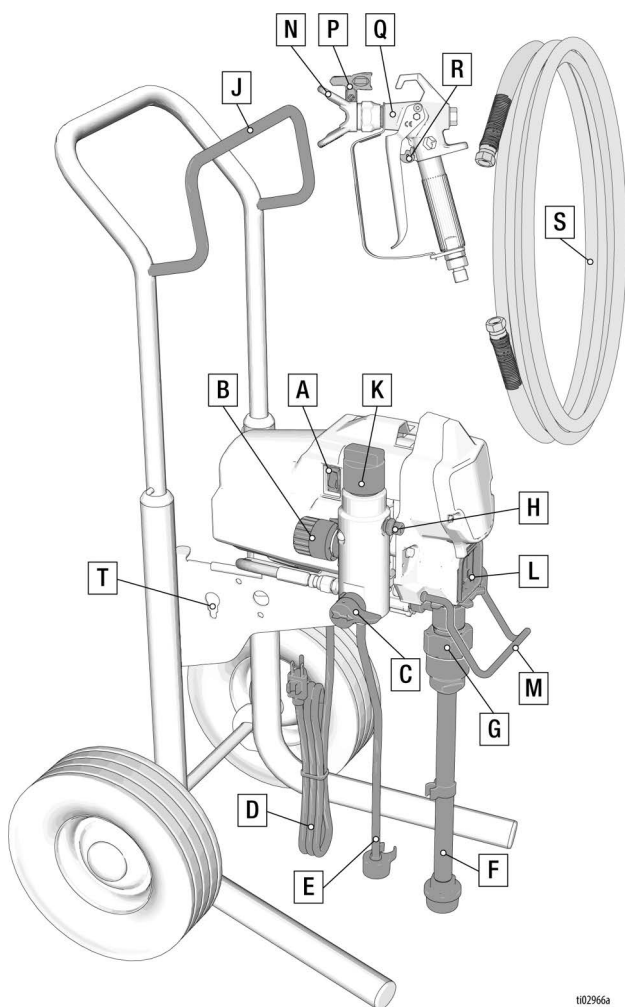





t102966a

A	Stikalo za vklop/izklop
B	Regulator tlaka
C	Polnilni ventil
D	Napajalni kabel
E	Odtočna cev
F	Dovod za tekočino
G	Črpalka
H	Odvod za tekočino
J	Obešalnik za cev
K	Dostop do filtra pršilnika

L	Varovalo za prste/točka za dolivanje tekočine TSL
M	Kavelj za vedro
N	Varovalo šobe
P	Pršilna šoba
Q	Pištola
R	Zaklep sprožilca
S	Brezračna cev
T	Orodje za nastavitev palice
	Oznaka z modelom/serijsko številko (ni prikazana, nameščena je na dnu enote.)

Ozemljitev

				
<p>Opremo morate ozemljiti, da zmanjšate tveganje iskenja zaradi statične elektrike in električnega udara. Električno ali statično iskenje lahko povzroči vžig ali eksplozijo hlapov. Nepravilna ozemljitev lahko povzroči električni udar. Dobra ozemljitev predstavlja ubežno žico za električni tok.</p>				

Ta pršilnik je opremljen z napajalnim kablom, ozemljitveno žico in priključkom z ustrezno ozemljitvijo.

Vtič morate vtakniti v vtičnico, ki je pravilno nameščena in ozemljena skladno z lokalnimi predpisi.

Ne spreminjajte priloženega vtiča; če ne gre v vtičnico, naj kvalificiran električar namesti pravo vtičnico.

Podaljški

Uporabljajte podaljšek z nepoškodovanim ozemljitvenim kontaktom. Če potrebujete podaljšek, uporabite 3-žilni podaljšek preseka najmanj 12 AWG (2,5 mm²).

OPOMBA: Daljši podaljški ali podaljški z manjšim presekom lahko zmanjšajo zmogljivost pršilnika.

Vedra

Topilo in tekočine na osnovi olja:

upoštevajte lokalne zakone. Uporabljajte samo prevodna kovinska vedra, ki jih postavite na ozemljeno površino, npr. beton. Ne postavljajte vedra na neprevodno površino, kot je papir ali karton, saj to prekine ozemljitev.

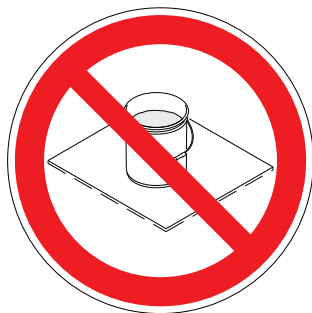

Kovinsko vedro vedno ozemljite:
priključite ozemljitveno žico na vedro.
En konec povežite z vedrom, drugega pa
z ozemljitvijo, kot je kovinska cev za vodo.

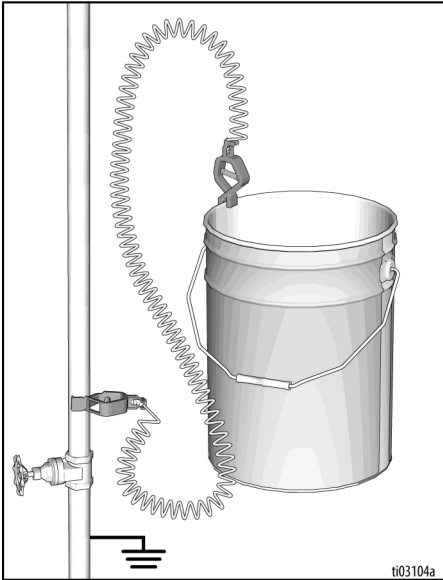

**Za ohranitev ozemljitvene prevodnosti pri
izpiranju pršilnika ali sproščanju tlaka:**
kovinski del pršilne pištole držite trdno
ob robu ozemljenega kovinskega vedra,
nato sprožite pištolo.

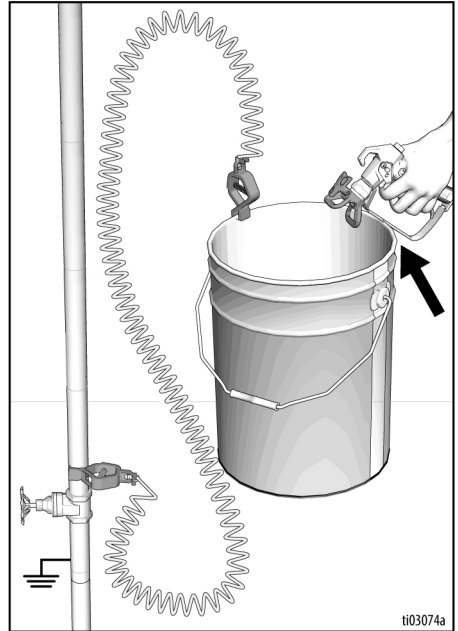

Postopek za sprostitvev tlaka

Postopek za sprostitvev tlaka



Kadar vidite ta simbol, upoštevajte postopek za sprostitvev tlaka.



Oprema ostane pod tlakom, dokler tlaka ročno ne sprostite. Da bi preprečili hude poškodbe zaradi tekočine pod tlakom, kot je injiciranje skozi kožo, brizganje tekočine in premikajočih se delov, izvedite postopek za sprostitvev tlaka, ko prenehate s pršenjem in pred začetkom čiščenja, preverjanja ali servisiranja opreme.

1. Aktivirajte zaklep sprožilca.

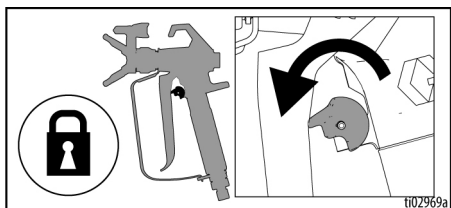

2. Stikalo za VKLOP/IZKLOP zasukajte v položaj za **IZKLOP**. Počakajte 60 sekund, da se sistem popolnoma izključi.

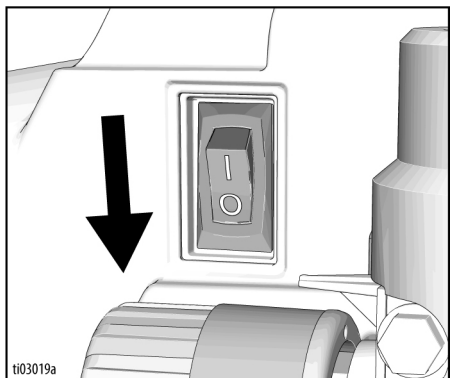

3. Regulator tlaka zasukajte na najnižjo nastavitvev.

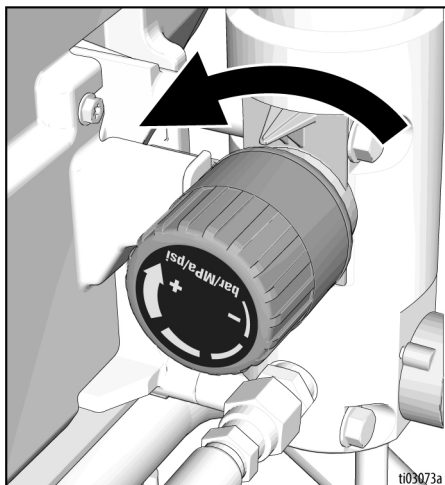

4. Odtočno cev položite v vedro. Polnilni ventil zasukajte navzdol v položaj za polnjenje. Polnilni ventil pustite v položaju navzdol (polnjenje), dokler niste znova pripravljeni na pršenje.

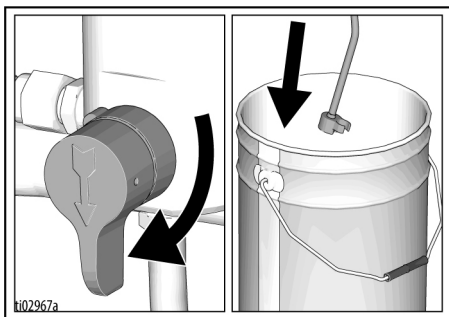

Postopek za sprostitvev tlaka

- Držite kovinski del pištrole trdno na strani ozemljenega kovinskega vedra. Za sprostitvev tlaka deaktivirajte zaklep sprožilca in sprožite pištolo.

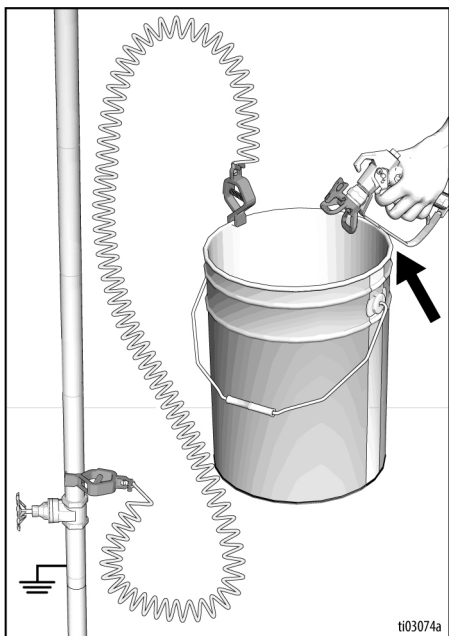

- Aktivirajte zaklep sprožilca.
- Če mislite, da je pršilna šoba ali cev zamašena ali da tlak ni bil popolnoma sproščen:
 - Za postopno sprostitvev tlaka s pomočjo viličastega ključa ZELO POČASI odvijte pritrdilno matico varovala konice ali spojko na koncu cevi.
 - S pomočjo viličastega ključa do kraja odvijte matico ali spojko.
 - Odmašite cev ali konico.

Zaklep sprožilca



Za preprečitev telesnih poškodb, medtem ko pištola ni v uporabi, vedno aktivirajte zaklep sprožilca, ko pršilnik zaustavljate ali ga puščate brez nadzora.

Ko pršilnika ne uporabljate, aktivirajte zaklep sprožilca, da ne bi po nesreči ročno sprožili pištrole ali za primer, ko pištola pade oziroma udari ob tla.

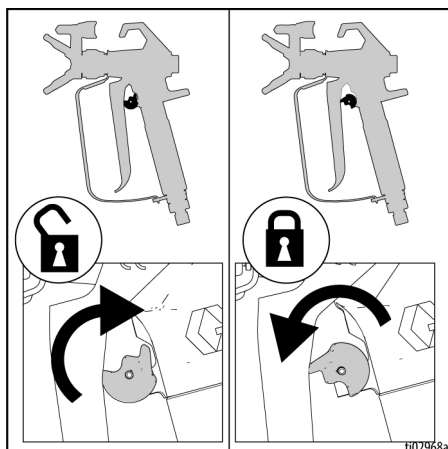

Priprava

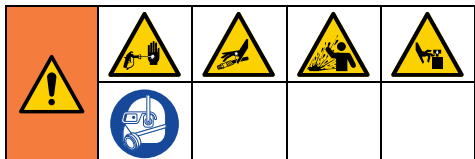

Ko s pršilnika prvič odstranite embalažo ali po dolgotrajni hrambi opravite postopek priprave. Ob prvi namestitvi iz izstopne odprtine za tekočino odstranite transportni čep. Pršilnik je v sistemu opremljen s črpalko Pump Armor™.

1. Brezračno cev Graco pritrдите na odvod za tekočino. S pomočjo dveh ključev čvrsto zategnite.

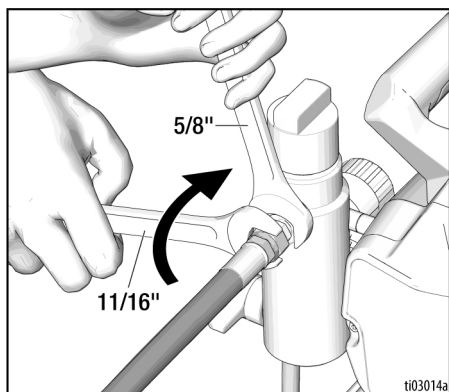

2. Drugi konec cevi priključite na pištolo.

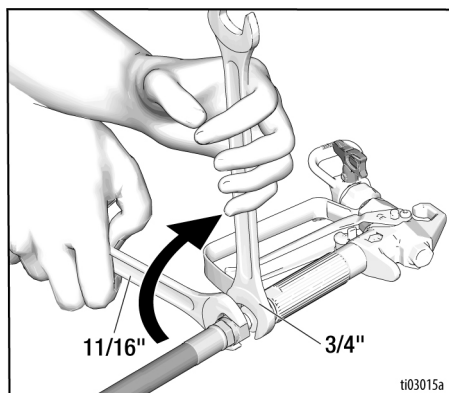

3. S pomočjo dveh ključev čvrsto zategnite.

4. Aktivirajte zaklep sprožilca.

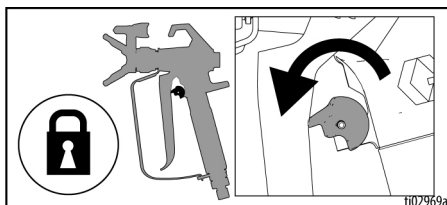

5. Odstranite varovalo šobe.

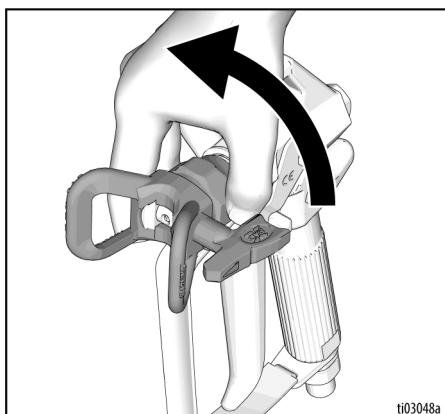

6. Po dolgotrajni hrambi preglejte vstopno cedilo za morebitne zamašitve in nakopičene ostanke.

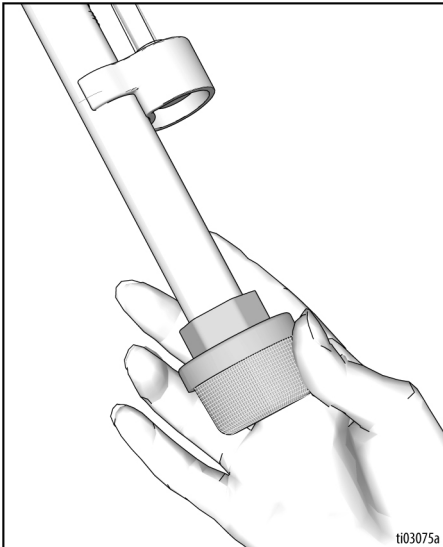

7. Za preprečitev prehitre obrabe tesnila napolnite tesnilno matico ustja s tekočino Throat Seal Liquid™ (TSL). To storite vsakič, ko pršite.
- Šobo steklenice TSL namestite na srednjo zgornjo odprtino v mreži na sprednji strani pršilnika.
 - Stisnite steklenico, da zadostna količina TSL zapolni prostor med ojnico črpalke in tesnilno matico.

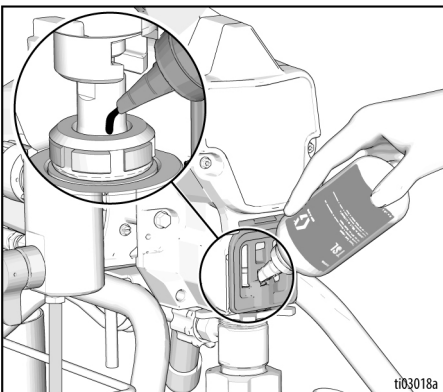

8. Prepričajte se, da je stikalo VKLOP/IZKLOP v položaju **IZKLOP** in da je uravnavanje tlaka v najnižjem položaju.

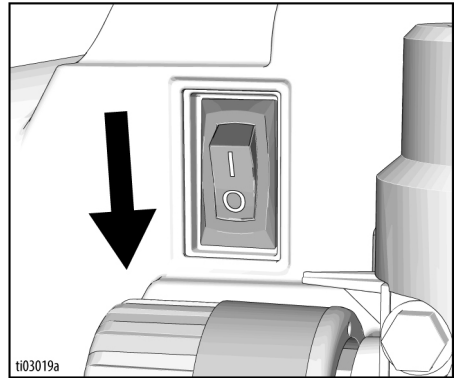

9. Vključite napajalni kabel v ustrezno ozemljeno električno vtičnico.

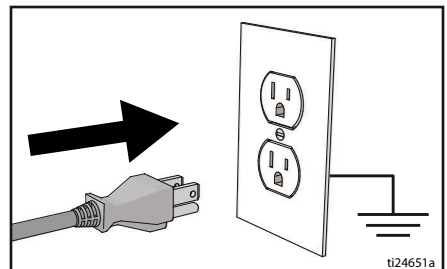

10. Polnilni ventil zasukajte navzdol v položaj za polnjenje.

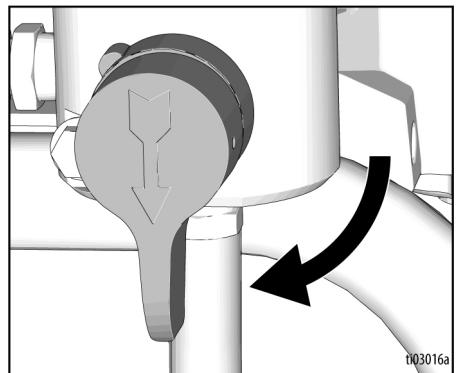

Priprava

11. Postavite dovodni nastavek za tekočino in odtočno cev v ozemljeno kovinsko vedro, ki je delno napolnjeno s tekočino za izpiranje. Glejte **Ozemljitev**, stran 12.

OPOMBA: Preverite, ali je tekočina za izpiranje združljiva z materialom, ki ga boste uporabljali za pršenje. Mogoče boste morali še enkrat izvesti spiranje z združljivo tekočino. Vodo uporabite za barvo iz lateksa, združljive tekočine pa za barvo na osnovi olja.

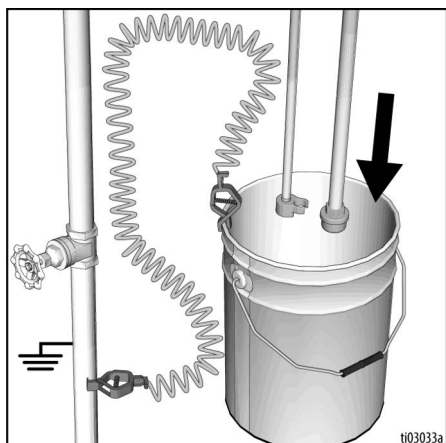

12. Regulator tlaka zasukajte na najnižjo nastavitvev.

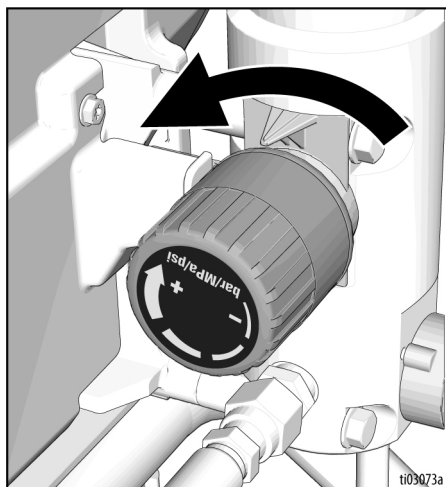

13. Stikalo za VKLOP/IZKLOP zasukajte v položaj **VKLOP**.

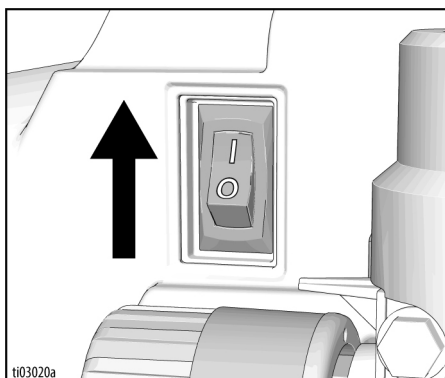

14. Povečajte tlak za 1/2 obrata, da zaženete motor. Tekočina naj eno minuto teče skozi polnilno cevko.

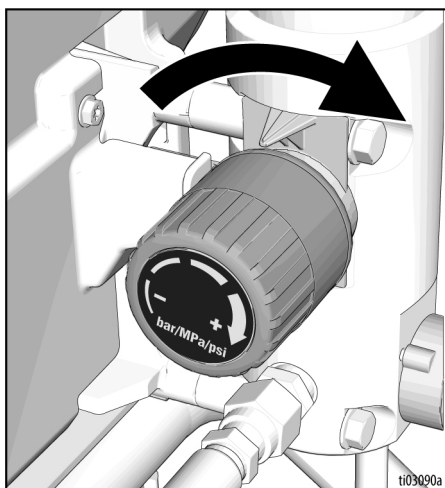

15. Držite kovinski del pištole trdno na strani ozemljenega kovinskega vedra. Deaktivirajte zaklep sprožilca in sprožite pištolo.

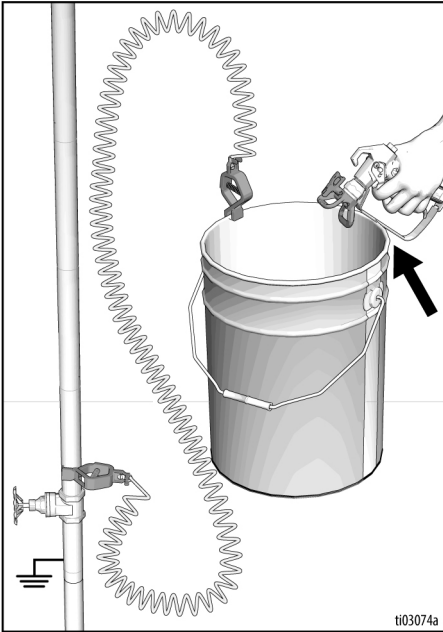

16. Medtem ko držite sprožilec pištole, zasukajte polnilni ventil vodoravno v položaj za pršenje. Izpirajte, dokler ni čist.

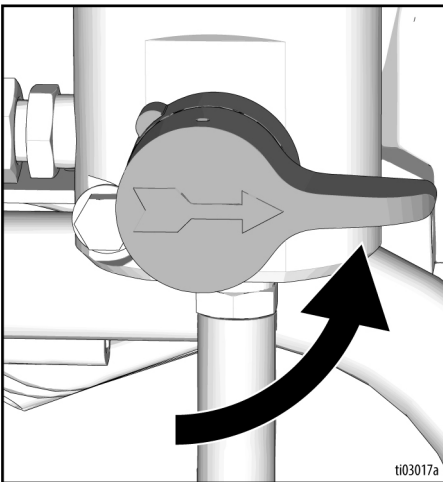

17. Sprostite sprožilec pištole in aktivirajte zaklep sprožilca.

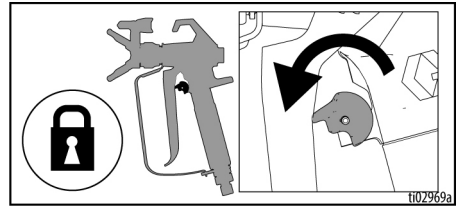

18. Stikalo za VKLOP/IZKLOP zasukajte v položaj **IZKLOP**.

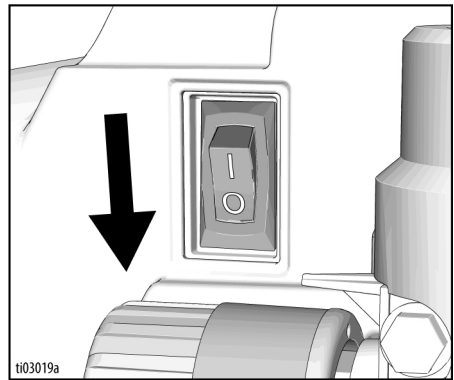

19. Če začetna tekočina za izpiranje ni združljiva z barvo, ki jo boste pršili, morate opraviti drugo izpiranje. Ponovite korake 11–18.
20. Pršilnik je pripravljen za uporabo.

Zagon

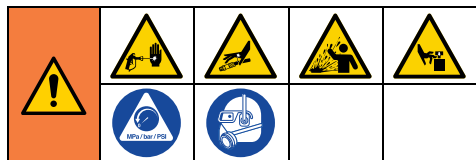

1. Izvedite **Postopek za sprostitvev tlaka**, stran 14.
2. Regulator tlaka zasukajte na najnižjo nastavitev.

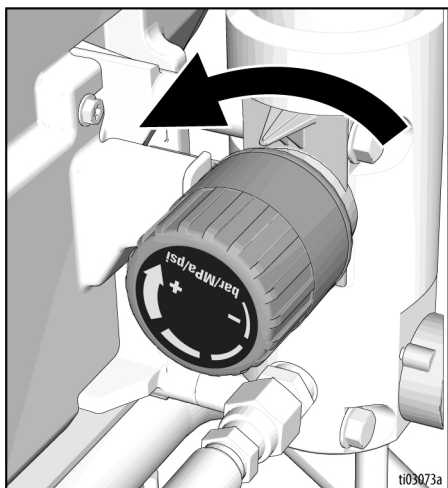

3. Odstranite varovalo šobe.

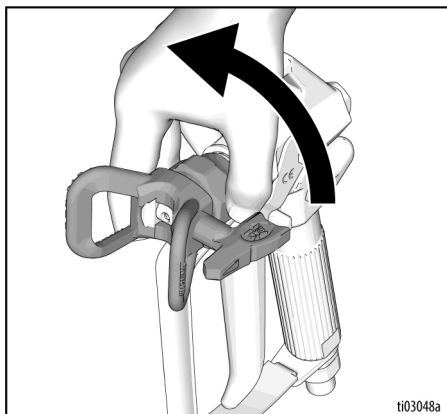

4. Stikalo za **VKLON/IZKLON** zasukajte v položaj **VKLON**.

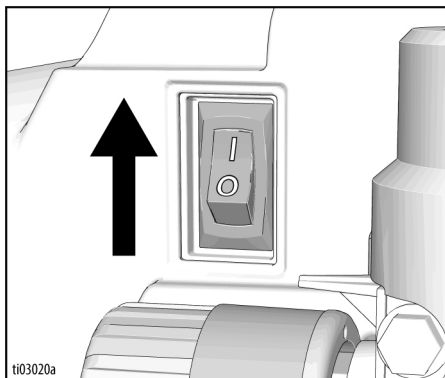

5. Položite tekočinski dovodni nastavek v vedro z barvo. Odtočno cev postavite v vedro za odpadno tekočino.

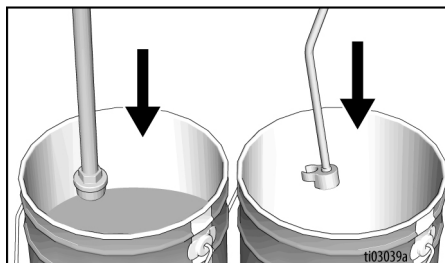

6. Povečajte tlak za 1/2 obrata, da zaženete motor. Barva naj kroži skozi pršilnik, dokler ne začne iztekati skozi odtočno cev.

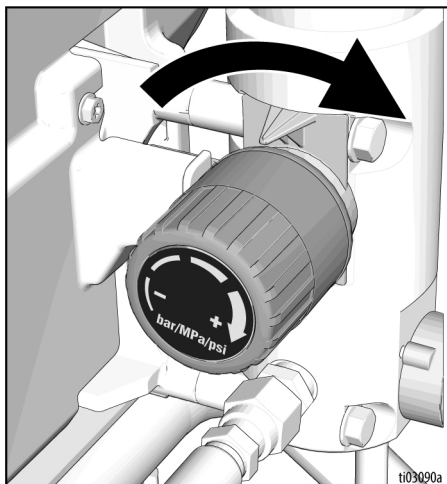

7. Deaktivirajte zaklep sprožilca.

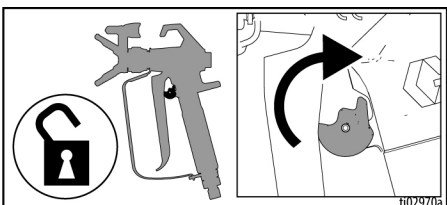

8. Pištolo držite ob ozemljeno kovinsko odpadno vedro.

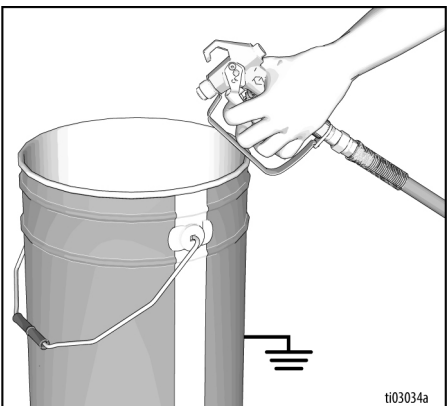

9. Medtem ko držite sprožilec pištole, zasukajte polnilni ventil vodoravno v položaj za pršenje. Pištola naj bo sprožena vsaj eno minuto ali 10 sekund po tem, ko se pojavi barva.

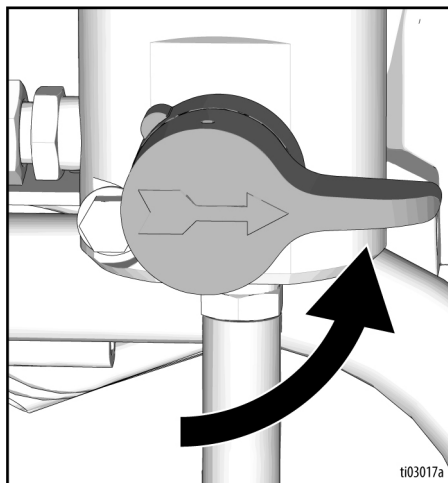

10. Sprostite sprožilec pištole in aktivirajte zaklep sprožilca.



Visokotlačni curek lahko v telo vbrzga strupe in povzroči hude telesne poškodbe. Puščanja ne zaustavljajte z roko ali krpo.

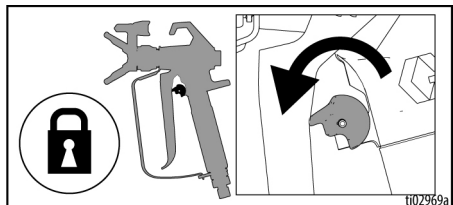

11. Preglejte priključke brezračne cevi in gibke cevi za puščanje. Če opazite puščanje, opravite **Postopek za sprostitvev tlaka**, stran 14, in nato zategnite vse priključke ter ponovite **Postopek zagona**. Če ne opazite puščanja, nadaljujte z **Delovanje**, stran 22.

Delovanje

Namestitev pršilne šobe



Za preprečitev hudih poškodb zaradi predrtja kože pri nameščanju ali odstranjevanju pršilne šobe in varovala šobe ne smete postaviti roke pred pršilno šobo.

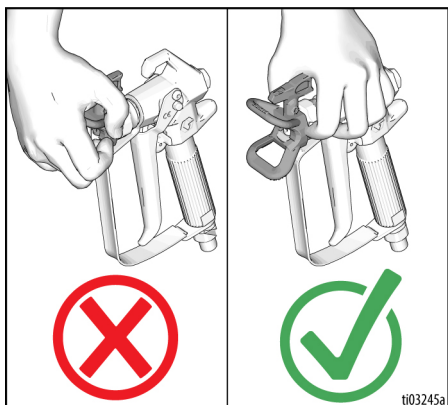

1. Izvedite **Postopek za sprostitev tlaka**, stran 14.
2. Uporabite pršilno šobo (A), da vstavite OneSeal™ (B) v ležišče šobe (C).

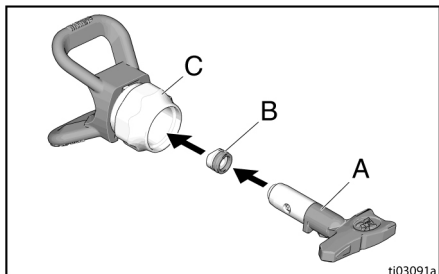

3. Vstavite pršilno šobo.

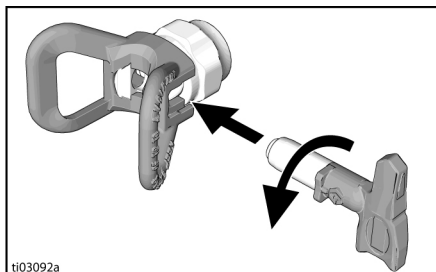

4. Sestav privijte v pištolo. Zategnite.

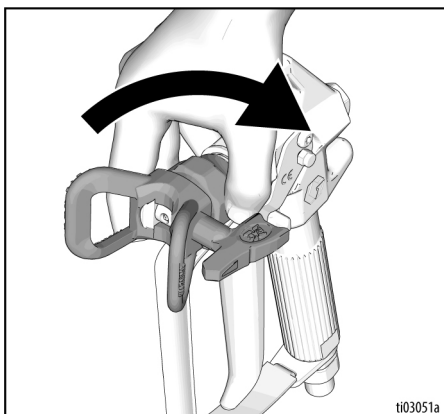

Naravnavanje pršenja

1. Sprostite tlak. Izvedite **Postopek za sprostitvev tlaka**, stran 14.
2. Aktivirajte zaklep sprožilca.
3. Odtegnite zadrževalno matico ščitnika.
4. Naravnajte varovalo vodoravno za vodoravni vzorec pršenja ali navpično za navpični vzorec pršenja.

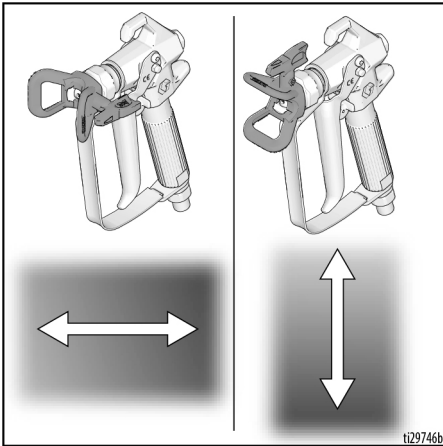

5. Ko je nastavev opravljen, ročno zategnite pritrdilno matico varovala.

Pršenje

Z uporabo obrnljive šobe pršilnika za nizki tlak RAC X™ FF LP lahko zmanjšate tlak pršenja. Pršenje pri nižjem tlaku zmanjša čezmerno razprševanje in obrabo šobe pršilnika. Nastavite tlak pršilnika, da zmanjšate prekomerno razprševanje.

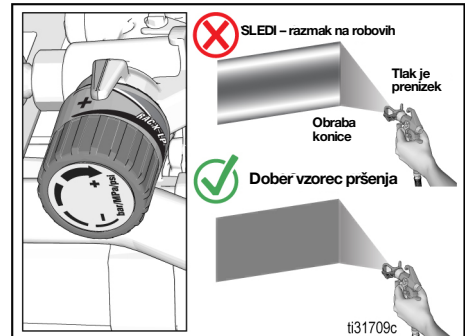

1. Napršite testni vzorec. Povečajte tlak, da odstranite močne robove.

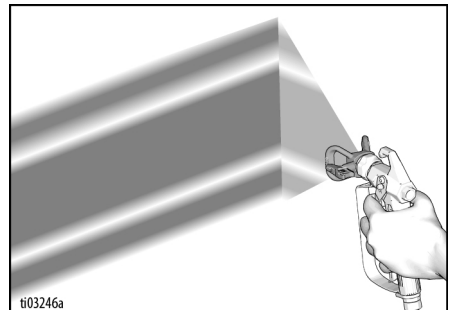

- Uporabite manjšo velikost šobe, če nastavev tlaka ne odstrani močnih robov.
- Držite pištolo pravokotno, 25–30 cm (10–12 in.) od površine. Pršite nazaj in naprej, prekrivanje naj bo 50-odstotno.

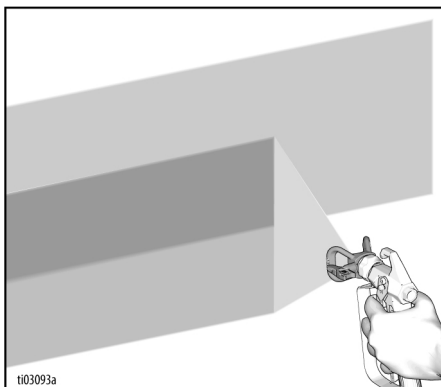

- Pištolo sprožite, potem ko jo premaknete. Sprostite sprožilec, preden želite zaključiti. Za dodatne informacije o pršenju glejte posebni priročnik z navodili za pištolo.

Čiščenje zamašene šobe



Da se izognete poškodbam, nikoli ne usmerjajte pištole v svojo roko ali krpo!

- Sprostite sprožilec. Aktivirajte zaklep sprožilca. Pršilno šobo obrnite v položaj za odmašitev. Deaktivirajte zaklep sprožilca. Za odmašitev sprožite pištolo v območju za odpadke.

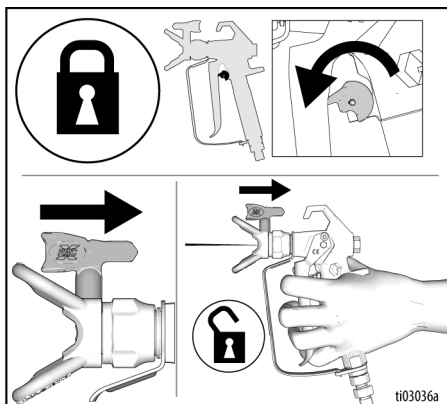

- Aktivirajte zaklep sprožilca. Pršilno šobo vrnite v prvotni položaj. Deaktivirajte zaklep sprožilca in nadaljujte s pršenjem.

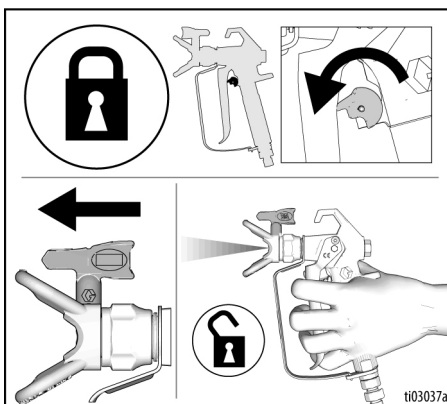

OPOMBA: Če je pršilna šoba še vedno zamašena, ponovite koraka 1 in 2. Če zamašitev vztraja, bo morda treba zamenjati pršilno šobo.

Čiščenje

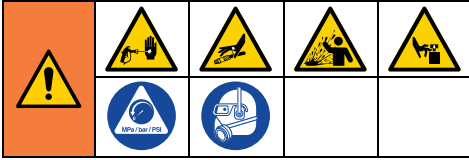

1. Izvedite **Postopek za sprostitve tlaka**, stran 14.
2. Odstranite varovalo šobe in pršilno šobo. Za dodatne informacije glejte posebni priročnik za pištolo.

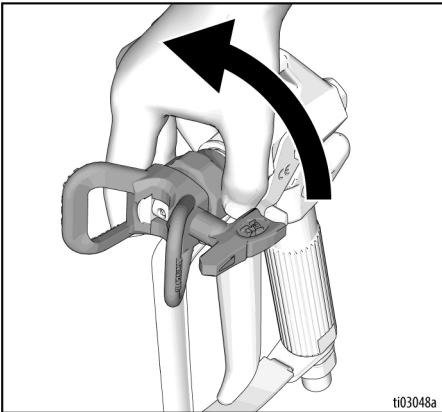

3. Odstranite dovodni nastavek za tekočino in odtočno cev iz barve, obrišite ostanke barve na zunanosti.

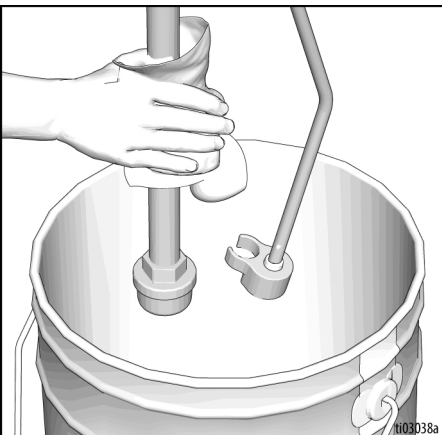

4. Dovodni nastavek za tekočino položite v tekočino za izpiranje. Za vodne barve uporabite vodo, za oljne pa združljivo tekočino. Odtočno cev postavite v vedro za odpadno tekočino.

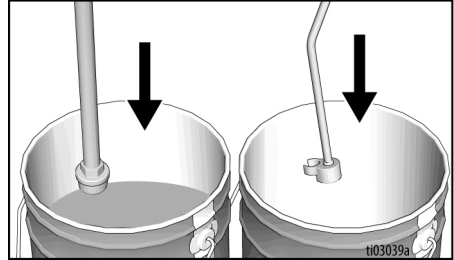

5. Polnilni ventil zasukajte navzdol v položaj za polnjenje.

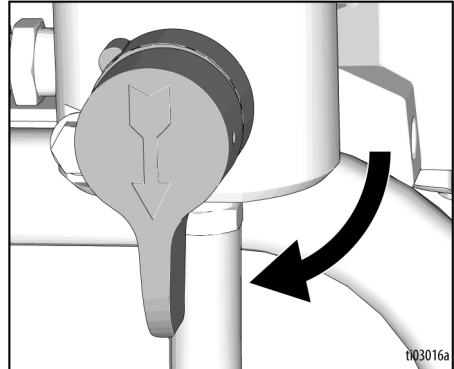

6. Za zagon motorja zasukajte regulator tlaka za 1/2 obrata. Pustite teči, dokler ni tekočina za izpiranje v vedru za odpadke čista.

Delovanje

7. Deaktivirajte zaklep sprožilca. Pištola držite ob ozemljeno kovinsko vedro. Pištola s sprožilcem neprekinjeno.

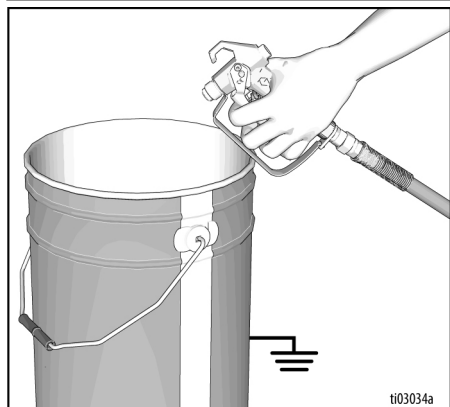
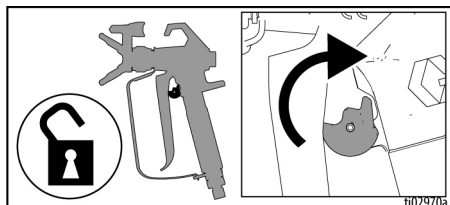

8. Medtem ko držite sprožilec pištole, zasukajte polnilni ventil v položaj za pršenje. Sprožilec pištole držite še nadaljnjo minuto ali dokler ni tekočina za izpiranje v vedru za odpadke čista.



9. Za izpraznitev cevi med sprožanjem pištole dvignite sesalno cev nad tekočino za izpiranje. Držite sprožilec, vse dokler tekočina ne preneha teči.

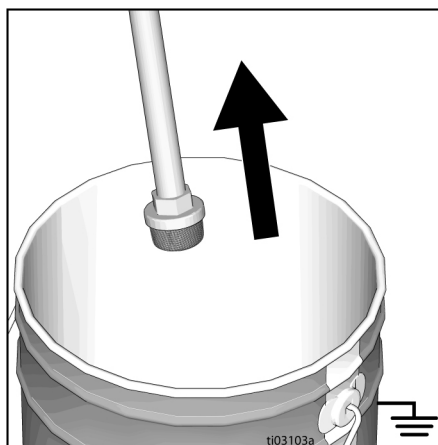

10. Aktivirajte zaklep sprožilca.

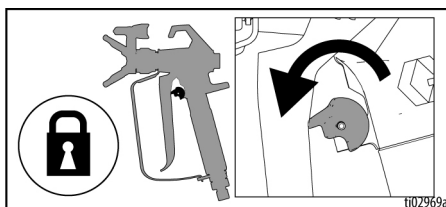

11. Gumb regulatorja tlaka zasukajte na najnižjo nastavitvev, stikalo za vklop/izklop pa preklopite v položaj **IZKLOP**. Pršilnik izključite iz vira napajanja. Polnilni ventil zasukajte navzdol v položaj za polnjenje.

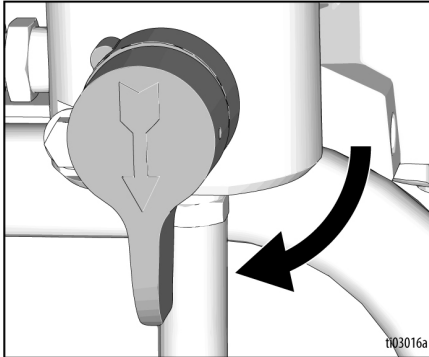
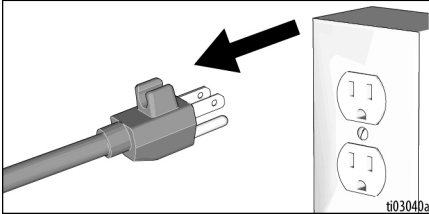
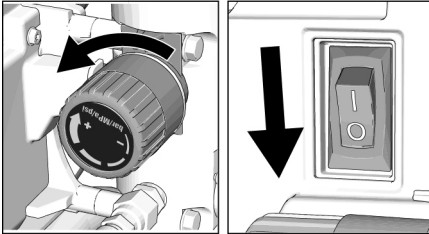

12. Če splakujete z vodo, znova sperite z združljivo tekočino ali Graco Pump Armor™, s čimer ostane zaščitna prevleka proti zmrzovanju in koroziji.

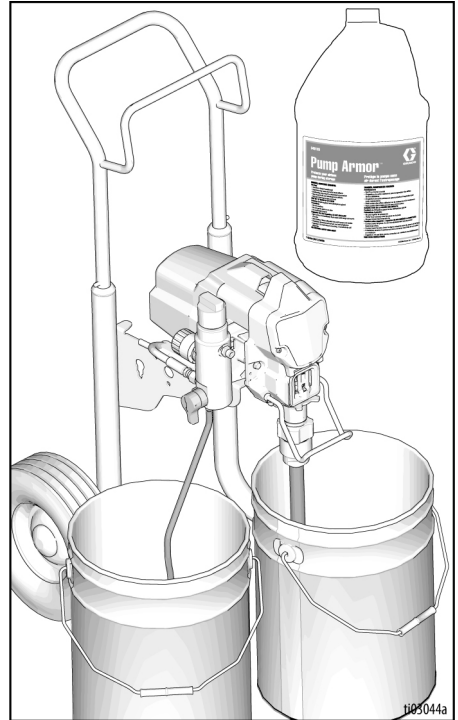

Delovanje

13. Izvedite **Postopek za sprostitev tlaka**, stran 14.
14. Odstranite filtre s pištote in pršilnika, če so nameščeni. Očistite in pregledajte. Če je filter poškodovan, namestite novega. Glejte posebni priročnik za pištolo.

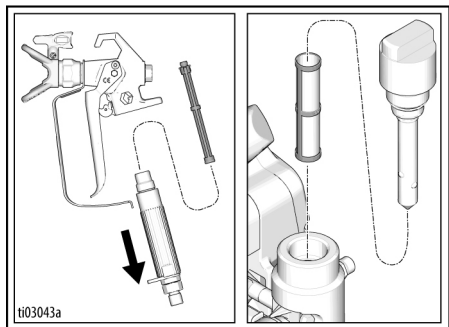

15. Pršilnik, cev in pištolo obrišite s krpo, namočeno v vodo ali mineralni špirit.

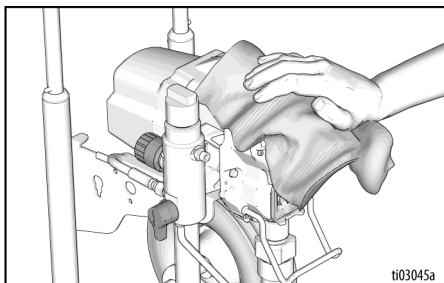

Vzdrževanje

Redno vzdrževanje je pomembno za zagotovitev ustreznega delovanja pršilnika. Vzdrževanje vključuje rutinske ukrepe, s katerimi zagotavljate dobro delovanje ter preprečujete napake in težave s pršilnikom.



Ukrep	Interval
Preverjanje/čiščenje filtra, dovodnega cedila za tekočino in filtra pištote.	To storite vsak dan ali vsakič, ko pršite
Preverite odvodne odprtine pokrova motorja, da niso zamašene.	To storite vsak dan ali vsakič, ko pršite
Napolnite TSL skozi odprtino za polnjenje s tekočino TSL.	To storite vsak dan ali vsakič, ko pršite.
Preverite prekinitev delovanja pršilnika. Ko pištola pršilnika NI sprožena, mora motor pršilnika mirovati in se ne sme znova zagnati, dokler pištote znova ne sprožite. Če se pršilnik zažene in pištola NI sprožena, preglejte, ali je prišlo do uhajanja na notranji/zunanji strani ter glede uhajanja preverite tudi polnilni ventil.	Vsaki 3785 litrov (1000 galon).
Prilagoditev tesnil za ustje. Ko ustje črpalke začne po daljši uporabi puščati, privijte tesnilno matico, da preprečite oz. zaustavite uhajanje. To omogoča delovanje za dodatnih 378 litrov (100 galon), preden je treba tesnilo zamenjati. Tesnilno matico je mogoče priviti brez odstranitve O-tesnila.	Odvisno od uporabe

Recikliranje in odstranjevanje

Na koncu življenjske dobe izdelka

Na koncu življenjske dobe izdelka ga razstavite in reciklirajte na odgovoren način.

- Izvedite **Postopek za sprostitev tlaka**, stran 14.
- Izpraznitev in odlaganje med odpadke tekočin opravite v skladu z veljavnimi predpisi. Oglejte si varnostni list proizvajalca snovi.

- Odstranite motorje, baterije, tiskana vezja, prikazovalnike iz tekočih kristalov (LCD-je) in druge elektronske komponente. Reciklažo teh delov opravite v skladu z veljavnimi predpisi.
- Elektronske komponente ne odlagajte med gospodinjne ali komercialne

odpadke. 

- Ostale dele pošljite v obrat za recikliranje.

Odpravljanje težav

Mehanski/tekočinski pretok

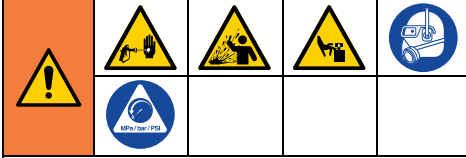

1. Pred preverjanjem ali popravilom opravite **Postopek za sprostitve tlaka**, stran 14.
2. Preden razstavite enoto, preverite vse možne težave in vzroke.

Za preprečitev resnejših telesnih poškodb zaradi tekočine pod tlakom, npr. injiciranja v kožo, razlivanja tekočin in premikajočih se delov, sledite **Postopku za sproščanje tlaka**, čim zaključite s pršenjem in še pred čiščenjem, preverjanjem ali servisiranjem opreme.

Med postopki odpravljanja težav odstranite vse električne in premikajoče se dele.

Težava	Kaj preveriti Če je rezultat v redu, pojdite na naslednje preverjanje	Kaj storiti Če rezultat ni v redu, glejte ta stolpec
Izhodna moč črpalke je nizka ali je vzorec pršenja pomanjkljiv.	Pršilna šoba je izrabljena.	Zamenjajte pršilno šobo. Oglejte si posebni priročnik z navodili za uporabo pištole ali šobe.
	Pršilna šoba je zamašena.	Sprostite tlak. Preverite in očistite pršilno šobo. Glejte Čiščenje zamašene šobe , stran 24.
	Sesalno cedilo je zamašeno.	Odstranite in očistite, ponovno namestite.
	Kroglica dovodnega ventila in kroglica bata ne ležeta pravilno.	Odstranite sesalni ventil in ga očistite. Preverite kroglice in ležišča glede morebitnih poškodb; in jih po potrebi zamenjajte. Glejte priročnik za črpalke. Za odstranitev delcev, ki bi lahko zamašili črpalke, pred uporabo precedite barvo.
	Filter za tekočino ali filter šobe sta zamašena ali umazana.	Očistite filter.
	Polnilni ventil pušča.	Popravite polnilni ventil.
	Prepričajte se, da se črpalke ne zatika, ko sprostitve sprožilec pištole. (Polnilni ventil ne pušča.)	Servisirajte črpalke. Glejte priročnik za črpalke.
	Uhajanje okoli tesnilne matice ustja lahko kaže na obrabljeno ali poškodovano tesnilo.	Zamenjajte tesnila. Glejte priročnik za črpalke. Preglejte tudi sedež batnega ventila za prisotnost strjene barve in praske ter ga zamenjajte, če je treba. Privijte tesnilno matico/posodico.

Odpravljanje težav

Težava	Kaj preveriti Če je rezultat v redu, pojdite na naslednje preverjanje	Kaj storiti Če rezultat ni v redu, glejte ta stolpec
Pomanjkljivo delovanje črpalke.	Velik padec tlaka v cevi s težkimi materiali.	Skrajšajte cev.
	Ojnica črpalke je poškodovana.	Popravite črpalko. Glejte priročnik za črpalko.
	Nizek tlak v mirovanju.	Do konca obrnite gumb regulatorja tlaka v smeri kazalca na uri. Zagotovite, da je gumb regulatorja tlaka nameščen tako, da omogoča popolni obrat v smeri kazalca na uri. Če težava ni odpravljena, zamenjajte regulator tlaka.
	Tesnila bata so obrabljeni ali poškodovana.	Zamenjajte tesnila. Glejte priročnik za črpalko.
	Preverite, ali je podaljšek ustrezen dolg.	Glejte Podaljški , stran 12.
V tesnilno matico ustja steče preveč barve.	Tesnilna matica ustja je razrahljana.	Odstranite distančnik tesnilne matice ustja. Privijte tesnilno matico ustja, da preprečite uhajanje.
	Tesnila ustja so obrabljeni ali poškodovana.	Zamenjajte tesnila. Glejte priročnik za črpalko.
	Obrabljeni ali poškodovani ojnica pretočne črpalke.	Zamenjajte ojnico. Glejte priročnik za črpalko.
Iz pištrole kaplja tekočina.	Zrak v črpalci ali cevi.	Preverite in privijte vse tekočinske priključke. Med polnjenjem naj tekočina v črpalci kroži čim počasneje.
	Pršilna šoba je delno zamašena.	Očistite šobo. Glejte Čiščenje zamašene šobe , stran 24.
	Premalo ali nič tekočine.	Napolnite tekočino. Opravite prvo polnjenje črpalke. Glejte priročnik za črpalko. Pogosto preverite dovajanje tekočine, da preprečite, da bi črpalka ostala suha.
Črpalko je težko polniti.	Zrak v črpalci ali cevi.	Preverite in privijte vse tekočinske priključke. Med polnjenjem naj tekočina v črpalci kroži čim počasneje.
	Dovodni ventil pušča.	Očistite dovodni ventil. Zagotovite, da ležaj kroglice ni napačno nameščen ali obrabljen, ter da se kroglica dobro prilega. Ponovno sestavite ventil.
	Tesnila črpalke so obrabljeni.	Zamenjajte tesnila črpalke. Glejte priročnik za črpalko.
	Barva je pregosta.	Barvo razredčite skladno z navodili dobavitelja.

Električni sistem

Simptom: Pršilnik ne deluje, preneha delovati ali se ne zaustavi.

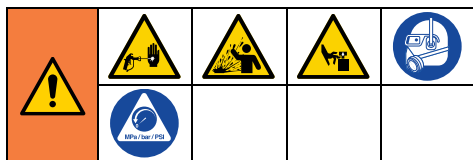

Za preprečitev resnejših telesnih poškodb zaradi tekočine pod tlakom, npr. vbrzganja v kožo, razlivanja tekočin in premikajočih se delov, sledite **Postopku za sproščanje tlaka**, čim zaključite s pršenjem in še pred čiščenjem, preverjanjem ali servisiranjem opreme.

Med postopki odpravljanja težav odstranite vse električne in premikajoče se dele.

1. Izvedite **Postopek za sprostitvev tlaka**, stran 14.
2. Pršilnik priključite na ustrezno napetost in v ozemljeno vtičnico.
3. Stikalo za vklop/izklop zasukajte v položaj **IZKLOP** in počakajte 30 sekund, nato ga znova postavite v položaj **VKLOP** (pršilnik je sedaj nastavljen za normalno delovanje).
4. Gumb regulatorja tlaka zasukajte v smeri kazalca na uri za 1/2 obrata.



V izogib nevarnosti električnega udara med odstranjevanjem pokrovov za odpravljanje težav po odklopu napajalnega kabla počakajte 1 sekundo za odvod nabranega električnega toka.

Težava	Kaj preveriti	Kako preveriti
Pršilnik sploh ne deluje.	Preverite električno napajanje.	Prepričajte se, da napetost je. 100–130 V za modele 110–120 V AC ali 210–255 V za modele 230 V AC.
	Preverite priključke regulatorja tlaka.	Prepričajte se, da so vsi priključki čisti in dobro pritrjeni.
	Preverite regulator tlaka.	Priključite brezhiben regulator tlaka. Če motor deluje, zamenjajte regulator tlaka.
	Preverite motorne vode.	Prepričajte se, da so določeni terminali čisti in dobro priključeni.
Pršilnik se ne bo izklopil, če bo maksimalen tlak dosežen ali presežen.	Preverite regulator tlaka.	Odklopite regulator tlaka, če pršilnik še deluje, nadomestite nadzorno ploščo. Če se pršilnik zaustavi, zamenjajte regulator tlaka.
Pršilnik ima napako.	Preverite Kodna sporočila o napakah , stran 34.	Glejte Kodna sporočila o napakah , stran 34.

Odpravljanje težav

Simptom: Pršilnik ne deluje, zaustavi delovanje ali se ne zaustavi.

1. Izvedite **Postopek za sprostitve tlaka**, stran 14.
2. Odklopite pršilnik, stikalo **VKLOP/IZKLOP** pa zasukajte v položaj **IZKLOP**.
3. Počakajte 1 minuto. Odstranite zadnji pokrov in si oglejte statusno lučko LED. Vključite napajalni kabel v ustrezno ozemljeno električno vtičnico. Preklopite nazaj na **VKLOP** (s čimer je pršilnik v normalnem načinu delovanja).
4. Koda napake bo utripala na LED-sijalki stanja.

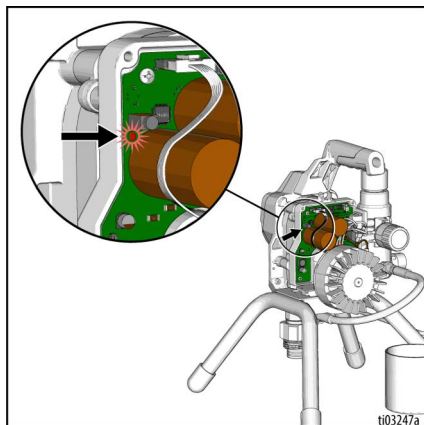



--	--	--	--	--



V izogib resnejšim telesnim poškodbam zaradi električnega udara in premikajočih se delov, se ne dotikajte motorja ali električnih sklopov.

Kodna sporočila o napakah

KODA	SPOROČILO	UKREP
04	Koda 04 – Zaznanih je bilo več vhodnih napetostnih sunkov	Pršilnik zasukajte na OFF in ga odklopite. Za preprečitev škode na elektronskih napravah poiščite dober vir napajanja.
05	Koda 05 – Motor ob večji mehanski obremenitvi ne teče	Pršilnik zasukajte na OFF in ga odklopite. Poskus vrtenja. Motor se mora prosto vrteti. Če se motor ne vrti prosto, snemite črpalko in jo znova preverite s ponovnim vrtenjem motorja. Če se motor zlahka zavrti, preverite nadzorno ploščo.
06	Koda 06 – toplotna zaščita motorja omogočena	Pršilnik naj bo priključen in ga pustite, da se ohladi. To lahko traja do ene ure. Preverite, ali so zračniki na dnu in na vrhu škropilnice morda zamašeni. Odklopite škropilnico in preverite, ali se motor prosto vrti.
08	Koda 08 – Dovodna električna napetost nezadostna za delovanje pršilnika	Pršilnik zasukajte na OFF in ga odklopite. Za preprečitev škode na elektronskih napravah poiščite dober vir napajanja.
09	Koda 09 – Komunikacija s kodirnikom ni uspela	Pršilnik zasukajte na OFF in ga izklopite ter počakajte pet minut. Snemite ovoj. Preverite kable in priključke. Preverite motor.
10	Koda 10 – Omogočena toplotna zaščita ukazuje na ploščo	Pršilnik naj bo priključen in ga pustite, da se ohladi. To lahko traja do ene ure. Preverite, ali so zračniki na dnu in na vrhu škropilnice morda zamašeni. Odklopite škropilnico in preverite, ali se motor prosto vrti.
12	Koda 12 – Omogočena zaščita čezmernega toka	Vklopite in izklopite napajanje. ON in OFF . Če se težava nadaljuje, preverite motor.
15	Koda 15 – Motor se ne vrti, tok motorja ni zaznan	Pršilnik zasukajte na OFF in ga izklopite ter počakajte pet minut. Snemite ovoj. Preverite kable in priključke. Preverite ukazno ploščo. Preverite motor.

Deli za stoječe pršilnike 390

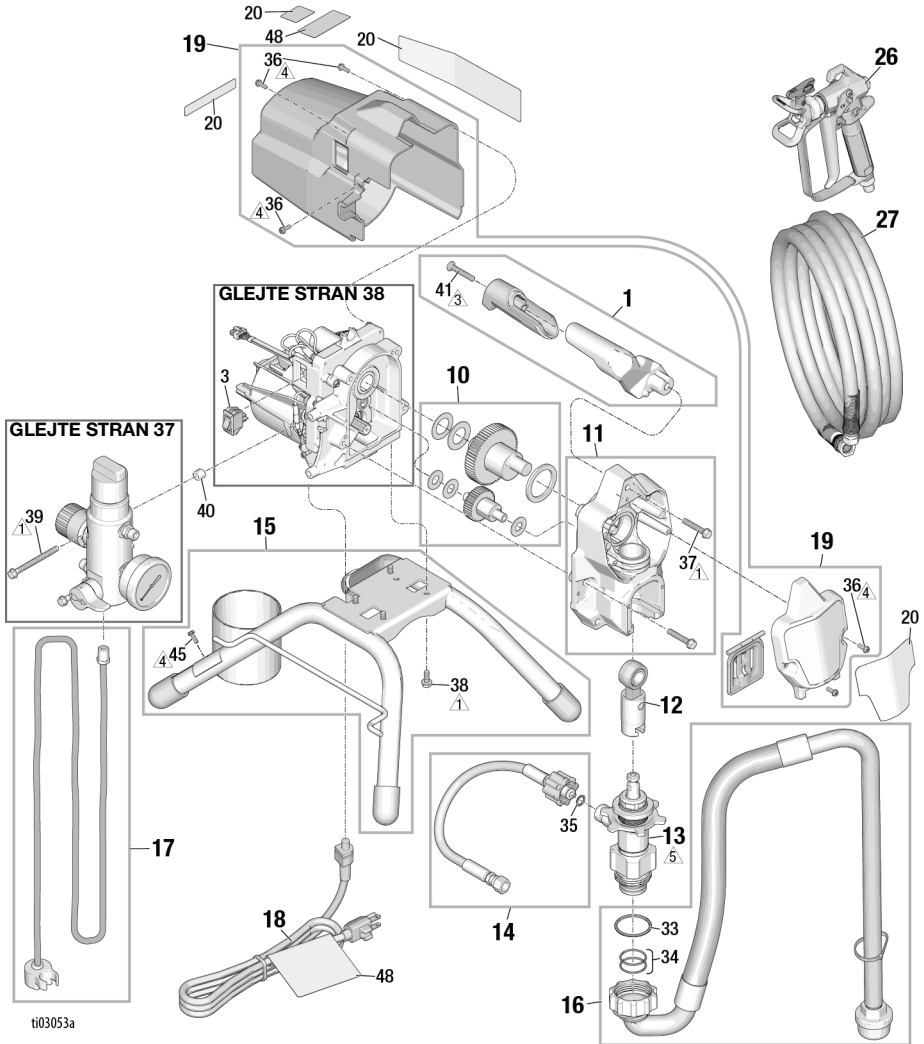

Ref.	Navor
	15,8–18,1 N•m (140–160 in-lb)
	4,5–5,1 N•m (40–45 in-lb)

Ref.	Navor
	2,6–3,1 N•m (23–27 in-lb)
	88–102 N•m (65–75 ft-lb)



Deli za pršilnike 390 Lo-Boy

Deli za pršilnike 390 Lo-Boy

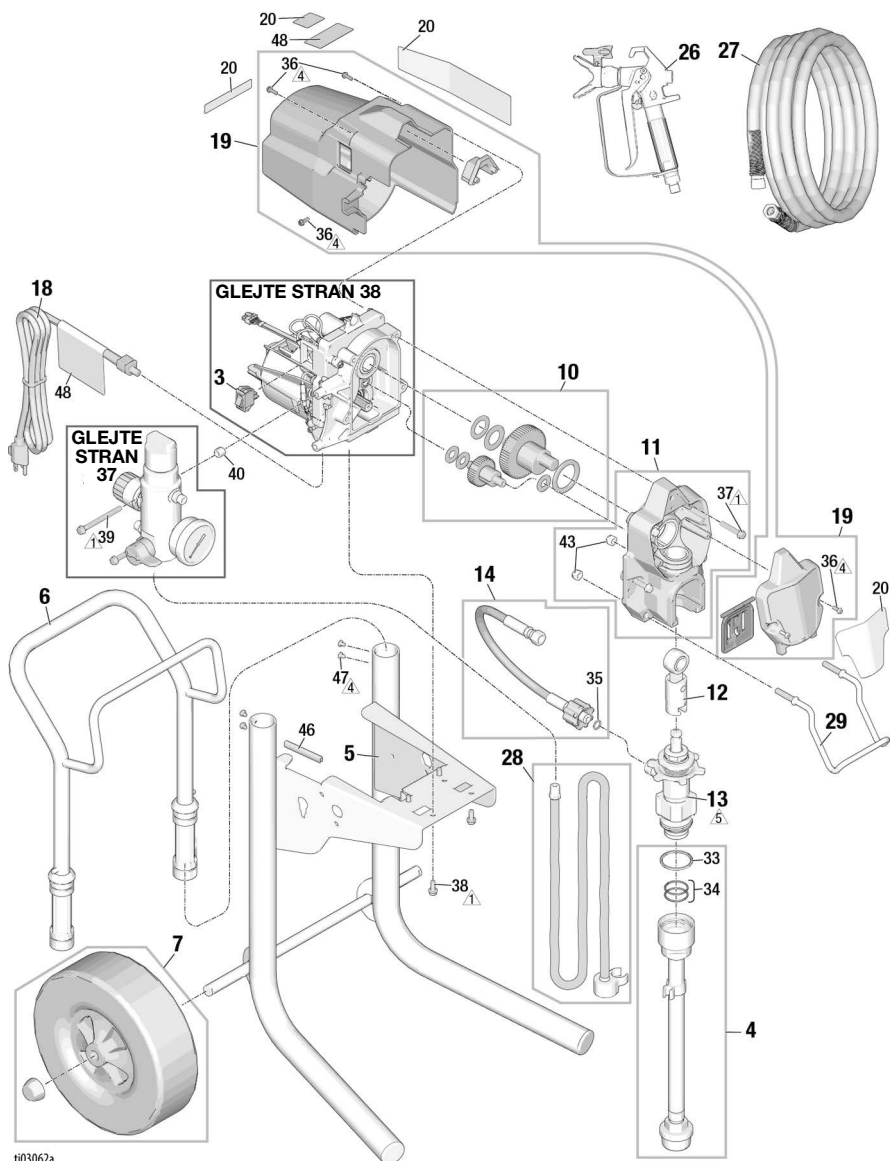

Ref.	Navor
	15,8–18,1 N•m (140–160 in-lb)
	2,6–3,1 N•m (23–27 in-lb)

Ref.	Navor
	88–102 N•m (65–75 ft-lb)



t103062a

Filter

Ref.	Navor
	15,8–18,1 N•m (140–160 in-lb)
	14,7–16,9 N•m (130–150 in-lb)

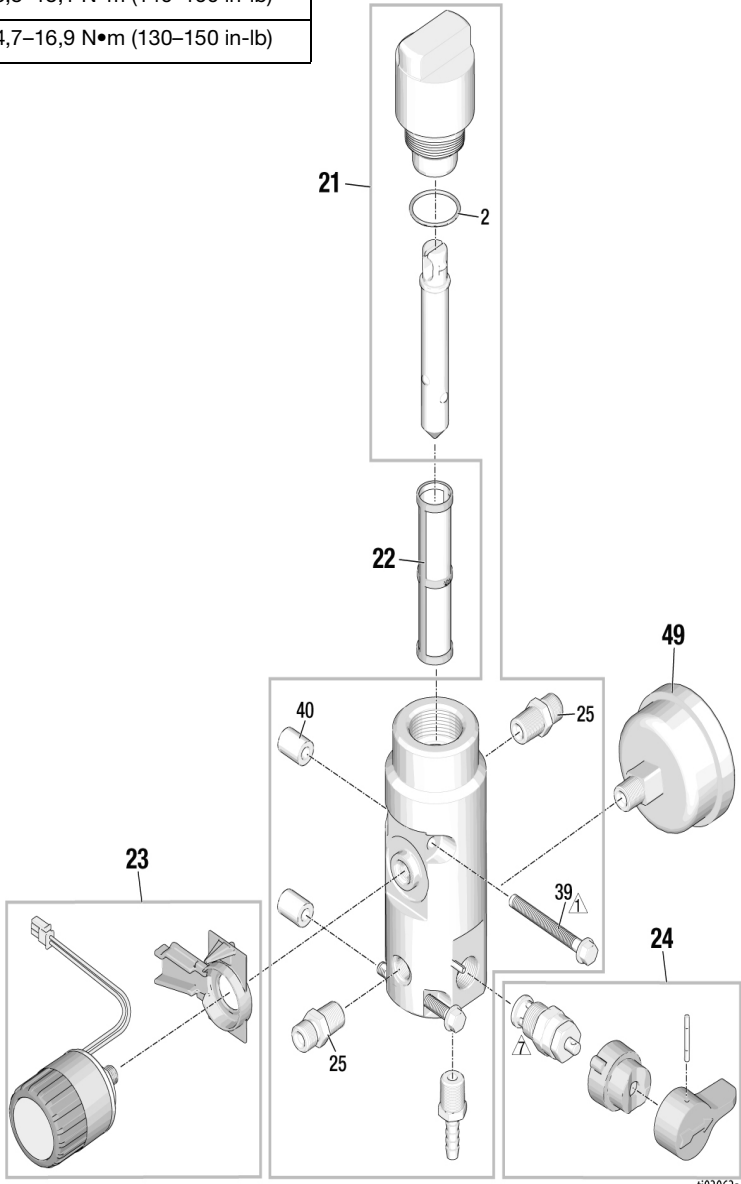

t03063a

Motor

Motor

Ref.	Navor
	3,4-4,0 N•m (30-35 in-lb)

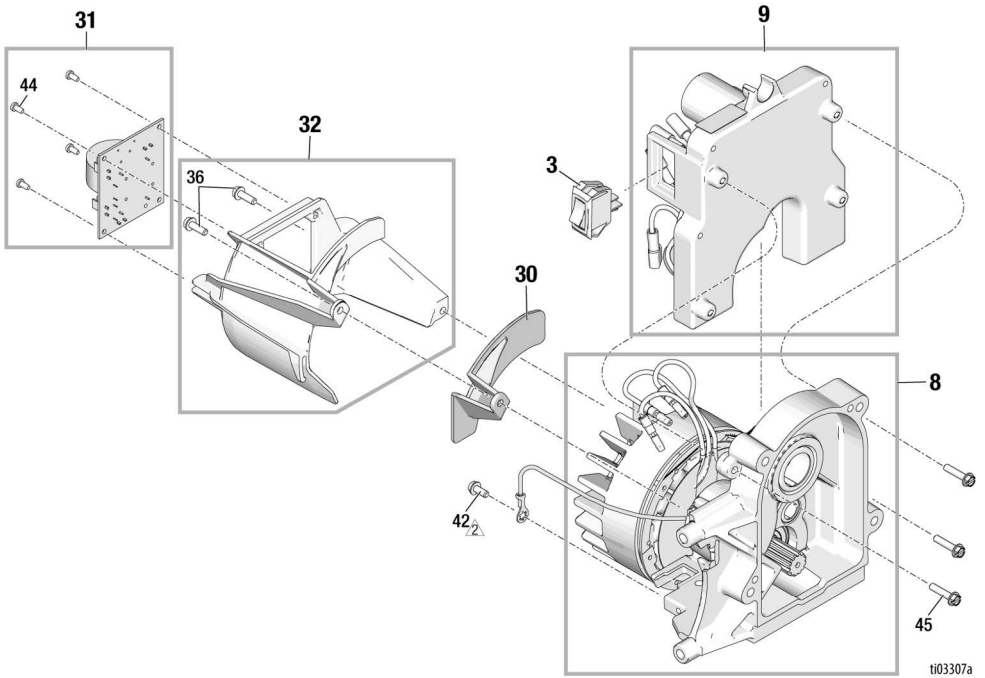

Seznam delov 390

Ref.	Naročilna št. dela	Opis
1	2008850	Komplet ročajev
2	117828	O-tesnilni obroček s PTFE ohišjem
3	116255	Menjava vklopnega stikala
4	2008854	Komplet sesalnih cevi Hi-Cart
5	2007765	Okvir Hi-Cart
6	287489	Ročaj Hi-Cart
7	2008852	Komplet kolesa in pesta (1 kolo)
8	2008224	Komplet brezkrtačnih motorjev 120V
	2008225	Komplet brezkrtačnih motorjev 240V
9	2007952	Krmilni sklop 120V, 390
	2007955	Krmilni sklop 240V, 390
10	2008839	Komplet zobnikov
11	24W817	Komplet ohišja pogona
12	24W640	Komplet priključnih palic
13	19D873	Komplet črpalke za domačo uporabo
	20B348	Komplet za črpalke EMEA
	20B349	Komplet za črpalke AP
14	24W830	Komplet cevi za črpalke
15	2008838	Komplet za okvir stojala
16	20B438	Komplet sesalnih cevi
17	2008863	Komplet izpustne cevi (stojalo)
18	2008845	Komplet napajalnega kabla, US
	2008846	Komplet napajalnega kabla, Japonska/TW
	2008847	Komplet napajalnega kabla, EMEA
	2008848	Komplet napajalnega kabla, ANZ/Koreja
	2008849	Komplet napajalnega kabla, Združeno Kraljestvo
19	2008851	390 Komplet prekrivala
20	2008861	Blagovne znamke, Komplet nalepk, Ultra
	2008862	Blagovne znamke, Komplet nalepk, Ultimate
21	2008841	390 Komplet filtrirnega kolektorja
	2008842	390 Komplet filtrirnega kolektorja z merilnikom
22	246384	Komplet filtra za razdelilnik s 60 mrežnimi očesi
	246425	Komplet filtrov za razdelilnik s 30 mrežnimi očesi
	246382	Komplet filtrov za razdelilnik s 100 mrežnimi očesi
23	2008843	Komplet za nadzor tlaka
24	235014	Komplet izpustnega ventila
25	162453	Priključek 1/4" NPT x 1/4" NPSM
26		Komplet pištole FTX z LP517

Ref.	Naročilna št. dela	Opis
27		Cev za barvo 1/4" x 50'
28	2008864	Komplet za izpustno cev Hi-Cart
29	2001457	Obešalo za vedro
30	2008858	Komplet za zaščito žice (samo za domači trg 390)
31	2008856	Komplet filtrirne plošče 120V (če je primerno)
	2008857	Komplet filtrirne plošče 240V (če je primerno)
32	2008855	Komplet za pokrivanje filtrirne plošče (če smiselno)
33	117117	O-obroč črpalke
34	16N901	O-obroč črpalke
35	16H137	O-obroček cevi črpalke
36	2001659	Vijak #8-32 x 0,5" z okroglo glavo, za oblikovanje navoja
37	117493	Vijak 1/4-20 x 1,5" z okroglo glavo, za oblikovanje navoja
38	112774	Vijak 1/4-20 x 0,625" z okroglo glavo, za oblikovanje navoja
39	2008500	Vijak 1/4-20 x 3" z okroglo glavo, za oblikovanje navoja
40	17D294	Distančniki za kolektorje
41	19D260	Vijak 1/4-20 x 1,5" s plosko glavo, za oblikovanje navoja
42	115498	Vijak #8-32 x 0,375" z okroglo glavo, za oblikovanje navoja
43	111040	Matica zaklepa 5/16-18
44	115522	Plastični vijak #4-20 x 0,25" za oblikovanje navoja
45	127914	Vijak #8-32 x 0,75" s šesterkotno glavo, za oblikovanje navoja
46	20B541	Varovalo robov
47	109032	Vijak #10-32 x 0,25" s plosko glavo, za oblikovanje navoja
48▲	19D674	Opozorilna oznaka, US/NA
	16D675	Opozorilna oznaka, ANZ/Koreja
	19D677	Opozorilna oznaka, Japonska/TW
	16G596	Opozorilna oznaka, EMEA/UK
49	115523	Merilnik tlaka
▲	222385	Kartica z zdravstvenim opozorilom, modeli za ZDA, CE in Združeno kraljestvo (ni prikazana)
	17A134	Kartica z zdravstvenim opozorilom, modeli ANZ/KOR (ni prikazana)
	26A998	Kartica z zdravstvenim opozorilom, modeli za Japonsko/Tajvan (ni prikazana)

▲ Nadomestne varnostne nalepke, oznake in kartice so na voljo brezplačno.

Sheme električne napeljave

Sheme električne napeljave

120V

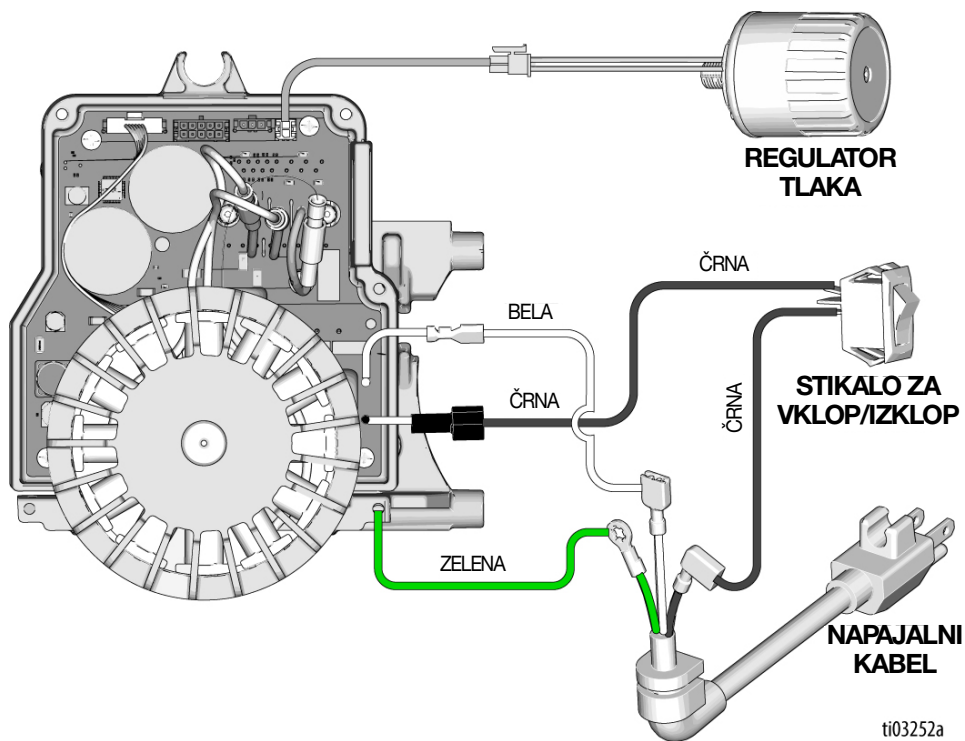

Tehnične specifikacije

Tehnične specifikacije

Modeli 390		
	Ameriške	Metrični sistem enot
Najvišji delovni tlak tekočine		
Modeli 390	3300 psi	22,8 MPa, 228 bar
Največji pretok		
Modeli 390	0,47 gpm	1,8 l/m
Največja velikost šobe		
Modeli 390	0,021	0,021
Odvod za tekočino		
	1/4 in. npsm	1/4 in. npsm
Cikli		
	700 na galono	185 na liter
Najmanjša moč generatorja		
	3000 W	3000 W
100–120 V, A, Hz		
	1Ø, 13, 50/60	
220–240 V, A, Hz		
	1Ø, 9, 50/60	
Mere		
Višina		
Stojalo	17,5 in.	44,5 cm
Hi-Cart	30 in. (spuščeni ročaj) 40 in. (dvignjeni ročaj)	76,2 cm (spuščeni ročaj) 101,6 cm (dvignjeni ročaj)
Dolžina		
Stojalo	16 in.	40,6 cm
Hi-Cart	22 in.	55,9 cm
Širina		
Stojalo	13,5 in.	34,3 cm
Hi-Cart	20,5 in.	52,1 cm
Teža		
Stojalo	27 lb.	12,25 kg
Hi-Cart	61 lb.	27,7 kg
Hrup** (dBa) @ 70 psi (0,48 MPa, 4,8 bara)		
Zvočni tlak	90 dBa	
Zvočna moč	100 dBa	
Konstruktivski materiali		
Navlažen material pri vseh modelih	Pocinkano in ponikljano ogljikovo jeklo, najlon, nerjavno jeklo, PTFE, acetal, usnje, UHMWPE, nerjavno jeklo, volframov karbid, polietilen, fluoroelastomer, uretan	
Opombe		
** Zvočni tlak je izmerjen 1 meter (3 ft.) od opreme. Zvočna moč je izmerjena skladno s standardom ISO-3744.		

Predlog zakona zvezne države Kalifornija št. 65

PREBIVALCI KALIFORNIJE

⚠ OPOZORILO: Rak IN motnje pri razvoju zarodkov –
www.P65warnings.ca.gov.

Informacije o podjetju Graco

Najnovejše informacije o izdelkih podjetja Graco lahko najdete na spletni strani www.graco.com.

Za informacije o patentih glejte spletno stran www.graco.com/patents.

ZA NAROČANJE se obrnite na svojega distributerja podjetja Graco ali pokličite 1-800-690-2894 za informacije o najbližjem distributerju.

Standardna garancija podjetja Graco

Podjetje Graco jamči, da bo na datum prodaje izvirnemu kupcu za uporabo vsa oprema, ki je omenjena v tem dokumentu, ki jo je proizvedlo podjetje Graco in ki nosi ime tega podjetja, brez napak v materialu in izdelavi. Z izjemo kakršnihkoli posebnih, podaljšanih ali omejenih garancij, ki jih je objavilo podjetje Graco, bo podjetje Graco dvanajst mesecev od datuma prodaje popravilo ali zamenjalo vse dele opreme, za katere podjetje Graco ugotovi, da so pomanjkljivi. Ta garancija velja samo, če opremo namestite, z njo ravnate in jo vzdržujete skladno s pisnimi priporočili podjetja Graco.

Ta garancija ne zajema in podjetje Graco ne bo odgovorno za splošno obrabo ali za nobeno okvaro, škodo ali obrabo, ki je posledica napačne namestitve, napačne uporabe, abrazije, korozije, neprimerne in napačnega vzdrževanja, malomarnosti, nesreče, nedovoljenega odpiranja ali zamenjave sestavnih delov z deli, ki niso od podjetja Graco. Podjetje Graco tudi ne bo odgovorno za okvare, škode ali obrabo, nastalo zaradi nezdržljivosti opreme podjetja Graco s strukturami, dodatno opremo, opremo ali materiali, ki niso od podjetja Graco, ali zaradi nepravilne zasnove, izdelave, namestitve, delovanja ali vzdrževanja struktur, dodatne opreme, opreme in materialov, ki jih ni dobavilo podjetje Graco.

Ta garancija je pogojena z vnaprej plačano vrnitvijo opreme, ki naj bi bila pomanjkljiva, pooblaščenemu distributerju podjetja Graco na potrditev garancijske napake. Če bo garancijska napaka potrjena, bo podjetje Graco brezplačno popravilo ali zamenjalo vse pomanjkljive dele. Oprema bo vrnjena izvirnemu kupcu z vnaprej plačanimi stroški prevoza. Če pregled opreme ne pokaže pomanjkljivosti v materialu ali izdelavi, bodo popravila izvedena po razumni ceni. Ti stroški lahko vključujejo stroške delov, dela in prevoza.

TA GARANCIJA JE IZKLJUČNA IN VELJA NAMESTO KAKRŠNIH KOLI DRUGIH GARANCIJ, IZRECNIH ALI IMPLICITNIH, KAR MED DRUGIM VKLJUČUJE TUDI GARANCIJO PRIMERNOSTI ZA NADALJNJO PRODAJO ALI GARANCIJO PRIMERNOSTI ZA DOLOČEN NAMEN.

V nadaljevanju je navedena edina obveza podjetja Graco in edino pravno sredstvo kupca ob kakršni koli kršitvi garancije. Kupec se strinja, da ne bo uporabil nobenih drugih pravnih sredstev za povračilo škode (ki med drugim vključuje nastale ali posledične škode za izgubljene dobičke, izpad prodaje, osebne poškodbe ali premoženjske škode, ali katerekoli druge nastale ali posledične izgube). Vsi postopki zaradi kršitve garancije se morajo sprožiti v okviru dveh (2) let od datuma prodaje.

PODJETJE GRACO NE JAMČI IN ZAVRAČA VSE IMPLICITNE GARANCIJE GLEDE PRIMERNOSTI ZA PRODAJO IN PRIMERNOSTI ZA POSEBNI NAMEN V ZVEZI Z DODATKI, OPREMO, MATERIALI ALI SESTAVNIMI DELI, KI JIH JE PODJETJE GRACO PRODALO, NE PA TUDI PROIZVEDLO. Ti predmeti, ki jih je podjetje Graco prodalo, ne pa tudi proizvedlo (kot so električni motorji, stikala, cevi itn.), so predmet garancije zadevnega proizvajalca, če obstaja. Podjetje Graco bo kupcu ponudilo razumno pomoč pri zahtevku glede kršitve teh garancij.

Podjetje Graco v nobenem primeru ne bo odgovorno za neposredno, nastalo ali posledično škodo, ki je nastala na spodaj navedeni opremi, ki jo je dostavilo podjetje Graco, ali na opremi, izvedbi ali uporabi kakršnih koli izdelkov ali drugih dobrin, ki so prodane, četudi gre za kršitev pogodbe, kršitev garancije, malomarnost podjetja Graco, ali kaj drugega.

Vsi pisni in slikovni podatki v tem dokumentu odražajo najnovejšo informacijo o izdelku, ki so na voljo v času izdaje. Podjetje Graco si pridržuje pravico do spremembe v kateremkoli času in brez predhodnega obvestila.

Prevod originalnih navodil. This manual contains Slovenian. MM X005493EN

Sedež podjetja Graco: Minneapolis
Mednarodne pisarne: Belgija, Kitajska, Japonska, Koreja

GRACO INC. AND SUBSIDIARIES • P.O. BOX 1441 • MINNEAPOLIS MN 55440-1441 • USA

Avtorske pravice 2024, Graco Inc. Vse proizvodne lokacije podjetja Graco so registrirane v skladu s standardom ISO 9001.

www.graco.com

Revizija C, januar 2025