

Ekspluatācija, detaļas

Elektriskie bezgaisa izsmidzinātāji



X005493LV

Ver. C

Pārnēsamam bezgaisa izsmidzināšanas darbam ar arhitektūras krāsām un pārklājumiem. Tikai profesionālai lietošanai.

Nav apstiprināts izmantošanai sprādzienbīstamā vidē vai bīstamās (klasificētās) vietās.

390 modeļi:

3300 psi (228 bāri, 22,8 MPa) maksimālais darba spiediens

Papildinformāciju par modeļiem skatiet 4



Svarīgas drošības instrukcijas

Pirms aprīkojuma lietošanas izlasiet visus brīdinājumus un instrukcijas šajā rokasgrāmatā un saistītajās rokasgrāmatās. Iepazīstieties ar vadības ierīcēm un apgūstiet iekārtas pareizu izmantošanu. Saglabājiet šīs instrukcijas.



Svarīga medicīniskā informācija

Izlasiet medicīnisko brīdinājuma karti, kas ir iekļauta izsmidzināšanas pistoles komplektā. Tajā ir iekļauta informācija ārstam par injekcijas traumu ārstēšanu. Glabājiet to pie sevis, kad lietojat iekārtu.

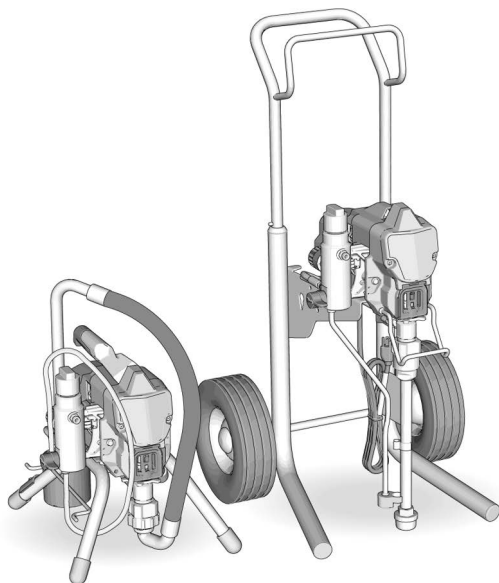

Saturs

Tulkotās rokasgrāmatas	3
Modeļi	4
Saistītās rokasgrāmatas	4
Drošības simboli	5
Vispārīgi brīdinājumi	6
Sastāvdaļu identifikācija	10
Statīva modeļi	10
„Hi-Cart” modeļi	11
Zemēšana	12
Pagarinātāji	12
Spaiņi	12
Spiediena samazināšanas procedūra	14
Sprūda fiksators	15
Iestatīšana	16
Palaide	20
Ekspluatācija	22
Izsmidzināšanas uzgaļa uzlikšana	22
Izsmidzinātāja salāgošana	23
Izsmidzināšana	23
Uzgaļa aizsērējuma tīrīšana	24
Tīrīšana	25
Apkope	29
Otrreizēja pārstrāde un likvidēšana	30
Produkta darbmūža beigas	30
Problēmu novēršana	31
Mehāniska/šķidrums plūsma	31
Elektroapgāde	33
390 statīva izsmidzinātāju detaļas	35
390 Hi-Cart izsmidzinātāju detaļas	36
Filtrs	37
Motors	38
390 detaļu saraksts	39
Vadojuma shēmas	40
120 V	40
240 V / 110 V, Apvienotā Karaliste	41
Tehniskās specifikācijas	42
LIKUMS “CALIFORNIA PROPOSITION 65”	43
Graco standarta garantija	44

Tulkotās rokasgrāmatas

Šī izstrādājuma tulkoto rokasgrāmatu digitālās versijas var atrast tiešsaistē vietnē www.graco.com/390manual vai noskenējot QR kodu, kas norādīts tālāk sadaļā **Saite uz valodām**. Šeit ir norādīti pieejamie tulkojumi un to attiecīgie GRACO rokasgrāmatu numuri.

Angļu	X005493EN	Lietuviešu	X005493LT
Bulgāru	X005493BG	Norvēģu	X005493NO
Čehu	X005493CS	Poļu	X005493PL
Dāņu	X005493DA	Portugāļu	X005493PT
Franču	X005493FR	Rumāņu	X005493RO
Grieķu	X005493EL	Slovāku	X005493SK
Holandiešu	X005493NL	Slovēņu	X005493SL
Horvātu	X005493HR	Somu	X005493FI
Igauņu	X005493ET	Spāņu	X005493ES
Itāļu	X005493IT	Turku	X005493TR
Japāņu	X005493JA	Ungāru	X005493HU
Korejiešu	X005493KO	Vācu	X005493DE
Ķīniešu	X005493ZH	Zviedru	X005493SV
Latviešu	X005493LV		





Saite uz valodām

Lai atrastu tulkotās rokasgrāmatas tiešsaistē, noskenējiet QR kodu un atrodiet atbilstošo rokasgrāmatu atvērtajā tīmekļa lapā.



www.graco.com/390manual

Modeļi

	Volts, maņspriegums (VAC)	Modelis	Stātīva 	Hi-Cart 
	120 ASV	Ultra® 390	25F501	25F502
		Ultimate™ 390	826311	826312
	230 CEE 7/7	Ultra 390	25F509	25F510
	110 Apvienotā Karaliste	Ultra 390	25F511	
	230 Āzijas/Austrālijas un Jaunzēlandes modeļi	Ultra 390	25F517	25F518
	100 Japāna/Taivāna	Ultra 390	25F519	

Saistītās rokasgrāmatas

Rokasgrāmatas angļu valodā un visi pieejamie tulkojumi ir atrodami vietnē www.graco.com.

Rokasgrāmata angļu valodā	Apraksts
311861	Pistole – Contractor/FTx
334599	Sūkņis

Drošības simboli

Šeit norādītie drošības simboli redzami šajā rokasgrāmatā un uz aprīkojuma. Ir svarīgi iepazīties ar tabulā minēto informāciju un izprasto katra simbola nozīmi.

Simbols	Nozīme
	Elektriskās strāvas trieciena risks
	Aizķeršanas risks
	Aprīkojuma nepareizas izmantošanas risks
	Aizdeģšanās un sprādziena bīstamība
	Kustīgo daļu radīts risks
	Nokļūšanas zem ādas risks
	Nokļūšanas zem ādas risks
	Izšļakstīšanās bīstamība
	Toksisku šķidrumu un izgarojumu bīstamība

Simbols	Nozīme
	Nenovietojiet rokas vai citas ķermeņa daļas šķidruma izplūdes tuvumā
	Nelieciet roku izsmidzināmā uzgaļa priekšā
	Nemēģiniet apturēt noplūdes ar roku, ķermeni, cimdu vai lupatu
	Likvidējiet aizdegšanās avotus
	Veiciet spiediena samazināšanas procedūru
	Zemes aprīkojums
	Lasīt rokasgrāmatu
	Ventilējiet darba zonu
	Izmantojiet individuālos aizsarglīdzekļus



Drošības brīdinājuma simbols

Šis simbols norāda: Uzmanību! Uzmanieties! Meklējiet šo simbolu visā rokasgrāmatā, lai norādītu svarīgus drošības ziņojumus.

Vispārīgi brīdinājumi

Tālāk norādītie brīdinājumi attiecas uz visu šo rokasgrāmatu. Pirms šī aprīkojuma lietošanas izlasiet, izprotiet un ievērojiet brīdinājumus. Šo brīdinājumu neievērošanas gadījumā varat gūt nopietnus vai nāvējošus savainojumus.

BRIDINAJUMS



ZEMĒŠANA

Šim izstrādājumam jābūt zemētam. Strāvas īsslēguma gadījumā zemējums samazina strāvas trieciena risku, nodrošinot vadu strāvas novadīšanai. Šis izstrādājums ir aprīkots ar kabeli, kuram ir zemējuma vads ar atbilstošu zemējuma spraudni. Kontaktdakša jāpieslēdz kontaktrozetei, kas pareizi uzstādīta un zemēta saskaņā ar visiem vietējiem noteikumiem.

- Ja zemējuma spraudnis ir nepareizi uzstādīts, tas var radīt elektrošoka risku.
- Šo izstrādājumu paredzēts izmantot standarta 110 V, 120 V vai 230 V ķēdē, un tam ir zemējuma spraudnis, kas līdzīgs attēlā redzamajam.

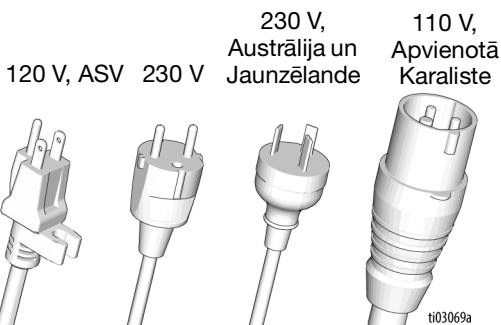

- Pievienojiet izstrādājumu tikai tādai kontaktlīgzdai, kurai ir tāda pati konfigurācija kā spraudnim.
- Nepārveidojiet komplektācijā ietvertu spraudni; ja tas neder kontaktlīgzdā, palūdziet, lai kvalificēts elektriķis uzstāda pareizu kontaktlīgzdu.
- Neizmantojiet šo izstrādājumu ar adapteri, kas paredzēts pārveidošanai no 3 uz 2 tapām.
- Ja ir nepieciešama kabeļa vai kontaktdakšas nomaiņa vai remonts, nepievienojiet zemējuma vadu nevienai barošanas spaiļei.
- Vads, kura izolācijas ārējā virsma ir zaļā krāsā ar dzeltenām svītrām vai bez tām, ir zemējuma vads.
- Ja zemēšanas instrukcijas nav pilnībā izprastas vai ir šaubas par to, ka izstrādājums ir pareizi zemēts, konsultējieties ar kvalificētu elektriķi vai speciālistu.

Pagarinātāji:

- Izmantojiet tikai 3 vadu pagarinātāju, kuram ir zemējuma spraudnis un zemējuma līgzda, kas ir saderīga ar produkta spraudni.
- Pārlicinieties, ka pagarinātājs nav bojāts.
- Ja nepieciešams pagarinātāja vads, izmantojiet vismaz 12 AWG (2,5 mm²) vadu, lai pārvadītu izstrādājumam nepieciešamo strāvu. Ja vads ir paredzēts mazākai strāvai, nekā nepieciešams, samazināsies līnijas spriegums un jauda, izraisot pārkaršanu.

BRĪDINAJUMS



UZLIESMOŠANAS UN EKSPLOZIJAS RISKS

Ugunsnedroši izgarojumi, piemēram, tādi, ko rada šķīdinātāji vai krāsas, darba zonā var aizdegties vai eksplodēt. Lai nepieļautu aizdegšanos vai eksploziju, rīkojieties, kā norādīts tālāk.



- Neizsmidziniet viegli uzliesmojošus un degošus materiālus atklātas liesmas vai aizdegšanās avotu, piemēram, cigarešu, motoru un elektroaprīkojuma, tuvumā.
- Krāsa vai šķīdinātājs, kas plūst caur ierīci, var radīt statisko elektrību. Krāsas vai šķīdinātāja izgarojumu klātbūtnē statiskā elektrība rada ugunsgrēka vai eksplozijas risku. Visām izsmidzināšanas sistēmas sastāvdaļām, piemēram, sūkņim, šļūtenu mezglam, izsmidzināšanas pistolei, kā arī sistēmā iekļautajiem un ap to esošajiem objektiem, ir jābūt pareizi zemētiem, lai aizsargātu pret statisko izlādi un dzirksteļu veidošanos. Izmantojiet „Graco” konduktīvās vai zemētās augstspiediena bezgaisa krāsas izsmidzinātāja šļūtenes.
- Pārbaudiet, vai visas tvirtnes un savākšanas sistēmas ir zemētas, lai novērstu statisko izlādi. Neizmantojiet kausveida ieliktnus, ja vien tie nav antistatiski vai vadītspējīgi.
- Pievienojiet pie zemētas kontaktligzdas un izmantojiet zemētus pagarinātājus. Neizmantojiet adapteri, kas paredzēts pārveidošanai no 3 uz 2 vadiem.
- Neizmantojiet krāsu vai šķīdinātāju, kas satur halogēnus ogļūdeņražus.
- Nesmidziniet ugunsnedrošus vai viegli uzliesmojošus šķidrumus slēgtā telpā.
- Nodrošiniet, lai šī zona tiktu labi vēdināta. Nodrošiniet pietiekamu svaiga gaisa cirkulāciju šajā zonā.
- Smidzinātājs rada dzirksteles. Izsmidzināšanas, skalošanas, tīrīšanas vai apkopes laikā sūkņa mezglam jāatrodas labi vēdinātā vietā vismaz 20 pēdu (6,1 m) attālumā no izsmidzināšanas zonas. Neapsmidziniet sūkņa mezglu.
- Nesmekājiet izsmidzināšanas zonā un nesmidziniet vietās, kur ir dzirksteles vai liesma.
- Neizmantojiet apgaismojuma slēdžus, dzinējus vai līdzīgus dzirksteles radošas ierīces izsmidzināšanas zonā.
- Nepievienojiet un neatvienojiet barošanas vadus, ja pastāv viegli uzliesmojoši izgarojumi.
- **Nekavējoties pārtrauciet darbību**, ja rodas statiskās elektrības izlāde vai sajūtāt strāvas triecienu. Neizmantojiet aprīkojumu, kamēr problēma nav noteikta un novērsta.
- Rūpējieties par šīs zonas tīrību un neturiet tajā krāsas vai šķīdinātāja tvirtnes, lupatas un citus uzliesmojošus materiālus.
- Iepazīstieties ar izsmidzināto krāsu un šķīdinātāju sastāvu. Izlasiet informāciju, kas sniegta krāsām un šķīdinātājiem pievienotajās drošības datu lapās (SDS) un uz tvirtņu etiķetēm. Ievērojiet krāsu un šķīdinātāju ražotāju sniegtās drošības instrukcijas.
- Darba vietā jābūt ugunsdzēsības aparātam, kas ir darba kārtībā.



ELEKTRISKĀS STRĀVAS TRIECIENA RISKS

Šim aprīkojumam ir jābūt zemētam. Sistēmas nepareiza zemēšana, salikšana vai izmantošana var izraisīt strāvas triecienu.



- Pirms aprīkojuma apkopes izslēdziet to un atvienojiet barošanas vadu.
- Izmantojiet tikai zemētas elektriskās kontaktligzdas.
- Izmantojiet tikai pagarinātājus ar 3 vadiem.
- Nodrošiniet, lai zemējuma zari uz sprauslas un pagarinātāja vadiem būtu nebojāti.
- Nedrīkst pakļaut lietus iedarbībai. Uzglabājiet telpās.
- Uzticiet bojāta barošanas vada maiņu tikai pilnvarotam servisa centram.

BRIDINAJUMS



NOKĻŪŠANAS ZEM ĀDAS RISKS

Augstspiediena izsmidzinātājs var ievadīt ķermenī toksīnus un izraisīt smagas traumas. Ja notiek iešļircināšana, **nepieciešama neatliekama ķirurģiska ārstēšana.**



- Nevērsiet pistoli pret cilvēkiem un dzīvniekiem, kā arī neizsmidziniet uz tiem materiālu.
- Neturiet rokas un citas ķermeņa daļas izplūdes vietas tuvumā. Piemēram, nemēģiniet aizkavēt noplūdi ar kādu ķermeņa daļu.
- Vienmēr lietojiet sprauslas uzgaļa aizsargu. Neveiciet smidzināšanu, kad sprauslas uzgaļa aizsargs nav savā vietā.
- Lietojiet Graco ražotos sprauslas uzgaļus.
- Uzmanieties, veicot sprauslas uzgaļu tīrīšanu un maiņu. Ja izsmidzināšanas laikā izsmidzināšanas uzgalis ir aizsērējis, pirms uzgaļa noņemšanas izslēdziet ierīci un izlīdziniet spiedienu, kā norādīts sadaļā **Spiediena samazināšanas procedūra**, 14 lappuse.
- Iekārta uztur spiedienu arī pēc strāvas izslēgšanas. Neatstājiet strāvai pieslēgtu vai zem spiediena esošu ierīci bez uzraudzības. Ja iekārtu atstājat bez uzraudzības vai to neizmantojat, kā arī pirms iekārtas apkopes, tīrīšanas vai detaļu noņemšanas rīkojieties saskaņā ar norādījumiem sadaļā **Spiediena samazināšanas procedūra**, 14 lappuse.
- Pārbaudiet, vai detaļām un šļūtenēm nav bojājuma pazīmju. Nomainiet jebkuru bojātu šļūteni vai daļu.
- Šī sistēma spēj nodrošināt 3300 psi (228 bāru, 22,8 MPa) spiedienu. Izmantojiet Graco rezerves daļas un piederumus, kas paredzēti vismaz 3300 psi (228 bāri, 22,8 MPa) spiedienam.
- Kamēr netiek veikta izsmidzināšana, vienmēr izmantojiet sprūda fiksatoru. Pārbaudiet, vai sprūda fiksators darbojas pareizi.
- Pirms ierīces izmantošanas pārbaudiet, vai visi savienojumi ir droši.
- Noskaidrojiet, kā ātri apturēt ierīci un pazemināt spiedienu. Iepazīstieties ar vadības ierīču darbību.



RISKS NEPAREIZI IZMANTOJOT IEKĀRTU

Nepareiza izmantošana var izraisīt nāvi vai nopietnu savainojumu.

- Krāsošanas laikā vienmēr lietojiet piemērotus cimodus, aizsargbrilles un respiratoru vai masku.
- Neizmantojiet ierīci un nesmidziniet bērnu tuvumā. Nekad neļaujiet bērniem atrasties aprikojuma tuvumā.
- Nesniedzieties pārāk tālu un nestāviet uz nestabilas pamatnes. Visu laiku stāviet stabili uz kājām un saglabājiet līdzsvaru.
- Esiet modri — sekojiet līdzi tam, ko darāt.
- Neizmantojiet ierīci, kad esat noguris vai atrodaties narkotisko vielu vai alkohola ietekmē.
- Nesalieciet šļūteni.
- Nepakļaujiet šļūteni temperatūrai vai spiedienam, kas pārsniedz Graco norādītās vērtības.
- Neizmantojiet šļūteni kā stiprinājumu aprikojuma vilkšanai vai pacelšanai.
- Nesmidziniet ar šļūteni, kas īsāka par 7,6 m (25 pēdām).
- Nepārveidojiet iekārtu vai neveiciet tajā izmaiņas. Pārveides un izmaiņu dēļ var tikt atcelti aģentūras apstiprinājumi un radīts drošības apdraudējums.
- Pārliecinieties, ka viss aprikojums atbilst nomināliem un ir apstiprināts izmantošanai vidē, kādā to izmantojat.



ZEM SPIEDIENA ESOŠU ALUMĪNIJA DAĻU RADĪTAIS RISKS

Tādu šķīdrumu izmantošana, kuri nav saderīgi lietošanai ar alumīniju zem spiediena esošā aprikojumā, var radīt nopietnu ķīmisku reakciju un aprikojuma plīsumus. Šī brīdinājuma neievērošanas sekas var būt nāve, nopietna trauma vai īpašuma bojājums.

- Neizmantojiet 1,1,1-trihlorekāna, metilēna hlorīda un citus halogenētus ogļūdeņražū šķīdinātājus vai šķīdumus, kas satur šādus šķīdinātājus.
- Neizmantojiet hlora balinātāju.
- Daudzu citu šķīdrumu sastāvā var būt ķīmiskas vielas, kas reagē ar alumīniju. Noskaidrojiet savietojamību pie savu materiālu piegādātāja.

BRĪDINĀJUMS



RISKS, KO RADA KUSTĪGĀS DAĻAS

Kustīgās daļas var saspīest, nogriezt vai noraut pirkstus un citas ķermeņa daļas.



- Turieties atstātos no kustīgām daļām.
- Nedarbiniet aprīkojumu, ja ir noņemti aizsargi vai vāki.
- Aprīkojums var sākt darboties bez brīdinājuma. Pirms aprīkojuma pārbaudes, pārvietošanas vai apkopes veiciet darbības, kas norādītas sadaļā **Spiediena samazināšanas procedūra**, un atvienojiet aprīkojumu no visiem strāvas avotiem.



TOKSISKU ŠĶIDRUMU VAI IZGARĀJUMU RISKS

Toksiski šķidrumi vai izgarojumi, tos iešļakstot acīs, uzšļakstot uz ādas, ieelpojot vai norijot, var izraisīt nāvi vai nopietnu ievainojumu.

- Izlasiet drošības datu lapas (SDS), lai iepazītos ar izmantoto šķidrumu potenciāli izraisīto specifisko risku.
- Uzglabājiet bīstamus šķidrumus apstiprinātās tvertnēs un likvidējiet tos saskaņā ar saistošajiem noteikumiem.



INDIVIDUĀLIE AIZSARDZĪBAS LĪDZEKĻI

Atrodieties darba vietā, jāvalkā atbilstoši aizsardzības līdzekļi, lai palīdzētu aizsargāt jūs no nopietniem savainojumiem, tai skaitā acu traumām, dzirdes zaudēšanas, toksisku izgarojumu ieelpošanas un apdegumiem. Šie aizsardzības līdzekļi, cita starpā, var būt, bet ne tikai, šādi:

- Aizsargbrilles un dzirdes aizsarglīdzekļi;
- respiratori, aizsargapģērbs un cimdi atbilstoši šķidrumu un šķīdinātāju ražotāja ieteikumiem.

Sastāvdaļu identifikācija

Sastāvdaļu identifikācija

Statīva modeļi

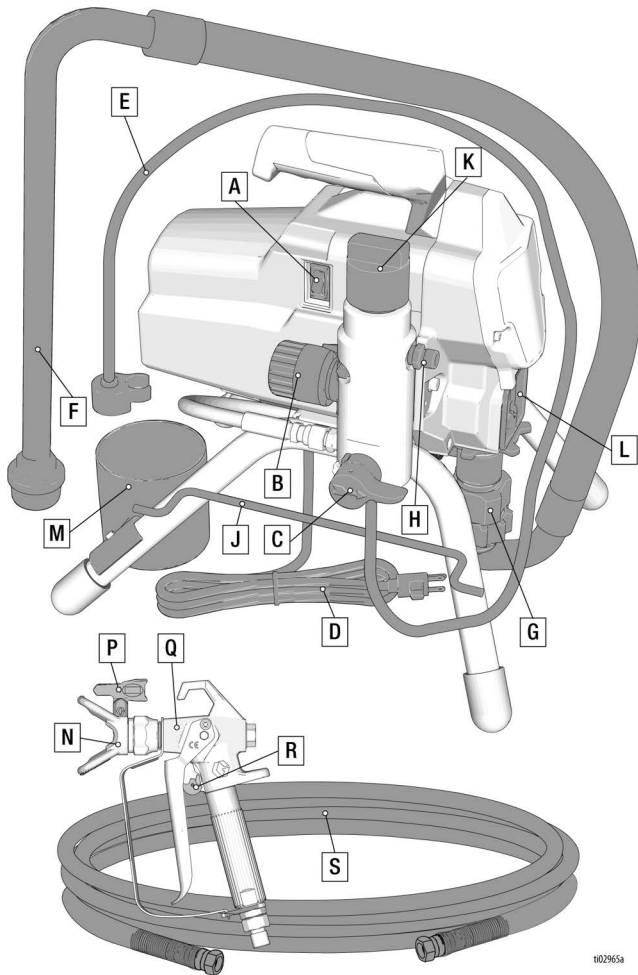

102965a

A	Iesl./izsl. slēdzis
B	Spiediena regulators
C	Galvenais vārsts
D	Barošanas vads
E	Iztukšošanas caurule
F	Šķidruma ieplūdes caurule
G	Sūknis
H	Šķidruma izplūde
J	Barošanas vada turētājs
K	Pieļiņve izsmidzinātāja filtram

L	Pirkstu aizsargierīce / TSL uzpildes punkts
M	Kausiņš pilieniņiem
N	Uzgaļa aizsargs
P	Izsmidzināšanas uzgalis
Q	Pistole
R	Sprūda fiksators
S	Bezgaisa šļūtene
	Modeļa / sērijas numura marķējums (nav attēlots, atrodas iekārtas apakšpusē)

„Hi-Cart” modeļi

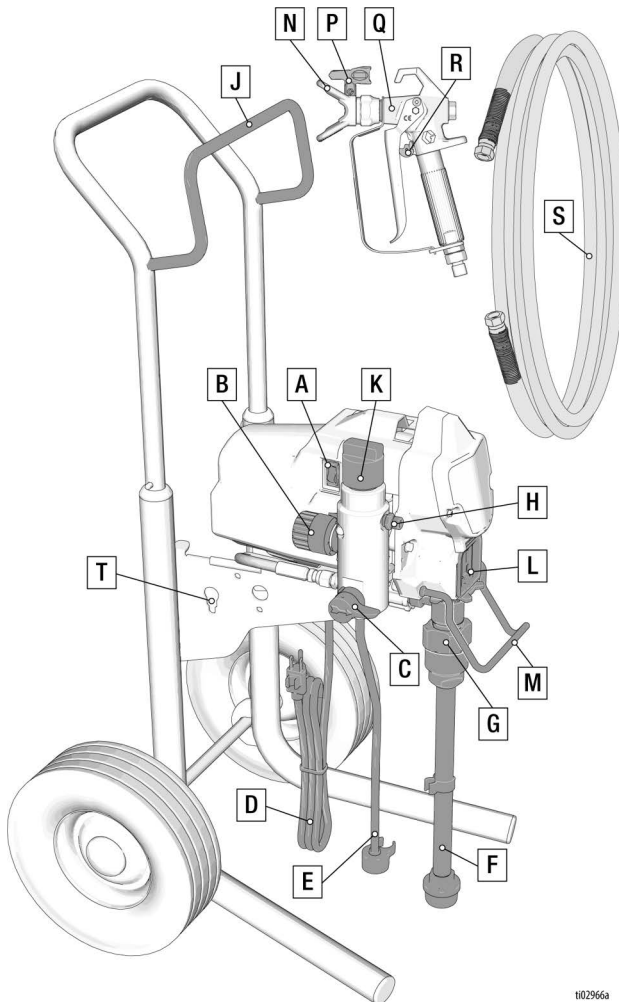

t102966a

A	Iesl./izsl. slēdzis
B	Spiediena regulators
C	Galvenais vārsts
D	Barošanas vads
E	Iztukšošanas caurule
F	Šķidruma ieplūdes caurule
G	Sūknis
H	Šķidruma izplūde
J	Šļūtenes pakaramais
K	Piekluve izsmidzinātāja filtram

L	Pirkstu aizsargierīce / TSL uzpildes punkts
M	Spaiņa skava
N	Uzgaļa aizsargs
P	Izsmidzināšanas uzgalis
Q	Pistole
R	Sprūda fiksators
S	Bezgaisa šļūtene
T	Stienņa regulēšanas rīks
	Modeļa / sērijas numura marķējums (nav attēlots, atrodas iekārtas apakšpusē)

Zemēšana



Lai samazinātu statistiskās elektrības izlādes un strāvas trieciena risku, ierīcei jābūt iezemētai. Elektriskās vai statistiskās dzirksteles var izraisīt tvaikus, kas var aizdegties vai radīt sprādzienu. Nepareizs zemējums var izraisīt strāvas triecienu. Pareizs zemējums nodrošina vadu elektriskās strāvas novadīšanai.

Šis izsmidzinātājs ir aprīkots ar barošanas kabeli, kuram ir zemējuma vads ar atbilstošu zemējuma spraudni.

Kontaktdakša jāpievieno kontaktligzdai, kas pareizi uzstādīta un zemēta saskaņā ar visiem vietējiem noteikumiem un rīkojumiem.

Nepārveidojiet komplekta spraudni; ja tas neder kontaktligzdā, palūdziet, lai kvalificēts elektriķis uzstāda pareizu kontaktligzdu.

Pagarinātāji

Izmantojiet pagarinātāju ar nebojātu zemējuma kontaktu. Ja nepieciešams pagarinātājs, lietojiet minim. 3 vadu pagarinātāju, 2,5 mm² (12 AWG).

PIEZĪME. Mazāks kalibrs vai garāki pagarinātāji var samazināt izsmidzinātāja veiktspēju.

Spaiņi

Šķīdinātāji un šķidrums uz eļļas bāzes: ievērojiet vietējos noteikumus. Izmantojiet tikai elektrovadītspējīgus metāla spaiņus, kas novietoti uz iezemētas virsmas, piemēram, betona.

Nenovietojiet spaini uz elektrību nevadošas virsmas, piemēram, uz papīra vai kartona, kas pārtrauc zemēšanas ķēdi.

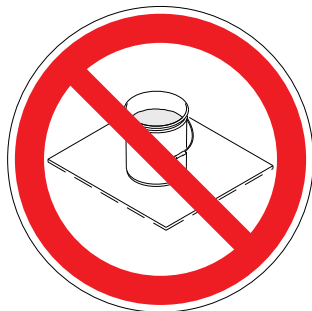

Vienmēr zemējiet metāla spaini:
pievienojiet zemējuma vadu pie spaiņa.
Piestipriniet vienu galu pie spaiņa un otru
galu pie zemējuma, piemēram, metāla ūdens
padeves caurules.

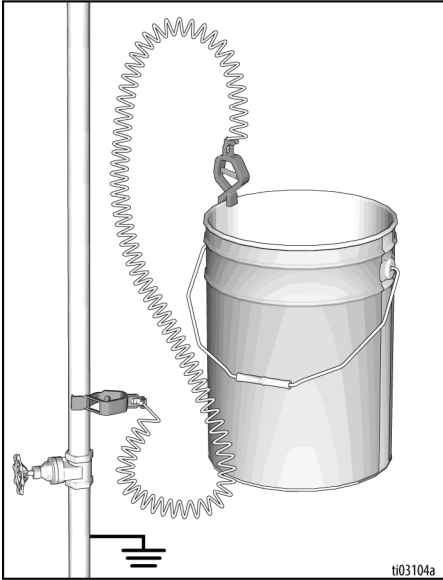

**Nodrošiniet nepārtrauktu zemēšanu,
veicot skalošanu vai spiediena
samazināšanu:** ieslēdziet pistoli,
turot izsmidzinātāja metālisko daļu cieši
pie iezemēta metāla spaiņa malas.

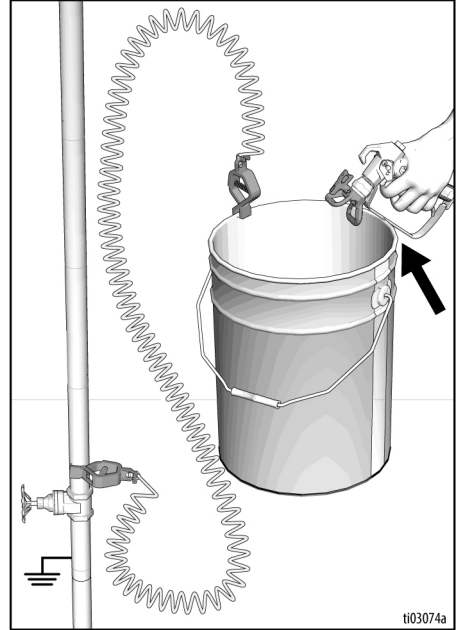

Spiediena samazināšanas procedūra

Spiediena samazināšanas procedūra



Ja redzat šo simbolu, skatiet sadaļu Spiediena samazināšanas procedūra.

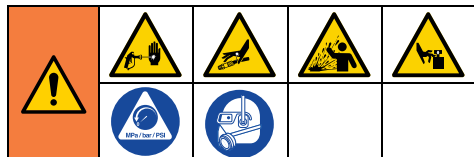

Šajā iekārtā saglabājas spiediens, līdz to manuāli samazina. Lai nepieļautu smagas traumas, ko var radīt šķidrums zem spiediena, piemēram, nokļūšana zem ādas, izšakstīšanās un kustīgas detaļas, rīkojieties saskaņā ar spiediena samazināšanas procedūru visos gadījumos, kad tiek apturēta izsmidzinātāja darbība, kā arī pirms izsmidzinātāja tīrīšanas vai pārbaudes un pirms iekārtas apkopes.

1. Aktivizējiet sprūda fiksatoru.

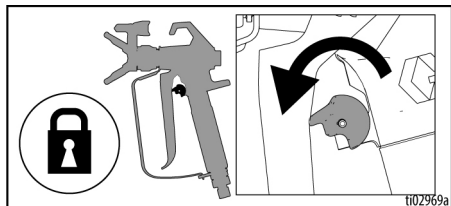

2. Pagrieziet ieslēgšanas/izslēgšanas slēdzi pozīcijā **OFF** (Izslēgts). Pagaidiet 60 sekundes, lai notiktu jaudas izkļiede.

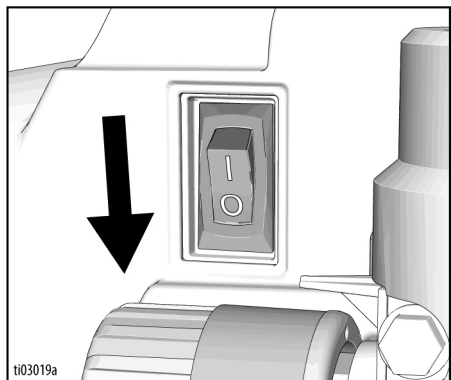

3. Pagrieziet spiediena regulatoru līdz zemākajam iestatījumam.

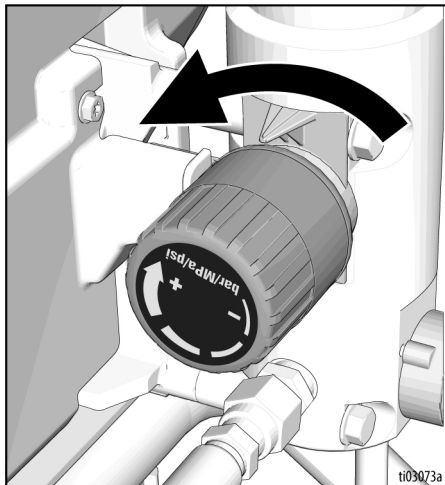

4. Ielieciet iztukšošanas cauruli spainī. Pagrieziet uzpildes vārstu uzpildes pozīcijā. Atstājiet uzpildes vārstu lejupvērstā (uzpildes) pozīcijā līdz nākamajai izsmidzināšanas reizei.

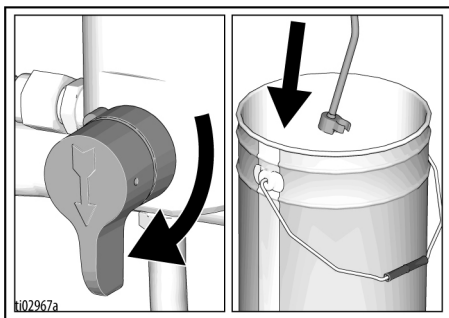

Spiediena samazināšanas procedūra

5. Cieši turiet pistoles metāla daļu pie iezemēta metāla spaiņa. Atbrīvojiet sprūda fiksatoru un iedarbiniet pistoli, lai samazinātu spiedienu.

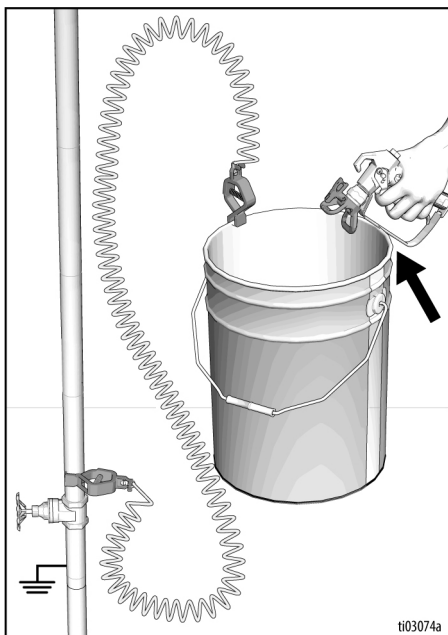

6. Aktivizējiet sprūda fiksatoru.
7. Ja jums šķiet, ka izsmidzināšanas uzgalis vai šļūtene ir aizsērējusi vai spiediens nav samazināts:
 - a. Izmantojot uzgriežņu atslēgu, **ĻOTI LĒNĀM** atļaidiet uzgaļa aizsarga fiksācijas uzgriezni vai šļūtenes gala savienojumu, lai pakāpeniski atbrīvotu spiedienu.
 - b. Izmantojot uzgriežņu atslēgu, pilnībā atļaidiet uzgriezni vai savienojumu.
 - c. Izīriiet šļūtenes vai gala aizsprostojumu.

Sprūda fiksators

Lai novērstu ievainojumus, kad pistole netiek izmantota, vienmēr aktivizējiet pistoles sprūda fiksatoru, ja smidzinātājs tiek izslēgts vai atstāts bez uzraudzības.				

Lai novērstu pistoles nejašu ieslēgšanos, to aktivizējot ar roku, kritiena vai trieciena rezultātā, vienmēr, kad beidzat izsmidzināšanu, ieslēdziet sprūda fiksatoru.

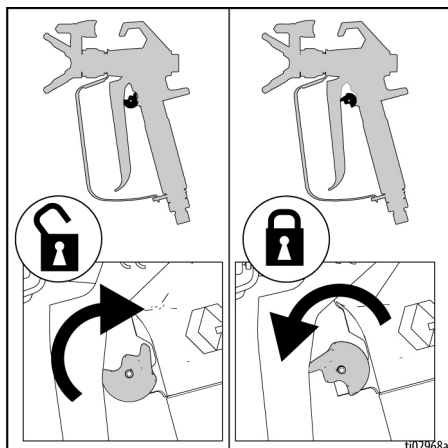

Iestatīšana

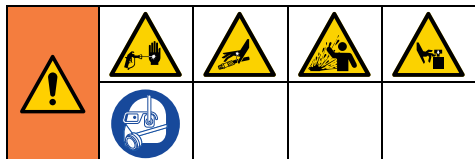

Pirmo reizi izsaiņojot izsmidzinātāju vai pēc ilgstošas uzglabāšanas veiciet iestatīšanas procedūru. Kad ir veikta iestatīšana pirmajā lietošanas reizē, noņemiet transportēšanas aizbāzni no šķidruma izplūdes. Izsmidzinātājs ir aprīkots ar Pump Armor™ sistēmā.

1. Pievienojiet Graco bezgaisa šļūteni šķidruma izplūdei. Izmantojiet divas uzgriežņu atslēgas, lai stingri pievilktu.

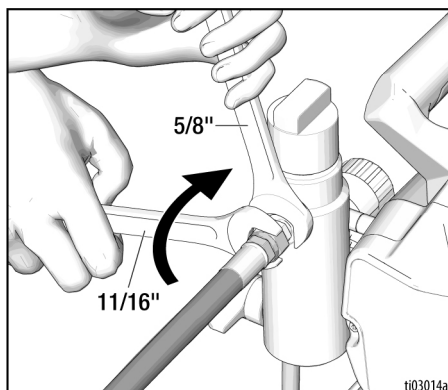

2. Pievienojiet šļūtenes otru galu pistolei.

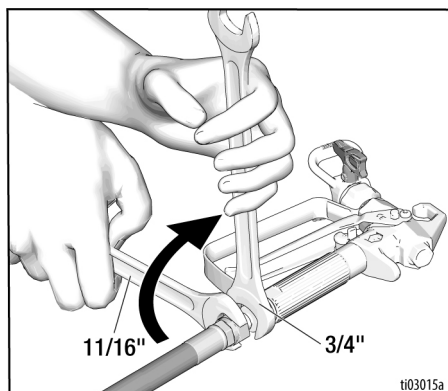

3. Izmantojiet divas uzgriežņu atslēgas, lai to stingri pievilktu.
4. Aktivizējiet sprūda fiksatoru.

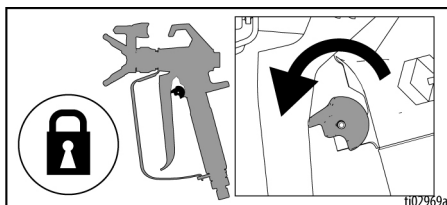

5. Noņemiet uzgaļa aizsargu.

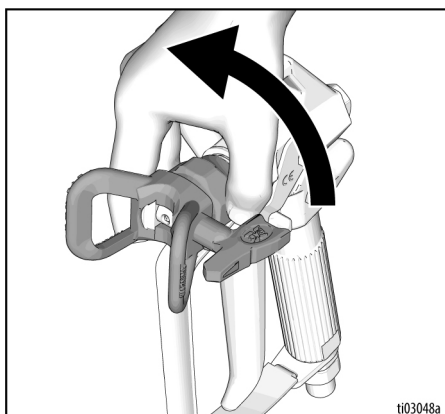

6. Pēc ilgstošas uzglabāšanas pārbaudiet, vai iepildes filtrā nav aizsērējumu un netīrumu.

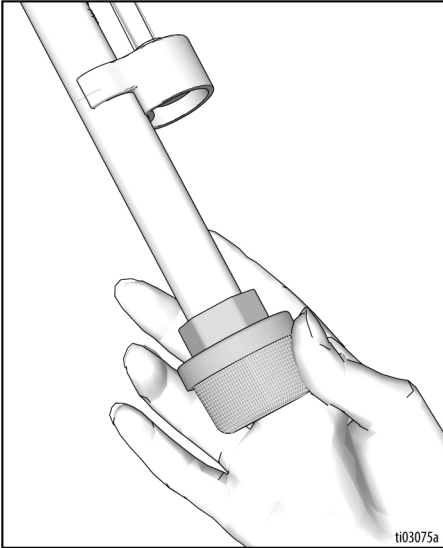

7. Piepildiet atveres blīvējošo uzgriezni ar Throat Seal Liquid™ (TSL), lai novērstu priekšlaicīgu blīvējuma nolietošanos. Veiciet šīs darbības katru dienu vai katrā izsmidzināšanas reizē.
- ievietojiet TSL balona sprauslu izsmidzinātāja priekšpusē esošā režģa augšējā centrālajā atvērumā.
 - Saspiediet balonu, lai izvadītu pietiekamu daudzumu TSL un aizpildītu brīvo vietu starp sūkņa stieni un iepakojuma uzgriežņa blīvėjumu.

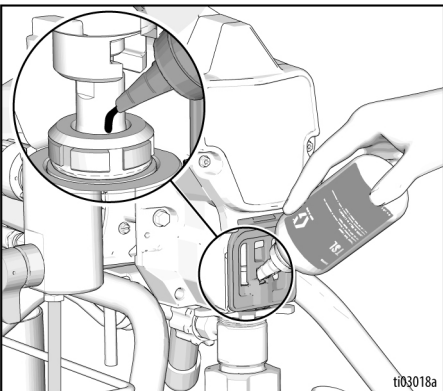

8. Pārliecinieties, vai ieslēgšanas/izslēgšanas slēdzis ir pozīcijā **OFF** (Izslēgts) un spiediena regulators ir pagriezts līdz zemākajam iestatījumam.

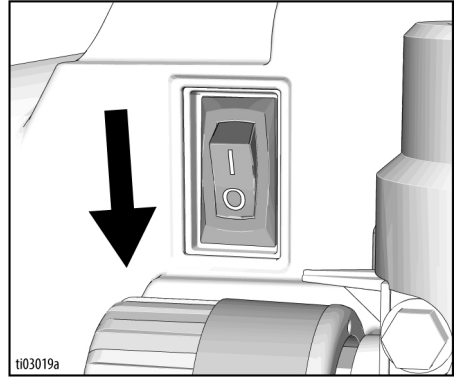

9. Pievienojiet strāvas vadu pareizi iezemētai elektrības kontaktligzdai.

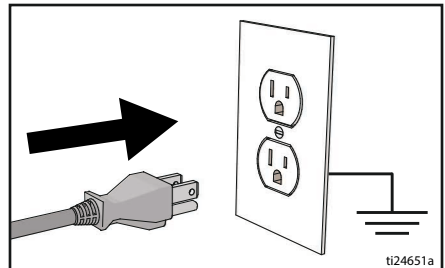

10. Pagrieziet uzpildes vārstu uzpildes pozīcijā.

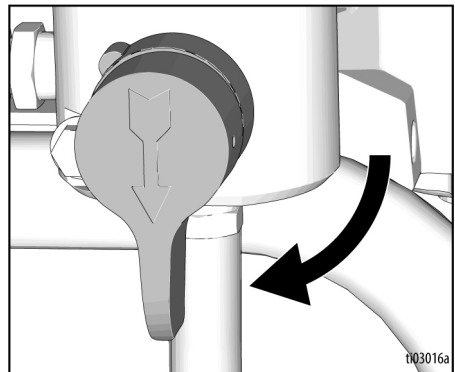

Iestatīšana

11. Ievietojiet šķidruma ieplūdes cauruli ar iztukšošanas cauruli iezemētā metāla spainī, kas daļēji piepildīts ar skalošanas šķidrumu. Skatiet sadaļu **Zemēšana**, 12 lappuse.

PIEZĪME. Pārbaudiet, vai skalošanas šķidrums ir saderīgs ar izsmidzināmo materiālu. Iespējams, būs jāveic otrreizēja skalošana, izmantojot saderīgu šķidrumu. Izmantojiet ūdeni lateksa krāsai vai saderīgu šķidrumu eļļas krāsai.

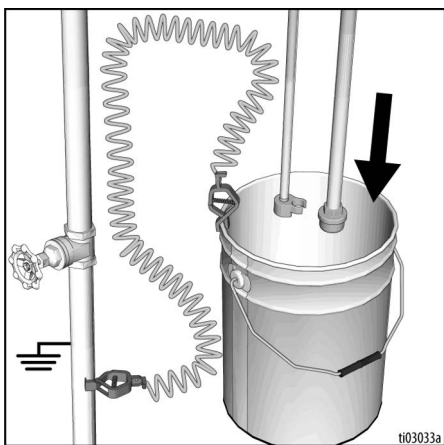

12. Pagrieziet spiediena regulatoru līdz zemākajam iestatījumam.

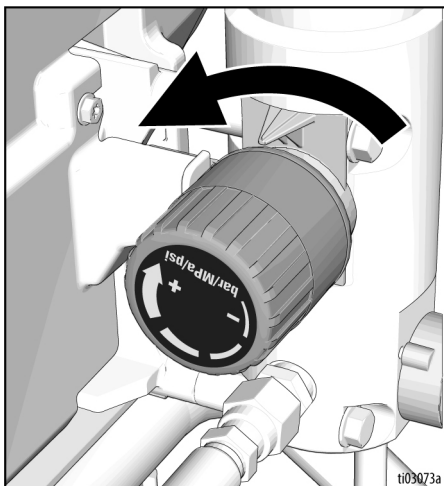

13. Pagrieziet ieslēgšanas/izslēgšanas slēdzi pozīcijā **ON** (ieslēgts).

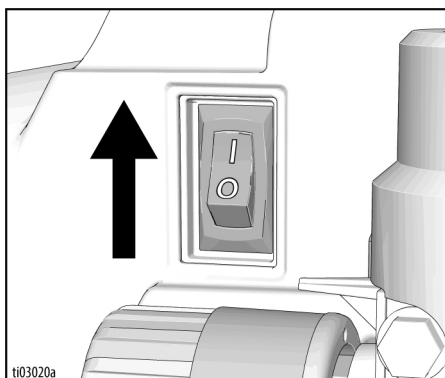

14. Palieliniet spiedienu par 1/2 apgriezieni, lai iedarbinātu motoru. Ļaujiet šķidrumam vienu minūti skatīties caur uzpildes šļūteni.

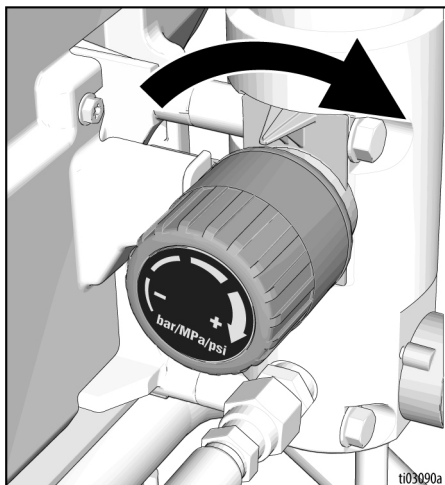

15. Cieši turiet pistoles metāla daļu pie iezemēta metāla spaiņa. Atbrīvojiet sprūda fiksatoru un iedarbiniet pistoli.

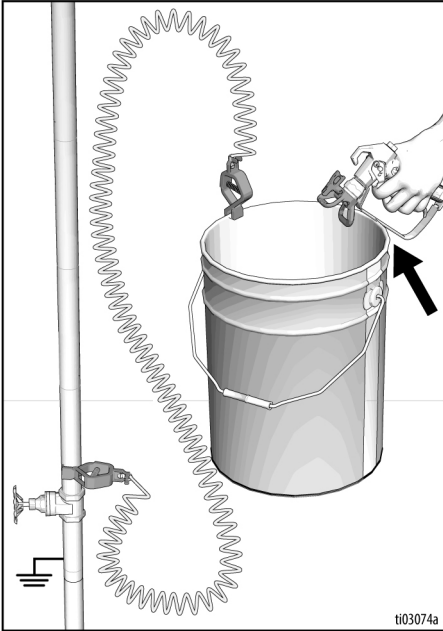

16. Turot pistoles sprūdu, pagrieziet uzpildes vārstu horizontāli izsmidzināšanas pozīcijā. Skalojiet, līdz tas ir tīrs.

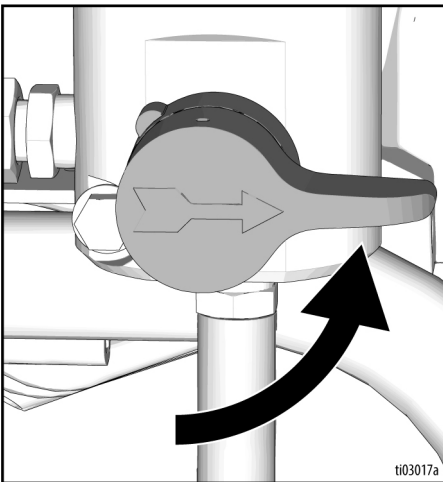

17. Atbrīvojiet pistoles sprūdu un aktivizējiet sprūda fiksatoru.

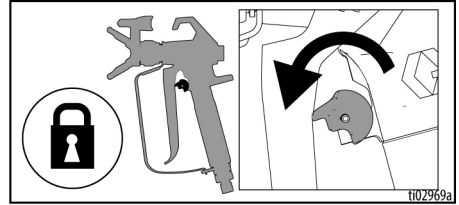

18. Pagrieziet ieslēgšanas/izslēgšanas slēdzi pozīcijā **OFF** (Izslēgts).

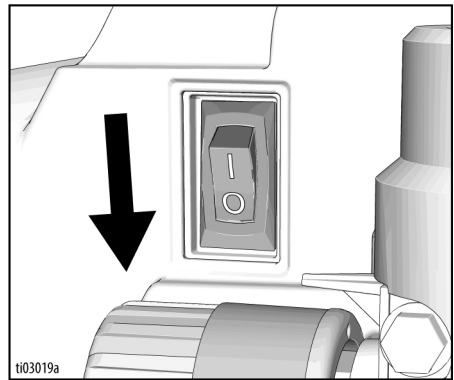

19. Ja sākotnējais skalošanas šķidrums nav saderīgs ar smidzināmo krāsu, skalošana jāveic vēlreiz. Atkārtojiet 11.–18. darbību.
20. Izsmidzinātājs ir gatavs ieslēgšanai un smidzināšanai.

Palaide

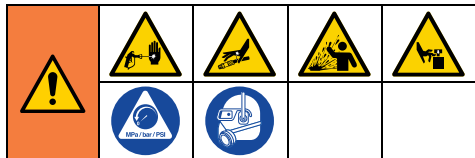

1. Veiciet darbības, kas aprakstītas sadaļā **Spiediena samazināšanas procedūra**, 14 lappuse.
2. Pagrieziet spiediena regulatoru līdz zemākajam iestatījumam.

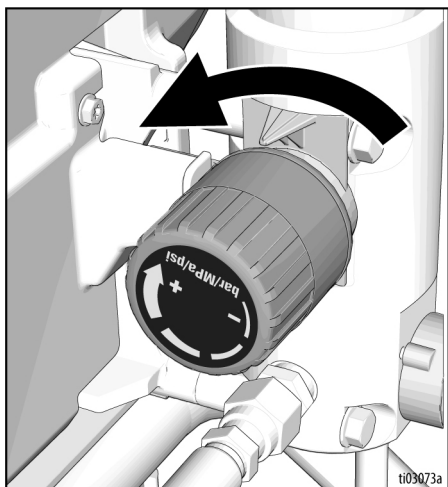

3. Noņemiet uzgaļa aizsargu.

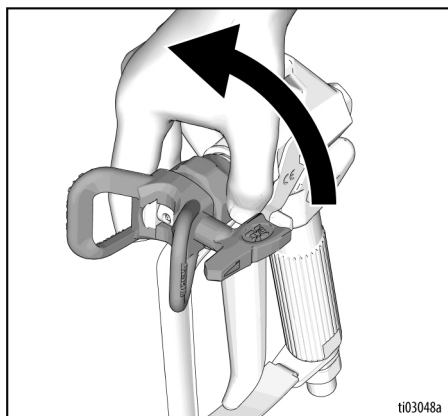

4. Pagrieziet ieslēgšanas/izslēgšanas slēdzi pozīcijā **ON** (ieslēgts).

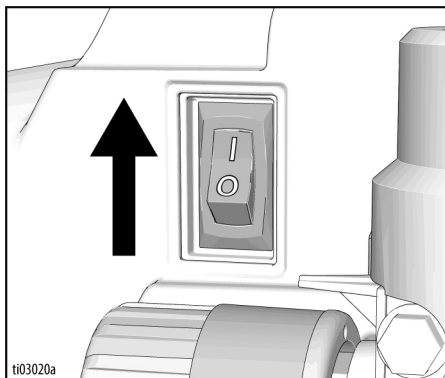

5. Ievietojiet šķidruma ieplūdes cauruli krāsas spainī. Ievietojiet iztukšošanas cauruli atkritumu spainī.

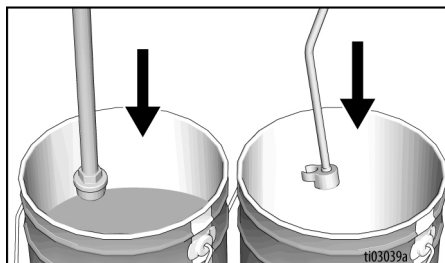

6. Palieliniet spiedienu par 1/2 apgriezumu, lai iedarbinātu motoru. Ļaujiet krāsai plūst caur izsmidzinātāju, līdz krāsa izplūst pa iztukšošanas cauruli.

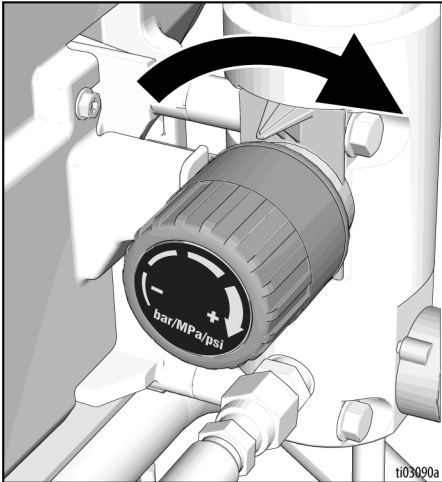

7. Atbrīvojiet sprūda fiksatoru.

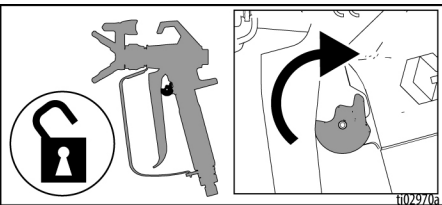

8. Turiet pistoli pret iezemētu metāla atkritumu spaini.

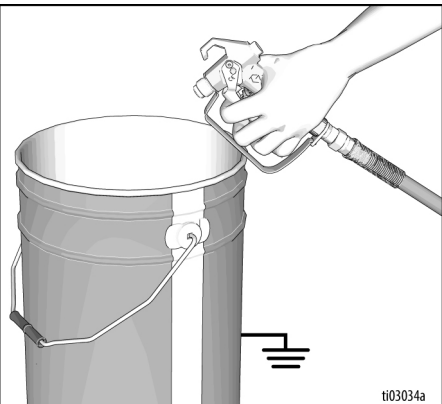

9. Turot pistoles sprūdu, pagrieziet uzpildes vārstu horizontāli izsmidzināšanas pozīcijā. Darbiniet pistoli vismaz vienu minūti vai 10 sekundes pēc krāsas parādīšanās.

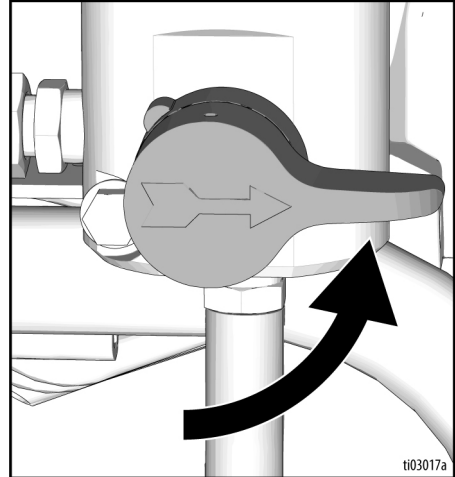

10. Atbrīvojiet pistoles sprūdu un aktivizējiet sprūda fiksatoru.



Augstspiediena izsmidzinātājs var ievadīt ķermenī toksinus un izraisīt smagas traumas. Neapturiet noplūdes ar roku vai drānu.

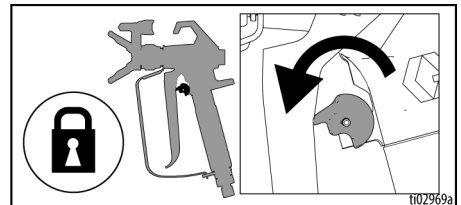

11. Pārbaudiet, vai bezgaisa šūtenē nav šūtenes savienojumos nav noplūdes. Ja rodas noplūde, veiciet darbības, kas aprakstītas sadaļā **Spiediena samazināšanas procedūra**, 14 lappuse, tad pievelciet visus stiprinājumus un atkārtojiet sadaļā **Palaide** aprakstīto procedūru. Ja noplūdes nav, veiciet darbības, kas aprakstītas sadaļā **Ekspluatācija**, 22 lappuse.

Ekspluatācija

Izsmidzināšanas uzgaļa uzlikšana



Lai novērstu smagas traumas, ko rada nokļūšana zem ādas, uzliekot vai noņemot izsmidzināšanas uzgali un uzgaļa aizsargu, nelieciet roku sprauslas uzgaļa priekšā.

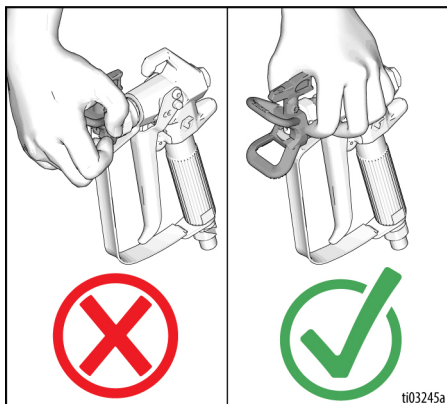

1. Veiciet darbības, kas aprakstītas sadaļā **Spiediena samazināšanas procedūra**, 14 lappuse.
2. Izmantojiet izsmidzinātāja uzgali (A), lai ievietotu OneSeal™ (B) un uzgaļa ligzdu uzgaļa aizsargā (C).

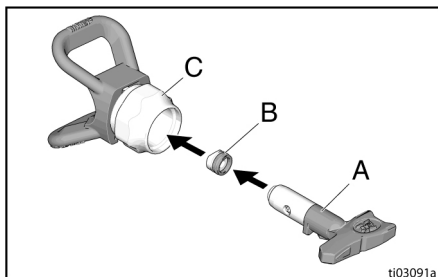

3. Ievietojiet izsmidzināšanas uzgali.

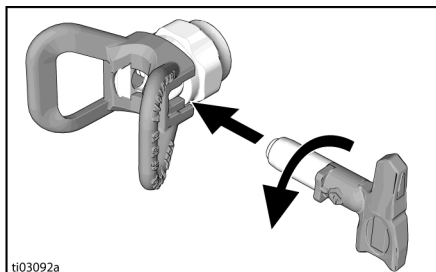

4. Pieskrūvējiet iekārtas mezglu pistolei. Pievelciet.

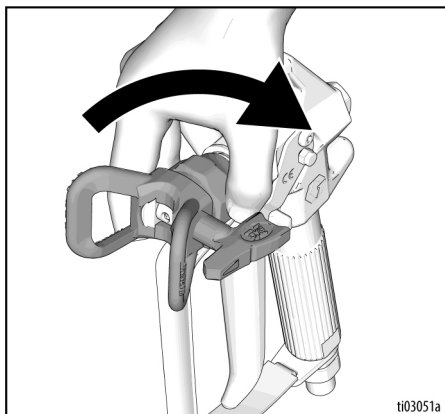

Izsmidzinātāja salāgošana

1. Samaziniet spiedienu. Veiciet darbības, kas aprakstītas sadaļā **Spiediena samazināšanas procedūra**, 14 lappuse.
2. Aktivizējiet sprūda fiksatoru.
3. Atskrūvējiet uzgaļa aizsarga fiksācijas uzgriezni.
4. Salāgojiet aizsargu horizontāli, lai izsmidzinātu horizontāli, vai vertikāli, lai izsmidzinātu vertikāli.

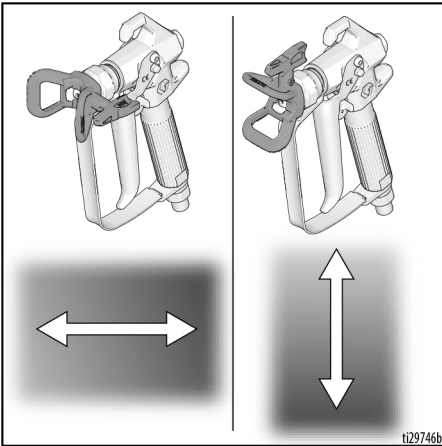

5. Kad vēlamais iestatījums ir noregulēts, ar roku pievelciet aizsarga fiksācijas uzgriezni.

Izsmidzināšana

Ja izmanto RAC X™ LP reversīvo zemspiediena izsmidzināšanas uzgali, smidzināšanas spiediens var būt zemāks. Izsmidzinot ar zemu spiedienu, ir mazāks risks izsmidzināt pārāk daudz materiāla, un izsmidzināšanas uzgalis mazāk nolietojas. Noregulējiet smidzinātāja spiedienu, lai neizsmidzinātu pārāk daudz materiāla.

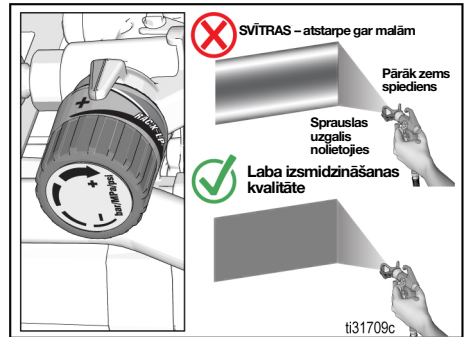

1. Izsmidziniet pārbaudes pārklājumu. Palieliniet spiedienu, lai novērstu sabiezējumus gar malām.

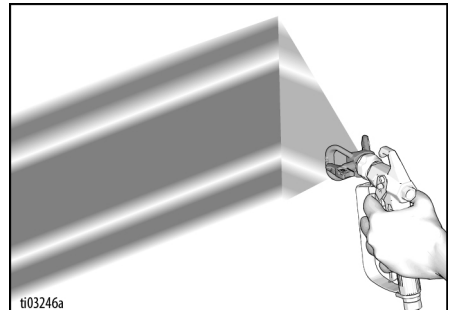

Ekspluatācija

2. Izmantojiet mazāka izmēra uzgali, ja ar spiediena regulēšanu nevar novērst malu sabiezējumus.
3. Turiet pistoli perpendikulāri, 10–12 collu (25–30 cm) attālumā no virsmas. Izsmidziniet uz priekšu un atpakaļ; pārklājiet par 50%.

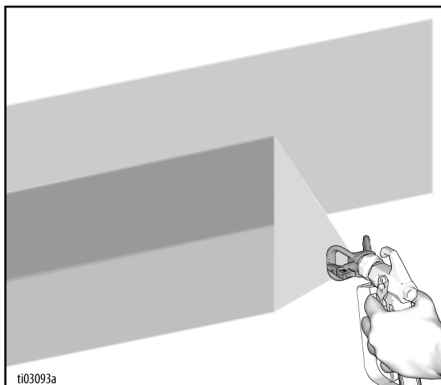

4. Iedarbiniet pistoli pēc kustības. Pirms pārtraukšanas atlaidiet sprūdu. Papildinformāciju par izsmidzināšanu skatiet atsevišķajā pistoles rokasgrāmātā.

Uzgaļa aizsērējuma tīrīšana



Lai izvairītos no traumām, nekādā gadījumā nevērsiet pistoli pret savu roku vai lupatu!

1. Atbrīvojiet sprūdu. Aktivizējiet sprūda fiksatoru. Pagrieziet izsmidzināšanas uzgali aizsērējuma tīrīšanas pozīcijā. Atbrīvojiet sprūda fiksatoru. Iedarbiniet pistoli atkritumiem paredzētā vietā, lai iztīrītu aizsērējumu.

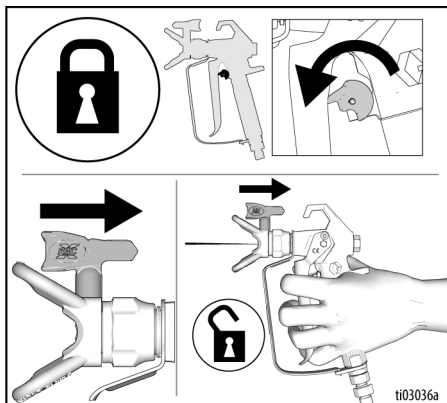

2. Aktivizējiet sprūda fiksatoru. Pagrieziet izsmidzināšanas uzgali izsmidzināšanas pozīcijā. Atbrīvojiet sprūda fiksatoru un turpiniet izsmidzināšanu.

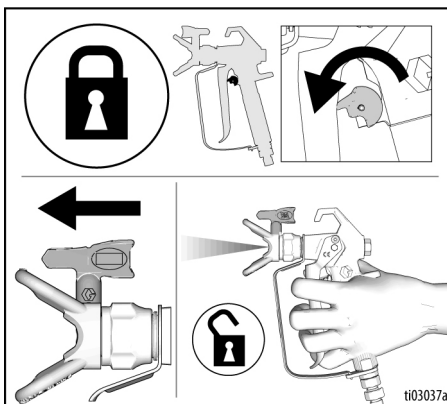

PIEZĪME. Ja izsmidzināšanas uzgalis joprojām ir aizsērējis, atkārtojiet 1. un 2. darbību. Ja tas joprojām ir nosprostots, iespējams, izsmidzināšanas uzgalis būs jānomaina.

Tīršana

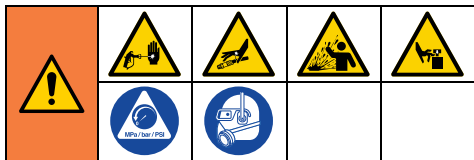

1. Veiciet **Spiediena samazināšanas procedūra**, 14 lappuse.
2. Noņemiet uzgaļa aizsargu un izsmidzināšanas uzgali. Papildinformāciju skatiet atsevišķajā pistoles rokasgrāmatā.

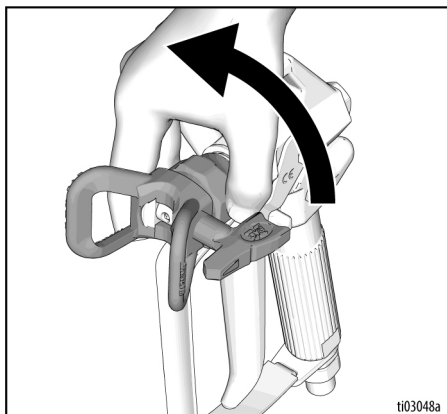

3. Noņemiet šķidruma ieklūdes cauruli un iztukšošanas cauruli no krāsas, noslaukiet lieko krāsu ārpusē.

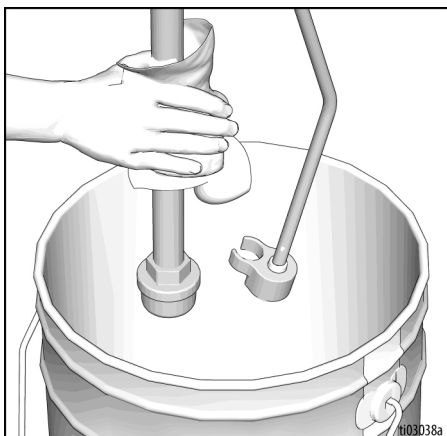

4. Ievietojiet šķidruma ieklūdes cauruli skalošanas šķidrumā. Izmantojiet ūdeni ūdenskrāsai un saderīgu šķidrumu eļļas krāsai. Ievietojiet iztukšošanas cauruli atkritumu spainī.

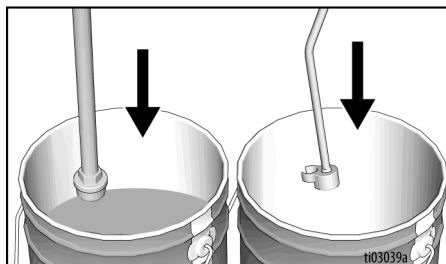

5. Pagrieziet uzpildes vārstu uzpildes pozīcijā.

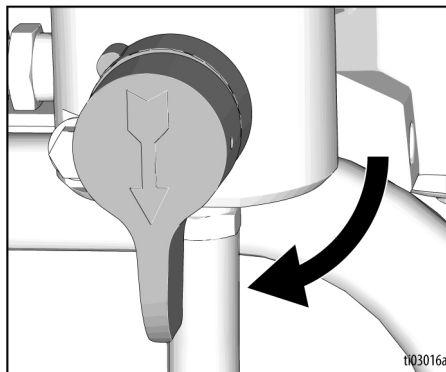

6. Pagrieziet spiediena regulatoru par 1/2 apgriezienu, lai iedarbinātu motoru. Darbiniet, līdz atkritumu spainī ir redzams tīrs skalošanas šķidrumš.

Ekspluatācija

7. Atbrīvojiet sprūda fiksatoru. Turiet pistoli pret izņemētu metāla spaini. Nepārtraukti darbiniet pistoli.

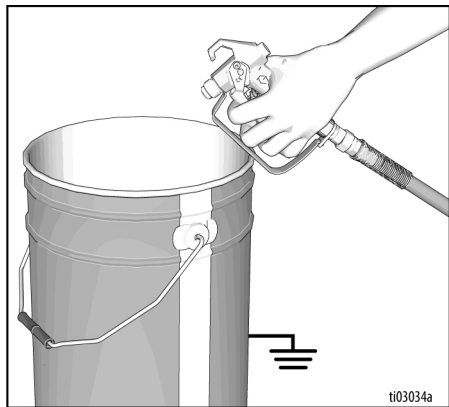
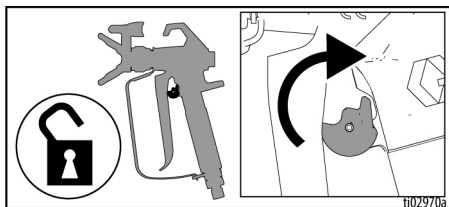

8. Turot pistoles sprūdu, pagrieziet uzpildes vārstu izsmidzināšanas pozīcijā. Turpiniet turēt pistoles sprūdu vienu minūti vai līdz brīdim, kad atkritumu spainī ir redzams tīrs skalošanas šķidrums.



9. Iedarbinot pistoli, paceliet iesūkšanas cauruli virs skalošanas šķidruma, lai izvadītu šķidrumu no šļūtenes. Turpiniet turēt sprūdu, līdz šķidrums parstāj plūst.

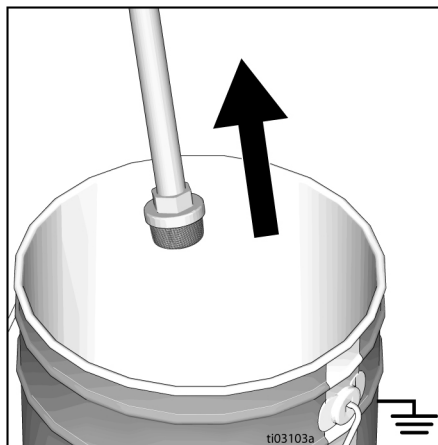

10. Aktivizējiet sprūda fiksatoru.

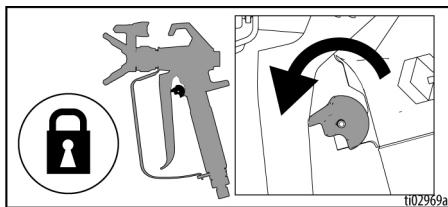

11. Pagrieziet spiediena regulatora pogu līdz zemākā spiediena iestatījumam un pagrieziet ieslēgšanas/izslēgšanas slēdzi pozīcijā **OFF** (izslēgts). Atvienojiet izsmidzinātāju no barošanas avota. Pagrieziet uzpildes vārstu uzpildes pozīcijā.

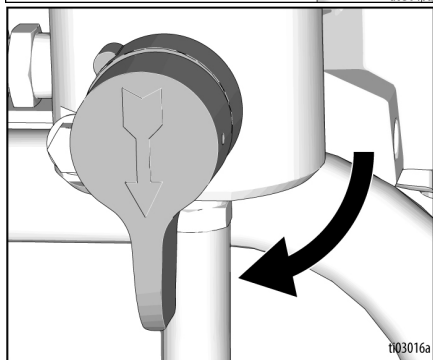
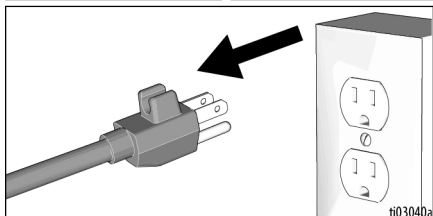
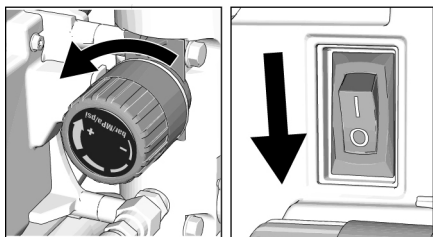

12. Ja skalojat ar ūdeni, izskalojiet vēlreiz ar saderīgu šķīdumu vai Graco Pump Armor™, lai nodrošinātu aizsargkārtu pret sasaldšanu un koroziju.

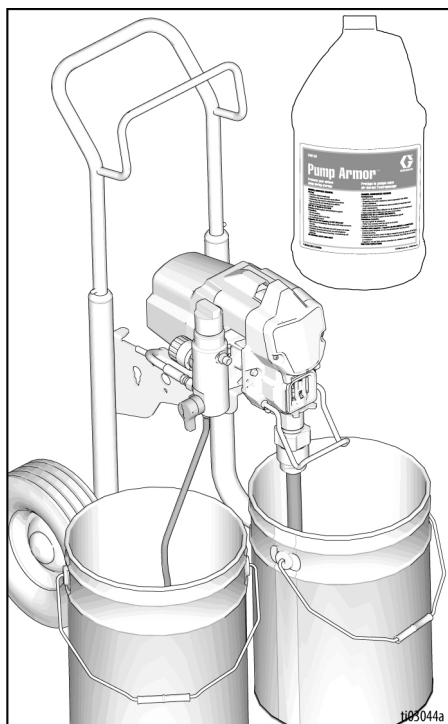

Ekspluatācija

13. Veiciet darbības, kas aprakstītas sadaļā **Spiediena samazināšanas procedūra**, 14 lappuse.
14. Noņemiet filtru no pistoles un izsmidzinātāja (ja uzstādīts). Iztīriet un pārbaudiet. Uztādiet jaunu filtru, ja konstatējat bojājumus. Skatiet atsevišķo pistoles rokasgrāmatu.

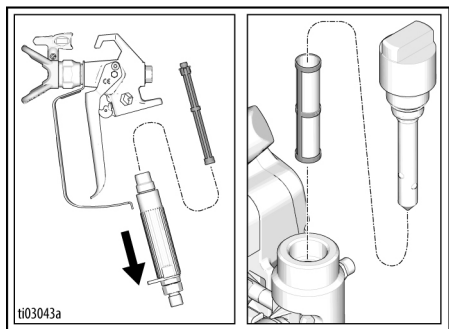

15. Noslaukiet izsmidzinātāju, šļūteni un pistoli ar ūdeni vai saderīgā šķidrumā samērcētu drānu.

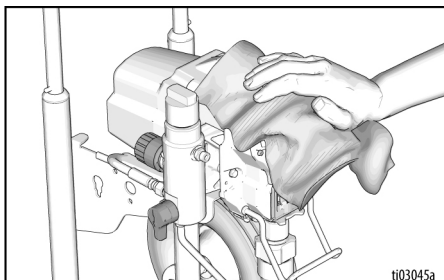

Apkope

Ir svarīgi veikt regulāru apkopi, lai nodrošinātu izsmidzinātāja pareizu darbību. Apkope nozīmē standarta darbību veikšanu, lai nodrošinātu izsmidzinātāja darbību un novērstu problēmu rašanos nākotnē.



Darbība	Intervāls
Pārbaudiet/tīriet izsmidzinātāja filtru, šķidrums ieplūdes filtru un pistoles filtru.	Ik dienu vai katrā izsmidzinātāja lietošanas reizē
Pārbaudiet, vai motora aizsargkanāli nav bloķēti.	Ik dienu vai katrā izsmidzinātāja lietošanas reizē
Papildiniet TSL caur TSL uzpildes punktu.	Ik dienu vai katrā izsmidzinātāja lietošanas reizē
Pārbaudiet, vai izsmidzinātājs pārtrauc darbību. Ja izsmidzinātāja pistole NAV aktivizēta, izsmidzinātāja motoram ir jāpārtrauc darbība, un tas nedrīkst atsākt darbību, līdz pistole tiek atkal aktivizēta. Ja izsmidzinātājs atsāk darbību, kad pistole NAV aktivizēta, pārbaudiet, vai sūkni nav iekšējas/ārējas noplūdes, un pārbaudiet, vai nav radusies noplūde uzpildes vārstā.	Ik pēc 1000 galoniem (3785 litri)
Kakliņa uzmavas blīvējuma pielāgošana. Ja pēc ierīces ilglaicīga lietojuma sūkņa blīvējumā rodas noplūde, pievelciet blīvējuma uzgriezni virzienā uz leju, līdz noplūde tiek apturēta vai samazinās. Tas atļauj sūknēt apmēram 100 galonu papildus pirms nepieciešama nomaiņa. Blīvējuma uzgriezni var pievilkt, nenoņemot blīviedzenu.	Pēc nepieciešamības atkarībā no lietojuma

Otrreizēja pārstrāde un likvidēšana

Produkta darbmūža beigas

Produkta darbmūža beigās izjauciet un nododiet to pārstrādei atbildīgā veidā.

- Veiciet darbības, kas aprakstītas sadaļā **Spiediena samazināšanas procedūra**, 14 lappuse.
- Iztukšojiet un iznīciniet šķidrumus, ievērojot piemērojamus noteikumus. Izlasiet materiāla ražotāja drošības datu lapu.

- Izņemiet motorus, baterijas, shēmas plates, LCD (šķidro kristālu displejus) un citas elektroniskās detaļas. Pārstrādājiet atbilstoši piemērojamajiem noteikumiem.
- Neizmetiet elektroniskās detaļas sadzīves vai komerciālajos atkritumos.

- Atlikušo izstrādājumu nogādājiet pārstrādes vietā.

Problēmu novēršana

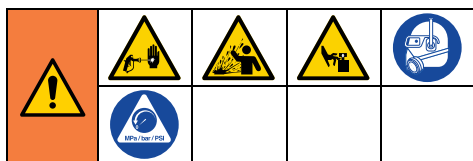
Mehāniska/šķidruma plūsma



Lai novērstu nopietnas traumas, ko var izraisīt šķidrums zem spiediena, piemēram, izkļūšana cauri ādai, šķidruma izšļakstīšanās un kustīgas detaļas, rīkojieties saskaņā ar norādījumiem sadaļā **Spiediena samazināšanas procedūra**, katreiz, kad izsmidzināšana pabeigta, un pirms iekārtas tīrīšanas, pārbaudes vai apkopes. Traucējumu novēršanas laikā nepieskarieties kustīgām daļām.

1. Pirms pārbaudēm un remontiem veiciet darbības, kas aprakstītas sadaļā **Spiediena samazināšanas procedūra**, 14 lappuse.
2. Pirms ierīces izjaukšanas pārbaudiet visas iespējamās kļūmes un to iemeslus.

Problēma	Ko pārbaudīt Ja pārbaudē defekts nav konstatēts, veiciet nākamo pārbaudi.	Kādas darbības veicamas Ja pārbaudē konstatēts defekts, skatiet šo aili
Sūkņa jauda ir zema vai izsmidzināšanas plūsma ir slihta.	Nodilis izsmidzināšanas uzgalis.	Nomainiet izsmidzināšanas uzgali. Skatiet atsevišķo pistoles vai uzgaļa rokasgrāmatu.
	Aizsērējis izsmidzināšanas uzgalis.	Atbrīvojiet spiedienu. Pārbaudiet un iztīriet izsmidzināšanas uzgali. Skatiet sadaļu Uzgaļa aizsērējuma tīrīšana , 24 lappuse.
	Aizsērējis ieplūdes sietiņš.	Noņemiet un iztīriet, pēc tam uzlieciet atpakaļ.
	Nepareizs ieplūdes vārsta lodītes un virzuļa lodītes novietojums.	Noņemiet ieplūdes vārstu un iztīriet. Pārbaudiet, vai lodītes un ligzdās nav ierobijumu; nomainiet, ja nepieciešams. Skatiet sūkņa rokasgrāmatu. Pirms lietošanas filtrējiet krāsu, lai atdalītu daļiņas, kas var aizsprostot sūkni.
	Aizsērējis vai netīrs šķidruma filtrs vai uzgaļa filtrs.	Iztīriet filtru.
	Uzpildes vārstam ir noplūde.	Salabojiet uzpildes vārstu.
	Pārbaudiet, vai sūknis neturpina gājienus, kad pistoles sprūds ir atbrīvots. (Uzpildes vārstā nav noplūdes.)	Veiciet sūkņa apkopi. Skatiet sūkņa rokasgrāmatu.
	Noplūde ap atveres blīvējuma uzgriezni var norādīt, ka ir nodiluši vai bojāti blīvējumi.	Nomainiet blīvējumus. Skatiet sūkņa rokasgrāmatu. Pārbaudiet arī virzuļa vārsta ligzdu – vai tur nav sacietējusi krāsa vai nav ierobijumi – un nomainiet, ja tas nepieciešams. Pievelciet blīvēšanas uzgriezni / saslapināto vāciņu (wet-cup).

Problēmu novēršana

Problēma	Ko pārbaudīt Ja pārbaudē defekts nav konstatēts, veiciet nākamo pārbaudi.	Kādas darbības veicamas Ja pārbaudē konstatēts defekts, skatiet šo aili
Zema sūkņa jauda.	Liels spiediena kritums šļūtenē ar smagiem materiāliem.	Samaziniet kopējo šļūtenes garumu.
	Bojāts sūkņa stienis.	Salabojiet sūkni. Skatiet sūkņa rokasgrāmatu.
	Zems strūkļas spiediens.	Pagrieziet spiediena vadības pogu līdz galam pulkstenrādītāju kustības virzienā. Pārliecinieties, vai spiediena regulatora poga ir pareizi uzstādīta un to var pagriezt līdz galam pulkstenrādītāju kustības virzienā. Ja problēmu neizdodas novērst, nomainiet spiediena regulatoru.
	Virzuļa blīvējumi ir nodiluši vai bojāti.	Nomainiet blīvējumus. Skatiet sūkņa rokasgrāmatu.
	Pārbaudiet, vai pagarinātāja vada izmērs ir pareizs.	Skat. Pagarinātāji , 12 lappuse.
Pārmērīga krāsas noplūde atveres blīvējuma uzgrieznī.	Atveres blīvējuma uzgrieznis ir vaļīgs.	Izņemiet atveres blīvējuma uzgriežņa starpliku. Pievelciet atveres blīvējuma uzgriezni tikai tik daudz, lai apturētu noplūdi.
	Atveres blīvējumi ir nodiluši vai bojāti.	Nomainiet blīvējumus. Skatiet sūkņa rokasgrāmatu.
	Izspiedējstienis (displacement rod) ir nodilis vai bojāts.	Nomainiet stieni. Skatiet sūkņa rokasgrāmatu.
No pistoles pil šķidrums.	Gaiss sūknī vai šļūtenē.	Pārbaudiet un pievelciet visus šķidruma padeves savienojumus. Uzpildes laikā sūknim jādarbojas iespējami lēni.
	Izsmidzināšanas uzgalis ir daļēji aizsērējis.	Iztīriet uzgali. Skatiet sadaļu Uzgaļa aizsērējuma tīrīšana , 24 lappuse.
	Šķidruma padeves līmenis ir zems vai nav šķidruma.	Uzpildiet šķidrumu. Veiciet sūkņa sākotnējo uzpildi. Skatiet sūkņa rokasgrāmatu. Bieži pārbaudiet šķidruma padevi, lai nepieļautu, ka sūknis darbojas bez šķidruma.
Grūti uzpildāms sūknis.	Gaiss sūknī vai šļūtenē.	Pārbaudiet un pievelciet visus šķidruma padeves savienojumus. Uzpildes laikā sūknim jādarbojas iespējami lēni.
	Ieplūdes vārstam ir noplūde.	Iztīriet ieplūdes vārstu. Pārliecinieties, vai lodītes ligzda nav bojāta vai nodilusi un lodīte atrodas savā vietā. Ievietojiet atpakaļ vārstu.
	Sūkņa blīvējumi ir nodiluši.	Nomainiet sūkņa blīvējumus. Skatiet sūkņa rokasgrāmatu.
	Krāsa ir pārāk bieza.	Šķīdiniet krāsu atbilstoši ražotāja ieteikumiem.

Elektroapgāde

Pazīme. Izsmidzinātājs nedarbojas, pārtrauc darbību vai neizslēdzas.

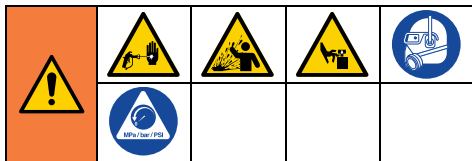

Lai novērstu smagas traumas, ko var izraisīt šķidrums zem spiediena, piemēram, nokļūšana zem ādas, šķidruma izšļakstīšanās un kustīgas detaļas, rīkojieties saskaņā ar norādījumiem sadaļā **Spiediena samazināšanas procedūra**, kad izsmidzināšana ir pabeigta, un pirms iekārtas tīrīšanas, pārbaudes vai apkopes.

Traucējumu novēršanas laikā nepieskarieties kustīgām daļām.

1. Veiciet darbības, kas aprakstītas sadaļā **Spiediena samazināšanas procedūra**, 14 lappuse.
2. Pievienojiet izsmidzinātāju zemētai pareiza sprieguma kontaktligzdai.
3. Pagrieziet slēdzi ieslēgšanas/izslēgšanas slēdzi līdz pozīcijai **OFF** (izslēgts), pagaidiet 30 sekundes un pēc tam atkal pagrieziet to līdz pozīcijai **ON** (ieslēgts), tādējādi nodrošinot izsmidzinātāja darbību parastā režīmā.
4. Pagrieziet spiediena regulatora pogu pulksteņrādītāju kustības virzienā par 1/2 apgriezieni.



Problēma	Ko pārbaudīt	Kā pārbaudīt
Izsmidzinātājs vispār nedarbojas.	Pārbaudiet, vai pieejama elektriskās strāvas padeve.	Pārliecinieties, ka ir pieejama maiņstrāva. 110–120 maiņstrāvas modeļiem jānodrošina 100–130 V, savukārt 230 maiņstrāvas modeļiem jānodrošina 210–255 V.
	Pārbaudiet spiediena regulatora savienojumus.	Gādājiet, lai savienojums būtu tīrs un kārtīgi savienots.
	Pārbaudiet spiediena regulatoru.	Kad spiediena regulators ir pārbaudīts, savienojiet to. Ja motors sāk darboties, nomainiet spiediena regulatoru.
	Pārbaudiet motora vadus.	Gādājiet, lai spaiļes būtu tīras un kārtīgi savienotas.
Izsmidzinātājs neizslēgsies pēc tam, kad būs sasniegts vai pārsniegts maksimālais spiediens.	Pārbaudiet spiediena regulatoru.	Atvienojiet spiediena regulatoru, ja izsmidzinātājs vēl joprojām darbojas, nomainiet vadības paneli. Ja izsmidzinātāja darbība tiek apturēta, nomainiet spiediena regulatoru.
Izsmidzinātājam radusies kļūda.	Skatiet sadaļu Kļūdas kodu ziņojumi , 34 lappuse.	Skatiet sadaļu Kļūdas kodu ziņojumi , 34 lappuse.

Problēmu novēršana

Pazīme. Izsmidzinātājs nedarbojas, pārtrauc darbību vai neizslēdzas.

1. Veiciet **Spiediena samazināšanas procedūra**, 14 lappuse.
2. Atvienojiet izsmidzinātāju un pagrieziet ieslēgšanas/izslēgšanas slēdzi pozīcijā **OFF** (Izslēgts).
3. Pagaidiet 1 minūti. Noņemiet aizmugurējo apvalku, lai redzētu LED statusa indikatoru. Pievienojiet strāvas vadu pareizi iezemētai elektrības kontaktligzdai. No jauna pagrieziet ieslēgšanas/izslēgšanas slēdzi pozīcijā **ON** (ieslēgts), tādējādi nodrošinot izsmidzinātāja darbību parastā režīmā.
4. LED statusa indikatorā mirgos kļūdas kods.

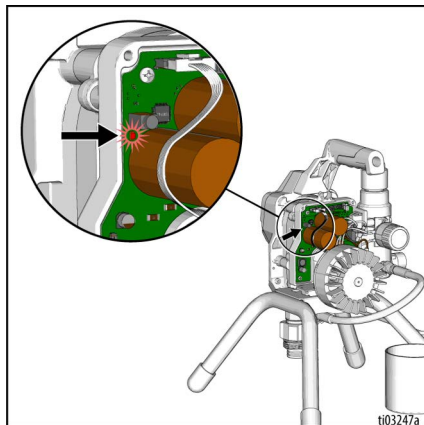

Lai izvairītos no smagām elektrošoka un kustīgu detaļu radītām traumām, nepieskarieties motoram vai elektriskajiem komponentiem.				

Kļūdas kodu ziņojumi

KODS	ZIŅOJUMS	DARBĪBA
04	Kods 04 - noteikti vairāki ienākošā sprieguma pārspriegumi	IZSLĒDZIET izsmidzinātāju un atvienojiet to no strāvas. Atrodiet piemērotu sprieguma padevi, lai nepieļautu elektronikas bojājumus.
05	Kods 05 - motors negriežas augstas mehāniskās slodzes dēļ	IZSLĒDZIET izsmidzinātāju un atvienojiet to no strāvas. Mēģiniet griezt. Motoram jāgriežas brīvi. Ja motors negriežas brīvi, noņemiet sūkni un vēlreiz pārbaudiet, griežot motoru. Ja motors griežas brīvi, pārbaudiet vadības paneli.
06	Kods 06 - iespējota motora termiskā aizsardzība	Turiet izsmidzinātāju pieslēgtu pie strāvas un ļaujiet tam atdzist. Tas var ilgt līdz vienai stundai. Pārbaudiet, vai izsmidzinātāja apakšā un augšpusē esošās atveres nav aizsprostojušās. Atvienojiet izsmidzinātāju un pārbaudiet, vai motors griežas brīvi.
08	Kods 08 - ienākošais spriegums ir pārāk zems izsmidzinātāja darbībai	IZSLĒDZIET izsmidzinātāju un atvienojiet to no strāvas. Atrodiet piemērotu sprieguma padevi, lai nepieļautu elektronikas bojājumus.
09	Kods 09 - neizdevās sazināties ar kodētāju	IZSLĒDZIET izsmidzinātāju, atvienojiet to no kontaktligzdas un uzgaidiet piecas minūtes. Noņemiet pārvalku. Pārbaudiet vadus un savienojumus. Pārbaudiet motoru.
10	Kods 10 - iespējota vadības paneļa termiskā aizsardzība	Turiet izsmidzinātāju pieslēgtu pie strāvas un ļaujiet tam atdzist. Tas var ilgt līdz vienai stundai. Pārbaudiet, vai izsmidzinātāja apakšā un augšpusē esošās atveres nav aizsprostojušās. Atvienojiet izsmidzinātāju un pārbaudiet, vai motors griežas brīvi.
12	Kods 12 - iespējota strāvas pārslodzes aizsardzība	IESLĒDZIET un IZSLĒDZIET barošanu. Ja problēma joprojām pastāv, pārbaudiet motoru.
15	Kods 15 - motors negriežas, nav noteikta motora strāva	IZSLĒDZIET izsmidzinātāju, atvienojiet to no kontaktligzdas un uzgaidiet piecas minūtes. Noņemiet pārvalku. Pārbaudiet vadus un savienojumus. Pārbaudiet vadības paneli. Pārbaudiet motoru.

390 statīva izsmidzinātāju detaļas

390 statīva izsmidzinātāju detaļas

Ats.	Griezes moments
	15,8 - 18,1 N•m (140-160 collu mārciņas)
	4,5 - 5,1 N•m (40-45 collu mārciņas)

Ats.	Griezes moments
	2,6 - 3,1 N•m (23-27 collu mārciņas)
	88-102 N•m (65-75 mārciņas uz pēdu)

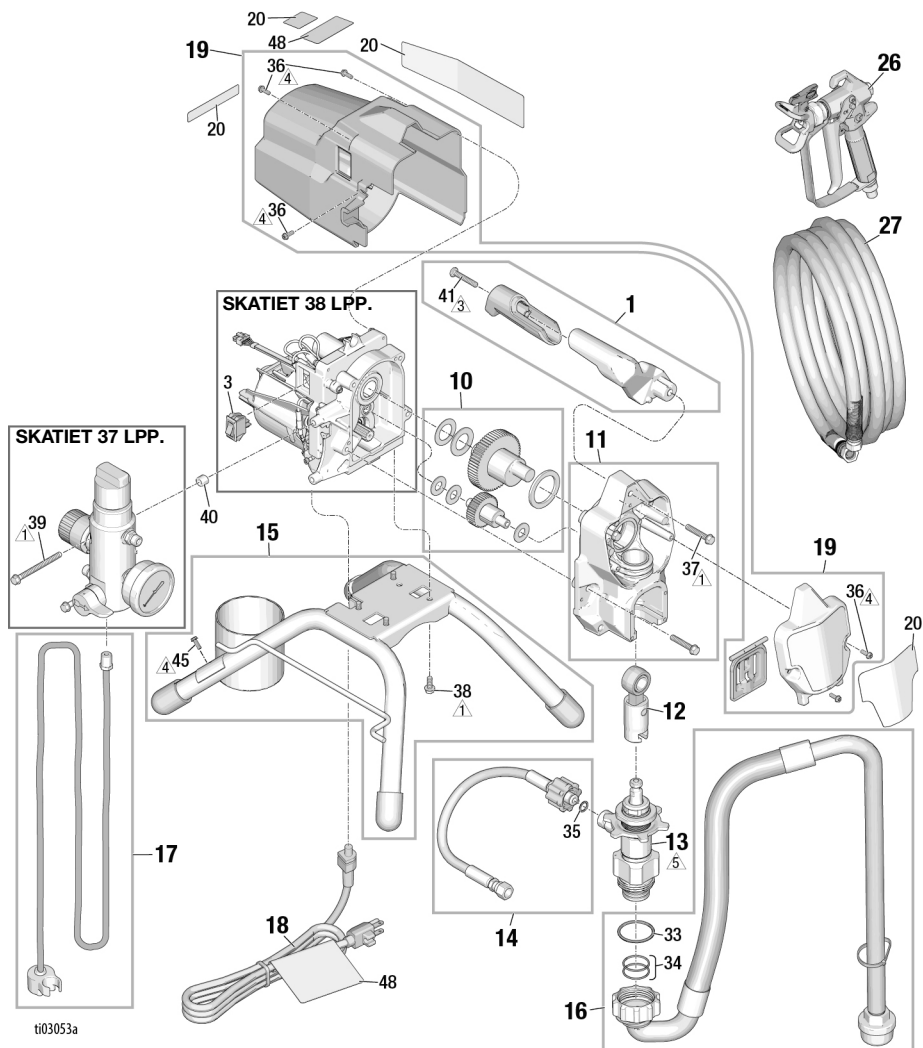

390 Hi-Cart izsmidzinātāju detaļas

390 Hi-Cart izsmidzinātāju detaļas

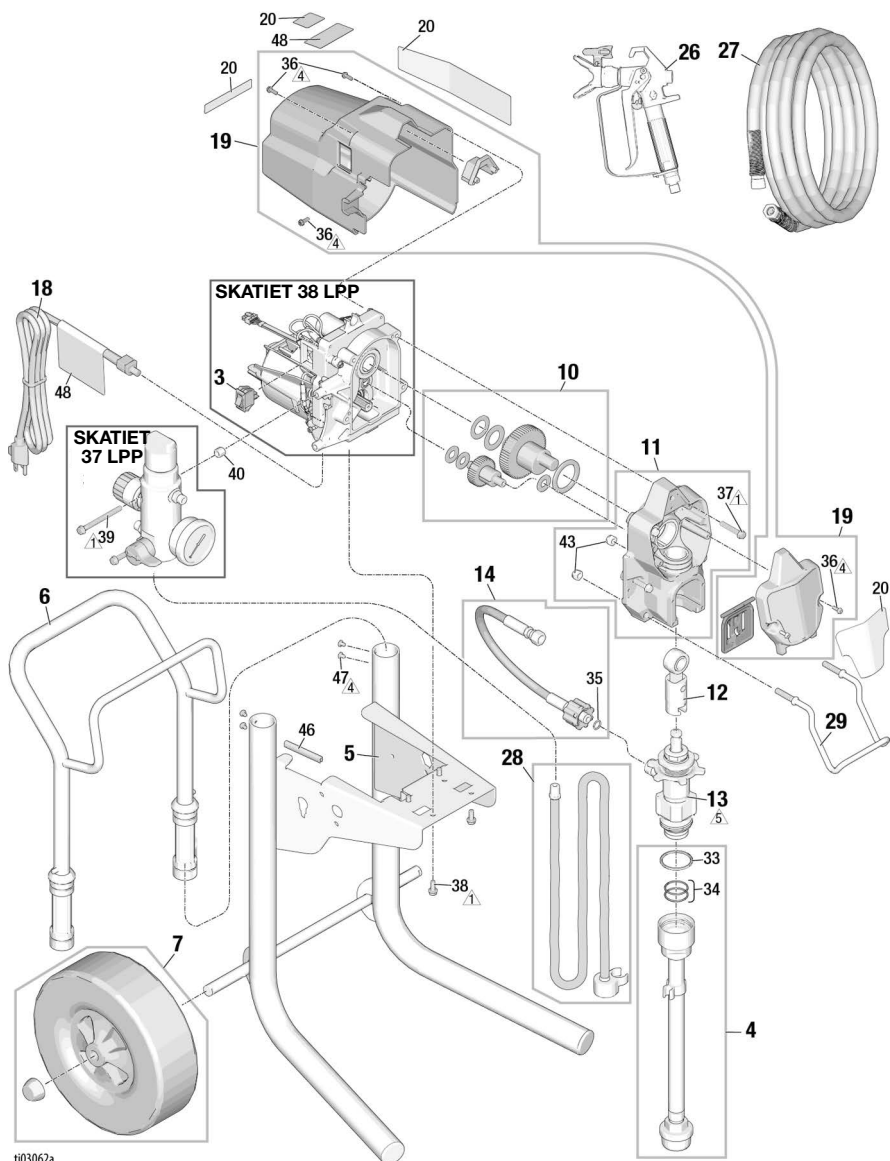

Ats.	Griezes moments
	15,8 - 18,1 N•m (140-160 collu mārciņas)
	2,6 - 3,1 N•m (23-27 collu mārciņas)

Ats.	Griezes moments
	88-102 N•m (65-75 mārciņas uz pēdu)



t103062a

Filtrs

Ats.	Griezes moments
	15,8 - 18,1 N•m (140-160 collu mārciņas)
	14,7 - 16,9 N•m (130-150 collu mārciņas)

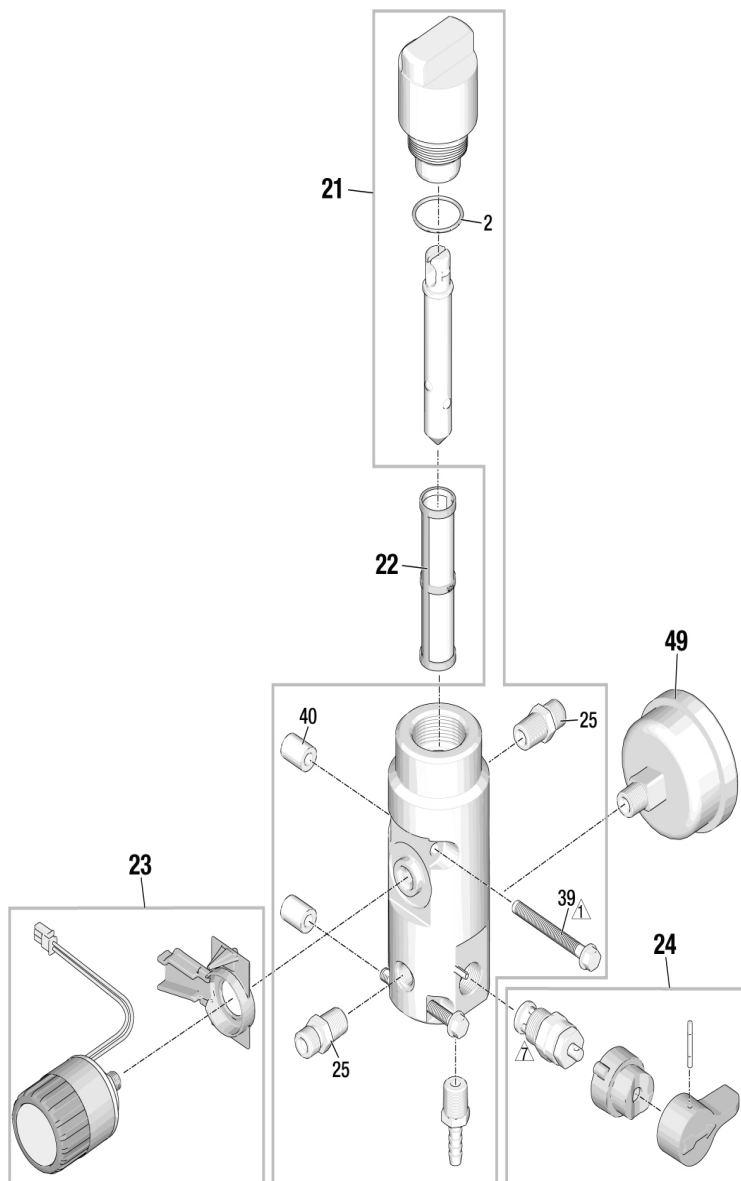

ti03063a

Motors

Ats.	Griezes moments
	3,4 - 4,0 N•m (30-35 collu mārciņas)

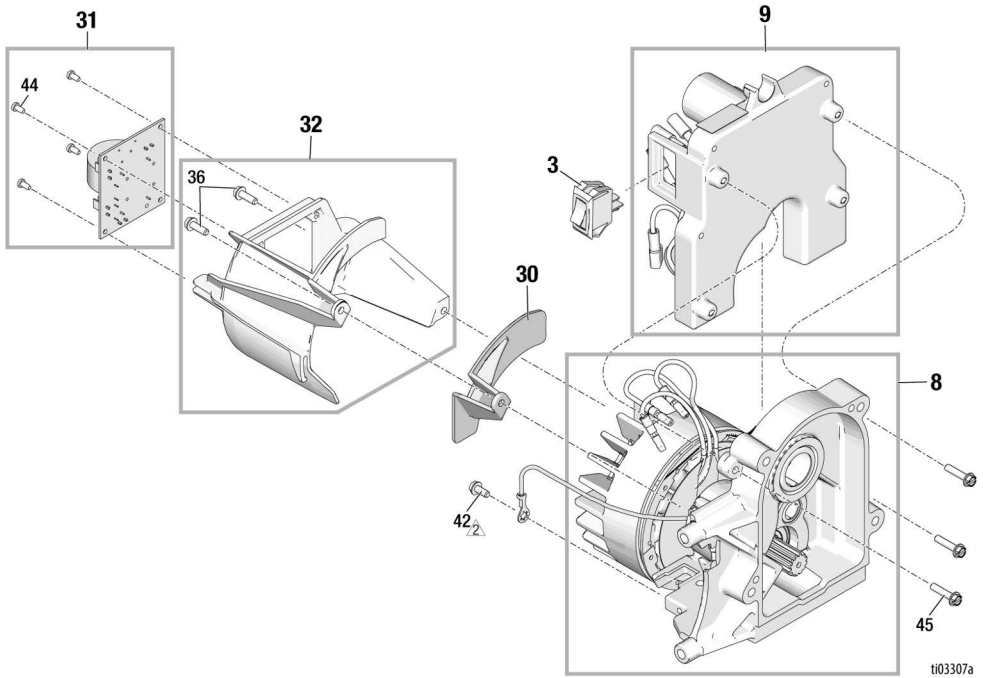

390 detaļu saraksts

Ats.	Pasūtījuma Daļas Nr.	Apraksts
1	2008850	Roktura komplekts
2	117828	PTFE iekapsulēts blīvgredzens
3	116255	Jaudas slēdža maiņa
4	2008854	Hi-Cart sūkšanas šļūtenes komplekts
5	2007765	Hi-Cart rāmis
6	287489	Hi-Cart rokturis
7	2008852	Rīteņa un rumbas komplekts (1 ritenis)
8	2008224	120 V bezsuku motora komplekts
	2008225	240 V bezsuku motora komplekts
9	2007952	120 V vadības bloks, 390
	2007955	240 V vadības bloks, 390
10	2008839	Zobpārvaldu komplekts
11	24W817	Piedziņas korpusa komplekts
12	24W640	Klaņa komplekts
13	19D873	Sūkņa komplekts, vietējā tirgus modelis
	20B348	Sūkņa komplekts, EMEA
	20B349	Sūkņa komplekts, Azijas un Klusā okeāna reģiona valstis
14	24W830	Sūkņa šļūtenes komplekts
15	2008838	Stātīva rāmja komplekts
16	20B438	Sūkšanas šļūtenes komplekts
17	2008863	Iztukšošanas caurules komplekts (stātīvs)
18	2008845	Strāvas vada komplekts, ASV
	2008846	Strāvas vada komplekts, Japāna/Taivāna
	2008847	Strāvas vada komplekts, EMEA
	2008848	Strāvas vada komplekts, Austrālija un Jauņzēlande / Koreja
	2008849	Strāvas vada komplekts, Apvienotā Karaliste
19	2008851	390 apvalka komplekts
20	2008861	Marķējums, etiķešu komplekts, Ultra
	2008862	Marķējums, etiķešu komplekts, Ultimate
21	2008841	390 filtra savācēja komplekts
	2008842	390 filtra savācēja komplekts ar mērierīci
22	246384	60 sazobju savācēja filtra komplekts
	246425	30 sazobju savācēja filtra komplekts
	246382	100 sazobju savācēja filtra komplekts
23	2008843	Spiediena regulatora komplekts
24	235014	Iztukšošanas vārsta komplekts
25	162453	1/4" NPT x 1/4" NPSM savienojums
26		FTX pistoles komplekts ar LP517
27		1/4" x 50' krāsas šļūtene

Ats.	Pasūtījuma Daļas Nr.	Apraksts
28	2008864	Hi-Cart iztukšošanas caurules komplekts
29	2001457	Spaiņa pakaramais
30	2008858	Vadu aizsargu komplekts (tikai vietējā tirgus modelis, 390)
31	2008856	120 V filtra paneļa komplekts (ja piemērojams)
	2008857	240 V filtra paneļa komplekts (ja piemērojams)
32	2008855	Filtra paneļa apvalka komplekts (ja piemērojams)
33	117117	Sūkņa blīvgredzens
34	16N901	Sūkņa blīvgredzens
35	16H137	Sūkņa šļūtenes blīvgredzens
36	2001659	#8-32 x 0,5" vītņskrūve ar sešstūra paplāksnes galviņu
37	117493	1/4-20 x 1,5" vītņskrūve ar sešstūra paplāksnes galviņu
38	112774	1/4-20 x 0,625" vītņskrūve ar sešstūra paplāksnes galviņu
39	2008500	1/4-20 x 3" vītņskrūve ar sešstūra paplāksnes galviņu
40	17D294	Savācēja starplikas
41	19D260	1/4-20 x 1,5" vītņskrūve ar plakanu galviņu
42	115498	#8-32 x 0,375" vītņskrūve ar sešstūra paplāksnes galviņu
43	111040	5/16-18 neilona uzgrieznis
44	115522	#4-20 x 0,25" plastmasas vītņskrūve
45	127914	#8-32 x 0,75" vītņskrūve ar sešstūra galviņu
46	20B541	Malu aizsargs
47	109032	#10-32 x 0,25" vītņskrūve ar plakanu galviņu
48▲	19D674	Bridinājuma uzlīme, ASV/Ziemeļamerika
	16D675	Bridinājuma uzlīme, Austrālija un Jauņzēlande / Koreja
	19D677	Bridinājuma uzlīme, Japāna/Taivāna
	16G596	Bridinājuma uzlīme, EMEA / Apvienotā Karaliste
49	115523	Manometrs
▲	222385	Medicīnisko bridinājumu karte ASV, Centrāleiropas un Apvienotās Karalistes modeļiem (nav attēlota)
	17A134	Medicīnisko bridinājumu karte Austrālijas un Jauņzēlandes / Korejas modeļiem (nav attēlota)
	26A998	Medicīnisko bridinājumu karte Japānas/ Taivānas modeļiem (nav attēlota)

▲ Rezerves bridinājuma uzlīmes, birkas un karītes ir pieejamas bez maksas.

Vadojuma shēmas

Vadojuma shēmas

120 V

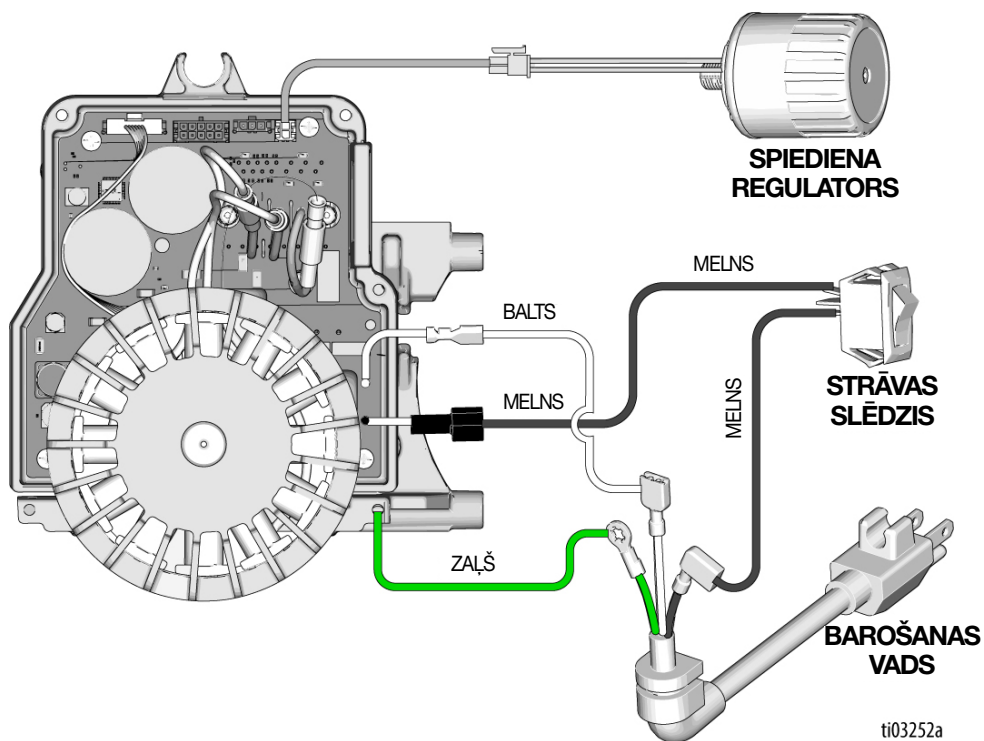

240 V / 110 V, Apvienotā Karaliste

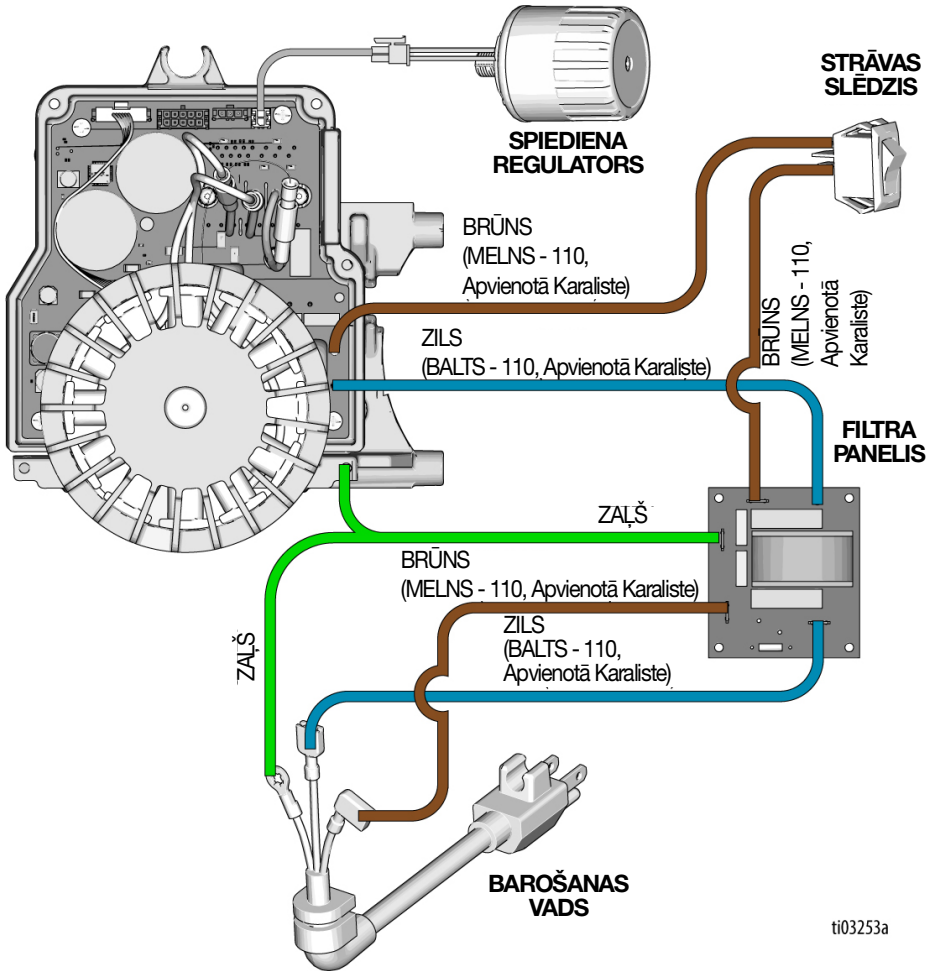

ti03253a

Tehniskās specifikācijas

Tehniskās specifikācijas

390 modeļi		
	ASV	Metriskās mērvienības
Maksimālais šķidrums darba spiediens		
390 modeļi	3300 psi	228 bāri, 22,8 MPa
Maksimālā padeve		
390 modeļi	0,47 galoni minūtē	1,8 l/min.
Maksimālais uzgaļa izmērs		
390 modeļi	0,021	0,021
Šķidrums izplūde	1/4 collas npsm	1/4 collas npsm
Cikli	700 uz galonu	185 uz litru
Ģenerators minimālā jauda	3000 W	3000 W
100–120 V, A, Hz	1Ø, 13, 50/60	
220–240V, A, Hz	1Ø, 9, 50/60	
Izmēri		
Augstums		
Stātvā	17,5 collas	44,5 cm
Hi-Cart	30 collas (ar nolaistu rokturi) 40 collas (ar paceltu rokturi)	76,2 cm (ar nolaistu rokturi) 101,6 cm (ar paceltu rokturi)
Garums		
Stātvā	16 collas	40,6 cm
Hi-Cart	22 collas	55,9 cm
Platums		
Stātvā	13,5 collas	34,3 cm
Hi-Cart	20,5 collas	52,1 cm
Svars		
Stātvā	27 mārciņas	12,25 kg
Hi-Cart	61 mārciņa	27,7 kg
Troksnis** (dBa) @ 70 psi (0,48 MPa, 4,8 bāri)		
Skaņas spiediens	90 dBa	
Skaņas jauda	100 dBa	
Ražošanas materiāli		
Mitrināti materiāli visiem modeļiem	Oglekļa tērauds ar cinka un niķeļa pārklājumu, neilons, nerūsējošais tērauds, PTFE, acetāls, āda, UHMWPE, alumīnijs, volframa karbīds, polietilēns, fluorelastomers, uretāns	
Piezīmes		
** Skaņas spiediena mērījums veikts 3 pēdu (1 metra) attālumā no ierīces. Skaņas jauda tiek mērīta atbilstoši ISO-3744.		

LIKUMS “CALIFORNIA PROPOSITION 65”

LIKUMS “CALIFORNIA PROPOSITION 65”

KALIFORNIJAS IEDZĪVOTĀJI

 **BRĪDINĀJUMS.** Vēzis un reproduktīvās sistēmas bojājumi —
www.P65warnings.ca.gov.

Informācija par Graco

Lai aplūkotu jaunāko informāciju par Graco produktiem, apmeklējiet vietni www.graco.com.
Informāciju par patentiem skatiet vietnē www.graco.com/patents.

LAI NOFORMĒTU PASŪTĪJUMU, sazinieties ar Graco izplatītāju vai zvaniet uz tālruna numuru 1-800-690-2894, lai noskaidrotu, kur atrodas jums tuvākais izplatītājs.

Graco standarta garantija

Graco garantē sākotnējam pircējam un izmantotājam visa šajā rokasgrāmatā minētā aprīkojuma, ko ražojis Graco un kas marķēts ar šī uzņēmuma nosaukumu, materiālu un apdares kvalitāti iegādes datumā.

Izņemot jebkādu īpašu, pagarinātu vai ierobežotu garantiju, ko publicējis uzņēmums Graco, uzņēmums Graco 12 mēnešu laikā pēc iegādes datuma salabos vai nomainīs jebkuru aprīkojuma daļu, kuras bojājumu būs konstatējis. Šī garantija ir spēkā tikai tad, ja aprīkojums ir uzstādīts, izmantots un uzturēts atbilstoši Graco rakstiskajiem ieteikumiem.

Šī garantija neattiecas uz vispārēju nodilumu un nolietojumu, darbības traucējumiem, kas radušies nepareizas uzstādīšanas, nepareizas izmantošanas, noberzuma, korozijas, nepiemērotas vai nepareizas apkopes, nolaidības, nelaimes gadījuma rezultātā vai veicot izmaiņas vai nomainot detaļas pret tādām, kuras nav izgatavojis uzņēmums Graco, un Graco par to neuzņemas atbildību. Graco nebūs atbildīgs arī par nepareizu darbību, bojājumu vai nodilumu, kas radies Graco aprīkojuma nepiemērotības dēļ tām struktūrām, piederumiem, aprīkojumam vai materiāliem, ko nav piegādājis Graco, vai to struktūru, piederumu, aprīkojuma vai materiālu, ko nav piegādājis Graco, nepareizas konstrukcijas, izgatavošanas, uzstādīšanas, darbības vai apkopes dēļ.

Šis garantijas ietvaros tiek izvirzīts nosacījums, ka šķietami defektīvais aprīkojums, iepriekš samaksājot par atpakalpojuma nodrošināšanu, jānogādā norādītā bojājuma pārbaudei pie pilnvarota Graco izplatītāja. Ja norādītais defekts tiks apstiprināts, Graco bez maksas salabos vai nomainīs bojāto detaļu. Aprīkojums tiks nosūtīts atpakaļ sākotnējam pircējam viņa iepriekš apmaksātajā piegādes veidā. Ja aprīkojuma pārbaudes rezultātā netiks konstatēts neviens materiāla vai apdares defekts, tad remonts tiks veikts par saprātīgu samaksu, kas var ietvert maksu par detaļām, darbu un transportēšanu.

ŠĪ GARANTIJA IR EKSKLUZĪVA UN PIEMĒROJAMA VISU CITU TIEŠU VAI NETIEŠU GARANTIJU VIETĀ, IESKAITOT, BET NEAPROBEŽOJOTIES AR KOMERCĀRĀBĪBAS GARANTIJU VAI PIEMĒROTĪBAS GARANTIJU NOTEIKTAM MĒRĶIM.

Graco vienpersonisks pienākums un pircēja vienīgais tiesiskās aizsardzības līdzeklis būs iepriekš norādītais. Pircējs piekrīt, ka nebūs pieejami nekādi citi tiesiskās aizsardzības līdzekļi (tostarp (bet ne tikai) par nejausiem vai izrietošiem zaudējumiem saistībā ar zaudētu peļņu, notikušiem darījumiem, traumām vai īpašuma bojājumiem vai par citiem nejausiem vai izrietošiem zaudējumiem). Visas prasības par garantijas noteikumu pārkāpšanu jāizvirza divu (2) gadu laikā no pārdošanas datuma.

GRACO NEDOD NEKĀDU GARANTIJU UN ATSAUC VISAS NETIEŠĀS KOMERCĀRĀBĪBAS UN PIEMĒROTĪBAS ZINĀMAM MĒRĶIM GARANTIJAS, KAS SAISTĪTAS AR PIEDERUMIEM, APRĪKOJUMU, MATERIĀLIEM VAI SASTĀVDAĻĀM, KO PĀRDOD, BET NERAŽO GRACO. Uz lietām, ko pārdod, bet neražo Graco (piemēram, elektromotoriem, slēdžiem, šļūtenēm utt.), attiecas to ražotāju garantija, ja tāda ir. Graco sniegs pircējam pamatotu palīdzību prasības iesniegšanai par šo garantiju pārkāpšanu.

Graco nekādā gadījumā nebūs atbildīgs par Graco piegādātā aprīkojuma vai tā apdares un veiktspējas vai jebkuru pārdoto produktu vai preču netiešiem, nejausiem, tīšiem vai izrietošiem bojājumiem līguma laušanas, garantijas pārkāpšanas, Graco nolaidības vai cita iemesla dēļ.

Visi šajā dokumentā esošie rakstiskie un vizuālie dati atspoguļo jaunāko informāciju par izstrādājumu, kāda pieejama publikācijas brīdī. Graco patur tiesības veikt izmaiņas bez iepriekšēja brīdinājuma.

Orģinālo instrukciju tulkojums. This manual contains Latvian. MM X005493EN

Graco galvenais birojs: Minneapolis
Starptautiskie biroji: Beļģijā, Ķīnā, Japānā un Korejā

GRACO INC. AND SUBSIDIARIES • P.O. BOX 1441 • MINNEAPOLIS MN 55440-1441 • USA

Autortiesības 2024, Graco Inc. Visas Graco ražotnes ir sertificētas atbilstoši ISO 9001.

www.graco.com

Versija C, Janvāris 2025