

E-Mix™ XT

3B0223F

ES

Sistema multicomponente de circulación para dosificar, mezclar y pulverizar recubrimientos de dos componentes. No aprobado para uso en atmósferas explosivas o ubicaciones (clasificadas como) peligrosas. Únicamente para uso profesional.

Presión máxima de trabajo de 34,5 MPa (345 bar, 5000 psi)

Consulte la página 4 para obtener información sobre modelos y aprobaciones



Instrucciones importantes de seguridad

Lea todas las advertencias e instrucciones de este manual y los manuales relacionados antes de usar el equipo. Debe familiarizarse con los controles y el uso adecuados del equipo. Guarde estas instrucciones.

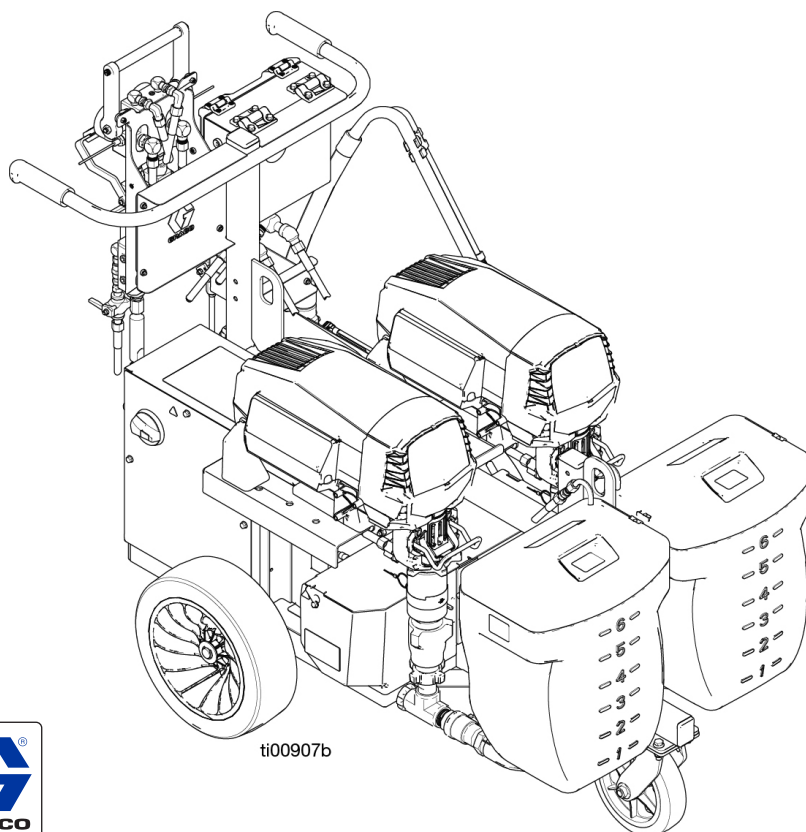

Use únicamente piezas de repuesto originales de Graco.
El uso de piezas de repuesto que no sean de Graco podría anular la garantía.

Índice

Manuales relacionados	3	Funcionamiento	24
Manuales suministrados	3	Limpieza del equipo antes de utilizarlo	24
Modelos Standard	4	Puesta en marcha/recirculación	25
Modelos Professional	4	Cebado de la bomba de disolvente	26
Símbolos de seguridad	5	Pulverización	29
Advertencias generales	6	Ajuste del reductor	30
Información importante sobre los isocianatos		Procedimiento de descompresión	31
(ISO)	10	Alivio de presión de la bomba	
Condiciones de los isocianatos	10	de disolvente	32
Mantenga los componentes A y B		Limpieza	32
separados	10	Verificación de relación	35
Sensibilidad de los isocianatos		Apagado durante la noche	36
a la humedad	11	Módulo de pantalla avanzada (ADM)	37
Cambio de material	11	Barra de menús	37
Uso	12	Mantenimiento	42
Protección contra sobrepresiones	12	Filtros	42
Identificación de componentes	13	Juntas	42
Dosificador	13	Conductividad de la manguera	
Conjunto de control de fluido		de pulverización	42
(montaje en el sistema)	14	Desgaste de mangueras	42
Conjunto de control de fluido		Elementos mezcladores	42
(montaje remoto)	14	Procedimiento de limpieza	42
Módulo de control de temperatura (TCM)	15	Bombas de desplazamiento	43
Bomba de disolvente	16	Bombas de alimentación	
Componentes del sistema	17	(si están equipadas)	43
Componentes de la línea de fluido	17	Bomba de disolvente	43
Calentadores	17	Agitadores (de estar equipados)	43
Bombas	17	Reciclaje y eliminación	44
Configuración	18	Proposición 65 de California	44
Configuración inicial del sistema	18	Accesorios	45
Limpieza del equipo antes de utilizarlo	18	Dimensiones	46
Forma correcta de levantar el pulverizador	19	Especificaciones técnicas	47
Conexión a tierra	19	Garantía estándar de Graco	48
Conexión de la fuente de alimentación	20		
Conexión de la manguera calefactada			
al dosificador	22		
Conexión de mezcladores estáticos,			
pistola de pulverización y mangueras	22		
Bomba de disolvente (FP)	23		
Bombas de desplazamiento (D y O)	23		

Manuales relacionados

Los manuales en inglés y las traducciones disponibles se pueden encontrar en www.graco.com.



Número del manual en inglés	Descripción
3B0224	E-Mix XT, Reparación-Piezas
3A7469	Pistolas de pulverización XTR 5+™ y XTR 7+™, Instrucciones-Piezas
Limpieza con disolvente	
3A9095	Pulverizadores airless eléctricos, Funcionamiento-Piezas (Ultra 495 XT, 240 V)
Colector de mezcla	
3A0590	Colector de mezcla, Colector de mezcla para secado rápido, Instrucciones-Piezas
Bomba de desplazamiento	
3B0281	Bomba de desplazamiento E-Mix XT, Reparación-Piezas
Manguera calefactada	
3B0260	Manguera calefactada enchufable independiente y módulo de control, Funcionamiento-Reparación-Piezas

Manuales suministrados



Con E-Mix XT, se incluyen los siguientes manuales y guías rápidas. Consulte estos manuales y guías rápidas para obtener información detallada sobre el equipo. Los manuales también están disponibles en www.graco.com.

Número del manual en inglés	Descripción
3B0261	E-Mix XT, Guía rápida de puesta en marcha
3B0262	E-Mix XT, Guía rápida de apagado

Modelos Standard

Pieza	Presión máxima de trabajo psi (MPa, bar)	Descripción	Aprobaciones
2004087	5000 psi (34,5 MPa, 345 bar)	Pulverizador, E-Mix XT, 200-240 V CA, monofásico	 Intertek 5024314 Certificado de acuerdo con CAN/CSA C22.2 N.º 88 Cumple la norma ANSI/UL 499
2004088		Pulverizador, E-Mix XT, 350-415 V CA, trifásico	

Modelos Professional

Pieza	Presión máxima de trabajo psi (MPa, bar)	Pulverizador E-Mix XT	Voltaje	Accesorios incluidos (consulte la página 45)
2005565	5000 psi (34,5 MPa, 345 bar)	2004087  Intertek	200-240 V CA, monofásico	Carro para colector de mezcla remoto, 262522 Kit de torre de luces, 18H278 Kit de soporte de manguera, 2006329 Kits de mangueras remotas, 2007132
2005567		2004088 	350-415 V CA, trifásico	

Símbolos de seguridad

Los siguientes símbolos de seguridad aparecen en este manual y en las etiquetas de advertencia. Lee la tabla de abajo para entender qué significa cada símbolo.

Símbolo	Significado
	Peligro de quemaduras
	Peligro de aplastamiento
	Peligro de descarga eléctrica
	Peligro debido al uso incorrecto del equipo
	Peligro de incendio y explosión
	Peligro por piezas en movimiento
	Peligro por piezas en movimiento
	Peligro de inyección de fluido en la piel
	Peligro de inyección de fluido en la piel
	Peligro de salpicaduras

Símbolo	Significado
	Peligro por vapores o fluidos tóxicos
	No poner las manos ni otras partes del cuerpo cerca de una salida de fluido
	No detener fugas con la mano, el cuerpo, unos guantes o un trapo
	No limpiar con un trapo seco
	Eliminar las fuentes de ignición
	Seguir el procedimiento de descompresión
	Conectar a tierra el equipo
	Consultar la Hoja de datos de seguridad
	Ventilar la zona de trabajo
	Usar equipo de protección individual





Símbolo de alerta de seguridad

Este símbolo indica: ¡Atención! ¡Manténgase alerta! Busque este símbolo en todo el manual para localizar importantes mensajes de seguridad.

Advertencias generales

Las siguientes advertencias se aplican a lo largo de todo del presente manual. Lea, entienda y siga las advertencias antes de usar este equipo. El incumplimiento de estas advertencias puede ocasionar lesiones graves.

 PELIGRO	
 	<p>PELIGRO DE DESCARGA ELÉCTRICA GRAVE</p> <p>Este equipo puede funcionar con más de 240 V. El contacto con esta tensión puede causar graves lesiones o incluso la muerte.</p> <ul style="list-style-type: none"> • Apague y desconecte toda alimentación eléctrica antes de desconectar cualquier cable o de realizar tareas de mantenimiento. • Este equipo debe estar conectado a tierra. Conecte el equipo únicamente a una fuente de alimentación con toma de tierra. • El cableado eléctrico debe realizarlo íntegramente un electricista cualificado y debe cumplir con todos los códigos y reglamentos locales. • No lo exponga a la lluvia. Almacene el equipo en interiores.

 ADVERTENCIA	
   	<p>PELIGRO DE INCENDIO Y EXPLOSIÓN</p> <p>Los vapores inflamables, como los de disolvente o pintura, en la zona de trabajo pueden incendiarse o explotar. La circulación de pintura o disolvente por el equipo puede generar chispas por electricidad estática. Para ayudar a prevenir incendios y explosiones:</p> <ul style="list-style-type: none"> • Utilice el equipo únicamente en áreas bien ventiladas. • Elimine toda fuente de ignición como luces piloto, cigarrillos, lámparas eléctricas portátiles y plásticos protectores (fuente potencial de chispas por electricidad estática). • Conecte a tierra todos los equipos en la zona de trabajo. Consulte las instrucciones de Conexión a tierra. • Nunca pulverice ni limpie con disolvente de limpieza a alta presión. • Mantenga limpia la zona de trabajo, sin disolventes, trapos o gasolina. • No enchufe ni desenchufe cables de alimentación, ni apague ni encienda los interruptores de alimentación o de luces en presencia de vapores inflamables. • Utilice únicamente mangueras conectadas a tierra. • Sostenga la pistola firmemente contra un lado de un cubo conectado a tierra al disparar dentro de este. No use bolsas de cubos, salvo que sean antiestáticas o conductoras. • Detenga la operación inmediatamente si se producen chispas por electricidad estática o siente una descarga eléctrica. No utilice el equipo hasta haber identificado y corregido el problema. • Mantenga un extintor de incendios que funcione correctamente en la zona de trabajo.
	<p>PELIGRO DE INCENDIO Y EXPLOSIÓN</p> <p>La energía estática puede acumularse en las piezas de plástico durante la limpieza, efectuar una descarga y encender vapores inflamables. Para ayudar a prevenir incendios y explosiones:</p> <ul style="list-style-type: none"> • Limpie las piezas plásticas únicamente en una zona bien ventilada. • No las limpie con un trapo seco. • No use pistolas electrostáticas en la zona de trabajo del equipo.

⚠️ ADVERTENCIA



PELIGRO DE INYECCIÓN DE FLUIDO EN LA PIEL

El fluido a alta presión procedente de la pistola, fugas de la manguera o componentes rotos penetrarán en la piel. Esto puede considerarse como un simple corte, pero se trata de una lesión grave que puede dar como resultado una amputación. **Obtenga tratamiento quirúrgico de inmediato.**



- No pulverizar sin el portaboquillas y el protector del gatillo puestos.
- Ponga el seguro del gatillo cuando no esté pulverizando.
- No apunte nunca la pistola hacia nadie ni hacia ninguna parte del cuerpo.
- No coloque la mano sobre la boquilla de pulverización.
- No intente bloquear ni desviar fugas con la mano, el cuerpo, los guantes o un trapo.
- Siga el **Procedimiento de descompresión** cuando deje de pulverizar y antes de limpiar, revisar o realizar el mantenimiento del equipo.
- Apriete todas las conexiones de fluido antes de usar el equipo.
- Revise a diario las mangueras y acoplamientos. Sustituya de inmediato las piezas desgastadas o dañadas.



PELIGRO POR PIEZAS EN MOVIMIENTO

Las piezas en movimiento pueden atrapar, cortar o amputar los dedos u otras partes del cuerpo.

- Manténgase alejado de las piezas en movimiento.
- No utilice el equipo sin las cubiertas o tapas de protección.
- El equipo puede ponerse en marcha de manera imprevista. Antes de revisar, mover o realizar tareas de mantenimiento en el equipo, siga el **Procedimiento de descompresión** y desconecte todas las fuentes de alimentación.



⚠️ ADVERTENCIA



PELIGRO DEBIDO AL USO INCORRECTO DEL EQUIPO

El uso incorrecto del equipo puede causar la muerte o lesiones graves.

- No use el equipo si está cansado o bajo los efectos de medicamentos o del alcohol.
- No exceda la presión máxima de trabajo o el rango de temperatura del componente con menor valor nominal del sistema. Consulte las **Especificaciones técnicas** en todos los manuales de los equipos.
- Utilice fluidos y disolventes compatibles con las piezas del equipo en contacto con el fluido. Consulte las **Especificaciones técnicas** en todos los manuales de los equipos. Lea las advertencias de los fabricantes de los fluidos y los disolventes. Para obtener información completa sobre su material, pida las Hojas de datos de seguridad (SDS) al distribuidor o al minorista.
- No abandone la zona de trabajo mientras el equipo tenga tensión o esté presurizado.
- Apague todos los equipos y siga el **Procedimiento de descompresión** cuando el equipo no esté en uso.
- Revise el equipo a diario. Repare o sustituya de inmediato las piezas desgastadas o dañadas únicamente con piezas de repuesto originales del fabricante.
- No altere ni modifique el equipo. Las alteraciones o modificaciones pueden anular las aprobaciones de las agencias y suponer peligros para la seguridad.
- Asegúrese de que todos los equipos tengan los valores nominales y las aprobaciones acordes al entorno en que los usa.
- Use el equipo únicamente para el fin para el que ha sido diseñado. Si desea obtener información adicional, llame a su distribuidor.
- Coloque las mangueras y cables alejados de zonas de tráfico intenso, bordes cortantes, piezas en movimiento y superficies calientes.
- No retuerza o doble en exceso las mangueras, ni las use para arrastrar el equipo.
- Mantenga a niños y mascotas alejados de la zona de trabajo.
- Cumpla con todas las normas de seguridad correspondientes.



PELIGRO DEBIDO AL USO DE PIEZAS DE ALUMINIO SOMETIDAS A PRESIÓN

El uso de fluidos incompatibles con el aluminio en el equipo presurizado puede provocar reacciones químicas severas y la rotura del equipo. Cualquier incumplimiento de esta advertencia puede causar la muerte, lesiones graves o daños a la propiedad.

- No use 1,1,1 tricloroetano, cloruro de metileno ni otros disolventes de hidrocarburos halogenados o fluidos que contengan dichos disolventes.
- No use lejías cloradas.
- Muchos otros fluidos pueden contener sustancias químicas que pueden reaccionar con el aluminio. Consulte con su proveedor de materiales para comprobar la compatibilidad.



PELIGRO DE QUEMADURAS

Las superficies del equipo y el fluido que se calienta pueden alcanzar altas temperaturas durante el funcionamiento. Para evitar quemaduras graves:

- No toque el fluido ni el equipo calientes.



PELIGRO POR VAPORES O FLUIDOS TÓXICOS

Los vapores o fluidos tóxicos pueden provocar lesiones graves o incluso la muerte si salpican a los ojos o la piel, se inhalan o se ingieren.

- Consulte las hojas de datos de seguridad (SDS) para ver instrucciones sobre la manipulación de los fluidos que se utilizan y sus peligros específicos, como los efectos a una exposición prolongada.
- Cuando pulverice o realice el mantenimiento del equipo, o se encuentre en la zona de trabajo, mantenga la zona siempre bien ventilada y utilice siempre equipo de protección individual apropiado. Consulte las advertencias sobre **Equipo de protección individual** de este manual.
- Guarde los fluidos peligrosos en recipientes adecuados que hayan sido aprobados. Proceda a su eliminación siguiendo las directrices pertinentes.

ADVERTENCIA



EQUIPO DE PROTECCIÓN INDIVIDUAL

Use siempre equipo de protección individual apropiado y proteja su piel cuando pulverice, realice el mantenimiento del equipo o se encuentre en la zona de trabajo. El equipo de protección ayuda a evitar lesiones graves, incluidas las ocasionadas por la exposición a largo plazo o por la inhalación de emanaciones, nieblas y vapores tóxicos, y reacciones alérgicas, quemaduras, lesiones oculares y pérdida auditiva. Este equipo de protección incluye, entre otros, los elementos siguientes:

- Una mascarilla o máscara respiratoria bien ajustada, que puede incluir suministro de aire, guantes impermeables a sustancias químicas, ropa y calzado de protección según recomendaciones del fabricante del fluido y la autoridad reguladora local.
- Protección ocular y auditiva.

Información importante sobre los isocianatos (ISO)

Los isocianatos (ISO) son catalizadores usados en materiales bicomponentes.

Condiciones de los isocianatos



Pulverizar o dispensar fluidos que contengan isocianatos crea nieblas, vapores y partículas atomizadas potencialmente dañinas.

- Lea y comprenda las advertencias y las Hojas de datos de seguridad (SDS) del fabricante del fluido para conocer las precauciones y peligros específicos relacionados con los isocianatos.
- El uso de isocianatos implica procedimientos potencialmente peligrosos. No pulverice con este equipo a menos que esté capacitado y calificado, y que haya leído y comprendido la información en este manual y en las instrucciones de aplicación y las SDS del fabricante del fluido.
- El uso de un equipo desajustado o sometido a un mantenimiento inadecuado puede hacer que el material se seque de forma incorrecta. Se debe mantener y ajustar el equipo cuidadosamente siguiendo las instrucciones de este manual.
- Para evitar la inhalación de nieblas, vapores y partículas atomizadas de los isocianatos, todos en la zona de trabajo deben usar protección respiratoria adecuada. Utilice siempre una mascarilla o máscara respiratoria bien ajustada, que puede incluir suministro de aire. Ventile la zona de trabajo de acuerdo con las instrucciones que figuran en las SDS del fabricante del fluido.
- Evite el contacto de la piel con los isocianatos. Todas las personas presentes en la zona de trabajo deben usar guantes impermeables a sustancias químicas, ropa y calzado de protección según recomendaciones del fabricante del fluido y la autoridad reguladora local. Siga las recomendaciones del fabricante del fluido, incluyendo las relativas al tratamiento de la ropa contaminada. Después de pulverizar, lávese siempre las manos y la cara antes de comer o de beber.

Mantenga los componentes A y B separados



La contaminación cruzada puede generar material endurecido en las líneas de fluido, lo que puede causar lesiones graves o daños al equipo. Para evitar la contaminación cruzada:

- **Nunca** intercambie las piezas en contacto con el fluido del componente A y del componente B.
- Nunca utilice disolvente en un lado si este se ha contaminado desde el otro lado.

Sensibilidad de los isocianatos a la humedad

La exposición a la humedad causará que los ISO se endurezcan parcialmente, formando cristales pequeños, duros y abrasivos que quedan suspendidos en el fluido. Con el tiempo, se forma una película en la superficie y los ISO comenzarán a gelificarse, aumentando su viscosidad.

AVISO

Los ISO parcialmente endurecidos reducirán el rendimiento y la vida útil de todas las piezas en contacto con el fluido.

- Utilice siempre un recipiente sellado con un secador con desecante en el orificio de ventilación, o una atmósfera de nitrógeno. **Nunca** almacene los ISO en un recipiente abierto.
- Mantenga el vaso de lubricante o el depósito (si está instalado) de la bomba ISO lleno con el lubricante apropiado. El lubricante crea una barrera entre el ISO y la atmósfera.
- Utilice únicamente mangueras protegidas contra la humedad compatibles con los ISO.
- Nunca utilice disolventes recuperados que puedan contener humedad. Mantenga siempre cerrados los recipientes de disolvente cuando no estén en uso.
- Lubrique siempre las piezas roscadas con un lubricante apropiado cuando las vuelva a armar.

NOTA: La cantidad de formación de película y la velocidad de cristalización varían dependiendo de la mezcla de ISO, la humedad y la temperatura.

Cambio de material

AVISO

El cambio de los tipos de material usados en su equipo requiere una especial atención para evitar daños y tiempos de inactividad.

- Cuando cambie materiales, limpie el equipo varias veces para asegurarse de que esté perfectamente limpio.
- Limpie por fuera siempre los coladores de entrada de fluido después de la limpieza por dentro.
- Verifique la compatibilidad química con el fabricante del material.
- Al cambiar entre epoxis y uretanos o poliureas, desarme y limpie todos los componentes de fluido y cambie las mangueras. Los epoxis suelen tener aminas en el lado B (endurecedor). Las poliureas con frecuencia tienen aminas en el lado B (resina).

Uso

Los pulverizadores multicomponente pueden mezclar y pulverizar la mayoría de los recubrimientos protectores bicomponente de uretano y epoxi. Se trata de un sistema de relación variable, en el que los ajustes del módulo de pantalla avanzada pueden modificarse para reconfigurar el sistema a diferentes relaciones de mezcla en volumen o presiones de pulverización.

Todos los modelos están montados sobre un carro metálico y están equipados con tolvas donde la resina (material A) y el catalizador (material B) pueden precalentarse y recircularse antes de la pulverización.

Los materiales se bombean a los calentadores principales, donde la resina y el endurecedor se calientan a las temperaturas de pulverización requeridas. El calor mejora la reacción química y reduce la viscosidad para mejorar el patrón de pulverización.

A continuación, los materiales fluyen hacia el conjunto del colector de mezcla, el cual consta de un conjunto de colector de recirculación, un colector de mezcla y una válvula de limpieza con disolvente. En el conjunto del colector de recirculación, los materiales vuelven a la tolva para continuar con el precalentamiento o se combinan en el conjunto del colector de mezcla dentro de una misma línea de fluido. A continuación, el material mezclado fluye a través de mezcladores estáticos para continuar mezclándose hasta la manguera flexible y salir por la pistola de pulverización.

El sistema de limpieza con disolvente expulsa el material mezclado del colector, de los mezcladores estáticos, de las mangueras de material mezclado y de la pistola.

Cuando se usen materiales de secado rápido (menos de 10 minutos de vida útil), debe emplearse un colector de mezcla remoto. El conjunto del colector de mezcla se separa del conjunto del colector de recirculación y se monta en un carro remoto. Se utilizan mangueras calefactadas para evitar la pérdida de temperatura en los materiales mientras circulan hacia el conjunto del colector de mezcla montado de forma remota. Los sistemas están configurados para conectar una manguera calefactada por agua o una manguera calefactada eléctricamente. Las mangueras calefactadas se venden por separado en varias configuraciones y longitudes en función de las necesidades del cliente.

Protección contra sobrepresiones



Para reducir el riesgo de lesiones por inyección en la piel o salpicaduras, haga lo siguiente:

- Las válvulas automáticas de alivio de sobrepresión se utilizan para transferir al suministro el exceso de presión del fluido. No tapone nunca las mangueras de retorno. Consulte **Conjunto de control de fluido (montaje en el sistema)** en la página 14.
- Nunca instale válvulas de cierre individuales en las líneas "A" y "B". Unas asas comunes vinculan las válvulas de control de fluido.
- Se facilita un disco de ruptura como respaldo para la válvula de alivio de sobrepresión. Si se abre el disco de ruptura, no accione la máquina hasta que la válvula de sobrepresión y el disco de ruptura hayan sido sustituidos.

Identificación de componentes

Dosificador

Leyenda:

- B Carro
- C Panel del armario eléctrico
- D Bomba de desplazamiento "B"
- F Calentador principal
- G Motor "A"
- H Tolva "A" (azul)
- J Tolva "B" (Verde)
- K Motor "B"
- M Colector de mezcla
- N Freno
- O Bomba de desplazamiento "A"
- P Líneas de recirculación/alivio de presión del lado "B"
- Q Líneas de recirculación/alivio de presión del lado "A"
- AD Válvula de limpieza con disolvente
- ADS Conjunto de aspiración para limpieza con disolvente
- AZ Pistola de pulverización
- DM Módulo de pantalla avanzada (ADM)
- ECR Casquillo de alivio de tensión del cable eléctrico
- FP Bomba de disolvente, véase la página 16
- MP Interruptor principal
- MV Válvula de bola de entrada de material
- RC Colector de recirculación, véase la página 14
- RM Colector de mezcla remoto, véase la página 14
- RT Colector de verificación de la relación

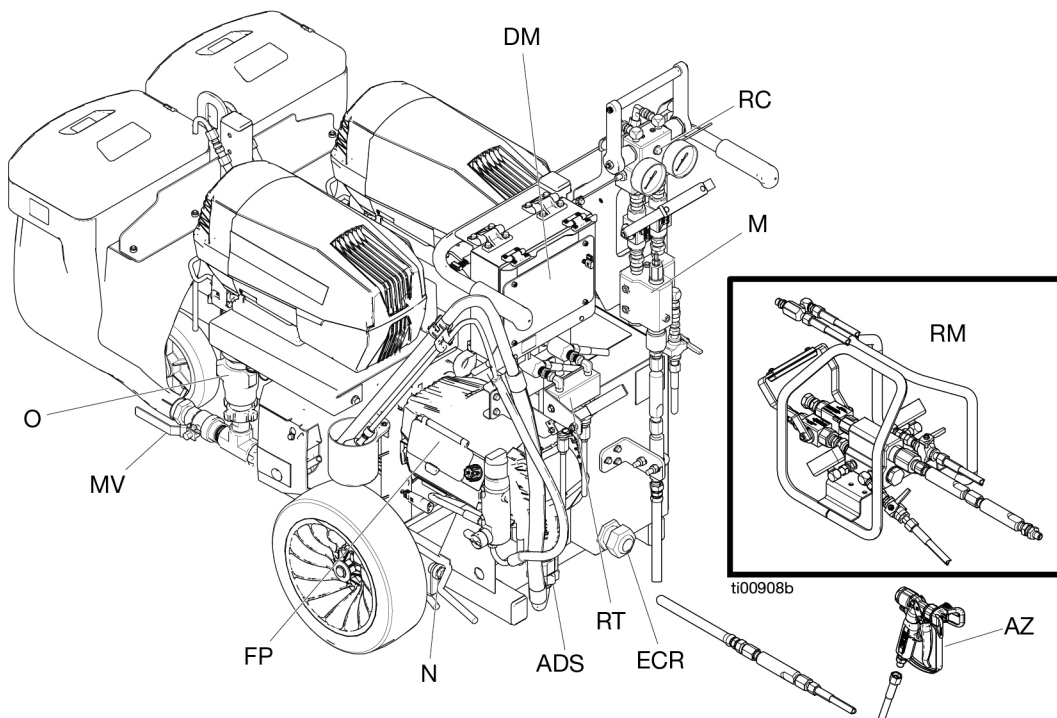
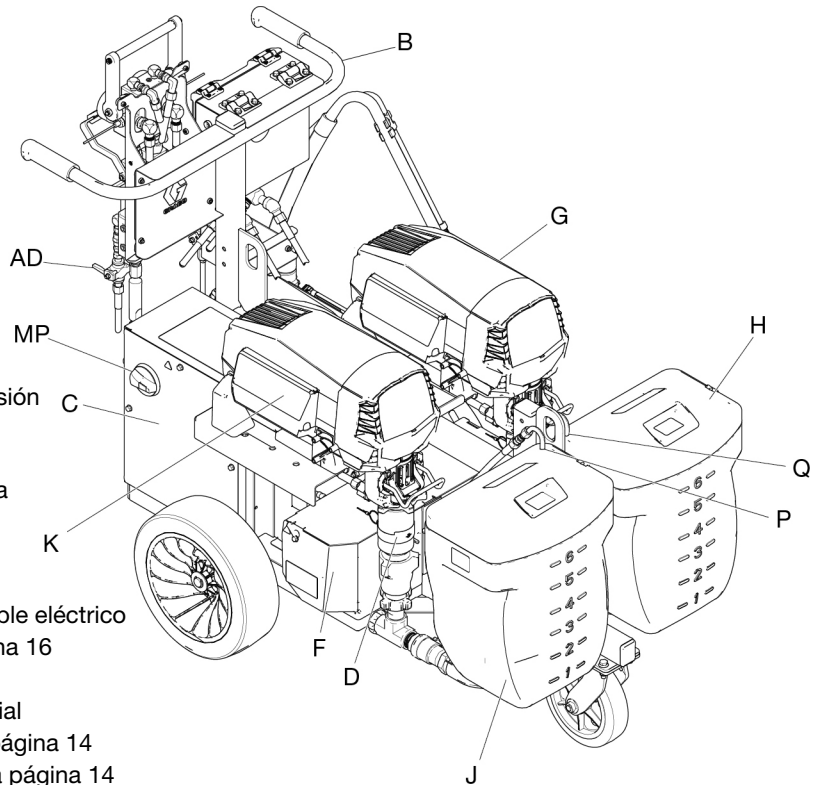

Conjunto de control de fluido (montaje en el sistema)

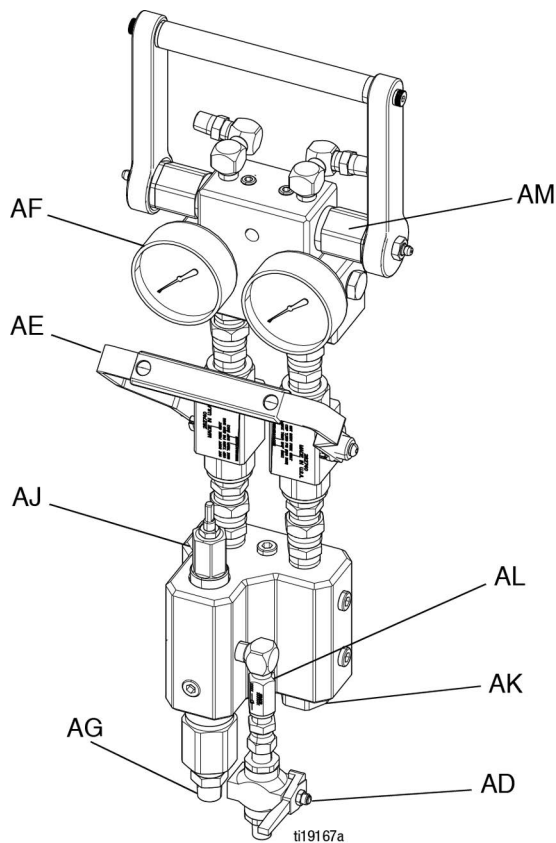

Conjunto de control de fluido (montaje remoto)

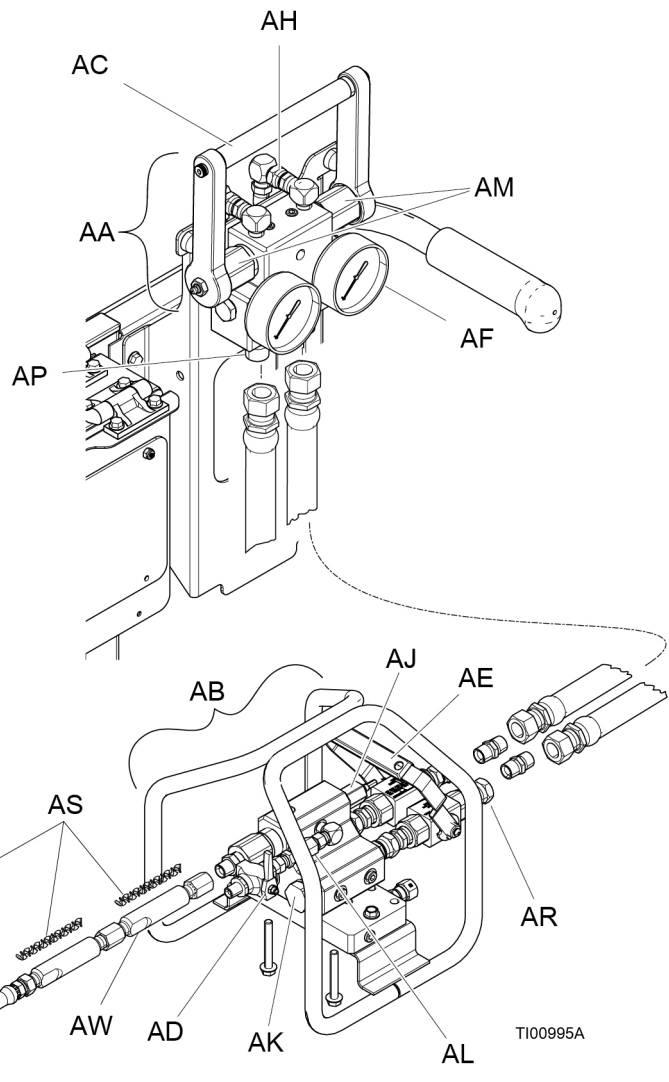

Legenda:

- AA Conjunto del colector de recirculación
- AB Conjunto del colector de mezcla
- AC Asa de recirculación
- AD Válvula de limpieza con disolvente
- AE Asa de cierre doble
- AF Manómetros de presión del fluido
- AG Salida combinada de A y B; 3/8 npt(m)
- AH Salida de recirculación de fluido
- AJ Reductor de fluido ajustable del componente B
- AK Válvulas de retención del colector de mezcla de A y B
- AL Válvula de retención de entrada de disolvente
- AM Válvulas de alivio de sobrepresión; con racores de engrase
- AP Salida de colector de recirculación
- AR Entrada del colector de mezcla
- AS Elemento de mezcla
- AV Tubo de mezcla estática de limpieza
- AW Tubos de mezcla estática principales
- AX Manguera flexible
- AY Manguera de mezcla
- AZ Pistola de pulverización

Módulo de control de temperatura (TCM)

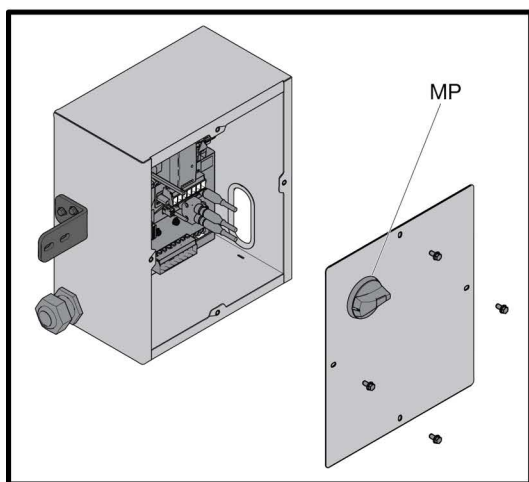
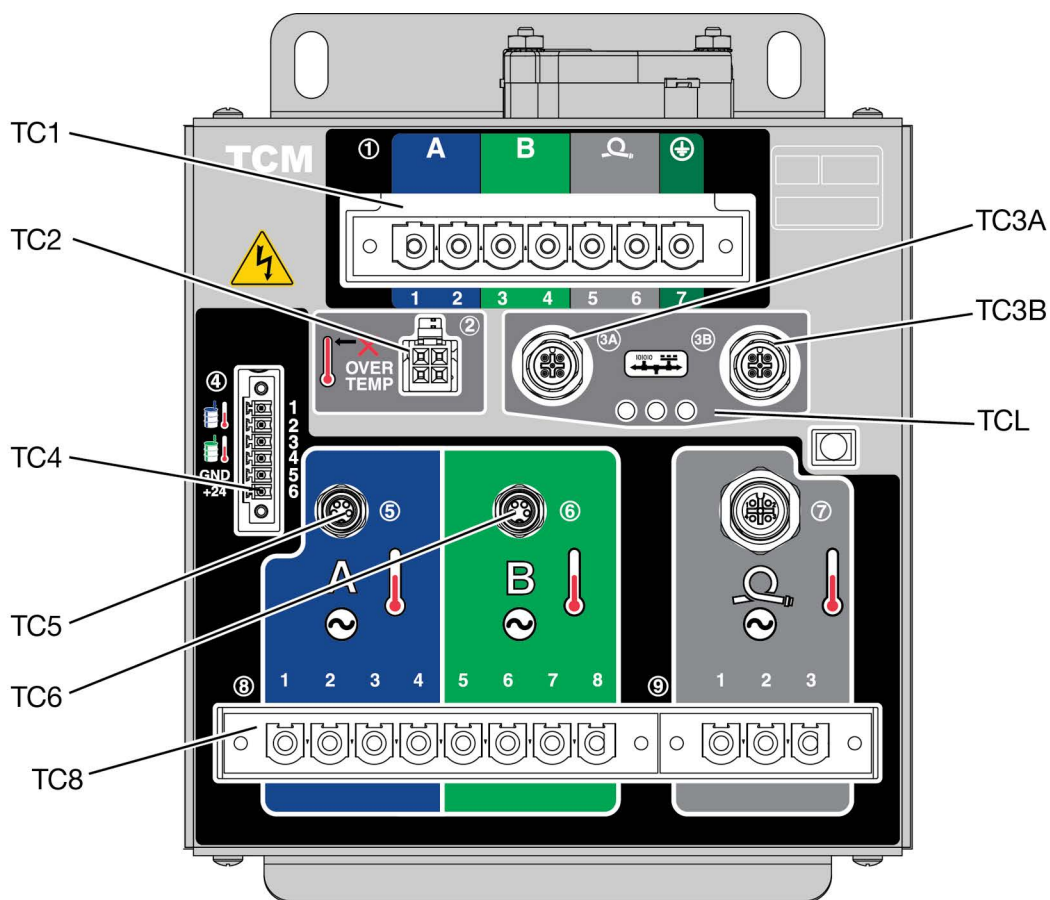

ti00911b

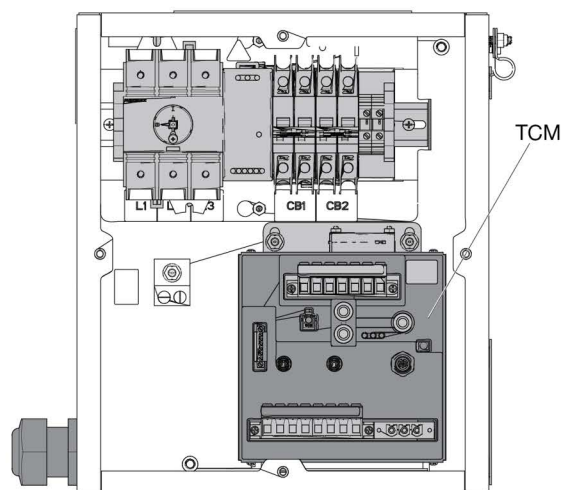

Ref.	Descripción
TC1	Entrada de alimentación eléctrica
TC2	Entradas de sobretemperatura en el calentador
TC3A, TC3B	Comunicaciones CAN
TC4	Entrada de 24 V CC de la fuente de alimentación
TC5	Entrada de temperatura del calentador A

Ref.	Descripción
TC6	Entrada de temperatura del calentador B
TCL	Luces de estado de LED del TCM
TCM	Módulo de control de temperatura
MP	Interruptor principal
TC8	Salidas de alimentación del calentador A/B

Bomba de disolvente

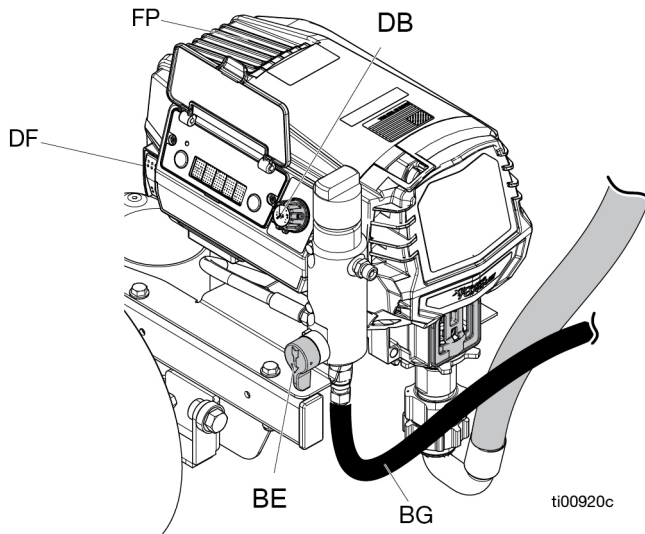

ti00920c

Leyenda:

- FP Bomba de disolvente
- BB Tubo de sifón
- BE Válvula de cebado de disolvente
- BF Manguera de suministro de disolvente
- BG Manguera de vaciado/cebado de disolvente
- DB Mando de control de la bomba de disolvente
- DC Filtro
- DD Colador de entrada de fluido
- DE Deflector de material
- DF Interruptor de encendido/apagado de la bomba

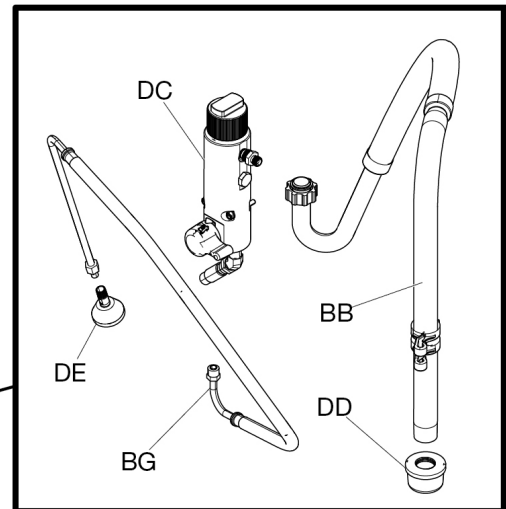
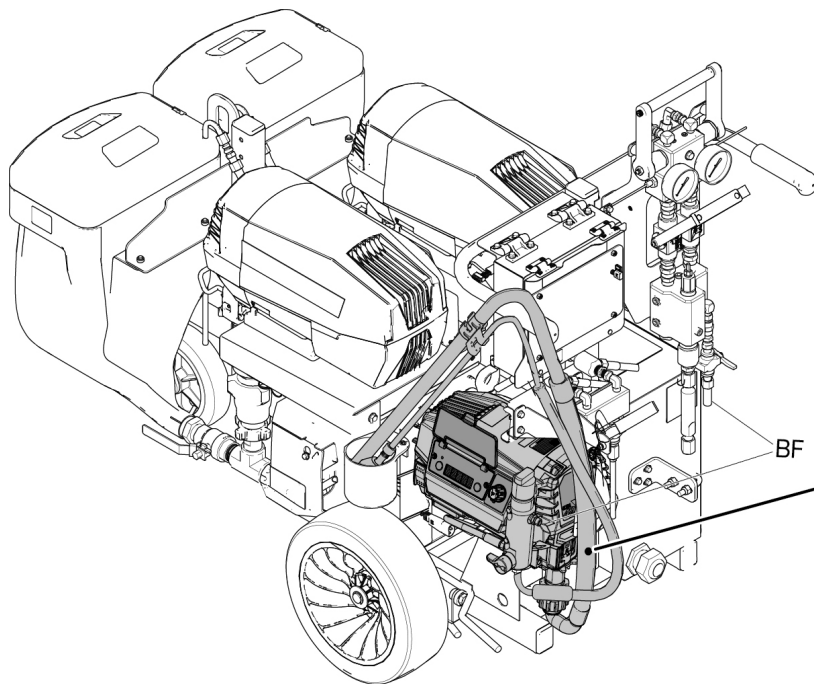

ti00912b

Componentes del sistema

Componentes de la línea de fluido

Conjunto del colector de recirculación (AA)

Controla la recirculación y el cebado de la bomba.

Conjunto del colector de mezcla (AB)

Combina el fluido de A y B en una sola línea de fluido.

Asa de recirculación (AC)

Dirige el caudal de fluido para que recircule o se mezcle. Colóquela en posición abierta para aliviar la presión del fluido, cebar las bombas y hacer circular el material en las tolvas. Colóquela en posición cerrada para pulverizar material mezclado.

Válvula de limpieza con disolvente (AD)

Controla el caudal de disolvente hacia el colector de mezcla, la manguera y la pistola de pulverización.

Asa de cierre doble (AE)

Controla el caudal de fluido de A y B para mezclar y dispensar. Cierre antes de limpiar.

Tubos de mezcla estática (AV, AW)

Mezclan completamente los dos fluidos y suministra el fluido mezclado a la pistola de pulverización.

Calentadores

Calentadores principales (F)

El calentador de fluido calienta la resina y el endurecedor antes de que los materiales se combinen en el conjunto del colector de mezcla. El calentador mejora la reacción química y reduce la viscosidad del material para mejorar el patrón de pulverización.

Bombas

Montaje de la bomba

Sistema de relación variable que consta de dos bombas de fluido controladas de forma independiente, cada una con un motor eléctrico y una base de bomba.

Base de bomba de desplazamiento (D y O)

Base de bomba utilizada para suministrar los materiales de resina y endurecedor a alta presión al conjunto del colector de mezcla y a la pistola de pulverización.

Bomba de disolvente (FP)

Bomba utilizada para limpiar por dentro el conjunto del colector de mezcla, la manguera de mezcla y la pistola de pulverización.

Bombas de alimentación

Bombas que trasvasan resina acondicionada y materiales endurecedores a la bomba primaria. El uso de bombas de alimentación es el método que se prefiere para transferir materiales viscosos frente al método de alimentación por gravedad.

Configuración

Configuración inicial del sistema



1. Compruebe la exactitud de su envío. Asegúrese de haber recibido todo lo que pidió. Consulte la **Identificación de componentes**, página 13.
2. Revise si hay accesorios de conexión o elementos de fijación sueltos o dañados.
3. Si se añade algún accesorio, consulte los **Manuales relacionados** que figuran en la página 3 para conocer todas las advertencias e instrucciones. Los manuales adicionales que no figuren en la página 3 pueden encontrarse en www.graco.com.
4. Confirme los requisitos de alimentación eléctrica y asegúrese de utilizar un cable eléctrico del tamaño adecuado; consulte **Directrices para cables eléctricos**, página 20.
5. Instale los kits de desecantes si utiliza isocianatos de poliuretano en las tolvas. Consulte el manual del kit de desecante para obtener instrucciones.
6. Conecte las bombas de alimentación, filtros de fluido y mangueras de aire necesarios. Para sistemas sin tolvas, consulte el manual de los kits de agitador y bomba de alimentación.

7. Conecte el conjunto de manguera de fluido, incluido el mezclador estático, la manguera flexible y la pistola. Consulte **Conexión de mezcladores estáticos, pistola de pulverización y mangueras**, página 22.

NOTA: Se necesitan como mínimo 11-19 litros (3-5 galones) de materiales “A” y “B” para cargar las tolvas y cebar el sistema.

NOTA: Para la limpieza, se precisa un mínimo de 19 litros (5 galones) de disolvente.

NOTA: Hacen falta cubos metálicos vacíos para materiales “A” y “B” para la limpieza.

Ubicación

Coloque el dosificador en una superficie plana. Aplique los frenos para evitar movimientos. Siga el procedimiento indicado en **Forma correcta de levantar el pulverizador**.

Limpieza del equipo antes de utilizarlo

El conjunto de bomba básica se ha probado con aceite ligero, que se deja en los conductos de fluido para proteger las piezas. Para evitar la contaminación del fluido con aceite, limpie el equipo con un disolvente compatible antes de utilizarlo. Consulte el apartado **Limpieza**, páginas 32-34.

Forma correcta de levantar el pulverizador

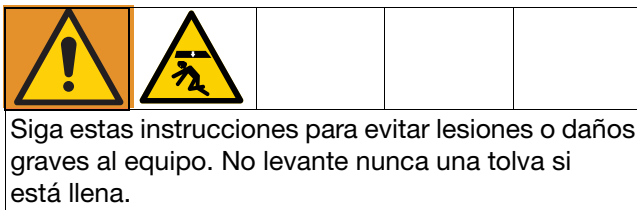

AVISO

Para evitar daños en el equipo y derrames, vacíe el fluido antes de levantar el dosificador.

Uso de una carretilla elevadora

No utilice una carretilla elevadora a menos que el equipo esté firmemente atornillado al palé de envío original. La alimentación eléctrica debe estar apagada y desconectada. Levante el pulverizador cuidadosamente; asegúrese de que esté equilibrado de manera uniforme.

Uso de un polipasto

El pulverizador se puede izar y mover usando un polipasto. La alimentación eléctrica debe estar apagada y desconectada. Para conectar una eslinga, enganche un extremo en cada uno de los anillos de elevación indicados a continuación. Enganche el anillo central a un polipasto, como se muestra. Levante el pulverizador cuidadosamente; asegúrese de que esté equilibrado de manera uniforme. No levante el equipo si hay material en las tolvas.

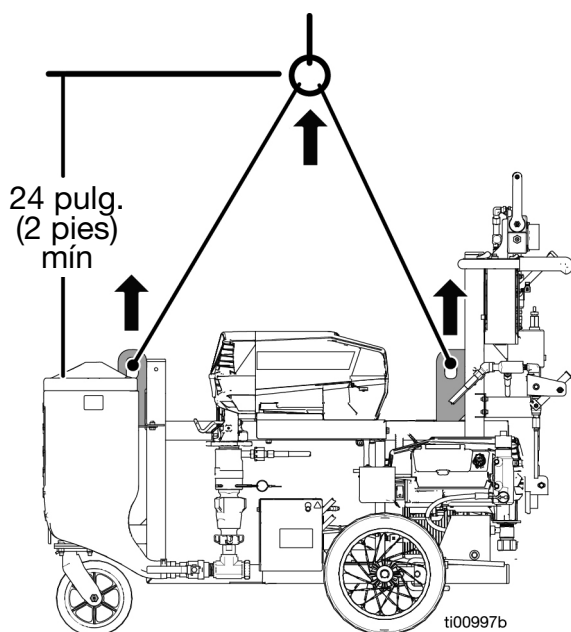

Conexión a tierra



Sistema: conecte el cable de tierra de la fuente de alimentación en el compartimento eléctrico como se muestra en el apartado **Conexión de la fuente de alimentación**, página 20.

Mangueras de fluido: utilice únicamente mangueras de fluido conductoras de la electricidad con una longitud combinada máxima de 91 m (300 pies) para garantizar la puesta a tierra real. Verifique regularmente la resistencia eléctrica de las mangueras. Si la resistencia total a tierra excede los 29 megaohmios, sustituya la manguera de inmediato.

Pistola de pulverización: conéctela a tierra mediante la conexión a una bomba y a una manguera de fluido correctamente conectadas a tierra.

Cubos de disolvente: siga las normas locales. Use solo cubos metálicos, que son conductores, colocados sobre una superficie conectada a tierra. No coloque el cubo sobre una superficie no conductora, como papel o cartón, que pueda interrumpir la continuidad de la conexión a tierra.

Para mantener la continuidad de la conexión a tierra al limpiar o aliviar la presión: mantenga la parte metálica de la pistola de pulverización firmemente contra el costado de un cubo metálico puesto a tierra y dispare la pistola.

Zona de trabajo: conecte a tierra el objeto que esté siendo pulverizado, el recipiente de suministro de fluido y todo el equipo de la zona de trabajo.

Objeto que está siendo pulverizado: siga las normas locales.

Recipiente de suministro de material: siga las normas locales.

Conexión de la fuente de alimentación



Un equipo instalado o conectado incorrectamente puede provocar lesiones graves por incendio, explosión o descarga eléctrica. Respete los códigos y reglamentos locales.

NOTA: El voltaje y el amperaje requeridos están indicados en la etiqueta del panel de control. Consulte la tabla en **Directrices para cables eléctricos** a continuación.



Para ayudar a evitar lesiones causadas por descargas eléctricas, apague y desconecte la alimentación eléctrica antes de conectar cables y de realizar mantenimiento en el equipo. Todos los trabajos eléctricos debe realizarlos un electricista cualificado y deben cumplir con los códigos y reglamentos locales.

Utilice las ubicaciones de entrada previstas que se muestran en el apartado **Diagrama de cableado**, página 21.

1. Apague el interruptor principal (MP).
2. Abra el panel del armario eléctrico (ZC) retirando la puerta (JB) del mismo.
3. Pase el cable de alimentación por el casquillo de alivio de tensión (ZH) del armario eléctrico.
4. Conecte el cable de tierra (G) al terminal de conexión a tierra (MASA).
5. Conecte el cable de alimentación al interruptor principal (MP) que se muestra en **Diagrama de cableado**, página 21. Tire suavemente de todas las conexiones para verificar que estén bien fijadas.
6. Verifique que todos los elementos estén bien conectados como se muestra en el **Diagrama de cableado**, página 21, y después cierre la puerta del panel del armario eléctrico (ZC).

Directrices para cables eléctricos

Use las directrices incluidas en la tabla siguiente para determinar el cable de alimentación necesario para el sistema específico.

Número de pieza del sistema	Tensión nominal (V)	Amperaje máximo (A)
2004087	200-240 V CA Monofásica	40
2004088	350-415 V CA Trifásica, en estrella	20

Diagrama de cableado

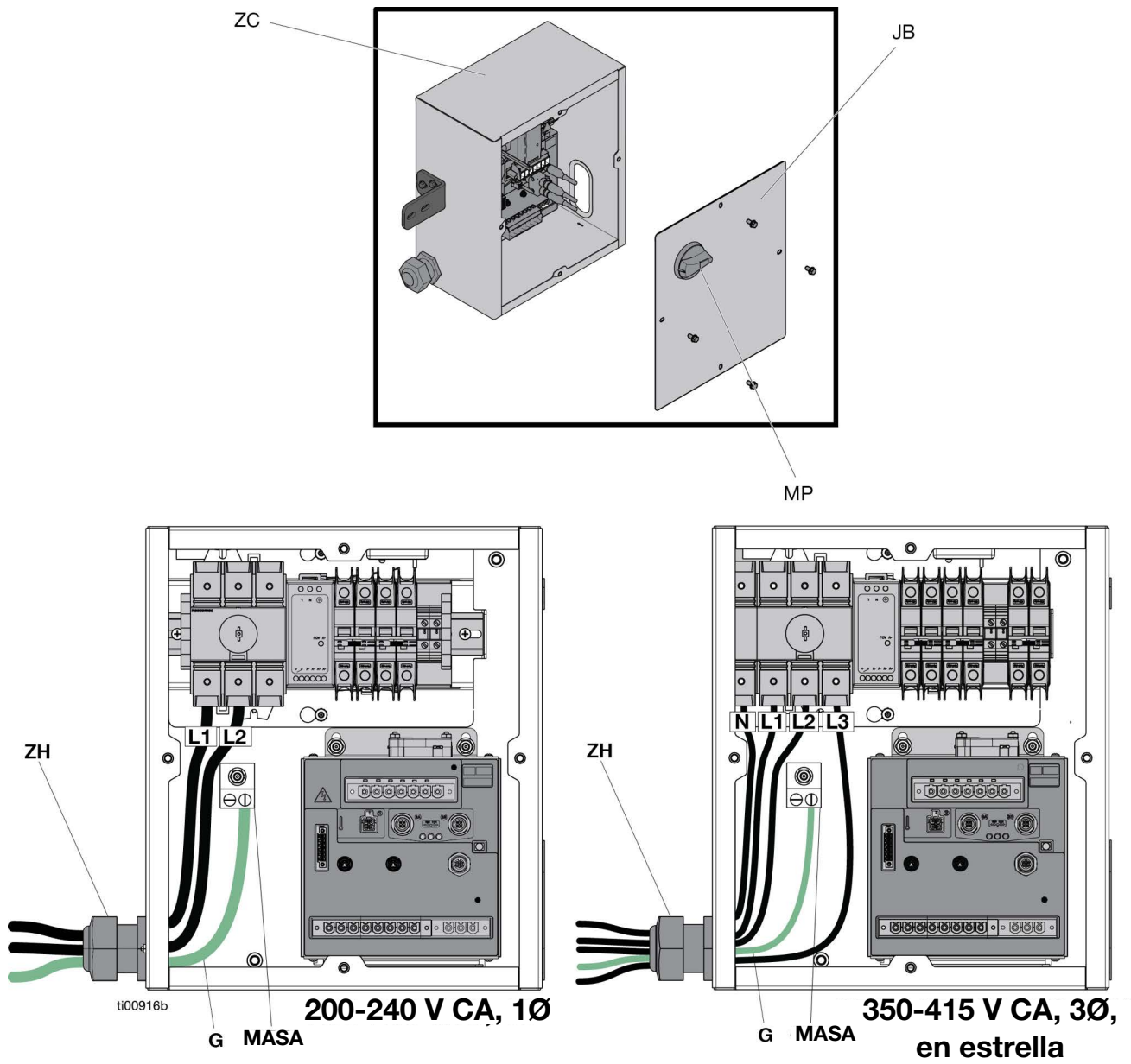

Conexión de la manguera calefactada al dosificador

1. Desconecte la manguera de suministro de disolvente (BF) de la válvula de limpieza con disolvente (AD).
2. Quite los dos elementos de fijación que sujetan el conjunto del colector de mezcla (AB) al bastidor.
3. Afloje los accesorios de unión de la entrada del colector de mezcla (AR) que van conectados al conjunto del colector de recirculación (AA) para desconectar el conjunto del colector de mezcla (AB). Aflojélos juntos para evitar daños.

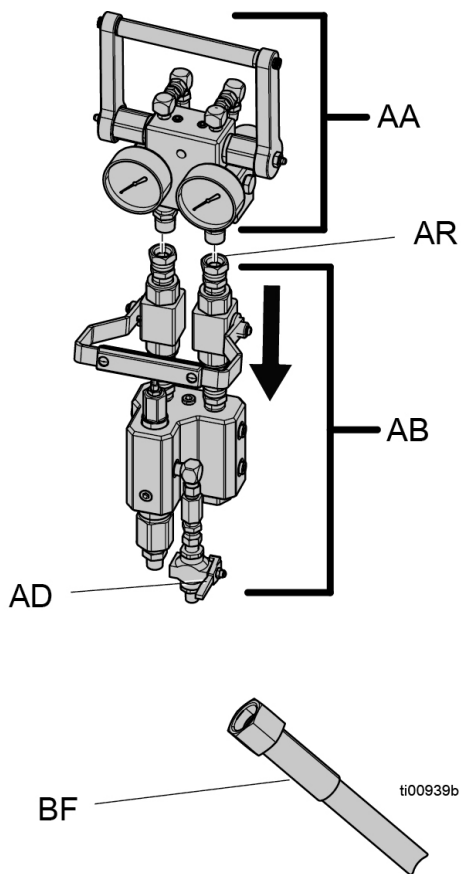

4. Para mangueras calefactadas con camisa de agua, siga lo indicado en **Conexión de mezcladores estáticos, pistola de pulverización y mangueras**, página 22.
5. En el caso de mangueras calefactadas eléctricamente, consulte el manual de su manguera calefactada a la hora de realizar la instalación. Consulte los **Manuales relacionados**, página 3. Fije el controlador de la manguera calefactada al bastidor utilizando el soporte suministrado.

Conexión de mezcladores estáticos, pistola de pulverización y mangueras de pulverización y mangueras

Configuración montada en el sistema

1. Conecte la salida de los dos tubos de mezcla estática principales, con los elementos mezcladores (W), a la manguera de mezcla (AY), al mezclador de limpieza, a la manguera flexible (AX) y a la pistola de pulverización (AZ).
2. Asegúrese de que todos los elementos mezcladores (AS) estén colocados en los tubos de mezcla (AW) en la orientación correcta.

AVISO
Para evitar que el tubo de mezcla se abocine, no ponga el extremo giratorio de una unión en la entrada del tubo de mezcla.

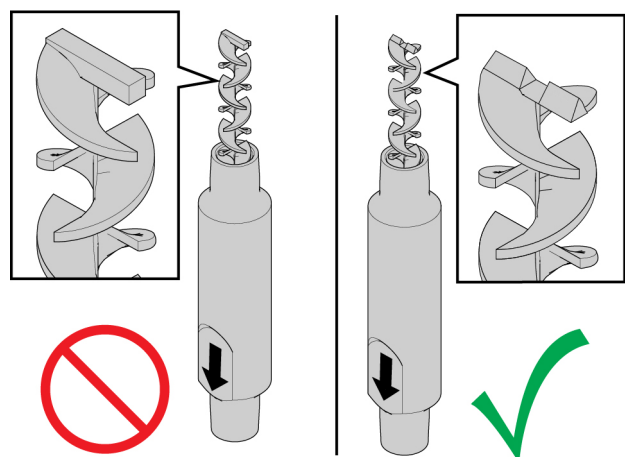
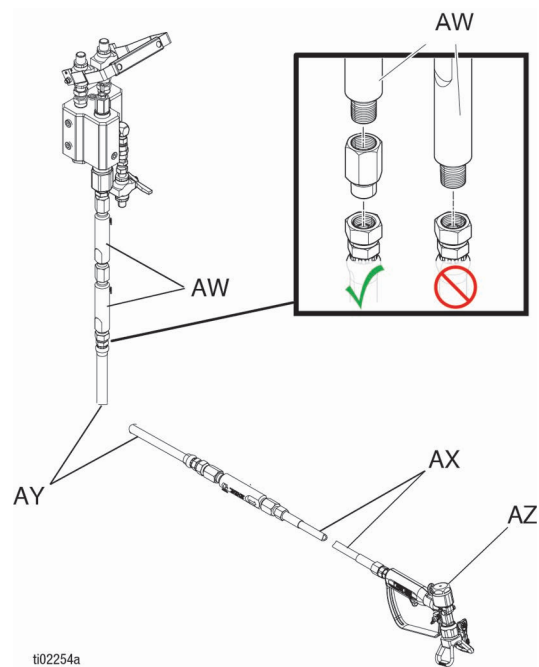

Configuración de montaje remoto

1. Conecte la salida de los dos tubos de mezcla estática principales (AW) a la pistola de pulverización y al conjunto de manguera (1a).
2. Compruebe que todas las conexiones estén apretadas.

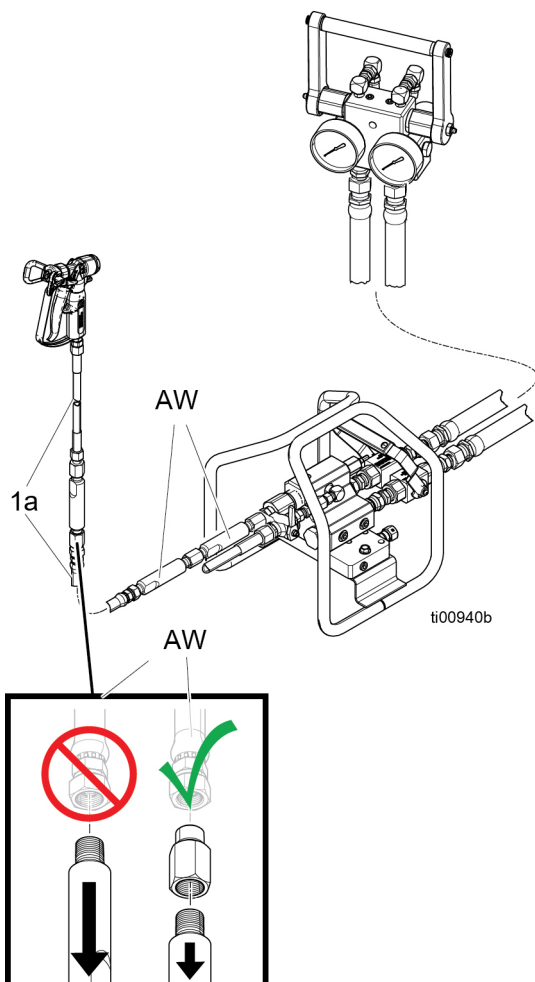

AVISO

Para evitar que el tubo de mezcla se abocine, no ponga el extremo giratorio de una unión en la entrada del tubo de mezcla.

3. Conecte la manguera de salida de disolvente a la manguera adicional que sea necesaria para llegar a la válvula de limpieza con disolvente (AD).

Bomba de disolvente (FP)

Antes de comenzar, llene el vaso de lubricante a 1/3 de su capacidad con líquido sellador de cuellos (TSL™) de Graco o un disolvente compatible.

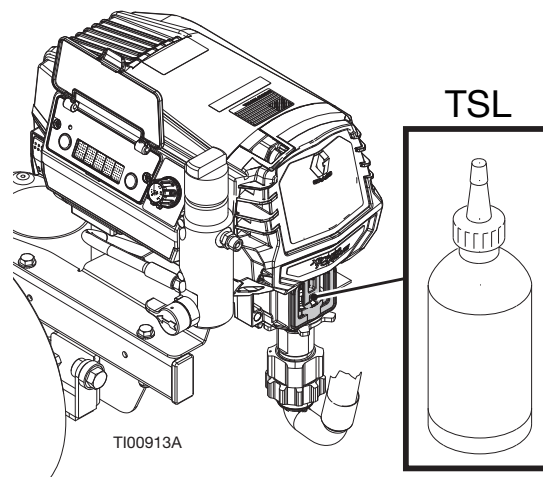

Bombas de desplazamiento (D y O)

Asegúrese de que las tuercas de empaquetadura de las bombas A y B están apretadas. Llene las tuercas de empaquetadura de las bombas A y B con TSL.

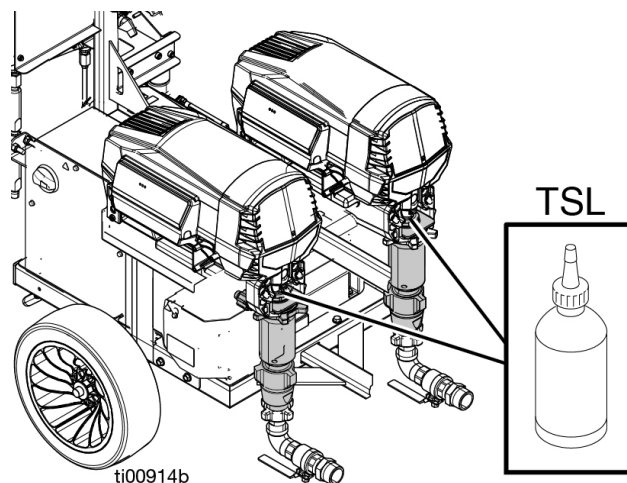

Funcionamiento

Limpieza del equipo antes de utilizarlo

1. Conecte el equipo únicamente a una fuente de alimentación apropiada.
2. Encienda el interruptor principal (MP).

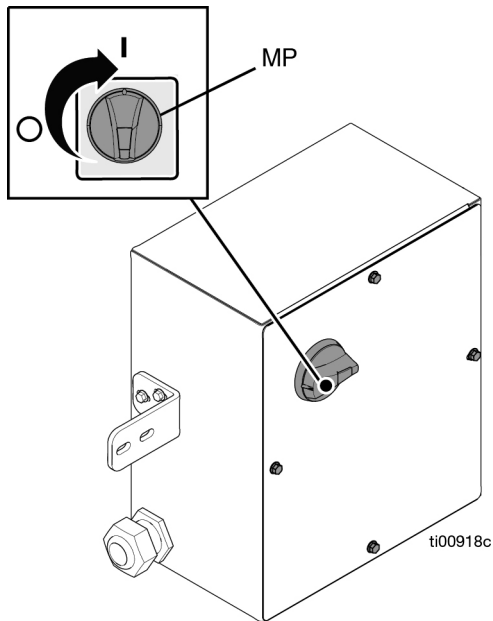

3. Abra las válvulas de bola de entrada de la bomba.

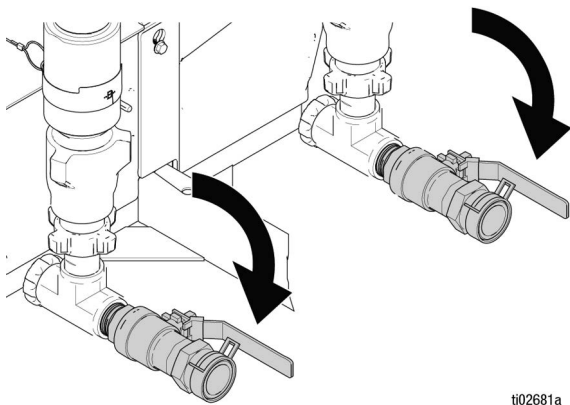

4. Prepare los materiales antes de añadirlos a las tolvas. Asegúrese de que los materiales de resina estén bien agitados y sean homogéneos y fluidos antes de añadirlos a la tolva. Ponga los endurecedores de nuevo en suspensión antes de añadir material a la tolva.

NOTA: Todos los materiales colocados en las tolvas deben estar desprovistos de contaminantes. Cuele según sea necesario para asegurarse de que el material esté limpio.

5. Desplace las líneas de recirculación (U) para vaciar los contenedores.

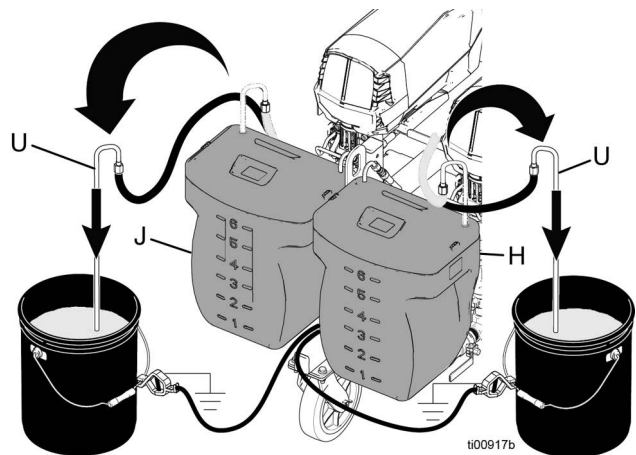

6. Llene las tolvas "A" y "B" (H y J) con el respectivo material, hasta 22,7 l (6 galones). Llene el lado "A" (azul) con resina o material base. Llene el lado "B" (verde) con el endurecedor o catalizador.
7. Cierre la asa de cierre doble (AE) en el conjunto del colector de mezcla (AB).

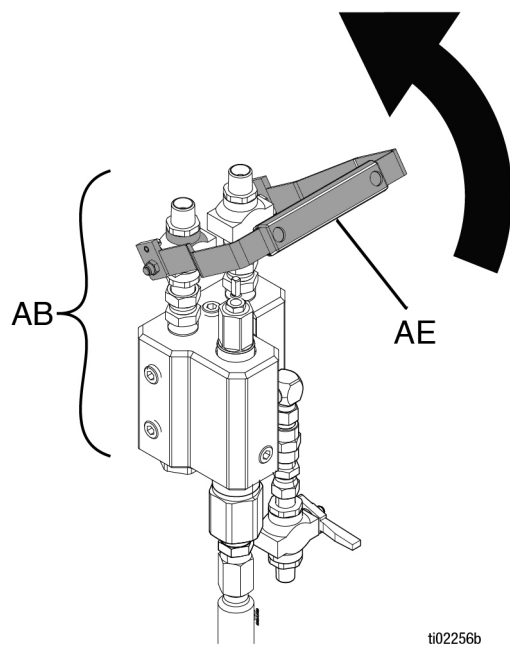

- Abra el asa de recirculación (AC).

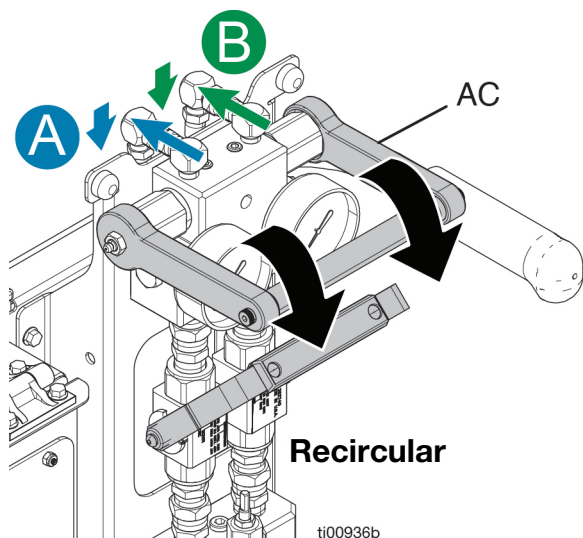

- Si se utilizan bombas de alimentación: siga las instrucciones del manual de la bomba de alimentación.
Si no se usan bombas de alimentación: siga el procedimiento de **Puesta en marcha/recirculación** en la página 25.
- Dispense fluido en los contenedores hasta que empiece a salir fluido limpio por las líneas de recirculación "A" y "B".
- Si se utilizaron bombas de alimentación: apague la bomba de alimentación.
Si se utilizó la bomba principal: apague la bomba principal saliéndose del modo de ejecución en el módulo de pantalla avanzada.
- Desplace las líneas de recirculación (U) nuevamente a la tolva correcta.

Puesta en marcha/recirculación



NOTA: Utilice el modo de recirculación para cebar y acondicionar los materiales antes de pulverizar; agitando y calentando los materiales uniformemente. Para que el material de pulverización alcance la temperatura adecuada, es necesario que circule por los calentadores mientras se regula el punto de ajuste del calentador a la temperatura deseada.

- Encienda el interruptor principal (MP).

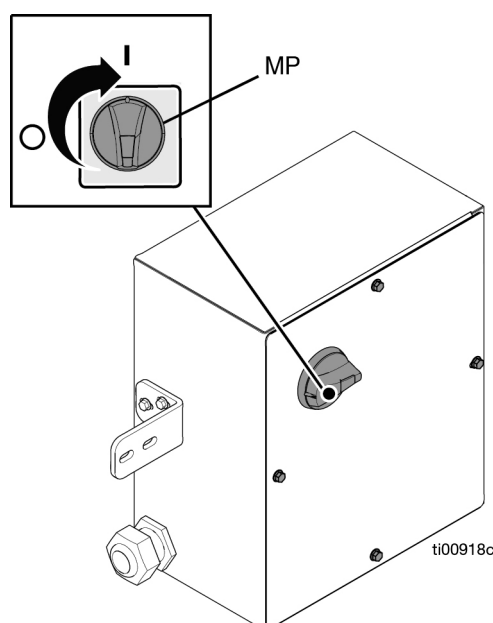

- Abra el asa de recirculación (AC).

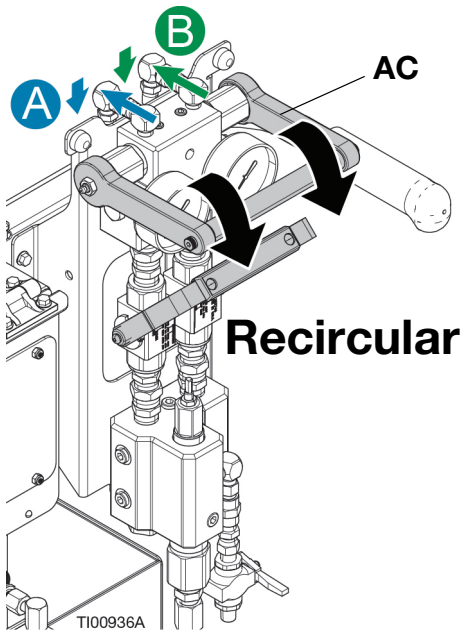

- Utilice el módulo de pantalla avanzada en modo Jog (avance lento) para aumentar poco a poco el nivel de avance lento de la bomba del dosificador pulsando los botones +/- correspondiente en la pantalla principal. Las bombas comenzarán despacio y aumentarán la velocidad a medida que aumente el nivel de avance lento.

NOTA: Comience la circulación en J10 para calentar uniformemente los materiales, incremente o reduzca la velocidad de la bomba dependiendo de las condiciones del material.

- Encienda el calentador principal desde el módulo de pantalla avanzada.
- Recircule los fluidos para subir uniformemente la temperatura de los materiales en las tolvas. Haga funcionar la bomba hasta que el material esté uniforme y haya alcanzado la temperatura deseada.
- Utilice el módulo de pantalla avanzada para volver al modo de pulverización.

Cebado de la bomba de disolvente



- Conecte un cable de tierra (no incluido) un cubo metálico de disolvente.
- Coloque el tubo de sifón y la manguera de circulación de disolvente (BG) en el cubo de disolvente.

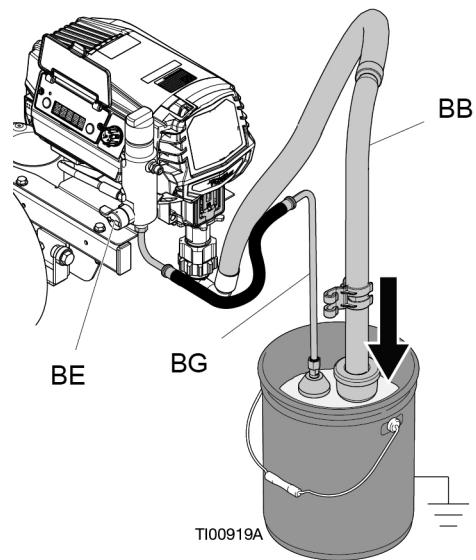

- Gire la válvula de cebado de disolvente (BE) hacia abajo hasta la posición abierta.

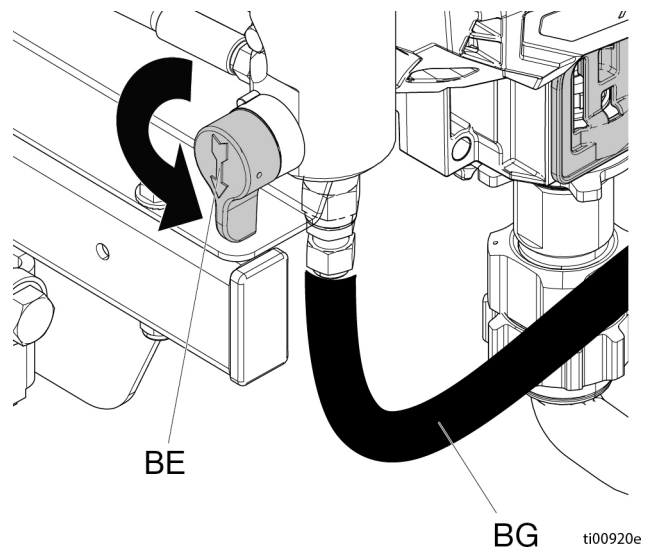

- Encienda la bomba de disolvente (DF). Gire lentamente el mando de control de la bomba de disolvente (DB) en sentido de las agujas del reloj para cebar dicha bomba y enviar el disolvente de vuelta al cubo. Cierre la válvula de cebado de disolvente (BE) para pasar de la posición de cebado a la de pulverización.

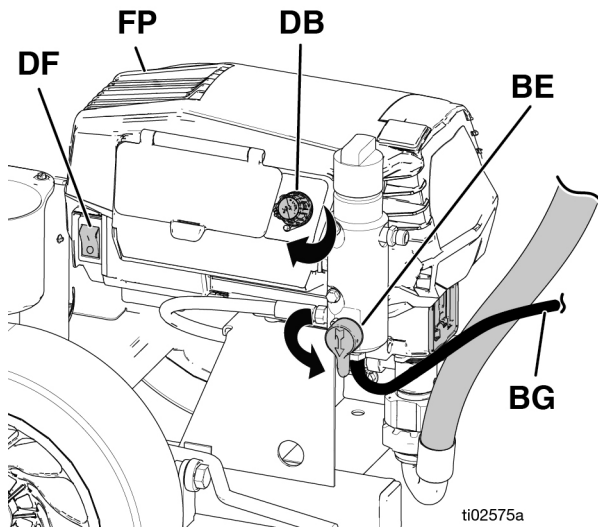

- Cierre la asa de cierre doble (AE) en el conjunto del colector de mezcla (AB). Abra la válvula de limpieza con disolvente (AD) del conjunto del colector de mezcla.

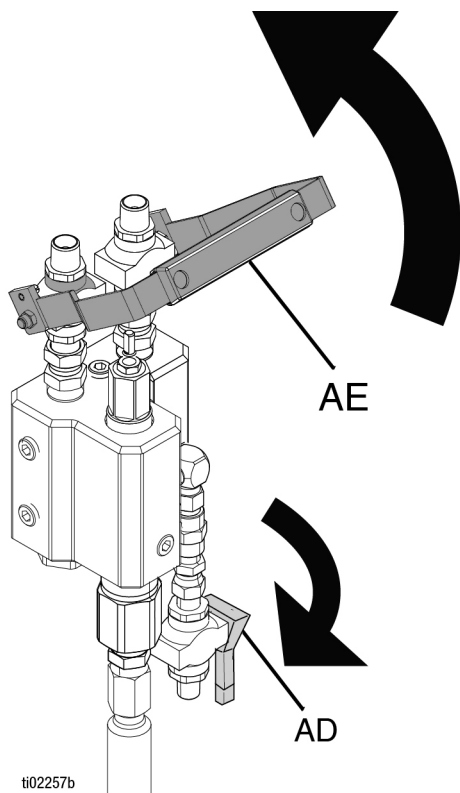

- Cerchiórese de que el seguro del gatillo (TL) esté puesto. Retire la boquilla de pulverización.

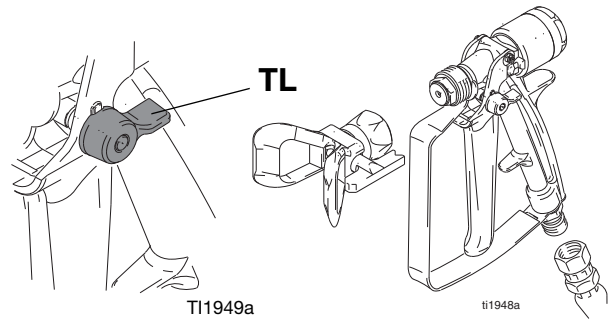

- Quite el seguro del gatillo (TL) y dispare la pistola de pulverización hacia el interior de un cubo metálico conectado a tierra mientras sujeta firmemente la parte metálica de la pistola contra el lateral del cubo. Use una tapa de cubo con un orificio para dispensar a través de esta. Tape alrededor del orificio y de la pistola con un trapo para evitar salpicaduras. Procure mantener los dedos lejos de la parte delantera de la pistola.

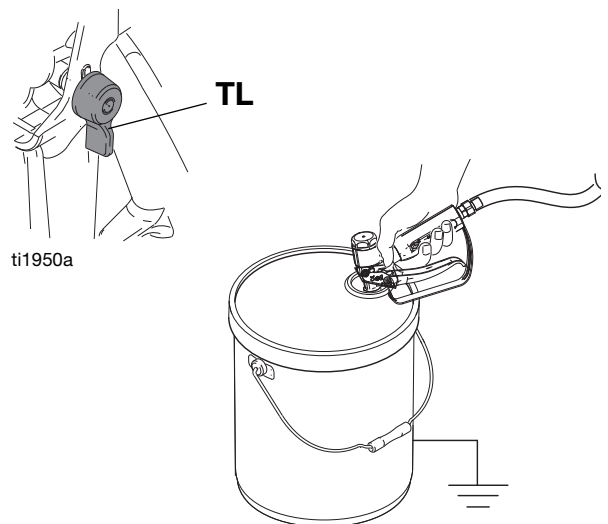

8. Gire poco a poco el mando de control de la bomba de disolvente en el sentido de las agujas del reloj para expulsar el aire de la manguera de mezcla y de la pistola. Siga sujetando firmemente la parte metálica de la pistola contra el lateral del cubo metálico conectado a tierra y dispare la pistola hasta purgar todo el aire.

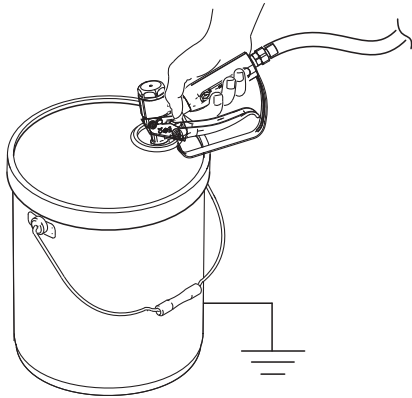

9. Gire el mando de control de la bomba de disolvente (DB) en sentido contrario a las agujas del reloj y apague la bomba de disolvente (DF). Dispare la pistola de pulverización para aliviar la presión. Ponga el seguro del gatillo (TL). Vuelva a poner la boquilla de pulverización.

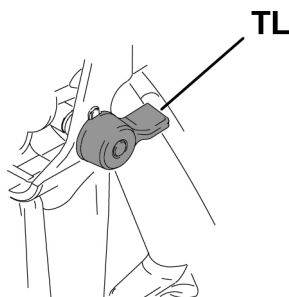
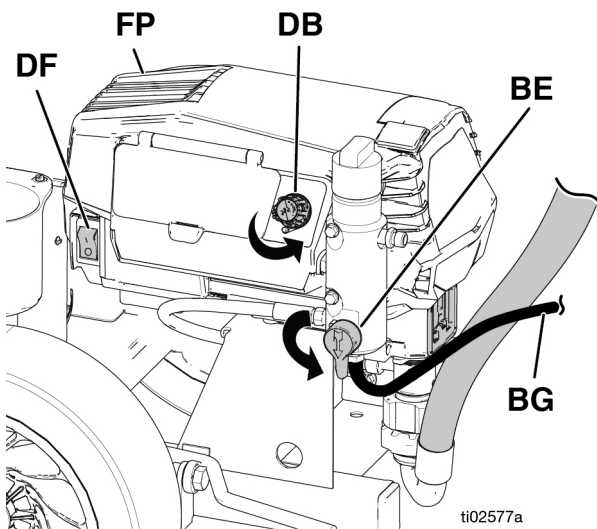

10. Cierre la válvula de limpieza con disolvente (AD).

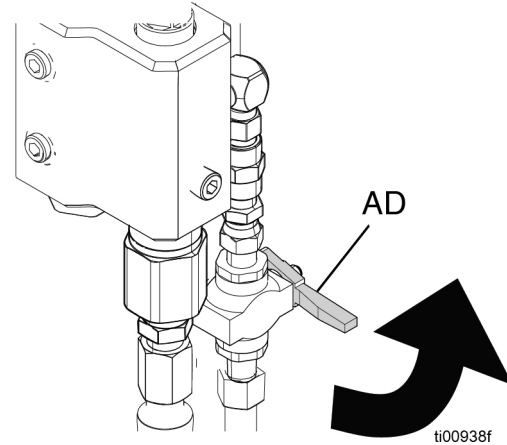

NOTA: La bomba de disolvente puede permanecer presurizada mientras se pulveriza.

AVISO

Para evitar que el material se seque dentro del sistema y cause daños en el equipo, no pulverice nunca material mezclado sin haber cebado con disolvente la bomba y la manguera de disolvente para una limpieza adecuada a tiempo de expulsar el material mezclado.

Pulverización

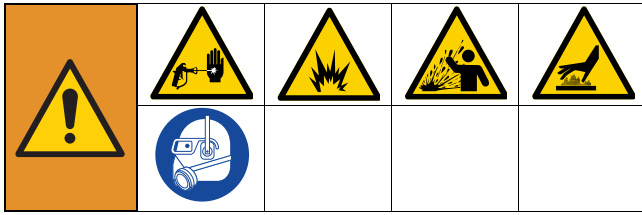

1. Siga el procedimiento de **Limpieza del equipo antes de utilizarlo** en la página 24.
2. Siga el procedimiento de **Puesta en marcha/recirculación** en la página 25.
3. Utilice el módulo de pantalla avanzada para ir hasta la **Pantalla de inicio** y asegúrese de que la presión muestra '---'.
4. Cierre el asa de recirculación (AC) y la válvula de limpieza con disolvente (AD). Abra el asa de cierre doble (AE).

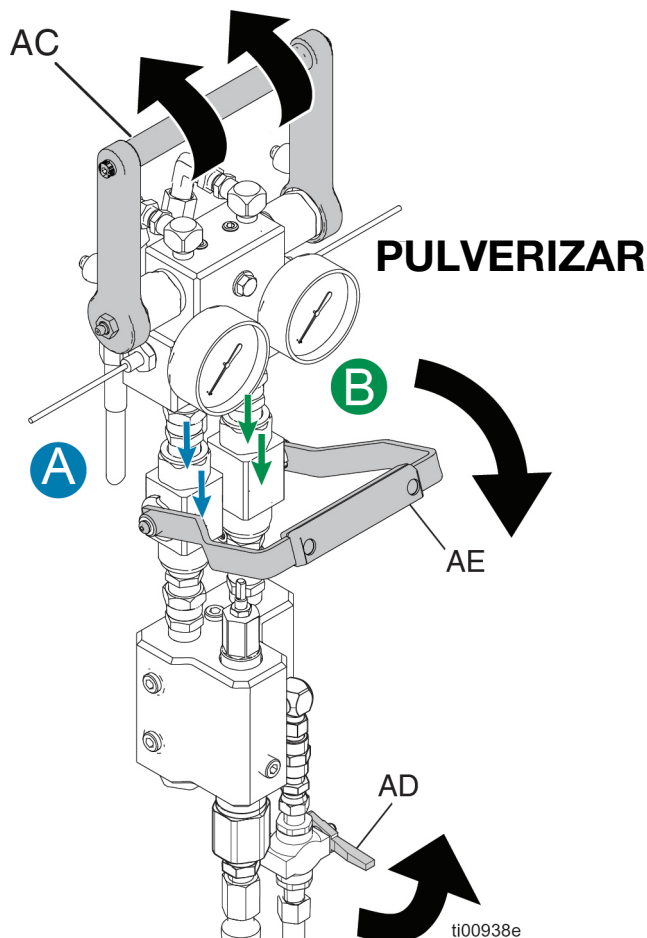

5. Ponga el seguro del gatillo (TL). Retire la boquilla de pulverización.

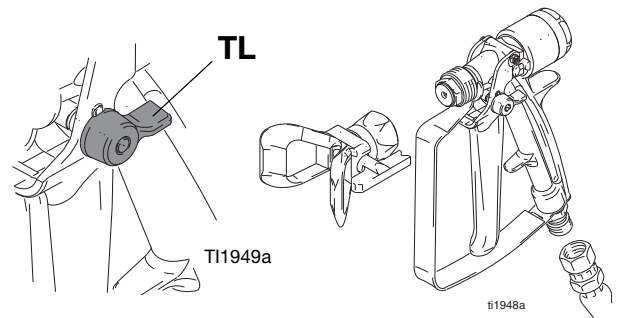

6. Quite el seguro del gatillo (TL) y dispare la pistola dentro de un cubo metálico conectado a tierra, sujetando el cubo. Use una tapa de cubo metálico con un orificio para dispensar a través del mismo para evitar salpicaduras.

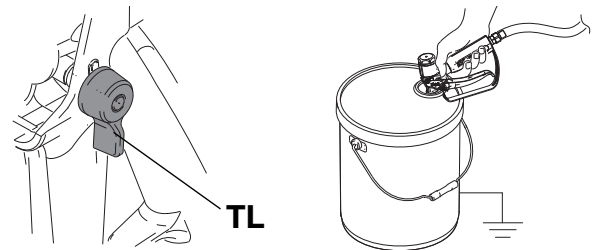

7. Utilice el módulo de pantalla avanzada para entrar en el modo de pulverización y aumente poco a poco la presión para activar el ciclo de las bombas. Dispense por la manguera de mezcla hasta que salga de la pistola un recubrimiento bien mezclado.
8. Ponga el seguro del gatillo (TL). Coloque la boquilla en la pistola de pulverización.
9. Utilice el módulo de pantalla avanzada para ajustar la presión a la presión de pulverización necesaria y aplicar una capa a un panel de prueba.

NOTA: Ejecute a diario pruebas de **Verificación de relación**, consulte la página 35.

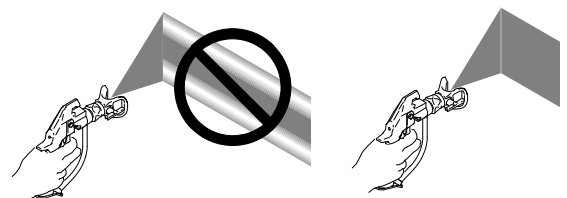

NOTA: Un exceso de presión aumenta la sobrepulverización y el desgaste de la bomba.

10. Inspeccione y anote a menudo las lecturas de los manómetros durante el funcionamiento. Un cambio en dichas lecturas indica un cambio en el rendimiento del sistema.

NOTA: Se produce una caída de presión durante el cambio de carrera de la bomba. Debería ser rápida.

11. Limpie el conjunto del colector de mezcla según sea necesario durante la jornada de trabajo, cuando haya terminado de pulverizar o antes de que expire el tiempo de vida útil. Consulte la sección **Evacuación del material mezclado**, página 33.

12. Siga las instrucciones de **Alivio de presión de la bomba de disolvente**, página 32.

NOTA: La vida útil o tiempo de trabajo del material mezclado disminuye con el aumento de temperatura. La vida útil dentro de la manguera es mucho más corta que el tiempo de secado del recubrimiento.

Ajuste del reductor

Al abrirse la pistola de pulverización, el reductor de fluido ajustable del componente B (AJ) reduce momentáneamente el error en la relación de “adelanto/retraso” del caudal A y B a los tubos de mezcla estática. El error se debe a diferencias de viscosidad, volumen y dilatación de la manguera.

El reductor se usa principalmente si el conjunto del colector de mezcla está en posición remota respecto a la máquina con una manguera de mezcla corta hacia la pistola de pulverización.

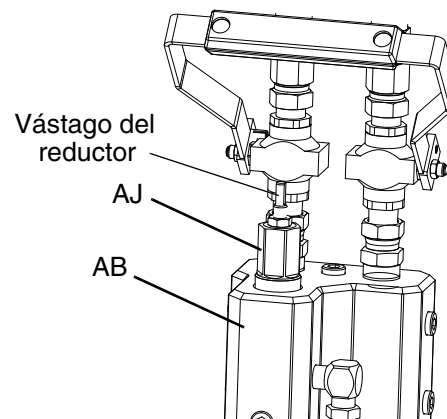

Si el conjunto del colector de mezcla (AB) está montado en la máquina, no es necesario ajustar el reductor. Deje abierto el vástago del reductor dos vueltas como mínimo desde la posición de totalmente cerrado.

Utilice un reductor de llave para equilibrar la presión “B” con la presión “A”. Gire el reductor en el sentido de las agujas del reloj para aumentar la presión o en sentido contrario para reducirla.

Procedimiento de descompresión



Siga el Procedimiento de descompresión siempre que vea este símbolo.

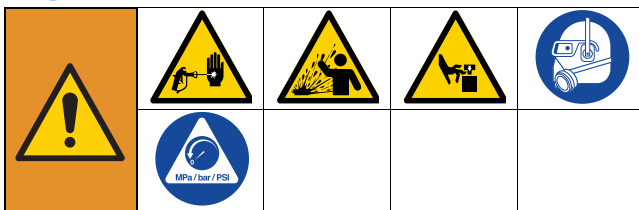

Este equipo seguirá presurizado hasta que se alivie manualmente la presión. Para ayudar a evitar lesiones graves por fluido presurizado, como la inyección en la piel, salpicaduras de fluido y las ocasionadas por piezas en movimiento, siga el Procedimiento de descompresión cuando deje de pulverizar y antes de limpiar, revisar o realizar tareas de mantenimiento en el equipo.

1. Utilice el módulo de pantalla avanzada para detener el sistema pulsando el interruptor de encendido/apagado de la bomba de desplazamiento en la pantalla de inicio. Consulte el apartado **Panel de control del dosificador**, página 39.
2. Apague los calentadores con el interruptor de encendido/apagado de los calentadores principales A y B en la pantalla de inicio del módulo de pantalla avanzada. Consulte el apartado **Panel de control de temperatura**, página 38.
3. Apague el interruptor principal (MP).
4. Apague las bombas de alimentación o las bombas de disolvente, si se utilizan. Siga las instrucciones de **Alivio de presión de la bomba de disolvente**, página 32.
5. Sujete firmemente una parte metálica de la pistola de pulverización contra un cubo metálico puesto a tierra. Dispare la pistola para aliviar la presión en las mangueras de material.

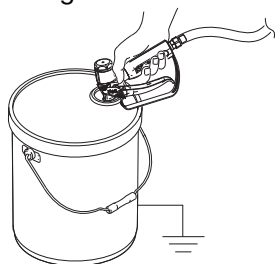

6. Ponga el seguro del gatillo (TL).

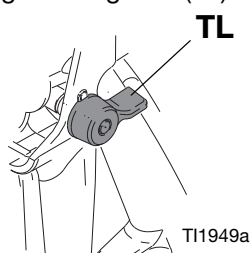

7. Cierre el asa de cierre doble (AE).

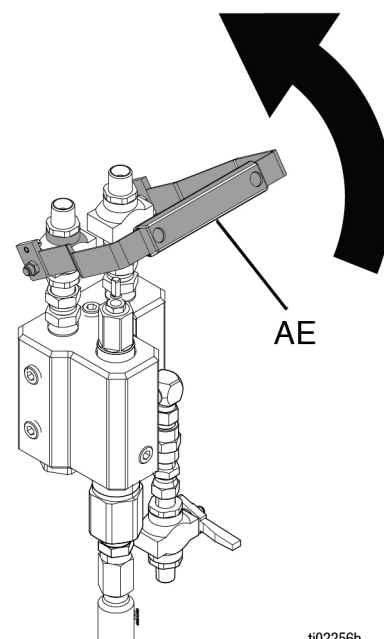

8. Abra el asa de recirculación (AC) para aliviar la presión de los fluidos "A" y "B".

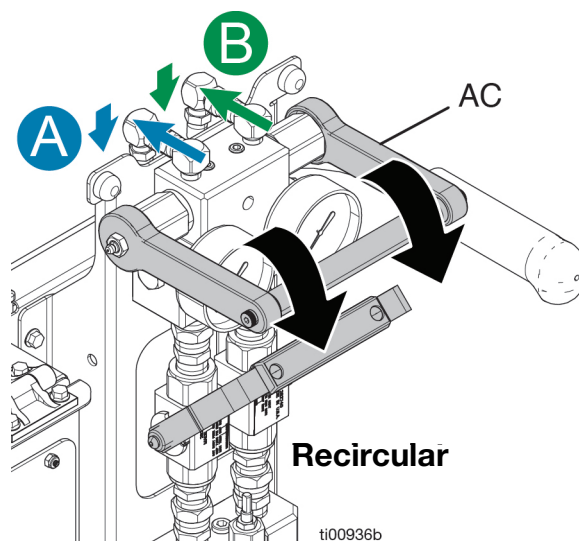

9. Si sospecha que la boquilla de pulverización o la manguera pueden estar obstruidas o que la presión no se ha liberado completamente:
 - a. Usando una llave de apriete, afloje MUY DESPACIO la tuerca de retención del portaboquillas o el acoplamiento roscado del extremo de la manguera para liberar gradualmente la presión.
 - b. Afloje por completo la tuerca o el acoplamiento.
 - c. Despeje la obstrucción en la manguera o la boquilla.

Alivio de presión de la bomba de disolvente

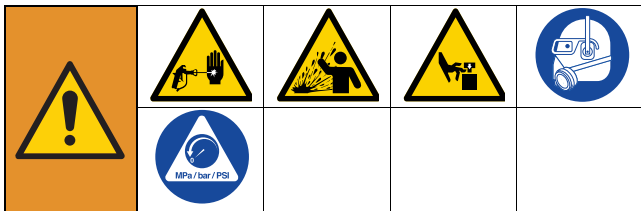

Este equipo seguirá presurizado hasta que se alivie manualmente la presión. Para ayudar a evitar lesiones graves por fluido presurizado, como la inyección en la piel, salpicaduras de fluido y las ocasionadas por piezas en movimiento, siga el Procedimiento de descompresión cuando deje de pulverizar y antes de limpiar, revisar o realizar tareas de mantenimiento en el equipo.

1. Apague el interruptor (DF) de la bomba de disolvente.
2. Gire el control de presión (DB) a la posición OFF.

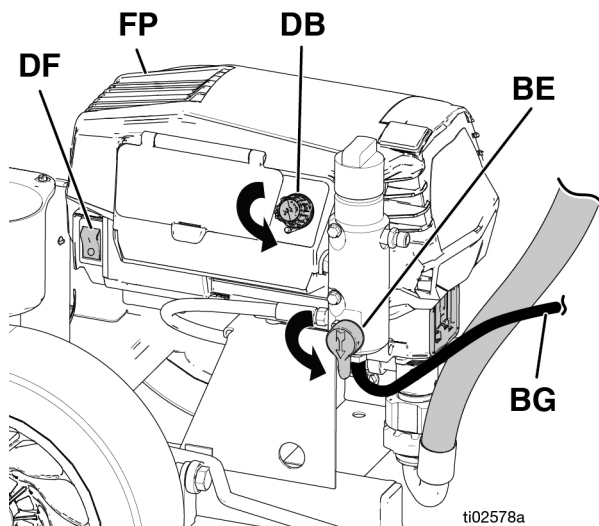

3. Abra la válvula de limpieza con disolvente (AD).
4. Ponga la válvula de cebado de disolvente (BE) hacia abajo, en la posición de cebado.
5. Sujete firmemente una parte metálica de la pistola de pulverización contra un cubo metálico puesto a tierra. Dispare la pistola para aliviar la presión en las mangueras de material.
6. Si sospecha que la boquilla de pulverización o la manguera pueden estar obstruidas o que la presión no se ha liberado completamente:
 - a. Usando una llave de apriete, afloje MUY DESPACIO la tuerca de retención del portaboquillas o el acoplamiento roscado del extremo de la manguera para liberar gradualmente la presión.

- b. Afloje por completo la tuerca o el acoplamiento.
- c. Despeje la obstrucción en la manguera o la boquilla.

Limpieza



Para evitar incendios y explosiones, conecte siempre a tierra el equipo y el contenedor de desechos. Para evitar chispas por electricidad estática y lesiones por salpicaduras, limpie siempre con la presión más baja posible. El disolvente caliente puede arder. Para evitar incendios y explosiones:

- Limpie el equipo solo en una zona bien ventilada.
- Compruebe que la alimentación eléctrica esté apagada y que el calentador esté frío antes de limpiarlo.
- No encienda el calentador hasta que todas las líneas de fluido estén libres de disolvente.

Directrices

La limpieza evitará que los materiales se sequen o gelifiquen en las bombas, líneas y válvulas. Limpie el sistema cuando ocurra alguna de las situaciones siguientes:

- Cuando no se vaya a utilizar el sistema durante más de una semana (según los materiales usados)
- Si los materiales usados tienen rellenos que se asentarían
- Si utiliza materiales sensibles a la humedad
- Antes de realizar el mantenimiento
- Si va a guardar la máquina, sustituya el disolvente por aceite ligero. Nunca deje el equipo vacío sin ningún fluido.

Limpie el conjunto del colector de mezcla cuando ocurra alguna de las situaciones siguientes:

- Pausas en la pulverización
- Apagado durante la noche
- Material mezclado en el sistema llegando al final de su vida útil

Evacuación del material mezclado

1. Siga el **Procedimiento de descompresión**, página 31.
2. Encienda la bomba de disolvente y póngala en la presión más baja.

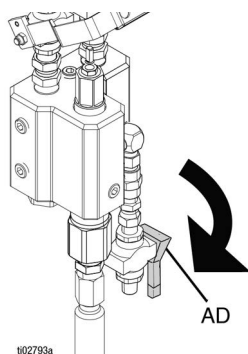

3. Abra la válvula de limpieza con disolvente (AD).
4. Quite el seguro del gatillo (TL), sujete la pistola contra un cubo metálico puesto a tierra y dispare la pistola dentro del cubo. Use una tapa de cubo con un orificio para dispensar a través de esta. Tape alrededor del orificio y de la pistola con un trapo para evitar salpicaduras. Procure mantener los dedos lejos de la parte delantera de la pistola. Aumente poco a poco la presión de la bomba de disolvente. Siga limpiando hasta que salga disolvente limpio.

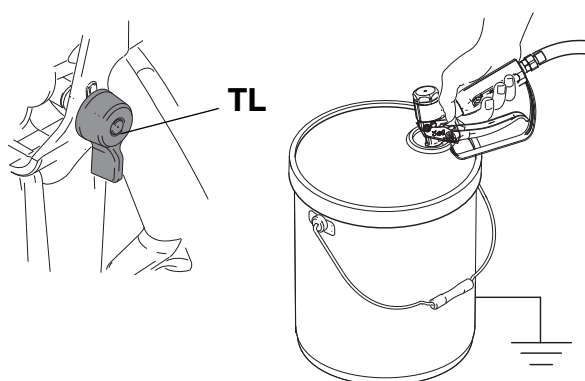

5. Apague la bomba de disolvente.
6. Mantenga una parte metálica de la pistola contra el lado de un cubo metálico puesto a tierra y dispare la pistola para aliviar la presión. Cierre la válvula de limpieza con disolvente (AD) después de aliviar la presión.
7. Ponga el seguro del gatillo (TL). Desarme la boquilla de pulverización y límpiela a mano con disolvente. Vuelva a poner la boquilla de pulverización en la pistola.

Procedimiento de limpieza de líneas de material

1. Siga el procedimiento **Evacuación del material mezclado**, página 33.
2. Cierre el asa de recirculación (E). Abra el asa de cierre doble (AE) y cierre la válvula de bola de limpieza (AD) del pulverizador.

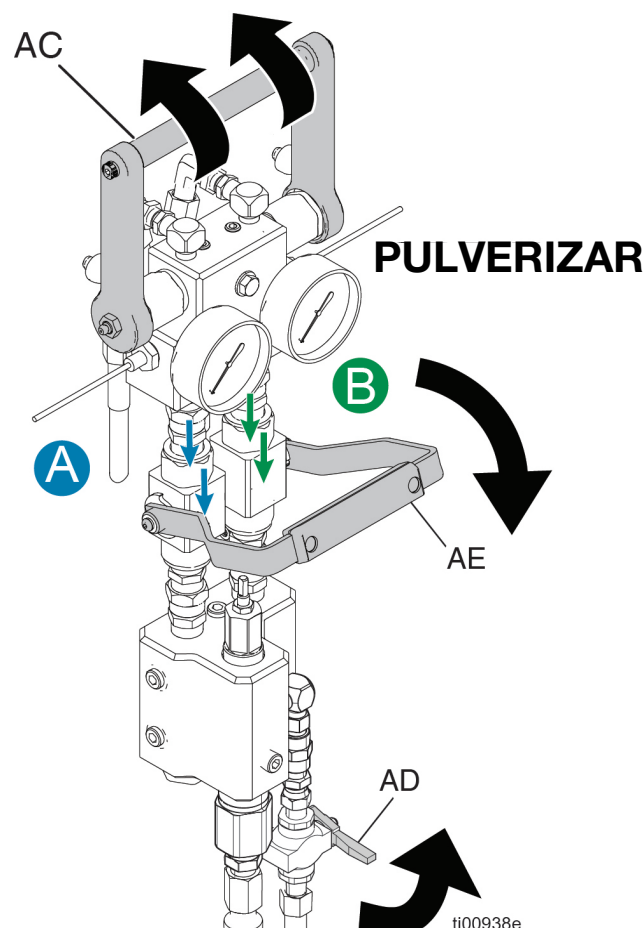

3. Llene las tolvas A y B con disolvente nuevo compatible recomendado por el fabricante del material.
4. Utilice el módulo de pantalla avanzada para ir hasta la **Pantalla de inicio** y asegúrese de que la presión muestra '---'.
5. Aumente poco a poco la presión para activar el ciclo de las bombas y dispense disolvente nuevo desde las tolvas a través de las válvulas del colector de mezcla y por la pistola.
6. Cambie el disolvente de limpieza hasta que salga limpio.
7. Utilice el módulo de pantalla avanzada para detener el sistema pulsando el interruptor de encendido/apagado de la bomba de desplazamiento en la pantalla de inicio. Consulte el apartado **Panel de control del dosificador**, página 39.

8. Levante el asa de cierre doble (AE) para cerrar.

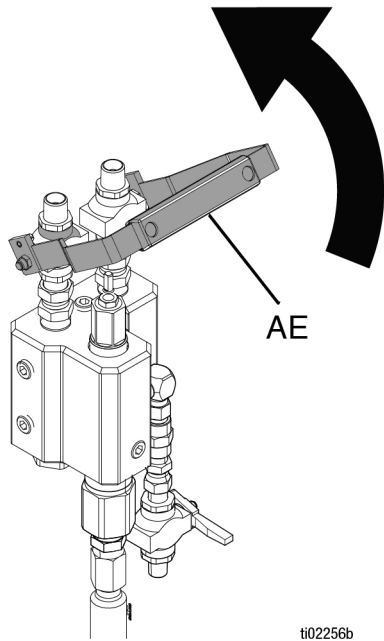

9. Siga el **Procedimiento de descompresión**, página 31.

10. Llene las tuercas de empaquetadura de las bombas de desplazamiento con líquido sellador de cuellos (TSL) de Graco.

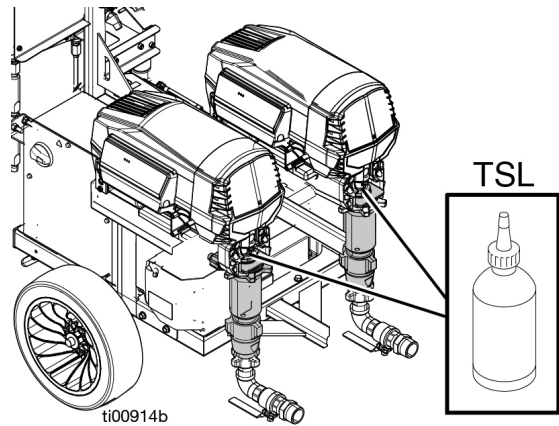

AVISO

Deje siempre algún tipo de fluido, como disolvente o aceite en el sistema para evitar la acumulación de incrustaciones. Estas incrustaciones podrían desprenderse posteriormente y causar daños en el equipo.

NOTA: Mantenga siempre separados los recipientes de disolvente del lado A y del lado B para que no haya contaminación cruzada.

NOTA: Si se desmontan las tolvas, vuelva siempre al lado A y B, tal como se indica en la sección de identificación de componentes.

Verificación de relación

1. Coloca los vasos de laboratorio u otros recipientes graduados marcados con 750 cc o 1000 cc en la posición correcta debajo de A y B en tu dosificador.

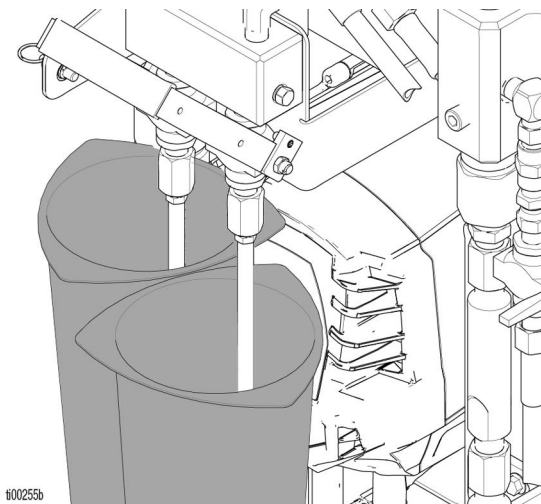

2. Asegúrese de que el asa de recirculación del sistema (AC) esté en posición vertical, el asa de cierre doble (AE) esté arriba/cerrada y la válvula de limpieza con disolvente (AD) esté cerrada.

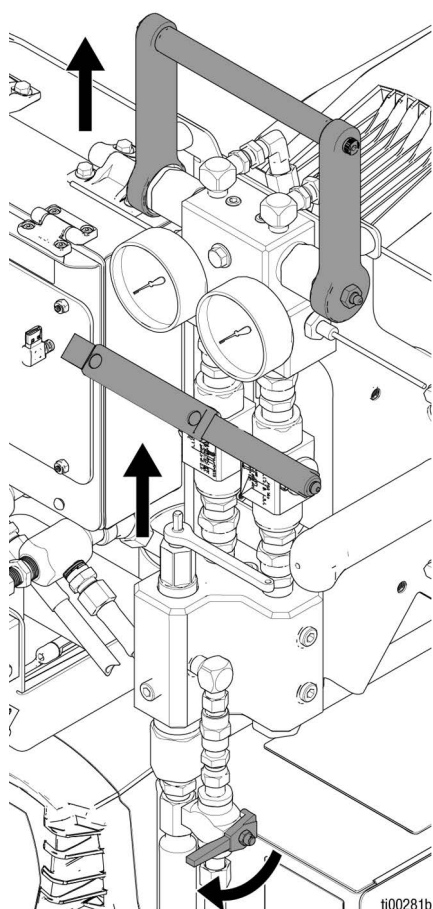

3. Ponga el módulo de pantalla avanzada en el nivel R5 del modo de verificación de relación.
4. Ponga el punto de ajuste de relación del módulo de pantalla avanzada en la relación de material adecuada.
5. Encienda las bombas. Espere a que aparezca la marca de verificación verde del módulo de pantalla avanzada.
6. Tire del pasador de bloqueo y baje el asa de la relación para abrir y dispensar hasta que se purgue todo el aire. Cuando haya terminado, suba el asa de la relación hasta la posición de cierre.

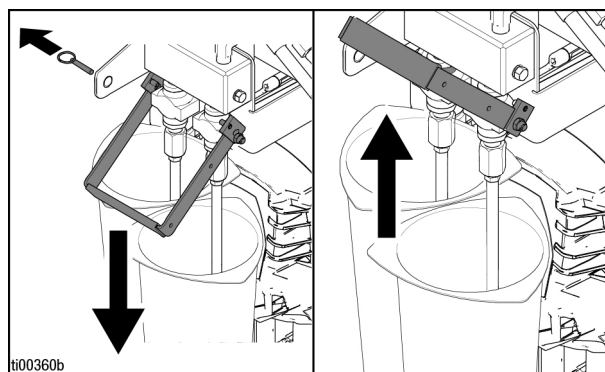

Activado Desactivado

7. Deseche o recicle el material dispensado.

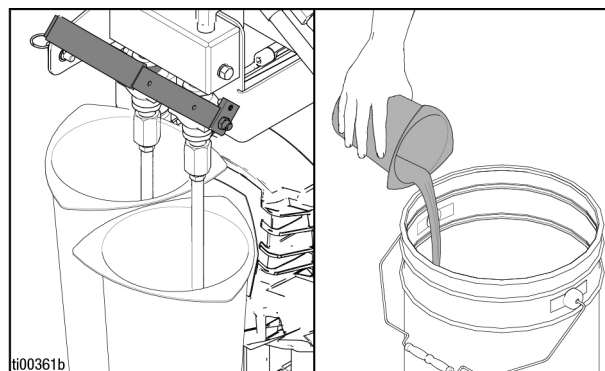

8. Coloque nuevos recipientes debajo de A y B, o reutilice el contenedor de desechos después de limpiarlos.
9. Baje el asa de la relación para abrir y dispensar.

- Dispense un mínimo de 200 cc en el lado menor y un mínimo de 1000 cc en total. Una muestra con un volumen combinado mayor dará como resultado una medición más precisa de la relación de mezcla. Suba el asa de la relación hasta la posición de cierre.

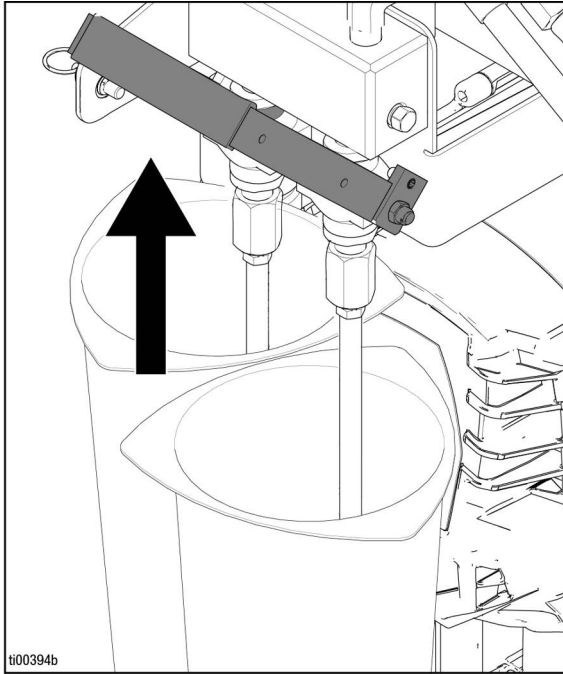

NOTA: Si se mueve el asa de la relación muy despacio y/o se abre y cierra la palanca varias veces para dispensar una sola muestra, la medición de la relación podría resultar menos precisa.

NOTA: Si la relación de mezcla es por peso, pese los recipientes vacíos para obtener una medición más precisa. La relación por peso será diferente de la relación por volumen a menos que ambos fluidos tengan la misma densidad relativa.

NOTA: Si la relación no es correcta, consulte el apartado de resolución de problemas del manual del dosificador.

Apagado durante la noche



- Siga el **Procedimiento de descompresión**, página 31.
- Limpie el colector de mezcla, las mangueras y la pistola de pulverización. Siga el procedimiento **Evacuación del material mezclado** en la página 33.
- Siga el **Procedimiento de descompresión**, página 31 y el **Alivio de presión de la bomba de disolvente**, página 32.
- Apague el interruptor principal (MP).

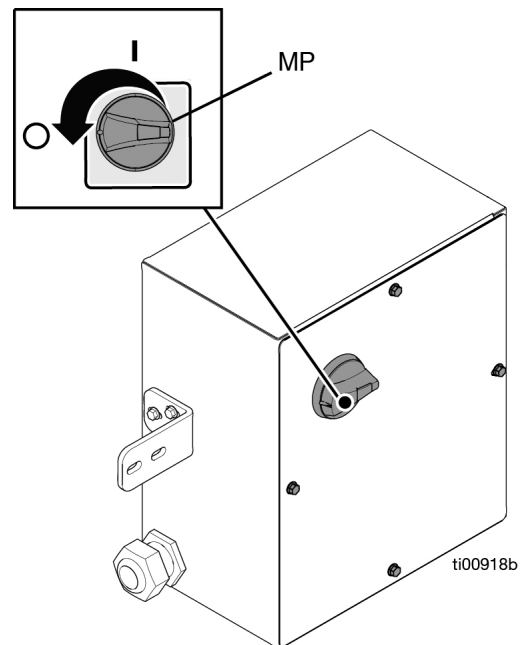

- Cierre las válvulas de bola de entrada de la bomba.

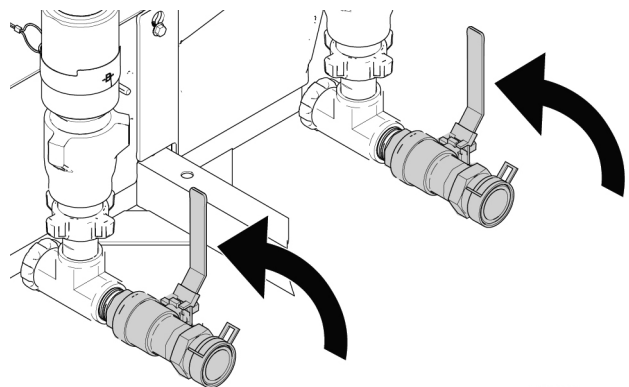

Módulo de pantalla avanzada (ADM)

La pantalla del ADM muestra información gráfica y de texto relacionada con la configuración y la pulverización.

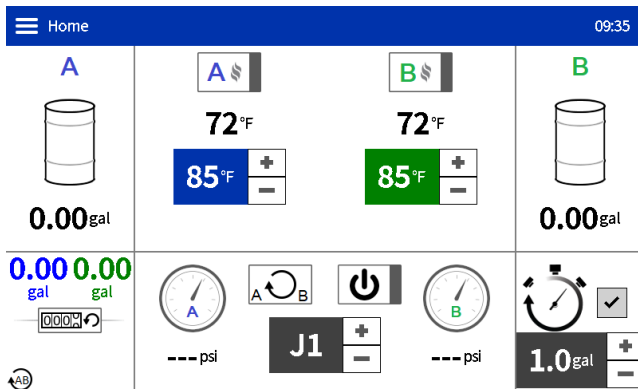

Teclas e indicadores del ADM



Pulse para detener todos los procesos del dosificador. Esta no es una parada de emergencia o de seguridad.

Barra de menús

La barra de menús se encuentra en la parte superior de cada pantalla del ADM. La barra de menús contiene el menú Navegación (1), la pantalla actual (2), las notificaciones del sistema (3) y la hora (4).



Iconos de notificaciones del sistema

Icono	Nombre	Descripción
	Actualización del software pendiente	Se actualizará el software en el próximo ciclo de apagado y encendido.
	Carga/descarga de USB en curso	Unidad USB detectada y se está realizando una carga/descarga.
	Carga/descarga de USB completada	Unidad USB detectada y se ha completado con éxito una carga/descarga.
	Error de USB	Unidad USB detectada, pero un error evita que se pueda utilizar.

Navegación por las pantallas

Para navegar entre pantallas, toque y, a continuación, seleccione la ubicación deseada de la lista desplegable. Para cambiar entre páginas de cada pantalla, toque y .

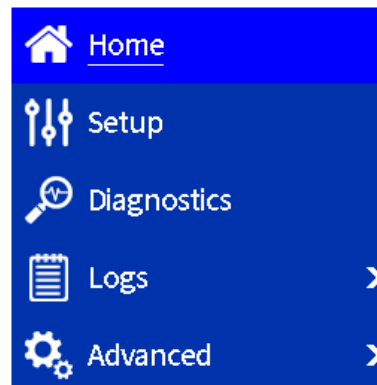

Pantalla de inicio

Utilice la pantalla de inicio para controlar las funciones del sistema E-Mix XT.

Panel de control de temperatura

El panel de control de temperatura contiene controles para los calentadores principales de los lados A y B.

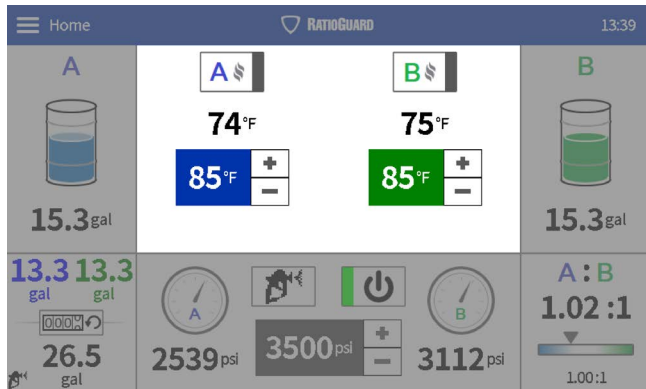

Icono	Nombre	Descripción
	Calentador principal A encendido/apagado	Toque para cambiar el estado del calentador principal A.
	Calentador principal B encendido/apagado	Toque para cambiar el estado del calentador principal B.
	Punto de ajuste de la temperatura A	Toque +/- para variar el punto de ajuste en un grado. Mantenga pulsado +/- para ajustar rápidamente el punto de ajuste. Toque el número para abrir una ventana emergente y escribir el punto de ajuste directamente.
	Punto de ajuste de la temperatura B	Toque +/- para variar el punto de ajuste en un grado. Mantenga pulsado +/- para ajustar rápidamente el punto de ajuste. Toque el número para abrir una ventana emergente y escribir el punto de ajuste directamente.

Paneles de control de suministro de los lados A y B

Los paneles de control de suministro A y B muestran el suministro de material restante para los materiales del lado A y B.

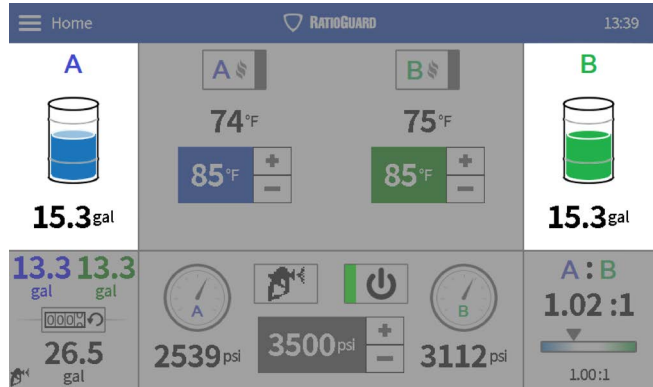

Panel de contador de ciclos

El panel de contador de ciclos contiene información sobre los ciclos de bombeo y la cantidad equivalente de material.

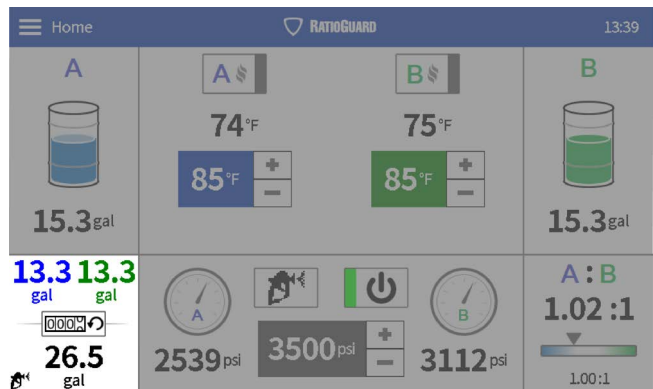

Icono	Nombre	Descripción
	Restablecer el contador de ciclos	Toque para reiniciar los contadores de ciclos y volumen en la parte inferior izquierda de la pantalla. NOTA: Se mantienen contadores separados en pulverización, modo Jog (avance lento) y verificación de relación. Si pulsa el botón de restablecimiento, solo se restablecerán los contadores mostrados actualmente.

Panel de monitorización de la relación

El panel de monitorización de la relación muestra información sobre la relación del material A y B.

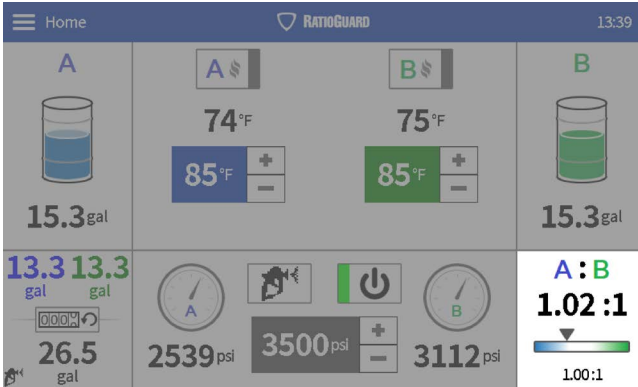

Panel de control del dosificador

Este panel de control del dosificador controla el funcionamiento de las bombas de desplazamiento A y B.

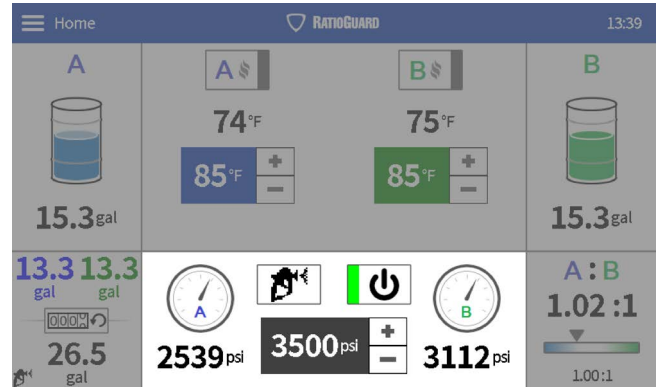

Panel de límite de ciclos de avance lento

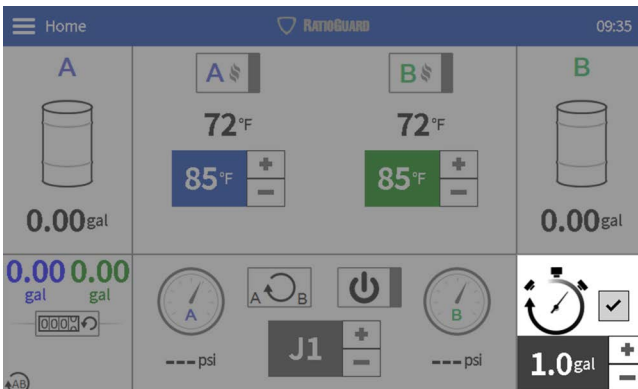

El panel de límite de ciclos de avance lento contiene una casilla de verificación que habilita/deshabilita la función y una cuenta atrás para el límite de ciclos. Toque la casilla de verificación para habilitar la función. Una vez habilitada, la bomba de E-Mix XT se apagará después del volumen especificado.



Icono	Nombre	Descripción
	Punto de ajuste de la presión del dosificador	Toque +/- para variar el punto de ajuste en diez psi. Mantenga pulsado +/- para cambiar más rápido. Toque el número para abrir una ventana emergente y escribir el punto de ajuste directamente.
	Nivel de avance lento de dosificador	Toque +/- para variar el punto de ajuste en un nivel. Mantenga pulsado +/- para cambiar más rápido. Toque el número para abrir una ventana emergente y escribir el punto de ajuste directamente.
	Nivel de verificación de relación	Toque +/- para variar el punto de ajuste en un nivel. Mantenga pulsado +/- para cambiar más rápido. Toque el número para abrir una ventana emergente y escribir el punto de ajuste directamente.
	Modos del dosificador	Toque para seleccionar el modo del dosificador. Pulverización: se utiliza para presurizar y pulverizar material. La bomba se acciona hasta el punto de ajuste de presión. Avance lento: se utiliza para recircular/descargar el material. La bomba se acciona hasta el nivel de avance lento (Jog). Verificación de relación: se utiliza para comprobar la relación del sistema. La bomba se acciona hasta el nivel de verificación de la relación.
	Interruptor de encendido/apagado del dosificador	Toque para cambiar el estado del dosificador.

Pantalla de diagnóstico

Utilice la pantalla de diagnóstico para ver la información de todos los componentes del sistema.

Icono	Nombre	Descripción
	Datos generales del sistema	Toque para mostrar información general del sistema relacionada con el calor/la presión/el caudal.
	Datos de calentamiento	Toque para mostrar información más detallada relacionada con el calor.
	Datos de presión/caudal	Toque para mostrar información más detallada relacionada con la presión/el caudal.

Pantallas de registros

Utilice las pantallas de registros para ver información del rendimiento de funcionamiento del E-Mix XT.

Errores

La pantalla Errores muestra la fecha, la hora, el código de error y la descripción de todos los errores que se han producido en el sistema durante el funcionamiento.

Icono	Nombre	Descripción
	Ayuda	Toque para mostrar un código QR con un enlace a help.graco.com para obtener información de resolución de problemas.

Eventos

La pantalla Eventos muestra la fecha, la hora, el código de evento y la descripción de todos los eventos que se han producido en el sistema E-Mix XT durante el funcionamiento.

Uso

La pantalla de Uso muestra el conteo de ciclos de bombeo y el consumo de material de cada día de uso del sistema E-Mix XT.

Descarga de datos USB

1. Inserte la unidad USB en la parte posterior del cajetín de la pantalla. El icono de **descarga de USB en curso**  aparecerá en la barra de menús de la pantalla del ADM.

NOTA: Son compatibles las unidades USB de tipo A.

NOTA: El ADM puede leer o escribir en dispositivos de almacenamiento FAT (File Allocation Table, tabla de ubicación de archivo) formateados. Los dispositivos con formato NTFS (New Technology File System, nueva tecnología de sistema de archivos) no son compatibles.

2. Espere a que aparezca el icono descarga de USB completada  en la barra de menús.
3. Extraiga la unidad USB de la parte posterior del cajetín de la pantalla.

Software

La pantalla Software muestra el número de pieza del sistema, el número de serie del sistema, el número de pieza del software y la versión del software.

Ajuste	Descripción
Pieza del sistema	Número de pieza del sistema (se muestra en la etiqueta del producto). NOTA: El valor estará en blanco en las pantallas de repuesto.
N.º de serie del sistema	Número de serie del sistema (se muestra en la etiqueta del producto). NOTA: El valor estará en blanco en las pantallas de repuesto.
N.º de pieza de software	Número de pieza del software del sistema.
Versión de software	Versión de software de sistema.

Pantalla de configuración

Use esta pantalla para definir los ajustes de monitorización de la presión del sistema E-Mix XT.

Ajuste	Descripción
Activar las alarmas de desequilibrio de presión	Toque la casilla para habilitar/deshabilitar las alarmas de desequilibrio de presión. Toque el valor numérico para ajustar el umbral de la alarma.
Seleccionar material de mayor presión	Si se utiliza la compensación de material de presión, esto determinará qué material tendrá la presión dinámica más alta.
Compensación de material de mayor presión	Toque la casilla para habilitar/deshabilitar la Compensación de material de mayor presión. Toque el valor numérico para ajustar el umbral de la alarma.
Habilitar alarmas de baja presión	Toque la casilla para habilitar/deshabilitar las alarmas de presión baja. Toque el valor numérico para ajustar el umbral de la alarma.
Habilitar punto de ajuste de temperatura máxima	Toque la casilla para habilitar/deshabilitar el punto de ajuste de temperatura máxima. Toque el valor numérico para ajustar el punto de ajuste de temperatura máxima.
Volumen máx. sustancia química	Toque el valor numérico para ajustar el volumen máximo del bidón en la pantalla de inicio.
Habilitar alarmas nivel bajo sustancia química	Toque la casilla para habilitar/deshabilitar las alarmas de nivel bajo de producto químico. Toque el valor numérico para ajustar el umbral de la alarma de nivel bajo de producto químico.
Habilitar límite de avances lentos	Toque la casilla para habilitar/deshabilitar la función de límite de avances lentos. Toque el número para ajustar el límite de ciclos de avance lento. Una vez habilitado y en modo de avance lento, la bomba de E-Mix XT se apagará al término del número de galones/litros especificado. NOTA: Esta función puede habilitarse directamente en la pantalla de inicio.
Mostrar manijas de colector una vez	Pulse la casilla para habilitar/deshabilitar la visualización de las asas de colector una sola vez al poner en marcha la bomba en diferentes modos de pulverización. Si esta opción está desactivada, las asas de colector se mostrarán cada vez que se arranquen las bombas. Si esta opción está activada, las asas de colector se mostrarán una vez en cada modo de bomba cada vez que se encienda el E-Mix XT.

Pantallas avanzadas

Utilice las pantallas “Avanzada” para gestionar la configuración de pantalla y el software.

Pantalla

Utilice la pantalla Visualización para definir el idioma, el formato de fecha, la hora actual, el tiempo, la contraseña de las pantallas de configuración, el retardo del salvapantallas, las unidades de temperatura, las unidades de presión y las unidades de volumen.

Toque el campo junto a cada ajuste para editarlo.

Ajuste	Descripción
Activar Modo Demo	Toque para habilitar/deshabilitar el modo de demostración. NOTA: Los ajustes cambiados y los ciclos acumulados en el modo de demostración no se deshacen al salir del modo de demostración.
Idioma	Idioma de pantalla.
Formato numérico	Formato numérico de pantalla y descarga de USB.
Formato fecha	Formato de fecha de pantalla y descarga de USB.
Fecha	Mostrar la fecha y la hora.
Salvapantallas	Periodo de espera del salvapantallas (el valor cero desactiva el salvapantallas).
Contraseña	Mostrar contraseña. Los ajustes con un candado junto a la introducción pueden estar protegidos por contraseña. NOTA: introduzca 0000 (valor predeterminado) para desactivar la contraseña.
Unidades de temperatura	Unidades de temperatura de pantalla y descarga de USB.
Unidades de presión	Unidades de presión de pantalla y descarga de USB.
Unidades de volumen	Unidades de volumen de pantalla y descarga de USB.

Mantenimiento

Filtros

Una vez a la semana, revise, limpie y sustituya (si es necesario) el filtro de la empuñadura de la pistola de pulverización; consulte el manual de su pistola.

Juntas

Una vez a la semana, revise y apriete las juntas de cuello en ambas bombas (véase la tabla con las especificaciones de apriete). Realice el **Procedimiento de descompresión**, página 31, antes de apretar las juntas. Durante el ajuste, no debe haber presión en las bombas.

Tamaño de la bomba	Especificaciones del par de apriete
Todos	95-108 N•m (70-80 lb-pie)

Conductividad de la manguera de pulverización

Verifique regularmente la resistencia eléctrica de las mangueras. Si la resistencia total a tierra excede los 29 megaohmios, sustituya la manguera de inmediato.

Desgaste de mangueras

Compruebe diariamente el desgaste de todas las mangueras y acoplamientos. Sustituya de inmediato las piezas desgastadas o dañadas.

Elementos mezcladores

Sustituya los elementos mezcladores cuando sea necesario y cada vez que cambie de material. Asegúrese de que los nuevos elementos mezcladores (AS) están colocados en los tubos de mezcla (AW y AV) en la orientación correcta antes de volver a instalarlos en la trayectoria del fluido.

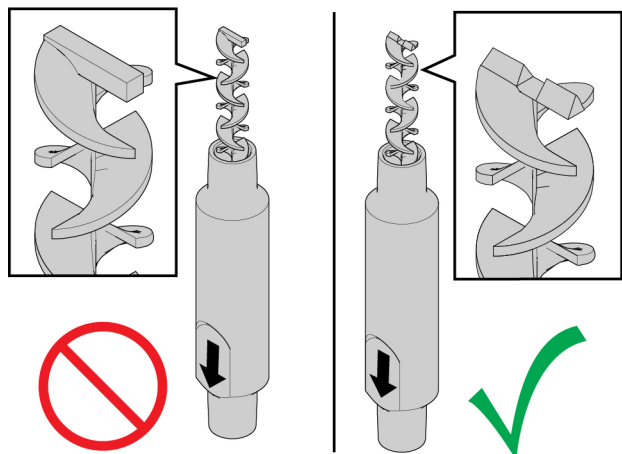

Procedimiento de limpieza

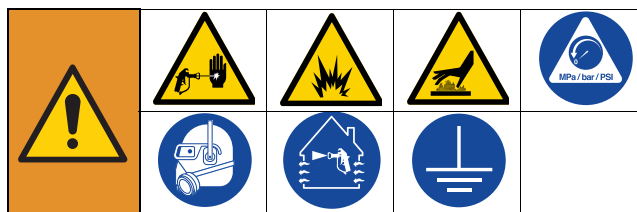

1. Asegúrese de que todo el equipo esté conectado a tierra. Consulte el apartado **Conexión a tierra**, página 19.
2. Asegúrese de que el área donde va a limpiar el sistema está bien ventilada y retire todas las fuentes de ignición.
3. Apague todos los calentadores y deje que el equipo se enfríe.
4. Expulse el material mezclado. Siga las instrucciones en **Alivio de presión de la bomba de disolvente**, página 32.
5. Lleve a cabo el procedimiento de **Verificación de relación** en la página 35. Desconecte por completo la alimentación eléctrica.
6. Limpie las superficies de metal externas usando solo un paño mojado con disolvente que sea compatible con el material de pulverización y las superficies por limpiar.
7. Deje pasar tiempo suficiente para que se seque el disolvente antes de usar el sistema.

Bombas de desplazamiento

Revise la tuerca de empaquetadura. Apriete a 34-41 N•m (25-30 lb-pie). Mantenga el vaso de lubricante lleno hasta la mitad con líquido sellador de cuellos (TSL) de Graco.

Bombas de alimentación (si están equipadas)



Mantenga la tuerca de empaquetadura/vaso de lubricante llena de líquido sellador de cuellos (TSL) de Graco o un disolvente compatible para prolongar la duración de la empaquetadura.

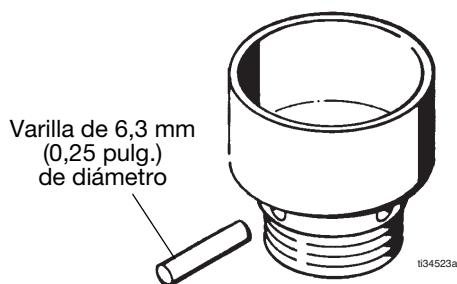

Ajuste la tuerca de la empaquetadura cada semana de forma que quede lo suficientemente apretada para evitar fugas. Consulte el manual de su bomba de alimentación.

Nunca deje la bomba ni las mangueras llenas de agua o aire. Para evitar la corrosión, descargue el agua y todo el aire del sistema y déjelo lleno de esencias minerales o un disolvente a base de aceite.

Bomba de disolvente

Mantenga el vaso de lubricante lleno hasta la mitad con líquido sellador de cuellos (TSL) de Graco.

Agitadores (de estar equipados)

Después de las primeras 100 horas o de dos semanas de funcionamiento, cambie el aceite del reductor de engranajes. Tras eso, cambie el aceite cada 2500 horas o seis meses (lo que suceda primero) de funcionamiento en condiciones normales. Hay que cambiar el aceite con más frecuencia en condiciones de funcionamiento severas o en atmósferas que contengan demasiada humedad o abrasivos. Consulte el manual del agitador para ver el procedimiento para cambiar el aceite.

Cada 2500 horas o seis meses (lo que suceda primero), inspeccione el bloque del cojinete (vea el manual del agitador).

Reciclaje y eliminación

Esta sección incluye información sobre cómo reciclar y eliminar correctamente un producto al final de su vida útil.

Final de la vida útil del producto

Al final de la vida útil del producto, desmóntelo y recíclelo de forma responsable.

- Realice el **Procedimiento de descompresión**, página 31.
- Vacíe y elimine los fluidos según las normativas pertinentes. Consulte la Hoja de datos de seguridad (SDS) del fabricante del material.
- Desmonte los motores, baterías, circuitos impresos, pantallas LCD (de cristal líquido) y otros componentes electrónicos. Recicle según las normativas pertinentes.
- No deseche las pilas o los componentes electrónicos con los residuos domésticos o comerciales. 
- Lleve lo que reste de producto a un centro de reciclaje.

Proposición 65 de California

RESIDENTES DE CALIFORNIA

 **ADVERTENCIA:** Cáncer y daño reproductivo - www.P65Warnings.ca.gov.

Accesorios

Secador con desecante, 119974, 16F549 y 113093

Para utilizar con isocianatos de poliuretano en tolvas. Consulte el manual de sus kits con desecante para tener más información.

Filtro secador con desecante, paquete de 2, 24K984

Kit de agitador Xtreme- Duty™, 25A598

Para mezclar materiales viscosos contenidos en un bidón de 208 l (55 galones). Consulte el manual de sus kits de agitador y bomba de alimentación para más información.

Kit de bomba de alimentación 2:1, 256275

Para suministrar materiales viscosos desde un bidón a un sistema E-Mix XT. Consulte el manual de sus kits de agitador y bomba de alimentación para más información.

Kit de alimentación del bidón 2:1, 256232

Un kit de alimentación de bomba T2 y un kit de agitador Twistork para mezclar y suministrar materiales viscosos desde un bidón de 208 l (55 galones) a un sistema E-Mix XT. Consulte el manual de sus kits de agitador y bomba de alimentación para más información.

Kit de bomba de alimentación 5:1, 256276

Para suministrar materiales viscosos desde un bidón a un sistema E-Mix XT. Consulte el manual de sus kits de agitador y bomba de alimentación para más información.

Kit de alimentación del bidón 10:1, 256433

Para suministrar material muy viscoso desde un bidón de 208 l (55 galones) a un sistema E-Mix XT. Consulte el manual de sus kits de agitador y bomba de alimentación para más información.

Colector de mezcla para secado rápido, 24M398

Colector de mezcla con posibilidad de limpieza de A y B independiente para uso con materiales de endurecimiento rápido. Consulte el manual de su colector de mezcla para tener más información.

Carro para colector de mezcla remoto, 262522

Cubierta protectora para montar de forma remota el colector de mezcla. Consulte el manual de su colector de mezcla para tener más información.

Llave reductora para colector de mezcla, 126786

Divisor de pistolas con carro, 262826

Una válvula divisora para usar una, dos o tres pistolas de pulverización con el sistema. Proporciona limpieza independiente para dos pistolas. El puerto opcional para una tercera pistola no tiene limpieza independiente. Consulte el manual de la válvula divisora de pistolas para más información.

Kit de válvula y colador de base de bomba, 256653

Para colar material desde una bomba de alimentación en la entrada de fluido de un sistema E-Mix XT. Consulte el manual del kit de válvula y colador de base de bomba para saber más.

Kit de torre de luces, 18H278

Para identificar el estado del sistema E-Mix XT a distancia.

Kit de soporte de manguera, 2006329

Para uso con configuraciones del sistema E-Mix XT de montaje remoto. Ayuda a contener las mangueras calefactadas y no calefactadas durante su uso y transporte.

Kits de mangueras calefactadas, 2007169-2007176

Ayuda a mantener el calor o a generar más diferencial de temperatura (Delta T) para un rendimiento de pulverización más eficiente.

Kits de mangueras remotas, 2007132

Para el montaje remoto del colector de mezcla. Incluye las siguientes mangueras y los accesorios de conexión necesarios:

- 1/4 pulg. x 15 m (50 pies) (cant. 2)
- 3/8 pulg. x 15 m (50 pies) (cant. 2)
- 1/2 pulg. x 15 m (50 pies) (cant. 4)

Dimensiones

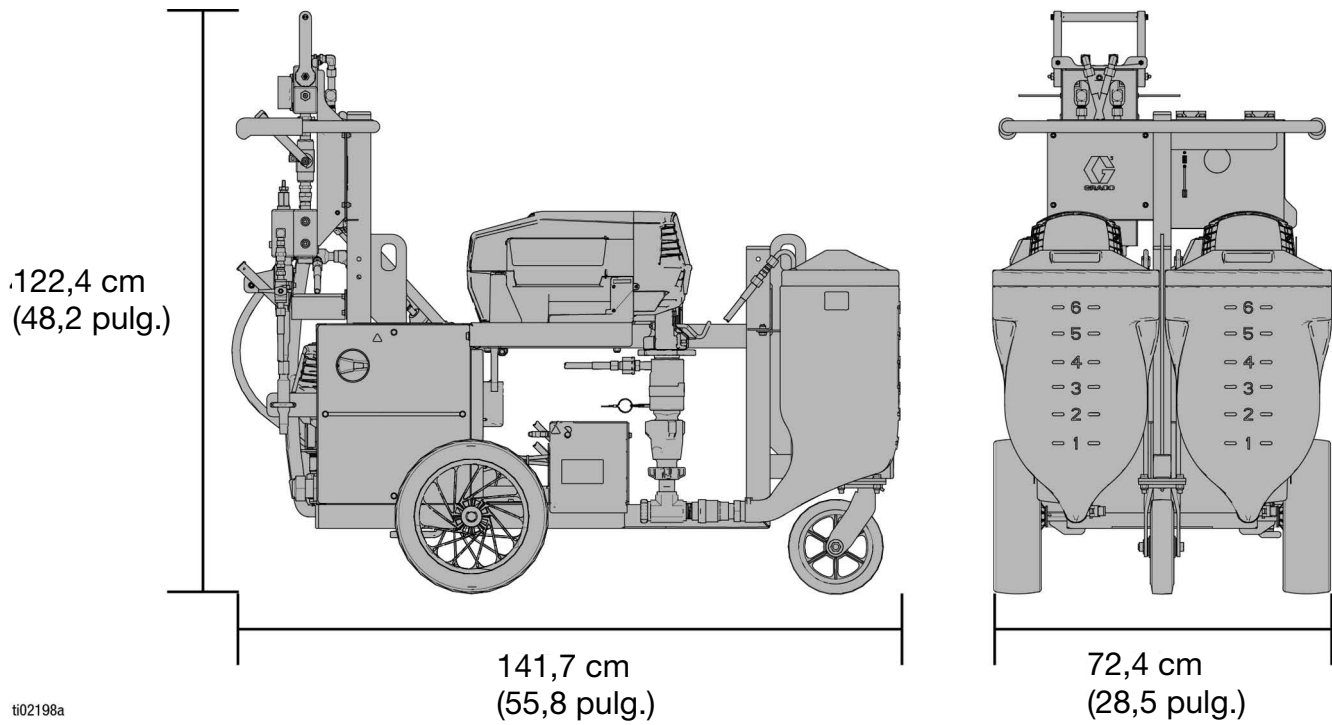

Especificaciones técnicas

E-Mix XT		
	EE. UU.	Métrico
Salida		
Presión máxima de trabajo del fluido del sistema	5000 psi	345 bar, 34,5 MPa
Presión máxima de trabajo de la bomba de limpieza	3300 psi	228 bar, 22,8 MPa
Tiempo máximo de almacenamiento	5 años (para mantener el rendimiento original, sustituya las juntas blandas tras 5 años de inactividad)	
Especificaciones eléctricas (véase Diagrama de cableado, página 21)		
2004087: Voltaje	200-240 voltios, monofás.	
Corriente	40 amperios máx.	
Frecuencia	50/60 Hz	
2004088: Voltaje	350-415 voltios, trifás.	
Corriente	20 amperios máx.	
Frecuencia	50/60 Hz	
Filtración		
Pistola de pulverización XTR	Malla 60	
Viscosidad		
Alimentación por gravedad	200 - 20.000 cps (que se pueda verter)	
Alimentación por presión	La presión de alimentación no debe superar el 15 % de la presión de pulverización, independientemente de la viscosidad	
Temperatura		
Funcionamiento	40-108 °F	4-42 °C
Almacenamiento	30-160 °F	1-71 °C
Temperatura máxima del fluido	160 °F	71 °C
Materiales en contacto con el fluido		
Alojamientos y colector	Acero al carbono con niquelado químico	
Empaquetaduras de bomba de desplazamiento	PTFE con carbono, UHMWPE patentado	
Bomba de disolvente	Consulte el manual de la bomba de disolvente	
Mangueras	Acero al carbono chapado, nailon	
Bomba de alimentación	Consulte el manual de su bomba de alimentación	
Agitador	Consulte el manual de su agitador	
Tolva	Polietileno, acero inoxidable, latón, niquelado, acero al carbono chapado, PTFE	
Piezas varias	Carburo, acetal, plásticos resistentes al disolvente, acero al carbono galvanizado y niquelado, nailon, acero inoxidable, PTFE, acetal, cuero, UHMWPE, aluminio, carburo de tungsteno, polietileno, fluoroelastómero, uretano	
Peso		
Peso en seco	423 lb	192 kg
Salida		
Conjunto del colector de recirculación	1/2 pulg. npt(h)	
Entrada del colector de mezcla de fluidos (válvulas de bola)	1/2 pulg. npsm	
Salida de material del colector de mezcla	1/2 npt(h)	
Ruido (dBA)		
Presión de sonido máxima	85,4 dBA a 34,5 MPa (345 bar, 5000 psi)	
*Presión de sonido medida a 0,3 m (1 pies) del equipo. Potencia de sonido medida según la norma ISO-3744.		
Notas		
Todas las marcas o marcas registradas son propiedad de sus respectivos propietarios.		

Garantía estándar de Graco

Graco garantiza que todo equipo mencionado en este documento fabricado por Graco y que lleve su nombre está exento de defectos de material y de mano de obra en la fecha de venta por parte de un distribuidor autorizado de Graco al cliente original. Con la excepción de cualquier garantía especial, extendida o limitada publicada por Graco, y durante un período de doce meses desde la fecha de venta, Graco reparará o reemplazará cualquier pieza del equipo que Graco determine que es defectuosa. Esta garantía es válida solamente si el equipo se instala, se utiliza y se mantiene de acuerdo con las recomendaciones escritas de Graco.

Esta garantía no cubre, y Graco no será responsable por desgaste o rotura generales, o cualquier fallo de funcionamiento, daño o desgaste causado por una instalación defectuosa, una aplicación incorrecta, abrasión, corrosión, mantenimiento incorrecto o inadecuado, negligencia, accidente, manipulación o sustitución con piezas que no sean de Graco. Graco tampoco asumirá ninguna responsabilidad por mal funcionamiento, daños o desgaste causados por la incompatibilidad del equipo Graco con estructuras, accesorios, equipos o materiales que no hayan sido suministrados por Graco, o por el diseño, fabricación, instalación, funcionamiento o mantenimiento incorrecto de estructuras, accesorios, equipos o materiales que no hayan sido suministrados por Graco.

Esta garantía está supeditada a la devolución, previo pago del equipo que se considera defectuoso, a un distribuidor de Graco para la verificación de dicho defecto. Si se verifica que existe el defecto por el que se reclama, Graco reparará o reemplazará de forma gratuita todas las piezas defectuosas. El equipo se devolverá al comprador original previo pago del transporte. Si la inspección del equipo no revela ningún defecto de material o de mano de obra, se realizarán las reparaciones a un precio razonable; dichos cargos pueden incluir el coste de piezas, de mano de obra y de transporte.

ESTA GARANTÍA ES EXCLUSIVA, Y SUSTITUYE CUALQUIER OTRA GARANTÍA EXPRESA O IMPLÍCITA INCLUYENDO, A TÍTULO ENUNCIATIVO, PERO NO LIMITATIVO, LA GARANTÍA DE COMERCIALIZACIÓN O LA GARANTÍA DE APTITUD PARA UN PROPÓSITO PARTICULAR.

La única obligación de Graco y el único recurso del comprador en relación con el incumplimiento de la garantía serán los estipulados en las condiciones anteriores. El comprador acepta que no habrá ningún otro recurso disponible (incluidos, entre otros, daños imprevistos o emergentes por pérdida de beneficios, pérdida de ventas, lesiones a las personas o daños a bienes, o cualquier otra pérdida imprevista o emergente). Cualquier reclamación por incumplimiento de la garantía debe presentarse en los dos (2) años posteriores a la fecha de compra.

GRACO NO GARANTIZA Y RECHAZA TODA SUPUESTA GARANTÍA DE COMERCIALIZACIÓN Y APTITUD PARA UN PROPÓSITO EN PARTICULAR, EN LO QUE SE REFIERE A ACCESORIOS, EQUIPO, MATERIALES O COMPONENTES VENDIDOS PERO NO FABRICADOS POR GRACO. Estos elementos vendidos pero no fabricados por Graco (como motores eléctricos, interruptores, mangueras, etc.) están sujetos a la garantía, si la hubiera, de su fabricante. Graco ofrecerá al cliente asistencia razonable para realizar reclamaciones derivadas del incumplimiento de dichas garantías.

Graco no será responsable, bajo ninguna circunstancia, por los daños indirectos, imprevistos, especiales o emergentes resultantes del suministro por parte de Graco del equipo mencionado más adelante, o del equipamiento, rendimiento o uso de ningún producto u otros bienes vendidos, ya sea por incumplimiento del contrato o por incumplimiento de la garantía, negligencia de Graco o cualquier otro motivo.

Información sobre Graco

Para consultar la información más reciente sobre los productos de Graco, visite www.graco.com.

Para información sobre patentes, consulte www.graco.com/patents.

PARA HACER UN PEDIDO, póngase en contacto con el distribuidor de Graco o llame al 1-800-690-2894 y le indicaremos dónde está su distribuidor más cercano.

Todos los datos presentados por escrito y visualmente contenidos en este documento reflejan la información más reciente sobre el producto disponible en el momento de la publicación. Graco se reserva el derecho de efectuar cambios en cualquier momento sin aviso.

Traducción de las instrucciones originales. This manual contains Spanish. MM 3B0221

Oficinas centrales de Graco: Minneapolis

Oficinas internacionales: Bélgica, China, Japón, Corea

GRACO INC. AND SUBSIDIARIES • P.O. BOX 1441 • MINNEAPOLIS MN 55440-1441 • USA

Copyright 2024, Graco Inc. Todas las instalaciones de fabricación de Graco están registradas conforme a la norma ISO 9001.

www.graco.com

Revisión F, septiembre 2024