

Električni brezdračni pršilniki

3B0100D

SL

Za prenosno brezdračno pršenje arhitekturnih barv in nanosov. Samo za profesionalno uporabo. Ni odobren za uporabo na lokacijah z eksplozivno atmosfero ali lokacijah, ki so (razvrščene kot) nevarne.

Modeli: 695 XT, 795 XT, 1095 XT, Mark IV XT, Mark V XT, Mark VII XT

Najvišji delovni tlak: 22,8 MPa (228 bar, 3300 psi)

Več o modelu, vključno z odobritvami, si oglejte na straneh 4–6



Pomembna varnostna navodila

Pred začetkom uporabe opreme si preberite vsa opozorila in navodila v tem priročniku, sorodnih priročnikih in na opremi. Spoznajte krmiljenje in upoštevajte pravilno uporabo opreme. Shranite ta navodila.

Povezani priročniki	Opis
3A6285	Pištola (Contractor PC)
311254	Pršilna pištola Flex Plus™
308491	Teksturna pršilna pištola za zahtevne pogoje
3A9391	Črpalka
3A9347	Hitri kolut XT

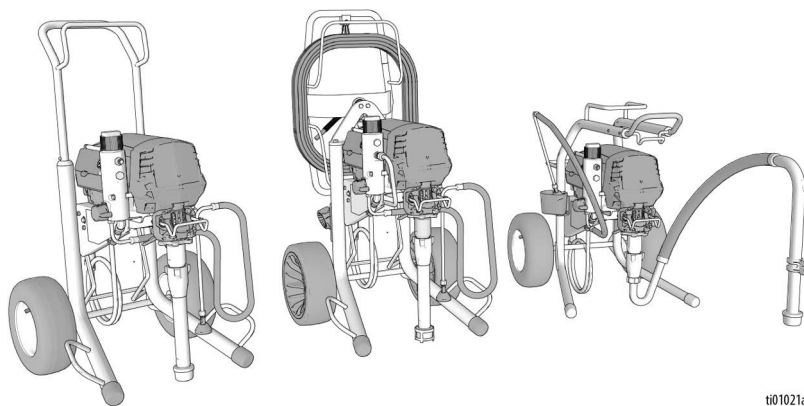

t01021a



Uporabljajte le originalne nadomestne dele Graco.

Zaradi uporabe nadomestnih delov, ki niso deli podjetja Graco, lahko pride do razveljavitve garancije.

Vsebina

Prevedeni priročniki	3
Modeli	4
Varnostni simboli	7
Splošna opozorila	8
Identifikacija sestavnih delov	12
Standardni modeli	12
Modeli Pro-Contractor	13
Modeli LoBoy	14
Krmilje in prikazovalnik	15
Ozemljitev	16
Podaljški	16
Vedra	16
Postopek za sprostitev tlaka	17
Priprava	19
Zagon	22
Delovanje	24
Namestitvev pršilne konice	24
Načini delovanja	24
Stikalo za tok	25
Pršenje	25
Odpravljanje zamašitve pršilne konice	26
Čiščenje	26
Digitalni prikazovalnik	29
Glavni meni delovanja	29
Izbiranje načinov delovanja	30
TurboClean	30
Watchdog	31
Prikaz shranjenih podatkov	31
Umerjanje gumba	32
Umerjanje pretvornika	33
BlueLink® aplikacija	34
Zamenjava baterije za BlueLink	35
Vzdrževanje	36
Odpravljanje težav	37
Popravilo	42
Deli	46
Opombe	63
Sheme električne napeljave	64
Tehnične specifikacije	67
Predlog zakona zvezne države Kalifornija št. 65	69
Standardna garancija podjetja Graco	70
Informacije o podjetju Graco	71

Prevedeni priročniki

Digitalne različice prevedenih priročnikov za ta izdelek so vam na voljo na spletni strani www.graco.com ali prek QR kode, prikazane spodaj pod Povezava do jezikov. Razpoložljivi prevodi in njihove ustrezne številke priročnika Graco so za referenco navedeni tu.

Angleščina	3B0070	Litovščina	3B0094
Bolgarščina	3B0080	Nemščina	3B0089
Češčina	3B0083	Nizozemščina	3B0085
Danščina	3B0084	Norveščina	3B0095
Estonščina	3B0086	Poljščina	3B0096
Finščina	3B0087	Portugalščina	3B0097
Francoščina	3B0088	Romunščina	3B0098
Grščina	3B0090	Slovaščina	3B0099
Hrvaščina	3B0082	Slovenščina	3B0100
Japonščina	3B0091	Španščina	3B0101
Kitajščina	3B0081	Švedščina	3B0102
Korejščina	3B0092	Turščina	3B0103
Latvijščina	3B0093		





Povezava do jezikov

Če si želite poiskati prevedene priročnike na spletu, odčitajte kodo QR in si na spletni strani, ki se zatem prikaže, poiščite ustrezen priročnik.







Modeli



Standardni modeli

Oznaka odobritve	VAC	Model	Številka modela
	110-120V	695 XT	19F545
		Ultimate 695 XT	826295
795 XT		19F710	
Ultimate 795 XT		826298	
Mark IV XT		19F549	
1095 XT		19F546	
Ultimate 1095 XT		826300	
Mark V XT		19F550	
	220-240V	695 XT	19F727
		795 XT	19F731
		1095 XT	19F735
		Mark V XT	19F739
		Mark VII XT	19F743
	100-120V	695 XT	20B963
	100-120V	695 XT	19F728
		795 XT	19F732
		Mark V XT	19F740
	220-240 V	695 XT	19F712
		795 XT	19F715
		1095 XT	19F720
		Mark V XT	19F723

Modeli ProContractor

Oznaka odobritve	VAC	Model	Številka modela
	110-120V	695 XT	19F547
		Ultimate 695 XT	826297
		795 XT	19F711
		Ultimate 795 XT	826299
		Mark IV XT	19F551
		1095 XT	19F548
	110-120V	Ultimate 1095 XT	826301
		Mark V XT	19F552
		695 XT	19F729
	220-240V	695 XT	20B951
		795 XT	20B953
		1095 XT	19F733
		1095 XT	20B955
		1095 XT	19F736
		Mark V XT	20B959
		Mark V XT	19F741
		Mark VII XT	19F744
		Mark VII XT	20B961
			100-120V
1095 XT	20B965		
	100-120V	695 XT	19F730
		795 XT	19F734
		Mark V XT	19F742
	220-240V	695 XT	19F714
		795 XT	19F717
		1095 XT	19F721
		Mark V XT	19F724
	100-120V	Mark V XT	19F725







Modeli LoBoy

Oznaka odobritve	VAC	Model	Številka modela
	110-120V	695 XT	19F553
		Ultimate 695 XT	826296
	220-240V	695 XT	19F713

Varnostni simboli

Naslednji varnostni simboli so vidni na opozorilnih nalepkah in v tem priročniku. Za razumevanje simbolov je pomembno, da preberete spodnjo razpredelnico.

Simbol	Pomen
	Nevarnost električnega udara
	Nevarnost zaradi nepravilne uporabe opreme
	Nevarnost ščipanja konice prsta
	Nevarnost požara in eksplozije
	Nevarnost zaradi premičnih delov
	Nevarnost injiciranja skozi kožo
	Nevarnost injiciranja skozi kožo zaradi cevke
	Nevarnost pljuskanja
	Ne zadržujte roke pred konico pršila

Simbol	Pomen
	Ne zaradi zadržujte rok ali drugih delov telesa v bližini izhoda za tekočino
	Odstranite vire vžiga
	Izogibanje cevi za vbrizgavanje
	Ozemljitvena oprema
	Sledite postopku sprostitve tlaka
	Preberite priročnik
	Nosite osebno zaščitno opremo



Simbol varnostnega opozorila

Ta simbol označuje: Pozor! Postanite pozorni! Ta simbol poiščite v priročniku in z njim označite pomembna varnostna sporočila.

Splošna opozorila

Naslednja opozorila veljajo v celotnem priročniku. Pred uporabo opreme si opozorila preberite, jih razumite in upoštevajte. Neupoštevanje teh opozoril lahko pripelje do resnih telesnih poškodb.

OPOZORILO



OZEMLJITEV

Izdelek morate ozemljiti. Ob kratkem stiku ozemljitev zmanjša tveganje električnega udara, saj predstavlja ubežno žico za električni tok. Ta izdelek je opremljen s kablom z ozemljitveno žico z ustreznim ozemljenim priključkom. Vtič morate vtakniti v vtičnico, ki je pravilno nameščena in ozemljena skladno z lokalnimi predpisi.

- Nepravilna namestitvev ozemljitvenega vtiča lahko povzroči nevarnost električnega udara.
- Če je treba kabel ali vtič zamenjati, ne priključite ozemljitvene žice na napajalni terminal.
- Žica z izolacijo, ki je zelene barve z ali brez rumenih prog, je ozemljitvena žica.
- Če navodil za ozemljitev ne razumete v celoti ali pa niste prepričani, če je izdelek pravilno ozemljen, se obrnite na kvalificiranega električarja ali serviserja.
- Ne spreminjajte priloženega vtiča. Če ne gre v vtičnico, naj kvalificiran električar namesti pravo vtičnico.
- Ta izdelek je namenjen uporabi na napeljavah z nominalnim tokom 120 V ali 230 V in ima ozemljitveni vtič, ki je podoben vtiču, prikazanemu na sliki spodaj.

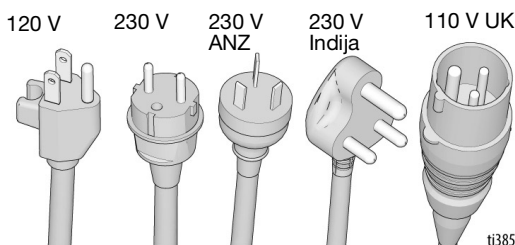

- Izdelek priklopite samo na vtičnico, ki ima enako konfiguracijo kot vtič.
- S tem izdelkom ne uporabljajte adapterja 3-v-2.

Podaljški:

- Uporabite samo 3-žilni podaljšek, ki ima ozemljitveni vtič in vtičnico, ki ustreza vtiču na izdelku.
- Prepričajte se, da podaljšek ni poškodovan.
- Če morate uporabiti podaljšek, uporabite kabel velikosti najmanj 12 AWG (2,5 mm²) za prenos toka, ki ga porablja izdelek.
- Premajhen kabel pomeni znižanje napetosti linije ter izgubo moči in pregrevanje.

OPOZORILO



NEVARNOST POŽARA IN EKSPLOZIJE

Vnetljivi hlapci, kot so hlapci topil in barve na delovnem območju, se lahko vžgejo ali eksplodirajo. Za lažje preprečevanje požara in eksplozije:



- Ne pršite vnetljivih ali gorljivih materialov poleg odprtega plamena ali virov vžiga, kot so cigarete, motorji in električna oprema.
- Barva ali topilo, ki teče skozi opremo, lahko povzroči nabiranje statične elektrike. Statična elektrika ustvarja nevarnost požara ali eksplozije v bližini hlapov barv ali topil. Vsi deli pršilnega sistema, vključno s črpalko, sklopom gibkih cevi, pršilno pištolo ter predmeti v območju in v bližini območja pršenja, morajo biti ustrezno ozemljeni, da jih zaščitite pred statično razelektritvijo in iskrami. Uporabite prevodne ali ozemljene visokotlačne cevi za brezračne pršilnike Graco.
- Preverite, ali so vsi vsebniki in zbiralni sistemi ozemljeni, da preprečite statično razelektritev. Ne uporabljajte vložkov za vedra, če niso antistatični ali prevodni.
- Priklopite jih na ozemljene vtičnice in uporabljajte ozemljene podaljške. Ne uporabljajte adapterja 3-v-2.
- Ne uporabljajte barve ali topila s halogeniranimi ogljikovodiki.
- Prostor, v katerem pršite, naj bo dobro prezračen. V prostoru naj kroži veliko svežega zraka.
- Pršilnik ustvarja iskrice. Sklop črpalke vedno hranite v dobro prezračenem prostoru vsaj 6,1 m (20 čevljev) stran od območja pršenja med pršenjem, spiranjem, čiščenjem ali servisiranjem. Ne pršite sklopa črpalke.
- Ne kadite na območju pršenja in ne pršite tam, kjer so prisotne iskre ali ogenj.
- V prostoru, v katerem pršite, ne uporabljajte stikal luči, motorjev ali podobnih izdelkov, ki ustvarjajo iskre.
- Ne vklaplajte ali izklaplajte napajalnih kablov, če so prisotni vnetljivi hlapci.
- Prostor naj bo čist in brez posod z barvami ali topili, brez tekstilnih izdelkov in drugega vnetljivega materiala.
- Seznanite se z vsebino barv in topil, ki jih pršite. Preberite vse varnostne liste in etikete na posodah z barvami in topili. Upoštevajte varnostna navodila proizvajalca barv in topil.
- V delovnem območju imejte delujoč gasilni aparat.
- **Nemudoma zaustavite delovanje** v primeru statične iskre ali čim začutite, da vas je streslo. Opreme ne uporabljajte, dokler ne odkrijete in odpravite težave.

OPOZORILO



NEVARNOST INJICIRANJA SKOZI KOŽO

Visokotlačni curek pršenja lahko v telo vbrizga strupe in povzroči hude telesne poškodbe, zaradi katerih bo mogoče treba amputirati okončino. Če pride do injiciranja, **takoj poiščite zdravniško pomoč**.



- Pištole ne usmerjajte v ljudi ali živali in jih ne pršite.
- Na izpust ne polagajte rok ali drugih delov telesa. Puščanja tako ne poskušajte zaustaviti z deli telesa.
- Vedno uporabljajte varovalo pršilne konice. Ne pršite brez nameščene pršilne konice.
- Uporabljajte pršilne konice Graco.
- Pri čiščenju in zamenjavi pršilnih konic bodite previdni. Če se med pršenjem pršilna konica zamaši, upoštevajte **Postopek za sprostitvev tlaka** za izklop enote in sprostitvev tlaka pred odstranjevanjem pršilne konice za namene čiščenja.
- Oprema vzdržuje tlak, ko je napajanje izklopljeno. Ko enota ni pod nadzorom, je ne puščajte pod napetostjo ali tlakom. Upoštevajte **Postopek za sprostitvev tlaka**, ko oprema ni pod nadzorom ali ko je ne uporabljate ter pred servisiranjem, čiščenjem ali odstranjevanjem delov.
- Preverite cevi in dele zaradi morebitnih znakov poškodb. Zamenjajte poškodovane cevi ali dele.
- Ta sistem lahko proizvede tlak 3300 psi. Uporabljajte nadomestne dele ali dodatke Graco, ki imajo naznačeni tlak najmanj 3300 psi.
- Ko ne pršite, vedno aktivirajte zaklep sprožilca. Preverite, ali zaklep sprožilca pravilno deluje.
- Pred upravljanjem enote preverite, ali so vsi priključki varno priklopljeni.
- Seznanite se s postopkom takojšnjega izklopa orodja in izpuščanja tlaka. Temeljito se seznanite s krmilnimi elementi orodja.



NEVARNOST ZARADI NEPRAVILNE UPORABE OPREME

Nepravilna uporaba lahko povzroči smrt ali hude poškodbe.

- Med barvanjem vedno uporabljajte primerne rokavice, zaščito za oči in dihalni aparat ali masko.
- Opreme ne uporabljajte oziroma ne pršite v bližini otrok. Otrok nikoli ne spustite v bližino opreme.
- Med uporabo orodja se ne stegujte pretirano oziroma ne stojte na nestabilni površini. Vedno stojte trdno in pazite na ravnotežje.
- Ostanite pozorni in glejte, kdaj delate.
- Enote ne uporabljajte, ko ste utrujeni ali pod vplivom drog ali alkohola.
- Ne upogibajte ali krivite cevi preveč.
- Cevi ne izpostavljajte višji temperaturi ali tlaku, kot določa podjetje Graco.
- S cevjo ne vlecite ali dvigujte opreme.
- Ne pršite s cevjo, krajšo od 7,6 m (25 ft).
- Opreme ne spreminjajte ali prilagajajte. Spremembe ali prilagajanja lahko razveljavijo potrdila agencij in predstavljajo varnostna tveganja.
- Prepričajte se, da je vsa oprema preizkušena in odobrena za okolje, v katerem jo uporabljate.

OPOZORILO

 	<p>NEVARNOST ELEKTRIČNEGA UDARA</p> <p>Opremo morate ozemljiti. Neustrezna ozemljitev, priprava ali uporaba sistema lahko povzroči električni udar.</p> <ul style="list-style-type: none"> • Izklopite ali odklopite napajalni kabel pred servisiranjem opreme. • Priklopite jo samo na ozemljene električne vtičnice. • Uporabljajte le 3-žilne podaljške. • Prepričajte se, da so ozemljitvene nožice na napajalnih in ozemljitvenih kablh nepoškodovane. • Ne izpostavljajte dežju. Hranite v zaprtem prostoru. • Pred servisiranjem počakajte pet minut po odklopu napajalnega kabla. • Zamenjavo poškodovanega napajalnega kabla lahko opravi le pooblaščen servisni center.
	<p>NEVARNOST ZARADI ALUMINIJASTIH DELOV POD TLAKOM</p> <p>Uporaba tekočin, ki niso združljive z aluminijem, v opremi pod tlakom lahko povzroči hude kemične reakcije in razpočenje opreme. Če ne upoštevate tega opozorila, lahko pride do smrti, resnih poškodb ali grotne škode.</p> <ul style="list-style-type: none"> • Ne uporabljajte 1,1,1-trikloroetana, metilenklorida, drugih topil iz halogeniranih ogljikovodikov ali tekočin, ki vsebujejo takšna topila. • Ne uporabljajte klorovega belila. • Veliko drugih tekočin lahko vsebuje kemikalije, ki reagirajo z aluminijem. Glede združljivosti se posvetujte s prodajalcem materialov.
  	<p>NEVARNOST ZARADI PREMIČNIH DELOV</p> <p>S premičnimi deli se lahko uščipnete ali si odrežete prste in druge dele telesa.</p> <ul style="list-style-type: none"> • Izogibajte se premičnim delom. • Opreme ne upravljajte brez zaščitnih varoval ali pokrovov. • Oprema se lahko zažene brez opozorila. Pred preverjanjem, premikanjem ali servisiranjem opreme sledite postopku za sprostitev tlaka in odklopite vse vire napajanja.
	<p>NEVARNOST ZARADI STRUPENIH TEKOČIN ALI HLAPOV</p> <p>Strupene tekočine ali hlapci lahko v primeru, da brizgnete v oči ali na kožo, pri vdihavanju ali zaužitju povzročijo hude poškodbe ali smrt.</p> <ul style="list-style-type: none"> • Preberite varnostne liste, da se seznanite s specifičnimi nevarnostmi zaradi tekočin, ki jih uporabljate. • Nevarne tekočine shranjujte v odobrenih posodah in jih zavrzite skladno z veljavnimi smernicami.
	<p>OSEBNA ZAŠČITNA OPREMA</p> <p>Nosite ustrezno zaščitno opremo, ko ste v delovnem območju, da preprečite resne poškodbe, vključno s poškodbami oči, izgubo sluha, vdihavanjem strupenih hlapov in opeklin. Ta oprema med drugim vključuje:</p> <ul style="list-style-type: none"> • zaščitno opremo za oči in zaščito sluha; • dihalne aparate, zaščitna oblačila in rokavice, ki jih priporoča proizvajalec tekočin in topil.

Identifikacija sestavnih delov

Identifikacija sestavnih delov

Standardni modeli

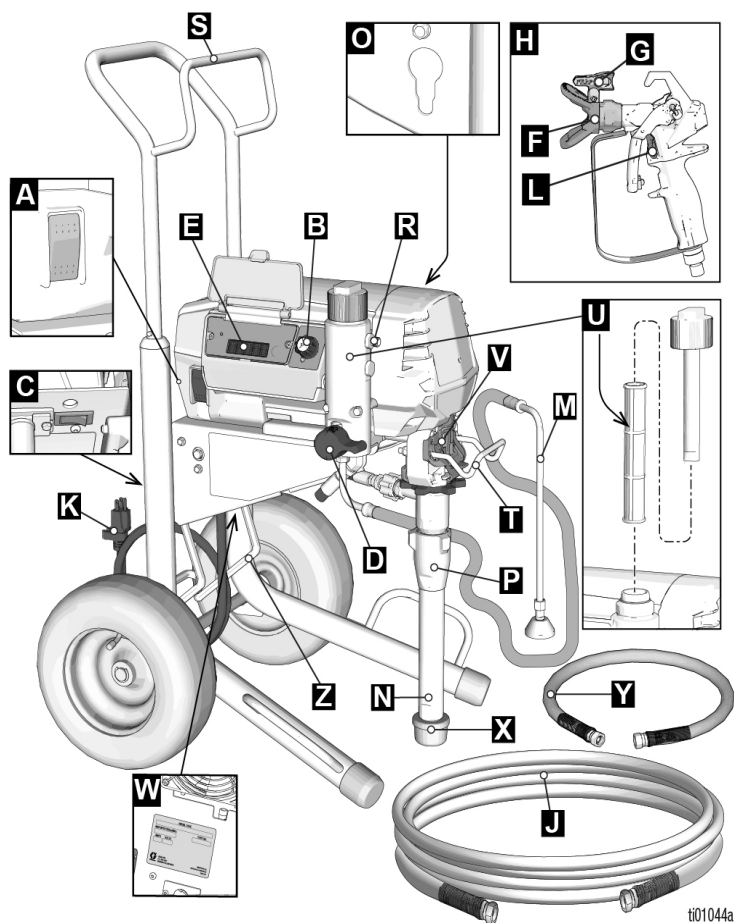

A	Stikalo za vklop/izklop
B	Regulator tlaka
C	Stikalo ojačevalnika (če je del opreme)
D	Polnilni ventil
E	Krmilje in prikazovalnik (glej podrobno sliko, str. 15)
F	Varovalo šobe
G	Pršilna konica
H	Pištola
J	Brezzračna cev
K	Napajalni kabel
L	Zaklep sprožilca
M	Odtočna cev

N	Sesalna cev
O	Funkcija vleke droga črpalke
P	Črpalka
R	Odvod za tekočino
S	Zvitek kabla/cevi
T	Obešalo za vedro
U	Filter
V	Ščitnik za prste/točka za dolivanje TSL
W	Serijska oznaka
X	Vstopno cedilo
Y	Cev za bič (samo modeli Mark)
Z	Stojalo za noge

Identifikacija sestavnih delov

Modeli Pro-Contractor

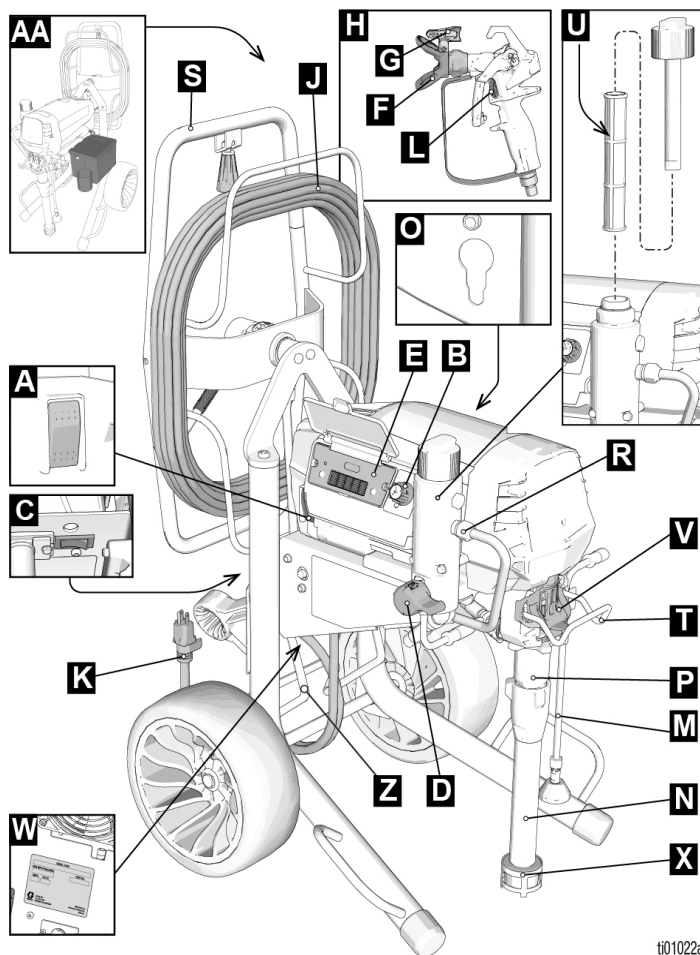

t01022a

A	Stikalo za vklop/izklop
B	Regulator tlaka
C	Stikalo ojačevalnika (če je del opreme)
D	Polnilni ventil
E	Krmilje in prikazovalnik (glej podrobno sliko, str. 15)
F	Varovalo šobe
G	Pršilna konica
H	Pištola
J	Brezzračna cev
K	Napajalni kabel
L	Zaklep sprožilca
M	Odbočna cev

N	Sesalna cev
O	Funkcija vleke droga črpalke
P	Črpalka
R	Odvod za tekočino
S	Kolut za cev
T	Obešalo za vedro
U	Filter
V	Ščitnik za prste/točka za dolivanje TSL
W	Serijska oznaka
X	Vstopno cedilo
Z	Stojalo za noge
AA	Škatla za orodje (samo modeli za EMEA in UK)

Identifikacija sestavnih delov

Modeli LoBoy

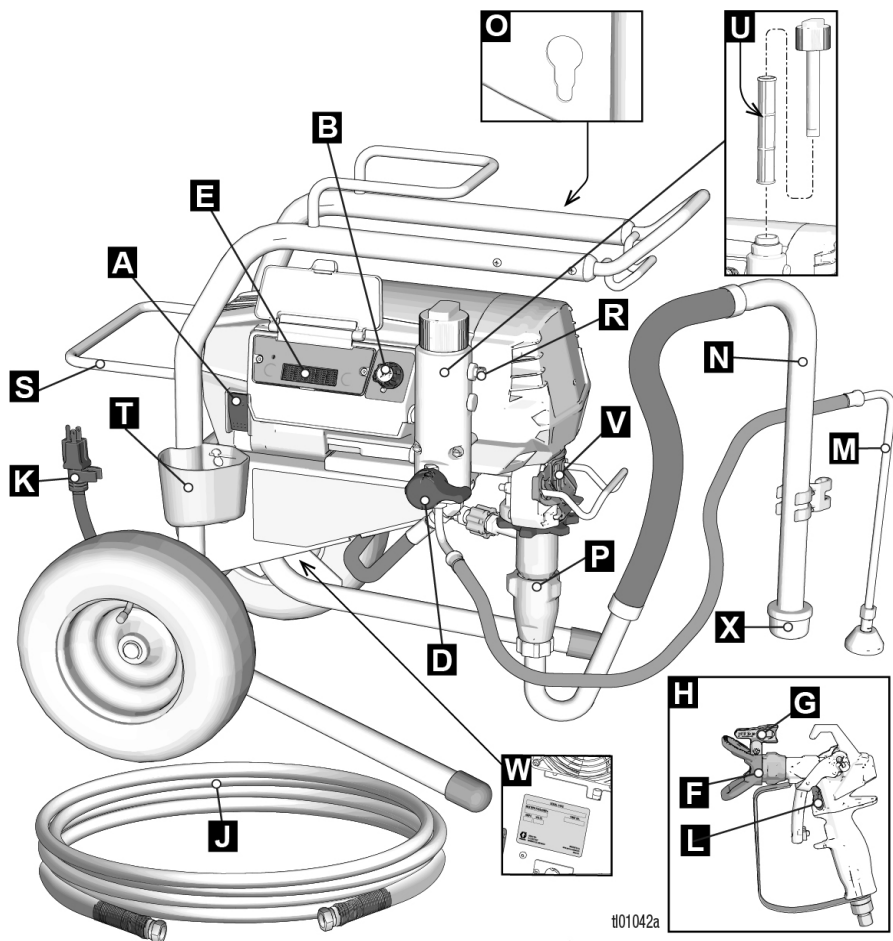

#101042a

A	Stikalo za vklop/izklop
B	Regulator tlaka
D	Polnilni ventil
E	Krmilje in prikazovalnik (glej podrobno sliko, str. 15)
F	Varovalo šobe
G	Pršilna konica
H	Pištola
J	Brezračna cev
K	Napajalni kabel
L	Zaklep sprožilca
M	Odtočna cev
N	Sesalna cev

O	Funkcija vleke droga črpalke
P	Črpalka
R	Odvod za tekočino
S	Zvitek kabla/cevi
T	Lonček za kapljanje
U	Filter
V	Ščitnik za prste/točka za dolivanje TSL
W	Serijska oznaka
X	Vstopno cedilo

Krmilje in prikazovalnik

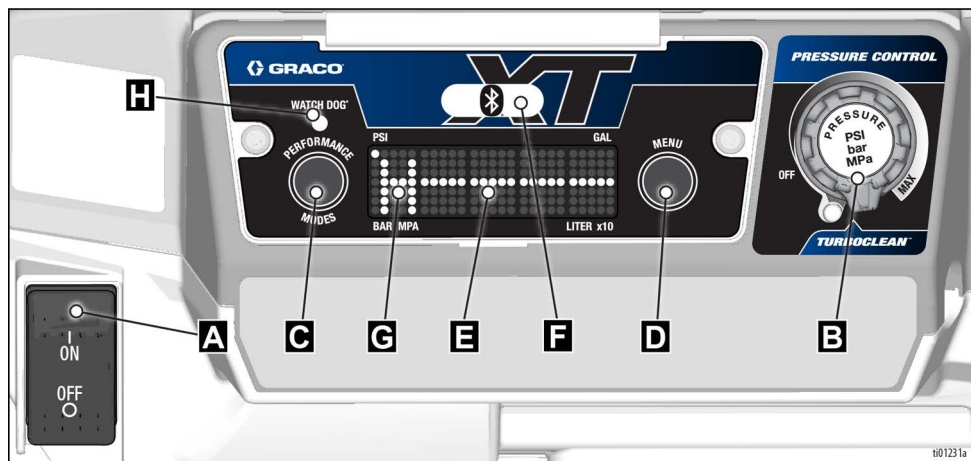

A	Stikalo za vklop/izklop
B	Regulator tlaka
C	Gumb načina delovanja
D	Gumb menija
E	LED-prikazovalnik
F	Opozorilna lučka BlueLink (če je na voljo)
G	Indikator načina delovanja
H	Kontrolna lučka Watchdog™

Ozemljitev



Opremo morate ozemljiti, da zmanjšate tveganje iskenja zaradi statične elektrike in električnega udara. Električno ali statično iskenje lahko povzroči vžig ali eksplozijo hlapov. Nepravilna ozemljitev lahko povzroči električni udar. Ozemljitev predstavlja ubežno žico za električni tok.

Ta pršilnik je opremljen z napajalnim kablom, ozemljitveno žico in ustreznim ozemljenim priključkom.

Vtič morate vtakniti v vtičnico, ki je pravilno nameščena in ozemljena skladno z lokalnimi predpisi.

Ne spreminjajte priloženega vtiča; če ne gre v vtičnico, naj kvalificiran električar namesti pravo vtičnico.

Podaljški

Uporabljajte podaljšek z nepoškodovanim ozemljitvenim kontaktom. Če potrebujete podaljšek, uporabite 3-žilni podaljšek preseka najmanj 12 AWG (2,5 mm²).

OPOMBA: Daljši podaljški ali podaljški z manjšim presekom lahko zmanjšajo zmogljivost pršilnika.

Vedra

Topilo in tekočine na osnovi olja: upoštevajte lokalne zakone. Uporabljajte samo prevodna kovinska vedra, ki jih postavite na ozemljeno površino, npr. beton.

Ne postavljajte vedra na neprevodno površino, kot je papir ali karton, saj to prekine ozemljitev.



Kovinsko vedro vedno ozemljite: priključite ozemljitveno žico na vedro. En konec povežite z vedrom, drugega pa z ozemljitvijo, kot je kovinska cev za vodo.

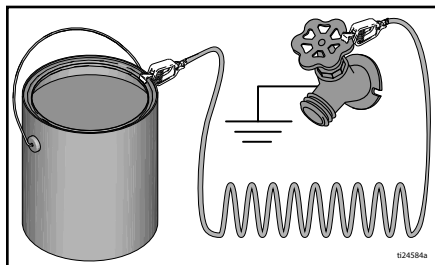

Za ohranitev ozemlitve med izpiranjem pršilnika ali sproščanju tlaka: kovinski del pršilne pištole držite trdno ob robu ozemljenega kovinskega vedra, nato sprožite pištole.

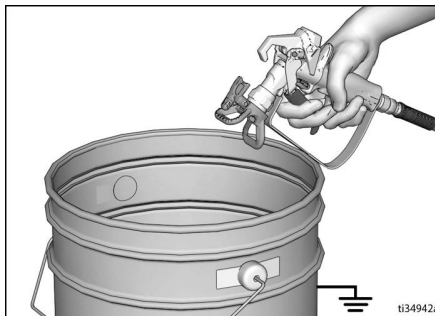

Postopek za sprostitvev tlaka



Kadar vidite ta simbol, upoštevajte postopek za sprostitvev tlaka.

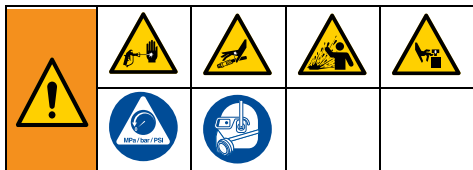

Oprema ostane pod tlakom, dokler tlaka ročno ne sprostite. Za preprečitev resnejše poškodbe zaradi tekočine pod tlakom, kot je injiciranje v kožo, razlivanja tekočin ali premikajočih se delov, sledite **postopku za sproščanje tlaka**, čim zaključite s pršenjem in še pred čiščenjem, preverjanjem ali servisiranjem opreme.

1. Aktivirajte zaklep sprožilca.

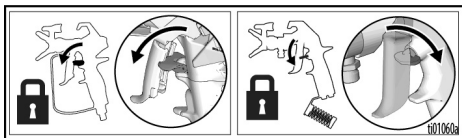

2. Stikalo za vklop in izklop prestavitve na **OFF** (IZKLOP).

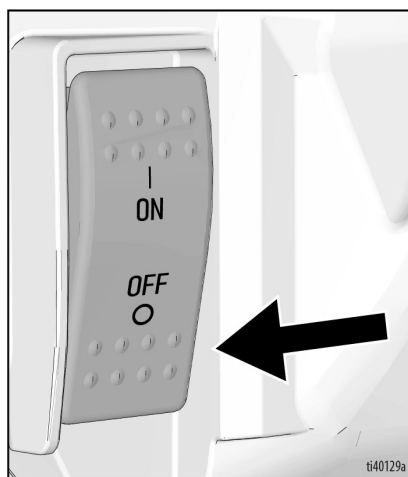

3. Gumb za uravnavanje tlaka zasukajte v položaj **OFF**.

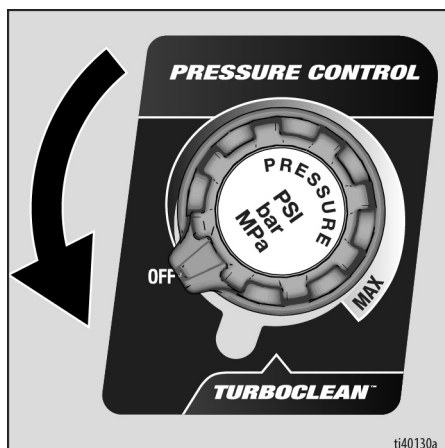

4. Postavite izpustno cev v vedro in obrnite polnilni ventil navzdol, da sprostite tlak. Polnilni ventil naj bo v položaju navzdol (za odtekanje), dokler niste znova pripravljeni na pršenje.

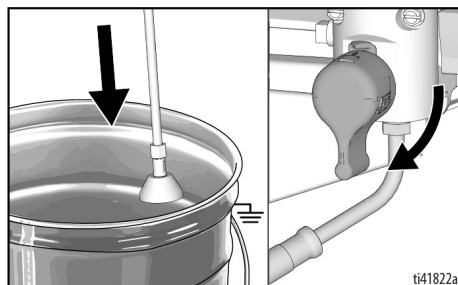

Postopek za sprostitvev tlaka

5. Kovinski del pršilne pištrole trdno držite na strani ozemljenega kovinskega vedra. Usmerite pršilno pištolo v vedro. Deaktivirajte zaklep sprožilca in sprožite pršilno pištolo, da sprostite tlak.

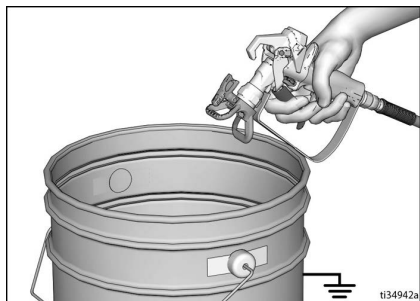

6. Aktivirajte zaklep sprožilca.
7. Če mislite, da je pršilna konica ali cev zamašena ali da tlak ni bil popolnoma sproščen:
 - a. Za postopno sprostitvev tlaka s pomočjo viličastega ključa ZELO POČASI odvijte pritrdilno matico varovala konice ali spojko na koncu cevi.
 - b. S pomočjo viličastega ključa do kraja odvijte matico ali spojko.
 - c. Odmašite cev ali konico.

Zaklep sprožilca

Ko pršilnika ne uporabljate, aktivirajte zaklep sprožilca, da ne bi po nesreči ročno sprožili pištrole ali v primeru, da pištola pade oziroma udari ob tla.

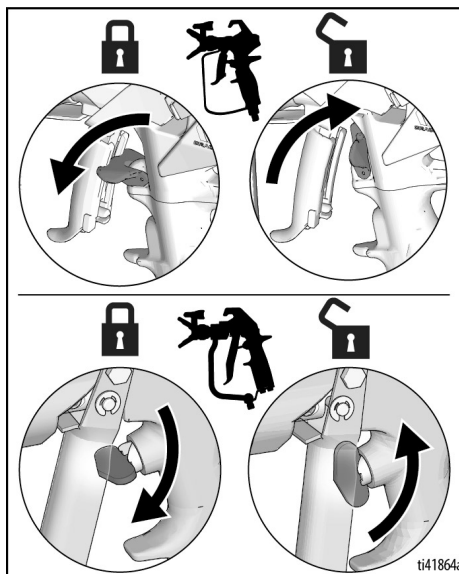

Priprava

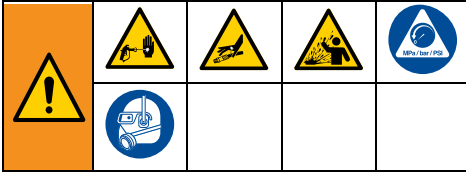

Ko pršilnik prvič razpakirate ali po dolgotrajni hrambi opravite postopek priprave. Ob prvi namestitvi odstranite transportni čep iz izstopne odprtine za tekočino. Pršilnik je opremljen s črpalko Pump Armor™ v sistemu.

1. Pritrdite brezračno cev Graco na odvod za tekočino. S pomočjo dveh ključev čvrsto zategnite.

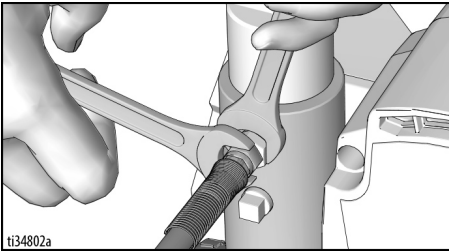

2. Drugi konec cevi priključite na pištolo.

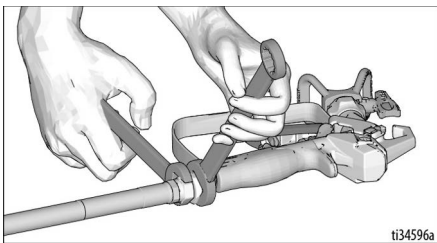

3. S pomočjo dveh ključev čvrsto zategnite.
4. Aktivirajte zaklep sprožilca.

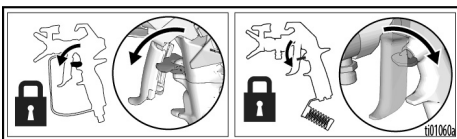

5. Odstranite varovalo konice.

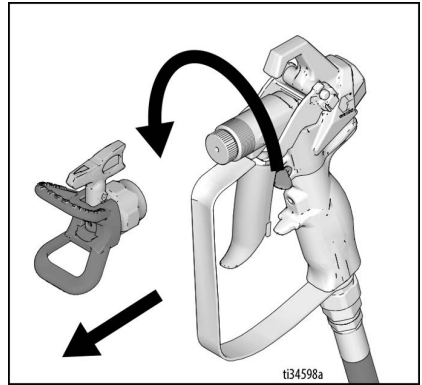

6. Ko razpršilnik prvič razpakirate, odstranite embalažni material iz vstopnega cedila. Po dolgotrajni hrambi preglejte vstopno cedilo za morebitne zamašitve in nakopičene ostanke.

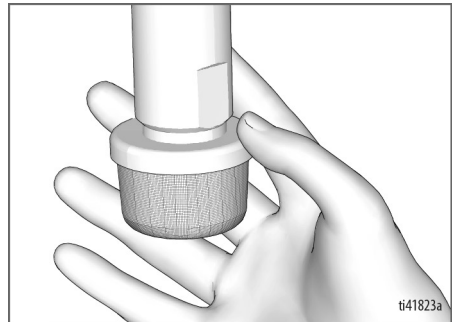
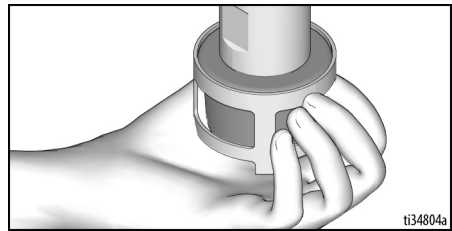

Priprava

7. Za preprečitev prezgodnje obrabe embalaže napolnite polnilni TSL-vhod s TSL. To storite vsakič, ko pršite.
 - a. Šobo steklenice TSL namestite na srednjo zgornjo odprtino v mreži na sprednji strani pršilnika.
 - b. Stisnite steklenico, da zadostna količina TSL zapolni prostor med ojnico črpalke in tesnilno matico.

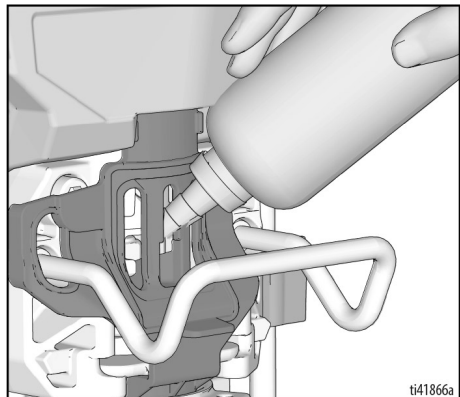

8. Prepričajte se, da je stikalo za VKLOP/IZKLOP v položaju **OFF** in da je uravnavanje tlaka v položaju **OFF**.

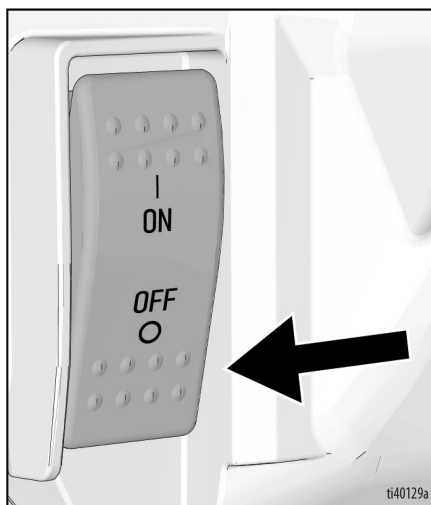

9. Napajalni kabel vstavite v ustrezno ozemljeno električno vtičnico.

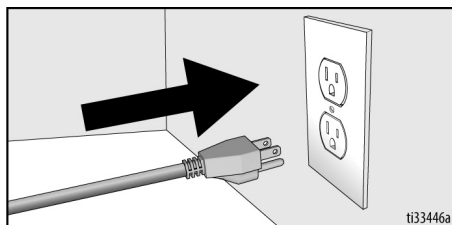

10. Polnilni ventil zasukajte v položaj navzdol.

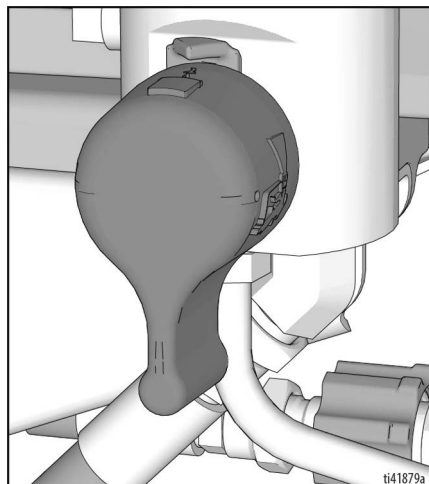

11. Sesalno cev z odtočno cevjo postavite v ozemljeno kovinsko vedro, delno napolnjeno s tekočino za izpiranje. Glejte **Ozemljitev**, stran 16.

OPOMBA: Preverite, ali je tekočina za izpiranje združljiva z materialom, ki ga boste uporabljali za pršenje. Mogoče boste morali še enkrat izvesti spiranje z združljivo tekočino. Za barve na osnovi lateksa uporabite vodo, za oljne pa mineralni špirit.

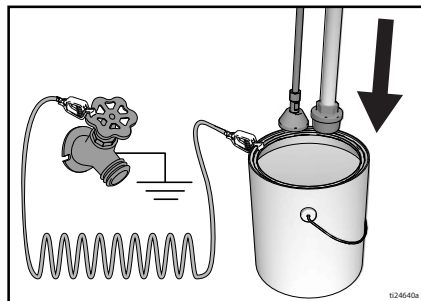

12. Stikalo za VKLOP/IZKLOP obrnite v položaj **ON** (VKLOP).

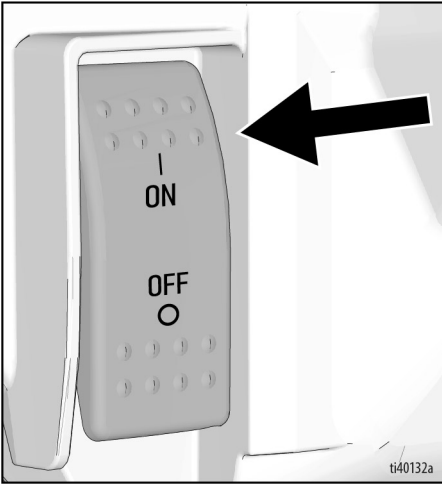

13. Polnilni ventil obrnite v vodoravni položaj. Deaktivirajte zaklep sprožilca.

14. Zasukajte uravnavanje tlaka navzgor, dokler razpršilnik ne začne delovati.



15. Kovinski del pršilne pištole trdno držite na strani ozemljenega kovinskega vedra. Sprožite pištole in eno minuto izpirajte.

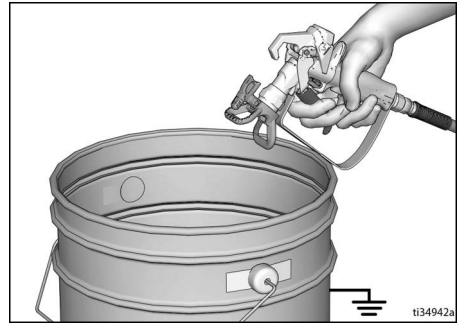

16. Stikalo za VKLOP/IZKLOP obrnite v položaj **OFF**.

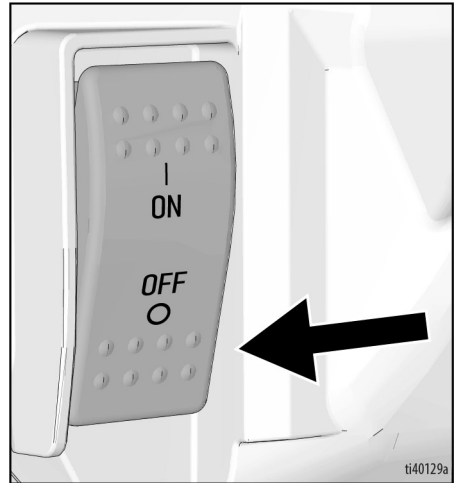

17. Aktivirajte zaklep sprožilca.

18. Pršilnik je sedaj pripravljen za uporabo.

Zagon

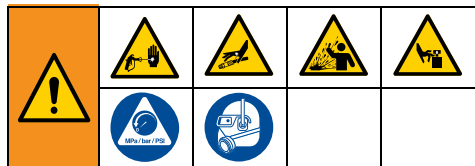

1. Izvedite **Postopek za sprostitve tlaka**, stran 17.
2. Odstranite konico pršila in ščitnik konice.
3. Izključite uravnavanje tlaka **OFF**.

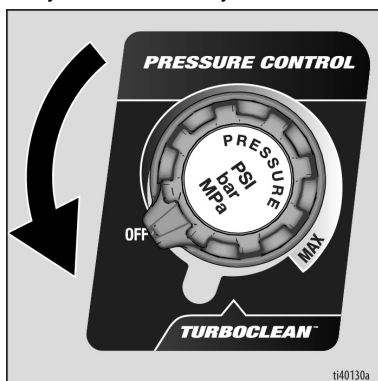

4. Polnilni ventil obrnite navzdol.
5. Stikalo VKLOP/IZKLOP zasukajte v položaj **ON** za vklop.

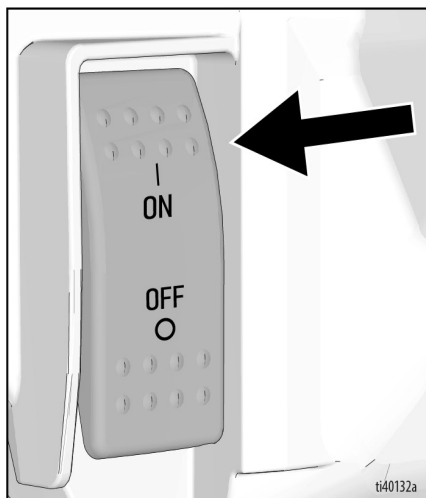

6. V vedro z barvo postavite sesalno cev. Odtočno cev postavite v vedro za odpadno tekočino.

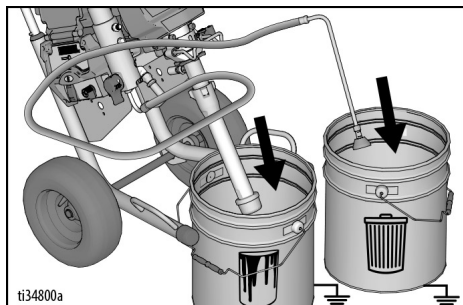

7. Uravnavanje tlaka zasukajte v položaj 10. ure in tako začnite z izpiranjem (D). Barva naj 15 sekund kroži po odtočni cevi.



8. Polnilni ventil obrnite v vodoravni položaj. Deaktivirajte zaklep sprožilca.

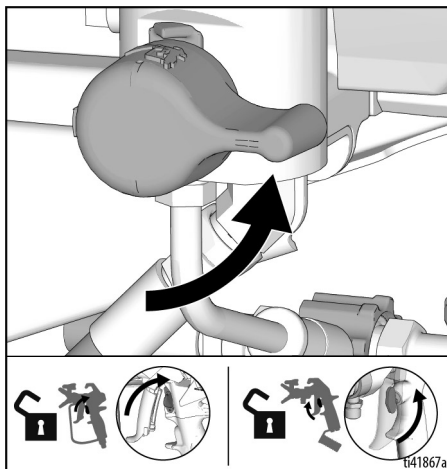

9. Kovinski del brizgalne pištole držite obrnjeno v smeri ozemljenega kovinskega vedra za odpadke. Pištole prožite, dokler se ne pojavi barva.

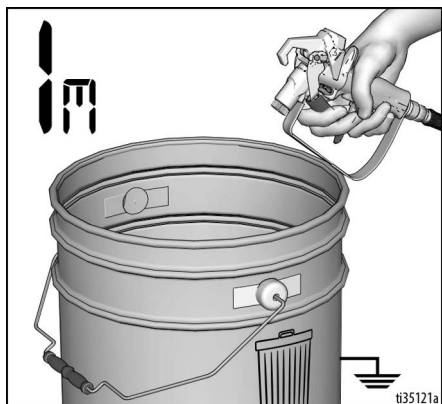

10. Pištole usmerite v vedro z barvo in prožite 20 sekund. Sprostite sprožilec in dovolite, da se v pršilniku vzpostavi tlak. Aktivirajte zaklep sprožilca.



<p>Visokotlačni curek lahko v telo vbrizga strupe in povzroči hude telesne poškodbe. Puščanja ne zaustavljajte z roko ali krpo.</p>				

11. Preglejte priključke brezračne cevi glede puščanj. Če opazite puščanje, izvedite **Postopek za sprostitvev tlaka**, stran 17, in nato zategnite vse priključke ter ponovite Postopek zagona. Če ne opazite puščanja, nadaljujte z naslednjim korakom.
12. Glejte **Namestitev pršilne konice**, stran 24. Navodila za sestavljanje pištole si oglejte v posebnem priročniku za pištole.

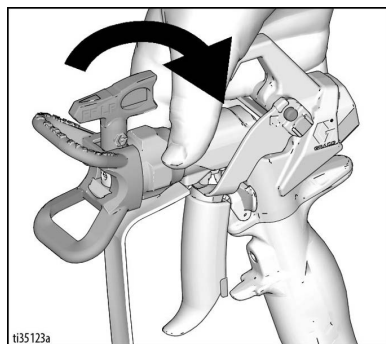

Delovanje

Namestitev pršilne konice



Za preprečitev hudih poškodb zaradi predrtja kože pri nameščanju ali odstranjevanju pršilne šobe in varovala šobe roke ne držite pred pršilno šobo.

1. Izvedite **Postopek za sprostitev tlaka**, stran 17.
2. Uporabite konico (A), da vstavite OneSeal™ (B) v varovalo konice (C).

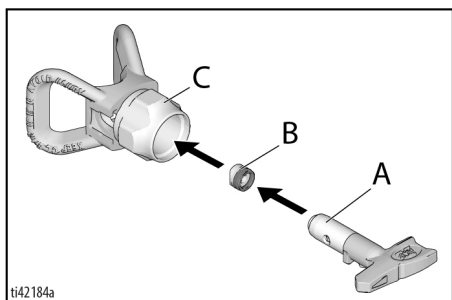

3. Vstavite pršilno konico.

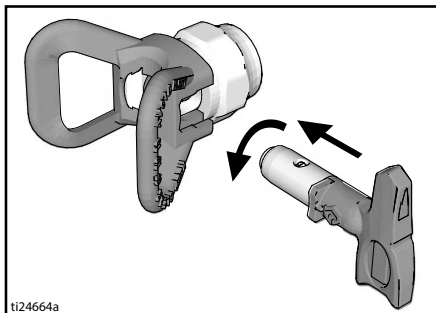

4. Privijte sklop v pištolo. Zategnite.

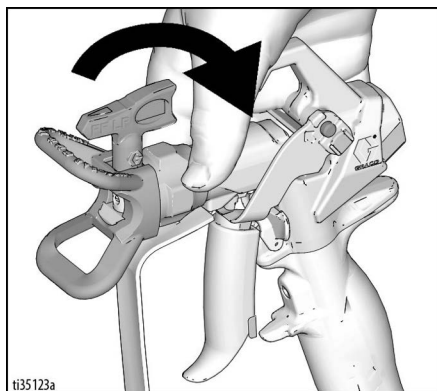

Načini delovanja

Pršilnik deluje v dveh načinih pršenja.

LP (nizkotlačni) način (L): 50–2.000 psi.
Ta način najbolje deluje s konicami nizkotlačnih stikal (FFLP, LP in WRLP)

HP (visokotlačni) način (H): 600–3.300 psi.
Ta način je najbolje uporabiti s katero koli stikalno konico.

e želite izbrati ali spremeniti način pršenja, glejte **Izbiranje načinov delovanja**, stran 30.

Stikalo za tok

Enote 230V Mark VII imajo stikalo za preklop modela z 10 na 16 A.

Enote Mark IV in Mark V, 100–120 V 795, 1095 vključujejo stikalo ojačevalnika za preklop modela s 15 na 20 A.

To stikalo najdete desno od napajalnega kabla, kot je prikazano na sliki.

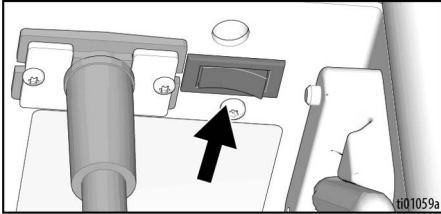

Pršenje

Ko se uporabljajo konice nizkotalčnega stikala RAC X™ (FFLP, LP in WRLP), se lahko tlak škropljenja zniža. Pršenje pri nižjem tlaku zmanjša čezmerno razprševanje in obrabo konice pršilnika. Nastavite tlak razpršilnika, da zmanjšate prekomerno razprševanje.

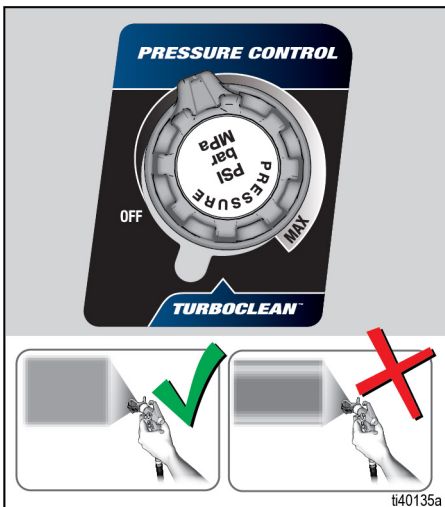

Nanos z atomiziranim in enakomernim vzorcem

Pršenje z repi

1. Napršite testni vzorec. Povečajte tlak, da odstranite močne robove.

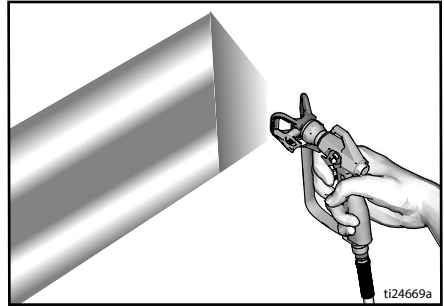

2. Uporabite manjšo velikost konice, če nastavev tlaka ne odstrani močnih robov.
3. Držite pištolo pravokotno, 25–30 cm (10–12 in.) od površine. Pršite nazaj in naprej, prekrivanje naj bo 50-odstotno.

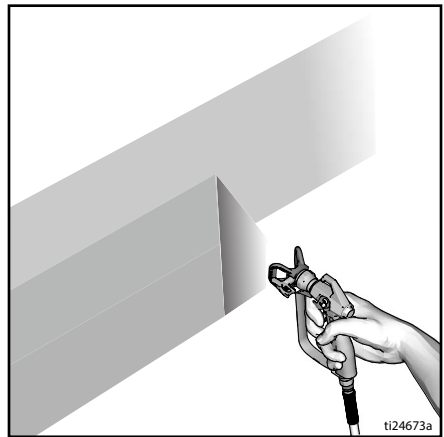

4. Pištolo sprožite, ko jo premaknete. Sprostite sprožilec, preden želite zaključiti. Dodatne informacije o pršenju so na voljo v posebnem priročniku z navodili za pištolo.

Odpravljanje zamašitve pršilne konice



1. Sprostite sprožilec. Aktivirajte zaklep sprožilca. Obrnite pršilno konico. Deaktivirajte zaklep sprožilca. Sprožite pištolo na območju za odpadno tekočino, da odpravite zamašitev.

ODMAŠITEV

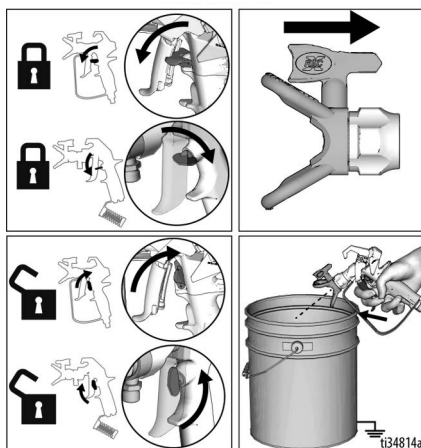

2. Aktivirajte zaklep sprožilca. Vrnite pršilno konico v prvotni položaj. Deaktivirajte zaklep sprožilca in nadaljujte s pršenjem.

PRŠENJE

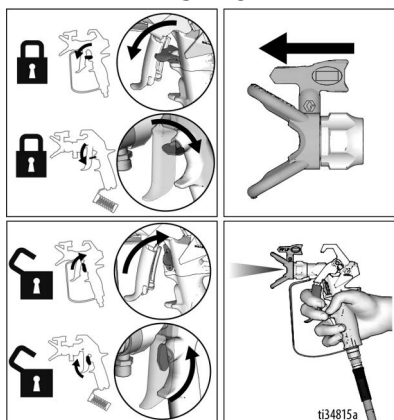

Čiščenje

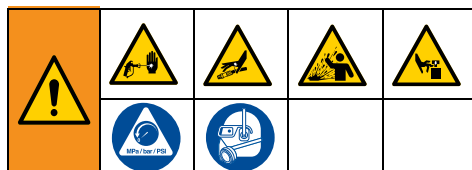

1. Izvedite **Postopek za sprostitvev tlaka**, stran 17.
2. Odstranite varovalo konice in pršilno konico. Za dodatne informacije si oglejte posebni priročnik za pištolo.

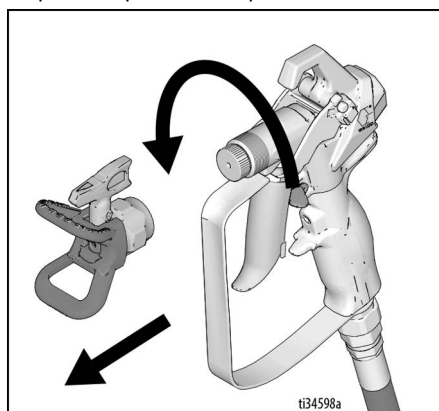

3. Iz barve odstranite sesalno in odtočno cev, odvečno barvo obrišite z zunanosti.



4. Sesalno cev postavite v tekočino za izpiranje. Za vodne barve uporabite vodo, za oljne pa mineralni špirit. Odočno cev postavite v vedro za odpadno tekočino.

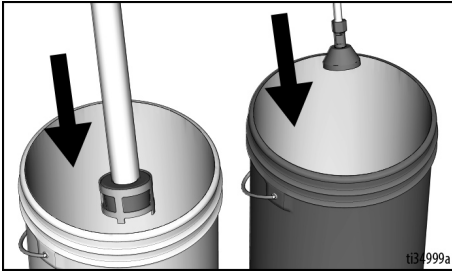

5. Za črpanje zasukajte glavni ventil navzdol.

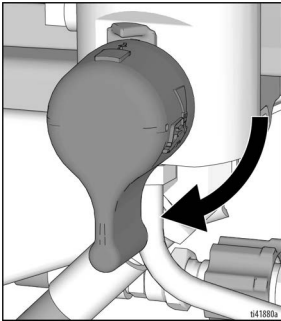

6. Uravnavanje tlaka preklopite na TurboClean.

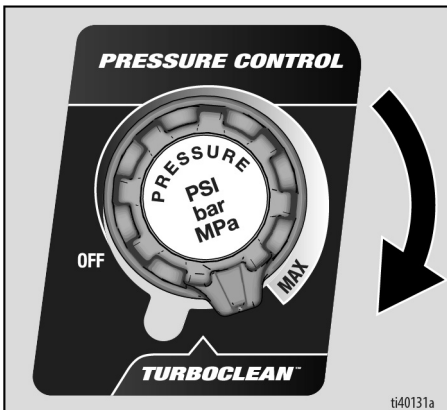

7. Zadržite, dokler črpalka ne začne delovati stalno in dokler se tekočina za izpiranje ne pojavi v vedru za odpadke.

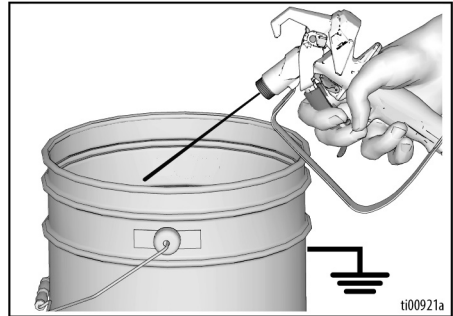

8. Gumb za uravnavanje tlaka zasukajte v položaj OFF.

Cev in pištola za izpiranje

1. Za izpiranje brezračne cevi in razpršilne pištole polnili ventil obrnite v vodoraven položaj.
2. Kovinski del pršilne pištole trdno držite na strani vedra za odpadke. Deaktivirajte zaklep sprožilca.

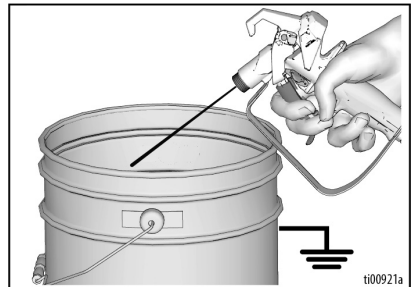

3. Sprožite pištolo, uravnavanje tlaka pa zasukajte na TurboClean.

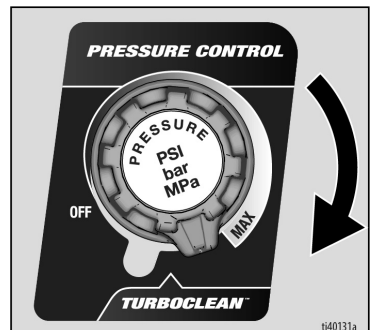

Delovanje

4. Držite, vse dokler črpalka ne začne delovati stalno in dokler se tekočina za izpiranje ni čista.
5. Uravnavanje tlaka zasukajte na OFF.

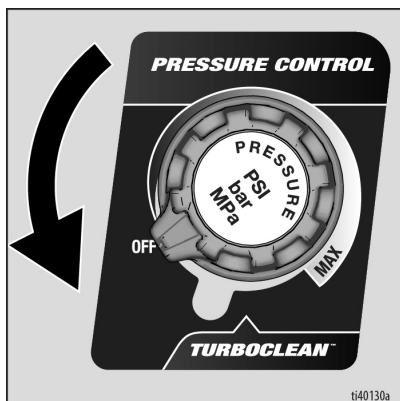

6. Prenehajte s sprožanjem pištole.
7. Sesalno cev dvignite nad tekočino za izpiranje.

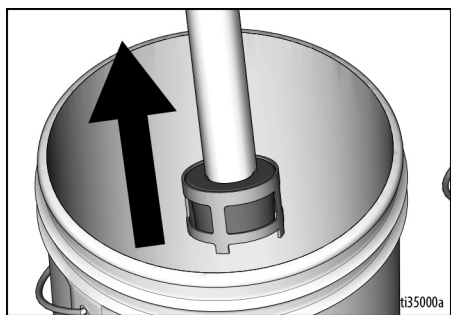

8. Med proženjem in usmerjanjem pištole v vedro za splakovanje zasukajte uravnavanje tlaka na TurboClean, s čimer izpraznite tekočino iz cevi.
9. Aktivirajte zaklep sprožilca.

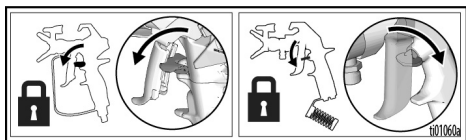

10. Obrnite gumb za nadzor tlaka v položaj OFF in stikalo za VKLOP/IZKLOP premaknite v položaj OFF. Pršilnik izključite iz vira napajanja.

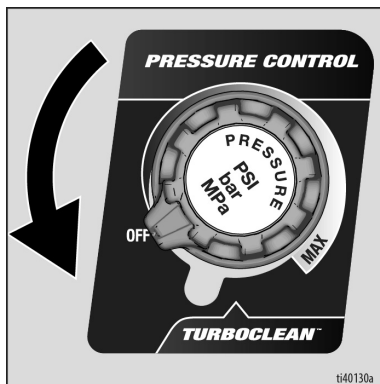

11. S pršilne pištole odstranite pršilno konico in varovalo pršilne konice.
12. Odstranite filtre s pištole in pršilnika, če so nameščeni. Očistite in preglejte. Vstavite filter. Glejte posebni priročnik za pištole.

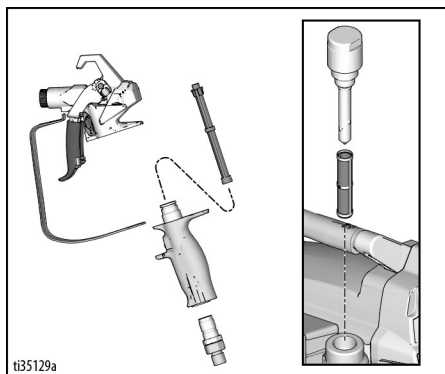

13. Po izpiranju z vodo znova izpirajte s sredstvom za črpalke Pump Armor in zaščitni premaz pustite v stroju, da preprečite zmrzovanje in rjavenje.
14. Pršilnik, cev in pištole obrišite s krpo, pomočeno v vodo ali mineralni špirit.

Digitalni prikazovalnik

Večina modelov je opremljenih z digitalnim zaslonom. V tem poglavju je opisan postopek uporabe tega zaslona.



Glavni meni delovanja

S kratkim pritiskom gumba za meni priključete naslednji prikaz. Za zamenjavo enote ali ponastavitev podatkov stisnite gumb za meni in ga zadržite.

1. Izvedite **Postopek za sprostitve tlaka**, stran 17.
2. Stikalo **VKLOP/IZKLOP** zasukajte v položaj **OFF** za izklop.
3. Pršilnik vključite v ozemljeno vtičnico. Stikalo za **VKLOP/IZKLOP** obrnite v položaj **ON**.

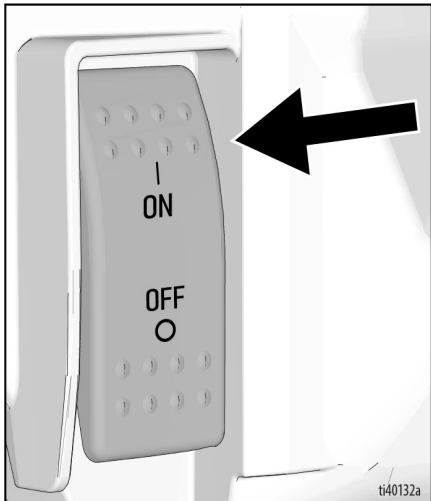
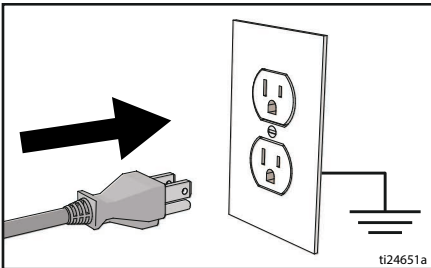

4. Če želite spremeniti tlačne enote (psi, bar ali MPa), stisnite gumb za meni in ga zadržite, vse dokler se ne prikažejo zelene enote (približno 10 sekund). Izbrana enota (bar ali MPa) spremeni galone v litre x10.
5. Prikaže se prikaz tlaka. Če je tlak nižji od 50 psi (3 bar, 0,3 MPa), se pojavijo črtice.

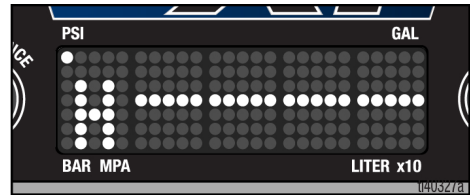

6. Kratak pritisk gumba za meni vas pomakne na prikaz vrednosti opravila v galonah (ali litrih x 10).

OPOMBA: **JOB** se prikaže na kratko, zatem pa še število razpršenih galon.



Digitalni prikazovalnik

7. Za ponastavitev enote na nič gumb stisnite in ga zadržite; za pomik v funkcijo Skupna vrednost v galonah (ali v litrih x10) pa ga stisnite na kratko.

OPOMBA: LIFE se prikaže na kratko, potem pa število galon, ki se pršijo ob tlaku nad 600 psi (41 bar, 4,1MPa).

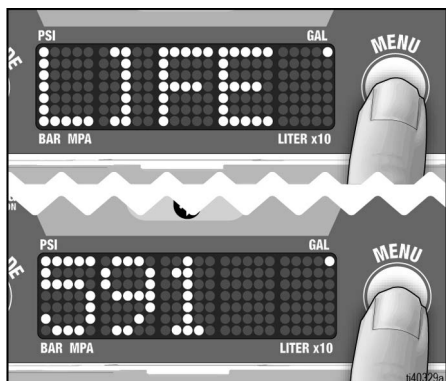

OPOMBA: Spodnja koraka 8 in 9 veljata samo za modele ProContractor.

8. S kratkim stiskom gumba za meni se pomaknete na zaslon »Seznani s pršilno pištolo«. Zaslon se bo pomaknil na »Seznani s pršilno pištolo«.



9. Na kratko stisnite gumb Meni, s čimer se vrnete na zaslon za prikaz tlaka.

Izbiranje načinov delovanja

Enota je opremljena z dvema načinoma delovanja. Med načini delovanja izbirate s pomočjo gumba »Način delovanja« na levi strani zaslona. Način se bo kot »Visokotlačni« ali »Nizkotlačni« pomikal po zaslonu. Označene so z enoznakovnim simbolom na levi strani zaslona.

Za razlago načinov delovanja glejte **Načini delovanja**, stran 24.

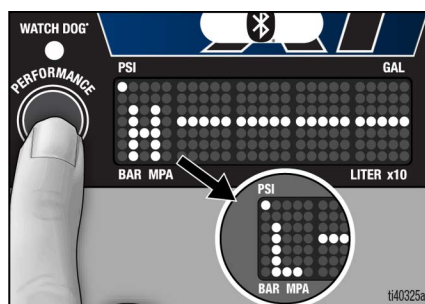

TurboClean

Enota deluje v načinu čiščenja TurboClean. Uravnavanje tlaka zasukajte na TurboClean. Ob vstopu v način TurboClean se tlak ob zasuku gumba v nastavev TurboClean opazno zniža, na zaslonu pa utripa napis ČIŠČENJE.

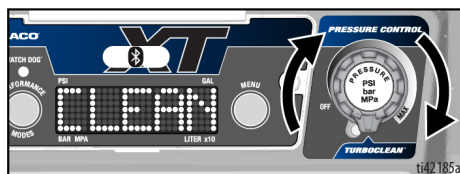

OPOMBA: TurboClean se uporablja samo za čistilne tekočine. Pršilnik v načinu TurboClean ne prši barve ali drugih materialov.

Watchdog

Sistem za zaščito črpalke Watchdog™ samodejno izklopi črpalko, čim zmanjka materiala ali je sesalna cev poškodovana.

Če želite omogočiti zaščito Watchdog, stisnite gumb »Način delovanja« in ga zadržite, da zasveti LED-sijalka Watchdog. Stisnite gumb »Način pršenja« in ga zadržite toliko, da zaščito Watchdog znova onemogočite.



Obstajajo tri nastavitve občutljivosti zaščite Watchdog: Nizka, srednja in visoka. Če želite spremeniti nastavev občutljivosti, vnesite shranjene podatke na zaslonu in pojdite na Watchdog. Za preklon na Watchdog stisnite gumb za meni in ga zadržite.

Prikaz shranjenih podatkov

1. Izvedite **Postopek za sprostitve tlaka**, stran 17.
2. Stisnite gumb menija in zasukajte stikalo za vklop/izklop v položaj **ON** za vklop.

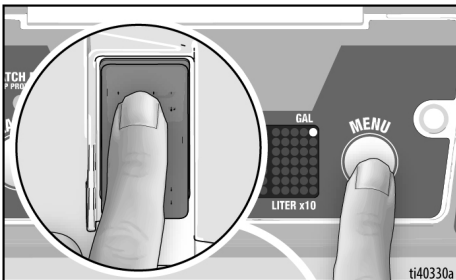

3. Serijska koda se bo pomikala po zaslonu.

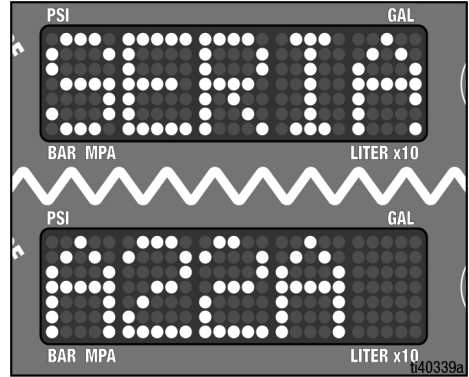

4. Na kratko stisnite gumb za meni; prikaže se skupno število delovnih ur motorja.
5. Na kratko stisnite gumb za meni in prikaže se zadnja napaka: npr. **E=03**. Za odstranitev obvestila o napaki stisnite gumb menija in ga zadržite.

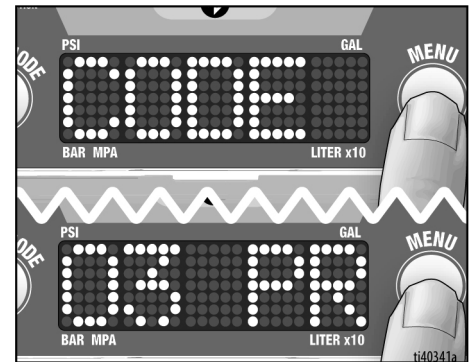

6. S kratkim stiskom se premaknete na **SOFTWARE REV** (različica programske opreme).



Digitalni prikazovalnik

7. Za spremembo občutljivosti zaščite Watchdog (visoka, srednja, nizka) stisnite in zadržite gumb menija. Privzeto je nastavljeno na Srednja.

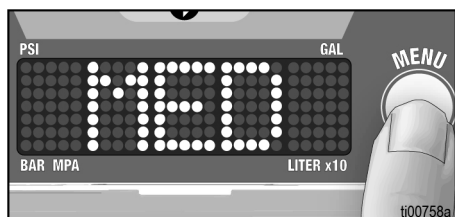

8. S kratkim stiskom gumba za meni na zaslon Revizija programske opreme.
9. S kratkim stiskom gumba za meni se premaknete na zaslon ID pršilnika.
10. Kratko pritisnite gumb menija, da se premaknete na **Umerjanje gumba**, stran 32 in **Umerjanje pretvornika**, stran 33.
11. Stikalo VKLOP/IZKLOP zasukajte v položaj **OFF** za izhod iz shranjenih podatkov.

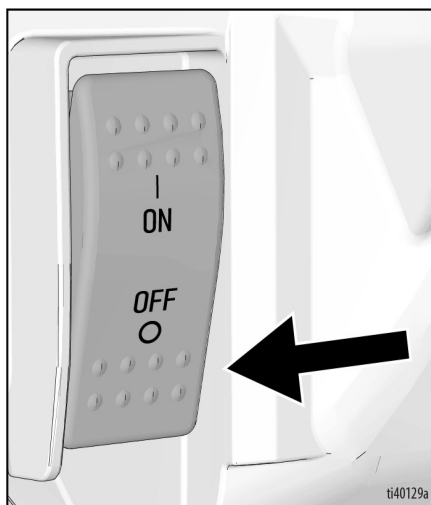

Umerjanje gumba

OPOMBA: Umerjanje gumba morate opraviti vsakič, ko namestite nov kontrolnik tlaka (potenciometer) ali zamenjate ukazno ploščo.

1. Za umerjanje gumba vstopite v sekundarni meni tako, da med napajanjem pršilnika zadržite gumb za meni.
2. Gumb za meni uporabite za krmarjenje do zaslona za umerjanje gumbov.



3. Tik pred preklpom v TurboClean nastavite potenciometer v položaj maksimalnega pršenja.

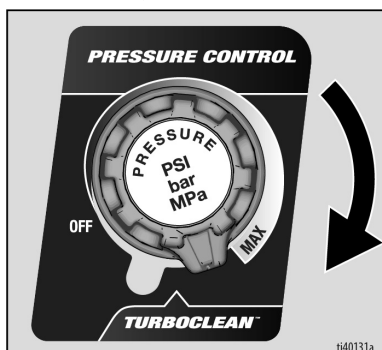

4. Gumb menija zadržite, dokler se na zaslonu ne prikaže Pass.



5. Pred ponovnim zagonom in ponovno uporabo škropila obrnite gumb potenciometra nazaj v položaj **OFF** za izklop.

Umerjanje pretvornika

OPOMBA: Umerjanje pretvornika morate opraviti vsakič, ko namestite nov pretvornik ali zamenjate ukazno ploščo.

1. Izvedite **Postopek za sprostitve tlaka**, stran 17.
2. Za umerjanje pretvornika vstopite v sekundarni meni tako, da med napajanjem pršilnika zadržite gumb za meni.
3. Z gumbom menija se pomaknite na zaslon za umerjanje 0 (nič).

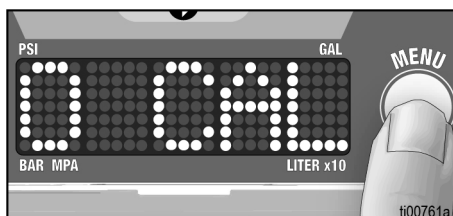

4. Prepričajte se, da je odvodni ventil odprt in da v pršilniku ni tlaka.
5. Stisnite in zadržite gumb meni, da se na zaslonu prikaže Pass.

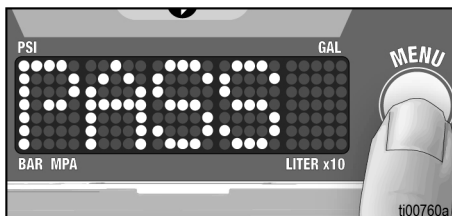

BlueLink[®] aplikacija

Enote, opremljene z aplikacijo BlueLink, imajo na zaslonu opozorilno lučko BlueLink, glejte **Krmilje in prikazovalnik, stran 15**.

Aplikacijo Graco BlueLink prenesite iz spletnih trgovin Apple App Store ali Google Play in se preko povezave Bluetooth[®] povežite s pršilnikom barve.

Aplikacija BlueLink omogoča dostop do informacij o pršilniku, nastavitvev, statistike ter koristnih funkcij, kot je Watchdog[™], izboljšanega sledenja za vzdrževanje, sledenja pršilnika in sledenja opravilom. Aplikacijo Graco BlueLink najdete na:

<https://www.graco.com/BlueLink>



Aplikacija omogoča dostop do dodatnih navodil. Navodila so na voljo tudi na spletu:

<https://www.graco.com/BlueLinkSupport>



Zamenjava baterije za BlueLink

Za ohranitev sinhronnega delovanja pršila ima vaša enota vgrajeno drobno baterijo. Če prejmete naslednje sporočilo, morate baterijo zamenjati.

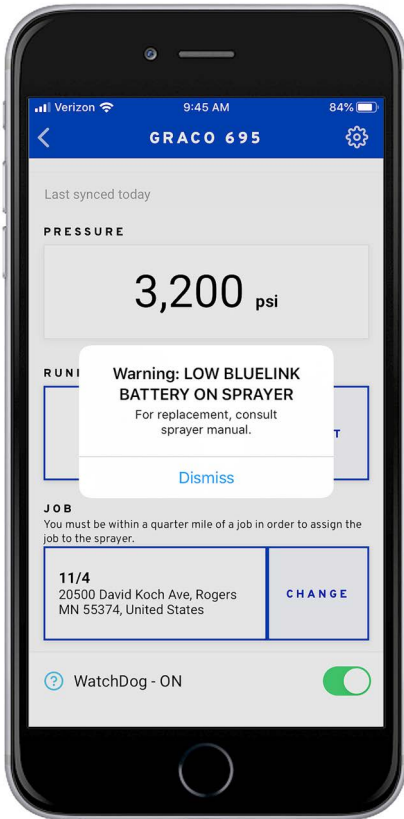

ti37542a

1. Pršilnik zasukajte na **OFF** in odklopite napajalni kabel.
2. Z orodjem T20 Torx odvijte dva vijaka in snemite prikazno ploščo.

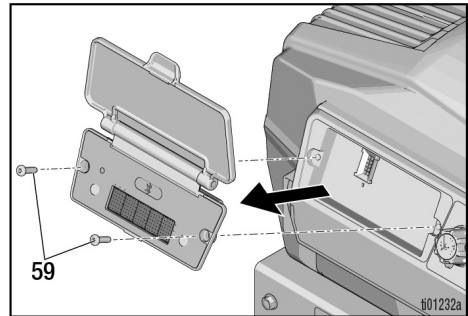

3. Baterijo snemite z držala s potiskom v levo.
4. Baterijo zamenjajte z novo baterijo CR2032.

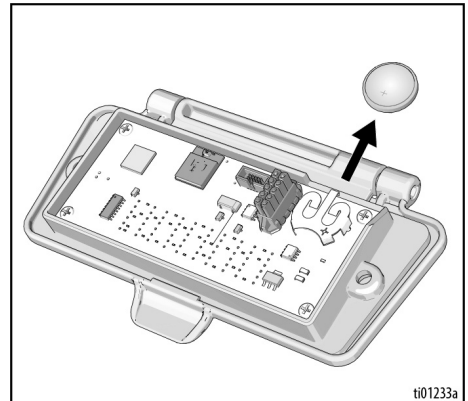

ti01233a

5. Znova namestite vijake za prikazno ploščo. Zategnite z navorom 12-16 in-lb.

Vzdrževanje

Redno vzdrževanje je pomembno za zagotovitev ustreznega delovanja pršilnika. Vzdrževanje vključuje rutinske ukrepe, s katerimi zagotavljate ustrezno delovanje ter preprečujete napake in težave s pršilnikom.



1. Pred vzdrževanjem izvedite **Postopek za sprostitve tlaka**, stran 17.

Ukrep	Interval
Preverjanje/čiščenje filtra, dovodnega cedila za tekočino in filtra pištolo.	To storite vsak dan ali vsakič, ko pršite.
Preverite odvodne odprtine pokrova motorja, da niso zamašene.	To storite vsak dan ali vsakič, ko pršite.
Napolnite TSL skozi odprtino za polnjenje s tekočino TSL.	To storite vsak dan ali vsakič, ko pršite.
Preverite prekinitev delovanja pršilnika. Ko pištola pršilnika NI sprožena, se mora motor pršilnika zaustaviti in se ne sme znova zagnati, dokler pištole spet ne sprožite. Če se pršilnik zažene in pištola NI sprožena, preglejte, ali je prišlo do uhajanja na notranji/zunanji strani ter za uhajanje preverite tudi polnilni ventil.	Vsakih 1000 litrov (100 galon).
Prilagoditev tesnil za ustje Ko ustje črpalke začne po daljši uporabi puščati, privijte tesnilno matico, da preprečite oz. zaustavite uhajanje. To omogoča delovanje za dodatnih 378 litrov (100 galon), preden je treba tesnilo zamenjati. Tesnilno matico lahko zategnete, ne da bi odstranili O-tesnilo.	Odvisno od uporabe



Vzdrževanje lahko načrtujete in mu sledite preko aplikacije Graco BlueLink.

Reciklaža in odlaganje med odpadke na koncu življenjske dobe

Na koncu življenjske dobe izdelka ga razstavite in reciklirajte na odgovoren način.

Priprava:

- Izvedite **Postopek za sprostitve tlaka**, stran 17.
- Izpraznitev in odlaganje med odpadke tekočin opravite v skladu z veljavnimi predpisi. Glejte varnostni list proizvajalca snovi.

Razstavljanje in reciklaža:

- Odstranite motorje, tiskana vezja, prikazovalnike in druge elektronske komponente. Reciklažo teh delov opravite v skladu z veljavnimi predpisi.
- Elektronske komponente ne odlagajte med gospodinjske ali komercialne odpadke.
- Ostale dele pošljite v obrat za recikliranje.

Odpravljanje težav

Mehanski/tekočinski pretok



Za preprečitev resnejših telesnih poškodb zaradi tekočine pod tlakom, npr. injiciranja v kožo, razlivanja tekočin in premikajočih se delov, sledite **Postopku za sproščanje tlaka**, čim zaključite s pršenjem in še pred čiščenjem, preverjanjem ali servisiranjem opreme.

Med postopki odpravljanja težav odstranite vse električne in premikajoče se dele.

1. Pred preverjanjem ali popravilom izvedite **Postopek za sprostitve tlaka**, stran 17.
2. Preden razstavite enoto, preverite vse možne težave in vzroke.

Težava	Kaj preveriti Če je rezultat v redu, pojdite na naslednje preverjanje	Kaj storiti Če rezultat ni v redu, glejte ta stolpec
Slabo delovanje črpalke	Pršilna konica je izrabljena.	Zamenjajte šobo. Oglejte si posebni priročnik z navodili za uporabo pištole ali konice.
	Pršilna konica je zamašena.	Očistite konico. Glejte Odpravljanje zamašitve pršilne konice , stran 26.
	Dovajanje barve.	Ponovno napolnite in pripravite črpalke.
	Sesalno cedilo je zamašeno.	Odstranite in očistite, ponovno namestite. Če težave ne odpravite, barvo precedite.
	Kroglica dovodnega ventila in kroglica bata ne ležeta pravilno.	Odstranite sesalni ventil in ga očistite. Preverite kroglice in ležišča glede morebitnih poškodb; in jih po potrebi zamenjajte. Glejte priročnik za črpalke. Pred uporabo precedite barvo, da odstranite delce, ki bi lahko zamašili črpalke.
	Filter za tekočino ali filter konice sta zamašena ali umazana.	Odstranite in očistite, ponovno namestite.
	Polnilni ventil pušča.	Popravite polnilni ventil.
	Prepričajte se, da se črpalke ne zatika, ko sprostite sprožilec pištole. (Polnilni ventil ne pušča.)	Servisirajte črpalke. Glejte priročnik za črpalke.
	Uhajanje okoli tesnilne matice ustja lahko kaže na obrabljeno ali poškodovano tesnilo.	Privijte tesnilno matico/posodico. Zamenjajte tesnila. Glejte priročnik za črpalke. Preglejte tudi sedež batnega ventila za prisotnost strjene barve in praske ter ga zamenjajte, če je treba.

Odpravljanje težav

Težava	Kaj preveriti Če je rezultat v redu, pojdite na naslednje preverjanje	Kaj storiti Če rezultat ni v redu, glejte ta stolpec
Slabo delovanje črpalke	Nizek tlak v mirovanju. Tlak je nastavljen prenizko.	Preklopite način pršenja v visokotlačni način. Do konca obrnite gumb regulatorja tlaka v smeri kazalca na uri. Zagotovite, da je gumb regulatorja tlaka nameščen tako, da omogoča popolni obrat v smeri kazalca na uri. Opravite Umerjanje gumba , stran 32. Če težava ni odpravljena, zamenjajte tlačni pretvornik.
	Ojnica črpalke je poškodovana.	Popravite črpalko. Glejte priročnik za črpalko.
	Tesnila bata so obrabljena ali poškodovana.	Zamenjajte tesnila. Glejte priročnik za črpalko.
	O-tesnilo v črpalci je izrabljeno ali poškodovano.	Zamenjajte O-tesnilo. Glejte priročnik za črpalko.
	Kroglica dovodnega ventila je blokirana z materialom.	Očistite dovodni ventil. Glejte priročnik za črpalko.
	Velik padec tlaka v cevi s težkimi materiali.	Skrajšajte cev. Uporabite cev večjega premera.
	Preverite, ali je podaljšek ustrežno dolg.	Glejte Podaljški , stran 16.
	Sestav ojnice je poškodovan.	Zamenjajte sestav ojnice.
	Stikalo za tok je nastavljeno na nižjo nastavitev.	Preklopite na nastavitve 16 A ali 20 A.
Motor ne teče	Koda napake na zaslonu.	Določite postopek za odpravljanje napake v elektriki, glejte stran 39.
	Kabli motorja so poškodovani ali zrahljani.	Po potrebi znova priključite ali zamenjajte.
	Zica potenciometra je poškodovana ali pa so stiki ohlapni.	Po potrebi znova priključite ali zamenjajte.
	Ukazna plošča, glejte stran 40.	Zamenjajte napajalni kabel ali ukazno ploščo.
	Odpravljanje težav z dodatnim motorjem.	Glejte stran 41.
Motor deluje, črpalka pa se ne premika	Sestav ojnice je poškodovan.	Zamenjajte sestav ojnice.
V tesnilno matico ustja steče preveč barve	Tesnilna matica ustja je razrahljana.	Odstranite distančnik tesnilne matice ustja. Privijte tesnilno matico ustja, da preprečite uhajanje.
	Tesnila ustja so obrabljena ali poškodovana.	Zamenjajte tesnila.
	Obrabljena ali poškodovana ojnica pretočne črpalke.	Zamenjajte ojnico.
Iz pištole kaplja tekočina	Zrak v črpalci ali cevi.	Med polnjenjem naj tekočina v črpalci kroži čim počasneje. Skozi pištolo izpraznite barvo po navodilih za Zagon , stran 22.
	Razpršilna šoba je delno zamašena.	Očistite konico. Glejte Odpravljanje zamašitev pršilne konice , stran 26.
	Premalo ali nič tekočine.	Napolnite tekočino. Polnite črpalko. Pogosto preverite dovajanje tekočine, da preprečite, da bi črpalka ostala suha.
Črpalko je težko polniti	Zamašitev glavnega ventila.	Odstranite glavni ventil, preverite zamašitev in ga zamenjajte.
	Zrak v črpalci ali cevi.	Preverite in privijte vse tekočinske priključke. Med polnjenjem naj tekočina v črpalci kroži čim počasneje.
	Dovodni ventil pušča.	Očistite dovodni ventil. Zagotovite, da ležaj kroglice ni napačno nameščen ali obrabljen, ter da se kroglica dobro prilega. Ponovno sestavite ventil.
	Tesnila črpalke so obrabljena.	Zamenjajte tesnila črpalke. Glejte priročnik za črpalko.
	Barva je pregosta.	Barvo razredčite skladno z navodili dobavitelja.
Črpalka izgublja primarni	Puščanje v sesalni cevi.	Zamenjajte sesalno cev
	Ostanki so se zataknil v krogli dovoda.	Snemite nožni ventil in ga očistite z ustrežno čistilno raztopino.

Električni sistem

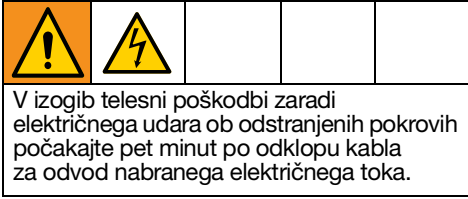

V izogib telesni poškodbi zaradi električnega udara ob odstranjenih pokrovh počakajte pet minut po odklopu kabla za odvod nabranega električnega toka.

Simptom: Pršilnik ne deluje, zaustavi delovanje ali se ne zaustavi.

1. Izvedite **Postopek za sprostitve tlaka**, stran 17.
2. Odklopite pršilnik, stikalo VKLOP/IZKLOP pa zasukajte v položaj **OFF**.

3. Počakajte 30 sekund, nato pa vključite napajalni kabel v ustrezno ozemljeno električno vtičnico. Preklopite nazaj na **ON** (s čimer je razpršilnik v normalnem načinu delovanja).
4. Gumb regulatorja tlaka obrnite do za 1/2 obrata v smeri urnega kazalca.
5. Koda napake se prikaže na zaslonu.



V izogib resnejšim telesnim poškodbam zaradi električnega udara in premikajočih se delov, ne odstranjujte notranjega pokrova motorja in se ne dotikajte električnih sklopov.

Kodna sporočila o napakah

KODA	SPOROČILO	UKREP
02	Koda 02 – Zaznan visok tlak	Sprostite tlak. Preverite morebitne zamašitve v filtrih in ceveh. Uporabite najmanj 15 m (50 čevljev) cevi Graco. Preverite pretvornik.
03	Koda 03 – Pretvornik tlaka ni zaznan	Pršilnik zasukajte na OFF in ga odklopite. Snemite ovoj. Preverite kabel pretvornika in povezave z ukazno ploščo. Preverite pretvornik.
04	Koda 04 – Zaznanih je bilo več vhodnih napetostnih sunkov	Pršilnik zasukajte na OFF in ga odklopite. Za preprečitev škode na elektronskih napravah poiščite dober vir napajanja.
05	Koda 05 – Motor ob večji mehanski obremenitvi ne teče	Pršilnik zasukajte na OFF in ga odklopite. Poskusite zavrteti motor, glejte stran 41. Motor se mora prosto vrteti. Če se motor ne vrti prosto, odstranite črpalko in jo znova preverite s ponovnim vrtenjem motorja. Če se motor zlahka zavrti, preverite nadzorno ploščo.
06	Koda 06 – toplotna zaščita motorja omogočena	Pršilnik naj bo priključen in ga pustite, da se ohladi. To lahko traja do ene ure. Preverite, ali so zračniki na dnu in na vrhu škroplilnice morda zamašeni. Po potrebi preverite priključek ventilatorja in ožičenje, ventilator mora delovati. Odklopite škroplilnico in preverite, ali se motor prosto vrti, glejte stran 41.
08	Koda 08 – Dovodna električna napetost nezadostna za delovanje pršilnika	Pršilnik zasukajte na OFF in ga odklopite. Za preprečitev škode na elektronskih napravah poiščite dober vir napajanja.
09	Koda 09 – Komunikacija s kodirnikom ni uspela	Pršilnik zasukajte na OFF in ga izklopite ter počakajte pet minut. Snemite ovoj. Preverite kable in priključke. Preverite motor, glejte stran 41.
10	Koda 10 – Omogočena toplotna zaščita ukazne plošče	Pršilnik naj bo priključen in ga pustite, da se ohladi. To lahko traja do ene ure. Preverite, ali so zračniki na dnu in na vrhu škroplilnice morda zamašeni. Po potrebi preverite priključek ventilatorja in ožičenje, ventilator mora delovati. Odklopite škroplilnico in preverite, ali se motor prosto vrti.
12	Koda 12 – Omogočena zaščita čezmemega toka	Vklopite in izklopite napajanje. ON in OFF . Če težava vztraja, preverite motor, glejte stran 41.
15	Koda 15 – Motor se ne vrti, tok motorja ni zaznan	Pršilnik zasukajte na OFF in ga izklopite ter počakajte pet minut. Snemite ovoj. Preverite kable in priključke. Preverite ukazno ploščo. Preverite motor, glejte stran 41.
17	Koda 17 – Ukazna plošča priključena na napačno napetost	Pršilnik zasukajte na OFF in odklopite škroplilnik. Poskrbite za ustrezno napajanje in s tem preprečite poškodbe elektronike, glejte stran 41.

Ukazna plošča



V izogib telesnim poškodbam zaradi električnega udara in premikajočih se delov ne odstranjajte notranjega pokrova motorja in se ne dotikajte električnih sklopov.

Simptom: Pršilnik ne deluje ali preneha delovati.

1. Preverite napajanje plošče.
 - a. S pomočjo multimetra izmerite izmenično napetost od konca napajalnega kabla (L1in in L2in, glejte **Sheme električne napeljave**, stran 64). Napetost izmeničnega toka mora biti 100-127 V AC ali 220-240 V AC, odvisno od lokacije.
 - b. Če je napetost nezadostna ali je ni, preverite napajanje iz stene. Če je napajanje iz stene ustrezno, ga odklopite iz stene in počakajte pet minut, da plošča izgubi napetost.
 - c. Preverite ožičenje, napajalni kabel ali priključke za poškodbe.
2. Preverite, ali je prišlo do fizičnih poškodb.

Motor

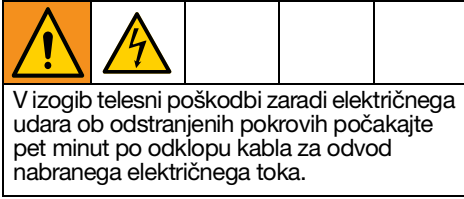

Simptom: Enota ne deluje, grobo teče ali povzroča hrup.

1. Izvedite **Postopek za sprostitvev tlaka**, stran 17.
2. Pršilnik zasukajte na **OFF** in odklopite napajalni kabel.
3. Snemite zgornji ovoj pršilnika.
4. Odstranite črpalko.
5. Zamenjajte ukazno ploščo.
6. Motor se mora vrteti zlahka in brez zastajanja ali čezmernega zatikanja. Če motor zastaja ali za tek zahteva čezmerno silo, ga zamenjajte.
7. Z multimetrom izmerite upor med naslednjimi fazami:
 - a. A do B
 - b. B do C
 - c. A do C
8. Vrednosti upora morajo biti enake. Če se vrednosti upora med seboj bistveno razlikujejo ($>0,5 \Omega$), motor takoj zamenjajte.
9. Namestite črpalko.
10. Namestite ukazno ploščo.
11. Namestite zgornji ovoj pršilnika.

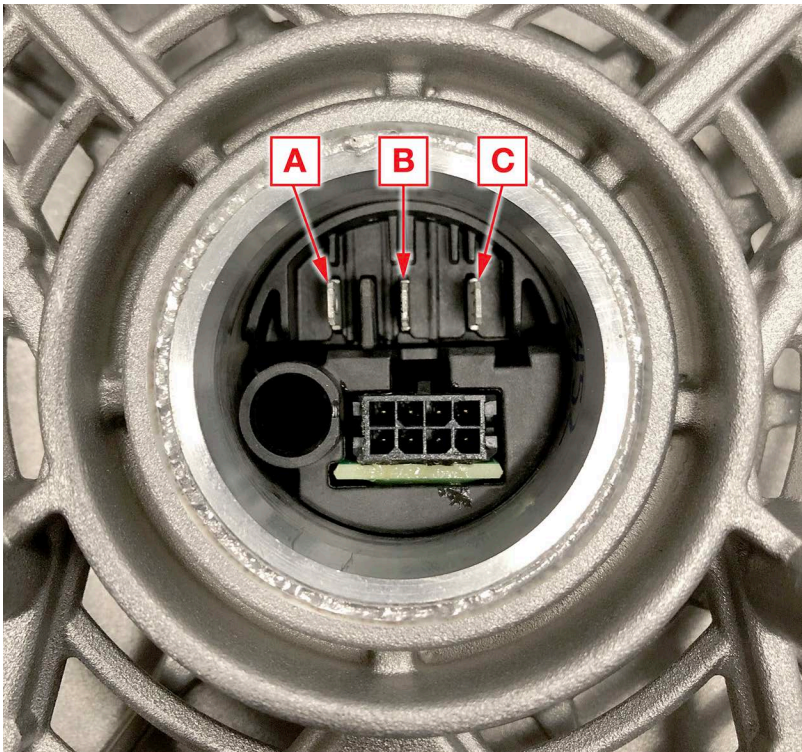

Popravilo

Odstranjevanje pokrova



V izogib poškodbam zaradi električnega udara in premikajočih se delov ne odstranjujte notranjega pokrova motorja, po odklopu napajalnega kabla pa počakajte pet minut, da shranjena električna energija izzveni.

1. Izvedite **Postopek za sprostitvev tlaka**, stran 17.
2. Pršilnik zasukajte na **OFF** in odklopite napajalni kabel.
3. Z natičnim ključem 1/4 palca odstranite štiri vijake, a katerimi je pričvrščen sprednji pokrov.

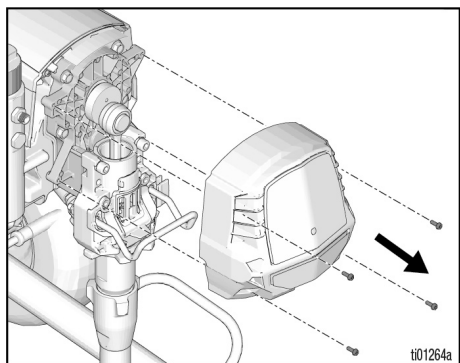

4. Z natičnim ključem 1/4 palca odstranite dva sprednja vijaka.

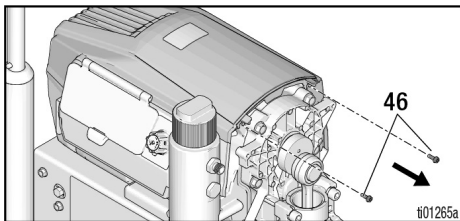

5. Z orodjem T20 odstranite dva vijaka Torx T20. Odstranite vrhnji pokrov motorja.

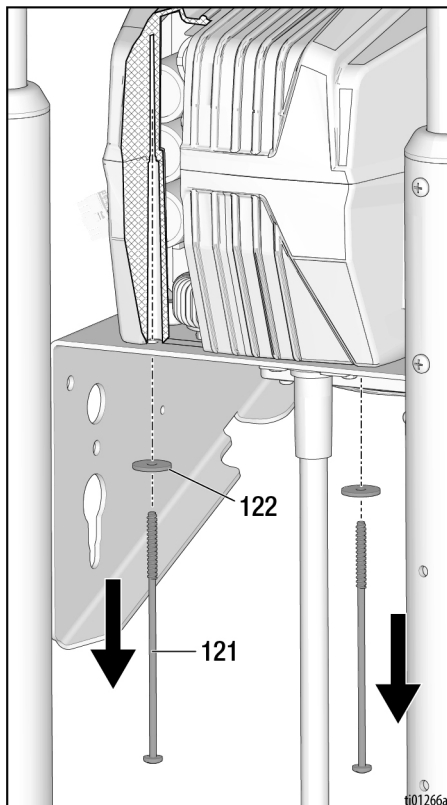

Menjava pokrova

1. Prepričajte se, da so jezički na notranji strani pokrova poravnani z utori na kanalu nadzorne plošče. Jezički gornjega pokrova morajo zdrsniti v utore nadzorne plošče. Stranski robovi morajo biti v stranskih žlebovih poravnani s spodnjim pokrovom.

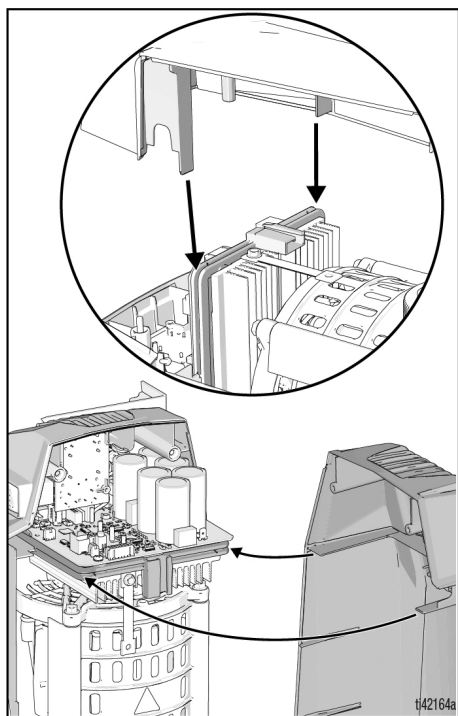

2. Pokrov nežno potisnite navzdol in z orodjem T20, dva vijaka Torx T20 pa zategnite na 12-16 in-lb.
3. Z natičnim ključem 1/4 palca privijte dva sprednja vijaka na 20-25 palcev.
4. Poravnajte sprednji pokrov in z natičnim ključem 1/4 palca zategnite sprednje vijake na 20-25 in-lb.

Snemanje potenciometra



V izogib poškodbam zaradi električnega udara in premikajočih se delov ne odstranjujte notranjega pokrova motorja, po odklopu napajalnega kabla pa počakajte pet minut, da shranjena električna energija izzveni.

1. Snemite pokrov, glejte **Odstranjevanje pokrova**, stran 42.
2. Z orodjem T20 odstranite tri vijake Torx T20, ki držijo zaslon.
3. Odstranite stranski pokrov na nadzorni plošči tako, da odklopite kabelski snop zaslona.

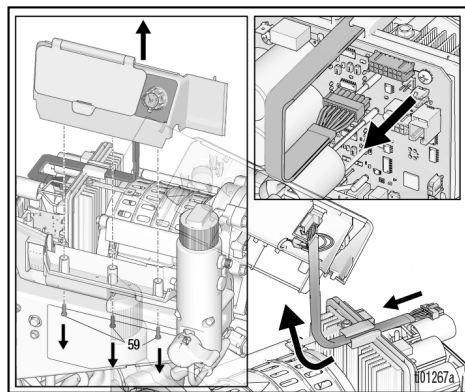

4. Odklopite priključek kabla potenciometra.

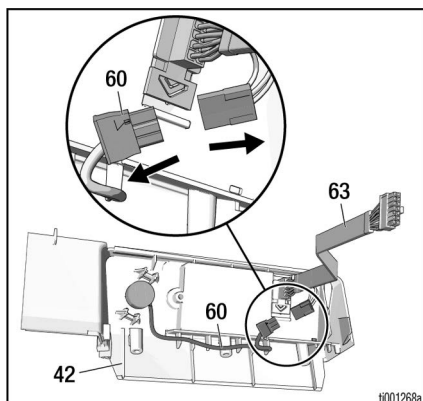

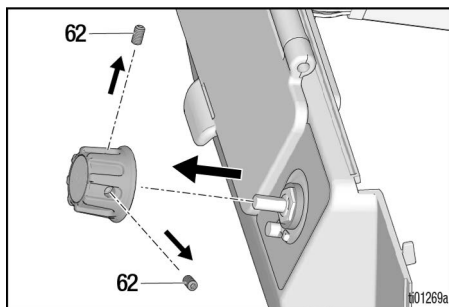

5. Odstranite gumb potenciometra tako, da z imbus ključem 5/64 palca izvlečete preostala dva nastavitvena vijaka.

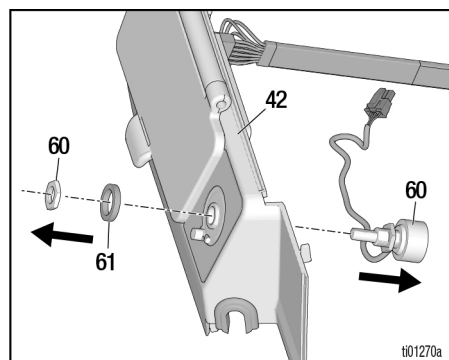

6. S pomočjo natičnega ključa 1/2 palca odstranite potenciometer tako, da odvijete pritrdilno matico z zaslona.



Nameščanje potenciometra

				
<p>V izogib poškodbam zaradi električnega udara in premikajočih se delov ne odstranjajte notranjega pokrova motorja, po odklopu napajalnega kabla pa počakajte pet minut, da shranjena električna energija izzveni.</p>				

1. Znova sestavite potenciometer tako, da ga potisnete na svoje mesto na stranskem pokrovu. Prepričajte se, da so žice usmerjene navzdol. Zategnite zadrževalno matico potenciometra z navorom 8-10 in-lb. Žico potenciometra namestite na dno stranskega pokrova in jo priključite na pas prikazovalnika.

2. Zavrte greb potenciometra v smeri urinega kazalca do te mere, da se zaustavi; zatem sestavite tesnilo in gumb z indikatorjem obrtnim naravnost navzdol (položaj TurboClean). Gumb potisnite navzdol in privijte oba nastavitvena vijaka, s čimer na tesnilu ustvarite rahel upor. Nastavitvena vijake zategnite z navorom 10-15 in-lb.

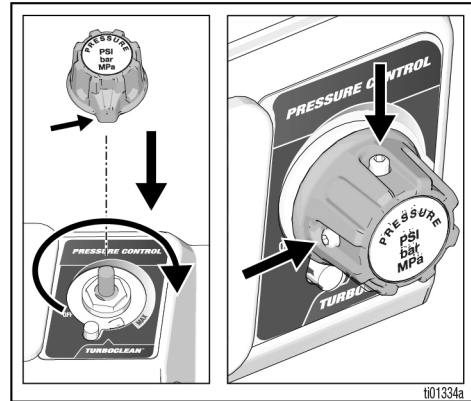

3. Znova postavite stranski pokrov na spodnji pokrov. Vijake zategnite z navorom 12-16 in-lb. Znova priključite kabelski snop zaslona na nadzorno ploščo. Prepričajte se, da je kabelski snop zaslona napeljan skozi funkcijo lociranja na zgornji strani nadzorne plošče.
4. Znova sestavite pokrov in ga zamenjajte, glejte **Menjava pokrova**, stran 43.
5. Umerjanje gumba, glejte **Umerjanje gumba**, stran 32.

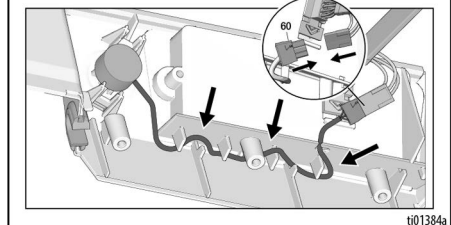
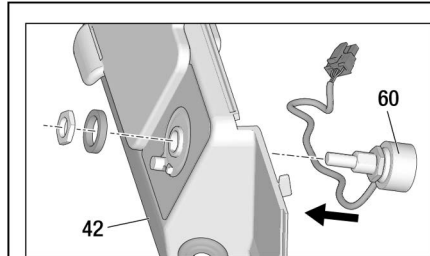
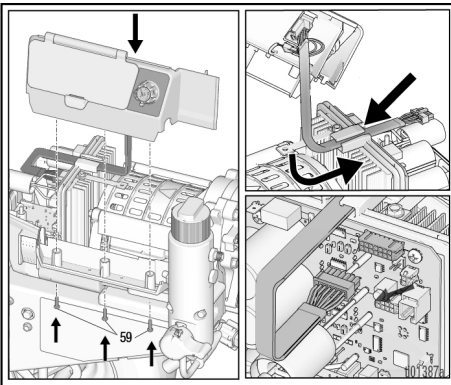

Deli

695 XT LoBoy

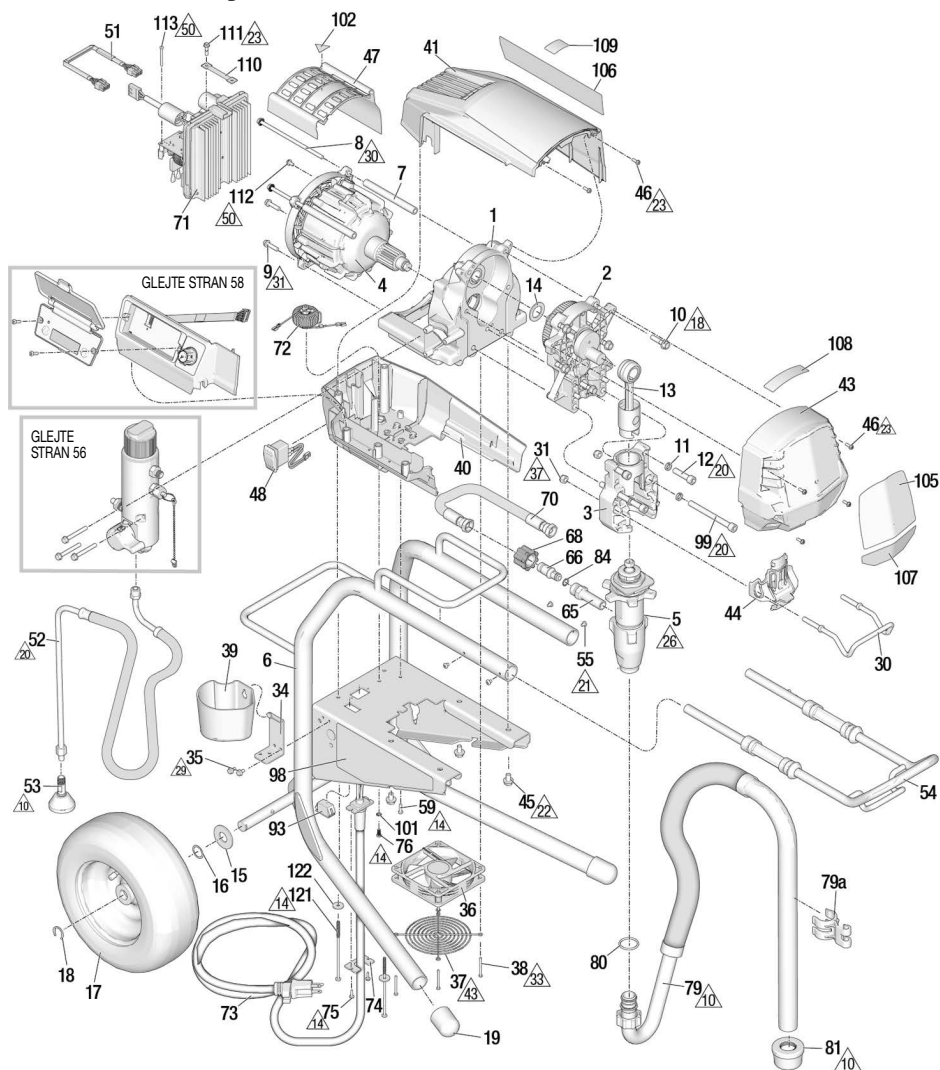

19103

801113a

Ref.	Navor	Ref.	Navor	Ref.	Navor
10	Zategnite z roko.	23	2,3–2,89 N•m (20–25 in-lb)	37	9,6–10,7 N•m (85–95 in-lb)
14	1,4–1,8 N•m (12–16 in-lb)	26	95–108,5 N•m (70–80 ft-lb)	42	3,4–4,5 N•m (30–40 in-lb)
18	21,5–23,7 N•m (190–210 in-lb)	29	4,5–5,2 N•m (40–45 in-lb)	43	Ščitnik sestavite tako, da se ne dotika pesta ventilatorja.
20	33,9–40,7 N•m (25–30 ft-lb)	30	7,9–8,5 N•m (70–75 in-lb)	50	3,4–4,0 N•m (30–35 in-lb)
21	2,5–3,2 N•m (22–28 in-lb)	31	15,8–18 N•m (140–160 in-lb)		
22	16,3–19,0 N•m (12–14 ft-lb)	33	0,7–0,9 N•m (6–8 in-lb)		

695 XT LoBoy – seznam delov

Ref.	Del	Opis	Kol.	Ref.	Del	Opis	Kol.	
1	2003292	ŠASIJA, vključuje 45	1	70	2003296	CEV, sklopljena, vključuje 66, 68, 84	1	
2	2003289	OHIŠJE, vključuje 10, 14	1					
3	2003294	OHIŠJE, ležaj, vključuje 11, 12, 30, 31, 32, 33, 44, 99	1	71		OMARICA, kontrolna	1	
4	2003298	MOTOR, vključuje 7, 8, 9, 47, 102	1		2003254	100-120VAC		
5	2001548	ČRPALKA, prostornina, vključuje 65, 80	1		2003255	220-240VAC		
6	20B190	OKVIR, XT, 695 LoBoy	1	72		DUŠILKA, ozemljitvena, vključuje 76, 101	1	
7	19B587	DISTANČNIK, vezni drog, motor	2		2003268	Severna Amerika, Japonska, Tajvan		
8	19C928	VIJAK, glava	2	73	2003269	Preostali svet		
9	119426	VIJAK, strojni, šesterokotna glava s podložko.	2		Glejite	KABEL, napajanje, vključuje 74, 75	1	
10	15C753	VIJAK, strojni, šesterokotna glava s podložko	5	74	20B466	DRŽALO, napajalni kabel	1	
11	106115	PODLOŽKA, zaporna	4	75	2003004	VIJAK, strojni, šesterokotna glava z ravno zarezo in podložko	2	
12	17E788	VIJAK, z glavo, 3/8 x 1,5	2	76	2003504	VIJAK, strojni, nazobčana šesterokotna glava	1	
13	19D814	OJNICA, črpalka, XT	1	79	24A437	CEV, LoBoy, podsklop, vključuje 81	1	
14	116191	PODLOŽKA, potisna	1	79a	15D000	SPONKA, odtočni vod	1	
15	156306	PODLOŽKA, ploščata	2	80	118494	PAKIRANJE, O-obroč	1	
16	116038	PODLOŽKA, valovita, vzmetna	2	81	189920	KOMPLET, cedilo	1	
17	119420	KOLO, pneumatsko	2	84	107505	PAKIRANJE, O-obroč	1	
18	15E891	VSKOČNIK, osno varovalo	2	91		CEV	1	
19	19D306	POKROVČEK, noga	2		93	16T483	ČEP	1
30	16C457	OBEŠALO, vedro	1	98▲		Glejite str. 61	1	
31	111040	MATICA, samovarovalna, z najlonskim vstavkom	2	99	20B730	VIJAK, s kapico, SCH, 3/8 x 4,0 SST	2	
34	15F952	NOSILEC, odtočna posoda	1		101	100718	PODLOŽKA	1
35	114423	VIJAK, šesterokotna glava.	2	102▲	2001766	NALEPKA, varnost, opozorilo, gibljivi deli	1	
36	19D923	VENTILATOR, 12 V	1	105		Glejite str. 61	1	
37	19D924	ŠČITNIK, ventilator	1	106		Glejite str. 61	1	
38	117683	VIJAK, strojni, Philips glava	4	107		Glejite str. 61	1	
39	276975	POSODA, odtočna	1	108		Glejite str. 61	1	
40	2003286	ŠČITNIK, motor, dno vključuje 48, 59	1	109	16D576	OZNAKA, blagovna znamka, Made in USA	1	
41	2003283	ŠČITNIK, motor, zgornji; vključuje 46, 59	1	110	2002717	PAS, ozemljen, pleten (samo modeli 230 V AC)	1	
43	2003281	POKROV, sprednji vključuje 46	1	111	119791	VIJAK, strojni, šesterokotna glava s podložko (samo modeli 230 V AC)	1	
44	20B130	POKROV, ojnica črpalke	1	112	114391	VIJAK, ozemljitev (samo modeli 230 V AC)	1	
45	111801	VIJAK, s kapico, šesterokotna glava	4	113	119236	VIJAK (samo modeli 230 V AC)	2	
46	2001659	VIJAK, strojni, šesterokotna glava z ravno zarezo in podložko	6	121	2005199	VIJAK, #10, 5 in.	2	
47	19D292	POKROV, motor	1	122	220339	PODLOŽKA, ploščata	2	
48	116752	STIKALO, nihajno	1					
51	19B596	PAS, kodirnik	1					
52	20B648	CEV, odtok, XT, LoBoy	1					
53	241920	DEFLEKTOR, navojni	1					
54	19D794	ROČAJ, LoBoy, sklop	1					
55	109032	VIJAK, strojni.	1					
59	19D307	VIJAK, strojni, Torx glava	1					
65	20B230	OKOV, črpalka	1					
66	16X833	OKOV, hitra spojka	1					
68	120583	MATICA, ročna	1					

▲ Nadomestne varnostne nalepke, oznake in kartice so na voljo brezplačno.

695 XT, 795 XT, Mark IV Standard Hi-Boy

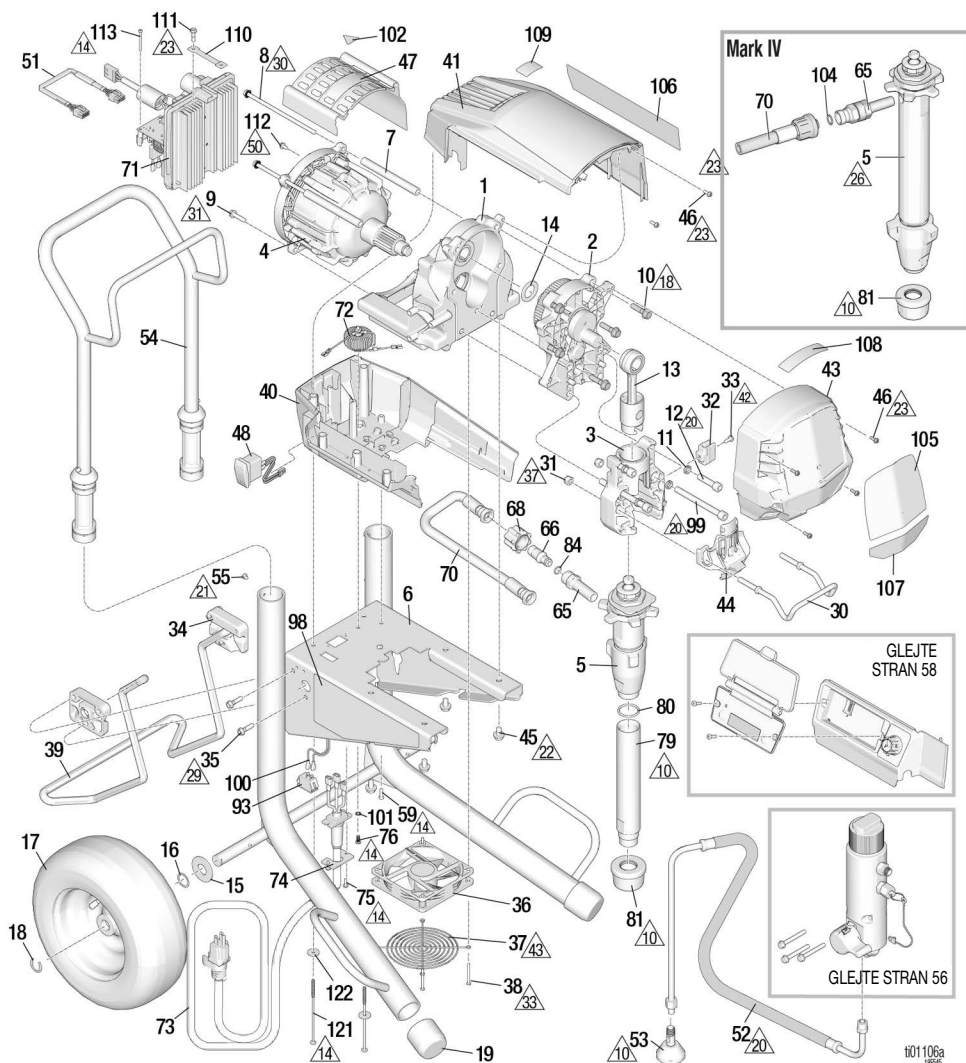

Ref.	Navor	Ref.	Navor	Ref.	Navor
10	Zategnite z roko.	23	2,3–2,89 N•m (20–25 in-lb)	37	9,6–10,7 N•m (85–95 in-lb)
14	1,4–1,8 N•m (12–16 in-lb)	26	95–108,5 N•m (70–80 ft-lb)	42	3,4–4,5 N•m (30–40 in-lb)
18	21,5–23,7 N•m (190–210 in-lb)	29	14,7–17,0 N•m (130–150 in-lb)	43	Ščitnik sestavite tako, da se ne dotika pesta ventilatorja.
20	33,9–40,7 N•m (25–30 ft-lb)	30	7,9–8,5 N•m (70–75 in-lb)	50	3,4–4,0 N•m (30–35 in-lb)
21	2,5–3,2 N•m (22–28 in-lb)	31	15,8–18 N•m (140–160 in-lb)		
22	16,3–19,0 N•m (12–14 ft-lb)	33	0,7–0,9 N•m (6–8 in-lb)		

Seznam delov za modele 695 XT, 795 XT, Mark IV Standard Hi-Boy

Ref.	Del	Opis	Kol.	Ref.	Del	Opis	Kol.
1	2003292	ŠASIJA, vključuje 45	1	2003296	Modeli 695/795, vključuje 66, 68, 84		
2		OHIŠJE, pogon, vključuje 10, 14	1	2003297	Model Mark IV, vključuje 104		
	2003289	Model 695		71	OMARICA, kontrolna		1
	2003290	Modeli 795/Mark IV		2003256	110 V AC (UK)		
3	2003294	OHIŠJE, ležaj, vključuje 11, 12, 30, 31, 32, 33, 44, 99	1	2003254	100-120VAC		
		MOTOR, vključuje 7, 8, 9, 47, 102		2003255	220-240VAC		
4		Model 695	1	72	DUŠILKA, ozemljitvena, vključuje 76, 107		1
	2003298	Modeli 795		2003268	Sevema Amerika, Japonska, Tajvan		
	2003299	Mark IV		2003269	Preostali svet		
5	2005784	ČRPALKA, prostomina	1	73	KABEL, napajanje, vključuje 74, 75		1
	2001548	Model 695, vključuje 65, 80			Glejte str. 60		
	2001573	Model 795, vključuje 65, 80		74	DRŽALO, napajalni kabel		1
	2001552	Model Mark IV, vključuje 65		75	2003004	VIJAK, strojni, Torx glava, samorezni	2
6	19D663	OKVIR, XT, 695/795/Mark IV	1				
7	19B587	DISTANČNIK, vezni drog, motor	2	76	2003504	VIJAK, strojni, nazobčana šesterokotna glava	1
8	19C928	VIJAK, glava	2				
9	119426	VIJAK, strojni, šesterokotna glava s podložko.	2	79	19D828	CEV, dovod, XT (samo modeli 695/795)	1
10	15C753	VIJAK, strojni, šesterokotna glava s podložko	5	80	118494	PAKIRANJE, O-obroč (samo modeli 695/795)	1
11	106115	PODLOŽKA, zapoma	4	81	189920	KOMPLET, cedilo	1
12	17E788	VIJAK, z glavo, 3/8 x 1,5	2	84	107505	PAKIRANJE, O-obroč	1
13	19D814	OJNICA, črpalka, XT	1	91		Glejte str. 59	1
14	116191	PODLOŽKA, potisna	1				
15	156306	PODLOŽKA, ploščata	2	93	16T483	VTIČ (220-240 V, samo pri modelih 695)	1
16	116038	PODLOŽKA, valovita, vzmetna	2				
17	119420	KOLO, pnevmatsko	2	120059	STIKALO, nihajno, 15-20 A (100-120 V, 795, samo pri modelih Mark IV)		
18	15E891	VSKOČNIK, osno varovalo	2				
19	276974	POKROVČEK, noga	2	97		Glejte str. 61	1
30	16C457	OBEŠALO, vedro	1				
31	111040	MATICA, samovarovalna, z najlonskim vstavkom	2	98▲		Glejte str. 61	1
32	16X203	SPONKA, odtočni vod	1	99	20B730	VIJAK, s kapico, SCH, 3/8 x 4,0 SST	2
33	118444	VIJAK, strojni, šesterokotna glava z ravno zarezo in podložko	1	100	15G935	KABEL, stikalo ojačevalnika (100-120 V, 795, samo pri modelih Mark IV)	1
34	15C982	NOSILEC, voziček	2				
35	114531	VIJAK, strojni, šesterokotna glava s podložko.	4	101	100718	PODLOŽKA	1
36	19D923	VENTILATOR, 12 V	1	102▲	2001766	NALEPKA, varnost, opozorilo, gibljivi deli	1
37	19D924	ŠČITNIK, ventilator	1	104	102982	Tesnilni obroček	1
38	117683	VIJAK, strojni, Philips glava	4	105		Glejte str. 61	1
39	19D921	PODPORA, stojalo, univerzalno, XT	1				
40	2003286	ŠČITNIK, motor, dno vključuje 48, 59	1	106		Glejte str. 61	1
41	2003283	ŠČITNIK, motor, zgornji; vključuje 46, 59	1	107		Glejte str. 61	1
43	2003281	POKROV, sprednji vključuje 46	1	108		Glejte str. 61	1
44	20B130	POKROV, ojnica črpalke	1				
45	111801	VIJAK, s kapico, šesterokotna glava	4	109	16D576	OZNAKA, blagovna znamka, Made in USA	1
46	2001659	VIJAK, strojni, šesterokotna glava z ravno zarezo in podložko	6	110	2002717	PAS, ozemljen, pleten (230 V AC in 110 UK)	1
47	19D292	POKROV, motor	1	111	119791	VIJAK, strojni, šesterokotna glava s podložko (230 V AC in 110 UK)	1
48	116752	STIKALO, nihajno	1	112	114391	VIJAK, ozemljitev (230 V AC in 110 UK)	1
51	19B596	PAS, kodimik	1				
52	20B342	CEV, odtok, XT	1	113	119236	VIJAK (samo modeli 230 V AC, 110 UK)	2
53	241920	DEFLEKTOR, navojni	1				
54	24A250	ROČAJ, sklop	1	121	2005199	VIJAK, #10, 5 in.	2
55	109032	VIJAK, strojni	4	122	120339	PODLOŽKA, ploščata	2
59	19D307	VIJAK, strojni, Torx glava	1				
65		OKOV, črpalka	1				
	20B230	Modeli 695/795					
	2004023	Model Mark IV					
66	16X833	OKOV, hitra spojka (samo za modele 695/795)	1				
68	120583	MATICA, ročna (samo za modele 695/795)	1				
70		CEV, spojna	1				

▲ Nadomestne varnostne nalepke, oznake in kartice so na voljo brezplačno.

1095 XT, Mark V, Mark VII Standard Hi-Boy

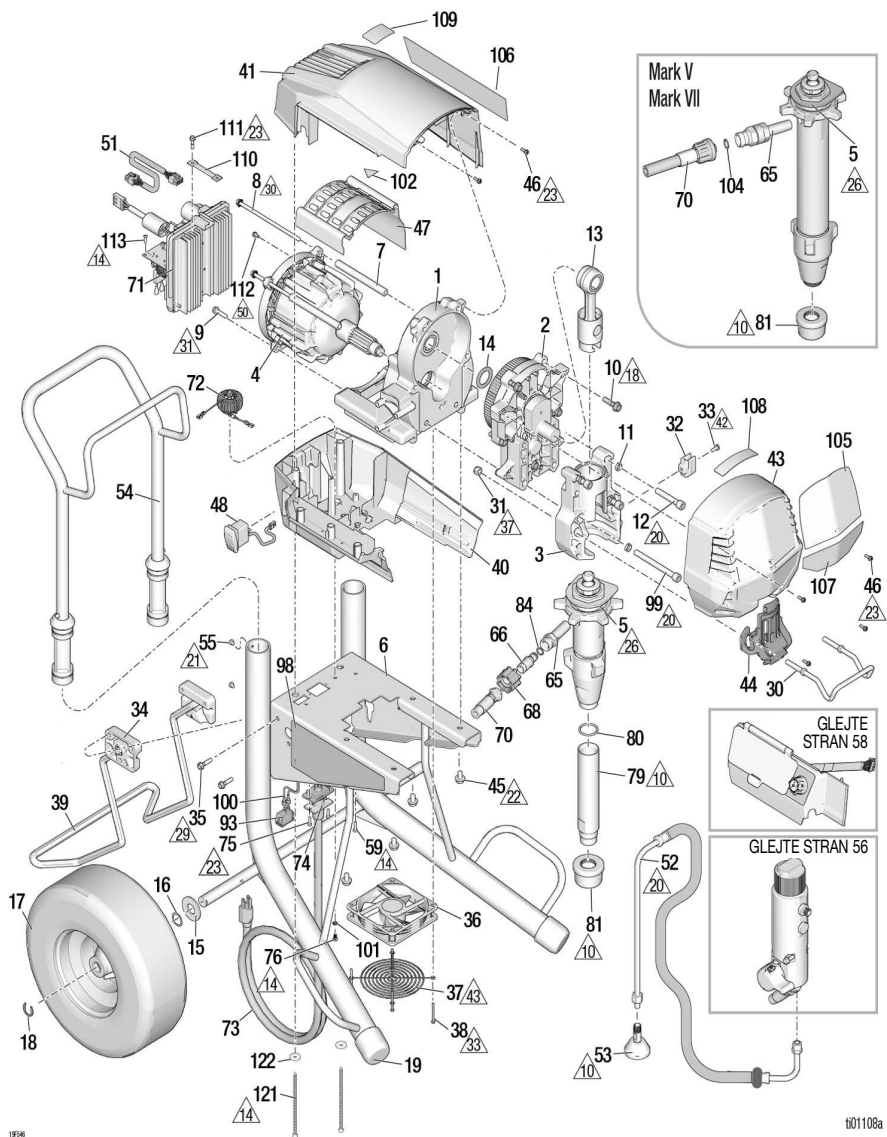

19346

001108a

Ref.	Navor	Ref.	Navor	Ref.	Navor
10	Zategnite z roko.	23	2,3–2,89 N•m (20–25 in-lb)	37	9,6–10,7 N•m (85–95 in-lb)
14	1,4–1,8 N•m (12–16 in-lb)	26	142,8–156,4 N•m (105–115 ft-lb)	42	3,4–4,5 N•m (30–40 in-lb)
18	21,5–23,7 N•m (190–210 in-lb)	29	14,7–17,0 N•m (130–150 in-lb)	43	Sčitnik sestavite tako, da se ne dotika pesta ventilatorja.
20	33,9–40,7 N•m (25–30 ft-lb)	30	7,9–8,5 N•m (70–75 in-lb)	50	3,4–4,0 N•m (30–35 in-lb)
21	2,5–3,2 N•m (22–28 in-lb)	31	15,8–18 N•m (140–160 in-lb)		
22	16,3–19,0 N•m (12–14 ft-lb)	33	0,7–0,9 N•m (6–8 in-lb)		

1095 XT, Mark V, Mark VII Standard Hi-Boy – sestavni deli

Ref.	Del	Opis	Kol.	Ref.	Del	Opis	Kol.
1	2003293	ŠASIJA, vključuje 45	1	2003297	Modeli Mark V/Mark VII, vključuje 104		
2	2003291	OHIŠJE, pogon, vključuje 10, 14	1	71	OMARICA, kontrolna		1
3	2003295	OHIŠJE, ležaj, vključuje 11, 12, 30, 31, 32, 33, 44, 99	1	2003256	110 V AC (UK)		
4		MOTOR, vključuje 7, 8, 9, 47, 102	1	2003254	100-120VAC		
	2003300	Model 1095		2003255	220-240VAC		
	2003301	Mark V		72	DUŠILKA, ozemljitvena, vključuje 76, 101		1
	2003302	Mark VII (EMEA)		2003268	Severna Amerika, Japonska, Tajvan		
5		ČRPALKA, prostornina	1	2003269	Preostali svet		
	2001550	Model 1095, vključuje 65, 80		73	Glejte str. 60		1
	2001554	Model Mark V, vključuje 65		74	20B466	DRŽALO, napajalni kabel	1
	2001556	Model Mark VII, vključuje 65		75	2003004	VIJAK, strojni, Torx glava, samorezni	2
6	19D664	OKVIR, XT, 1095/Mark V/ Mark VII	1	76	2003504	VIJAK, strojni, nazobčana šesterkotna glava	1
7	19B587	DISTANČNIK, vezni drog, motor	2	79	19F477	CEV, dovod (samo model 1095)	1
8	19C928	VIJAK, glava	2	80	118494	PAKIRANJE, O-obroč (samo model 1095)	1
9	119426	VIJAK, strojni, šesterkotna glava s podložko.	2	81	189920	CEDILO	1
10	15C753	VIJAK, strojni, šesterkotna glava s podložko	5	84	107505	PAKIRANJE, O-obroč	1
11	106115	PODLOŽKA, zaporna	4	91	Glejte str. 59	CEV	1
12	17E789	VIJAK, z glavo, 3/8 x 2,25	2	93		STIKALO, nihajno	1
13	24V085	OJNICA, črpalka	1	120059	Model 1095/Mark V 100-120 V (15-20 A)		
14	116192	PODLOŽKA, potisna	1	126029	Model Mark VII (10-16 A)		
15	156306	PODLOŽKA, ploščata	2	167483	Model 1095/Mark V 220-240 V (vtič)		
16	116038	PODLOŽKA, valovita, vzmetna	2	97	Glejte str. 61	CEV, ogrevana	1
17	119509	KOLO, pnevmatsko	2	98▲	Glejte str. 61	NALEPKA, varnost, opozorilo	1
18	15E891	VSKOČNIK, osno varovalo	2	99	20B730	VIJAK, s kapico, SCH, 3/8 x 4,0 SST	2
19	276974	POKROVČEK, noga	2	100	15G935	KABEL, stikalo ojačevalnika (samo modeli 1095/Mark V 100-120 V AC/Mark VII)	1
20	16C457	OBEŠALO, vedro	1	101	100718	PODLOŽKA	1
21	111040	MATICA, samovarovalna, z najlonskim vstavkom	2	102▲	2001766	NALEPKA, varnost, opozorilo, gibljivi deli	1
22				104	102982	Tesnilni obroček	1
23	16X203	SPONKA, odtočni vod	1	105	Glejte str. 61	OZNAKA, blagovna znamka, sprednja	1
24	118444	VIJAK, strojni, šesterkotna glava z ravno zarezo in podložko	1	106	Glejte str. 61	OZNAKA, blagovna znamka, stranska	1
25	15C982	NOSILEC, voziček	2	107	Glejte str. 61	OZNAKA, blagovna znamka, Xtreme torque	1
26	114531	VIJAK, strojni, šesterkotna glava s podložko.	4	108	Glejte str. 61	OZNAKA, blagovna znamka, QR, XT	1
27	19D923	VENTILATOR, 12 V	1	109	16D576	OZNAKA, blagovna znamka, Made in USA	1
28	19D924	ŠČITNIK, ventilator	1	110	2002717	PAS, ozemljen, pleten (samo modeli 230 V AC in 110 UK)	1
29	117683	VIJAK, polkroglja glava	4	111	119791	VIJAK, strojni, šesterkotna glava s podložko (samo modeli 230 V AC in 110 UK)	1
30	19D921	PODPORA, stojalo, univerzalno, XT	1	112	114391	VIJAK, ozemljitev (samo modeli 230 V AC in 110 UK)	1
31	2003287	ŠČITNIK, motor, dno vključuje 48, 59	1	113	119236	VIJAK (samo modeli 230 V AC, 110 UK)	2
32	2003284	ŠČITNIK, motor, zgornji; vključuje 46, 59	1	121	2005199	VIJAK, #10, 5 in.	2
33				122	120339	PODLOŽKA, ploščata	2
34	2003282	POKROV, sprednji vključuje 46	1				
35	20B131	POKROV, ojnica črpalke	1				
36	111801	VIJAK, s kapico, šesterkotna glava	4				
37	2001659	VIJAK, strojni, šesterkotna glava z ravno zarezo in podložko	6				
38	19D292	POKROV, motor	1				
39	116752	STIKALO, nihajno	1				
40	19B596	PAS, kodirnik	1				
41	20B342	CEV, odtok, XT	1				
42	241920	DEFLEKTOR, navojni	1				
43	24A250	ROČAJ, sklop	1				
44	109032	VIJAK, strojni.	4				
45	19D307	VIJAK, strojni, Torx glava	2				
46		OKOV, črpalka	1				
47	20B230	Model 1095					
48	2004023	Modeli Mark V/Mark VII					
49	16X833	OKOV, hitra spojka (samo za model 1095)	1				
50	120583	MATICA, ročna (samo za model 1095)	1				
51							
52	2003296	Model 1095, vključuje 66, 68, 84	1				
53							

▲ Nadomestne varnostne nalepke, oznake in kartice so na voljo brezplačno.

695 XT, 795 XT, Mark IV Pro Hi-Boy

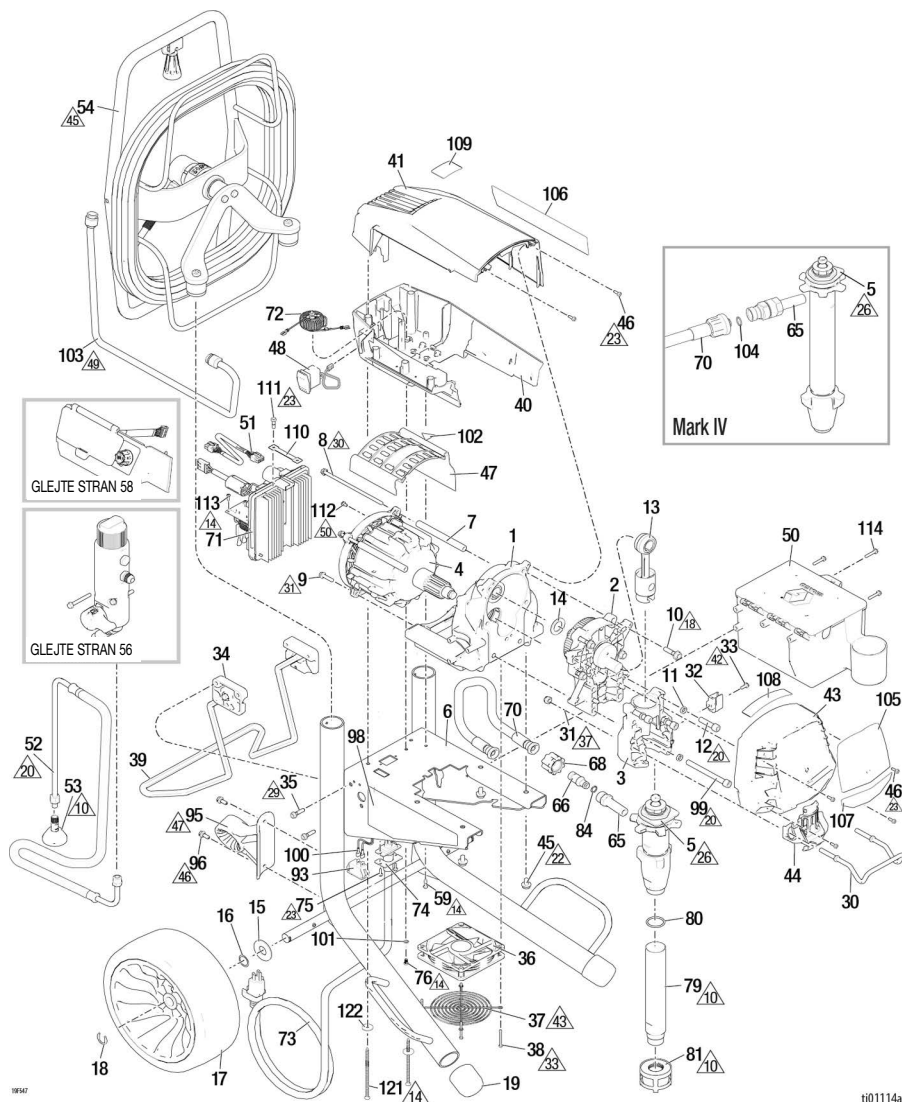

Ref.	Navor	Ref.	Navor	Ref.	Navor
10	Zategnite z roko.	29	14,7–17,0 N•m (130–150 in-lb)	45	54,4–68,0 N•m (40–50 ft-lb)
14	1,4–1,8 N•m (12–16 in-lb)	30	7,9–8,5 N•m (70–75 in-lb)	46	4,5–5,6 N•m (40–50 in-lb)
18	21,5–23,7 N•m (190–210 in-lb)	31	15,8–18 N•m (140–160 in-lb)	47	Usmerite s puščico navzgor.
20	33,9–40,7 N•m (25–30 ft-lb)	33	0,7–0,9 N•m (6–8 in-lb)	49	51,7–57,1 N•m (38–42 ft-lb)
22	16,3–19,0 N•m (12–14 ft-lb)	37	9,6–10,7 N•m (85–95 in-lb)	50	3,4–4,0 N•m (30–35 in-lb)
23	2,3–2,89 N•m (20–25 in-lb)	42	3,4–4,5 N•m (30–40 in-lb)		
26	94,9–108,5 N•m (70–80 ft-lb)	43	Ščitnik sestavite tako, da se ne dotika pesta ventilatorja.		

695 XT, 795 XT, Mark IV Pro Hi-Boy – seznam delov

Ref.	Del	Opis	Kol.	Ref.	Del	Opis	Kol.
1	2003292	ŠASISA, vključuje 45	1		2003297	Model Mark IV, vključuje 104	
2		OHIŠJE, pogon, vključuje 10, 14	1	71		OMARICA, kontrolna	1
	2003289	Model 695			2003256	110 V AC (UK)	
	2003290	Modeli 795/Mark IV			2003254	100-120VAC	
3	2003294	OHIŠJE, ležaj, vključuje 11, 12, 30, 31, 32, 33, 44, 99	1		2003255	220-240VAC	
4		MOTOR, vključuje 7, 8, 9, 47, 102	1	72		DUŠILKA, ozemljitvena, vključuje 76, 101	1
	2003298	Model 695			2003268	Severna Amerika, Japonska, Tajvan	
	2003299	Modeli 795			2003269	Preostali svet	
	2005784	Mark IV		73		Glejte str. 60	1
5		ČRPALKA, prostornina	1	74	20B466	DRŽALO, napajalni kabel	1
	2001549	Model 695, vključuje 65, 80		75	2003004	VIJAK, strojni, Torx glava, samorezni	2
	2001574	Model 795, vključuje 65, 80			2003504	VIJAK, strojni, nazobčana šesterokotna glava	1
	2001553	Model Mark IV, vključuje 65		76	19D828	CEV, dovod, XT (samo modeli 695/795)	1
6	19D663	OKVIR, XT, 695/795/Mark IV	1	77	18494	PAKIRANJE, O-obroč (samo modeli 695/795)	1
7	19B587	DISTANČNIK, vezni drog, motor	2	81	15V573	CEDILO	1
8	19C928	VIJAK, glava	2	84	107505	PAKIRANJE, O-obroč	1
9	119426	VIJAK, strojni, šesterokotna glava s podložko.	2	91		Glejte str. 59	1
10	15C753	VIJAK, strojni, šesterokotna glava s podložko	5	93	16T483	VTIČ (220-240 V, samo pri modelih 695)	1
11	106115	PODLOŽKA, zaporna	4	120059		STIKALO, nihajno, 15-20 A (100-120 V, 795, samo pri modelih Mark IV)	1
12	17E788	VIJAK, z glavo, 3/8 x 1,5	2	95	19D922	VODILO, cev, XT, Pro	1
13	19D814	OJNICA, črpalka, XT	1	96	117633	VIJAK, z zarezo, šesterokotna glava s podložko	2
14	116191	PODLOŽKA, potisna	1	98▲		Glejte str. 61	1
15	156306	PODLOŽKA, ploščata	2	99	20B730	VIJAK, s kapico, SCH, 3/8 x 4,0 SST	2
16	116038	PODLOŽKA, valovita, vzmetna	2	100	15G935	KABEL, stikalo ojačevalnika (100-120 V, 795, samo pri modelih Mark IV)	1
17	20B198	PNEVMATIKA, poliuretanska, črna	2	101	100718	PODLOŽKA	1
18	15E891	VSKOČNIK, osno varovalo	2	102▲	2001766	NALEPKA, varnost, opozorilo, gibljivi deli	1
19	276974	POKROVČEK, noga	2	103	2002230	CEV, oblikovana, XT	1
20	16C457	OBEŠALO, vedro	1	104	102982	Tesnilni obroček	1
21	111040	MATICA, samovarovalna, z najlonskim vstavkom	2	105		Glejte str. 61	1
22	16X203	SPONKA, odtočni vod	1	106		Glejte str. 61	1
23	118444	VIJAK, strojni, šesterokotna glava z ravno zarezo in podložko	1	107		Glejte str. 61	1
24	15C982	NOSILEC, voziček	2	108		Glejte str. 61	1
25	114531	VIJAK, strojni, šesterokotna glava s podložko.	4	109	16D576	OZNAKA, blagovna znamka, Made in USA	1
26	19D923	VENTILATOR, 12 V	1	110	2002717	PAS, ozemljen, pleten (samo modeli 230 V AC in 110 UK)	1
27	19D924	ŠČITNIK, ventilator	1	111	119791	VIJAK, strojni, šesterokotna glava s podložko (samo modeli 230 V AC in 110 UK)	1
28	117683	VIJAK, strojni, šesterokotna glava s podložko.	4	112	114391	VIJAK, ozemljitev (samo modeli 230 V AC in 110 UK)	1
29	19D921	PODPORA, stojalo, univerzalno, XT	1	113	119236	VIJAK (samo modeli 230 V AC, 110 UK)	2
30	2003286	ŠČITNIK, motor, dno vključuje 48, 59	1	114	118852	VIJAK	3
31	2003283	ŠČITNIK, motor, zgornji; vključuje 46, 59	1	121	2005199	VIJAK, #10, 5 in.	2
32		POKROV, sprednji vključuje 46	1	122	120339	PODLOŽKA, ploščata	2
33	20B130	POKROV, ojnica črpalke	1				
34	111801	VIJAK, s kapico, šesterokotna glava	4				
35	2001659	VIJAK, strojni, šesterokotna glava z ravno zarezo in podložko	6				
36	19D292	POKROV, motor	1				
37	116752	STIKALO, nihajno	1				
38	287253	KOMPLET, škatala za orodje, modeli EMEA in UK, vključuje 114	1				
39	19B596	PAS, kodirnik	1				
40	20B342	CEV, odtok, XT	1				
41	241920	DEFLEKTOR, navojni	1				
42	25V145	KOLUT, Graco, XT, vključuje 77, 84, 95, 96, 103	1				
43	19D307	VIJAK, strojni, Torx glava	1				
44	20B230	Modeli 695/795					
45	2004023	Model Mark IV					
46	16X833	OKOV, hitra spojka (samo za modele 695/795)	1				
47	120583	MATICA, ročna (samo za modele 695/795)	1				
48		CEV, spojna	1				
49	2003296	Modeli 695/795, vključuje 66, 68, 84	1				

▲ Nadomestne varnostne nalepke, oznake in kartice so na voljo brezplačno.

1095 XT, Mark V, Mark VII, Pro Hi-Boy

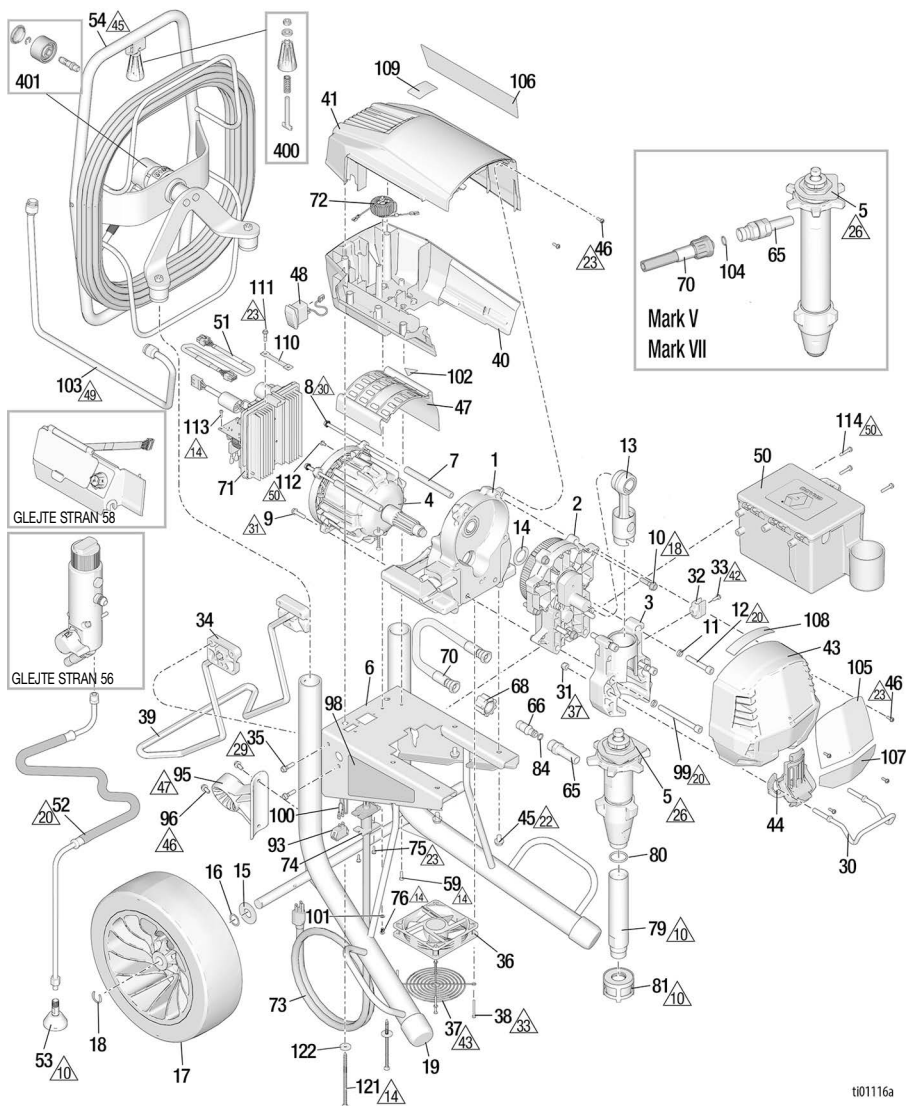

t01116a

Ref.	Navor	Ref.	Navor	Ref.	Navor
10	Zategnite z roko.	29	14,7–17,0 N•m (130–150 in-lb)	45	54,4–68,0 N•m (40–50 ft-lb)
14	1,4–1,8 N•m (12–16 in-lb)	30	7,9–8,5 N•m (70–75 in-lb)	46	4,5–5,6 N•m (40–50 in-lb)
18	21,5–23,7 N•m (190–210 in-lb)	31	15,8–18 N•m (140–160 in-lb)	47	Usmerite s puščico navzgor.
20	33,9–40,7 N•m (25–30 ft-lb)	33	0,7–0,9 N•m (6–8 in-lb)	49	51,7–57,1 N•m (38–42 ft-lb)
22	16,3–19,0 N•m (12–14 ft-lb)	37	9,6–10,7 N•m (85–95 in-lb)	50	3,4–4,0 N•m (30–35 in-lb)
23	2,3–2,89 N•m (20–25 in-lb)	42	3,4–4,5 N•m (30–40 in-lb)		
26	142,8–156,4 N•m (105–115 ft-lb)	43	Ščitnik sestavite tako, da se ne dotika pesta ventilatorja.		

1095 XT, Mark V, Mark VII, Pro Hi-Boy – seznam delov

Ref.	Del	Opis	Kol.	Ref.	Del	Opis	Kol.		
1	2003293	ŠASIJA, vključuje 45	1		2003296	Model 1095, vključuje 66, 68, 84			
2	2003291	OHIŠJE, pogon, vključuje 10, 14	1		2003297	Modeli Mark V/Mark VII, vključuje 104			
3	2003295	OHIŠJE, ležaj, vključuje 11, 12, 30, 31, 32, 33, 44, 99	1	71		OMARICA, kontrolna	1		
4		MOTOR, vključuje 7, 8, 9, 47, 102	1		2003256	110 V AC (UK)			
	2003300	Modeli 1095			2003254	100-120VAC			
	2003301	Mark V			2003255	220-240VAC			
	2003302	Mark VII (EMEA)		72		DUŠILKA, ozemljitvena, vključuje 76, 101	1		
5		ČRPALKA, prostornina	1		2003268	Severna Amerika, Japonska, Tajvan			
	2001551	Model 1095, vključuje 65, 80			2003269	Preostali svet			
	2001555	Model Mark V, vključuje 65		73		Glejte str. 60	1		
	2001557	Model Mark VII, vključuje 65			74	20B466	DRŽALO, napajalni kabel	1	
6	19D664	OKVIR, XT, 1095/Mark V/Mark VII	1		75	2003004	VIJAK, strojni, Torx glava, samorezni	2	
7	19B587	DISTANČNIK, vezni drog, motor	2		76	2003504	VIJAK, strojni, nazobčana šesterokotna glava	1	
8	19C928	VIJAK, glava	2		79	19F477	CEV, dovod, XT (samo model 1095)	1	
9	119426	VIJAK, strojni, šesterokotna glava s podložko.	2		80	118494	PAKIRANJE, O-obroč (samo model 1095)	1	
10	15C753	VIJAK, strojni, šesterokotna glava s podložko	5		81	15V573	CEDILO	1	
11	106115	PODLOŽKA, zaporna	4		84	107505	PAKIRANJE, O-obroč	1	
12	17E789	VIJAK, z glavo, 3/8 x 2,25	2		91		Glejte str. 59		
13	24V085	OJNICA, črpalka	1		93		STIKALO, nihajno	1	
14	116192	PODLOŽKA, potisna	1		120059		Modeli 1095/Mark V 100-120 V (15-20 A)		
15	156306	PODLOŽKA, ploščata	2		126029		Model Mark VII (10-16 A)		
16	116038	PODLOŽKA, valovita, vzmetna	2		16T483		Modeli 1095/Mark V 220-240 V (vrtiči)		
17	17E687	PNEVMATIKA, poliuretanska, črna, 13 palcev	2		95		19D922	1095 in Mark V	1
18	15E891	VSKOČNIK, osno varovalo	2		2002139		Mark VII		
19	276974	POKROVČEK, noga	2		96	117633	VIJAK, z zarezo, šesterokotna glava s podložko	2	
30	16C457	OBEŠALO, vedro	1		98▲		Glejte str. 61	1	
31	111040	MATICA, samovarovalna, z najlonskim vstavkom	2		99	20B730	VIJAK, s kapico, SCH, 3/8 x 4,0 SST	2	
32	16X203	SPONKA, odtočni vod	1		100	15G935	KABEL, stikalo ojačevalnika (samo pršilniki modelov 1095/Mark V 100-120 V AC/Mark VII)	1	
33	118444	VIJAK, strojni, šesterokotna glava z ravno zarezo in podložko	1		101	100718	PODLOŽKA	1	
34	15C982	NOSILEC, voziček	2		102▲	2001766	NALEPKA, varnost, opozorilo, gibljivi deli	1	
35	114531	VIJAK, strojni, šesterokotna glava s podložko.	4		103	2002230	CEV, oblikovana, XT	1	
36	19D923	VENTILATOR, 12 V			104	102982	Tesnilni obroček	1	
37	19D924	ŠČITNIK, ventilator	1		105		Glejte str. 61	1	
38	117683	VIJAK, strojni, šesterokotna glava s podložko.	4		106		Glejte str. 61	1	
39	19D921	PODPORA, zagon, univerzalna, XT	1		107		Glejte str. 61	1	
40	2003287	ŠČITNIK, motor, dno vključuje 48, 59	1		108		Glejte str. 61	1	
41	2003284	ŠČITNIK, motor, zgornji; vključuje 46, 59	1		109	16D576	OZNAKA, blagovna znamka, Made in USA	1	
43	2003282	POKROV, sprednji vključuje 46	1		110	2002717	PAS, ozemljen, pleten (samo modeli 230 V AC in 110UK)	1	
44	20B131	POKROV, ojnica črpalke	1		111	119791	VIJAK, strojni, šesterokotna glava s podložko (samo modeli 230 V AC in 110 UK)	1	
45	111801	VIJAK, s kapico, šesterokotna glava	4		112	114391	VIJAK, ozemljitev (samo modeli 230 V AC in 110 UK)	1	
46	2001659	VIJAK, strojni, šesterokotna glava z ravno zarezo in podložko	6		113	119236	VIJAK (samo modeli 230 V AC, 110 UK)	2	
47	19D292	POKROV, motor	1		114	118852	VIJAK	3	
48	116752	STIKALO, nihajno	1		121	2005199	VIJAK, #10, 5 in.	2	
50	287253	KOMPLET, škatala za orodje (samo modeli EMEA in UK), vključuje 114	1		122	120339	PODLOŽKA, ploščata	2	
51	19B596	PAS, kodirnik	1		400	2009285	KOMPLET, ročaj	1	
52	20B342	CEV, odtok, XT	1		401	2009287	KOMPLET, vrtljivi tečaj cevnega koluta	1	
53	241920	DEFLEKTOR, navojni	1						
54		KOLUT, Graco, XT, vključuje 77, 84, 95, 96, 103, 400	1						
	25V145	Modeli 1095/Mark V							
	25V146	Model Mark VII							
59	19D307	VIJAK, strojni, Torx glava	2						
65		OKOV, črpalka	1						
	20B230	Model 1095							
	2004023	Modeli Mark V/Mark VII							
66	16X833	OKOV, hitra spojka (samo za model 1095)	1						
68	120583	MATICA, ročna (samo za model 1095)	1						
70		CEV, spojna	1						

▲ Nadomestne varnostne nalepke, oznake in kartice so na voljo brezplačno.

Filter

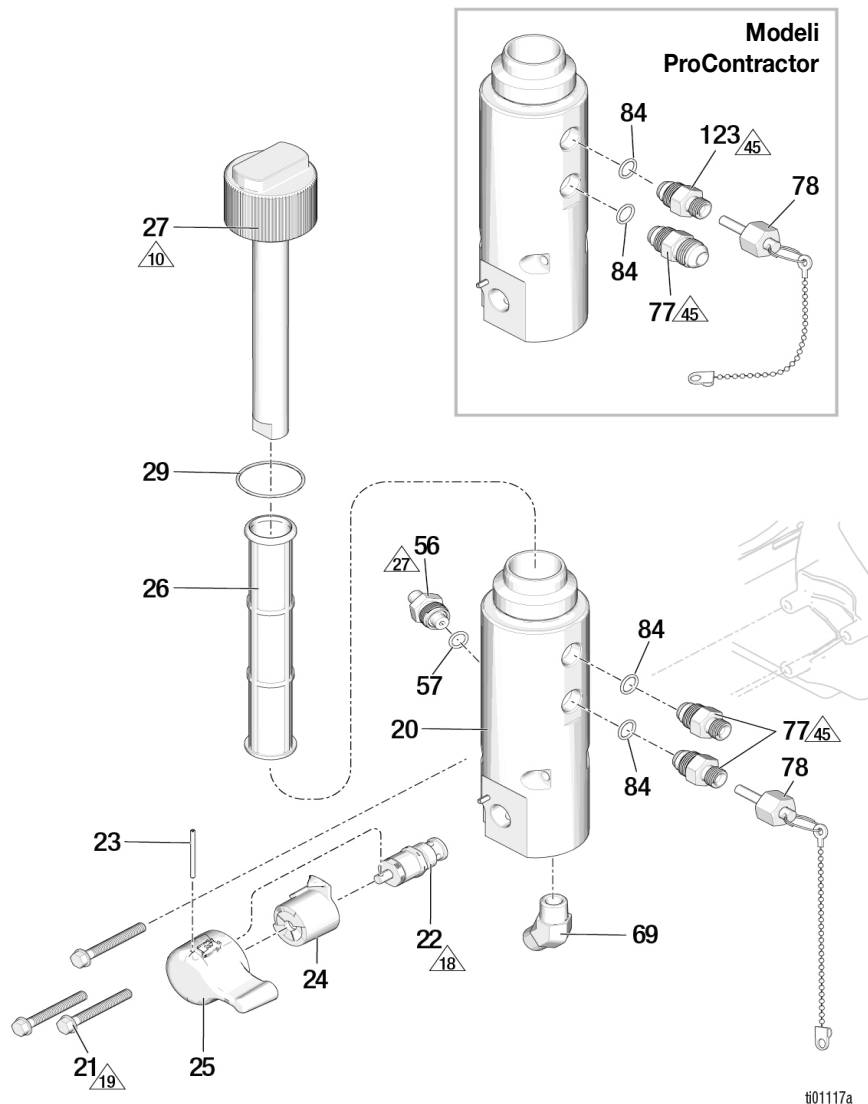

Ref.	Navor	Ref.	Navor	Ref.	Navor
10	Zategnite z roko.	19	11,3–13,6 N•m (100–120 in-lb)	45	54,4–68,0 N•m (40–50 ft-lb)
18	21,5–23,7 N•m (190–210 in-lb)	27	47,5–61,0 N•m (35–45 ft-lb)		

Seznam delov za filter

Ref.	Del	Opis	Kol.
20	19D919	OSNOVA, filter, XT	1
21	120091	VIJAK	3
22	24B156	VENTIL, primarni, za večje obremenitve	1
23	15C972	ZATIČ, vzmetni	1
24	24A382	OSNOVA, ventil, za večje obremenitve	1
25	24E234	ROČAJ, primarni ventil, za večje obremenitve	1
26		KOMPLET, filter, mrežica	1
	244067	Mrežica 60 (originalna oprema)	
	244068	Mrežica 100	
	244069	Mrežica 200	
	244071	Mrežica 30	
27	2003271	CEV, difuzija; <i>vključuje 29</i>	1
		POKROV, filter	1
29	117285	PAKIRANJE, O-obroč	1
56	2003348	PRETVORNIK, uravnavanje tlaka, <i>vključuje 57 in del št. 19C988 (glej digitalni prikazovalnik #49)</i>	
57	111457	PAKET TESNIL, O-tesnilo	1
69		OKOV, koleno, 3/8 NPT	1
	20B233	Modeli 695/795/1095	
	122533	Modeli	
		Mark IV/Mark V/Mark VII	
77		ADAPTER, nastavek, <i>vključuje 84</i>	
	2003277	Modeli 695/795/1095 Standard in Lo-Boy	2
	2003278	Modeli Mark IV/Mark V Standard	2
	2003279	Model Mark VII Standard	2
	2003280	Model ProContractor (vsi modeli)	1
78		VTIČ, brez pakiranja	1
	2005275	1/4 in., modeli 695, 795, 1095	
	2005276	3/8 in., modeli Mark IV, Mark V	
	2005277	1/2 in., modeli Mark VII	
84	107505	PAKET TESNIL, O-tesnilo	2
123		KOMPLET, vtičnica, filter za tekočino	1
	2003277	Modeli 695/795/1095 ProContractor	
	2003278	Modeli Mark IV, Mark V ProContractor	
	2003279	Modeli Mark VII ProContractor	

Digitalni prikazovalnik

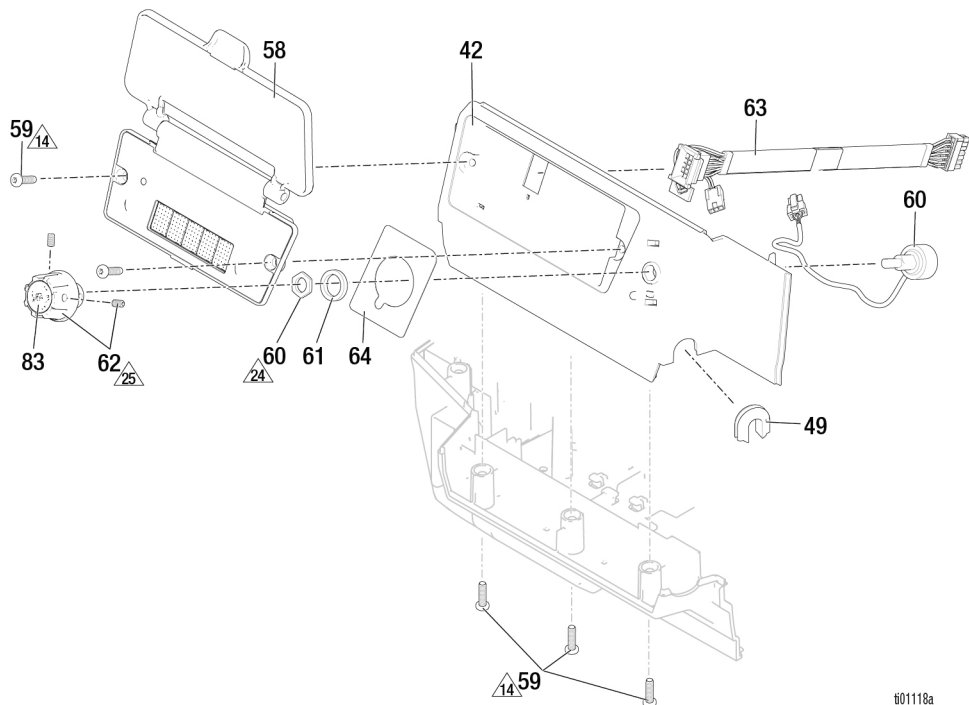

t01118a

Ref.	Navor	Ref.	Navor	Ref.	Navor
14	1,4-1,8 N•m (12-16 in-lb)	24	0,9-1,1 N•m (8-10 in-lb)	25	1,1-1,7 N•m (10-15 in-lb)

Digitalni prikazovalnik – seznam delov

Ref.	Del	Opis	Kol.
42	2003288	ŠČITNIK, motor, bok vključuje 49, 59, 64	1
49	19C988	NASTAVEK, pretvornik	1
58		MODUL, prikazovalnik, vključuje 59	1
	20B432	ProContractor/Bluelink	
	20B431	Samo prikazovalnik	
59	19D307	VIJAK, strojni, Torx glava	5
60	2003350	POTENCIOMETER, sklop	1
61	15C973	TESNILO	1
62	19C986	GUMB, potenciometer	1
63	19C527	PAS, prikazovalnik	1
64	19C998	OZNAKA, blagovna znamka, kontrola	1
83	19D678	OZNAKA, krmiljenje	1

Pršilna pištola in gibka cev

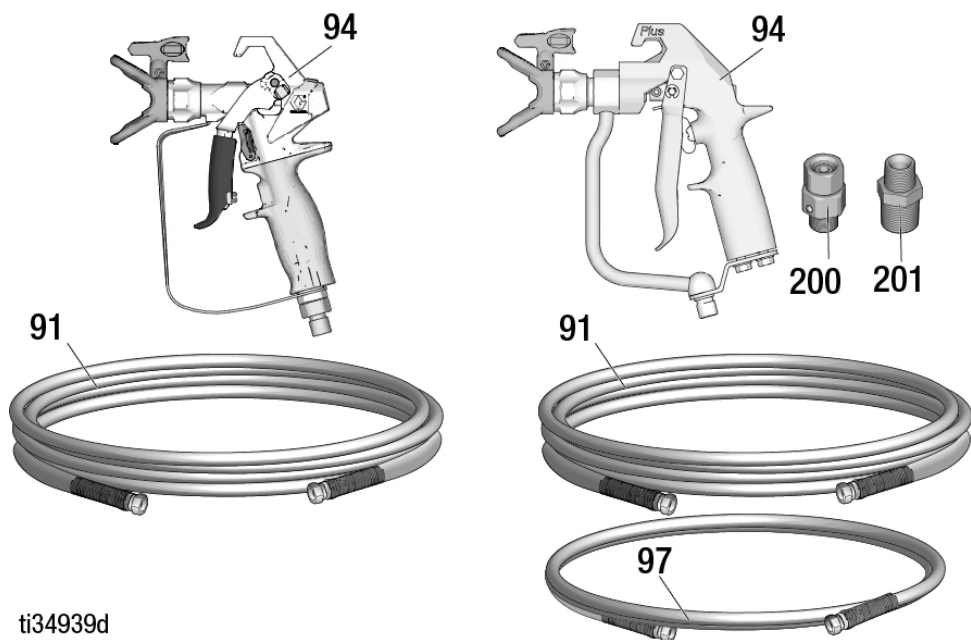

ti34939d

Seznam delov za pršilno pištolo in gibko cev

Ref.	Del	Opis	Kol.
91	240794	CEV, spojna 695/795/1095 XT, 1/4 palca x 50 čevljev.	1
	826079	695/795/1095 Ultimate, 1/4 palca x 50 čevljev.	
	245225	Mark IV/Mark V, 3/8 palca x 50 čevljev	
	278499	Mark VII, 1/2 palca x 50 čevljev	
94	17Y043	PRŠILNA PIŠTOLA 695/795/1095 XT, Severna Amerika, EMEA	1
	17Y044	695/795/1095 XT, Azija	
	826252	695/795/1095 Ultimate	
	241705	Mark V, Severna Amerika in ANZ, KO	
	289605	Mark V/Mark VII, EMEA in UK	
	246468	Mark IV	
97	241735	CEV, ogrevana Mark IV/Mark V, 1/4 palca x 3 čevlje	1
	191239	Mark VII, 3/8 palca x 11 čevljev	
200	189018	NIHAJKA, Mark V/Mark VII	1
201		PUŠA	1
	159841	Mark IV/Mark V/Mark VII	
	159239	Mark VII	

Napajalni kabl

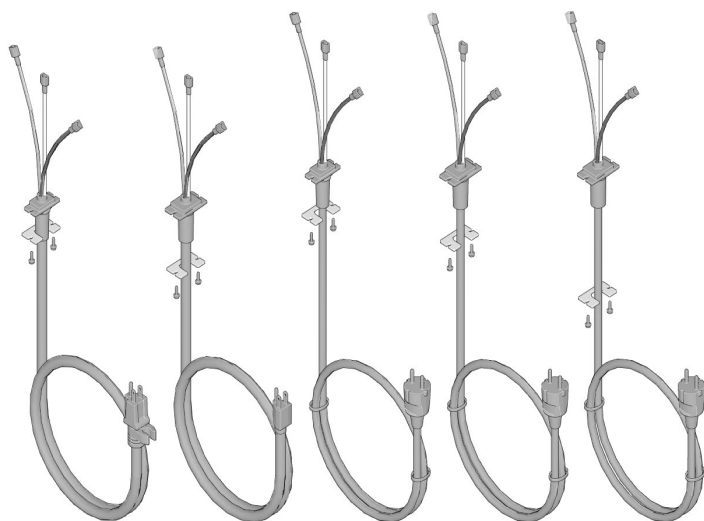

73a

73e

73b

73g

73j

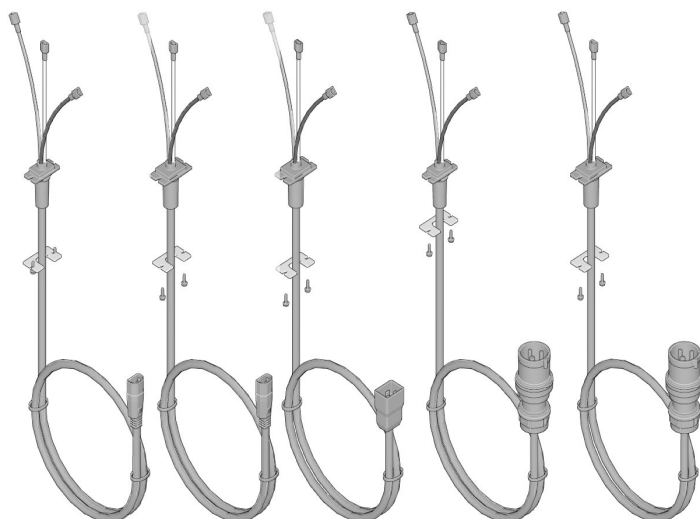

73d

73f

73k

73c

73h

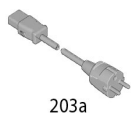

203a

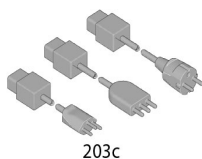

203c

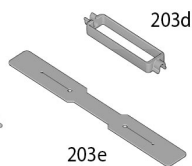

203e



203d



203f

203b

tl01393a

Napajalni kabel – seznam delov

Nalepke

Ref.	Del	Opis	Kol.
		KABEL, napajalni	1
73a	2003257	Št. dela: 19F545, 19F547, 19F553, 20B963, 20B964, 826295, 826297, 826296, 19F710, 826298, 19F711, 826299, 19F549, 19F551	
73b	2003259	Št. dela: 19F727, 19F729, 19F731, 19F733	
73c	2003266	Št. dela: 19F728, 19F730, 19F732, 19F734	
73d	2003262	Št. dela: 19F714, 20B951, 19F713, 20B953, 19F717, 19F712, 19F715	
73e	2003258	Št. dela: 19F546, 826300, 19F548, 826301, 20B965, 19F550, 19F552, 19F725	
73f	2003263	Št. dela: 19F720, 20B955, 19F721, 19F723, 19F724, 20B959	
73g	2003260	Št. dela: 19F735, 19F736, 19F739, 19F741	
73h	2003267	Št. dela: 19F740, 19F742	
73J	2003261	Št. dela: 19F743, 19F744	
73K	2003264	Št. dela: 20B961	
		ADAPTER, kabel	1
203a	242001	CEE 10 A (št. dela: 19F714, 20B951, 19F713, 20B953, 19F717, 19F720, 20B955, 19F721, 19F723, 20B959, 19F724)	
203b	242005	ANZ, 10 A (št. dela: 19F714, 19F713, 19F717, 19F720, 19F721, 19F723, 19F724, 19F712, 19F715)	
203c	287121	Italija, Danska, Švica, 10 A (št. dela: 20B951, 20B953, 20B955, 20B959)	
	253103	CEE, Italija, Švica, 16 A (št. dela: 20B961)	
		DRŽALO, kabel	1
203d	195551	Št. dela: 19F714, 20B951, 19F713, 20B953, 19F717, 19F720, 20B955, 19F721, 19F723, 20B959, 19F724, 19F712, 19F715	
203e	121249	Št. dela: 20B961	
203f	244285	Št. dela: 20B963, 20B964, 20B965, 19F725	

Številka modela pršilnika	Medicinska oznaka ▲	Ref. 98 Opozorilna oznaka ▲	Ref. 105 Sprednja oznaka	Ref. 106 Stranska oznaka	Ref. Oznaka 107 XT	Ref. Oznaka 108 QR													
19F545	179960	18D884	2002271	2002280	2002289	2002410													
19F547						2002411													
19F553						2002272	2002281	2002410											
19F710								2002411											
19F711								2002286	2004238										
826295									2004239										
826297			2002277	2002280				2004238											
826296								2004239											
826298			2002278	20002287		2002290	2004238												
826299							2002411												
19F546							2002273	2002282	2002410										
826300									2002279	2002288	2004238								
19F548					2002273		2002282	2002411											
826301								2002279	2002288	2004239									
19F549			2002274	2002283	2002290	2002410													
19F551						2002411													
19F552						2002275	2002284	2002411											
19F727			16G596	2002271	2002280	2002289	2002410												
19F728		2002272					2002281	2002290	2002411										
19F729									2002273	2002282	2002290	2002410							
19F730												2002275	2002284	2002290	2002411				
20B951															2002276	2002285	2002290	2002410	
20B953																		2002277	2002286
19F731				2002278	2002287														
19F732		2002279					2002288	2002290											
19F733									2002280	2002289	2002290								
19F734												2002281	2002290	2002290					
20B955															2002282	2002291	2002290		
19F735																		2002283	2002292
19F736				2002284	2002293	2002290													
19F739		2002285					2002294	2002290											
20B959									2002286	2002295	2002290								
19F740												2002287	2002296	2002290					
19F741															2002288	2002297	2002290		
19F742																		2002289	2002298
19F743			2002290	2002299	2002290	2002410													
19F744	2002291	2002300				2002290	2002411												
20B961							2002292	2002301	2002290	2002410									
19F720										17A134	18D885	2002273	2002282	2002289					
19F714															2002271	2002280	2002289		
19F712																		2002272	2002281
19F715			2002273	2002282	2002290														
19F713	2002274	2002283				2002290													
19F717							2002275	2002284	2002290										
19F721											18D884	2002276	2002285	2002290					
19F550															18D885	2002277	2002286		
19F723																		2002278	2002287
19F724			2002279	2002288	2002290														
19F725	2002280	2002289				2002290													
20B963							26A998	2003469	2002271										
20B964										2002273	2002282	2002290	2002290	2002411					
20B965														2002274	2002283	2002291	2002291		

▲ Nadomestne varnostne nalepke, oznake in kartice so na voljo brezplačno.

Sheme električne napeljave

Sheme električne napeljave

100–120 V

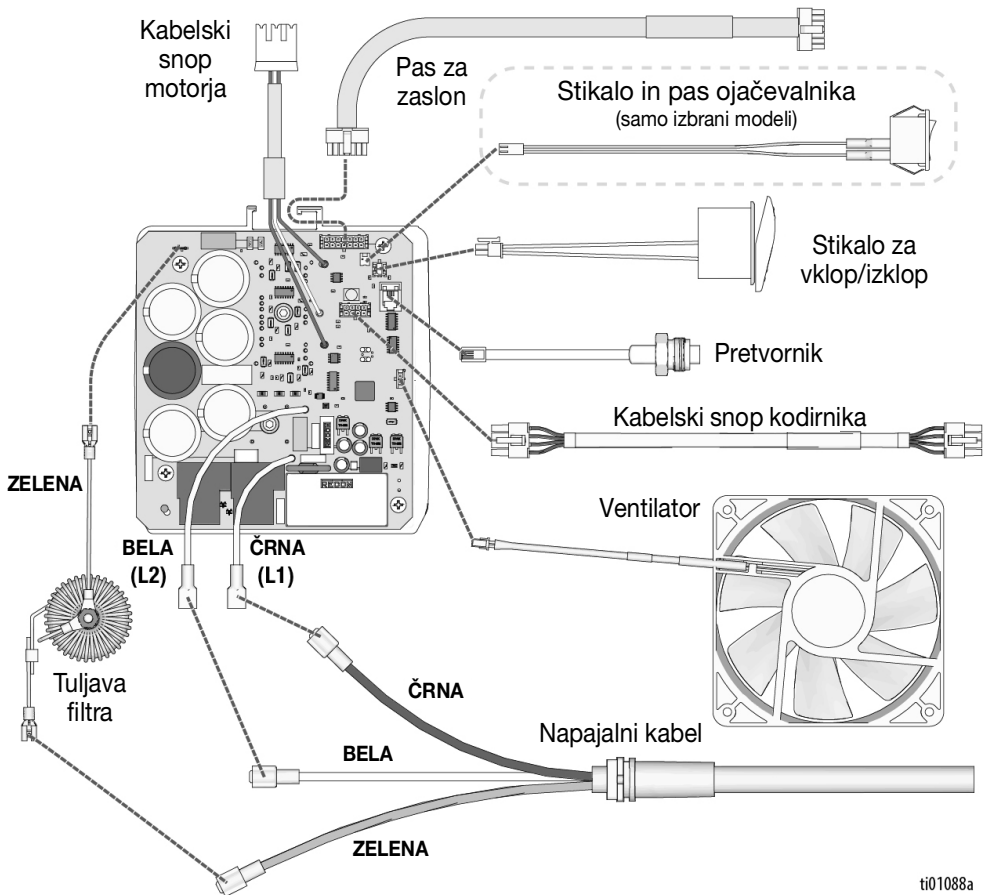

ti01088a

Sheme električne napeljave

110V UK

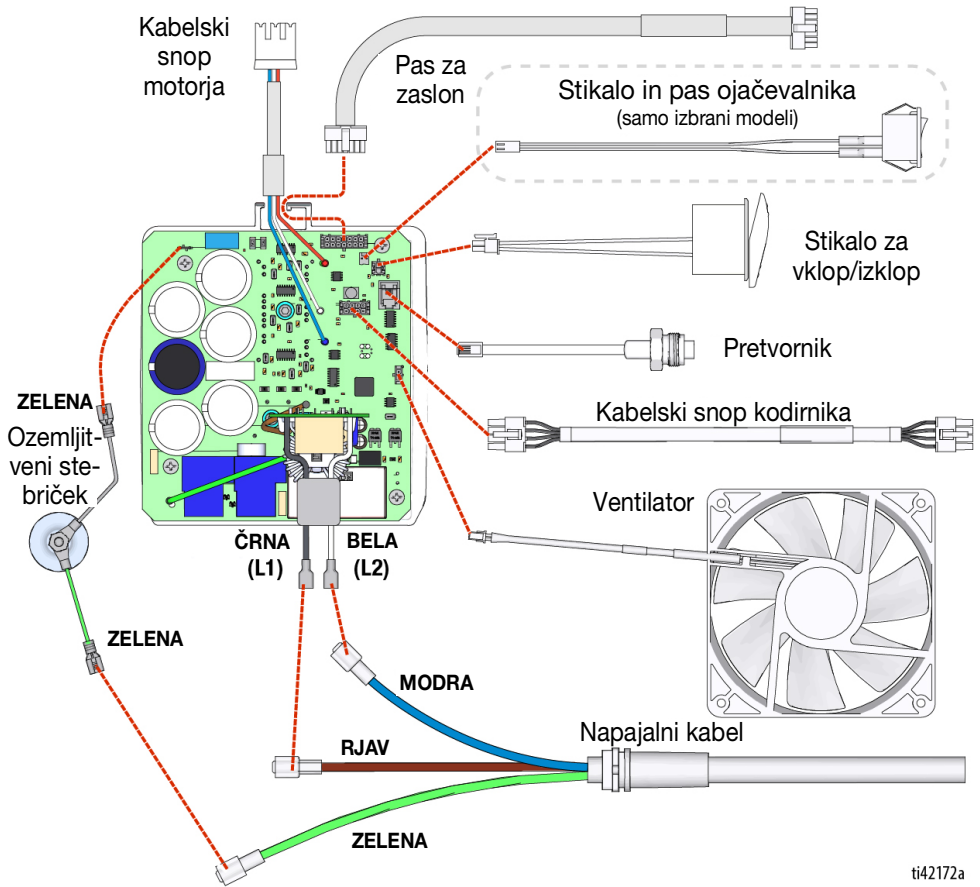

ti42172a

Sheme električne napeljave

220–240 V

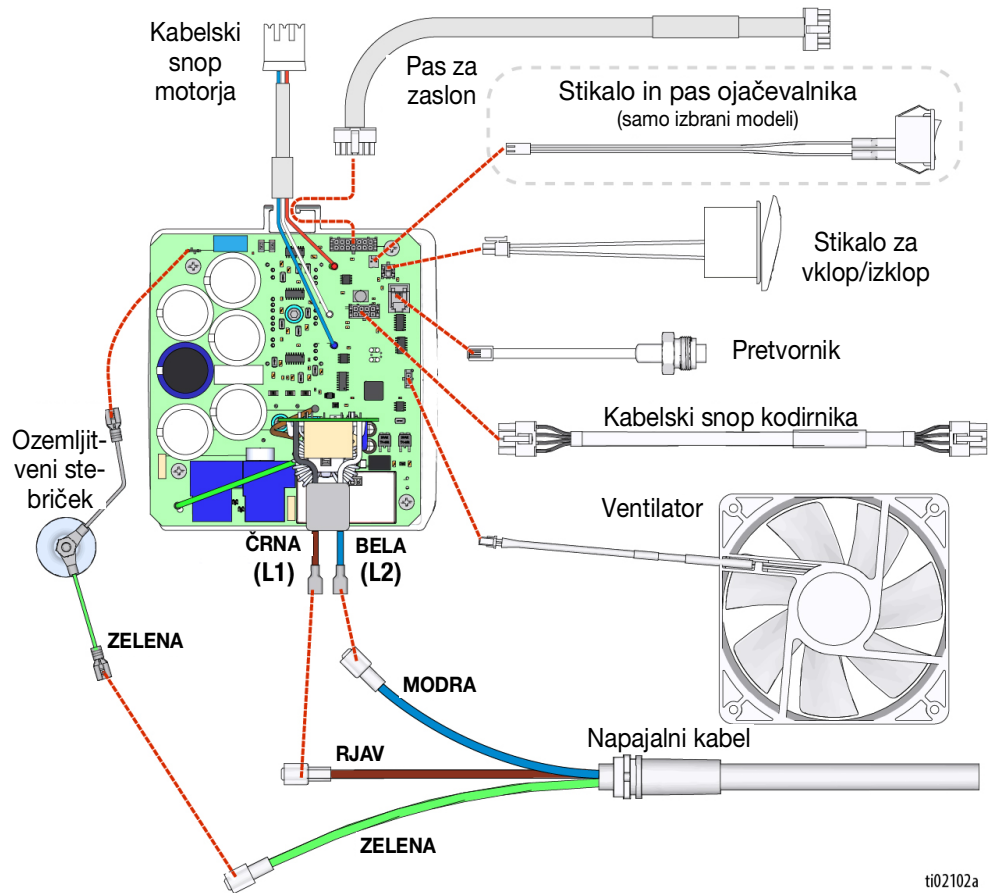

ti02102a

Tehnične specifikacije

	Ameriške	Metrični sistem enot
Pršilnik		
Najvišji delovni tlak tekočine	3300 psi	22,8 MPa, 228 bar
Največji pretok		
695 XT	1,05 gpm	4,0 l/min
795 XT/Mark IV XT	1,2 gpm	4,5 l/min
1095	1,3 gpm	4,9 l/min
Mark V XT	1,5 gpm	5,6 l/min (110 V)/4,6 l/min (230 V)/4,7 l/min (220 V)
Mark VII	NA	6,4 l/min
Največja velikost šobe		
695 XT		0,031
795 XT		0,033
1095 XT		
Modeli 110–120 V		0,037
Modeli 220–240 V		0,035
Mark IV XT		0,033
Mark V XT		
Modeli 110–120 V		0,039
Modeli 220–240 V		0,035
Mark VII XT		0,041
Odvodna odprtina npsm		
695 XT, 795 XT, 1095 XT		1/4 in.
Mark IV XT, Mark V XT		3/8 in.
Mark VII XT		1/2 in.
Najmanjši generator		5000 W
Zahteve za napajanje		
695 XT	100-120 V AC, 15 A. 50–60 Hz	220-240 V AC, 10 A. 50–60 Hz
795 XT, Mark IV XT, 1095 XT, Mark V XT	100–120 V AC, 20 A. 50–60 Hz	220–240 V AC, 10 A. 50–60 Hz
Mark VII XT	N/V	220–240 V AC, 16 A. 50–60 Hz
Ocena okolice		32–108° F (0–42° C)
Mere pršilnika		
Lo-Boy		
Višina	28,0 in.	71,1 cm
Dolžina (ročica skrčena)	29,5 in.	74,9 cm
Dolžina (ročica iztegnjena)	35,0 in.	88,9 cm
Širina	22,3 in.	56,6 cm
Masa (razpršilnik, cev, pištola)	90 lbs.	41 kg
Standard, 695 XT / 795 XT / Mark IV XT		
Višina (ročica skrčena)	30,5 in.	77,5 cm
Višina (ročica iztegnjena)	40,2 in.	102,1 cm
Dolžina	25,3 in.	64,3 cm
Širina	22,3 in.	56,6 cm
695/795 Masa (razpršilnik, cev, pištola)	93 lbs.	42 kg
Mark IV Masa (razpršilnik, cev, pištola)	103 lbs.	47 kg
Standard, 1095 XT / Mark V XT / Mark VII XT		
Višina (ročica skrčena)	30,5 in.	77,5 cm
Višina (ročica iztegnjena)	40,2 in.	102,1 cm
Dolžina	25,9 in.	65,8 cm
Širina	24,4 in.	62,0 cm
1095 Masa (razpršilnik, cev, pištola)	112 lbs.	51 kg
Mark V Masa (razpršilnik, cev, pištola)	122 lbs.	55 kg
Mark VII Masa (razpršilnik, cev, pištola)	126 lbs.	57 kg

Tehnične specifikacije

ProContractor, 695 XT / 795 XT / Mark IV XT					
Višina (ročaj hitrega koluta navpičen)		41,3 in.		104,9 cm	
Dolžina		27,5 in.		69,9 cm	
Širina (ročaj hitrega koluta navpičen)		22,6 in.		57,4 cm	
Širina (ročaj hitrega koluta vodoraven)		25,5 in.		64,8 cm	
695/795 Masa (razpršilnik, cev, pištola)		112 lbs.		51 kg	
Mark IV Masa (razpršilnik, cev, pištola)		122 lbs.		55 kg	
ProContractor, 1095 XT/Mark V XT/ Mark VII XT					
Višina (ročaj hitrega koluta navpičen)		41,5 in.		105,4 cm	
Dolžina		28,0 in.		71,1 cm	
Širina (ročaj hitrega koluta navpičen)		24,2 in.		61,5 cm	
Širina (ročaj hitrega koluta vodoraven)		25,5 in.		64,8 cm	
1095 Masa (razpršilnik, cev, pištola)		129 lbs.		59 kg	
Mark V Masa (razpršilnik, cev, pištola)		140 lbs.		64 kg	
Mark VII Masa (razpršilnik, cev, pištola)		147 lbs.		67 kg	
Vsi pršilniki					
Konstrukcijski materiali					
Navlaženi materiali	Pocinkano in ponikljano ogljikovo jeklo, najlon, nerjavno jeklo, PTFE, acetal, usnje, UHMWPE, nerjavno jeklo, volframov karbid, polietilen, fluoroelastomer, uretan				
Hrup** (dBa) @ 3300 psi (22,8 Mpa, 228 barov)					
Zvočni tlak **					
695 XT/795 XT/Mark IV XT			63 dBa		
1095 XT / Mark V XT / Mark VII XT			79 dBa		
Zvočna moč**					
695 XT/795 XT/Mark IV XT			77 LwA		
1095 XT/Mark V XT/Mark VII XT			89 LwA		
Opombe					
** Zvočni tlak je izmerjen 1 meter (3 ft.) od opreme.					
**Zvočna moč je izmerjena skladno s standardom ISO-9614.					
Vse blagovne znamke ali zaščitene blagovne znamke so last njihovih lastnikov.					
Podatkovna koda Graco					
Koda datume/serijska koda Graco	Mesec (prvi znak)	Leto (2. in 3. znak)	Serijska (4. znak)	Številka dela (5.-10. znak)	Serijska (11.-16. znak)
Primer kode datuma: A16A	A = januar	16 = 2016	A = serijska kontrolna številka		
Primer kode datuma: L16A232749000102	L = december	16 = 2016	A = serijska kontrolna številka	6-mestna alfanumerična številka dela	6-mestna zaporedna serijska številka

Predlog zakona zvezne države Kalifornija št. 65

PREBIVALCI KALIFORNIJE

 **OPOZORILO:** Rak IN motnje pri razvoju zarodkov –
www.P65warnings.ca.gov.

Standardna garancija podjetja Graco

Podjetje Graco jamči, da bo na datum prodaje izvirnemu kupcu za uporabo vsa oprema, ki je omenjena v tem dokumentu, ki jo je proizvedlo podjetje Graco in ki nosi ime tega podjetja, brez napak v materialu in izdelavi. Z izjemo kakršnihkoli posebnih, podaljšanih ali omejenih garancij, ki jih je objavilo podjetje Graco, bo podjetje Graco dvanajst mesecev od datuma prodaje popravilo ali zamenjalo vse dele opreme, za katere podjetje Graco ugotovi, da so pomanjkljivi. Ta garancija velja samo, če opremo namestite, z njo ravirate in jo vzdržujete skladno s pisnimi priporočili podjetja Graco.

Ta garancija ne zajema in podjetje Graco ne bo odgovorno za splošno obrabo ali za nobeno okvaro, škodo ali obrabo, ki je posledica napačne namestitve, napačne uporabe, abrazije, korozije, neprimerne in napačne vzdrževanja, malomarnosti, nesreče, nedovoljenega odpiranja ali zamenjave sestavnih delov z deli, ki niso od podjetja Graco. Podjetje Graco tudi ne bo odgovorno za okvare, škode ali obrabo, nastalo zaradi nezdržljivosti opreme podjetja Graco s strukturami, dodatno opremo, opremo ali materiali, ki niso od podjetja Graco, ali zaradi nepravilne zasnove, izdelave, namestitve, delovanja ali vzdrževanja struktur, dodatne opreme, opreme in materialov, ki jih ni dobavilo podjetje Graco.

Ta garancija je pogojena z vnaprej plačano vrnitvijo opreme, ki naj bi bila pomanjkljiva, pooblaščenemu distributerju podjetja Graco na potrditev garancijske napake. Če bo garancijska napaka potrjena, bo podjetje Graco brezplačno popravilo ali zamenjalo vse pomanjkljive dele. Oprema bo vrnjena izvirnemu kupcu z vnaprej plačanimi stroški prevoza. Če pregled opreme ne pokaže pomanjkljivosti v materialu ali izdelavi, bodo popravila izvedena po razumni ceni. Ti stroški lahko vključujejo stroške delov, dela in prevoza.

TA GARANCIJA JE IZKLJUČNA IN VELJA NAMESTO KAKRŠNIH KOLI DRUGIH GARANCIJ, IZRECNIH ALI IMPLICITNIH, KAR MED DRUGIM VKLJUČUJE TUDI GARANCIJO PRIMERNOSTI ZA NADALJNJO PRODAJO ALI GARANCIJO PRIMERNOSTI ZA DOLOČEN NAMEN.

V nadaljevanju je navedena edina obveza podjetja Graco in edino pravno sredstvo kupca ob kakršni koli kršitvi garancije. Kupec se strinja, da ne bo uporabil nobenih drugih pravnih sredstev za povračilo škode (ki med drugim vključuje nastale ali posledične škode za izgubljene dobičke, izpad prodaje, osebne poškodbe ali premoženjske škode, ali katerekoli druge nastale ali posledične izgube). Vsi postopki zaradi kršitve garancije se morajo sprožiti v okviru dveh (2) let od datuma prodaje.

PODJETJE GRACO NE JAMČI IN ZAVRAČA VSE IMPLICITNE GARANCIJE GLEDE PRIMERNOSTI ZA PRODAJO IN PRIMERNOSTI ZA POSEBNI NAMEN V ZVEZI Z DODATKI, OPREMO, MATERIALI ALI SESTAVNIMI DELI, KI JIH JE PODJETJE GRACO PRODALO, NE PA TUDI PROIZVEDLO.

Ti predmeti, ki jih je podjetje Graco prodalo, ne pa tudi proizvedlo (kot so električni motorji, stikala, cevi itn.), so predmet garancije zadevnega proizvajalca, če obstaja. Podjetje Graco bo kupcu ponudilo razumno pomoč pri zahtevku glede kršitve teh garancij.

Podjetje Graco v nobenem primeru ne bo odgovorno za neposredno, nastalo ali posledično škodo, ki je nastala na spodaj navedeni opremi, ki jo je dostavilo podjetje Graco, ali na opremi, izvedbi ali uporabi kakršnih koli izdelkov ali drugih dobrin, ki so prodane, četudi gre za kršitev pogodbe, kršitev garancije, malomarnost podjetja Graco, ali kaj drugega.

Informacije o podjetju Graco

Najnovejše informacije o izdelkih podjetja Graco najdete na spletni strani www.graco.com.

Za informacije o patentih glejte spletno stran www.graco.com/patents.

ZA NAROČANJE se obrnite na distributerja podjetja Graco ali pokličite 1-800-690-2894 za informacije o najbližjem distributerju.



Vsi pisni in slikovni podatki v tem dokumentu odražajo najnovejše informacije o izdelku, ki so na voljo v času izdaje. Podjetje Graco si pridržuje pravico do spremembe v kateremkoli času in brez predhodnega obvestila.

Prevod originalnih navodil. This manual contains Slovenian. MM 3B0070

Sedež podjetja Graco: Minneapolis
Mednarodne pisarne: Belgija, Kitajska, Japonska, Koreja

GRACO INC. AND SUBSIDIARIES • P.O. BOX 1441 • MINNEAPOLIS MN 55440-1441 • USA

Avtorske pravice 2023, Graco Inc. Vse proizvodne lokacije podjetja Graco so registrirane v skladu s standardom ISO 9001.

www.graco.com

Revizija D, december 2024