

## Elektrické bezvzduchové striekacie zariadenia

3B0099C

SK

**Na prenosné bezvzduchové striekanie architektonických farieb a náterov. Určené len na profesionálne použitie. Nie je schválené na použitie v prostrediach s nebezpečenstvom výbuchu ani na (klasifikovaných) nebezpečných miestach.**

**Modely: 695 XT, 795 XT, 1095 XT, Mark IV XT, Mark V XT, Mark VII XT**

**Maximálny pracovný tlak 3300 psi (228 bar, 22,8 MPa)**

**Informácie o modeli, ako aj o príslušných schváleniach, nájdete na stranách 4–6**



### Dôležité bezpečnostné pokyny

Pred použitím zariadenia si prečítajte všetky výstrahy a pokyny v tomto návode, v príslušných návodoch a na zariadení. Oboznámte sa s ovládacími prvkami a správnym používaním zariadenia. Tieto pokyny si odložte.

Súvisiace návody	Popis
3A6285	Striekacia pištoľ (Contractor PC)
311254	Striekacia pištoľ Flex Plus™
308491	Striekacia pištoľ Heavy-Duty Texture
3A9391	Čerpadlo
3A9347	XT QuickReel™

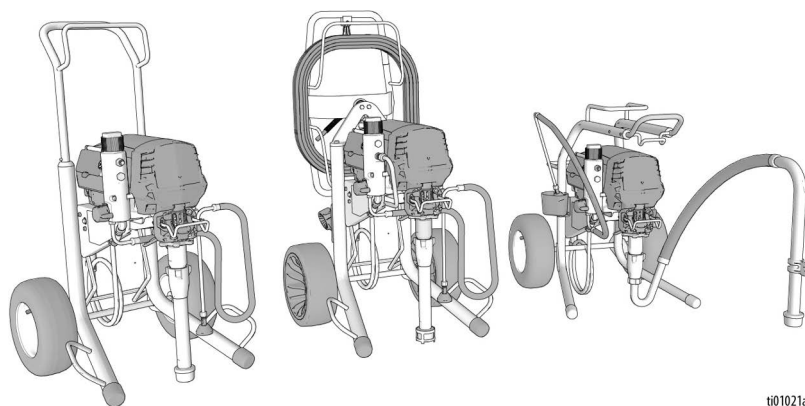

t01021a



Používajte len originálne náhradné diely od spoločnosti Graco.

Použitie náhradných dielov, ktoré nie sú od spoločnosti Graco, môže viesť k zrušeniu platnosti záruky.

## Obsah

<b>Preložené návody</b>	<b>3</b>
<b>Modely</b>	<b>4</b>
<b>Bezpečnostné symboly</b>	<b>7</b>
<b>Všeobecné výstrahy</b>	<b>8</b>
<b>Identifikácia komponentov</b>	<b>12</b>
Štandardné modely	12
Modely Pro-Contractor	13
Modely LoBoy	14
Ovládanie a displej	15
<b>Uzemnenie</b>	<b>16</b>
Predlžovacie káble	16
Nádoby	16
<b>Postup na uvoľnenie tlaku</b>	<b>17</b>
<b>Inštalácia</b>	<b>19</b>
<b>Uvedenie do chodu</b>	<b>22</b>
<b>Obsluha</b>	<b>24</b>
Inštalácia striekacieho hrotu	24
Režimy výkonu	24
Prepínač ampérov	25
Striekanie	25
Odstránenie usadeniny zo striekacieho hrotu	26
Čistenie	26
<b>Digitálny displej</b>	<b>29</b>
Používanie hlavnej ponuky	29
Výber režimov výkonu	30
TurboClean	30
Watchdog	31
Zobrazenie uložených údajov	31
Kalibrácia gombíka	32
Kalibrácia prevodníka	33
Aplikácia BlueLink®	34
Výmena batérie BlueLink	35
<b>Údržba</b>	<b>36</b>
<b>Riešenie problémov</b>	<b>37</b>
<b>Oprava</b>	<b>42</b>
<b>Diely</b>	<b>46</b>
<b>Poznámky</b>	<b>63</b>
<b>Schémy zapojenia</b>	<b>64</b>
<b>Technické údaje</b>	<b>67</b>
<b>Návrh zákona č. 65 štátu Kalifornia</b>	<b>69</b>
<b>Štandardná záruka spoločnosti Graco</b>	<b>70</b>
<b>Informácie o spoločnosti Graco</b>	<b>71</b>

## Preložené návody

Digitálne verzie preložených návodov k tomuto produktu nájdete online na adrese [www.graco.com](http://www.graco.com) alebo naskenovaním kódu QR uvedeného v časti Odkaz na jazyky nižšie. Dostupné preklady a ich príslušné čísla návodov spoločnosti Graco sú uvedené tu na referenčné účely.

Angličtina	3B0070	Litovčina	3B0094
Bulharčina	3B0080	Lotyština	3B0093
Čeština	3B0083	Nemčina	3B0089
Chorvátčina	3B0082	Nórčina	3B0095
Čínština	3B0081	Poľština	3B0096
Dánčina	3B0084	Portugalčina	3B0097
Estónčina	3B0086	Rumunčina	3B0098
Fínčina	3B0087	Slovenčina	3B0099
Francúzština	3B0088	Slovinčina	3B0100
Gréčtina	3B0090	Španielčina	3B0101
Holandčina	3B0085	Švédčina	3B0102
Japončina	3B0091	Turečtina	3B0103
Kórejčina	3B0092		





## Odkaz na jazyky

Ak chcete nájsť preložené návody online, naskenujte kód QR a nájdite príslušný návod na webovej stránke, ktorá sa zobrazí.







## Modely



### Štandardné modely

Značka schválenia	V stried.	Model	Číslo modelu
	110-120V	695 XT	19F545
		Ultimate 695 XT	826295
795 XT		19F710	
Ultimate 795 XT		826298	
Mark IV XT		19F549	
1095 XT		19F546	
Ultimate 1095 XT		826300	
Mark V XT		19F550	
	220-240 V	695 XT	19F727
		795 XT	19F731
		1095 XT	19F735
		Mark V XT	19F739
		Mark VII XT	19F743
	100-120V	695 XT	20B963
	100-120V	695 XT	19F728
		795 XT	19F732
		Mark V XT	19F740
	220-240 V	695 XT	19F712
		795 XT	19F715
		1095 XT	19F720
		Mark V XT	19F723

# Modely ProContractor







Značka schválenia	V tried.	Model	Číslo modelu
	110-120V	695 XT	19F547
		Ultimate 695 XT	826297
		795 XT	19F711
	110-120V	Ultimate 795 XT	826299
		Mark IV XT	19F551
		1095 XT	19F548
	110-120V	Ultimate 1095 XT	826301
		Mark V XT	19F552
			220-240 V
	20B951		
795 XT	20B953		
	19F733		
1095 XT	20B955		
	19F736		
	100-120V	Mark V XT	20B959
			19F741
	100-120V	Mark VII XT	19F744
			20B961
	100-120V	695 XT	20B964
		1095 XT	20B965
	100-120V	695 XT	19F730
		795 XT	19F734
		Mark V XT	19F742
	220-240 V	695 XT	19F714
		795 XT	19F717
		1095 XT	19F721
		Mark V XT	19F724
	100-120V	Mark V XT	19F725





## Modely LoBoy

Značka schválenia	V stried.	Model	Číslo modelu
 C LISTED US Intertek	110-120V	695 XT	19F553
		Ultimate 695 XT	826296
	220-240 V	695 XT	19F713

## Bezpečnostné symboly

Nasledujúce bezpečnostné symboly sú použité v tejto príručke a na výstražných štítkoch. Prečítajte si nižšie uvedenú tabuľku, aby ste vedeli, čo znamená každý symbol.

Symbol	Význam
	Nebezpečenstvo úrazu elektrickým prúdom
	Nebezpečenstvo pri nesprávnom použití zariadenia
	Nebezpečenstvo priškripania prstov
	Nebezpečenstvo požiaru a výbuchu
	Nebezpečenstvo pohyblivých súčastí
	Nebezpečenstvo vstreknutia pod pokožku
	Nebezpečenstvo vstreknutia pod pokožku hadicou
	Nebezpečenstvo postriekania

Symbol	Význam
	Nedávajte ruku pred striekací hrot
	Nedávajte ruky ani iné časti tela do blízkosti výtoky tekutiny
	Eliminujte zápalné zdroje
	Vyhňte sa vstrekovacej hadici
	Uzemnite zariadenia
	Dodržiavajte postup uvoľnenia tlaku
	Prečítajte si príručku
	Používajte osobné ochranné prostriedky



### Bezpečnostný výstražný symbol

Tento symbol označuje: Pozor! Budte v strehu! Tento symbol hľadajte v celom návode na obsluhu a označte dôležité bezpečnostné hlásenia.

## Všeobecné výstrahy

Nasledujúce výstrahy platia v celom tomto návode. Pred použitím tohto zariadenia si prečítajte, pochopte a dodržiavajte výstrahy. Nedodržovanie týchto výstrah môže spôsobiť vážny úraz.

### VÝSTRAHA



#### UZEMNENIE

Toto zariadenie musí byť uzemnené. Uzemnenie v prípade skratu znižuje riziko zásahu elektrickým prúdom tak, že poskytuje únikový vodič pre elektrický prúd. Toto zariadenie obsahuje kábel s uzemňovacím vodičom s príslušnou uzemňovacou zástrčkou. Zástrčka musí byť pripojená do zásuvky, ktorá je správne nainštalovaná a uzemnená v súlade so všetkými miestnymi zákonmi a predpismi.

- Nesprávna inštalácia uzemňovacej zástrčky môže mať za následok riziko zasiahnutia elektrickým prúdom.
- Ak je potrebná oprava alebo výmena kábla alebo zástrčky, uzemňujúci vodič nezapájajte do žiadnej napájacej zásuvky.
- Uzemňovací vodič je vodič so zelenou izoláciou so žltými pásikmi alebo bez nich.
- Ak úplne nerozumiete pokynom na uzemnenie alebo si nie ste istí, či je zariadenie riadne uzemnené, poraďte sa s kvalifikovaným elektrikárom alebo servisným technikom.
- Neupravujte dodanú zástrčku. Ak nepasuje do zásuvky, nechajte si kvalifikovaným elektrikárom nainštalovať vhodnú zásuvku.
- Toto zariadenie používa napätie 120 V alebo 230 V a má uzemňujúcu zástrčku podobnú zástrčkám zobrazeným na obrázku nižšie.

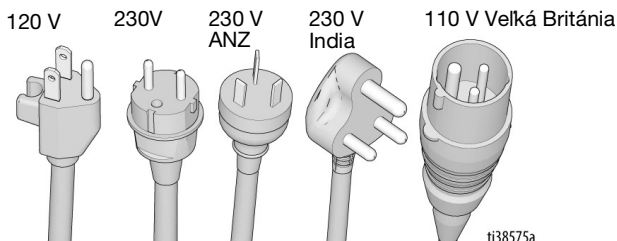

- Výrobok pripájajte iba do zásuvky s rovnakou konfiguráciou ako má zástrčka.
- S týmto zariadením nepoužívajte adaptér 3-na-2.

#### Predĺžovacie káble:

- Používajte len predĺžovacie káble s tromi vodičmi, ktoré majú uzemnenú zástrčku a uzemnenú zásuvku, do ktorej pasuje zástrčka výrobku.
- Uistite sa, že predĺžovací kábel nie je poškodený.
- Ak je potrebný predĺžovací kábel, na prenos prúdu pre zariadenie použite minimálne kábel 12 AWG (2,5 mm<sup>2</sup>).
- Poddimenzovaný kábel môže spôsobiť pokles sieťového napätia, stratu výkonu a prehrievanie.



## VÝSTRAHA

### NEBEZPEČENSTVO POŽIARU A VÝBUCHU



Horľavé výpary, ako napríklad výpary z rozpúšťadla a farby, sa môžu na pracovisku vznietiť alebo explodovať. Predchádzanie požiaru a výbuchu:

- Horľavé alebo zápalné materiály nestriekajte blízko otvoreného ohňa alebo zdrojov vznietenia ako cigarety, motory a elektrické zariadenia.
- Farba alebo rozpúšťadlo, ktoré pretekajú cez zariadenie, môžu vytvoriť statickú elektrinu. V prítomnosti farby alebo výparov rozpúšťadla predstavuje statická elektrina nebezpečenstvo vzniku požiaru alebo výbuchu. Všetky časti striekacieho systému vrátane čerpadla, zostavy hadice a striekacej pištole, ako aj predmety v pracovnej oblasti a okolo nej musia byť riadne uzemnené, aby bola zabezpečená ochrana pred statickým výbojom a iskrami. Používajte vodivé alebo uzemnené vysokotlakové hadice bezvzduchového striekacieho zariadenia od spoločnosti Graco.
- Skontrolujte, či sú všetky nádoby a zberné systémy uzemnené, aby sa predišlo výboju statickej elektriny. Nepoužívajte vložky do nádob, ak nie sú antistatické alebo vodivé.
- Používajte uzemnenú zásuvku a uzemnené predlžovacie káble. Nepoužívajte adaptér z troch kolíkov na dva.
- Nepoužívajte farby a rozpúšťadlá obsahujúce halogénované uhlíkovodíky.
- Zabezpečte nepretržité dostatočné vetranie oblasti striekania. Zaisťte dostatočný prísun čerstvého vzduchu v celom pracovnom priestore.
- Striekacie zariadenie vytvára iskry. Zostavu čerpadla počas striekania, preplachovania, čistenia alebo údržby uchovávajte v dobre vetraných priestoroch, minimálne 6,1 m (20 stôp) od miesta striekania. Nestriekajte na zostavu čerpadla.
- V oblasti striekania nefajčite ani striekacie zariadenie nepoužívajte v oblasti s prítomnosťou plameňa.
- V oblasti striekania nepoužívajte spínače osvetlenia, motory ani podobné predmety, ktoré vytvárajú iskry.
- V prítomnosti horľavých výparov nezapájajte a neodpájajte napájacie káble.
- Pracovný priestor udržiavajte v čistote, bez obalov od farieb či rozpúšťadiel, handier a iných horľavých materiálov.
- Oboznámte sa so zložením farieb a rozpúšťadiel, ktoré sa používajú na striekanie. Prečítajte si všetky karty bezpečnostných údajov a štítky na obaloch farieb a rozpúšťadiel. Dodržujte bezpečnostné pokyny výrobcu farieb a rozpúšťadiel.
- Na pracovisku musí byť funkčný hasiaci prístroj.
- **Okamžite zastavte činnosť**, ak dôjde k výboju statickej elektriny alebo pocítite zásah elektrickým výbojom. Zariadenie nepoužívajte, kým problém neidentifikujete a neodstránite ho.

## **VÝSTRAHA**



### **NEBEZPEČENSTVO VSTREKNUTIA POD KOŽU**

Pri vysokotlakovom striekaní môže dôjsť k vstreknutiu toxínov do tela a vážnemu telesnému zraneniu, ktoré môže viesť až k amputácii. V prípade, že sa tak stane, **okamžite navštívte lekára.**



- Pištoľou nemierte ani s ňou nestriekajte na ľudí alebo zvieratá.
- Ruky ani iné časti tela nekladajte do prúdu farby vychádzajúceho z pištole. Nepokúšajte sa napríklad zastaviť úniky farby žiadnou časťou tela.
- Vždy používajte chránič rozstrekovacej trysky. Nestriekajte, ak nemáte správne umiestnený chránič rozstrekovacej trysky.
- Používajte striekacie hroty od spoločnosti Graco.
- Pri čistení a výmene striekacích hrotov buďte opatrní. V prípade, že sa striekací hrot pri striekaní upcháva, postupujte podľa **Postupu na uvoľnenie tlaku** a vypnutie zariadenia a uvoľnenie tlaku pred odstránením striekacieho hrotu na vyčistenie.
- Zariadenie je aj po vypnutí pod tlakom. Ak je zariadenie bez dozoru, nenechávajte ho zapnuté a pod tlakom. Keď zariadenie ponechávate bez dozoru alebo použitia, rovnako ako pred údržbou, čistením alebo demontážou súčastí, postupujte podľa pokynov v časti **Postup na uvoľnenie tlaku**.
- Pravidelne kontrolujte, či hadice a súčasti nie sú poškodené. Vymeňte všetky poškodené hadice a súčasti.
- Zariadenie je schopné vytvoriť tlak 3300 psi. Pri oprave používajte náhradné diely, ktoré sú vyrobené pre prácu s tlakom minimálne 3300 psi.
- Keď nestriekate, vždy zaistíte zámok spúšte. Skontrolujte, či zámok spúšte funguje správne.
- Pred použitím zariadenia skontrolujte, či sú všetky spoje bezpečné.
- Oboznámte sa, ako zariadenie vypnúť a rýchlo vypustí tlak. Dôkladne sa oboznámte s ovládaním zariadenia.



### **RIZIKO NESPRÁVNEHO POUŽITIA ZARIADENIA**

Nesprávne použitie môže spôsobiť smrť alebo vážne poranenie.

- Pri striekaní vždy používajte vhodné ochranné rukavice, ochranné okuliare a respirátor alebo masku.
- Zariadenie nepoužívajte, ak sa vo vašej blízkosti nachádzajú deti. Zariadenie vždy uchovávajte mimo dosahu detí.
- Nenačahujte sa do diaľky a nestojte na nestabilnom podklade. Vždy majte pevný povrch pod nohami a stojte v stabilnej polohe.
- Buďte ostražití a dávajte pozor na to, čo robíte.
- So zariadením nepracujte, ak ste unavení alebo pod vplyvom liekov alebo alkoholu.
- Hadice neskrúčajte ani neohýbajte.
- Hadice nevystavujte teplotám alebo tlakom vyšším ako je špecifikované spoločnosťou Graco.
- Nepoužívajte hadicu ako silový prvok na ťahanie alebo zdvíhanie zariadenia.
- Nestriekajte použitím hadice kratšej ako 25 stôp (7,6 m).
- Zariadenie nemeňte ani neupravujte. Zmeny alebo úpravy môžu zrušiť platnosť schválenia príslušných inštitúcií a vytvoriť bezpečnostné riziká.
- Skontrolujte, či majú všetky zariadenia dostatočné parametre a či sú schválené pre prostredie, v ktorom ich používate.

## **VÝSTRAHA**



### **NEBEZPEČENSTVO ZASIAHNUTIA ELEKTRICKÝM PRÚDOM**

Toto zariadenie musí byť uzemnené. Nesprávne uzemnenie, inštalácia alebo používanie systému môže spôsobiť zasiahnutie elektrickým prúdom.



- Pred servisom zariadenie vypnite a odpojte napájací kábel.
- Zariadenie zapájajte iba do uzemnených elektrických zásuviek.
- Používajte len trojvodičové predlžovacie káble.
- Uistite sa, že uzemňovacie kolíky na napájacom a predlžovacom kábli nie sú narušené.
- Nevystavujte pôsobeniu dažďa. Skladujte v interiéri.
- Pred údržbou počkajte po odpojení napájacieho kábla päť minút.
- Na výmenu poškodeného napájacieho kábla používajte len autorizované servisné stredisko.



### **NEBEZPEČENSTVO HLIŇKOVÝCH ČASTÍ POD TLAKOM**

Ak sa v zariadení použije kvapalina, ktorá nie je v tlakových zariadeniach kompatibilná s hliníkom, môže to spôsobiť silnú chemickú reakciu a prasknutie zariadenia. Nedodržanie tejto výstrahy môže spôsobiť smrť, vážne zranenie alebo poškodenie majetku.

- Nepoužívajte 1,1,1-trichlóretán, metylénchlorid, iné rozpúšťadlá na základe halogénovaných uhľovodíkov ani kvapaliny, ktoré takéto rozpúšťadlá obsahujú.
- Nepoužívajte chlórové bieliadlo.
- Mnoho iných kvapalín môže obsahovať chemikálie, ktoré môžu reagovať s hliníkom. Ďalšie informácie získate od predajcu materiálu.



### **NEBEZPEČENSTVO POHYBLIVÝCH ČASTÍ**

Pohybujúce sa súčasti môžu privrieť, porezať alebo odseknúť prsty a iné časti tela.



- K pohybujúcim sa súčastiam sa nepribližujte.
- Zariadenie nepoužívajte bez chráničov alebo s odpojenými krytmi.
- Zariadenie sa môže spustiť bez varovania. Pred kontrolou, presunom alebo servisom zariadenia vykonajte **Postup na uvoľnenie tlaku** a odpojte všetky zdroje napájania.



### **NEBEZPEČENSTVO TOXICKEJ KVAPALINY ALEBO TOXICKÝCH VÝPAROV**

Pri zasiahnutí očí alebo pokožky, pri vdýchnutí alebo prehltnutí môžu toxické tekutiny alebo výpary spôsobiť vážne zranenie alebo smrť.

- Prečítajte si karty bezpečnostných údajov, aby ste sa oboznámili s konkrétnymi rizikami spojenými s používanými kvapalinami.
- Nebezpečné kvapaliny uchovávajte v schválených nádobách a likvidujte ich v súlade s príslušnými smernicami.



### **OSOBNÉ OCHRANNÉ PROSTRIEDKY**

Na pracovisku používajte vhodné ochranné prostriedky, ktoré vás budú chrániť pred vážnym zranením vrátane zranenia očí, straty sluchu, vdýchnutia jedovatých výparov alebo popálenín. Tieto ochranné prostriedky okrem iného zahŕňajú nasledujúce položky:

- Ochranné okuliare a chrániče sluchu.
- Respirátory, ochranné odevy a rukavice podľa odporúčaní výrobcu kvapalín a rozpúšťadiel.

# Identifikácia komponentov

## Identifikácia komponentov

### Štandardné modely

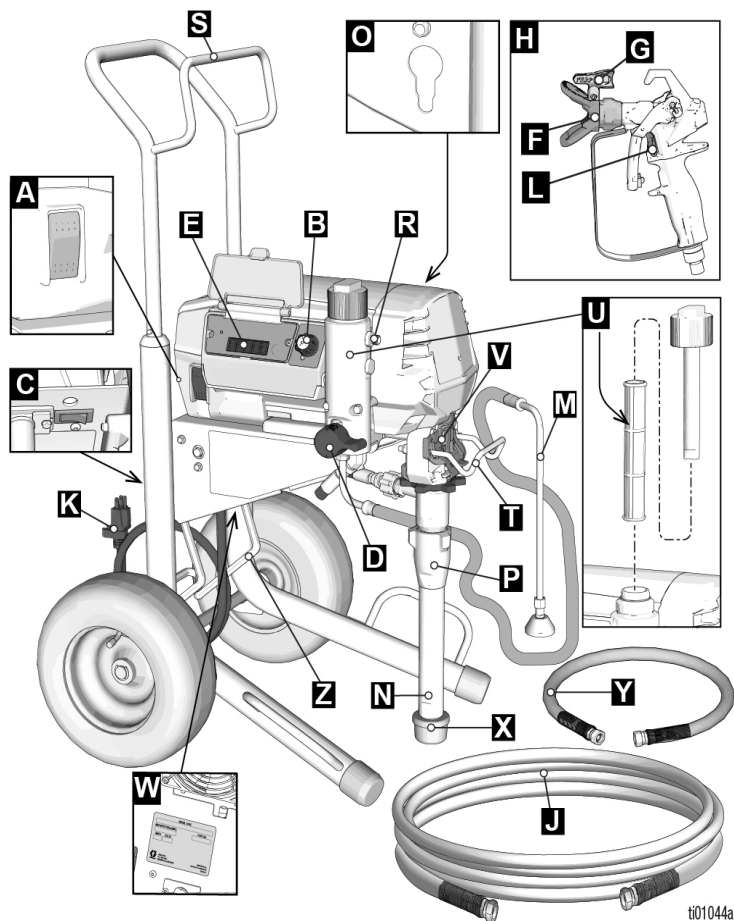

t01044a

A	Vypínač ZAP./VYP.
B	Regulátor tlaku
C	Prepínač ampérov (ak je vo výbave)
D	Plniaci ventil
E	Ovládanie a displej (pozri podrobný obrázok na str. 15)
F	Chránič trysky
G	Rozstrekovacia tryska
H	Pištoľ
J	Bezvzduchová hadica
K	Napájací kábel
L	Zámok spúšte
M	Vypúšťacia rúrka

N	Nasávacía rúrka
O	Funkcia ťahania tyče čerpadla
P	Čerpadlo
R	Odtok kvapaliny
S	Držiak kábla/hadice
T	Háčik na nádobu
U	Filter
V	Chránič prstov/plniaci port na kvapalinu TSL
W	Sériový štítok
X	Vstupný filter
Y	Krátka hadica (iba modely Mark)
Z	Vyklápací stojan

# Identifikácia komponentov

## Modely Pro-Contractor

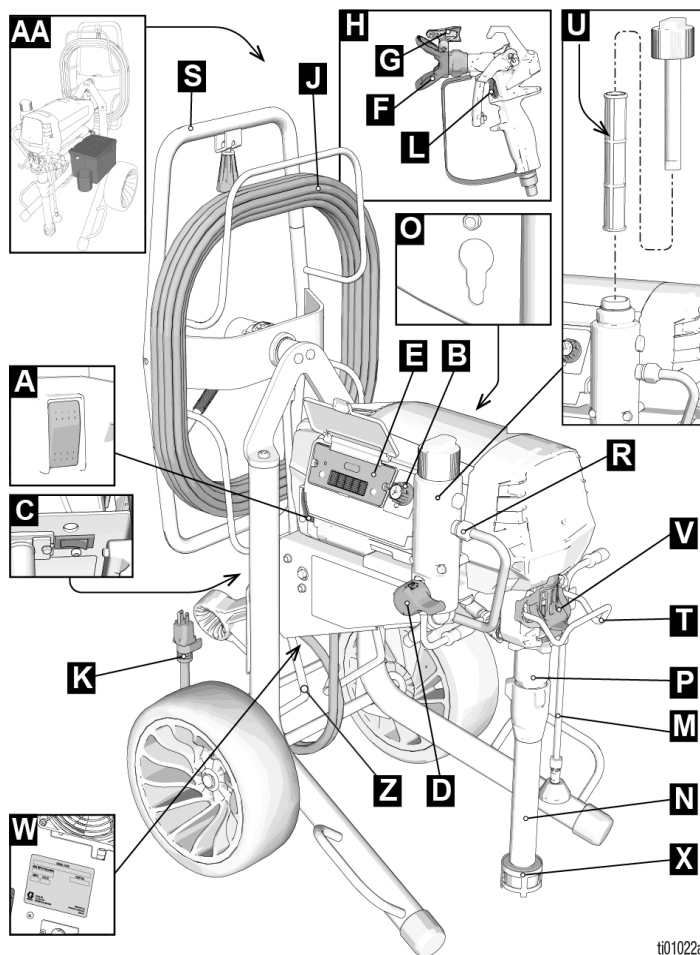

t01022a

A	Vypínač ZAP./VYP.
B	Regulátor tlaku
C	Prepínač ampérov (ak je vo výbave)
D	Plniaci ventil
E	Ovládanie a displej (pozri podrobný obrázok na str. 15)
F	Chránič trysky
G	Rozstrekovacia tryska
H	Pištoľ
J	Bezvzduchová hadica
K	Napájací kábel
L	Zámok spúšte
M	Vypúšťacia rúrka

N	Nasávacia rúrka
O	Funkcia ťahania tyče čerpadla
P	Čerpadlo
R	Odtok kvapaliny
S	Držiak hadice
T	Háčik na nádobu
U	Filter
V	Chránič prstov/plniaci port na kvapalinu TSL
W	Sériový štítok
X	Vstupný filter
Z	Vyklápací stojan
AA	Skrinka na náradie (len modely EMEA a UK)

# Identifikácia komponentov

## Modely LoBoy

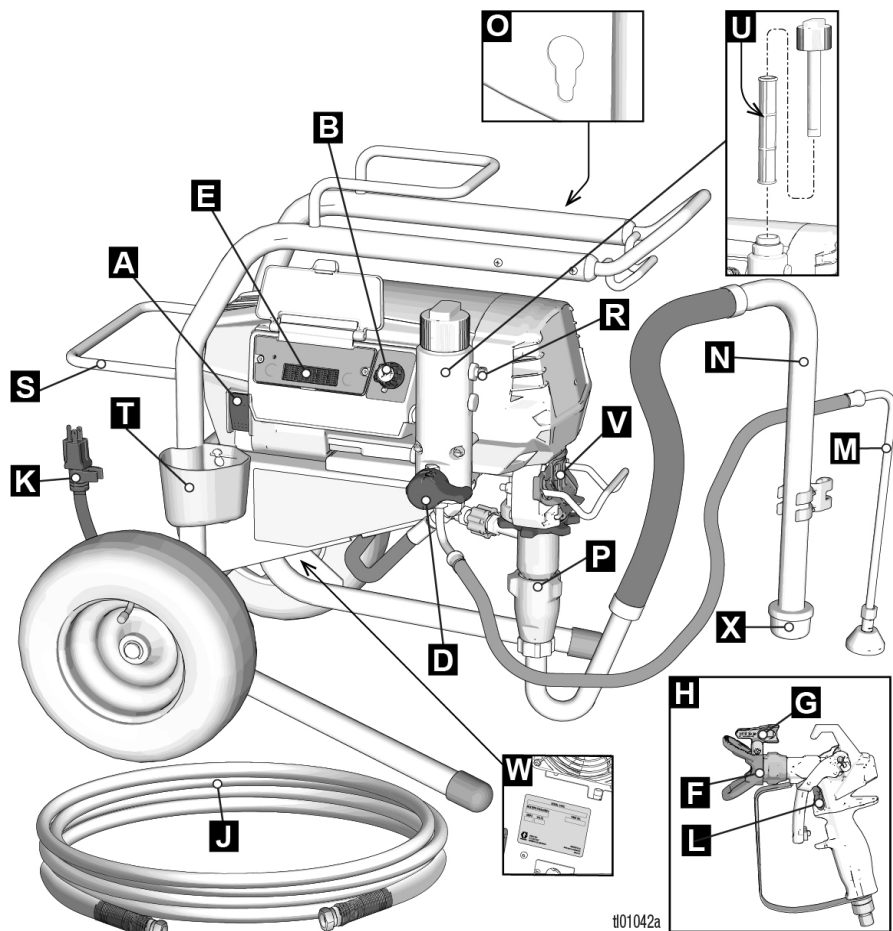

#101042a

A	Vypínač ZAP./VYP.
B	Regulátor tlaku
D	Plniaci ventil
E	Ovládanie a displej (pozri podrobný obrázok na str. 15)
F	Chránič trysky
G	Rozstrekovacia tryska
H	Pistoľ
J	Bezvzduchová hadica
K	Napájací kábel
L	Zámok spúšte
M	Vypúšťacia rúrka
N	Nasávacía rúrka

O	Funkcia ťahania tyče čerpadla
P	Čerpadlo
R	Odtok kvapaliny
S	Držiak kábla/hadice
T	Vypúšťacia nádoba
U	Filter
V	Chránič prstov/plniaci port na kvapalinu TSL
W	Sériový štítok
X	Vstupný filter

## Ovládanie a displej

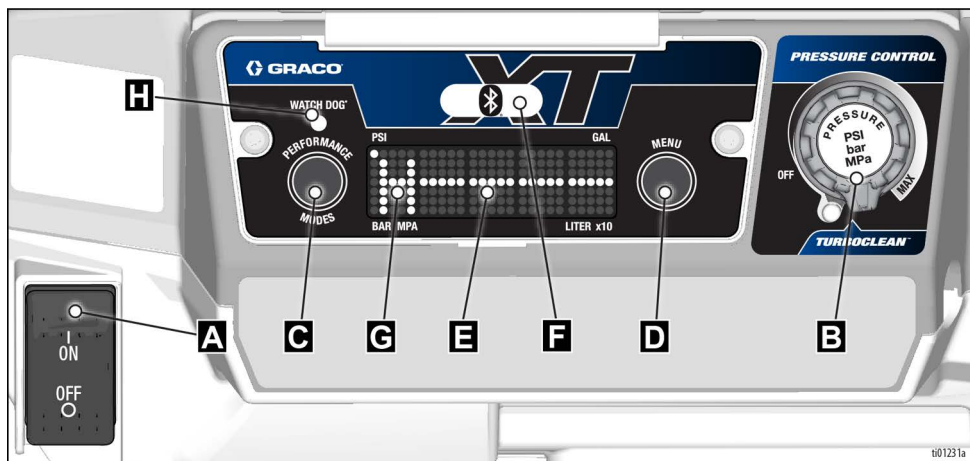

A	Vypínač ZAP./VYP.
B	Regulátor tlaku
C	Tlačidlo režimu výkonu
D	Tlačidlo ponuky
E	LED Displej
F	Svetelný indikátor BlueLink (ak je to relevantné)
G	Indikátor režimu výkonu
H	Svetelný indikátor Watchdog™

## Uzemnenie



Všetky zariadenia musia byť uzemnené, aby sa predišlo statickému iskreniu a zásahu elektrickým prúdom. Elektrina alebo iskrenie môže spôsobiť vznietenie alebo výbuch výparov. Nesprávne uzemnenie môže spôsobiť úraz elektrickým prúdom. Uzemnenie obsahuje zvodový vodič pre elektrický prúd.

Toto striekacie zariadenie je vybavené napájacím káblom, ktorý má uzemňovací vodič a príslušnú uzemnenú zástrčku.

Zástrčka musí byť pripojená do zásuvky, ktorá je správne nainštalovaná a uzemnená v súlade so všetkými miestnymi zákonmi a predpismi.

Dodanú zástrčku neupravujte, modifikujte; ak nepasuje do zásuvky, nechajte si kvalifikovaným elektrikárom nainštalovať vhodnú zásuvku.

## Predlžovacie káble

Používajte predlžovací kábel s nepoškodeným uzemňovacím kontaktom. Ak je potrebný predlžovací kábel, použite kábel s 3 vodičmi a prierezom minimálne 2,5 mm<sup>2</sup> (12 AWG).

**POZNÁMKA:** Menší prierez alebo dlhšie predlžovacie káble môžu znížiť výkon striekacieho zariadenia.

## Nádoby

**Rozpúšťacie kvapaliny a kvapaliny na báze oleja:** dodržiavajte miestne zákony. Používajte len vodivé kovové nádoby, ktoré sú umiestnené na uzemnenom povrchu, ako napríklad betón.

Nádobu neukladajte na nevodivý povrch, ako je papier alebo kartón, ktorý prerušuje spojitost uzemnenia.

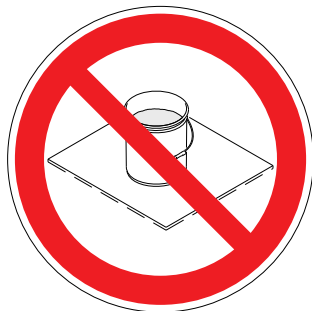

**Vždy uzemnite kovovú nádobu:** k nádobe pripojte uzemňovací vodič. Jeden koniec pripojte k nádobe a druhý koniec k správnej uzemneniu, ako je napríklad kovové vodovodné potrubie.

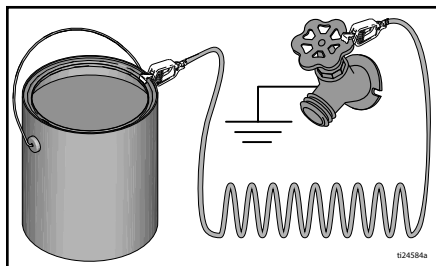

**Ak chcete zachovať spojitost uzemnenia pri preplachovaní striekacieho zariadenia alebo pri uvoľňovaní tlaku:** pevne pridržte kovovú časť striekacej pištole na boku uzemnenej kovovej nádoby, potom potiahnite spúšť striekacej pištole.

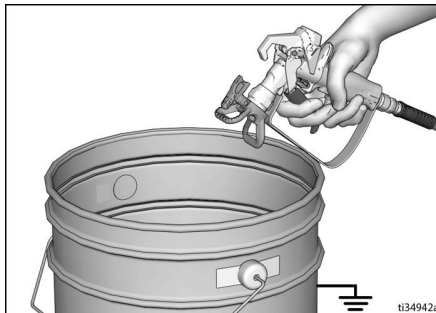



## Postup na uvoľnenie tlaku



Vždy, keď uvidíte tento symbol, vykonajte postup na uvoľnenie tlaku.

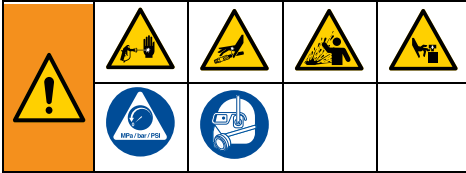

Toto zariadenie je pod tlakom dovtedy, kým sa tlak manuálne neuvoľní. Aby sa predišlo vážnemu zraneniu, ako napríklad vstreknutiu pod kožu, spôsobenému kvapalinou pod tlakom, špliechajúcou kvapalinou alebo pohybujúcimi sa časťami, vždy po skončení striekania a pred čistením, kontrolou alebo údržbou zariadenia postupujte podľa časti **Postup uvoľnenia tlaku**.

1. Zaisťte zámok spúšte.



2. Hlavný vypínač prepnite do polohy vypnutia **OFF** (VYP.).

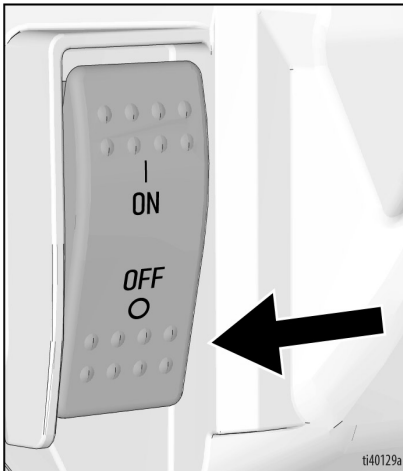

3. Gombík na reguláciu tlaku otočte do polohy spustenia **OFF**.

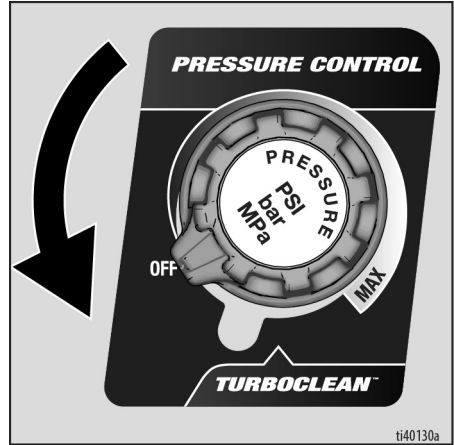

4. Vložte vypúšťaciu rúrku do nádoby a otočením plniaceho ventilu nadol uvoľníte tlak. Ponechajte plniaci ventil v dolnej polohe (vypúšťanie), kým nebudete pripravení znova spustiť striekanie.

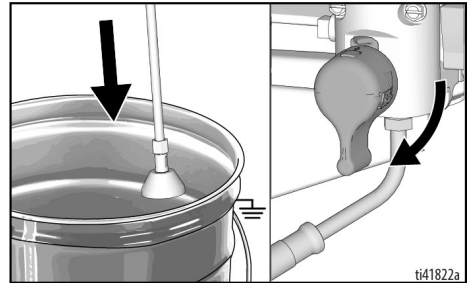

# Postup na uvoľnenie tlaku

- Podržte kovovú časť striekacej pištole pevne priloženú k uzemnenej kovovej nádobe. Striekaciu pištoľ nasmerujte do nádoby. Odistite poistku spúšte a spustením striekacej pištole uvoľníte tlak.

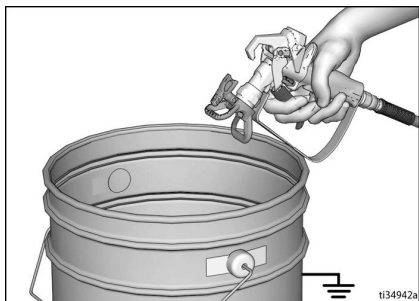

- Zaistite poistku spúšte.
- Ak máte podozrenie, že sú striekací hrot alebo hadica úplne zanesené, alebo že tlak po vykonaní predchádzajúcich krokov nebol úplne uvoľnený:
  - Pomocou kľúča VEĽMI POMALY povoľte pridržiavaciu maticu chrániča striekacieho hrotu alebo spojku konca hadice na postupné uvoľnenie tlaku.
  - Pomocou kľúča úplne povoľte maticu alebo spoj.
  - Odstráňte nečistoty z hadice a hrotu.

## Poistka spúšte

Ak zastavíte striekacie zariadenie, vždy zaistite poistku spúšte, aby sa zabránilo náhodnému spusteniu pištole rukou alebo pri jej páde či náraze.

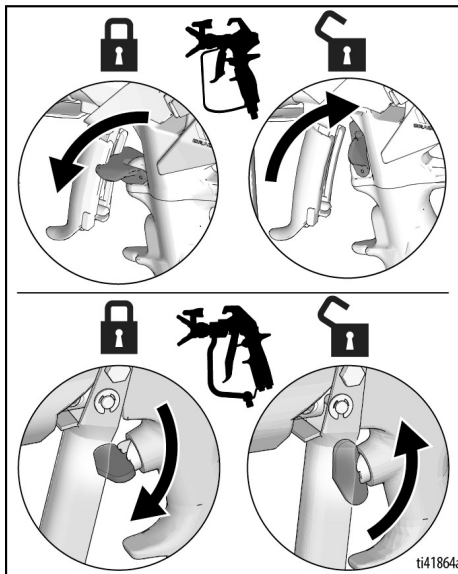

## Inštalácia

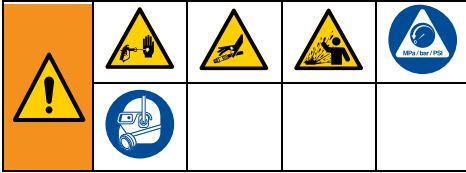

Pri prvom rozbalení striekacieho zariadenia alebo po dlhodobom skladovaní vykonajte postup inštalácie. Pri prvom postupe inštalácie vyberte prepravnú zátku z výstupu kvapaliny. Striekacie zariadenie je v systéme vybavené kvapalinou Pump Armor™.

1. Pripojte bezvzduchovú hadicu Graco k výstupu kvapaliny. Použite dva kľúče na pevné pritiahnutie.

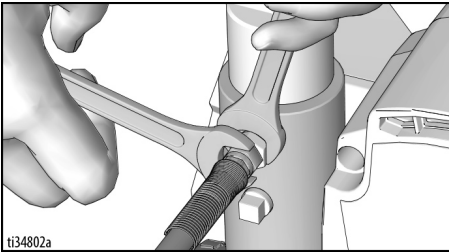

2. Pripojte druhý koniec hadice k striekacej pištoľi.

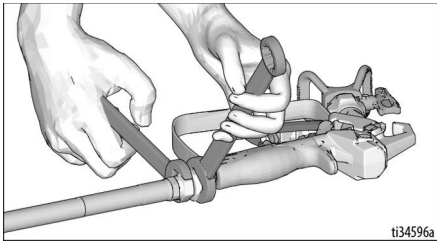

3. Použite dva kľúče na pevné pritiahnutie.
4. Zastite poistku spúšte.

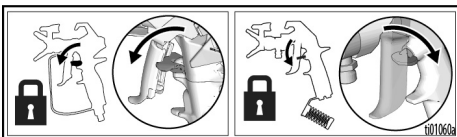

5. Odstráňte chránič hrotu.

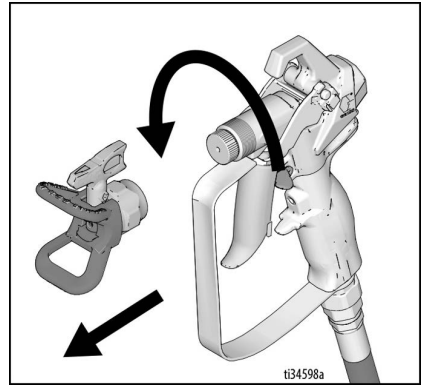

6. Pri prvom rozbaľovaní striekacieho zariadenia odstráňte baliace materiály zo vstupného filtra. Po dlhodobom skladovaní skontrolujte, či vstupné sitko nie je zanesené nečistotami.

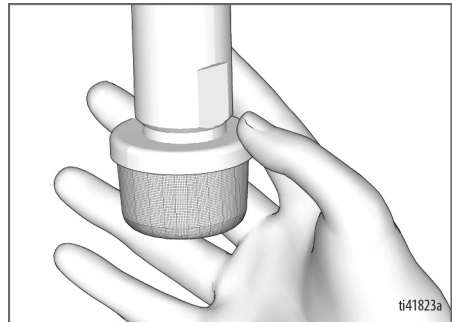
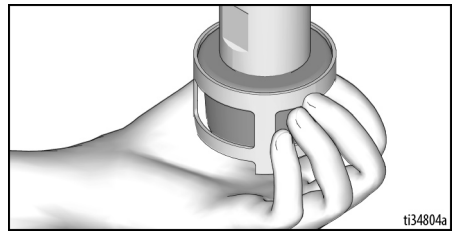

# Inštalácia

7. Naplňte plniaci port TSL kvapalinou TSL, aby ste zabránili predčasnému opotrebovaniu upchávky. Urobte to denne alebo pred každým striekaním.

- Vložte dýzu fľaše s kvapalinou TSL do horného stredného otvoru na mriežke v prednej časti striekacieho zariadenia.
- Stlačením fľaše aplikujte dostatočné množstvo kvapaliny TSL, aby kvapalina vyplnila priestor medzi piesticou a tesnením tesniacej matice.

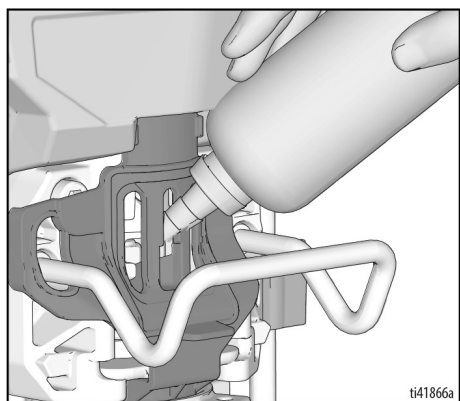

8. Uistite sa, že je hlavný vypínač v polohe vypnutia **OFF** a regulátor tlaku je v polohe vypnutia **OFF**.

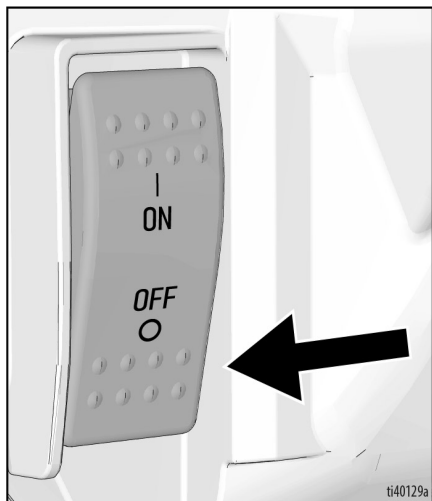

9. Napájací kábel zapojte do riadne uzemnenej elektrickej zásuvky.

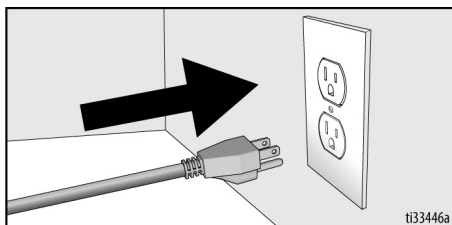

10. Otočte ventil napúšťania do dolnej polohy.

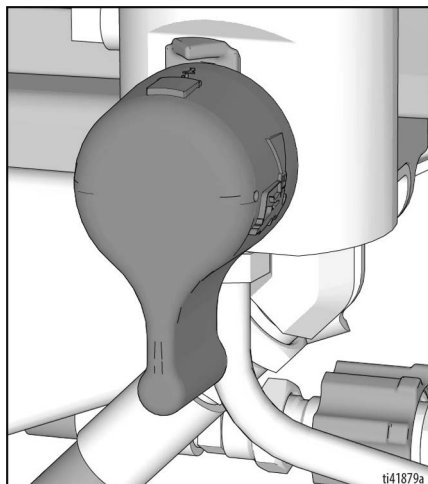

11. Nasávaciu rúrkou s vypúšťacou rúrkou dajte do uzemneného kovového vedra čiastočne naplneného vyplachovacou tekutinou. Pozrite si časť **Uzemnenie**, strana 16.

**POZNÁMKA:** Skontrolujte, či je preplachovacia kvapalina kompatibilná s materiálom, ktorý budete striekať. Môže byť potrebné vykonať druhé prepláchnutie kompatibilnou kvapalinou. Použite vodu v prípade latexových farieb a lakový benzín v prípade olejovej farby.

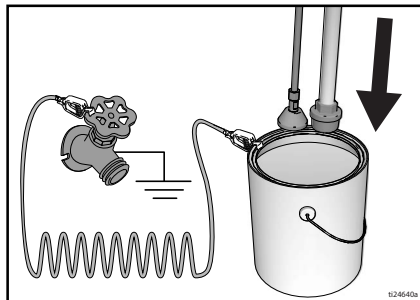

12. Hlavný vypínač otočte do polohy zapnutia **ON** (ZAP.).

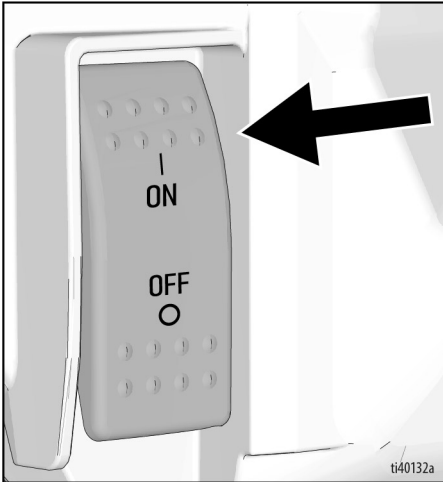

13. Otočte pniaci ventil do horizontálnej polohy. Odistite poistku spúšte.
14. Otočte regulátor tlaku smerom nahor, až kým sa nespustí striekacie zariadenie.



15. Podržte kovovú časť striekacej pištole pevne priloženú k uzemnenej kovovej nádobe. Spustíte pištoľ a vyplachujte jednu minútu.

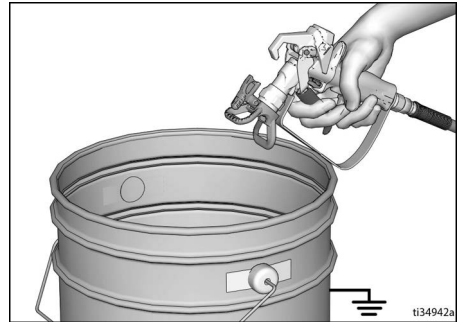

16. Prepnete vypínač ZAP./VYP. do **VYP.** polohy.

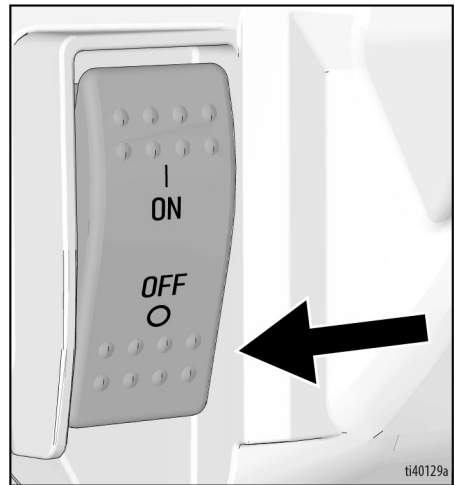

17. Zaistite poistku spúšte.
18. Striekacie zariadenie je teraz pripravené na spustenie.

# Uvedenie do chodu

## Uvedenie do chodu

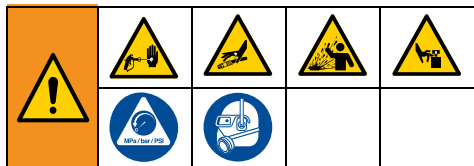

1. Vykonajte **Postup na uvoľnenie tlaku**, strana 17.
2. Odstráňte striekací hrot a chránič hrotu.
3. Otočte regulátor tlaku do polohy vypnutia **OFF**.

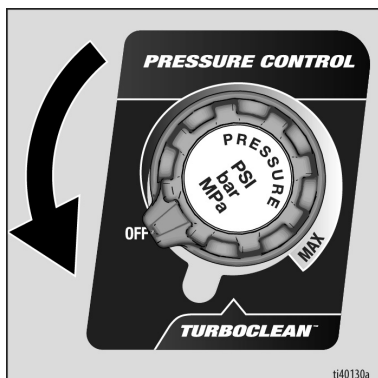

4. Plniaci ventil otočte nadol.
5. Hlavný vypínač otočte do polohy zapnutia **ON**.

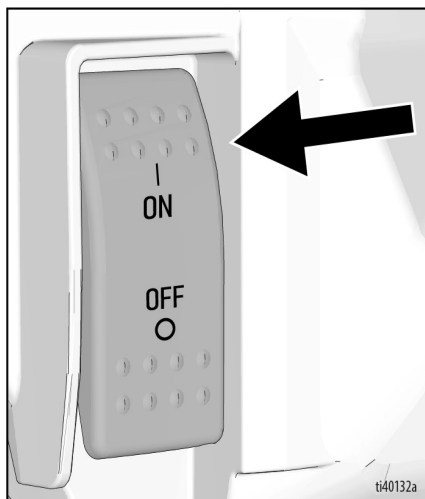

6. Umiestnite nasávaciu rúrku do nádoby s farbou. Vypúšťaciu rúrku vložte do plechovky pre odpad.

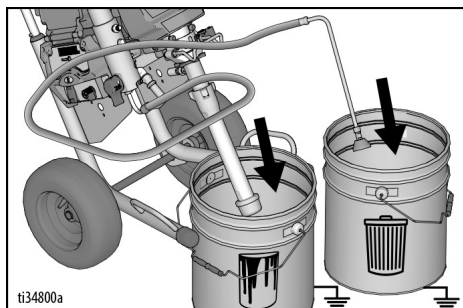

7. Regulátor tlaku otočte do polohy 10 hodín. Nechajte farbu cirkulovať 15 sekúnd cez vypúšťaciu rúrku.



8. Otočte plniaci ventil do horizontálnej polohy. Odstiňte poistku spúšte.

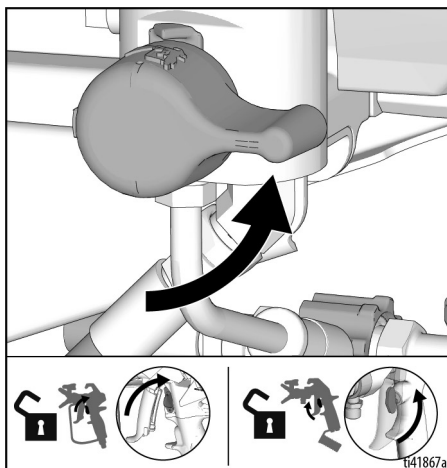

9. Držte kovovú časť striekacej pištole na uzemnenej kovovej odpadovej nádobe. Spustite pištoľ, kým sa neobjaví farba.

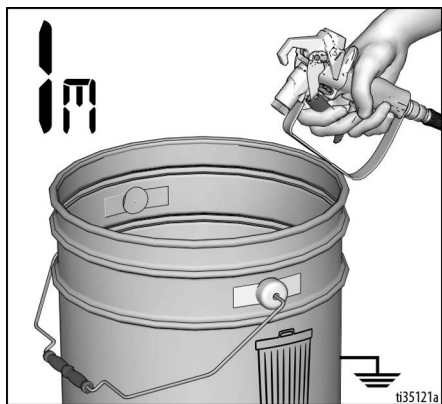

10. Preneste pištoľ znova nad nádobu s farbou a spustite pištoľ na 20 sekúnd. Uvoľnite spúšť a počkajte, kým sa striekacie zariadenie natlakuje. Zaisťte zámok spúšte.



<p>Vysokotlaková pištoľ môže vstreknúť do tela toxíny a spôsobiť vážne zranenie. Ak kvapalina uniká z netesnosti, nezastavujte ju rukou alebo handrou.</p>				

11. Skontrolujte výskyt únikov spojov bezvzduchovej hadice. Ak sa vyskytne únik, vykonajte **Postup na uvoľnenie tlaku**, strana 17, potom pritiahnite všetky spojovacie diely a zopakujte proces Uvedenie do chodu. Ak sa v systéme nevyskytujú žiadne úniky, pokračujte ďalším krokom.
12. Dodržiavajte pokyny v časti **Inštalácia striekacieho hrotu**, strana 24. Informácie o zostavení pištole nájdete v samostatnej príručke pre pištoľ.

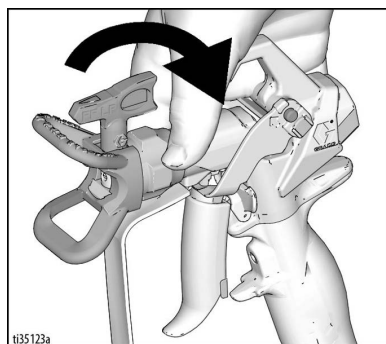

## Obsluha

### Inštalácia striekacieho hrotu



Aby ste predišli vážnym zraneniam spôsobeným podkožným vstreknutím, pri inštalácii alebo demontáži striekacej trysky a chrániča trysky nedávajte ruku pred striekaciu trysku.

1. Vykonajte **Postup na uvoľnenie tlaku**, strana 17.
2. Pomocou trysky (A) vložte tesnenie OneSeal™ (B) do chrániča trysky (C).

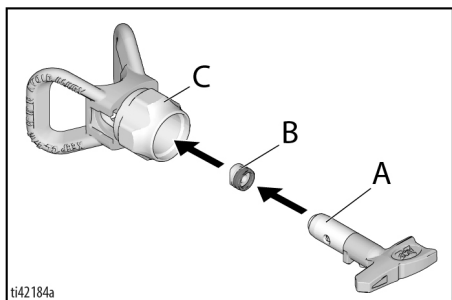

3. Vložte striekací hrot.

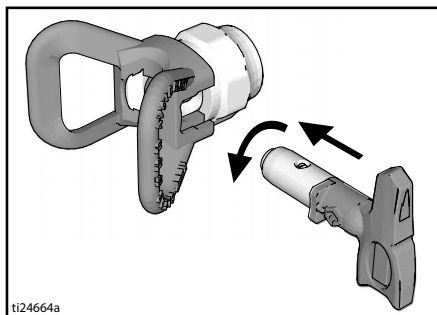

4. Zaskrutkujte zostavu na striekaciu pištoľ. Pritiahnite.

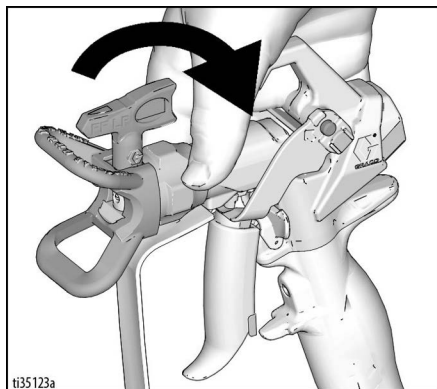

### Režimy výkonu

Striekacie zariadenie je vybavené dvoma režimami výkonu.

**Režim LP (nízkeho tlaku) (L):** 50–2000 psi. Tento režim je najvhodnejšie použiť s nízkotlakovými hrotmi Switch Tip (FFLP, LP a WRLP)

**Režim HP (vysokého tlaku) (H):** 600–3300 psi. Tento režim je najvhodnejšie použiť s ľubovoľným hrotom Switch Tip.

Ak chcete zvoliť alebo zmeniť režim výkonu, pozrite si časť **Výber režimov výkonu**, strana 30.



## Prepínač ampérov

Jednotky 230 V Mark VII obsahujú prepínač ampérov na prepnutie modelu z 10 na 16 A.

Jednotky 100–120 V 795, 1095, Mark IV a Mark V obsahujú prepínač ampérov na prepnutie modelu z 15 na 20 A.

Tento prepínač sa nachádza vpravo od napájacieho kábla, ako je znázornené na obrázku.

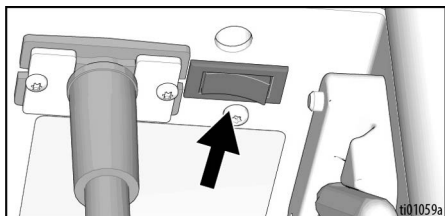

## Striekanie

Keď sa použijú nízkotlakové hroty Switch Tips RAC X™ (FFLP, LP a WRLP), môže sa znížiť tlak striekania. Striekanie pri nižšom tlaku má za následok menší rozstrek a znižuje opotrebovanie striekacieho hrotu. V záujme minimalizácie rozstrekupravte tlak striekacieho zariadenia.

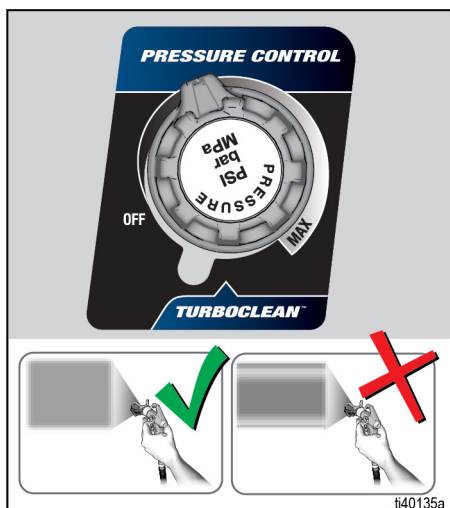

Striekanie s rozprášeným, rovnomerne rozloženým vzorom

Striekanie so stopami

1. Nastriekajte skúšobnú vzorku. Upravte tlak, aby nevznikali hrubé okraje.

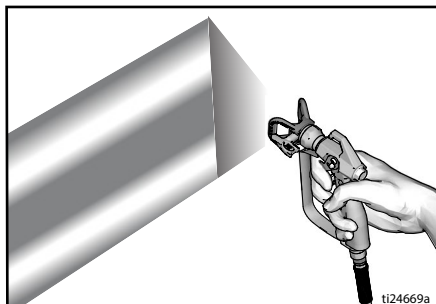

2. Ak nastavenie tlaku nepomôže, použite menší hrot.
3. Pištoľ držte kolmo, 25 – 30 cm (10 – 12 palcov) od povrchu. Striekajte pohybom tam a späť s prekryvaním 50 %.

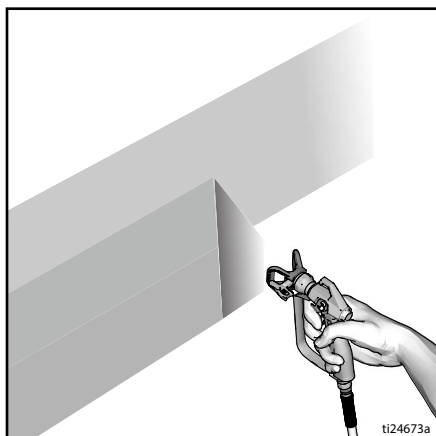

4. Spúšť pištole stlačte po začatí pohybu. Spúšť uvoľnite pred ukončením pohybu. Ďalšie informácie o striekaní nájdete v samostatnom návode pre pištoľ.

## Odstránenie usadeniny zo striekacieho hrotu



- Uvoľníte spúšť. Zastíte zámok spúšte. Otočte rozstrekovaciu trysku. Odistite zámok spúšte. Spustite pištoľ na mieste na odpad a odstráňte nečistoty.

### ČISTENIE

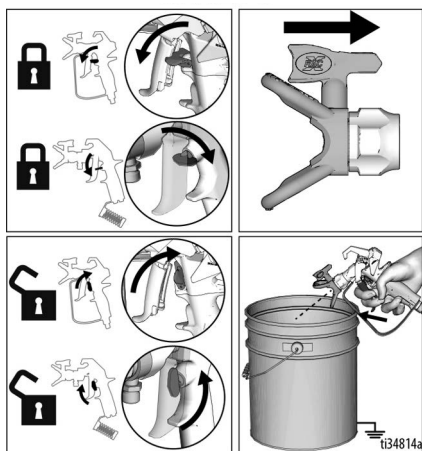

- Zaistíte zámok spúšte. Rozstrekovaciu trysku uveďte do pôvodnej polohy. Odistite zámok spúšte a pokračujte v striekaní.

### STRIEKANIE

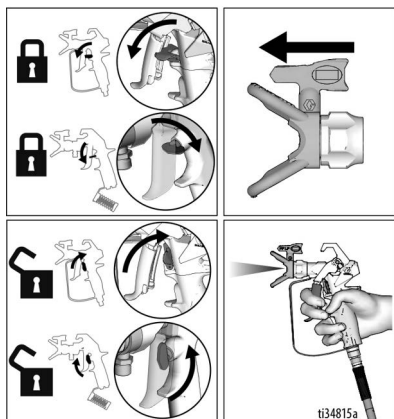

## Čistenie

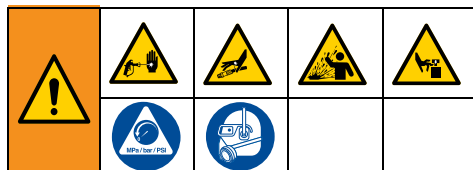

- Vykonajte **Postup na uvoľnenie tlaku**, strana 17.
- Odstráňte chránič hrotu a striekací hrot. Ďalšie informácie nájdete v osobitnom návode na používanie striekacej pištole.

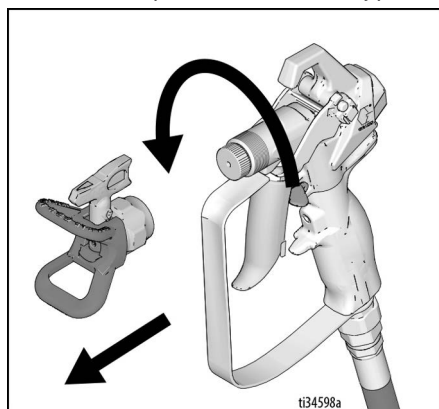

3. Vyberte nasávaciu rúrku a vypúšťaciu rúrku z farby, utrite prebytok farby z vonkajšej strany.



4. Vložte nasávaciu rúrku do preplachovacej kvapaliny. Na farby na báze vody použite vodu, na farby na báze oleja použite lakový benzín. Vypúšťaciu rúrku vložte do plechovky pre odpad.

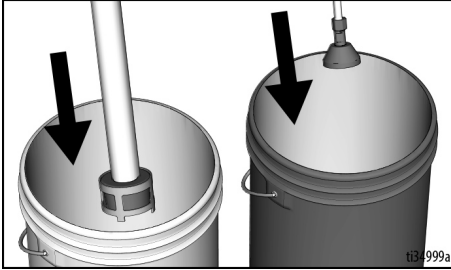

5. Ak chcete čerpať, otočte ventil napúšťania do dolnej polohy.

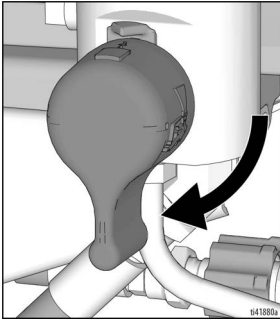

6. Otočte regulátor tlaku do polohy TurboClean.

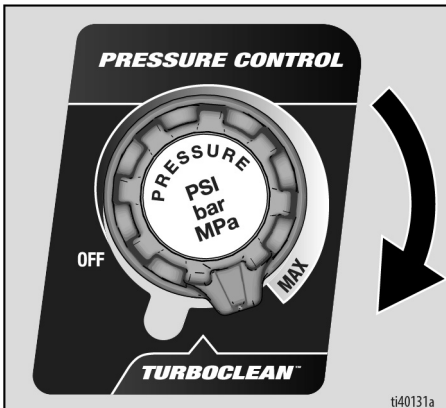

7. Spustite pištoľ, kým sa čerpadlo nedostane do stabilizovaného chodu a kým sa v odpadovej plechovke neobjaví číra preplachovacia kvapalina.

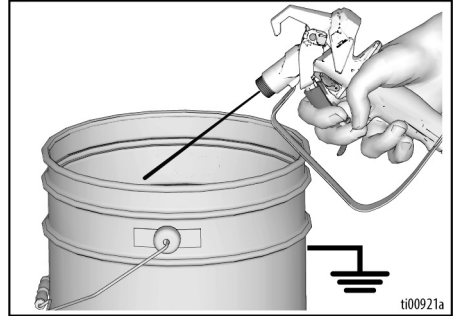

8. Regulátor tlaku otočte do polohy spustenia OFF.

## Prepláchnutie hadice a pištole

1. Ak chcete prepláchnuť bezvzduchovú hadicu a striekaciu pištoľ, otočte plniaci ventil do zvislej polohy.
2. Podržte kovovú časť striekacej pištole pevne priloženú k odpadovej nádobe. Odistite poistku spúšte.

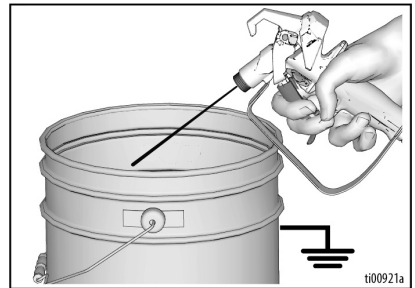

3. Spustite pištoľ a otočte regulátor tlaku do polohy TurboClean.

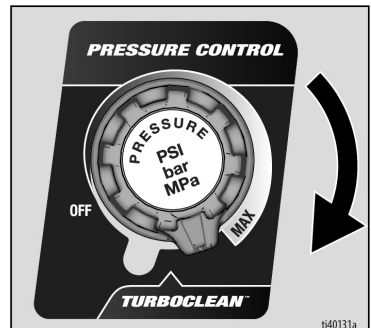

# Obsluha

- Zariadenie nechajte spustené, kým sa čerpadlo nedostane do stabilizovaného chodu a kým sa neobjaví číra preplachovacia kvapalina.
- Otočte regulátor tlaku do polohy vypnutia OFF.

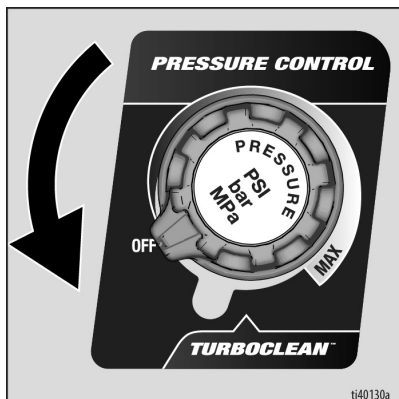

- Zastavte pištoľ.
- Zdvihnite zostavu nasávacej rúrky nad preplachovaciu kvapalinu.

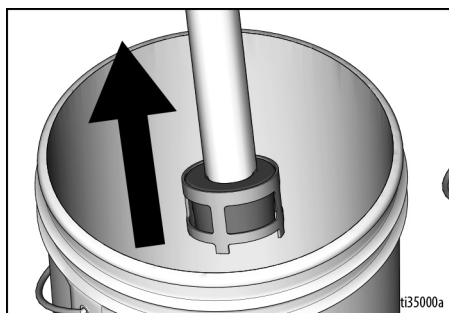

- Pri spúšťaní pištoľe do preplachovacej nádoby otočte regulátor tlaku do polohy režimu Turboclean, aby ste vytlačili kvapalinu z hadice.
- Zaistite poistku spúšte.

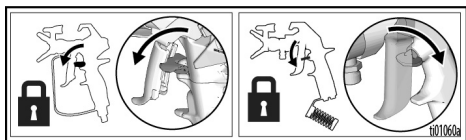

- Otočte gombík regulátora tlaku do polohy vypnutia OFF a hlavný vypínač otočte do polohy vypnutia **OFF**. Odpojte napájanie striekacieho zariadenia.

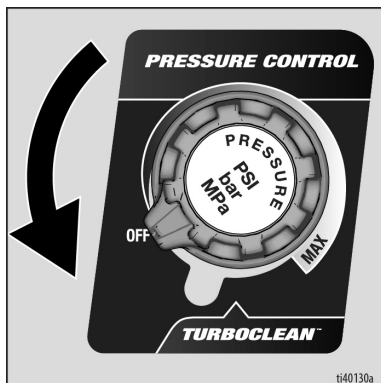

- Odstráňte striekací hrot a chránič striekacieho hrotu zo striekacej pištoľe.
- Vyberte z pištoľe a zo striekacieho zariadenia filter, ak je nainštalovaný. Vyčistite ich a skontrolujte. Namontujte filter. Pozrite samostatný návod pre pištoľ.

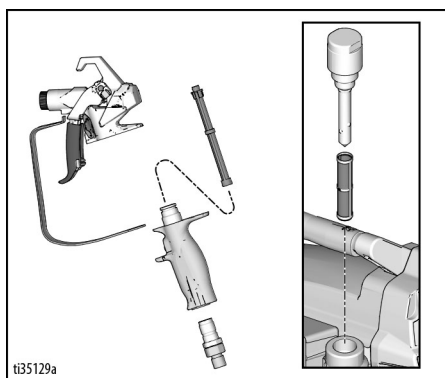

- Pri preplachovaní vodou znova prepláchnite prípravkom Pump Armor, aby sa vytvorila ochranná vrstva proti zamrznutiu alebo korózii.
- Striekacie zariadenie, hadicu a pištoľ poutierajte handrou namočenou vo vode alebo minerálnom liehu.

## Digitálny displej

Všetky modely obsahujú digitálny displej. Táto časť opisuje spôsob použitia tejto funkcie.



## Používanie hlavnej ponuky

Krátkym stlačením tlačidla ponuky sa presuniete na nasledujúce zobrazenie. Stlačením a podržaním tlačidla ponuky môžete zmeniť jednotky alebo vynulovať údaje.

1. Vykonajte **Postup na uvoľnenie tlaku**, strana 17.
2. Prepnete hlavný vypínač do vypnutej polohy **OFF**.
3. Pripojte striekacie zariadenie k uzemnenej zásuvke. Hlavný vypínač otočte do polohy zapnutia **ON**.

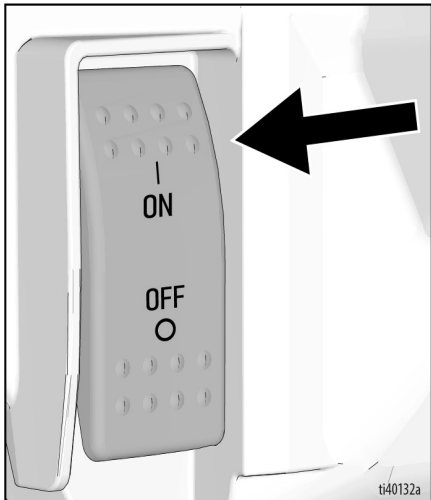
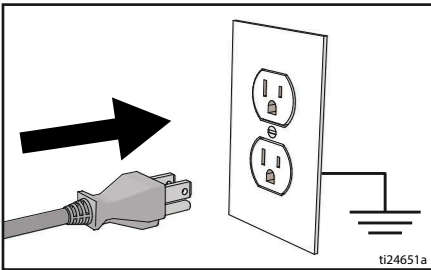

4. Ak chcete zmeniť jednotky tlaku (psi, bar alebo MPa), stlačte a podržte tlačidlo ponuky, kým sa nezobrazia požadované jednotky (približne 10 sekúnd). Výber jednotky bar alebo MPa zmení galóny na desiatky litrov.
5. Zobrazí sa tlak. Keď je tlak nižší ako 0,3 MPa (3 bar, 50 psi), zobrazia sa pomlčky.

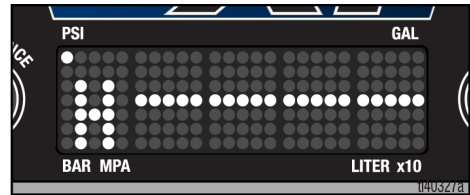

6. Krátkym stlačením tlačidla ponuky prejdete na zobrazenie v galónoch v rámci úlohy (alebo v litroch x 10).

**POZNÁMKA:** Krátko sa zobrazí hlásenie **JOB** (Úloha) a potom počet striekaných galónov.



# Digitálny displej

7. Stlačením a podržaním tlačidla ponuky vynulujete údaje a krátkym stlačením tlačidla displeja zobrazíte počet galónov (alebo desiatok litrov) počas celej doby používania.

**POZNÁMKA:** Krátko sa zobrazí hlásenie **LIFE** (Celkovo) a potom množstvo galónov striekanych nad 4,1 MPa (41 bar, 600 psi).

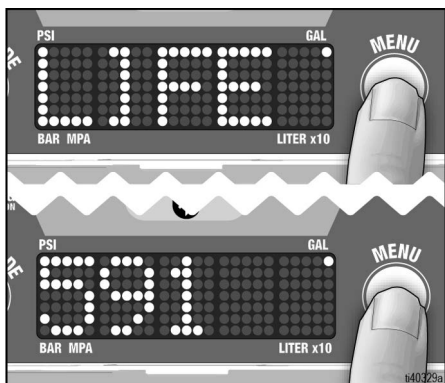

**POZNÁMKA:** Kroky 8 a 9 uvedené nižšie sa vzťahujú len na modely ProContractor.

8. Krátkym stlačením tlačidla ponuky prejdete na Párovanie striekacej pištole. Obrazovka sa posunie na „Párovanie striekacej pištole“.



9. Krátkym stlačením tlačidla ponuky sa vrátite na obrazovku zobrazenia tlaku.

## Výber režimov výkonu

Zariadenie je vybavené dvoma režimami výkonu. Režimy výkonu sa vyberajú stlačením tlačidla „Režim výkonu“ na ľavej strane displeja. Režim sa posúva po displeji buď ako „Vysoký tlak“, alebo „Nízky tlak“. Sú označené jednopísmenovým symbolom na ľavej strane displeja.

Vysvetlenie režimov výkonu nájdete v časti **Režimy výkonu**, strana 24.

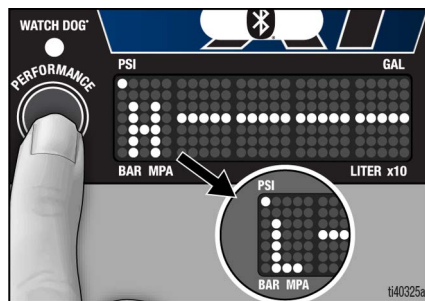

## TurboClean

Jednotka je vybavená režimom čistenia TurboClean. Ak ho chcete zapnúť, otočte gombík na reguláciu tlaku na nastavenie režimu TurboClean. Po prechode do režimu TurboClean dôjde pri otáčaní gombíka regulácie tlaku na nastavenie TurboClean k výraznému zadržiavaniu tlaku a na displeji bude blikať hlásenie CLEAN.

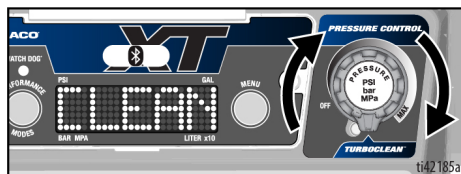

**POZNÁMKA:** TurboClean sa používa len na čistenie kvapalín. Pri použití režimu TurboClean nebude striekacie zariadenie striekať farbu ani iné materiály.

## Watchdog

Systém ochrany čerpadla Watchdog™ automaticky vypne čerpadlo, keď sa minie materiál alebo ak sa poškodí nasávacía rúrka.

Ak chcete zapnúť Watchdog, stlačte a podržte tlačidlo „Režim výkonu“, kým sa nerozsvieti LED indikátor systému Watchdog. Stlačte a podržte tlačidlo „Režim výkonu“, aby ste vyplli systém Watchdog.

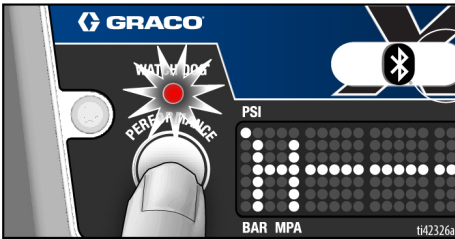

Existujú tri nastavenia citlivosti systému Watchdog: nízka, stredná a vysoká. Ak chcete zmeniť nastavenie citlivosti, zadajte uložené údaje na displeji a prejdite na Watchdog. Stlačením a podržaním tlačidla ponuky prepnete systém Watchdog.

## Zobrazenie uložených údajov

1. Vykonajte **Postup na uvoľnenie tlaku**, strana 17.
2. Stlačte a podržte tlačidlo displeja a súčasne otočte hlavný vypínač do polohy zapnutia **ON**.

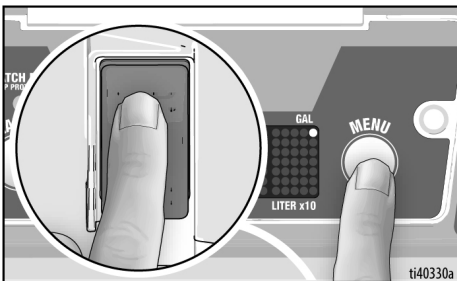

3. Po displeji prebehne sériový kód.

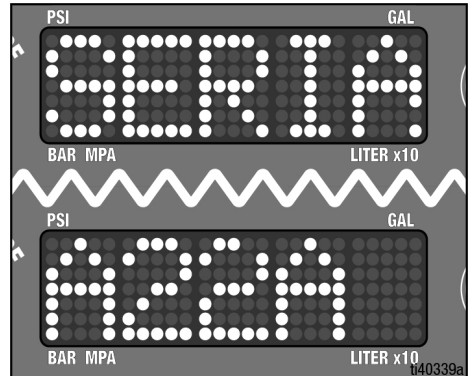

4. Krátko stlačte tlačidlo ponuky a zobrazí sa počet hodín chodu motora.
5. Krátko stlačte tlačidlo ponuky a zobrazí sa posledný chybový kód: napr. **E=03**. Chybový kód vynulujete stlačením a pridržením tlačidla ponuky.

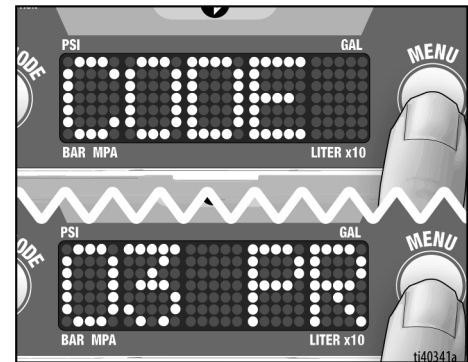

6. Krátkym stlačením prejdite na Watchdog.



# Digitálny displej

7. Stlačením a podržaním tlačidla ponuky zmeníte nastavenie citlivosti systému Watchdog (vysoká, stredná, nízka). Predvolená hodnota je nastavená na strednú.



8. Krátkym stlačením tlačidla ponuky prejdete na kontrolu softvéru.
9. Krátkym stlačením tlačidla ponuky prejdete na ID striekacieho zariadenia.
10. Krátkym stlačením tlačidla ponuky prejdete na položku **Kalibrácia gombíka**, strana 32 a **Kalibrácia prevodníka**, strana 33.
11. Otočením hlavného vypínača do polohy vypnutia **OFF** ukončíte zobrazenie uložených údajov.

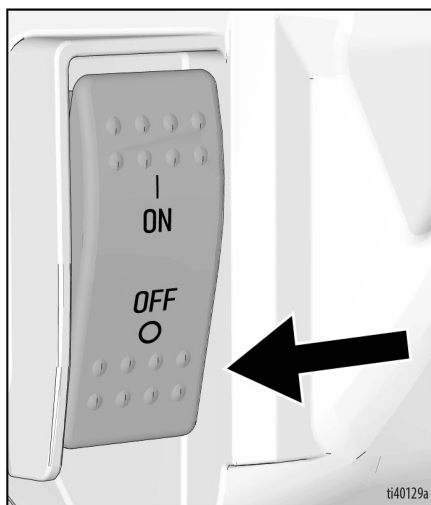

## Kalibrácia gombíka

**POZNÁMKA:** Kalibrácia gombíka by sa mala vykonať vždy, keď je nainštalovaný nový regulátor tlaku (potenciometer) alebo keď je vymenená riadiaca doska.

1. Ak chcete vykonať kalibráciu gombíka, prejdite do sekundárnej ponuky podržaním tlačidla ponuky počas zapínania striekacieho zariadenia.
2. Pomocou tlačidla ponuky prejdite na obrazovku kalibrácie gombíka.



3. Nastavte potenciometer na maximálnu polohu striekania, tesne pred TurboClean.

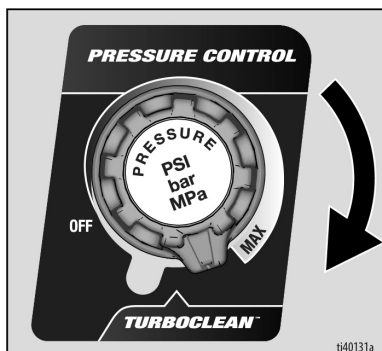

4. Podržte tlačidlo ponuky dovtedy, kým sa na displeji nezobrazí prechod.

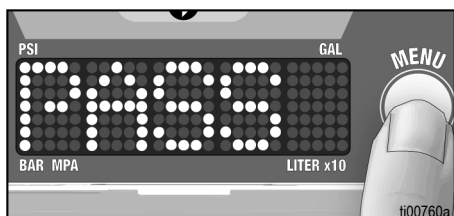

5. Pred opätovným spustením a opätovným použitím striekacieho zariadenia otočte gombík potenciometra späť do polohy vypnutia **OFF**.



## Kalibrácia prevodníka

**POZNÁMKA:** Kalibrácia prevodníka by sa mala vykonať vždy, keď je nainštalovaný nový snímač alebo keď je vymenená riadiaca doska.

1. Vykonajte **Postup na uvoľnenie tlaku**, strana 17.
2. Ak chcete vykonať kalibráciu prevodníka, prejdite do sekundárnej ponuky podržaním tlačidla ponuky počas zapínania striekacieho zariadenia.
3. Pomocou tlačidla ponuky prejdite na obrazovku 0 (nulovej) kalibrácie.

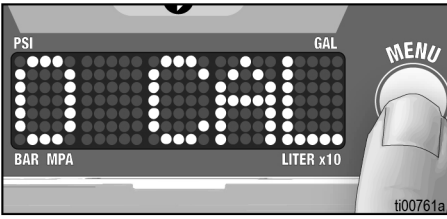

4. Uistite sa, že vypúšťací ventil je otvorený a že v striekacom zariadení nie je žiadny tlak.
5. Stlačte a podržte tlačidlo ponuky dovtedy, kým sa na displeji nezobrazí prechod.

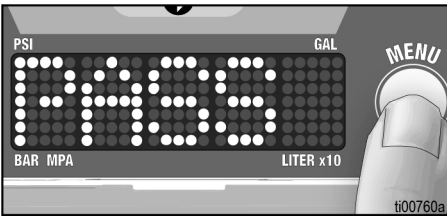

## Aplikácia BlueLink®

Jednotky vybavené systémom BlueLink majú na displeji indikátor BlueLink, pozri **Ovládanie a displej, strana 15**.

Stiahnite si aplikáciu Graco BlueLink z Apple App Store, Google Play alebo iných dostupných obchodov s aplikáciami na pripojenie striekacieho zariadenia farby prostredníctvom Bluetooth®.

Aplikácia BlueLink umožňuje získať prístup k informáciám o striekacom zariadení, nastaveniam, štatistike, pričom poskytuje prístup k užitočným funkciám, ako sú Watchdog™, zlepšené sledovanie údržby, sledovanie striekacieho zariadenia a práce. Aplikáciu Graco BlueLink nájdete na:

<https://www.graco.com/BlueLink>



Ďalšie pokyny je možné získať v rámci tejto aplikácie. Pokyny je možné získať aj online na stránke:

<https://www.graco.com/BlueLinkSupport>



## Výmena batérie BlueLink

Na udržiavanie synchronizácie striekacieho zariadenia má vaša jednotka zabudovanú malú batériu. Ak sa zobrazí nasledujúca správa, batériu bude potrebné vymeniť.

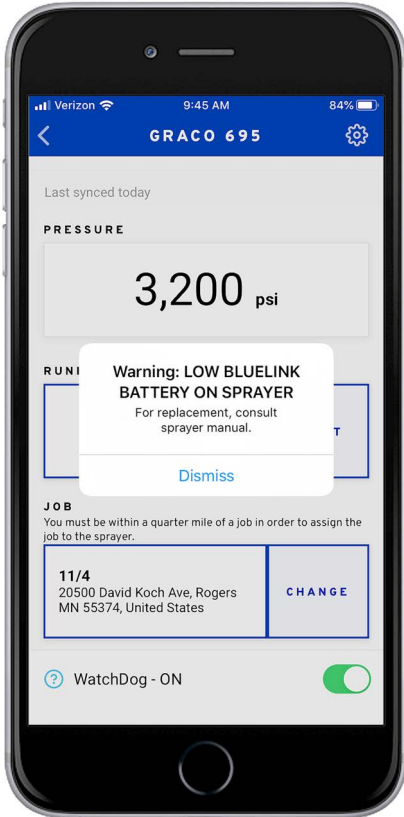

ti37542a

1. Prepnete striekacie zariadenie do polohy vypnutia **OFF** a odpojte napájací kábel.
2. Pomocou torxného nástroja T20 odstráňte dve skrutky a vyberte dosku displeja.

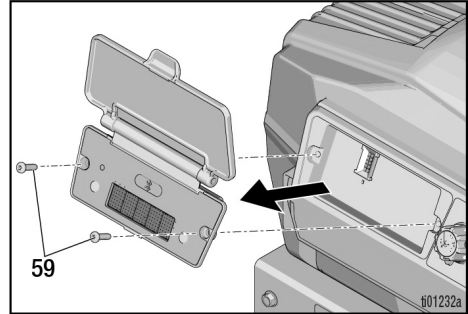

3. Vysuňte batériu z držiaka.
4. Vymeňte batériu za novú batériu CR2032.

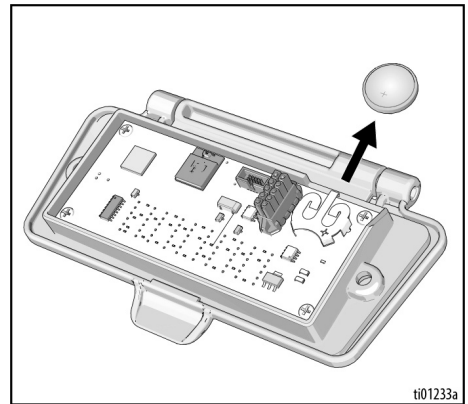

5. Znovu namontujte skrutky dosky displeja. Utihnite ich momentom 12-16 palcov na libru.

## Údržba

Pravidelná údržba je dôležitá na zaistenie správnej činnosti striekacieho zariadenia. Údržba zahŕňa vykonávanie rutinných činností, ktoré slúžia na zaistenie prevádzky vášho striekacieho zariadenia a zabraňujú problémom v budúcnosti.



1. Pred vykonaním údržby vykonajte **Postup na uvoľnenie tlaku**, strana 17.

Činnosť	Interval
Prezrite/vyčistite filter striekacieho zariadenia, vstupný filter kvapaliny a filter pištole.	Každý deň alebo pri každom striekaní
Skontrolujte, či nie sú zablokované otvory na kryte motora.	Každý deň alebo pri každom striekaní
Doplňte kvapalinu TSL cez plniaci port na kvapalinu TSL.	Každý deň alebo pri každom striekaní
Skontrolujte zastavenie striekacieho zariadenia. Keď pištoľ NIE JE spustená, motor striekacieho zariadenia by sa mal zastaviť a nemal by sa znova spustiť, kým nespustíte pištoľ. Ak sa striekacie zariadenie znova spustí, kým pištoľ NIE JE spustená, skontrolujte interné/externé netesnosti čerpadla a netesnosti plniaceho ventilu.	Každých 1000 litrov (100 galónov)
Nastavenie tesniacej matice hrdla Keď po predĺženom používaní začne prepúšťať tesnenie čerpadla, dotiahnite tesniacu maticu, kým sa prepúšťanie nezastaví alebo nezmierni. To umožňuje používať zariadenie počas ďalších 379 l (100 galónov) pred tým, ako bude potrebné opätovné utesnenie. Tesniacu maticu možno pritiahnúť bez odstránenia tesniaceho krúžka.	Podľa potreby na základe používania



Údržbu je možné naplánovať a sledovať prostredníctvom aplikácie Graco BlueLink.

## Recyklácia a likvidácia na konci životnosti

Na konci užitočnej životnosti výrobku ho rozoberte a recyklujte zodpovedným spôsobom.

### Príprava:

- Vykonajte **Postup na uvoľnenie tlaku**, strana 17.
- Kvapaliny vypúšťajte a likvidujte podľa platných predpisov. Vychádzajte z Karty bezpečnostných údajov výrobcu.

### Rozoberte a recyklujte:

- Odstráňte motory, obvodové dosky, displeje a ostatné elektronické komponenty. Recykláciu vykonajte v súlade s platnými predpismi.
- Elektronické komponenty nelikvidujte spolu s komunálnym či priemyselným odpadom.
- Opatrovaný výrobok odneste do recyklačného strediska.

## Riešenie problémov

### Mechanické problémy/problémy s tokom kvapaliny

1. Pred kontrolou alebo opravou zariadenia vykonajte **Postup na uvoľnenie tlaku**, strana 17.
2. Pred demontážou zariadenia overte výskyt všetkých možných problémov a ich príčin.

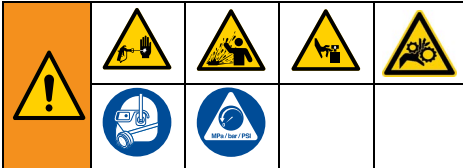

Aby sa predišlo vážnemu zraneniu, ako napríklad vstreknutiu pod kožu, spôsobenému kvapalinou pod tlakom, špliechajúcou kvapalinou alebo pohybujúcimi sa časťami, po skončení striekania a pred čistením, kontrolou alebo údržbou zariadenia vykonajte **postup pri uvoľnení tlaku**.

Počas odstraňovania problémov sa nepribližujte k pohybujúcim sa časťami.

Problém	Čo skontrolovať Ak je kontrola v poriadku, prejdite na ďalšiu kontrolu	Čo urobiť Ak kontrola nie je v poriadku, pozrite si tento stípec
Slabý výtlak čerpadla	Opotrebovaný striekací hrot.	Vymeňte hrot. Pozrite si samostatnú príručku k pištoľi alebo hrotu.
	Striekací hrot je upchatý.	Vyčistite hrot. Pozrite si časť <b>Odstránenie usadeniny zo striekacieho hrotu</b> , strana 26.
	Zásoba farby.	Doplňte farbu a naplňte čerpadlo.
	Filter na prívrade je upchatý.	Odmontujte a očistite ho, potom ho znova nainštalujte. Ak problém pretrváva, preceďte farbu.
	Gulka sacieho ventilu a piestová gulka nie sú riadne usadené.	Vyberte nasávací ventil a vyčistite ho. Skontrolujte, či na gulkách a sedlách nie sú zárezy; a v prípade potreby ich vymeňte. Pozrite si príručku k čerpadlu. Pred použitím farby ju preceďte, aby ste odstránili čistočky, ktoré by mohli upchať čerpadlo.
	Kvapalinový filter alebo filter hrotu je upchatý alebo znečistený.	Odmontujte a očistite ho, potom ho znova nainštalujte.
	Prepúšťanie plniaceho ventilu.	Opravte plniaci ventil.
	Preverte, či čerpadlo ďalej nezaberá, keď uvoľníte ovládaciu páčku pištole. (Plniaci ventil neprepúšťa.)	Vykonajte servis čerpadla. Pozrite si príručku k čerpadlu.
Obvod hrdlovej tesniacej matice netesní, čo by mohlo signalizovať opotrebované alebo poškodené tesnenia.	Dotiahnite tesniacu maticu. Vymeňte tesnenia. Pozrite si príručku k čerpadlu. Skontrolujte tiež, či v sedle ventilu piesta nie je stvrdnutá farba alebo ryhy, a vymeňte ho, ak je to potrebné.	

# Riešenie problémov

Problém	Čo skontrolovať Ak je kontrola v poriadku, prejdite na ďalšiu kontrolu	Čo urobiť Ak kontrola nie je v poriadku, pozrite si tento stípec
Slabý výtlak čerpadla	Nízky tlak vypnutia. Nastavenie tlaku je príliš nízke.	Zmeňte režim striekania na Vysoký tlak. Ovládač tlaku otočte plne v smere hodinových ručičiek. Uistite sa, že je regulátor tlaku správne nainštalovaný tak, že umožňuje otočenie do krajnej polohy v smere hodinových ručičiek. Vykonajte postup <b>Kalibrácia gombíka</b> , strana 32. Ak problém pretrváva, vymeňte prevodník tlaku.
	Poškodenie piestnice čerpadla.	Oprave čerpadlo. Pozrite si príručku k čerpadlu.
	Tesnenia piestu sú opotrebované alebo poškodené.	Vymeňte tesnenia. Pozrite si príručku k čerpadlu.
	Tesniaci kružok v čerpadle je opotrebovaný alebo poškodený.	Vymeňte tesniaci kružok. Pozrite si príručku k čerpadlu.
	Gulka sacieho ventilu je zanesená materiálom.	Vyčistite sací ventil. Pozrite si príručku k čerpadlu.
	Veľký pokles tlaku v hadici s ťažkými materiálmi.	Znížte celkovú dĺžku hadice. Použite hadicu s väčším priemerom.
	Skontrolujte správne rozmery predlžovacieho kábla.	Pozrite si <b>Predlžovacie káble</b> , strana 16.
	Zostava spojovacej tyče je poškodená.	Vymeňte zostavu spojovacej tyče.
	Prepínač ampérov je na nastavení nízkej hodnoty.	Prepnite na hodnotu 16 A alebo 20 A.
Motor nebeží	Chybový kód na displeji.	Určte nápravu chyby z časti Elektrický systém, strana 39.
	Káble motora sú poškodené alebo sú uvoľnené spoje.	Znova ich pripojte alebo vymeňte, ak je to potrebné.
	Vodič potenciometra je poškodený alebo sú uvoľnené spoje.	Znova ich pripojte alebo vymeňte, ak je to potrebné.
	Riadiaca doska, pozri stranu 40.	Vymeňte napájací kábel alebo riadiacu dosku.
	Riešenie ďalších problémov s motorom.	Pozrite si stranu 41.
Motor beží, ale čerpadlo nezabera	Zostava spojovacej tyče je poškodená.	Vymeňte zostavu spojovacej tyče.
Nadmerné prenikanie farby do hrdlovej tesniacej matice	Hrdlová tesniaca matica je uvoľnená.	Odstraňte dištančnú podložku hrdlovej tesniacej matice. Dotiahnite hrdlovú tesniacu maticu iba tak, aby sa zastavilo presakovanie.
	Tesnenia hrdla sú opotrebované alebo poškodené.	Vymeňte tesnenia.
	Výtlačná ojnica je opotrebovaná alebo poškodená.	Vymeňte ojnicu.
Z pištole strieka kvapalina	Vzduch v čerpadle alebo hadici.	Počas plnenia vykonávajte cyklus čerpadla čo najpomalšie. Vyčistite farbu v pištoľi podľa časti <b>Uvedenie do chodu</b> , strana 22.
	Striekací hrot je čiastočne upchatý.	Vyčistite hrot. Pozrite si časť <b>Odstánenie usadeniny zo striekacieho hrotu</b> , strana 26.
	V nádrži nie je žiadna kvapalina alebo je jej málo.	Doplňte nádrž na kvapalinu. Naplňte čerpadlo. Pravidelne kontrolujte prívod kvapaliny, aby sa zabránilo prevádzke čerpadla nasucho.
Čerpadlo sa ťažko plní	Upchatie ventilu napúšťania.	Odstraňte ventil napúšťania, skontrolujte upchatie, vymeňte ho.
	Vzduch v čerpadle alebo hadici.	Skontrolujte a dotiahnite všetky kvapalinové spoje. Počas plnenia vykonávajte cyklus čerpadla čo najpomalšie.
	Sací ventil netesní.	Vyčistite sací ventil. Skontrolujte, či gulkové sedlo nie je poškriabané alebo opotrebované a či gulka riadne dosadá do sedla. Znova zmontujte ventil.
	Tesnenia čerpadla sú opotrebované.	Vymeňte tesnenia čerpadla. Pozrite si príručku k čerpadlu.
	Farba je príliš hustá.	Rozriedte farbu podľa odporúčaní dodávateľa.
Čerpadlo stráca napustenie	Netesnosť v nasávacej rúrke.	Vymeňte nasávaciu rúrku.
	Nečistoty uviazli v sacej guľôčke.	Odstraňte nožný ventil a vyčistite ho vhodným čistiacim roztokom.

## Problémy s elektrickým systémom

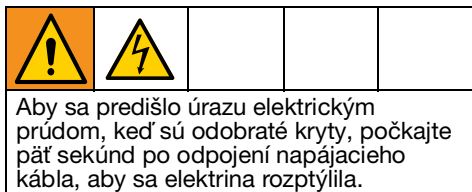

**Príznač:** Striekacie zariadenie nefunguje, vypína sa alebo sa nechce vypnúť.

1. Vykonajte **Postup na uvoľnenie tlaku**, strana 17.

2. Odpojte striekacie zariadenie a prepnite hlavný vypínač do polohy vypnutia **OFF**.
3. Počkajte 30 sekúnd, potom zapojte napájací kábel do riadnej uzemnenej elektrickej zásuvky. Znovu ho prepnite do polohy zapnutia **ON** (tým sa zabezpečí, že striekacie zariadenie je v normálnom režime).
4. Gombík na reguláciu tlaku otočte o 1/2 otáčky doprava.
5. Na displeji sa zobrazí chybový kód.

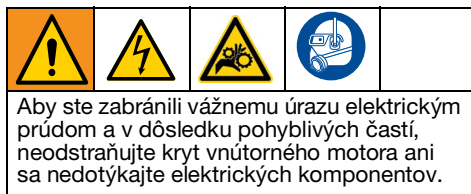

## Hlásenia s chybovým kódom

KÓD	HLÁSENIE	ČINNOSŤ
02	Kód 02 – Zistil sa vysoký tlak	Uvoľnite tlak. Skontrolujte upchatie filtrov a hadíc. Používajte minimálne 15 m (50 stôp) hadicu Graco. Skontrolujte prevodník.
03	Kód 03 – Nezistil sa prevodník tlaku	Prepnite striekacie zariadenie do polohy vypnutia <b>OFF</b> a odpojte ho zo zásuvky. Odstráňte kryt. Skontrolujte kábel prevodníka a pripojenie k riadiacej doske. Skontrolujte prevodník.
04	Kód 04 – Zistili sa viacnásobné napätové rázy	Prepnite striekacie zariadenie do polohy vypnutia <b>OFF</b> a odpojte ho zo zásuvky. Vyhľadajte zdroj napájania so správnym napätím, aby ste zabránili poškodeniu elektroniky.
05	Kód 05 – Motor sa netočí z dôvodu vysokého mechanického zaťaženia	Prepnite striekacie zariadenie do polohy vypnutia <b>OFF</b> a odpojte ho zo zásuvky. Pokúste sa roztočiť motor, pozrite si stranu 41. Motor by sa mal voľne otáčať. Ak sa motor ľahko netočí, odmontujte čerpadlo a zopakujte kontrolu opätovným roztočením motora. Ak sa motor ľahko otáča, skontrolujte riadiacu dosku.
06	Kód 06 – Tepelná ochrana motora je zapnutá	Striekacie zariadenie nechajte zapojené a nechajte ho vychladnúť. Môže to trvať až jednu hodinu. Skontrolujte, či nie sú zablokované vetracie otvory v spodnej a hornej časti striekacieho zariadenia. V prípade potreby skontrolujte konektor ventilátora a káblový zväzok, ventilátor by mal byť spustený. Odpojte striekacie zariadenie a skontrolujte, či sa motor voľne otáča, pozrite si stranu 41.
08	Kód 08 – Privádzané napätie je príliš nízke na prevádzku striekacieho zariadenia	Prepnite striekacie zariadenie do polohy vypnutia <b>OFF</b> a odpojte ho zo zásuvky. Vyhľadajte zdroj napájania so správnym napätím, aby ste zabránili poškodeniu elektroniky.
09	Kód 09 – Komunikácia s kódrom zlyhala	Prepnite striekacie zariadenie do polohy vypnutia <b>OFF</b> , odpojte ho zo zásuvky a počkajte päť minút. Odstráňte kryt. Skontrolujte káble a pripojenia. Skontrolujte motor, pozrite si stranu 41.
10	Kód 10 – Tepelná ochrana riadiacej dosky je zapnutá	Striekacie zariadenie nechajte zapojené a nechajte ho vychladnúť. Môže to trvať až jednu hodinu. Skontrolujte, či nie sú zablokované vetracie otvory v spodnej a hornej časti striekacieho zariadenia. V prípade potreby skontrolujte konektor ventilátora a káblový zväzok, ventilátor by mal byť spustený. Odpojte striekacie zariadenie a skontrolujte, či sa motor voľne otáča.
12	Kód 12 – Je zapnutá ochrana pred nadmerným prúdom	Zapnite a vypnite napájanie z polohy <b>ON</b> do polohy <b>OFF</b> . Ak problém pretrváva, skontrolujte motor, pozrite si stranu 41.
15	Kód 15 – Motor sa neotáča, nezistil sa žiadny prúd motora	Prepnite striekacie zariadenie do polohy vypnutia <b>OFF</b> , odpojte ho zo zásuvky a počkajte päť minút. Odstráňte kryt. Skontrolujte káble a pripojenia. Skontrolujte riadiacu dosku. Skontrolujte motor, pozrite si stranu 41.
17	Kód 17 – Riadiaca doska je pripojená k nesprávnejmu napätiu	Prepnite striekacie zariadenie do polohy vypnutia <b>OFF</b> a odpojte ho zo zásuvky. Vyhľadajte zdroj napájania so správnym napätím, aby ste zabránili poškodeniu elektroniky, pozrite si stranu 41.

## Riadiaca doska



Aby ste zabránili úrazu elektrickým prúdom a v dôsledku pohyblivých častí, neodstraňujte kryt vnútorného motora ani sa nedotýkajte elektrických komponentov.

**Príznak:** Striekacie zariadenie nefunguje alebo sa vypína.

1. Skontrolujte napájacie napätie dosky.
  - a. Pomocou multimetra zmerajte striedavé napätie od konca napájacieho kábla (L1in a L2in, pozrite si **Schémy zapojenia**, strana 64). Striedavé napätie by malo mať hodnotu 100–127 V AC alebo 220–240 V AC v závislosti od miesta.
  - b. Ak je napätie nízke alebo nie je prítomné, skontrolujte napájanie zo zásuvky. Ak je napájanie zo zásuvky v poriadku, odpojte ho zo zásuvky a počkajte päť minút, kým sa z dosky odvedie napätie.
  - c. Skontrolujte, či elektrické vedenie, napájací kábel alebo konektory nie sú poškodené.
2. Skontrolujte, či nedošlo k fyzickému poškodeniu.



## Motor



Aby sa predišlo úrazu elektrickým prúdom, keď sú odobraté kryty, počkajte päť sekúnd po odpojení napájacieho kábla, aby sa elektrina rozptýlila.

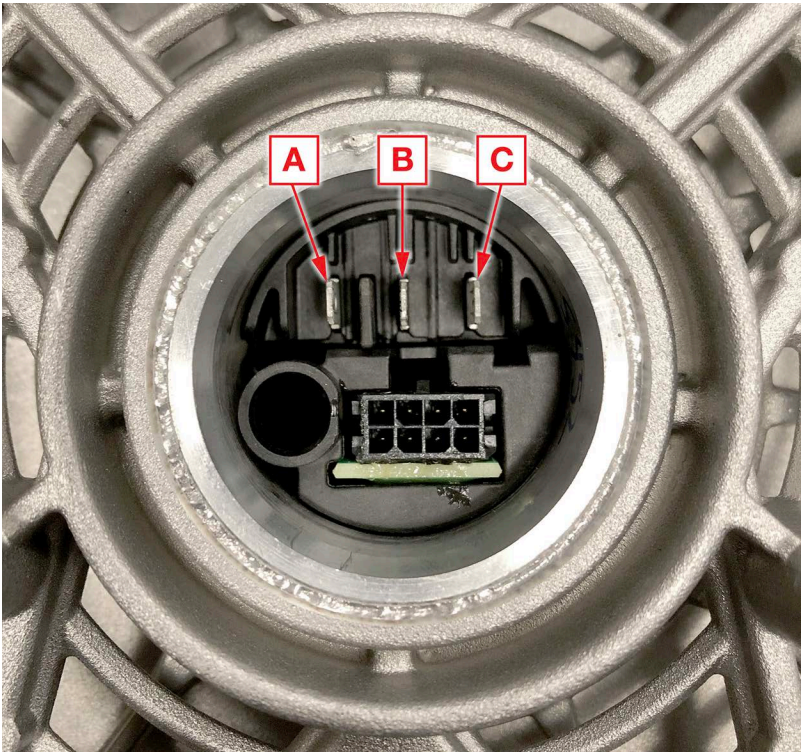

**Príznak:** Jednotka nefunguje, pracuje nerovnomerne alebo je hlučná.

1. Vykonajte **Postup na uvoľnenie tlaku**, strana 17.
2. Prepnite striekacie zariadenie do polohy vypnutia **OFF** a odpojte napájací kábel.
3. Odstráňte vrchný kryt striekacieho zariadenia.
4. Odmontujte čerpadlo.
5. Odmontujte riadiacu dosku.
6. Motor by sa mal voľne otáčať bez zasekávania alebo nadmerného blokovania. Ak sa motor zasekáva alebo vyžaduje nadmernú silu na točenie, vymeňte motor.
7. Pomocou multimetra zmerajte odpor medzi nasledujúcimi fázami:
  - a. A-B
  - b. B-C
  - c. A-C
8. Hodnoty odporu by mali byť rovnaké. Ak sa hodnoty odporu navzájom výrazne líšia ( $>0,5 \Omega$ ), vymeňte motor.
9. Nainštalujte čerpadlo.
10. Nainštalujte riadiacu dosku.
11. Nainštalujte vrchný kryt striekacieho zariadenia.



## Oprava

### Odstránenie krytu

				
--	---	---	--	--

Aby ste sa vyhli úrazu elektrickým prúdom a pohyblivým časťam, neodstraňujte kryt vnútorného motora a počkajte päť minút po odpojení napájacieho kábla, aby sa nahromadená elektrina rozptýlila.

1. Vykonať **Postup na uvoľnenie tlaku**, strana 17.
2. Prepnite striekacie zariadenie do polohy vypnutia **OFF** a odpojte napájaci kábel.
3. Pomocou 1/4 palcového bitu odstráňte štyri skrutky, ktoré držia predný kryt.

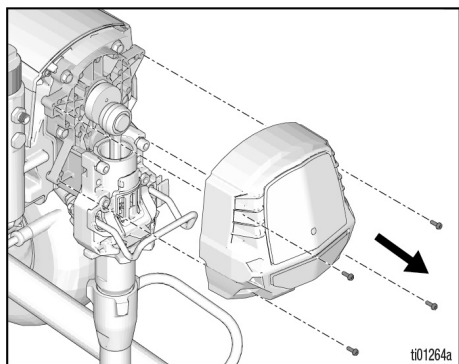

4. Pomocou 1/4 palcového bitu odstráňte dve predné skrutky.

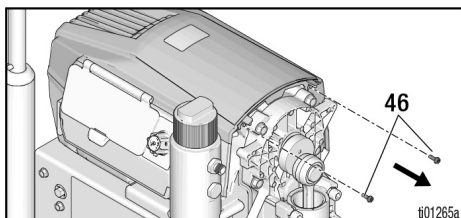

5. Pomocou nástroja T20 odstráňte dve skrutky Torx T20. Odstráňte kryt motora.

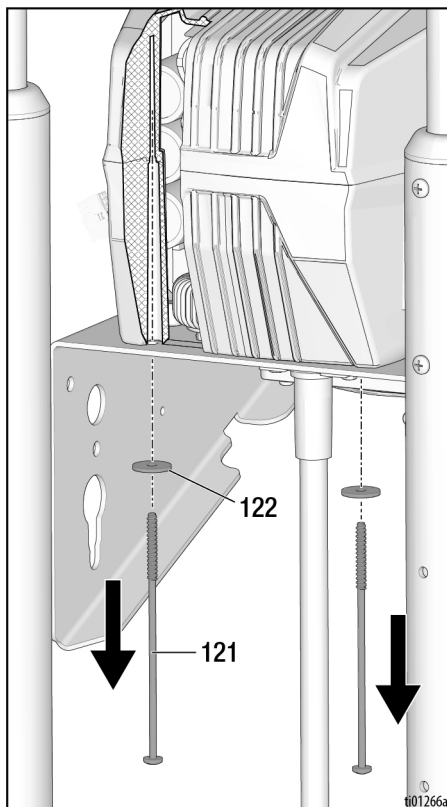

## Spätná montáž krytu

1. Uistite sa, že úchytky na vnútornej hornej strane krytu sú zarovnané s drážkami na kanáli riadiacej dosky. Horné úchytky krytu sa musia zasunúť do drážok riadiacej dosky. Bočné hrany by mali byť zarovnané k spodnému krytu v bočných drážkach.

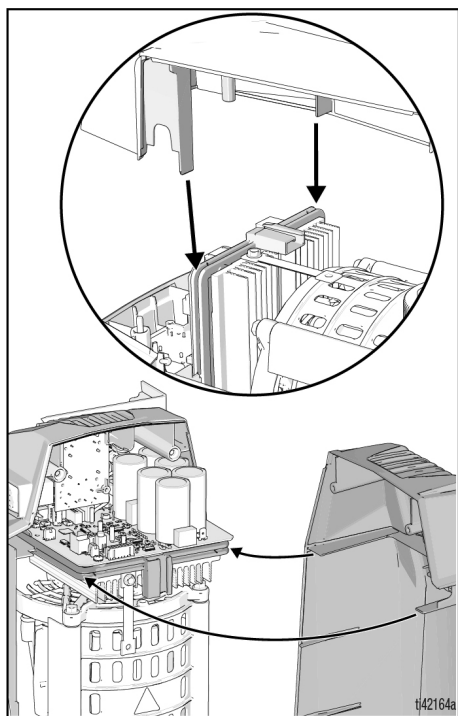

2. Jemne zatlačte na hornú časť krytu a pomocou nástroja T20 utiahnite dve skrutky Torx T20 na 12–16 palcov na libry.
3. Pomocou 1/4 palcového bitu utiahnite dve predné skrutky na 20–25 palcov na libry.
4. Zarovnajte predný kryt a pomocou 1/4 palcového bitu utiahnite predné skrutky na 20–25 palcov na libry.

## Demontáž potenciometra



Aby ste sa vyhli úrazu elektrickým prúdom a pohyblivým časťam, neodstraňujte kryt vnútorného motora a počkajte päť minút po odpojení napájacieho kábla, aby sa nahromadená elektrina rozptýlila.

1. Demontujte kryt, pozrite si **Odstránenie krytu**, strana 42.
2. Pomocou nástroja T20 odstráňte dve skrutky Torx T20, ktoré držia displej.
3. Odstráňte bočný kryt na radiacej doske odpojením káblového zväzku displeja.

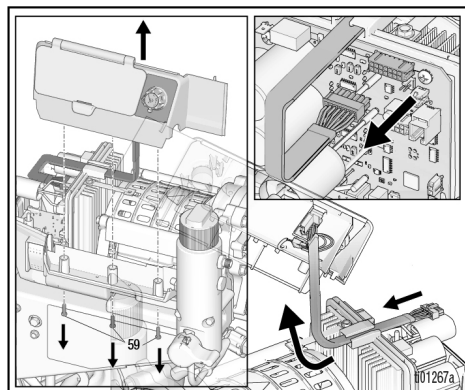

4. Odpojte konektor kábla potenciometra.

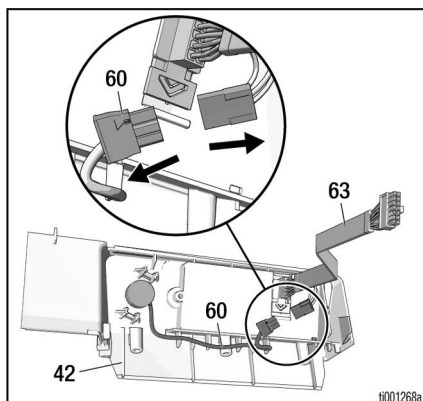

5. Demontujte gombík potenciometra vytiahnutím dvoch zostávajúcich nastavovacích skrutiek pomocou 5/64-palcového imbusového kľúča.

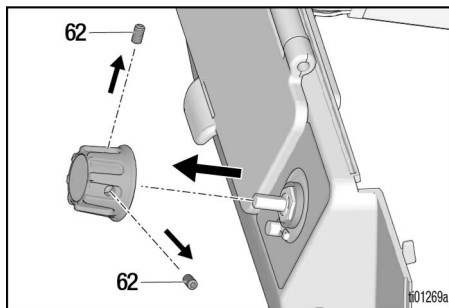

6. Pomocou 1/2 palcového bitu demontujte potenciometer odskrutkovaním poistnej matice z displeja.

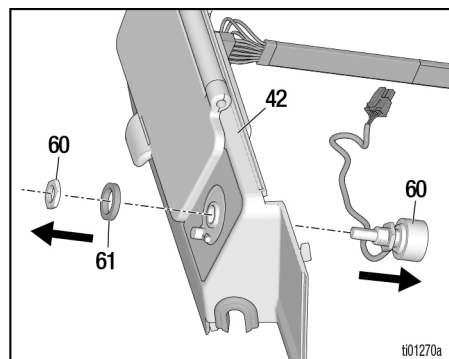

## Inštalácia potenciometra



Aby ste sa vyhlí úrazu elektrickým prúdom a pohyblivým častiam, neodstraňujte kryt vnútorného motora a počkajte päť minút po odpojení napájacieho kábla, aby sa nahromadená elektrina rozptýlila.

1. Namontujte naspäť potenciometer zasunutím na miesto na bočnom kryte. Uistite sa, že káble sú orientované nadol. Uťahnite upevňovaciu maticu potenciometra na 8–10 in-lb. Zaveďte potenciometer do spodnej časti bočného krytu a pripojte ho ku káblovému zväzku displeja.

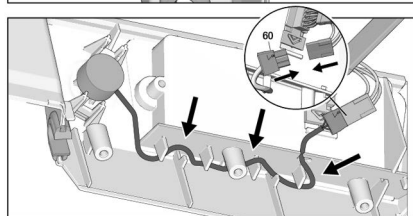
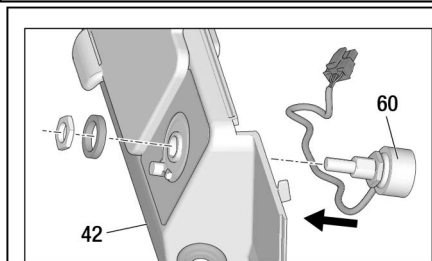
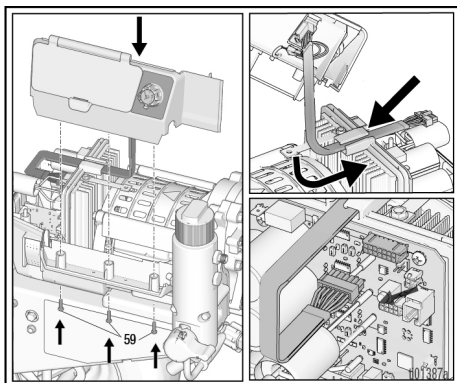

2. Otáčajte hriadelom potenciometra v smere hodinových ručičiek, kým sa nezastaví, potom namontujte tesnenie a gombík s indikátorom smerujúcim priamo nadol (poloha TurboClean). Pôsobte na gombík silou smerom nadol a utiahnite obe nastavovacie skrutky, aby sa na tesnení vytvoril ľahký odpor. Nastavovacie skrutky utiahnite na 10–15 in-lb.

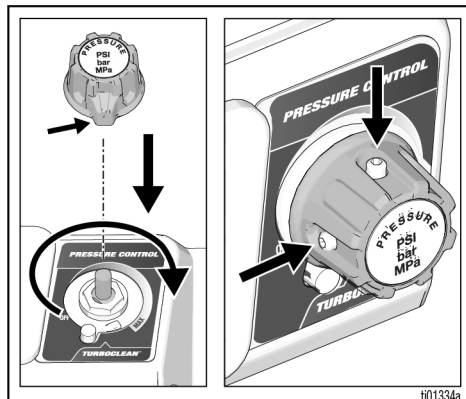

3. Namontujte naspäť bočný kryt na spodný kryt. Skrutky utiahnite na 12–16 in-lb. Znovu pripojte káblový zväzok displeja k riadiacej doske. Uistite sa, že káblový zväzok displeja je vedený cez polohovací prvok na hornej strane riadiacej dosky.
4. Namontujte naspäť kryt, pozri **Spätná montáž krytu**, strana 43.
5. Kalibrujte gombík, pozrite si **Kalibrácia gombíka**, strana 32.

## Diely

### 695 XT LoBoy

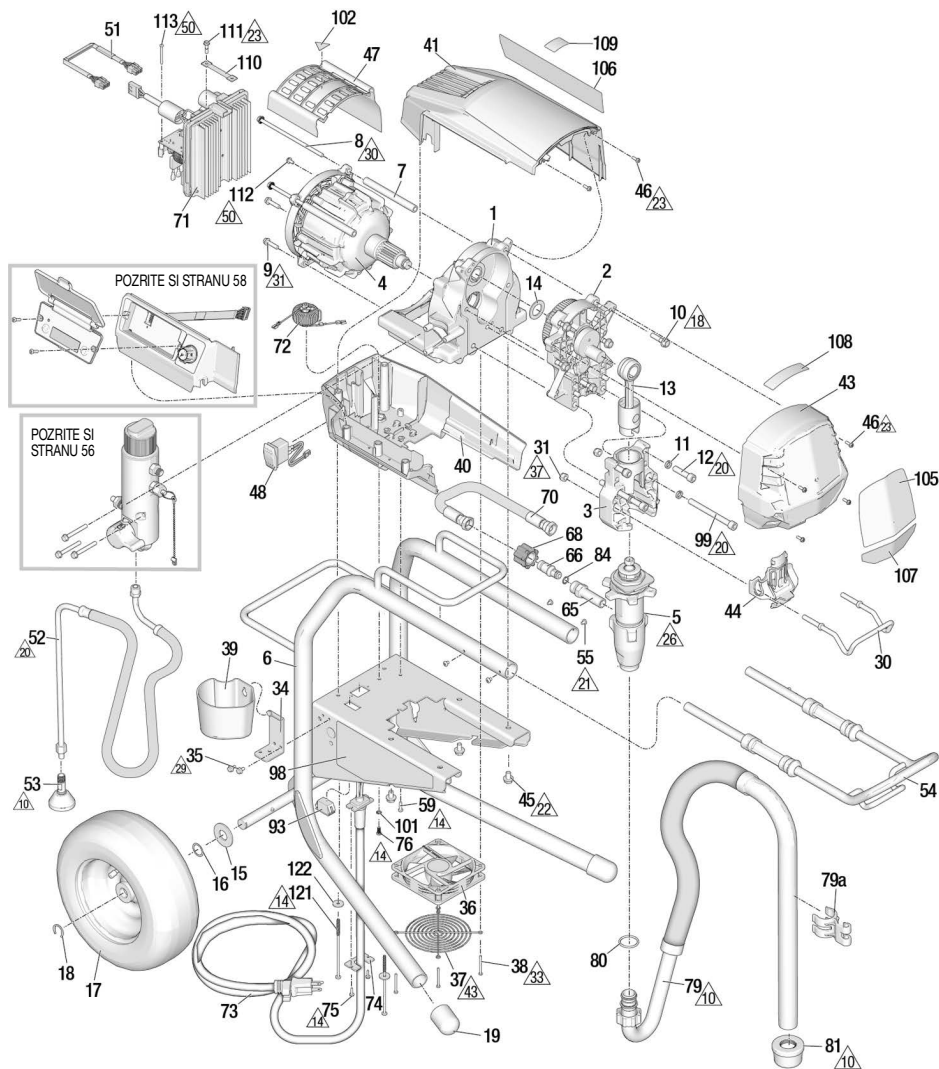

19933

601113a

Položka	Uťahovací moment	Položka	Uťahovací moment	Položka	Uťahovací moment
10	Ručne dotiahnite	23	20–25 in-lb (2,3–2,89 N•m)	37	85–95 in-lb (9,6–10,7 N•m)
14	12–16 in-lb (1,4–1,8 N•m)	26	70–80 ft-lb (95–108,5 N•m)	42	30–40 in-lb (3,4–4,5 N•m)
18	190–210 in-lb (21,5–23,7 N•m)	29	40–45 in-lb (4,5–5,2 N•m)	43	Namontujte ochranný kryt tak, aby sa nedotýkal náboja ventilátora.
20	25–30 ft-lb (33,9–40,7 N•m)	30	70–75 in-lb (7,9–8,5 N•m)	50	30–35 in-lb (3,4–4,0 N•m)
21	22–28 in-lb (2,5–3,2 N•m)	31	140–160 in-lb (15,8–18 N•m)		
22	12–14 ft-lb (16,3–19,0 N•m)	33	6–8 in-lb (0,7–0,9 N•m)		

## Zoznam dielov 695 XT LoBoy

Položka	Diel	Popis	Množ- stvo	Položka	Diel	Popis	Množ- stvo
1	2003292	PODVOZOK, <i>zahŕňa 45</i>	1	70	2003296	HADICA, so spojkou, <i>zahŕňa 66, 68, 84</i>	1
2	2003289	PUZDRO, <i>zahŕňa 10, 14</i>	1	71		DOSKA, rozvážacia	1
3	2003294	PUZDRO, ložisko; <i>zahŕňa 11, 12, 30, 31, 32, 33, 44, 99</i>	1		2003254	100-120VAC	
4	2003298	MOTOR, <i>zahŕňa 7, 8, 9, 47, 102</i>	1		2003255	220-240VAC	
5	2001548	ČERPADLO, výtlačné; <i>zahŕňa 65, 80</i>	1	72		SYTIČ, uzemnenie, <i>zahŕňa 76, 101</i>	1
6	20B190	RÁM, XT, 695 LoBoy	1		2003268	Severná Amerika, Japonsko, Taiwan	
7	19B587	ROZPERA, ojnica, motor	2		2003269	Zvyšok sveta	
8	19C928	SKRUTKA, s hlavou	2	73		Pozrite si stranu 60	
9	119426	SKRUTKA, stroj., šesťhranná hlava s podložkou	2			KÁBEL, napájací, <i>zahŕňa 74, 75</i>	1
10	15C753	SKRUTKA, stroj., šesťhranná hlava s podložkou	5	74	20B466	ÚCHYTKA, napájací kábel	1
11	106115	PODLOŽKA, poistná	4	75	2003004	SKRUTKA, stroj., hlava s vnútorným šesťhranom a podložkou	2
12	17E788	SKRUTKA, s hlavou, 3/8 x 1,5	2	76	2003504	SKRUTKA, stroj., s vrúbkovanou šesťhrannou hlavou	1
13	19D814	TYČ, spojovacia, XT	1	79	24A437	HADICA, LoBoy, podzostava, <i>zahŕňa 81</i>	1
14	116191	PODLOŽKA, prtláčná	1	79a	15D000	SVORKA, odtokové potrubie	1
15	156306	PODLOŽKA, plochá	2	80	118494	UPCHÁVKA, tesniaci krúžok	1
16	116038	PODLOŽKA, s vlnovou pružinou	2	81	189920	SÚPRAVA, sitko	1
17	119420	KOLESO, pneumatiké	2	84	107505	UPCHÁVKA, tesniaci krúžok	1
18	15E891	SVORKA, upevňovacia	2	91		Pozrite si stranu 59	1
19	19D306	UZÁVER, podperový	2	93	16T483	ZÁTKA	1
30	16C457	VEŠIAK, na nádobu	1	98▲		Pozrite si stranu 61	1
31	111040	MATICA, poistná, s vložkou, nylon	2	99	20B730	SKRUTKA, s hlavou, sch. 3/8 x 4,0, SST	2
34	15F952	DRŽIAK, vypúšťacia nádob	1	101	100718	PODLOŽKA	1
35	114423	SKRUTKA, šesťhranná hlava	2	102▲	2001766	ŠTÍTOK, bezpečnostný, výstraha	1
36	19D923	VENTILÁTOR, 12 V	1	105		Pozrite si stranu 61	1
37	19D924	CHRÁNIČ, ventilátor	1	106		Pozrite si stranu 61	1
38	117683	SKRUTKA, stroj., nezapustená hlava Phil.	4	107		Pozrite si stranu 61	1
39	276975	NÁDOBA, vypúšťacia	1	108		Pozrite si stranu 61	1
40	2003286	KRYT, motor, spodný, <i>zahŕňa 48, 59</i>	1	109	16D576	ŠTÍTOK, značka, vyrobené v USA	1
41	2003283	KRYT, motor, horný; <i>zahŕňa 46, 59</i>	1	110	2002717	KÁBLOVÝ ZVÁZOK, uzemnený, opletený (len modely s 230 V AC)	1
43	2003281	KRYT, predný, <i>zahŕňa 46</i>	1	111	119791	SKRUTKA, stroj., šesťhranná hlava s podložkou (len modely 230 V AC)	1
44	20B130	KRYT, piestnica čerpadla	1	112	114391	SKRUTKA, uzemnenie (len modely 230 V AC)	1
45	111801	SKRUTKA, odtok, XT, LoBoy	4	113	119236	SKRUTKA (len modely 230 V AC)	2
46	2001659	SKRUTKA, stroj., hlava s vnútorným šesťhranom a podložkou	6	121	2005199	SKRUTKA, #10, 5 palca	2
47	19D292	KRYT, motor	1	122	120339	PODLOŽKA, plochá	2
48	116752	PREPÍNAČ, kolískový	1				
51	19B596	KÁBLOVÝ ZVÁZOK, kodér	1				
52	20B648	HADICA, odtok, XT, LoBoy	1				
53	241920	DEFLEKTOR, závitový	1				
54	19D794	RUKOVÄŤ, LoBoy, zostava	1				
55	109032	SKRUTKA, stroj.	1				
59	19D307	SKRUTKA, stroj., nezapustená hlava torx.	1				
65	20B230	SPOJKA, čerpadla	1				
66	16X833	SPOJOVACÍ DIEĽ, s rýchlym odpojením	1				
68	120583	MATICA, ručná	1				

▲ Náhradné bezpečnostné štítky, prívesky a karty sú k dispozícii bezplatne.

## 695 XT, 795 XT, Mark IV Standard Hi-Boy

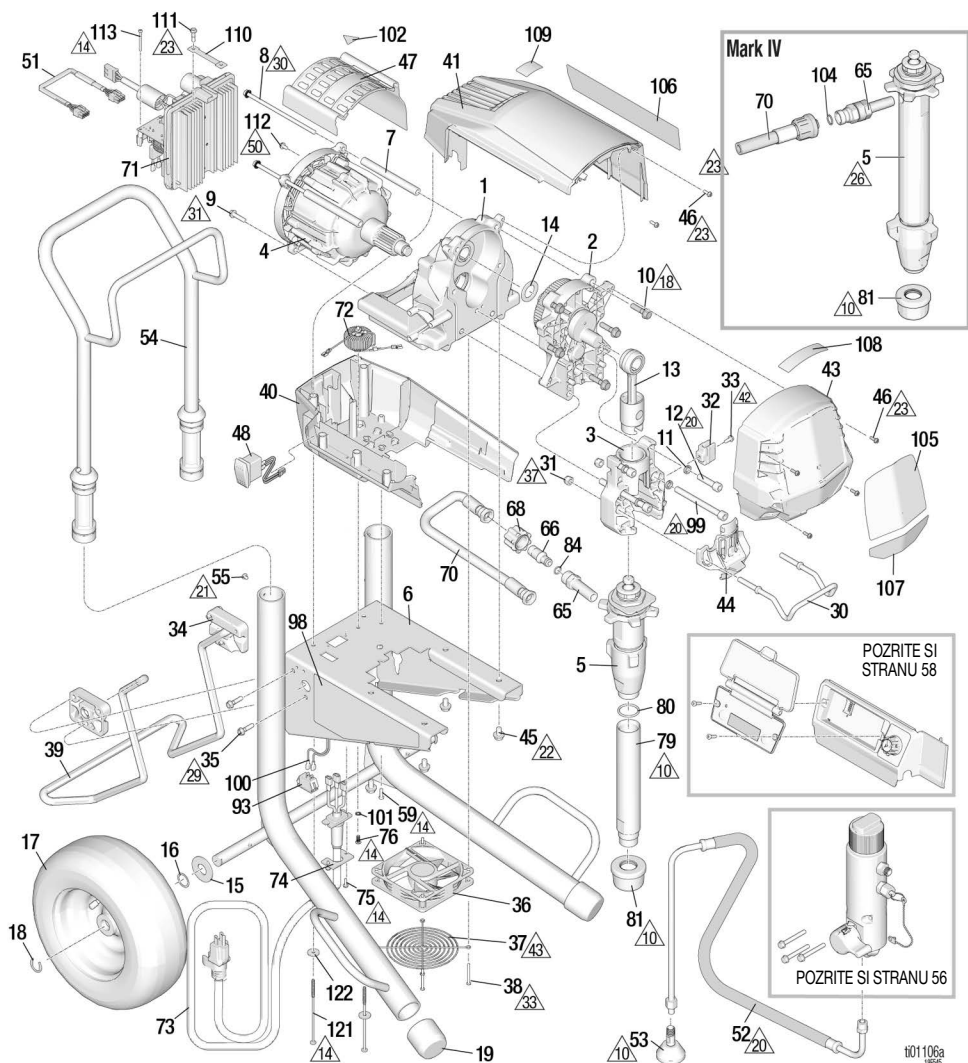

Položka	Uťahovací moment	Položka	Uťahovací moment	Položka	Uťahovací moment
10	Ručne dotiahnite	23	20–25 in-lb (2,3–2,89 N•m)	37	85–95 in-lb (9,6–10,7 N•m)
14	12–16 in-lb (1,4–1,8 N•m)	26	70–80 ft-lb (95–108,5 N•m)	42	30–40 in-lb (3,4–4,5 N•m)
18	190–210 in-lb (21,5–23,7 N•m)	29	130–150 in-lb (14,7–17,0 N•m)	43	Namontujte ochranný kryt tak, aby sa nedotýkal náboja ventilátora.
20	25–30 ft-lb (33,9–40,7 N•m)	30	70–75 in-lb (7,9–8,5 N•m)		
21	22–28 in-lb (2,5–3,2 N•m)	31	140–160 in-lb (15,8–18 N•m)		
22	12–14 ft-lb (16,3–19,0 N•m)	33	6–8 in-lb (0,7–0,9 N•m)	50	30–35 in-lb (3,4–4,0 N•m)



## Zoznam dielov 695 XT, 795 XT, Mark IV Standard Hi-Boy

Položka	Diel	Popis	Množstvo	Položka	Diel	Popis	Množstvo
1	2003292	PODVOZOK, <i>zahrňa 45</i>	1	68	120583	MATICA, ručná, (len modely 695/795)	1
2		PUZDRO, pohonu, <i>zahrňa 10, 14</i>	1	70		HADICA, so spojkou	1
	2003289	Model 695		2003296		Modely 695/795, <i>zahrňa 66, 68, 84</i>	
	2003290	Modely 795/Mark IV		2003297		Model Mark IV, <i>zahrňa 104</i>	
3	2003294	PUZDRO, ložisko; <i>zahrňa 11, 12, 30, 31, 32, 33, 44, 99</i>	1	71		DOSKA, rozvádzacia	1
4		MOTOR, <i>zahrňa 7, 8, 9, 47, 102</i>	1	2003256		110 V AC (Veľká Británia)	
	2003298	Model 695		2003254		100-120VAC	
	2003299	Modely 795		2003255		220-240VAC	
	2005784	Mark IV		72	2003268	SYTIC, uzemnenie, <i>zahrňa 76, 101</i>	1
5		ČERPADLO, výtlačné	1			Severná Amerika, Japonsko, Taiwan	
	2001548	Model 695, <i>zahrňa 65, 80</i>		2003269		Zvyšok sveta	
	2001573	Model 795, <i>zahrňa 65, 80</i>		73		Pozrite si stranu 60	
	2001552	Model Mark IV, <i>zahrňa 65</i>		74	20B466	KÁBEL, napájací, <i>zahrňa 74, 75</i>	1
6	19D663	RÁM, XT, 695/795/Mark IV	1	75	2003004	ÚCHYTKA, napájací kábel	1
7	19B587	ROZPERA, ojnic, motor	2	76		SKRUTKA, stroj., torx., samorezná	2
8	19C928	SKRUTKA, s hlavou	2	2003504		SKRUTKA, stroj., s vrúbkovanou šesťhrannou hlavou	1
9	119426	SKRUTKA, stroj., šesťhranná hlava s podložkou	2	79	19D828	RÚRKA, prívod, XT (len modely 695/795)	1
10	15C753	SKRUTKA, stroj., šesťhranná hlava s podložkou	5	80	118494	UPCHÁVKA, tesniaci krúžok (len modely 695/795)	1
11	106115	PODLOŽKA, poistná	4	81	189920	SÚPRAVA, sitko	1
12	17E788	SKRUTKA, s hlavou, 3/8 x 1,5	2	84	107505	UPCHÁVKA, tesniaci krúžok	1
13	19D814	TYČ, spojovacia, XT	2	91		Pozrite si stranu 59	
14	116191	PODLOŽKA, prítlačná	1	93	16T483	ZÁSTRČKA (len modely 220-240 V, 695)	1
15	156306	PODLOŽKA, plochá	2	120059		PREPÍNAČ, kolískový, 15-20 ampérov (len modely 100-120 V, 795, Mark IV)	1
16	116038	PODLOŽKA, s vlnovou pružinou	2	97		Pozrite si stranu 61	
17	119420	KOLESO, pneumatické	2	98▲		Pozrite si stranu 61	
18	15E891	SVORKA, upevňovacia	2	99	20B730	SKRUTKA, s hlavou, sch. 3/8 x 4,0 SST	1
19	276974	UZÁVER, podperový	2	100	15G935	KÁBEL, prepínač ampérov (len modely 100-120 V, 795, Mark IV)	1
30	16C457	VEŠIAK, na nádobu	1	101	100718	PODLOŽKA	1
31	111040	MATICA, poistná, s vložkou, nylon	2	102▲	2001766	ŠTÍTOK, bezpečnostný, výstraha, pohyblivé časti	1
32	16X203	SVORKA, odtokové potrubie	1	104	102982	Tesniaci krúžok	1
33	118444	SKRUTKA, stroj., hlava s vnútorným šesťhranom a podložkou	1	105		Pozrite si stranu 61	
34	15C982	VÁČKA, vozík	2	106		Pozrite si stranu 61	
35	114531	SKRUTKA, stroj., šesťhranná hlava s podložkou	4	107		Pozrite si stranu 61	
36	19D923	VENTILÁTOR, 12 V	1	108		Pozrite si stranu 61	
37	19D924	CHRÁNIČ, ventilátor	1	109	16D576	ŠTÍTOK, značka, vyrobené v USA	1
38	117683	SKRUTKA, stroj., nezapustená hlava Phil.	4	110	2002717	KÁBLOVÝ ZVÁZOK, uzemnenie, opletený (230 V AC a 110 VB)	1
39	19D921	PODPERA, stojan, univerzálny, XT	1	111	119791	SKRUTKA, stroj., šesťhranná hlava s podložkou (230 V AC a 110 VB)	1
40	2003286	KRYT, motor, spodný, <i>zahrňa 48, 59</i>	1	112	114391	SKRUTKA, uzemnenie (230 V AC a 110 VB)	1
41	2003283	KRYT, motor, horný; <i>zahrňa 46, 59</i>	1	113	119236	SKRUTKA (len modely 230 V AC, 110 VB)	2
43	2003281	KRYT, predný, <i>zahrňa 46</i>	1	121	2005199	SKRUTKA, #10, 5 palca	2
44	20B130	KRYT, piestnica čerpadla	1	122	120339	PODLOŽKA, plochá	2
45	111801	SKRUTKA, šesťhranná hlava	4				
46	2001659	SKRUTKA, stroj., hlava s vnútorným šesťhranom a podložkou	6				
47	19D292	KRYT, motor	1				
48	116752	PREPÍNAČ, kolískový	1				
51	19B596	KÁBLOVÝ ZVÁZOK, kodér	1				
52	20B342	HADICA, odtok, XT	1				
53	241920	DEFLEKTOR, závitový	1				
54	24A250	RUKOVÄŤ, zostava	1				
55	109032	SKRUTKA, stroj.	4				
59	19D307	SKRUTKA, stroj., nezapustená hlava torx.	1				
65		SPOJKA, čerpadla	1				
	20B230	Modely 695/795					
	2004023	Model Mark IV					
66	16X833	SPOJOVACÍ DIEL, rýchle odpojenie, (len modely 695/795)	1				

▲ Náhradné bezpečnostné štítky, príviesky a karty sú k dispozícii bezplatne.

## 1095 XT, Mark V, Mark VII Standard Hi-Boy

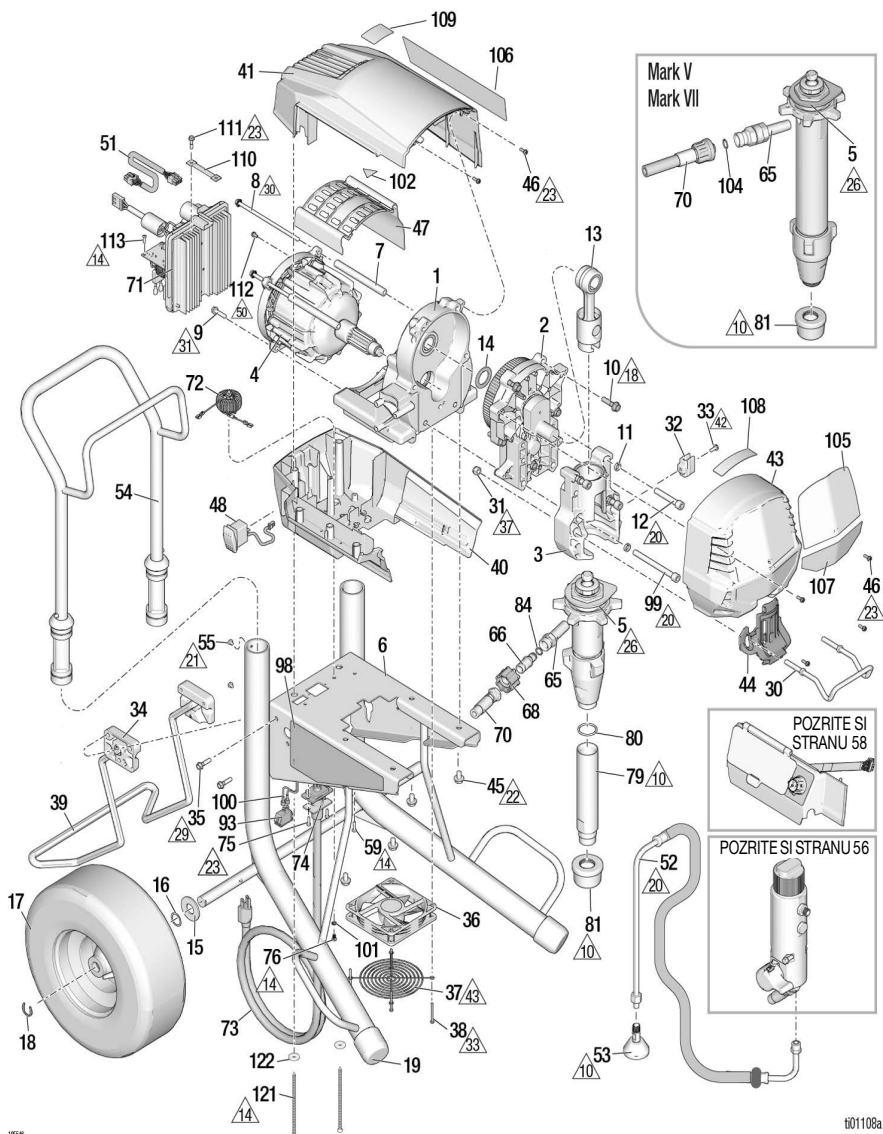

1956

101108a

Položka	Uťahovací moment	Položka	Uťahovací moment	Položka	Uťahovací moment
10	Ručne dotiahnite	23	20–25 in-lb (2,3–2,89 N•m)	37	85–95 in-lb (9,6–10,7 N•m)
14	12–16 in-lb (1,4–1,8 N•m)	26	105–115 ft-lb (142,8–156,4 N•m)	42	30–40 in-lb (3,4–4,5 N•m)
18	190–210 in-lb (21,5–23,7 N•m)	29	130–150 in-lb (14,7–17,0 N•m)	43	Namontujte ochranný kryt tak, aby sa nedotýkal náboja ventilátora.
20	25–30 ft-lb (33,9–40,7 N•m)	30	70–75 in-lb (7,9–8,5 N•m)		
21	22–28 in-lb (2,5–3,2 N•m)	31	140–160 in-lb (15,8–18 N•m)		
22	12–14 ft-lb (16,3–19,0 N•m)	33	6–8 in-lb (0,7–0,9 N•m)		

## Zoznam dielov 1095 XT, Mark V, Mark VII Standard Hi-Boy

Položka	Diel	Popis	Množstvo	Položka	Diel	Popis	Množstvo
1	2003293	PODVOZOK, <i>zahŕňa 45</i>	1	2003297	Modely Mark V/Mark VII, <i>zahŕňa 104</i>		1
2	2003291	PUZDRO, pohonu, <i>zahŕňa 10, 14</i>	1	71	DOSKA, rozvádzacia		1
3	2003295	PUZDRO, ložisko; <i>zahŕňa 11, 12, 30, 31, 32, 33, 44, 99</i>	1	2003256	110 V AC (Veľká Británia)		1
4		MOTOR, <i>zahŕňa 7, 8, 9, 47, 102</i>	1	2003254	100-120VAC		1
	2003300	Model 1095		2003255	220-240VAC		1
	2003301	Mark V		72	SYTIC, uzemnenie, <i>zahŕňa 76, 101</i>		1
	2003302	Mark VII (EMEA)		2003268	Severná Amerika, Japonsko, Taiwan		1
5		ČERPADLO, výtlačné	1	2003269	Zvyšok sveta		1
	2001550	Model 1095, <i>zahŕňa 65, 80</i>		73	Pozrite si stranu 60		1
	2001554	Mark V; <i>zahŕňa 65</i>		74	KÁBEL, napájací, <i>zahŕňa 74, 75</i>		1
	2001556	Model Mark VII, <i>zahŕňa 65</i>		74	ÚCHYTKA, napájací kábel		1
6	19D664	RAM, XT, 1095/Mark V/ Mark VII	1	75	SKRUTKA, stroj., torx., samorezná		2
7	19B587	ROZPERA, ojnica, motor	2	76	2003504 SKRUTKA, stroj., s vrúbkovanou šesthrannou hlavou		1
8	19C928	SKRUTKA, s hlavou	2	79	19F477 RÚRKA, prívod (len model 1095)		1
9	119426	SKRUTKA, stroj., šesthranná hlava s podložkou	2	80	118494 UPCHÁVKA, tesniaci krúžok (len model 1095)		1
10	15C753	SKRUTKA, stroj., šesthranná hlava s podložkou	5	81	189920 FILTER		1
11	106115	PODLOŽKA, poisťná	4	84	107505 UPCHÁVKA, tesniaci krúžok		1
12	17E789	SKRUTKA, s hlavou, 3/8 x 2,25	2	91	Pozrite si stranu 59		1
13	24V085	PIESTNICA, pripojenie	1	93	PREPÍNAČ, kolískový		1
14	116192	PODLOŽKA, prítlačná	1	120059	Model 1095/Mark V 100-120 V (15-20 amp)		1
15	156306	PODLOŽKA, plochá	2	126029	Model Mark VII (10-16 amp)		1
16	116038	PODLOŽKA, s vinovou pružinou	2	16T483	Model 1095/Mark V 220-240 V (zástrčka)		1
17	119509	KOLESO, pneumatiké	2	97	Pozrite si stranu 61		1
18	15E891	SVORKA, upevňovacia	2	98▲	Pozrite si stranu 61		1
19	276974	UZÁVER, podperový	2	99	20B730 SKRUTKA, s hlavou, SCH, 3/8 x 4,0 SST		2
30	16C457	VEŠIAK, na nádobu	1	100	15G935 KÁBEL, prepínač ampérov (len modely 1095/Mark V 100-120 V AC striekacie zariadenia/Mark VII)		1
31	111040	MATICA, poisťná, s vložkou, nylon	2	101	100718 PODLOŽKA		1
32	16X203	SVORKA, odtokové potrubie	1	102▲	2001766 ŠTÍTOK, bezpečnostný, výstraha, pohyblivé časti		1
33	118444	SKRUTKA, stroj., hlava s vnútorným šesthranom a podložkou	1	104	102982 Tesniaci krúžok		1
34	15C982	VÁČKA, vozík	2	105	Pozrite si stranu 61		1
35	114531	SKRUTKA, stroj., šesthranná hlava s podložkou	4	106	Pozrite si stranu 61		1
36	19D923	VENTILÁTOR, 12 V	1	107	Pozrite si stranu 61		1
37	19D924	CHRÁNIČ, ventilátor	1	108	Pozrite si stranu 61		1
38	117683	SKRUTKA, nezapust. hlava	4	109	16D576 ŠTÍTOK, značka, vyrobené v USA		1
39	19D921	PODPERA, stojan, univerzálny, XT	1	110	2002717 KÁBLOVÝ ZVÁZOK, uzemnenie, opletený (len modely 230 V AC a 110 VB)		1
40	2003287	KRYT, motor, spodný, <i>zahŕňa 48, 59</i>	1	111	119791 SKRUTKA, stroj., šesthranná hlava s podložkou (len modely 230 V AC a 110 VB)		1
41	2003284	KRYT, motor, horný; <i>zahŕňa 46, 59</i>	1	112	114391 SKRUTKA, uzemnenie (len modely 230 V AC a 110 VB)		1
43	2003282	KRYT, predný, <i>zahŕňa 46</i>	1	113	119236 SKRUTKA (len modely 230 V AC, 110 VB)		2
44	20B131	KRYT, piestnica čerpadla	1	121	2005199 SKRUTKA, #10, 5 palca		2
45	111801	SKRUTKA, šesthranná hlava	4	122	120339 PODLOŽKA, plochá		2
46	2001659	SKRUTKA, stroj., hlava s vnútorným šesthranom a podložkou	6				
47	19D292	KRYT, motor	1				
48	116752	PREPÍNAČ, kolískový	1				
51	19B596	KÁBLOVÝ ZVÁZOK, kodér	1				
52	20B342	HADICA, odtok, XT	1				
53	241920	DEFLEKTOR, závitový	1				
54	24A250	RUKOVAŤ, zostava	1				
55	109032	SKRUTKA, stroj.	4				
59	19D307	SKRUTKA, stroj., nezapustená hlava torx.	2				
65		SPOJKA, čerpadla	1				
	20B230	Model 1095					
	2004023	Modely Mark V/Mark VII					
66	16X833	SPOJOVACÍ DIEĽ, rýchle odpojenie, (len modely 1095)	1				
68	120583	MATICA, ručná, (len model 1095)	1				
70		HADICA, so spojkou	1				
	2003296	Model 1095, <i>zahŕňa 66, 68, 84</i>					

▲ Náhradné bezpečnostné štítky, príviesky a karty sú k dispozícii bezplatne.

## 695 XT, 795 XT, Mark IV Pro Hi-Boy

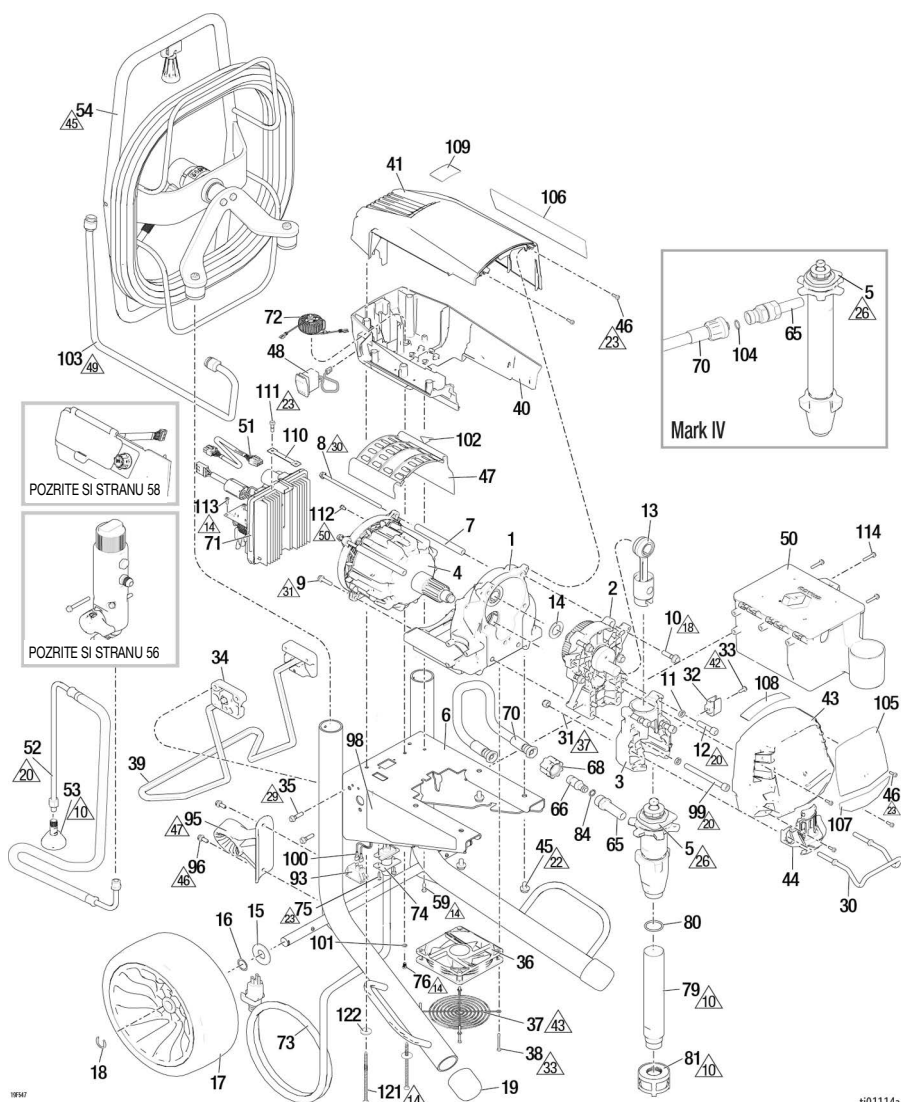

109547

ti01114a

Položka	Uťahovací moment	Položka	Uťahovací moment	Položka	Uťahovací moment
10	Ručne dotiahnite	29	130–150 in-lb (14,7–17,0 N•m)	45	40–50 ft-lb (54,4–68,0 N•m)
14	12–16 in-lb (1,4–1,8 N•m)	30	70–75 in-lb (7,9–8,5 N•m)	46	40–50 in-lb (4,5–5,6 N•m)
18	190–210 in-lb (21,5–23,7 N•m)	31	140–160 in-lb (15,8–18 N•m)	47	Orientovať šípku nahor
20	25–30 ft-lb (33,9–40,7 N•m)	33	6–8 in-lb (0,7–0,9 N•m)	49	38–42 ft-lb (51,7–57,1 N•m)
22	12–14 ft-lb (16,3–19,0 N•m)	37	85–95 in-lb (9,6–10,7 N•m)	50	30–35 in-lb (3,4–4,0 N•m)
23	20–25 in-lb (2,3–2,89 N•m)	42	30–40 in-lb (3,4–4,5 N•m)		
26	70–80 ft-lb (94,9–108,5 N•m)	43	Namontujte ochranný kryt tak, aby sa nedotýkal náboja ventilátora.		

## Zoznam dielov 695 XT, 795 XT, Mark IV Pro Hi-Boy

Položka	Diel	Popis	Množstvo	Položka	Diel	Popis	Množstvo
1	2003292	PODVOZOK, <i>zahrňa 45</i>	1	70		HADICA, so spojkou	1
2		PUZDRO, pohonu, <i>zahrňa 10, 14</i>	1	2003296		Modely 695/795, <i>zahrňa 66, 68, 84</i>	
	2003289	Model 695		2003297		Model Mark IV, <i>zahrňa 104</i>	
	2003290	Modely 795/Mark IV		71		DOSKA, rozvádžacia	1
3	2003294	PUZDRO, ložisko; <i>zahrňa 11, 12, 30, 31, 32, 33, 44, 99</i>	1	2003256		110 V AC (Veľká Británia)	
		MOTOR, <i>zahrňa 7, 8, 9, 47, 102</i>	1	2003254		100-120VAC	
4				2003255		220-240VAC	
	2003298	Model 695		72		SYTIČ, uzemnenie, <i>zahrňa 76, 101</i>	1
	2003299	Modely 795		2003268		Severná Amerika, Japonsko, Taiwan	
	2005784	Mark IV		2003269		Zvyšok sveta	
5		ČERPADLO, výtlačné	1	73		Pozrite si stranu 60	
	2001549	Model 695, <i>zahrňa 65, 80</i>		74		20B466	1
	2001574	Model 795, <i>zahrňa 65, 80</i>		75		2003004	2
	2001553	Model Mark IV, <i>zahrňa 65</i>		76		2003504	1
6	19D663	RÁM, XT, 695/795/Mark IV	1			SKRUTKA, stroj., s vrúbkovanou šesthrannou hlavou	1
7	19B587	ROZPERA, ojnica, motor	2	79	19D828	RÚRKA, prívod, XT (len modely 695/795)	1
8	19C928	SKRUTKA, s hlavou	2	80	118494	UPCHÁVKA, tesniaci krúžok (len modely 695/795)	1
9	119426	SKRUTKA, stroj., šesthranná hlava s podložkou	2	81	15V573	FILTER	1
10	15C753	SKRUTKA, stroj., šesthranná hlava s podložkou	5	84	107505	UPCHÁVKA, tesniaci krúžok	1
				91		Pozrite si stranu 59	1
11	106115	PODLOŽKA, poistná	4	93	16T483	ZÁSTRČKA (len modely 220-240 V, 695)	1
12	17E788	SKRUTKA, s hlavou, 3/8 x 1,5	2			PREPÍNAČ, kolískový, 15-20 ampérov (len modely 100-120 V, 795, Mark IV)	1
13	19D814	TYČ, spojovacia, XT	1	95	19D922	VODIACI PRVOK, hadica, XT, Pro	
14	116191	PODLOŽKA, prítlačná	1	96	117633	SKRUTKA, vnútorný šesthran, hlava s podložkou	2
15	156306	PODLOŽKA, plochá	2	98▲		Pozrite si stranu 61	1
16	116038	PODLOŽKA, s vlnovou pružinou	2	99	20B730	SKRUTKA, s hlavou, SCH, 3/8 x 4,0 SST	2
17	20B198	PNEUMATIKA, polyuretánová, čierna	2	100	15G935	KÁBEL, prepínač ampérov (len modely 100-120 V, 795, Mark IV)	1
18	15E891	SVORKA, upevňovacia	2	101	100718	PODLOŽKA	1
19	276974	UZÁVER, podperový	2	102▲	2001766	ŠTÍTOK, bezpečnostný, výstraha, pohyblivé časti	1
30	16C457	VEŠIAK, na nádobu	1	103	2002230	RÚRKA, tvarovaná, XT	1
31	111040	MATICA, poistná, s vložkou, nylon	2	104	102982	Tesniaci krúžok	1
32	16X203	SVORKA, odtokové potrubie	2	105		Pozrite si stranu 61	1
33	118444	SKRUTKA, stroj., hlava s vnútorným šesthranom a podložkou	1	106		Pozrite si stranu 61	1
				107		Pozrite si stranu 61	1
34	15C982	VAČKA, vozík	2	108		Pozrite si stranu 61	1
35	114531	SKRUTKA, stroj., šesthranná hlava s podložkou	4	109	16D576	ŠTÍTOK, značka, vyrobené v USA	1
36	19D923	VENTILÁTOR, 12 V	1	110	2002717	KÁBLOVÝ ZVÁZOK, uzemnenie, opletený (len modely 230 V AC a 110 V)	1
37	19D924	CHRÁNIČ, ventilátor	1	111	119791	SKRUTKA, stroj., šesthranná hlava s podložkou (len modely 230 V AC a 110 V)	1
38	117683	SKRUTKA, stroj., šesthranná hlava s podložkou	4	112	114391	SKRUTKA, uzemnenie (len modely 230 V AC a 110 V)	1
39	19D921	PODPERA, stojan, univerzálny, XT	1	113	119236	SKRUTKA (len modely 230 V AC, 110 V)	2
40	2003286	KRYT, motor, spodný, <i>zahrňa 48, 59</i>	1	114	118852	SKRUTKA	3
				121	2005199	SKRUTKA, #10, 5 palca	2
41	2003283	KRYT, motor, horný; <i>zahrňa 46, 59</i>	1	122	120339	PODLOŽKA, plochá	2
43	2003281	KRYT, predný, <i>zahrňa 46</i>	1				
44	20B130	KRYT, piestnica čerpadla	1				
45	111801	SKRUTKA, šesthranná hlava	4				
46	2001659	SKRUTKA, stroj., hlava s vnútorným šesthranom a podložkou	6				
47	19D292	KRYT, motor	1				
48	116752	PREPÍNAČ, kolískový	1				
50	287253	SÚPRAVA, box na náradie, modely EMEA a UK, <i>zahrňa 114</i>	1				
51	19B596	KÁBLOVÝ ZVÁZOK, kódér	1				
52	20B342	HADICA, odtok, XT	1				
53	241920	DEFLEKTOR, závitový	1				
54	25V145	CIEVKA, Graco, XT <i>zahrňa 77, 84, 95, 96, 703</i>	1				
59	19D307	SKRUTKA, stroj., nezapustená hlava torx.	1				
65		SPOJKA, čerpadla	1				
	20B230	Modely 695/795					
	2004023	Model Mark IV					
66	16X833	SPOJOVACÍ DIEĽ, rýchle odpojenie, (len modely 695/795)	1				
68	120583	MATICA, ručná, (len modely 695/795)	1				

▲ Náhradné bezpečnostné štítky, privesky a karty sú k dispozícii bezplatne.

## 1095 XT, Mark V, Mark VII, Pro Hi-Boy

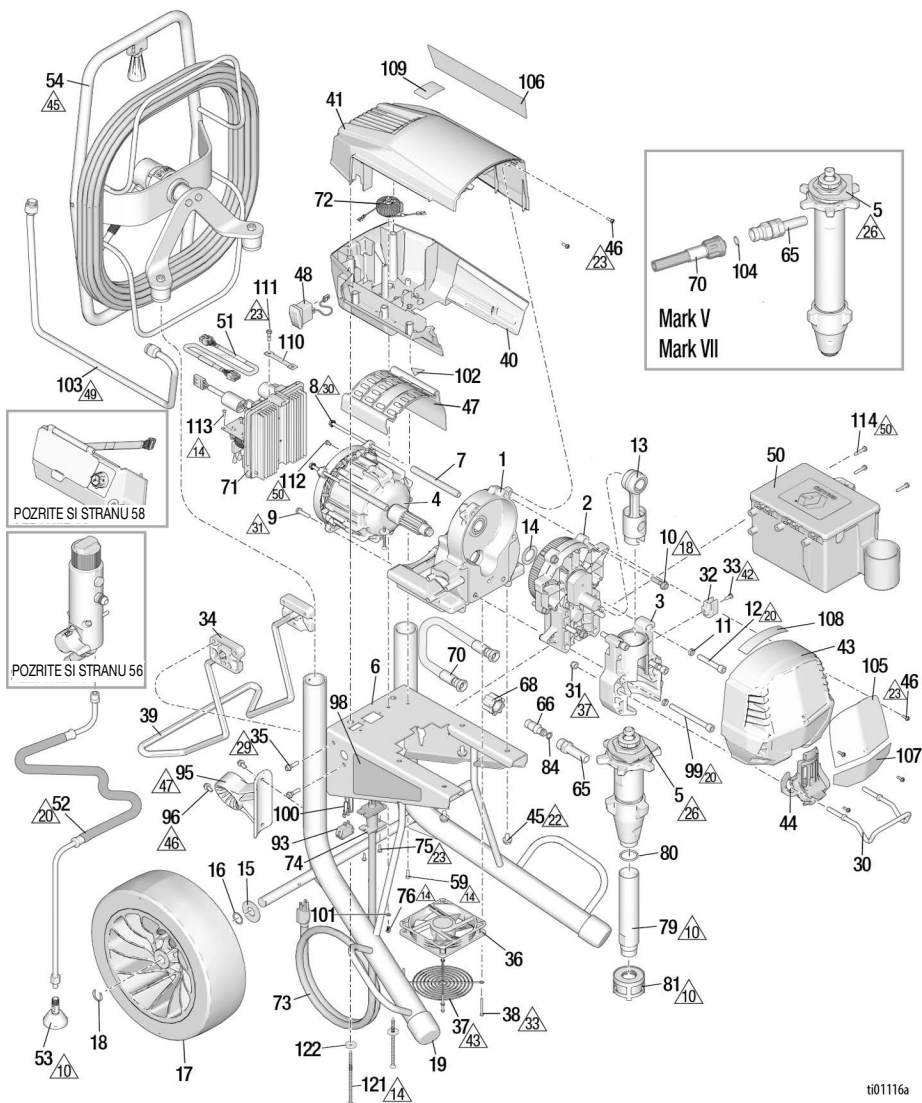

ti0116a

Položka	Uťahovací moment	Položka	Uťahovací moment	Položka	Uťahovací moment
10	Ručne dotiahnite	29	130–150 in-lb (14,7–17,0 N•m)	45	40–50 ft-lb (54,4–68,0 N•m)
14	12–16 in-lb (1,4–1,8 N•m)	30	70–75 in-lb (7,9–8,5 N•m)	46	40–50 in-lb (4,5–5,6 N•m)
18	190–210 in-lb (21,5–23,7 N•m)	31	140–160 in-lb (15,8–18 N•m)	47	Orientovať šípkou nahor
20	25–30 ft-lb (33,9–40,7 N•m)	33	6–8 in-lb (0,7–0,9 N•m)	49	38–42 ft-lb (51,7–57,1 N•m)
22	12–14 ft-lb (16,3–19,0 N•m)	37	85–95 in-lb (9,6–10,7 N•m)	50	30–35 in-lb (3,4–4,0 N•m)
23	20–25 in-lb (2,3–2,89 N•m)	42	30–40 in-lb (3,4–4,5 N•m)		
26	105–115 ft-lb (142,8–156,4 N•m)	43	Namontujte ochranný kryt tak, aby sa nedotýkal náboja ventilátora.		

## Zoznam dielov 1095 XT, Mark V, Mark VII, Pro Hi-Boy

Položka	Diel	Popis	Množstvo	Položka	Diel	Popis	Množstvo
1	2003293	PODVOZOK, <i>zahŕňa 45</i>	1		2003297	Modely Mark V/Mark VII, <i>zahŕňa 104</i>	1
2	2003291	PUZDRO, pohonu, <i>zahŕňa 10, 14</i>	1				
3	2003295	PUZDRO, ložisko; <i>zahŕňa 11, 12, 30, 31, 32, 33, 44, 99</i>	1	71		DOSKA, rozvádzačia	1
4		MOTOR, <i>zahŕňa 7, 8, 9, 47, 102</i>	1	2003256	110 V AC (Veľká Británia)		
	2003300	Modely 1095		2003254	100-120VAC		
	2003301	Mark V		2003255	220-240VAC		
	2003302	Mark VII (EMEA)		72		SÝTIČ, uzemnenie, <i>zahŕňa 76, 101</i>	1
5		ČERPADLO, výtačné	1	2003268		Severná Amerika, Japonsko, Taiwan	
	2001551	Model 1095, <i>zahŕňa 65, 80</i>		2003269	Zvyšok sveta		
	2001555	Mark V; <i>zahŕňa 65</i>		73	Pozrite si stranu 60	KABEL, napájaci, <i>zahŕňa 74, 75</i>	1
	2001557	Model Mark VII, <i>zahŕňa 65</i>		74	20B466	ÚCHYTKA, napájaci kábel	1
6	19D664	RAM, XT, 1095/Mark V/Mark VII	1	75	2003004	SKRUTKA, stroj., torx., samorezná	2
7	19B587	ROZPERA, ojnica, motor	2	76	2003504	SKRUTKA, stroj., s vrúbkovanou šesťhrannou hlavou	1
8	19C928	SKRUTKA, s hlavou	2	79	19F477	RÚRKA, prívod , XT (len model 1095)	1
9	119426	SKRUTKA, stroj., šesťhranná hlava s podložkou	2	80	118494	UPCHÁVKA, tesniaci krúžok (len model 1095)	1
10	15C753	SKRUTKA, stroj., šesťhranná hlava s podložkou	5	81	15V573	FILTER	1
11	106115	PODLOŽKA, poistná	4	84	107505	UPCHÁVKA, tesniaci krúžok	1
12	17E789	SKRUTKA, s hlavou, 3/8 x 2,25	2	91	Pozrite si stranu 59	HADICA	1
13	24V085	PIESTNICA, pripojenie	1	93		PREPÍNAČ, kolískový	1
14	116192	PODLOŽKA, prítlačná	1	120059	Modely 1095/Mark V 100-120 V (15-20 amp)		
15	156306	PODLOŽKA, plochá	2	126029	Model Mark VII (10-16 amp)		
16	116038	PODLOŽKA, s vlnovou pružinou	2	16T483	Modely 1095/Mark V 220-240V (zástrčka)		
17	17E687	PNEUMATIKA, polyuretánová, čierna, 13 palcov	2	95	19D922	VODIACI PRVOK, hadica, XT, Pro 1095 a Mark V	1
18	15E891	SVORKA, upevňovacia	2	2002139	Mark VII		
19	276974	UZÁVER, podperový	2	117633	SKRUTKA, vnútorný šesťhran, hlava s podložkou		
30	16C457	VEŠIAK, na nádobu	1	98▲	Pozrite si stranu 61	ŠTÍTOK, bezpečnostný, výstraha	1
31	111040	MATICA, poistná, s vložkou, nylon	2	99	20B730	SKRUTKA, s hlavou, SCH, 3/8 x 4,0 SST	2
32	16X203	SVORKA, odtokové potrubie	1	100	15G935	KÁBEL, prepínač ampérov (len model 1095/Mark V 100-120 V AC striekacie zariadenia/Mark VII)	1
33	118444	SKRUTKA, stroj., hlava s vnútorným šesťhranom a podložkou	1	101	100718	PODLOŽKA	1
				102▲	2001766	ŠTÍTOK, bezpečnostný, výstraha, pohyblivé časti	1
34	15C982	VÁČKA, vozík	2	103	2002230	RÚRKA, tvarovaná, XT	1
35	114531	SKRUTKA, stroj., šesťhranná hlava s podložkou	4	104	102982	Tesniaci krúžok	1
36	19D923	VENTILÁTOR, 12 V	1	105	Pozrite si stranu 61	ŠTÍTOK, značka, predný	1
37	19D924	CHRÁNIČ, ventilátor	1	106	Pozrite si stranu 61	ŠTÍTOK, značka, bočný	1
38	117683	SKRUTKA, stroj., šesťhranná hlava s podložkou	4	107	Pozrite si stranu 61	ŠTÍTOK, značka, Xtreme Torque	1
39	19D921	PODPERA, stojan, univerzálny, XT	1	108	Pozrite si stranu 61	ŠTÍTOK, značka, QR, XT	1
40	2003287	KRYT, motor, spodný, <i>zahŕňa 48, 59</i>	1	109	16D576	ŠTÍTOK, značka, vyrobené v USA	1
41	2003284	KRYT, motor, horný; <i>zahŕňa 46, 59</i>	1	110	2002717	KÁBLOVÝ ZVÁZOK, uzemnenie, opletený (len modely 230 V AC a 110 V)	1
43	2003282	KRYT, predný, <i>zahŕňa 46</i>	1	111	119791	SKRUTKA, stroj., šesťhranná hlava s podložkou (len modely 230 V AC a 110 V)	1
44	20B131	KRYT, piestnica čerpadla	1	112	114391	SKRUTKA, uzemnenie (len modely 230 V AC a 110 V)	1
45	111801	SKRUTKA, šesťhranná hlava	4	113	119236	SKRUTKA (230 V AC, len modely 110 UK)	2
46	2001659	SKRUTKA, stroj., hlava s vnútorným šesťhranom a podložkou	6	114	118852	SKRUTKA	3
				121	2005199	SKRUTKA, #10, 5 palca	2
47	19D292	KRYT, motor	1	122	120339	PODLOŽKA, plochá	2
48	116752	PREPÍNAČ, kolískový	1				
50	287253	SÚPRAVA, box na náradie (len modely EMEA a UK), <i>zahŕňa 114</i>	1				
51	19B596	KÁBLOVÝ ZVÁZOK, kodér	1				
52	20B342	HADICA, odtok, XT	1				
53	241920	DEFLEKTOR, závitový	1				
54		CIEVKA, Graco, XT <i>zahŕňa 77, 84, 95, 96, 103</i>	1				
	25V145	Modely 1095/Mark V					
	25V146	Model Mark VII					
59	19D307	SKRUTKA, stroj., nezapustená hlava torx.	2				
65		SPOJKA, čerpadla	1				
	20B230	Model 1095					
	2004023	Modely Mark V/Mark VII					
66	16X833	SPOJOVACÍ DIEĽ, rýchle odpojenie, (len modely 1095)	1				
68	120583	MATICA, ručná, (len model 1095)	1				
70		HADICA, so spojkou	1				
	2003296	Model 1095, <i>zahŕňa 66, 68, 84</i>	1				

▲ Náhradné bezpečnostné štítky, príviesky a karty sú k dispozícii bezplatne.

## Filter

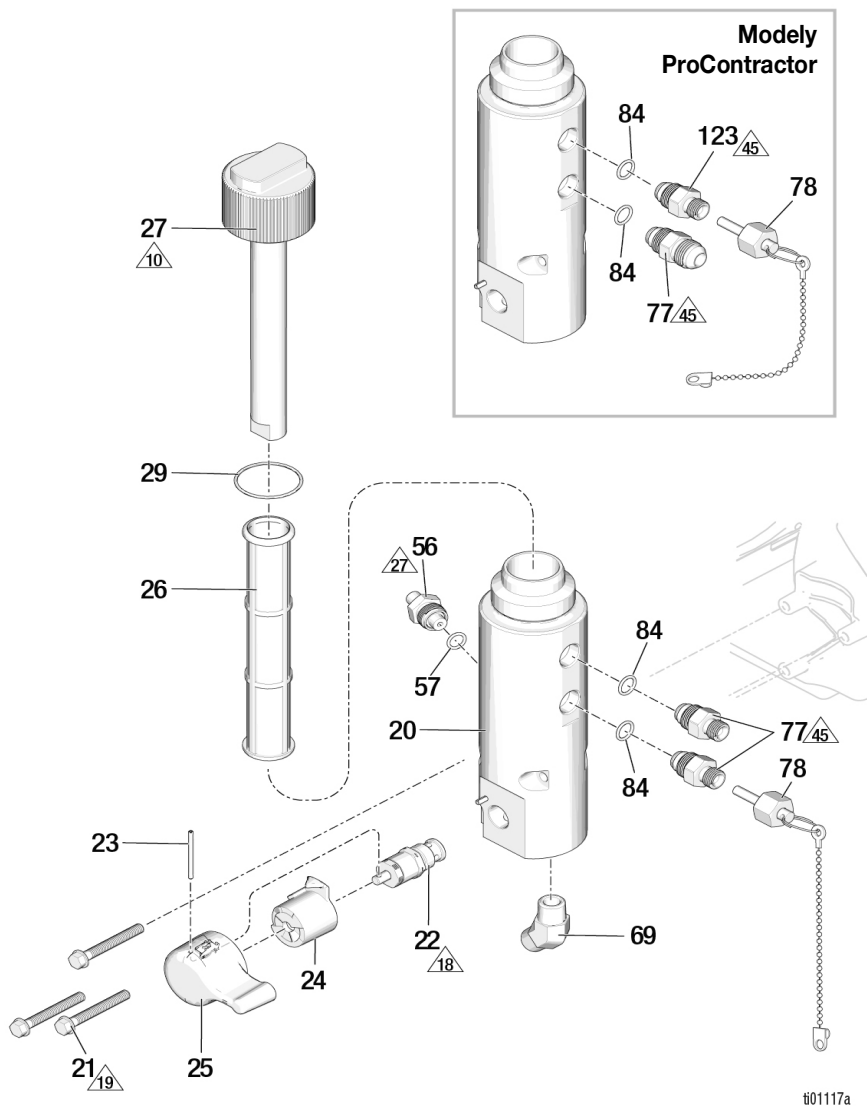

Položka	Uťahovací moment	Položka	Uťahovací moment	Položka	Uťahovací moment
10	Ručne dotiahnite	19	100-120 in-lb (11,3-13,6 N•m)	45	40-50 ft-lb (54,4-68,0 N•m)
18	190-210 in-lb (21,5-23,7 N•m)	27	35-45 ft-lb (47,5-61,0 N•m)		



## Zoznam dielov filtra

Položka	Diel	Popis	Množ- stvo
20	19D919	PODSTAVEC, filtra, XT	1
21	120091	SKRUTKA	3
22	24B156	VENTIL, plniaci, pre vysoké zataženie	1
23	15C972	ČAP, pružinový	1
24	24A382	PODSTAVEC, ventil, pre vysoké zataženie	1
25	24E234	RUKOVÄŤ, hlavný ventil, vysoká záťaž	1
26		SÚPRAVA, filter, veľkosť ôk	1
	244067	60 ôk, (originálne vybavenie)	
	244068	100 ôk	
	244069	200 ôk	
	244071	30 ôk	
27	2003271	RÚRKA, difúzna; <i>zahŕňa 29</i>	1
		UZÁVER, filter	1
29	117285	UPCHÁVKA, tesniaci krúžok	1
56	2003348	PREVODNÍK, regulácia tlaku, <i>zahŕňa 57 a číslo dielu. 19C988 (pozri digitálny displej č. 49)</i>	
57	111457	UPCHÁVKA, tesniaci krúžok	1
69		SPOJOVACÍ DIEL, koleno, 3/8 NPT	1
	20B233	Modely 695/795/1095	
	122533	Modely Mark IV/Mark V/Mark VII	
77		ADAPTÉR, maznica, <i>zahŕňa 84</i>	
	2003277	Modely 695/795/1095 Standard a Lo-Boy	2
	2003278	Modely Mark IV / Mark V Standard	2
	2003279	Model Mark VII Standard	2
	2003280	Model ProContractor (všetky modely)	1
78		UZÁVER, bez upchávky	1
	2005275	1/4 palca, Modely 695, 795, 1095	
	2005276	3/8 palca, Modely Mark IV, Mark V	
	2005277	1/2 palca, Modely Mark VII	
84	107505	UPCHÁVKA, tesniaci krúžok	2
123		KIT, výstup, kvapalinový filter	1
	2003277	Modely 695/795/1095 ProContractor	
	2003278	Modely Mark IV, Mark V ProContractor	
	2003279	Modely Mark VII ProContractor	

## Digitálny displej

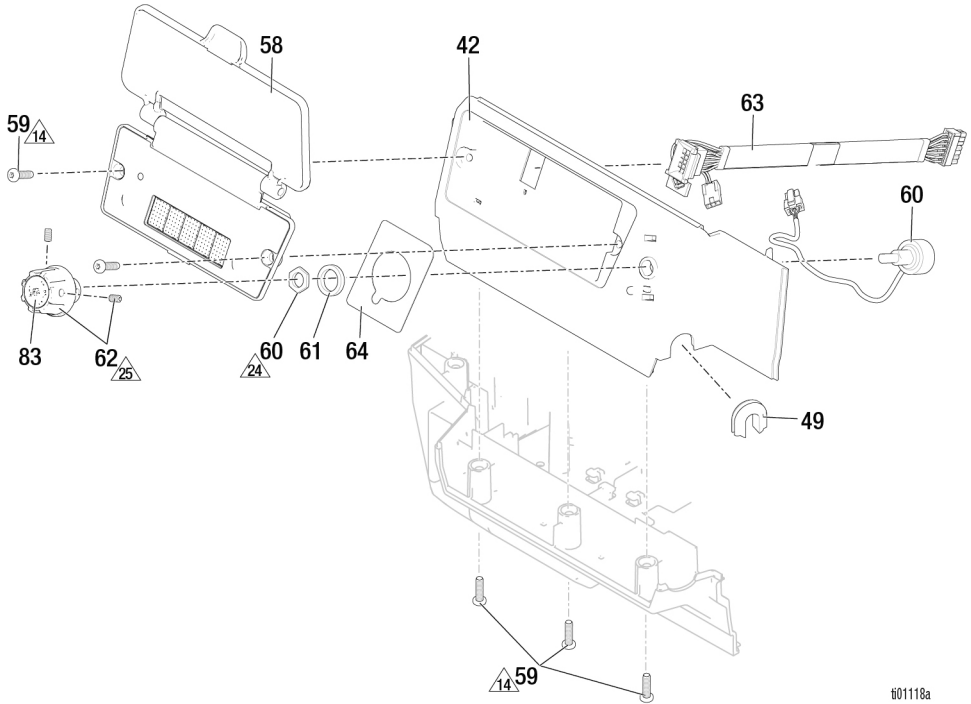

t01118a

Položka	Uťahovací moment	Položka	Uťahovací moment	Položka	Uťahovací moment
14	12–16 in-lb (1,4–1,8 N•m)	24	8–10 in-lb (0,9–1,1 N•m)	25	10–15 in-lb (1,1–1,7 N•m)

## Zoznam dielov digitálneho displeja

Položka	Diel	Popis	Množstvo
42	2003288	KRYT, motor, bočný, <i>zahŕňa 49, 59, 64</i>	1
49	19C988	PRIECHODKA, prevodník	1
58	20B432	MODUL, displej, <i>zahŕňa 59</i>	1
	20B431	ProContractor/Bluelink	
	20B431	Len displej	
59	19D307	SKRUTKA, stroj., nezapustená hlava torx.	5
60	2003350	POTENCIOMETER, zostava	1
61	15C973	TESNENIE	1
62	19C986	REGULÁTOR, potenciometra	1
63	19C527	KÁBLOVÝ ZVÁZOK, displej	1
64	19C998	ŠTÍTOK, značka, DEWALT	1
83	19D678	ŠTÍTOK, riadenie	1

## Striekacia pištoľ a hadica

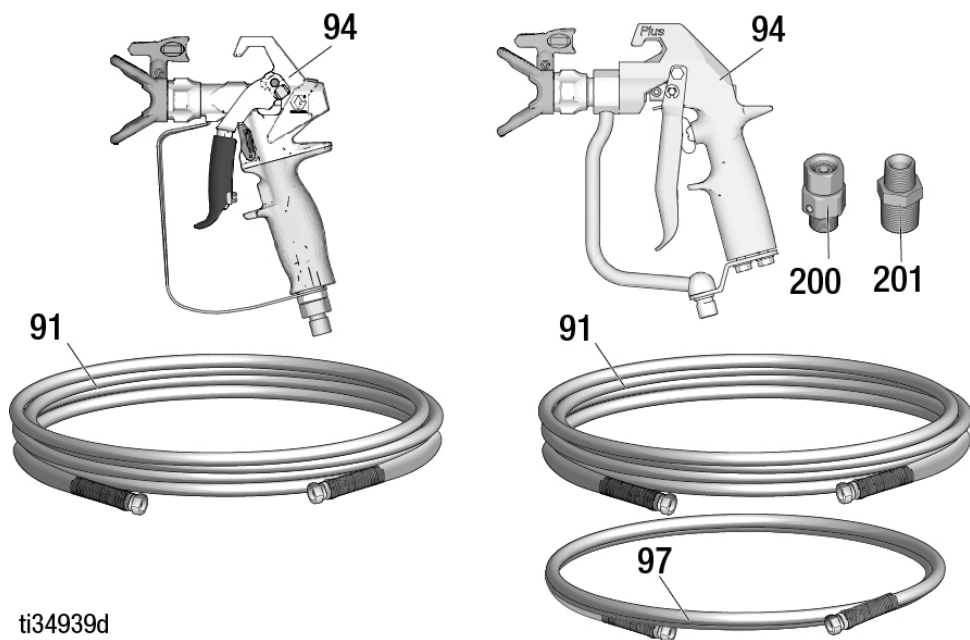

ti34939d

## Zoznam dielov striekacej pištole a hadice

Položka	Diel	Popis	Množstvo
91		HADICA, so spojkou	1
	240794	695/795/1095 XT, 1/4 palca x 50 stóp	
	826079	695/795/1095 Ultimate, 1/4 palca x 50 stóp	
	245225	Mark IV/Mark V, 3/8 palca x 50 stóp	
	278499	Mark VII, 1/2 palca x 50 stóp	
94		STRIEKACIA PIŠTOĽ	1
	17Y043	695/795/1095 XT, Severná Amerika, EMEA	
	17Y044	695/795/1095 XT, Ázia	
	826252	695/795/1095 Ultimate	
	241705	Mark V, Severná Amerika a ANZ, KO	
	289605	Mark V/Mark VII, EMEA a VB	
	246468	Mark IV	
97		HADICA, krátka	1
	241735	Mark IV/Mark V, 1/4 palca x 3 stopy	
	191239	HADICA, 3/8 palca x 11 stóp	
200		ČAP, Mark V/Mark VII	1
201		PUZDRO	1
	159841	Mark IV/Mark V/Mark VII	
	159239	Mark VII	

## Napájací kábel

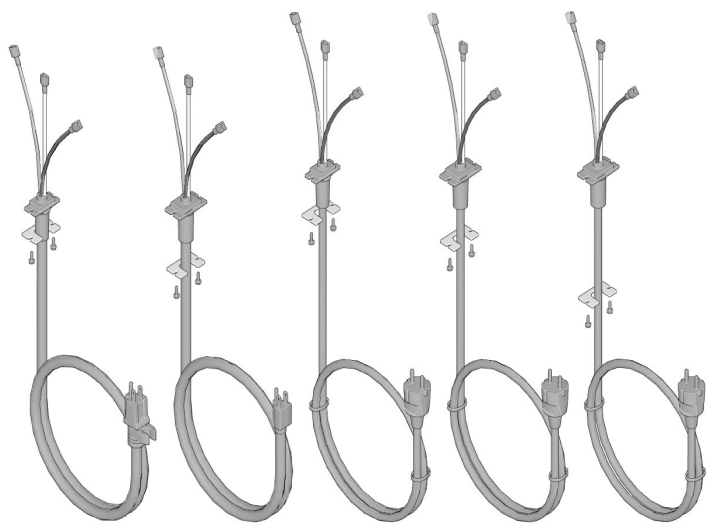

73a

73e

73b

73g

73j

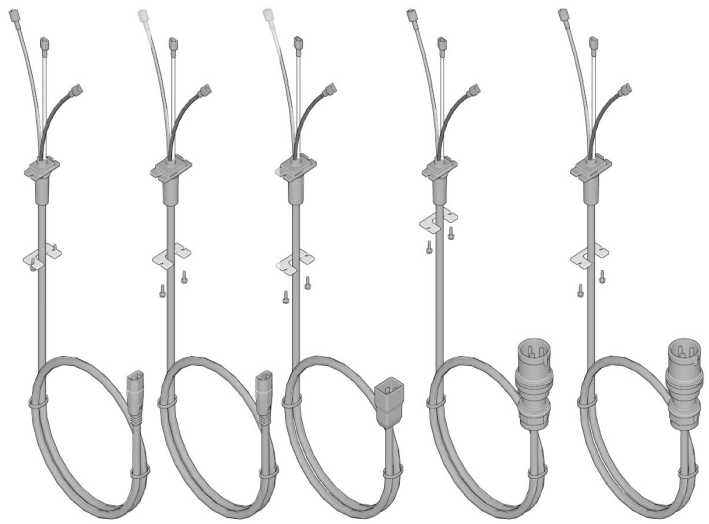

73d

73f

73k

73c

73h

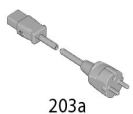

203a

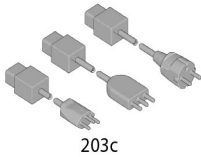

203c

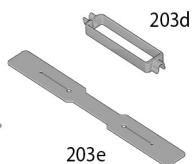

203d

203e



203b



203f

ti01393a

## Zoznam dielov napájacieho kábla

## Štítky

Položka	Diel	Popis	Množstvo
73a	2003257	KÁBEL, napájanie Číslo dielu: 19F545, 19F547, 19F553, 20B963, 20B964, 826295, 826297, 826296, 19F710, 826298, 19F711., 826299, 19F549, 19F551	1
73b	2003259	Č. dielu: 19F727, 19F729, 19F731, 19F733	
73c	2003266	Č. dielu: 19F728, 19F730, 19F732, 19F734	
73d	2003262	Č. dielu: 19F714, 20B951, 19F713, 20B953, 19F717, 19F712, 19F715	
73e	2003258	Č. dielu: 19F546, 826300, 19F548, 826301, 20B965, 19F550, 19F552, 19F725	
73f	2003263	Č. dielu: 19F720, 20B955, 19F721, 19F723, 19F724, 20B959	
73g	2003260	Č. dielu: 19F735, 19F736, 19F739, 19F741	
73h	2003267	Č. dielu: 19F740, 19F742	
73J	2003261	Č. dielu: 19F743, 19F744	
73K	2003264	Č. dielu: 20B961	
203a	242001	ADAPTÉR, kábel CEE 10 AMP (Č. dielu: 19F714, 20B951, 19F713, 20B953, 19F717, 19F720, 20B955, 19F721, 19F723, 20B959, 19F724)	1
203b	242005	ANZ, 10 A (Č. dielu: 19F714, 19F713, 19F717, 19F720, 19F721, 19F723, 19F724, 19F712, 19F715)	
203c	287121	Taliansko, Dánsko, Švajčiarsko, 10 AMP (Č. dielu: 20B951, 20B953, 20B955, 20B959)	
	253103	CEE, Taliansko, Švajčiarsko, 16 AMP (Č. dielu: 20B961)	
203d	195551	ÚCHYTKA, kábel Č. dielu: 19F714, 20B951, 19F713, 20B953, 19F717, 19F720, 20B955, 19F721, 19F723, 20B959, 19F724, 19F712, 19F715	1
203e	121249	Č. dielu: 20B961	
203f	244285	Č. dielu: 20B963, 20B964, 20B965, 19F725	

Číslo modelu striekacieho zariadenia	Zdravotný štítok ▲	Položka 98 Výstražný štítok ▲	Položka Predný štítok 105	Položka Bočný štítok 106	Položka Štítok 107 XT	Položka Štítok 108 QR											
19F545	179960	18D884	2002271	2002280	2002289	2002410											
19F547						2002411											
19F553						2002410											
19F710							2002272	2002281									
19F711									2002411								
826295									2004238								
826297			2004239														
826296			2004238														
826298				2002278		20002287											
826299							2004239										
19F546							2002273	2002282	2002410								
826300							2002279	2002288	2004238								
19F548					2002273		2002282	2002411									
826301			2002279		2002288		2004239										
19F549			2002274	2002283	2002289	2002410											
19F551						2002411											
19F552						2002275	2002284	2002289	2002410								
19F727						2002271	2002280		2002411								
19F728		2002272								2002281							
19F729											2002410						
19F730			2002273	2002282	2002290							2002410					
20B951												2002411					
20B953								2002275				2002284	2002410				
19F731						2002276	2002285		2002410								
19F732		2002277							2002286	2002410							
19F733										2002278	2002287		2002410				
19F734			2002279	2002288	2002410												
20B955					2002289								2002290	2002410			
19F735								2002411									
19F736						2002410											
19F739		2002410															
20B959		2002411															
19F740		2002410															
19F741	2002270	2002281	2002290	2002410													
19F742				2002411													
19F743				2002410													
19F744				2002411													
20B961				2002410													
19F720				17A134	18D885	2002273	2002282	2002410									
19F714	2002411																
19F712	2002271	2002280	2002289			2002410											
19F715							2002272	2002281									
19F713									2002273	2002282							
19F717											2002290	2002290	2002411				
19F721					2002410												
19F550					18D884								2002275	2002284	2002410		
19F723	18D885	2002276	2002285														
19F724					2002277	2002286	2002290	2002410									
19F725								2002278	2002287	2002290					2002410		
20B963											2003469	2002271			2002280	2002289	2002410
20B964				2002273													2002282
20B965													2002274	2002283			

▲ Náhradné bezpečnostné štítky, prívesky a karty sú k dispozícii bezplatne.



## Schémy zapojenia

100–120 V

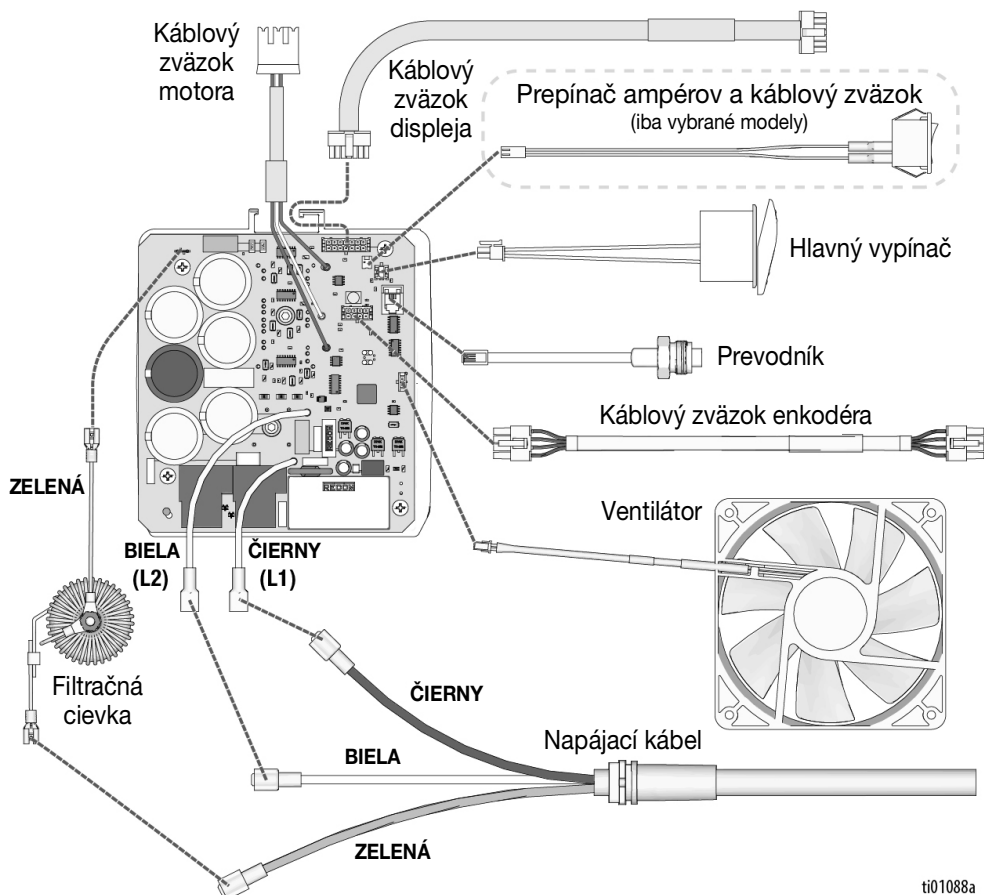

ti01088a



## 110 V UK

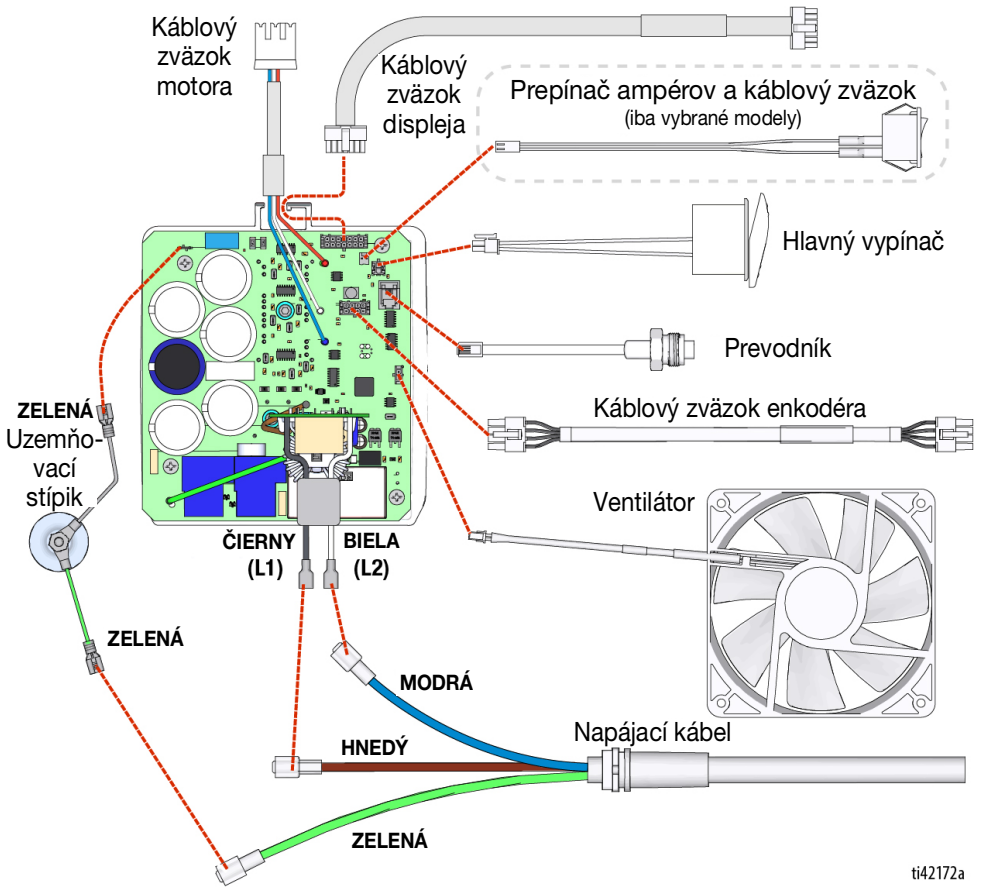

ti42172a

# Schémy zapojenia

220–240 V

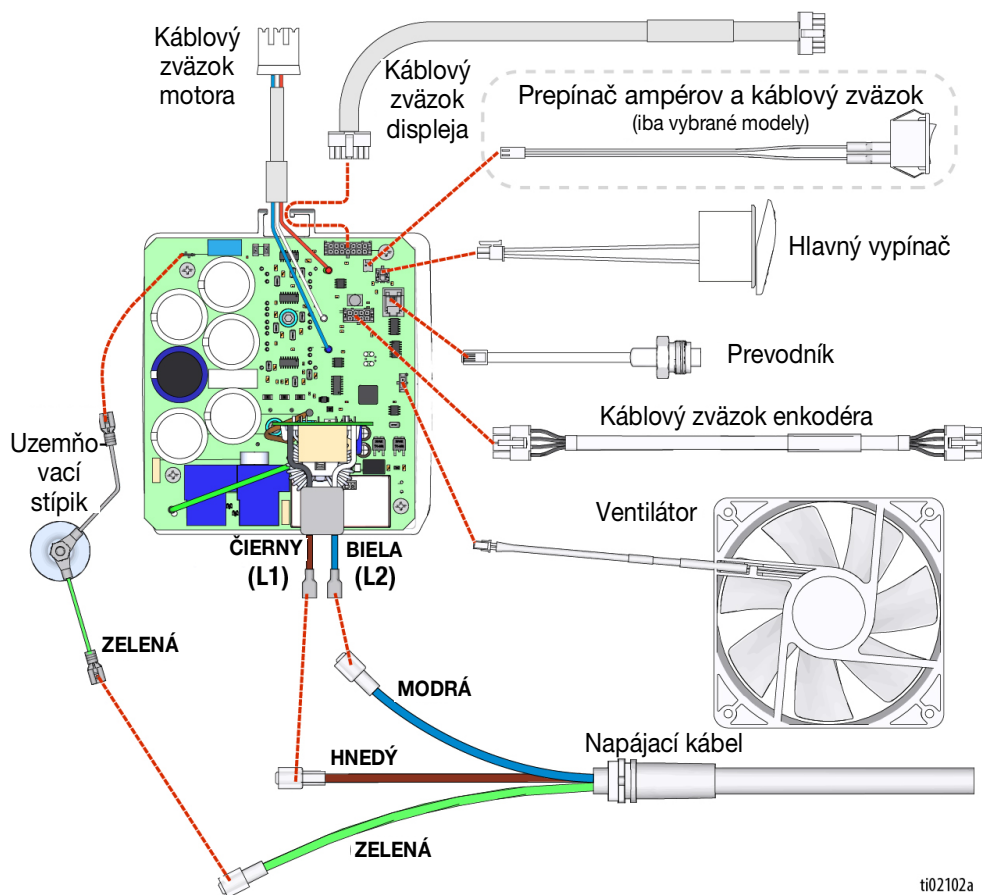

ti02102a

## Technické údaje

	USA	Metrické
<b>Striekacie zariadenie</b>		
Maximálny prevádzkový tlak kvapaliny	3300 psi	228 bar, 22,8 MPa
Maximálny výkon		
695 XT	1,05 galónov za minútu	4,0 l/min.
795 XT / Mark IV XT	1,2 galónov za minútu	4,5 l/min.
1095	1,3 galónov za minútu	4,9 l/min
Mark V XT	1,5 galónov za minútu	5,6 l/min (110 V) / 4,6 l/min (230 V) / 4,7 l/min (220 V)
Mark VII	NA	6,4 l/min
Maximálna veľkosť hrotu		
695 XT		0,031
795 XT		0,033
1095 XT		
Modely 110–120 V		0,037
Modely 220–240 V		0,035
Mark IV XT		0,033
Mark V XT		
Modely 110–120 V		0,039
Modely 220–240 V		0,035
Mark VII XT		0,041
Výstup kvapaliny npsm		
695 XT, 795 XT, 1095 XT		1/4 palca
Mark IV XT, Mark V XT		3/8 palca
Mark VII XT		1/2 in.
Minimálny výkon generátora		5000 W
Požiadavky na napájanie		
695 XT	100–120 V AC, 15 A 50 – 60 Hz	220–240 V AC, 10 Amp. 50–60 Hz
795 XT, Mark IV XT, 1095 XT, Mark V XT	100–120 V AC, 20 A 50 – 60 Hz	220–240 V AC, 10 Amp. 50 – 60 Hz
Mark VII XT	–	220–240 V AC, 16 Amp. 50 – 60 Hz
Hodnoty pre okolité prostredie	32–108 °F (0–42 °C)	
<b>Rozmery striekacieho zariadenia</b>		
<b>Model Lo-Boy</b>		
Výška	28,0 palca	71,1 cm
Dĺžka (zasunutá rukoväť)	29,5 palca	74,9 cm
Dĺžka (vysunutá rukoväť)	35,0 palca	88,9 cm
Šírka	22,3 palca	56,6 cm
Hmotnosť (striekacie zariadenie, hadica, pištoľ)	90 lb	41 kg
<b>Standard, 695 XT / 795 XT / Mark IV XT</b>		
Výška (zasunutá rukoväť)	30,5 palca	77,5 cm
Výška (vysunutá rukoväť)	40,2 palca	102,1 cm
Dĺžka	25,3 palca	64,3 cm
Šírka	22,3 palca	56,6 cm
Hmotnosť 695/795 (striekacie zariadenie, hadica, pištoľ)	93 lb	42 kg
Hmotnosť Mark IV (striekacie zariadenie, hadica, pištoľ)	103 lb	47 kg
<b>Standard, 1095 XT / Mark V XT / Mark VII XT</b>		
Výška (zasunutá rukoväť)	30,5 palca	77,5 cm
Výška (vysunutá rukoväť)	40,2 palca	102,1 cm
Dĺžka	25,9 palca	65,8 cm
Šírka	24,4 palca	62,0 cm
Hmotnosť 1095 (striekacie zariadenie, hadica, pištoľ)	112 lb	51 kg

# Technické údaje

Hmotnosť Mark V (striekacie zariadenie, hadica, pištoľ)	122 lb	55 kg			
Hmotnosť Mark VII (striekacie zariadenie, hadica, pištoľ)	126 lb	57 kg			
<b>ProContractor, 695 XT / 795 XT / Mark IV XT</b>					
Výška (rýchlopínacia rukoväť, vertikálna)	41,3 palca	104,9 cm			
Dĺžka	27,5 palca	69,9 cm			
Šírka (rýchlopínacia rukoväť, vertikálna)	22,6 palca	57,4 cm			
Šírka (rýchlopínacia rukoväť, horizontálna)	25,5 palca	64,8 cm			
Hmotnosť 695/795 (striekacie zariadenie, hadica, pištoľ)	112 lb	51 kg			
Hmotnosť Mark IV (striekacie zariadenie, hadica, pištoľ)	122 lb	55 kg			
<b>ProContractor, 1095 XT/Mark V XT/ Mark VII XT</b>					
Výška (rýchlopínacia rukoväť, vertikálna)	41,5 palca	105,4 cm			
Dĺžka	28,0 palca	71,1 cm			
Šírka (rýchlopínacia rukoväť, vertikálna)	24,2 palca	61,5 cm			
Šírka (rýchlopínacia rukoväť, horizontálna)	25,5 palca	64,8 cm			
Hmotnosť 1095 (striekacie zariadenie, hadica, pištoľ)	129 lb	59 kg			
Hmotnosť Mark V (striekacie zariadenie, hadica, pištoľ)	140 lb	64 kg			
Hmotnosť Mark VII (striekacie zariadenie, hadica, pištoľ)	147 lb	67 kg			
<b>Všetky striekacie zariadenia</b>					
<b>Konstručné materiály</b>					
Zmáčané materiály	Pozinkovaná a poniklovaná uhlíková oceľ, nylon, nehrdzavejúca oceľ, PTFE, acetál, koža, UHMWPE, hliník, volfrámový karbid, polyetylén, fluorelastomér, uretán				
<b>Hluk** (dBA) pri 3300 psi (22,8 MPa, 228 bar)</b>					
Hladina akustického tlaku**					
695 XT/795 XT/Mark IV XT	63 dBA				
1095 XT / Mark V XT / Mark VII XT	79 dBA				
Hladina akustického výkonu**					
695 XT / 795 XT / Mark IV XT	77 LwA				
1095 XT / Mark V XT / Mark VII XT	89 LwA				
<b>Poznámky</b>					
** Hladina akustického tlaku meraná 1 meter (3 stopy) od zariadenia.					
** Hladina akustického výkonu meraná podľa normy ISO-9614.					
Všetky ochranné známky alebo registrované ochranné známky sú majetkom príslušných vlastníkov.					
<b>Kód dátumu Graco</b>					
Kód dátumu/sériový kód Graco	Mesiac (prvý znak)	Rok (2. a 3. znak)	Rad (4. znak)	Číslo dielu (5. až 10. znak)	Rad (11. až 16. znak)
Vzorový kód dátumu: A16A	A = január	16 = 2016	A = sériové kontrolné číslo		
Vzorový kód dátumu: L16A232749000102	L = december	16 = 2016	A = sériové kontrolné číslo	6-miestne alfanumerické číslo dielu	6-miestne poradové sériové číslo

# Návrh zákona č. 65 štátu Kalifornia

## OBYVATELIA KALIFORNIE

 **VÝSTRAHA:** Rakovina a poškodenie reprodukčných orgánov –  
[www.P65warnings.ca.gov](http://www.P65warnings.ca.gov).

## Štandardná záruka spoločnosti Graco

Spoločnosť Graco zaručuje, že všetky zariadenia, ktoré vyrába, ktoré sú v tomto dokumente uvedené a ktoré nesú jej názov nemajú v čase dodania pôvodnému odberateľovi žiadne materiálové ani výrobné chyby. Spoločnosť Graco opraví alebo vymení akúkoľvek súčasnú zariadenia, ktorú sama určí za pokazenú, s výnimkou všetkých špeciálnych, rozšírených alebo obmedzených záruk vydaných spoločnosťou Graco, a to po dobu dvanástich mesiacov od dátumu predaja. Táto záruka platí iba v prípade, ak sa zariadenie montuje, prevádzkuje a udržiava v súlade s písomnými odporúčaniami spoločnosti Graco.

Táto záruka sa netýka a spoločnosť Graco nebude zodpovedať za bežné opotrebovanie ani akúkoľvek funkčnú poruchu, poškodenie alebo opotrebovanie spôsobené nesprávnou inštaláciou, nesprávnym používaním, odieraním, koróziou, nedostatočnou alebo nesprávnou údržbou, nedbanlivosťou, nehodou, nedovolenou manipuláciou alebo zámennou súčastí za súčasti, ktoré nedodáva spoločnosť Graco. Spoločnosť Graco takisto nenesie zodpovednosť za poruchy, poškodenia ani opotrebovanie spôsobené nekompatibilitou zariadenia Graco s konštrukciami, príslušenstvom, zariadeniami alebo materiálmi nedodávanými spoločnosťou Graco, alebo nesprávnou konštrukciou, výrobou, montážou, používaním a údržbou konštrukcií, príslušenstva, zariadení alebo materiálov nedodávaných spoločnosťou Graco.

Podmienkou tejto záruky je vopred zaplatené odoslanie zariadenia, ktorého porucha sa reklamuje, autorizovanému predajcovi produktov od spoločnosti Graco na overenie tejto poruchy. Po overení reklamovanej poruchy spoločnosť Graco zdarma opraví alebo vymení všetky pokazené súčasti. Zariadenie sa vráti pôvodnému zákazníkovi s vopred zaplatenou dopravou. Ak kontrola zariadenia neodhalí žiadne poruchy materiálu alebo spracovania, opravy budú vykonané za primeraný poplatok, ktorý môže zahŕňať náklady na súčasti, prácu a dopravu.

**TÁTO ZÁRUKA JE VÝHRADNÁ A NAHRÁDZA VŠETKY OSTATNÉ ZÁRUKY, VÝSLOVNÉ ALEBO PREDPOKLADANÉ, VRÁTANE, OKREM INÉHO, ZÁRUKY VHODNOSTI NA PREDAJ ALEBO VHODNOSTI NA KONKRÉTNY ÚČEL.**

Jediným záväzkom spoločnosti Graco a jediným nápravným prostriedkom pre zákazníka v prípade akéhokoľvek porušenia záruky zostáva to, čo je uvedené vyššie. Zákazník súhlasí s tým, že nebude mať k dispozícii žiadne ďalšie nápravné prostriedky (vrátane, okrem iného, náhodných alebo následných škôd z dôvodu straty zisku, straty z neuskutočneného predaja, zranenia osôb alebo poškodenia majetku a všetkých ostatných náhodných alebo následných strát). Všetky opatrenia na nápravu porušenia záručných podmienok sa musia vykonať do dvoch (2) rokov od dátumu predaja.

**SPOLOČNOSŤ GRACO NERUČÍ A VZDÁVA SA VŠETKÝCH MLČKY PREDPOKLADANÝCH ZÁRUK ZA PREDAJNOSŤ A VHODNOSŤ NA KONKRÉTNY ÚČEL POKIAL IDE O PRÍSLUŠENSTVO, ZARIADENIE, MATERIÁLY ALEBO SÚČIASTKY, KTORÉ SPOLOČNOSŤ PREDÁVA ALE NEVYRÁBA.** Na tieto položky predávané, avšak nevyrábané spoločnosťou Graco (ako napríklad elektrické motory, prepínače, hadice atď.) poskytuje (ak vôbec) záruku ich výrobca. Spoločnosť Graco poskytne kupujúcemu primeranú pomoc pri reklamovaní akýchkoľvek porušení týchto záruk.

Spoločnosť Graco nebude v žiadnom prípade zodpovedná za nepriame, náhodné, zvláštne alebo následné škody vyplývajúce z dodania tu uvedeného zariadenia spoločnosťou Graco či z poskytnutia, fungovania alebo používania akýchkoľvek výrobkov alebo iného tovaru predávaného na tento účel, či už z dôvodu porušenia zmluvy, porušenia záruky, nedbalosti spoločnosti Graco či inak.

## Informácie o spoločnosti Graco

Ak chcete získať najnovšie informácie o produktoch Graco, navštívte stránku [www.graco.com](http://www.graco.com). Informácie o patentoch nájdete na stránke [www.graco.com/patents](http://www.graco.com/patents).

**PRI ZADÁVANÍ OBJEDNÁVKY** kontaktujte svojho obchodného zástupcu spoločnosti Graco alebo zatelefonujte na číslo 1 800 690 2894, kde získate informácie o najbližšom obchodnom zástupcovi.



*Všetky písomné a obrazové údaje uvedené v tomto dokumente predstavujú najnovšie informácie o produktoch dostupné v čase publikácie. Spoločnosť Graco si vyhradzuje právo kedykoľvek vykonať zmeny bez predchádzajúceho upozornenia.*

Preklad pôvodného návodu. This manual contains Slovak. MM 3B0070

**Sídlo spoločnosti Graco:** Minneapolis

**Medzinárodné pobočky:** Belgicko, Čína, Japonsko, Kórea

**GRACO INC. AND SUBSIDIARIES • P.O. BOX 1441 • MINNEAPOLIS MN 55440-1441 • USA**

**Autorské práva 2023, Graco Inc. Všetky výrobné lokality spoločnosti Graco sú registrované podľa normy ISO 9001.**

[www.graco.com](http://www.graco.com)

Revidované vydanie C, máj 2024