

Obsługa, części, naprawa

Elektryczne hydrodynamiczne urządzenia natryskowe



3B0096C

PL

Przenośny hydrodynamiczny agregat do nakładania farb i powłok budowlanych. Wyłącznie do zastosowań profesjonalnych. Urządzenie to nie zostało zatwierdzone do stosowania w atmosferach wybuchowych lub miejscach zagrożonych wybuchem (sklasyfikowanych).

Modele: 695 XT, 795 XT, 1095 XT, Mark IV XT, Mark V XT, Mark VII XT

Maksymalne ciśnienie robocze 3300 psi (228 barów, 22,8 MPa)

Patrz strony 4–6 w celu uzyskania informacji na temat modelu i zatwierdzeń.



Ważne instrukcje dotyczące bezpieczeństwa

Przed przystąpieniem do korzystania z urządzenia należy zapoznać się ze wszystkimi ostrzeżeniami i instrukcjami opisanymi w niniejszym dokumencie, powiązаныmi instrukcjami obsługi oraz informacjami znajdującymi się na urządzeniu. Należy zapoznać się z elementami sterującymi oraz znać zasady właściwego użytkowania urządzenia. Należy zachować niniejsze instrukcje.

Instrukcje powiązane	Opis
3A6285	Pistolet (Contractor PC)
311254	Pistolet natryskowy Flex Plus™
308491	Pistolet natryskowy do tekstur o wysokiej wydajności
3A9391	Pompa
3A9347	XT QuickReel™

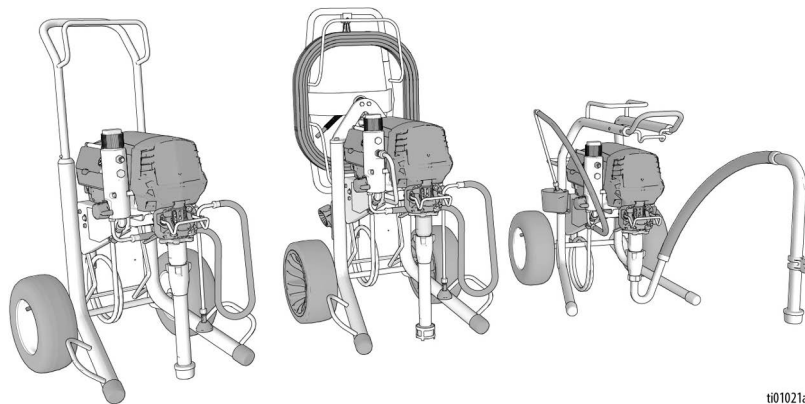

t101021a



Należy stosować wyłącznie oryginalne części zamienne firmy Graco. Zastosowanie części zamiennych innych niż oryginalne części firmy Graco może spowodować unieważnienie gwarancji.

Spis treści

Wersje językowe instrukcji obsługi	3
Modele	4
Symbole ostrzegawcze	7
Ostrzeżenia ogólne	8
Identyfikacja komponentów	12
Modele standardowe	12
Modele ProContractor	13
Modele LoBoy	14
Elementy sterujące i wyświetlacz	15
Uziemienie	16
Przedłużacze	16
Kubły	16
Procedura usuwania ciśnienia	17
Konfiguracja	19
Rozruch	22
Eksploatacja	24
Montaż dyszy natryskowej	24
Tryby pracy	24
Przełącznik amperów	25
Natryskiwanie	25
Usuwanie niedrożności dyszy natryskowej	26
Czyszczenie	26
Wyświetlacz cyfrowy	29
Menu główne eksploatacji	29
Wybieranie trybów pracy	30
TurboClean	30
Układ WatchDog	31
Ekran zapisanych danych	31
Kalibracja pokrętki	32
Kalibracja przetwornika	33
Aplikacja BlueLink®	34
Wymiana baterii układu BlueLink	35
Konserwacja	36
Rozwiązywanie problemów	37
Naprawa	42
Części	46
Uwagi	63
Schematy połączeń	64
Parametry techniczne	67
California Proposition 65	69
Standardowa gwarancja firmy Graco	70
Informacja o firmie Graco	71

Wersje językowe instrukcji obsługi

Cyfrowe wersje przetłumaczonych instrukcji obsługi tego produktu można znaleźć w Internecie pod adresem www.graco.com, lub skanując kod QR wymieniony w znajdującej się poniżej sekcji Link do innych wersji językowych. Dostępne tłumaczenia i odpowiadające im numery instrukcji Graco zostały wymienione w celach informacyjnych.

Angielski	3B0070	Koreański	3B0092
Bułgarski	3B0080	Litewski	3B0094
Chiński	3B0081	Łotewski	3B0093
Chorwacki	3B0082	Niemiecki	3B0089
Czeski	3B0083	Norweski	3B0095
Duński	3B0084	Polski	3B0096
Estoński	3B0086	Portugalski	3B0097
Fiński	3B0087	Rumuński	3B0098
Francuski	3B0088	Słowacki	3B0099
Grecki	3B0090	Słoweński	3B0100
Hiszpański	3B0101	Szwedzki	3B0102
Holenderski	3B0085	Turecki	3B0103
Japoński	3B0091		





Link do innych wersji językowych

Aby znaleźć przetłumaczone instrukcje online, zeskanuj kod QR i znajdź odpowiednią instrukcję na wyświetlonej stronie internetowej.







Modele



Modele standardowe

Znak zatwierdzenia	V AC	Model	Numer modelu
	110–120 V	695 XT	19F545
		Ultimate 695 XT	826295
795 XT		19F710	
Ultimate 795 XT		826298	
Mark IV XT		19F549	
1095 XT		19F546	
Ultimate 1095 XT		826300	
	220–240 V	695 XT	19F727
		795 XT	19F731
		1095 XT	19F735
		Mark V XT	19F739
		Mark VII XT	19F743
	100–120 V	695 XT	20B963
	100–120 V	695 XT	19F728
		795 XT	19F732
		Mark V XT	19F740
	220–240 V	695 XT	19F712
		795 XT	19F715
		1095 XT	19F720
		Mark V XT	19F723

Modele ProContractor

Znak zatwierdzenia	V AC	Model	Numer modelu
	110-120 V	695 XT	19F547
		Ultimate 695 XT	826297
		795 XT	19F711
		Ultimate 795 XT	826299
		Mark IV XT	19F551
	110-120 V	1095 XT	19F548
		Ultimate 1095 XT	826301
		Mark V XT	19F552
	220-240 V	695 XT	19F729
			20B951
		795 XT	20B953
			19F733
		1095 XT	20B955
			19F736
		Mark V XT	20B959
			19F741
		Mark VII XT	19F744
20B961			
	100-120 V	695 XT	20B964
		1095 XT	20B965
	100-120 V	695 XT	19F730
		795 XT	19F734
		Mark V XT	19F742
	220-240 V	695 XT	19F714
		795 XT	19F717
		1095 XT	19F721
		Mark V XT	19F724
	100-120 V	Mark V XT	19F725





Modele LoBoy

Znak zatwierdzenia	V AC	Model	Numer modelu
	110-120 V	695 XT	19F553
		Ultimate 695 XT	826296
	220-240 V	695 XT	19F713

Symbole ostrzegawcze

Na sprzęcie oraz w niniejszej instrukcji obsługi są stosowane następujące symbole dotyczące bezpieczeństwa. Niezwykle ważne jest zapoznanie się z poniższą tabelą, aby zrozumieć znaczenie każdego symbolu.

Symbol	Znaczenie
	Ryzyko porażenia prądem elektrycznym
	Ryzyko związane z nieprawidłowym użytkowaniem urządzenia
	Ryzyko przytrzaśnięcia palca
	Ryzyko pożaru i wybuchu
	Zagrożenia związane z ruchomymi częściami
	Ryzyko wtrysku podskórnego
	Ryzyko wtrysku podskórnego z węża
	Niebezpieczeństwo rozprysku

Symbol	Znaczenie
	Nie trzymać dłoni przed dyszą natryskową
	Nie trzymać rąk ani innych części ciała w pobliżu wylotu cieczy
	Wyeliminować źródła zapłonu
	Nie dotykać węża wtryskowego
	Urządzenie uziemione
	Przeprowadzić procedurę usuwania ciśnienia
	Przeczytać instrukcję
	Stosować środki ochrony osobistej



Symbol ostrzegawczy

Znaczenie symbolu: Uwaga! Zachować ostrożność! Ten symbol znajduje się w całej instrukcji i oznacza ważne komunikaty dotyczące bezpieczeństwa.

Ostrzeżenia ogólne

W całej instrukcji obowiązują następujące ostrzeżenia. Przed rozpoczęciem korzystania z urządzenia należy przeczytać ostrzeżenia, zrozumieć je i zastosować się do nich. Niestosowanie się do wszystkich ostrzeżeń może skutkować doznaniem poważnych obrażeń ciała.

OSTRZEŻENIE



UZIEMIENIE

Należy uziemić ten produkt. W przypadku zwarcia elektrycznego uziemienie zmniejsza ryzyko porażenia prądem elektrycznym dzięki przewodowi umożliwiającemu upływ prądu elektrycznego. Produkt jest wyposażony w przewód z drutem uziemiającym i odpowiednią wtyczkę uziemiającą. Wtyczkę należy umieścić w gniazdku, które jest właściwie zamocowane oraz uziemione zgodnie ze wszystkimi lokalnymi przepisami i rozporządzeniami.

- Niewłaściwa instalacja wtyczki z uziemieniem może stwarzać ryzyko porażenia prądem elektrycznym.
- Podczas naprawy lub wymiany przewodu lub wtyczki nie podłączać przewodu uziemienia do żadnego z zacisków zasilających.
- Przewód z izolacją o zielonej zewnętrznej powierzchni z żółtymi paskami lub bez nich to przewód uziemiający.
- Skonsultować się z wykwalifikowanym elektrykiem lub serwisantem, jeśli instrukcje dotyczące uziemienia nie są całkowicie zrozumiałe lub jeśli istnieje wątpliwość, czy produkt jest właściwie uziemiony.
- Modyfikowanie wtyczki jest niedozwolone. Nie modyfikować załączonej wtyczki; jeśli nie pasuje ona do gniazdka, wykwalifikowany elektryk powinien zainstalować właściwe gniazdko.
- Produkt jest przeznaczony do stosowania w obwodzie znamionowym o napięciu 120 V lub 230 V i zawiera wtyczkę uziemienia podobną do tej przedstawionej na rysunku poniżej.

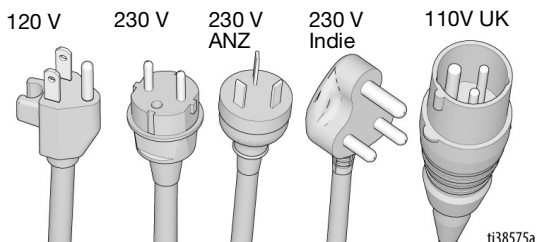

- Produkt należy podłączać wyłącznie do gniazdka o tej samej konfiguracji co wtyczka
- Nie stosować adaptera 3-do-2 z tym produktem.

Przedłużacze:

- Stosować wyłącznie przedłużacze 3-żyłowe z wtyczką uziemienia oraz uziemione gniazdko przyjmujące wtyczkę produktu.
- Upewnić się, że przedłużacz nie jest uszkodzony.
- W przypadku konieczności zastosowania przedłużacza jego rozmiar musi wynosić co najmniej $2,5 \text{ mm}^2$ (12 AWG), by przesłać prąd pobierany przez urządzenie.
- Stosowanie przedłużacza o zbyt małym przekroju może skutkować spadkiem napięcia międzyprzewodowego w przewodzie, ubytkiem mocy i przegrzaniem.

OSTRZEŻENIE

RYZIKO POŻARU I WYBUCHU



Znajdujące się w obszarze roboczym łatwopalne opary pochodzące z rozpuszczalników oraz farb mogą ulec zapłonowi lub eksplodować. Zasady zapobiegania wybuchowi, pożarowi lub eksplozji:

- Nie natryskiwać materiałów łatwopalnych i palnych w pobliżu otwartych płomieni lub źródeł zapłonu, np. papierosów, silników zewnętrznych i urządzeń elektrycznych.
- Farba lub roztwór przepływający przez sprzęt może być przyczyną pojawienia się elektryczności statycznej. Elektryczność statyczna stwarza ryzyko pożaru lub wybuchu w obecności oparów farby lub rozpuszczalnika. Wszystkie elementy systemu natryskowego, łącznie z pompą, zespołem węża, pistoletem natryskowym oraz przedmiotami w obszarze natrysku i wokół tego obszaru należy prawidłowo uziemić w sposób zabezpieczający przed wylądowaniami elektrostatycznymi i iskrami. Stosować przewodzące lub uziemione węże wysokiego ciśnienia firmy Graco, przeznaczone do stosowania z hydrodynamicznym urządzeniem natryskującym.
- Sprawdzić, czy wszystkie pojemniki i systemy zbiorcze są uziemione, aby zapobiec wylądowaniom ładunków elektrostatycznych. Nie stosować okładzin kubła, jeżeli nie mają właściwości antystatycznych lub przewodzących.
- Podłączyć do uziemionego wylotu i użyć uziemionych przedłużaczy. Nie stosować adaptera 3 do 2.
- Nie stosować farb ani rozpuszczalników zawierających fluorowcowane węglowodory.
- Zapewnić dobrą wentylację przestrzeni, w której odbywa się natryskiwanie. Utrzymywać odpowiedni przepływ świeżego powietrza w tej przestrzeni.
- Urządzenie natryskowe generuje iskry. Podczas natryskiwania, płukania, czyszczenia lub serwisowania zespół pompy musi znajdować się w dobrze wentylowanym miejscu, w odległości wynoszącej przynajmniej 6,1 m (20 stóp) od obszaru natryskiwania. Nie natryskiwać modułu pompy.
- Nie wolno palić w obszarze natryskiwania ani natryskiwać w miejscach, w których występują płomienie oraz iskry.
- W obszarze natryskiwania nie wolno korzystać z przełączników światła, silników lub podobnych produktów generujących iskry.
- W obecności łatwopalnych oparów nie należy przyłączać lub odłączać kabli zasilania.
- Obszar należy utrzymywać w czystości. Nie mogą się w nim znajdować pojemniki z farbami lub rozpuszczalnikiem, szmaty i inne łatwopalne materiały.
- Należy sprawdzić skład natryskiwanych farb i rozpuszczalników. Należy zapoznać się z kartami charakterystyki substancji niebezpiecznej (SDS) oraz etykietami dostarczonymi z farbami i rozpuszczalnikami. Należy postępować zgodnie z instrukcjami bezpieczeństwa producenta farby i rozpuszczalnika.
- W obszarze roboczym powinna znajdować się sprawna gaśnica.
- **Bezwzględnie przerwać pracę**, jeżeli pojawi się iskrzenie elektrostatyczne lub wrażenie porażenia prądem. Nie korzystać z urządzeń do czasu określenia i rozwiązania problemu.

Ostrzeżenia ogólne



OSTRZEŻENIE



RYZYKO WTRYSKU PODSKÓRNEGO

Strumień pod wysokim ciśnieniem może być przyczyną wprowadzenia toksyn do organizmu i spowodować poważne obrażenia, których skutkiem może być amputacja. W takim wypadku **należy natychmiast zwrócić się o opiekę chirurgiczną.**



- Nie wolno kierować pistoletu w stronę osób lub zwierząt ani natryskiwać materiałami na osoby lub zwierzęta.



- Nie wolno zbliżać dłoni ani innych części ciała do dyszy natryskowej. Na przykład nie należy podejmować próby zatrzymania wycieku zadną częścią ciała.



- Należy zawsze używać osłony dyszy natryskowej. Nie wolno wykonywać natryskiwania, gdy osłona dyszy natryskowej nie znajduje się na swoim miejscu.



- Stosować dysze natryskowe produkcji firmy Graco.



- Podczas czyszczenia i wymiany dysz natryskowych wymagane jest zachowanie ostrożności. W przypadku zatkania dyszy natryskowej podczas natryskiwania należy wykonać **procedurę usuwania ciśnienia**, aby wyłączyć urządzenie i zmniejszyć ciśnienie przed zdjęciem dyszy natryskowej w celu jej oczyszczenia.

- Po odcięciu zasilania, w urządzeniu nadal utrzymuje się ciśnienie. Nie wolno pozostawiać bez nadzoru urządzenia podłączonego do zasilania lub znajdującego się pod ciśnieniem. Przestrzegać **procedury usuwania ciśnienia**, gdy urządzenie nie znajduje się pod nadzorem lub nie jest używane oraz przed serwisowaniem, czyszczeniem lub demontażem części.

- Należy się upewnić, że węże oraz części nie są uszkodzone. Uszkodzone węże lub części należy wymienić.

- System może wytwarzać ciśnienie 3300 psi. Należy stosować części zamienne i akcesoria firmy Graco przystosowane do ciśnienia minimum 3300 psi.

- Zawsze, gdy nie jest wykonywane natryskiwanie, należy zablokować spust. Sprawdzić, czy blokada spustu działa prawidłowo.

- Przed uruchomieniem urządzenia należy sprawdzić, czy wszystkie elementy są pewnie połączone.

- Należy zapoznać się z procedurą szybkiego zatrzymywania urządzenia i usuwania ciśnienia. Należy zapoznać się dokładnie z elementami sterującymi.



RYZYKO ZWIĄZANE Z NIEPRAWIDŁOWYM UŻYTKOWANIEM URZĄDZENIA

Niewłaściwe użytkowanie urządzenia może prowadzić do śmierci lub poważnych obrażeń.

- Podczas malowania należy zawsze korzystać z odpowiednich rękawic, osłony oczu i aparatu oddechowego lub maski.

- Nie wolno uruchamiać urządzenia ani wykonywać natryskiwania w pobliżu dzieci. Dzieci nie powinny zbliżać się do urządzenia.

- Nie wolno przekraczać normalnego zasięgu ani stawiać urządzenia na niestabilnym podłożu. Należy zachowywać odpowiednią postawę i równowagę.

- Należy utrzymywać koncentrację i skupić się na wykonywanej czynności.

- Nie obsługiwać urządzenia w stanie zmęczenia albo pod wpływem substancji odurzających lub alkoholu.

- Nie wolno załamywać ani nadmiernie wyginać węża.

- Nie wystawiać węża na działanie temperatury lub ciśnienia przekraczającego wartości zalecane przez firmę Graco.





- Nie wolno używać węża do przesuwania lub podnoszenia wyposażenia.

- Nie wykonywać natryskiwania, jeżeli długość węża jest krótsza niż 25 stóp (7,6 m).

- Nie zmieniać ani nie modyfikować sprzętu. Przeróbki lub modyfikacje mogą doprowadzić do unieważnienia zatwierdzeń urzędowych oraz stanowić zagrożenie dla bezpieczeństwa.

- Upewnić się, że urządzenie ma odpowiednie parametry znamionowe i jest zatwierdzone do użytku w środowisku, w którym jest użytkowane.

OSTRZEŻENIE

 	<p>RYZIKO PORAŻENIA PRĄDEM</p> <p>Sprzęt należy uziemić. Niewłaściwe uziemienie, skonfigurowanie lub użytkowanie systemu może spowodować porażenie prądem.</p> <ul style="list-style-type: none"> • Przed przystąpieniem do prac serwisowych przy urządzeniu należy je wyłączyć i odłączyć przewód zasilania. • Podłączać wyłącznie do uziemionych gniazdek elektrycznych. • Używać tylko 3-żyłowych przedłużaczy. • Upewnić się, że elementy uziemienia urządzenia i przedłużaczy nie są uszkodzone. • Nie wystawiać na działanie deszczu. Przechowywać w pomieszczeniu zamkniętym. • Przed rozpoczęciem serwisowania poczekać pięć minut po odłączeniu przewodu zasilania. • Uszkodzony przewód zasilania powinien zostać wymieniony wyłącznie przez autoryzowane centrum serwisowe.
	<p>RYZIKO ZWIĄZANE Z CZĘŚCIAMI ALUMINIOWYMI POD CIŚNIENIEM</p> <p>Używanie cieczy, które nie są przeznaczone do kontaktu z aluminium, w urządzeniach ciśnieniowych może spowodować silną reakcję chemiczną i doprowadzić do rozerwania urządzenia. Niezastosowanie się do niniejszego ostrzeżenia może prowadzić do zgonu, powstania poważnych obrażeń ciała lub uszkodzenia mienia.</p> <ul style="list-style-type: none"> • Nie stosować 1,1,1-trichloroetanu, chlorku metylenu, innych fluorowcowanych rozpuszczalników węglowodorowych ani płynów zawierających takie rozpuszczalniki. • Nie stosować wybielacza chlorowego. • Wiele innych cieczy może zawierać substancje chemiczne, które mogą wchodzić w reakcję z aluminium. Informacje na temat zgodności uzyskać można u dostawcy materiałów.
  	<p>RYZIKO ZWIĄZANE Z RUCHOMYMI CZĘŚCIAMI</p> <p>Ruchome części mogą ścisnąć, skaleczyć lub obciąć palce oraz inne części ciała.</p> <ul style="list-style-type: none"> • Nie zbliżać się do ruchomych części. • Nie obsługiwać urządzenia bez założonych osłon i pokryw zabezpieczających. • Urządzenie może uruchomić się bez ostrzeżenia. Przed sprawdzeniem, przeniesieniem lub serwisowaniem urządzenia należy wykonać procedurę usuwania ciśnienia i odłączyć wszystkie źródła zasilania.
	<p>RYZIKO ZWIĄZANE Z TOKSYCZNYMI CIECZAMI LUB OPARAMI</p> <p>W przypadku przedostania się do oczu lub na powierzchnię skóry, wprowadzenia do dróg oddechowych lub połknięcia toksyczne ciecze lub opary mogą spowodować poważne obrażenia ciała lub zgon.</p> <ul style="list-style-type: none"> • Szczegółowe informacje na temat konkretnych zagrożeń związanych ze stosowanymi cieczami znajdują się w karcie charakterystyki substancji (SDS). • Niebezpieczne ciecze należy przechowywać w odpowiednich pojemnikach, a ich utylizacja musi być zgodna z obowiązującymi wytycznymi.
	<p>ŚRODKI OCHRONY INDYWIDUALNEJ</p> <p>Podczas przebywania w obszarze pracy należy nosić odpowiednie środki ochrony, które pomogą zapobiec poważnym obrażeniom ciała, w tym urazom oczu, utracie słuchu, wdychaniu toksycznych oparów oraz oparzeniom. Środki ochrony obejmują między innymi:</p> <ul style="list-style-type: none"> • środki ochrony oczu i słuchu. • Aparaty chroniące drogi oddechowe, odzież ochronna, i rękawice zgodne z zaleceniami producenta płynu i rozpuszczalnika.

Identyfikacja komponentów

Identyfikacja komponentów

Modele standardowe

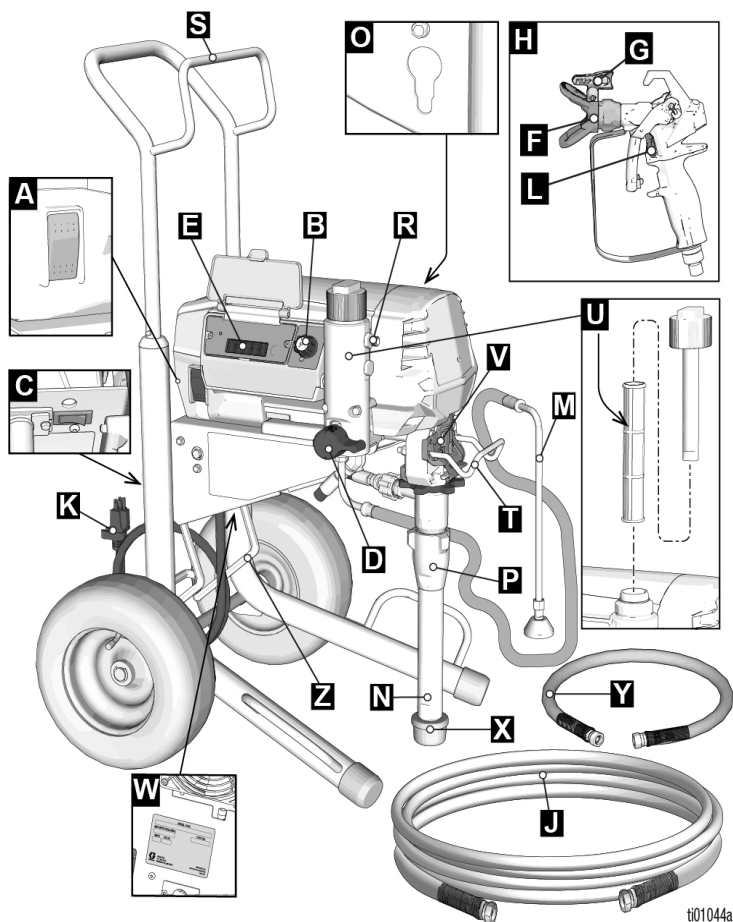

A	Wyłącznik WŁ./WYŁ. (ON/OFF)
B	Sterowanie ciśnieniem
C	Przełącznik amperów (jeśli jest na wyposażeniu)
D	Zawór zalewowy
E	Elementy sterujące i wyświetlacz (patrz szczegółowa ilustracja, str. 15)
F	Ośłona dyszy
G	Dysza natryskowa
H	Pistolet
J	Wąż hydrodynamiczny
K	Przewód zasilania
L	Blokada spustu

M	Rurka spustowa
N	Rura ssąca
O	Funkcja wyciągania drążka pompy
P	Pompa
R	Wylot cieczy
S	Owijka przewodu/węża
T	Wieszak kubła
U	Filtr
V	Ośłona palca / Port napełniania płynem TSL
W	Etykieta z oznaczeniem serii
X	Sitko wlotowe
Y	Wąż z końcówką biczową (wyłącznie modele Mark)
Z	Stopka

Modele ProContractor

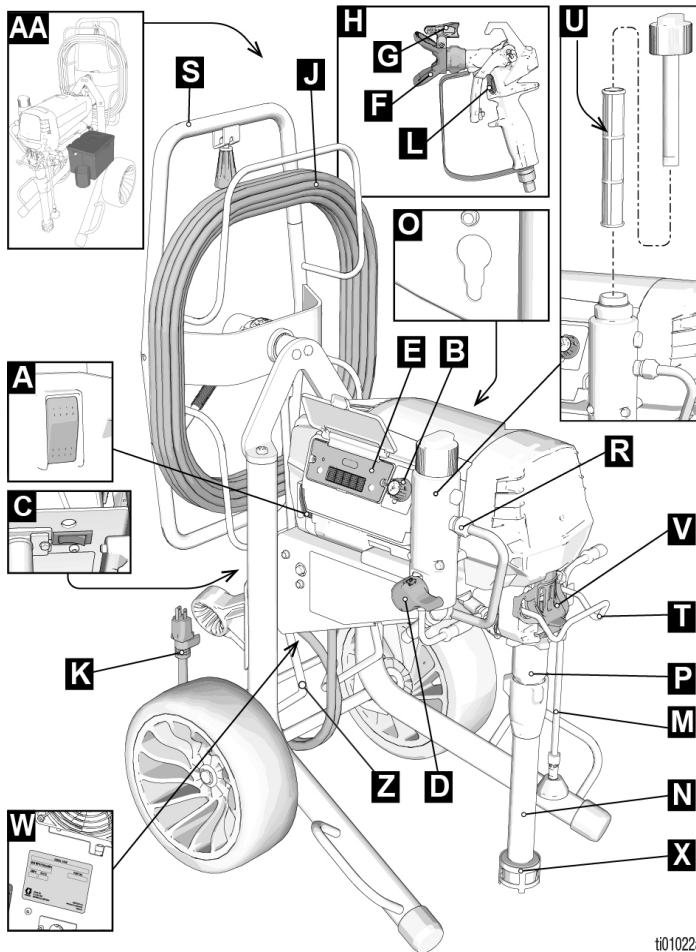

ti01022a

A	Wyłącznik WŁ./WYŁ. (ON/OFF)
B	Sterowanie ciśnieniem
C	Przełącznik amperów (jeśli jest na wyposażeniu)
D	Zawór zalewowy
E	Elementy sterujące i wyświetlacz (patrz szczegółowa ilustracja, str. 15)
F	Ośłona dyszy
G	Dysza natryskowa
H	Pistolet
J	Wąż hydrodynamiczny
K	Przewód zasilania
L	Blokada spustu

M	Rurka spustowa
N	Rura ssąca
O	Funkcja wyciągania drążka pompy
P	Pompa
R	Wylot cieczy
S	Szpula węża
T	Wieszak kubła
U	Filtr
V	Ośłona palca / Port napełniania płynem TSL
W	Etykieta z oznaczeniem serii
X	Siłko wlotowe
Z	Stopka
AA	Skrzynka narzędziowa (tylko modele EMEA i UK)

Identyfikacja komponentów

Modele LoBoy

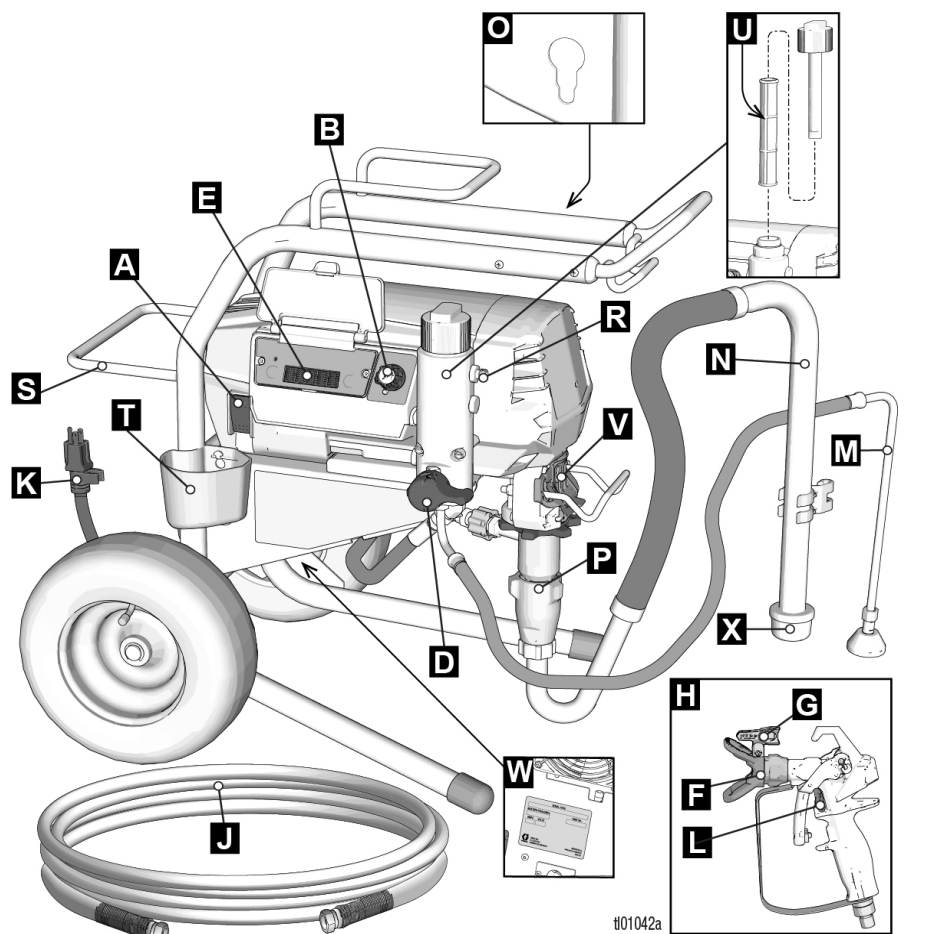

#101042a

A	Wyłącznik WŁ./WYŁ. (ON/OFF)
B	Sterowanie ciśnieniem
D	Zawór zalewowy
E	Elementy sterujące i wyświetlacz (patrz szczegółowa ilustracja, str. 15)
F	Ośłona dyszy
G	Dysza natryskowa
H	Pistolet
J	Wąż hydrodynamiczny
K	Przewód zasilania
L	Blokada spustu
M	Rurka spustowa
N	Rura ssąca

O	Funkcja wyciągania drążka pompy
P	Pompa
R	Wylot cieczy
S	Owijka przewodu/węża
T	Naczynie ociekowe
U	Filtr
V	Ośłona palca / Port napęniania płynem TSL
W	Etykieta z oznaczeniem serii
X	Sitko wlotowe

Elementy sterujące i wyświetlacz

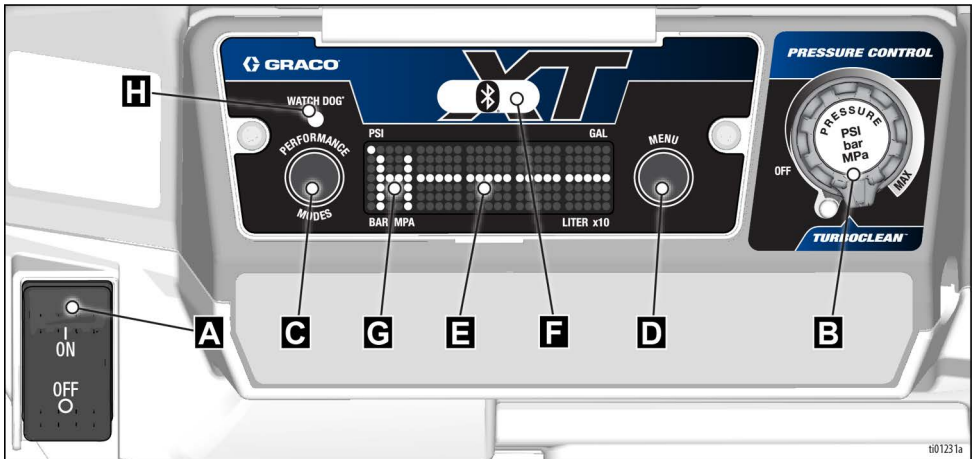

A	Wyłącznik WŁ./WYŁ. (ON/OFF)
B	Sterowanie ciśnieniem
C	Przycisk trybu pracy
D	Przycisk MENU
E	Ekran LED
F	Lampka kontrolna BlueLink (jeśli dotyczy)
G	Wskaźnik trybu pracy
H	Lampka kontrolna funkcji Watchdog™

Uziemienie



Urządzenie wymaga uziemienia w celu zmniejszenia ryzyka wyładowań elektrostatycznych oraz porażenia prądem. Iskrzenie elektryczne i spowodowane nagromadzeniem ładunku statycznego może spowodować zapłon lub eksplozję. Niewłaściwe uziemienie może spowodować porażenie prądem elektrycznym. Uziemienie zawiera przewód umożliwiający odpływ prądu elektrycznego.

Urządzenie natryskowe jest wyposażone w przewód zasilania z przewodem uziemiającym i odpowiednią wtyczkę uziemiającą.

Wtyczkę należy umieścić w gniazdku, które jest właściwie zamocowane oraz uziemione zgodnie ze wszystkimi lokalnymi przepisami i zarządzeniami.

Nie modyfikować załączonej wtyczki; jeśli nie pasuje ona do gniazdka, wykwalifikowany elektryk powinien zainstalować właściwe gniazdko.

Przedłużacze

Należy stosować przedłużacze z nieuszkodzonym stykiem uziemienia. W przypadku, w którym konieczne jest zastosowanie przedłużacza, należy użyć 3-żyłowego przedłużacza, min. 12 AWG (2,5 mm²).

UWAGA: Mniejsza średnica lub większa długość przedłużaczy mogą spowodować ograniczenie wydajności urządzenia natryskowego.

Kubły

Rozpuszczalniki oraz płyny na bazie oleju: należy postępować zgodnie z lokalnymi przepisami. Stosować wyłącznie przewodzące kubły wykonane z metalu, umieszczone na uziemionej powierzchni, takiej jak beton.

Nie należy umieszczać kubłów na powierzchniach nieprzewodzących, takich jak papier lub karton, które przerwałyby ciągłość uziemienia.

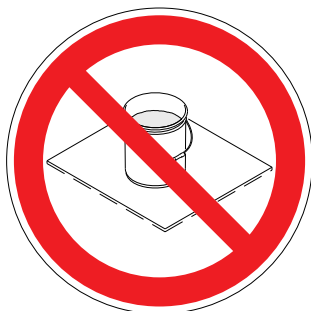

Zawsze uziemiać metalowy kubel: podłączyć przewód uziemiający do kubła. Zaciśnięć jeden koniec na kubły, a drugi na rzeczywistym uziemieniu, np. na metalowym wodociągu.

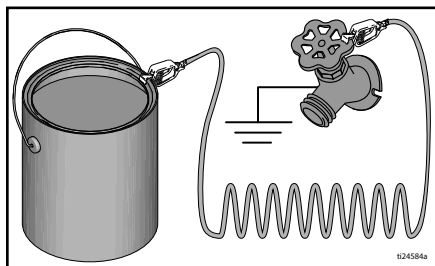

W celu utrzymania ciągłości uziemienia podczas przepłukiwania lub usuwania ciśnienia z urządzenia natryskowego: należy mocno przytrzymać metalową część pistoletu natryskowego po stronie uziemionego metalowego kubła, a następnie nacisnąć spust pistoletu.

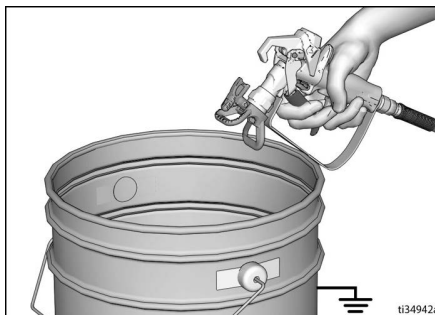

Procedura usuwania ciśnienia



Za każdym razem, kiedy pojawi się ten symbol, należy postępować zgodnie z procedurą usuwania ciśnienia.

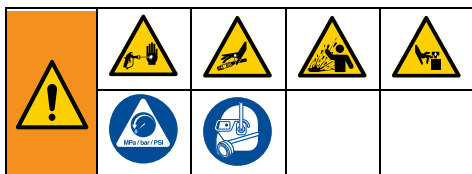

Sprzęt ten jest stale pod ciśnieniem aż do chwili ręcznej dekompresji. Aby uniknąć poważnych obrażeń spowodowanych działaniem cieczy pod ciśnieniem, takich jak wtrysk podskórny, rozpylenie cieczy oraz obrażeń wywołanych działaniem ruchomych części, należy postępować zgodnie z **procedurą usuwania ciśnienia** zawsze po zakończeniu natryskiwania oraz przed czyszczeniem, kontrolą lub serwisowaniem urządzenia.

1. Włączyć blokadę spustu.

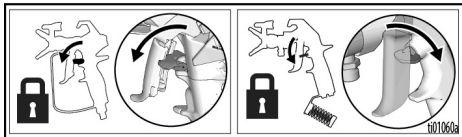

2. Ustawić przełącznik WŁ./WYŁ. w położeniu **OFF** (WYŁ.).

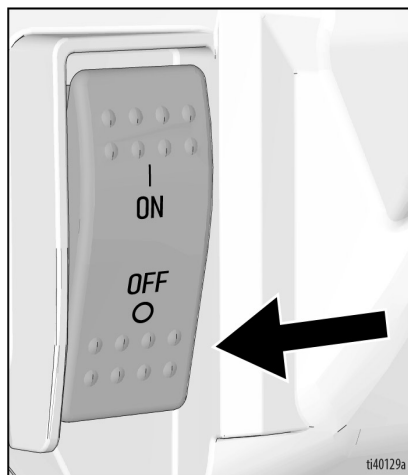

3. Przekręcić pokrętko regulacji ciśnienia w położenie **OFF** (WYŁ.).

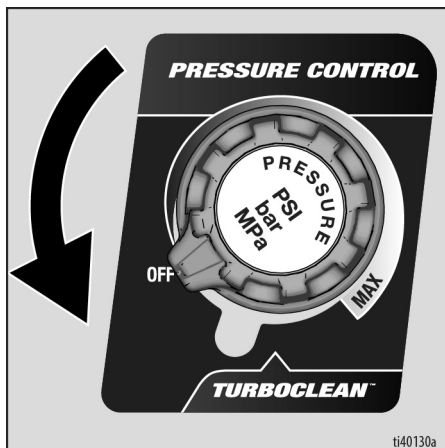

4. Włożyć rurę spustową do kubła, a następnie, w celu zwolnienia ciśnienia, obrócić w dół zawór zalewowy. Pozostawić zawór zalewowy w położeniu dolnym (spuszczania), aż do następnego natryskiwania.

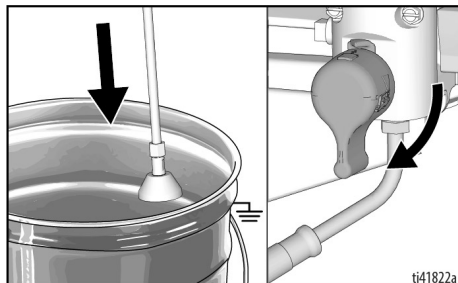

Procedura usuwania ciśnienia

5. Mocno przycisnąć metalową część pistoletu natryskowego do uziemionego metalowego kubła. Skierować pistolet natryskowy do wnętrza kubła. Wyłączyć blokadę spustu, a następnie nacisnąć spust pistoletu w celu zwolnienia ciśnienia.

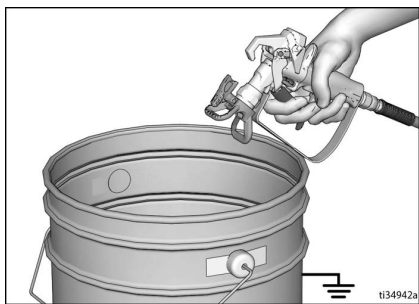

6. Włączyć blokadę spustu.
7. W razie podejrzenia zatkania dyszy natryskowej lub węża bądź w przypadku niepełnego usunięcia ciśnienia:
 - a. Za pomocą klucza **BARDZO POWOLI** poluzować osłonę dyszy lub złączkę końcówki węża, aby stopniowo uwolnić ciśnienie.
 - b. Za pomocą klucza całkowicie odkręcić nakrętkę lub złączkę.
 - c. Wyczyścić wąż lub zatkaną dyszę.

Blokada spustu

Po zatrzymaniu urządzenia natryskowego należy zawsze włączyć blokadę spustu w celu zabezpieczenia go przed przypadkowym włączeniem ręką lub w wyniku uderzenia lub upadku.

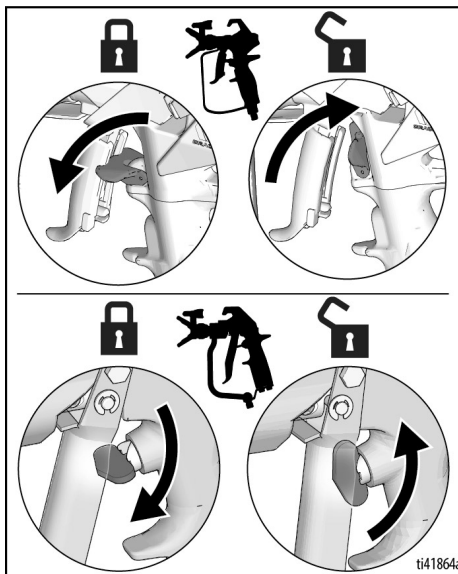

Konfiguracja

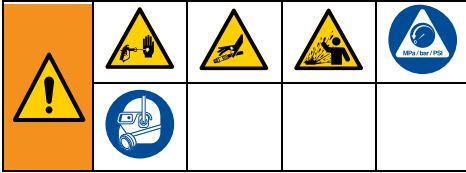

Rozpakowując urządzenie natryskowe po raz pierwszy lub po zakończeniu długookresowego przechowywania, należy wykonać procedurę konfiguracji. Podczas wykonywania konfiguracji po raz pierwszy należy usunąć z wylotu cieczy zatyczkę transportową. Urządzenie natryskowe zostało wyposażone w Pump Armor™.

1. Do wylotu cieczy należy podłączyć wąż hydrodynamiczny Graco. Dokręcić mocno dwoma kluczami.

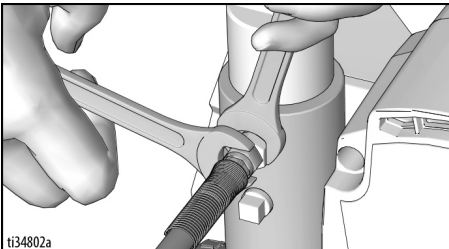

2. Podłączyć drugi koniec węża do pistoletu.

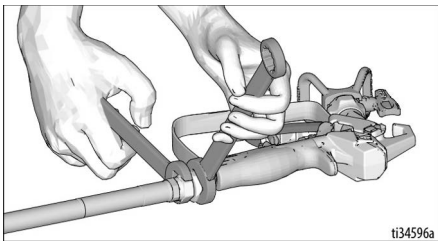

3. Dokręcić mocno dwoma kluczami.
4. Włączyć blokadę spustu.

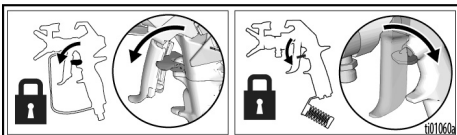

5. Zdjąć osłonę dyszy.

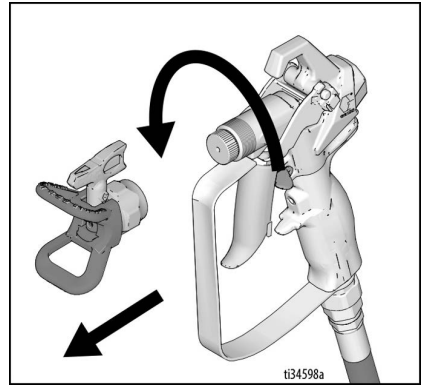

6. Rozpakowując urządzenie natryskujące po raz pierwszy, należy usunąć materiały uszczelniające z sita wlotowego. Po długookresowym przechowywaniu należy sprawdzić sito wlotowe pod kątem niedrożności i ciał obcych.

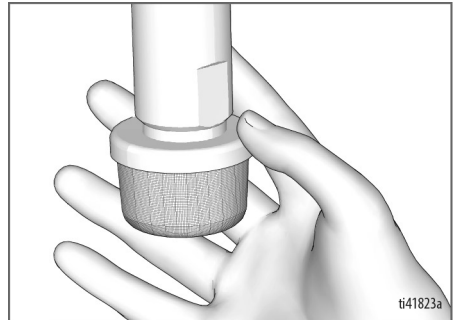
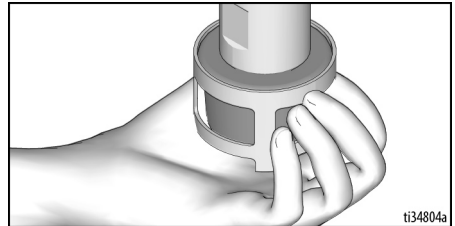

Konfiguracja

7. Napełnić port napełniania TSL (V) płynem TSL, co pozwoli zapobiec przedwczesnemu zużyciu uszczelnienia. Tę czynność należy wykonywać codziennie lub przy każdym natryskiwaniu.

- Umieścić dyszę butelki z płynem TSL w górnym środkowym otworze w kratce z przodu urządzenia natryskowego.
- Ścisnąć butelkę, aby wlać płyn TSL w ilości wystarczającej do wypełnienia przestrzeni między tłokiem pompy a uszczelką nakrętki uszczelniającej.

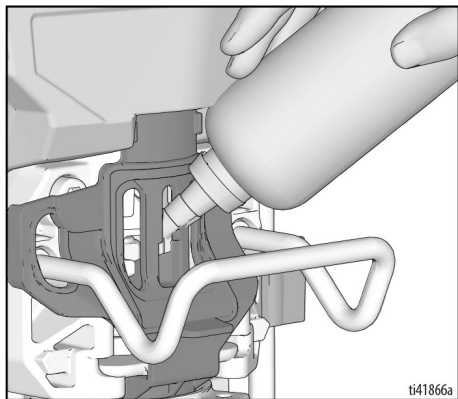

8. Upewnić się, czy przełącznik ON/OFF (WŁ./WYŁ.) znajduje się w pozycji **OFF** (WYŁ.) a regulator ciśnienia znajduje się w położeniu **OFF** (WYŁ.).

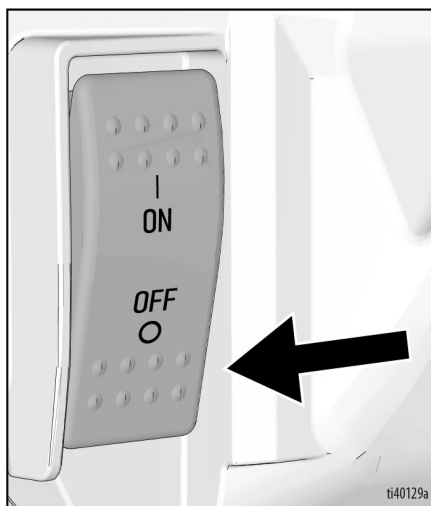

9. Podłączyć przewód zasilania do prawidłowo uziemionego gniazdka elektrycznego.

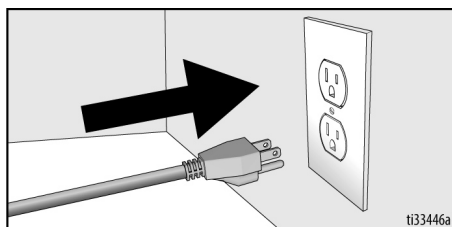

10. Ustaw zawór zalewania w położeniu dolnym.

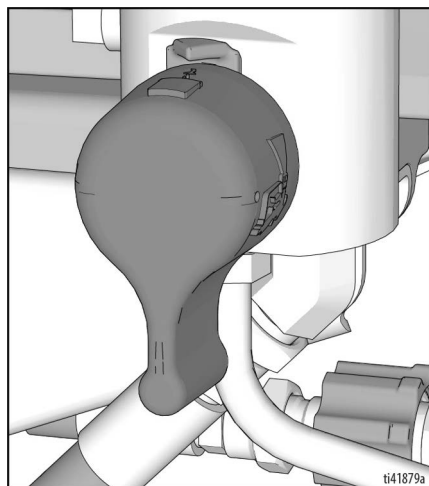

11. Umieścić rurkę ssącą i rurkę syfonu w uziemionym metalowym kubku częściowo wypełnionym cieczą do płukania. Patrz rozdział **Uziemienie**, strona 16.

UWAGA: Ciecz do przepłukiwania należy sprawdzić pod kątem zgodności z materiałem, który ma być natrykiwany. Konieczne może być dodatkowe płukanie za pomocą zgodnej cieczy. W przypadku farb wodnych jest to woda, a w przypadku farb olejnych benzyna lakowa.

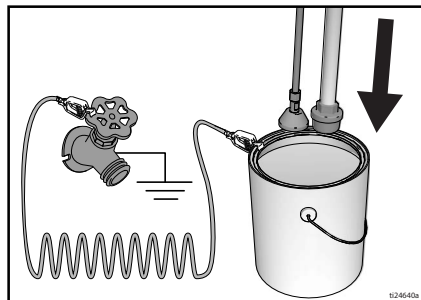

12. Ustawić przełącznik ON/OFF (WŁ./WYŁ.) w położeniu **ON** (WŁ.).

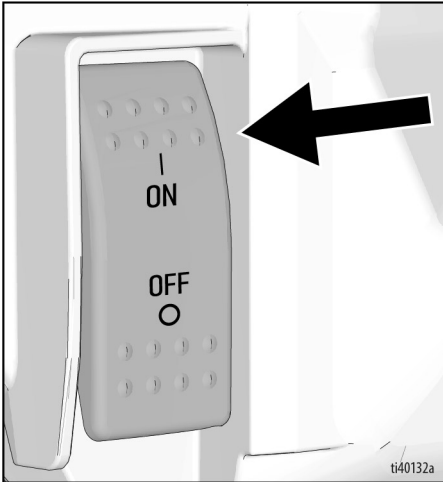

13. Przekręcić zawór zalewowy do położenia w poziomie. Zwolnić blokadę spustu.
14. Obracać regulator ciśnienia do momentu, aż urządzenie natryskowe zacznie pracować.



15. Mocno przycisnąć metalową część pistoletu natryskowego do uziemionego metalowego kubła. Wcisnąć spust pistoletu i płukać przez jedną minutę.

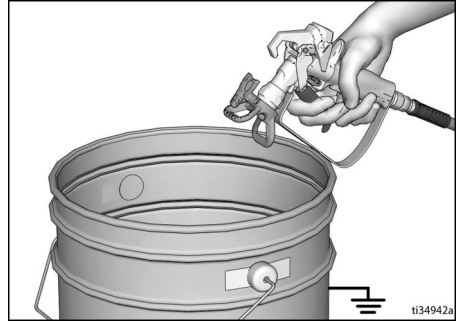

16. Ustawić przełącznik ON/OFF (WŁ./WYŁ.) w położeniu **OFF** (WYŁ.).

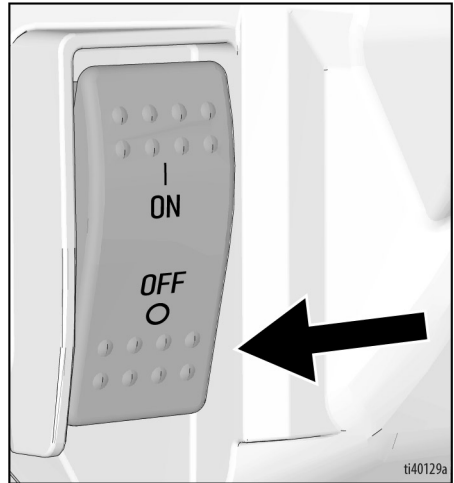

17. Włączyć blokadę spustu.
18. Urządzenie natryskowe jest już gotowe do rozruchu.

Rozruch

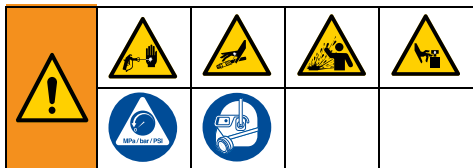

1. Wykonać **Procedura usuwania ciśnienia**, strona 17.
2. Odłączyć dyszę natryskową i osłonę dyszy.
3. Przekręcić pokrętko regulacji ciśnienia w pozycji **OFF (WYŁ.)**.

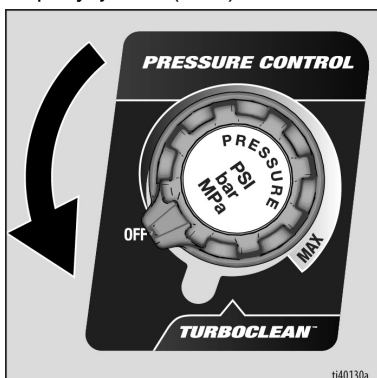

4. Obrócić zawór zalewowy w dół.
5. Ustawić przełącznik ON/OFF (WŁ./WYŁ.) w położeniu **ON**.

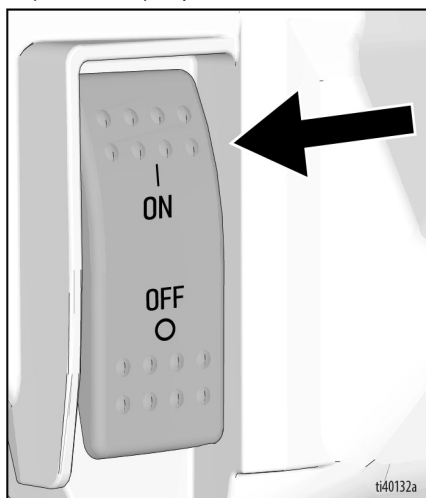

6. Umieścić rurę ssącą w kubku z farbą. Umieścić przewód odpływowy w kubku na odpady.

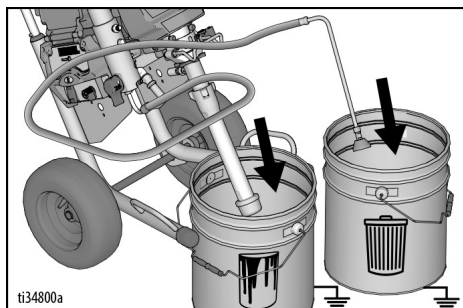

7. Przekręcić pokrętko regulacji ciśnienia w położenie odpowiadające godzinie 10. Utrzymać cyrkulację cieczy w układzie przez 15 sekund.

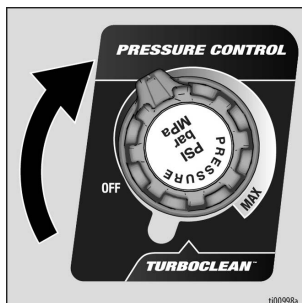

8. Przekręcić zawór zalewowy do położenia w poziomie. Zwolnić blokadę spustu.

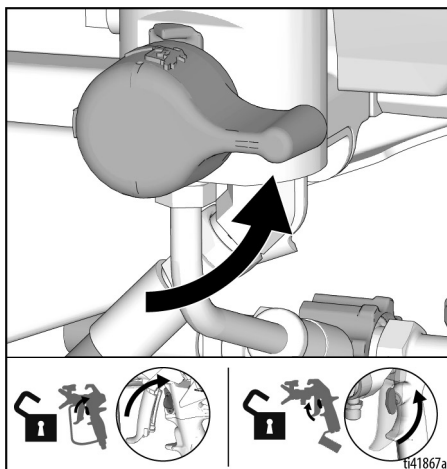

9. Przytrzymać metalową część pistoletu natryskowego przy uziemionym metalowym kubku na odpady. Nacisnąć spust pistoletu, aż pojawi się farba.

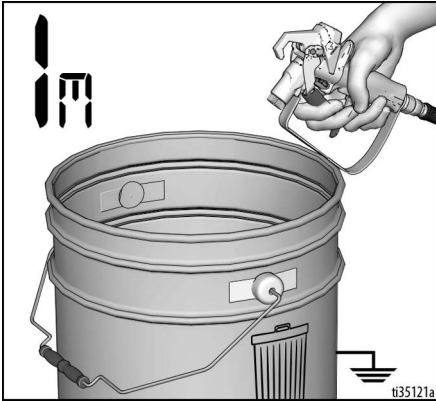

10. Przenieść pistolet do kubka z farbą i nacisnąć spust na 20 sekund. Zwolnić spust, aby w urządzeniu natryskowym wytworzyło się ciśnienie. Włączyć blokadę spustu.

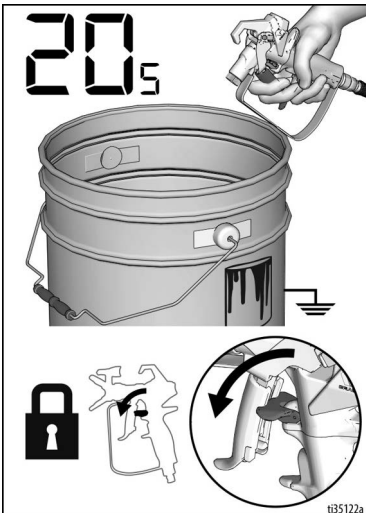

--	--	--	--	--

Natryskiwany pod wysokim ciśnieniem strumień może być przyczyną wstrzyknięcia toksyn do ciała i poważnego urazu. Nie zatrzymywać przecieków ręką ani szmatą.

11. Sprawdzić szczelność połączeń węża hydrodynamicznego. W razie wystąpienia wycieku przeprowadzić **Procedura usuwania ciśnienia**, strona 17, a następnie dokręcić wszystkie złączki i ponownie wykonać procedurę. Jeśli nie wystąpią nieszczelności, przejść do następnego kroku.
12. Patrz **Montaż dyszy natryskowej**, strona 24. Dodatkowe instrukcje montażu pistoletu dostępne są w oddzielnej instrukcji obsługi pistoletu.

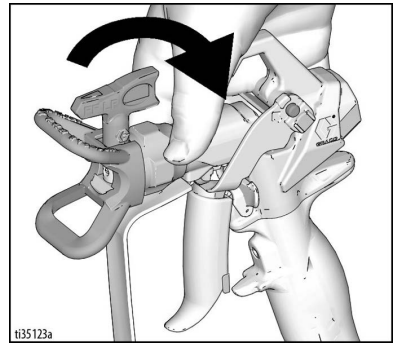

Eksploatacja

Montaż dyszy natryskowej



Aby uniknąć poważnych obrażeń ciała spowodowanych wtryskiem pod skórę, podczas demontażu lub montażu dyszy natryskowej i osłony dyszy nie wolno umieszczać przed nią ręki.

1. Wykonać **Procedurę usuwania ciśnienia**, strona 17.
2. Użyć dyszy natryskowej (A) w celu wprowadzenia uszczelki OneSeal™ (B) do osłony (C).

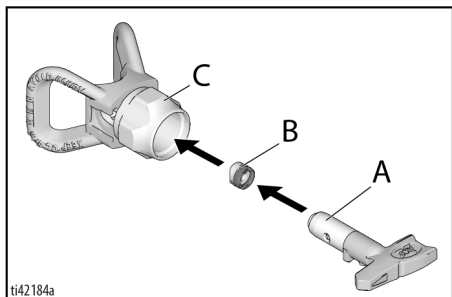

3. Włożyć dyszę natryskową.

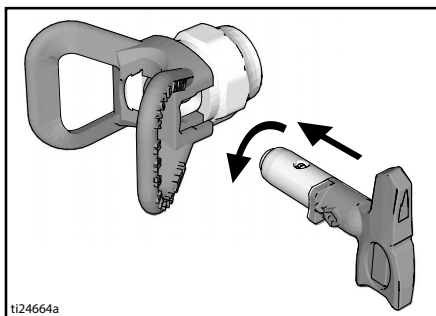

4. Przykręcić całość do pistoletu. Dokręcić.

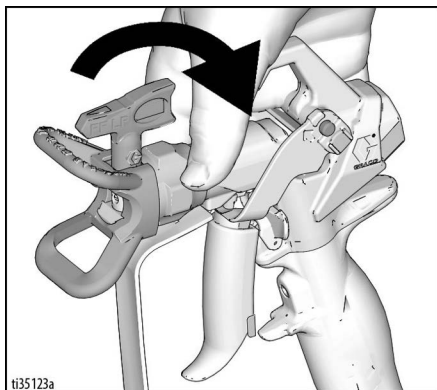

Tryby pracy

Urządzenie wyposażone jest w dwa tryby pracy.

Tryb LP (niskiego ciśnienia) (L):

50–2000 psi Tryb ten najlepiej wykorzystywać wraz z niskociśnieniowymi dyszami Switch Tip (FFLP, LP i WRLP)

Tryb HP (wysokiego ciśnienia) (H):

600–3300 psi Tryb ten można wykorzystywać wraz z dowolną dyszą Switch Tip.

Aby wybrać lub zmienić tryb pracy, patrz **Wybieranie trybów pracy**, strona 30.

Przełącznik amperów

Modele 230 V Mark VII są wyposażone w przełącznik amperów umożliwiający przełączanie modelu z 10 A na 16 A.

Modele 100-120 V 795, 1095, Mark IV i Mark V są wyposażone w przełącznik amperów umożliwiający przełączanie modelu z 15 A na 20 A.

Przełącznik ten znajduje się po prawej stronie przewodu zasilania, jak pokazano na rysunku.

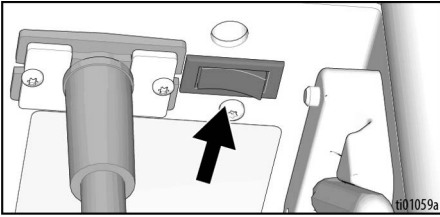

Natryskiwanie

Stosowanie dyszy niskociśnieniowych Switch Tip RAC X™ (FFLP, LP i WRLP) pozwala obniżyć ciśnienie natryskiwania. Spryskiwanie pod niskim ciśnieniem skutkuje mniejszym rozpryskiem i ogranicza zużycie dyszy natryskowej. Należy dostosować ciśnienie spryskiwacza, aby ograniczyć rozprysk.

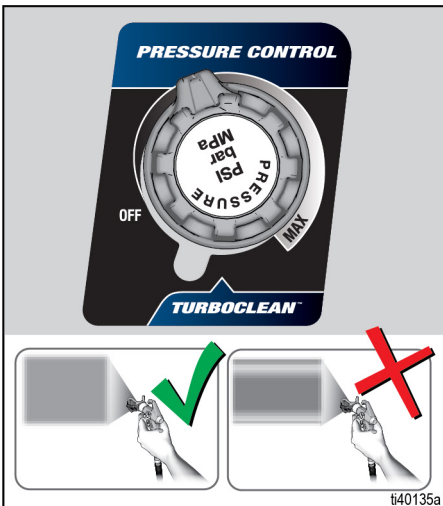

Natryskiwanie wraz rozpylaniem, równomiernie rozprowadzanie strumienia

Natryskiwanie końców wzdłuż natryskiwania

1. Nanieść wzorec testowy. Ustawić ciśnienie tak, aby wyeliminować powstawanie nierównych krawędzi.

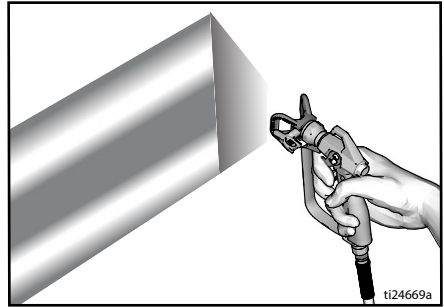

2. Użyć mniejszej dyszy, jeśli mimo regulacji ciśnienia nadal powstają nierówne krawędzie.
3. Trzymać pistolet prostopadle, około 10-12 in (25-30 cm) od powierzchni. Natryskiwać, kierując strumień do przodu i do tyłu; tak, aby warstwy nakładały się na siebie w 50%.

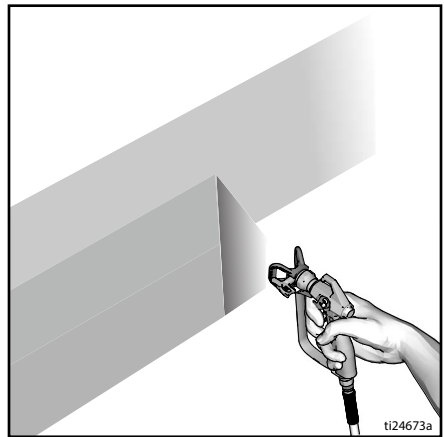

4. Po przesunięciu wcisnąć spust pistoletu. Zwolnić spust pistoletu przed zatrzymaniem się. Dodatkowe informacje na temat natryskiwania dostępne są w oddzielnej instrukcji obsługi pistoletu.

Usuwanie niedrożności dyszy natryskowej

--	--	--	--	--

Aby uniknąć doznawania poważnych obrażeń ciała spowodowanych wtryskiem podskórnym, pod żadnym pozorem nie wolno kierować pistoletu w stronę dłoni ani szmatki!

1. Zwolnić spust. Włączyć blokadę spustu. Obrócić dyszę natryskową. Zwolnić blokadę spustu. W strefie odpadów nacisnąć spust pistoletu, aby usunąć brud.

UDRAŻNIANIE

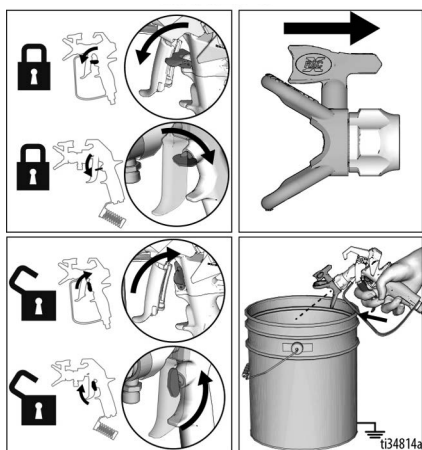

2. Włączyć blokadę spustu. Przekręcić dyszę natryskową do pierwotnego położenia. Zwolnić blokadę spustu i kontynuować natryskiwanie.

NATRYSKIWANIE

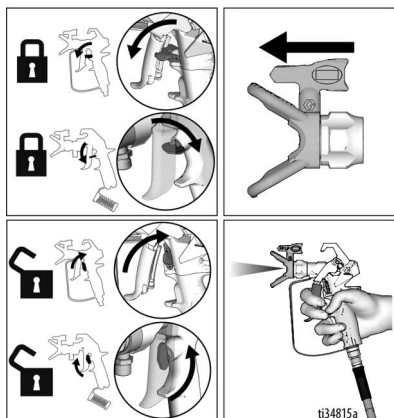

Czyszczenie

1. Wykonać **Procedura usuwania ciśnienia**, strona 17.
2. Zdjąć osłonę dyszy i dyszę natryskową. Dodatkowe informacje na ten temat dostępne są w oddzielnej instrukcji obsługi pistoletu.

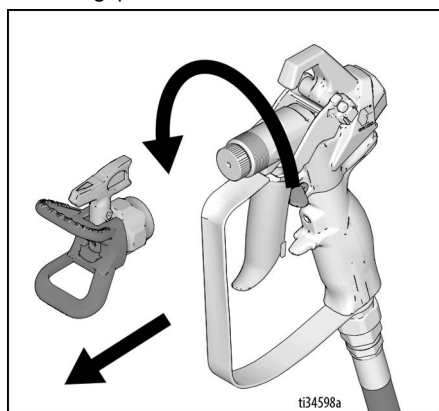

3. Wyjąć wlot cieczy i rurę ssącą z farby i zetrzeć nadmiar farby z zewnątrz.



4. Umieścić rurę zasysającą w płynie do przepłukiwania. Do mycia należy użyć wody w przypadku farb wodnych lub benzyny lakowej w przypadku farb olejnych. Umieścić przewód odpływowy w kuble na odpady.

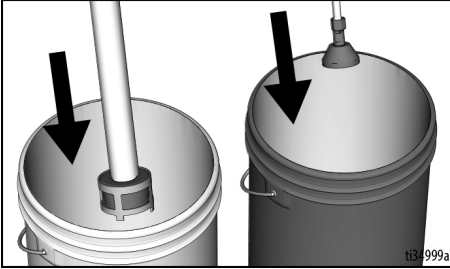

5. Aby rozpocząć pompowanie, obrócić zawór zalewowy do pozycji dolnej.

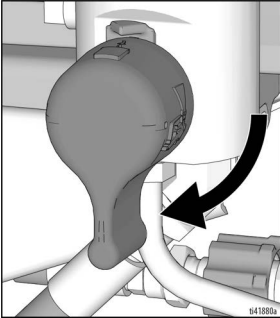

6. Przekręcić pokrętko regulacji ciśnienia do pozycji TurboClean.

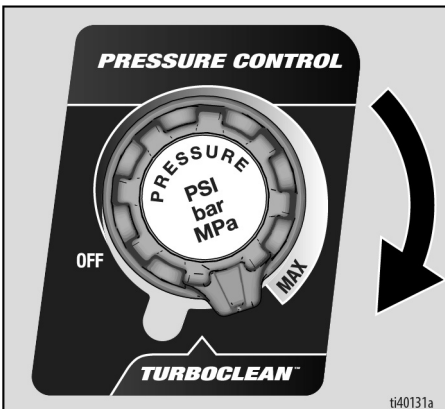

7. Wcisnąć spust pistoletu i zaczekać, aż pompa zacznie równomiernie pracować, a w kuble na odpady pojawi się czysty płyn do przepłukiwania.

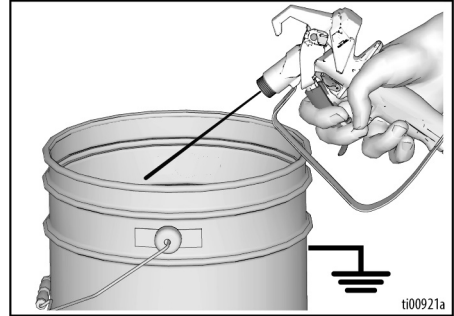

8. Przekręcić pokrętko regulacji ciśnienia w położenie OFF (WYŁ.).

Przepłukiwanie węża i pistoletu

1. Aby przepłukać wąż bezpowietrzny i pistolet natryskowy, należy przekręcić zawór zalewowy do położenia poziomego.
2. Przytrzymać metalową część pistoletu natryskowego przy kuble na odpady. Zwolnić blokadę spustu.

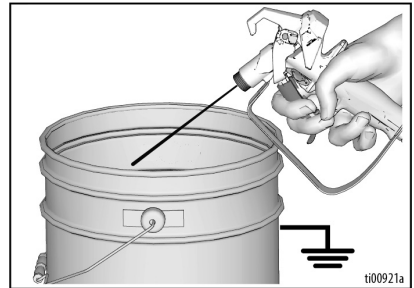

3. Uruchomić pistolet i ustawić sterowanie ciśnieniem na TurboClean.

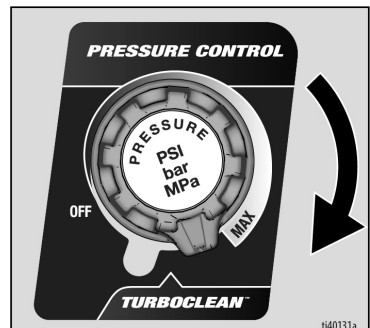

Eksplatacja

4. Zaczekać, aż pompa zacznie równomiernie pracować, a płyn do przepłukiwania stanie się czysty.
5. Przekręcić pokrętkę regulacji ciśnienia do położenia OFF (WYŁ.).

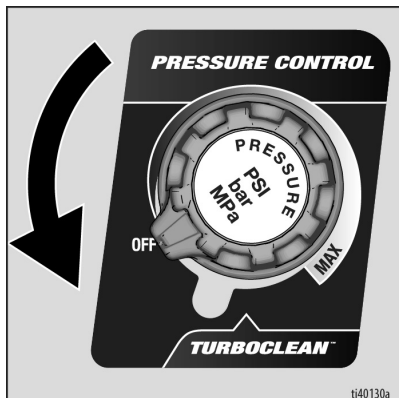

6. Zwolnić spust urządzenia natryskowego.
7. Unieść rurę zasysającą ponad poziom płynu do przepłukiwania.

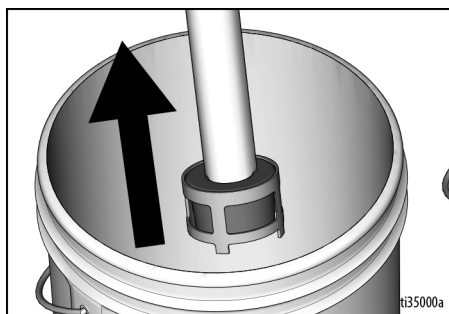

8. Naciskając spust pistoletu skierowanego do wnętrza kubła przeznaczonego do przepłukiwania, przekręcić regulator ciśnienia do położenia TurboClean, co pozwoli usunąć płyn z węża.
9. Włączyć blokadę spustu.

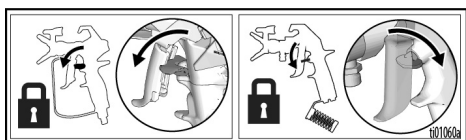

10. Przekręcić pokrętkę regulacji ciśnienia do położenia WYŁ. i ustawić przełącznik WŁ./WYŁ. w położeniu OFF (WYŁ.). Odłączyć zasilanie urządzenia natryskowego.

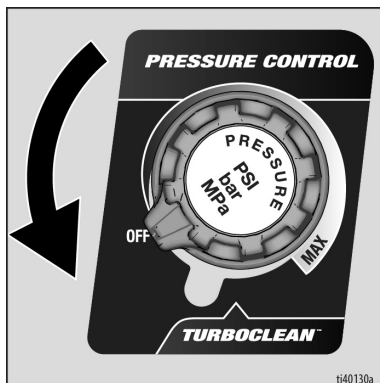

11. Zdjąć dyszę natryskową i osłonę dyszy z pistoletu.
12. Jeżeli na pistolecie lub na urządzeniu natryskowym są zamontowane filtry, należy je zdjąć. Oczyszczyć i skontrolować. Zamontować filtr. Patrz oddzielna instrukcja obsługi pistoletu do natryskiwania.

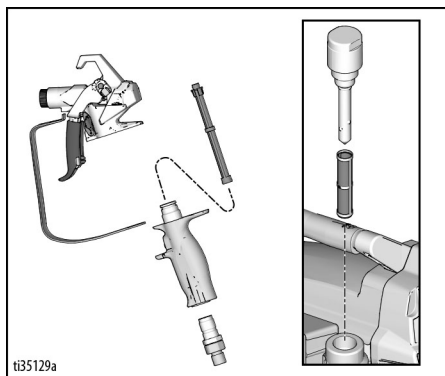

13. Jeżeli urządzenie przepłukuje się wodą, należy przepłukać je ponownie płynem Pump Armor tak, aby pozostawić powłokę zabezpieczającą przed zamarznięciem lub korozją.
14. Urządzenie natryskowe, wąż i pistolet przetrzeć szmatką zamoczoną w wodzie lub benzynie lakowej.

Wyświetlacz cyfrowy

Wszystkie modele posiadają wyświetlacz cyfrowy. W niniejszej sekcji opisano sposób korzystania z tej funkcji.



Menu główne eksploatacji

Krótkie naciśnięcie przycisku MENU powoduje przejście do kolejnego ekranu. Nacisnąć i przytrzymać przycisk menu w celu zmiany jednostek lub wyzerowania danych.

1. Wykonać **Procedura usuwania ciśnienia**, strona 17.
2. Ustawić przełącznik ON/OFF (WŁ./WYŁ.) w położeniu **OFF (WYŁ.)**.
3. Podłączyć agregat natryskowy do uzziemionego gniazdka. Ustawić przełącznik ON/OFF (WŁ./WYŁ.) w położeniu **ON (WŁ.)**.

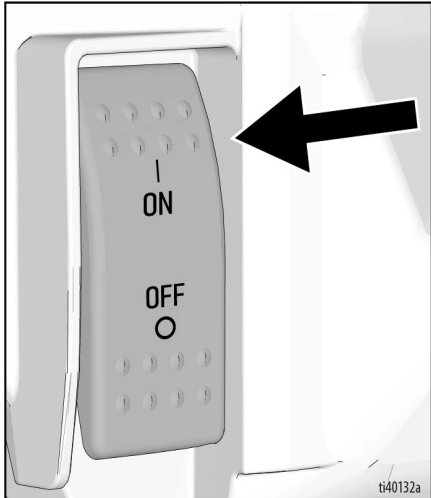
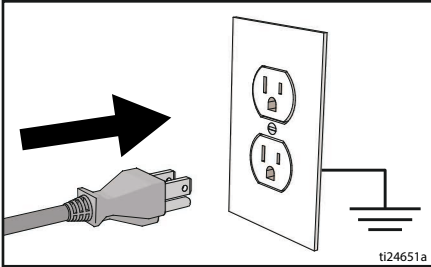

4. Aby zmienić jednostki ciśnienia (psi, bary lub MPa), należy nacisnąć i przytrzymać przycisk menu, aż pojawią się żądane jednostki (około 10 sekund). Wybór barów lub MPa skutkuje zmianą galonów na litry x 10.
5. Wyświetli się wartość ciśnienia. Gdy ciśnienie spadnie poniżej 50 psi (3 barów, 0,3 MPa), wyświetlą się kreski.

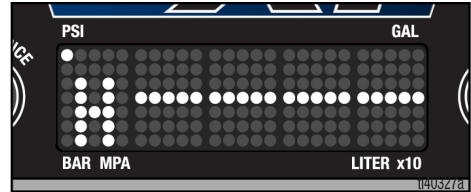

6. Nacisnąć przez krótki czas przycisk MENU, aby przejść do trybu galony/zadanie (lub litry x 10).

UWAGA: Na krótko wyświetlone zostanie **JOB** (zadanie), a następnie liczba galonów farby, która została dotąd wykorzystana.

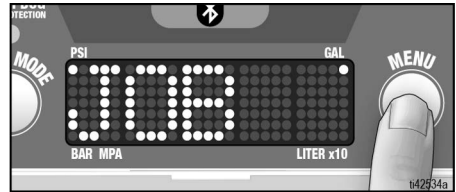

Wyświetlacz cyfrowy

7. Nacisnąć i przytrzymać przycisk MENU, aby wyzerować, lub nacisnąć przez krótki czas, aby przełączyć do trybu galony w całym okresie eksploatacji (lub litry $\times 10$).

UWAGA: Na wyświetlaczu pojawi się komunikat **LIFE** (Eksploatacja), a następnie pojawi się liczba galonów/litrów natryskiwanych przy ciśnieniu powyżej 600 psi (41 barów, 4,1 MPa).

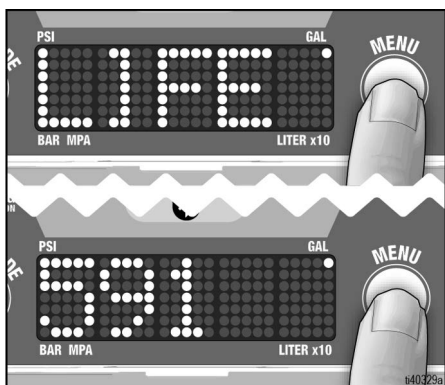

UWAGA: Kroki 8 i 9 poniżej dotyczą wyłącznie modeli ProContractor.

8. Nacisnąć krótko przycisk menu, aby przejść do funkcji parowania pistoletu natryskowego (Pair Spray Gun). Ekran przewinie się do funkcji parowania pistoletu natryskowego.



9. Nacisnąć krótko przycisk menu, aby powrócić do ekranu wartości ciśnienia.

Wybieranie trybów pracy

Urządzenie wyposażone jest w dwa tryby pracy. Tryby pracy wybiera się poprzez naciśnięcie przycisku „Performance Mode” (Tryb pracy) znajdującego się po lewej stronie wyświetlacza. Tryb będzie przewijany na wyświetlaczu jako „Wysokie ciśnienie” lub „Niskie ciśnienie”. Są one oznaczone jednoliterowym symbolem widocznym po lewej stronie wyświetlacza.

Aby zapoznać się z objaśnieniami dotyczącymi trybów pracy, patrz **Tryby pracy**, strona 24.

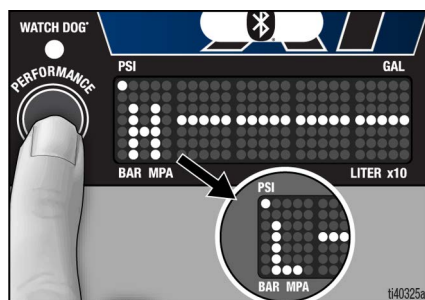

TurboClean

Urządzenie zostało wyposażone w tryb czyszczenia TurboClean. Ustawić pokrętkę regulatora ciśnienia na TurboClean. Po przejściu do funkcji TurboClean, podczas obracania pokrętki regulacji ciśnienia do ustawienia TurboClean nastąpi wyraźna zmiana ciśnienia, a na wyświetlaczu zacznie migać ikona CLEAN.



UWAGA: Funkcja TurboClean wykorzystywana jest wyłącznie wraz z płynami przeznaczonymi do czyszczenia. W trybie TurboClean urządzenie natryskowe nie będzie natryskiwało farby ani innych materiałów.

Układ WatchDog

System ochrony pompy WatchDog™ automatycznie wyłączy pompę, gdy skończy się materiał lub przewód ssący ulegnie uszkodzeniu.

Aby włączyć układ WatchDog, naciśnij i przytrzymaj przycisk „Tryb pracy”, aż zaświeci się dioda WatchDog. Naciśnij i przytrzymaj przycisk „Tryb pracy”, aby wyłączyć funkcję WatchDog.

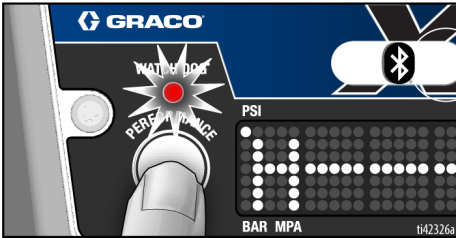

Istnieją trzy ustawienia czułości układu WatchDog: Niski, średni i wysoki. Aby zmienić ustawienie czułości, wprowadź zapisane dane na wyświetlaczu i przejdź do funkcji Watchdog. Naciśnięcie i przytrzymanie przycisku menu, aby przełączyć funkcje Watchdog.

Ekran zapisanych danych

1. Wykonać **Procedura usuwania ciśnienia**, strona 17.
2. Naciśnięcie przycisku i przytrzymanie przycisku menu, jednocześnie ustawiając przełącznik WŁ./WYŁ. w położeniu **ON (WŁ.)**.

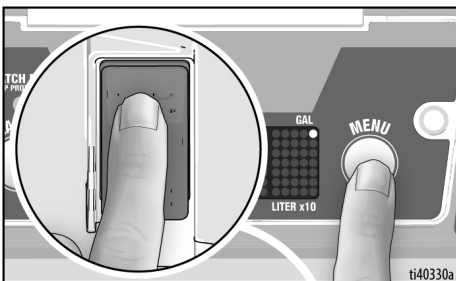

3. Na wyświetlaczu przewijany będzie kod seryjny.

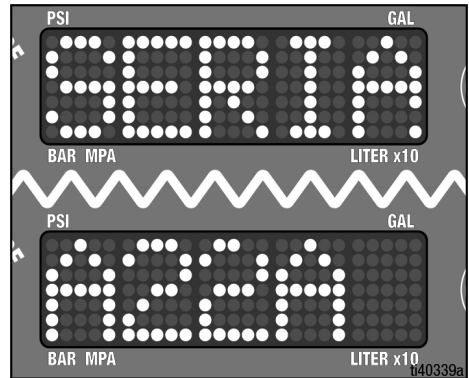

4. Naciśnięcie przycisku MENU przez krótki czas powoduje wyświetlenie łącznej liczby godzin pracy silnika.
5. Naciśnięcie przycisku menu przez krótki czas powoduje wyświetlenie ostatniego kodu błęd, np. **E=03**. Naciśnięcie i przytrzymanie przycisk wyświetlacza, aby wyzerować kod błęd.

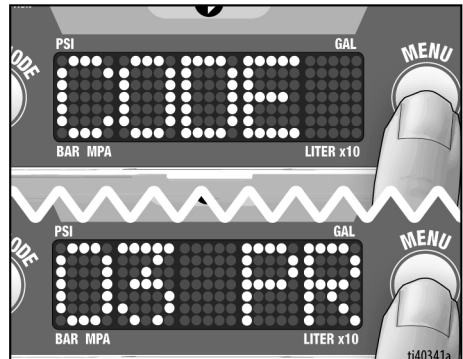

6. Naciśnięcie krótko, aby przejść do funkcji Watchdog.



Wyświetlacz cyfrowy

7. Nacisnąć i przytrzymać przycisk menu, aby zmienić ustawienie czułości funkcji Watchdog (wysoka, średnia, niska). Domyślne ustawione, to Średnie.

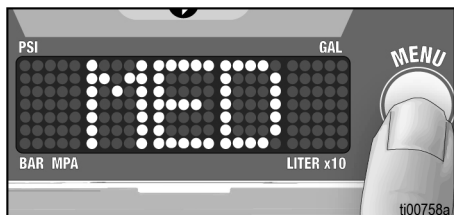

8. Krótko nacisnąć przycisk menu, aby przejść do Wersji oprogramowania.
9. Nacisnąć krótko przycisk menu, aby przejść do identyfikatora urządzenia natryskowego.
10. Nacisnąć krótko przycisk menu, aby przejść do **Kalibracja pokrętła**, strona 32 i **Kalibracja przetwornika**, strona 33.
11. Aby wyjść z trybu zapisanych danych, ustawić przełącznik ON/OFF (WŁ./WYŁ.) w położeniu **OFF** (WYŁ.).

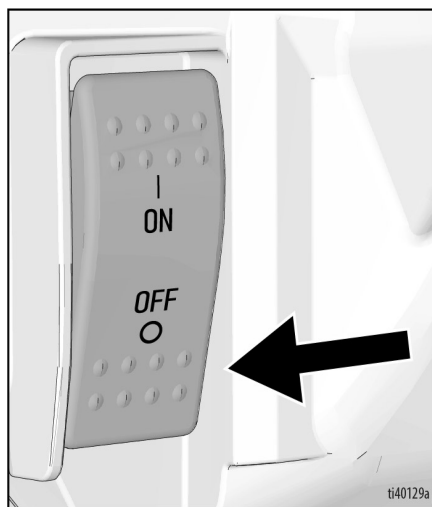

Kalibracja pokrętła

UWAGA: Kalibrację pokrętła należy przeprowadzać każdorazowo po zamontowaniu nowego regulatora ciśnienia (potencjometru) lub wymianie płytki sterującej.

1. Aby wykonać kalibrację pokrętła, należy przejść do menu podrzędnego, przytrzymując przycisk menu podczas włączania urządzenia natryskowego.
2. Użyć przycisku menu, aby przejść do ekranu kalibracji pokrętła.



3. Ustawić potencjometr na maksymalną pozycję natryskiwaną, tuż przed TurboClean.

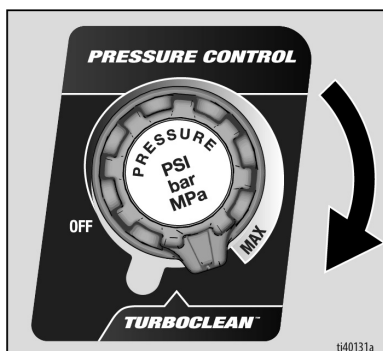

4. Przytrzymać przycisk menu, aż na wyświetlaczu pojawi się komunikat Pass.



5. Obrócić pokrętło potencjometru z powrotem do pozycji **OFF** (WYŁ.) przed ponownym uruchomieniem i ponownym wykorzystaniem urządzenia natryskowego.

Kalibracja przetwornika

UWAGA: Kalibrację przetwornika należy wykonywać każdorazowo po zamontowaniu nowego przetwornika lub wymianie płytki sterującej.

1. Wykonać **Procedura usuwania ciśnienia**, strona 17.
2. Aby wykonać kalibrację przekaźnika, należy przejść do menu podrzędnego, przytrzymując przycisk menu podczas włączania urządzenia natryskowego.
3. Użyć przycisku menu, aby przejść do ekranu kalibracji 0 (zero).



4. Upewnić się, czy zawór spustowy jest otwarty i czy w urządzeniu natryskowym nie ma ciśnienia.
5. Nacisnąć i przytrzymać przycisk menu, aż na wyświetlaczu pojawi się komunikat Pass.

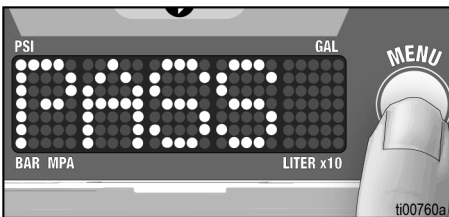

Aplikacja BlueLink®

Urządzenia wyposażone w BlueLink mają na wyświetlaczu kontrolkę BlueLink, patrz **Elementy sterujące i wyświetlacz, strona 15**.

Prosimy pobrać aplikację Graco BlueLink ze sklepu Apple App Store, Google Play lub innych dostępnych aplikacji, aby nawiązać połączenie z urządzeniem natryskowym za pośrednictwem funkcji Bluetooth®.

Aplikacja BlueLink umożliwia dostęp do informacji o urządzeniach natryskujących, ustawień, statystyk i przydatnych funkcji, takich jak Watchdog™, a ponadto zapewnia ulepszone śledzenie prac konserwacyjnych, urządzenia natryskowego i wykonywanych prac. Aplikację BlueLink firmy Graco można znaleźć na stronie:

<https://www.graco.com/BlueLink>



Dalsze instrukcje znajdują się w aplikacji. Instrukcje są również dostępne online pod adresem:

<https://www.graco.com/BlueLinkSupport>



Wymiana baterii układu BlueLink

Aby zapewnić synchronizację urządzenia natryskowego, ma ono wbudowaną małą baterię. Jeśli pojawi się następujący komunikat, należy wymienić baterię.

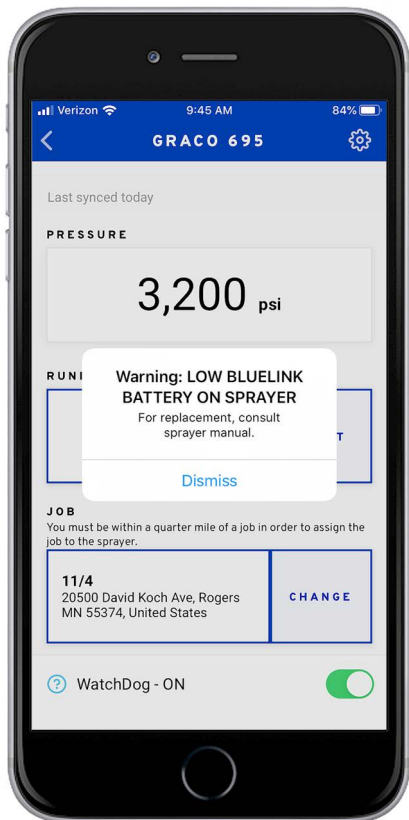

ti37542a

1. Ustawić wyłącznik urządzenia natryskowego w pozycji **OFF** (WYŁ.) i odłączyć przewód zasilania.
2. Za pomocą narzędzia Torx T20 odkręcić dwie śruby i wyjąć panel wyświetlacza.

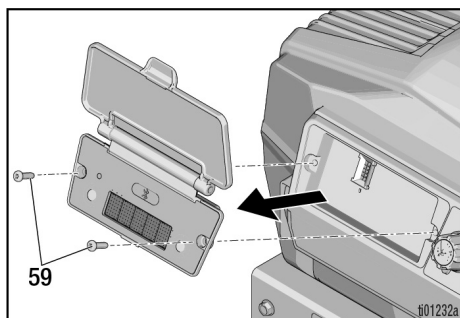

3. Wysunąć baterię z uchwytu.
4. Wymienić baterię na nową baterię CR2032.

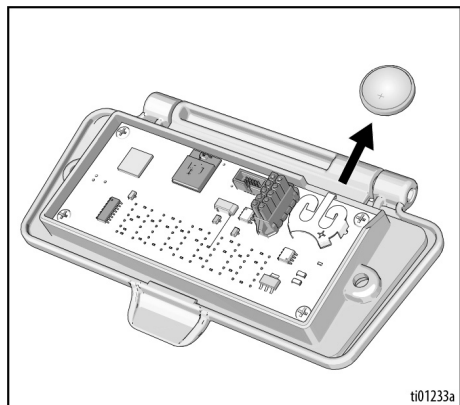

5. Ponownie zamontować śruby do panelu wyświetlacza. Dokręcić momentem obrotowym 12–16 in-lb.

Konserwacja

W celu zapewnienia prawidłowego działania urządzenia natryskowego niezbędne jest przeprowadzanie rutynowych konserwacji. Konserwacja obejmuje wykonywanie rutynowych czynności, umożliwiających eksploatację urządzenia natryskowego i zapobiegających wystąpieniu problemów w przyszłości.



1. Przed przeprowadzeniem konserwacji wykonać **Procedura usuwania ciśnienia**, strona 17.

Działanie	Częstotliwość
Sprawdzić/wyczyścić filtr urządzenia natryskowego, sito wlotowe cieczy i filtr pistoletu.	Codziennie lub przy każdym natryskiwaniu
Sprawdzić odpowietrzniki osłony silnika pod kątem niedrożności.	Codziennie lub przy każdym natryskiwaniu
Dolać płynu TSL przez port napełniania TSL.	Codziennie lub przy każdym natryskiwaniu
Sprawdzić, czy silnik urządzenia natryskowego gaśnie. Gdy spust pistoletu agregatu natryskowego NIE jest naciśnięty, silnik powinien zgasnąć i nie powinien uruchamiać się do chwili ponownego naciśnięcia spustu. Jeśli urządzenie natryskowe uruchamia się ponownie BEZ naciśnięcia spustu pistoletu, sprawdzić pompę oraz zawór zalewowy pod kątem nieszczelności wewnętrznych/zewnętrznych.	Co 100 gal (1000 l)
Regulacja uszczelnienia gardzieli Jeśli uszczelki pompy zaczną po dłuższej eksploatacji przeciekać, należy dokręcać nakrętkę uszczelniającą do chwili, gdy wyciek się zmniejszy lub zatrzyma. Umożliwi to przetłoczenie dodatkowych 100 gal przed wymianą uszczelnienia. Nakrętkę uszczelniającą można dokręcić bez demontażu uszczelki okrągłej o-ring.	Zgodnie z potrzebami zależnymi od eksploatacji



Konserwacja może być zaplanowana i śledzona za pomocą aplikacji Graco BlueLink.

Recykling i utylizacja po zakończeniu użytkowania

Po zakończeniu okresu użytkowania produktu należy go rozmontować i przeznaczyć do recyklingu w odpowiedzialny sposób.

Przygotowanie:

- Przeprowadzić **Procedura usuwania ciśnienia**, strona 17.
- Usunąć ciecze i przeznaczyć je do utylizacji zgodnie z obowiązującymi przepisami. Patrz karta charakterystyki przekazana przez producenta.

Demontaż i recykling:

- Zdemontować silniki, płytki drukowane, wyświetlacze i inne elementy elektroniczne. Przeznaczyć do recyklingu zgodnie z obowiązującymi przepisami.
- Nie wolno usuwać komponentów elektronicznych wraz z odpadami komunalnymi ani komercyjnymi.
- Reszta produktu powinna zostać przekazana do zakładu odpowiedzialnego za recykling.

Rozwiązywanie problemów

Przepływ mechaniczny/cieczny



Aby uniknąć poważnych obrażeń spowodowanych działaniem cieczy pod ciśnieniem, takich jak wtrysk podskórny, rozpylenie cieczy oraz obrażeń wywołanych działaniem ruchomych części, należy postępować zgodnie z **procedurą usuwania ciśnienia** zawsze po zakończeniu natryskiwania oraz przed czyszczeniem, kontrolą lub serwisowaniem urządzenia.

Podczas wykonywania procedur związanych z rozwiązywaniem problemów nie należy zbliżać się do ruchomych części.



1. Przed przystąpieniem do sprawdzania lub naprawy przeprowadzić **Procedura usuwania ciśnienia**, strona 17.
2. Przed demontażem jednostki sprawdzić wszystkie możliwe przyczyny usterek.

Problem	Co należy sprawdzić Jeśli kontrola nie wykazała nieprawidłowości, przejść do następnego punktu	Co należy zrobić Gdy kontrola wykaże nieprawidłowości, należy zapoznać się z informacjami zawartymi w tej kolumnie
Wydajność pompy jest niska	Zużyta dysza natryskowa.	Wymienić dyszę. Należy zapoznać się z oddzielną instrukcją obsługi pistoletu lub dyszy.
	Dysza natryskowa jest zatkana.	Oczyszczyć dyszę. Patrz Usuwanie niedrożności dyszy natryskowej , strona 26.
	Zaopatrzenie w farbę.	Ponownie napełnić i zalać pompę.
	Zatkany wlotowy filtr siatkowy.	Zdemontować i oczyścić, a następnie zamontować ponownie. Jeśli problem nie ustąpi, należy przeczścić farbę.
	Kula zaworu wlotowego oraz kula tłoka nie są prawidłowo osadzone.	Wymontować i oczyścić zawór wlotowy. Sprawdzić kule i gniazda pod kątem występowania pęknięć; w razie potrzeby wymienić. Patrz instrukcja pompy. Przed rozpoczęciem użytkowania należy przefiltrować farbę w celu usunięcia cząstek mogących blokować pompę.
	Niedrożność lub zabrudzenie filtra cieczy lub dyszy.	Zdemontować i oczyścić, a następnie zamontować ponownie.
	Przeciekanie zaworu zalewowego pompy.	Naprawić zawór zalewowy.
	Sprawdzić, czy po zwolnieniu wyzwalacza pistoletu pompa w dalszym ciągu nie pracuje. (zawór zalewowy nie przecieka).	Serwisowanie pompy. Patrz instrukcja pompy.
Przeciek wokół nakrętki uszczelniającej gardzieli może wskazywać na zużycie lub uszkodzenie uszczelnień.	Dokręcić nakrętkę uszczelniającą / zbiornik smarujący. Wymienić uszczelnienie. Patrz instrukcja pompy. Należy również sprawdzić gniazdo zaworu tłoka pod kątem zaschniętej farby lub pęknięć i wymienić w razie potrzeby.	

Rozwiązywanie problemów

Problem	Co należy sprawdzić Jeśli kontrola nie wykazała nieprawidłowości, przejść do następnego punktu	Co należy zrobić Gdy kontrola wykaże nieprawidłowości, należy zapoznać się z informacjami zawartymi w tej kolumnie
Wydajność pompy jest niska	Niskie ciśnienie zdławienia. Ustawiono za niską wartość ciśnienia.	Zmienić tryb natryskiwania na Wysokie ciśnienie. Przekręcić pokrętko regulacji ciśnienia całkowicie w prawo. Upewnić się, że pokrętko regulacji ciśnienia jest prawidłowo zamontowane i możliwe jest całkowite przekręcenie go w prawo. Wykonać Kalibracja pokręta , strona 32. Jeśli problem będzie się utrzymywał, wymienić przetwornik ciśnienia.
	Uszkodzony tłok pompy.	Naprawić pompę. Patrz instrukcja pompy.
	Uszczelnienia tłoka są zużyte lub zniszczone.	Wymienić uszczelnienie. Patrz instrukcja pompy.
	Uszczelka okrągła w pompie jest zużyta lub zniszczona	Wymienić uszczelkę okrągłą. Patrz instrukcja pompy.
	Kula zaworu wlotowego jest zatkana materiałem.	Oczyścić zawór wlotowy. Patrz instrukcja pompy.
	Przy pracy z ciężkimi materiałami następuje duży spadek ciśnienia w wężu.	Zmniejszyć całkowitą długość węża. Użyć węża o większej średnicy.
	Sprawdzić, czy rozmiar przedłużacza jest prawidłowy.	Patrz Przedłużacze , strona 16.
	Uszkodzenie zespołu pręta łączącego korbowodu.	Wymienić zespół korbowodu.
Silnik nie pracuje	Przełącznik jest ustawiony na wartość niską.	Przełączyć na ustawienie 16 A lub 20 A.
	Kod błędu na wyświetlaczu.	Określić sposób usunięcia usterki na podstawie parametrów elektrycznych, patrz strona 39.
	Uszkodzone kable silnika lub luźne połączenia.	W razie potrzeby ponownie podłączyć lub wymienić.
	Uszkodzony przewód potencjometru lub luźne połączenia.	W razie potrzeby ponownie podłączyć lub wymienić.
	Panel sterowania, patrz strona 40. Rozwiązywanie dodatkowych problemów z silnikiem.	Wymienić kabel zasilający lub płytkę sterowania. Patrz strona 41.
Silnik pracuje, natomiast pompa nie działa	Uszkodzenie zespołu pręta łączącego korbowodu.	Wymienić zespół korbowodu.
Nadmierny wyciek farby do nakrętki uszczelniającej gardzieli	Obłuzowana nakrętka.	Zdemontować podkładkę dystansową nakrętki uszczelniającej gardzieli. Dokręcić nakrętkę uszczelnienia gardzieli tylko w stopniu niezbędnym do zlikwidowania przecieku.
	Zużyte lub zniszczone uszczelnienie przewężenia.	Wymienić uszczelnienie.
	Zużyty lub zniszczony tłok pompy.	Wymienić trzpień.
Z pistoletu wycieka ciecz	Powietrze w pompie lub w wężu.	Podczas zalewania ustawić możliwie najwolniejszy cykl pompy. Przepuścić farbę przez pistolet, postępując zgodnie z rozdziałem Rozruch , strona 22.
	Częściowo zatkana dysza natryskowa.	Oczyścić dyszę. Patrz Usuwanie niedrożności dyszy natryskowej , strona 26.
	Niski poziom cieczy lub brak cieczy	Dolać ciecz. Zalać pompę. Często sprawdzać poziom płynu, żeby nie dopuścić do pracy pompy na sucho.
Trudności z zalewaniem pompy	Zablokowany zawór główny.	Wymontować zawór zalewowy, sprawdzić, czy nie jest zatkany, wymienić.
	Powietrze w pompie lub w wężu.	Sprawdzić i dokręcić wszystkie złącza cieczy. Podczas zalewania ustawić możliwie najwolniejszy cykl pompy.
	Nieszczelny zawór wlotowy.	Oczyścić zawór wlotowy. Sprawdzić, czy gniazdo kuli nie jest wyszczerbione lub zużyte i czy kula jest odpowiednio osadzona w gnieździe. Ponownie zamontować zawór.
	Zużyte uszczelnienie pompy.	Wymienić uszczelnienie. Patrz instrukcja pompy.
	Zbyt gęsta farba.	Rozcieńczyć farbę według wskazówek producenta.
Pompa nie może zostać zalana	Wyciek w przewodzie ssącym.	Wymienić przewód ssący.
	Zanieczyszczenia w kulce wlotowej.	Zdemontować zawór stopowy i wyczyścić odpowiednim roztworem czyszczącym.





Instalacja elektryczna

			
<p>Aby uniknąć niebezpieczeństwa porażenia prądem elektrycznym przy zdjętych osłonach, należy odczekać pięć minut po odłączeniu przewodu zasilania, aż zgromadzony prąd elektryczny ulegnie rozproszeniu.</p>			

Symptom: Urządzenie natryskowe nie działa, przestaje działać albo nie wyłącza się.

1. Wykonać **Procedura usuwania ciśnienia**, strona 17.
2. Odłączyć urządzenie natryskowe i ustawić przełącznik WŁ./WYŁ. w położeniu **OFF (WYŁ.)**.

3. Odczekać 30 sekund, podłączyć kabel zasilający do prawidłowo uziemionego gniazda elektrycznego. Ponownie ustawić przełącznik w pozycji **ON (WŁ.)** (dzięki temu urządzenie natryskowe będzie znajdowało się normalnym trybie pracy).
4. Obrócić pokrętko regulacji ciśnienia o 1/2 obrotu w prawo.
5. Na wyświetlaczu wyświetlony zostanie kod błędu.

				
<p>Aby uniknąć doznania poważnych obrażeń na skutek porażenia prądem elektrycznym i kontaktu z ruchomymi częściami, nie należy zdejmować wewnętrznej osłony silnika ani dotykać elementów elektrycznych.</p>				

Komunikaty kodów błędów

KOD	KOMUNIKAT	CZYNNOŚĆ
02	Kod 02 – Wykryto wysokie ciśnienie	Zredukować ciśnienie. Sprawdzić, czy filtry i węże nie są zatkane. Używać węża Graco o długości co najmniej 15 m (50 stóp). Sprawdzić przetwornik.
03	Kod 03 – Nie wykryto przetwornika ciśnienia	Ustawić wyłącznik urządzenia natryskowego w pozycji OFF (WYŁ.) i odłączyć urządzenie. Wymontować osłonę. Sprawdzić kabel przetwornika i połączenia z płytką sterownika. Sprawdzić przetwornik.
04	Kod 04 – Wykryto wiele skoków napięcia wchodzącego	Ustawić wyłącznik urządzenia natryskowego w pozycji OFF (WYŁ.) i odłączyć urządzenie. Zlokalizować źródło zasilania z odpowiednim napięciem, aby uniknąć uszkodzeń podzespołów elektronicznych.
05	Kod 05 – Silnik nie obraca się z powodu dużego obciążenia mechanicznego	Ustawić wyłącznik urządzenia natryskowego w pozycji OFF (WYŁ.) i odłączyć urządzenie. Spróbować obrócić silnik, patrz strona 41. Silnik powinien swobodnie się obracać. Jeśli silnik nie obraca się swobodnie, należy wyjąć pompę i dokonać ponownego sprawdzenia, jeszcze raz obracając silnik. Jeśli silnik obraca się swobodnie, należy sprawdzić płytkę sterowania.
06	Kod 06 – Włączono zabezpieczenie termiczne silnika	Pozostawić urządzenie natryskowe podłączone do prądu i poczekać, aż ostygnie. Może to potrwać nawet godzinę. Sprawdzić, czy otwory wentylacyjne u dołu i u góry urządzenia natryskowego nie są zablokowane. Jeśli ma to zastosowanie, sprawdzić złącze i okablowanie wentylatora. Wentylator powinien działać. Odłączyć urządzenie natryskowe i sprawdzić, czy silnik obraca się swobodnie, patrz strona 41.
08	Kod 08 – Napięcie wejściowe jest zbyt niskie, aby zapewnić prawidłowe działanie urządzenia natryskowego	Ustawić wyłącznik urządzenia natryskowego w pozycji OFF (WYŁ.) i odłączyć urządzenie. Zlokalizować źródło zasilania z odpowiednim napięciem, aby uniknąć uszkodzeń podzespołów elektronicznych.
09	Kod 09 – Komunikacja z koderem nie powiodła się	Ustawić wyłącznik urządzenia natryskowego w pozycji OFF (WYŁ.) , po czym odłączyć urządzenie natryskowe od zasilania i odczekać pięć minut. Wymontować osłonę. Sprawdzić kable i połączenia. Sprawdzić silnik, patrz strona 41.
10	Kod 10 – Włączone zabezpieczenie termiczne płytki sterującej	Pozostawić urządzenie natryskowe podłączone do prądu i poczekać, aż ostygnie. Może to potrwać nawet godzinę. Sprawdzić, czy otwory wentylacyjne u dołu i u góry urządzenia natryskowego nie są zablokowane. Jeśli ma to zastosowanie, sprawdzić złącze i okablowanie wentylatora. Wentylator powinien działać. Odłączyć urządzenie natryskowe i sprawdzić, czy silnik obraca się swobodnie.
12	Kod 12 – Włączona zbyt wysoka ochrona przed nadmiernym prądem	Włączyć i wyłączyć zasilanie, ustawiając przełącznik w pozycji ON (WŁ.) , a następnie OFF (WYŁ.) . Jeśli problem będzie się powtarzał, należy sprawdzić silnik, patrz strona 41.
15	Kod 15 – Silnik się nie obraca, nie wykryto prądu silnika	Ustawić wyłącznik urządzenia natryskowego w pozycji OFF (WYŁ.) , po czym odłączyć urządzenie natryskowe od zasilania i odczekać pięć minut. Wymontować osłonę. Sprawdzić kable i połączenia. Sprawdzić płytę sterowania. Sprawdzić silnik, patrz strona 41.
17	Kod 17 – Płytkę sterowania została podłączona do niewłaściwego napięcia	Ustawić wyłącznik urządzenia natryskowego w pozycji OFF (WYŁ.) , a następnie je odłączyć. Znaleźć odpowiednie źródło napięcia, aby zapobiec uszkodzeniu podzespołów elektronicznych, patrz strona 41.

Płytki sterowania





Aby uniknąć doznania obrażeń na skutek porażenia prądem elektrycznym i kontaktu z ruchomymi częściami, nie należy zdejmować wewnętrznej osłony silnika ani dotykać elementów elektrycznych.

Symptom: Urządzenie natryskowe nie pracuje lub przestaje pracować.

1. Sprawdzić napięcie zasilające płytkę.
 - a. Za pomocą multimetru zmierzyć napięcie prądu AC na końcu przewodu zasilania (L1 in i L2 in) (patrz **Schematy połączeń**, strona 64). Napięcie prądu AC powinno wynosić 100–127 V AC lub 220–240 V AC, w zależności od lokalizacji.
 - b. Jeśli napięcie jest niskie lub nie występuje, sprawdzić źródło zasilania ściennego. Jeśli źródło zasilania ściennego jest prawidłowe, należy odłączyć wtyczkę od zasilania ściennego i odczekać pięć minut, aż napięcie zniknie z płytki.
 - c. Sprawdzić okablowanie, przewód zasilający i złącza pod kątem uszkodzeń.
2. Sprawdzić, czy nie doszło do uszkodzeń fizycznych.

Silnik

				
<p>Aby uniknąć niebezpieczeństwa porażenia prądem elektrycznym przy zdjętych osłonach, należy odczekać pięć minut po odłączeniu przewodu zasilania, aż zgromadzony prąd elektryczny ulegnie rozproszeniu.</p>				

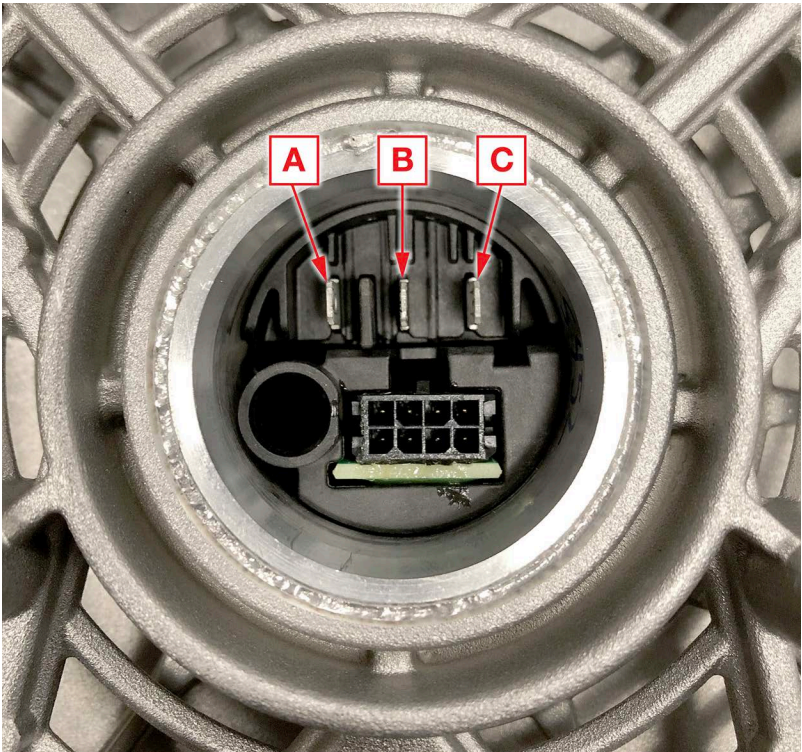

Symptom: Urządzenie nie działa, pracuje nierówno lub jest hataśliwe.

- Przeprowadzić **Procedura usuwania ciśnienia**, strona 17.
- Ustawić wyłącznik urządzenia natryskowego w pozycji **OFF (WYŁ.)** i odłączyć przewód zasilania.
- Zdjąć górną osłonę urządzenia natryskowego.
- Zdemontować pompę.
- Zdemontować płytkę sterowania.
- Silnik powinien obracać się swobodnie, bez zacięć i nadmiernych ząbień. Jeśli silnik zaczyna się lub obracanie wymaga nadmiernej siły, w takim przypadku należy wymienić silnik.
- Za pomocą multimetru należy zmierzyć rezystancję pomiędzy następującymi fazami:
 - A do B
 - B do C
 - A do C
- Wartości rezystancji powinny być równe. Jeżeli wartości rezystancji znacznie różnią się od siebie ($>0,5 \Omega$), należy wymienić silnik.
- Zamontować pompę.
- Zamontować płytkę sterowania.
- Zamontować górną osłonę urządzenia natryskowego.



Naprawa

Demontaż osłony

				
--	---	---	--	--

Aby uniknąć obrażeń spowodowanych porażeniem prądem elektrycznym i częściami ruchomymi, nie wolno zdejmować wewnętrznej pokrywy silnika, a po odłączeniu należy odczekać pięć minut, aż zgromadzony prąd elektryczny ulegnie rozproszeniu.

1. Przeprowadzić **Procedura usuwania ciśnienia**, strona 17.
2. Ustawić wyłącznik urządzenia natryskowego w pozycji **OFF (WYŁ.)** i odłączyć przewód zasilania.
3. Za pomocą klucza nasadowego 1/4 cala wykręcić cztery śruby mocujące pokrywę przednią.

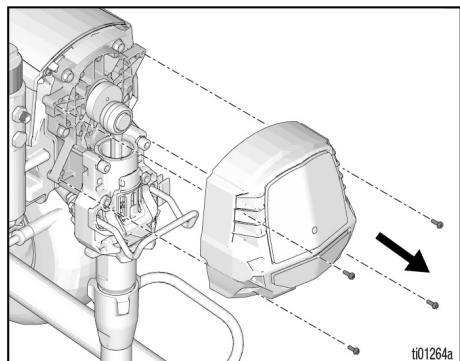

4. Za pomocą klucza nasadowego 1/4 cala wykręcić dwie przednie śruby.

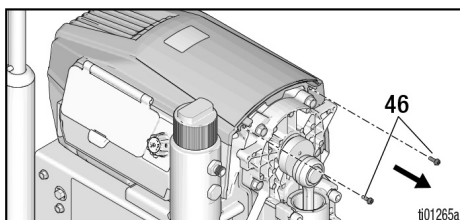

5. Za pomocą narzędzia T20 odkręcić dwie śruby Torx T20. Zdjąć osłonę górną.

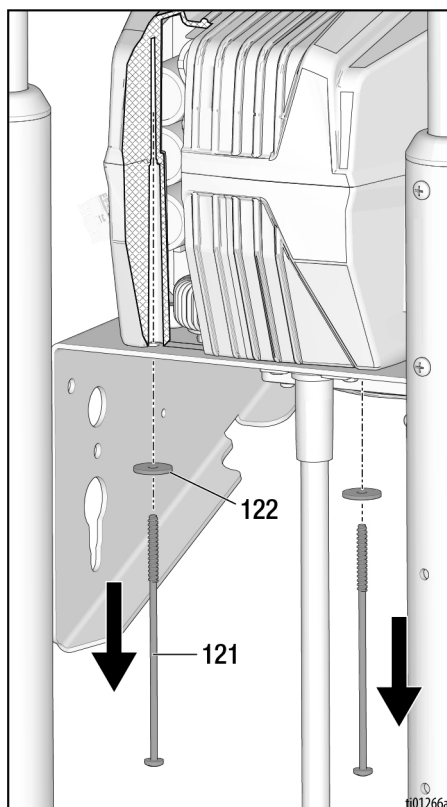

Wymiana osłony

1. Upewnić się, że wypustki po wewnętrznej stronie górnej części osłony są wyrównane z rowkami na szynie w panelu sterowania. Wypustki górnej osłony muszą wsunąć się w rowki na panelu sterowania. Krawędzie boczne powinny być wyrównane z dolną osłoną w bocznych rowkach.

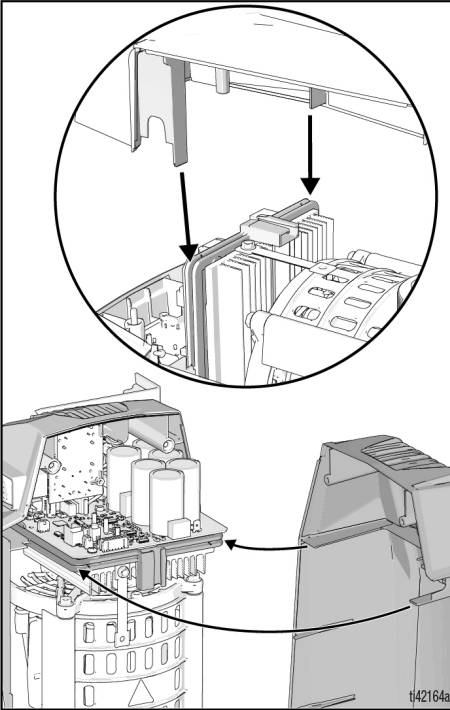

2. Delikatnie docisnąć górną część osłony i za pomocą narzędzia T20 dokręcić dwie śruby Torx T20 momentem obrotowym 12–16 in-lbs.
3. Za pomocą klucza nasadowego 1/4 cala dokręcić dwie przednie śruby momentem 20–25 in-lb.
4. Wyrównać przednią pokrywę, a następnie za pomocą klucza nasadowego 1/4 cala dokręcić przednie śruby momentem 20–25 in-lb.

Demontaż potencjometru



Aby uniknąć obrażeń spowodowanych porażeniem prądem elektrycznym i częściami ruchomymi, nie wolno zdejmować wewnętrznej pokrywy silnika, a po odłączeniu należy odczekać pięć minut, aż zgromadzony prąd elektryczny ulegnie rozproszeniu.

1. Zdjąć osłonę, patrz **Demontaż osłony**, strona 42.
2. Za pomocą narzędzia T20 odkręcić trzy śruby Torx T20 mocujące wyświetlacz.
3. Zdjąć osłonę boczną z panelu sterowania, odłączając wiązkę przewodów wyświetlacza.

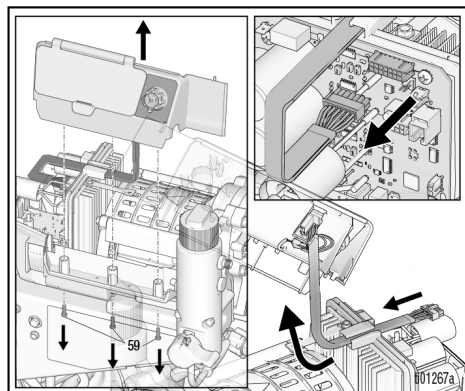

4. Odłączyć złącze kablowe potencjometru.

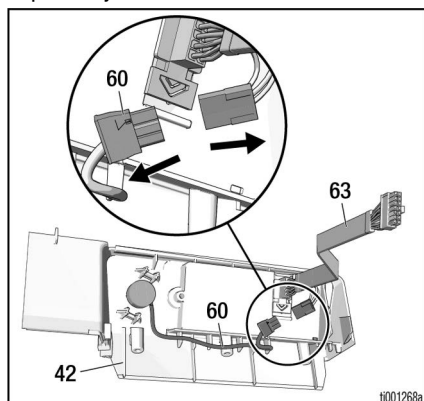

5. Zdjąć pokrętkę potencjometru, odkręcając dwie pozostałe śruby ustalające za pomocą klucza imbusowego 5/64 cala.

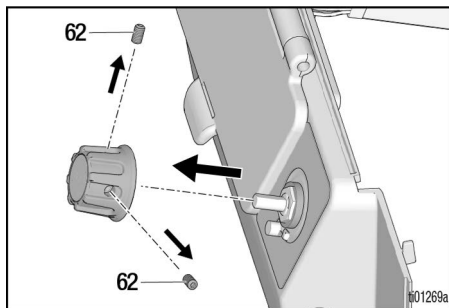

6. Za pomocą klucza nasadowego 1/2 cala zdemontować potencjometr, wykręcając nakrętkę ustalającą z wyświetlacza.

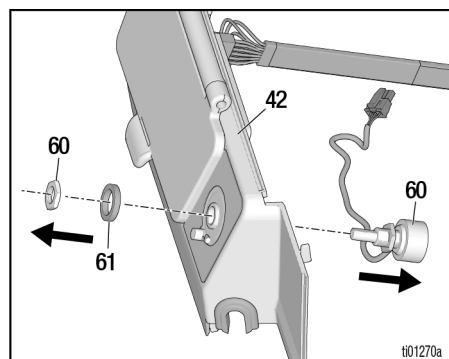

Montaż potencjometru

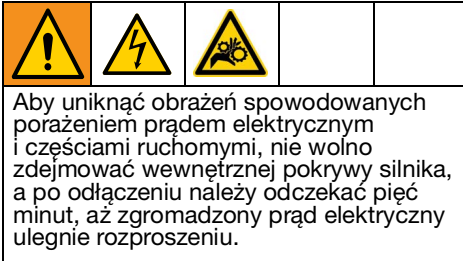

1. Zmontować potencjometr, wsuwając go na miejsce na bocznej osłonie. Upewnić się, że przewody są skierowane w dół. Dokręcić nakrętkę ustalającą potencjometru momentem 8–10 in-lb. Przeciągnąć przewód potencjometru w dolnej części osłony bocznej i podłączyć go do wiązki wyświetlacza.

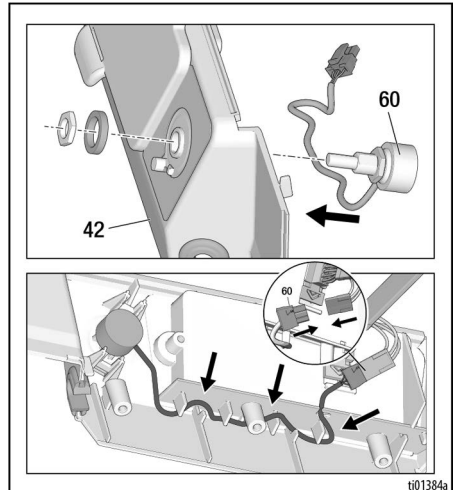
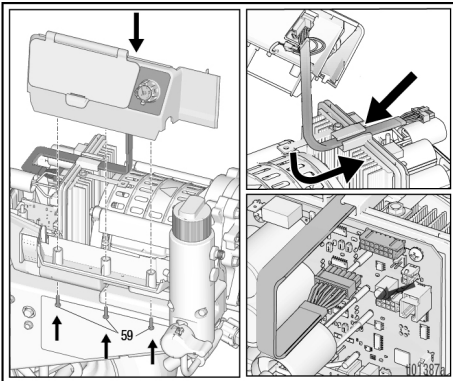

2. Obrócić trzon potencjometru w prawo do oporu, a następnie zamontować uszczelkę i pokrętko ze wskaźnikiem skierowanym w dół (położenie TurboClean). Docisnąć pokrętko w dół, a następnie dokręcić obie śruby ustalające, aby uzyskać lekki opór na uszczelce. Dokręcić śruby ustalające momentem wynoszącym 10–15 in-lb.

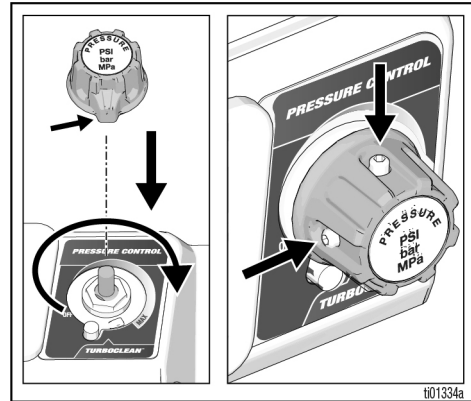

3. Ponownie zamontować osłonę boczną do osłony dolnej. Dokręcić śruby momentem 12–16 in-lb. Ponownie podłączyć wiązkę wyświetlacza do panelu sterowania. Upewnić się, że wiązka przewodów wyświetlacza jest poprowadzona przez element ustalający w górnej części panelu sterowania.
4. Ponownie zmontować i wymienić osłonę, patrz **Wymiana osłony**, strona 43.
5. Dokonać kalibracji pokrętkła, patrz **Kalibracja pokrętkła**, strona 32.

Części

695 XT LoBoy

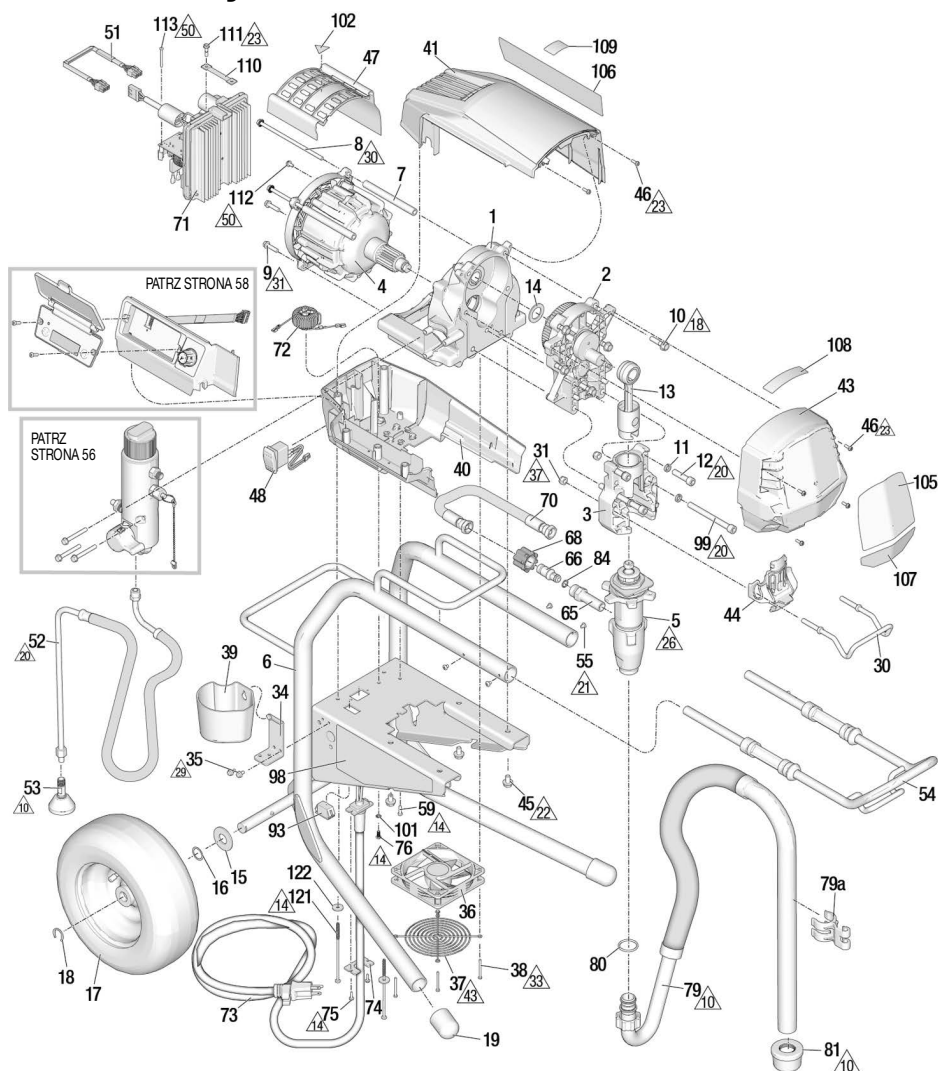

19930

001113a

Poz.	Moment obrotowy	Poz.	Moment obrotowy	Poz.	Moment obrotowy
10	Dokręcić ręcznie.	23	20–25 in-lb (2,3–2,89 N•m)	37	85–95 in-lb (9,6–10,7 N•m)
14	12–16 in-lb (1,4–1,8 N•m)	26	70–80 ft-lb (95–108,5 N•m)	42	30–40 in-lb (3,4–4,5 N•m)
18	190–210 in-lb (21,5–23,7 N•m)	29	40–45 in-lb (4,5–5,2 N•m)	43	Zamontować osłonę tak, aby nie dotykała płyty wentylatora.
20	25–30 ft-lb (33,9–40,7 N•m)	30	70–75 in-lb (7,9–8,5 N•m)	50	30–35 in-lb (3,4–4,0 N•m)
21	22–28 in-lb (2,5–3,2 N•m)	31	140–160 in-lb (15,8–18 N•m)		
22	12–14 ft-lb (16,3–19,0 N•m)	33	6–8 in-lb (0,7–0,9 N•m)		

Lista części do modelu LoBoy 695 XT

Poz.	Część	Opis	Ilość	Poz.	Część	Opis	Ilość
1	2003292	OBUDOWA, zawiera część 45	1	68	120583	NAKRETKA, ręczna	1
2	2003289	OBUDOWA, zawiera części 10, 14	1	70	2003296	WAŻ, złączony, zawiera części 66, 68, 84	1
3	2003294	OBUDOWA, łożysko, zawiera części 11, 12, 30, 31, 32, 33, 44, 99	1	71		TABLICA, sterowania 100-120 V AC	1
4	2003298	SILNIK, zawiera części 7, 8, 9, 47, 102	1	2003254		220-240 V AC	1
5	2001548	POMPA, wyporowa, zawiera części 65, 80	1	2003255			1
6	20B190	RAMA, XT, 695 LoBoy	1	72		DŁAWIK, uziemienie, zawiera części 76, 101	1
7	19B587	PODKŁADKA DYSTANSOWA, ciężno, silnik	2	2003268		Ameryka Północna, Japonia, Tajwan	1
8	19C928	ŚRUBA, z łbem walcowym z gniazdem	2	2003269		Reszta świata	1
9	119426	ŚRUBA, maszynowa, z podkładką sześciokątną	2	73	Patrz strona 60	PRZEWÓD, zasilania, zawiera części 74, 75	1
10	15C753	ŚRUBA, maszynowa, z podkładką sześciokątną	5	74	20B466	UCHWYT, przewód zasilania	1
11	106115	PODKŁADKA zabezpieczająca	4	75	2003004	ŚRUBA, maszynowa, z podkładką, z wpuszczonym łbem sześciokątnym	2
12	17E788	ŚRUBA, z łbem zmniejszonym, 3/8 x 1,5	2	76	2003504	ŚRUBA, maszynowa, łeb sześciokątny	1
13	19D814	KORBOWÓD, XT	1	79	24A437	WAŻ, LoBoy, podzespół, zawiera część 81	1
14	116191	PODKŁADKA, oporowa	1	79a	15D000	ZACZEP, przewodu odpływowego	1
15	156306	PODKŁADKA, płaska	2	80	118494	USZCZELNIENIE, uszczelka okrągła	1
16	116038	PODKŁADKA, sprężyna falista	2	81	189920	ZESTAW, sitka	1
17	119420	KOŁO, pneumatyczne	2	84	107505	USZCZELNIENIE, uszczelka okrągła	1
18	15E891	ZACZEP, ustalający	2	91	Patrz strona 59	WAŻ	1
19	19D306	ZATYCZKA, nogi	2	93	16T483	WTYCZKA	1
30	16C457	WIESZAK, kubel	1	98▲	Patrz strona 61	ETYKIETA, bezpieczeństwa, ostrzegawcza	1
31	111040	NAKRETKA, zabezpieczająca, wkładka, nylonowa	2	99	20B730	ŚRUBA, z łbem walcowym, z gniazdem, 3/8 x 4,0, stal nierdzewna	2
34	15F952	WSPORNIK, naczynia spustowego	1	101	100718	PODKŁADKA	1
35	114423	ŚRUBA, z łbem sześciokątnym	2	102▲	2001766	ETYKIETA, bezpieczeństwa, ostrzegawcza, części ruchome	1
36	19D923	WENTYLATOR, 12 V	1	105	Patrz strona 61	ETYKIETA, z marką, przednia	1
37	19D924	OSŁONA, wentylatora	1	106	Patrz strona 61	ETYKIETA, z marką, boczna	1
38	117683	ŚRUBA, maszynowa, łeb z wgłębieniem krzyżkowym	4	107	Patrz strona 61	ETYKIETA, marka, Xtreme Torque	1
39	276975	NACZYNIENIE, spustowe	1	108	Patrz strona 61	ETYKIETA, marka, QR, XT	1
40	2003286	OSŁONA, silnika, dolna, zawiera części 48, 59	1	109	16D576	ETYKIETA, marka, wyprodukowano w USA	1
41	2003283	OSŁONA, silnika, górna, zawiera części 46, 59	1	110	2002717	WIAŻKA, uziemienie, w oplocie (wyłącznie modele 230 V AC)	1
43	2003281	POKRYWA, przednia, zawiera część 46	1	111	119791	ŚRUBA, maszynowa, z podkładką sześciokątną	1
44	20B130	POKRYWA, tłok pompy	1			(wyłącznie modele 230 V AC)	1
45	111801	ŚRUBA, z łbem sześciokątnym	4	112	114391	ŚRUBA, uziemienie (wyłącznie modele 230 V AC)	1
46	2001659	ŚRUBA, maszynowa, z podkładką, z wpuszczonym łbem sześciokątnym	6	113	119236	ŚRUBA (wyłącznie modele 230 V AC)	2
47	19D292	POKRYWA, silnika	1	121	2005199	ŚRUBA, nr 10, 5 cali	2
48	116752	PRZEŁĄCZNIK, biegunowy	1	122	120339	PODKŁADKA, płaska	2
51	19B596	WIAŻKA, koder	1				
52	20B648	WAŻ, spustowy, XT, LoBoy	1				
53	241920	DEFLEKTOR, gwintowany	1				
54	19D794	UCHWYT, LoBoy, zespół	1				
55	109032	ŚRUBA, maszynowa	1				
59	19D307	ŚRUBA, maszynowa, z gniazdem Torx z łbem stożkowym	1				
65	20B230	ŁĄCZNIK, pompy	1				
66	16X833	ŁĄCZNIK, szybkozłączka	1				

▲ Symbole i etykiety ostrzegawcze, przywieszki oraz karty dostępne są bezpłatnie.

695 XT, 795 XT, Mark IV Standard Hi-Boy

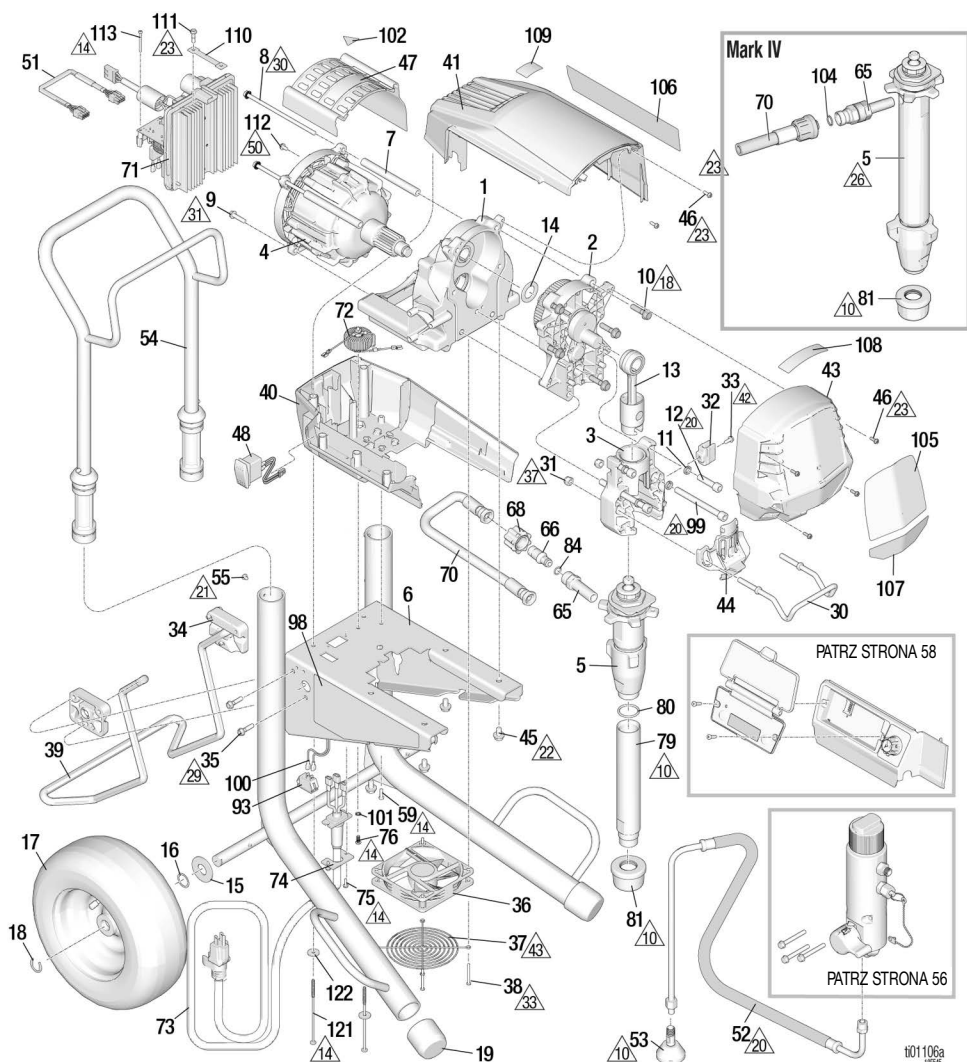

Poz.	Moment obrotowy	Poz.	Moment obrotowy	Poz.	Moment obrotowy
10	Dokręć ręcznie.	23	20–25 in-lb (2,3–2,89 N•m)	37	85–95 in-lb (9,6–10,7 N•m)
14	12–16 in-lb (1,4–1,8 N•m)	26	70–80 ft-lb (95–108,5 N•m)	42	30–40 in-lb (3,4–4,5 N•m)
18	190–210 in-lb (21,5–23,7 N•m)	29	130–150 in-lb (14,7–17,0 N•m)	43	Zamontować osłonę tak, aby nie dotykała piasty wentylatora.
20	25–30 ft-lb (33,9–40,7 N•m)	30	70–75 in-lb (7,9–8,5 N•m)	50	30–35 in-lb (3,4–4,0 N•m)
21	22–28 in-lb (2,5–3,2 N•m)	31	140–160 in-lb (15,8–18 N•m)		
22	12–14 ft-lb (16,3–19,0 N•m)	33	6–8 in-lb (0,7–0,9 N•m)		

Lista części do modeli 695 XT, 795 XT, Mark IV Standard Hi-Boy

Poz.	Część	Opis	Ilość	Poz.	Część	Opis	Ilość
1	2003292	OBUDOWA, zawiera część 45	1	2004023	Model Mark IV	1	
2		OBUDOWA napędu, zawiera części 10, 14	1	66	16X833	ŁACZNIK, szybkozłączka (wyłącznie modele 695/795)	1
	2003289	Model 695		68	120583	NAKRETKA, ręczna (wyłącznie modele 695/795)	1
	2003290	Modele 795 / Mark IV		70		WAŻ, ze złączką	1
3	2003294	OBUDOWA, łożysko, zawiera części 11, 12, 30, 31, 32, 33, 44, 99	1	2003296	Modele 695/795, zawierają części 66, 68, 84	1	
4		SILNIK, zawiera części 7, 8, 9, 47, 102	1	2003297	Model Mark IV, zawiera część 104	1	
	2003298	Model 695		71	TABLICA, sterowania	1	
	2003299	Modele 795		2003256	110 V AC (UK)		
	2005784	Mark V		2003254	100-120 V AC		
5		POMPA, wyporowa	1	2003255	220-240 V AC		
	2001548	Model 695, zawiera części 65, 80		72	DLAWIK, uziemienie, zawiera części 76, 101	1	
	2001573	Model 795, zawiera części 65, 80		2003268	Ameryka Północna, Japonia, Tajwan		
	2001552	Model Mark IV, zawiera część 65		2003269	Reszta świata		
6	19D663	RAMA, XT, 695 / 795 / Mark IV	1	73	Patrz PRZEWÓD, zasilania, zawiera części 74, 75	1	
7	19B587	PODKŁADKA DYSTANSOWA, ciężno, silnik	2	74	20B466	UCHWYT, przewód zasilania	1
8	19C928	ŚRUBA, z łbem walcowym z gniazdem	2	75	2003004	ŚRUBA, maszynowa, torx, samogwintująca	2
9	119426	ŚRUBA, maszynowa, z podkładką sześciokątną	2	76	2003504	ŚRUBA, maszynowa, łeb sześciokątny	1
10	15C753	ŚRUBA, maszynowa, z podkładką sześciokątną	5	79	19D828	RURKA, wlot, XT (wyłącznie modele 695/795)	1
11	106115	PODKŁADKA zabezpieczająca	4	80	118494	USZCZELNIENIE, uszczelka okrągła (wyłącznie modele 695/795)	1
12	17E788	ŚRUBA, z łbem mniejszym, 3/8 x 1,5	2	81	189920	ZESTAW, sitka	1
13	19D814	KORBOWÓD, XT	1	84	107505	USZCZELNIENIE, uszczelka okrągła	1
14	116191	PODKŁADKA, oporowa	1	91	Patrz strona 59	WAŻ	
15	156306	PODKŁADKA, płaska	2	93	16T483	WTY CZKA (220-240 V, tylko modele 695)	1
16	116038	PODKŁADKA, sprężyna falista	2	120059	PRZELACZNIK, kołyszkowy, 15-20 A (100-120 V, 795, tylko modele Mark IV)	1	
17	119420	KOŁO, pneumatyczne	2	97	Patrz strona 61	WAŻ, z końcówką biczową, wyłącznie Mark IV	1
18	15E891	ZACZEP, ustalający	2	98▲	Patrz strona 61	ETYKIETA, bezpieczeństwa, ostrzegawcza	1
19	276974	ZATY CZKA, nogi	2	99	20B730	ŚRUBA, z łbem walcowym, z gniazdem, 3/8 x 4,0, stal nierdzewna	2
20	16C457	WIESZAK, kubeł	2	100	15G935	KABEL, przelącznika amperów (100-120 V, 795, tylko modele Mark IV)	1
21	111040	NAKRETKA, zabezpieczająca, wkładka, nylonowa	2	101	100718	PODKŁADKA	1
22		ZACZEP, przewodu odpływowego	1	102▲	2001766	ETYKIETA, bezpieczeństwa, ostrzegawcza, części ruchome	1
23	118444	ŚRUBA, maszynowa, z podkładką, z wpuszczonym łbem sześciokątnym	1	104	102982	Uszczelka okrągła	1
24	15C982	KRZY WKA, wózek	2	105	Patrz strona 61	ETYKIETA, z marką, przednia	1
25	114531	ŚRUBA, maszynowa, z podkładką sześciokątną	4	106	Patrz strona 61	ETYKIETA, z marką, boczna	1
26	19D923	WENTYLATOR, 12 V	1	107	Patrz strona 61	ETYKIETA, marka, Xtreme Torque	1
27	19D924	OSŁONA, wentylatora	1	108	Patrz strona 61	ETYKIETA, marka, QR, XT	1
28	117683	ŚRUBA, do części metalowych, łeb z wgłębieniem krzyżkowym	4	109	16D576	ETYKIETA, marka, wyprodukowano w USA	1
29	19D921	PODPORA, podpórka, uniwersalna, XT	1	110	2002717	WIĄZKA, uziemiona, w oplocie (230 V AC i 110 UK)	1
30	2003286	OSŁONA, silnika, dolna, zawiera części 48, 59	1	111	119791	ŚRUBA, maszynowa, z podkładką sześciokątną (230 V AC i 110 UK)	1
31	2003283	OSŁONA, silnika, górna, zawiera części 46, 59	1	112	114391	ŚRUBA, uziemienie (230 V AC i 110 UK)	1
32	2003281	POKRYWA, przednia, zawiera część 46	1	113	119236	ŚRUBA (wyłącznie modele 230 V AC, 110 UK)	2
33	20B130	POKRYWA, tłok pompy	1	121	2005199	ŚRUBA, nr 10, 5 cali	2
34	111801	ŚRUBA, z łbem sześciokątnym	4	122	120339	PODKŁADKA, płaska	2
35	2001659	ŚRUBA, maszynowa, z podkładką, z wpuszczonym łbem sześciokątnym	6				
36	19D292	POKRYWA, silnika	1				
37	116752	PRZELACZNIK, biegunowy	1				
38	19B596	WIĄZKA, koder	1				
39	20B342	WAŻ, spustowy, XT	1				
40	241920	DEFLEKTOR, gwintowany	1				
41	24A250	UCHWYT, zespół	1				
42	109032	ŚRUBA, maszynowa	4				
43	19D307	ŚRUBA, maszynowa, z gniazdem Torx z łbem stożkowym	1				
44		ŁACZNIK, pompy	1				
45	20B230	Modele 695/795					

▲ Symbole i etykiety ostrzegawcze, przywieszki oraz karty dostępne są bezpłatnie.

1095 XT, Mark V, Mark VII Standard Hi-Boy

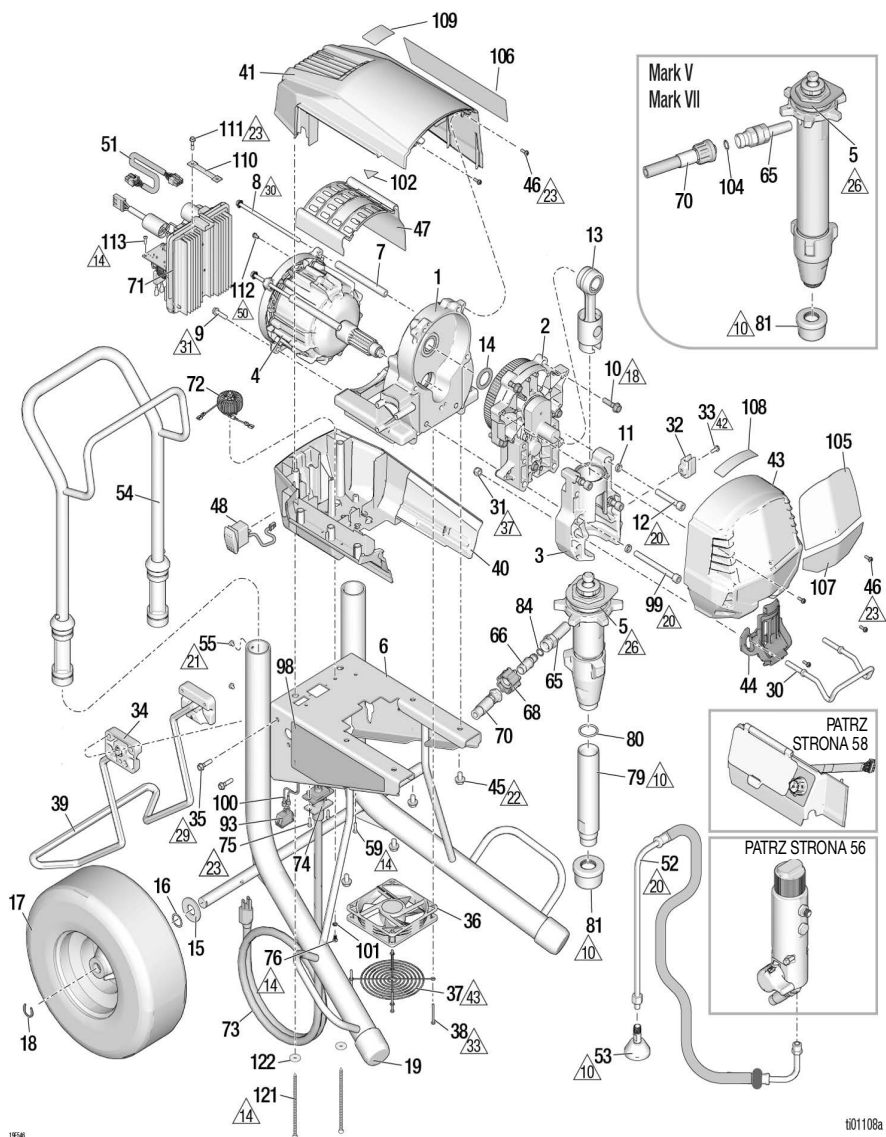

19548

ti01108a

Poz.	Moment obrotowy	Poz.	Moment obrotowy	Poz.	Moment obrotowy
10	Dokręcić ręcznie.	23	20–25 in-lb (2,3–2,89 N•m)	37	85–95 in-lb (9,6–10,7 N•m)
14	12–16 in-lb (1,4–1,8 N•m)	26	105–115 ft-lb (142,8–156,4 N•m)	42	30–40 in-lb (3,4–4,5 N•m)
18	190–210 in-lb (21,5–23,7 N•m)	29	130–150 in-lb (14,7–17,0 N•m)	43	Zamontować osłonę tak, aby nie dotykała płasty wentylatora.
20	25–30 ft-lb (33,9–40,7 N•m)	30	70–75 in-lb (7,9–8,5 N•m)	50	30–35 in-lb (3,4–4,0 N•m)
21	22–28 in-lb (2,5–3,2 N•m)	31	140–160 in-lb (15,8–18 N•m)		
22	12–14 ft-lb (16,3–19,0 N•m)	33	6–8 in-lb (0,7–0,9 N•m)		

Lista części do modelu 1095 XT, Mark V, Mark VII Standard Hi-Boy

Poz.	Część	Opis	Ilość	Poz.	Część	Opis	Ilość
1	2003293	OBUDOWA, zawiera część 45	1	68	120583	NAKRĘTKA, ręczna (tylko model 1095)	1
2	2003291	OBUDOWA napędu, zawiera części 10, 14	1	70		WAŻ, ze złączką	1
3	2003295	OBUDOWA, łożysko, zawiera części 11, 12, 30, 31, 32, 33, 44, 99	1	2003296		Model 1095, zawiera części 66, 68, 84	
4		SILNIK, zawiera części 7, 8, 9, 47, 102	1	2003297		Modele Mark V / Mark VII, zawiera część 104	
5	2003300	Model 1095	1	71		TABLICA, sterowania	1
	2003301	Mark V		2003256		110 V AC (UK)	
	2003302	Mark VII (EMEA)		2003254		100–120 V AC	
5		POMPA, woporowa	1	2003255		220–240 V AC	
	2001550	Model 1095, zawiera części 65, 80		72		DŁAWIK, uziemienie, zawiera części 76, 101	1
	2001554	Model Mark V, zawiera część 65		2003268		Ameryka Północna, Japonia, Tajwan	
	2001556	Model Mark VII, zawiera część 65		2003269		Reszta świata	
6	19D664	RAMA, XT, 1095 / Mark V / Mark VII	1	73	Patrz	PRZEWÓD, zasilania, zawiera części	1
7	19B587	PODKŁADKA DYSTANSOWA, ciężno, silnik	2			strona 60	
8	19C928	ŚRUBA, z łbem walcowym z gniazdem	2	74	20B466	UCHWYT, przewód zasilania	1
9	119426	ŚRUBA, maszynowa, z podkładką sześciokątną	2	75	2003004	ŚRUBA, maszynowa, torx, samogwintująca	2
10	15C753	ŚRUBA, maszynowa, z podkładką sześciokątną	5	76	2003504	ŚRUBA, maszynowa, łeb sześciokątny	1
11	106115	PODKŁADKA zabezpieczająca	4	79	19F477	RURKA, wlot (wyłącznie model 1095)	1
12	17E789	ŚRUBA, z łbem zmniejszonym, 3/8 x 2,25	2	80	118494	USZCZELNIENIE, uszczelka okrągła (wyłącznie model 1095)	1
13	24V085	PREŃ, łączący	1	81	189920	SITO	1
14	116192	PODKŁADKA, oporowa	1	84	107505	USZCZELNIENIE, uszczelka okrągła	1
15	156306	PODKŁADKA, płaska	2	91	Patrz	strona 59	1
16	116038	PODKŁADKA, sprężyna falista	2	93		PRZEŁĄCZNIK, kołyskowy	1
17	119509	KOŁO, pneumatyczne	2	120059		Model 1095 / Mark V 100–120 V (15–20 A)	
18	15E891	ZACZEP, ustalający	2		126029	Model Mark VII (10–16 A)	
19	276974	ZATYCZKA, nogi	2		16T483	Model 1095 / Mark V 220–240 V (wtyczka)	
30	16C457	WIESZAK, kubeł	1	97	Patrz	strona 61	1
31	111040	NAKRĘTKA, zabezpieczająca, wkładka, nylonowa	2	98▲	Patrz	strona 61	1
32	16X203	ZACZEP, przewodu odpływowego	1	99	20B730	ŚRUBA, z łbem walcowym, z gniazdem, 3/8 x 4,0, stal nierdzewna	2
33	118444	ŚRUBA, maszynowa, z podkładką, z wpuszczonym łbem sześciokątnym	1	100	15G935	KABEL, przełącznik amperów (wyłącznie modele 1095 / Mark V 100–120 V AC / Mark VII)	1
34	15C982	KRZYWKA, wózek	2	101	100718	PODKŁADKA	1
35	114531	ŚRUBA, maszynowa, z podkładką sześciokątną	4	102▲	2001766	ETYKIETA, bezpieczeństwa, ostrzegawcza, części rucho	1
36	19D923	WENTYLATOR, 12 V	1	104	102982	Uszczelka okrągła	1
37	19D924	OSŁONA, wentylatora	1	105	Patrz	strona 61	1
38	117683	ŚRUBA, z łbem okrągłym	4	106	Patrz	strona 61	1
39	19D921	PODPORA, podpórka, uniwersalna, XT	1	107	Patrz	strona 61	1
40	2003287	OSŁONA, silnika, dolna, zawiera części 48, 59	1	108	Patrz	strona 61	1
41	2003284	OSŁONA, silnika, góra, zawiera części 46, 59	1	109	16D576	ETYKIETA, marka, wyprodukowano w USA	1
43	2003282	POKRYWA, przednia, zawiera część 46	1	110	2002717	WIĄZKA, uziemiona, w oplocie (wyłącznie modele 230 V AC i 110 UK)	1
44	20B131	POKRYWA, tłok pompy	1	111	119791	ŚRUBA, maszynowa, z podkładką sześciokątną (wyłącznie modele 230 V AC i 110 UK)	1
45	111801	ŚRUBA, z łbem sześciokątnym	4	112	114391	ŚRUBA, uziemienie (wyłącznie modele 230 V AC i 110 UK)	1
46	2001659	ŚRUBA, maszynowa, z podkładką, z wpuszczonym łbem sześciokątnym	6	113	119236	ŚRUBA (wyłącznie modele 230 V AC, 110 UK)	2
47	19D292	POKRYWA, silnika	1	121	2005199	ŚRUBA, nr 10, 5 cali	2
48	116752	PRZEŁĄCZNIK, biegunowy	1	122	120339	PODKŁADKA, płaska	2
51	19B596	WIĄZKA, koder	1				
52	20B342	WAŻ, spustowy, XT	1				
53	241920	DEFLEKTOR, gwintowany	1				
54	24A250	UCHWYT, zespół	1				
55	109032	ŚRUBA, maszynowa	4				
59	19D307	ŚRUBA, maszynowa, z gniazdem Torx z łbem stożkowym	2				
65		ŁĄCZNIK, pompy	1				
	20B230	Model 1095					
	2004023	Modele Mark V / Mark VII					
66	16X833	ŁĄCZNIK, szybkozłączka (wyłącznie model 1095)	1				

▲ Symbole i etykiety ostrzegawcze, przywieszki oraz karty dostępne są bezpłatnie.

695 XT, 795 XT, Mark IV Pro Hi-Boy

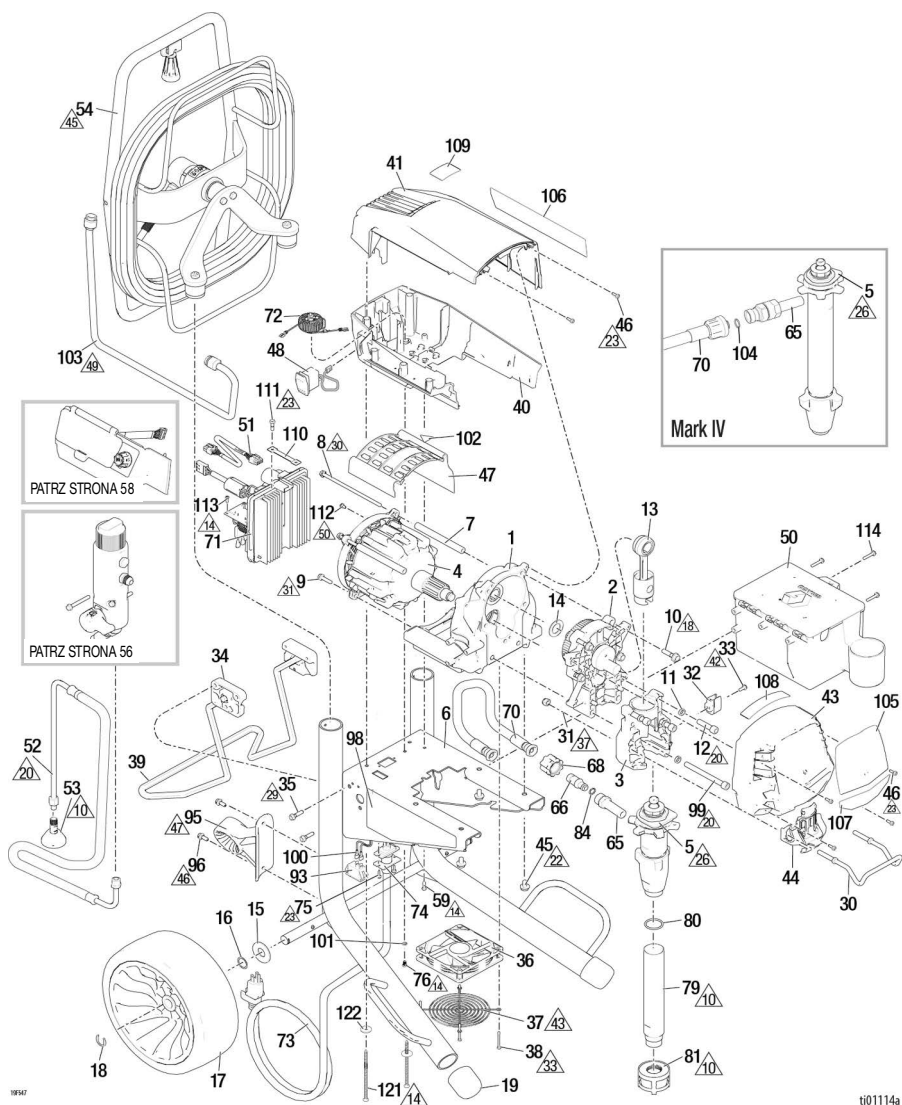

t01114a

Poz.	Moment obrotowy	Poz.	Moment obrotowy	Poz.	Moment obrotowy
10	Dokręcić ręcznie.	29	130–150 in-lb (14,7–17,0 N•m)	45	40–50 ft-lb (54,4–68,0 N•m)
14	12–16 in-lb (1,4–1,8 N•m)	30	70–75 in-lb (7,9–8,5 N•m)	46	40–50 in-lb (4,5–5,6 N•m)
18	190–210 in-lb (21,5–23,7 N•m)	31	140–160 in-lb (15,8–18 N•m)	47	Ustawić tak, aby strzałka była skierowana w górę.
20	25–30 ft-lb (33,9–40,7 N•m)	33	6–8 in-lb (0,7–0,9 N•m)	49	38–42 ft-lb (51,7–57,1 N•m)
22	12–14 ft-lb (16,3–19,0 N•m)	37	85–95 in-lb (9,6–10,7 N•m)	50	30–35 in-lb (3,4–4,0 N•m)
23	20–25 in-lb (2,3–2,89 N•m)	42	30–40 in-lb (3,4–4,5 N•m)		
26	70–80 ft-lb (94,9–108,5 N•m)	43	Zamontować osłonę tak, aby nie dotykała piasty wentylatora.		

Lista części do modeli 695 XT, 795 XT, Mark IV Pro Hi-Boy

Poz.	Część	Opis	Ilość	Poz.	Część	Opis	Ilość
1	2003292	OBUDOWA, zawiera część 45	1	70		WAŻ, ze złączką	1
2		OBUDOWA napędu, zawiera części 10, 14	1	2003296		Model 695/795, zawierają części 66, 68, 84	1
	2003289	Model 695		2003297		Model Mark IV, zawiera część 104	
	2003290	Modele 795 / Mark IV		71		TABLICA, sterowania	1
3	2003294	OBUDOWA, łożysko, zawiera części 11, 12, 30, 31, 32, 33, 44, 99	1	2003256		110 V AC (UK)	
4		SILNIK, zawiera części 7, 8, 9, 47, 102	1	2003254		100-120 V AC	
	2003298	Model 695		2003255		220-240 V AC	
	2003299	Modele 795		72		DLAWIK, uziemienie, zawiera części 76, 101	1
	2005784	Mark IV		2003268		Ameryka Północna, Japonia, Tajwan	
5		POMPA, wyporowa	1	2003269		Reszta świata	
	2001549	Model 695, zawiera części 65, 80		73		PRZEWÓD, zasilania, zawiera części 74, 75	1
	2001574	Model 795, zawiera części 65, 80		74		20B466	
	2001553	Model Mark IV, zawiera część 65		75		2003004	1
6	19B663	RAMA, XT, 695 / 795 / Mark IV	1			UCHWYT, przewód zasilania	2
7	19B587	PODKŁADKA DYSTANSOWA, ciężno, silnik	2	76		ŚRUBA, maszynowa, torx, samogwintująca	1
8	19C928	ŚRUBA, z łbem walcowym z gniazdem	2	79		19D828	1
9	119426	ŚRUBA, maszynowa, z podkładką sześciokątną	2	80		118494	1
10	15C753	ŚRUBA, maszynowa, z podkładką sześciokątną	5	81		15V573	1
11	106115	PODKŁADKA zabezpieczająca	4	84		107505	1
12	17E788	ŚRUBA, z łbem zmniejszonym, 3/8 x 1,5	2	91		16T483	1
13	19D814	KORBOWÓD, XT	1	93		16T483	1
14	116191	PODKŁADKA, oporowa	1			WTYCZKA (220-240 V, tylko modele 695)	
15	156306	PODKŁADKA, płaska	2	95		19D922	1
16	116038	PODKŁADKA, sprężyna falista	2	96		117633	2
17	20B198	OPONA, poliuretan, czarna	2	98▲		20B730	1
18	15E891	ZACZEP, ustalający	2	99		20B730	2
19	276974	ZATYCZKA, nogi	2	100		15G935	1
20	16C457	WIESZAK, kubeł	1	101		100718	1
21	111040	NAKRĘTKA, zabezpieczająca, wkładka, nylonowa	2	102▲		2001766	1
22	16X203	ZACZEP, przewodu odpływowego	1	103		2002230	1
23	118444	ŚRUBA, maszynowa, z podkładką, z wpuszczonym łbem sześciokątnym	1	104		102982	1
24	15C982	KRZYWKA, wózek	2	105		105	1
25	114531	ŚRUBA, maszynowa, z podkładką sześciokątną	4			Patrz strona 61	
26	19D923	WENTYLATOR, 12 V	1	106		Patrz strona 61	1
27	19D924	OSŁONA, wentylatora	1	107		Patrz strona 61	1
28	117683	ŚRUBA, maszynowa, z podkładką sześciokątną	4	108		Patrz strona 61	1
29	19D921	PODPORA, podpórka, uniwersalna, XT	1	109		16D576	1
30	2003286	OSŁONA, silnika, dolna, zawiera części 48, 59	1	110		2002717	1
31	2003283	OSŁONA, silnika, górna, zawiera części 46, 59	1	111		119791	1
32	2003281	POKRYWA, przednia, zawiera część 46	1	112		114391	1
33	20B130	POKRYWA, tłok pompy	1	113		119236	2
34	111801	ŚRUBA, z łbem sześciokątnym	4	114		118852	3
35	2001659	ŚRUBA, maszynowa, z podkładką, z wpuszczonym łbem sześciokątnym	6	121		2005199	2
36	19D292	POKRYWA, silnika	1	122		120339	2
37	116752	PRZEŁĄCZNIK, biegunowy	1				
38	287253	ZESTAW, skrzynka narzędziowa, modele EMEA i UK, zawiera część 114	1				
39	19B596	WIĄZKA, koder	1				
40	20B342	WAŻ, spustowy, XT	1				
41	241920	DEFLEKTOR, gwintowany	1				
42	25V145	SZPULA, węża, XT, zawiera części 77, 84, 95, 96, 103	1				
43	19D307	ŚRUBA, maszynowa, z gniazdem Torx z łbem stożkowym	1				
44	20B230	ŁĄCZNIK, pompy	1				
45	2004023	Model 695/795					
46	16X833	ŁĄCZNIK, szybkozłączka (wyłącznie modele 695/795)	1				
47	120583	NAKRĘTKA, ręczna (wyłącznie modele 695/795)	1				

▲ Symbole i etykiety ostrzegawcze, przywieszki oraz karty dostępne są bezpłatnie.

1095 XT, Mark V, Mark VII, Pro Hi-Boy

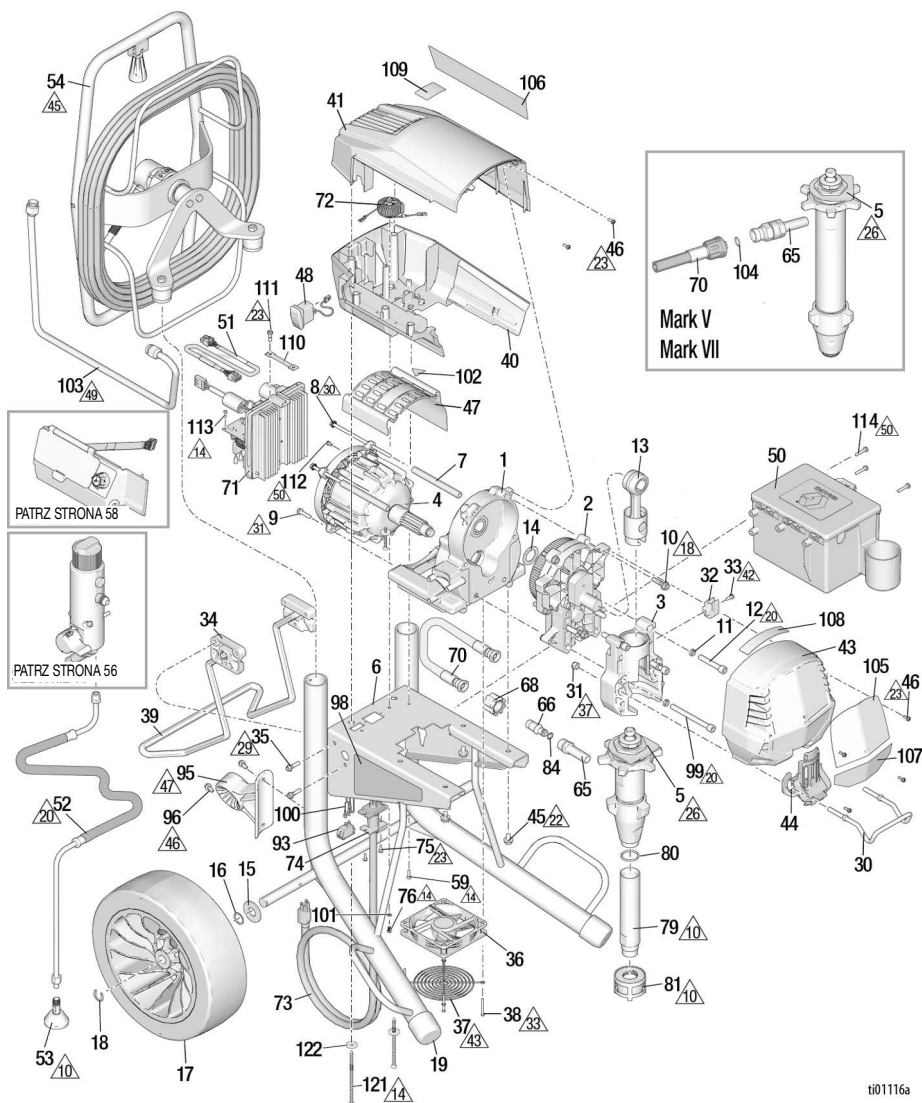

ti01116a

Poz.	Moment obrotowy	Poz.	Moment obrotowy	Poz.	Moment obrotowy
10	Dokręcić ręcznie.	29	130-150 in-lb (14,7-17,0 N•m)	45	40-50 ft-lb (54,4-68,0 N•m)
14	12-16 in-lb (1,4-1,8 N•m)	30	70-75 in-lb (7,9-8,5 N•m)	46	40-50 in-lb (4,5-5,6 N•m)
18	190-210 in-lb (21,5-23,7 N•m)	31	140-160 in-lb (15,8-18 N•m)	47	Ustawić tak, aby strzałka była skierowana w górę.
20	25-30 ft-lb (33,9-40,7 N•m)	33	6-8 in-lb (0,7-0,9 N•m)	49	38-42 ft-lb (51,7-57,1 N•m)
22	12-14 ft-lb (16,3-19,0 N•m)	37	85-95 in-lb (9,6-10,7 N•m)	50	30-35 in-lb (3,4-4,0 N•m)
23	20-25 in-lb (2,3-2,89 N•m)	42	30-40 in-lb (3,4-4,5 N•m)		
26	105-115 ft-lb (142,8-156,4 N•m)	43	Zamontować osłonę tak, aby nie dotykała piasty wentylatora.		

Lista części do modeli 1095 XT, Mark V, Mark VII, Pro Hi-Boy

Poz.	Część	Opis	Ilość	Poz.	Część	Opis	Ilość
1	2003293	OBUDOWA, zawiera część 45	1	70		WAŻ, ze złączką	1
2	2003291	OBUDOWA napędu, zawiera części 10, 14	1	2003296		Model 1095, zawiera części 66, 68, 84	1
3	2003295	OBUDOWA, łożysko, zawiera części 11, 12, 30, 31, 32, 33, 44, 99	1	2003297		Modele Mark V / Mark VII, zawiera część 104	1
4		SILNIK, zawiera części 7, 8, 9, 47, 102	1	71		TABLICA, sterowania	1
	2003300	Modele 1095		2003256		110 V AC (UK)	
	2003301	Mark V		2003254		100-120 V AC	
	2003302	Mark VII (EMEA)		2003255		220-240 V AC	
5		POMPA, wporowa	1	72		DŁAWIK, uziemienie, zawiera części 76, 101	1
	2001551	Model 1095, zawiera części 65, 80		2003268		Ameryka Północna, Japonia, Tajwan	
	2001555	Model Mark V, zawiera część 65		2003269		Reszta świata	
	2001557	Model Mark VII, zawiera część 65		73		Patrz PRZEWÓD, zasilania, zawiera części strona 60	1
6	19D664	RAMA, XT, 1095 / Mark V / Mark VII	1	74		20B466	UCHWYT, przewód zasilania
7	19B587	PODKŁADKA DYSTANSOWA, ciągnio, silnik	2	75		2003004	ŚRUBA, maszynowa, torx, samogwintująca
8	19C928	ŚRUBA, z łbem walcowym z gniazdem	2	76		2003504	ŚRUBA, maszynowa, łeb sześciokątny
9	119426	ŚRUBA, maszynowa, z podkładką sześciokątną	2	79		19F477	RURKA, wlot, XT (wyłącznie model 1095)
10	15C753	ŚRUBA, maszynowa, z podkładką sześciokątną	5	80		118494	USZCZELNIENIE, uszczelka okrągła (wyłącznie model 1095)
11	106115	PODKŁADKA zabezpieczająca	4	81		15V573	SITO
12	17E789	ŚRUBA, z łbem zmniejszonym, 3/8 x 2,25	2	84		107505	USZCZELNIENIE, uszczelka okrągła
13	24V085	PRET, łączący	1	91		2003504	WAŻ
14	116192	PODKŁADKA, oporowa	1	93		PRZEŁĄCZNIK, kołyskowy	1
15	156306	PODKŁADKA, płaska	2	120059		Modele 1095 / Mark V 100-120 V (15-20 A)	
16	116038	PODKŁADKA, sprężyna falista	2	126029		Model Mark VII (10-16 A)	
17	17E687	OPONA, poliuretan, czarna, 13 in	2	16T483		Modele 1095 / Mark V 220-240 V (wtyczka)	
18	15E891	ZACZEP, ustalający	2	95		PROWADNICA, węża, XT, Pro	1
19	276974	ZATYCZKA, nogi	2	19D922		1095 i Mark V	
30	16C457	WIESZAK, kubeł	1	2002139		Mark VII	
31	111040	NAKRĘTKA, zabezpieczająca, wkładka, nylonowa	2	96		117633	ŚRUBA, płaska, z łbem sześciokątnym
32	16X203	ZACZEP, przewodu odpływowego	1	98▲		Patrz ETYKIETA, bezpieczeństwa, ostrzegawcza, strona 61	2
33	118444	ŚRUBA, maszynowa, z podkładką, z wpuszczonym łbem sześciokątnym	1	99		20B730	ŚRUBA, z łbem walcowym, z gniazdem, 3/8 x 4,0, stal nierdzewna
34	15C982	KRZYWKA, wózek	2	100		15G935	KABEL, przelaznik amperów (wyłącznie modele 1095 / Mark V 100-120 V AC / Mark VII)
35	114531	ŚRUBA, maszynowa, z podkładką sześciokątną	4	101		100718	PODKŁADKA
36	19D923	WENTYLATOR, 12 V	1	102▲		2001766	ETYKIETA, bezpieczeństwa, ostrzegawcza, części ruchome
37	19D924	OSŁONA, wentylatora	1	103		2002230	RURA, formowana, XT
38	117683	ŚRUBA, maszynowa, z podkładką sześciokątną	4	104		102982	Uszczelka okrągła
39	19D921	PODPORA, rozruch, uniwersalna, XT	1	105		Patrz strona 61	ETYKIETA, z marką, przednia
40	2003287	OSŁONA, silnika, dolna, zawiera części 48, 59	1	106		Patrz strona 61	ETYKIETA, z marką, boczna
41	2003284	OSŁONA, silnika, górna, zawiera części 46, 59	1	107		Patrz strona 61	ETYKIETA, marka, Xtreme Torque
43	2003282	POKRYWA, przednia, zawiera część 46	1	108		Patrz strona 61	ETYKIETA, marka, QR, XT
44	20B131	POKRYWA, łbok pompy	1	109		16D576	ETYKIETA, marka, wyprodukowano w USA
45	111801	ŚRUBA, z łbem sześciokątnym	4	110		2002717	WIĄZKA, uziemienna, w oplocie (wyłącznie modele 230 V AC i 110 UK)
46	2001659	ŚRUBA, maszynowa, z podkładką, z wpuszczonym łbem sześciokątnym	6	111		119791	ŚRUBA, maszynowa, z podkładką sześciokątną (wyłącznie modele 230 V AC i 110 UK)
47	19D292	POKRYWA, silnika	1	112		114391	ŚRUBA, uziemienie (wyłącznie modele 230 V AC i 110 UK)
48	116752	PRZEŁĄCZNIK, biegunowy	1	113		119236	ŚRUBA (wyłącznie modele 230 V AC, 110 UK)
50	287253	ZESTAW, skrzynka narzędziowa (wyłącznie modele EMEA i UK), zawiera część 114	1	114		118852	ŚRUBA
51	19B596	WIĄZKA, koder	1	121		2005199	ŚRUBA, nr 10, 5 cali
52	20B342	WAŻ, spustowy, XT	1	122		120339	PODKŁADKA, płaska
53	241920	DEFLEKTOR, gwintowany	1				
54		SZPULA, węża, XT, zawiera części 77, 84, 95, 96, 103	1				
	25V145	Modele 1095 / Mark V					
	25V146	Model Mark VII					
59	19D307	ŚRUBA, maszynowa, z gniazdem Torx z łbem stożkowym	2				
65		ŁĄCZNIK, pompy	1				
	20B230	Model 1095					
	20A0423	Modele Mark V / Mark VII					
66	16X833	ŁĄCZNIK, szybkozłączka (wyłącznie model 1095)	1				
68	120583	NAKRĘTKA, ręczna (tylko model 1095)	1				

▲ Symbole i etykiety ostrzegawcze, przywieszki oraz karty dostępne są bezpłatnie.

Filtr

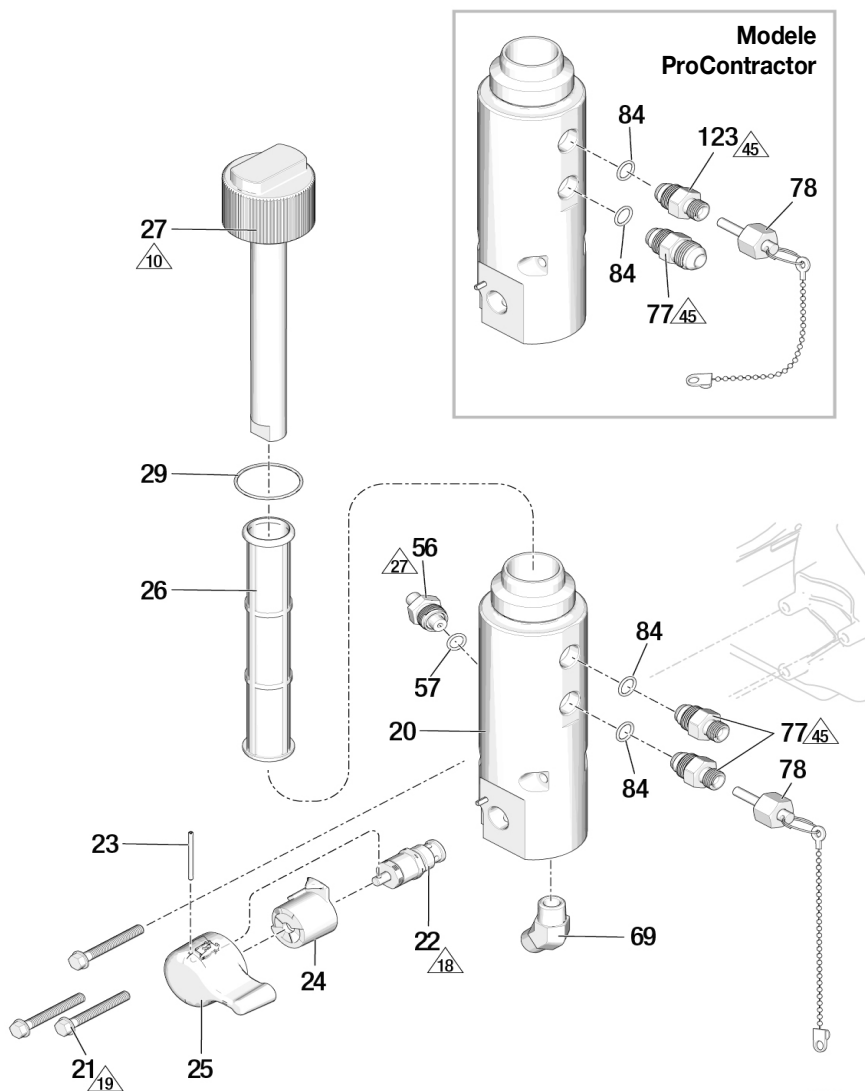

t01117a

Poz.	Moment obrotowy	Poz.	Moment obrotowy	Poz.	Moment obrotowy
10	Dokręcić ręcznie.	19	100-120 in-lb (11,3-13,6 N•m)	45	40-50 ft-lb (54,4-68,0 N•m)
18	190-210 in-lb (21,5-23,7 N•m)	27	35-45 ft-lb (47,5-61,0 N•m)		

Lista części filtra

Poz.	Część	Opis	Ilość
20	19D919	PODSTAWA, filtra, XT	1
21	120091	ŚRUBA	3
22	24B156	ZAWÓR, napełniania, wytrzymały	1
23	15C972	BOLEC, sprężyna	1
24	24A382	PODSTAWA, zaworu, wytrzymała	1
25	24E234	UCHWYT, zawór napełniania, wytrzymały	1
26		ZESTAW, filtr, siatkowy	1
	244067	60 oczek (sprzęt oryginalny)	
	244068	100 oczek	
	244069	200 oczek	
	244071	30 oczek	
27	2003271	RURKA, dyfuzyjna, zawiera część 29	1
		KÓREK, filtr	1
29	117285	USZCZELNIENIE, uszczelka okrągła	1
56	2003348	PRZETWORNIK, regulacja ciśnienia, zawiera części 57 i 19C988 (patrz wyświetlacz cyfrowy 49)	
57	111457	USZCZELNIENIE, uszczelka okrągła	1
69		ŁĄCZNIK kolankowy, 3/8 npt	1
	20B233	Modele 695/795/1095	
	122533	Modele Mark IV / Mark V / Mark VII	
77		ADAPTER, wtyku, zawiera część 84	
	2003277	Modele 695/795/1095 Standard i Lo-Boy	2
	2003278	Modele Mark IV / Mark V Standard	2
	2003279	Model Mark VII Standard	2
	2003280	Model ProContractor (wszystkie modele)	1
78		KÓREK, bez uszczelnień	1
	2005275	1/4 cala, modele 695, 795, 1095	
	2005276	3/8 cala, modele Mark IV, Mark V	
	2005277	1/2 cala, model Mark VII	
84	107505	USZCZELNIENIE, uszczelka okrągła	2
123		ZESTAW, wylot, filtr cieczy	1
	2003277	Modele 695/795/1095 ProContractor	
	2003278	Modele Mark IV, Mark V ProContractor	
	2003279	Modele Mark VII ProContractor	

Wyświetlacz cyfrowy

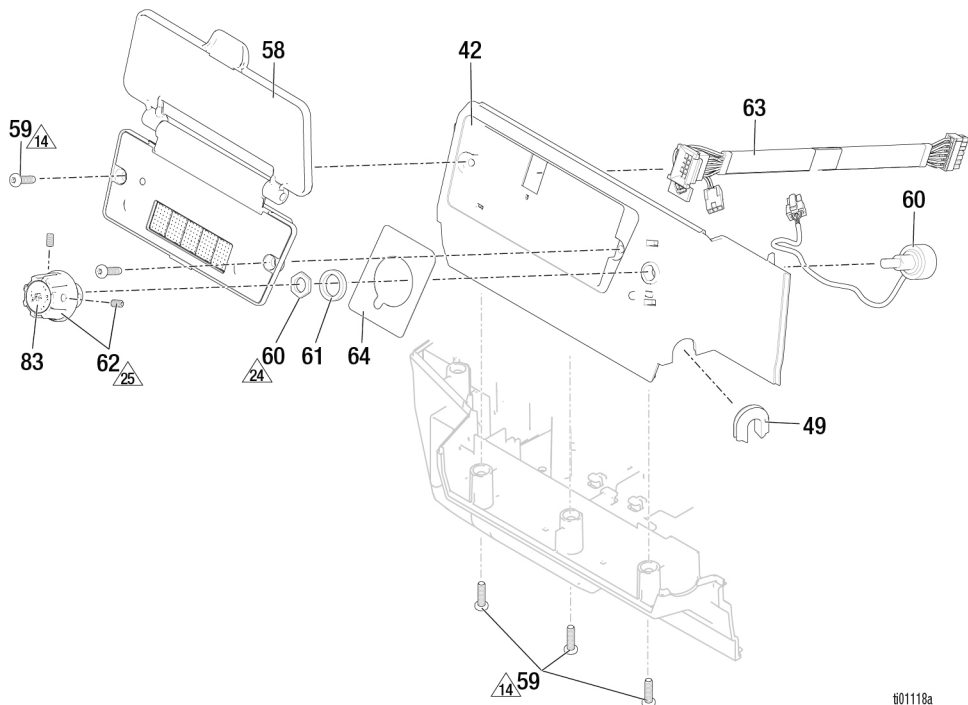

t01118a

Poz.	Moment obrotowy	Poz.	Moment obrotowy	Poz.	Moment obrotowy
14	12–16 in-lb (1,4–1,8 N•m)	24	8–10 in-lb (0,9–1,1 N•m)	25	10–15 in-lb (1,1–1,7 N•m)

Lista części do wyświetlacza cyfrowego

Poz.	Część	Opis	Ilość
42	2003288	OSŁONA, silnika, boczna, zawiera części 49, 59, 64	1
49	19C988	PRZELOTKA, przetwornika	1
58		MODUŁ, wyświetlacz, zawiera część 59	1
	20B432	ProContractor/Bluelink	
	20B431	Tylko wyświetlacz	
59	19D307	SRUBA, maszynowa, z gniazdem Torx z łbem stożkowym	5
60	2003350	POTENCJOMETR, zespół	1
61	15C973	USZCZELKA	1
62	19C986	POKRĘTŁO, potencjometru	1
63	19C527	WIĄZKA, wyświetlacz	1
64	19C998	ETYKIETA, marka, regulator	1
83	19D678	ETYKIETA, sterowanie	1

Pistolet natryskowy i wąż

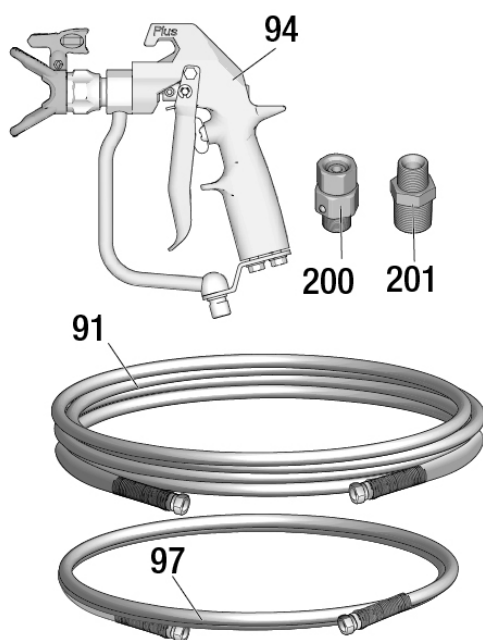
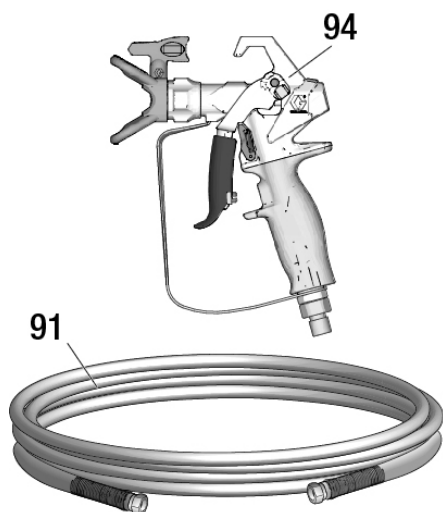

ti34939d

Lista części do pistoletu natryskowego i węża

Poz.	Część	Opis	Ilość
91	240794	WAŻ, ze złączką 695/795/1095 XT, 1/4 in x 50 ft	1
	826079	695/795/1095 Ultimate, 1/4 in x 50 ft	
	245225	Mark IV / Mark V, 3/8 in x 50 ft	
	278499	Mark VII, 1/2 in x 50 ft	
94		PISTOLET NATRYSKOWY	1
	17Y043	695/795/1095 XT, Ameryka Północna, EMEA	
	17Y044	695/795/1095 XT, Azja	
	826252	695/795/1095 Ultimate	
	241705	Mark V, Ameryka Północna i ANZ, KO	
	289605	Mark V / Mark VII, EMEA i UK	
	246468	Mark IV	
97		WAŻ, biczowy	1
	241735	Mark IV / Mark V, 1/4 in x 3 ft	
	191239	Mark VII, 3/8 in x 11 ft	
200	189018	ELEMENT OBROTOWY, Mark V / Mark VII	1
201		TULEJA	1
	159841	Mark IV / Mark V / Mark VII	
	159239	Mark VII	

Przewody zasilania

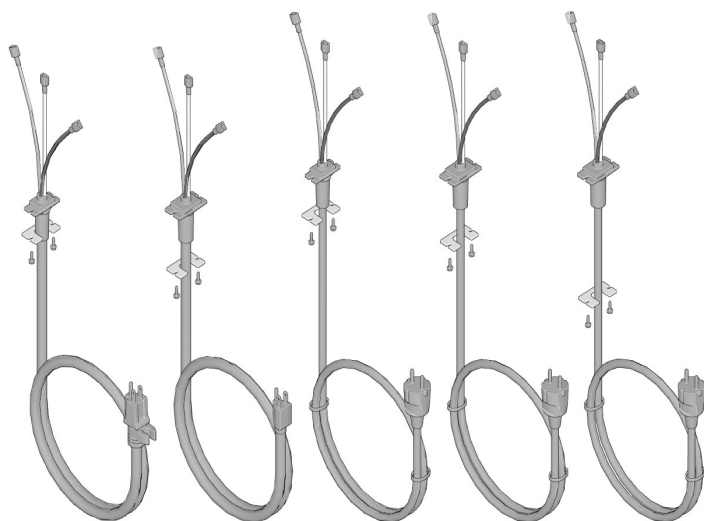

73a

73e

73b

73g

73j

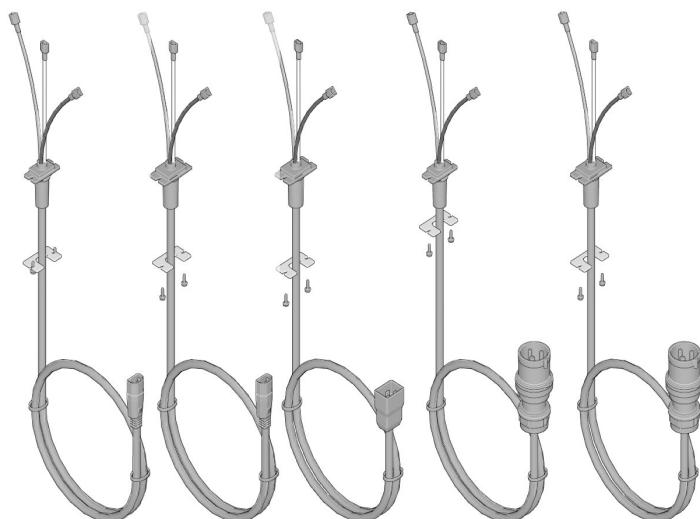

73d

73f

73k

73c

73h

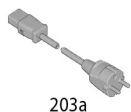

203a

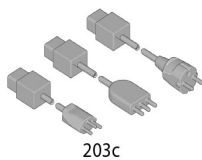

203c

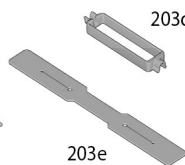

203e



203d



203f

ti01393a

Lista części do przewodu zasilania

Etykiety

Poz.	Część	Opis	Ilość
		PRZEWÓD, zasilania	1
73a	2003257	Nr katalogowy: 19F545, 19F547, 19F553, 20B963, 20B964, 826295, 826297, 826296, 19F710, 826298, 19F711, 826299, 19F549, 19F551	
73b	2003259	Nr katalogowy: 19F727, 19F729, 19F731, 19F733	
73c	2003266	Nr katalogowy: 19F728, 19F730, 19F732, 19F734	
73d	2003262	Nr katalogowy: 19F714, 20B951, 19F713, 20B953, 19F717, 19F712, 19F715	
73e	2003258	Nr katalogowy: 19F546, 826300, 19F548, 826301, 20B965, 19F550, 19F552, 19F725	
73f	2003263	Nr katalogowy: 19F720, 20B955, 19F721, 19F723, 19F724, 20B959	
73g	2003260	Nr katalogowy: 19F735, 19F736, 19F739, 19F741	
73h	2003267	Nr katalogowy: 19F740, 19F742	
73J	2003261	Nr katalogowy: 19F743, 19F744	
73K	2003264	Nr katalogowy: 20B961 ADAPTER, przewodu	1
203a	242001	CEE 10 A (nr katalogowy: 19F714, 20B951, 19F713, 20B953, 19F717, 19F720, 20B955, 19F721, 19F723, 20B959, 19F724)	
203b	242005	ANZ, 10 A (nr kat. 19F714, 19F713, 19F717, 19F720, 19F721, 19F723, 19F724, 19F712, 19F715)	
203c	287121	Włochy, Dania, Szwajcaria, 10 A (nr katalogowy: 20B951, 20B953, 20B955, 20B959)	
	253103	CEE, Włochy, Szwajcaria, 16 A (nr katalogowy: 20B961) UCHWYT, przewód	1
203d	195551	Nr katalogowy: 19F714, 20B951, 19F713, 20B953, 19F717, 19F720, 20B955, 19F721, 19F723, 20B959, 19F724, 19F712, 19F715	
203e	121249	Nr katalogowy: 20B961	
203f	244285	Nr katalogowy: 20B963, 20B964, 20B965, 19F725	

Numer modelu urządzenia natryskowego	Etykieta medyczna ▲	Poz. 98 Etykieta ostrzegawcza ▲	Poz. Etykieta przednia 105	Poz. Etykieta boczna 106	Poz. Etykieta XT 107	Poz. Etykieta QR 108						
19F545	179960	18D884	2002271	2002280	2002289	2002410						
19F547						2002411						
19F553						2002272	2002281	2002286	2002410			
19F710									2002411			
19F711									2004238			
826295									2004239			
826297			2002278	20002287					2002290	2004238		
826296										2004239		
826298						2002410						
826299						2004238						
19F546						2002273	2002282	2002411				
826300						2002279	2002288	2004238				
19F548			2002273	2002282	2002411							
826301			2002279	2002288	2004239							
19F549			2002274	2002283	2002284	2002290	2002410					
19F551							2002411					
19F552							2002271	2002280	2002289	2002410		
19F727										2002411		
19F728		2002272								2002281	2002290	2002410
19F729												2002411
19F730			2002273	2002282	2002290	2002410						
20B951						2002411						
20B953						2002275	2002284	2002290	2002410			
19F731									2002411			
19F732		2002276							2002285	2002290	2002410	
19F733											2002411	
19F734			2002277	2002286	2002290						2002410	
20B955											2002411	
19F735						2002278	2002287	2002290			2002410	
19F736											2002411	
19F739		2002279							2002288	2002290	2002410	
20B959											2002411	
19F740			2002270	2002281	2002290						2002410	
19F741											2002411	
19F742						2002271	2002280	2002289			2002410	
19F743											2002411	
19F744	2002272	2002281							2002290	2002410		
20B961										2002411		
19F720			2002273	2002282	2002290					2002410		
19F714										2002411		
19F712						2002274	2002283	2002290		2002410		
19F715										2002410		
19F713	2002275	2002284							2002290	2002411		
19F717										2002411		
19F721			2002276	2002285	2002290					2002411		
19F550										2002410		
19F723						2002277	2002286	2002290		2002411		
19F724										2002410		
19F725	2002278	2002287							2002290	2002410		
20B963										2002410		
20B964			2002279	2002288	2002290					2002411		
20B965										2002411		
20B965						2003469	2002270	2002282		2002290	2002410	
20B965											2002411	

▲ Symbole i etykiety ostrzegawcze, przywieszki oraz karty dostępne są bezpłatnie.

Schematy połączeń

100–120 V

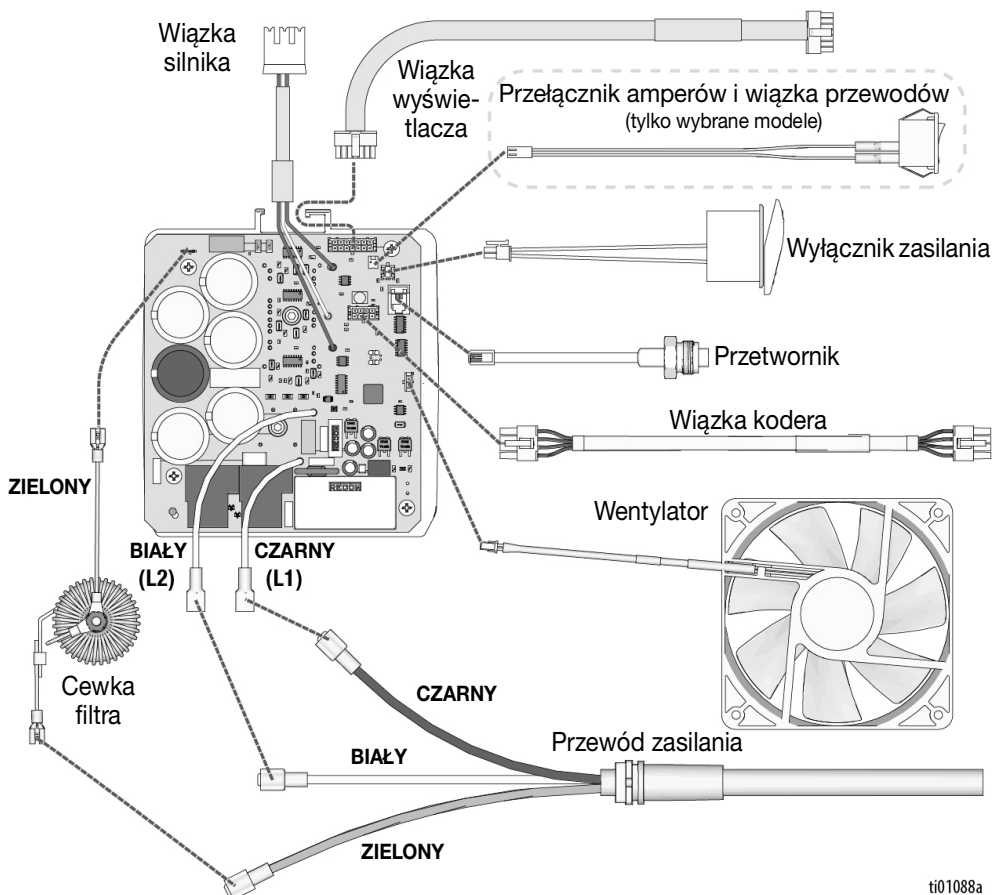

ti01088a

110V UK

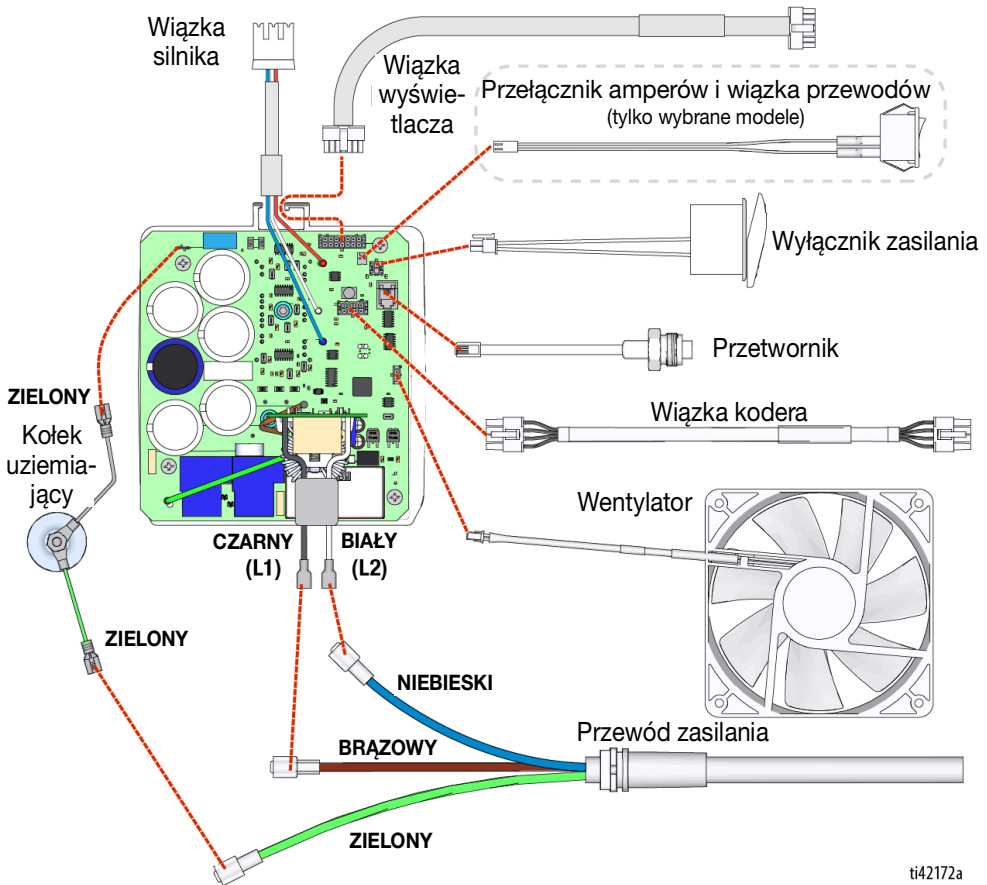

ti42172a

Schematy połączeń

220-240 V

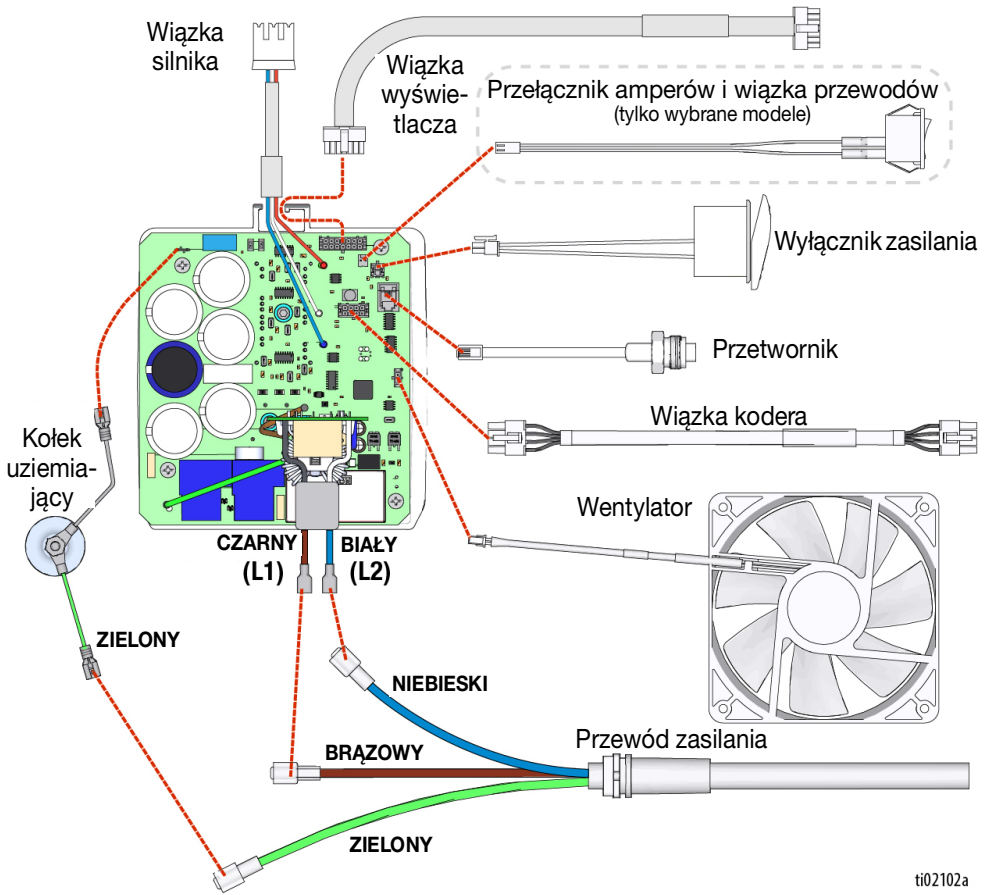

ti02102a

Parametry techniczne

	Jednostki imperialne	Jednostki metryczne
Urządzenie natryskowe		
Maksymalne ciśnienie robocze płynu	3300 psi	228 bar, 22,8 MPa
Maksymalna szybkość podawania		
695 XT	1,05 gpm	4,0 l/min
795 XT / Mark IV XT	1,2 gpm	4,5 l/min
1095	1,3 gpm	4,9 l/min
Mark V XT	1,5 gpm	5,6 lpm (110 V) / 4,6 lpm (230 V) / 4,7 lpm (220 V)
Mark VII	NA	6,4 lpm
Maksymalny rozmiar dyszy		
695 XT		0,031
795 XT		0,033
1095 XT		
Modele serii 110-120V		0,037
Modele zasilane napięciem 220-240 V		0,035
Mark IV XT		0,033
Mark V XT		
Modele serii 110-120V		0,039
Modele zasilane napięciem 220-240 V		0,035
Mark VII XT		0,041
Wylot cieczy, gwint NPSM		
695 XT, 795 XT, 1095 XT		1/4 cala
Mark IV XT, Mark V XT		3/8 cala
Mark VII XT		1/2 cala
Generator, minimum		5000 W
Wymagania dotyczące zasilania		
695 XT	100–120 V AC, 15 A 50–60 Hz	220–240 V AC, 10 A 50-60 Hz
795 XT, Mark IV XT, 1095 XT, Mark V XT	100–120 V AC, 20 A 50–60 Hz	220–240 V AC, 10 A 50–60 Hz
Mark VII XT	Nie dotyczy	220–240 V AC, 16 A 50–60 Hz
Temperatura otoczenia	32–108°F (0–42°C)	
Wymiary urządzenia natryskowego		
Lo-Boy		
Wysokość	28,0 cali	71,1 cm
Długość (przy wsuniętym uchwycie)	29,5 cali	74,9 cm
Długość (z wyciągniętym uchwyciem)	35,0 cali	88,9 cm
Szerokość	22,3 cali	56,6 cm
Masa (agregat natryskowy, wąż i pistolet)	90 funtów	41 kg
Standard, 695 XT / 795 XT / Mark IV XT		
Wysokość (przy wsuniętym uchwycie)	30,5 cali	77,5 cm
Wysokość (z wyciągniętym uchwyciem)	40,2 cali	102,1 cm
Długość	25,3 cali	64,3 cm
Szerokość	22,3 cali	56,6 cm
695/795 Masa (agregat natryskowy, wąż i pistolet)	93 funtów	42 kg
Mark IV Masa (agregat natryskowy, wąż i pistolet)	103 funtów	47 kg
Standard, 1095 XT / Mark V XT / Mark VII XT		
Wysokość (przy wsuniętym uchwycie)	30,5 cali	77,5 cm
Wysokość (z wyciągniętym uchwyciem)	40,2 cali	102,1 cm
Długość	25,9 cali	65,8 cm
Szerokość	24,4 cali	62,0 cm
1095 Masa (agregat natryskowy, wąż i pistolet)	112 funtów	51 kg

Parametry techniczne

Mark V Masa (agregat natryskowy, wąż i pistolet)	122 funtów	55 kg			
Mark VII Masa (agregat natryskowy, wąż i pistolet)	126 funtów	57 kg			
ProContractor, 695 XT / 795 XT / Mark IV XT					
Wysokość (uchwyt Quick Reel w pionie)	41,3 cali	104,9 cm			
Długość	27,5 cali	69,9 cm			
Szerokość (uchwyt Quick Reel w pionie)	22,6 cali	57,4 cm			
Szerokość (uchwyt Quick Reel w poziomie)	25,5 cali	64,8 cm			
695/795 Masa (agregat natryskowy, wąż i pistolet)	112 funtów	51 kg			
Mark IV Masa (agregat natryskowy, wąż i pistolet)	122 funtów	55 kg			
ProContractor, 1095 XT / Mark V XT / Mark VII XT					
Wysokość (uchwyt Quick Reel w pionie)	41,5 cali	105,4 cm			
Długość	28,0 cali	71,1 cm			
Szerokość (uchwyt Quick Reel w pionie)	24,2 cali	61,5 cm			
Szerokość (uchwyt Quick Reel w poziomie)	25,5 cali	64,8 cm			
1095 Masa (agregat natryskowy, wąż i pistolet)	129 funtów	59 kg			
Mark V Masa (agregat natryskowy, wąż i pistolet)	140 funtów	64 kg			
Mark VII Masa (agregat natryskowy, wąż i pistolet)	147 funtów	67 kg			
Wszystkie urządzenia natryskowe					
Dostępne materiały					
Części zwilżane	Stal węglowa cynkowana i niklowana, nylon, stal nierdzewna, PTFE, acetal, skóra, UHMWPE, aluminium, węgiel wolfram, polietylen, fluoroelastomer, uretan				
Hałas** (dBA) przy 3300 psi (22,8 MPa, 228 bara)					
Ciśnienie akustyczne **					
695 XT / 795 XT / Mark IV XT	63 dBa				
1095 XT / Mark V XT / Mark VII XT	79 dBa				
Moc akustyczna**					
695 XT / 795 XT / Mark IV XT	77 LwA				
1095 XT / Mark V XT / Mark VII XT	89 LwA				
Uwagi					
** Natężenie dźwięku mierzone z odległości 3 ft (1 m) od sprężu.					
** Moc akustyczna mierzona według normy ISO-9614.					
Wszystkie znaki towarowe lub zastrzeżone znaki towarowe stanowią własność ich odpowiednich właścicieli.					
Kod daty Graco					
Data i kod Graco/Kod numeru seryjnego	Miesiąc (pierwszy znak)	Rok (drugi i trzeci znak)	Seria (czwarty znak)	Numer katalogowy (od 5 do 10 znaku)	Seria (od 11 do 16 znaku)
Przykład Data Kod: A16A	A = styczeń	16 = 2016 r.	A = Seryjny numer kontrolny		
Przykład Data Kod: L16A232749000102	L = grudzień	16 = 2016 r.	A = Seryjny numer kontrolny	6-cyfrowy kod alfanumeryczny	6-cyfrowy sekwencyjny numer seryjny

California Proposition 65

MIESZKAŃCY KALIFORNII

 **OSTRZEŻENIE:** Powoduje raka oraz ma szkodliwy wpływ na rozrodczość – www.P65warnings.ca.gov.

Standardowa gwarancja firmy Graco

Firma Graco gwarantuje, że wszystkie urządzenia wymienione w tym dokumencie, a wyprodukowane przez firmę Graco i opatrzone jej nazwą, w dniu ich sprzedaży pierwotnemu nabywcy były wolne od wad materiałowych i wykonawczych. O ile firma Graco nie wystawiła specjalnej, przedłużonej lub skróconej gwarancji, produkt jest objęty dwunastomiesięczną gwarancją na naprawę lub wymianę wszystkich uszkodzonych części urządzenia, które firma Graco uzna za wadliwe. Gwarancja zachowuje ważność wyłącznie w przypadku urządzeń montowanych, obsługiwanych i utrzymywanych zgodnie z zaleceniami pisemnymi firmy Graco.

Gwarancja ani odpowiedzialność firmy Graco nie obejmuje przypadków ogólnego zużycia urządzenia oraz wszelkich uszkodzeń, zniszczeń lub zużycia urządzenia powstałych w wyniku niewłaściwego montażu lub wykorzystania niezgodnego z przeznaczeniem, ścierania elementów, korozji, niewłaściwej lub niefachowej konserwacji, zaniedbań, wypadku przy pracy, niedozwolonych manipulacji lub wymiany części na inne, nieoryginalne. Firma Graco nie ponosi także odpowiedzialności za niewłaściwe działanie urządzenia, jego zniszczenie lub zużycie spowodowane niekompatybilnością urządzenia firmy Graco z konstrukcjami, akcesoriami, sprzętem lub materiałami innych producentów, w tym niewłaściwą konstrukcją, instalacją, działaniem lub konserwacją tychże.

Warunkiem gwarancji jest zwrot na własny koszt reklamowanego urządzenia do autoryzowanego dystrybutora firmy Graco w celu weryfikacji reklamowanej wady. Jeśli reklamowana wada zostanie zatwierdzona, firma Graco naprawi lub wymieni bezpłatnie wszystkie wadliwe części. Urządzenie zostanie odesłane do pierwotnego nabywcy opłaconym transportem. Jeśli kontrola wyposażenia nie ujawni wady materiałowej lub wykonawczej, za naprawę naliczone zostaną uzasadnione opłaty, które mogą obejmować koszty części, robocizny i transportu.

NINIEJSZA GWARANCJA JEST GWARANCJĄ WYŁĄCZNĄ, A JEJ WARUNKI ZNOSZĄ POSTANOWIENIA WSZELKICH INNYCH GWARANCJI, ZWYKŁYCH LUB DOROZUMIANYCH, Z UWZGLĘDNIENIEM, MIĘDZY INNYMI, GWARANCJI HANDLOWEJ ORAZ GWARANCJI PRZYDATNOŚCI DO OKREŚLONEGO CELU.

Wszystkie zobowiązania firmy Graco i prawa gwarancyjne nabywcy podano powyżej. Nabywca potwierdza, że nie ma prawa do żadnych innych form zadośćuczynienia (między innymi odszkodowania za utracone przypadkowo lub wynikowo zyski, zarobki, obrażenia u osób lub uszkodzenia mienia, lub inne zawinione lub niezawinione straty). Wszelkie czynności związane z dochodzeniem praw w związku z naruszeniem gwarancji należy zgłaszać w ciągu dwóch (2) lat od daty sprzedaży.

FIRMA GRACO NIE UDZIELA ŻADNEJ GWARANCJI WYRAŻNEJ LUB DOROZUMIANEJ W ODNIESIENIU DO GWARANCJI PRZYDATNOŚCI HANDLOWEJ ORAZ PRZYDATNOŚCI DO OKREŚLONEGO CELU W PRZYPADKU AKCESORIÓW, SPRZĘTU, MATERIAŁÓW I ELEMENTÓW INNYCH PRODUCENTÓW SPRZEDAWANYCH PRZEZ FIRMĘ GRACO. Powyższe elementy innych producentów sprzedawane przez firmę Graco (takie jak silniki elektryczne, przełączniki, wąż itp.) objęte są gwarancją ich producentów, jeśli jest udzielana. Firma Graco zapewni nabywcy pomoc w dochodzeniu roszczeń w ramach tych gwarancji.

Firma Graco w żadnym wypadku nie ponosi odpowiedzialności za szkody pośrednie, przypadkowe, specjalne lub wynikowe wynikające z dostawy wyposażenia firmy Graco bądź dostarczenia, wykonania lub użycia jakichkolwiek produktów lub innych sprzedanych towarów na skutek naruszenia umowy, gwarancji, zaniedbania ze strony firmy Graco lub innego powodu.

Informacja o firmie Graco

Najnowsze informacje na temat produktów firmy Graco znajdują się na stronie www.graco.com.
Informacje dotyczące patentów są dostępne na stronie www.graco.com/patents.

W CELU ZŁOŻENIA ZAMÓWIENIA należy skontaktować się z dystrybutorem firmy Graco lub zadzwonić na numer 1-800-690-2894, aby znaleźć najbliższego dystrybutora.



Wszystkie informacje przedstawione w niniejszym dokumencie w formie pisemnej i rysunkowej odpowiadają ostatnim danym produkcyjnym dostępnym w czasie publikacji. Firma Graco zastrzega sobie prawo do wprowadzania zmian bez uprzedniego powiadomienia.

Tłumaczenie instrukcji oryginalnych. This manual contains Polish. MM 3B0070

Siedziba główna firmy Graco: Minneapolis
Biura zagraniczne: Belgia, Chiny, Japonia, Korea

GRACO INC. AND SUBSIDIARIES • P.O. BOX 1441 • MINNEAPOLIS MN 55440-1441 • USA

Copyright 2023, Graco Inc. Wszystkie zakłady produkcyjne firmy Graco uzyskały certyfikat ISO 9001.

www.graco.com
Rewizja C, Maj 2024