

Elektriniai beoriai purkštuvai

3B0094C

LT

Nešiojamas purkštuvas architektūriniams dažams ir dangoms purkšti beoriu būdu. Skirta naudoti tik profesionaliai. Napatvirtinta naudoti sprogyje aplinkoje arba pavojingose (pagal klasifikaciją) vietose.

Modeliai: 695 XT, 795 XT, 1095 XT, „Mark IV XT“, „Mark V XT“, „Mark VII XT“

22,8 MPa (228 barų, 3300 psi) didžiausias darbinis slėgis

Žr. 4–6 puslapis. apie modelį, įskaitant patvirtinimus



Svarbios saugos instrukcijos

Prieš naudodami įrangą, perskaitykite visus įspėjimus ir nurodymus, esančius šiame vadove, susijusiose instrukcijose ir ant pačios įrangos. Sužinokite, kaip veikia valdikliai ir kaip įrangą naudoti tinkamai. Išsaugokite šią instrukciją.

Susiję vadovai	Aprašas
3A6285	Pistoletas („Contractor PC“)
311254	„Flex Plus™“ purškimo pistoletas
308491	Didelės galios tekstūros purškimo pistoletas
3A9391	Siurblys
3A9347	XT QuickReel™

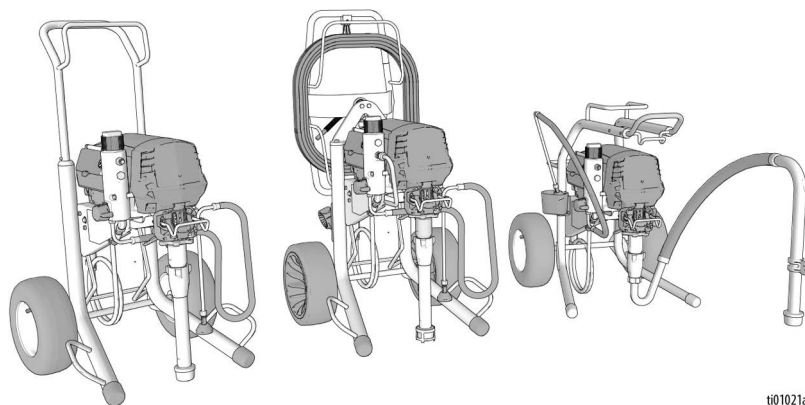

t01021a



Naudokite tik originalias „Graco“ atsargines dalis.

Naudojant ne „Graco“ atsargines dalis garantija gali netekti galios.

Turinys

Išversti vadovai	3
Modeliai	4
Saugos ženklai	7
Bendrieji įspėjimai	8
Sudedamųjų dalių identifikavimas	12
„Standard“ modeliai	12
„Pro-Contractor“ modeliai	13
„LoBoy“ modeliai	14
Valdikliai ir ekranas	15
Įžeminimas	16
Ilginimo kabeliai	16
Indai	16
Slėgio išleidimo procedūra	17
Nustatymas	19
Paleistis	22
Naudojimas	24
Purkštuvu antgalio montavimas	24
Našumo režimai	24
Srovės stiprio (A) jungiklis	25
Purškimas	25
Užsikimšusio purškimo antgalio valymas	26
Valymas	26
Skaitmeninis ekranas	29
Naudojimo pagrindinis meniu	29
Našumo režimų pasirinkimas	30
TurboClean	30
„Watchdog“	31
Įrašytų duomenų rodmuo	31
Rankenėlės kalibravimas	32
Daviklio kalibravimas	33
„BlueLink“ [®] programa	34
„BlueLink“ baterijos keitimas	35
Techninė priežiūra	36
Gedimų aptikimas ir šalinimas	37
Remontas	42
Dalys	46
Pastabos	63
Laidų jungimo schemas	64
Techninės specifikacijos	67
Kalifornijos pasiūlymas 65	69
„Graco“ standartinė garantija	70
„Graco“ informacija	71

Išversti vadovai

Skaitmenines išverstų šio gaminio vadovų versijas galima rasti internete adresu www.graco.com arba nuskaičius QR kodą, pateiktą toliau esančiame skirsnyje „Nuoroda į kalbas“. Čia pateikti prieinami vertimai su atitinkamais „Graco“ vadovo numeriais.

Anglų k.	3B0070	Lietuvių k.	3B0094
Bulgarų k.	3B0080	Norvegų k.	3B0095
Čekų k.	3B0083	Olandų k.	3B0085
Danų k.	3B0084	Portugalų k.	3B0097
Estų k.	3B0086	Prancūzų k.	3B0088
Graikų k.	3B0090	Rumunų k.	3B0098
Ispanų k.	3B0101	Slovakų k.	3B0099
Japonų k.	3B0091	Slovėnų k.	3B0100
Kinų k.	3B0081	Suomių k.	3B0087
Korėjiečių k.	3B0092	Švedų k.	3B0102
Kroatų k.	3B0082	Turkų k.	3B0103
Latvių k.	3B0093	Vokiečių k.	3B0089
Lenkų k.	3B0096		





Nuoroda į kalbas

Norėdami rasti išverstus vadovus internete, nuskaitykite QR kodą ir pasirodžiusiame tinklalapyje raskite atitinkamą vadovą.







Modeliai



„Standard“ modeliai

Patvirtinimo ženklas	VAC	Modelis	Modelio numeris
	110–120V	695 XT	19F545
		„Ultimate 695 XT“	826295
795 XT		19F710	
„Ultimate 795 XT“		826298	
Mark IV XT		19F549	
1095 XT		19F546	
„Ultimate 1095 XT“		826300	
	220–240V	695 XT	19F727
		795 XT	19F731
		1095 XT	19F735
		Mark V XT	19F739
		Mark VII XT	19F743
	100-120V	695 XT	20B963
	100-120V	695 XT	19F728
		795 XT	19F732
		Mark V XT	19F740
	220–240V	695 XT	19F712
		795 XT	19F715
		1095 XT	19F720
		Mark V XT	19F723

„ProContractor“ modeliai





Patvirtinimo ženklas	VAC	Modelis	Modelio numeris
	110–120V	695 XT	19F547
		„Ultimate 695 XT“	826297
		795 XT	19F711
		„Ultimate 795 XT“	826299
		Mark IV XT	19F551
	110–120V	1095 XT	19F548
		„Ultimate 1095 XT“	826301
		Mark V XT	19F552
	220–240V	695 XT	19F729
			20B951
		795 XT	20B953
			19F733
		1095 XT	20B955
			19F736
		Mark V XT	20B959
			19F741
		Mark VII XT	19F744
20B961			
	100-120V	695 XT	20B964
		1095 XT	20B965
	100-120V	695 XT	19F730
		795 XT	19F734
		Mark V XT	19F742
	220–240V	695 XT	19F714
		795 XT	19F717
		1095 XT	19F721
		Mark V XT	19F724
	100-120V	Mark V XT	19F725

„LoBoy“ modeliai

Patvirtinimo ženklas	VAC	Modelis	Modelio numeris
 C LISTED US Intertek	110–120V	695 XT	19F553
		„Ultimate 695 XT“	826296
	220–240V	695 XT	19F713

Saugos ženklai

Toliau pateikti saugos ženklai naudojami visame šiame vadove bei įspėjamosiose etiketėse. Perskaitykite žemiau pateiktą lentelę, kad suprastumėte kiekvieno ženklo reikšmę.

Ženklas	Reikšmė
	Elektros smūgio pavojus
	Netinkamo įrangos naudojimo pavojus
	Pirštų prispaudimo vietos pavojus
	Gaisro ir sprogo pavojus
	Judamųjų dalių keliamas pavojus
	Patekimo po oda pavojus
	Patekimo po oda iš žarnos pavojus
	Purslų pavojus
	Nedėkite rankos priešais purkštuvo antgalį

Ženklas	Reikšmė
	Nedėkite rankų ar kitų kūno dalių prie skysčio išleidimo angos
	Pašalinti užsiliepsnojimo šaltinius
	Įleidimo žarnos vengimas
	Įžeminta įranga
	Vadovaukitės slėgio išleidimo procedūra
	Perskaitykite vadovą
	Dėvėti asmeninę apsaugos įrangą



Saugos įspėjimo simbolis

Šis simbolis nurodo: Dėmesio! Būkite budrus! Visame vadove ieškokite šio simbolio, nurodančio svarbius saugos pranešimus.

Bendrieji įspėjimai

Toliau nurodyti įspėjimai taikomi visame šiame vadove. Perskaitykite, supraskite ir laikykitės įspėjimų prieš naudodami šią įrangą. Nesisilaikant šių įspėjimų, gali baigtis rimtais su(s)žalojimais.

ĮSPĖJIMAS



ĮŽEMINIMAS

Šį gaminį būtina įžeminti. Įvykus trumpajam elektros jungimui, įžeminimas sumažina elektros smūgio riziką, kadangi turi elektros srovės nutekėjimo laidą. Šis gaminys turi laidą su įžeminimo laidu ir atitinkamu įžeminimo kištuku. Kištuką reikia įkišti į tinkamai sumontuotą ir įžemintą lizdą, vadovaujantis vietiniais kodeksais ir taisyklėmis.

- Netinkamai įkišus įžeminimo kištuką gali kilti elektros smūgio pavojus.
- Kai prireikia suremontuoti ar pakeisti maitinimo laidą ar kištuką, neprijunkite įžeminimo laido prie bet kurio srovės kontakto.
- Įžeminimo laido izoliacijos paviršius yra žalios spalvos su geltonais dryžiais ar be jų.
- Pasitarkite su kvalifikuotu elektriку ar priežiūros darbuotoju, kai įžeminimo taisyklės nėra aiškios arba kai abejojate, ar gaminys tinkamai įžemintas.
- Nekeiskite duoto kištuko. Jeigu jis netelpa į lizdą, tokiu atveju kvalifikuotas elektrikas turėtų įmontuoti tinkamą lizdą.
- Šis gaminys skirtas naudoti 120 V arba 230 V vardinės įtampos elektros tinkle ir turi įžeminimo kištuką, panašų į kištukus, pavaizduotus toliau pateikiamoje iliustracijoje.

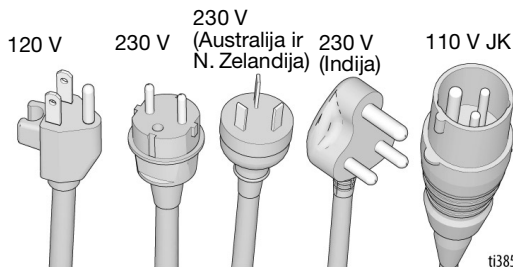

- Gaminį junkite tik į lizdą, turintį tokią pačią konfigūraciją kaip ir kištukas.
- Su šiuo gaminiu nenaudokite adapterio iš 3 kontaktų į 2.

Ilginimo laidai

- Naudokite tik 3 laidų ilgintuvą su įžeminimo kištuku ir lizdą su įžeminimu, tinkamą gaminio kištukui.
- Įsitinkinkite, kad ilginimo laidas nepažeistas.
- Jei reikalingas ilginimo laidas, naudokite mažiausiai 12 AWG (2,5 mm²) gaminio vartojamai srovei palaikyti.
- Per mažo pralaidumo kabelis sukelia galios ir įtampos linijoje sumažėjimą bei perkaitimą.

ĮSPĖJIMAS

GAISRO IR SPROGIMO PAVOJUS

Degūs tirpiklio ir dažų garai darbo vietoje gali užsidegti arba sprogti. Kad išvengtumėte gaisro ar sprogimo, laikykitės toliau pateiktų reikalavimų.



- Nepurškite degių ar lengvai užsidegančių medžiagų šalia atviros liepsnos ar ugnies šaltinių, pvz., cigarečių, išorinių variklių ir elektros įrangos.
- Įrenginiu tekantys dažai ar tirpikliai gali sukelti statinės elektros kaupimąsi. Esant dažų ar tirpiklių garams statinė elektra sukelia gaisro arba sprogimo pavojų. Norint apsisaugoti nuo statinės iškvos ir kibirkščių, visos purškimo sistemos dalys, tokios kaip siurblys, žarnos mechanizmas, purškimo pistoletas ir objektai, esantys purškimo vietoje ar aplink ją, turi būti tinkamai įžeminti. Naudokite „Graco“ laidžias ar įžemintas aukšto slėgio beores purkštuvo žarnas.
- Patikrinkite, ar visos talpyklos ir surinkimo sistemos yra įžemintos, kad būtų išvengta statinės iškvos. Nenaudokite indo įdėklų, jeigu jie nėra antistatiniai arba laidūs.
- Prijunkite prie įžeminto lizdo ir naudokite įžemintus ilginimo kabelius. Nenaudokite tinklo adapterio iš 3 kontaktų į 2.
- Nenaudokite dažų ar tirpiklių, kuriuose yra halogenintų angliavandenilių.
- Vietą, kurioje purškiate, gerai vėdinkite. Purškimo vietoje turi būti užtikrintas geras šviežio, judančio oro tiekimas.
- Purkštuvus sukelia kibirkštis. Siurblio mechanizmą laikykite gerai vėdinamoje vietoje bent 6,1 m (20 pėdų) atstumu nuo purškimo vietos, kai purškiate, plaunate, valote ar atliekate priežiūrą. Nepurškite siurblio mechanizmo.
- Nerūkykite purškimo vietoje ar nepurškite ten, kur yra kibirkščių arba liepsna.
- Purškimo vietoje nejunkite apšvietimo jungiklių, variklių ar panašių kibirkštis sukeliančių įrenginių.
- Nejunkite ir neatjunkite maitinimo laidų esant degių garų
- Užtikrinkite, kad vieta būtų švari, nelaikykite joje dažų ar tirpiklių talpyklų, skudurėlių ir kitų degių medžiagų.
- Susipažinkite su purškiamų dažų ar tirpiklių sudėtimi. Perskaitykite visus medžiagos saugos duomenų lapus (MSDL) ir talpyklų etiketes, pateiktas su dažais ir tirpikliais. Laikykitės dažų ir tirpiklių gamintojų pateiktų saugos instrukcijų.
- Darbo vietoje turi būti veikiantis gesintuvas.
- **Nedelsdami nutraukite darbą**, jei pastebėsite statines kibirkštis arba pajusite smūgį. Nenaudokite įrangos, kol nustatysite ir pašalinsite šių reiškinių priežastį.

ĮSPĖJIMAS



PATEKIMO PO ODA PAVOJUS

Didelio slėgio purškimo įrenginys gali į kūną išvirkšti toksinų ir sukelti sunkų kūno sužalojimą, dėl kurio galima netekti galūnės. Tokiu atveju **nedelsdami kreipkitės į chirurgą.**



- Purkštuvo nenukreipkite ir nepurškite į žmones ar gyvūnus.
- Rankas ir kitas kūno dalis laikykite toliau nuo išleidimo angos. Pavyzdžiui, jokia kūno dalimi nemėginkite sustabdyti nuotėkio.
- Visada naudokite purkštuvo antgalio apsaugą. Nepurškite be purkštuvo antgalio apsaugos.
- Naudokite „Graco“ purkštuvo antgalius.
- Purkštuvų antgalius valykite ir keiskite atsargiai. Jei purškimo metu užsikemša purkštuvo antgalis, vadovaukitės **Slėgio išleidimo procedūra**, kad prieš nuimdami purkštuvo antgalį norėdami valyti išjungtumėte prietaisą ir sumažintumėte slėgį.
- Išjungus maitinimą, įrenginyje lieka slėgis. Nepalikite neprižiūrimo įrenginio įjungto arba veikiamo slėgio. Atlikite **slėgio mažinimo procedūrą**, kai įrangą paliekama be priežiūros arba nenaudojama, ir prieš atlikdami techninės priežiūros ir valymo darbus bei nuimdami dalis.
- Patikrinkite žarnas ir dalis, ar jos nepažeistos. Pakeiskite pažeistas žarnas ar dalis.
- Ši sistema gali sukurti 3300 psi slėgį. Naudokite tokias „Graco“ keičiamąsias dalis ar priedus, kurių projekciniai duomenys – bent 22,8 MPa.
- Kai nepurškiate, turi būti įjungtas gaiduko saugiklis. Patikrinkite, ar gaiduko saugiklis tinkamai veikia.
- Prieš naudodami prietaisą patikrinkite, ar saugiai sustvirtintos visos jungtys.
- Sužinokite, kaip greitai sustabdyti prietaisą ir panaikinti slėgį. Nuodugnai susipažinkite su valdikliais.









PAVOJUS DĖL NETINKAMO NAUDOJIMO

Netinkamai naudodami galite žūti arba sunkiai susižaloti.

- Dažydami būtinai mūvėkite tinkamas pirštines, dėvėkite akių apsaugos priemones ir respiratorių arba kaukę.
- Nenaudokite ir nepurškite, jei šalia yra vaikų. Stebėkite, kad prie įrenginio neprieitų vaikai.
- Neužsimokite per plačiai, nestovėkite ant nestabiliaus paviršiaus. Visada tvirtai stovėkite ant kojų, kad išlaikytumėte pusiausvyrą.
- Būkite budrūs ir stebėkite, ką darote.
- Nenaudokite prietaiso, jei esate pavargę, paveikti vaistų ar alkoholio.
- Neužlenkite arba per daug stipriai nesulenkite žarnos.
- Neviršykite „Graco“ nustatytų žarnos leistinų temperatūros arba slėgio ribų.
- Netraukite arba nekelkite įrenginio suėmę už žarnos.
- Nepurškite trumpesne kaip 7,6 m (25 pėdų) žarna.
- Nebandykite keisti ar perdirbti įrenginio. Pakeitimas ar perdirbimas gali anuliuoti atitikties patvirtinimą ir kelti pavojų saugai.
- Įsitinkinkite, ar visa įranga įvertinti ir patvirtinta kaip tinkama aplinkai, kurioje ją naudojate.

ĮSPĖJIMAS

 	<h3>ELEKTROS SMŪGIO PAVOJUS</h3> <p>Šiuos įrenginius reikia įžeminti. Netinkamai įžeminus, sumontavus ar naudojant sistemą, kyla elektros smūgio pavojus.</p> <ul style="list-style-type: none"> • Prieš atlikdami įrenginio priežiūros darbus, išjunkite jį ir ištraukite elektros laidą iš lizdo. • Elektros laidą junkite tik prie įžemintų lizdų. • Naudokite tik 3-jų laidų ilgintuvus. • Pasirūpinkite, kad maitinimo laido ir ilgintuvo įžeminimo kontaktai nebūtų pažeisti. • Saugokite nuo lietaus. Sandėliuokite patalpoje. • Prieš atlikdami techninės priežiūros darbus, atjunkite maitinimo kabelį ir palaukite penkias minutes. • Pažeistą maitinimo laidą pakeiskite tik įgijotame aptarnavimo centre.
	<h3>AUKŠTO SLĖGIO VEIKIAMŲ ALIUMINIO DALIŲ PAVOJUS</h3> <p>Su aliuminiu nesuderinamų skysčių naudojimas didelio slėgio įrenginyje gali sukelti pavojingą cheminę reakciją, o įrenginys gali sulūžti. Šio įspėjimo nesilaikymas gali baigtis mirtimi, sunkiu sužalojimu ar nuosavybės sugadinimu.</p> <ul style="list-style-type: none"> • Nenaudokite 1,1,1-trichloretoano, metileno chlorido, kitų halogenintų angliavandenilių tirpiklių ar skysčių, kuriuose yra šių tirpiklių. • Nenaudokite chlorkalkių. • Daugelio kitų skysčių sudėtyje gali būti cheminių medžiagų, kurios gali reaguoti su aliuminiu. Dėl suderinamumo susisiekite su medžiagos tiekėju.
  	<h3>JUDAMŲJŲ DALIŲ PAVOJUS</h3> <p>Judamosios dalys gali prispausti, įpjauti arba nupjauti pirštus ar kitas kūno dalis.</p> <ul style="list-style-type: none"> • Saugokitės judamųjų dalių. • Nenaudokite įrangos, jei nuimti jos apsauginiai gaubtai arba dangčiai. • Įranga gali būti paleista neįspėjus. Prieš tikrindami, perkeldami arba remontuodami įrenginį atlikite slėgio išleidimo procedūrą ir atjunkite visus maitinimo šaltinius.
	<h3>NUODINGŲ SKYSČIŲ ARBA GARŲ PAVOJUS</h3> <p>Patekę į akis ar ant odos, įkvėpti ar nuryti nuodingi skysčiai arba garai gali sukelti sunkius, net mirtinus sužalojimus.</p> <ul style="list-style-type: none"> • Perskaitykite saugos duomenų lapus (SDL), kad sužinotumėte, kokius konkrečius pavojus kelia jūsų naudojami skysčiai. • Pavojingą skystį laikykite tik jam skirtoje talpykloje ir išpilkite tik laikydamiesi galiojančių nurodymų.
	<h3>ASMENŲ APSAUGOS PRIEMONĖS</h3> <p>Darbo zonoje naudokite apsaugos priemones, kad apsaugotumėte nuo sunkių sužalojimų, įskaitant akių sužalojimą, klausos netekimą, toksiškų dūmų įkvėpimą ir nudegimą. Galimos apsaugos priemonės:</p> <ul style="list-style-type: none"> • Akių ir klausos apsaugos priemonės. • Respiratoriai, apsauginiai drabužiai ir pirštinės, kuriuos rekomenduoja skysčio ir tirpiklio gamintojas.

Sudedamųjų dalių identifikavimas

Sudedamųjų dalių identifikavimas

„Standard“ modeliai

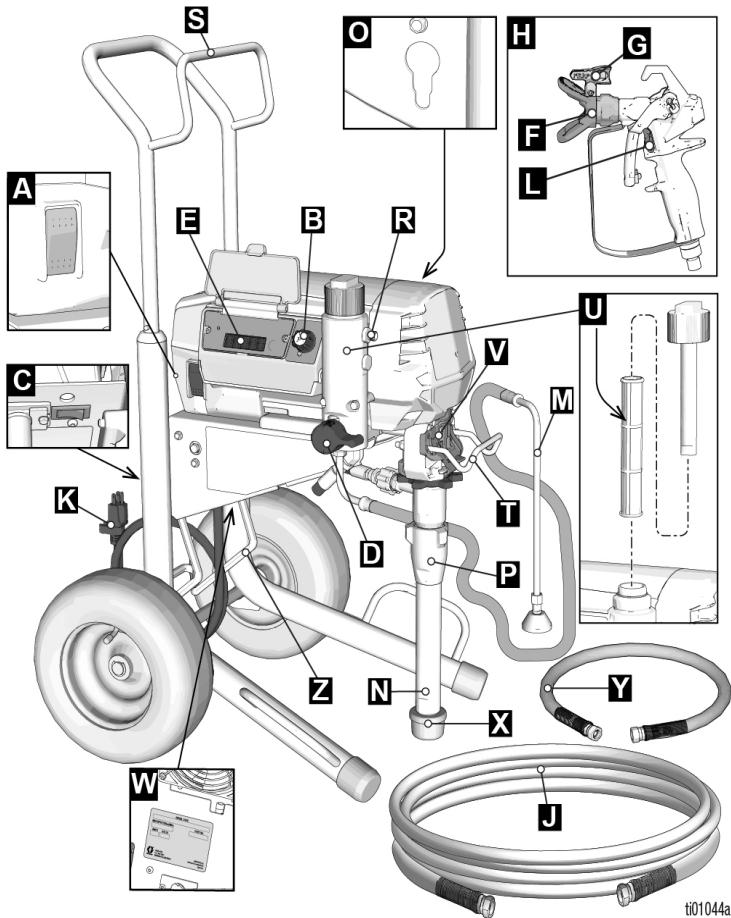

A	ON/OFF (įjungimo / išjungimo) jungiklis
B	Slėgio reguliatorius
C	Srovės stiprio jungiklis (jei yra)
D	Pripildymo vožtuvas
E	Valdikliai ir ekranas (žr. išsamų vaizdą, 15 psl.)
F	Antgalio apsauga
G	Purkštuvo antgalis
H	Pistoletas
J	Beorė žarna
K	Elektros kabelis
L	Gaiduko saugiklis
M	Išleidimo vamzdelis

N	Siurbimo vamzdelis
O	Siurblio trauklės traukimo funkcija
P	Siurblys
R	Skysčių išvadas
S	Laido / žarnos apvyniojimas
T	Indo laikiklis
U	Filteras
V	Pirštų apsauga / TSL pripildymo lizdas
W	Serijos etiketė
X	Išleidimo angos filtras
Y	Nuimama žarna (tik „Mark“ modeliai)
Z	Stovas

Sudedamųjų dalių identifikavimas

„Pro-Contractor“ modeliai

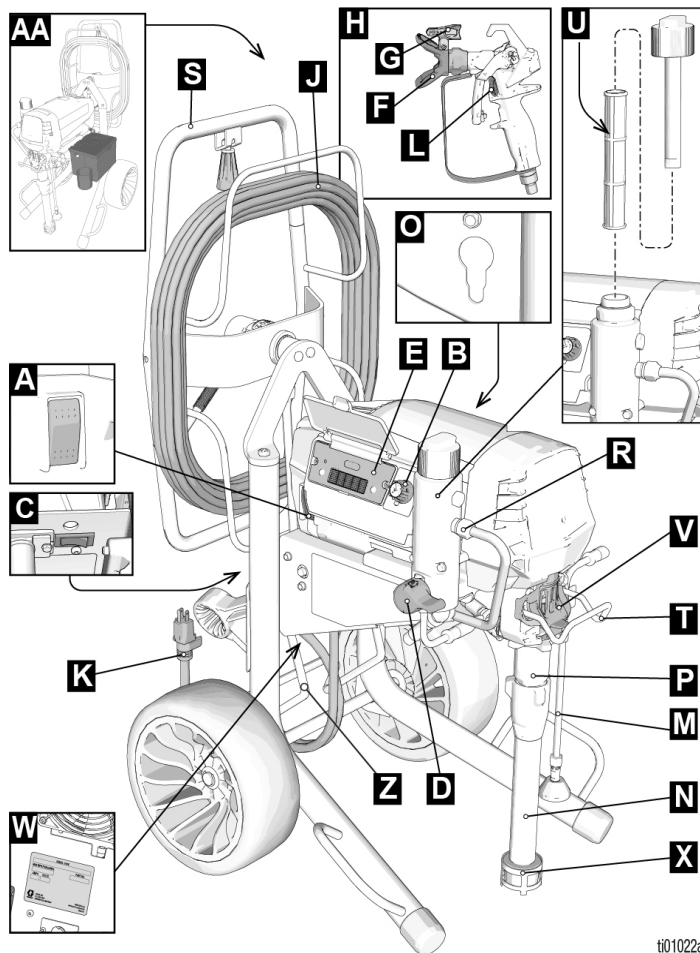

t01022a

A	ON/OFF (įjungimo / išjungimo) jungiklis
B	Slėgio reguliatorius
C	Srovės stiprio jungiklis (jei yra)
D	Pripildymo vožtuvas
E	Valdikliai ir ekranas (žr. išsamų vaizdą, 15 psl.)
F	Antgalio apsauga
G	Purkštuvo antgalis
H	Pistoletas
J	Beorė žarna
K	Elektros kabelis
L	Gaiduko saugiklis
M	Išleidimo vamzdelis

N	Siurbimo vamzdelis
O	Siurblio trauklės traukimo funkcija
P	Siurblys
R	Skysčių išsvadas
S	Žarnos ritė
T	Indo laikiklis
U	Filteras
V	Pirštų apsauga / TSL pripildymo lizdas
W	Serijos etiketė
X	Išleidimo angos filtras
Z	Stovas
AA	Irankių dėžė (tik EMEA ir JK modeliams)

Sudedamųjų dalių identifikavimas

„LoBoy“ modeliai

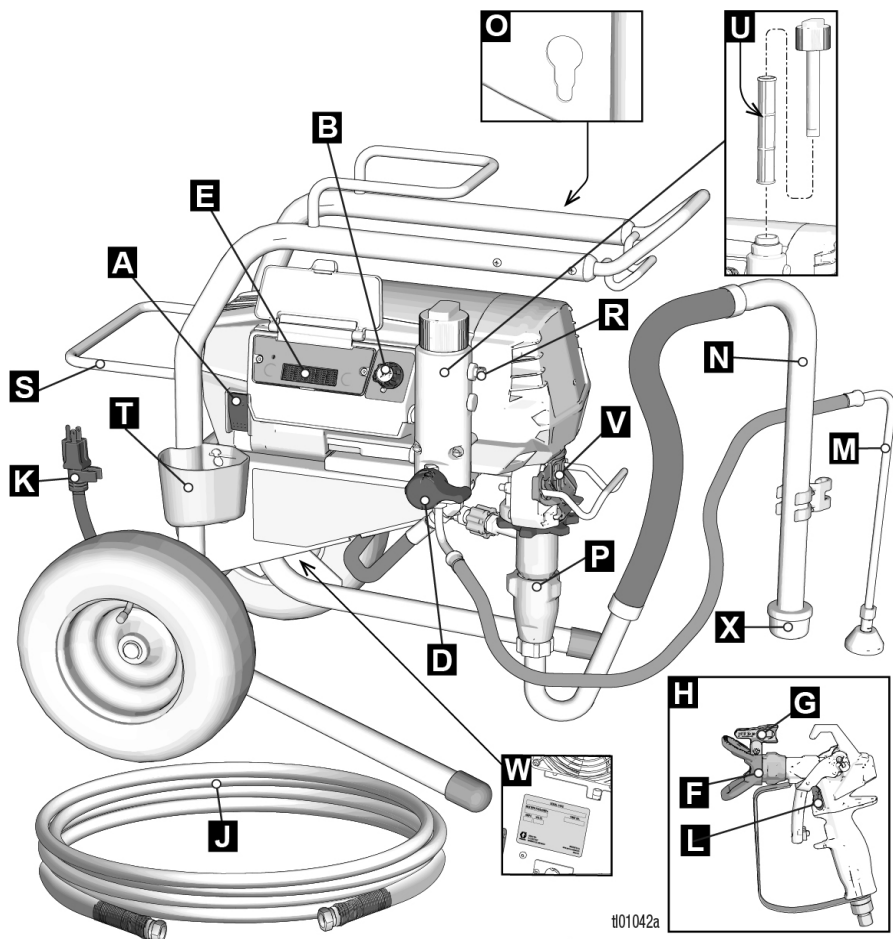

#01042a

A	ON/OFF (įjungimo / išjungimo) jungiklis
B	Slėgio reguliatorius
D	Pripildymo vožtuvas
E	Valdikliai ir ekranas (žr. išsamų vaizdą, 15 psl.)
F	Antgalio apsauga
G	Purkštuvo antgalis
H	Pistoletas
J	Beorė žarna
K	Elektros kabelis
L	Gaiduko saugiklis
M	Išleidimo vamzdelis
N	Siurbimo vamzdelis

O	Siurblio trauklės traukimo funkcija
P	Siurblys
R	Skysčių išvadas
S	Laido / žarnos apvyniojimas
T	Nulašėjimo indas
U	Filteras
V	Pirštų apsauga / TSL pripildymo lizdas
W	Serijos etiketė
X	Išleidimo angos filteras

Sudedamųjų dalių identifikavimas

Valdikliai ir ekranas

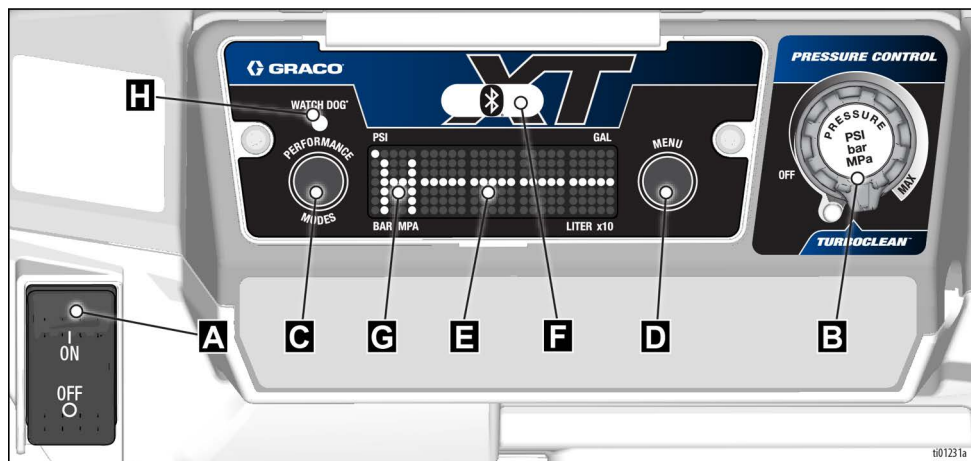

A	ON/OFF (įjungimo / išjungimo) jungiklis
B	Slėgio reguliatorius
C	Našumo režimo mygtukas
D	Meniu mygtukas
E	LCD ekranas
F	„BlueLink“ indikatoriaus lemputė (jei taikoma)
G	Našumo režimo indikatorius
H	„Watchdog™“ indikatoriaus lemputė

Įžeminimas



Įrenginius būtina įžeminti, kad būtų sumažinta statinių kibirkščių ir elektros smūgio rizika. Elektros ar statinės kibirkštys gali sukelti garų užsidegimą ar sprogimą. Netinkamai įžeminus gali kilti elektros smūgio pavojus. Įžeminant įrengiamas laidas, kuriuo gali nutekėti elektros srovė.

Šis gaminyje parduodamas su maitinimo laidu, turinčiu įžeminimo laidą ir atitinkamą įžeminimo kištuką.

Kištuką reikia įkišti į tinkamai sumontuotą ir pagal vietines taisykles įžemintą lizdą.

Nebandykite keisti pateikto kištuko; jeigu jis netelpa į lizdą, tokiu atveju kvalifikuotas elektrikas turėtų sumontuoti tinkamą lizdą.

Ilginimo kabeliai

Naudokite ilgintuvą su nepažeistu įžeminimo kontaktu. Jei reikia ilgintuvo kabelio, naudokite 3 laidų, 12 AWG (mažiausiai 2,5 mm²).

PASTABA. Naudojant mažesnio skersmens arba ilgesnius ilginimo laidas gali pablogėti purkštuvu darbo našumas.

Indai

Tirpikliai ir naftos pagrindu pagaminti skysčiai: žr. vietos taisykles. Naudokite tik laidžius metalinius indus, padėtus ant laidaus paviršiaus, pvz., betono.

Nedėkite indo ant nelaidaus paviršiaus, pvz., popieriaus ar kartono, kuris trukdo tinkamai įžeminti.

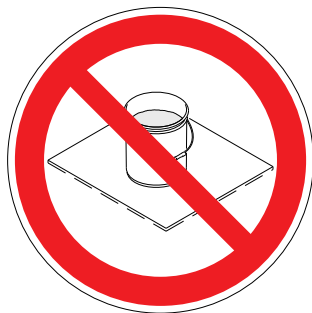

Visada įžeminkite metalinį indą: prijunkite įžeminimo laidą prie indo. Vieną galą prispauskite prie indo, kitą – prie faktinės įžeminimo vietos, pvz., metalinio vandens čiaupo.

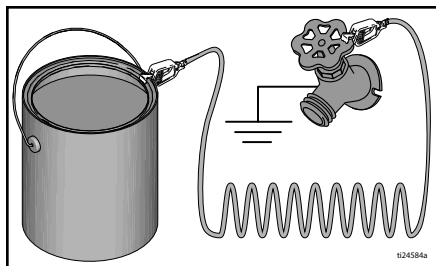

Kad būtų užtikrintas nepertraukiamas įžeminimas, kai purkštuvą plaunamas ar išleidžiamas slėgis, laikykite metalinę purškimo pistoleto dalį tvirtai prispaudę prie įžeminto metalinio indo šono, tada nuspauskite pistoleto gaiduką.

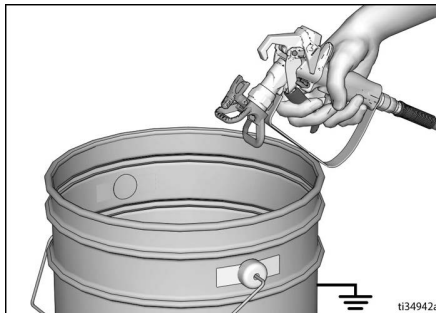

Slėgio išleidimo procedūra



Pamatę šį simbolį vykdykite slėgio išleidimo procedūrą.

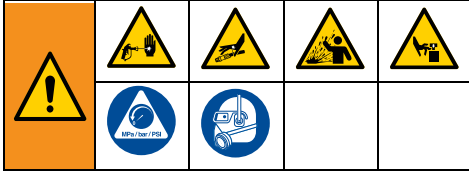

Šį įrenginį veikia slėgis, kol jis sumažinamas ranka. Norėdami išvengti didelio slėgio veikiamo skysčio sukeltų sunkių sužalojimų, pvz., injekcijos po oda, ištaškyto skysčio ir judančių dalių, laikykitės **slėgio mažinimo procedūros**, kai baigiate purkšti ir prieš valydami įrenginius, tikrindami ir atlikdami techninę priežiūrą.

1. Įjunkite gaiduko saugiklį.

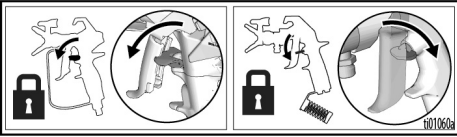

2. Perjunkite įjungimo / išjungimo jungiklį į padėtį **OFF** (išjungta).

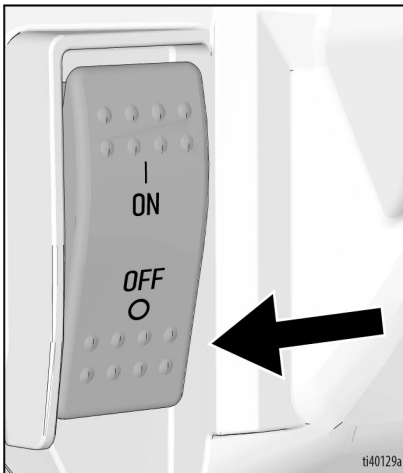

3. Pasukite slėgio reguliatorių į padėtį **OFF** (išjungta).

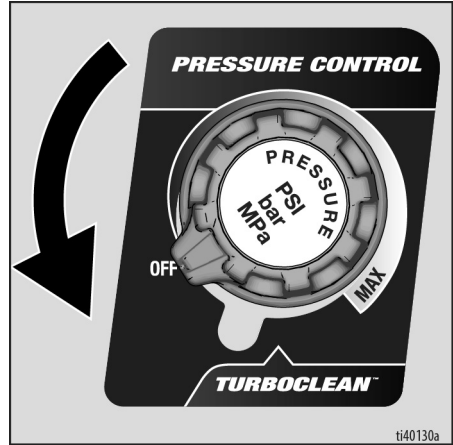

4. Išleidimo vamzdelį įdėkite į indą ir pasukite pripildymo vožtuvą žemyn, kad išleistumėte slėgį. Palikite jį pasuktą žemyn (atidarytą), kol būsite pasiruošę vėl purkšti.

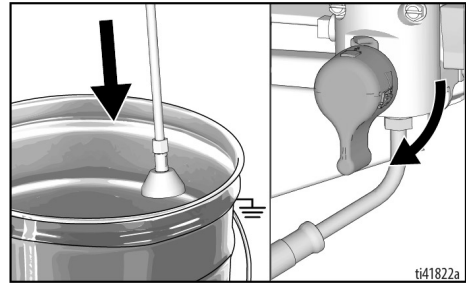

Slėgio išleidimo procedūra

- Laikykite metalinę purškimo pistoleto dalį tvirtai prispaudę prie įžeminto metalinio indo. Nukreipkite purškimo pistoletą į indą. Atlaisvinkite gaiduko saugiklį ir nuspauskite purškimo pistoleto gaiduką, kad išleistumėte slėgį.

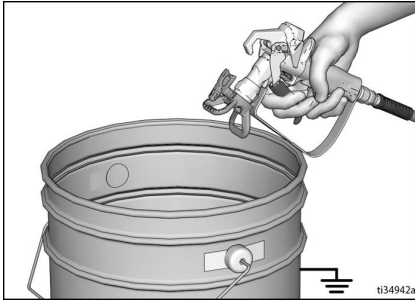

- Ijunkite gaiduko saugiklį.
- Jeigu įtariate, kad purškimo antgalis arba žarna užsikimšo arba slėgis ne visiškai išleistas, atlikite toliau nurodytus veiksmus.
 - Veržliarakčiu LABAI LĒTAI atlaisvinkite antgalio apsaugą laikantią veržlę ar žarnos galiuko movą, kad slėgis būtų išleistas palaipsniui.
 - Veržliarakčiu visiškai atlaisvinkite veržlę arba jungtį.
 - išvalykite užsikimšusią žarną arba purškimo antgalį.

Gaiduko saugiklis

Nepamirškite įjungti gaiduko saugiklį, kai baigėte purkšti, kad gaidukas atsitiktinai nenusispaustų ranka arba numetus ar trinktelėjus.

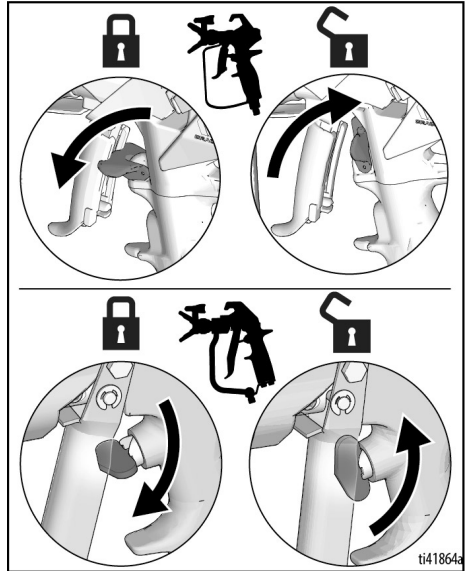

Nustatymas

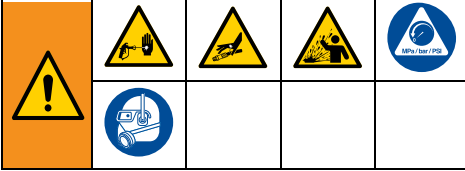

Kai išpakuojate purkštuvą pirmą kartą arba po ilgalaikio laikymo atlikite paruošimo procedūrą. Nustatydami įrenginį pirmą kartą, iš skysčių išleidimo angos išimkite transportavimo aklą. Į purkštuvo sistemą įpilta siurblio apsauginės medžiagos.

1. Beorę „Graco“ žarną prijunkite prie skysčio išleidimo angos. Tvirtai priveržkite dviem veržliarakčiais.

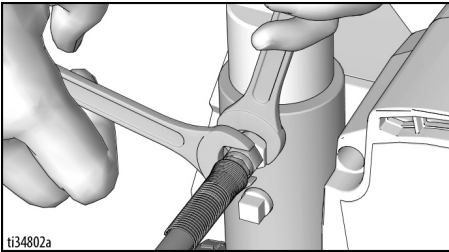

2. Kitą žarnos galą prijunkite prie pistoleto.

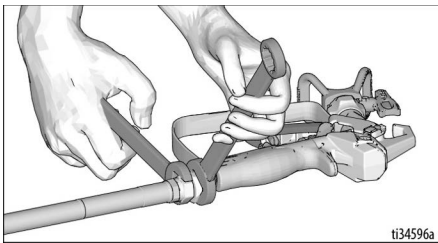

3. Tvirtai priveržkite dviem veržliarakčiais.
4. Įjunkite gaiduko užraktą.

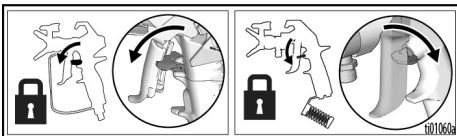

5. Nuimkite antgalio apsaugą.

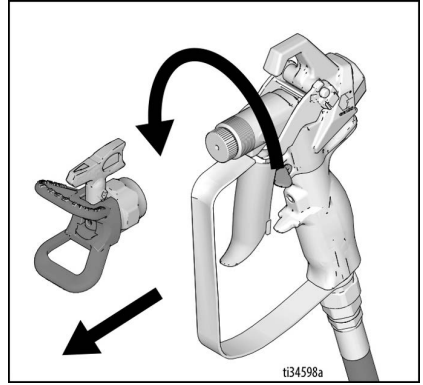

6. Kai išpakuojate purkštuvą pirmą kartą, nuimkite pakuotės medžiagas nuo įleidimo sietelio. Po ilgalaikio laikymo patikrinkite, ar įleidimo filtras nėra užsikimšęs arba užsiteršęs nuosėdomis.

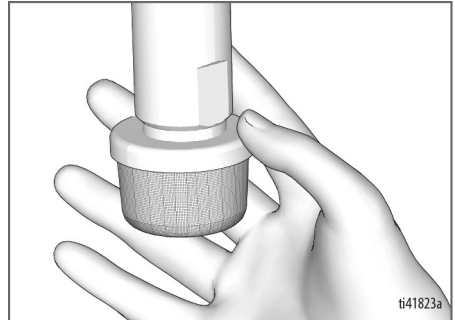
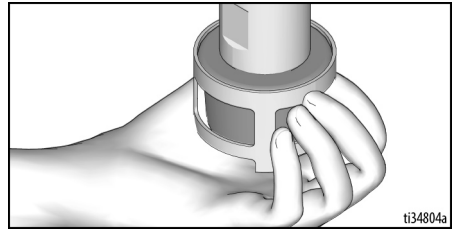

Nustatymas

7. TSL užpildymo angą užpildykite TSL, kad sandarinimo detalės nesusidėvėtų per anksti. Tai darykite kiekvieną dieną arba kaskart purkšdami.

- a. Įstatykite TSL buteliuko antgalį į purkštuvo priekyje esančių grotelių centrinę viršutinę angą.
- b. Paspauskite buteliuką, kad išleistumėte pakankamai TSL erdvei tarp siurblio trauklės ir tarpiklio veržlės užpildyti.

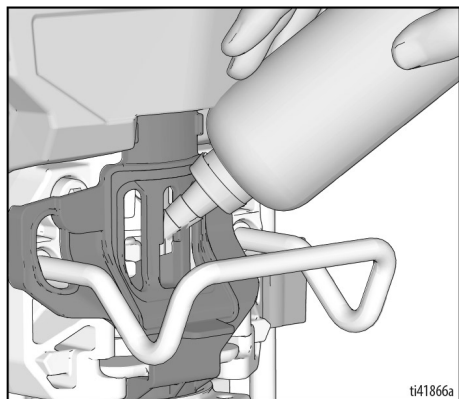

8. Įsitinkinkite, kad ON/OFF (įjungimo / išjungimo) jungiklis yra nustatytas į padėtį **OFF** (išjungta), o slėgio regulatorius – į padėtį **OFF** (išjungta).

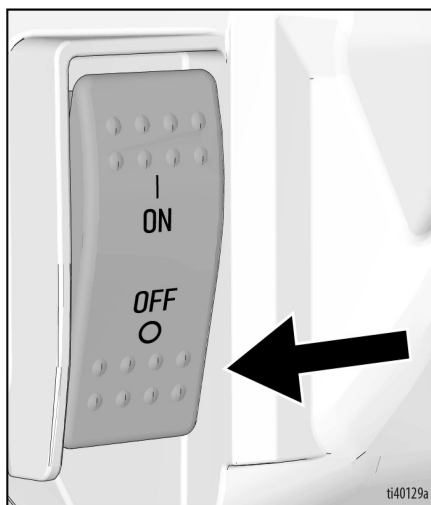

9. Elektros tiekimo kabelio kištuką įkiškite į tinkamai įžemintą lizdą.

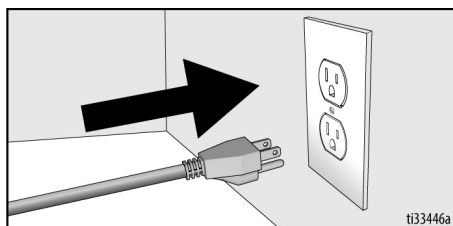

10. Pagrindinį vožtuvą pasukite į apatinę padėtį.

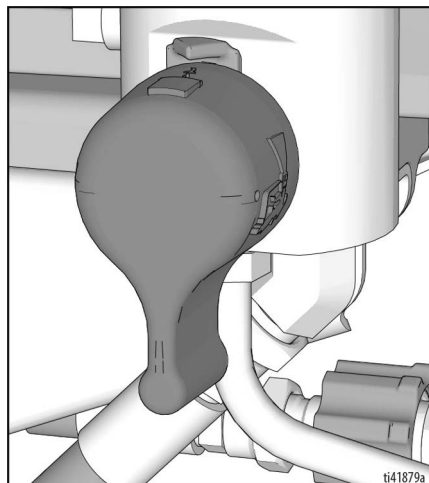

11. Siurbimo ir drenos vamzdelį įdėkite į žemintą metalinį indą, iš dalies pripildytą praplovimo skysčiu. Žr. skyrių **Įžeminimas**, 16 puslapis.

PASTABA. Patikrinkite, ar plovimo skystis suderinamas su medžiaga, kurią reikia purkšti. Gali prireikti dar kartą perplauti suderinamu skysčiu. Lateksiniams dažams naudokite vandenį, o aliejiniams – vaitspiritą.

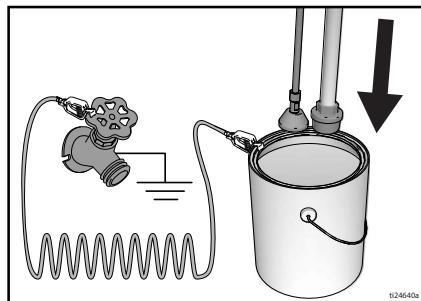

12. Pasukite ON/OFF (įjungimo / išjungimo) jungiklį į padėtį **ON** (įjungta).

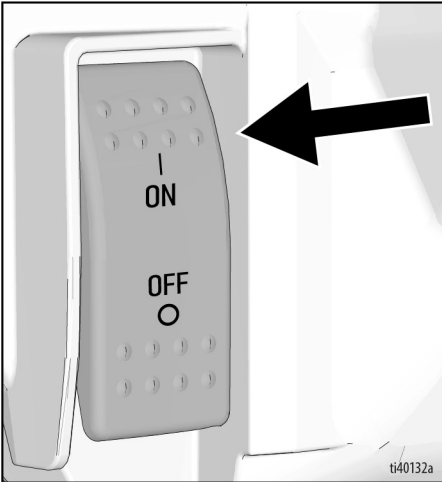

13. Pripildymo vožtuvą pasukite horizontaliai. Atlaisvinkite gaiduko užraktą.

14. Sukite slėgio reguliatorių aukštyn, kol purkštuvai pradės veikti.

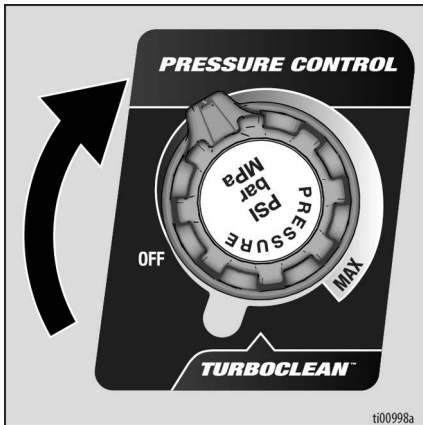

15. Laikykite metalinę purškimo pistoletą dalį tvirtai prispaudę prie įžeminto metalinio indo. Nuspauskite gaiduką ir plaukite vieną minutę.

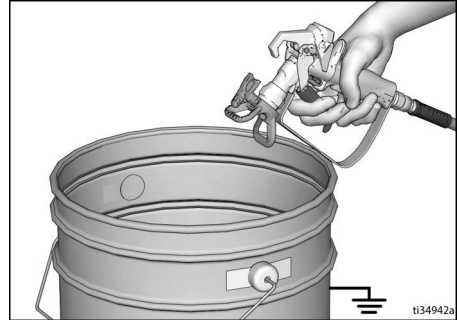

16. Pasukite įjungimo / išjungimo jungiklį į padėtį **OFF** (išjungta).

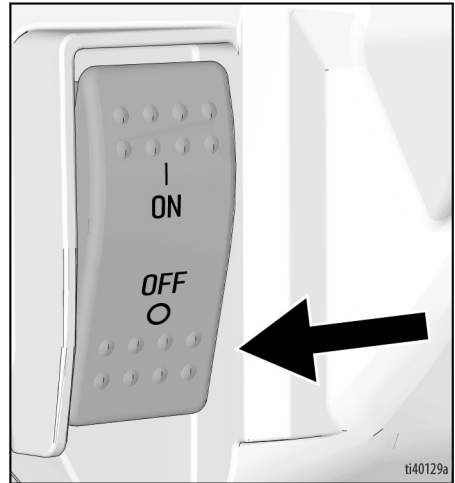

17. Įjunkite gaiduko saugiklį.

18. Dabar purkštuvai paruoštas įjungti.

Paleistis

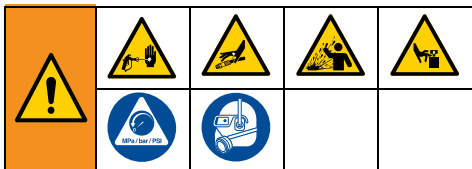

1. Atlikite **Slėgio išleidimo procedūra**, 17 puslapis.
2. Nuimkite purkštuvą antgalį ir antgalio apsaugą.
3. Slėgio reguliatorių pasukite į išjungimo padėtį **OFF** (išjungta).

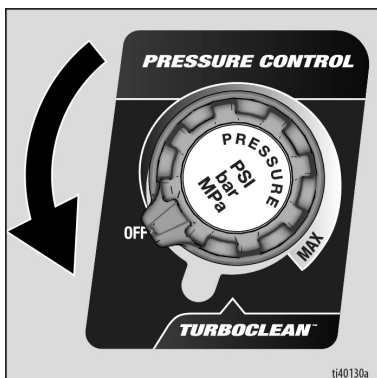

4. Pripildymo vožtuvą pasukite žemyn.
5. Pasukite ON/OFF (įjungimo / išjungimo) jungiklį į padėtį **ON** (įjungta).

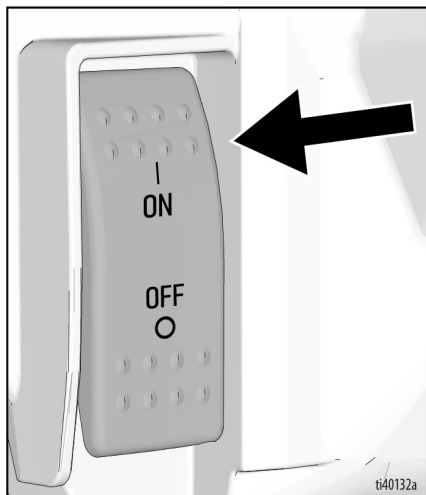

6. Siurbimo vamzdelį įdėkite į dažų indą. Iškiskite išleidimo vamzdelį į indą su atliekų skysčiu.

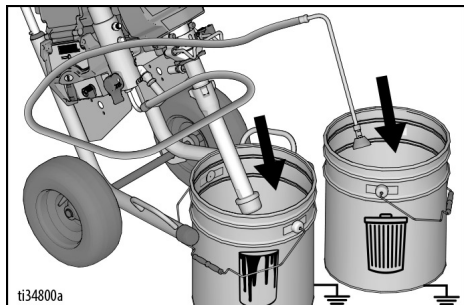

7. Pasukite slėgio reguliatorių į laikrodžio 10 valandos padėtį. Leiskite dažams cirkuliuoti per išleidimo vamzdį 15 sekundžių.

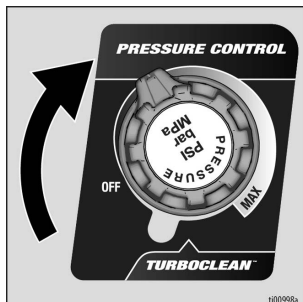

8. Pripildymo vožtuvą pasukite horizontaliai. Atlaisvinkite gaiduko užraktą.

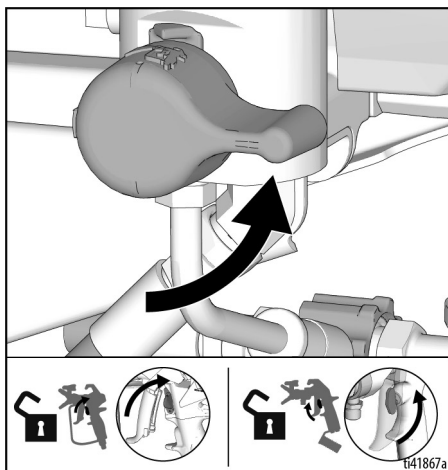

9. Laikykite metalinę purškimo pistoleto dalį nukreipę į žemintą metalinį indą su atliekų skysčiu. Nuspauskite gaiduką ir laikykite, kol pasirodys dažai.

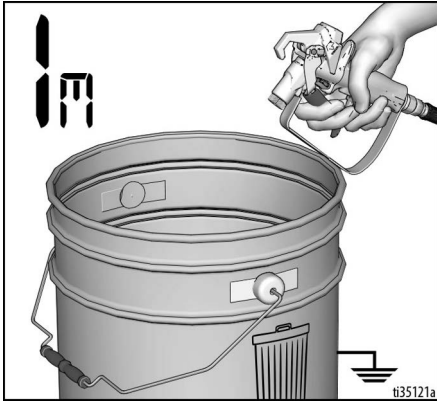

10. Tada nukreipkite pistoletą į dažų indą ir nuspaudę gaiduką purškite 20 sekundžių. Atleiskite gaiduką ir leiskite purkštuve susidaryti slėgiui. Įjunkite gaiduko užraktą.



<p>Aukšto slėgio purškimo įrenginiu į kūną galima įpurkšti toksinų ir sukelti sunkų kūno sužalojimą. Niekuomet nemėginkite sustabdyti nuotėkio ranka ar skudurėliu.</p>				

11. Patikrinkite, ar beorės žarnos jungtyse nėra nuotėkio. Jei yra nuotėkis, atlikite **Slėgio išleidimo procedūrą**, 17 puslapis, tada priveržkite visas tvirtinimo detales ir pakartokite paleidimo procedūrą. Jei nuotėkio nėra, pereikite prie kito veiksmo.
12. Atlikite veiksmus, nurodytus skyriuje **Purkštuvo antgalio montavimas**, 24 puslapis. Nurodymų apie pistoleto surinkimą ieškokite atskiroje pistoleto naudojimo instrukcijoje.

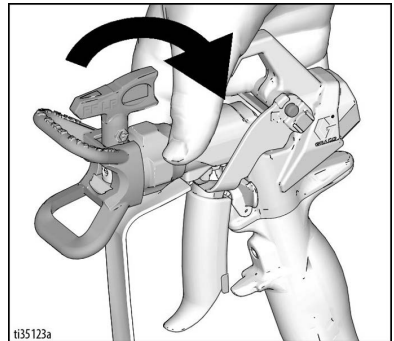

Naudojimas

Purkštuvu antgalio montavimas



Montuodami ar nuimdami purškimo antgalį ir antgalio apsaugą, kad išvengtumėte sunkių traumų dėl injekcijos į odą, nelaikykite rankos priešais purškimo antgalį.

1. Atlikite **Slėgio išleidimo procedūrą**, 17 puslapis.
2. Purškimo antgaliu (A) įdėkite „OneSeal™“ (B) į antgalio apsaugą (C).

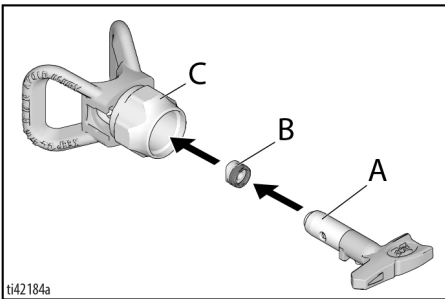

3. Įstatykite purkštuvu antgalį.

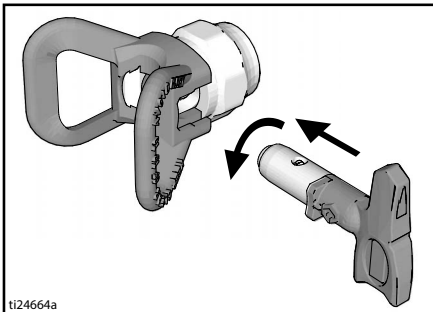

4. Prisukite bloką prie pistoleto. Priveržkite.

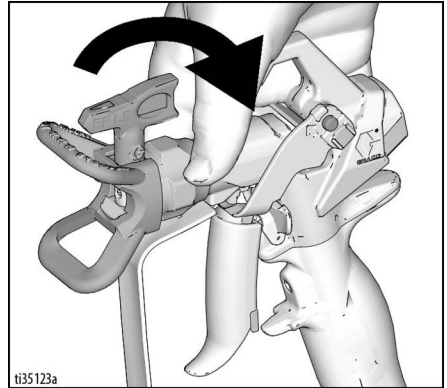

Našumo režimai

Purkštuvus turi du veikimo režimus.

Režimas LP (žemas slėgis) (L).

50–2 000 psi. Šį režimą geriausia naudoti uždėjus žemo slėgio perjungimo antgalius (FFLP) LP ir WRLP)

Režimas HP (aukštas slėgis) (H).

600–3 300 psi. Šį režimą geriausia naudoti uždėjus bet kokį perjungimo antgalį.

Norėdami pasirinkti arba pakeisti veikimo režimą, žr. **Našumo režimų pasirinkimas**, 30 puslapis.

Srovės stiprio (A) jungiklis

230 V „Mark VII“ įrenginiuose yra srovės stiprio jungiklis, kuriuo galima perjungti modelį nuo 10 iki 16 amperų.

100–120 V 795, 1095, „Mark IV“ ir „Mark V“ įrenginiuose yra srovės stiprio jungiklis, kuriuo galima perjungti modelį nuo 15 iki 20 amperų.

Šis jungiklis yra dešinėje maitinimo laido pusėje, kaip parodyta paveikslėlyje.

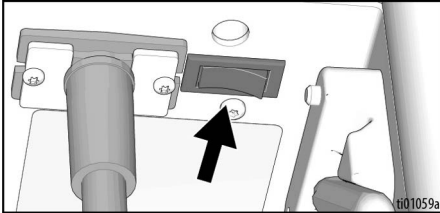

Purškimas

Kai naudojami RAC X™ žemo slėgio perjungimo antgaliai (FFLP, LP ir WRLP), purškimo slėgį galima sumažinti. Purškiant žemesniu slėgiu, mažiau prapurškama pro šalį ir sumažėja purkštuvo antgalio susidėvėjimas. Sureguliuokite purškimo slėgį, kad sumažėtų prapurškimas pro šalį.

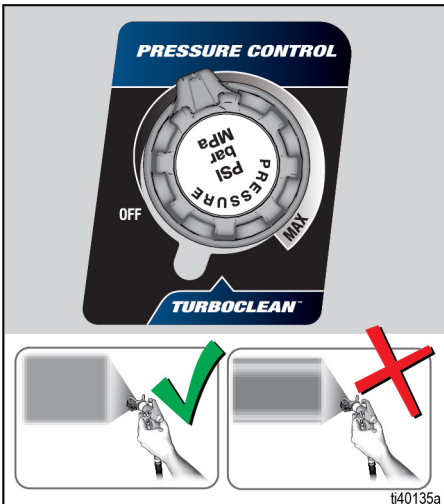

Purškimas naudojant vienodai paskirstytą vėduoklės formos purškimo srautą

Purškimas paliekant ruoželius purškimo srautą

1. Išpurškite bandomąją juostą. Slėgio regulatoriumi nustatykite tokį slėgį, kad išpurkštos juostos kraštai nebūtų per daug ryškūs.

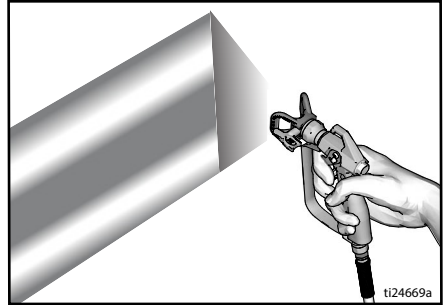

2. Jei tai nepadeda pašalinti ryškių kraštų, naudokite mažesnio dydžio antgalį.
3. Laikykite pistoletą statmenai, 25–30 cm (10–12 col.) atstumu nuo paviršiaus. Purškite judindami pistoletą pirmyn ir atgal; padengdami 50 % ankstesnio ruožo.

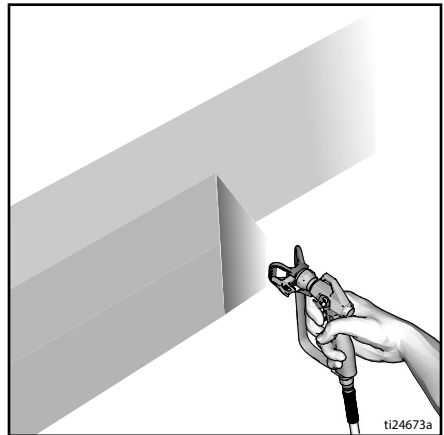

4. Pradėję judinti, nuspauskite pistoleto gaiduką. Atleiskite gaiduką prieš sustodami. Papildomos informacijos apie purškimą ieškokite atskiroje pistoleto naudojimo instrukcijoje.

Užsikimšusio purškimo antgalio valymas



1. Atlaisvinkite gaiduką. Įjunkite gaiduko užraktą. Pasukite purkštuvą antgalį. Atlaisvinkite gaiduko užraktą. Norėdami pašalinti kamštį, nukreipkite pistoletą į atliekų šalinimo sritį ir paspauskite gaiduką.

ATKIMŠIMAS

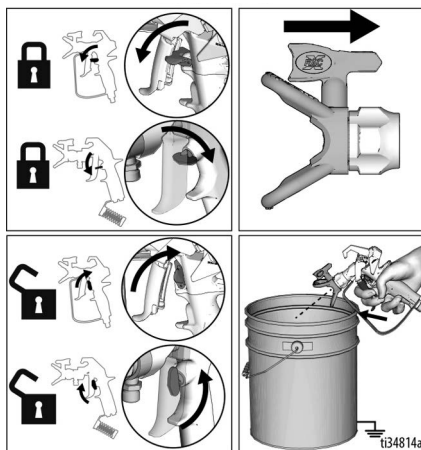

2. Įjunkite gaiduko užraktą. Gražinkite purkštuvą antgalį į pirminę padėtį. Atlaisvinkite gaiduko užraktą ir tęskite purškimą.

PURŠKIMAS

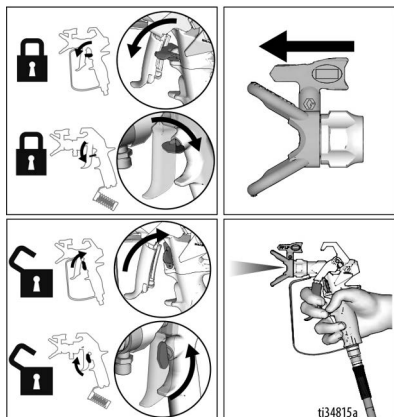

Valymas

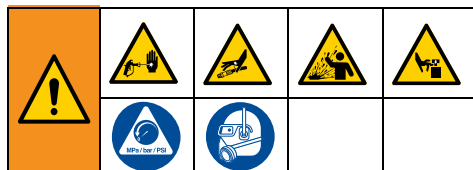

1. Atlikite **Slėgio išleidimo procedūrą**, 17 puslapis.
2. Nuimkite antgalio apsaugą ir purkštuvą antgalį. Papildomos informacijos ieškokite atskiroje pistoleto naudojimo instrukcijoje.

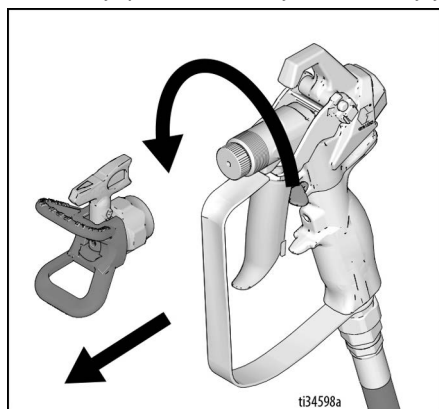

3. Išimkite įsiurbimo vamzdelį ir išleidimo vamzdelį iš dažų, nuvalykite dažų perteklių nuo jų išorės.



- Įstatykite įsiurbimo vamzdelį į plovimo skystį. Vandens pagrindu pagamintiems dažams išplauti naudokite vandenį, o aliejiniais dažams išplauti – vaitspiritą. Įkiškite išleidimo vamzdelį į indą su atliekų skysčiu.

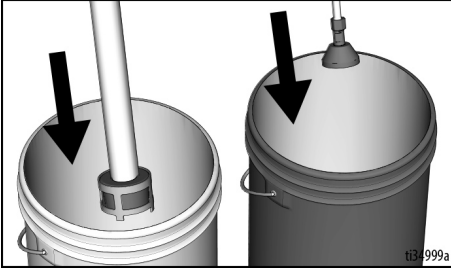

- Norėdami siurbti, pasukite pripildymo vožtuvą į apatinę padėtį.

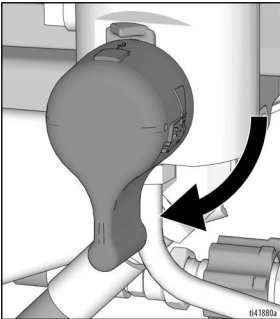

- Slėgio reguliatorių pasukite į „TurboClean“ padėtį.

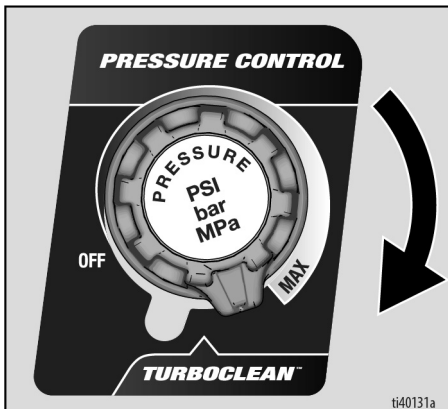

- Spauskite pistoleto gaiduką, kol siurblys ims veikti tolygiai ir į atliekų indą bus pradėtas purkšti švarus plovimo skystis.

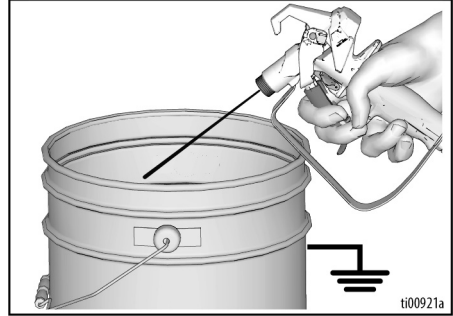

- Pasukite slėgio reguliatorių į padėtį OFF (išjungta).

Žarnos ir pistoleto plovimas

- Norėdami plauti beorę žarną ir purškimo pistoletą, pasukite pripildymo vožtuvą žemyn.
- Laikykite metalinę purškimo pistoleto dalį tvirtai prispaudę prie atliekų indo. Atlaisvinkite gaiduko užraktą.

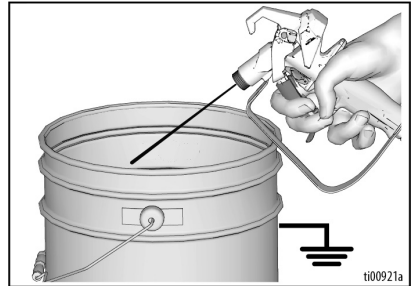

- Paspauskite pistoleto gaiduką ir pasukite slėgio reguliatorių į padėtį „TurboClean“.

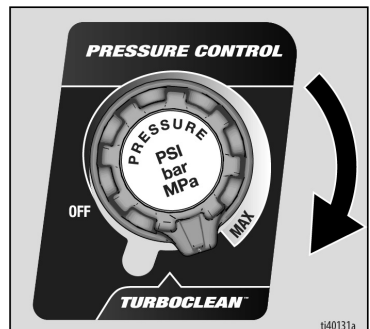

Naudojimas

- Leiskite veikti, kol siurblys ims veikti tolygiai ir į atliekų indą bus pradėtas purkšti plovimo skystis.
- Slėgio reguliatorių pasukite padėtį OFF (išjungta).

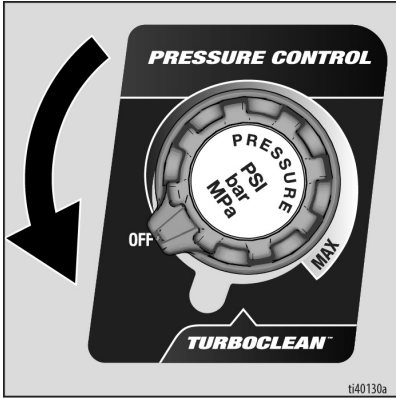

- Nebespauskite pistoleto gaiduko.
- Siurbimo vamzdelį pakelkite virš praplovimo skysčio.

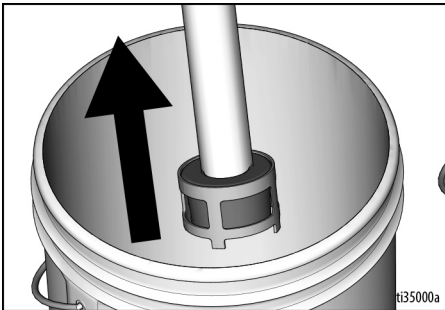

- Nukreipę pistoletą į indą su plovimo skysčiu, pasukite slėgio reguliatorių į „TurboClean“, kad išleistumėte skystį iš žarnos.
- Ijunkite gaiduko saugiklį.

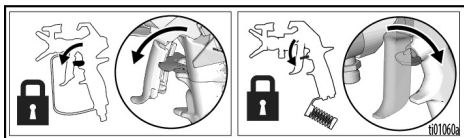

- Slėgio reguliatorių pasukite į išjungimo padėtį (OFF), o įjungimo / išjungimo jungiklį (ON/OFF) perjunkite į išjungimo (OFF) padėtį. Atjunkite purkštuvo maitinimą.

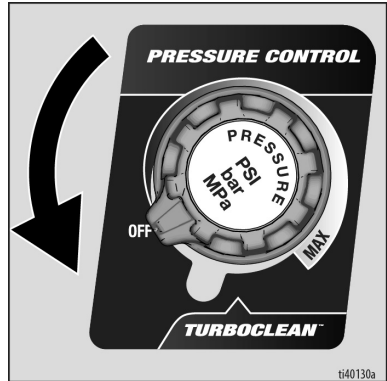

- Nuimkite purškimo antgalį ir purškimo antgalio apsaugą nuo purškimo pistoleto.
- Išimkite filtrą iš pistoleto ir purkštuvo, jei jie buvo įdėti. Išvalykite ir patikrinkite. Įdėkite filtrą. Žr. atskirą pistoleto naudojimo instrukciją.

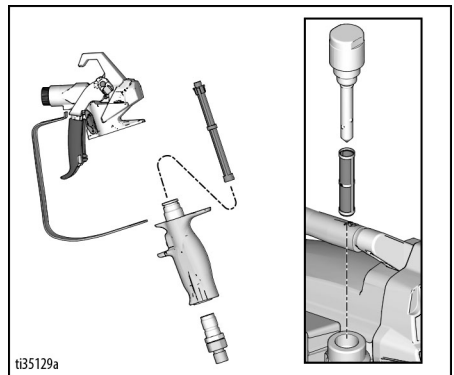

- Jei plovimui naudojote vandenį, po to dar kartą perplaukite siurblio apsaugine medžiaga, kad purškimo sistemos vidinis paviršius būtų padengtas apsauginiu sluoksniu, apsaugančiu nuo užšalimo ar korozijos.
- Purkštuvą, žarną ir pistoletą nuvalykite skudurėliu, sudrėkintu vandeniu ar mineraliniu tirpikliu.

Skaitmeninis ekranas

Visi modeliai turi skaitmeninį ekraną. Šiame skyriuje paaiškinta, kaip naudoti šią funkciją.



Naudojimo pagrindinis meniu

Spustelėkite meniu mygtuką, kad pereitumėte į kitą ekraną. Palaikykite nuspaudę meniu mygtuką, jei norite pakeisti vienetus arba atlikti duomenų nustatymą iš naujo.

1. Atlikite **Slėgio išleidimo procedūrą**, 17 puslapis.
2. Pasukite įjungimo / išjungimo jungiklį į padėtį **OFF** (išjungta).
3. Įkiškite purkštuvų kištuką į žemintą lizdą. Pasukite ON/OFF (įjungimo / išjungimo) jungiklį į padėtį **ON** (įjungta).

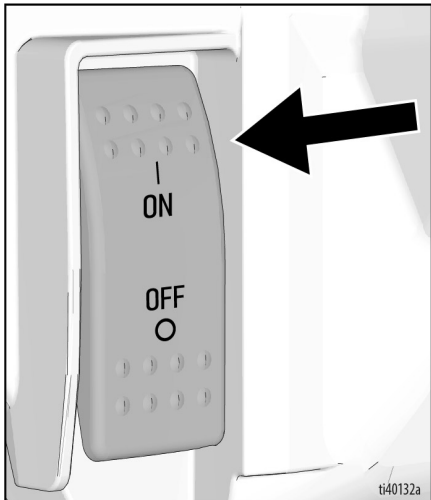
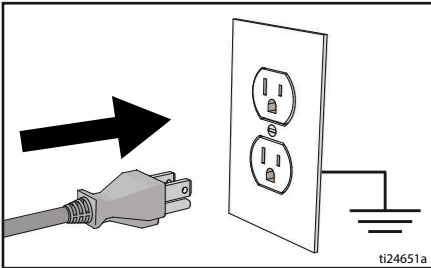

4. Norėdami pakeisti slėgio vienetus (psi, barai arba MPa), palaikykite paspaudę meniu mygtuką, kol pasirodys norimi vienetai (maždaug 10 sekundžių). Jei pasirinkote barus arba MPa, galonai automatiškai pakeičiami į litrus x 10.
5. Pasirodo slėgio ekranas. Brūkšneliai ekrane atsiranda, kai slėgis mažesnis nei 0,3 MPa (3 bar, 50 psi).

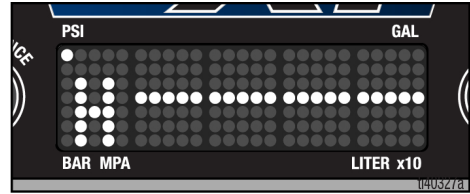

6. Trumpai paspauskite meniu mygtuką, jei norite perjungti darbo metu sunaudojamus galonus (arba litrus x 10).

PASTABA. Trumpai parodoma **JOB** (užduotis), tada purškiamų galonų skaičius.

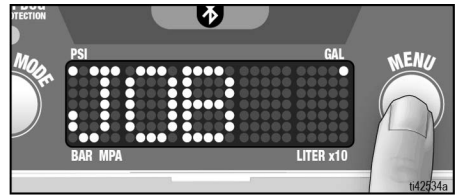

Skaitmeninis ekranas

7. Palaikykite nuspaukę meniu mygtuką, kol rodmuo bus grąžintas į pradinę padėtį (nuli), arba trumpai spustelėkite mygtuką, kad perjungtumėte purkštuvu visos eksploatacijos metu sunaudotus galonus (arba litrų x 10).

PASTABA. Ekrane trumpai parodoma **LIFE** (veikimo laikas), tada pasirodo išpurkštų galonų skaičius virš 41 baro, 4,1 MPa (600 psi).

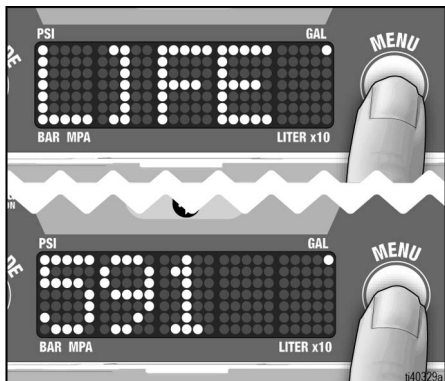

PASTABA. Toliau nurodyti 8 ir 9 veiksmai taikomi tik „ProContractor“ modeliams.

8. Trumpai spustelėkite meniu mygtuką, kad pereitumėte prie purškimo postoletu susiejimo. Ekrane bus slenkama iki purškimo pistoleto susiejimo.



9. Trumpai spustelėkite meniu mygtuką, kad grįžtumėte į slėgio ekraną.

Našumo režimų pasirinkimas

Įrenginys turi du našumo režimus. Našumo režimai pasirenkami paspaudus mygtuką „Performance Mode“ (našumo režimas) kairėje ekrano pusėje. Įjungus režimą, ekrane slinks tekstas „High Pressure“ (aukštas slėgis) arba „Low Pressure“ (žemas slėgis). Režimai žymimi vienos raidės simboliu kairėje ekrano pusėje.

Našumo režimų paaiškinimą žr. skyriuje **Našumo režimai**, 24 puslapis.

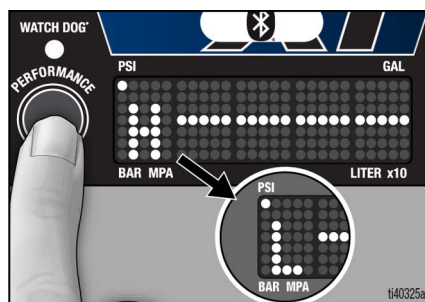

TurboClean

Įrenginys turi „TurboClean“ valymo režimą. Norėdami įjungti, sukite slėgio reguliatoriaus rankenėlę iki nustatymo „TurboClean“. Įjungiant „TurboClean“ režimą, sukant slėgio reguliavimo rankenėlę į „TurboClean“ nustatymą, slėgis bus akivaizdžiai sulaukštas, o ekrane mirksės CLEAN (praplovimas).



PASTABA. Režimas „TurboClean“ naudojamas tik valymo skysčiams. „TurboClean“ režimu purkštuvus nepurkš dažų ar kitų medžiagų.

„Watchdog“

Siurblio apsaugos sistema „Watchdog™“ automatiškai išjungia siurblį, kai medžiaga pasibaigia, arba jei pažeistas siurbimo vamzdelis.

Norėdami įjungti „Watchdog“, paspauskite ir palaikykite mygtuką „Performance Mode“ (našumo režimas), kol užsidegs „Watchdog“ šviesos diodas. Paspauskite ir palaikykite mygtuką „Performance Mode“ (našumo režimas), kad išjungtumėte „Watchdog“.

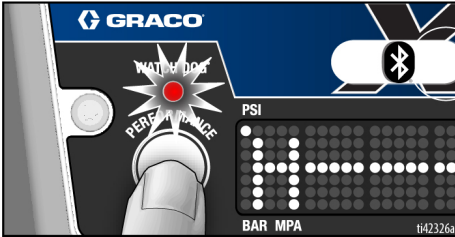

Yra trys „Watchdog“ jautrumo nustatymai: „Low“ (mažas), „Medium“ (vidutinis) ir „High“ (didelis). Norėdami pakeisti jautrumo nustatymą, ekrane įveskite išsaugotus duomenis ir eikite į „Watchdog“. Palaikykite paspaudę meniu mygtuką, kad perjungtumėte į „Watchdog“.

Įrašytų duomenų rodmuo

1. Atlikite **Slėgio išleidimo procedūrą**, 17 puslapis.
2. Palaikykite paspaudę meniu mygtuką ir tuo pat metu perjunkite ON/OFF (įjungimo / išjungimo) jungiklį į padėtį **ON** (įjungta).

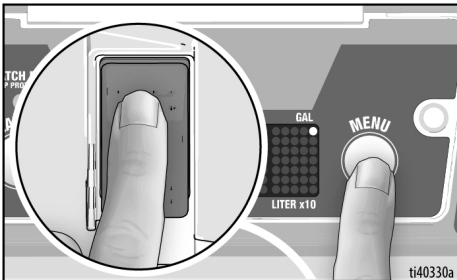

3. Ekrane slinks serijos kodas.

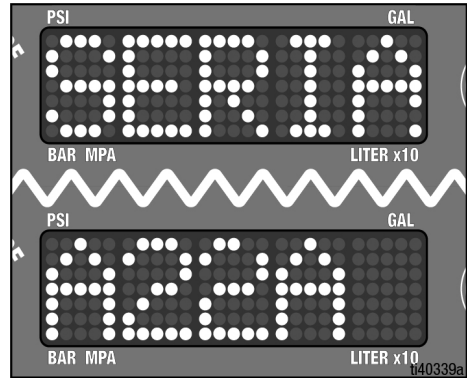

4. Trumpai spustelėkite meniu mygtuką, parodomas bendras variklio darbo valandų skaičius.
5. Trumpai spustelėkite meniu mygtuką, parodomas paskutinis klaidos kodas: pvz., **E=03**. Norėdami ištrinti klaidos kodą, palaikykite nuspaudę meniu mygtuką.

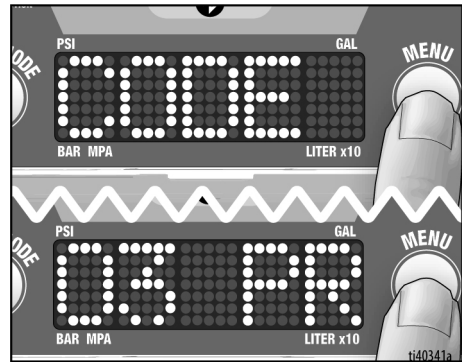

6. Trumpai spustelėkite, kad pereitumėte į „Watchdog“.



Skaitmeninis ekranas

7. Paspauskite ir palaikykite meniu mygtuką, kad pakeistumėte „Watchdog“ jautrumo nustatymą („High“ (didelis), „Medium“ (vidutinis), „Low“ (mažas). Numatytasis nustatymas yra „Medium“ (vidutinis).



8. Trumpai spustelėkite meniu mygtuką, kad pereitumėte prie programinės įrangos peržiūros.
9. Trumpai spustelėkite meniu mygtuką, kad pereitumėte prie purkštuvo ID.
10. Trumpai paspauskite meniu mygtuką, kad pereitumėte prie **Rankenėlės kalibravimas**, 32 puslapis ir **Daviklio kalibravimas**, 33 puslapis.
11. Norėdami išeiti iš įrašytų duomenų, perjunkite ON/OFF (įjungimo / išjungimo) jungiklį į išjungimo (OFF) padėtį.

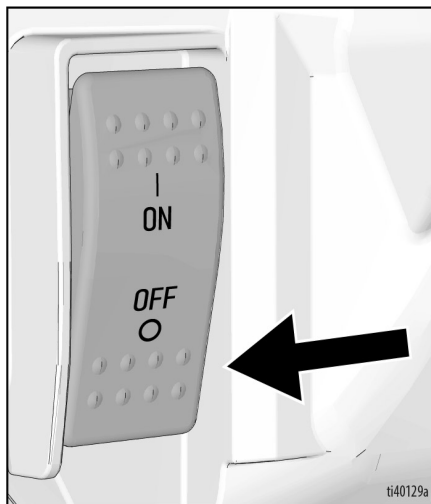

Rankenėlės kalibravimas

PASTABA. Rankenėlę kalibruoti reikia kiekvieną kartą sumontavus naują slėgio reguliatorių (potenciometrą) arba pakeitus valdymo bloką.

1. Norėdami sukalibruoti rankenėlę, įeikite į antrinį meniu, purkštuvo įjungimo metu laikydami nuspaudę meniu mygtuką.
2. Meniu mygtuku eikite į rankenėlės kalibravimo ekraną.



3. Prieš pat įjungdami „TurboClean“ potenciometrą nustatykite į maksimalią purškimo padėtį.

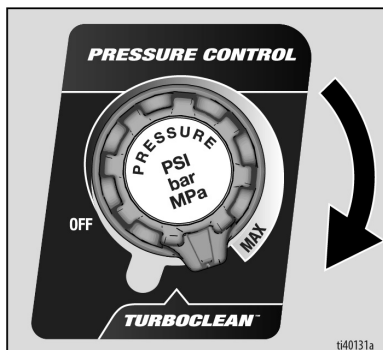

4. Laikykite nuspaudę meniu mygtuką, kol ekrane bus rodoma „Pass“.

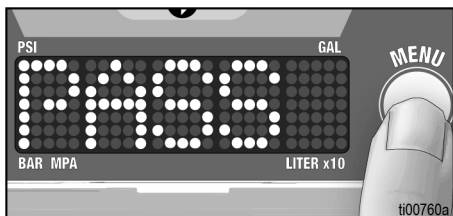

5. Prieš paleisdami iš naujo ir vėl naudodami purkštuvą, pasukite potenciometro rankenėlę atgal į padėtį **OFF** (išjungta).

Daviklio kalibravimas

PASTABA. Daviklį kalibruoti reikia kiekvieną kartą sumontavus naują daviklį arba pakeitus valdymo bloką.

1. Atlikite **Slėgio išleidimo procedūrą**, 17 puslapis.
2. Norėdami sukalibruoti daviklį, jeikite į antrinį meniu, purkštuvo įjungimo metu laikydami nuspaudę meniu mygtuką.
3. Meniu mygtuku eikite į 0 (nulio) kalibravimo ekraną.



4. Įsitinkite, kad išmetimo vožtuvas atidarytas ir purkštuve nėra slėgio.
5. Paspauskite ir palaikykite meniu mygtuką, kol ekrane bus rodoma „Pass“.

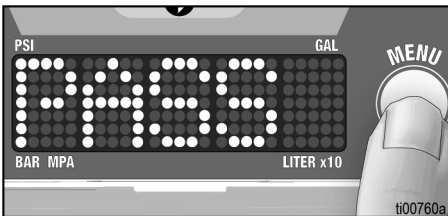

„BlueLink“[®] programa

Įrenginių su „BlueLink“ ekrane yra „BlueLink“ indikatoriaus lemputė, žr. **Valdikliai ir ekranas, 15 puslapis.**

Atsisiųskite „Graco BlueLink“ programą iš „Apple App Store“, „Google Play“ ar kitų pasiekiamų programų parduotuvių, kad prisijungtumėte prie dažų purkštuvo per „Bluetooth“[®].

„BlueLink“ programa leidžia pasiekti purkštuvo informaciją, nustatymus bei statistinius duomenis ir suteikia prieigą prie naudingų funkcijų, pavyzdžiui, „Watchdog™“, patobulinto techninės priežiūros stebėjimo, purkštuvo stebėjimo ir darbo stebėjimo. Susiraskite „Graco“ „BlueLink“ programą tinklalapyje

<https://www.graco.com/BlueLink>



Papildomų nurodymų rasite programoje. Nurodymus taip pat galima rasti internete adresu:

<https://www.graco.com/BlueLinkSupport>



„BlueLink“ baterijos keitimas

Kad purkštuvas būtų sinchronizuojamas, jūsų įrenginyje įmontuota nedidelė baterija. Jei gausite toliau nurodytą pranešimą, bateriją reikės pakeisti.

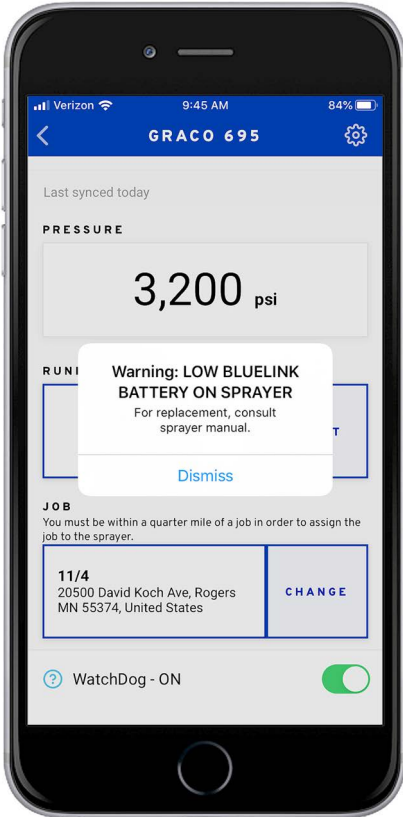

ti37542a

1. Purkštuvą nustatykite į padėtį **OFF** (išjungta) ir atjunkite maitinimo laidą.
2. Naudodami T20 torx įrankį, atsukite du varžtus ir nuimkite ekrano plokštę.

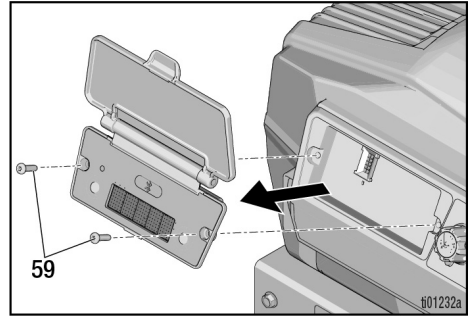

3. Išstumkite bateriją iš laikiklio.
4. Įdėkite naują CR2032 bateriją.

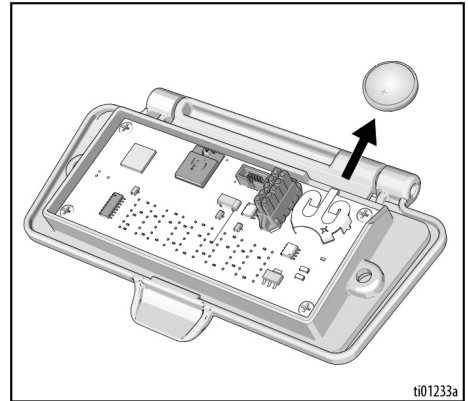

5. Iš naujo įsukite ekrano plokštės varžtus. Sukimo momentas turi būti 12–16 col. sv.

Techninė priežiūra

Reguliari techninė priežiūra yra svarbi, kad būtų užtikrintas tinkamas jūsų purkštuvo veikimas, kurią sudaro įprasti darbai, palaikantys purkštuvo funkcionalumą ir užkertantys kelią problemoms ateityje.



1. Prieš vykdydami techninę priežiūrą atlikite **Slėgio išleidimo procedūrą**, 17 puslapis.

Veiksmas	Intervalas
Apžiūrėti / išvalyti purkštovo filtrą, skysčio įleidimo filtrą ir pistoleto filtrą.	Kiekvieną dieną arba kaskart purškiant
Apžiūrėti, ar variklio skydo angos neužsikimšusios.	Kiekvieną dieną arba kaskart purškiant
Pripilti TSL per TSL pripildymo angą.	Kiekvieną dieną arba kaskart purškiant
Patikrinti purkštovo sustojimą. Kai purkštovo pistoleto gaidukas NENUSPAUSTAS, purkštovo variklis turi sustoti ir nepasileisti, kol pistoleto gaidukas vėl nebus nuspaustas. Jei purkštuvą vėl įsijungia NENUSPAUDUS pistoleto gaiduko, apžiūrėkite, ar siurblyje nėra vidinio / išorinio nuotėkio ir ar nėra nuotėkio per pripildymo vožtuvą.	Kas 1000 litrų (100 galonų)
Angos tarpiklio reguliavimas Kai, ilgiau panaudojus, per siurblio tarpiklį atsiranda nuotėkis, veržkite tarpiklio veržlę, kol nuotėkis dings arba sumažės. Taip bus galima išpurkšti dar apie 380 l prieš įdedant naujus tarpiklius. Tarpiklio veržlę galima priveržti neišimant sandarinamojo žiedo.	Prereikus, atsižvelgiant, kaip naudojama



Techninė priežiūra gali būti suplanuota ir stebima per „Graco BlueLink“ programą.

Perdirbimas ir šalinimas tarnavimo laikui pasibaigus

Pasibaigus gaminio naudojimo trukmei, išmontuokite ir atiduokite perdirbti atsakingai.

Paruošimas

- Atlikite **Slėgio išleidimo procedūrą**, 17 puslapis.
- Išleiskite ir pašalinkite skysčius pagal galiojančius reglamentus. Žr. medžiagos gamintojo saugos duomenų lapą.

Išmontavimas ir perdirbimas

- Išimkite variklius, grandinės plokštes, ekranus ir kitus elektroninius komponentus. Perdirbkite pagal vietinius reglamentus.
- Neišmeskite elektroninių komponentų su buitinėmis ar komercinėmis atliekomis.
- Pristatykite likusį gaminį į perdirbimo įmonę.

Gedimų aptikimas ir šalinimas

Mechaninė dalis / skysčių srautas

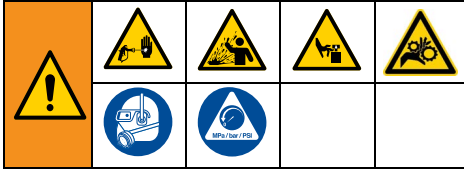

1. Prieš tikrindami arba remontuodami pistoletą atlikite **Slėgio išleidimo procedūra**, 17 puslapis.
2. Prieš ardydami įrenginį patikrinkite visas galimas problemas ir jų priežastis.

Norėdami išvengti didelio slėgio veikiamo skysčio sukeltų sunkių sužalojimų, tokių kaip įpurškimas po oda, skysčio taškymosi ir judančių dalių, kai baigiate purkšti ir prieš įrenginių valymą, tikrinimą ir remontuodami, laikykitės **slėgio sumažinimo procedūros**.

Vykdydami klaidų aptikimo ir šalinimo procedūras, stovėkite atokiau nuo judamųjų dalių.

Problema	Ką reikia patikrinti? (Jei patikrinus nustatoma, kad viskas gerai, reikia atlikti toliau nurodytą patikrą.)	Ką daryti? Jeigu patikrinus aptinkama problema, atlikite šiame stulpelyje nurodytus veiksmus
Per mažas srautas ties siurblio išleidimo anga.	Susidėvėjęs purkštuvo antgalis.	Pakeiskite antgalį. Žr. atskirą pistoleto arba antgalio naudojimo instrukciją.
	Purkštuvo antgalis užsikimšęs.	Išvalykite antgalį. Žr. skyrių Užsikimšusio purškimo antgalio valymas , 26 puslapis.
	Dažų tiekimas.	Iš naujo pripildykite siurblį.
	Užsikimšęs įsiurbimo filtras.	Išimkite ir išvalykite, po to įdėkite atgal. Jei problema išlieka, filtruokite dažus.
	Įsiurbimo vožtuvo rutuliukas ir stūmoklio rutuliukas įstatyti netinkamai.	Nuimkite įsiurbimo vožtuvą ir išvalykite. Patikrinkite rutuliukus ir lizdus, ar ant jų nėra įraižių; jei reikia, pakeiskite. Žr. siurblio naudojimo instrukciją. Prieš naudodami dažus išvalykite juos filtru, kad pašalintumėte daleles, galinčias užkimšti siurblį.
	Užsikimšęs ar užterštas skysčio filtras arba antgalio filtras.	Išimkite ir išvalykite, po to įdėkite atgal.
	Nuotėkis iš pripildymo vožtuvo.	Suremontuokite pripildymo vožtuvą.
	Patikrinkite, ar siurblys laujasi veikti atleidus pistoleto gaiduką. (Pripildymo vožtuve nėra nuotėkio.)	Suremontuokite siurblį. Žr. siurblio naudojimo instrukciją.
	Nuotėkis ties angos tarpiklio veržle, kuris gali reikšti, jog tarpikliai sudėvėti arba pažeisti.	Priveržkite tarpiklio veržlę / sušlampaņtį bakelį. Pakeiskite tarpiklius. Žr. siurblio naudojimo instrukciją. Taip pat patikrinkite stūmoklio vožtuvo lizdą, ar jame nėra sukietėjusių dažų bei įraižių ir, jei reikia, pakeiskite jį.

Gedimų aptikimas ir šalinimas

Problema	Ką reikia patikrinti? (Jei patikrinus nustatoma, kad viskas gerai, reikia atlikti toliau nurodytą patikrą.)	Ką daryti? Jeigu patikrinus aptinkama problema, atlikite šiame stulpelyje nurodytus veiksmus
Per mažas srautas ties siurblio išleidimo anga.	Žemas sustojimo slėgis. Nustatytas per žemas slėgis.	Pakeiskite purškimo režimą į „High Pressure“ (aukštas slėgis). Pasukite slėgio reguliatorių iki galo pagal laikrodžio rodyklę. Įsitinkite, kad slėgio reguliatorius sumontuotas tinkamai, kad jį būtų galima pasukti iki galo pagal laikrodžio rodyklę. Atlikite Rankenėlės kalibravimas , 32 puslapis. Jei taip problema neišsprendžiama, pakeiskite slėgio daviklį.
	Pažeista siurblio trauklė.	Suremontuokite siurbį. Žr. siurblio naudojimo instrukciją.
	Stūmoklio tarpikliai sudėvėti arba pažeisti.	Pakeiskite tarpiklius. Žr. siurblio naudojimo instrukciją.
	Susidėvėjo arba buvo pažeistas žiedinis tarpiklis.	Pakeiskite žiedinį tarpiklį. Žr. siurblio naudojimo instrukciją.
	Įsiurbimo vožtuvo rutulinė sklendė yra užblokuota medžiaga.	Išvalykite įsiurbimo vožtuvą. Žr. siurblio naudojimo instrukciją.
	Didelis slėgio kritimas žarnoje su sunkia medžiaga.	Sumažinkite bendrą žarnos ilgį. Naudokite didesnio skersmens žarną.
	Patikrinkite, ar tinkamas ilginamojo laido skersmuo.	Žiūrėkite skyrių Ilginimo kabeliai , 16 puslapis.
Variklis neveikia.	Švaistiklis pažeistas.	Pakeiskite švaistiklį.
	Srovės perjungiklis yra apatinėje padėtyje.	Perjunkite į 16 A arba 20 A nustatymą.
	Ekране rodomas klaidos kodas.	Nustatykite gedimo pašalinimo būdą pagal elektrinių dalių skyrių, žr. 39 puslapis.
	Variklio kabeliai pažeisti arba atsilaisvinusios jungtys.	Jei reikia, vėl prijunkite arba pakeiskite.
	Pažeistas potenciometro laidas arba atsilaisvinusios jungtys.	Jei reikia, vėl prijunkite arba pakeiskite.
Variklis veikia, bet siurblio stūmoklis nejudą.	Valdymo plokštė, žr. 40 puslapis.	Pakeiskite maitinimo laidą arba valdymo bloką.
	Papildomas variklio triukščių šalinimas.	Žr. 41 puslapis.
	Švaistiklis pažeistas.	Pakeiskite švaistiklį.
Per didelis dažų nuotėkis ties angos tarpiklio veržlė.	Angos tarpiklio veržlė per laisva.	Išimkite angos tarpiklio veržlės poveržlę. Priveržkite angos tarpiklio veržlę tiek, kad sustabdytumėte nuotėkį.
	Angos tarpikliai sudėvėti arba pažeisti.	Pakeiskite tarpiklius.
	Siurblio trauklė susidėvėjusi arba pažeista.	Pakeiskite trauklę.
Skystis trykšta iš pistoleto.	Siurblyje arba žarnoje yra oro.	Pildymo metu kiek galima lėčiau įjunkite ir išjunkite siurbį. Pašalinkite dažų sluoksnį naudodamiesi pistoletu, kaip nurodyta skyriuje Paleistis , 22 puslapis.
	Purkštuvo antgalis iš dalies užsikimšęs.	Išvalykite antgalį. Žr. skyrių Užsikimšusio purškimo antgalio valymas , 26 puslapis.
	Skysčio tiekimo inde liko mažai skysčio arba jis yra tuščias.	Pripildykite indą skysčio. Pripildykite siurbį. Dažnai tikrinkite skysčio tiekimą, kad nebūtų sugadintas siurblys.
Siurbį sunku užpildyti.	Užsikimšęs pripildymo vožtuvas.	Išimkite pripildymo vožtuvą, patikrinkite, ar nėra užsikimšimų, pakeiskite.
	Siurblyje arba žarnoje yra oro.	Patikrinkite ir priveržkite visas skysčių jungtis. Pildymo metu kiek galima lėčiau įjunkite ir išjunkite siurbį.
	Nuotėkis įsiurbimo vožtuve.	Išvalykite įsiurbimo vožtuvą. Įsitinkite, kad rutuliuko lizdas neištrupėjęs arba nesusidėvėjęs ir rutuliukas jame gerai įdėtas. Iš naujo sumontuokite vožtuvą.
	Siurblio tarpikliai sudėvėti.	Pakeiskite siurblio tarpiklius. Žr. siurblio naudojimo instrukciją.
	Dažai per tirsti.	Atskieskite dažus vadovaudamiesi tiekėjo rekomendacijomis.
Dingsta siurblio užpildymas.	Nuotėkis siurbimo vamzdyje.	Pakeiskite siurbimo vamzdelį.
	Ant įleidimo rutuliuko įstrigo šiukšlį.	Nuimkite apatinį vožtuvą ir nuvalykite atitinkamu valymo tirpalu.

Elektros sistema



Norėdami išvengti elektros smūgio sukiamų sužalojimų, kai gaubtai nuimti klaidų aptikimo ir šalinimo procedūroms vykdyti, atjungę maitinimo laidą palaukite penkias minutes, kad nebeliktų likutinės elektros srovės.

Požymis. Purkštuvus neveikia, nustoja veikti arba neišsijungia.

1. Atlikite **Slėgio išleidimo procedūra**, 17 puslapis.

2. Atjunkite purkštuvą ir pasukite ON/OFF (įjungimo / išjungimo) jungiklį į padėtį **OFF** (išjungta).
3. Palaukite 30 sekundžių, tada elektros tiekimo kabelio kištuką įkiškite į tinkamai įžemintą lizdą. Vėl perjunkite į **ON** (įjungta) (tai užtikrins purkštuvo veikimą įprastu vykdymo režimu).
4. Pasukite slėgio reguliatorių pagal laikrodžio rodyklę 1/2 sūkio.
5. Ekrane bus rodomas klaidos kodas.



Kad išvengtumėte rimtų elektros smūgio ir judamųjų dalių sukiamų sužalojimų, nenuimkite vidinio variklio dangčio ir nelieskite elektros komponentų.

Koduoti klaidų pranešimai

KODAS	PRANEŠIMAS	VEIKSMAS
02	„Code 02-High pressure detected“ (02 kodas – aptiktas aukštas slėgis)	Išleiskite slėgį Patikrinkite, ar neužsikimšę filtrai ir žarnos. Naudokite mažiausiai 15 m (50 pėdų) „Graco“ žarną. Patikrinkite daviklį.
03	„Code 03-Pressure transducer not detected“ (03 kodas – slėgio daviklis neaptiktas)	Purkštuvą nustatykite į padėtį OFF (išjungta) ir atjunkite. Nuimkite gaubtą. Patikrinkite daviklio kabelį ir jungtį su valdymo bloku. Patikrinkite daviklį.
04	„Code 04-Multiple incoming voltage surges detected“ (04 kodas – aptikta keletas tiekiamos srovės viršįtampių)	Purkštuvą nustatykite į padėtį OFF (išjungta) ir atjunkite. Raskite tinkamos įtampos srovės šaltinį, kad nesugadintumėte elektroninių dalių.
05	„Code 05-Motor not spinning due to high mechanical load“ (05 kodas – variklis nesisuka dėl didelės mechaninės apkrovos)	Purkštuvą nustatykite į padėtį OFF (išjungta) ir atjunkite. Bandykite pasukti variklį, žr. 41 puslapis. Variklis turi sukisť laisvai. Jei variklis laisvai nesisuka, išimkite siurbli ir dar kartą patikrinkite sukdamį variklį. Jei variklis sukasi lengvai, patikrinkite valdymo bloką.
06	„Code 06-Motor thermal protection enabled“ (06 kodas – įjungta variklio šiluminė apsauga)	Laikykite purkštuvą įjungtą į tinklą ir palaukite, kol atvės. Tam gali prireikti valandos. Patikrinkite, ar neužsikimšusios purkštuvo apatinės ir viršutinės ventiliacijos angos. Jei reikia, patikrinkite ventiliatoriaus jungtį ir laidus, ventiliatorius turi veikti. Atjunkite purkštuvą ir patikrinkdami įsitikinkite, ar variklis sukasi laisvai, žr. 41 puslapis.
08	„Code 08-Incoming voltage too low for spray operation“ (08 kodas – įeinanti įtampa per maža, kad purkštuvus veiktų)	Purkštuvą nustatykite į padėtį OFF (išjungta) ir atjunkite. Raskite tinkamos įtampos srovės šaltinį, kad nesugadintumėte elektroninių dalių.
09	„Code 09-Communication to encoder failed“ (09 kodas – užmegztį ryšio su koduotuvu nepavyko)	Purkštuvą nustatykite į padėtį OFF (išjungta), atjunkite ir palaukite penkias minutes. Nuimkite gaubtą. Patikrinkite kabelius ir jungtis. Patikrinkite variklį, žr. 41 puslapis.
10	„Code 10-Motor thermal protection enabled“ (10 kodas – įjungta valdymo bloko šiluminė apsauga)	Laikykite purkštuvą įjungtą į tinklą ir palaukite, kol atvės. Tam gali prireikti valandos. Patikrinkite, ar neužsikimšusios purkštuvo apatinės ir viršutinės ventiliacijos angos. Jei reikia, patikrinkite ventiliatoriaus jungtį ir laidus, ventiliatorius turi veikti. Atjunkite purkštuvą ir patikrinkdami įsitikinkite, ar variklis sukasi laisvai.
12	„Code 12-Excessive current protection enabled“ (12 kodas – pritaikyta per didelė srovės apsauga)	IJUNKITE IR IŠJUNKITE srovę. Jei problema išlieka, patikrinkite variklį, žr. 41 puslapis.
15	„Code 15-Motor not spinning, no motor current detected“ (15 kodas – variklis nesisuka, neaptikta variklio srovė)	Purkštuvą nustatykite į padėtį OFF (išjungta), atjunkite ir palaukite penkias minutes. Nuimkite gaubtą. Patikrinkite kabelius ir jungtis. Patikrinkite valdymo bloką. Patikrinkite variklį, žr. 41 puslapis.
17	„Code 17-Control board plugged into wrong voltage“ (17 kodas – valdymo blokas prijungtas prie netinkamos srovės lizdo)	Purkštuvą nustatykite į padėtį OFF (išjungta), atjunkite, raskite tinkamos įtampos srovės šaltinį, kad nesugadintumėte elektroninių dalių, žr. 41 puslapis.

Valdymo blokas



Požymis. Purkštuvas neveikia arba nustoja sukstis.

1. Patikrinkite į bloką tiekiamą įtampą.
 - a. Multimetru išmatuokite kintamosios srovės įtampą nuo maitinimo laido galo („L1in“ ir „L2in“, žr. **Laidų jungimo schemas**, 64 puslapis). Kintamosios srovės įtampa turėtų būti 100–127 V kintamosios srovės arba 220–240 V kintamosios srovės, priklausomai nuo vietos.
 - b. Jei įtampa yra žema arba jos nėra, patikrinkite elektros tiekimą iš sieninio lizdo. Jei elektros tiekimas iš sieninio lizdo yra tinkamas, atjunkite nuo sieninio lizdo ir palaukite penkias minutes, kol įtampa ištekės iš bloko.
 - c. Patikrinkite, ar nepažeisti laidai, maitinimo laidas ar jungtys.
2. Patikrinkite, ar nėra fizinių pažeidimų.

Variklis

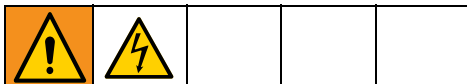

Norėdami išvengti elektros smūgio sukiamų sužalojimų, kai gaubtai nuimti klaidų aptikimo ir šalinimo procedūroms vykdyti, atjungę maitinimo laidą palaukite penkias minutes, kad nebeliktų likutinės elektros srovės.

Požymis. Įrenginys neveikia, veikia netolygiai arba triukšmingai.

1. Atlikite **Slėgio išleidimo procedūrą**, 17 puslapis.
2. Purkštuvą nustatykite į padėtį **OFF** (išjungta) ir atjunkite maitinimo laidą.
3. Nuimkite viršutinį purkštuvo gaubtą.
4. Išimkite siurbį.
5. Išimkite valdymo bloką.
6. Variklis turi sukis laisvai, nestrigti ir pernelyg netrūkčioti. Jei variklis stringa arba jį sukti reikalinga pernelyg didelė jėga, pakeiskite variklį.
7. Multimetru išmatuokite varžą tarp toliau nurodytų fazių.
 - a. Nuo A iki B
 - b. Nuo B iki C
 - c. Nuo A iki C
8. Varžos vertės turi būti vienodos. Jei varžos vertės labai skiriasi viena nuo kitos ($> 0,5 \Omega$), pakeiskite variklį.
9. Uždėkite siurbį.
10. Įstatykite valdymo bloką.
11. Uždėkite viršutinį purkštuvo gaubtą.

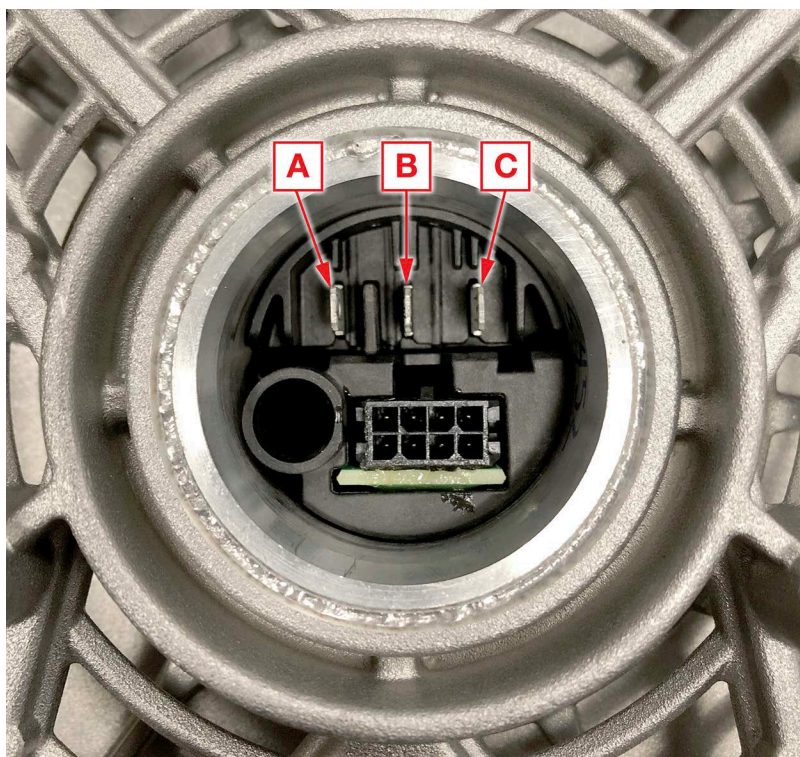

Remontas

Gaubto nuėmimas



Kad išvengtumėte sužalojimų dėl elektros smūgio ir judančių dalių, nenuimkite vidinio variklio gaubto ir atjungę maitinimo laidą palaukite penkias minutes, kad išsisklaidytų susikaupusi elektra.

1. Atlikite **Slėgio išleidimo procedūrą**, 17 puslapis.
2. Purkštuvą nustatykite į padėtį **OFF** (išjungta) ir atjunkite maitinimo laidą.
3. Naudodami 1/4 colio atsuktuvą, išsukite keturis priekinį gaubtą laikančius varžtus.

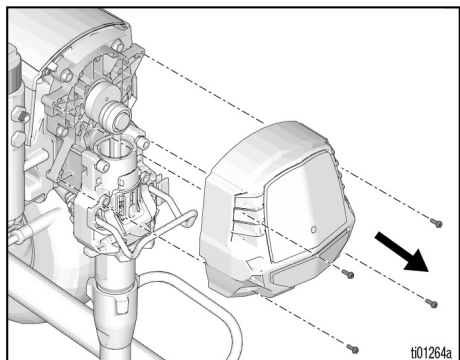

4. Naudodami 1/4 colio atsuktuvą, atsukite du priekinius varžtus.

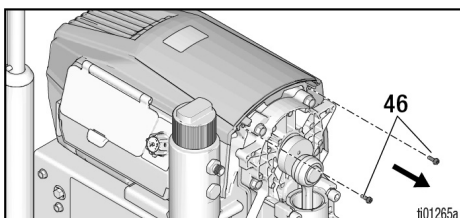

5. Naudodami T20 įrankį išsukite du „Torx T20“ varžtus. Nuimkite viršutinį gaubtą.

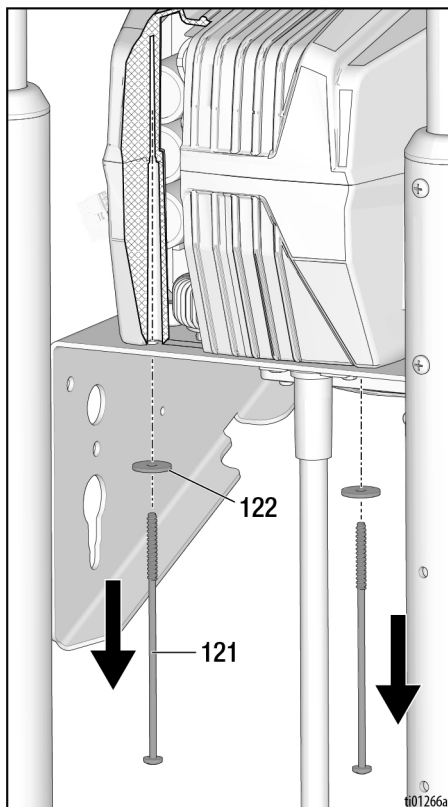

Gaubto keitimas

1. Įsitinkinkite, kad vidinėje gaubto viršaus pusėje esantys skirtukai sutampa su valdymo plokštės kanalo grioveliais. Viršutinio gaubto skirtukai turi įlįsti į valdymo plokštės griovelius. Šoniniai kraštai turi būti sulygiuoti su apatinio gaubto šoniniais grioveliais.

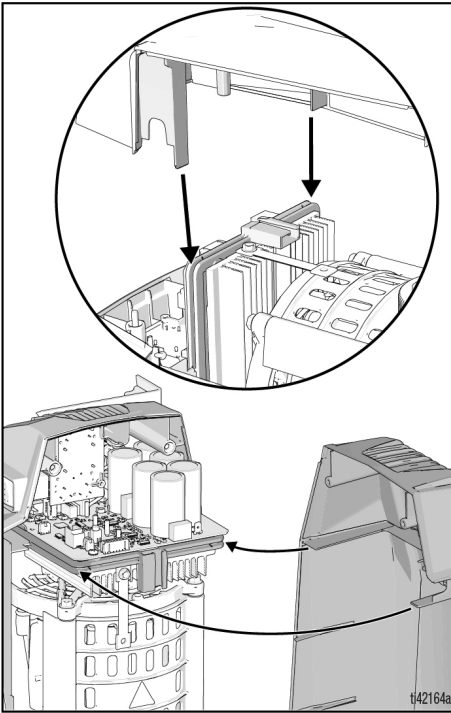

2. Švelniai paspauskite gaubto viršų ir naudodami T20 įrankį priveržkite du „Torx T20“ varžtus iki 12–16 col. sv.
3. Naudodami 1/4 col. atsuktuvą priveržkite du priekinius varžtus 20–25 col.
4. Sulygiuokite priekinį dangtį ir naudodami 1/4 col. atsuktuvą priveržkite priekinius varžtus 20–25 col.

Potenciometro nuėmimas



Kad išvengtumėte sužalojimų dėl elektros smūgio ir judančių dalių, nenuimkite vidinio variklio gaubto ir atjungę maitinimo laidą palaukite penkias minutes, kad išsisklaidytų susikaupusi elektra.

1. Nuimkite gaubtą, žr. Gaubto nuėmimas **Gaubto nuėmimas**, 42 puslapis.
2. Naudodami T20 įrankį, išsukite tris „Torx T20“ varžtus, laikančius ekraną.
3. Nuimkite šoninį gaubtą ties valdymo plokšte, atjungdami ekrano diržą.

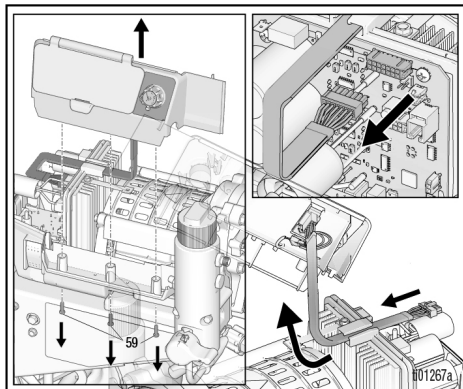

4. Atjunkite potenciometro kabelio jungtį.

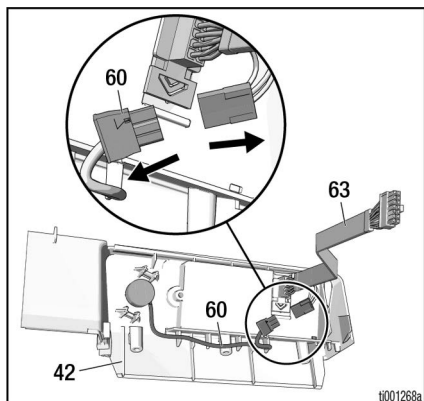

5. Nuimkite potenciometro rankenėlę atsukdami du likusius reguliavimo varžtus 5/64 colių šešiakampiu raktu.

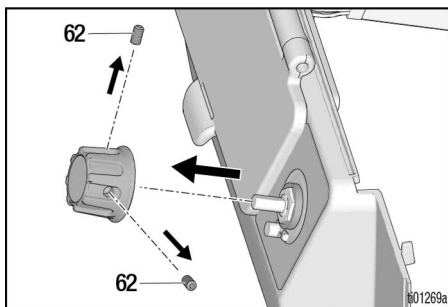

6. Naudodami 1/2 colio lizdą nuimkite potenciometrą, atsukdami tvirtinimo veržlę nuo ekrano.

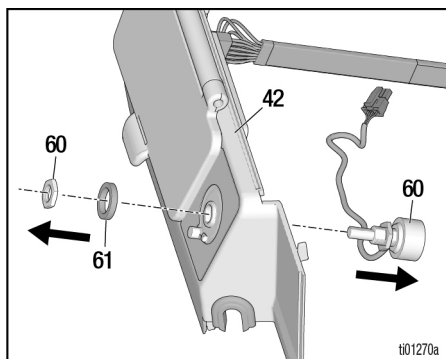

Potenciometro montavimas



Kad išvengtumėte sužalojimų dėl elektros smūgio ir judančių dalių, nenuimkite vidinio variklio gaubto ir atjungę maitinimo laidą palaukite penkias minutes, kad išsisklaidytų susikaupusi elektra.

1. Iš naujo sumontuokite potenciometrą įstumdami jį į vietą ant šoninio gaubto. Įsitinkinkite, kad laidai nukreipti žemyn. Pasukite potenciometro tvirtinimo varžtą 8–10 col. sv. Potenciometro laidą nutieskite šoninio gaubto apačioje ir prijunkite prie ekrano pynės.

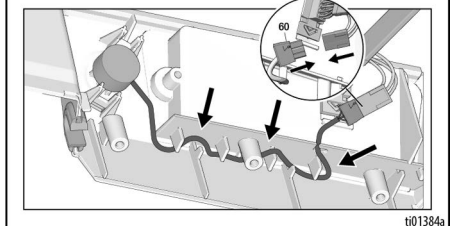
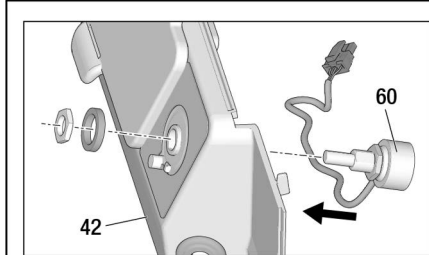
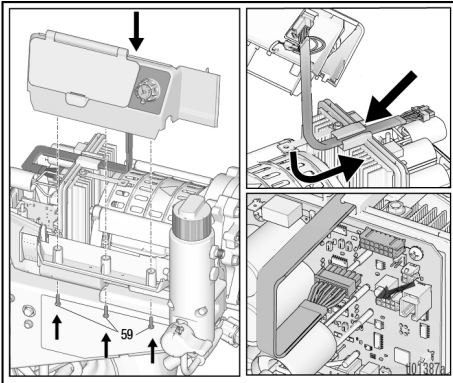

2. Sukite potenciometro veleną pagal laikrodžio rodyklę, kol jis sustos, tada sumontuokite tarpiklį ir rankenėlę, kad indikatorius būtų nukreiptas tiesiai žemyn („TurboClean“ padėtis). Spauskite rankenėlę žemyn ir priveržkite abu reguliavimo varžtus, kad būtų jaučiamas šioks toks tarpinės pasipriešinimas. Priveržkite reguliavimo varžtus 10–15 col. sv. sukimo momentu.

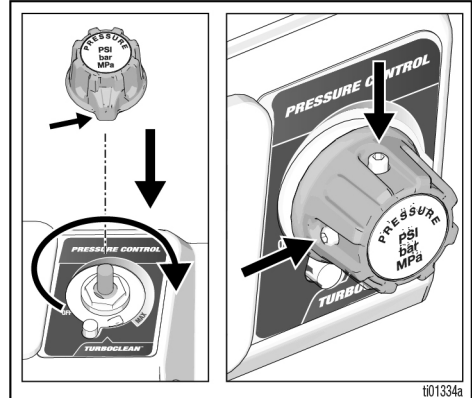

3. Iš naujo sumontuokite šoninį gaubtą prie apatinio gaubto. Priveržkite varžtus 12–16 col. sv. sukimo momentu. Vėl prijunkite ekrano pynę prie valdymo plokštės. Įsitinkinkite, kad ekrano pynė praveda pro valdymo plokštės viršutinėje pusėje esantį tvirtinimo elementą.
4. Surinkite ir pakeiskite gaubtą, žr. Gaubto keitimas **Gaubto keitimas**, 43 puslapis.
5. Sukalbruokite rankenėlę, žr. **Rankenėlės kalibravimas**, 32 puslapis.

Dalys

„695 XT LoBoy“

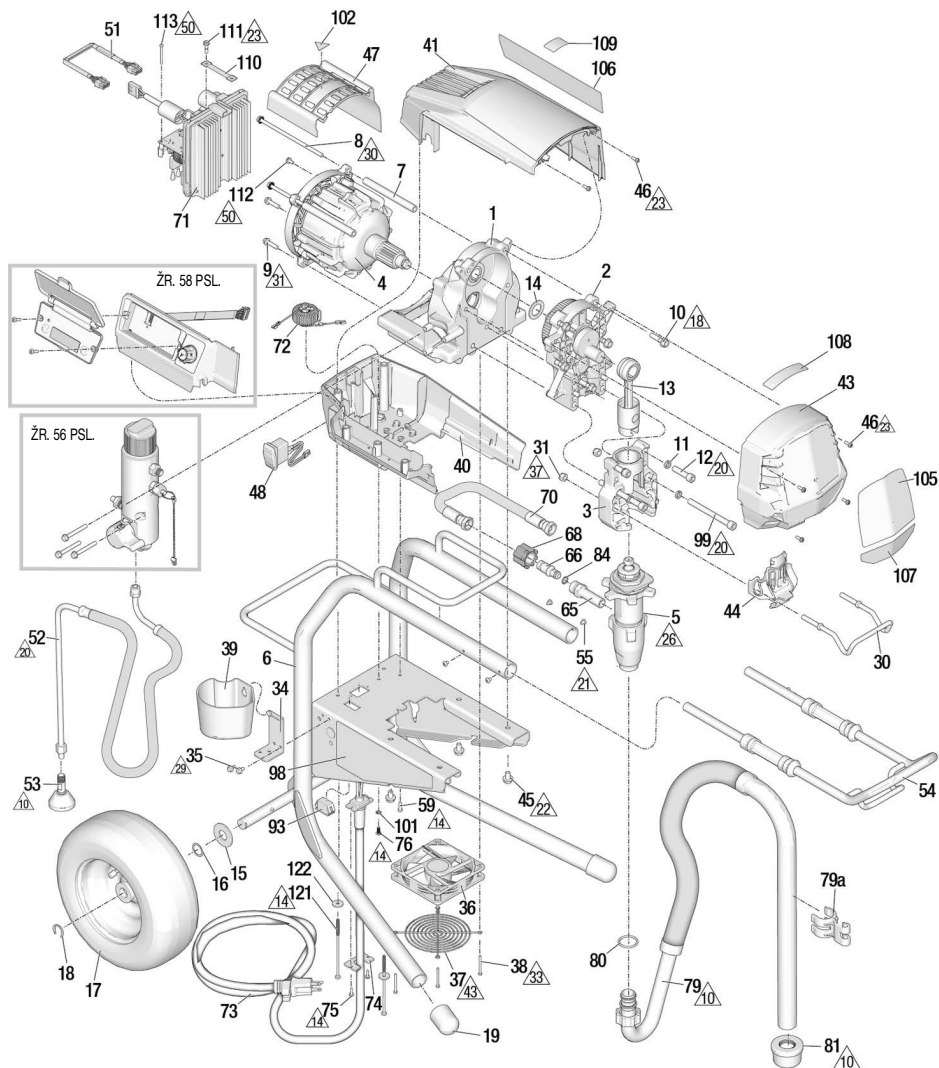

19103

001113a

Nuor.	Sukimo momentas	Nuor.	Sukimo momentas	Nuor.	Sukimo momentas
10	Priveržkite rankomis	23	2,3-2,89 N•m (20-25 in-lb)	37	9,6-10,7 N•m (85-95 in-lb)
14	1,4-1,8 N•m (12-16 in-lb)	26	95-108,5 N•m (70-80 pėd./svar.)	42	3,4-4,5 N•m (30-40 in-lb)
18	21,5-23,7 N•m (190-210 in-lb)	29	4,5-5,2 N•m (40-45 in-lb)	43	Apsaugą sumontuokite taip, kad ji neliestų ventiliatoriaus stebulės.
20	33,9-40,7 N•m (25-30 pėd./svar.)	30	7,9-8,5 N•m (70-75 in-lb)		
21	2,5-3,2 N•m (22-28 in-lb)	31	15,8-18 N•m (140-160 in-lb)	50	3,4-4,0 N•m (30-35 in-lb)
22	16,3-19,0 N•m (12-14 pėd./svar.)	33	0,7-0,9 N•m (6-8 in-lb)		

„695 XT LoBoy“ dalių sąrašas

Nuor.	Dalis	Aprašas	Kiekis	Nuor.	Dalis	Aprašas	Kiekis
1	2003292	VAŽIUOKLĖ, <i>apima 45</i>	1	66	16X833	TVIRTINIMO DETALĖ, greito prijungimo	1
2	2003289	KORPUSAS, <i>apima 10, 14</i>	1	68	120583	VERŽLĖ, mech.	1
3	2003294	KORPUSAS, guolių, <i>apima 11, 12, 30, 31, 32, 33, 44, 99</i>	1	70	2003296	ŽARNA, sujungta, <i>apima 66, 68, 84</i>	1
4	2003298	VARIKLIS, <i>apima 7, 8, 9, 47, 102</i>	1	71		PULTAS, valdymo	1
5	2001548	SIURBLYS, slėgimo, <i>apima 65, 80</i>	1	2003254		100-120VAC	1
6	20B190	RĖMAS, XT, „695 LoBoy“	1	2003255		220-240VAC	1
7	19B587	TARPIKLIS, jungiamoji trauklė, variklis	2	2003268		DROSELIS, įžemintas, <i>yra 76, 101</i>	1
8	19C928	VARŽTAS, dangtelio	2		2003269	Šiaurės Amerika, Japonija, Taivanas	1
9	119426	VARŽTAS, maš., šešiakamp. poveržlės galv.	2	73	Žr. 60 psl.	Likęs pasaulis	1
10	15C753	VARŽTAS, maš., šešiakampe poveržlės galvute	5	74	20B466	L Aidas, maitinimo, <i>apima 74, 75</i>	1
11	106115	VERŽLĖ, fiksuojamoji	4	74	20B466	FIKSATORIUS, maitinimo laidas	1
12	17E788	SRAIGTAS, su dangteliu, 3/8 x 1,5	2	75	2003004	VARŽTAS, maš., išdr. šešiakamp. poveržlės galv.	2
13	19D814	TRAUKLĖ, jungiamoji, XT	1	76	2003504	VARŽTAS, mech., dantytas, šešiakampe galv.	1
14	116191	POVERŽLĖ, ašinė	1	79	24A437	ŽARNA „LoBoy“, papildomas mazgas <i>apima 81</i>	1
15	156306	POVERŽLĖ, plokščioji	2	79a	15D000	SAVARŽA, išleidimo linijos	1
16	116038	POVERŽLĖ, banguotos spyruoklės	2	80	118494	TARPIKLIS, žiedinis	1
17	119420	RATAS, pneumatinis	2	81	189920	RINKINYS, sietelis	1
18	15E891	SAVARŽA, laikomoji	2	80	189920	RINKINYS, sietelis	1
19	19D306	GAUBTELIS, kojėlės	2	84	107505	TARPIKLIS, žiedinis	1
30	16C457	PAKABA, indo	1	91	Žr. 59 psl.	ŽARNA	1
31	111040	VERŽLĖ, užsifiks., įstat., nailoninė	2	93	16T483	KAMŠTIS	1
34	15F952	LAIKIKLIS, išleidimo taurelės	1	98▲	Žr. 61 psl.	ŽYMA, saugos, įspėjimo	1
35	114423	VARŽTAS, šešiakampe galvute	2	99	20B730	SRAIGTAS, su dangteliu, sch., 3/8 x 4,0, SST	2
36	19D923	VENTILIATORIUS, 12 V	1	101	100718	POVERŽLĖ	1
37	19D924	APSAUGA, ventiliatorius	1	102▲	2001766	ETIKETĖ, sauga, įspėjimas, judančios dalys	1
38	117683	VARŽTAS, maš., šešiakampis, „Phillips“ galvute	4	105	Žr. 61 psl.	ETIKETĖ, prekės ženklas, priekinė	1
39	276975	TAURELĖ, išleidimo	1	106	Žr. 61 psl.	ETIKETĖ, prekės ženklas, šoninė	1
40	2003286	KORPUSAS, variklio, apatinis, <i>apima 48, 59</i>	1	107	Žr. 61 psl.	ETIKETĖ, prekės ženklas, „Xtreme Torque“	1
41	2003283	SKYDAS, variklio, viršutinis; <i>apima 46, 59</i>	1	108	Žr. 61 psl.	ETIKETĖ, prekės ženklas, QR, XT	1
43	2003281	DANGTIS, priekinis, <i>apima 46</i>	1	109	16D576	ETIKETĖ, prekės ženklas, pagaminta JAV	1
44	20B130	GAUBTAS, siurblio trauklė	1	110	2002717	PYNĖ, įžeminta, pinta (tik 230 VAC modeliuose)	1
45	111801	VARŽTAS, įsriegiamas, šešiakampe galv.	4	111	119791	VARŽTAS, maš., šešiakampe poveržlės galvute (tik 230VAC modeliai)	1
46	2001659	VARŽTAS, maš., išdr. šešiakamp. poveržlės galv.	6	112	114391	VARŽTAS, įžeminimo (tik 230VAC modeliai)	1
47	19D292	DANGTIS, variklio	1	113	119236	VARŽTAS (tik 230VAC modeliai)	2
48	116752	JUNGIKLIS, svirtinis	1	121	2005199	VARŽTAS, #10, 5 col.	2
51	19B596	PYNĖ, koduotuvo	1	122	120339	POVERŽLĖ, plokščioji	2
52	20B648	ŽARNA, išleidimo, XT, „LoBoy“	1				
53	241920	KREIPTUVAS, srieginis	1				
54	19D794	RANKENA, „LoBoy“, mazgas	1				
55	109032	VARŽTAS, maš.	1				
59	19D307	VARŽTAS, maš., šešiakampis, pusapvalė galvute	1				
65	20B230	TVIRTINIMO DETALĖ, siurblio	1				

▲ Papildomų saugos lipduku, etikečių bei kortelių galite gauti nemokamai.

695 XT, 795 XT, „Mark IV Standard Hi-Boy“

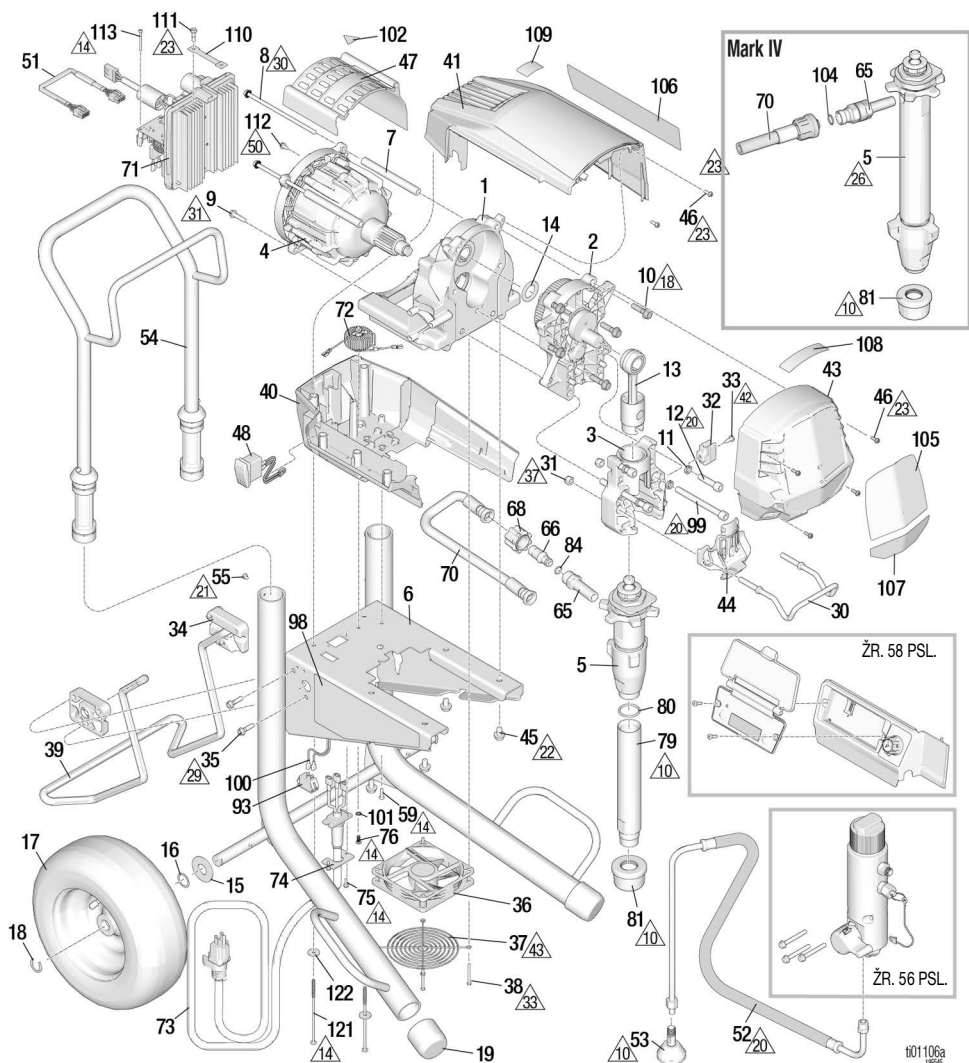

Nuor.	Sukimo momentas	Nuor.	Sukimo momentas	Nuor.	Sukimo momentas
10	Priveržkite rankomis	23	2,3-2,89 N•m (20-25 in-lb)	37	9,6-10,7 N•m (85-95 in-lb)
14	1,4-1,8 N•m (12-16 in-lb)	26	95-108,5 N•m (70-80 pėd./svar.)	42	3,4-4,5 N•m (30-40 in-lb)
18	21,5-23,7 N•m (190-210 in-lb)	29	14,7-17,0 N•m (130-150 in-lb)	43	Apsaugą sumontuokite taip, kad ji neliestų ventilatoriaus stebulės.
20	33,9-40,7 N•m (25-30 pėd./svar.)	30	7,9-8,5 N•m (70-75 in-lb)		
21	2,5-3,2 N•m (22-28 in-lb)	31	15,8-18 N•m (140-160 in-lb)		
22	16,3-19,0 N•m (12-14 pėd./svar.)	33	0,7-0,9 N•m (6-8 in-lb)		

695 XT, 795 XT, „Mark IV Standard Hi-Boy“ dalių sąrašas

Nuor.	Dalis	Aprašas	Kiekis	Nuor.	Dalis	Aprašas	Kiekis
1	2003292	VAŽIUOKLĖ, <i>apima 45</i>	1		20B230	Modeliai 695/795	
2		KORPUSAS, pavaros, <i>apima 10, 14</i>	1		2004203	Modelis „Mark IV“	
	2003289	Modelis 695		66	16X833	TVIRTINIMO DETALĖ, sparčiojo atjungimo (tik modeliai 695 / 795)	1
	2003290	Modeliai 795 / „Mark IV“		68	120583	VERŽLĖ, rans. (tik modeliai 695 / 795)	1
3	2003294	KORPUSAS, guolių, <i>apima 11, 12, 30, 31, 32, 33, 44, 99</i>	1	70		ŽARNA, sujungta	1
4		VARIKLIS, <i>apima 7, 8, 9, 47, 102</i>	1	2003296		Modeliai 695 / 795, <i>apima 66, 68, 84</i>	
	2003298	Modelis 695		2003297		Modelis „Mark IV“, <i>apima 104</i>	
	2003299	Modeliai 795 / „Mark IV“		71		PULTAS, valdymo	1
	2005784	„Mark IV“		2003256		110 VAC (UK)	
5		SIURBLYS, tūrinis	1	2003254		100-120VAC	
	2001548	Modelis 695, <i>apima 65, 80</i>		2003255		220-240VAC	
	2001573	Modelis 795, <i>apima 65, 80</i>		72		DROSELIS, įžemintas, <i>yra 76, 101</i>	1
	2001552	Modelis „Mark IV“, <i>apima 65</i>		2003268		Šiaurės Amerika, Japonija, Taivanas	
6	19D663	RĖMAS, XT, 695 / 795 / „Mark IV“	1		2003269	Likęs pasaulis	
7	19B587	TARPIKLIS, jungiamoji trauklė, variklis	2	73	Žr. 60 psl.	LAIDAS, maitinimo, <i>apima 74, 75</i>	1
8	19C928	VARŽTAS, dangtelio	2	74	20B466	FIKŠATORIUS, maitinimo laidas	1
9	119426	VARŽTAS, maš., šešiakamp. poveržlės galv.	2	75	2003004	VARŽTAS, maš., torx., savisriegis	2
10	15C753	VARŽTAS, maš., šešiakampe poveržlės galvute	5	76	2003504	VARŽTAS, mech., dantytas, šešiakampe galv.	1
11	106115	VERŽLĖ, fiksuojamoji	4	79	19D828	VAMZDIS, įsiurbimo, XT (tik 695 / 795 modeliai)	1
12	17E788	SRAIGTAS, su dangteliu, 3/8 x 1,5	2	80	118494	TARPIKLIS, žiedinis (tik 695 / 795 modeliai)	1
13	19D814	TRAUKLĖ, jungiamoji, XT	1	81	189920	RINKINYS, sietelis	1
14	116191	POVERŽLĖ, ašinė	1	84	107505	TARPIKLIS, žiedinis	1
15	156306	POVERŽLĖ, plokščioji	2	91	Žr. 59 psl.	ŽARNA	
16	116038	POVERŽLĖ, banguotos spyruoklės	2	93	16T483	KIŠTUKAS (220–240 V, tik 695 modeliams)	1
17	119420	RATAS, pneumatini	2	120059		JUNGIKLIS, svirtinis, 15–20 A (100–120 V, 795, tik „Mark IV“ modeliams)	1
18	15E891	SAVARŽA, laikomoji	2	97	Žr. 61 psl.	ŽARNA, nuim., tik „Mark IV“	1
19	276974	GAUBTELIS, kojėlės	2	98▲	Žr. 61 psl.	ŽYMA, saugos, įspėjimo	1
30	16C457	PAKABA, indo	1	99	20B730	SRAIGTAS, su dangteliu, sch., 3/8 x 4,0 SST	2
31	111040	VERŽLĖ, užsifiks., įstat., nailoninė	2	100	15G935	KABELIS, srovės stiprio jungiklis (100–120 V, 795, tik „Mark IV“ modeliams)	1
32	16X203	SAVARŽA, išleidimo linijos	1	101	100718	POVERŽLĖ	1
33	118444	VARŽTAS, maš., išdr. / šešiakamp. poveržlės galv.	1	102▲	2001766	ETIKETĖ, sauga, įspėjimas, judančios dalys	1
34	15C982	KUMŠTELIS, vežimėlio	2	104	102982	Sandarinamasis žiedas	
35	114531	VARŽTAS, maš., šešiakamp. poveržlės galv.	4	105	Žr. 61 psl.	ETIKETĖ, prekės ženklas, priekinė	1
36	19D923	VENTILIATORIUS, 12 V	1	106	Žr. 61 psl.	ETIKETĖ, prekės ženklas, šoninė	1
37	19D924	APSAUGA, ventiliatorius	1	107	Žr. 61 psl.	ETIKETĖ, prekės ženklas, „Xtreme Torque“	1
38	117683	VARŽTAS, maš., šešiakampis, „Phillips“ galvute	4	108	Žr. 61 psl.	ETIKETĖ, prekės ženklas, QR, XT	1
39	19D921	ATRAMA, stovas, universalus, XT	1	109	16D576	ETIKETĖ, prekės ženklas, pagaminta JAV	1
40	2003286	KORPUSAS, variklio, apatinis, <i>apima 48, 59</i>	1	110	2002717	PYNĖ, įžeminta, pinta (230 VAC ir 110 UK)	
41	2003283	SKYDAS, variklio, viršutinis; <i>apima 46, 59</i>	1	111	119791	VARŽTAS, maš., šešiakampe poveržlės galvute (230 VAC ir 110 UK)	1
43	2003281	DANGTIS, priekinis, <i>apima 46</i>	1	112	114391	VARŽTAS, įžeminimas (230 VAC ir 110 UK)	1
44	20B130	GAUBTAS, siurblio trauklė	1	113	119236	VARŽTAS (tik 230 VAC, 110 UK modeliams)	2
45	111801	VARŽTAS, įsriegiamas, šešiakampe galv.	4	121	2005199	VARŽTAS, #10, 5 col.	2
46	2001659	VARŽTAS, maš., išdr. šešiakamp. poveržlės galv.	6	122	120339	POVERŽLĖ, plokščioji	2
47	19D292	DANGTIS, variklio	1				
48	116752	JUNGIKLIS, svirtinis	1				
51	19B596	PYNĖ, koduotuvo	1				
52	20B342	ŽARNA, išleidimo, XT	1				
53	241920	KREIPTUVAS, srieginis	1				
54	24A250	RANKENA, mazgas	1				
55	109032	VARŽTAS, maš.	4				
59	19D307	VARŽTAS, maš., šešiakampis, pusapvalė galvute	1				
65		TVIRTINIMO DETALĖ, siurblio	1				

▲ Papildomų saugos lipdukų, etikečių bei kortelių galite gauti nemokamai.

1095 XT, „Mar V“, „Mark VII Standard Hi-Boy“

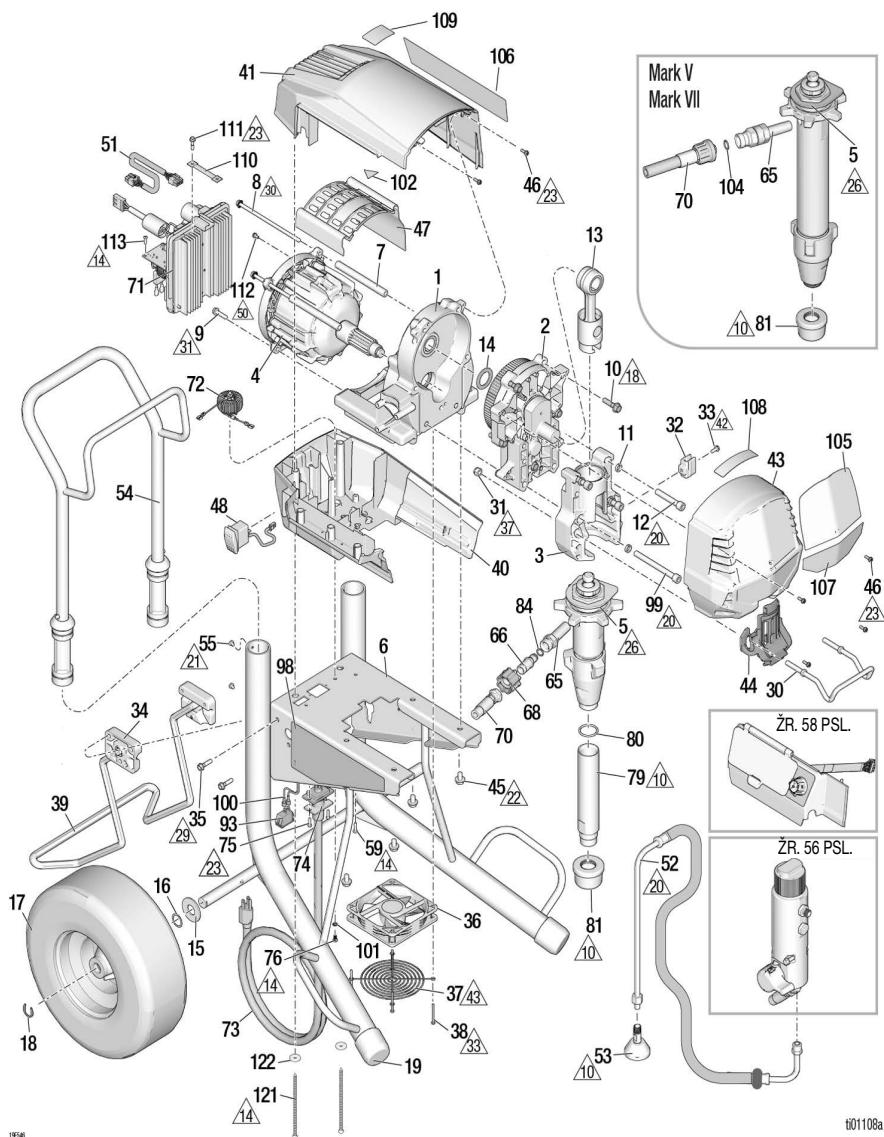

19346

601108a

Nuor.	Sukimo momentas	Nuor.	Sukimo momentas	Nuor.	Sukimo momentas
10	Priveržkite rankomis	23	20-25 in-lb (2,3-2,89 N•m)	37	9,6-10,7 N•m (85-95 in-lb)
14	1,4-1,8 N•m (12-16 in-lb)	26	142,8-156,4 N•m (105-115 pėd./svar.)	42	3,4-4,5 N•m (30-40 in-lb)
18	21,5-23,7 N•m (190-210 in-lb)	29	14,7-17,0 N•m (130-150 in-lb)	43	Apsauga sumontuokite taip, kad ji nelieštų ventiliatoriaus stebulės.
20	33,9-40,7 N•m (25-30 pėd./svar.)	30	7,9-8,5 N•m (70-75 in-lb)		
21	2,5-3,2 N•m (22-28 in-lb)	31	15,8-18 N•m (140-160 in-lb)		
22	16,3-19,0 N•m (12-14 pėd./svar.)	33	0,7-0,9 N•m (6-8 in-lb)		

1095 XT, „Mar V“, „Mark VII Standard Hi-Boy“ dalių sąrašas

Nuor. Dalis	Aprašas	Kiekis	Nuor. Dalis	Aprašas	Kiekis
1	2003293 VAŽIUOKLĖ, <i>apima 45</i>	1	66	16X833 TVIRTINIMO DETALĖ, sparčiojo atjungimo (tik modelis 1095)	1
2	2003291 KORPUSAS, pavaros, <i>apima 10, 14</i>	1	68	120583 VERŽLĖ, rank. (tik modelis 1095)	1
3	2003295 KORPUSAS, guolių, <i>apima 11, 12, 30, 31, 32, 33, 44, 99</i>	1	70	2003296 ŽARNA, sujungta	1
4	2003300 VARIKLIS, <i>apima 7, 8, 9, 47, 102</i>	1	2003297 Modeliai „Mark V“ / „Mark VII“; <i>apima 104</i>	71	2003256 PULTAS, valdymo
5	2003301 Modelis 1095 / „Mark V“	1	2003254 110 VAC (UK)	72	2003255 100-120VAC
6	2003302 Mark VII (EMEA)	1	2003255 220-240VAC	2003268 DROSELIS, įžemintas, <i>yra 76, 101</i>	1
7	19B587 SIURBLYS, tūrinis	2	2003269 Likęs pasaulis	73	2003268 Šiaurės Amerika, Japonija, Taivanas
8	19C928 VARŽTAS, dangtelio	2	73 Žr. 60 psl.	74	20B466 LAIDAS, maitinimo, <i>apima 74, 75</i>
9	119426 VARŽTAS, maš., šešiakamp. poveržlės galv.	2	74 20B466	75	2003004 FIKSATORIUS, maitinimo laidas
10	15C753 VARŽTAS, maš., šešiakampe poveržlės galvute	5	75 2003004	76	2003504 VARŽTAS, mech., dantytas, šešiakampe galv.
11	106115 VERŽLĖ, fiksuojamoji	4	79	79 19F477 VAMZDIS, įsiurbimo (tik 1095 modelis)	1
12	17E789 SRAIGTAS, su dangteliu, 3/8 x 2,25	2	80	80 118494 TARIKILIS, žiedinis (tik 1095 modelis)	1
13	24V085 TRAUKLĖ, jungiamoji	1	81	81 189920 SIETAS	1
14	116192 POVERŽLĖ, ašinė	1	84	107505 TARIKILIS, žiedinis	1
15	156306 POVERŽLĖ, plokščioji	2	91	91 Žr. 59 psl.	1
16	116038 POVERŽLĖ, banguotos spyruoklės	2	93	JUNGIKLIS, svirtinis	1
17	119509 RATAS, pneumatinis	2	120059 Modelis 1095 / „Mark V“ 100-120V (15 / 20 amperų)	126029 Modelis „Mark VII“ (10-16 amperų)	1
18	15E891 SAVARŽA, laikomoji	2	16T483 Modelis 1095 / „Mark V“ 220-240 V (kištukas)	97	Žr. 61 psl.
19	276974 GAUBTELIS, kojėlės	2	97 Žr. 61 psl.	98▲	Žr. 61 psl.
30	16C457 PAKABA, indo	1	99	20B730 SRAIGTAS, su dangteliu, SCH., 3/8 x 4,0 SST	2
31	111040 VERŽLĖ, užsifiks., įstat., nailoninė	2	100	15G935 KABELIS, srovės stiprio jungiklis (tik 1095 / „Mark V“ 100-120 VAC purkštuvų / „Mark VII“ modeliai)	1
32	16X203 SAVARŽA, išleidimo linijos	1	101	100718 POVERŽLĖ	1
33	118444 VARŽTAS, maš., išdr. / šešiakamp. poveržlės galv.	1	102▲	2001766 ETIKETĖ, sauga, įspėjimas, judančios dalys	1
34	15C982 KUMŠTELIS, vežimėlio	2	104	102982 Sandarinamasis žiedas	1
35	114531 VARŽTAS, maš., šešiakamp. poveržlės galv.	4	105	Žr. 61 psl.	1
36	19D923 VENTILIATORIUS, 12 V	1	106	Žr. 61 psl.	1
37	19D924 APSAUGA, ventilatorius	1	107	Žr. 61 psl.	1
38	117683 VARŽTAS, apvalia galvute	4	108	Žr. 61 psl.	1
39	19D921 ATRAMA, stovas, universalus, XT	1	109	16D576 ETIKETĖ, prekės ženklas, pagaminta JAV	1
40	2003287 KORPUSAS, variklio, apatinis, <i>apima 48, 59</i>	1	110	2002717 PYNĖ, įžeminta, pinta (tik 230 VAC ir 110 UK modeliai)	1
41	2003284 SKYDAS, variklio, viršutinis; <i>apima 46, 59</i>	1	111	119791 VARŽTAS, maš., šešiakampe poveržlės galvute (Tik 230 VAC ir 110 UK modeliai)	1
43	2003282 DANGTIS, priekinis, <i>apima 46</i>	1	112	114391 VARŽTAS, įžeminimas (tik 230 VAC ir 110 UK modeliai)	1
44	20B131 GAUBTAS, siurblio trauklė	1	113	119236 VARŽTAS (tik 230 VAC, 110 UK modeliams)	2
45	111801 VARŽTAS, įsriegiamas, šešiakampe galv.	4	121	2005199 VARŽTAS, #10, 5 col.	2
46	2001659 VARŽTAS, maš., išdr. šešiakamp. poveržlės galv.	6	122	120339 POVERŽLĖ, plokščioji	2
47	19D292 DANGTIS, variklio	1			
48	116752 JUNGIKLIS, svirtinis	1			
51	19B596 PYNĖ, koduotuvo	1			
52	20B342 ŽARNA, išleidimo, XT	1			
53	241920 KREIPTUVAS, srieginys	1			
54	24A250 RANKENA, mazgas	1			
55	109032 VARŽTAS, maš.	4			
59	19D307 VARŽTAS, maš., šešiakampis, pusapvalė galvute	2			
65	20B230 Modelis 1095	1			
	2004023 Modeliai „Mark V“ / „Mark VII“				

▲ Papildomų saugos lipduku, etikečių bei kortelių galite gauti nemokamai.

695 XT, 795 XT, „Mark IV Pro Hi-Boy“

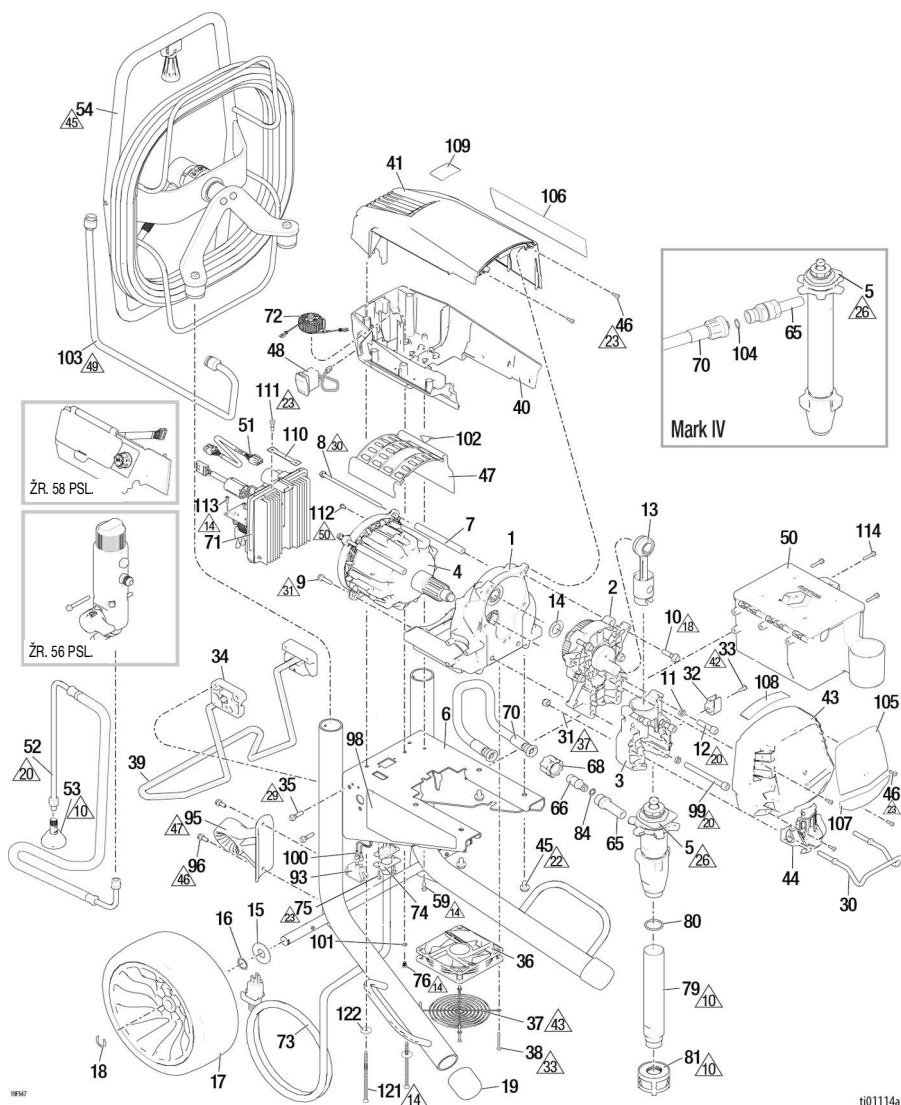

ti01114a

Nuor.	Sukimo momentas	Nuor.	Sukimo momentas	Nuor.	Sukimo momentas
10	Priveržkite rankomis	29	14,7-17,0 N•m (130-150 in-lb)	45	54,4-68,0 N•m (40-50 pėd./svar.)
14	1,4-1,8 N•m (12-16 in-lb)	30	7,9-8,5 N•m (70-75 in-lb)	46	4,5-5,6 N•m (40-50 in-lb)
18	21,5-23,7 N•m (190-210 in-lb)	31	15,8-18 N•m (140-160 in-lb)	47	Nukreipkite rodykle į viršų
20	33,9-40,7 N•m (25-30 pėd./svar.)	33	0,7-0,9 N•m (6-8 in-lb)	49	51,7-57,1 N•m (38-42 pėd./svar.)
22	16,3-19,0 N•m (12-14 pėd./svar.)	37	9,6-10,7 N•m (85-95 in-lb)	50	3,4-4,0 N•m (30-35 in-lb)
23	2,3-2,89 N•m (20-25 in-lb)	42	3,4-4,5 N•m (30-40 in-lb)		
26	94,9-108,5 N•m (70-80 pėd./svar.)	43	Apsaugą sumontuokite taip, kad ji neliestų ventilatoriaus stebulės.		

695 XT, 795 XT, „Mark IV Pro Hi-Boy“ dalių sąrašas

Nuor.	Dalis	Aprašas	Kiekis	Nuor.	Dalis	Aprašas	Kiekis
1	2003292	VAŽIUOKLĖ, <i>apima 45</i>	1	66	16X833	TVIRTINIMO DETALĖ, sparciojo atjungimo (tik modeliai 695 / 795)	1
2		KORPUSAS, pavaros, <i>apima 10, 14</i>	1	68	120583	VERŽLĖ, rank. (tik modeliai 695 / 795)	1
	2003289	Modelis 695		70		ŽARNA, sujungta	1
	2003290	Modeliai 795 / „Mark IV“		2003296		Modeliai 695 / 795, <i>apima 66, 68, 84</i>	
3	2003294	KORPUSAS, guolių, <i>apima 11, 12, 30, 31, 32, 33, 44, 99</i>	1	2003297		Modelis „Mark IV“, <i>apima 104</i>	
4		VARIKLIS, <i>apima 7, 8, 9, 47, 102</i>	1	71		PULTAS, valdymo	1
	2003298	Modelis 695		2003256		110 VAC (UK)	
	2003299	Modeliai 795		2003254		100-120VAC	
	2005784	„Mark IV“		2003255		220-240VAC	
5		SIURBLYS, tūrinis	1	72		DROSELIS, įžemintas, <i>yra 76, 101</i>	1
	2001549	Modelis 695, <i>apima 65, 80</i>		2003268		Šiaurės Amerika, Japonija, Taivanas	
	2001574	Modelis 795, <i>apima 65, 80</i>		2003269		Likęs pasaulis	
	2001553	Modelis „Mark IV“, <i>apima 65</i>		73	Žr. 60 psl.	LIDAS, maitinimo, <i>apima 74, 75</i>	1
6	19D663	RĖMAS, XT, 695 / 795 / „Mark IV“	1	74	20B466	FIKSATORIUS, maitinimo laidas	1
7	19B587	TARPIKLIS, jungiamoji trauklė, variklis	2	75	2003004	VARŽTAS, maš., torx., savisriegis	2
8	19C928	VARŽTAS, dangtelio	2	76	2003504	VARŽTAS, mech., dantytas, šešiakampe galv.	1
9	119426	VARŽTAS, maš., šešiakamp. poveržlės galv.	2	79	19D828	VAMZDIS, įsiurbimo, XT (tik 695 / 795 modeliams)	1
10	15C753	VARŽTAS, maš., šešiakampe poveržlės galvute	5	80	118494	TARPIKLIS, žiedinis (tik 695 / 795 modeliai)	1
11	106115	VERŽLĖ, fiksuojamoji	4	81	15V573	SIETAS	1
12	17E788	SRAIGTAS, su dangteliu, 3/8 x 1,5	2	84	107505	TARPIKLIS, žiedinis	1
13	19D814	TRAUKLĖ, jungiamoji, XT	1	91	Žr. 59 psl.	ŽARNA	1
14	116191	POVERŽLĖ, ašinė	1	93	16T483	KIŠTUKAS (220–240 V, tik 695 modeliams)	1
15	156306	POVERŽLĖ, plokščioji	2	120059		JUNGIKLIS, svirtinis, 15–20 A (100–120 V, 795, tik „Mark IV“ modeliams)	
16	116038	POVERŽLĖ, banguotos spyruoklės	2	95	19D922	KREIPIAMOJI DETALĖ, žarna, XT, pro	1
17	20B198	PADANGA, poliuretano, juoda	2	96	117633	VARŽTAS, galv. su išdr., šešiakamp. poveržlė	2
18	15E891	SAVARŽA, laikomoji	2	98▲	Žr. 61 psl.	ŽYMA, saugos, įspėjimo	1
19	276974	GAUBTELIS, kojėlis	2	99	20B730	SRAIGTAS, su dangteliu, SCH., 3/8 x 4,0 SST	2
20	16C457	PAKABA, indo	1	100	15G935	KABELIS, srovės stiprio jungiklis (100–120 V, 795, tik „Mark IV“ modeliams)	1
21	111040	VERŽLĖ, užsifiks., įstat., nailoninė	2	101	100718	POVERŽLĖ	1
22	16X203	SAVARŽA, išleidimo linijos	1	102▲	2001766	ETIKETĖ, sauga, įspėjimas, judančios dalys	1
23	118444	VARŽTAS, maš., išdr. / šešiakamp. poveržlės galv.	1	103	2002230	VAMZDELIS, suformuotas, XT	1
24	15C982	KUMŠTELIS, vežimėlio	2	104	102982	Sandarinamasis žiedas	1
25	114531	VARŽTAS, maš., šešiakamp. poveržlės galv.	4	105	Žr. 61 psl.	ETIKETĖ, prekės ženklas, priekinė	1
26	19D923	VENTILIATORIUS, 12 V	1	106	Žr. 61 psl.	ETIKETĖ, prekės ženklas, šoninė	1
27	19D924	APSAUGA, ventilatorius	1	107	Žr. 61 psl.	ETIKETĖ, prekės ženklas, „Xtreme torque“	1
28	117683	VARŽTAS, maš., šešiakamp. poveržlės galv.	4	108	Žr. 61 psl.	ETIKETĖ, prekės ženklas, QR, XT	1
29	19D921	ATRAMA, stovas, universalus, XT	1	109	16D576	ETIKETĖ, prekės ženklas, pagaminta JAV	1
30	2003286	KORPUSAS, variklio, apatinis, <i>apima 48, 59</i>	1	110	2002717	PYNĖ, įžeminta, pinta (tik 230 VAC ir 110 UK modeliai)	1
31	2003283	SKYDAS, variklio, viršutinis; <i>apima 46, 59</i>	1	111	119791	VARŽTAS, maš., šešiakampe poveržlės galvute (tik 230 VAC ir 110 UK modeliai)	1
32	2003281	DANGTIS, priekinis, <i>apima 46</i>	1	112	114391	VARŽTAS, įžeminimas (tik 230 VAC ir 110 UK modeliai)	1
33	20B130	GAUBTAS, siurblio trauklė	1	113	119236	VARŽTAS (tik 230 VAC, 110 UK modeliams)	2
34	111801	VARŽTAS, įsriegiamas, šešiakampe galv.	4	114	118852	VARŽTAS	3
35	2001659	VARŽTAS, maš., išdr. šešiakamp. poveržlės galv.	6	121	2005199	VARŽTAS, #10, 5 col.	2
36	19D292	DANGTIS, variklio	1	122	120339	POVERŽLĖ, plokščioji	2
37	116752	JUNGIKLIS, svirtinis	1				
38	287253	RINKINYS, įrankių dėžė, EMEA ir JK modeliai, <i>apima 114</i>	1				
39	19B596	PYNĖ, koduotuvo	1				
40	20B342	ŽARNA, išleidimo, XT	1				
41	241920	KREIPTUVAS, srieginys	1				
42	25V145	RITĖ, žarna, XT, <i>apima 77, 84, 95, 96, 103</i>	1				
43	19D307	VARŽTAS, maš., šešiakampis, pusapvalė galvute	1				
44	20B230	TVIRTINIMO DETALĖ, siurblio	1				
45	2004023	Modeliai 695/795					
		Modelis „Mark IV“					

▲ Papildomų saugos lipdukų, etiketėjų bei kortelių galite gauti nemokamai.

1095 XT, „Mar V“, „Mark VII Pro Hi-Boy“

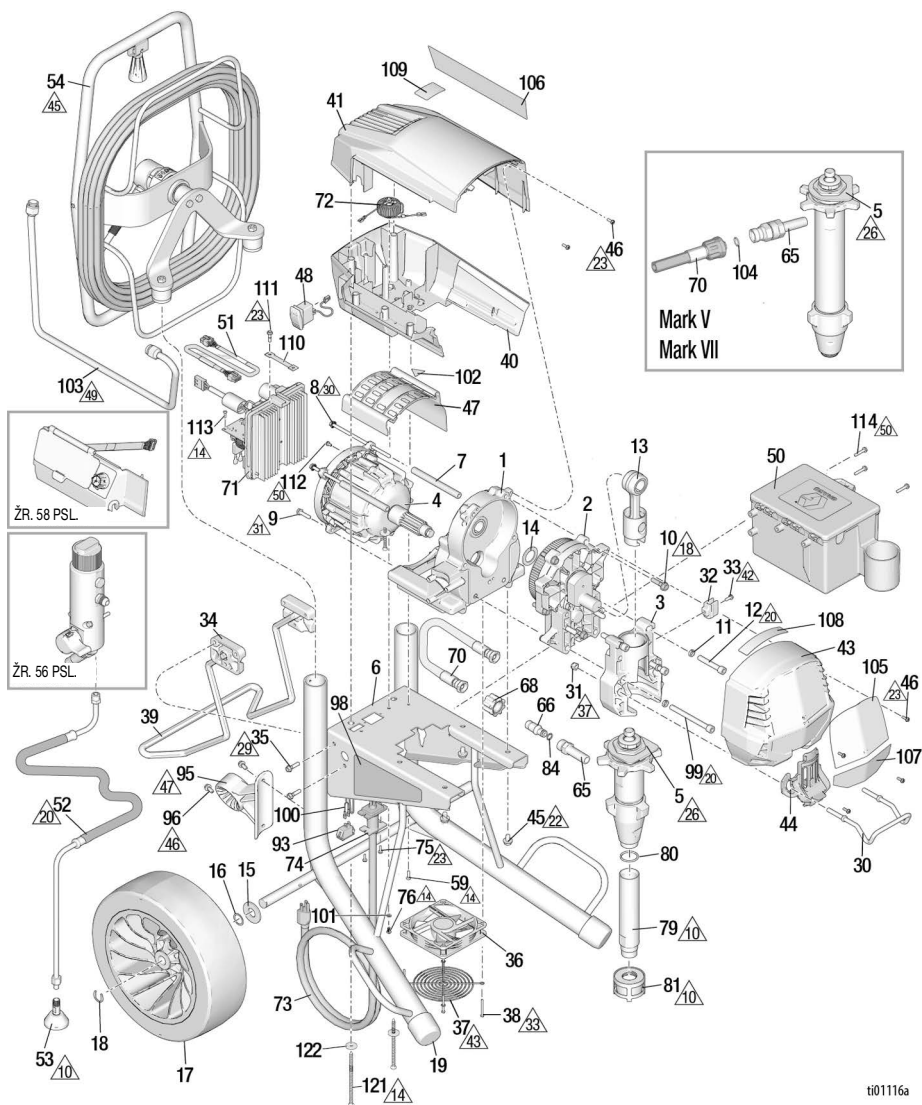

t101116a

Nuor.	Sukimo momentas	Nuor.	Sukimo momentas	Nuor.	Sukimo momentas
10	Priveržkite rankomis	29	14,7-17,0 N•m (130-150 in-lb)	45	54,4-68,0 N•m (40-50 pėd./svar.)
14	1,4-1,8 N•m (12-16 in-lb)	30	7,9-8,5 N•m (70-75 in-lb)	46	4,5-5,6 N•m (40-50 in-lb)
18	21,5-23,7 N•m (190-210 in-lb)	31	15,8-18 N•m (140-160 in-lb)	47	Nukreipkite rodykle į viršų
20	33,9-40,7 N•m (25-30 pėd./svar.)	33	0,7-0,9 N•m (6-8 in-lb)	49	51,7-57,1 N•m (38-42 pėd./svar.)
22	16,3-19,0 N•m (12-14 pėd./svar.)	37	9,6-10,7 N•m (85-95 in-lb)	50	3,4-4,0 N•m (30-35 in-lb)
23	2,3-2,89 N•m (20-25 in-lb)	42	3,4-4,5 N•m (30-40 in-lb)		
26	142,8-156,4 N•m (105-115 pėd./svar.)	43	Apsaugą sumontuokite taip, kad ji neliestų ventilatoriaus stebulės.		

1095 XT, „Mar V“, „Mark VII Pro Hi-Boy“ dalių sąrašas

Nuor.	Dalis	Aprašas	Kiekis	Nuor.	Dalis	Aprašas	Kiekis
1	2003293	VAŽIUOKLĖ, <i>apima 45</i>	1	66	16X833	TVIRTINIMO DETALĖ, sparčiojo atjungimo (tik modelis 1095)	1
2	2003291	KORPUSAS, pavaros, <i>apima 10, 14</i>	1	68	120583	VERŽLĖ, rank. (tik modelis 1095)	1
3	2003295	KORPUSAS, guolių, <i>apima 11, 12, 30, 31, 32, 33, 44, 99</i>	1	70		ŽARNA, sujungta	1
4		VARIKLIS, <i>apima 7, 8, 9, 47, 102</i>	1	2003296		Modelis 1095, <i>apima 66, 68, 84</i>	
	2003300	Modeliai 1095		2003297		Modeliai „Mark V“ / „Mark VII“;	
	2003301	„Mark V“				<i>apima 104</i>	
	2003302	Mark VII (EMEA)		71		PULTAS, valdymo	1
5		SIURBLYS, tūrinis	1	2003256		110 VAC (UK)	
	2001551	Modelis 1095, <i>apima 65, 80</i>		2003254		100-120VAC	
	2001555	Modelis „Mark V“, <i>apima 65</i>		2003255		220-240VAC	
	2001557	Modelis „Mark VII“, <i>apima 65</i>		72		DROSELIS, įžemintas, <i>yra 76, 101</i>	1
6	19D664	RĖMAS, XT, 1095 / „Mark V“ / „Mark VII“	1	2003268		Šiaures Amerika, Japonija, Taivanas	
7	19B587	TARPIKLIS, jungiamoji trauklė, variklis	2	2003269		Liķes pasaulis	
8	19C928	VARŽTAS, dangtelio	2	73	Žr. 60 psl.	LAIDAS, maitinimo, <i>apima 74, 75</i>	1
9	119426	VARŽTAS, maš., šešiakamp. poveržlės galv.	2	74	20B466	FIKSATORIUS, maitinimo laidas	1
10	15C753	VARŽTAS, maš., šešiakampe poveržlės galvute	5	75	2003004	VARŽTAS, maš., torx., saviriegis	2
11	106115	VERŽLĖ, fiksuojamoji	4	76	2003504	VARŽTAS, mech., dantytas, šešiakampe galv.	1
12	17E789	SRAIGTAS, su dangteliu, 3/8 x 2,25	2	79	19F477	VAMZDIS, įsiurbimo, XT (tik 1095 modelis)	1
13	24V085	TRAUKLĖ, jungiamoji	1	80	118494	TARPIKLIS, žiedinis (tik 1095 modelis)	1
14	116192	POVERŽLĖ, ašinė	1	81	15V573	SIETAS	1
15	156306	POVERŽLĖ, plokščioji	2	84	107505	TARPIKLIS, žiedinis	1
16	116038	POVERŽLĖ, banguotos spyruoklės	2	91	Žr. 59 psl.	ŽARNA	
17	17E687	PADANGA, poliuretano, juoda, 13 col.	2	93		JUNGIKLIS, svirtinis	1
18	15E891	SAVARŽA, laikomoji	2	120059		Modeliai 1095 / „Mark V“ 100-120V (15 / 20 amperų)	
19	276974	GAUBTELIS, kojėlės	2	126029		Modelis „Mark VII“ (10-16 amperų)	
30	16C457	PAKABA, indo	2	16T483		Modeliai 1095 / „Mark V“ 220-240 V (kištukas)	
31	111040	VERŽLĖ, užsifiks., įstat., nailoninė	1	95		KREIPIAMOJI DETALĖ, žama, XT, pro 1095 ir „Mark V“	1
32	16X203	SAVARŽA, išleidimo linijos	1	19D922		„Mark VII“	
33	118444	VARŽTAS, maš., išdr. / šešiakamp. poveržlės galv.	1	2002139		VARŽTAS, galv. su išdr., šešiakamp. poveržle	2
34	15C982	KUMŠTELIS, vežimėlio	2	96	117633	VARŽTAS, galv. su išdr., šešiakamp. poveržle	2
35	114531	VARŽTAS, maš., šešiakamp. poveržlės galv.	4	98▲	Žr. 61 psl.	ŽYMA, saugos, įspėjimo	1
36	19D923	VENTILIATORIUS, 12 V	1	99	20B730	SRAIGTAS, su dangteliu, SCH., 3/8 x 4.0 SST	2
37	19D924	APSAUGA, ventilatorius	1	100	15G935	KABELIS, srovės stiprio jungiklis (tik 1095 / „Mark V“ 100-120 VAC purkštuvų / „Mark VII“ modelis)	1
38	117683	VARŽTAS, maš., šešiakamp. poveržlės galv.	4	101	100718	POVERŽLĖ	1
39	19D921	ATRAMA, stovas, universalus, XT	1	102▲	2001766	ETIKETĖ, sauga, įspėjimas, judančios dalys	1
40	2003287	KORPUSAS, variklio, apatinis, <i>apima 48, 59</i>	1	103	2002230	VAMZDELIS, suformuotas, XT	1
41	2003284	SKYDAS, variklio, viršutinis; <i>apima 46, 59</i>	1	104	102982	Sandarinamasis žiedas	1
42	2003282	DANGTIS, priekinis, <i>apima 46</i>	1	105	Žr. 61 psl.	ETIKETĖ, prekės ženklas, priekinė	1
43	20B131	GAUBTAS, siurblio trauklė	1	106	Žr. 61 psl.	ETIKETĖ, prekės ženklas, šoninė	1
44	111801	VARŽTAS, įsriegiamas, šešiakampe galv.	4	107	Žr. 61 psl.	ETIKETĖ, prekės ženklas, „Xtreme torque“	1
45	111801	VARŽTAS, įsriegiamas, šešiakampe galv.	4	108	Žr. 61 psl.	ETIKETĖ, prekės ženklas, QR, XT	1
46	2001659	VARŽTAS, maš., išdr. šešiakamp. poveržlės galv.	6	109	16D576	ETIKETĖ, prekės ženklas, pagaminta JAV	1
47	19D292	DANGTIS, variklio	1	110	2002717	PYNĖ, įžeminta, pinta (tik 230 VAC ir 110 UK modeliai)	1
48	116752	JUNGIKLIS, svirtinis	1	111	119791	VARŽTAS, maš., šešiakampe poveržlės galvute (tik 230 VAC ir 110 UK modeliai)	1
49	287253	RINKINYS, įrankių dėžė (tik EMEA ir JK modeliai), <i>apima 114</i>	1	112	114391	VARŽTAS, įžeminimas (tik 230 VAC ir 110 UK modeliai)	1
51	19B596	PYNĖ, koduotuvo	1	113	119236	VARŽTAS (tik 230 VAC, 110 UK modeliams)	2
52	20B342	ŽARNA, išleidimo, XT	1	114	118852	VARŽTAS	3
53	241920	KREIPTUVAS, srieginys	1	121	2005199	VARŽTAS, #10, 5 col.	2
54		RITĖ, žarna, XT, <i>apima 77, 84, 95, 96, 103</i>	1	122	120339	POVERŽLĖ, plokščioji	2
	25V145	Modeliai 1095 / „Mark V“					
	25V146	Modelis „Mark VII“					
59	19D307	VARŽTAS, maš., šešiakampis, pusapvalė galvute	2				
65		TVIRTINIMO DETALĖ, siurblio	1				
	20B230	Modelis 1095					
	2004023	Modeliai „Mark V“ / „Mark VII“					

▲ Papildomų saugos lipdukų, etikėčių bei kortelių galite gauti nemokamai.

Filtrai

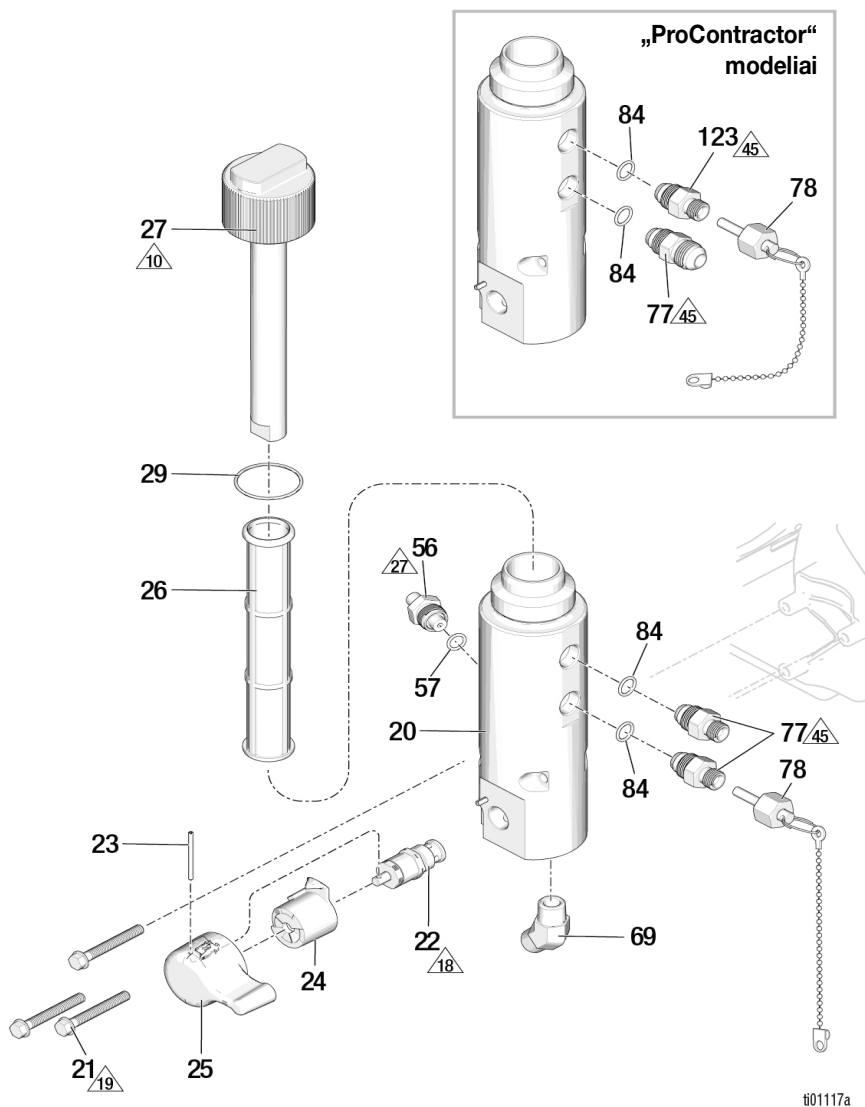

Nuor.	Sukimo momentas	Nuor.	Sukimo momentas	Nuor.	Sukimo momentas
10	Priveržkite rankomis	19	100-120 in-lb (11,3-13,6 N•m)	45	54,4-68,0 N•m (40-50 pėd./svar.)
18	190-210 in-lb (21,5-23,7 N•m)	27	47,5-61,0 N•m (35-45 pėd./svar.)		

Filtro dalių sąrašas

Nuor.	Dalis	Aprašas	Kiekis
20	19D919	PAGRINDAS, filtro, XT	1
21	120091	VARŽTAS	3
22	24B156	VOŽTUVAS, pildymo, intensyvaus naudojimo	1
23	15C972	KAIŠTIS, spyruoklės	1
24	24A382	PAGRINDAS, vožtuvas, intensyvaus naudojimo	1
25	24E234	RANKENA, pildymo vožtuvas, intensyvaus naudojimo	1
26		RINKINYS, filtras, tinklelis	1
	244067	60 tinklelis (originali įranga)	
	244068	100 tinklelis	
	244069	200 tinklelis	
	244071	30 mesh	
27	2003271	VAMZDELIS, difuzija; <i>apima 29</i>	1
		DANGTELIS, filtro	1
29	117285	TARPIKLIS, žiedinis	1
56	2003348	KEITIKLIS, slėgio valdymas, <i>apima 57 ir dalį Nr. 19C988 (žr. skaitmeninis ekranas Nr. 49)</i>	
57	111457	TARPIKLIS, žiedinis	1
69		TVIRTINIMO DETALĖ, alkūnė, 3/8 npt	1
	20B233	Modeliai 695 / 795 / 1095	
	122533	Modeliai „Mark IV“ / „Mark V“ / „Mark VII“	
77		ADAPTERIS, antgalis, <i>apima 84</i>	
	2003277	Modeliai 695 / 795 / 1095 „Standard“ ir „Lo-Boy“	2
	2003278	Modeliai „Mark IV“ / „Mark V Standard“	2
	2003279	Modelis „Mark VII Standard“	2
	2003280	„ProContractor“ modelis (visi modeliai)	1
78		KIŠTUKAS, be pakuotės	1
	2005275	1/4 col., modeliai 695, 795, 1095	
	2005276	3/8 col., modeliai „Mark IV“, „Mark V“	
	2005277	1/2 col., modeliai „Mark VII“	
84	107505	TARPIKLIS, žiedinis	2
123		RINKINYS, išleidimo skysčio filtras	1
	2003277	695 / 795 / 1095 modelių „ProContractor“	
	2003278	„Mark IV“ / „Mark V“ modelių „ProContractor“	
	2003279	„Mark VII modelio „ProContractor“	

Skaitmeninis ekranas

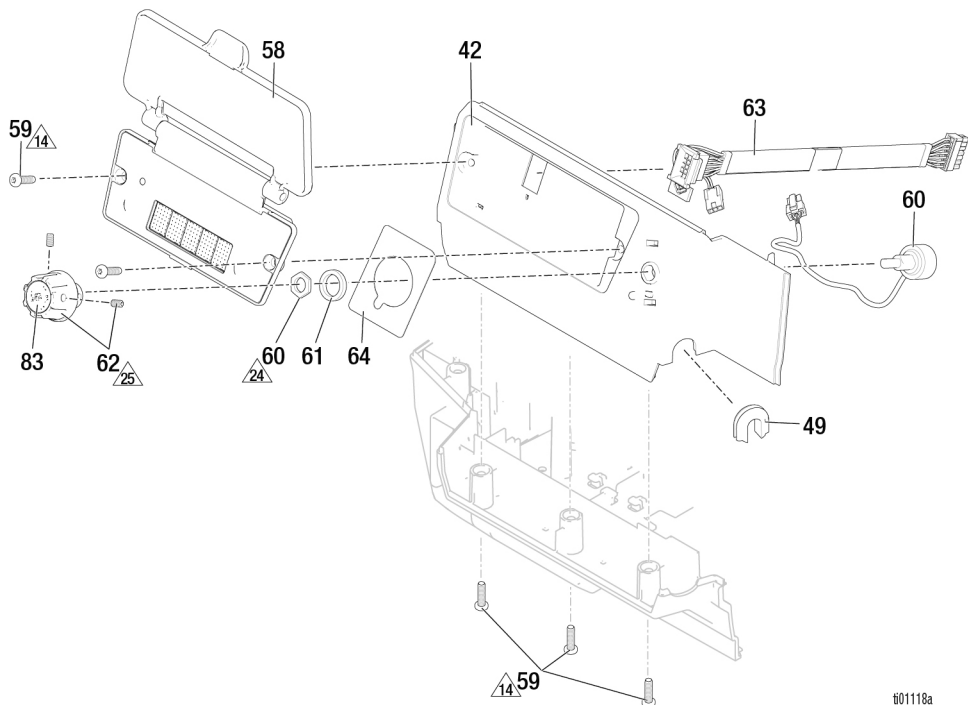

t01118a

Nuor.	Sukimo momentas	Nuor.	Sukimo momentas	Nuor.	Sukimo momentas
14	12-16 in-lb (1,4-1,8 N•m)	24	8-10 in-lb (0,9-1,1 N•m)	25	10-15 in-lb (1,1-1,7 N•m)

Skaitmeninio ekrano dalių sąrašas

Nuor. Dalis	Aprašas	Kiekis
42	2003288 KORPUSAS, variklio, šoninis, <i>apima 49, 59, 64</i>	1
49	19C988 ŽIEDELIS AŠAI, daviklio	1
58	20B432 MODULIS, ekranas, <i>apima 59</i> 20B431 „ProContractor“ / „Bluelink“ Tik ekranas	1
59	19D307 VARŽTAS, maš., šešiakampis, pusapvalė galvute	5
60	2003350 POTENCIOMETRAS, mazgas	1
61	15C973 TARPPIKLIS	1
62	19C986 RANKENA, potenciometras	1
63	19C527 PYNĖ, ekranas	1
64	19C998 ETIKETĖ, prekės ženklo, kontrolė	1
83	19D678 ETIKETĖ, valdymo	1

Purškimo pistoletas ir žarna

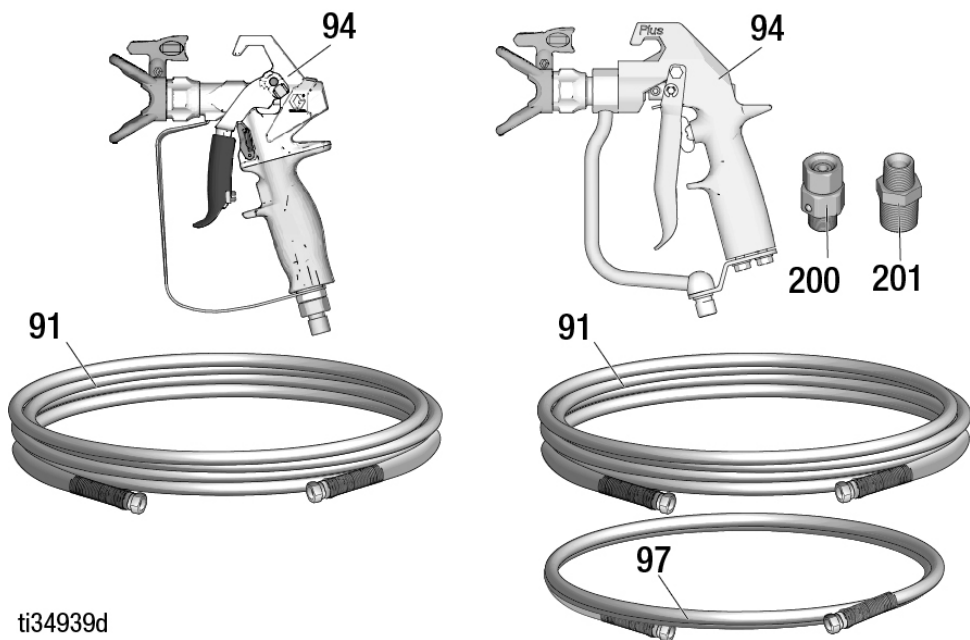

ti34939d

Purškimo pistoleto ir žarnos dalių sąrašas

Nuor.	Dalis	Aprašas	Kiekis
91		ŽARNA, sujungta	1
	240794	695 / 795 / 1095 XT, 1/4 col. x 50 pėd.	
	826079	695 / 795 / 1095 „Ultimate“, 1/4 col. x 50 pėd.	
	245225	„Mark VII“ / „Mark V“, 3/8 col. x 50 pėd.	
	278499	„Mark VII“, 1/2 col. x 50 pėd.	
94		PURŠKIMO PISTOLETAS	1
	17Y043	695 / 795 / 1095 XT, Šiaurės Amerika, EMEA	
	17Y044	695 / 795 / 1095 XT, Azija	
	826252	695 / 795 / 1095 „Ultimate“	
	241705	„Mark V“, Šiaurės Amerika ir ANZ, KO	
	289605	„Mark V“ / „Mark VII“, EMEA ir JK	
	246468	Mark IV	
97		ŽARNA, nuim.	1
	241735	„Mark VII“ / „Mark V“, 1/4 col. x 3 pėd.	
	191239	„Mark VII“, 3/8 col. x 11 pėd.	
200		PASUKAMAS LAIKIKLIS,	1
	189018	„Mark V“ / „Mark VII“	
201		ĮVORĖ	1
	159841	„Mark IV“ / „Mark V“ / „Mark VII“	
	159239	„Mark VII“	

Elektros kabelis

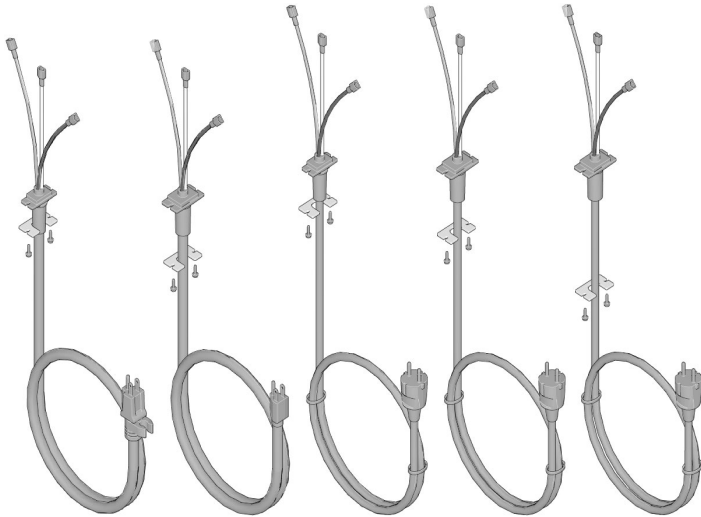

73a

73e

73b

73g

73j

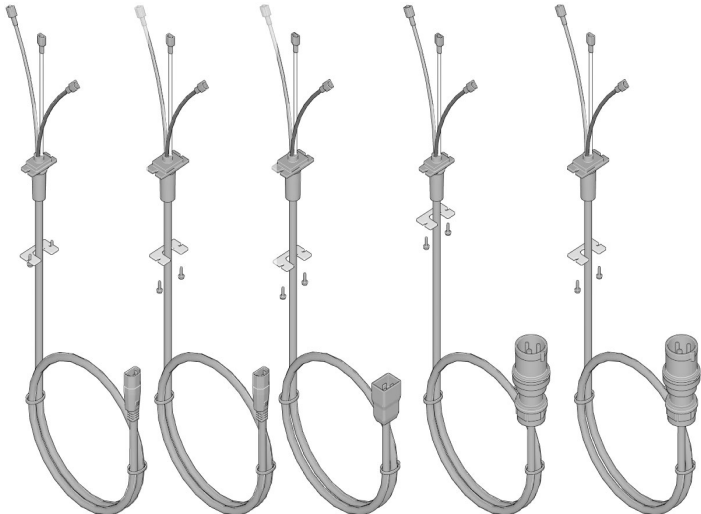

73d

73f

73k

73c

73h



203a

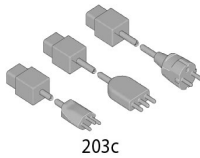

203c

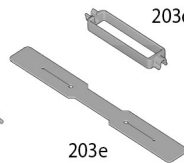

203d

203e



203f

ti01393a

Maitinimo laido dalių sąrašas

Etiketės

Nuor.	Dalis	Aprašas	Kiekis
		LAIIDAS, maitinimo	1
73a	2003257	Detalės Nr.: 19F545, 19F547, 19F553, 20B963, 20B964, 826295, 826297, 826296, 19F710, 826298, 19F711,, 826299, 19F549, 19F551	
73b	2003259	Detalės Nr.: 19F727, 19F729, 19F731, 19F733	
73c	2003266	Detalės Nr.: 19F728, 19F730, 19F732, 19F734	
73d	2003262	Detalės Nr.: 19F714, 20B951, 19F713, 20B953, 19F717, 19F712, 19F715	
73e	2003258	Detalės Nr.: 19F546, 826300, 19F548, 826301, 20B965, 19F550, 19F552, 19F725	
73f	2003263	Detalės Nr.: 19F720, 20B955, 19F721, 19F723, 19F724, 20B959	
73g	2003260	Detalės Nr.: 19F735, 19F736, 19F739, 19F741	
73h	2003267	Detalės Nr.: 19F740, 19F742	
73J	2003261	Detalės Nr.: 19F743, 19F744	
73K	2003264	Detalės Nr.: 20B961	
		ADAPTERIS, laidas	1
203a	242001	CEE 10 amp (Dalies Nr.: 19F714, 20B951, 19F713, 20B953, 19F717, 19F720, 20B955, 19F721, 19F723, 20B959, 19F724)	
203b	242005	ANZ, 10 A (dalies nr. 19F714, 19F713, 19F717, 19F720, 19F721, 19F723, 19F724, 19F712, 19F715)	
203c	287121	Italija, Danija, Šveicarija, 10 A (dalies Nr. 20B951, 20B953, 20B955, 20B959)	
	253103	CEE, Italija, Šveicarija, 16 amp (dalies Nr. 20B961)	
203d	195551	FIKSATORIUS, laidas	1
		Detalės Nr.: 19F714, 20B951, 19F713, 20B953, 19F717, 19F720, 20B955, 19F721, 19F723, 20B959, 19F724, 19F712, 19F715	
203e	121249	Detalės Nr.: 20B961	
203f	244285	Detalės Nr.: 20B963, 20B964, 20B965, 19F725	

Purkštuvu modelio numeris	Medicininė etiketė ▲	Nuor. 98 Ispėjamoji etiketė ▲	Nuor. 105 priekinė etiketė	Nuor. 106 soninė etiketė	Nuor. 107 XT etiketė	Nuor. 108 QR etiketė								
19F545	179960	18D884	2002271	2002280	2002289	2002410								
19F547						2002411								
19F553						2002272	2002281	2002410						
19F710								2002411						
19F711								2004238						
826295								2004239						
826297			2002278	20002287				2004238						
826296								2004239						
826298						2002273	2002282	2002410						
826299								2002411						
19F546								2002411						
826300								2002438						
19F548			2002411											
826301			2004239											
19F549			2002279	2002288	2002290	2002410								
19F551						2002411								
19F552						2002274	2002283	2002289	2002410					
19F727									2002411					
19F728		2002271							2002280	2002289	2002410			
19F729											2002411			
19F730			2002272	2002281	2002290							2002410		
20B951												2002411		
20B953						2002273	2002282	2002290					2002410	
19F731													2002411	
19F732		2002275							2002284	2002290				2002410
19F733											2002411			
19F734			2002276	2002285	2002290									2002410
20B955												2002411		
19F735						2002277	2002286	2002290						2002410
19F736													2002411	
19F739		2002275							2002284	2002290				2002410
20B959											2002411			
19F740			2002276	2002285	2002290									2002410
19F741	2002411													
19F742						2002273	2002282	2002289				2002410		
19F743												2002411		
19F744		2002271							2002280	2002289			2002410	
20B961											2002411			
19F720			2002272	2002281	2002290								2002410	
19F714	2002273												2002282	2002290
19F712						2002275	2002284	2002290						
19F715												2002411		
19F713		2002277							2002286	2002290				
19F717											2002411			
19F721			2002275	2002284	2002290									
19F550	2002411													
19F723						2002271	2002280	2002289					2002410	
19F724												2002411		
19F725		2002273							2002282	2002290			2002410	
20B963											2002411			
20B964			2002275	2002284	2002290								2002410	
20B965	2002411													
20B965						2002271	2002280	2002289					2002410	
												2002411		
		2002273							2002282	2002290			2002411	
											2002411			

▲ Papildomų saugos lipduku, etikečių bei kortelių galite gauti nemokamai.

Pastabos

Laidų jungimo schemas

Laidų jungimo schemas

100–120 V

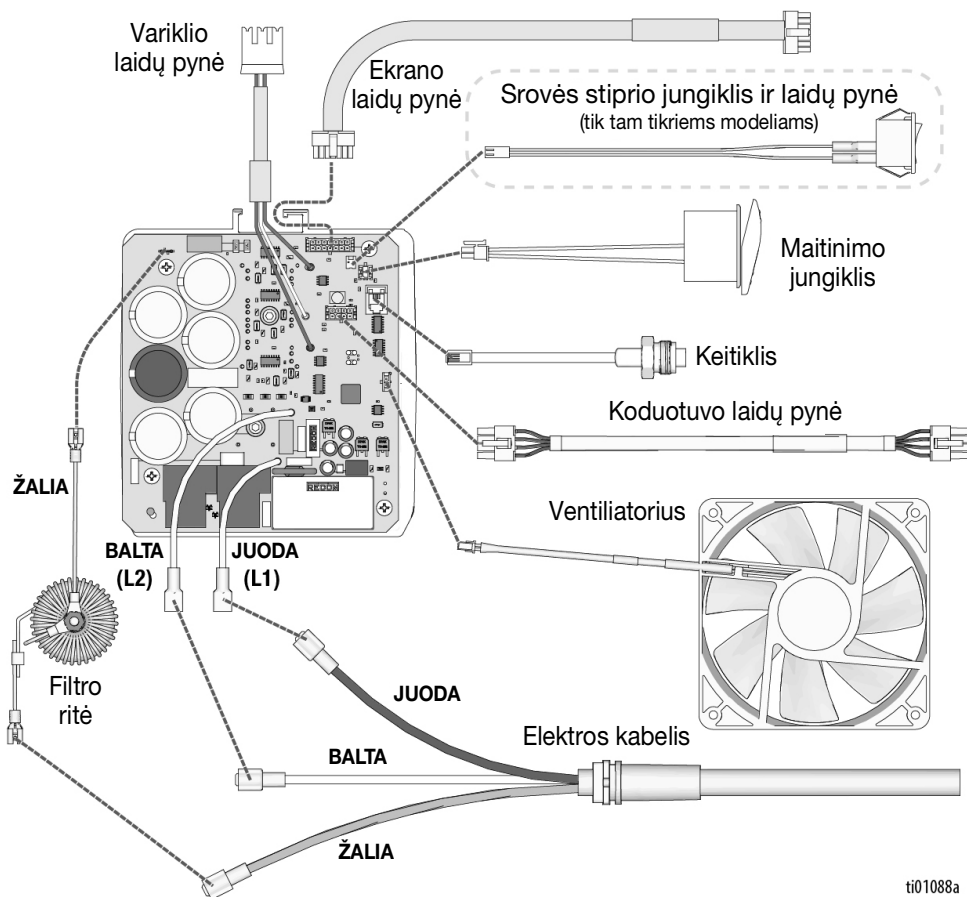

ti01088a

110V UK

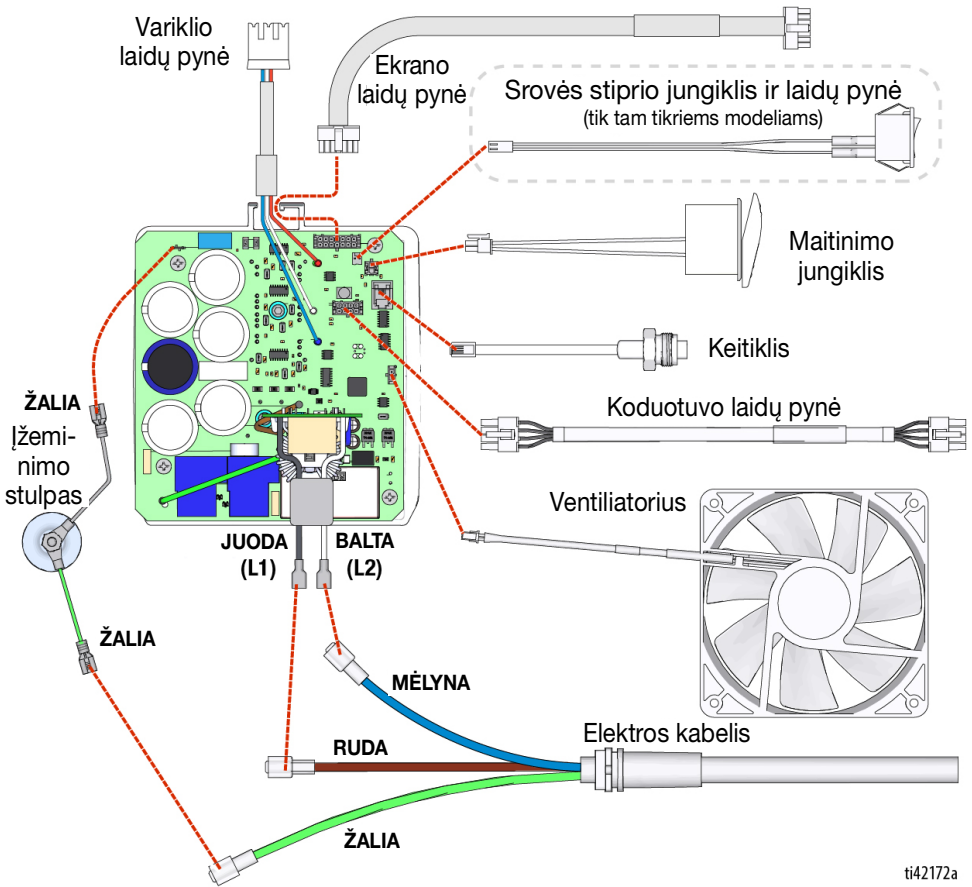

ti42172a

Laidų jungimo schemos

220–240V

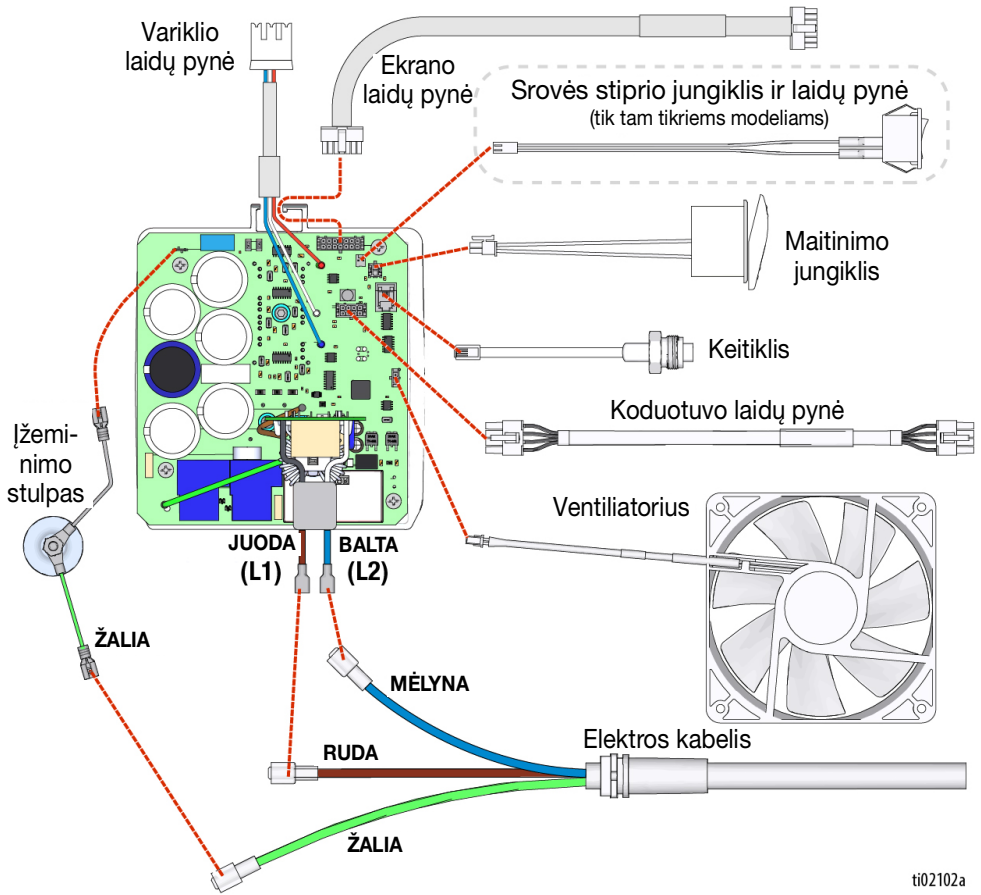

ti02102a

Techninės specifikacijos

	JAV	Metrinė sistema
Purkštuvus		
Didžiausias skysčio darbinis slėgis	3300 psi	228 bar, 22,8 MPa
Didžiausias tiekimo srautas		
695 XT	1,05 gpm	4,0 lpm
795 XT / „Mark IV XT“	1,2 gal/min.	4,5 l/min.
1095	1,3 gpm	4,9 lpm
Mark V XT	1,5 gpm	5,6 lpm (110 V) / 4,6 lpm (230 V) / 4,7 lpm (220 V)
„Mark VII“	NA	6,4 lpm
Didžiausias leidžiamas antgalio dydis		
695 XT		0,031
795 XT		0,033
1095 XT		
110–120 V modeliai		0,037
220–240 V modeliai		0,035
Mark IV XT		0,033
Mark V XT		
110–120 V modeliai		0,039
220–240 V modeliai		0,035
Mark VII XT		0,041
Skysčių išleidimo angos dydis pagal NPSM standartą		
695 XT, 795 XT, 1095 XT		1/4 col.
„Mark IV XT“, „Mark V XT“		3/8 col.
Mark VII XT		1/2 col.
Generatoriaus mažiausia galia		5000 W
Techniniai elektros sistemos reikalavimai		
695 XT	100–120 VAC, 15 A 50–60 Hz	220–240 VAC, 10 A 50–60 Hz
795 XT, „Mark IV XT“, 1095 XT, „Mark V XT“	100–120 VAC, 20 A 50–60 Hz	220–240 VAC, 10 A 50–60 Hz
Mark VII XT	NĖRA	220–240 VAC, 16 A 50–60 Hz
Aplinkos įvertinimas		32–108 ° F (0–42 ° C)
Purkštuvų matmenys		
„Lo-Boy“		
Aukštis	28,0 colio	71,1 cm
Ilgis (rankena įtraukta)	29,5 colio	74,9 cm
Ilgis (rankena ištraukta)	35,0 colio	88,9 cm
Plotis	22,3 colio	56,6 cm
Svoris (purkštuvus, žarna, pistoletas)	90 svar.	41 kg
„Standard“, 695 XT / 795 XT / „Mark IV XT“		
Aukštis (rankena įtraukta)	30,5 colio	77,5 cm
Aukštis (rankena ištraukta)	40,2 colio	102,1 cm
Ilgis	25,3 colio	64,3 cm
Plotis	22,3 colio	56,6 cm
695 / 795 svoris (purkštuvus, žarna, pistoletas)	93 svar.	42 kg
„Mark IV“ svoris (purkštuvus, žarna, pistoletas)	103 svar.	47 kg
„Standard“, 1095 XT / „Mark V XT“ / „Mark VII XT“		
Aukštis (rankena įtraukta)	30,5 colio	77,5 cm
Aukštis (rankena ištraukta)	40,2 colio	102,1 cm
Ilgis	25,9 colio	65,8 cm
Plotis	24,4 colio	62,0 cm
1095 svoris (purkštuvus, žarna, pistoletas)	112 svar.	51 kg
„Mark V“ svoris (purkštuvus, žarna, pistoletas)	122 svar.	55 kg
„Mark VII“ svoris (purkštuvus, žarna, pistoletas)	126 svar.	57 kg

Techninės specifikacijos

„ProContractor“, 695 XT / 795 XT / „Mark IV XT“					
Aukštis (sparčioji vertikali ritės rankena)		41,3 colio			104,9 cm
Ilgis		27,5 colio			69,9 cm
Plotis (sparčioji vertikali ritės rankena)		22,6 colio			57,4 cm
Plotis (sparčioji horizontali ritės rankena)		25,5 colio			64,8 cm
695 / 795 svoris (purkštuvas, žarna, pistoletas)		112 svar.			51 kg
„Mark IV“ svoris (purkštuvas, žarna, pistoletas)		122 svar.			55 kg
„ProContractor“, 1095 XT / „Mark V XT“ / „Mark VII XT“					
Aukštis (sparčioji vertikali ritės rankena)		41,5 colio			105,4 cm
Ilgis		28,0 colio			71,1 cm
Plotis (sparčioji vertikali ritės rankena)		24,2 colio			61,5 cm
Plotis (sparčioji horizontali ritės rankena)		25,5 colio			64,8 cm
1095 svoris (purkštuvas, žarna, pistoletas)		129 svar.			59 kg
„Mark V“ svoris (purkštuvas, žarna, pistoletas)		140 svar.			64 kg
„Mark VII“ svoris (purkštuvas, žarna, pistoletas)		147 svar.			67 kg
Visi purkštuvai					
Konstrukcinės medžiagos					
Su darbine terpe kontaktuojančios medžiagos		Cinkuotas ir nikeliuotas anglinis plienas, nailonas, nerūdijantis plienas, politetrafluoroetilenas (PTFE), acetalis, oda, ultraaukštos molekulinės masės polietilenas (UHMWPE), aliuminis, volframo karbidas, polietilenas, fluoroeastomeras, uretanas			
Triukšmas** (dBA) @esant 22,8 Mpa (228 bar, 3300 psi)					
Garso slėgis**					
695 XT / 795 XT / „Mark IV XT“			63 dBA		
1095 XT / „Mark V XT“ / „Mark VII XT“			79 dBA		
Garso galia**					
695 XT / 795 XT / „Mark IV XT“			77 LwA		
1095 XT / „Mark V XT“ / „Mark VII XT“			89 LwA		
Pastabos					
** Garso slėgis išmatuotas 1 metro (3 pėdų) atstumu nuo įrangos.					
** Garso galia išmatuota pagal ISO-9614 standartą.					
Visi prekių ženklai arba registruotieji prekių ženklai yra jų atitinkamų savininkų nuosavybė.					
„Graco“ datos kodas					
„Graco“ datos kodas / serijos kodas	Mėnuo (pirmasis simbolis)	Metai (2-as ir 3-ias simboliai)	Serija (4-as simbolis)	Dalies numeris (5-as ir 10-as simboliai)	Serija (11–16-as simboliai)
Datos kodo pavyzdys A16A	A = sausis	16 = 2016	A = serijos patikros numeris		
Datos kodo pavyzdys L16A232749000102	L = gruodis	16 = 2016	A = serijos patikros numeris	6 raidžių ir skaitmenų dalies numeris	6 skaitmenų nuoseklus serijos numeris

Kalifornijas pasiūlymas 65

KALIFORNIJOS GYVENTOJAI

 **ISPĒJIMAS.** Vēžys ir žala reprodukcinei sistēmai –
www.P65warnings.ca.gov.

„Graco“ standartinė garantija

„Graco“ standartinė garantija

„Graco“ garantuoja, kad visa šiame dokumente paminėta įranga, kuri yra pagaminta „Graco“ ir kuriai suteiktas „Graco“ pavadinimas, pardavimo naudoti pirminiam pirkėjui dieną yra be medžiaginių ir gamybinių defektų. Neskaitant bet kokių „Graco“ paskelbtų specialiųjų, išplėstinių arba ribotų garantijų, „Graco“ įsipareigoja dvylika mėnesių nuo pardavimo datos suremontuoti arba pakeisti bet kokias dalis, kurias „Graco“ nustatys esant su defektais. Ši garantija galioja tik tada, kai įranga montuojama, eksploatuojama ir prižiūrima laikantis rašytinių „Graco“ rekomendacijų.

Šios garantijos taikymo sritis neapima ir bendrovė „Graco“ nepriima atsakomybės už bendrą susidėvėjimą ar bet kokius gedimus, žalą ar susidėvėjimą, įvykusį dėl netinkamo sumontavimo, naudojimo, nusitrynimo, korozijos, nepakankamos arba netinkamos priežiūros, aplaidumo, avarijos, įrenginio pakeitimų arba ne „Graco“ dalių naudojimo. Bendrovė „Graco“ taip pat neatsako už gedimus, žalą arba susidėvėjimą, kuris įvyko dėl „Graco“ įrenginio nesuderinamumo su konstrukcijomis, priedais, įranga arba medžiagomis, kurias pateikė ne „Graco“, arba dėl netinkamo konstrukcijų, priedų, įrangos ar medžiagų, kurias pateikė ne „Graco“, projektavimo, gamybos, montavimo, naudojimo ar priežiūros.

Ši garantija pagrįsta iš anksto apmokėtu įrenginiu, kuris, kliento teigimu, yra su defektais, grąžinimu „Graco“ įgaliotajam platintojui, kuris turi patvirtinti defektą, dėl kurio yra pareikštos pretenzijos. Bendrovei „Graco“ patvirtinus defektą, dėl kurio pareikštos pretenzijos, ji įsipareigoja nemokamai ištaisyti defektą arba pakeisti dalis su defektais. Įrenginys bus grąžintas pirminiam pirkėjui iš anksto apmokėjus transporto išlaidas. Jei įrenginio patikros metu nebus nustatyta jokių medžiaginių arba gamybinių defektų, remontas bus atliktas už pagrįstą mokesį, į kurį gali būti įtrauktos dalių, darbų ir transportavimo kainos.

ŠI GARANTIJA YRA IŠIMTINĖ IR PAKEIČIA BET KOKIAS KITAS TIEK AIŠKIAI IŠREIKŠTAS, TIEK NUMANOMAS GARANTIJAS, ĮSKAITANT, BE KITA KO, GARANTIJĄ DĖL GALIMYBĖS PARDUOTI AR TINKAMUMO TAM TIKRIEMS TIKSLAMS.

Vienintelis „Graco“ įsipareigojimas ir vienintelė pirkėjo teisių gynimo priemonė garantijos pažeidimo atveju yra numatyta pirmiau. Pirkėjas sutinka, kad jis negaus jokių kitų kompensacijų (įskaitant, be kita ko, atsitiktinę arba netiesioginę žalą dėl prarasto pelno, pardavimo apimčių sumažėjimo, asmenų sužalojimo arba turto sugadinimo ir bet kokią kitą atsitiktinę arba netiesioginę žalą). Bet kokie veiksmai dėl garantinių įsipareigojimų pažeidimo turi būti pradėti per dvejus (2) metus nuo pardavimo datos.

BENDROVĖ „GRACO“ NETEIKIA GARANTIJOS IR NEPRIPAŽIŠTA JOKIŲ NUMANOMŲ GARANTIJŲ DĖL GALIMYBĖS PARDUOTI AR TINKAMUMO TAM TIKRIEMS TIKSLAMS, KAI TAI SUSIJĘ SU PRIEDAIS, ĮRANGA, MEDŽIAGOMIS AR DALIMIS, KURIAS JI PARDAVĖ, BET NEPAGAMINO. Šių gaminių, kuriuos „Graco“ parduoda, tačiau negamina (pvz., elektros variklių, jungiklių, žamų ir pan.) atžvilgiu garantiją savo nuožiūra taiko arba netaiko jų gamintojai. Bendrovė „Graco“ apsiima suteikti pirkėjui visą pagrįstai reikalingą pagalbą pareiškiant pretenzijas dėl šių garantinių įsipareigojimų pažeidimų.

„Graco“ jokiais aplinkybėmis nepriima atsakomybės už netiesioginę, atsitiktinę, ypatingą arba šalutinę žalą, patirtą dėl „Graco“ tiekiamos įrangos ar bet kokių kitų parduodamų gaminių arba prekių komplektacijos, darbinų charakteristikų ar naudojimo, nepriklausomai nuo to, ar tai įvyko dėl sutarties pažeidimo, garantinių įsipareigojimų pažeidimo, „Graco“ darbuotojų aplaidumo ar kitų priežasčių.

„Graco“ informacija

Naujausios informacijos apie „Graco“ gaminius ieškokite www.graco.com.

Dėl su patentais susijusios informacijos žr. www.graco.com/patents.

JEI NORITE UŽSAKYTI, susisiekite su savo „Graco“ platintoju arba paskambinkite telefonu 1-800-690-2894 ir sužinokite artimiausią platintoją.



Visi šiame dokumente pateikti rašytiniai ir vaizdiniai duomenys atspindi paskelbimo metu turėtą naujausią informaciją apie gaminį. „Graco“ pasilieka teisę bet kuriuo metu keisti dokumentą be jokio įspėjimo.

Originalios instrukcijos vertimas. This manual contains Lithuanian. MM 3B0070

„Graco“ būstinė: Mineapolis
Tarptautiniai biurai: Belgija, Kinija, Japonija, Korėja

GRACO INC. AND SUBSIDIARIES • P.O. BOX 1441 • MINNEAPOLIS MN 55440-1441 • USA

Autoriaus teisės 2023, Graco Inc. Visos „Graco“ gamybos vietos yra registruotos pagal ISO 9001 standartą.

www.graco.com
C red., Gegužė 2024