

## Elektriskie bezgaisa izsmidzinātāji

3B0093C

LV

**Pārnēsamam bezgaisa izsmidzināšanas darbam ar arhitektūras krāsām un pārklājumiem. Tikai profesionālai lietošanai. Nav apstiprināts izmantošanai sprādzienbīstamā vidē vai bīstamās (klasificētās) vietās.**

Modeļi: 695 XT, 795 XT, 1095 XT, Mark IV XT, Mark V XT, Mark VII XT

3300 psi (228 bāri, 22,8 MPa) maksimālais darba spiediens

Informāciju par modeli, tostarp apstiprinājumiem, skatīt 4.–6. lpp.



### Svarīgas drošības instrukcijas

Pirms aprīkojuma lietošanas izlasiet visus šīs rokasgrāmatas, saistīto rokasgrāmatu un uz iekārtas piestiprinātos brīdinājumus un instrukcijas. Iepazīstieties ar vadības elementiem un pareizu aprīkojuma lietošanas veidu. Saglabājiēt šīs instrukcijas.

Saistītās rokasgrāmatas	Apraksts
3A6285	Pistole (Darbuzņēmēja PC)
311254	Flex Plus™ izsmidzināšanas pistole
308491	Heavy-Duty Texture izsmidzināšanas pistole
3A9391	Sūknis
3A9347	XT QuickReel™

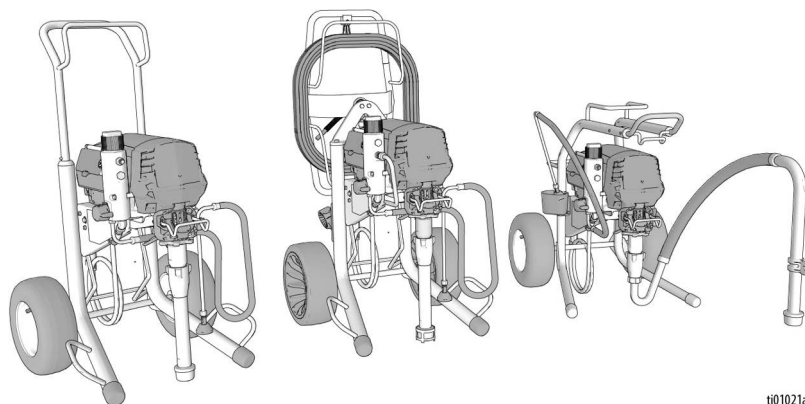

t101021a

SERVICE  
to every customer, every time

www.graco.com/techsupport



GRACO



GRACO

Izmantojiet tikai oriģinālās Graco rezerves daļas.  
Citu rezerves daļu lietošana var izraisīt garantijas anulēšanu.

## Saturs

<b>Tulkotās rokasgrāmatas</b> .....	<b>3</b>
<b>Modeļi</b> .....	<b>4</b>
<b>Drošības simboli</b> .....	<b>7</b>
<b>Vispārīgi brīdinājumi</b> .....	<b>8</b>
<b>Sastāvdaļu identifikācija</b> .....	<b>12</b>
Standarta modeļi .....	12
Pro-Contractor modeļi .....	13
LoBoy modeļi .....	14
Vadības ierīces un displejs .....	15
<b>Zemēšana</b> .....	<b>16</b>
Pagarinātāji .....	16
Spaiņi .....	16
<b>Spiediena samazināšanas procedūra</b> .....	<b>17</b>
<b>Iestatīšana</b> .....	<b>19</b>
<b>Darba sākšana</b> .....	<b>22</b>
<b>Ekspluatācija</b> .....	<b>24</b>
Sprauslas uzgaļa uzlikšana .....	24
Veiktspējas režīmi .....	24
Strāvas stipruma slēdzis .....	25
Izsmidzināšana .....	25
Sprauslas uzgaļa aizsērējuma tīrīšana .....	26
Tīrīšana .....	26
<b>Digitālais displejs</b> .....	<b>29</b>
Galvenā darbības izvēle .....	29
Veiktspējas režīmu izvēle .....	30
TurboClean .....	30
Watchdog .....	31
Saglabāto datu displejs .....	31
Pogas kalibrēšana .....	32
Regulatora kalibrēšana .....	33
BlueLink <sup>®</sup> lietotne .....	34
BlueLink akumulatora maiņa .....	35
<b>Apkope</b> .....	<b>36</b>
<b>Problēmu novēršana</b> .....	<b>37</b>
<b>Remonts</b> .....	<b>42</b>
<b>Daļas</b> .....	<b>46</b>
<b>Piezīmes</b> .....	<b>63</b>
<b>Elektroinstalācijas shēmas</b> .....	<b>64</b>
<b>Tehniskās specifikācijas</b> .....	<b>67</b>
<b>Likums „California Proposition 65“</b> .....	<b>69</b>
<b>Graco standarta garantija</b> .....	<b>70</b>
<b>Graco informācija</b> .....	<b>71</b>

## Tulkotās rokasgrāmatas

Šī izstrādājuma tulkoto rokasgrāmatu digitālās versijas var atrast tiešsaistē vietnē [www.graco.com](http://www.graco.com) vai noskenējot QR kodu, kas norādīts tālāk sadaļā Saite uz valodām. Šeit ir norādīti pieejamie tulkojumi un to attiecīgie GRACO rokasgrāmatu numuri.

Angļu	3B0070	Lietuviešu	3B0094
Bulgāru	3B0080	Norvēģu	3B0095
Čehu	3B0083	Poļu	3B0096
Dāņu	3B0084	Portugāļu	3B0097
Franču	3B0088	Rumāņu	3B0098
Grieķu	3B0090	Slovāku	3B0099
Holandiešu	3B0085	Slovēņu	3B0100
Horvātu	3B0082	Somu	3B0087
Igauņu	3B0086	Spāņu	3B0101
Japāņu	3B0091	Turku	3B0103
Korejiešu	3B0092	Vācu	3B0089
Ķīniešu	3B0081	Zviedru	3B0102
Latviešu	3B0093		





## Saite uz valodām

Lai atrastu tulkotās rokasgrāmatas tiešsaistē, noskenējiet QR kodu un atrodiat atbilstošo rokasgrāmatu atvērtajā tīmekļa lapā.







## Modeļi



### Standarta modeļi

Apstiprinājuma zīme	Volti, maiņspriegums (VAC)	Modelis	Modeļa numurs
	110–120 V	695 XT	19F545
		Ultimate 695 XT	826295
795 XT		19F710	
Ultimate 795 XT		826298	
Mark IV XT		19F549	
1095 XT		19F546	
Ultimate 1095 XT		826300	
Mark V		19F550	
	220–240 V	695 XT	19F727
		795 XT	19F731
		1095 XT	19F735
		Mark V	19F739
		Mark VII XT	19F743
	100–120 V	695 XT	20B963
	100–120 V	695 XT	19F728
		795 XT	19F732
		Mark V	19F740
	220–240 V	695 XT	19F712
		795 XT	19F715
		1095 XT	19F720
		Mark V	19F723

## ProContractor modeļi

Apstiprinājuma zīme	Volti, maiņspriegums (VAC)	Modelis	Modeļa numurs
	110-120 V	695 XT	19F547
		Ultimate 695 XT	826297
		795 XT	19F711
		Ultimate 795 XT	826299
		Mark IV XT	19F551
	110-120V	1095 XT	19F548
		Ultimate 1095 XT	826301
		Mark V	19F552
	220-240 V	695 XT	19F729
			20B951
		795 XT	20B953
			19F733
		1095 XT	20B955
			19F736
		Mark V	20B959
			19F741
		Mark VII XT	19F744
			20B961
	100-120 V	695 XT	20B964
		1095 XT	20B965
	100-120 V	695 XT	19F730
		795 XT	19F734
		Mark V	19F742
	220-240 V	695 XT	19F714
		795 XT	19F717
		1095 XT	19F721
		Mark V	19F724
	100-120 V	Mark V	19F725

## LoBoy modeļi

Apstiprinājuma zīme	Volti, maiņspriegums (VAC)	Modelis	Modeļa numurs
 c ETL us Intertek	110–120 V	695 XT	19F553
		Ultimate 695 XT	826296
	220–240 V	695 XT	19F713

## Drošības simboli

Šeit norādītie drošības simboli redzami šajā rokasgrāmatā un uz aprīkojuma. Ir svarīgi iepazīties ar tabulā minēto informāciju un izprasto katra simbola nozīmi.

Simbols	Nozīme
	Elektriskās strāvas trieciena risks
	Aprīkojuma nepareizas izmantošanas bīstamība
	Pirksta iespiešanas vietas risks
	Aizdeģšanās un sprādziena bīstamība
	Kustīgo daļu radīts risks
	Nokļūšanas zem ādas risks
	Nokļūšanas zem ādas risks
	Izšļakstīšanās risks
	Nelieciet roku izsmidzināmā uzgaļa priekšā

Simbols	Nozīme
	Nenovietojiet rokas vai citas ķermeņa daļas šķidrums izplūdes atveres tuvumā
	Likvidējiet aizdeģšanās avotus
	Izvairīšanās no iesmidzināšanas šļūtenes
	Zemes aprīkojums
	Veiciet spiediena samazināšanas procedūru
	Lasīt rokasgrāmatu
	Izmantojiet individuālos aizsarglīdzekļus



### Drošības brīdinājuma simbols

Šis simbols norāda: Uzmanību! Uzmanieties! Meklējiet šo simbolu visā rokasgrāmatā, lai norādītu svarīgus drošības ziņojumus.

## Vispārīgi brīdinājumi

Tālāk norādītie brīdinājumi attiecas uz visu šo rokasgrāmatu. Pirms šī aprīkojuma lietošanas izlasiet, izprotiet un ievērojiet brīdinājumus. Šo brīdinājumu neievērošanas gadījumā varat gūt nopietnus vai nāvējošus savainojumus.

### BRĪDINĀJUMS



#### ZEMĒŠANA

Šim izstrādājumam jābūt zemētam. Strāvas īsslēguma gadījumā zemējums samazina strāvas trieciena risku, nodrošinot vadu strāvas novadīšanai. Šis izstrādājums ir aprīkots ar kabeli, kuram ir zemējuma vads ar atbilstošu zemējuma spraudni. Kontaktdakša jāpieslēdz kontaktrozetei, kas pareizi uzstādīta un zemēta saskaņā ar visiem vietējiem noteikumiem.

- Ja zemējuma spraudnis ir nepareizi uzstādīts, tas var radīt strāvas trieciena risku.
- Kad nepieciešama kabeļa vai spraudņa maiņa vai remonts, nepievienojiet zemējuma vadu nevienai barošanas spaiļei.
- Vads, kura izolācijas ārējā virsma ir zaļā krāsā ar dzeltenām svītrām vai bez tām, ir zemējuma vads.
- Ja zemēšanas instrukcijas nav pilnībā izprastas vai ir šaubas par to, ka izstrādājums ir pareizi zemēts, konsultējieties ar kvalificētu elektriķi vai speciālistu.
- Komplektācijā iekļauto kontaktdakšu nedrīkst pārveidot. Ja tā neatbilst kontaktligzdai, lūdziet kvalificētam elektriķim uzstādīt atbilstošu kontaktligzdu.
- Šo izstrādājumu paredzēts izmantot standarta 120 V vai 230 V ķēdē, un tam ir zemējuma spraudnis, kas līdzīgs attēlā redzamajam.

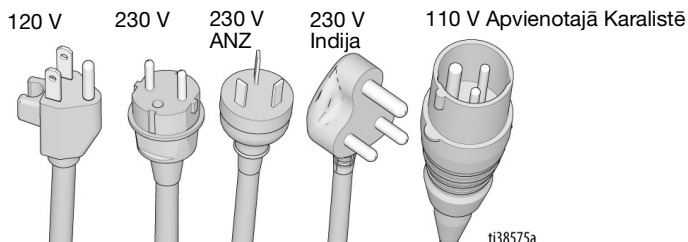

- Pievienojiet izstrādājumu tikai tādai kontaktligzdai, kurai ir tāda pati konfigurācija kā spraudnim.
- Neizmantojiet šo izstrādājumu ar 3-uz-2 pārveidotāju.

#### Pagarinātāji

- Izmantojiet tikai 3 vadu pagarinātāju, kuram ir zemējuma spraudnis un zemējuma ligzda, kas ir saderīga ar produkta spraudni.
- Pārliecinieties, ka pagarinātājs nav bojāts.
- Ja nepieciešams pagarinātāja vads, izmantojiet vismaz 12 AWG (2,5 mm<sup>2</sup>) vadu, lai pārvadītu izstrādājumam nepieciešamo strāvu.
- Ja vads ir paredzēts mazākai strāvai, nekā nepieciešams, samazināsies līnijas spriegums un jauda, izraisot pārkaršanu.



## BRĪDINĀJUMS

### UZLIESMOŠANAS UN EKSPLOZIJAS RISKS



Ugunsnedroši izgarojumi, piemēram, tādi, ko rada šķīdinātāji vai krāsas, darba zonā var aizdegties vai eksplodēt. Lai nepieļautu aizdegšanos vai eksploziju, rīkojieties, kā norādīts tālāk.

- Neizsmidziniet viegli uzliesmojošus un degošus materiālus atklātas liesmas vai aizdegšanās avotu, piemēram, cigarešu, motoru un elektroaprīkojuma, tuvumā.
- Krāsa vai šķīdinātājs, kas plūst caur ierīci, var radīt statisko elektrību. Krāsas vai šķīdinātāja izgarojumu klātbūtnē statiskā elektrība rada ugunsgrēka vai eksplozijas risku. Visām izsmidzināšanas sistēmas sastāvdaļām, piemēram, sūknim, šļūtenju mezglam, izsmidzināšanas pistolei, kā arī sistēmā iekļautajiem un ap to esošajiem objektiem, ir jābūt pareizi zemētiem, lai aizsargātu pret statisko izlādi un dzirksteļu veidošanos. Izmantojiet „Graco” konduktīvās vai zemētās augstspiediena bezgaisa krāsas izsmidzinātāja šļūtenes.
- Pārbaudiet, vai visas tvertnes un savākšanas sistēmas ir zemētas, lai novērstu statisko izlādi. Neizmantojiet kausveida ieliktnus, ja vien tie nav antistatiski vai vadītspējīgi.
- Pievienojiet pie zemētas kontaktligzdas un izmantojiet zemētus pagarinātājus. Neizmantojiet adapteri, kas paredzēti pārveidošanai no 3 uz 2 vadiem.
- Neizmantojiet krāsu vai šķīdinātāju, kas satur halogēnētus ogļūdeņražus.
- Nodrošiniet, lai šī zona tiktu labi vēdināta. Nodrošiniet pietiekamu svaiga gaisa cirkulāciju šajā zonā.
- Smidzinātājs rada dzirksteles. Izsmidzināšanas, skalošanas, tīrīšanas vai apkopes laikā sūkņa mezglam jābūt labi vēdināmā zonā vismaz 6,1 m (20 pēdas) attālumā no izsmidzināšanas zonas. Neapsmidziniet sūkņa mezglu.
- Nesmēķējiet izsmidzināšanas zonā un nesmidziniet vietās, kur ir dzirksteles vai liesma.
- Neizmantojiet apgaismojuma slēdžus, dzinējus vai līdzīgas dzirksteles radošas ierīces izsmidzināšanas zonā.
- Nepievienojiet un neatvienojiet barošanas vadus, ja pastāv viegli uzliesmojoši izgarojumi.
- Rūpējieties par šīs zonas tīrību un neturiet tajā krāsas vai šķīdinātāja tvertnes, paklājus un citus uzliesmojošus materiālus.
- Iepazīstieties ar izsmidzināto krāsu un šķīdinātāju sastāvu. Izlasiet informāciju, kas sniegta krāsām un šķīdinātājiem pievienotajās materiālu drošības datu lapās un uz tvertņu etiķetēm. Ievērojiet krāsu un šķīdinātāju ražotāja sniegtos drošības norādījumus.
- Darba vietā jābūt ugunsdzēsības aparātam, kas ir darba kārtībā.
- **Nekavējoties pārtrauciet darbību**, ja rodas statiskās elektrības izlāde vai sajūtat strāvas triecienu. Neizmantojiet aprīkojumu, pirms nav noskaidrota un novērsta problēma.

## BRĪDINĀJUMS



### ĀDAS TRAUMU RISKS

Augstspiediena smidzinātājs var ievadīt ķermenī toksīnus un radīt nopietnu traumu, kas var izraisīt amputāciju. Ja notiek iešjircināšana, **nepieciešama neatliekama ķirurģiska ārstēšana**.



- Nevērsiet pistoli pret cilvēkiem un dzīvniekiem, kā arī neizsmidziniet uz tiem materiālu.
- Neturiet rokas un citas ķermeņa daļas izplūdes vietas tuvumā. Piemēram, nemēģiniet aizkavēt noplūdi ar kādu ķermeņa daļu.
- Vienmēr lietojiet sprauslas uzgaļa aizsargu. Neveiciet smidzināšanu, kad sprauslas uzgaļa aizsargs nav savā vietā.
- Lietojiet Graco ražotos sprauslas uzgaļus.
- Uzmanieties, veicot sprauslas uzgaļu tīrīšanu un maiņu. Ja izsmidzināšanas laikā sprauslas uzgalis ir aizsērējis, pirms uzgaļa noņemšanas izslēdziet ierīci un izlīdziniet spiedienu, kā norādīts sadaļā **Spiediena atbrīvošanas procedūra**.
- Iekārta uztur spiedienu arī pēc strāvas izslēgšanas. Neatstājiet strāvai pieslēgtu vai zem spiediena esošu ierīci bez uzraudzības. Sekojiet instrukcijām sadaļā **Spiediena samazināšanas procedūra** pirms apkopes, tīrīšanas vai noņemot detaļas, kā arī, kad ierīce atstāta bez uzraudzības vai netiek lietota.
- Pārbaudiet, vai detaļām un šļūtenēm nav bojājuma pazīmju. Nomainiet jebkuru bojātu šļūteni vai detaļu.
- Šī sistēma spēj nodrošināt 3300 psi. Izmantojiet rezerves daļas un piederumus, kas paredzētas vismaz 3300 psi lielam spiedienam.
- Kamēr netiek veikta izsmidzināšana, vienmēr izmantojiet sprūda drošības slēdzi. Pārbaudiet, vai sprūda fiksators darbojas pareizi.
- Pirms ierīces izmantošanas pārbaudiet, vai visi savienojumi ir droši.
- Noskaidrojiet, kā ātri apturēt ierīci un pazemināt spiedienu. Iepazīstieties ar vadības ierīču darbību.



### RISKS NEPAREIZI IZMANTOJOT IEKĀRTU

Nepareiza izmantošana var izraisīt nāvi vai nopietnu savainojumu.

- Krāsošanas laikā vienmēr lietojiet piemērotus cimdus, aizsargbrilles un respiratoru vai masku.
- Neizmantojiet ierīci un nesmidziniet bērnu tuvumā. Nekad neļaujiet bērniem atrasties aprīkojuma tuvumā.
- Nesniedzieties pārāk tālu un nestāviet uz nestabilas pamatnes. Visu laiku stāviet stabili uz kājām un saglabājiet līdzsvaru.
- Esiet modri — sekojiet līdzi tam, ko darāt.
- Neizmantojiet ierīci, kad esat noguris vai atrodaties narkotisko vielu vai alkohola ietekmē.
- Nesalieciet šļūteni.
- Nepakļaujiet šļūteni temperatūrai vai spiedienam, kas pārsniedz Graco norādītās vērtības.
- Neizmantojiet šļūteni kā stiprinājumu aprīkojuma vilkšanai vai pacelšanai.
- Nesmidziniet ar šļūteni, kas īsāka par 7,6 m (25 pēdām).
- Nepārveidojiet iekārtu vai neveiciet tajā izmaiņas. Pārveides un izmaiņu dēļ var tikt atcelti aģentūras apstiprinājumi un radīts drošības apdraudējums.
- Pārliedzieties, ka viss aprīkojums atbilst nomināliem un ir apstiprināts izmantošanai vidē, kādā to izmantojat.

## BRĪDINĀJUMS



### ELEKTRISKĀS STRĀVAS TRIECIENA RISKS

Šim aprīkojumam ir jābūt zemētam. Sistēmas nepareiza zemēšana, salikšana vai izmantošana var izraisīt strāvas triecienu.



- Pirms aprīkojuma apkopes izslēdziet to un atvienojiet barošanas vadu.
- Izmantojiet tikai zemētas elektriskās kontaktligzdas.
- Izmantojiet tikai pagarinātājus ar 3 vadiem.
- Nodrošiniet, lai zemējuma zari uz sprauslas un pagarinātāja vadiem būtu nebojāti.
- Nedrīkst pakļaut lietus iedarbībai. Glabājiet telpās.
- Pirms lieljaudas ierīču apkopes, atvienojiet strāvas padevi un pagaidiet piecas minūtes.
- Veiciet bojāta barošanas vada maiņu tikai ar pilnvarota servisa centra starpniecību.



### ZEM SPIEDIENA ESOŠU ALUMĪNIJA DAĻU RADĪTAIS RISKS

Tādu šķidrumu izmantošana, kuri nav saderīgi lietošanai ar alumīniju zem spiediena esošā aprīkojumā, var radīt nopietnu ķīmisku reakciju un aprīkojuma plīsumus. Šī brīdinājuma neievērošanas sekas var būt nāve, nopietna trauma vai īpašuma bojājums.

- Neizmantojiet 1,1,1-trihloretāna, metilēna hloriga un citus halogenētus oglekļa hidrokarbonātus vai šķidrumus, kas satur šādus šķīdinātājus.
- Neizmantojiet hlora balinātāju.
- Daudzu citu šķidrumu sastāvā var būt ķīmiskas vielas, kas reaģē ar alumīniju. Noskaidrojiet savietojamību pie savu materiālu piegādātāja.



### RISKS, KO RADA KUSTĪGAS DAĻAS

Kustīgās daļas var saspiest, nogriezt vai noraut pirkstus un citas ķermeņa daļas.



- Turieties atstātus no kustīgām daļām.
- Nedarbiniet aprīkojumu, ja ir noņemti aizsargi vai vāki.
- Aprīkojums var sākt darboties bez brīdinājuma. Pirms aprīkojuma pārbaudes, pārvietošanas vai apkopes veiciet darbības, kas norādītas sadaļā **Spiediena samazināšanas procedūra**, un atvienojiet aprīkojumu no visiem strāvas avotiem.



### TOKSISKU ŠĶIDRUMU VAI IZGAROJUMU RISKS

Toksiski šķidrumi vai izgarojumi, tos iešļakstot acīs, uzšļakstot uz ādas, ieelpojot vai norijot, var izraisīt nāvi vai nopietnu ievainojumu.

- Izlasiet drošības datu lapas (SDS), lai iepazītos ar izmantoto šķidrumu potenciāli izraisīto specifisko risku.
- Uzglabājiet bīstamus šķidrumus apstiprinātās tvertnēs un likvidējiet tos saskaņā ar saistošajiem noteikumiem.



### INDIVIDUĀLIE AIZSARDZĪBAS LĪDZEKĻI

Atrodieties darba vietā, jāvalkā atbilstoši aizsardzības līdzekļi, lai palīdzētu aizsargāt jūs no nopietniem savainojumiem, tai skaitā acu traumām, dzirdes zaudēšanas, toksisku izgarojumu ieelpošanas un apdegumiem. Šie aizsardzības līdzekļi, cita starpā, var būt, bet ne tikai, šādi:

- Aizsargbrilles un dzirdes aizsarglīdzekļi;
- respiratori, aizsargapģērbs un cimdi atbilstoši šķidrumu un šķīdinātāju ražotāja ieteikumiem.

# Sastāvdaļu identifikācija

## Sastāvdaļu identifikācija

### Standarta modeļi

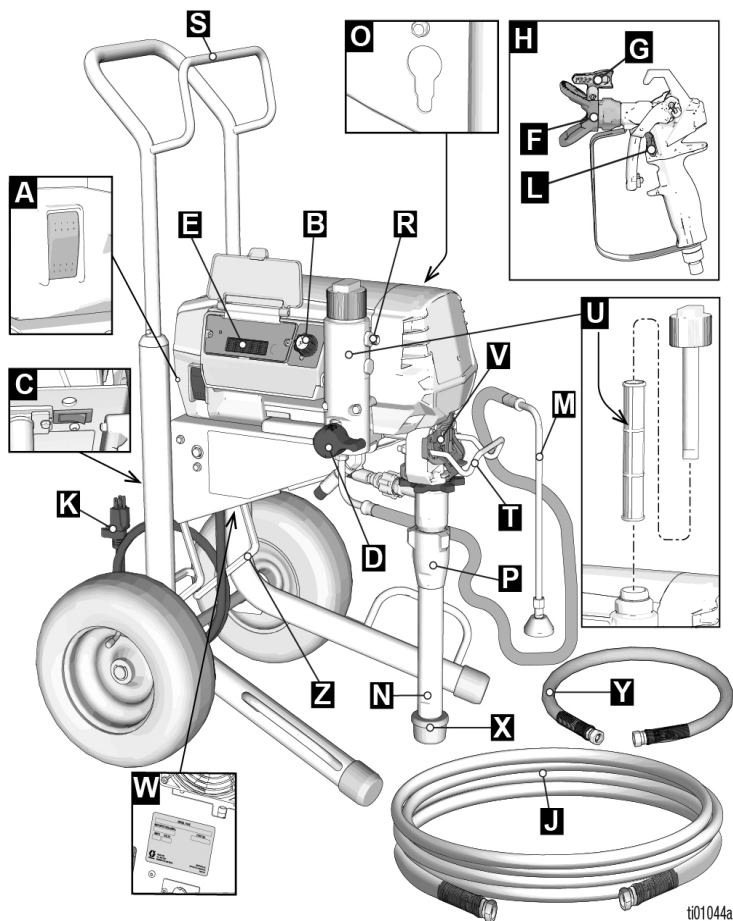

t01044a

A	Iesl./izsl. slēdzis
B	Spiediena regulators
C	Strāvas stipruma slēdzis (ja ir aprīkojumā)
D	Galvenais vārsts
E	Vadības ierīces un displejs (skatiet detalizētu attēlu, 15. lpp.)
F	Uzgaļa aizsargs
G	Sprauslas uzgalis
H	Pistole
J	Bezgaisa šļūtene
K	Barošanas vads
L	Sprūda fiksators
M	Iztukšošanas caurule

N	Iesūkšanas caurule
O	Sūkņa stieņa izvilkšanas funkcija
P	Sūknis
R	Šķidruma izplūde
S	Vada/šļūtenes turētājs
T	Spaiņa tureklis
U	Filters
V	Pirkstu aizsargierīce/TSL uzpildes punkts
W	Sērijas etiķete
X	Ieplūdes filtrs
Y	Šļūtene (tikai Mark modeļiem)
Z	Atbalsta kājiņa

## Pro-Contractor modeļi

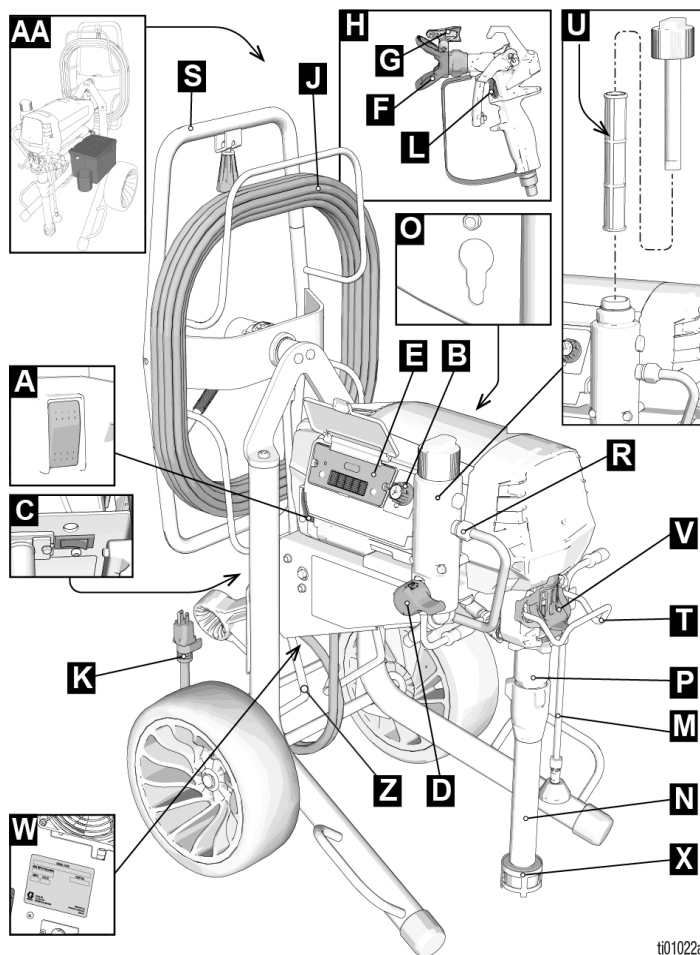

t01022a

A	Iesl./izsl. slēdzis
B	Spiediena regulators
C	Strāvas stipruma slēdzis (ja ir aprīkojumā)
D	Galvenais vārsts
E	Vadības ierīces un displejs (skatiet detalizētu attēlu, 15. lpp.)
F	Uzgaļa aizsargs
G	Sprauslas uzgalis
H	Pistole
J	Bezgaisa šļūtene
K	Barošanas vads
L	Sprūda fiksators
M	Iztukšošanas caurule

N	Iesūkšanas caurule
O	Sūkņa stieņa izvilkšanas funkcija
P	Sūknis
R	Šķidruma izplūde
S	Šļūtenes rats
T	Spaiņa tureklis
U	Filtrs
V	Pirkstu aizsargierīce/TSL uzpildes punkts
W	Sērijas etiķete
X	Ieplūdes filtrs
Z	Atbalsta kājiņa
AA	Rīku kaste (tikai EMEA un Apvienotās Karalistes modeļiem)

# Sastāvdaļu identifikācija

## LoBoy modeļi

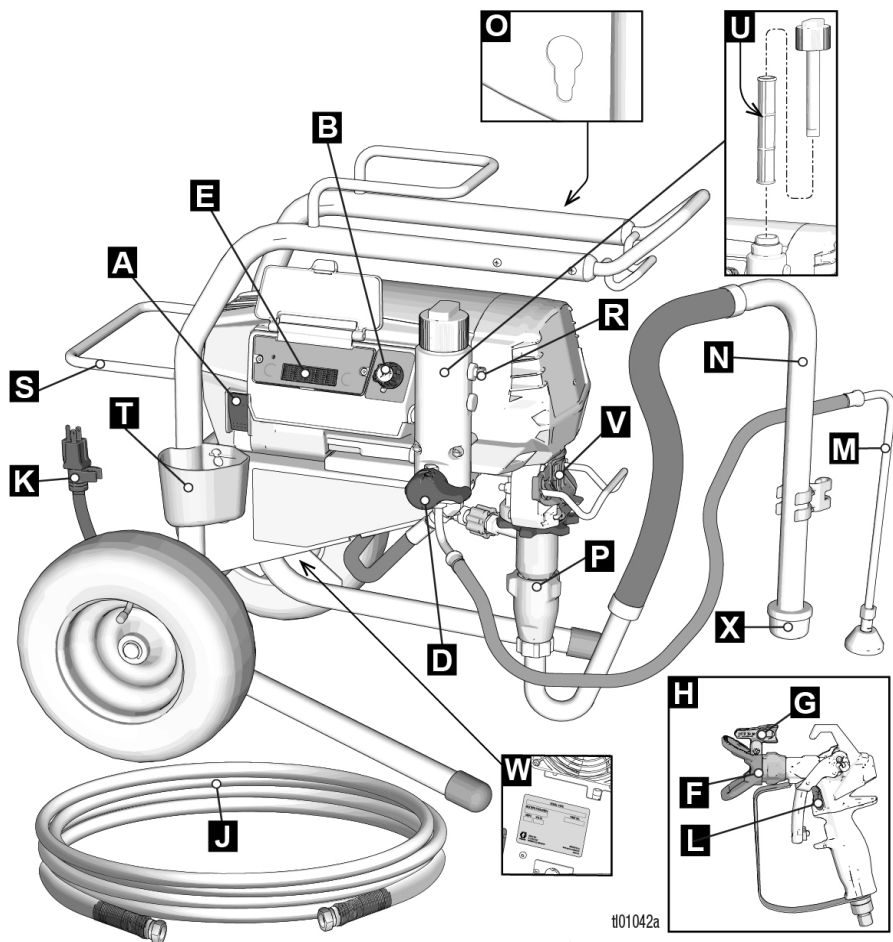

#01042a

A	Iesl./izsl. slēdzis
B	Spiediena regulators
D	Galvenais vārsts
E	Vadības ierīces un displejs (skatiet detalizētu attēlu, 15. lpp.)
F	Uzgaļa aizsargs
G	Sprauslas uzgalis
H	Pistole
J	Bezgaisa šļūtene
K	Barošanas vads
L	Sprūda fiksators
M	Iztukšošanas caurule
N	Iesūkšanas caurule

O	Sūkņa stieņa izvilšanas funkcija
P	Sūknis
R	Šķidruma izplūde
S	Vada/šļūtenes turētājs
T	Kausiņš piln
U	Filters
V	Pirkstu aizsargierīce/TSL uzpildes punkts
W	Sērijas etiķete
X	Ieplūdes filtrs

## Vadības ierīces un displejs

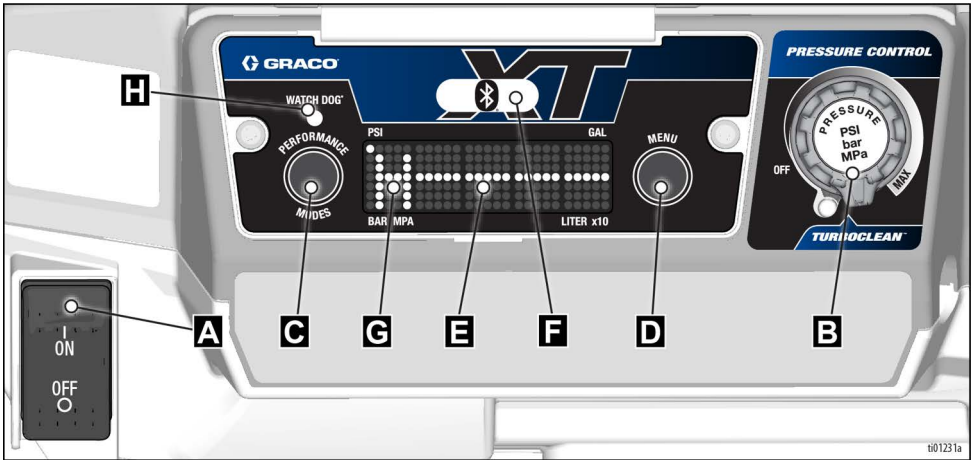

A	Iesl./izsl. slēdzis
B	Spiediena regulators
C	Veiktspējas režīma poga
D	Izvēlnes poga
E	LED displejs
F	BlueLink indikatora lampiņa (ja tāda ir)
G	Veiktspējas režīma indikators
H	Sargierīces indikatora lampiņa

## Zemēšana



Lai samazinātu statiskās elektrības izlādes un strāvas trieciena risku, ierīcei jābūt iezemētai. Elektriskās vai statiskās dzirksteles var izraisīt tvaikus, kas var aizdegties vai radīt sprādzienu. Nepareizs zemējums var izraisīt strāvas triecienu. Zemējums nodrošina strāvas novadīšanas vadu.

Šis izsmidzinātājs ir aprīkots ar barošanas kabeli, kuram ir zemējuma vads ar atbilstošu zemējuma spraudni.

Kontaktdakša jāpieslēdz kontakrozetei, kas pareizi uzstādīta un zemēta saskaņā ar visiem vietējiem noteikumiem un rīkojumiem.

Nepārveidojiet komplekta spraudni; ja tas neder kontaktligzdā, palūdziet, lai kvalificēts elektriķis uzstāda pareizu kontaktligzdu.

## Pagarinātāji

Izmantojiet pagarinātāju ar nebojātu zemējuma kontaktu. Ja nepieciešams pagarinātājs, lietojiet minim. 3 vadu pagarinātāju, 2,5 mm<sup>2</sup>(12 AWG).

**PIEZĪME.** Mazāks kalibrs vai garāki pagarinātāji var samazināt izsmidzinātāja veiktspēju.

## Spaiņi

**Šķīdinātāji un šķidrums uz eļļas bāzes:** ievērojiet vietējos noteikumus. Izmantojiet tikai elektrovadītspējīgus metāla spaiņus, kas novietoti uz iezemētas virsmas, piemēram, betona.

Nenovietojiet spaini uz nevadošas virsmas, piemēram, papīra vai kartona, kas pārtrauc iezemēšanas ķēdi.



**Vienmēr zemējiet metāla spaini:** pievienojiet zemējuma vadu pie spaiņa. Piestipriniet vienu galu pie spaiņa un otru galu pie zemējuma, piemēram, metāla ūdens padeves caurules.

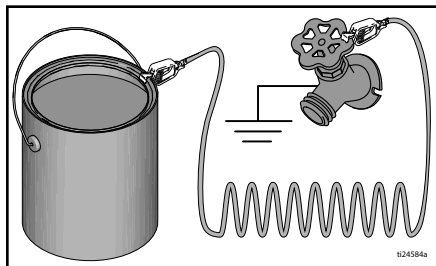

**Nodrošiniet nepārtrauktu iezemēšanu, veicot skalošanu vai spiediena samazināšanu:** turot izsmidzinātāja metālisko daļu cieši pie iezemēta metāla spaiņa malas, ieslēdziet pistoli.

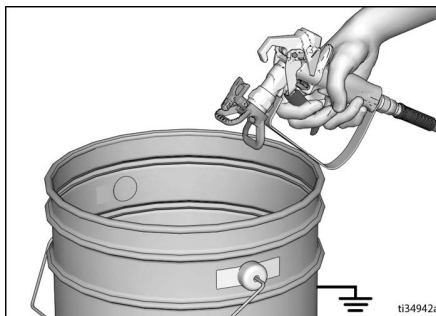



## Spiediena samazināšanas procedūra



Ja redzat šo simbolu, skatiet sadaļu Spiediena samazināšanas procedūra.

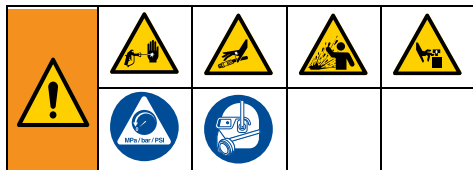

Spiediens iekārtā saglabājas līdz brīdim, kad to manuāli samazina. Lai novērstu smagus ievainojumus, ko var izraisīt šķidrums zem spiediena, piemēram, izkļūšana cauri ādai, izšļakstīties šķidrums un kustīgas daļas, ievērojiet sadaļas **Spiediena samazināšanas procedūra** norādījumus, kad beidzat izsmidzināšanu un pirms sākat iekārtas tīrīšanas, pārbaudes vai apkopes darbus.

1. Aktivējiet sprūda fiksatoru.

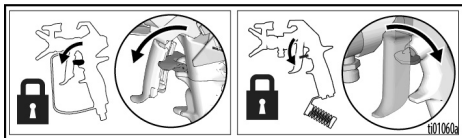

2. Pagrieziet ieslēgšanas/izslēgšanas slēdzi pozīcijā **OFF** (Izslēgts).

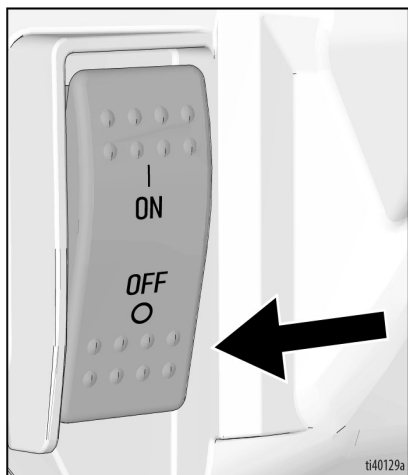

3. Pagrieziet spiediena regulatoru pozīcijā **OFF** (Izslēgts).

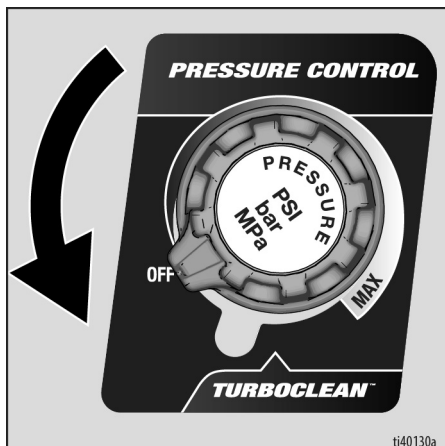

4. Ievietojiet noplūdes cauruli spainī un pagrieziet galveno vārstu uz leju, lai samazinātu spiedienu. Galveno vārstuli krāsas aizplūšanas pozīcijā (vārsts lejup) atstājat līdz nākamajai izsmidzināšanas reizei.

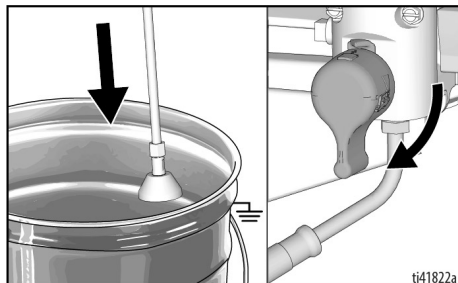

# Spiediena samazināšanas procedūra

5. Turiet izsmidzināšanas pistoles metāla daļu cieši pie zemēta metāla spaiņa. Tēmējiet pistoli spaiņa iekšpusē. Atbrīvojiet sprūda fiksatoru un iedarbiniet izsmidzināšanas pistoli, lai samazinātu spiedienu.

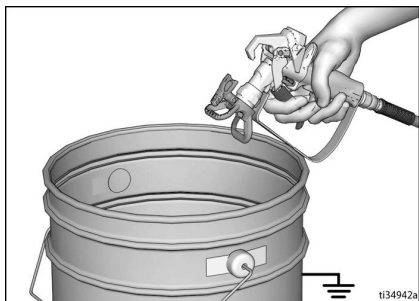

6. Aktivizējiet sprūda fiksatoru.
7. Ja jums šķiet, ka sprauslas uzgalis vai šļūtene ir aizsērējusi vai spiediens nav samazināts:
  - a. Izmantojot uzgriežņu atslēgu, **ĻOTI LĒNĀM** atlaidiet uzgaļa aizsarga fiksācijas uzgriezni vai šļūtenes gala savienojumu, lai pakāpeniski atbrīvotu spiedienu.
  - b. Izmantojot uzgriežņu atslēgu, pilnībā atlaidiet uzgriezni vai savienojumu.
  - c. Iztīriet šļūtenes vai gala aizsprostojumu.

## Sprūda fiksators

Lai novērstu pistoles nejaušu ieslēgšanos ar roku kritiena vai trieciena rezultātā, vienmēr, kad jūs beidziet izsmidzināšanu, ieslēdziet sprūda fiksatoru.

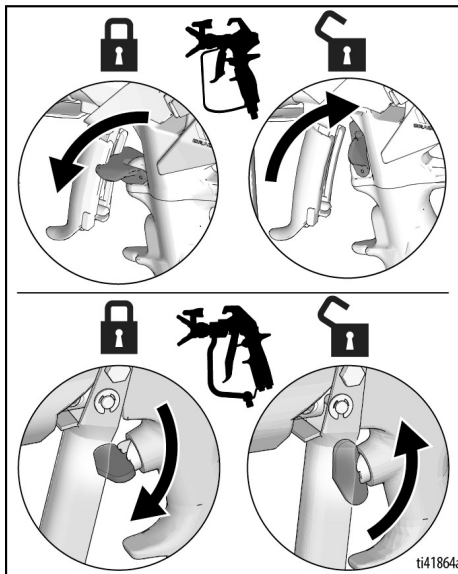

## Iestatīšana

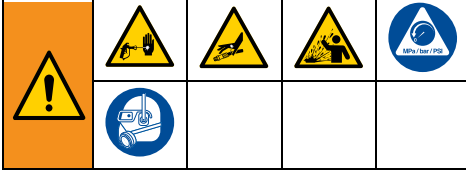

Pirmo reizi izsaņiņojot izsmidzinātāju vai pēc ilgākas uzglabāšanas, veiciet iestatīšanas procedūru. Kad ir veikta ierīces salikšana pirmajā lietošanas reizē, noņemiet transportēšanas aizbāzni no šķidruma izplūdes. Izsmidzinātājs ir aprīkots ar Pump Armor™ sistēmā.

1. Pievienojiet Graco bezgaisa šļūteni šķidruma izplūdes izejai. Izmantojiet divas uzgriežņu atslēgas, lai stingri to pievilktu.

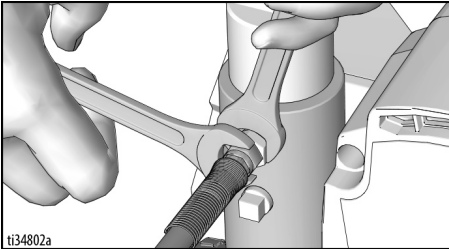

2. Pievienojiet šļūtenes otru galu pistolei.

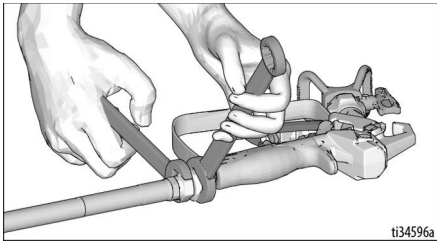

3. Izmantojiet divas uzgriežņu atslēgas, lai stingri to pievilktu.
4. Aktivizējiet sprūda fiksatoru.

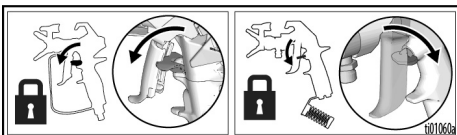

5. Noņemiet uzgaļa aizsargu.

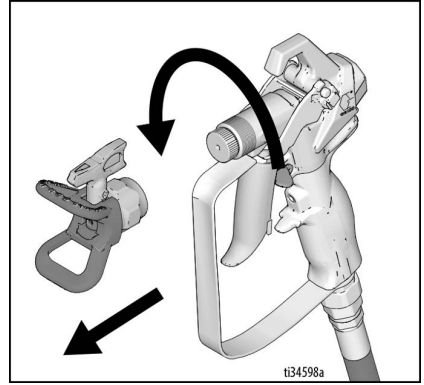

6. Pirmo reizi izsaņiņojot izsmidzinātāju, noņemiet iesaiņošanas materiālus no iekšējās filtrā. Pēc ilgākas uzglabāšanas pārbaudiet, vai iekšējās filtrā nav aizsērējumi un gruži.

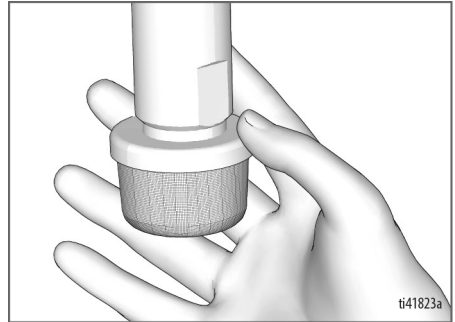
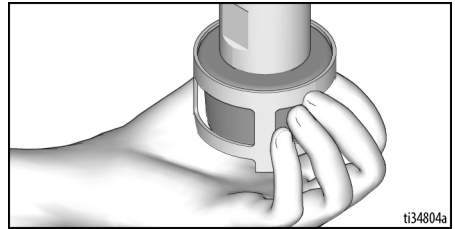

7. Piepildiet TSL uzpildes portu ar TSL, lai novērstu priekšlaicīgu blīvējuma nolietošanos. Izpildiet šīs darbības ik dienu vai katrā ierīces lietošanas reizē.
- Ievietojiet TSL balona sprauslu izsmidzinātāja priekšpusē esošā režģa augšējā centrālajā atvērumā.
  - Saspiediet balonu, lai izvadītu pietiekamu daudzumu TSL un aizpildītu brīvo vietu starp sūkņa stieni un iepakojuma uzgriežņa blīvējumu.

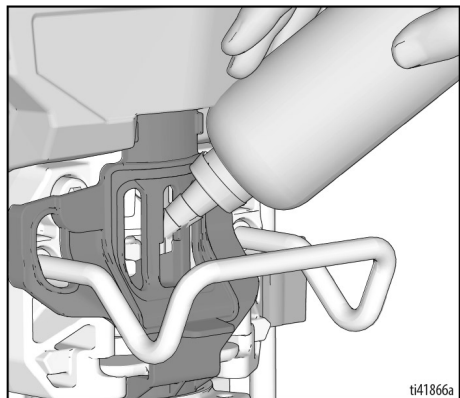

8. Pārlicinieties, vai ieslēgšanas/izslēgšanas (ON/OFF) slēdzis ir pozīcijā **OFF** (izslēgts) un spiediena regulators ir **OFF** (izslēgts) pozīcijā.

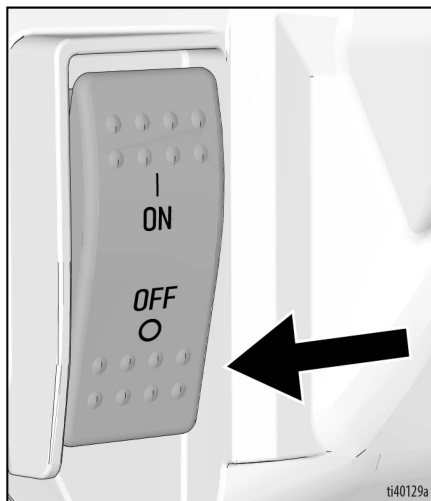

9. Iespraudiet strāvas vadu pareizi iezemētā elektriskajā kontaktozietē.

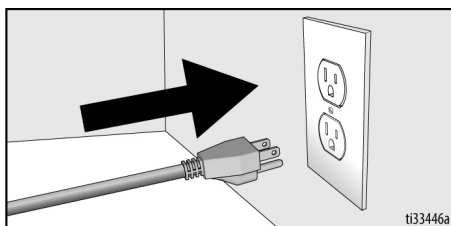

10. Pagrieziet galveno vārstu uz leju.

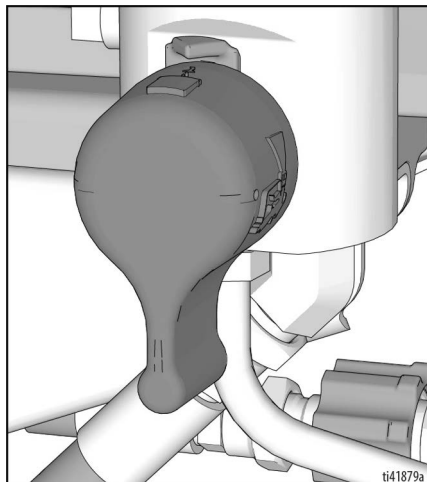

11. Ievietojiet iesūkšanas cauruli un iztukšošanas cauruli zemētā metāla spainī, kas daļēji piepildīts ar skalošanas šķidrumu. Skatiet sadaļu **Zemēšana**, 16. lappuse.

**PIEZĪME.** Pārbaudiet, vai skalošanas šķidrums ir saderīgs ar izsmidzināmo materiālu. Iespējams, būs jāveic otrreizēja skalošana, izmantojot saderīgu šķidrumu. Izmantojiet ūdeni lateksa krāsai vai vaitspirtu eļļas krāsai.

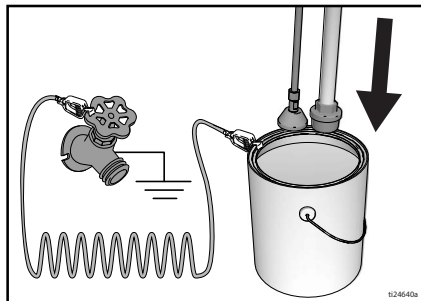

12. Pagrieziet ieslēgšanas/izslēgšanas slēdzi pozīcijā **ON** (ieslēgts).

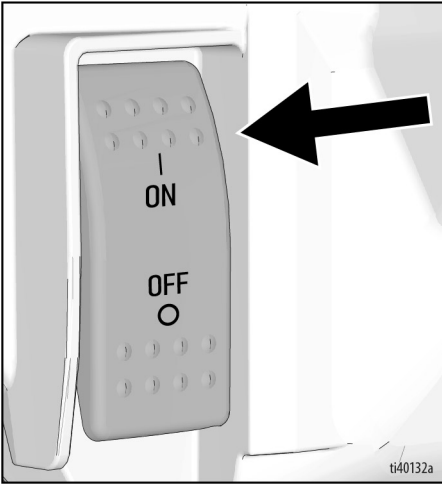

13. Pagrieziet galveno vārstu horizontāli. Atbrīvojiet sprūda fiksatoru.

14. Pagrieziet spiediena regulatoru uz augšu, līdz izsmidzinātājs sāk darboties.



15. Turiet izsmidzināšanas pistoles metāla daļu cieši pie zemēta metāla spaiņa. Ieslēdziet pistoli un skalojiet vienu minūti.

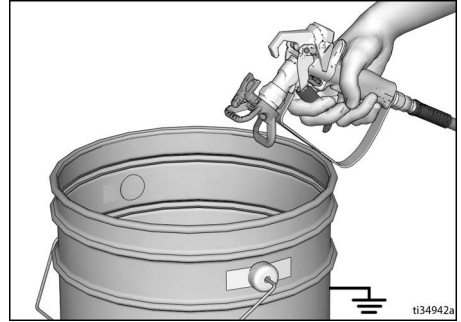

16. Pagrieziet ieslēgšanas/izslēgšanas slēdzi pozīcijā **OFF** (izslēgts).

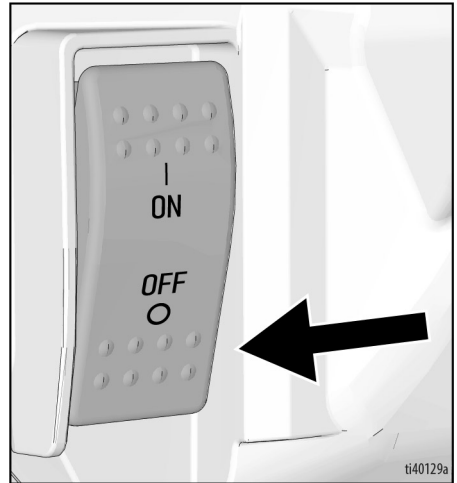

17. Aktivizējiet sprūda fiksatoru.

18. Izsmidzinātājs ir gatavs ieslēgšanai.

# Darba sākšana

## Darba sākšana

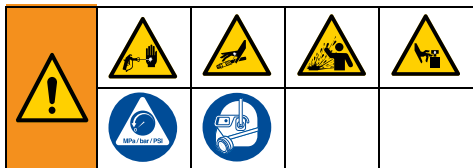

1. Veiciet darbības, kas aprakstītas sadaļā **Spiediena samazināšanas procedūra**, 17. lappuse.
2. Noņemiet sprauslas uzgali un uzgaļa aizsargu.
3. Pagrieziet spiediena regulatoru pozīcijā **OFF** (Izslēgts).

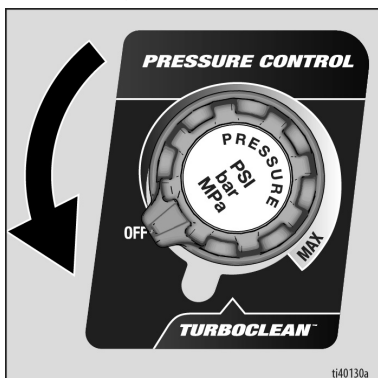

4. Pagrieziet galveno vārstu uz leju.
5. Pagrieziet ieslēgšanas/izslēgšanas slēdzi pozīcijā **ON** (Ieslēgts).

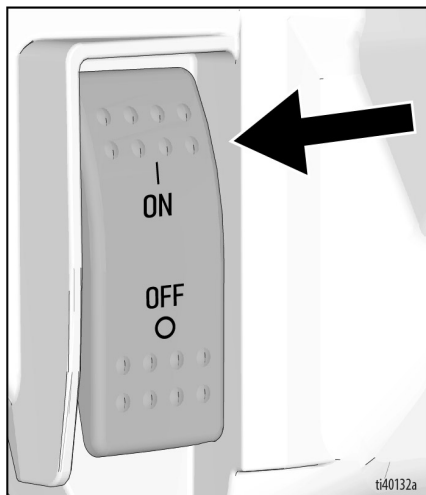

6. Ievietojiet iesūkšanas cauruli krāsas spainī. Ievietojiet iztukšošanas cauruli atkritumu spainī.

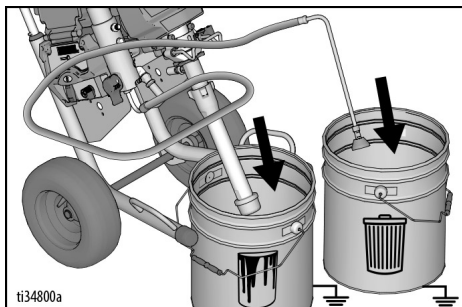

7. Pagrieziet spiediena regulatoru uz plkst. 10. Ļaujiet krāsai cirkulēt pa iztukšošanas cauruli 15 sekundes.



8. Pagrieziet galveno vārstu horizontāli. Atbrīvojiet sprūda fiksatoru.

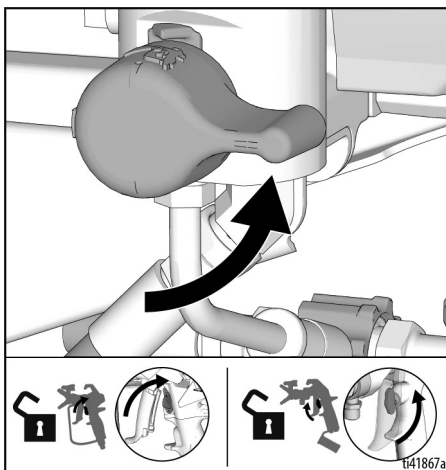

9. Turiet izsmidzināšanas pistoles metāla daļu pret iezemētu metāla atkritumu spaini. Darbiniet pistoli, līdz ir redzama krāsa.

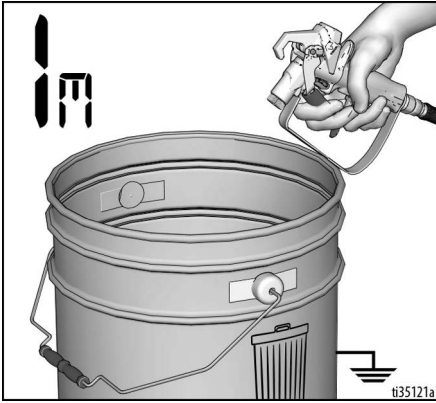

10. Pārvietojiet pistoli pie krāsas spaiņa un darbiniet 20 sekundes. Atlaidiet sprūdu un pagaidiet, kamēr izsmidzinātājā radīsies spiediens. Aktivizējiet sprūda fiksatoru.

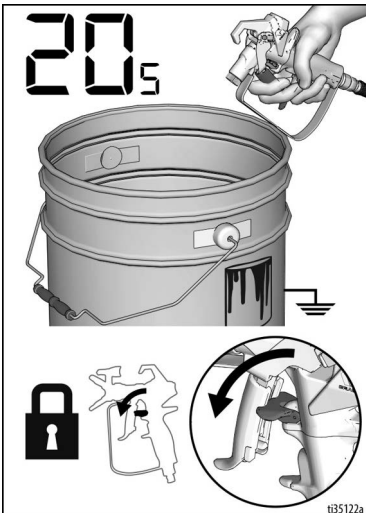

Augstspiediena izsmidzinātājs var ievadīt ķermenī toksīnus un izraisīt nopietnu traumu. Neapturiet noplūdes ar roku vai lupatu.				

11. Pārbaudiet, vai bezgaisa šļūtenes savienojumos nav noplūdes. Ja rodas noplūde, veiciet **Spiediena samazināšanas procedūru**, 17. lappuse, tad cieši aizskrūvējiet visus savienojumus un atkārtojiet Palaišanas procedūru. Ja noplūdes nav, veiciet nākamo darbību.
12. Skatiet sadaļu **Sprauslas uzgaļa uzlikšana**, 24. lappuse. Informāciju par pistoles montāžu skatiet atsevišķā pistoles lietošanas pamācībā.

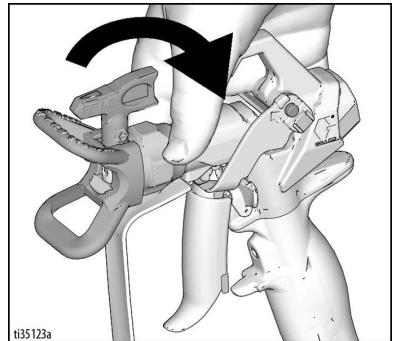

## Ekspluatācija

### Sprauslas uzgaļa uzlikšana



Lai izvairītos no nopietnām ādas injekcijas traumām, nenovietojiet roku sprauslas uzgaļa priekšā, uzliekot vai noņemot sprauslas uzgali un uzgaļa aizsargu.

1. Veiciet darbības, kas aprakstītas sadaļā **Spiediena samazināšanas procedūra**, 17. lappuse.
2. Izmantojiet sprauslas uzgali (A), lai ievietotu OneSeal™ (B) uzgaļa aizsargā (C).

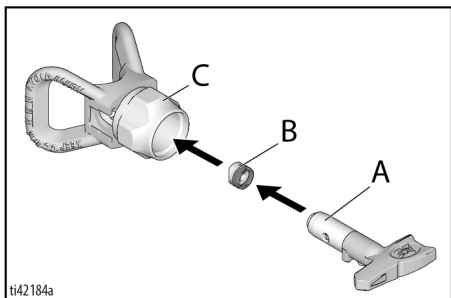

3. Ielieciet sprauslas uzgali.

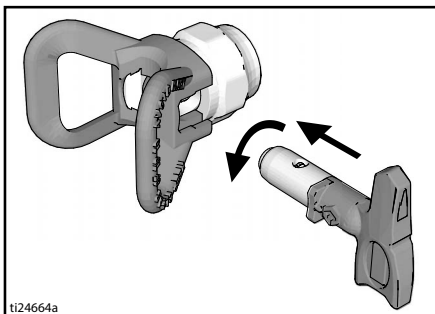

4. Pieskrūvējiet iekārtas mezglu pistolei. Pievelciet.

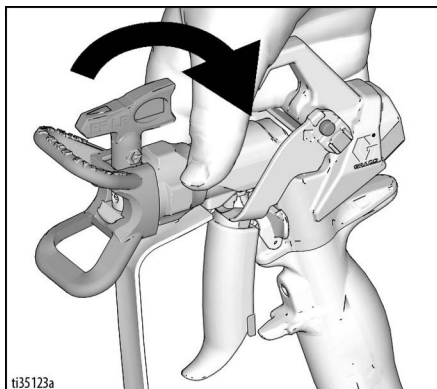

### Veiktspējas režīmi

Izsmidzinātājs ir aprīkots ar diviem izsmidzināšanas režīmiem.

**LP (zema spiediena) režīms (L):**  
50–2 000 psi Šo režīmu vislabāk izmantot ar zema spiediena slēdža uzgaļiem (FFLP, LP un WRLP)

**HP (augsta spiediena) režīms (H):**  
600–3 300 PSI. Šo režīmu vislabāk izmantot ar jebkuru slēdža uzgali.

Lai izvēlētos vai mainītu izsmidzināšanas režīmu, skatiet sadaļu **Veiktspējas režīmu izvēle**, 30. lappuse.



## Strāvas stipruma slēdzis

230 V Mark VII ierīces satur strāvas stipruma slēdzi, lai pārslēgtu modeli no 10 uz 16 amp.

100–120 V 795, 1095, Mark IV un Mark V ierīces satur strāvas stipruma slēdzi, lai pārslēgtu modeli no 15 uz 20 amp.

Šis slēdzis atrodas pa labi no strāvas vada, kā parādīts attēlā.

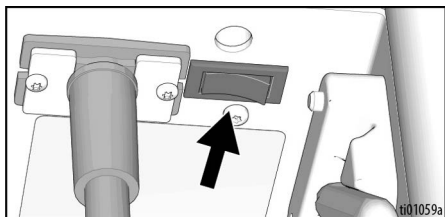

## Izsmidzināšana

Izmantojot RAC X™ zema spiediena slēdža uzgaļus (FFLP, LP un WRLP), izsmidzināšanas spiedienu var pazemināt. Izsmidzinot ar zemu spiedienu, ir mazāks risks izsmidzināt pārāk daudz materiāla un sprauslas uzgaļis mazāk nolietojas. Noregulējiet smidzinātāja spiedienu, lai neizsmidzinātu pārāk daudz materiāla.

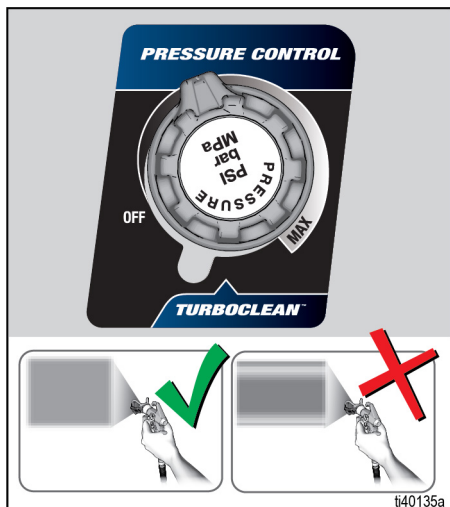

Izsmidzināšana vienmērīgā slāni viedekļa veidā

Izsmidzināšana ar svitrām

1. Izsmidziniet pārbaudes pārklājumu. Noregulējiet spiedienu, lai novērstu sabiezējumus gar malām.

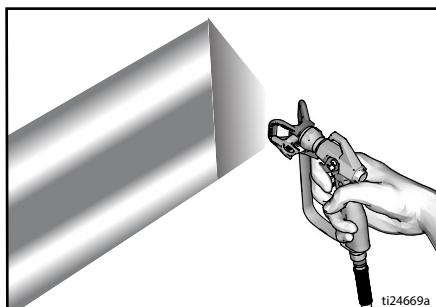

2. Izmantojiet mazāka izmēra uzgali, ja ar spiediena regulēšanu nevar novērst malu sabiezējumus.
3. Pistoli turiet perpendikulāri, 25–30 cm (10–12 collas) attālumā no virsmas. Izsmidziniet uz priekšu un atpakaļ; pārklājiet par 50%.

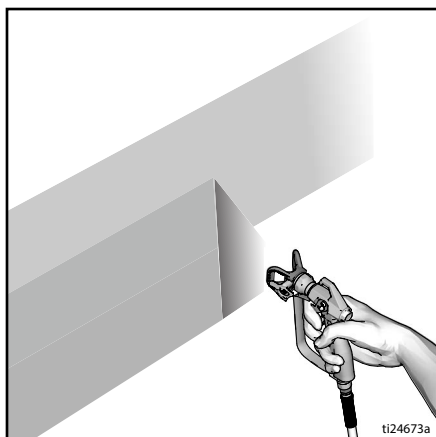

4. Iedarbiniet pistoli pēc kustības. Pirms pārtraukšanas atļaidiet sprūdi. Papildinformāciju par izsmidzināšanu skatiet speciālā pistoles rokasgrāmatā.

## Sprauslas uzgaļa aizsērējuma tīrīšana



1. Atbrīvojiet sprūdu. Aktivizējiet sprūda fiksatoru. Pagrieziet izsmidzinātāja uzgali. Atbrīvojiet sprūda fiksatoru. Iedarbiniet pistoli atkritumiem paredzētā vietā, lai atbrīvotu pistoli no aizsērējuma.

### NOSPROSTOJUMA IZTĪRĪŠANA



2. Aktivizējiet sprūda fiksatoru. Pagrieziet sprauslas uzgali sākotnējā stāvoklī. Atbrīvojiet sprūda drošības slēdzi un turpiniet izsmidzināt.

### IZSMIDZINĀŠANA

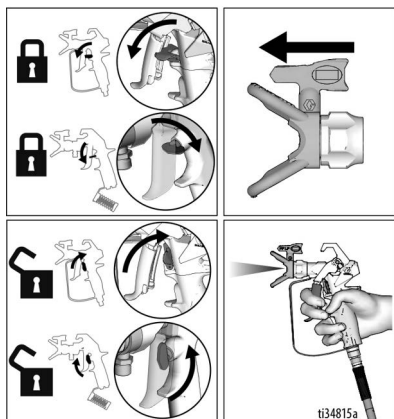

## Tīrīšana

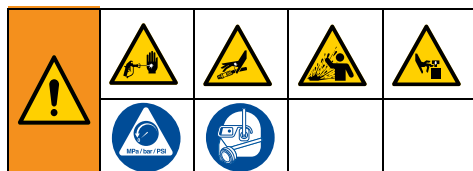

1. Veiciet darbības, kas aprakstītas sadaļā **Spiediena samazināšanas procedūra**, 17. lappuse.
2. Noņemiet uzgaļa aizsargu un sprauslas uzgali. Papildinformāciju skatiet atsevišķajā pistoles rokasgrāmātā.

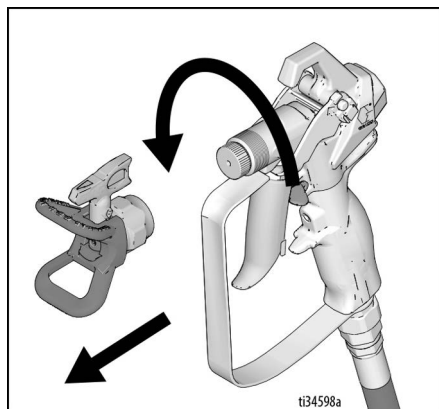

3. Izņemiet iesūkšanas cauruli un iztukšošanas cauruli no krāsas, notīriet pāri palikušo krāsu ārpusē.



4. Ievietojiet iesūkšanas cauruli skalošanas šķidrumā. Izmantojiet ūdeni ūdenskrāsai un vaitspirtu eļļas krāsai. Ievietojiet iztukšošanas cauruli atkritumu spainī.

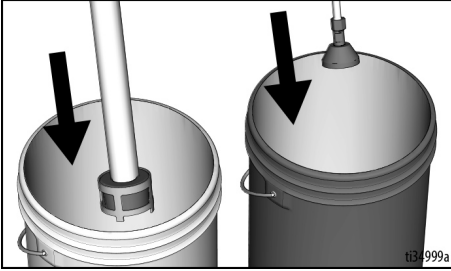

5. Lai sūknētu, pagrieziet galveno vārstu uz leju.

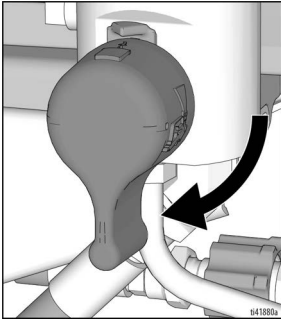

6. Turn pressure control to TurboClean.

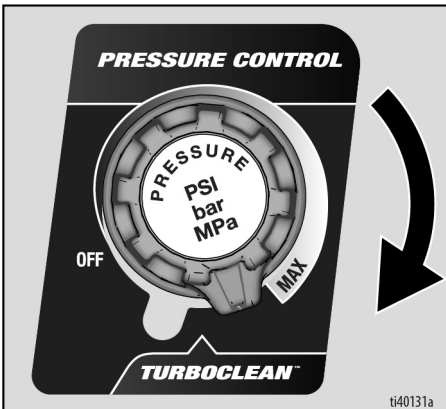

7. Iedarbiniet pistoli, līdz sūknis darbojas vienmērīgi un atkritumu spainī ir redzams dzidrs skalošanas šķidrums.

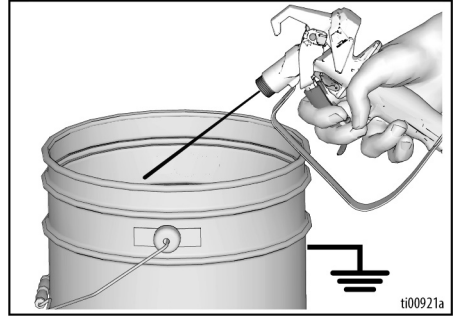

8. Pagrieziet spiediena regulatoru pozīcijā OFF (Izslēgts).

## Šļūtenes un pistoles skalošana

1. Lai izskalotu bezgaisa šļūteni un izsmidzināšanas pistoli, pagrieziet galveno vārstu horizontālā stāvoklī.
2. Turiet izsmidzināšanas pistoles metāla daļu pret atkritumu spaini. Atbrīvojiet sprūda fiksatoru.

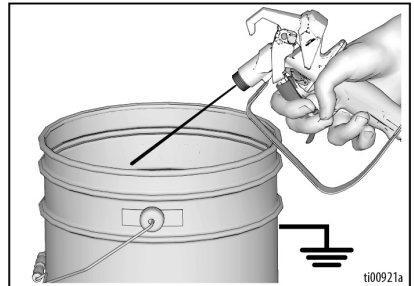

3. Iedarbiniet pistoli un pagrieziet spiediena regulatoru pozīcijā TurboClean.

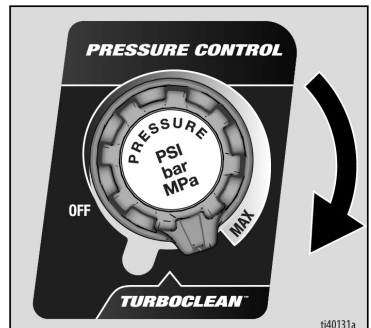

# Ekspluatācija

4. Darbiniet, līdz sūknis darbojas vienmērīgi un ir redzams dzidrs skalošanas šķidrums.
5. Pagrieziet spiediena regulatoru pozīcijā OFF (Izslēgts).

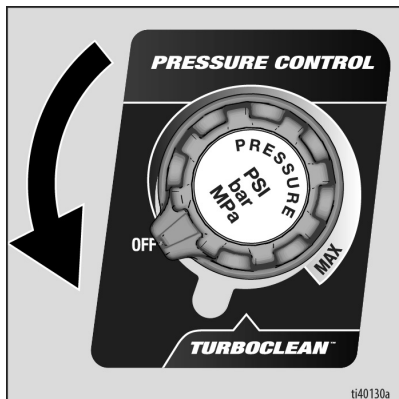

6. Pārtrauciet darbināt pistoli.
7. Paceliet iesūkšanas cauruli virs skalošanas šķidruma.

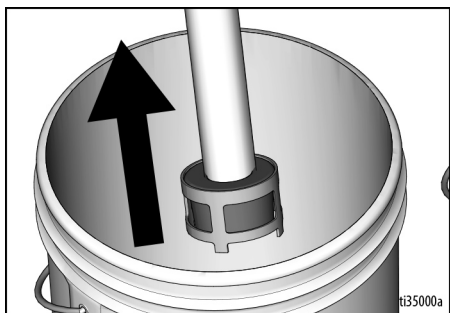

8. Darbinot pistoli skalošanas spaiņī, pagrieziet spiediena regulatoru pozīcijā TurboClean, lai no šļūtenes izvadītu šķidrumu.
9. Aktivējiet sprūda fiksatoru.

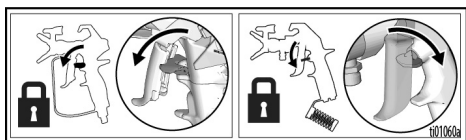

10. Pagrieziet spiediena slēdzi pozīcijā „OFF“ (IZSLĒGT) un pagrieziet slēdzi „ON/OFF“ (IESLĒGT/IZSLĒGT) pozīcijā „OFF“ (IZSLĒGT). Atvienojiet izsmidzinātāju no barošanas avota.

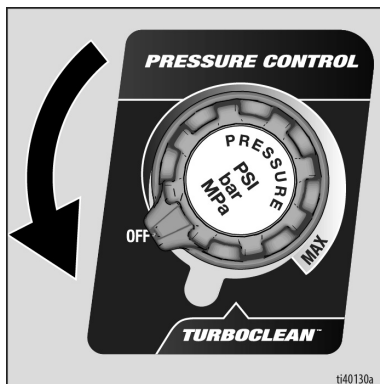

11. Noņemiet no pistoles sprauslas uzgali un sprauslas uzgaļa aizsargu.
12. Noņemiet filtru no pistoles un izsmidzinātāja (ja uzstādīts). Iztīriet un apskatiet. Uztādiet filtru. Skatiet atsevišķo pistoles rokasgrāmatu.

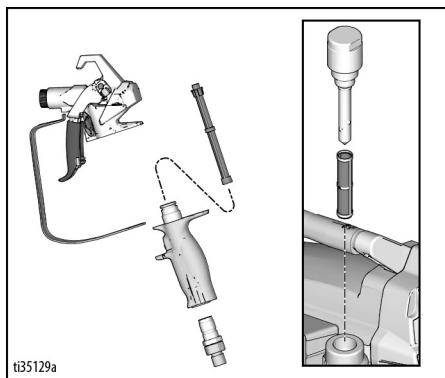

13. Ja skalojat ar ūdeni, izskalojiet vēlreiz ar līdzekli Pump Armor, lai uzklātu aizsargkārtiņu pret sasaldšanu vai koroziju.
14. Noslaukiet izsmidzinātāju, šļūteni un pistoli ar ūdeni vai vaļspirtā samērcētu drāniņu.

## Digitālais displejs

Visi modeļi ir aprīkoti ar digitālo displeju. Šajā sadaļā skaidrots, kā izmantot šo funkciju.



## Galvenā darbības izvēle

Ātri nospiežot izvēlnes pogu, tiek parādīts nākamais displejs. Nospiediet izvēlnes pogu un turiet to nospiestu, lai nomainītu mērvienības vai atiestatītu datus.

1. Veiciet **Spiediena samazināšanas procedūru**, 17. lappuse.
2. Pagrieziet ieslēgšanas/izslēgšanas slēdzi līdz pozīcijai **OFF** (Izslēgts).
3. Pieslēdziet izsmidzinātāju zemētai kontaktligzdai. Pagrieziet ieslēgšanas/izslēgšanas slēdzi pozīcijā **ON** (Ieslēgts).

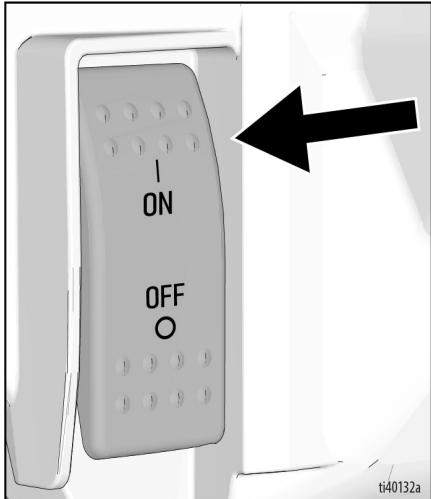
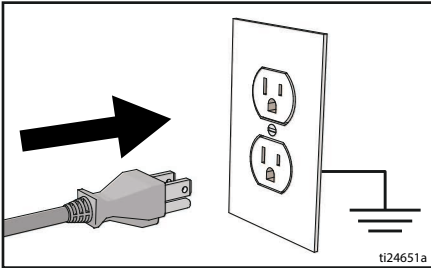

4. Lai mainītu spiediena mērvienības (psi, bāri vai MPa), nospiediet un turiet izvēlnes pogu, līdz parādās vēlamās mērvienības (aptuveni 10 sekundes). Atlasot bārus vai MPa, galoni tiek mainīti uz litriem x10.
5. Parādās spiediena rādītums. Ja spiediens ir mazāks nekā 0,3 MPa (3 bāri, 50 psi), parādās svītras.

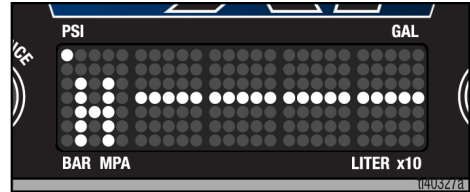

6. Īsu nospiediet izvēlnes pogu, lai pārslēgtu uz darba galoniem (vai litriem x 10).

**PIEZĪME.** Īsu brīdi tiek parādīts **JOB** (Darbs), pēc tam izsmidzinātie galoni.



# Digitālais displejs

7. Nospiediet un turiet nospiestu izvēlnes pogu, lai atiestatītu uz nulli, vai īsi nospiediet pogu, lai pārietu uz ekspluatācijas laika galoniem (vai litriem x 10).

**PIEZĪME.** Īsu brīdi tiek parādīts **LIFE** (Ekspluatācija); pēc tam parādās galonu skaits, kas izsmidzināts virs 4,1 MPa (41 bārs, 600 psi).

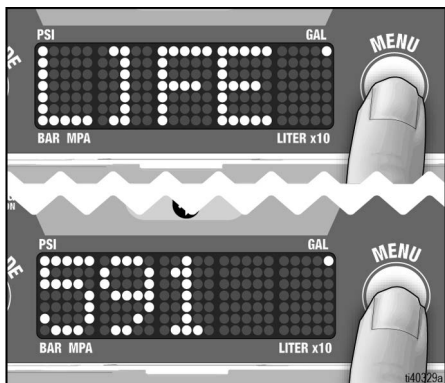

**PIEZĪME.** Tālāk aprakstītā 8. un 9. darbība attiecas tikai uz ProContractor modeļiem.

8. Īsi nospiediet izvēlnes pogu, lai pārietu uz izsmidzinātāja „Pair Spray Gun“ („Savienot pāri smidzinātāju“). Ekrānā tiks rītināts uz „Pair Spray Gun“ („Savienot pāri smidzinātāju“).



9. Īsi nospiediet izvēlnes pogu, lai atgrieztos spiediena displeja ekrānā.

## Veiktspējas režīmu izvēle

Iekārta ir aprīkota ar diviem veiktspējas režīmiem. Veiktspējas režīmi tiek atlasīti, displeja kreisajā pusē nospiežot pogu „Performance Mode“ (Veiktspējas režīms). Displejā tiek rītināts režīms „High Pressure“ (Augsts spiediens) vai „Low Pressure“ (Zems spiediens). Tie ir apzīmēti ar viena burta simbolu displeja kreisajā pusē.

Veiktspējas režīmu skaidrojumu skatiet sadaļā **Veiktspējas režīmi**, 24. lappuse.

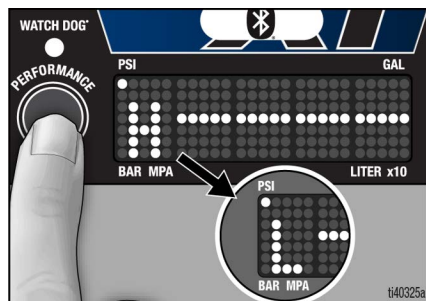

## TurboClean

Iekārta ir aprīkota ar TurboClean tīrīšanas režīmu. Lai ieslēgtu, pagrieziet spiediena regulatoru līdz TurboClean iestatījumam. Iestatot TurboClean, būs ievērojama aizture, pagriežot spiediena vadības pogu uz TurboClean iestatījumu, bet displejā mirgos CLEAN.



**PIEZĪME.** TurboClean izmanto tikai šķidrumu tīrīšanai. Izmantojot TurboClean, izsmidzinātājs neizsmidzinās krāsu vai citus materiālus.

## Watchdog

Watchdog™ sūkņa aizsardzības sistēma automātiski izslēdz sūkni, ja izbeidzas materiāls vai ja ir bojāta iesūkšanas caurule.

Lai iespējotu Watchdog, nospiediet un turiet pogu „Performance Mode“ (Veiktspējas režīms), līdz iedegas Watchdog LED indikators. Nospiediet un turiet pogu „Performance Mode“ (Veiktspējas režīms), lai atspējotu Watchdog.

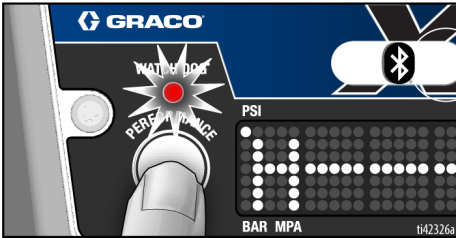

Ir trīs Watchdog jutības iestatījumi: Low (Zems), Medium (Vidējs) un High (Augsts). Lai mainītu jutības iestatījumu, ievadiet displejā saglabātos datus un pārejiet uz Watchdog. Nospiediet un turiet izvēlnes pogu, lai pārslēgtos uz Watchdog.

## Saglabāto datu displejs

1. Veiciet darbības, kas aprakstītas sadaļā **Spiediena samazināšanas procedūra**, 17. lappuse.
2. Nospiediet un turiet nospiestu izvēlnes pogu, vienlaikus pagriežot ieslēgšanas/izslēgšanas slēdzi pozīcijā **ON** (ieslēgts).

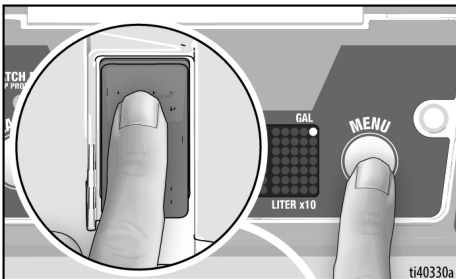

3. Displejā tiks rītināts sērijas kods.

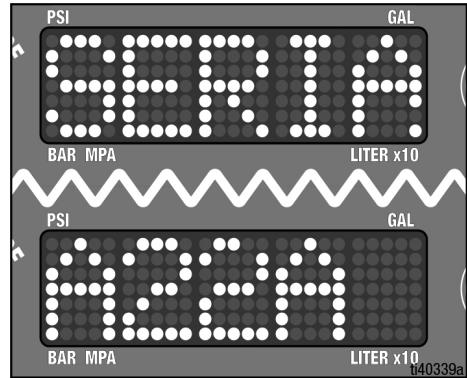

4. Īsi nospiediet izvēlnes pogu; tiek parādīts kopējais motora darbības stundu skaits.
5. Īsi nospiediet izvēlnes pogu; tiek parādīts pēdējais kļūdas kods: piem., **E=03**. Nospiediet un turiet nospiestu izvēlnes pogu, lai nodzēstu pēdējās kļūdas kodu uz nulli.

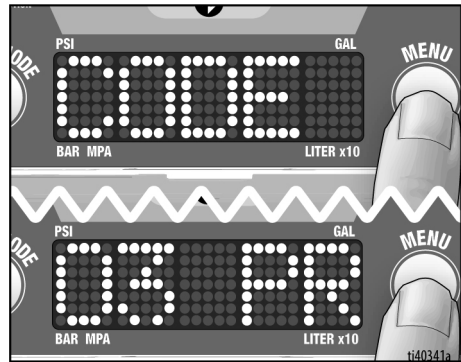

6. Īsi nospiediet pogu, lai pārietu uz Watchdog.



# Digitālais displejs

7. Nospiediet un turiet nospiestu izvēlnes pogu, lai mainītu Watchdog jutības iestatījumu (High (Augsts), Medium (Vidējs), Low (Zems)). Noklusējuma iestatījums ir Medium (Vidējs).



8. Īsi nospiediet izvēlnes pogu, lai pārietu uz programmatūru REV.
9. Īsi nospiediet izvēlnes pogu, lai pārietu uz izsmidzinātāja ID.
10. Īsi nospiediet izvēlnes pogu, lai pārietu uz **Pogas kalibrēšana**, 32. lappuse un **Regulatora kalibrēšana**, 33. lappuse.
11. Pagrieziet ieslēgšanas/izslēgšanas slēdzi pozīcijā **OFF** (IZSLĒGT), lai izietu no saglabāto datu režīma.

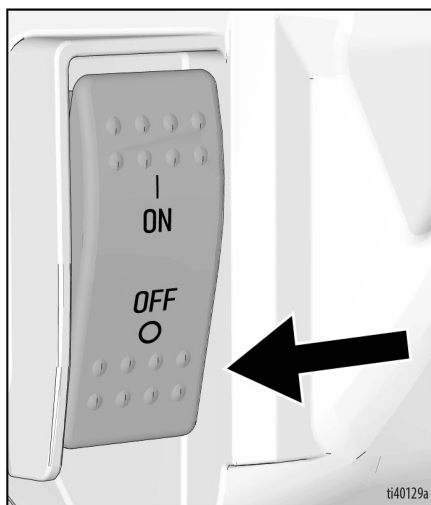

## Pogas kalibrēšana

**PIEZĪME.** Pogas kalibrēšana jāveic ikreiz, kad ir uzstādīts jauns spiediena regulators (potenciometrs) vai nomainīts vadības panelis.

1. Lai veiktu pogas kalibrēšanu, atveriet sekundāro izvēlni, turot nospiestu izvēlnes pogu, kamēr ieslēdzat izsmidzinātāju.
2. Izmantojiet izvēlnes pogu, lai pārvietotos pogas kalibrēšanas ekrānā.

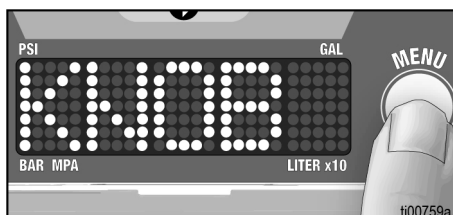

3. Iestatiet potenciometru maksimālajā izsmidzināšanas pozīcijā tieši pirms TurboClean.

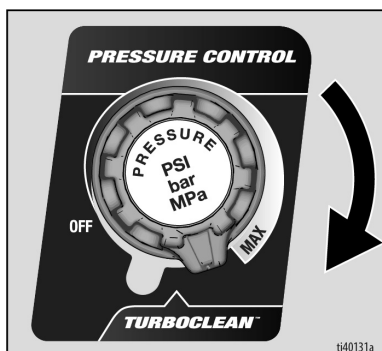

4. Turiet izvēlnes pogu, līdz displejā tiek parādīts Pass (Izturēts).

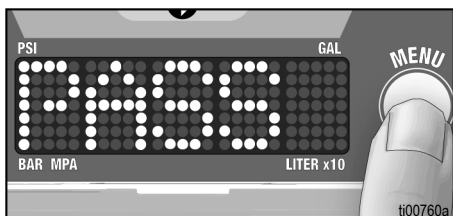

5. Pirms izsmidzinātāja restartēšanas un atkārtotas lietošanas pagrieziet potenciometra pogu atpakaļ pozīcijā **OFF** (Izslēgts)



## Regulatora kalibrēšana

**PIEZĪME.** Regulatora kalibrēšana jāveic ikreiz, kad ir uzstādīts jauns regulators vai nomainīts vadības panelis.

1. Veiciet **Spiediena samazināšanas procedūru**, 17. lappuse.
2. Lai veiktu regulatora kalibrēšanu, atveriet sekundāro izvēlni, turot nospiestu izvēlnes pogu, kamēr ieslēdzat izsmidzinātāju.
3. Izmantojiet izvēlnes pogu, lai kalibrēšanas ekrānā pārietu uz pozīciju 0 (nulle).

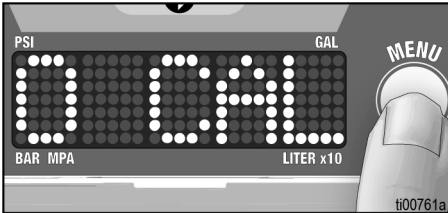

4. Pārliecinieties, vai iztukšošanas vārsts ir atvērts un izsmidzinātājā nav spiediena.
5. Nospiediet un turiet nospiestu izvēlnes pogu, līdz displejā tiek parādīts Pass (Izturēts).

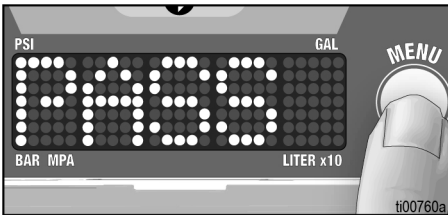

## BlueLink<sup>®</sup> lietotne

Iekārtām, kas aprīkotas ar BlueLink, displejā ir BlueLink indikatora lampiņa, skatiet sadaļu **Vadības ierīces un displejs, 15. lappuse.**

Lejupielādējiet Graco BlueLink lietotni no Apple App Store, Google Play veikala vai citiem pieejamiem lietotņu veikaliem, lai izveidotu savienojumu ar krāsas izsmidzinātāju, izmantojot Bluetooth<sup>®</sup>.

BlueLink lietotne ļauj piekļūt izsmidzinātāja informācijai, iestatījumiem, statistikai, kā arī nodrošina piekļuvi noderīgām funkcijām, piemēram, Watchdog<sup>™</sup>, uzlabotai apkopes izsekošanai, izsmidzināšanas izsekošanai un darbu izsekošanai. Graco BlueLink lietotni varat atrast:

<https://www.graco.com/BlueLink>



Papildu instrukcijas varat uzzināt caur lietotni. Instrukcijas varat atvērt arī interneta vietnē:

<https://www.graco.com/BlueLinkSupport>



## BlueLink akumulatora maiņa

Lai smidzinātājs būtu sinhronizēts, ierīcē ir iebūvēts neliels akumulators. Ja saņemat šādu ziņojumu, akumulators būs jānomaina.

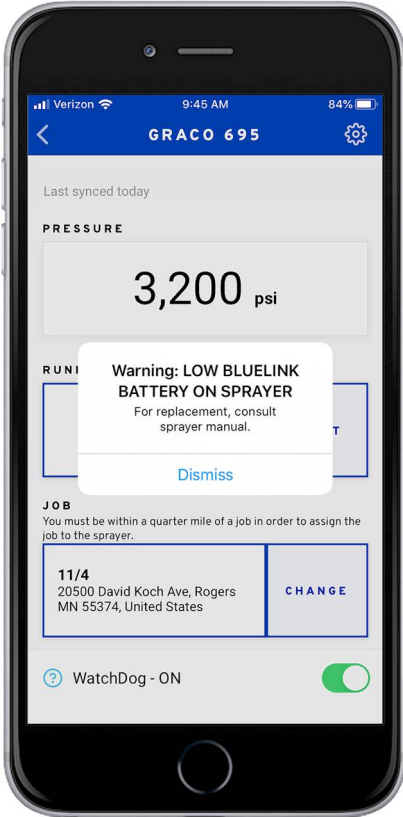

ti37542a

1. Pagrieziet izsmidzinātāju uz **OFF** (izslēgts) un atvienojiet strāvas vadu.
2. Izmantojot T20 „torx“ instrumentu, izskrūvējiet divas skrūves un noņemiet displeja plati.

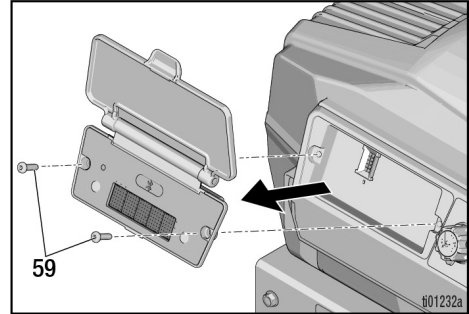

3. Izbīdiet akumulatoru no turētāja pa kreisi.
4. Nomainiet akumulatoru ar jaunu akumulatoru CR2032.

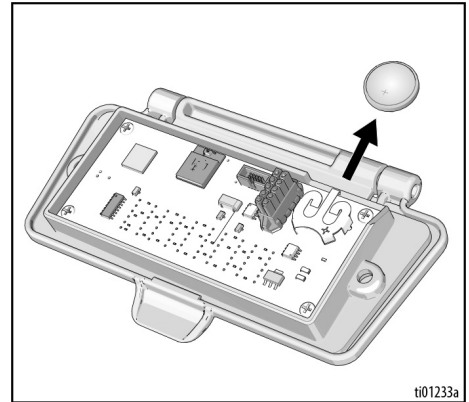

5. Ieskrūvējiet atpakaļ displeja paneļa skrūves. Griezes moments līdz 12-16 mārciņām.

## Apkope

Regulāra apkope ir svarīga, lai nodrošinātu pareizu smidzinātāja darbību. Apkope nozīmē standarta darbību veikšanu, lai nodrošinātu izsmidzinātāja darbību un novērstu problēmu rašanos nākotnē.



1. Pirms apkopes sākuma veiciet **Spiediena samazināšanas procedūru**, 17. lappuse.

Darbība	Intervāls
Pārbaudiet/tīriet izsmidzinātāja filtru, šķidruma iepilūdes filtru un pistoles filtru.	Ik dienu vai katrā izsmidzinātāja lietošanas reizē
Pārbaudiet, vai motora aizsargkanāli nav bloķēti.	Ik dienu vai katrā izsmidzinātāja lietošanas reizē
Papildiniet TSL caur TSL uzpildes pieslēgvietu.	Ik dienu vai katrā izsmidzinātāja lietošanas reizē
Pārbaudiet, vai izsmidzinātājs pārtrauc darbību. Ja izsmidzinātāja pistole NAV aktivizēta, izsmidzinātāja motoram ir jāpārtrauc darbība un tas nedrīkst atsākt darbību, līdz pistole tiek atkal aktivizēta. Ja izsmidzinātājs atsāk darbību, kad pistole NAV aktivizēta, pārbaudiet, vai sūkņi nav iekšējas/ārējas noplūdes, un pārbaudiet, vai nav radusies noplūde galvenajā vārstā.	Ik pēc 100 galoniem (1000 litri)
Kakliņa uznavas blīvējuma pielāgošana Ja pēc ierīces ilglaicīga lietojuma sūkņa blīvējumā rodas noplūde, pievelciet blīvējuma uzgriezni virzienā uz leju, līdz noplūde tiek apturēta vai samazinās. Tas atļauj sūkņēt apmēram 100 galonu papildus pirms nepieciešama nomainīta. Blīvējuma uzgriezni var pievilkt, nenoņemot blīvredzenu.	Pēc nepieciešamības atkarībā no lietojuma



Apkopi var iepilānot un izsekot caur Graco BlueLink lietotni.

## Pārstrāde un iznīcināšana ekspluatācijas beigās

Izstrādājuma darbmūža beigās izjauciet un pārstrādājiet to atbildīgi.

### Sagatavošana:

- Veiciet **Spiediena samazināšanas procedūru**, 17. lappuse.
- Iztukšojiet un iznīciniet šķidrumus, ievērojot piemērojamus noteikumus. Izlasiet materiāla ražotāja drošības datu lapu.

### Izjaukšana un pārstrāde:

- Izņemiet motorus, shēmas plates, displejus un citas elektroniskās detaļas. Pārstrādājiet atbilstoši piemērojamajiem noteikumiem.
- Neizmetiet elektroniskās detaļas sadzīves vai komerciālajos atkritumos.
- Atlikušo izstrādājumu nogādājiet pārstrādes vietā.

## Problēmu novēršana

### Mehāniska/šķidrums plūsma

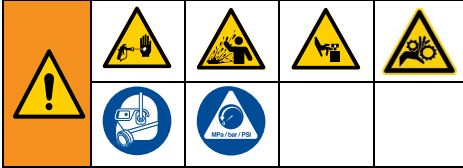

1. Pirms pārbaudēm un remontiem izpildiet **Spiediena samazināšanas procedūra**, 17. lappuse.
2. Pirms ierīces izjaukšanas pārbaudiet visas iespējamās kļūmes un to iemeslus.

Lai novērstu nopietnas traumas, ko var izraisīt šķidrums zem spiediena, piemēram, izklūšana cauri ādai, šķidrums izšļakstīsianās un kustīgas detaļas, rīkojieties saskaņā ar norādījumiem sadaļā **Spiediena samazināšanas procedūra**, katreiz, kad izsmidzināšana pabeigta, un pirms iekārtas tīrīšanas, pārbaudes vai apkopes.

Traucējumu novēršanas laikā nepieskarieties kustīgām daļām.

Problēma	Ko pārbaudīt Ja pārbaudē defekts nav konstatēts, veiciet nākamo pārbaudi	Kādas darbības veicamas Ja pārbaudē konstatēts defekts, skatiet šo aili
Zema sūkņa jauda	Nodilis sprauslas uzgalis.	Nomainiet uzgali. Skatiet pistoles vai uzgaļa rokasgrāmatu.
	Aizsērējis sprauslas uzgalis.	Iztīriet uzgali. Skat. <b>Sprauslas uzgaļa aizsērējuma tīrīšana</b> , 26. lappuse.
	Krāsas padeve.	Uzpildiet un sagatavojiet sūkni.
	Aizsērējis ieplūdes sietiņš.	Noņemiet un iztīriet, pēc tam uzlieciet atpakaļ. Ja problēma joprojām pastāv, veiciet krāsas filtrēšanu.
	Nepareizs ieplūdes vārsta lodītes un virzuļa lodītes novietojums.	Noņemiet ieplūdes vārstu un iztīriet. Pārbaudiet, vai lodītes un ligzdās nav ierobijumu; nomainiet, ja nepieciešams. Skatiet sūkņa rokasgrāmatu. Pirms lietošanas filtrējiet krāsu, lai atdalītu daļiņas, kas var aizsprostot sūkni.
	Aizsērējis vai netīrs šķidrums filtrs vai uzgaļa filtrs.	Noņemiet un iztīriet, pēc tam uzlieciet atpakaļ.
	Galvenajam vārstam ir noplūde.	Remontējiet galveno vārstu.
	Pārbaudiet, vai sūknis neturpina gājienu, kad pistoles sprūds ir atlaists. (Galvenajā uzpildes vārstā nav noplūdes.)	Veiciet sūkņa apkopi. Skatiet sūkņa rokasgrāmatu.
	Noplūde ap atveres blīvējuma uzgriezni var norādīt, ka ir nodiluši vai bojāti blīvējumi.	Pievēlciat blīvēšanas uzgriezni/saslapināto vāciņu (wet-cup). Nomainiet blīvējumus. Skatiet sūkņa rokasgrāmatu. Pārbaudiet arī virzuļa vārsta ligzdu – vai tur nav sacietējusi krāsa vai nav ierobijumi – un nomainiet, ja tas nepieciešams.

# Problēmu novēršana

Problēma	Ko pārbaudīt Ja pārbaudē defekts nav konstatēts, veiciet nākamo pārbaudi	Kādas darbības veicamas Ja pārbaudē konstatēts defekts, skatiet šo aili
Zema sūkņa jauda	Zems strūklas spiediens. Iestatīts pārāk mazs spiediens	Nomainiet izsmidzināšanas režīmu uz High Pressure (Augsts spiediens). Pagrieziet spiediena vadības pogu līdz galam pulkstenrādītāju kustības virzienā. Pārļecinieties, ka spiediena vadības poga ir pareizi uzstādīta un to var griezt līdz galam pulkstenrādītāju kustības virzienā. Veiciet <b>Pogas kalibrēšana</b> , 32. lappuse. Ja problēmu neizdodas novērst, nomainiet spiediena regulatoru.
	Bojāts sūkņa stienis.	Salabojiet sūkni. Skatiet sūkņa rokasgrāmatu.
	Virzuļa blīvējumi ir nodiluši vai bojāti.	Nomainiet blīvējumus. Skatiet sūkņa rokasgrāmatu.
	O gredzens sūknī ir nolietojies vai bojāts.	Nomainiet o gredzenu. Skatiet sūkņa rokasgrāmatu.
	Ieplūdes vārsta lodīte ir noblīvēta ar materiālu.	Iztīriet ieplūdes vārstu. Skatiet sūkņa rokasgrāmatu.
	Liels spiediena kritums šļūtenē ar smagiem materiāliem.	Samaziniet kopējo šļūtenes garumu. Lietojiet lielāka diametra vai īsāku šļūteni.
	Pārbaudiet, vai pagarinātāja vada izmērs ir pareizs.	Skat. <b>Pagarinātāji</b> , 16. lappuse.
	Klaņa mezgls ir bojāts.	Nomainiet klaņa mezglu.
Motors nedarbojas	Strāvas stipruma slēdzis ir iestatījumā „zems“.	Pārslēdziet uz 16 A vai 20 A iestatījumu.
	Kļūdas kods displejā.	Nosakiet bojājuma labošanu saskaņā ar Elektroapgāde, skatiet 39.
	Motora vadi ir bojāti vai ir vaļīgi savienojumi.	Ja nepieciešams, atkārtoti pievienojiet vai nomainiet.
	Potenciomentra vads ir bojāts vai ir vaļīgi savienojumi.	Ja nepieciešams, atkārtoti pievienojiet vai nomainiet.
	Vadības panelis, skatiet 40. lpp..	Nomainiet barošanas vadu vai vadības paneli.
Papildu motora problēmu novēršana.	Skatiet 41. lpp.	
Motors darbojas, bet sūknis neizdara gājienus	Klaņa mezgls ir bojāts.	Nomainiet klaņa mezglu.
Pārmērīga krāsas noplūde atveres blīvējuma uzgrieznī	Atveres blīvējuma uzgrieznis ir vaļīgs.	Izņemiet atveres blīvējuma uzgriežņa starpliku. Pievelciet atveres blīvējuma uzgriezni tikai tik daudz, lai apturētu noplūdi.
	Atveres blīvējumi ir nodiluši vai bojāti.	Nomainiet blīvējumus.
	Izspiedējstienis (displacement rod) ir nodilis vai bojāts.	Nomainiet stieni.
No pistoles pil šķidrums	Gaiss sūknī vai šļūtenē.	Uzpildes laikā sūknim jādarbojas iespējami lēni. Izvadiet krāsu caur pistoli, izpildot sadaļas <b>Darba sāksana</b> , 22. lappuse.
	Uzgalis ir daļēji aizsērējis.	Iztīriet uzgali. Skat. <b>Sprauslas uzgala aizsērējuma tīrīšana</b> , 26. lappuse.
	Šķidrums padeves līmenis ir zems, vai nav šķidrums.	Uzpildiet šķidrumu. Sākotnēji uzpildiet sūkni. Bieži pārbaudiet šķidrums padevi, lai nepieļautu, ka sūknis darbojas bez šķidrums.
Grūti uzpildāms sūknis	Aizsprotojums galvenajā vārstā.	Noņemiet galveno vārstu, pārbaudiet, vai nav aizsērējumu, nomainiet.
	Gaiss sūknī vai šļūtenē.	Pārbaudiet un pievelciet visus šķidrums padeves savienojumus. Uzpildes laikā sūknim jādarbojas iespējami lēni.
	Ieplūdes vārstam ir noplūde.	Iztīriet ieplūdes vārstu. Pārļecinieties, vai lodītes līgda nav bojāta vai nodilus un lodīte atrodas savā vietā. Ievietojiet atpakaļ vārstu.
	Sūkņa blīvējumi ir nodiluši.	Nomainiet sūkņa blīvējumus. Skatiet sūkņa rokasgrāmatu.
	Krāsa ir pārāk bieza.	Šķīdiniet krāsu atbilstoši ražotāja ieteikumiem.
Sūknis zaudē darba spiedienu	Noplūde iesūkšanas caurulē.	Nomainiet iesūkšanas cauruli.
	Ieplūdes lodītē iestreguši gruži.	Noņemiet pamatnes vārstu un notīriet ar atbilstošu tīrīšanas šķidrumu.

## Elektroapgāde

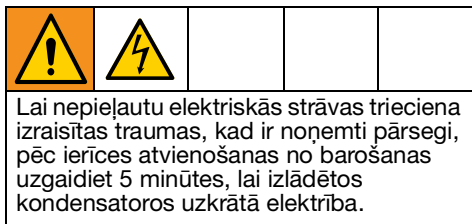

**Pazīme.** Izsmidzinātājs nedarbojas, pārtrauc darbību vai neizslēdzas.

1. Veiciet **Spiediena samazināšanas procedūru**, 17. lappuse.
2. Atvienojiet izsmidzinātāju un pagrieziet ieslēgšanas/izslēgšanas slēdzi pozīcijā **OFF** (Izslēgts).

3. Uzgaidiet 30 sekundes un pēc tam iespraudiet strāvas vadu pareizi iezemētā elektriskajā kontaktrozetē. No jauna **ieslēdziet** (šādi tiek nodrošināts normāls izsmidzinātāja darbības režīms).
4. Pagrieziet spiediena regulatora pogu pulkstenrādītāju kustības virzienā par 1/2 apgriezieni.
5. Displejā tiek parādīts kļūdas kods.

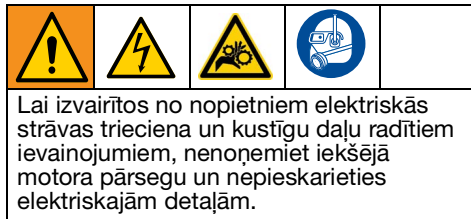

## Kļūdas kodu ziņojumi

KODS	ZIŅOJUMS	DARBĪBA
02	Kods 02 - noteikts augsts spiediens	Atbrīvojiet spiedienu. Pārbaudiet, vai filtros un šļūtenēs nav aizsērējumu. Izmantojiet vismaz 15 m (50 pēdas) garu Graco šļūteni. Pārbaudiet regulatoru.
03	Kods 03 - spiediena regulators nav noteikts	<b>IZSLĒDZIET</b> izsmidzinātāju un atvienojiet to no strāvas. Noņemiet pārvalku. Pārbaudiet regulatora vadu un savienojumu ar vadības paneli. Pārbaudiet regulatoru.
04	Kods 04 - noteikti vairāki ienākošā sprieguma pārspriegumi	<b>IZSLĒDZIET</b> izsmidzinātāju un atvienojiet to no strāvas. Atrodiet piemērotu sprieguma padevi, lai nepieļautu elektronikas bojājumus.
05	Kods 05 - motors negriežas augstas mehāniskās slodzes dēļ	<b>IZSLĒDZIET</b> izsmidzinātāju un atvienojiet to no strāvas. Mēģiniet griezt motoru, skatiet 41. lpp.. Motoram jāgriežas brīvi. Ja motors negriežas brīvi, noņemiet sūkni un vēlreiz pārbaudiet, griežot motoru. Ja motors griežas brīvi, pārbaudiet vadības paneli.
06	Kods 06 - iespējota motora termiskā aizsardzība	Turiet izsmidzinātāju pieslēgtu pie strāvas un ļaujiet tam atdzist. Tas var ilgt līdz vienai stundai. Pārbaudiet, vai izsmidzinātāja apakšā un augšpusē esošās atveres nav aizsprostojušās. Ja piemērojams, pārbaudiet ventilatora savienotāju un vadus; ventilatoram ir jādarbojas. Atvienojiet izsmidzinātāju un pārbaudiet, vai motors griežas brīvi, skatiet 41. lpp..
08	Kods 08 - ienākošais spriegums ir pārāk zems izsmidzinātāja darbībai	<b>IZSLĒDZIET</b> izsmidzinātāju un atvienojiet to no strāvas. Atrodiet piemērotu sprieguma padevi, lai nepieļautu elektronikas bojājumus.
09	Kods 09 - neizdevās sazināties ar kodētāju	<b>IZSLĒDZIET</b> izsmidzinātāju, atvienojiet to no kontaktlīgšanas un uzgaidiet piecas minūtes. Noņemiet pārvalku. Pārbaudiet vadus un savienojumus. Pārbaudiet motoru, skatiet 41. lpp..
10	Kods 10 - iespējota vadības panela termiskā aizsardzība	Turiet izsmidzinātāju pieslēgtu pie strāvas un ļaujiet tam atdzist. Tas var ilgt līdz vienai stundai. Pārbaudiet, vai izsmidzinātāja apakšā un augšpusē esošās atveres nav aizsprostojušās. Ja piemērojams, pārbaudiet ventilatora savienotāju un vadus; ventilatoram ir jādarbojas. Atvienojiet izsmidzinātāju un pārbaudiet, vai motors griežas brīvi.
12	Kods 12 - iespējota strāvas pārslodzes aizsardzība	<b>IESLĒDZIET</b> un <b>IZSLĒDZIET</b> barošanu. Ja problēma joprojām pastāv, pārbaudiet motoru, skatiet 41. lpp..
15	Kods 15 - motors negriežas, nav noteikta motora strāva	<b>IZSLĒDZIET</b> izsmidzinātāju, atvienojiet to no kontaktlīgšanas un uzgaidiet piecas minūtes. Noņemiet pārvalku. Pārbaudiet vadus un savienojumus. Pārbaudiet vadības paneli. Pārbaudiet motoru, skatiet 41. lpp..
17	Kods 17 - vadības panelis ir pieslēgts nepareizam spriegumam	<b>IZSLĒDZIET</b> izsmidzinātāju un atvienojiet to no kontaktlīgšanas. Atrodiet piemērotu sprieguma padevi, lai nepieļautu elektronikas bojājumus, skatiet 41. lpp..

## Vadības panelis



Lai izvairītos no elektriskās strāvas trieciena un kustīgu daļu radītiem ievainojumiem, nenoņemiet iekšējā motora pārsegu un nepieskarieties elektriskajām detaļām.

**Pazīme.** Izsmidzinātājs nedarbojas un nepārstāj darboties.

1. Pārbaudiet sprieguma padevi panelim.
  - a. Ar multimetru izmēriet maiņstrāvas spriegumu no strāvas vadā gala (L1in un L2in, skatiet **Elektroinstalācijas shēmas**, 64. lappuse). Atkarībā no atrašanās vietas maiņstrāvas spriegumam jābūt 100–127 V maiņstrāvai vai 220–240 V maiņstrāvai.
  - b. Ja spriegums ir zems vai tā nav, pārbaudiet strāvas padevi no sienas. Ja strāvas padeve no sienas ir laba, atvienojiet to no sienas un uzgaidiet piecas minūtes, līdz spriegums aizplūst no paneļa.
  - c. Pārbaudiet, vai elektroinstalācija, strāvas vads vai savienotāji nav bojāti.
2. Pārbaudiet, vai nav fizisku bojājumu.



## Motors



Lai nepieļautu elektriskās strāvas trieciena izraisītas traumas, kad ir noņemti pārsegi, pēc ierīces atvienošanas no barošanas uzgaidiet 5 minūtes, lai izlādētos kondensatoros uzkrātā elektrība.

**Pazīme.** Iekārta nedarbojas, darbojas nelīdzeni vai ir trokšņaina.

1. Veiciet **Spiediena samazināšanas procedūru**, 17. lappuse.
2. Pagrieziet izsmidzinātāju uz **OFF** (izslēgts) un atvienojiet strāvas vadu.
3. Noņemiet augšējo izsmidzinātāja apvalku.
4. Noņemiet sūkni.
5. Noņemiet vadības paneli.
6. Motoram jāgriežas brīvi bez iestrēgšanas vai pārmērīgas griešanās. Ja motors iestrēgst vai ir nepieciešams pārmērīgs spēks, lai tas grieztos, nomainiet motoru.
7. Ar multimetru izmēriet pretestību starp šādām fāzēm:
  - a. No A līdz B
  - b. No B līdz C
  - c. No A līdz C
8. Pretestības vērtībām jābūt vienādām. Ja pretestības vērtības ievērojami atšķiras viena no otras ( $>0,5 \Omega$ ), nomainiet motoru.
9. Ievietojiet sūkni.
10. Uzstādiet vadības paneli.
11. Uzstādiet augšējo izsmidzinātāja apvalku.

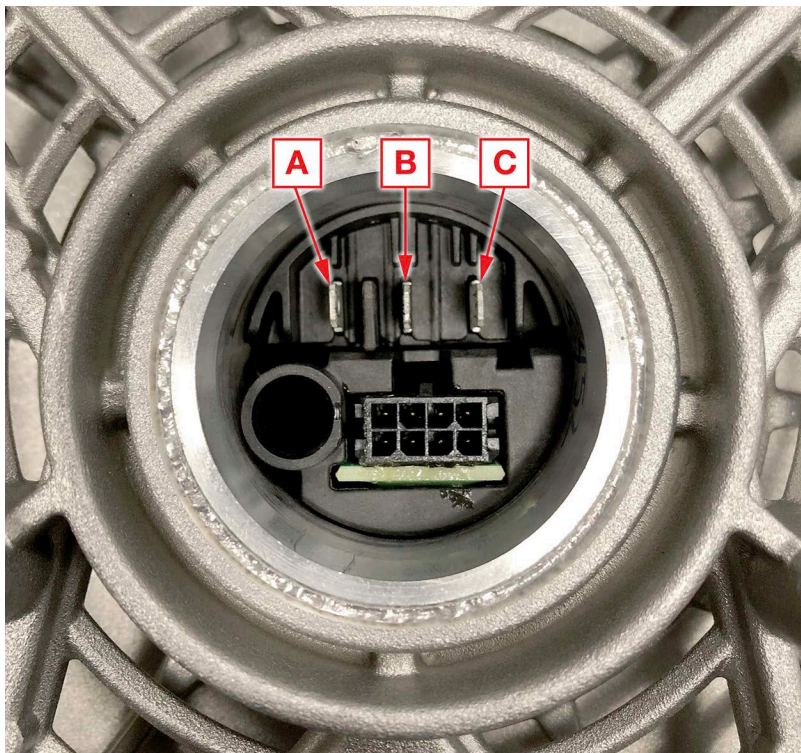

## Remonts

### Apvalka noņemšana

<p>Lai izvairītos no elektriskās strāvas trieciena un kustīgo daļu radītiem ievainojumiem, nenoņemiet iekšējā motora pārsegu un uzgaidiet piecas minūtes pēc strāvas vada atvienošanas, lai uzkrātā elektrība izlādētos.</p>				

1. Veiciet **Spiediena samazināšanas procedūru**, 17. lappuse.
2. Pagrieziet izsmidzinātāju uz **OFF** (izslēgts) un atvienojiet strāvas vadu.
3. Izmantojot 1/4 collu uzgriežņatslēgu, izskrūvējiet četras skrūves, kas notur priekšējo vāku.

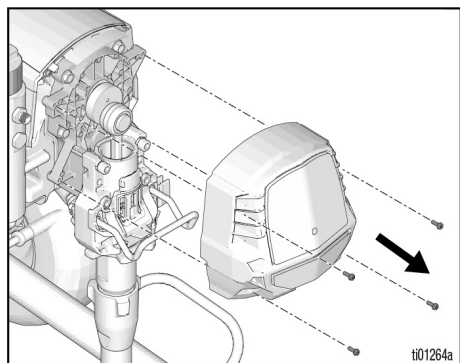

4. Izmantojot 1/4 collu uzgriežņatslēgu, izskrūvējiet divas priekšējās skrūves.

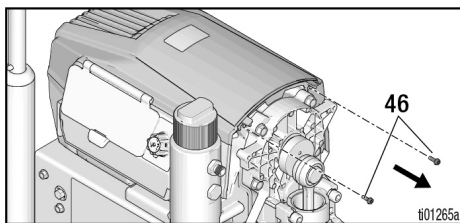

5. Ar T20 instrumentu izskrūvējiet divas Torx T20 skrūves. Noņemiet motora apvalku.

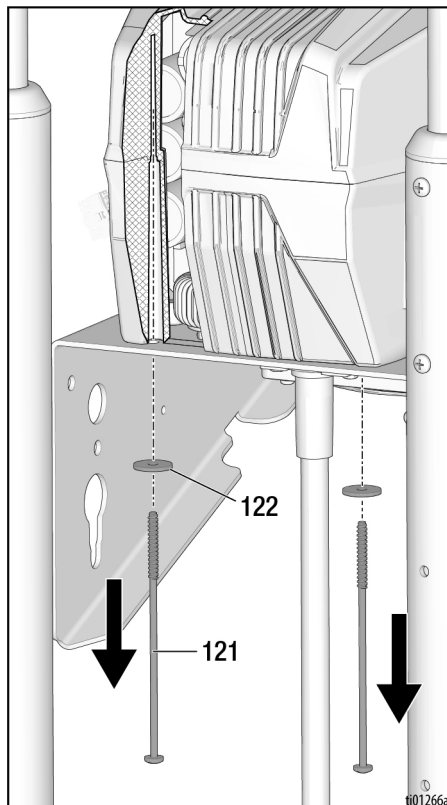

## Apvalka nomaīņa

1. Pārliecinieties, ka izciļņi apvalka augšpusē sakrīt ar vadības paneļa kanāla rievām. Augšējā apvalka izciļņiem jāiebīdās vadības paneļa rievās. Sānu malām jāsasaskan ar apakšējo apvalku sānu rievās.

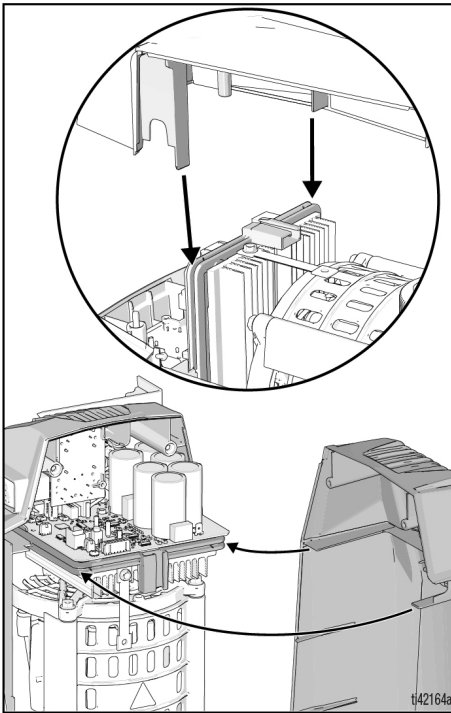

2. Viegli uzspiediet uz apvalka un, izmantojot T20 instrumentu, pievelciet divas Torx T20 skrūves līdz 12–16 collas/mārciņas.
3. Izmantojot 1/4 collas kontaktligzdu, pievelciet divas priekšējās skrūves līdz 20–25 collas/mārciņas.
4. Izlīdziniet priekšējo vāku un, izmantojot 1/4 collas kontaktligzdu, pievelciet priekšējās skrūves līdz 20–25 collas/mārciņas.

## Potenciometra noņemšana



Lai izvairītos no elektriskās strāvas trieciena un kustīgo daļu radītiem ievainojumiem, nenoņemiet iekšējā motora pārsegu un uzgaidiet piecas minūtes pēc strāvas vada atvienošanas, lai uzkrātā elektrība izlādētos.

1. Noņemiet apvalku, skatiet **Apvalka noņemšana**, 42. lappuse.
2. Izmantojot T20 instrumentu, izskrūvējiet trīs Torx T20 skrūves, kas tur displeju.
3. Noņemiet sānu apvalku pie vadības panela, atvienojot displeja uzkabi.

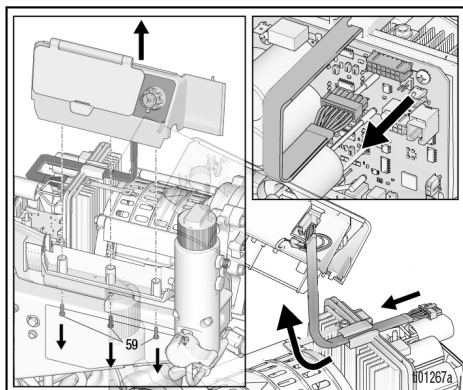

4. Atvienojiet potenciometra kabeļa savienotāju.

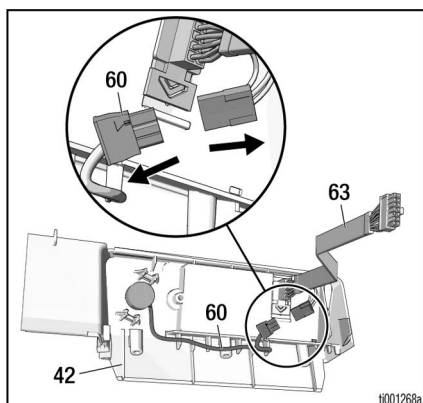

5. Noņemiet potenciometra pogu, izvelkot divas atlikušās regulēšanas skrūves ar 5/64 collu sešstūru uzgriežņatslēgu.

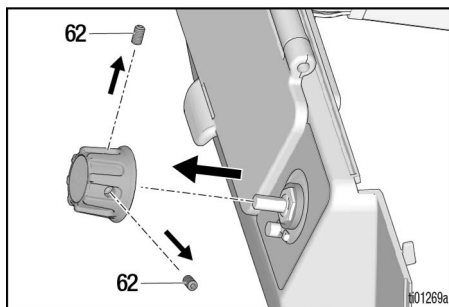

6. Izmantojot 1/2 collu uzgriežņatslēgu, izņemiet potenciometru, atskrūvējot fiksējošo uzgriezni no displeja.

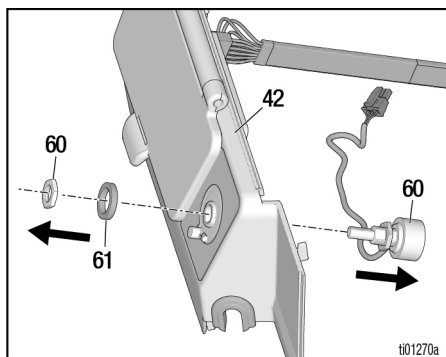

## Potenciometra uzstādīšana



Lai izvairītos no elektriskās strāvas trieciena un kustīgo daļu radītiem ievainojumiem, nenoņemiet iekšējā motora pārsegu un uzgaidiet piecas minūtes pēc strāvas vada atvienošanas, lai uzkrātā elektrība izlādētos.

1. Salieciet atpakaļ potenciometru, iebīdot to vietā uz sānu apvalka. Pārlecinieties, ka vadi ir vērsti uz leju. Griezes momenta potenciometra fiksācijas uzgrieznis līdz 8–10 collām mārčiņās. Novietojiet potenciometra vadu sānu apvalka apakšā un pievienojiet displeja uzkaubei.

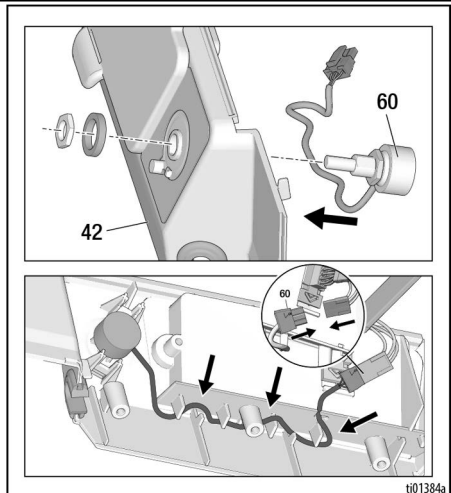
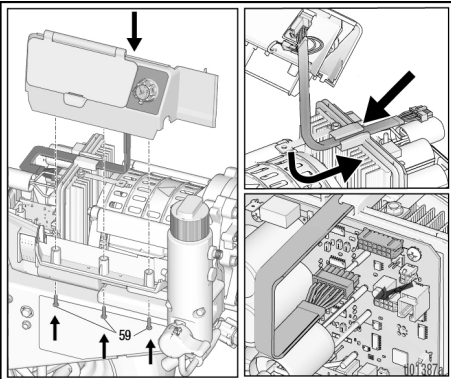

2. Pagrieziet potenciometra vārpstu pulksteņrādītāju kustības virzienā, līdz tā apstājas, pēc tam samontējiet blīvi un pogu ar indikatoru, kas vērsts taisni uz leju (TurboClean pozīcija). Pielieciet uz leju vērstu spēku pogai un pievelciet abas regulēšanas skrūves, lai viegli vilktu blīvi. Griezes momenta iestāšanās skrūves 10-15 collas/mārčiņas.

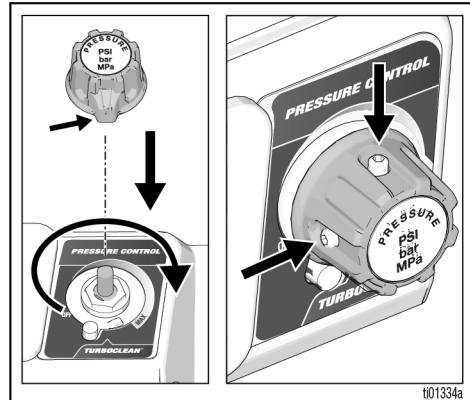

3. Uzstādiēt sānu apvalku uz apakšējā apvalka. Pievelciet līdz 12–16 collām uz mārčiņu. Atkārtoti pievienojiet displeja jostu pie vadības paneļa. Noteikti virziet displeja jostu, izmantojot novietošanas funkciju vadības paneļa augšpusē.
4. Uzstādiēt un nomainiet apvalku, skatiet **Apvalka nomainīšana**, 43. lappuse.
5. Kalibrējiet pogu, skatiet **Pogas kalibrēšana**, 32. lappuse.

## Dalās

### 695 XT LoBoy

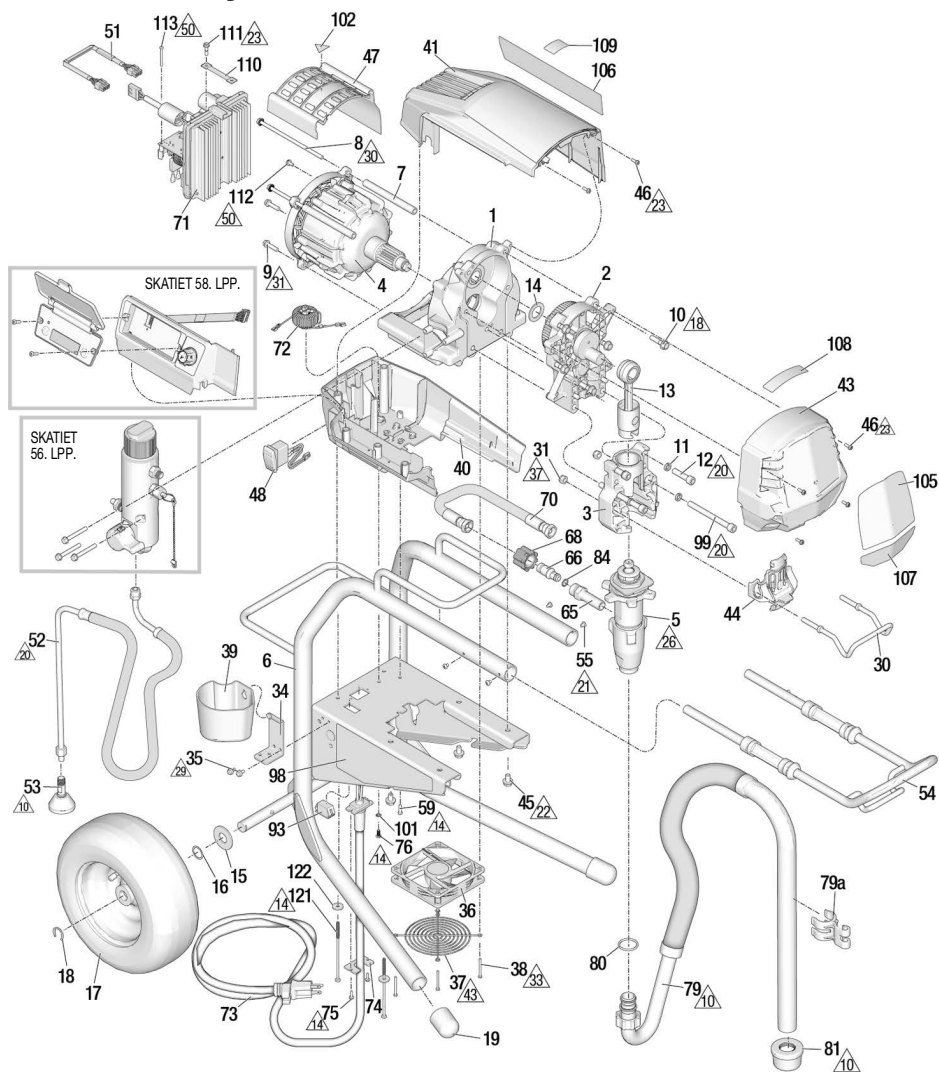

19930

001113a

Ats.	Griezes moments	Ats.	Griezes moments	Ats.	Griezes moments
10	Pievelciet ar rokām	23	20–25 in-lb (2,3–2,89 N•m)	37	85–95 in-lb (9,6–10,7 N•m)
14	12–16 in-lb (1,4–1,8 N•m)	26	70–80 ft-lb (95–108,5 N•m)	42	30–40 in-lb (3,4–4,5 N•m)
18	190–210 in-lb (21,5–23,7 N•m)	29	40–45 in-lb (4,5–5,2 N•m)	43	Uzstādiet aizsargu tā, lai tas nepieskartos ventilatora rumbai.
20	25–30 ft-lb (33,9–40,7 N•m)	30	70–75 in-lb (7,9–8,5 N•m)	50	30–35 in-lb (3,4–4,0 N•m)
21	22–28 in-lb (2,5–3,2 N•m)	31	140–160 in-lb (15,8–18 N•m)		
22	12–14 ft-lb (16,3–19,0 N•m)	33	6–8 in-lb (0,7–0,9 N•m)		

## 695 XT LoBoy detaļu saraksts

Ats.	Daļa	Apraksts	Dau- dzums	Ats.	Daļa	Apraksts	Dau- dzums
1	2003292	ŠASIJA, ietver 45	1	68	120583	UZGRIEZNIS, savilcējuzgrieznis	1
2	2003289	KORPUSS, ietver 10, 14	1	70	2003296	ŠĻŪTENE, savienota, ietver 66, 68, 84	1
3	2003294	KORPUSS, gultņa; ietver 11, 12, 30, 31, 32, 33, 44, 99	1	71		PANELIS, vadības	1
4	2003298	MOTORS, ietver 7, 8, 9, 47, 102	1	2003254		100-120VAC	1
5	2001548	SŪKNIS, virzula; ietver 65, 80	1	2003255		220-240VAC	1
6	20B190	RĀMIS, XT, 695 LoBoy	1	72		DROSELVĀRSTS, ietver 76, 107	1
7	19B587	STARPLIKA, savilcējstienis, motors	2	2003268		Ziemeļamerika, Japāna, Taivāna	1
8	19C928	SKRŪVE, galvskrūve	2	2003269		Pārējā pasaule	1
9	119426	SKRŪVE, pielāgošanas, sešstūra paplāksnes galviņa	2	73	Skat. lpp. nr. 60	KABELIS, strāvas, ietver 74, 75	1
10	15C753	SKRŪVE, pielāgošanas, sešstūra paplāksnes galviņa	5	74	20B466	STIPRINĀJUMS, strāvas kabelis	1
11	106115	PAPLĀKSNE, balsta	4	75	2003004	SKRŪVE, pielāg., sešstūra paplāksnes galva	2
12	17E788	SKRŪVE, galva, 3/8 x 1,5	2	76	2003504	SKRŪVE, pielāg., robota, sešstūra galviņa	1
13	19D814	STIENIS, savienojums, XT	1	79	24A437	ŠĻŪTENE, LoBoy, montāža, ietver 87	1
14	116191	PAPLĀKSNE, balsta	1	79a	15D000	SPAILE, iztukšošanas caurules	1
15	156306	PAPLĀKSNE, plakana	2	80	118494	BLĪVE, bīvīgzdzens	1
16	116038	PAPLĀKSNE, viļņveida atspere	2	81	189920	KOMPLEKTS, filtrs	1
17	119420	RITENIS, pneimatisk	2	84	107505	BLĪVE, bīvīgzdzens	1
18	15E891	SPAILE, noturošā	2	91	Skat. 59 lpp. nr.	ŠĻŪTENE	1
19	19D306	VĀCINŠ, kājas	2	93	16T483	SPRAUDNIS	1
30	16C457	ĀKĪS, spaiņa	1	98▲	Skat. 61 lpp. nr.	ETIKĒTE, drošības, brīdinājuma	1
31	111040	UZMAVA, bloķēšana, ievietošana, neilona	2	99	20B730	SKRŪVE, galva, 3/8 x 4,0, SST	2
34	15F952	SKAVA, iztukšošanas vāciņa	1	101	100718	PAPLĀKSNE	1
35	114423	SKRŪVE, sešstūra galva	2	102▲	2001766	MARKĒJUMS, drošība, brīdinājums, kustīgās daļas	1
36	19D923	VENTILĀTORS, 12V	1	105	Skat. 61 lpp. nr.	ETIKĒTE, zīmola, priekšējā	1
37	19D924	AIZSARGS, ventilators	1	106	Skat. 61 lpp. nr.	UZLĪME, zīmola, sānu	1
38	117683	SKRŪVE, pielāgošana, torx, plakana galv.	4	107	Skat. 61 lpp. nr.	ETIKĒTE, zīmols, Xtreme Torque	1
39	276975	VĀCINŠ, iztukšošanas	1	108	Skat. 61 lpp. nr.	ETIKĒTE, zīmols, QR, XT	1
40	2003286	AIZSARGS, motors, apakšdaļa, ietver 48, 59	1	109	16D576	ETIKĒTE, zīmols, Ražots ASV	1
41	2003283	AIZSARGS, motora, augšas, ietver 46, 59	1	110	2002717	UZKĀBE, slīpēta, pīta (tikai 230 V maiņstrāvas modeļiem)	1
43	2003281	PĀRSEGS, priekšpusē, ietver 46	1	111	119791	SKRŪVE, pielāgošanas, sešstūra paplāksnes galviņa	1
44	20B130	PĀRSEGS, sūkņa stienis	1	112	114391	SKRŪVE, zemējums (tikai 230 VAC modeļiem)	1
45	111801	SKRŪVE, galvskrūve, sešstūra galviņa	4	113	119236	SKRŪVE (tikai 230 VAC modeļiem)	2
46	2001659	SKRŪVE, sastiprinātājskrūve, rievās sešstūra paplāksnes galva	6	121	2005199	SKRŪVE, Nr. 10, 5 collas	2
47	19D292	PĀRSEGS, motors	1	122	120339	PAPLĀKSNE, plakana	2
48	116752	SLĒDZIS, balansiera	1				
51	19B596	UZKĀBE, kodētājs	1				
52	20B648	ŠĻŪTENE, drenāža, XT, LoBoy	1				
53	241920	DEFLEKTORS, vītņots	1				
54	19D794	ROKTURIS, LoBoy, assy	1				
55	109032	SKRŪVE, pielāgošanas	1				
59	19D307	SKRŪVE, pielāgošanas, torx, plakana galv.	1				
65	20B230	SAVIENOJUMS, sūkņa	1				
66	16X833	STIPRINĀJUMS, ātri atvienojams	1				

▲ Rezerves brīdinājuma uzlīmes, birkas un kartītes ir pieejamas bez maksas.

## 695 XT, 795 XT, Mark IV Standard Hi-Boy

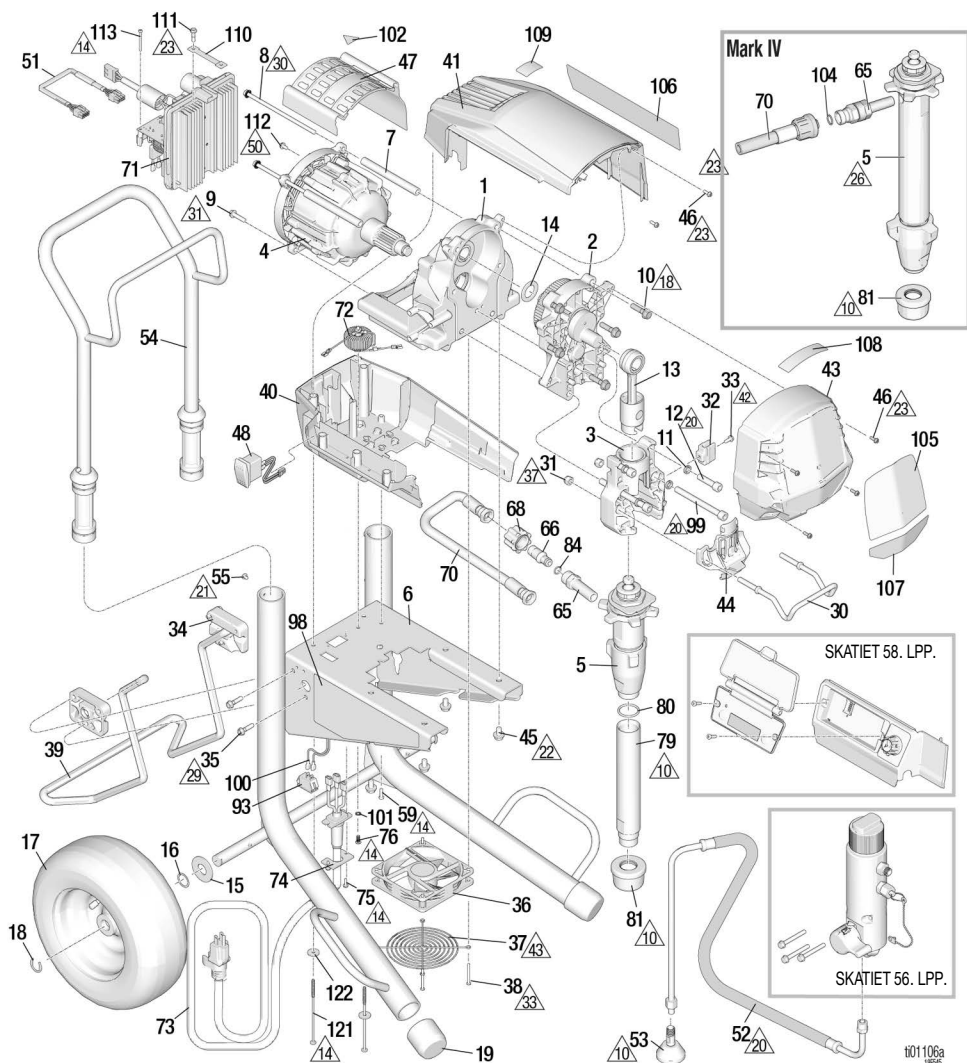

Ats.	Griezes moments	Ats.	Griezes moments	Ats.	Griezes moments
10	Pievelciet ar rokām	23	20–25 in-lb (2,3–2,89 N•m)	37	85–95 in-lb (9,6–10,7 N•m)
14	12–16 in-lb (1,4–1,8 N•m)	26	70–80 ft-lb (95–108,5 N•m)	42	30–40 in-lb (3,4–4,5 N•m)
18	190–210 in-lb (21,5–23,7 N•m)	29	130–150 in-lb (14,7–17,0 N•m)	43	Uzstādiet aizsargu tā, lai tas nepieskartos ventilatora rumbai.
20	25–30 ft-lb (33,9–40,7 N•m)	30	70–75 in-lb (7,9–8,5 N•m)	50	30–35 in-lb (3,4–4,0 N•m)
21	22–28 in-lb (2,5–3,2 N•m)	31	140–160 in-lb (15,8–18 N•m)		
22	12–14 ft-lb (16,3–19,0 N•m)	33	6–8 in-lb (0,7–0,9 N•m)		



## 695/795/Mark IV Hi-Boy Standard detaļu saraksts

Ats.	Daļa	Apraksts	Dau- dzums	Ats.	Daļa	Apraksts	Dau- dzums
1	2003292	ŠASĻA, <i>ietver 45</i>	1	70		ŠĻŪTENE, savienota	1
2		KORPUSS, piedziņa, <i>ietver 10, 14</i>	1		2003296	Modeļi 695/795; <i>ietver 66, 68, 84</i>	
	2003289	Modeļis 695			2003297	Modeļis Mark IV; <i>ietver 104</i>	
	2003290	Modeļi 795/Mark IV		71		PANELIS, vadības	1
3	2003294	KORPUSS, gultņa; <i>ietver 11, 12, 30, 31, 32, 33, 44, 99</i>	1		2003256	110 VAC (UK)	
					2003254	100-120VAC	
4		MOTORS, <i>ietver 7, 8, 9, 47, 102</i>	1		2003255	220-240VAC	
	2003298	Modeļis 695		72		DROSELVĀRSTS, <i>ietver 76, 101</i>	1
	2003299	Modeļis 795			2003268	Ziemeļamerika, Japāna, Taivāna	
	2005784	Mark IV			2003269	Pārejā pasaule	
5		SŪKNIS, darba tilpums	1	73		Skat.	1
	2001548	Modeļis 695; <i>ietver 65, 80</i>			60 lpp. nr.		
	2001573	Modeļis 795; <i>ietver 65, 80</i>		74		20B466	1
	2001552	Modeļis Mark IV; <i>ietver 65</i>		75		2003004	2
6	19D663	RĀMIS, XT, 695/795/Mark IV	1			SKRŪVE, pielāg., torx.,	
7	19B587	STARPLŪKA, savicējistienis, motors	2	76	2003504	pašvīngriezēs	1
8	19C928	SKRŪVE, galvskrūve	2			SKRŪVE, pielāg., robota, sešstūra	
9	119426	SKRŪVE, pielāgošanas, sešstūra	2	79	19D828	galviņa	1
		paplāksnes galviņa				CAURULE, iepļūdes, XT (tikai	
10	15C753	SKRŪVE, pielāgošanas, sešstūra	5	80	118494	modeļiem 695/795)	1
		paplāksnes galviņa				BLĪVĒJUMS, blīvgredzens (tikai	
11	106115	PAPLĀKSNE, atspērpaplāksne	4	81	189920	modeļiem 695/795)	1
12	17E788	SKRŪVE, galva, 3/8 x 1,5	2	84	107505	KOMPLEKTS, filtrs	1
13	19D814	STIENIS, savienojums, XT	1	91		BLĪVE, blīvgredzens	1
14	116191	PAPLĀKSNE, balsta	1		Skat. lpp.	ŠĻŪTENE	1
15	156306	PAPLĀKSNE, plakana	2	93	16T483	nr. 59	
16	116038	PAPLĀKSNE, viļņveida atspere	2			SPRAUDNIS (220-240 V, tikai	1
17	119420	RITENIS, pneimatiskis	2		120059	695 modeļiem)	
18	15E891	SPAILE, noturoša	2			SĻĒDZIS, balansiera, 15-20 amp	1
19	276974	VĀCINŠ, kājas	2	97		(100-120 V, 795, tikai Mark IV	
20	16C457	ĀKIS, spainā	1		Skat.	modeļiem)	
21	111040	UZMAVA, bloķēšana, ievietošana,	2	98▲	61 lpp. nr.	ŠĻŪTENE, pātaga, tikai Mark IV	
		neilona			Skat.		
32	16X203	SPAILE, iztukšošanas caurules	1	99	20B730	ETĪKETE, drošības, brīdinājuma	1
33	118444	SKRŪVE, sastiprinātājskrūve,	1	100	15G935		
		rievas sešstūra paplāksnes galva				SKRŪVE, galva, sch., 3/8 x 4,0 SST	2
34	15C982	IZCILNIS, ratu	2			KABELIS, strāvas stipruma slēdzis	1
35	114531	SKRŪVE, pielāgošanas, sešstūra	4	101	100718	(100-120 V, 795, tikai Mark IV	
		paplāksnes galviņa		102▲	2001766	modeļiem)	
36	19D923	VENTILATORS, 12V	1			PAPLĀKSNE	1
37	19D924	AIZSARGS, ventilators	1	104	102982	MARĶĒJUMS, drošība,	
38	117683	SKRŪVE, pielāgošana, phil.	4	105		brīdinājums, kustīgās daļas	
		plakana galv.			Skat.	O gredzens	1
39	19D921	ATBALSTS, statīvs, universāls, XT	1	106	61 lpp. nr.	ETĪKETE, zīmola, priekšējā	1
40	2003286	AIZSARGS, motors, apakšdaļa,	1		Skat.		
		<i>ietver 48, 59</i>		107	61 lpp. nr.	UZĻĪME, zīmola, sānu	1
41	2003283	AIZSARGS, motora, augšas, <i>ietver</i>	1		Skat.	ETĪKETE, zīmols, Xtreme Torque	
		<i>46, 59</i>		108	61 lpp. nr.		1
43	2003281	PĀRSEGS, priekšpusēs, <i>ietver 46</i>	1		Skat.	ETĪKETE, zīmols, QR, XT	
44	20B130	PĀRSEGS, sūkņa stienis	1	109	16D576		1
45	111801	SKRŪVE, galvskrūve, sešstūra	4	110	2002717	ETĪKETE, zīmols, Ražots ASV	1
		galviņa				UZKABE, slipēta, pīta (230 VAC un	
46	2001659	SKRŪVE, sastiprinātājskrūve,	6	111	119791	110 UK)	1
		rievas sešstūra paplāksnes galva				SKRŪVE, pielāgošanas, sešstūra	
47	19D292	PĀRSEGS, motors	1	112	114391	paplāksnes galviņa (230 VAC	
48	116752	SĻĒDZIS, balansiera	1			un 110 UK)	1
51	19B596	UZKABE, kodētājs	1	113	119236	SKRŪVE, zemējums (230 VAC	
52	20B342	ŠĻŪTENE, drenāža, XT	1			un 110 UK)	1
53	241920	DĒFLĒKTORS, vītņots	1	121	2005199	SKRŪVE (230 VAC, tikai 110 UK	2
54	24A250	ROKTURIS, bloks	1	122	120339	modeļiem)	
55	109032	SKRŪVE, pielāgošanas	4			SKRŪVE, Nr. 10, 5 collas	2
59	19D307	SKRŪVE, pielāgošanas, torx,	1			PAPLĀKSNE, plakana	2
		plakana galv.					
65		SAVIENĀJUMS, sūkņa	1				
	20B230	Modeļi 695/795					
	2004023	Modeļis Mark IV					
66	16X833	SAVIENĀJUMS, ātri atvienojams	1				
		(tikai 695/795 modeļiem)					
68	120583	UZGRIEZNIS, rokas (tikai 695/795	1				
		modeļiem)					

▲ Rezerves brīdinājuma uzlīmes, birkas un karītes ir pieejamas bez maksas.

## 1095 XT, Mark V, Mark VII Standard Hi-Boy

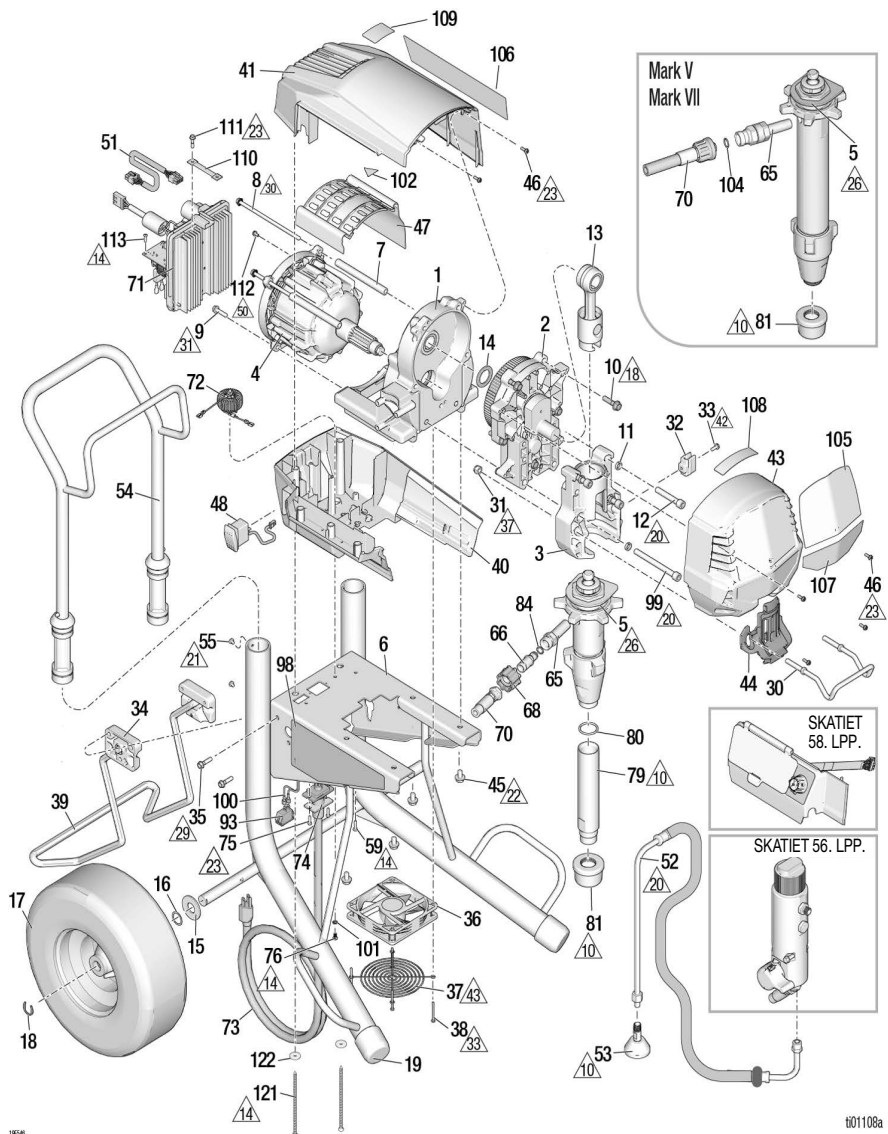

19546

t01108a

Ats.	Griezes moments	Ats.	Griezes moments	Ats.	Griezes moments
10	Pielieciet ar rokam	23	20–25 in-lb (2,3–2,89 N•m)	37	85–95 in-lb (9,6–10,7 N•m)
14	12–16 in-lb (1,4–1,8 N•m)	26	105–115 ft-lb (142,8–156,4 N•m)	42	30–40 in-lb (3,4–4,5 N•m)
18	190–210 in-lb (21,5–23,7 N•m)	29	130–150 in-lb (14,7–17,0 N•m)	43	Uzstādiēt aizsargu tā, lai tas nepieskartos ventilatora rumbai.
20	25–30 ft-lb (33,9–40,7 N•m)	30	70–75 in-lb (7,9–8,5 N•m)	50	30–35 in-lb (3,4–4,0 N•m)
21	22–28 in-lb (2,5–3,2 N•m)	31	140–160 in-lb (15,8–18 N•m)		
22	12–14 ft-lb (16,3–19,0 N•m)	33	6–8 in-lb (0,7–0,9 N•m)		

# 1095 XT, Mark V, Mark VII Standarta Hi-Boy detaļu saraksts

Ats.	Daļa	Apraksts	Dau- dzums	Ats.	Daļa	Apraksts	Dau- dzums	
1	2003293	ŠASIJA, <i>ietver 45</i>	1		2003296	Modelis 1095; <i>ietver 66, 68, 84</i>		
2	2003291	KORPUSS, piedziņa, <i>ietver 10, 14</i>	1		2003297	Mark V/Mark VII; <i>ietver 104</i>		
3	2003295	KORPUSS, gultņai; <i>ietver 11, 12, 30, 31, 32, 33, 44, 99</i>	1	71		PANELIS, vadības	1	
4		MOTORS, <i>ietver 7, 8, 9, 47, 102</i>	1		2003256	110 VAC (UK)		
	2003300	Modelis 1095			2003254	100-120VAC		
	2003301	Mark V			2003255	220-240VAC		
	2003302	Mark VII (EMEA)		72		DROSELVĀRSTS, <i>ietver 76, 101</i>	1	
5		SŪKNIS, darba tilpums	1		2003268	Ziemeļamerika, Japāna, Taivāna		
	2001550	Modelis 1095; <i>ietver 65, 80</i>		73	2003269	Pāreja pasaule		
	2001554	Modelis Mark V; <i>ietver 65</i>			Skat.	KABELIS, strāvas, <i>ietver 74, 75</i>	1	
	2001556	Modelis Mark VII; <i>ietver 65</i>			60 lpp. nr.			
6	19D664	FRAME, XT, 1095/Mark V/ Mark VII	1	74	20B466	STIPRINĀJUMS, strāvas kabelis	1	
7	19B587	STARPLIKA, savienojstienis, motors	2	75	2003004	SKRŪVE, pielāg., torx., pašvītngriezies	2	
8	19C928	SKRŪVE, galvskrūve	2	76	2003504	SKRŪVE, pielāg., robota, sešstūra galviņa	1	
9	119426	SKRŪVE, pielāgošanas, sešstūra paplāksnes galviņa	2	79	19F477	CAURULE, iepļūdes (tikai modelim 1095)	1	
10	15C753	SKRŪVE, pielāgošanas, sešstūra paplāksnes galviņa	5	80	118494	BLĪVĒJUMS, blīvģredzens (tikai modelim 1095)	1	
11	106115	PAPLĀKSNE, atspērpaplāksne	4	81	189920	FILTRS	1	
12	17E789	SKRŪVE, galva, 3/8 x 2,25	2	84	107505	BLĪVE, blīvģredzens	1	
13	24V085	STIENIS, savienojšais	1	91	Skat.	ŠĻŪTENE	1	
14	116192	PAPLĀKSNE, balsta	1		59 lpp. nr.			
15	156306	PAPLĀKSNE, plakana	2	93		SLĒDZIS, balansiera	1	
16	116038	PAPLĀKSNE, viļņveida atspere	2		120059	Modelis 1095/Mark V 100-120V (15-20 amp)		
17	119509	RITENIS, pneimatiskis	2		126029	Modelis Mark VII (10-16 amp)		
18	15E891	SPAILE, noturoša	2		16T483	Modelis 1095/Mark V 220-240V (spraudnis)		
19	276974	VĀCINŠ, kājas	2	97	Skat.	ŠĻŪTENE, bloka	1	
20	16C457	ĀKIS, spaiņa	2		61 lpp. nr.			
21	111040	UZMAVA, bloķēšana, ievietošana, neilona	2	98▲	Skat.	ETIKETE, drošības, brīdinājuma	1	
22	16X203	SPAILE, iztukšošanas caurules	1		61 lpp. nr.			
23	118444	SKRŪVE, sastiprinātājskrūve, riervas sešstūra paplāksnes galva	1	99	20B730	SKRŪVE, galva, SCH, 3/8 x 4,0 SST	2	
24	15C982	IZCILNIS, ratu	2	100	15G935	KABELIS, strāvas stipruma slēdzis (tikai modeļiem 1095/Mark V 100-120 VAC smidzinātājiem/Mark VII)	1	
25	114531	SKRŪVE, pielāgošanas, sešstūra paplāksnes galviņa	4	101	100718	PAPLĀKSNE	1	
26	19D923	VENTILATORS, 12V	1	102▲	2001766	MARKĒJUMS, drošība, brīdinājums, kustīgās daļas	1	
27	19D924	AIZSARGS, ventilators	1		104	102982	O gredzens	1
28	117683	SKRŪVE, plakana galviņa	4	105	Skat.	ETIKETE, zīmola, priekšējā	1	
29	19D921	ATBALSTS, statīvs, universāls, XT	1		61 lpp. nr.			
30	2003287	AIZSARGS, motors, apakšdaļa, <i>ietver 48, 59</i>	1	106	Skat.	UZLĪME, zīmola, sānu	1	
31	2003284	AIZSARGS, motora, augšas, <i>ietver 46, 59</i>	1	107	Skat.	ETIKETE, zīmols, Xtreme Torque	1	
32	2003282	PĀRSEGS, priekšpusēs, <i>ietver 46</i>	1		61 lpp. nr.			
33	20B131	PĀRSEGS, sūkņa stienis	1	108	Skat.	ETIKETE, zīmols, QR, XT	1	
34	111801	SKRŪVE, galvskrūve, sešstūra galviņa	4		61 lpp. nr.			
35	2001659	SKRŪVE, sastiprinātājskrūve, riervas sešstūra paplāksnes galva	6	109	16D576	ETIKETE, zīmols, Ražots ASV	1	
36	19D292	PĀRSEGS, motors	1	110	2002717	UZKABE, iezemēta, pīta (tikai 230 VAC un 110 UK modeļiem)	1	
37	116752	SLĒDZIS, balansiera	1	111	119791	SKRŪVE, pielāgošanas, sešstūra paplāksnes galviņa (tikai 230 VAC un 110 UK modeļiem)	1	
38	19B596	UZKABE, kodētājs	1		112	114391	SKRŪVE, zemējums (tikai 230 VAC un 110 UK modeļiem)	1
39	20B342	ŠĻŪTENE, drenāža, XT	1		113	119236	SKRŪVE (230 VAC, tikai 110 UK modeļiem)	2
40	241920	DĒFLEKTORS, viņņots	1		121	2005199	SKRŪVE, Nr. 10, 5 collas	2
41	24A250	ROKTURIS, bloks	1	122	120339	PAPLĀKSNE, plakana	2	
42	109032	SKRŪVE, pielāgošanas	4					
43	19D307	SKRŪVE, pielāgošanas, torx, plakana galv.	2					
44		SAVIENOJUMS, sūkņa	1					
45	20B230	Modelis 1095						
46	2004023	Modeļi Mark V/Mark VII						
47	16X833	SAVIENOJUMS, ātri atvienojams, (tikai 1095 modeļim)	1					
48	120583	UZGRIEZNIS, rokas (tikai 1095 modeļim)	1					
49		ŠĻŪTENE, savienota	1					

▲ Rezerves brīdinājuma uzlīmes, birkas un kartītes ir pieejamas bez maksas.

## 695 XT, 795 XT, Mark IV Pro Hi-Boy

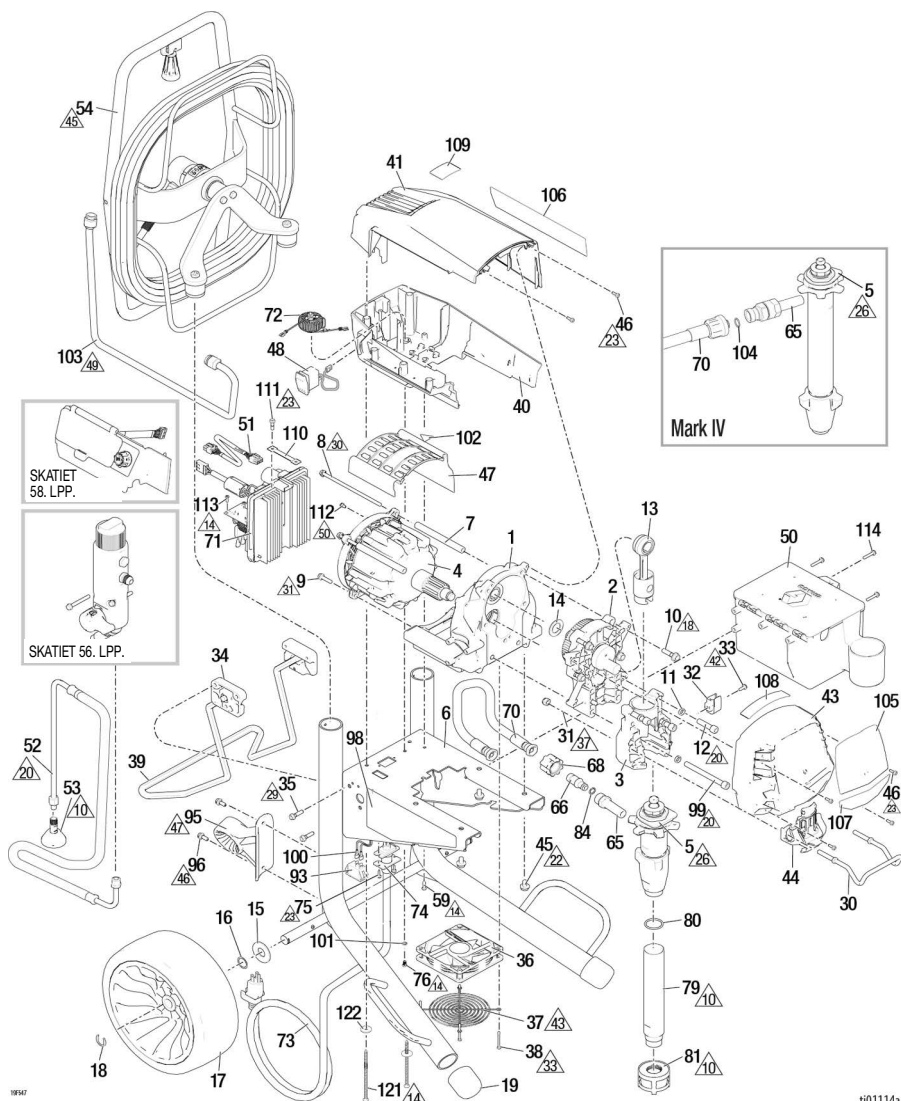

t001114a

Ats.	Griezes moments	Ats.	Griezes moments	Ats.	Griezes moments
10	Pievēlciēt ar rokām	29	130–150 in-lb (14,7–17,0 N•m)	45	40–50 ft-lb (54,4–68,0 N•m)
14	12–16 in-lb (1,4–1,8 N•m)	30	70–75 in-lb (7,9–8,5 N•m)	46	40–50 in-lb (4,5–5,6 N•m)
18	190–210 in-lb (21,5–23,7 N•m)	31	140–160 in-lb (15,8–18 N•m)	47	Orientējieties ar bultīņu uz augšu
20	25–30 ft-lb (33,9–40,7 N•m)	33	6–8 in-lb (0,7–0,9 N•m)	49	38–42 ft-lb (51,7–57,1 N•m)
22	12–14 ft-lb (16,3–19,0 N•m)	37	85–95 in-lb (9,6–10,7 N•m)	50	30–35 in-lb (3,4–4,0 N•m)
23	20–25 in-lb (2,3–2,89 N•m)	42	30–40 in-lb (3,4–4,5 N•m)		
26	70–80 ft-lb (94,9–108,5 N•m)	43	Uzstādiēt aizsargu tā, lai tas nepieskartos ventilatora rumbai.		

# 695 XT, 795 XT, Mark IV Pro Hi-Boy detaļu saraksts

Ats.	Daļa	Apraksts	Dau- dzums	Ats.	Daļa	Apraksts	Dau- dzums
1	2003292	ŠASJA, ietver 45	1	66	16X833	SAVIENOJUMS, ātri atvienojams (tikai 695/795 modeļiem)	1
2	2003289	KORPUSS, piedziņa, ietver 10, 14	1	68	120583	UZGRIEZNIS, rokas (tikai 695/795 modeļiem)	1
3	2003290	Modelis 695		70		ŠĻŪTENE, savienota	1
3	2003294	Modeli 795/Mark IV		2003296		Modeli 695/795; ietver 66, 68, 84	
4	2003298	KORPUSS, gultņa; ietver 11, 12, 30, 31, 32, 33, 44, 99	1	2003297		Modelis Mark IV; ietver 104	1
4	2003298	MOTORS, ietver 7, 8, 9, 47, 102	1	71		PANELIS, vadības	1
5	2003299	Modelis 695		2003256		110 VAC (UK)	
5	2003299	Modeli 795		2003254		100-120VAC	
5	2005784	Mark IV		2003255		220-240VAC	
5	2001549	SŪKNIS, darba tilpums	1	72		DROSELVĀRSTS, ietver 76, 101	1
5	2001574	Modelis 695; ietver 65, 80		2003268		Ziemeļamerika, Japāna, Taivāna	
5	2001574	Modelis 795; ietver 65, 80		2003269		Pārējā pasaule	
5	2001553	Modelis Mark IV; ietver 65		73		Skat.	
6	19D663	RĀMIS, XT, 695/795/Mark IV	1	60 lpp. nr.		KABELIS, strāvas, ietver 74, 75	1
7	19B587	STARPLIKA, savilcēstienis, motors	2	74		20B466	1
8	19C928	SKRŪVE, galvskrūve	2	75		2003004	2
9	119426	SKRŪVE, pielāgošanas, sešstūra paplāksnes galviņa	2	76		2003504	1
10	15C753	SKRŪVE, pielāgošanas, sešstūra paplāksnes galviņa	5	79		19D828	1
11	106115	PAPLĀKSNE, atšperpaplāksne	4	80		118494	1
12	17E788	SKRŪVE, galva, 3/8 x 1,5	2	81		15V573	1
13	19D814	STIENIS, savienojums, XT	1	84		107505	1
14	116191	PAPLĀKSNE, balsta	1	91		Skat.	1
15	156306	PAPLĀKSNE, plakana	2	59 lpp. nr.		16T483	1
16	116038	PAPLĀKSNE, vijņveida atšpere	2	93		120059	1
17	20B198	RIEPA, poliuretāna, melna	2	95		19D922	1
18	15E891	SPAILE, noturošā	2	96		117633	2
19	276974	VĀCINŠ, kājas	2	98▲		Skat.	1
30	16C457	ĀKIS, spalņa	1	99		20B730	2
31	111040	UZMAVA, bloķēšana, ievietošana, neilona	2	100		15G935	2
32	16X203	SPAILE, iztukšošanas caurules	1	101		100718	1
33	118444	SKRŪVE, sastiprinātājskrūve, rievās sešstūra paplāksnes galva	1	102▲		2001766	1
34	15C982	IZCILNIS, ratu	2	103		2002230	1
35	114531	SKRŪVE, pielāgošanas, sešstūra paplāksnes galviņa	4	104		102982	1
36	19D923	VENTILATORS, 12V	1	105		Skat.	1
37	19D924	AIZSARGS, ventilators	1	61 lpp. nr.		ETIĶETE, zimola, priekšējā	1
38	117683	SKRŪVE, pielāgošanas, sešstūra paplāksnes galviņa	4	106		Skat.	1
39	19D921	ATBALSTS, statīvs, universāls, XT	1	61 lpp. nr.		UZLĪME, zimola, sānu	1
40	2003286	AIZSARGS, motors, apakšdaļa, ietver 48, 59	1	107		Skat.	1
41	2003283	AIZSARGS, motora, augšas, ietver 46, 59	1	108		61 lpp. nr.	1
43	2003281	PĀRSEGS, priekšpusē, ietver 46	1	109		16D576	1
44	20B130	PĀRSEGS, sūkņa stienis	1	110		2002717	1
45	111801	SKRŪVE, galvskrūve, sešstūra galviņa	4	111		119791	1
46	2001659	SKRŪVE, sastiprinātājskrūve, rievās sešstūra paplāksnes galva	6	112		114391	1
47	19D292	PĀRSEGS, motors	1	113		119236	2
48	116752	SĻĒDZIS, balansiera	1	114		118852	3
50	287253	KOMPLEKTS, instrumentu kaste, EMEA un Apvienotās Karalistes modeļi, ietver 114	1	121		2005199	2
51	19B596	UZKABE, kodētājs	1	122		120339	2
52	20B342	ŠĻŪTENE, drenāža, XT	1				
53	241920	DĒFLEKTORS, vītņots	1				
54	25V145	MOTORS, Graco, XT, ietver 77, 84, 95, 96, 103	1				
59	19D307	SKRŪVE, pielāgošanas, torx, plakana galv.	1				
65	20B230	SAVIENOJUMS, sūkņa	1				
	2004023	Modeli 695/795 Modelis Mark IV					

▲ Rezerves brīdinājuma uzlīmes, birkas un kartītes ir pieejamas bez maksas.

## 1095 XT, Mark V, Mark VII, Pro Hi-Boy

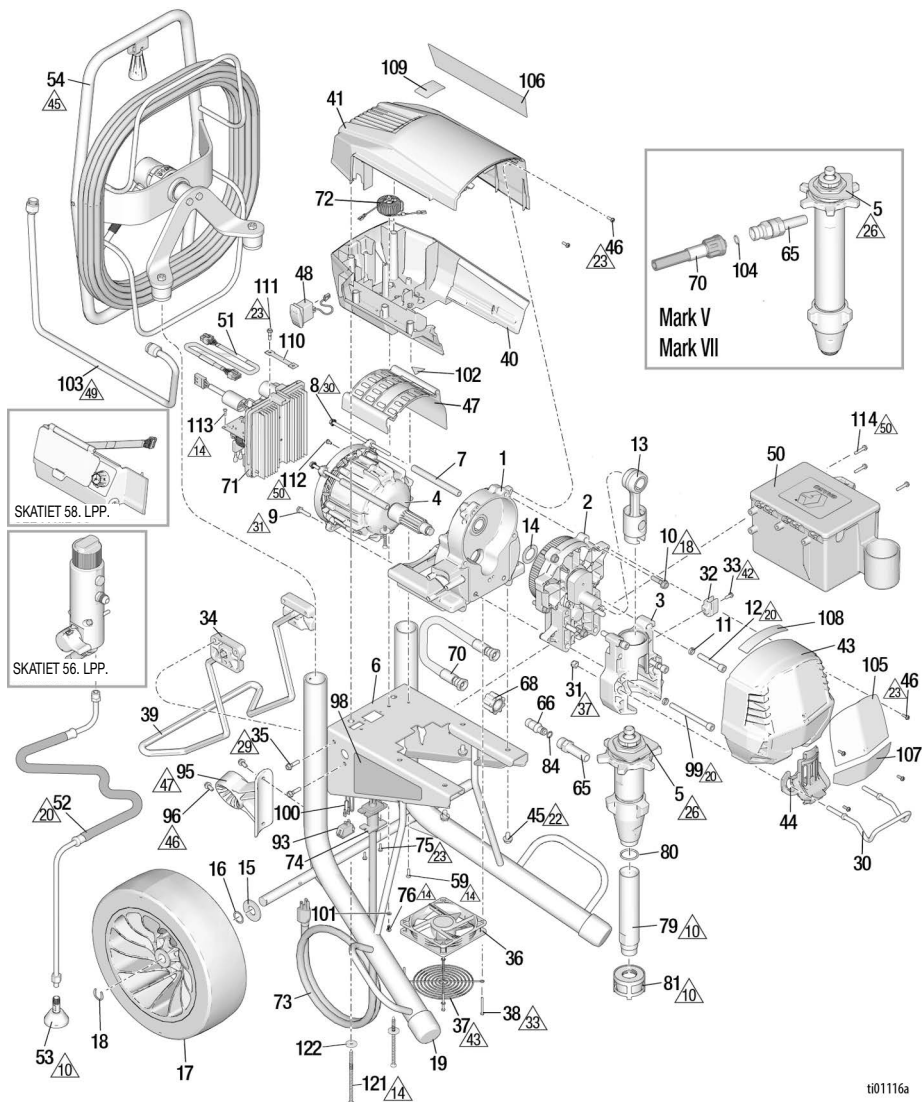

ti01116a

Ats.	Griezes moments	Ats.	Griezes moments	Ats.	Griezes moments
10	Pievēlciēt ar rokām	29	130–150 in-lb (14,7–17,0 N•m)	45	40–50 ft-lb (54,4–68,0 N•m)
14	12–16 in-lb (1,4–1,8 N•m)	30	70–75 in-lb (7,9–8,5 N•m)	46	40–50 in-lb (4,5–5,6 N•m)
18	190–210 in-lb (21,5–23,7 N•m)	31	140–160 in-lb (15,8–18 N•m)	47	Orientējieties ar bultīņu uz augšu
20	25–30 ft-lb (33,9–40,7 N•m)	33	6–8 in-lb (0,7–0,9 N•m)	49	38–42 ft-lb (51,7–57,1 N•m)
22	12–14 ft-lb (16,3–19,0 N•m)	37	85–95 in-lb (9,6–10,7 N•m)	50	30–35 in-lb (3,4–4,0 N•m)
23	20–25 in-lb (2,3–2,89 N•m)	42	30–40 in-lb (3,4–4,5 N•m)		
26	105–115 ft-lb (142,8–156,4 N•m)	43	Uzstādiēt aizsargu tā, lai tas nepieskartos ventilatora rumbai.		

# 1095 XT, Mark V, Mark VII, Pro Hi-Boy detaļu saraksts

Ats.	Daļa	Apraksts	Dau- dzums	Ats.	Daļa	Apraksts	Dau- dzums
1	2003293	ŠASIJA, <i>ietver 45</i>	1	68	120583	UZGRIEZNIS, rokas (tikai 1095 modelim)	1
2	2003291	KORPUSS, piedziņa, <i>ietver 10, 14</i>	1	70		ŠLŪTENE, savienota	1
3	2003295	KORPUSS, gultņa; <i>ietver 11, 12, 30, 31, 32, 33, 44, 99</i>	1	2003296	2003297	Modelis 1095; <i>ietver 66, 68, 84</i> Mark V/Mark VII; <i>ietver 104</i>	
4		MOTORS, <i>ietver 7, 8, 9, 47, 102</i>	1	71		PANELIS, vadības	1
	2003300	Modeļi 1095		2003256	2003254	110 VAC (UK) 100-120VAC	
	2003301	Mark V		2003255	2003255	220-240VAC	
5	2003302	Mark VII (EMEA)		72		DROSELVĀRSTS, <i>ietver 76, 101</i>	1
	2001551	SŪKNIS, darba tilpums	1	2003268	2003269	Ziemeļamerika, Japāna, Taivāna Pārējā pasaule	
	2001555	Modelis 1095; <i>ietver 65, 80</i>		73		KABELIS, strāvas, <i>ietver 74, 75</i>	1
	2001557	Modelis Mark V; <i>ietver 65</i>		74	60 lpp. nr.	STIPRINĀJUMS, strāvas kabelis	1
6	19B664	RĀMIS, XT, 1095/Mark V/Mark VII	1	75	20B466	SKRŪVE, pielāg., torx., pašvītngriezis	2
7	19B587	STARPLIKA, savilcējs, motors	2	76	2003004	SKRŪVE, pielāg., robota, sešstūra galviņa	1
8	19C928	SKRŪVE, galvskrūve	2				
9	119426	SKRŪVE, pielāgošanas, sešstūra paplāksnes galviņa	2				
10	15C753	SKRŪVE, pielāgošanas, sešstūra paplāksnes galviņa	5				
11	106115	PAPLĀKSNE, atšperpaplāksne	4	79	19F477	CAURULE, iepļūdes, XT (tikai modelim 1095)	1
12	17E789	SKRŪVE, galva, 3/8 x 2,25	2	80	118494	BLĪVĒJUMS, blīvredzens (tikai modelim 1095)	1
13	24V085	STIENIS, savienojošais	1	81	15V573	FILTRS	1
14	116192	PAPLĀKSNE, balsta	1	84	107505	BLĪVE, blīvredzens	1
15	156306	PAPLĀKSNE, plakana	2	91		SKAT.	
16	116038	PAPLĀKSNE, viļņveida atšpere	2	93	59 lpp. nr.	ŠLŪTENE	
17	17E687	RIEPA, poliuretāna, melna, 13 collu.	2				
18	15E891	SPAILE, noturošā	2	95		SLĒDZIS, balansiera	1
19	276974	VĀCINŠ, kājas	2	120059	126029	Modeļi 1095/Mark V 100-120V (15-20 amp)	
30	16C457	ĀKIS, spaina	1	16T483	16T483	Modelis Mark VII (10-16 amp) Modeļi 1095/Mark V 220-240V (spraudnis)	
31	111040	UZMAVA, bloķēšana, ievietošana, neilona	2			VADOTNE, šūtene, XT, Pro 1095 un Mark V	1
32	16X203	SPAILE, iztukšošanas caurules	1	95	19D922	1095 un Mark V	
33	118444	SKRŪVE, sastiprinātājskrūve, rievās sešstūra paplāksnes galva	1	2002139	2002139	Mark VII	
34	15C982	IZCILNIS, ratu	2	96	117633	SKRŪVE, slots, sešstūra, ļoti blīva	2
35	114531	SKRŪVE, pielāgošanas, sešstūra paplāksnes galviņa	4	98▲		SKAT.	
36	19D923	VENTILATORS, 12V	1	61 lpp. nr.		ETIKETE, drošības, brīdinājuma	1
37	19D924	AIZSARGS, ventilators	1	99	20B730	SKRŪVE, galva, SCH, 3/8 x 4,0 SST	2
38	117683	SKRŪVE, pielāgošanas, sešstūra paplāksnes galviņa	4	100	15G935	KABELIS, strāvas stipruma slēdzis (tikai modelim 1095/Mark V 100-120VAC smidzinātājiem/Mark VII)	1
39	19D921	ATBALSTS, kickstart, universāls, XT	1	101	100718	PAPLĀKSNE	1
40	2003287	AIZSARGS, motors, apakšdaļa, <i>ietver 48, 59</i>	1	102▲	2001766	MARKĒJUMS, drošības, brīdinājums, kustīgās daļas	1
41	2003284	AIZSARGS, motora, augšas, <i>ietver 46, 59</i>	1	103	2002230	CAURULE, formēta, XT	
43	2003282	PĀRSEGS, priekšpusē, <i>ietver 46</i>	1	104	102982	O gredzens	1
44	20B131	PĀRSEGS, sūkņa stienis	1	105		SKAT.	
45	111801	SKRŪVE, galvskrūve, sešstūra galviņa	4	61 lpp. nr.		ETIKETE, zīmola, priekšējā	1
46	2001659	SKRŪVE, sastiprinātājskrūve, rievās sešstūra paplāksnes galva	6	106		SKAT.	
47	19D292	PĀRSEGS, motors	1	61 lpp. nr.		UZLĪME, zīmola, sānu	1
48	116752	SLĒDZIS, balansiera	1	107		SKAT.	
50	287253	KOMPLEKTS, instrumentu kaste (tikai EMEA un Apvienotās Karalistes modeļiem), <i>ietver 114</i>	1	61 lpp. nr.		ETIKETE, zīmols, Xtreme Torque	1
51	19B596	UZKABE, kodētājs	1	108		SKAT.	
52	20B342	ŠLŪTENE, drenāža, XT	1	61 lpp. nr.		ETIKETE, zīmols, QR, XT	1
53	241920	DEFLEKTORS, vītņots	1	109	16D576	ETIKETE, zīmols, ražots ASV	1
54		MOTORS, Graco, XT, <i>ietver 77, 84, 95, 96, 103</i>	1	110	2002717	UZKABE, izzemēta, pīta (tikai 230 VAC un 110 uk modeļiem)	1
	25V145	Modeļi 1095/Mark V		111	119791	SKRŪVE, pielāgošanas, sešstūra paplāksnes galviņa (tikai 230 VAC un 110 UK modeļiem)	1
	25V146	PĀREJA, Mark VII		112	114391	SKRŪVE, zemējums (tikai 230 VAC un 110 UK modeļiem)	1
59	19D307	SKRŪVE, pielāgošanas, torx, plakana galv.	2	113	119236	SKRŪVE (230 VAC, tikai 110 UK modeļiem)	2
65		SAVIENOJUMS, sūkņa	1	114	118852	SKRŪVE	3
	20B230	Modelis 1095		121	2005199	SKRŪVE, Nr. 10, 5 collas	2
	2004023	Modeļi Mark V/Mark VII		122	120339	PAPLĀKSNE, plakana	2
66	16X833	SAVIENOJUMS, ātri atvienojams, (tikai 1095 modelim)	1				

▲ Rezerves brīdinājuma uzlīmes, birkas un kartītes ir pieejamas bez maksas.

## Filtrs

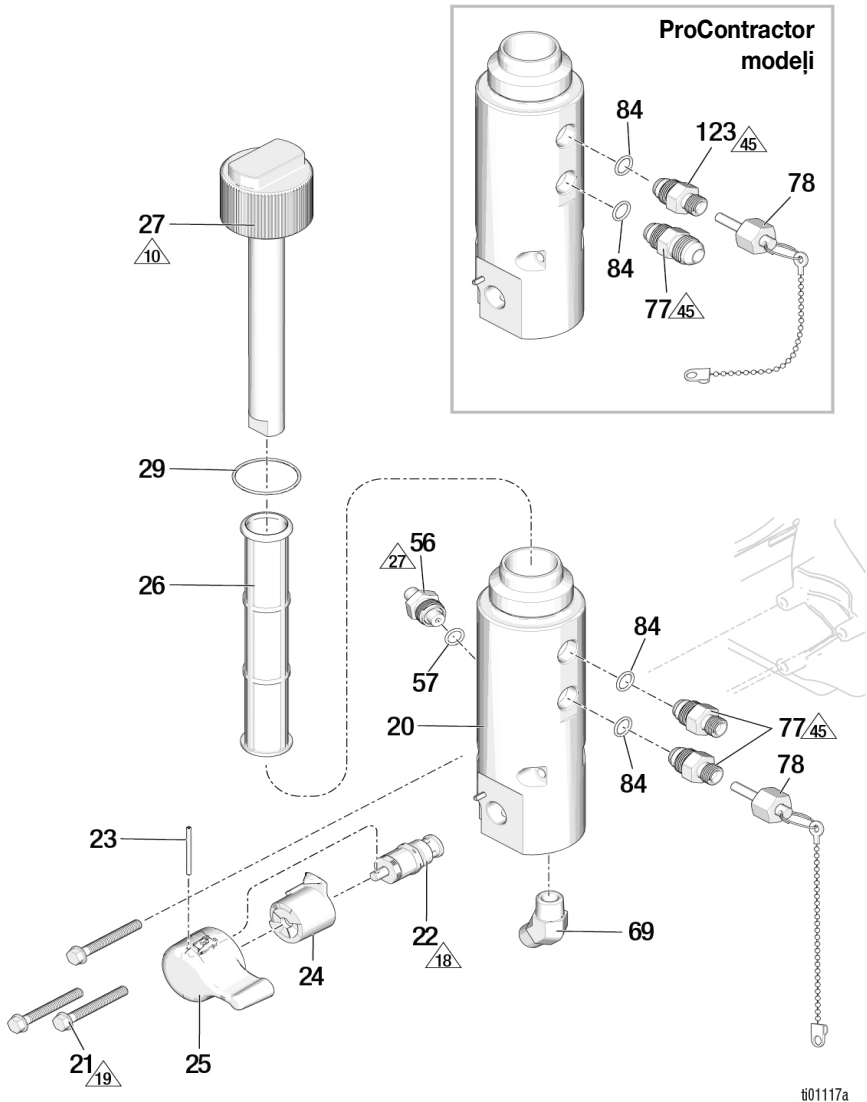

Ats.	Griezes moments	Ats.	Griezes moments	Ats.	Griezes moments
10	Pievelciet ar rokām	19	100–120 in-lb (11,3–13,6 N•m)	45	40–50 ft-lb (54,4–68,0 N•m)
18	190–210 in-lb (21,5–23,7 N•m)	27	35–45 ft-lb (47,5–61,0 N•m)		



## Filtra detaļu saraksts

Ats.	Daļa	Apraksts	Dau- dzums
20	19D919	PAMATNE, filtra, XT	1
21	120091	SKRŪVE	3
22	24B156	VĀRSTS, uzpildes, lieljaudas	1
23	15C972	TAPA, atsperes	1
24	24A382	PAMATNE, vārsts, lielas slodzes	1
25	24E234	ROKTURIS, uzpildes vārsts, lielas slodzes	1
26		KOMPLEKTS, filtrs, tīkls	1
	244067	60 tīkls (oriģinālais aprīkojums)	
	244068	smalkums – 100	
	244069	200 sazobes	
	244071	30 sazobes	
27	2003271	CAURULE, ieplūdes; <i>ietver 29</i>	1
		VĀCIŅŠ, filtra	1
29	117285	BLĪVE, blīvgredzens	1
56	2003348	DEVĒJS, spiediena kontrole, <i>iekļauts 57 un daļas Nr. 19C988 (skatīt digitālo  displeju #49)</i>	
57	111457	BLĪVE, blīvgredzens	1
69		ARMATŪRA, līkums, 3/8 npt	1
	20B233	Modeļi 695/795/1095	
	122533	Paraugi Mark IV/Mark V/Mark VII	
77		ADAPTERIS, nipelis, <i>iekļauts 84</i>	
	2003277	Modeļi 695/795/1095 Standard un Lo-Boy	2
	2003278	Modeļi Mark IV/Mark V Standard	2
	2003279	Paraugš Marka VII standarts	2
	2003280	Modelis ProContractor (visi modeļi)	1
78		SPRAUDNIS, bez komplekta	1
	2005275	1/4 collas, modeļi 695, 795, 1095	
	2005276	3/8 collas, modeļi Mark IV, Mark V	
	2005277	1/2 collas, modeļi Mark VII	
84	107505	BLĪVE, blīvgredzens	2
123		KOMPLEKTS, izplūde, šķidrums filtrs	1
	2003277	Modeļi 695/795/1095 ProContractor	
	2003278	Modeļi Mark IV, Mark V ProContractor	
	2003279	Modeļi Mark VII Procontractor	

## Digitālais displejs

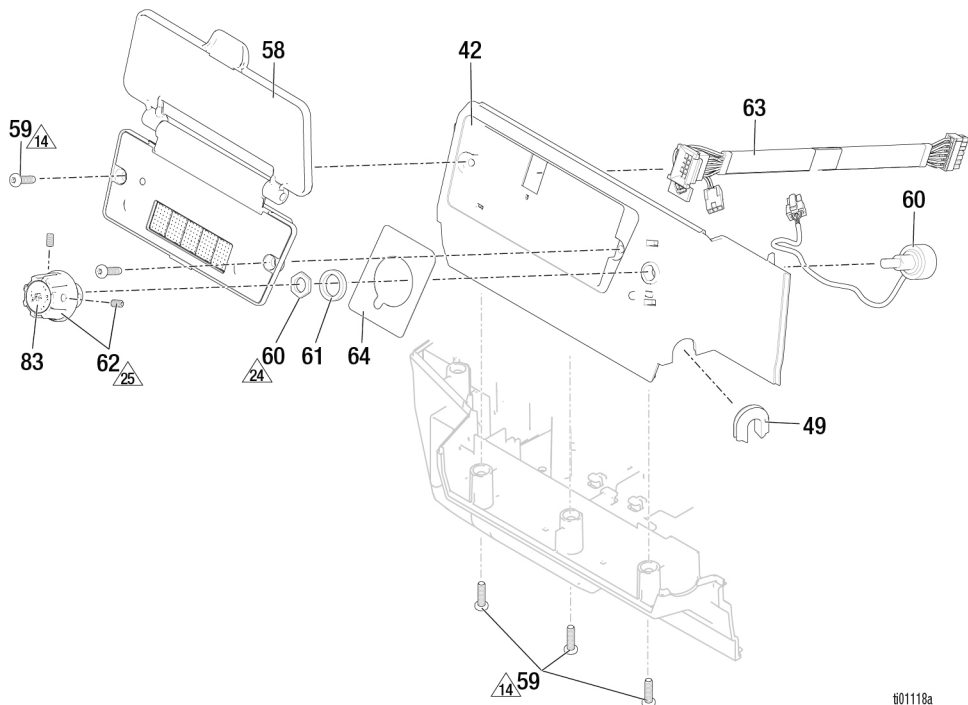

t01118a

Ats.	Griezes moments	Ats.	Griezes moments	Ats.	Griezes moments
14	12–16 in-lb (1,4–1,8 N•m)	24	8-10 in-lb (0,9 -1,1 N•m)	25	10–15 in-lb (1,1–1,7 N•m)

## Digitālā displeja daļu saraksts

Ats.	Daļa	Apraksts	Dau- dzums
42	2003288	AIZSARGS, motors, apakšdaļa, <i>ietver 49, 59, 64</i>	1
49	19C988	STARPGREDZENS, regulatora	1
58		MODULIS, displejs, <i>ietver 59</i>	1
	20B432	ProContractor/Bluelink	
	20B431	Tikai displejs	
59	19D307	SKRŪVE, pielāgošanas, torx, plakana galv.	5
60	2003350	POTENCIOMETRS, assy	1
61	15C973	BLĪVSLEĢS	1
62	19C986	POGA, potenciometra	1
63	19C527	UZKABE, displejs	1
64	19C998	ETIKETE, zīmola, kontrole	1
83	19D678	UZLĪME, regulēšanas	1

## Smidzināšanas pistole un šļūtene

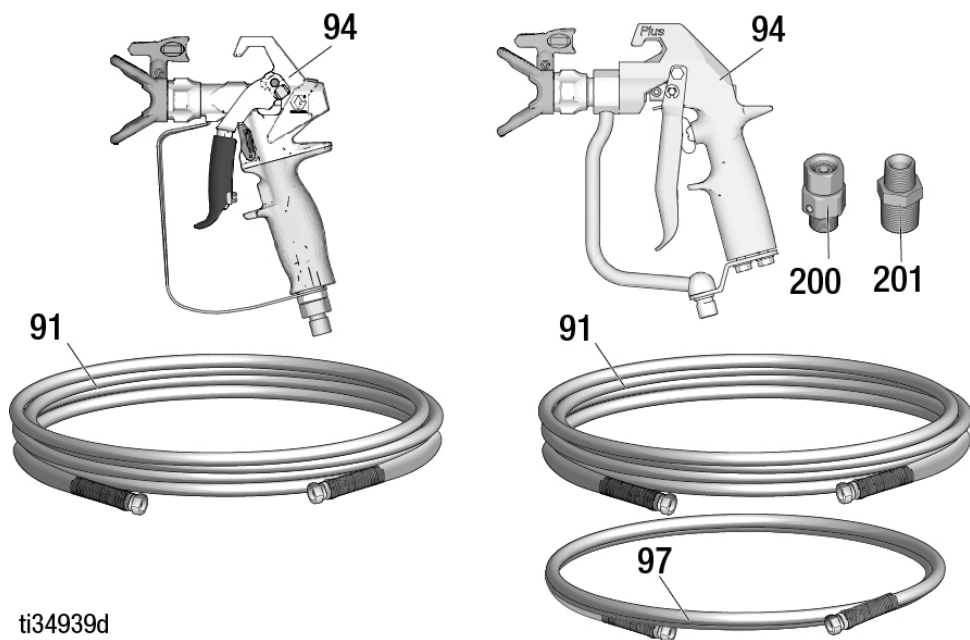

ti34939d

## Izsmidzināšanas pistoles un šļūtenes detaļu saraksts

Ats.	Daļa	Apraksts	Dau- dzums
91	240794	ŠĻŪTENE, savienota 695/795/1095 XT, 1/4 collas x 50 pēdas	1
	826079	695/795/1095 Ultimate, 1/4 collas x 50 pēdas	
	245225	Mark IV/Mark V, 3/8 collas x 50'	
	278499	ŠĻŪTENE, 1/2 collas x 50 pēdas	
94	17Y043	IZSMIDZINĀŠANAS PISTOLE 695/795/1095 XT, Ziemeļamerika, EMEA	1
	17Y044	695/795/1095 XT, Āzija	
	826252	695/795/1095 Ultimate	
	241705	Mark V, Ziemeļamerika un ANZ, KO	
	289605	Mark V/Mark VII, EMEA un UK	
	246468	Mark IV	
97	241735	ŠĻŪTENE, bloka Mark IV/Mark V, 1/4 collas x 3'	1
	191239	ŠĻŪTENE, 3/8 collas x 11 pēdas	
200	189018	Mark V/Mark VII	1
201		IEMAVA	1
	159841	Mark IV, Mark V, Mark VII, Mark X	
	159239	Mark VII	

## Barošanas vads

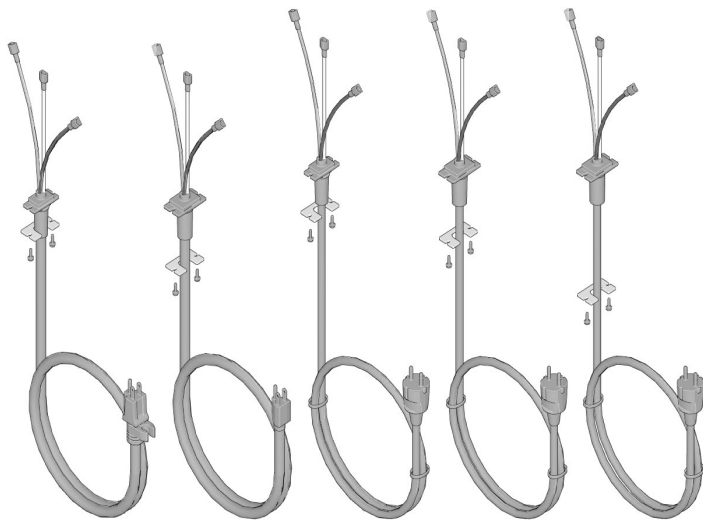

73a

73e

73b

73g

73j

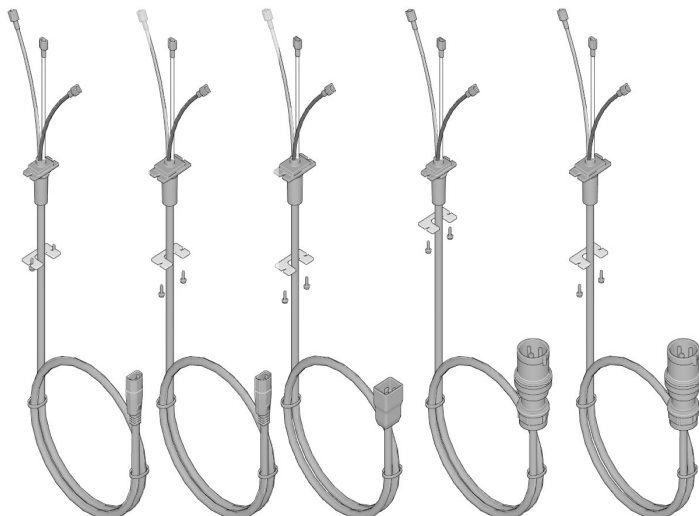

73d

73f

73k

73c

73h

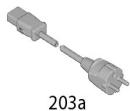

203a

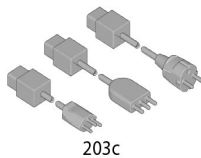

203c

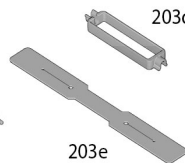

203e

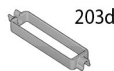

203d



203b



203f

ti01393a

## Strāvas vada detaļu saraksts

## Etiķetes

Ats.	Daļa	Apraksts	Dau- dzums
		VADS, elektrības	1
73a	2003257	Detaļas Nr.: 19F545, 19F547, 19F553, 20B963, 20B964, 826295, 826297, 826296, 19F710, 826298, 19F711, 826299, 19F549, 19F551	
73b	2003259	Detaļas Nr.: 19F727, 19F729, 19F731, 19F733	
73c	2003266	Detaļas Nr.: 19F728, 19F730, 19F732, 19F734	
73d	2003262	Detaļas Nr.: 19F714, 20B951, 19F713, 20B953, 19F717, 19F712, 19F715	
73e	2003258	Detaļas Nr.: 19F546, 826300, 19F548, 826301, 20B965, 19F550, 19F552, 19F725	
73f	2003263	Detaļas Nr.: 19F720, 20B955, 19F721, 19F723, 19F724, 20B959	
73g	2003260	Detaļas Nr.: 19F735, 19F736, 19F739, 19F741	
73h	2003267	Detaļas Nr.: 19F740, 19F742	
73J	2003261	Detaļas Nr.: 19F743, 19F744	
73K	2003264	Detaļas Nr.: 20B961	
		ADAPTERIS, vads	1
203a	242001	CEE 10 amp (daļas Nr.: 19F714, 20B951, 19F713, 20B953, 19F717, 19F720, 20B955, 19F721, 19F723, 20B959, 19F724)	
203b	242005	ANZ, 10 amp (detaļas Nr.: 19F714, 19F713, 19F717, 19F720, 19F721, 19F723, 19F724, 19F712, 19F715)	
203c	287121	Itālija, Dānija, Šveice, 10 amp (daļas Nr.: 20B951, 20B953, 20B955, 20B959)	
	253103	CEE, Itālija, Šveice, 16 amp (daļas Nr.: 20B961)	
		FIKSATORS, vads	1
203d	195551	Detaļas Nr.: 19F714, 20B951, 19F713, 20B953, 19F717, 19F720, 20B955, 19F721, 19F723, 20B959, 19F724, 19F712, 19F715	
203e	121249	Detaļas Nr.: 20B961	
203f	244285	Detaļas Nr.: 20B963, 20B964, 20B965, 19F725	

Izsmidzinātāja modeļa numurs	Medicīniskā uzlīme ▲	Ats. 98 Būdinājuma uzlīme ▲	Ats. 105 Priekšējā uzlīme	Ats. 106 Sānu uzlīme	Ats. 107 XT Etiķete	Ats. 108 QR etiķete												
19F545	179960	18D884	2002271	2002280	2002289	2002410												
19F547						2002411												
19F553						2002272	2002281	2002286	2002280	2002410								
19F710										2002411								
19F711										2004238								
826295										2004239								
826297			2002277	2002280	2002287					2004238								
826296										2004239								
826298						2002273	2002282	2002288	2002410									
826299									2002279	2002288	20024238							
19F546									2002273	2002282	2002411							
826300									2002279	2002288	2004239							
19F548			2002273	2002282	2002410													
826301			2002279	2002288	2002411													
19F549			2002274	2002283	2002284	2002290	2002410											
19F551							2002411											
19F552							2002275	2002284	2002410									
19F727							2002271	2002280	2002289	2002410								
19F728		2002272								2002281	2002290	2002411						
19F729												2002273	2002282	2002290	2002410			
19F730			2002275	2002284	2002290	2002410												
20B951						2002276									2002285	2002290	2002410	
20B953																	2002277	2002286
19F731							2002278	2002287	2002290									
19F732		2002279								2002288	2002290							
19F733												2002275	2002284	2002290				
19F734			2002276	2002285	2002290													
20B955						2002277									2002286	2002290		
19F735																	2002278	2002287
19F736							2002279	2002288	2002290									
19F739		2002275								2002284	2002290							
20B959												2002276	2002285	2002290				
19F740			2002277	2002286	2002290													
19F741						2002278									2002287	2002290		
19F742																	2002279	2002288
19F743							2002275	2002284	2002290									
19F744	2002276	2002285								2002290	2002410							
20B961											2002277	2002286	2002290	2002410				
19F720			2002271	2002280	2002289									2002410				
19F714						2002272								2002281	2002290	2002410		
19F712																2002273	2002282	2002290
19F715							2002275	2002284	2002290									
19F713	2002276	2002285								2002290								
19F717											2002277	2002286	2002290					
19F721			2002278	2002287	2002290													
19F550						18D884								2002275	2002284			
19F723						18D885										2002275	2002284	2002290
19F724							2002271	2002280	2002289									
19F725	2002273	2002282								2002290								
20B963											2003469	2002271	2002280					
20B964			2002273	2002282	2002290													
20B965														2002271	2002280			
20B965						2002273										2002282	2002290	2002410

▲ Rezerves būdinājuma uzlīmes, birkas un kartītes ir pieejamas bez maksas.



## Elektroinstalācijas shēmas

100-120V

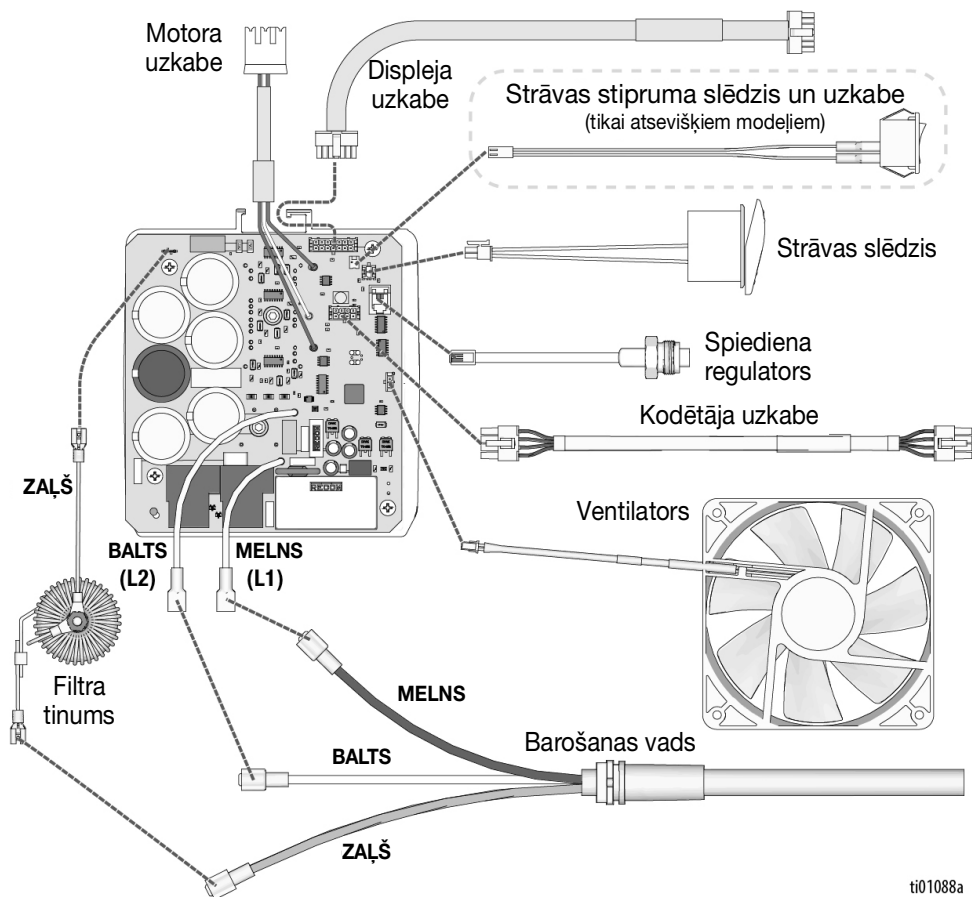

ti01088a



## 110V UK

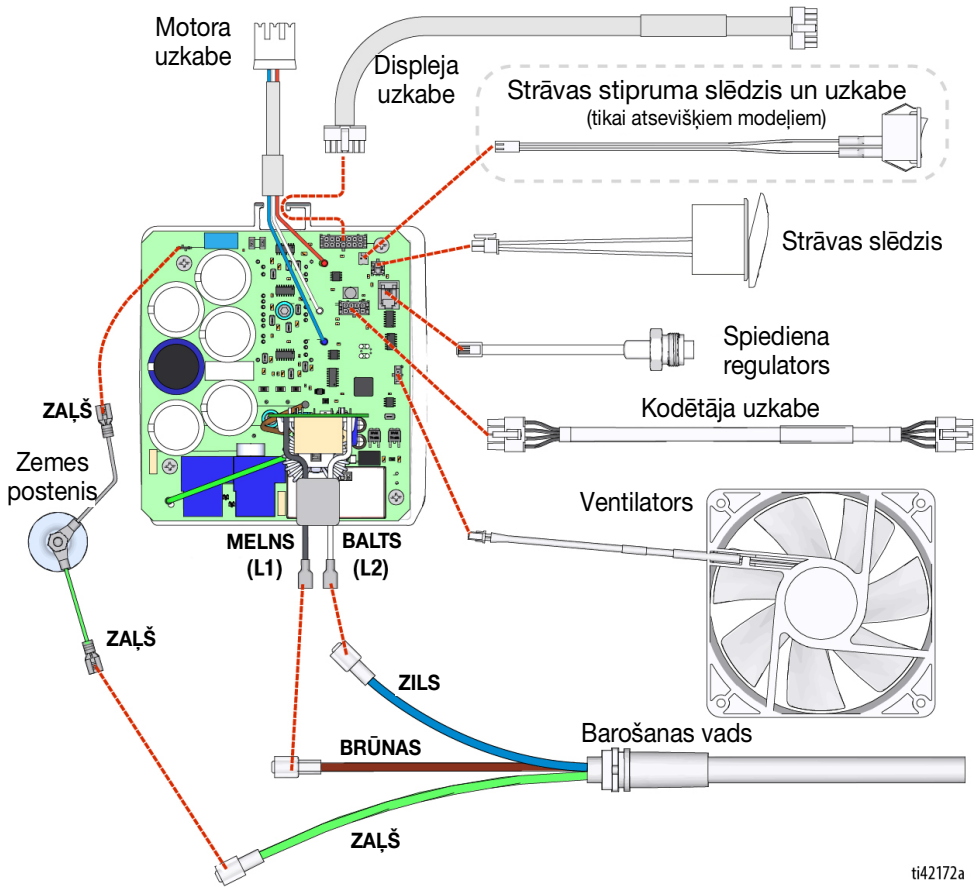

ti42172a

# Elektroinstalācijas shēmas

220–240 V

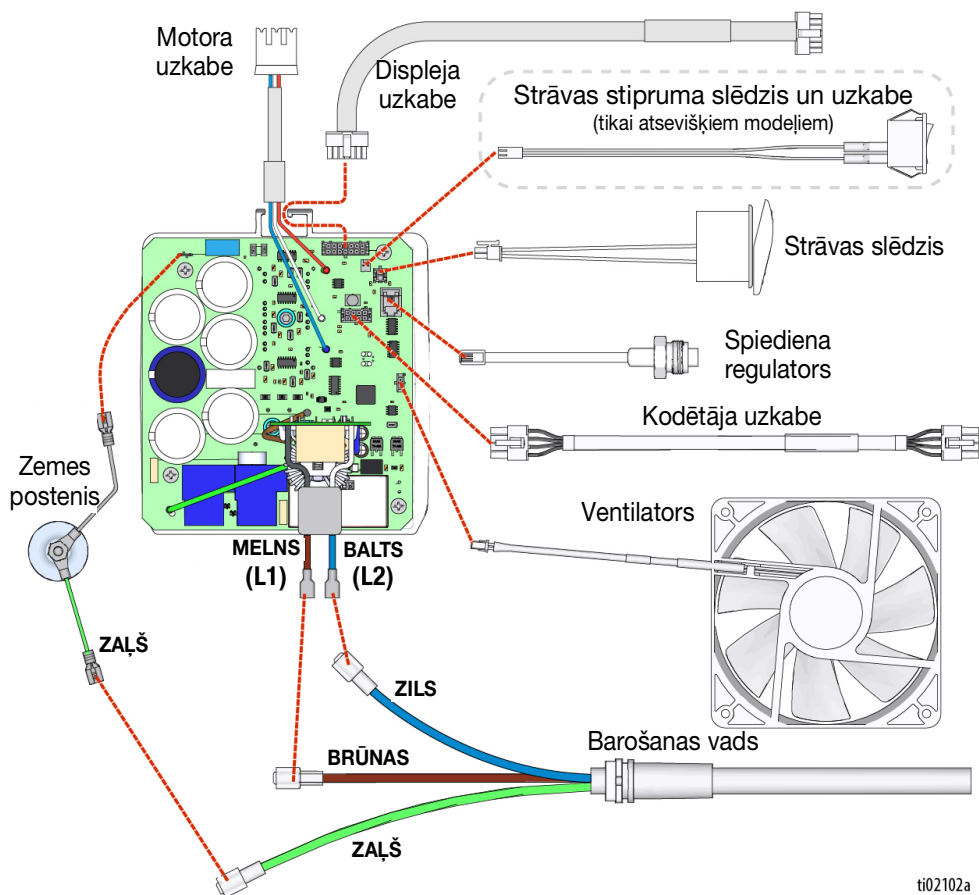

## Tehniskās specifikācijas

	ASV	Metriskās mērvienības
<b>Smidzinātājs</b>		
Maksimālais šķidruma darba spiediens	3300 psi	228 bāri, 22,8 MPa
Maksimālā pavede		
695 XT	1,05 galoni minūtē	4,0 l/min
795 XT/Mark IV XT	1,2 galoni minūtē	4,5 l/min
1095	1,3 galoni minūtē	4,9 l/min
Mark V	1,5 galoni minūtē	5,6 l/min (110 V)/4,6 l/min (230 V)/4,7 l/min (220 V)
Mark VII	NA	6,4 l/min
Maksimālais uzgaļa izmērs		
695 XT		0,031
795 XT		0,033
1095 XT		
110–120 V modeļi		0,037
220–240 V modeļi		0,035
Mark IV XT		0,033
Mark V		
110–120 V modeļi		0,039
220–240 V modeļi		0,035
Mark VII XT		0,041
Šķidruma izplūde, mehāniskais savienojums ar taisnu vītņi		
695 XT, 795 XT, 1095 XT		1/4 colla
Mark IV XT, Mark V XT		3/8 colla
Mark VII XT		1/2 collas
Generators minimālā jauda		
Prasības barošanas avotam		
695 XT	100-120 V maiņstrāva, 15 A. 50–60 Hz	220-240 V maiņstrāva, 10 A. 50–60 Hz
795 XT, Mark IV XT, 1095 XT, Mark V XT	100-120 V maiņstrāva, 20 A. 50–60 Hz	220-240 V maiņstrāva, 10 A. 50–60 Hz
Mark VII XT	N/A (nav pieejams)	220-240 V maiņstrāva, 16 amp. 50–60 Hz
Apkārējās vides novērtējums		
32-108° F (0-42° C)		
<b>Smidzinātāja izmēri</b>		
<b>Lo-Boy</b>		
Augstums	28,0 collas	71,1 cm
Garums (rokturis ievilkts)	29,5 collas	74,9 cm
Garums (rokturis pagarināts)	35,0 collas	88,9 cm
Platums	22,3 collas	56,6 cm
Svars (izsmidzinātājs, šļūtene, pistole)	90 mārciņas	41 kg
<b>Standarta, 695 XT/795 XT/Mark IV XT</b>		
Augstums (rokturis ievilkts)	30,5 collas	77,5 cm
Augstums (rokturis pacelts)	40,2 collas	102,1 cm
Garums	25,3 collas	64,3 cm
Platums	22,3 collas	56,6 cm
695/795 svars (izsmidzinātājs, šļūtene, pistole)	93 mārciņas	42 kg
Mark IV svars (izsmidzinātājs, šļūtene, pistole)	103 mārciņas	47 kg
<b>Standarta, 1095 XT/Mark V XT/Mark VII XT</b>		
Augstums (rokturis ievilkts)	30,5 collas	77,5 cm
Augstums (rokturis pacelts)	40,2 collas	102,1 cm
Garums	25,9 collas	65,8 cm
Platums	24,4 collas	62,0 cm
1095 svars (izsmidzinātājs, šļūtene, pistole)	112 mārciņas	51 kg
Mark V svars (izsmidzinātājs, šļūtene, pistole)	122 mārciņas	55 kg
Mark VII svars (izsmidzinātājs, šļūtene, pistole)	126 mārciņas	57 kg

# Tehniskās specifikācijas

<b>ProContractor, 695 XT/795 XT/Mark IV XT</b>					
Augstums (ātrais vertikālais spoles rokturis)		41,3 collas		104,9 cm	
Garums		27,5 collas		69,9 cm	
Platums (ātrais vertikālais spoles rokturis)		22,6 collas		57,4 cm	
Platums (ātrais spoles rokturis horizontāli)		25,5 collas		64,8 cm	
695/795 svars (izsmidzinātājs, šļūtene, pistole)		112 mārciņas		51 kg	
Mark IV svars (izsmidzinātājs, šļūtene, pistole)		122 mārciņas		55 kg	
<b>ProContractor, 1095 XT/Mark V XT/ Mark VII XT</b>					
Augstums (ātrais vertikālais spoles rokturis)		41,5 collas		105,4 cm	
Garums		28,0 collas		71,1 cm	
Platums (ātrais vertikālais spoles rokturis)		24,2 collas		61,5 cm	
Platums (ātrais spoles rokturis horizontāli)		25,5 collas		64,8 cm	
1095 svars (izsmidzinātājs, šļūtene, pistole)		129 mārciņas		59 kg	
Mark V svars (izsmidzinātājs, šļūtene, pistole)		140 mārciņas		64 kg	
Mark VII svars (izsmidzinātājs, šļūtene, pistole)		147 mārciņas		67 kg	
<b>Visi smidzinātāji</b>					
<b>Ražošanas materiāli</b>					
Samitrināti materiāli	Oglekļa tērauds ar cinka un niķeļa pārklājumu, neilons, nerūsējošais tērauds, PTFE, acetāls, āda, UHMWPE, alumīnijs, volframa karbīds, polietilēns, fluorelastomers, uretāns				
<b>Trokšņi** (dBA) pie 22,8 MPa (3300 psi, 228 bāriem)</b>					
Skaņas spiediens **					
695 XT/795 XT/Mark IV XT			63 dBa		
1095 XT/Mark V XT/Mark VII XT			79 dBa		
Skaņas jauda **					
695 XT/795 XT/Mark IV XT			77 LwA		
1095 XT/Mark V XT/Mark VII XT			89 LwA		
<b>Piezīmes</b>					
** Skaņas spiediena mērījums veikts 1 metra (3 pēdas) attālumā no ierīces.					
** Skaņas jauda tiek mērīta atbilstoši standartam ISO-9614.					
Visas preču zīmes vai reģistrētas preču zīmes ir to attiecīgo īpašnieku īpašums.					
<b>Graco datuma kods</b>					
Graco datuma kods/sērijas kods	Mēnesis (pirmā rakstzīme)	Gads (2. un 3. rakstzīme)	Sērija (4. rakstzīme)	Daļas numurs (5.–10. rakstzīme)	Sērija (11.–16. rakstzīme)
Datuma koda piemērs: A16A	A = janvāris	16 = 2016	A = sērijas vadīklas numurs		
Datuma koda piemērs: L16A232749000102	L = decembris	16 = 2016	A = sērijas vadīklas numurs	Burtciparu daļas numurs ar 6 cipariem	Kārtas daļas numurs ar 6 cipariem

# Likums „California Proposition 65“

## KALIFORNIJAS IEDZĪVOTĀJI

 **BRĪDINĀJUMS.** Vēzis un reproduktīvās sistēmas bojājumi —  
[www.P65warnings.ca.gov](http://www.P65warnings.ca.gov).

## Graco standarta garantija

Graco garantē sākotnējam pircējam un izmantotājam visa šajā rokasgrāmatā minētā aprīkojuma, ko ražojis Graco un kas marķēts ar šī uzņēmuma nosaukumu, materiālu un apdares kvalitāti iegādes datumā. Izņemot jebkādu īpašu, pagarinātu vai ierobežotu garantiju, ko publicējis uzņēmums Graco, uzņēmums Graco 12 mēnešu laikā pēc iegādes datuma salabos vai nomainīs jebkuru aprīkojuma daļu, kuras bojājumu būs konstatējis. Šī garantija ir spēkā tikai tad, ja aprīkojums ir uzstādīts, izmantots un uzturēts atbilstoši Graco rakstiskajiem ieteikumiem.

Šī garantija neattiecas uz vispārēju nodilumu un nolietojumu, darbības traucējumiem, kas radušies nepareizas uzstādīšanas, nepareizas izmantošanas, noberzuma, korozijas, nepiemērotas vai nepareizas apkopes, nolaidības, nelaimes gadījuma rezultātā vai veicot izmaiņas vai nomainot detaļas pret tādām, kuras nav izgatavojis uzņēmums Graco, un Graco par to neuzņemas atbildību. Graco nebūs atbildīgs arī par nepareizu darbību, bojājumu vai nodilumu, kas radies Graco aprīkojuma nepiemērotības dēļ tām struktūrām, piederumiem, aprīkojumam vai materiāliem, ko nav piegādājis Graco, vai to struktūru, piederumu, aprīkojuma vai materiālu, ko nav piegādājis Graco, nepareizas konstrukcijas, izgatavošanas, uzstādīšanas, darbības vai apkopes dēļ.

Šīs garantijas ietvaros tiek izvirzīts nosacījums, ka šķietami defektīvais aprīkojums, iepriekš samaksājot par atpakaļnosūtīšanu, jānogādā norādītā bojājuma pārbaudei pie pilnvarota Graco izplatītāja. Ja norādītais defekts tiks apstiprināts, Graco bez maksas salabos vai nomainīs bojāto detaļu. Aprīkojums tiks nosūtīts atpakaļ sākotnējam pircējam viņa iepriekš apmaksātajā piegādes veidā. Ja aprīkojuma pārbaudes rezultātā netiks konstatēts neviens materiāla vai apdares defekts, tad remonts tiks veikts par saprātīgu samaksu, kas var ietvert maksu par detaļām, darbu un transportēšanu.

**ŠĪ GARANTIJA IR EKSKLUZĪVA UN PIEMĒROJAMA VISU CITU TIEŠU VAI NETIEŠU GARANTIJU VIETĀ, IESKAITOT, BET NEAPROBEŽOJOTIES AR KOMERCDARBĪBAS GARANTIJU VAI PIEMĒROTĪBAS GARANTIJU NOTEIKTAM MĒRĶIM.**

Graco vienpersonisks pienākums un pircēja vienīgais tiesiskās aizsardzības līdzeklis būs iepriekš norādītais. Pircējs piekrīt, ka nebūs pieejami nekādi citi tiesiskās aizsardzības līdzekļi (tostarp (bet ne tikai) par nejaušiem vai izrietošiem zaudējumiem saistībā ar zaudētu peļņu, nenotikušiem darījumiem, traumām vai īpašuma bojājumiem vai par citiem nejaušiem vai izrietošiem zaudējumiem). Visas prasības par garantijas noteikumu pārkāpšanu jāizvirza divu (2) gadu laikā no pārdošanas datuma.

**GRACO NEDOD NEKĀDU GARANTIJU UN ATSAUC VISAS NETIEŠĀS KOMERCDARBĪBAS UN PIEMĒROTĪBAS ZINĀMAM MĒRĶIM GARANTIJAS, KAS SAISTĪTAS AR PIEDERUMIEM, APRĪKOJUMU, MATERIĀLIEM VAI SASTĀVDAĻĀM, KO PĀRDOD, BET NERAŽO GRACO.**

Uz lietām, ko pārdod, bet neražo Graco (piemēram, elektromotoriem, slēdžiem, šļūtenēm utt.), attiecas to ražotāju garantija, ja tāda ir. Graco sniegs pircējam pamatotu palīdzību prasības iesniegšanai par šo garantiju pārkāpšanu.

Graco nekādā gadījumā nebūs atbildīgs par Graco piegādātā aprīkojuma vai tā apdares un veiktspējas vai jebkuru pārdoto produktu vai preču netiešiem, nejaušiem, tīšiem vai izrietošiem bojājumiem līguma laušanas, garantijas pārkāpšanas, Graco nolaidības vai cita iemesla dēļ.

## **Graco informācija**

Lai iepazītos jaunāko informāciju par Graco produktiem, apmeklējiet vietni [www.graco.com](http://www.graco.com).  
Informāciju par patentiem skatiet vietnē [www.graco.com/patents](http://www.graco.com/patents).

**LAI VEIKTU PASŪTĪJUMU**, sazinieties ar Graco izplatītāju vai zvaniet pa tālruni 1-800-690-2894, lai noskaidrotu, kur atrodas tuvākais izplatītājs.



*Visi šajā dokumentā esošie rakstiskie un vizuālie dati atspoguļo jaunāko informāciju par izstrādājumu, kāda pieejama publikācijas brīdī. Graco patur tiesības veikt izmaiņas bez iepriekšēja brīdinājuma.*

Orģinālo instrukciju tulkojums. This manual contains Latvian. MM 3B0070

**Graco galvenais birojs:** Minneapolis

**Starptautiskie biroji:** Beļģijā, Ķīnā, Japānā un Korejā

**GRACO INC. AND SUBSIDIARIES • P.O. BOX 1441 • MINNEAPOLIS MN 55440-1441 • USA**

**Autortiesības 2023, Graco Inc. Visas Graco ražotnes ir sertificētas atbilstoši ISO 9001.**

[www.graco.com](http://www.graco.com)

Versija C, Maijs 2024