

작동, 부품, 수리



3B0092D

KO

전기식 에어리스 도장기

건축 페인트 및 코팅제의 휴대용 에어리스 도장에 사용합니다. 전문가만 이 장비를 사용할 수 있습니다. 폭발 위험이 있는 환경 또는 위험(분류된) 장소에서 사용이 금지되어 있습니다.

모델: 695 XT, 795 XT, 1,095 XT, Mark IV XT, Mark V XT, Mark VII XT

3300 psi(228 bar, 22.8 MPa) 최대 작동 압력

승인 등 모델 정보는 4-6페이지를 참조하십시오.



중요 안전 지침

장비 사용 전에 이 설명서, 관련 설명서 및 장치에 있는 경고 및 지침을 모두 읽으십시오. 제어장치와 장비의 적절한 사용법을 숙지하십시오. 이 지침을 잘 보관하십시오.

관련 설명서	설명
3A6285	건(Contractor PC)
311254	Flex Plus™ 스프레이 건
308491	대용량 텍스처 스프레이 건
3A9391	펌프
3A9347	XT QuickReel™

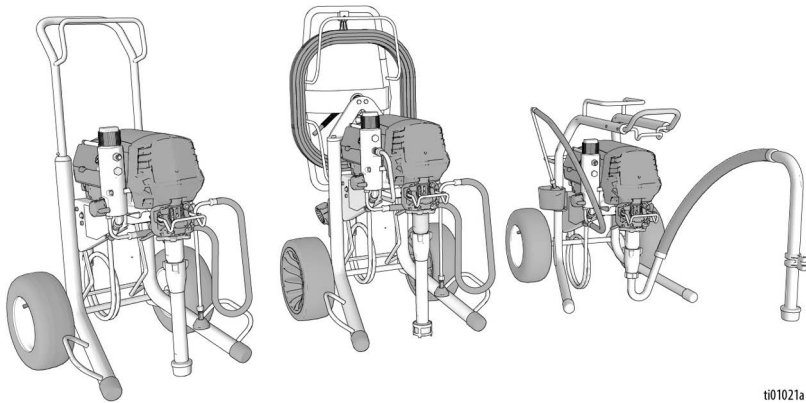

t101021a

SERVICE
to every customer, every time

www.graco.com/techsupport

순정 Graco 교체용 부품만 사용하십시오.

Graco 순정품이 아닌 교체용 부품을 사용하면 보증이 무효화될 수 있습니다.

목차

목차

번역 설명서	3
모델	4
안전 기호	7
일반 경고	8
구성품 식별	12
표준 모델	12
Pro-Contractor 모델	13
LoBoy 모델	14
제어 및 디스플레이	15
접지	16
연장 코드	16
파일	16
감압 절차	17
설정	19
시동	22
작동	24
스프레이 팁 설치	24
성능 모드	24
앰프 스위치	25
분무	25
스프레이 팁 막힘 제거	26
청소	26
디지털 디스플레이	29
작동 주 메뉴	29
성능 모드 선택	30
TurboClean	30
WatchDog	31
저장된 데이터 표시	31
노브 조정	32
트랜듀서 조정	33
BlueLink® 앱	34
BlueLink 배터리 교체	35
유지보수	36
문제 해결	37
수리	42
부품	46
참고	63
배선도	64
기술 사양	67
캘리포니아 제안 65	69
Graco 표준 보증	70
Graco 정보	71

번역 설명서

이 제품의 번역된 설명서의 디지털 버전은 www.graco.com에서 온라인으로 확인하거나 아래의 '언어로 연결'에 나열된 QR 코드를 스캔하여 확인할 수 있습니다. 사용 가능한 번역과 각각의 Graco 설명서 번호가 참고로 나열되어 있습니다.

그리스어	3B0090	에스토니아어	3B0086
네덜란드어	3B0085	영어	3B0070
노르웨이어	3B0095	일본어	3B0091
덴마크어	3B0084	중국어	3B0081
독일어	3B0089	체코어	3B0083
라트비아어	3B0093	크로아티아어	3B0082
루마니아어	3B0098	터키어	3B0103
리투아니아어	3B0094	포르투갈어	3B0097
불가리아어	3B0080	폴란드어	3B0096
스웨덴어	3B0102	프랑스어	3B0088
스페인어	3B0101	핀란드어	3B0087
슬로바키아어	3B0099	한국어	3B0092
슬로베니아어	3B0100		

언어로 연결





온라인에서 번역된 설명서를 찾으려면 QR 코드를 스캔하고 나타나는 웹 페이지에서 적절한 설명서를 찾으십시오.







모델

모델



표준 모델

승인 마크	VAC	모델	모델 번호
	110-120V	695 XT	19F545
		Ultimate 695 XT	826295
		795 XT	19F710
		Ultimate 795 XT	826298
		Mark IV XT	19F549
		1095 XT	19F546
		Ultimate 1095 XT	826300
		Mark V XT	19F550
	220-240V	695 XT	19F727
		795 XT	19F731
		1095 XT	19F735
		Mark V XT	19F739
		Mark VII XT	19F743
	100-120V	695 XT	20B963
	100-120V	695 XT	19F728
		795 XT	19F732
		Mark V XT	19F740
	220-240V	695 XT	19F712
		795 XT	19F715
		1095 XT	19F720
		Mark V XT	19F723

ProContractor 모델

승인 마크	VAC	모델	모델 번호
	110-120V	695 XT	19F547
		Ultimate 695 XT	826297
		795 XT	19F711
		Ultimate 795 XT	826299
		Mark IV XT	19F551
	110-120V	1095 XT	19F548
		Ultimate 1095 XT	826301
		Mark V XT	19F552
	220-240V	695 XT	19F729
			20B951
		795 XT	20B953
			19F733
		1095 XT	20B955
			19F736
		Mark V XT	20B959
			19F741
Mark VII XT	19F744		
	20B961		
	100-120V	695 XT	20B964
		1095 XT	20B965
	100-120V	695 XT	19F730
		795 XT	19F734
		Mark V XT	19F742
	220-240V	695 XT	19F714
		795 XT	19F717
		1095 XT	19F721
		Mark V XT	19F724
	100-120V	Mark V XT	19F725

LoBoy 모델

승인 마크	VAC	모델	모델 번호
	110-120V	695 XT	19F553
		Ultimate 695 XT	826296
	220-240V	695 XT	19F713

안전 기호

다음 안전 기호는 본 설명서와 경고 라벨 전체에 걸쳐 나타납니다. 아래 표를 읽고 각 기호의 의미를 알아야 합니다.

기호	의미
	감전 위험
	장비 오염 위험
	손가락 눌림 위험
	화재 및 폭발 위험
	가동 부품으로 인한 위험
	피부 주입 위험
	피부 주입 호스 위험
	튀기기 위험

기호	의미
	스프레이 팁 앞에 손을 놓지 마십시오
	유체 배출구 근처에 손이나 다른 신체 부분을 놓지 마십시오
	발화원 제거
	주입 호스 회피
	장비 접지
	감압 절차를 따르십시오
	설명서 읽기
	개인 보호 장비 착용



안전 경고 기호

이 기호는 다음 뜻을 나타냅니다. 경고! 주의! 이 기호를 설명서에서 찾아서 중요한 안전 메시지를 표시하십시오.

일반 경고

일반 경고

다음 경고는 설명서 전체에 적용됩니다. 이 장비를 사용하기 전에 경고 사항을 읽고, 이해하고, 준수하십시오. 이러한 경고를 따르지 않으면 심각한 부상에 이를 수 있습니다.

⚠ 경고



접지

이 제품은 반드시 접지해야 합니다. 전기 회로 단락이 발생할 경우, 접지하면 전류가 빠져나갈 전선이 제공되므로 감전의 위험이 줄어듭니다. 이 제품에는 접지 와이어와 적절한 접지 플러그로 구성된 코드가 장착되어 있습니다. 플러그는 관련 지역 규정에 따라 올바르게 설치 및 접지된 콘센트에 꽂아야 합니다.

- 접지 플러그를 잘못 설치하면 감전의 위험이 있습니다.
- 코드나 플러그의 수리 또는 교체가 필요한 경우 접지선을 전원 단자에 연결하지 마십시오.
- 녹색(노란색 줄이 있을 수도 있음) 길 표면의 절연물이 있는 와이어가 접지 선입니다.
- 접지 지침을 완전히 이해할 수 없거나 제품이 올바르게 접지되었는지에 관해 의문이 있는 경우 자격 있는 전기 기술자나 정비 요원에게 문의하십시오.
- 제공된 플러그를 개조하지 마십시오. 플러그가 콘센트에 맞지 않으면 자격 있는 전기 기술자를 통해 올바른 콘센트를 설치해야 합니다.
- 이 제품은 공칭 전압이 120 V 또는 230 V인 회로용이며, 아래 그림에 나온 플러그와 비슷한 접지 플러그가 있습니다.

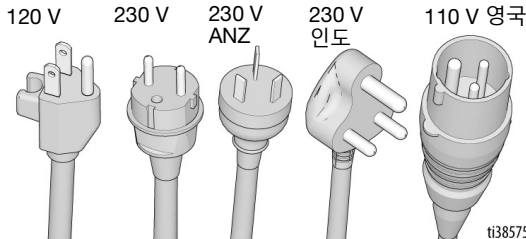

- 제품은 플러그와 동일한 구성을 갖는 콘센트에 연결해야 합니다.
- 본 제품에 3 대 2 어댑터를 사용하지 마십시오.

연장 코드:

- 접지 플러그가 있는 3선 연장 코드와 제품의 플러그를 꽂을 수 있는 접지 콘센트만 사용하십시오.
- 연장 코드가 손상되지 않았는지 확인하십시오.
- 연장 코드가 필요할 경우 제품에 사용되는 전류를 전달하기 위해 최소 12 AWG(2.5mm²)를 사용하십시오.
- 코드 크기가 기준보다 작으면 라인 전압이 강해지고 전력 손실과 과열이 발생하게 됩니다.

⚠ 경고



화재 및 폭발 위험

솔벤트 및 페인트 연기와 같이 작업구역에서 발생하는 가연성 연무는 발화되거나 폭발할 수 있습니다. 화재 및 폭발을 방지하려면:



- 화염이나 담배, 모터, 전기 장비 등의 점화원 근처에서 가연성 또는 연소성 재료를 분무하지 마십시오.



- 장비 내부를 통과해 흐르는 페인트나 솔벤트는 정전기를 유발할 수 있습니다. 정전기는 페인트나 솔벤트 연기가 있는 상태에서 화재 또는 폭발 위험을 야기합니다. 펌프, 호스 어셈블리, 스프레이 건 및 도장 영역 주변이나 그 안에 있는 물체를 포함한 스프레이 시스템의 모든 부품은 정전기 방전과 스파크로부터 보호하기 위해 적절히 접지시켜야 합니다. Graco의 전도성 또는 접지된 고압 에어리스 페인트 도장기 호스를 사용하십시오.



- 정전기 방전을 방지하기 위해 모든 용기와 수집 시스템을 접지해야 합니다. 정전기 방지 또는 전도성이 아닐 경우 페일 라이너를 사용하지 마십시오.
- 접지된 콘센트에 연결하고 접지된 연장 코드를 사용하십시오. 3-2 어댑터를 사용하지 마십시오.
- 할로겐화 탄화수소가 포함된 도료 또는 솔벤트를 사용하지 마십시오.
- 분무 장소를 잘 환기하십시오. 신선한 공기가 잘 공급되어 해당 영역을 이동하게 하십시오.
- 도장기는 스파크를 발생시킵니다. 도장, 세척, 청소 또는 정비할 때 도장 영역과 6.1m(20ft) 이상 떨어지고 환기가 잘 되는 장소에 펌프 어셈블리를 보관하십시오. 펌프 어셈블리에는 분무하지 마십시오.
- 스프레이 장소에서 담배를 피거나 스파크나 화염이 있는 곳에서 스프레이하지 마십시오.
- 도장 구역에서 조명 스위치, 엔진 또는 기타 유사한 스파크를 생성하는 제품을 작동하지 마십시오.
- 가연성 연기가 있을 때 플러그나 전원 코드를 꽂거나 빼지 마십시오.
- 작업 구역은 청결하게 유지하고 도료 또는 솔벤트 통, 형검 조각 및 기타 가연성 물질이 없게 하십시오.
- 분무되는 페인트와 솔벤트의 성분을 잘 알아 두십시오. 페인트 및 솔벤트와 함께 제공된 안전보건자료(SDS)와 용기 라벨을 모두 잘 읽으십시오. 페인트 및 솔벤트 제조업체의 안전 지침을 준수하십시오.
- 작업 구역에 작동하는 소화기를 비치하십시오.
- 정전기 스파크가 발생하거나 감전을 느끼는 경우 즉시 작동을 중지하십시오. 문제를 찾아 해결할 때까지 장비를 사용하지 마십시오.

⚠ 경고



피부 주입 위험

고압 스프레이는 체내로 독극물을 주입하여 심각한 신체 부상을 야기할 수 있으며, 이로 인해 신체를 절단해야 할 수 있습니다. 독극물 주입이 발생한 경우 **즉시 의료적 조치를 받으십시오.**

- 사람이나 동물에게 건을 겨누거나 스프레이하지 마십시오.
- 손과 기타 신체 부위를 배출구 가까이에 두지 마십시오. 예를 들어, 신체의 어떤 부위라도 누출을 막으려 하지 마십시오.
- 항상 스프레이 팁 가드를 사용하십시오. 스프레이 팁 가드가 제대로 배치되지 않은 상태에서 스프레이하지 마십시오.
- Graco 스프레이 팁을 사용하십시오.
- 스프레이 팁을 청소 및 교체할 때는 주의하십시오. 스프레이 도중 스프레이 팁이 막힐 경우에는 **감압 절차**에 따라 장치를 끄고 감압시킨 후 스프레이 팁을 제거하고 나서 청소합니다.
- 전원이 차단된 후에도 장비는 압력을 유지합니다. 전력이 공급되거나 가압된 상태로 장비를 방치하여 두지 마십시오. 장비를 방치하거나 사용하지 않을 때, 그리고 부품을 정비, 청소 또는 제거하기 전에 **감압 절차**를 실시하십시오.
- 호스 및 부품의 손상 흔적 여부를 점검하십시오. 손상된 호스 또는 부품을 교체하십시오.
- 이 시스템은 3300 psi를 발생할 수 있습니다. 최소 3300 psi를 정격으로 하는 Graco 교체 부품이나 액세서리를 사용하십시오.
- 도장하지 않을 때는 항상 트리거 잠금을 잠그십시오. 트리거 잠금장치가 제대로 작동하는지 확인하십시오.
- 장치를 작동하기 전에 모든 연결부가 안전하게 고정되어 있는지 확인하십시오.
- 빨리 장치 작동을 정지하고 압력을 배출하는 방법을 잘 알아 두십시오. 제어장치에 대해 완전히 숙지해야 합니다.



장비 오용 위험

장비를 잘못 사용하면 중상을 입거나 사망에 이를 수 있습니다.

- 도장 시에는 항상 적절한 장갑, 호흡보호구, 마스크를 착용하십시오.
- 어린이 주변에서 작동하거나 분무하지 마십시오. 항상 장비 주변에 어린이가 없도록 하십시오.
- 몸을 지나치게 뻗거나 불안정한 지지대 위에서 있지 마십시오. 항상 안정된 발 디딤과 균형을 유지하십시오.
- 작업 중에 반드시 주의를 기울여야 합니다.
- 피곤한 상태 또는 약물이나 술을 마신 상태로 장치를 작동하지 마십시오.
- 호스를 꼬거나 과도하게 구부리지 마십시오.
- Graco가 지정한 사양을 벗어난 온도나 압력에 호스를 노출하지 마십시오.
- 호스를 사용해서 장비를 끌어당기거나 들어 올리지 마십시오.
- 25 ft(7.6 m)보다 짧은 호스로 분사하지 마십시오.
- 장비를 변형하거나 개조하지 마십시오. 개조하거나 수정하면 대리점의 승인이 무효화되고 안전에 위험할 수 있습니다.
- 모든 장비는 사용하는 환경에 맞는 등급을 갖고 승인되었는지 확인하십시오.

⚠ 경고

 	<p>감전 위험</p> <p>이 장비는 접지해야 합니다. 시스템의 접지, 설정 또는 사용이 올바르지 않으면 감전 사고의 원인이 될 수 있습니다.</p> <ul style="list-style-type: none"> 장비를 수리하기 전에 전원을 끄고 전원 코드를 뽑으십시오. 접지된 전기 콘센트에만 연결하십시오. 3선 연장 코드만 사용하십시오. 전원 및 연장 코드의 접지된 단자가 손상되지 않아야 합니다. 비에 노출되지 않도록 주의하십시오. 실내에 보관하십시오. 정비하기 전에 전원 코드를 분리하고 5분 동안 기다리십시오. 손상된 전원 코드를 교체하려면 공인 서비스 센터만을 이용하십시오.
	<p>가압 알루미늄 부품 위험</p> <p>가압 장비의 알루미늄과 호환되지 않는 유체를 사용하면 심각한 화학 반응이 발생하여 장비가 파손될 수 있습니다. 이 경고를 준수하지 않으면 사망, 심각한 부상 또는 재산 손실을 초래할 수 있습니다.</p> <ul style="list-style-type: none"> 1,1,1-트리클로로에탄과 염화 메틸렌, 기타 할로겐화 하이드로카본 솔벤트 혹은 솔벤트 등을 포함하는 유체는 사용하지 마십시오. 염소 표백제를 사용하지 마십시오. 알루미늄과 반응할 수 있는 화학물질을 함유한 다른 많은 유체가 있습니다. 재료 공급업체에 문의하여 호환성을 확인하십시오.
  	<p>움직이는 부품으로 인한 위험</p> <p>움직이는 부품으로 인해 손가락이나 다른 신체 부위가 끼거나 절단될 수 있습니다.</p> <ul style="list-style-type: none"> 움직이는 부품에 가까이 접근하지 마십시오. 보호 가드 또는 커버를 분리한 상태로 장비를 작동하지 마십시오. 장비는 경고 없이 시동될 수 있습니다. 장비를 점검, 이동 또는 수리하려면 먼저 감압 절차를 수행하고 모든 전원을 분리하십시오.
	<p>독성 유체 또는 연기 위험</p> <p>독성 유체 또는 연기가 눈이나 피부에 닿거나 이를 흡입하거나 삼키면 중상을 입거나 사망에 이를 수 있습니다.</p> <ul style="list-style-type: none"> 안전보건자료(SDS)를 읽어 사용 중인 유체에 대한 특정 위험 요소를 숙지하십시오. 위험한 유체는 승인된 용기에 보관하고 관련 규정에 따라 폐기하십시오.
	<p>개인 보호 장비</p> <p>작업 구역에서는 눈 부상, 청각 손실, 독성 연기의 흡입 및 화상을 포함한 심각한 부상을 방지할 수 있도록 적절한 보호 장비를 착용하십시오. 이러한 보호 장비는 다음이 포함되며 이에 국한되지 않습니다.</p> <ul style="list-style-type: none"> 보안경 및 청각 보호대. 유체 및 솔벤트 제조업체의 권장에 따른 호흡용 보호구, 보호복, 장갑.

구성품 식별

구성품 식별 표준 모델

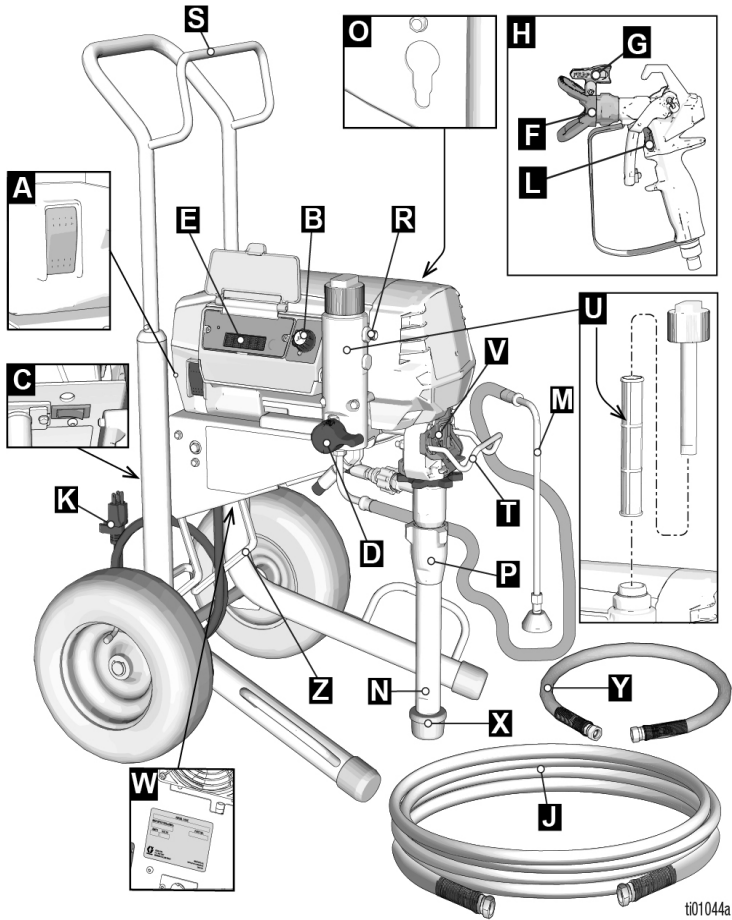

ti01044a

A	ON/OFF 스위치
B	압력 제어
C	앰프 스위치(장착된 경우)
D	프라이머 밸브
E	제어 및 디스플레이(세부 이미지는 15 페이지 참조)
F	팁 가드
G	스프레이 팁
H	건
J	에어리스 호스
K	전원 코드
L	트리거 잠금장치

M	드레인 튜브
N	흡입 튜브
O	펌프 로드풀 특징
P	펌프
R	유체 배출구
S	코드/호스 랍
T	페일 길이
U	필터
V	핑거 가드 / TSL 보급 지점
W	시리얼 라벨
X	흡입구 스트레이너
Y	휵 호스(Mark 모델 전용)
Z	Kickstand

Pro-Contractor 모델

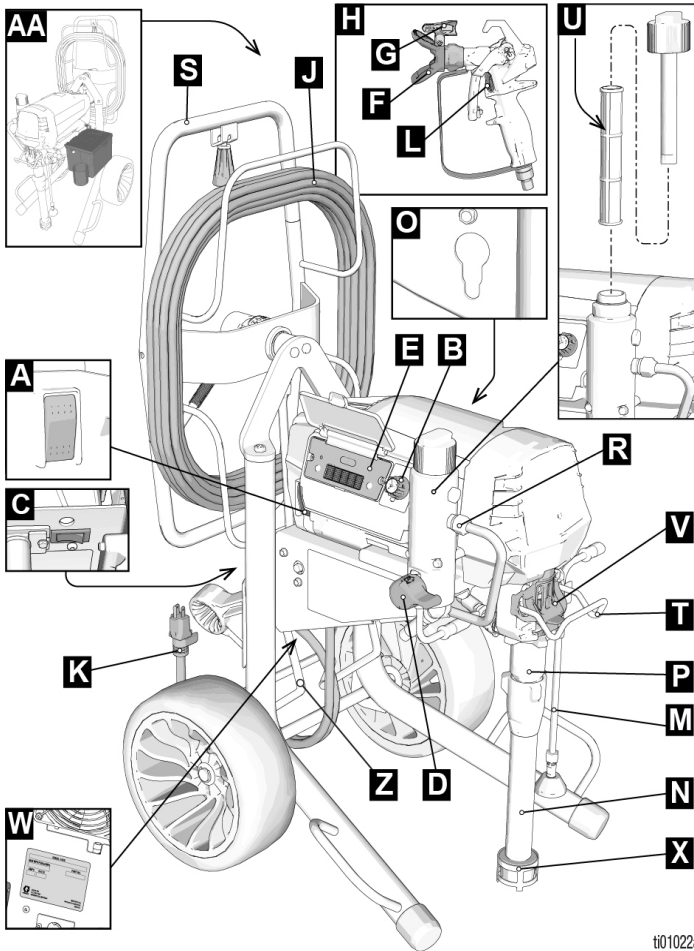

t01022a

A	ON/OFF 스위치
B	압력 제어
C	앰프 스위치(장착된 경우)
D	프라임 밸브
E	제어 및 디스플레이(세부 이미지는15 페이지 참조)
F	팁 가드
G	스프레이 팁
H	건
J	에어리스 호스
K	전원 코드
L	트리거 잠금장치

M	드레인 튜브
N	흡입 튜브
O	펌프 로드풀 특징
P	펌프
R	유체 배출구
S	호스 릴
T	페일 걸이
U	필터
V	핑거 가드 / TSL 보급 지점
W	시리얼 라벨
X	흡입구 스트레이너
Z	Kickstand
AA	도구 상자(EMEA 및 UK 모델 전용)

구성품 식별

LoBoy 모델

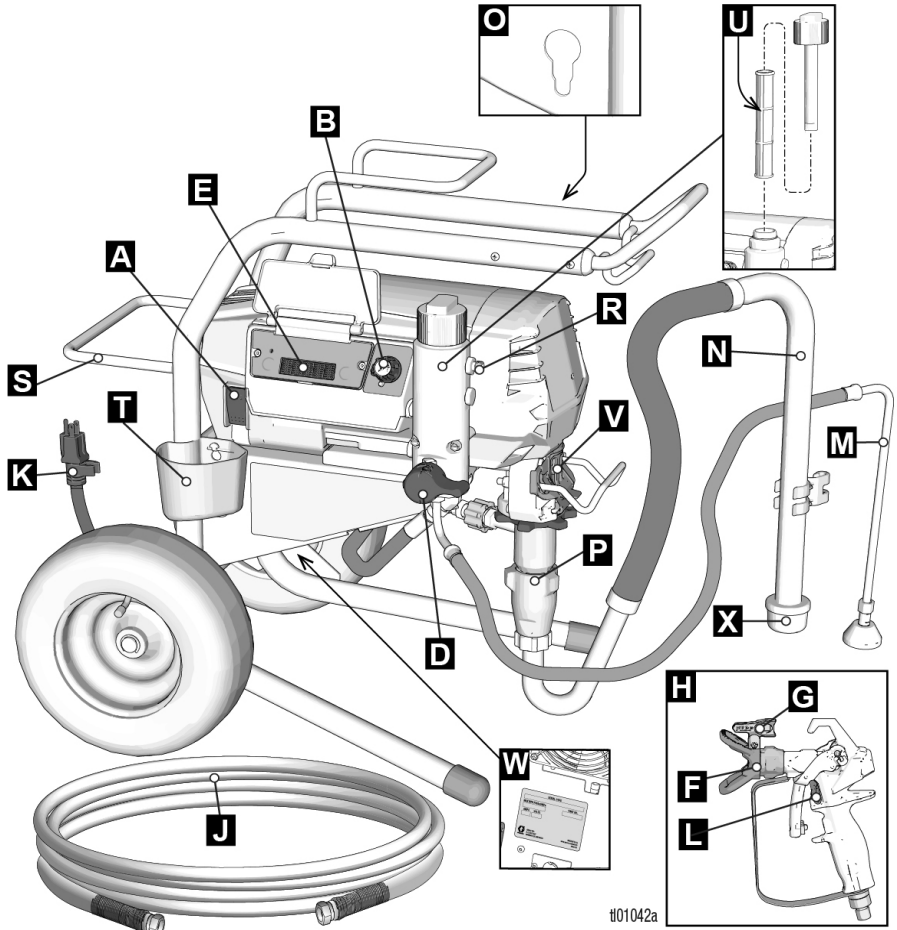

#101042a

A	ON/OFF 스위치
B	압력 제어
D	프라임 밸브
E	제어 및 디스플레이(세부 이미지는15 페이지 참조)
F	팁 가드
G	스프레이 팁
H	건
J	에어리스 호스
K	전원 코드
L	트리거 잠금장치
M	드레인 튜브

N	흡입 튜브
O	펌프 로드풀 특징
P	펌프
R	유체 배출구
S	코드/호스 램
T	드립 컵
U	필터
V	핑거 가드 / TSL 보급 지점
W	시리얼 라벨
X	흡입구 스트레이너

제어 및 디스플레이

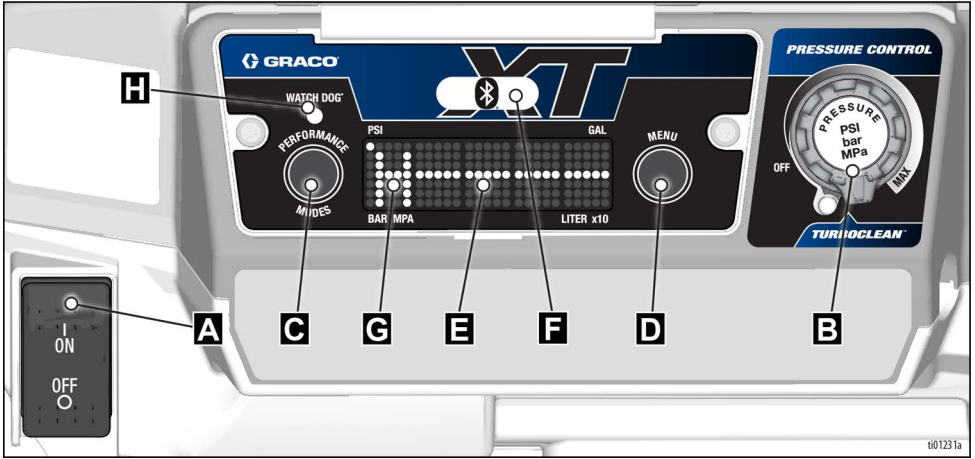

A	ON/OFF 스위치
B	압력 제어
C	성능 모드 버튼
D	메뉴 버튼
E	LED 디스플레이
F	BlueLink 표시등(적용 가능한 경우)
G	성능 모드 표시기
H	Watchdog™ 표시등

접지

접지

				
--	---	---	---	--

정전기 스파크나 감전 위험을 줄이기 위해 장비를 접지해야 합니다. 전기 또는 정전기 스파크는 연기를 발생시켜 점화되거나 폭발할 수 있습니다. 부적절한 접지는 감전을 유발할 수 있습니다. 접지는 전류가 빠져나가는 경로를 제공합니다.

이 도장기에는 접지선과 해당 접지 플러그로 구성된 전원 코드가 장착되어 있습니다.

플러그는 관련 지역 규정 및 법령에 따라 올바르게 설치 및 접지된 콘센트에 꽂아야 합니다.

제공된 플러그는 개조하지 마십시오. 플러그가 배출구에 맞지 않으면 자격 있는 전기 기술자를 통해 올바른 배출구를 설치해야 합니다.

연장 코드

접지 접촉부가 손상되지 않은 연장 코드를 사용하십시오. 연장 코드가 필요한 경우 3선 12 AWG(2.5mm²) 이상을 사용하십시오.

참고: 작은 게이지나 긴 연장 코드를 사용하면 도장기 성능이 저하될 수 있습니다.

페일

솔벤트 및 유성 유체: 지역 규정을 따르십시오. 전도성이 있는 금속 통을 사용하고 반드시 콘크리트와 같은 접지된 바닥 위에 놓습니다.

종이 또는 마분지 같이 접지 연속성을 방해하는 비전도성 표면 위에 페일을 놓으면 안 됩니다.

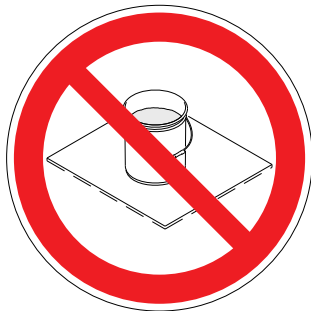

금속성 통은 항상 접지하십시오. 접지선을 통에 연결하십시오. 한 쪽 끝을 페일에 묶고 다른 한 쪽 끝을 금속 수도관과 같은 실제 지면에 결속시킵니다.

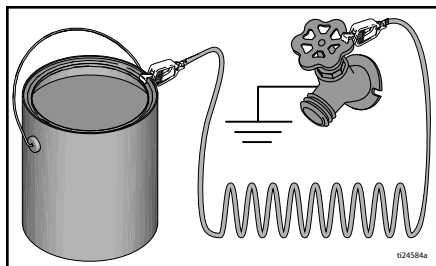

도장기를 세척하고 감압할 때 접지 연속성을 유지하려면 스프레이 건의 금속 부분을 접지된 금속통 옆에 단단히 고정된 후 건을 트리거합니다.

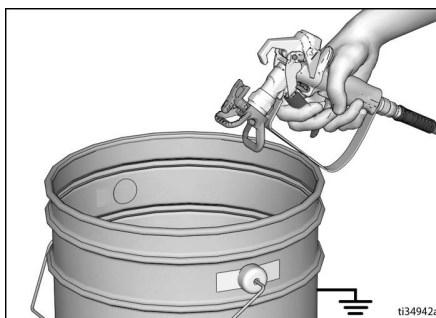

감압 절차



이 기호가 나타날 때마다 감압 절차를 실시하십시오.

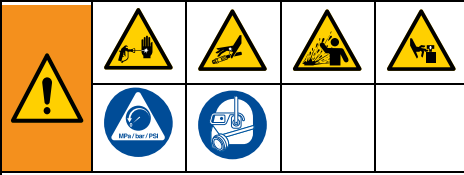

수동으로 감압할 때까지 장비는 계속 가압 상태를 유지합니다. 피부 손상, 튀기는 유체 및 이동 부품과 같이 가압된 유체로 인한 심각한 부상을 방지하려면 스프레이를 중지할 때 및 장비를 청소, 점검 또는 정비하기 전에 **감압 절차**를 실시하십시오.

1. 트리거 잠금장치를 잠그십시오.



2. ON/OFF 스위치를 **OFF** 위치로 돌립니다.

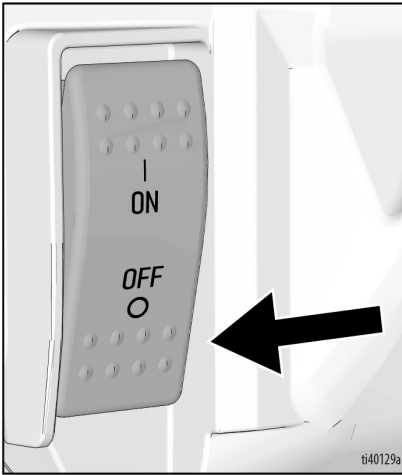

3. 압력 제어 장치를 **끄기** 위치로 돌립니다.

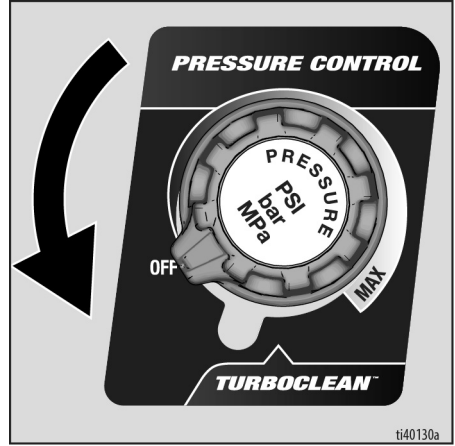

4. 드레인 튜브를 페일에 넣은 후 프라임 밸브를 아래로 돌려 감압하십시오. 프라임 밸브는 다시 스프레이할 준비가 될 때까지 아래(드레인) 위치에 두십시오.

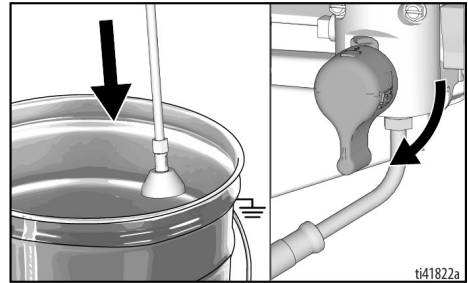

감압 절차

5. 접지된 금속 페일에 스프레이 건의 금속 부분을 단단히 고정합니다. 스프레이 건을 페일 안으로 향합니다. 트리거 잠금장치를 풀고 스프레이 건을 격발하여 감압합니다.

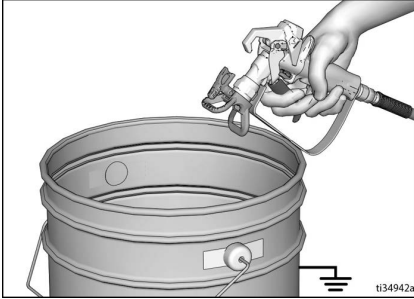

6. 트리거 잠금장치를 잠급니다.
7. 도장기 팁 또는 호스가 막혔거나 완전히 감압되지 않았다고 의심되는 경우 다음을 수행합니다.
 - a. 팁 가드 고정 너트 또는 호스 엔드 커플링을 렌치를 사용하여 매우 천천히 풀어 서서히 감압하십시오.
 - b. 렌치를 사용하여 너트 또는 커플링을 완전히 푸십시오.
 - c. 호스 또는 팁 장애물을 제거하십시오.

트리거 잠금장치

도장기를 중지할 때는 항상 트리거 잠금장치를 잠궈서 손에 의해 또는 떨어뜨리거나 부딪혀서 우발적으로 건이 트리거되지 않도록 하십시오.

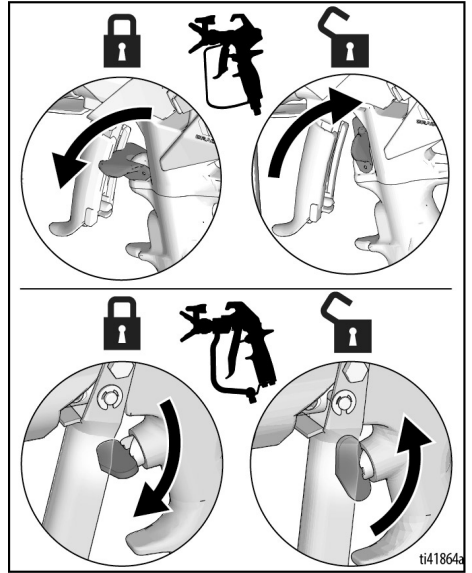

설정

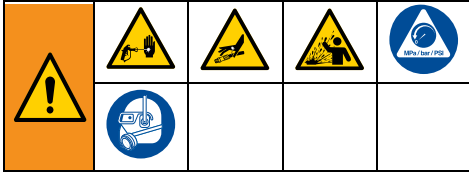

처음 도장기 포장을 풀 때 또는 장기간 보관 후 셋업 절차를 수행하십시오. 처음 설정을 수행할 때는 유체 배출구에서 배송 플러그를 제거합니다. 도장기에는 시스템 내에 Pump Armor™가 장착되어 있습니다.

1. Graco 에어리스 호스를 유체 배출구에 연결합니다. 2개의 렌치를 사용하여 단단히 조입니다.

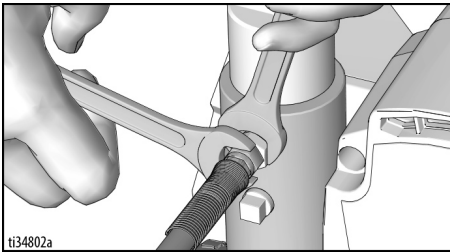

2. 호스의 반대쪽 끝을 건에 연결합니다.

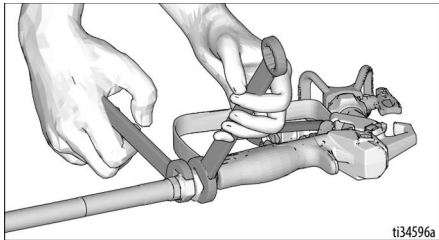

3. 2개의 렌치를 사용하여 단단히 조입니다.
4. 방아쇠 안전장치를 잠그십시오.

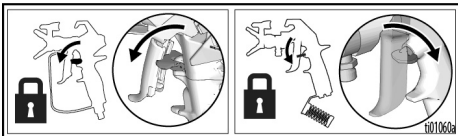

5. 팁 가드를 제거합니다.

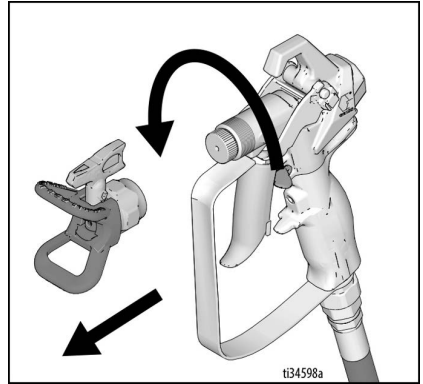

6. 처음 도장기 포장을 풀 때는 흡입구 스트레이너의 포장재를 제거합니다. 장기간 보관 후에는 흡입구 스트레이너에 막힘 및 잔해물이 있는지 확인합니다.

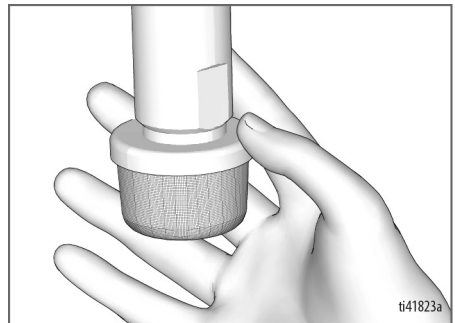
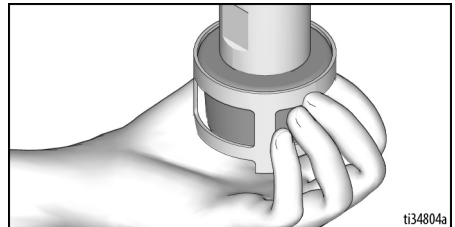

설정

7. TSL 충전 포트에 TSL을 충전하여 조기 포장 마모를 방지하십시오. 매일 또는 스프레이할 때마다 이렇게 하십시오.
 - a. TSL 병 노즐을 도장기 앞에 있는 그릴의 상단 중앙 개구부에 놓습니다.
 - b. 병을 압착하고 TSL을 충분히 분배하여 펌프 로드와 패킹 너트 씬 간의 간격을 메웁니다.

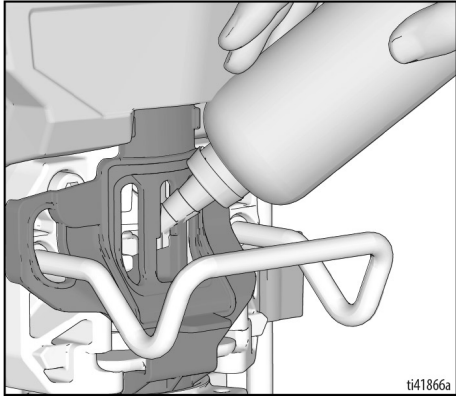

8. ON/OFF 스위치가 OFF 상태이고 압력 제어 장치가 OFF 위치에 있는지 확인하십시오.

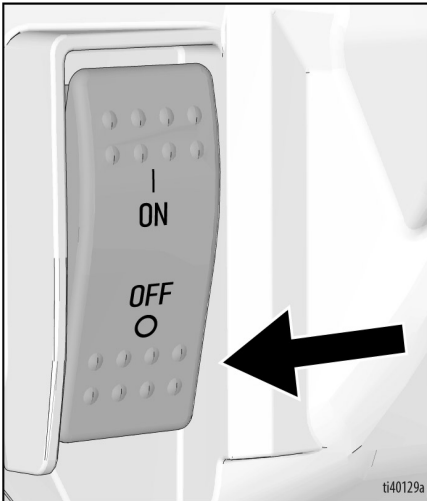

9. 전원 공급 플러그를 올바르게 접지된 전기 배출구에 꽂으십시오.

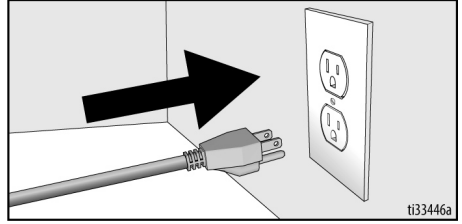

10. 프라임 밸브를 아래 위치로 내리십시오.

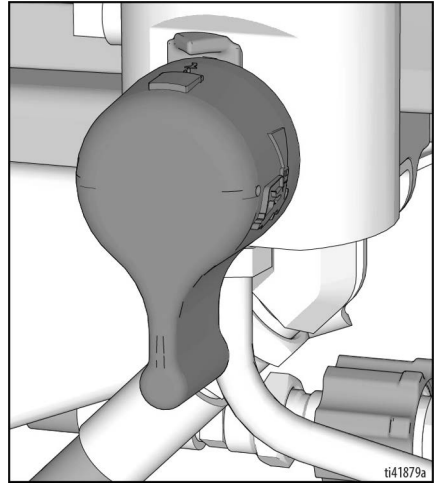

11. 세척 유체를 일부 채운 접지된 금속 페일에 흡입 튜브 및 드레인 튜브를 넣습니다. **접지, 16 페이지.**

참고: 세척액을 스프레이할 재료와 함께 사용해도 되는지 확인하십시오. 함께 사용해도 되는 유체로 2차 세척을 실시해야 할 수 있습니다. 라텍스 페인트에는 물을 사용하고 유성 페인트에는 광유를 사용합니다.

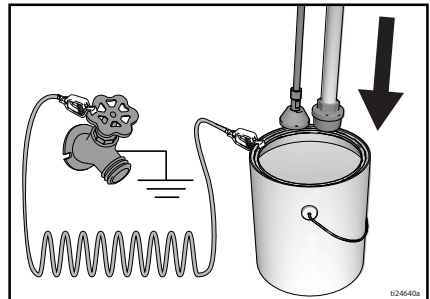

12. ON/OFF 스위치를 **ON** 위치로 돌립니다.

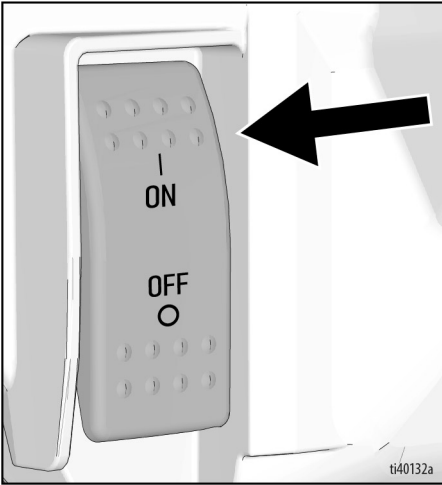

13. 프라임 밸브를 가로 방향으로 돌리십시오. 트리거 잠금장치를 푸십시오.

14. 도장기가 작동하기 시작할 때까지 압력 제어 장치를 위로 올립니다.



15. 접지된 금속 페일에 스프레이 건의 금속 부분을 단단히 고정합니다. 건을 트리거하고 1분 동안 세척합니다.

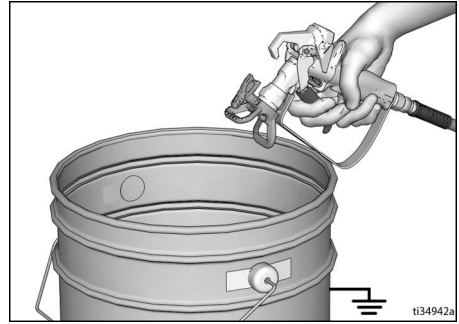

16. ON/OFF 스위치를 **OFF** 위치로 돌립니다.

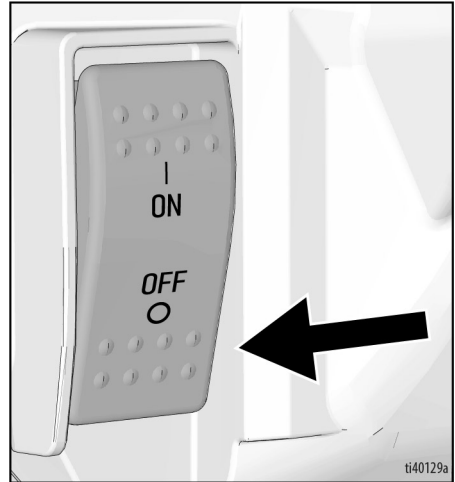

17. 트리거 잠금장치를 잠급니다.

18. 이제 도장기가 시동할 준비가 되었습니다.

시동

시동

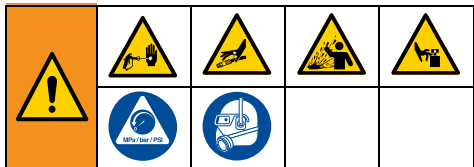

1. 감압 절차, 17 페이지를 수행하십시오.
2. 스프레이 팁과 팁 가드를 제거합니다.
3. 압력 제어 장치를 **OFF**로 돌립니다.

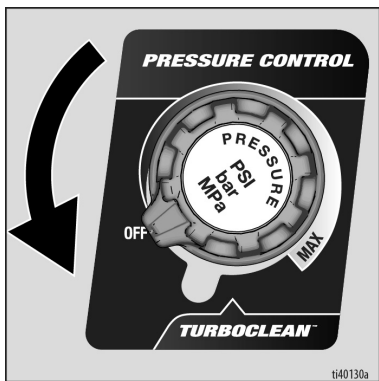

4. 프라임 밸브를 아래로 돌립니다.
5. ON/OFF 스위치를 **ON** 위치로 돌립니다.

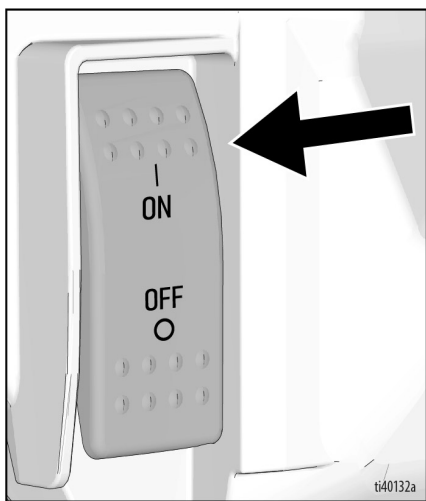

6. 흡입 튜브를 페인트 페일에 놓습니다. 폐기통에 드레인 튜브를 놓습니다.

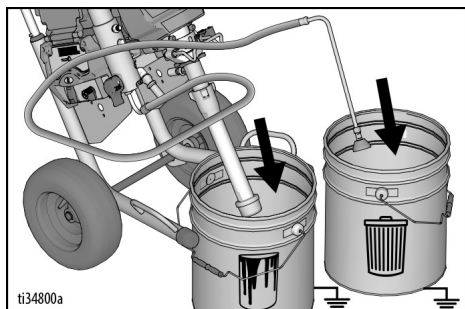

7. 압력 제어 장치를 10시 방향으로 돌리십시오. 15초 동안 페인트가 드레인 튜브를 순환하게 합니다.



8. 프라임 밸브를 가로 방향으로 돌리십시오. 트리거 잠금장치를 푸십시오.

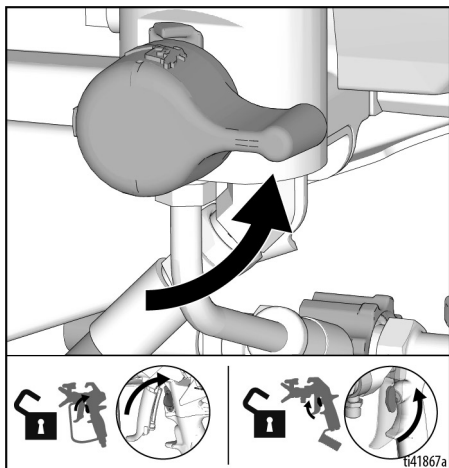

9. 접지된 금속 페일에 건의 금속 부분을 단단히 고정합니다. 페인트가 나타날 때까지 건을 트리거합니다.

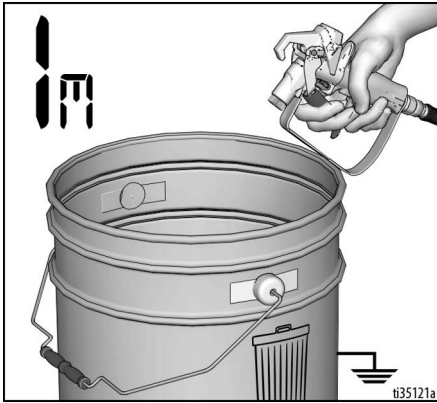

10. 페인트 페일로 건을 옮겨 20초 동안 트리거합니다. 트리거를 놓고 도장기가 압력을 높이도록 합니다. 트리거 잠금을 잠그십시오.



<p>고압 스프레이는 체내로 독극물을 주입하여 심각한 신체 부상을 야기할 수 있습니다. 손이나 형검으로 누출 부위를 막지 마십시오.</p>				

11. 에어리스 호스 연결부에 누설이 있는지 점검하십시오. 누설이 발생한 경우 **감압 절차**, 17 페이지를 실시한 후 모든 피팅을 조이고 시동 절차를 반복하십시오. 누출이 없으면 다음 단계로 계속하십시오.
12. **스프레이 팁 설치**, 24 페이지를 참조하십시오. 건 조립 지침은 별도의 건 설명서를 참조하십시오.

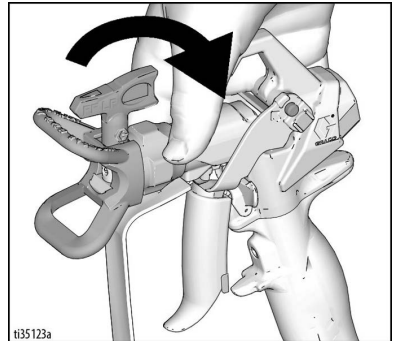

작동

작동

스프레이 팁 설치

--	--	--	--	--

피부 주입 시 손상을 방지하기 위해 도장기 팁 및 팁 가드를 설치하거나 제거할 때 도장기 팁 앞에 손을 두지 마십시오.

1. 감압 절차, 17 페이지를 수행하십시오.
2. 스프레이 팁(A)을 사용하여 OneSeal™ (B)을 팁 가드(C)에 삽입하십시오.

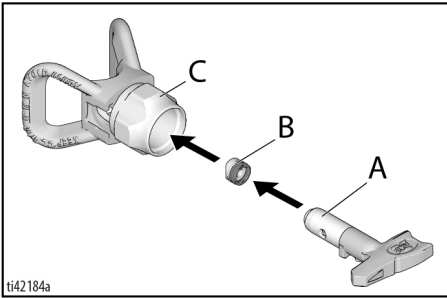

3. 스프레이 팁을 삽입합니다.

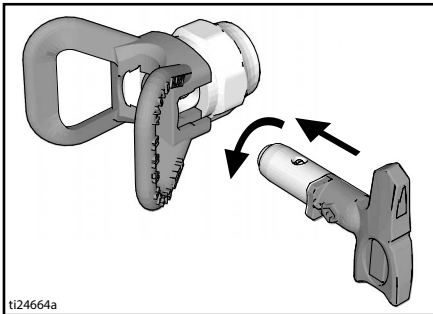

4. 어셈블리를 건에 끼웁니다. 조입니다.

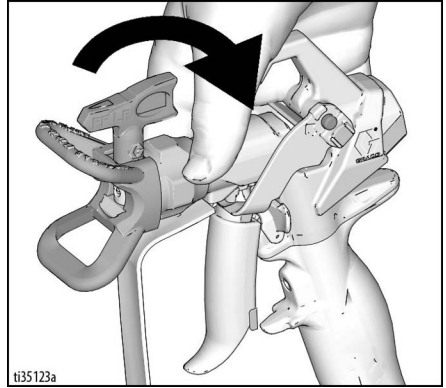

성능 모드

도장기에는 두 개의 성능 모드가 포함되어 있습니다.

LP(저압) 모드(L): 50-2,000 psi 이 모드는 저압 스위치 팁(FFLP, LP 및 WRLP)에 가장 적합합니다.

HP(고압) 모드(H): 600-3,300 psi 이 모드는 모든 스위치 팁에 적합합니다.

성능 모드를 선택하거나 변경하려면 **성능 모드 선택**, 30 페이지를 참조하십시오.

앰프 스위치

230V Mark VII 장치에는 모델을 10~16앰프로 전환하는 앰프 스위치가 포함되어 있습니다.

100-120v 795, 1095, Mark IV, 및 Mark V 장치에는 모델을 15~20앰프로 전환하는 앰프 스위치가 포함되어 있습니다.

이 스위치는 그림과 같이 전원 코드 오른쪽에 설치되어 있습니다.

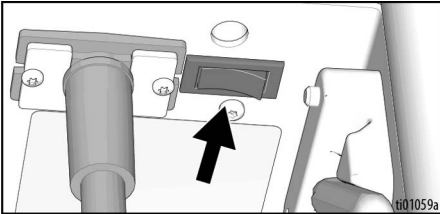

분무

RAC X™ 저압 스위치 팁(FFLP, FLP 및 WRLP)이 사용될 경우, 도장 압력을 낮출 수 있습니다. 낮은 압력에서 도장 시 과다 분무 및 스프레이 팁의 마모를 줄여줍니다. 과다 도장을 최소화하려면 도장기 압력을 조절합니다.

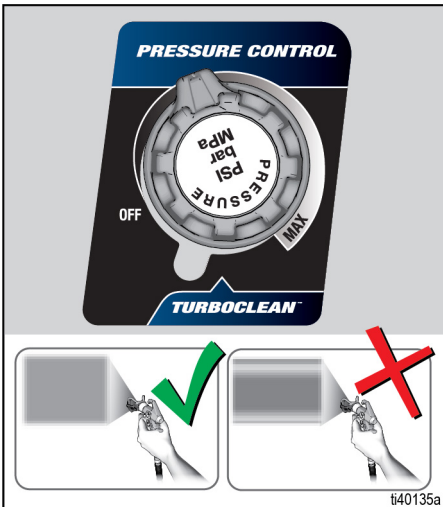

무화되고 균일하게 도포된 팬 패턴으로 도장

테일로 도장

1. 테스트 패턴을 스프레이합니다. 압력을 조정하여 과중한 가장자리를 제거합니다.

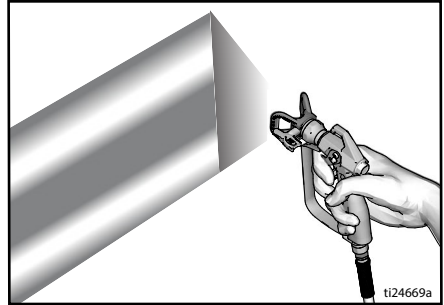

2. 압력을 조정해도 과중한 가장자리를 제거할 수 없으면 더 작은 팁키를 사용하십시오.
3. 표면에서 10-12 in. (25-30 cm) 떨어진 곳에 건을 수직으로 잡습니다. 50%는 겹치게 하여 앞뒤로 스프레이합니다.

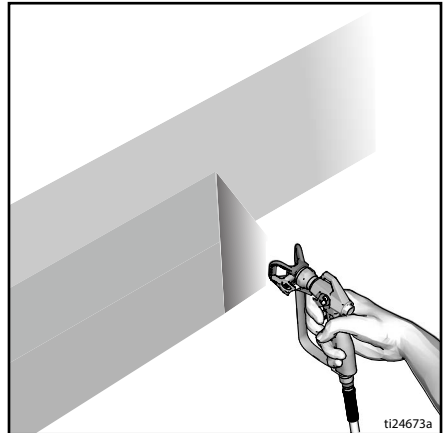

4. 이동 후에 건을 트리거합니다. 중지하기 전에 트리거를 풉니다. 자세한 스프레이 정보는 별도의 건 설명서를 참조하십시오.

작동

스프레이 팁 막힘 제거

부상을 방지하려면, 손이나 허벅지에 건을 겨냥하지 마십시오!				

1. 트리거를 놓습니다. 트리거 잠금을 잠그십시오. 스프레이 팁을 돌리십시오. 트리거 잠금장치를 푸십시오. 클로그 청소를 위해 폐기 영역에 건을 트리거합니다.

이물 제거



2. 트리거 잠금을 잠그십시오. 스프레이 팁을 원래 위치로 되돌리십시오. 트리거 잠금장치를 풀고 도장을 계속하십시오.

분무

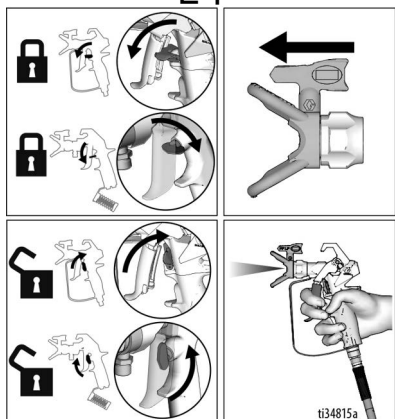

청소

1. 감압 절차, 17 페이지를 수행하십시오.
2. 팁 가드와 스프레이 팁을 제거합니다. 자세한 내용은 별도의 건 설명서를 참조하십시오.

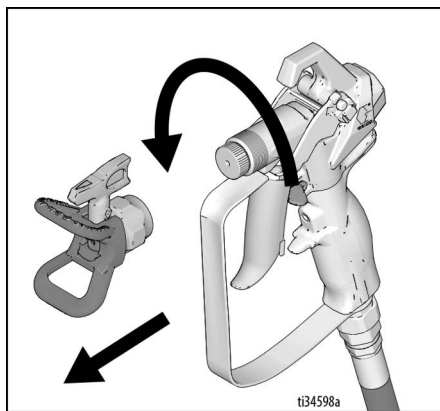

3. 흡입 튜브 및 드레인 튜브를 페인트에서 꺼내고 외부의 과다한 페인트를 닦아냅니다.



4. 흡입 튜브를 세척 유체에 넣습니다. 수성 페인트에는 물을 사용하고 유성 페인트에는 광유를 사용합니다. 폐기물 통에 드레인 튜브를 넣습니다.

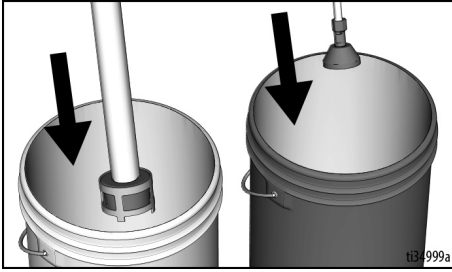

5. 펌프하려면 프라임 밸브를 아래 위치로 내리십시오.

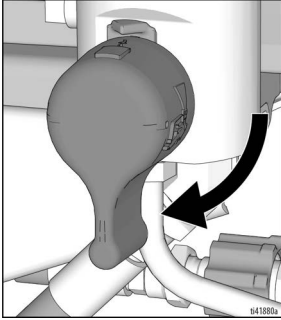

6. 압력 제어 장치를 TurboClean으로 돌립니다.

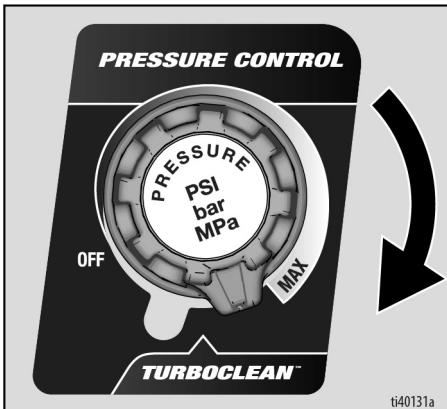

7. 펌프가 안정적으로 작동하고 폐기통에 세척 유체가 나타날 때까지 건을 트리거합니다.

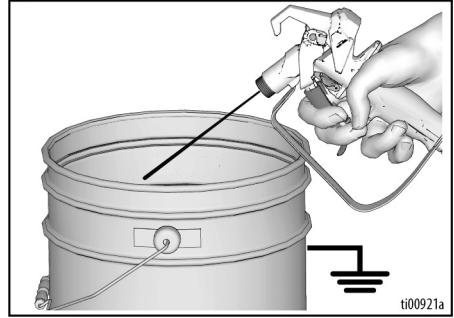

8. 압력 제어 장치를 OFF 위치로 돌립니다.

호스 및 건 세척

1. 에어리스 호스 및 스프레이 건을 세척하려면 프라임 밸브를 수평으로 돌리십시오.
2. 폐기된 페일에 스프레이 건의 금속 부분을 단단히 고정합니다. 트리거 잠금장치를 푸십시오.

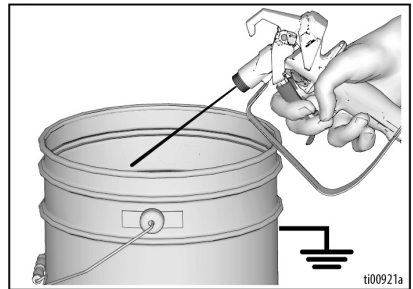

3. 건을 트리거하고 압력 제어 장치를 TurboClean으로 돌립니다.

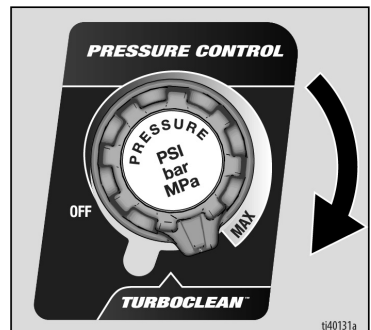

작동

4. 펌프가 안정적으로 작동하고 세척 유체가 맑아질 때까지 작동합니다.
5. 압력 조절기를 OFF(꺼짐)로 돌립니다.

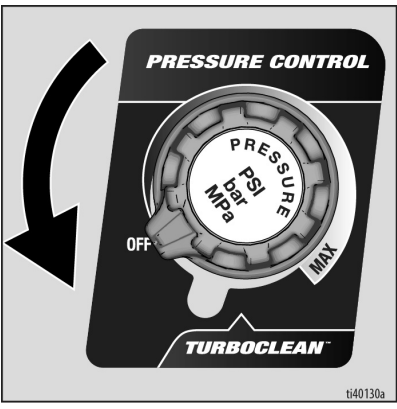

6. 건 트리거를 중지합니다.
7. 흡입 튜브를 세척 유체 위로 올립니다.

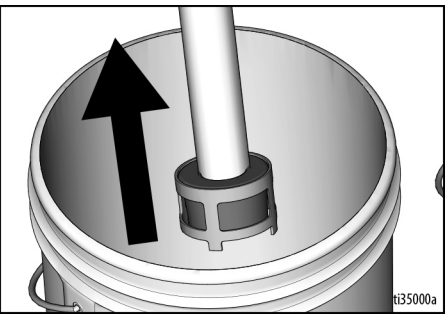

8. 세척통에 건을 트리거하면서 압력 제어 장치를 TurboClean으로 돌려 호스에서 유체를 배출합니다.
9. 트리거 잠금장치를 잠그십시오.



10. 압력 제어 노브를 OFF로 돌리고 ON/OFF 스위치를 OFF 위치로 놓습니다. 도장기 전원을 차단하십시오.

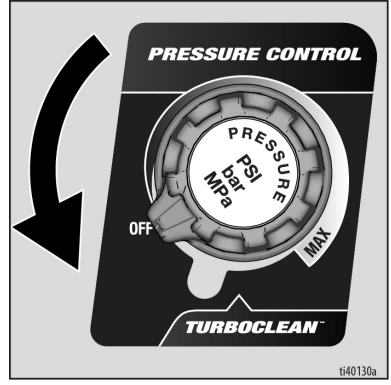

11. 스프레이 건에서 스프레이 팁 가드와 스프레이 팁을 제거하십시오.
12. 필터가 설치된 경우 건과 도장기에서 필터를 제거하십시오. 청소 및 검사하십시오. 필터를 설치하십시오. 개별 건 설명서를 참조하십시오.

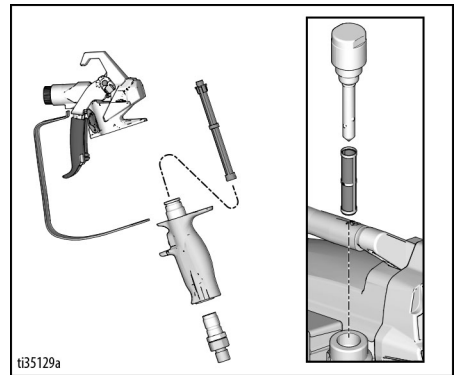

13. 물로 세척한 경우 Pump Armor로 다시 세척하면 보호막이 형성되어 결빙이나 부식을 막을 수 있습니다.
14. 물이나 광유를 적신 헝겊으로 도장기, 호스 및 건을 닦습니다.

디지털 디스플레이

모든 모델에는 디지털 디스플레이가 장착되어 있습니다. 이 절에서는 이 기능을 사용하는 방법에 대해 설명합니다.



작동 주 메뉴

표시 버튼을 짧게 누르면 다음 디스플레이로 이동합니다. 단위를 변경하거나 데이터를 리셋하려면 누르고 계십시오.

1. **감압 절차**, 17 페이지를 수행합니다.
2. ON/OFF 스위치를 **OFF** 위치로 돌립니다.
3. 접지된 콘센트에 도장기를 연결하십시오. ON/OFF 스위치를 **ON** 위치로 돌립니다.

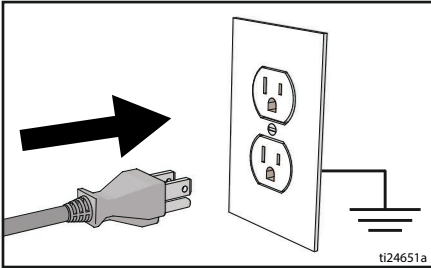

ti24651a

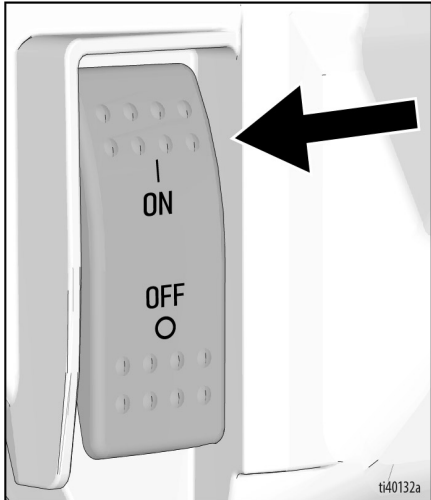

ti40132a

4. 압력 단위(psi, bar, 또는 MPa)를 변경하려면 원하는 단위가 나타날 때까지 메뉴 버튼을 약 10초 동안 누르고 있습니다. bar 또는 MPa를 선택하면 갤런이 리터 x 10으로 바뀝니다.
5. 압력 표시가 나타납니다. 압력이 50 psi (3 bar, 0.3 MPa) 미만으로 떨어지면 대시가 나타납니다.

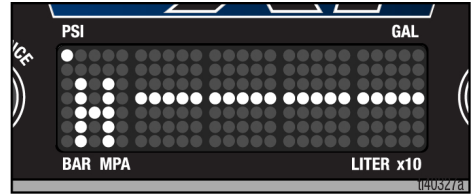

6. 메뉴 버튼을 짧게 눌러 Job Gallons(또는 리터 x 10)로 이동합니다.

참고: JOB이 잠깐 표시되었다가 도장된 갤런 수가 표시됩니다.

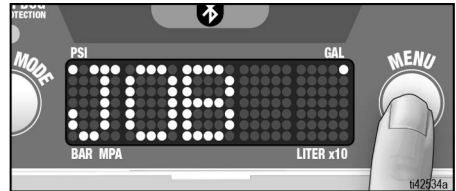

t42534a

디지털 디스플레이

7. 메뉴 버튼을 누르고 있으면 0으로 재설정되거나 이 버튼을 짧게 누르면 Lifetime Gallons(또는 리터 x 10)로 이동합니다.

참고: LIFE가 잠깐 표시되었다가 600 psi (41 bar, 4.1 MPa) 초과에서 분무된 갤런 수가 표시됩니다.

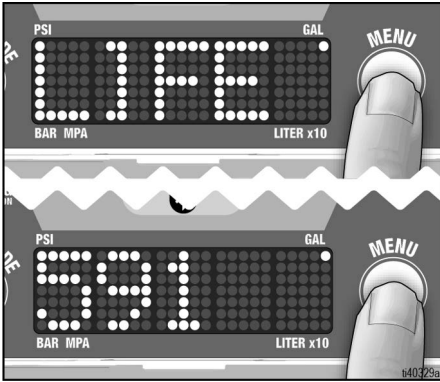

참고: 아래의 8단계와 9단계는 ProContractor 모델에만 해당됩니다.

8. 메뉴 버튼을 짧게 누르면 페어 스프레이 건으로 이동합니다. 화면이 “페어 스프레이 건”으로 스크롤됩니다.



9. 메뉴 버튼을 짧게 누르면 압력 표시 화면으로 돌아갑니다.

성능 모드 선택

장치에는 두 개의 성능 모드가 포함되어 있습니다. 디스플레이의 왼쪽에 있는 “성능 모드” 버튼을 누르면 성능 모드를 선택합니다. 이 모드에서는 “고압” 또는 “저압”이 표시됩니다. 디스플레이 왼쪽에 있는 한 글자 기호로 표시됩니다.

성능 모드에 대한 설명은 **성능 모드**, 24 페이지를 참조하십시오.

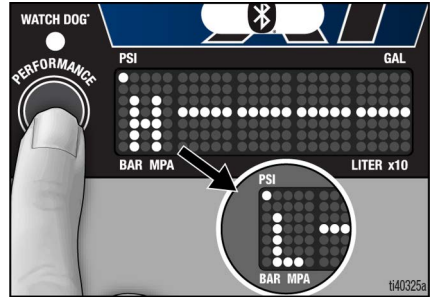

TurboClean

장치에는 TurboClean 청소 모드가 포함되어 있습니다. 작동하려면 압력 제어 노브를 TurboClean 설정으로 돌립니다. TurboClean으로 진입하면 압력 제어 노브를 TurboClean 설정으로 돌리면 압력이 뚜렷하게 감소하고 디스플레이에 CLEAN이 깜박일 것입니다.



참고: TurboClean은 세정액에서만 사용됩니다. TurboClean에 있는 경우, 도장기는 페인트나 다른 물질을 도장하지 않습니다.

WatchDog

Watchdog™ 펌프 보호 시스템은 재료가 소진되거나 흡입 튜브가 손상될 경우 자동으로 펌프를 닫습니다.

Watchdog를 작동하려면 Watchdog LED가 켜질 때까지 “성능 모드” 버튼을 누른 상태를 유지합니다. Watchdog를 끄려면 “성능 모드” 버튼을 누른 상태를 유지합니다.

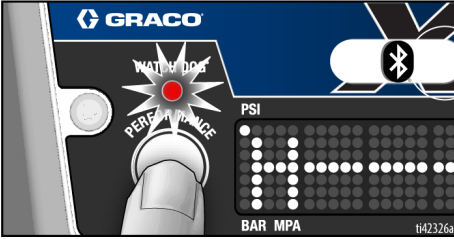

Watchdog 민감도에는 세 가지 설정이 있습니다. 낮음, 중간, 높음 민감도 설정을 변경하려면 디스플레이에 저장된 데이터를 입력하고 Watchdog으로 이동합니다. Watchdog을 토글하려면 메뉴 버튼을 누른 상태를 유지합니다.

저장된 데이터 표시

1. 감압 절차, 17 페이지를 수행하십시오.
2. 메뉴 버튼을 누르고 ON/OFF 스위치를 ON 위치로 돌립니다.

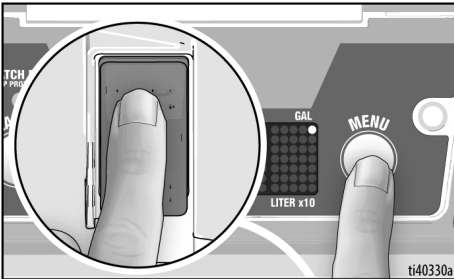

3. 시리얼 코드가 디스플레이에서 스크롤됩니다.

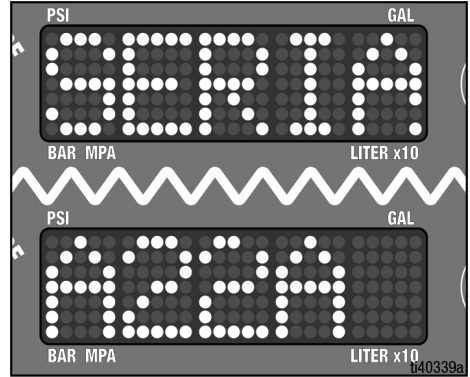

4. 메뉴 버튼을 짧게 누르면 총 모터 작동 시간이 표시됩니다.
5. 메뉴 버튼을 짧게 누르면 마지막 오류 코드가 표시됩니다. (예: E=03) 메뉴 버튼을 길게 눌러 오류 코드를 제로화합니다.

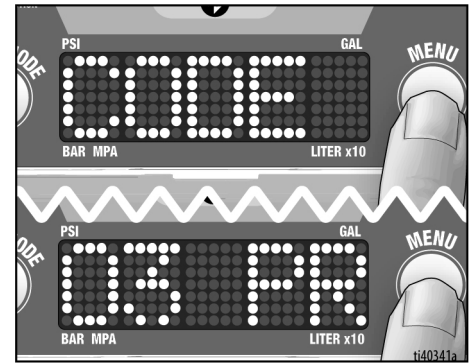

6. 짧게 누르면 Watchdog로 이동합니다.



디지털 디스플레이

- 메뉴 버튼을 누르고 있으면 Watchdog 민감도 설정(높음, 중간, 낮음)을 변경할 수 있습니다. 기본값은 중간으로 설정됩니다.

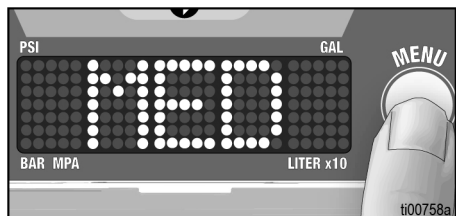

- 메뉴 버튼을 짧게 누르면 Software Rev.로 이동합니다.
- 메뉴 버튼을 짧게 누르면 도자기 ID로 이동합니다.
- 메뉴 버튼을 짧게 누르면 노브 조정, 32 페이지 및 트랜듀서 조정, 33 페이지로 이동합니다.
- ON/OFF 스위치를 OFF 위치로 돌려서 저장된 데이터가 나오게 됩니다.

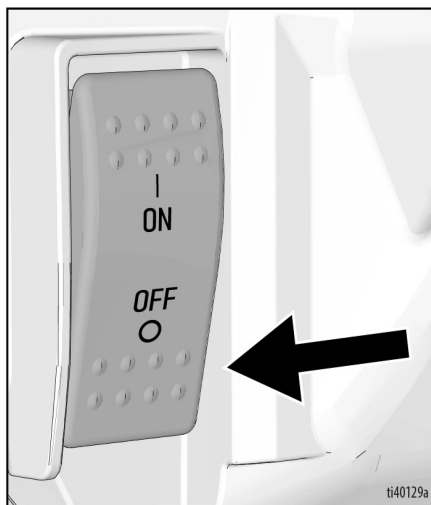

노브 조정

참고: 노브 조정은 새로운 압력 제어 장치(포텐서미터)가 설치되거나 제어 보드가 교체될 때마다 수행되어야 합니다.

- 노브 조정을 수행하려면 도자기에 전원을 공급한 상태에서 메뉴 버튼을 길게 눌러서 2차 메뉴를 입력합니다.
- 메뉴 버튼을 사용하여 노브 조정 화면으로 이동합니다.



- TurboClean 바로 전에 포텐서미터를 최대 도장 위치로 설정합니다.

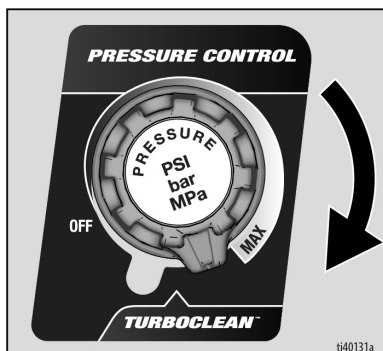

- 디스플레이 표시가 없어질 때까지 메뉴 버튼을 길게 누릅니다.

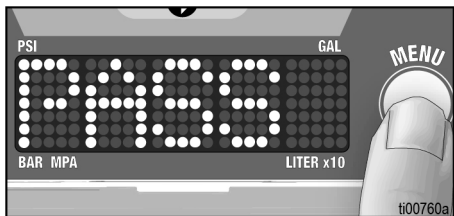

- 도장기를 다시 시작하고 사용하기 전에 포텐서미터 노브를 다시 OFF 위치로 돌립니다.

트랜듀서 조정

참고: 트랜듀서 조정은 새로운 트랜듀서가 설치되거나 제어 보드가 교체될 때마다 수행되어야 합니다.

1. **감압 절차**, 17 페이지를 수행합니다.
2. 트랜듀서 조정을 수행하려면 도장기에 전원을 공급한 상태에서 메뉴 버튼을 길게 눌러서 2차 메뉴를 입력합니다.
3. 메뉴 버튼을 사용하여 0(제로) 조정 화면으로 이동합니다.



4. 덤프 밸브가 열려 있고 도장기에 압력이 없는지 확인합니다.
5. 디스플레이 표시가 없어질 때까지 메뉴 버튼을 길게 누릅니다.

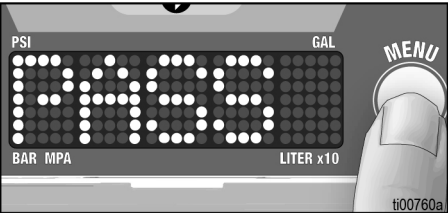

디지털 디스플레이

BlueLink® 앱

BlueLink가 설치된 장치에는 디스플레이에 BlueLink 표시등이 있습니다. 제어 및 디스플레이, 15 페이지를 참조하십시오.

블루투스®를 통해 페인트 도장기에 연결하려면 애플 앱 스토어, 구글 플레이 또는 다른 사용 가능한 앱 스토어에서 Graco BlueLink 앱을 다운로드하십시오.

BlueLink 앱은 도장기 정보, 설정, 통계에 액세스할 수 있게 해주며 Watchdog™, 향상된 유지보수 추적, 도장기 추적 및 작업 추적과 같은 유용한 기능에 액세스할 수 있도록 해줍니다. Graco BlueLink 앱이 있는 주소:

<https://www.graco.com/BlueLink>



자세한 지침에는 앱을 이용하여 액세스할 수 있습니다. 설명서는 다음 주소에서도 볼 수 있습니다.

<https://www.graco.com/BlueLinkSupport>



BlueLink 배터리 교체

도장기를 동기화한 상태로 유지하기 위해서 장치에 작은 배터리가 내장되어 있습니다. 다음 메시지를 받으면 배터리를 교체해야 합니다.

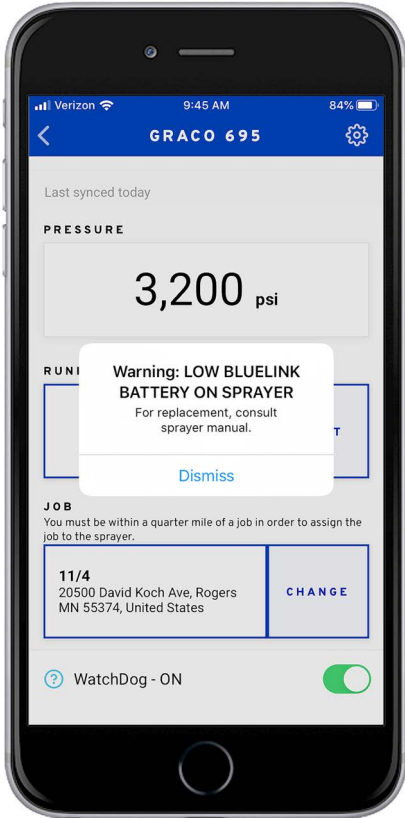

ti37542a

1. 도장기를 **OFF**로 돌리고 전원 코드의 플러그를 제거합니다.
2. T20 톱스 도구를 사용하여 두 개의 나사를 풀고 디스플레이 보드를 제거합니다.

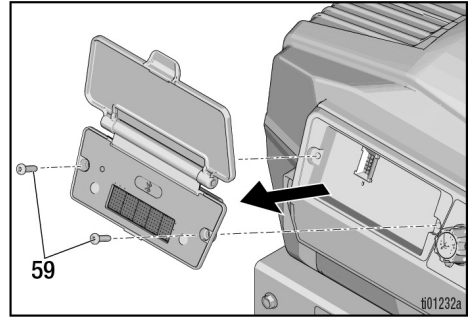

3. 배터리를 홀더에서 밀어 빼냅니다.
4. 배터리를 새 CR2032 배터리로 교체합니다.

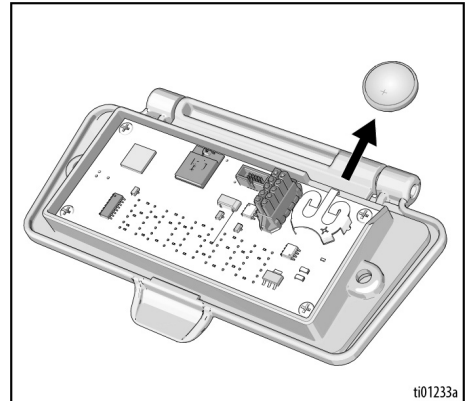

5. 디스플레이 보드 나사를 다시 조입니다. 12-16 in. lbs.의 토크를 가합니다.

유지보수

도장기가 적절하게 작동하도록 하기 위해서는 일상적인 유지보수가 중요합니다. 유지보수는 도장기를 계속 작동시키는 일상적인 조치를 실시하는 것을 포함하며 향후 문제를 방지합니다.



1. 유지보수를 수행하기 전에 **감압 절차**, 17 페이지를 수행합니다.

동작	간격
도장기 필터, 유체 흡입구 스트레이너 및 건 필터를 검사하고 청소합니다.	매일 또는 스프레이할 때마다
모터 차폐 환기구가 막혔는지 검사합니다.	매일 또는 스프레이할 때마다
TSL 보급 지점을 통해 TSL을 추가하여 채웁니다.	매일 또는 스프레이할 때마다
도장기 스톨을 점검합니다. 도장기 건을 트리거하지 않은 상태에서 도장기 모터는 스톨되어야 하고 건을 다시 트리거할 때까지 재시작되지 않아야 합니다. 건을 트리거하지 않은 상태에서 도장기가 다시 구동될 경우 펌프의 내부/외부 누출 여부를 검사하고 프라임 밸브의 누출 여부를 점검하십시오.	100갤런(1000리터)마다
소프트 패킹 조절 장시간 사용 후 펌프 패킹에서 누출이 시작되면 누출이 멈추거나 줄어 들 때까지 패킹 너트를 조이십시오. 이렇게 하면 패킹을 교환할 때까지 약 100갤런을 추가 스프레이할 수 있습니다. O-링을 제거하지 않고 패킹 너트를 조일 수 있습니다.	사용에 따라 필요 시



유지보수는 Graco BlueLink 앱을 통해 계획되어지고 추적될 수 있습니다.

사용 기간 만료 후 재활용 및 처리

제품의 사용 기간이 만료되면 제품을 분해하여 재활용할 책임이 있습니다.

준비:

- 감압 절차, 17 페이지를 수행합니다.
- 해당 규정에 따라 유체를 배출하고 처리하십시오. 재료 제조업체의 안전 데이터 시트를 참조합니다.

분해 및 재활용:

- 모터, 회로 보드, 디스플레이 및 기타 전자 구성요소를 제거하십시오. 해당 규정에 따라 재활용하십시오.
- 전자 구성요소를 가정용 또는 상업용 폐기물과 함께 처리하지 마십시오.
- 남은 제품을 재활용 시설로 보내십시오.

문제 해결

기계적/유체 유량

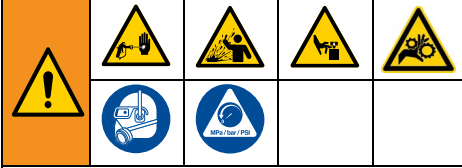

1. 건을 점검 또는 수리하기 전에 **감압 절차**, 17 페이지를 수행하십시오.
2. 장치를 분해하기 전에 발생할 수 있는 모든 문제와 원인을 확인하십시오.

피부 손상, 튀는 유체 및 움직이는 부품과 같이 가압된 유체로 인한 심각한 부상을 방지하려면 도장을 중지할 때 및 장비를 청소, 점검 또는 정비하기 전에 **감압 절차**를 실시하십시오.



문제 해결 도중에는 구동 부품에 접근하지 마십시오.

문제	점검 사항 점검 결과가 정상이면 다음 단계로 이동합니다	필요한 조치 점검 결과가 정상이면 이 장을 참조하십시오
펌프 출력이 낮습니다.	스프레이 팁이 마모되었습니다.	팁을 교체하십시오. 별도의 건 또는 팁 설명서를 참조하십시오.
	스프레이 팁이 막혔습니다.	팁을 청소하십시오. 스프레이 팁 막힘 제거 , 26 페이지를 참조하십시오.
	페인트 공급.	펌프를 채우고 다시 프라임하십시오.
	흡입구 스트레이너가 막혔습니다.	제거해서 청소한 후 다시 설치하십시오. 문제가 지속되면 페인트를 제거하십시오.
	흡입구 밸브 볼과 피스톤 볼이 올바르게 장착되어 있지 않습니다.	흡입구 밸브를 제거해서 청소하십시오. 볼과 시트의 패임 여부를 확인하고 필요한 경우 교체합니다. 펌프 설명서를 참조하십시오. 사용 전에 페인트를 여과하여, 펌프 막힘 현상을 일으킬 수 있는 입자를 제거하십시오.
	유체 필터 또는 팁 필터가 막혔거나 더럽습니다.	제거해서 청소한 후 다시 설치하십시오.
	프라임 밸브에서 누출이 있습니다.	프라임 밸브를 수리하십시오.
	건 트리거를 놓을 때 펌프가 연속적으로 스토르크하지 않는지 확인하십시오. (프라임 밸브에 누출 없음.)	펌프를 정비하십시오. 펌프 설명서를 참조하십시오.
스토프 패킹 너트 주변의 누출로 인해 패킹 마모 또는 손상이 발생할 수 있습니다.	패킹 너트/습식 컵을 조이십시오. 패킹을 교체하십시오. 펌프 설명서를 참조하십시오. 또한 경화된 페인트 또는 패임이 있는지 피스톤 밸브 시트를 점검하고 필요한 경우 교체하십시오.	

문제 해결

문제	점검 사항 점검 결과가 정상이면 다음 단계로 이동합니다	필요한 조치 점검 결과가 정상이 아니면 이 장을 참조하십시오
펌프 출력이 낮습니다.	스톨 압력 낮음. 압력 설정이 너무 낮습니다.	스프레이 모드를 고압으로 변경합니다. 압력 노브를 시계 방향으로 완전히 돌립니다. 완전히 시계 방향으로 돌아갈 수 있도록 압력 제어 노브가 제대로 설치되어 있어야 합니다. 노브 조정, 32 페이지를 수행하십시오. 문제가 계속되면 압력 변환기를 교체하십시오.
	펌프 로드가 손상되었습니다.	펌프를 수리하십시오. 펌프 설명서를 참조하십시오.
	피스톤 패킹이 마모 또는 손상되었습니다.	패킹을 교체하십시오. 펌프 설명서를 참조하십시오.
	펌프의 O-링이 마모 또는 손상되었습니다.	O-링을 교체하십시오. 펌프 설명서를 참조하십시오.
	흡입구 밸브 볼이 재료로 뒤범벅되어 있습니다.	흡입구 밸브를 청소하십시오. 펌프 설명서를 참조하십시오.
	무거운 재료 때문에 호스에서 압력이 크게 떨어졌습니다.	호스의 전체 길이를 줄이십시오. 직경이 큰 호스를 사용하십시오.
	연장 코드가 올바른 크기인지 확인하십시오.	연장 코드, 16 페이지 참조.
모터가 구동되지 않습니다.	커넥팅 로드 어셈블리가 손상되었습니다.	커넥팅 로드 어셈블리를 교체하십시오.
	앰프 스위치가 낮은 설정에 있습니다.	16A 또는 20A 설정으로 전환하십시오.
	오류 코드가 표시됩니다.	전기39에서 결합 해결 정보를 확인하십시오.
	모터 케이블이 손상되거나 연결이 느슨합니다.	필요에 따라 다시 연결하거나 교체하십시오.
	포텐셔미터 와이어가 손상되거나 연결이 느슨합니다.	필요에 따라 다시 연결하거나 교체하십시오.
모터가 작동하지만 펌프가 스트로크하지 않습니다.	제어 보드(40)를 참조하십시오.	전원 코드 또는 제어 보드를 교체하십시오.
	추가적인 모터 문제 해결	41 페이지를 참조하십시오.
모터가 작동하지만 펌프가 스트로크하지 않습니다.	커넥팅 로드 어셈블리가 손상되었습니다.	커넥팅 로드 어셈블리를 교체하십시오.
	스포트 패킹 너트 페인트가 과도하게 누출됩니다.	스포트 패킹 너트 스페이서를 제거하십시오. 누출이 멈출 때까지 스포트 패킹 너트를 조이십시오.
	스포트 패킹이 마모 또는 파손되었습니다.	패킹을 교체하십시오.
유체가 건에서 분출되고 있습니다.	변위 로드가 마모되었거나 손상되었습니다.	로드를 교체하십시오.
	펌프 또는 호스에 공기가 있습니다.	프라이밍 동안 가능한 천천히 펌프를 순환시키십시오. 시동, 22 페이지 지침을 따라 페인트를 배출합니다.
	스프레이 팁이 부분적으로 막혔습니다.	팁을 깨끗이 하십시오. 스프레이 팁 막힘 제거, 26 페이지를 참조하십시오.
펌프를 프라이밍하기가 어렵습니다.	유체 공급이 적거나 없습니다.	유체 공급장치를 다시 채우십시오. 펌프를 프라이밍하십시오. 펌프가 건조한 상태로 가동되지 않도록 유체 공급장치를 자주 점검하십시오.
	프라이밍 밸브에 막힘이 있습니다.	프라이밍 밸브를 제거하고 막힘이 있는지 확인해서 교체합니다.
	펌프 또는 호스에 공기가 있습니다.	모든 유체 연결부를 점검하고 조이십시오. 프라이밍 동안 가능한 천천히 펌프를 순환시키십시오.
	흡입구 밸브에서 누출이 있습니다.	흡입구 밸브를 청소하십시오. 볼 시트가 패이거나 마모되지 않았고 볼이 제대로 끼워졌는지 확인하십시오. 밸브를 다시 조립하십시오.
	펌프 패킹이 마모되었습니다.	펌프 패킹을 교체하십시오. 펌프 설명서를 참조하십시오.
펌프에서 프라이밍 손실	페인트가 너무 진합니다.	공급업체 권장사항에 따라 페인트를 묽게 만드십시오.
	흡입 튜브에 누출이 있습니다.	흡입 튜브를 교체하십시오.
	주입구 볼에 잔해물이 끼었습니다.	풋 밸브를 제거하고 적절한 세정제로 청소합니다.

전기

				
<p>커버를 제거한 상태에서는 감전 위험을 방지하기 위해 전원 코드를 분리한 후 5분 정도 기다려서 잔류하는 전기가 방출되도록 해야 합니다.</p>				

증상: 도장기가 작동되지 않거나 작동을 중지하거나 종료되지 않습니다.

1. 감압 절차, 17 페이지를 수행합니다.

2. 도장기를 분리하고 ON/OFF 스위치를 **OFF** 위치로 돌립니다.
3. 30초를 기다린 다음에 전원 공급 코드를 올바르게 접지된 전기 콘센트에 꽂으십시오. 다시 **ON** 상태로 켭니다. (이렇게 하면 도장기가 정상 작동 모드에서 작동합니다.)
4. 압력 제어 장치 노브를 시계 방향으로 1/2 바퀴 돌립니다.
5. 디스플레이에 오류 코드가 표시됩니다.

				
<p>감전과 움직이는 부품으로 인한 심각한 부상을 방지하기 위해 내부 모터 커버를 제거하거나 전기 구성품을 만지지 않습니다.</p>				

오류 코드 메시지

코드	메시지	조치
02	코드 02-고압이 감지됨	감압하십시오. 필터와 호스에 막힘이 있는지 확인합니다. Graco 호스를 최소 50 ft. (15 m) 사용합니다. 트랜듀서를 확인하십시오.
03	코드 03-압력 트랜듀서가 감지되지 않음	도장기를 OFF 로 돌리고 도장기의 플러그를 제거합니다. 슈라우드를 제거하십시오. 트랜듀서 케이브 및 제어 보드의 연결을 점검하십시오. 트랜듀서를 확인하십시오.
04	코드 04-다수의 유입 전압 서지가 감지됨	도장기를 OFF 로 돌리고 도장기의 플러그를 제거합니다. 적절한 전압 공급 장치를 찾아서 전자 장치의 손상을 방지하십시오.
05	코드 05-높은 기계적인 부하로 인해 모터가 회전하지 않음	도장기를 OFF 로 돌리고 도장기의 플러그를 제거합니다. 41 페이지를 참조하여 모터 회전을 시도하십시오. 모터는 자유롭게 회전해야 합니다. 모터가 자유롭게 회전하지 않으면 펌프를 제거하고 모터를 다시 회전시켜서 확인합니다. 모터가 쉽게 회전하면 제어 보드를 확인합니다.
06	코드 06-모터 열 보호 작동됨	도장기의 플러그를 연결하고 식을 때까지 기다립니다. 최대 1시간이 소요될 수도 있습니다. 도장기 상부와 하부의 벤트가 막혔는지 확인합니다. 해당하는 경우, 팬 커넥터를 확인하고 와이어와 팬은 작동하고 있어야 합니다. 41페이지를 참조하여 도장기의 플러그를 제거하고 모터가 자유롭게 회전하는지 확인합니다.
08	코드 08-도장기를 작동하기에 유입 전압이 너무 낮음	도장기를 OFF 로 돌리고 도장기의 플러그를 제거합니다. 적절한 전압 공급 장치를 찾아서 전자 장치의 손상을 방지하십시오.
09	코드 09-인코더와 통신 실패	도장기를 OFF 로 돌리고 도장기의 플러그를 제거하고 5분 동안 기다립니다. 슈라우드를 제거하십시오. 연결부와 케이블을 점검합니다. 41페이지를 참조하여 모터를 확인합니다.
10	코드 10-제어 보드 열 보호 작동됨	도장기의 플러그를 연결하고 식을 때까지 기다립니다. 최대 1시간이 소요될 수도 있습니다. 도장기 상부와 하부의 벤트가 막혔는지 확인합니다. 해당하는 경우, 팬 커넥터를 확인하고 와이어와 팬은 작동하고 있어야 합니다. 도장기의 플러그를 제거하고 모터가 자유롭게 회전하는지 확인합니다.
12	코드 12-초과 전류 보호 작동됨	전원을 ON 에서 OFF 로 돌립니다. 문제가 지속될 경우, 41 페이지를 참조하여 모터를 점검합니다.
15	코드 15-모터 회전하지 않음, 모터 전류 감지되지 않음	도장기를 OFF 로 돌리고 도장기의 플러그를 제거하고 5분 동안 기다립니다. 슈라우드를 제거하십시오. 연결부와 케이블을 점검합니다. 제어 보드를 점검합니다. 41 페이지를 참조하여 모터를 확인합니다.
17	코드 17-제어 보드가 잘못된 전압으로 플러그됨	도장기를 OFF 로 돌리고 도장기에서 플러그를 제거한 다음, 41 페이지를 참조하여 적절한 전압 공급 장치를 찾아서 전자 장치의 손상을 방지하십시오.

문제 해결

제어 보드

				
감전과 움직이는 부품으로 인한 부상을 방지하기 위해 내부 모터 커버를 제거하거나 전기 구성품을 만지지 않습니다.				

증상: 도장기가 작동되지 않거나 작동을 멈춥니다.

1. 보드로 전압 공급 상태를 점검합니다.
 - a. 멀티미터로 전원 코드(L1in 및 L2in, **배선도**, 64 페이지참조) 끝부분에서 AC 전압을 측정합니다. 위치에 따라서 AC 전압은 100-127 VAC 또는 220-240 VAC로 표시되어야 합니다.
 - b. 전압이 낮거나 없을 경우, 벽에서 전원 공급을 확인하십시오. 벽에서 전원 공급이 정상인 경우, 벽에서 플러그를 제거하고 보드에서 전압이 배출되도록 5분 기다립니다.
 - c. 와이어, 전원 코드 또는 커넥터가 손상되었는지 확인합니다.
2. 물리적인 손상이 있는지 확인합니다.

모터



커버를 제거한 상태에서는 감전 위험을 방지하기 위해 전원 코드를 분리한 후 5분 정도 기다려서 잔류하는 전기가 방출되도록 해야 합니다.

증상: 장치가 작동하지 않거나 불안정하게 작동하거나 소음이 발생합니다.

1. **감압 절차**, 17 페이지를 수행합니다.
2. 도장기를 **OFF**로 돌리고 전원 코드의 플러그를 제거합니다.
3. 상부 도장기 슈라우드를 제거합니다.
4. 펌프를 제거합니다.
5. 제어 보드를 제거합니다.

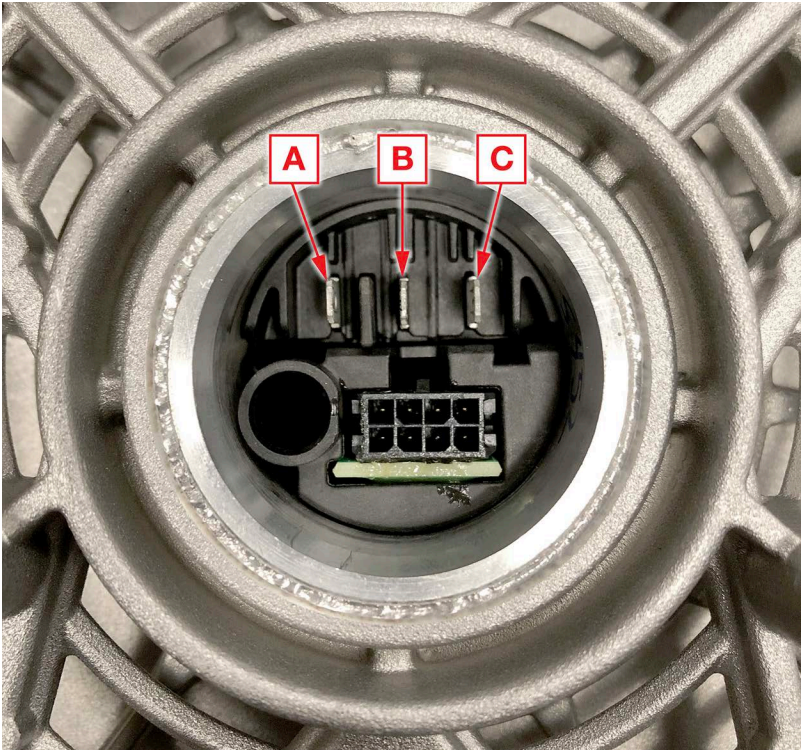

6. 모터는 횡단이나 과도한 막힘 없이 자유롭게 회전해야 합니다. 모터에 횡단이 발생하거나 회전하는 데 과도한 힘이 필요한 경우, 모터를 교체합니다.
7. 멀티미터를 사용하여 다음 단계 사이에서 저항을 측정합니다.
 - a. A와 B
 - b. B와 C
 - c. A와 C
8. 저항값은 동일해야 합니다. 저항값이 서로 크게 다를 경우(>0.5 Ω), 모터를 교체합니다.
9. 펌프를 설치합니다.
10. 제어 보드를 설치합니다.
11. 상부 도장기 슈라우드를 설치합니다.



수리

수리

슈라우드 제거

				
--	---	---	--	--

감전 위험과 움직이는 부품으로 인한 부상을 방지하기 위해 내부 모터 커버를 제거하지 않은 상태에서 전원 코드를 분리한 후 5분 정도 기다려서 잔류하는 전기가 방출되도록 해야 합니다.

1. **감압 절차**, 17 페이지를 실행하십시오.
2. 도장기를 **OFF**로 돌리고 전원 코드의 플러그를 제거합니다.
3. 1/4인치 소켓을 사용하여 전면 커버를 고정하는 네 개의 나사를 풀어줍니다.

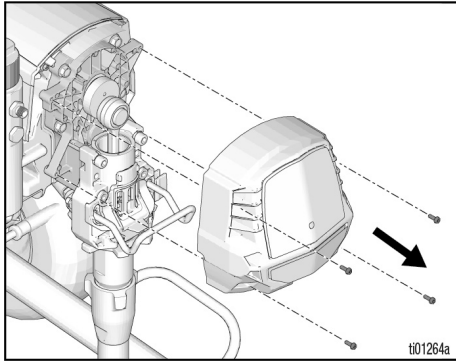

4. 1/4인치 소켓을 사용하여 두 개의 전면 나사를 풀어줍니다.

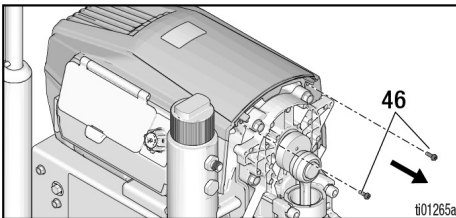

5. T20 도구를 사용하여 두 개의 톱스 T20 나사를 제거합니다. 상부 슈라우드를 제거합니다.

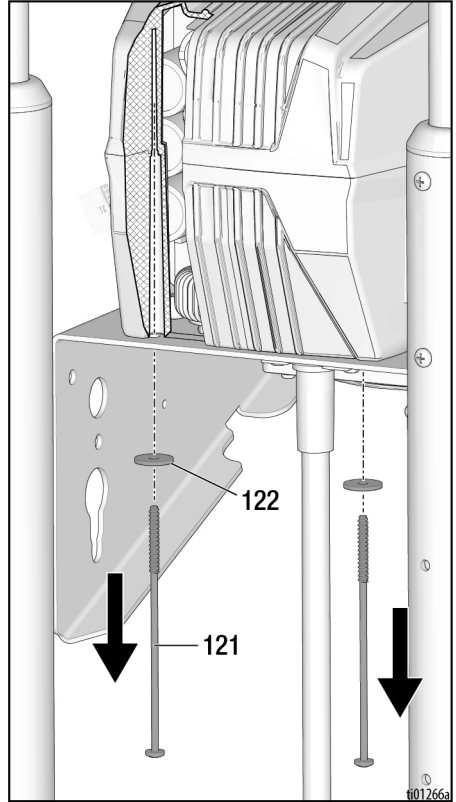

슈라우드 교체

1. 슈라우드 상부 안쪽에 있는 탭이 제어 보드 채널의 홈과 일치하도록 합니다. 상부 슈라우드의 탭은 제어 보드 홈에 들어 가야 합니다. 측면 가장자리는 측면 홈의 하단 슈라우드에 일치해야 합니다.

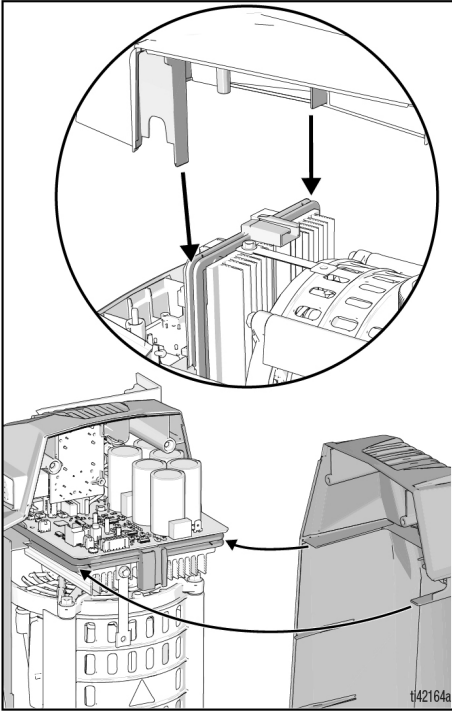

2. 슈라우드 상부에서 부드럽게 누르고 T20 도구를 사용하여 두 개의 톱스 T20 나사를 12-16 in.-lbs로 조입니다.
3. 1/4인치 소켓을 사용하여 두 개의 전면 나사를 20-25 in.-lbs로 조입니다.
4. 전면 커버를 정렬하고 1/4인치 소켓을 사용하여 두 개의 전면 나사를 20-25 in.-lbs로 조입니다.

포텐셔미터 제거



감전 위험과 움직이는 부품으로 인한 부상을 방지하기 위해 내부 모터 커버를 제거하지 않은 상태에서 전원 코드를 분리한 후 5분 정도 기다려서 잔류하는 전기가 방출되도록 해야 합니다.

1. 슈라우드 제거, 42 페이지를 참고하여 슈라우드를 제거합니다.
2. T20 도구를 사용하여 디스플레이를 고정하는 세 개의 톱스 T20 나사를 풀어줍니다.
3. 디스플레이 하니스의 연결을 해제하여 제어 보드의 측면 슈라우드를 제거합니다.

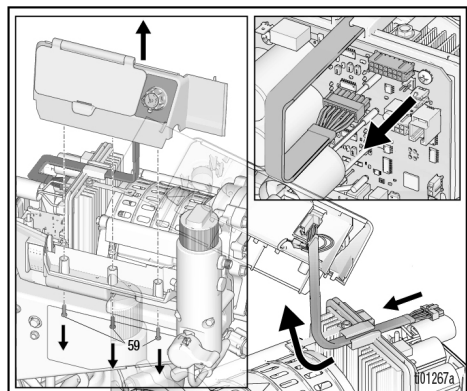

4. 포텐셔미터 케이블 커넥터의 연결을 해제합니다.

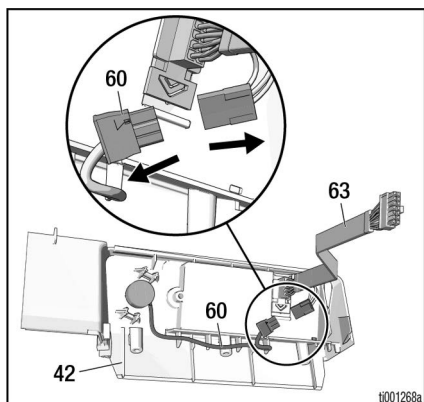

5. 5/64인치 Allen 렌치로 남은 두 개의 세트 나사를 풀고 포텐셔미터 노브를 제거합니다.

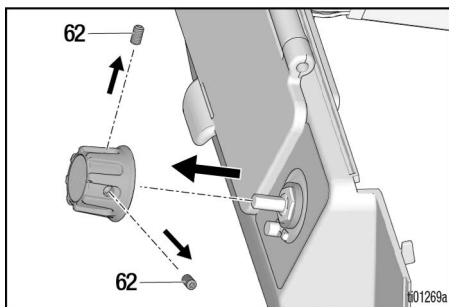

6. 1/2인치 소켓을 사용하여 디스플레이에서 고정 너트를 풀어서 포텐셔미터를 제거합니다.

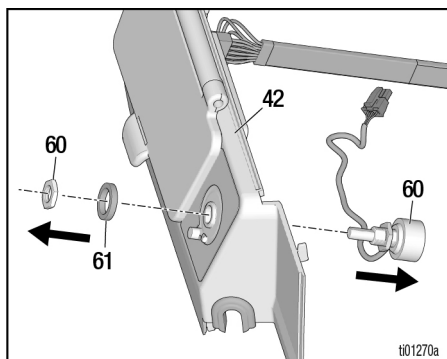

포텐서미터 설치



감전 위험과 움직이는 부품으로 인한 부상을 방지하기 위해 내부 모터 커버를 제거하지 않은 상태에서 전원 코드를 분리한 후 5분 정도 기다려서 잔류하는 전기가 방출되도록 해야 합니다.

1. 측면 슈라우드에 밀어넣어 포텐서미터를 다시 조립합니다. 와이어의 방향이 아래쪽을 향하는지 확인합니다. 포텐서미터 고정 너트를 8-10 in-lbs의 토크로 조입니다. 포텐서미터 와이어의 방향을 측면 슈라우드의 아래쪽으로 하고 디스플레이 하니스와 연결합니다.

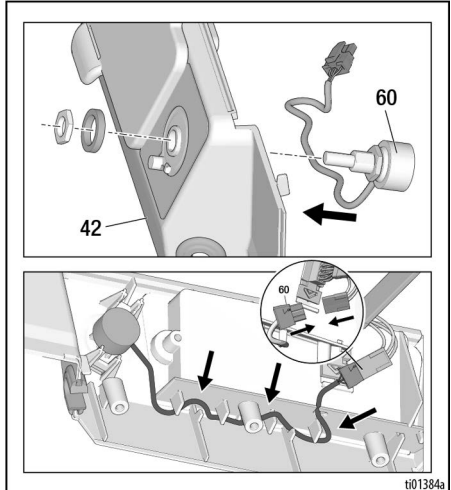
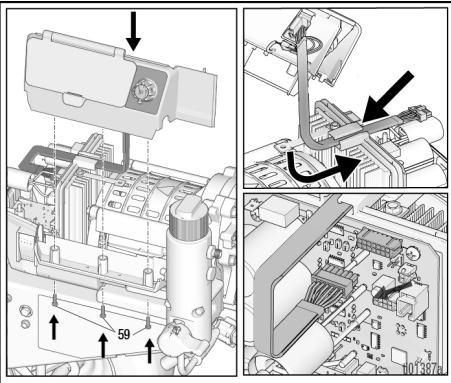

2. 포텐서미터 축을 멈출 때까지 시계 방향으로 돌린 다음 표시기가 아래쪽 (TurboClean 위치)을 향한 상태에서 가스켓과 노브를 조립합니다. 노브의 아래쪽으로 힘을 가하고 세트 나사 모두 조여서 가스켓에 약간의 저항이 생기도록 합니다. 세트 나사를 10-15 in-lbs의 토크로 조입니다.

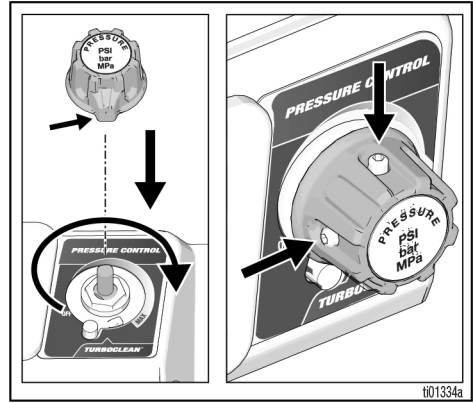

3. 측면 슈라우드를 하부 슈라우드로 다시 조립합니다. 나사를 12-16 in-lbs의 토크로 조입니다. 디스플레이 하니스를 제어 보드에 다시 연결합니다. 디스플레이 하니스의 기능이 제어 보드의 위쪽을 보도록 설치합니다.
4. 슈라우드를 다시 조립해서 교체합니다. 슈라우드 교체, 43 페이지를 참고하십시오.
5. 노브를 조정합니다. 노브 조정, 32 페이지를 참고하십시오.

부품

부품

695 XT LoBoy

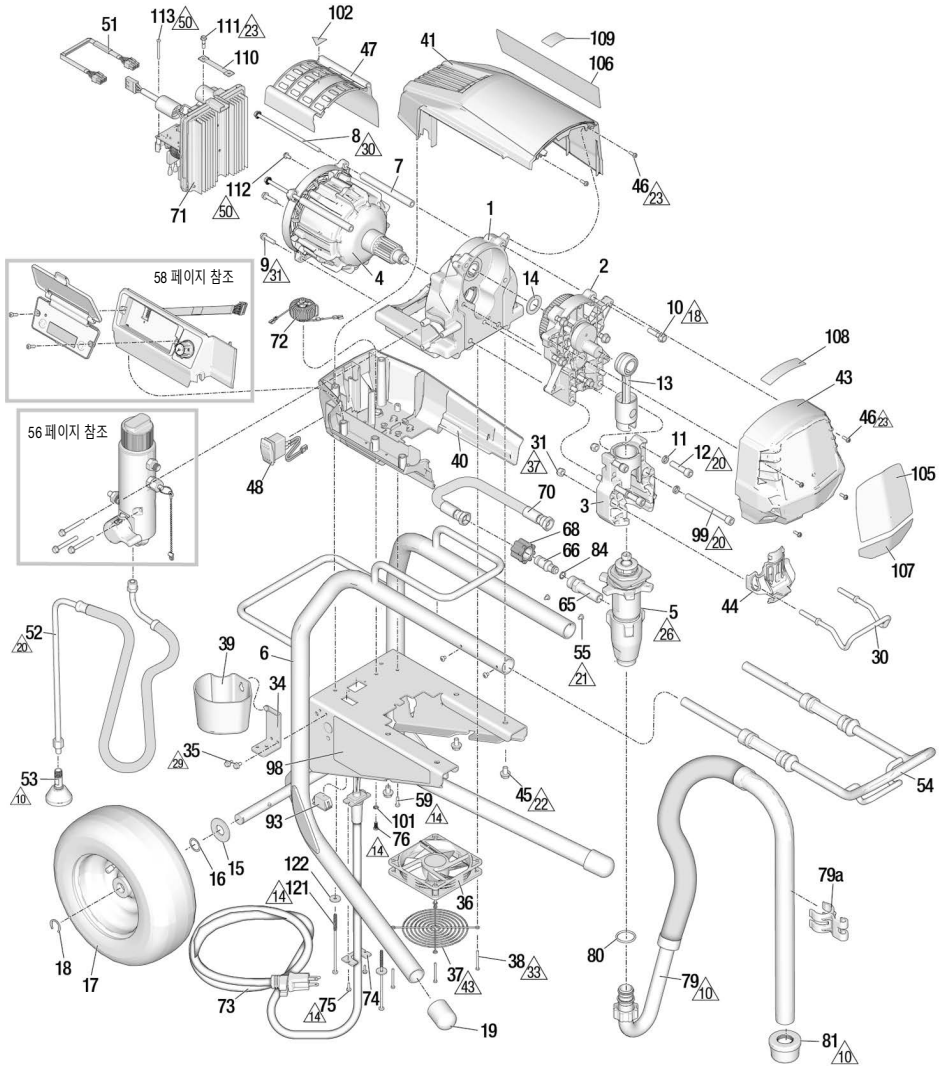

19930

001113a

참조	토크	참조	토크	참조	토크
10	손으로 조이기	23	20-25 in-lb(2.3-2.89 N•m)	37	85-95 in-lb(9.6-10.7 N•m)
14	12-16 in-lb(1.4-1.8 N•m)	26	70-80 ft-lb(95-108.5 N•m)	42	30-40 in-lb(3.4-4.5 N•m)
18	190-210 in-lb(21.5-23.7 N•m)	29	40-45 in-lb(4.5-5.2 N•m)	43	가드를 팬 허브에 닿지 않도록 조립합니다.
20	25-30 ft-lb(33.9-40.7 N•m)	30	70-75 in-lb(7.9-8.5 N•m)		
21	22-28 in-lb(2.5-3.2 N•m)	31	140-160 in-lb(15.8-18 N•m)	50	30-35 in-lb(3.4-4.0 N•m)
22	12-14 ft-lb(16.3-19.0 N•m)	33	6-8 in-lb(0.7-0.9 N•m)		

695 XT LoBoy 부품 목록

참조	부품	설명	수량	참조	부품	설명	수량
1	2003292	샤시, 45 포함	1	66	16X833	피팅, 급속 분리	1
2	2003289	하우징, 10, 14 포함	1	68	120583	너트, 핸드	1
3	2003294	하우징, 베어링, 11, 12, 30, 31, 32, 33, 44, 99 포함	1	70	2003296	호스, 결합형, 66, 68, 84 포함	1
4	2003298	모터, 7, 8, 9, 47, 102 포함	1	71		보드, 제어	1
5	2001548	펌프, 변위, 65, 80 포함	1		2003254	100-120VAC	
6	20B190	프레임, XT, 695 LoBoy	1	72	2003255	220-240VAC	
7	19B587	스페이서, 타이 로드, 모터	2			초크, 접지, 76, 101 포함	1
8	19C928	나사, 캡	2		2003268	복미, 일본, 대만	
9	119426	나사, 기계, 육각 와셔 헤드	2	73	2003269	세계의 나머지 지역	
10	15C753	나사, 기계, 육각 와셔 헤드	5		60 페이지 참조	코드, 전원, 74, 75 포함	1
11	106115	와셔, 잠금 장치	4	74	20B466	리테이너, 전원 코드	1
12	17E788	나사, 캡, 3/8 x 1.5	2	75	2003004	나사, 기계, 슬롯, 육각 와셔 헤드	2
13	19D814	로드, 커넥팅, XT	1	76	2003504	나사, 기계, 톱니 모양의 육각 헤드	1
14	116191	와셔, 스프링	1	79	24A437	호스, LoBoy, 서브 어셈블리, 81 포함	1
15	156306	와셔, 플랫	2	79a	15D000	클립, 드레인 라인	1
16	116038	와셔, 웨이브 스프링	2	80	118494	패킹, O-링	1
17	119420	휠, 공압식	2	81	189920	키트, 스트레이너	1
18	15E891	클립, 고정	2	84	107505	패킹, O-링	1
19	19D306	캡, 다리	2	91	59 페이지 참조	호스	1
30	16C457	행거, 통	1	93	16T483	플러그	1
31	111040	너트, 잠금장치, 인서트, 나일론	2	98▲	61 페이지 참조	라벨, 안전, 경고	1
34	15F952	브래킷, 드레인 컵	1	99	20B730	나사, 캡, sch, 3/8 x 4.0, SST	2
35	114423	나사, 육각 헤드	2	101	100718	와셔	1
36	19D923	팬, 12V	1	102▲	2001766	라벨, 안전, 경고, 구동 부품	1
37	19D924	가드, 팬	1	105	61 페이지 참조	라벨, 브랜드, 전면	1
38	117683	나사, 기계, phil 팬 헤드	4	106	61 페이지 참조	라벨, 브랜드, 측면	1
39	276975	컵, 드레인	1	107	61 페이지 참조	라벨, 브랜드, Xtreme 토크	1
40	2003286	실드, 모터, 하부, 48, 59 포함	1	108	61 페이지 참조	라벨, 브랜드, QR, XT	1
41	2003283	실드, 모터, 상부, 46, 59 포함	1	109	16D576	라벨, 브랜드, 미국에서 제조	1
43	2003281	커버, 전면, 46 포함	1	110	2002717	하니스, 접지, 브레이디드 (230VAC 모델 전용)	1
44	20B130	커버, 펌프 로드	1	111	119791	나사, 기계, 육각 와셔 헤드 (230VAC 모델 전용)	1
45	111801	나사, 캡, 육각 헤드	4	112	114391	나사, 접지(230VAC 모델 전용)	1
46	2001659	나사, 기계, 슬롯 육각 와셔 헤드	6	113	119236	나사(230VAC 모델 전용)	2
47	19D292	커버, 모터	1	121	2005199	나사, # 10, 5 in.	2
48	116752	스위치, 로커	1	122	120339	와셔, 플랫	2
51	19B596	하니스, 인코더	1				
52	20B648	호스, 드레인, XT, LoBoy	1				
53	241920	디플렉터, 나사산형	1				
54	19D794	핸들, Lo-Boy, 어셈블리	1				
55	109032	나사, 기계	1				
59	19D307	나사, 기계, 톱스 팬 헤드	1				
65	20B230	피팅, 펌프	1				

▲ 교체 안전 라벨, 태그, 카드는 무료로 제공됩니다.

695 XT, 795 XT, Mark IV 표준 Hi-Boy

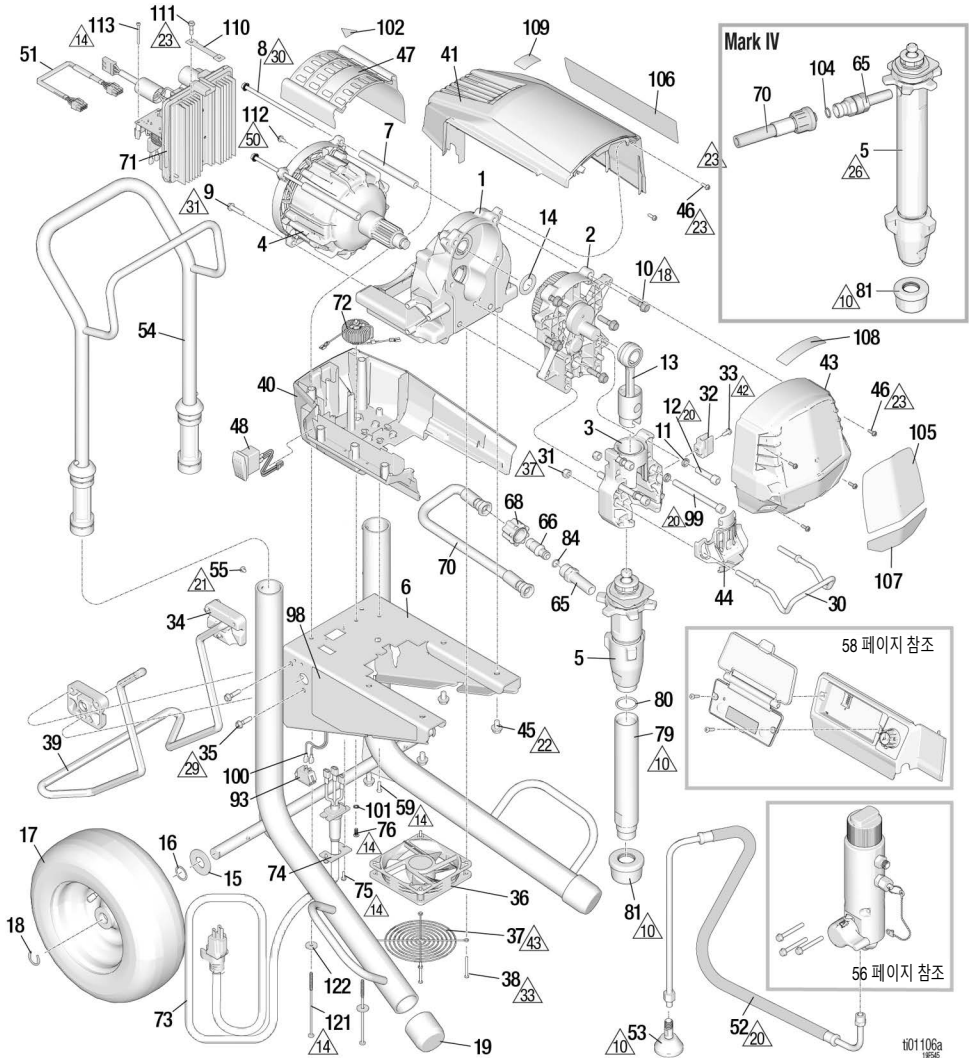

참조	토크	참조	토크	참조	토크
10	손으로 조이기	23	20-25 in-lb(2.3-2.89 N•m)	37	85-95 in-lb(9.6-10.7 N•m)
14	12-16 in-lb(1.4-1.8 N•m)	26	70-80 ft-lb(95-108.5 N•m)	42	30-40 in-lb(3.4-4.5 N•m)
18	190-210 in-lb(21.5-23.7 N•m)	29	130-150 in-lb(14.7-17.0 N•m)	43	가드를 팬 허브에 닿지 않도록 조립합니다.
20	25-30 ft-lb(33.9-40.7 N•m)	30	70-75 in-lb(7.9-8.5 N•m)		
21	22-28 in-lb(2.5-3.2 N•m)	31	140-160 in-lb(15.8-18 N•m)	50	30-35 in-lb(3.4-4.0 N•m)
22	12-14 ft-lb(16.3-19.0 N•m)	33	6-8 in-lb(0.7-0.9 N•m)		

695 XT, 795 XT, Mark IV 표준 Hi-Boy 부품 목록

참조	부품	설명	수량	참조	부품	설명	수량
1	2003292	샤시, 45 포함	1	66	16X833	피팅, 빠른 분리(모델 695/795 전용)	1
2		하우징, 드라이브, 10, 14 포함	1	68	120583	너트, 헛드(모델 695/795 전용)	1
	2003289	모델 695		70		호스, 커플형	1
	2003290	모델 795/Mark IV			2003296	모델 695/795, 66, 68, 84 포함	
3	2003294	하우징, 베어링, 11, 12, 30, 31, 32, 33, 44, 99 포함	1		2003297	모델 Mark IV, 104 포함	
		모터, 7, 8, 9, 47, 102 포함	1	71		보드, 제어	1
4		모델 695			2003256	110VAC(UK)	
	2003298	모델 695			2003254	100-120VAC	
	2003299	모델 795			2003255	220-240VAC	
	2005784	Mark IV		72		초크, 접지, 76, 101 포함	1
5		펌프, 변위	1		2003268	북미, 일본, 대만	
	2001548	모델 695, 65, 80 포함			2003269	세계의 나머지 지역	
	2001573	모델 795, 65, 80 포함		73	60 페이지	코드, 전원, 74, 75 포함	1
	2001552	모델 Mark IV, 65 포함			참조		
6	19D663	프레임, XT, 695/795/Mark IV	1	74	20B466	리테이너, 전원 코드	1
7	19B587	스페이커, 타이 로드, 모터	2	75	2003004	나사, 기계, 톱스, 자체 태핑	2
8	19C928	나사, 캡	2	76	2003504	나사, 기계, 톱니 모양의 육각 헤드	1
9	119426	나사, 기계, 육각 와셔 헤드	2	79	19D828	튜브, 흡입, XT(모델 695/795 전용)	1
10	15C753	나사, 기계, 육각 와셔 헤드	5	80	118494	패킹, O-링(모델 695/795 전용)	1
11	106115	와셔, 잠금 장치	4	81	189920	키트, 스트레이너	1
12	17E788	나사, 캡, 3/8 x 1.5	2	84	107505	패킹, O-링	1
13	19D814	로드, 커넥팅, XT	1	91	59 페이지	호스	1
14	116191	와셔, 스퍼스트	1		참조		
15	156306	와셔, 플랫	2	93	16T483	나사(220-240V, 695 모델 전용)	1
16	116038	와셔, 웨이브 스프링	2		120059	스위치, 로커, 15-20 앰프 (100-120V, 795, Mark IV 모델만 해당)	1
17	119420	휠, 공압식	2				
18	15E891	클립, 고정	2	97	61 페이지	호스, 휠, Mark IV 전용	1
19	276974	캡, 다리	2		참조		
20	16C457	행거, 통	1	98▲	61 페이지	라벨, 안전, 경고	1
21	111040	너트, 잠금장치, 인서트, 나일론	2		참조		
22	16X203	클립, 드레인 라인	1	99	20B730	나사, 캡, sch, 3/8 x 4.0 SST	2
23	118444	나사, 기계, 슬롯 육각 와셔 헤드	1	100	15G935	케이블, 앰프 스위치(100-120V, 795, Mark IV 모델만 해당)	1
24	15C982	캠, 카드	2				
25	114531	나사, 기계, 육각 와셔 헤드	4	101	100718	와셔	1
26	19D923	팬, 12V	1	102▲	2001766	라벨, 안전, 경고, 구동 부품	1
27	19D924	가드, 팬	1	104	102982	O-링	1
28	117683	나사, 기계, phil 팬 헤드	4	105	61 페이지	라벨, 브랜드, 전면	1
29	19D921	서포트, 킥 스탠드, 범용, XT	1		참조		
30	2003286	실드, 모터, 하부, 48, 59 포함	1	106	61 페이지	라벨, 브랜드, 측면	1
31	2003283	실드, 모터, 상부, 46, 59 포함	1				
32	2003281	커버, 전면, 46 포함	1	107	61 페이지	라벨, 브랜드, Xtreme 토크	1
33	20B130	커버, 펌프 로드	1		참조		
34	111801	나사, 캡, 육각 헤드	4	108	61 페이지	라벨, 브랜드, QR, XT	1
35	2001659	나사, 기계, 슬롯 육각 와셔 헤드	6		참조		
36	19D292	커버, 모터	1	109	16D576	라벨, 브랜드, 미국에서 제조	1
37	116752	스위치, 로커	1	110	2002717	하니스, 접지, 브레이디드 (230VAC 및 110 UK)	1
38	19B596	하니스, 인코더	1				
39	20B342	호스, 드레인, XT	1	111	119791	나사, 기계, 육각 와셔 헤드 (230VAC 및 110 UK)	1
40	241920	디플렉터, 나사산형	1	112	114391	나사, 접지(230VAC 및 110 UK)	1
41	24A250	핸들, 어셈블리	1	113	119236	나사(230VAC, 110 UK 모델 전용)	2
42	109032	나사, 기계	4	121	2005199	나사, # 10, 5 in.	2
43	19D307	나사, 기계, 톱스 팬 헤드	1	122	120339	와셔, 플랫	2
44		피팅, 펌프	1				
	20B230	모델 695/795					
	2004023	모델 Mark IV					

▲ 교체 안전 라벨, 태그, 카드는 무료로 제공됩니다.

1095 XT, Mark V, Mark VII 표준 Hi-Boy

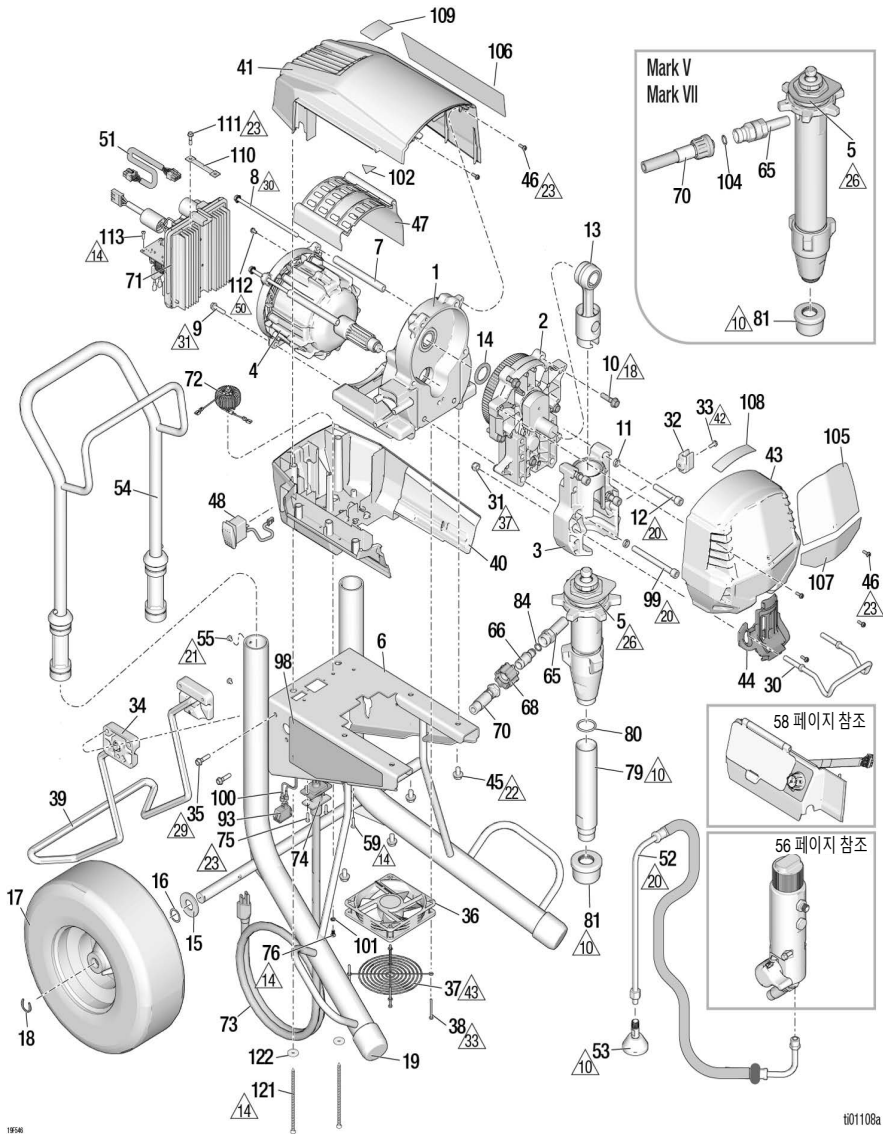

1956

t01108a

참조	토크	참조	토크	참조	토크
10	손으로 조이기	23	20-25 in-lb(2.3-2.89 N•m)	37	85-95 in-lb(9.6-10.7 N•m)
14	12-16 in-lb(1.4-1.8 N•m)	26	105-115 ft-lb(142.8-156.4 N•m)	42	30-40 in-lb(3.4-4.5 N•m)
18	190-210 in-lb(21.5-23.7 N•m)	29	130-150 in-lb(14.7-17.0 N•m)	43	가드플 팬 허브에 닿지 않도록 조립합니다.
20	25-30 ft-lb(33.9-40.7 N•m)	30	70-75 in-lb(7.9-8.5 N•m)	50	30-35 in-lb(3.4-4.0 N•m)
21	22-28 in-lb(2.5-3.2 N•m)	31	140-160 in-lb(15.8-18 N•m)		
22	12-14 ft-lb(16.3-19.0 N•m)	33	6-8 in-lb(0.7-0.9 N•m)		

1095 XT, Mark V, Mark VII 표준 Hi-Boy 부품 목록

참조	부품	설명	수량	참조	부품	설명	수량	
1	2003293	사시, 45 포함	1	70		호스, 커플링	1	
2	2003291	하우징, 드라이브, 10, 14 포함	1		2003296	모델 1095, 66, 68, 84 포함	1	
3	2003295	하우징, 베어링, 11, 12, 30, 31, 32, 33, 44, 99 포함	1	71	2003297	모델 Mark V/Mark VII, 104 포함	1	
4		모터, 7, 8, 9, 47, 102 포함	1			보드, 제어	1	
	2003300	모델 1095			2003256	110VAC(UK)		
	2003301	Mark V			2003254	100-120VAC		
	2003302	Mark VII(EMEA)		72	2003255	220-240VAC	1	
5		펌프, 변위	1		2003268	초크, 접지, 76, 101 포함	1	
	2001550	모델 1095, 65, 80 포함			2003269	북미, 일본, 대만		
	2001554	모델 Mark V, 65 포함		73	60 페이지	세계의 나머지 지역		
	2001556	모델 Mark VII, 65 포함			참조	코드, 전원, 74, 75 포함	1	
6	19D664	프레임, XT, 1095/Mark V/Mark VII	1	74	20B466	리테이너, 전원 코드	1	
7	19B587	스페이서, 타이 로드, 모터	2	75	2003004	나사, 기계, 톱스, 자체 태핑	2	
8	19C928	나사, 캡	2	76	2003504	나사, 기계, 톱니 모양의 육각 헤드	1	
9	119426	나사, 기계, 육각 와셔 헤드	2	79	19F477	튜브, 흡입(모델 1095 전용)	1	
10	15C753	나사, 기계, 육각 와셔 헤드	5	80	118494	패킹, O-링(모델 1095 전용)	1	
11	106115	와셔, 잠금 장치	4	81	189920	스트레이너	1	
12	17E789	나사, 캡, 3/8 x 2,25	2	84	107505	패킹, O-링	1	
13	24V085	로드, 커넥팅	1	91	59 페이지	호스	1	
14	116192	와셔, 스톱스트	1	93	참조	스위치, 로커	1	
15	156306	와셔, 플랫	2		120059	모델 1095/Mark V		
16	116038	와셔, 웨이브 스프링	2		100-120V(15-20 amp)			
17	119509	휠, 공압식	2	126029	모델 Mark VII(10-16 amp)			
18	15E891	클립, 고정	2	16T483	모델 1095/Mark V 220-240V(플러그)			
19	276974	캡, 다리	2	97	61 페이지	호스, 휠	1	
30	16C457	행거, 통	1	참조				
31	111040	너트, 잠금장치, 인서트, 나일론	2	98▲	61 페이지	라벨, 안전, 경고	1	
32	16X203	클립, 드레인 라인	1	참조				
33	118444	나사, 기계, 슬롯 육각 와셔 헤드	1	99	20B730	나사, 캡, SCH, 3/8 x 4.0 SST	2	
34	15C982	캠, 카드	2	100	15G935	케이블, 앰프 스위치(모델 1095/Mark V 100-120VAC 도장기/Mark VII 전용)	1	
35	114531	나사, 기계, 육각 와셔 헤드	4		101	100718	와셔	1
36	19D923	팬, 12V	1		102▲	2001766	라벨, 안전, 경고, 구동 부품	1
37	19D924	가드, 팬	1	104	102982	O-링	1	
38	117683	나사, 팬 헤드	4	105	61 페이지	라벨, 브랜드, 전면	1	
39	19D921	서포트, 킥 스탠드, 범용, XT	1	참조				
40	2003287	실드, 모터, 하부, 48, 59 포함	1	106	61 페이지	라벨, 브랜드, 측면	1	
41	2003284	실드, 모터, 상부, 46, 59 포함	1	참조				
43	2003282	커버, 전면, 46 포함	1	107	61 페이지	라벨, 브랜드, Xtreme 토크	1	
44	20B131	커버, 펌프 로드	1	참조				
45	111801	나사, 캡, 육각 헤드	4	108	61 페이지	라벨, 브랜드, QR, XT	1	
46	2001659	나사, 기계, 슬롯 육각 와셔 헤드	6	참조				
47	19D292	커버, 모터	1	109	16D576	라벨, 브랜드, 미국에서 제조	1	
48	116752	스위치, 로커	1	110	2002717	하니스, 접지, 브레이디드 (230VAC 및 110 UK 모델 전용)	1	
51	19B596	하니스, 인코더	1	111	119791	나사, 기계, 육각 와셔 헤드 (230VAC 및 110 UK 모델 전용)	1	
52	20B342	호스, 드레인, XT	1	112	114391	나사, 접지(230VAC 및 110 UK 모델 전용)	1	
53	241920	디플렉터, 나사산형	1		113	119236	나사(230VAC, 110 UK 모델 전용)	2
54	24A250	핸들, 어셈블리	1	121	2005199	나사, # 10, 5 in.	2	
55	109032	나사, 기계	4	122	120339	와셔, 플랫	2	
59	19D307	나사, 기계, 톱스 팬 헤드	2					
65		피팅, 펌프	1					
	20B230	모델 1095						
	2004023	모델 Mark V/Mark VII						
66	16X833	피팅, 빠른 분리(모델 1095 전용)	1					
68	120583	너트, 핸드(모델 1095 전용)	1					

▲ 교체 안전 라벨, 태그, 카드는 무료로 제공됩니다.

695 XT, 795 XT, Mark IV Pro Hi-Boy

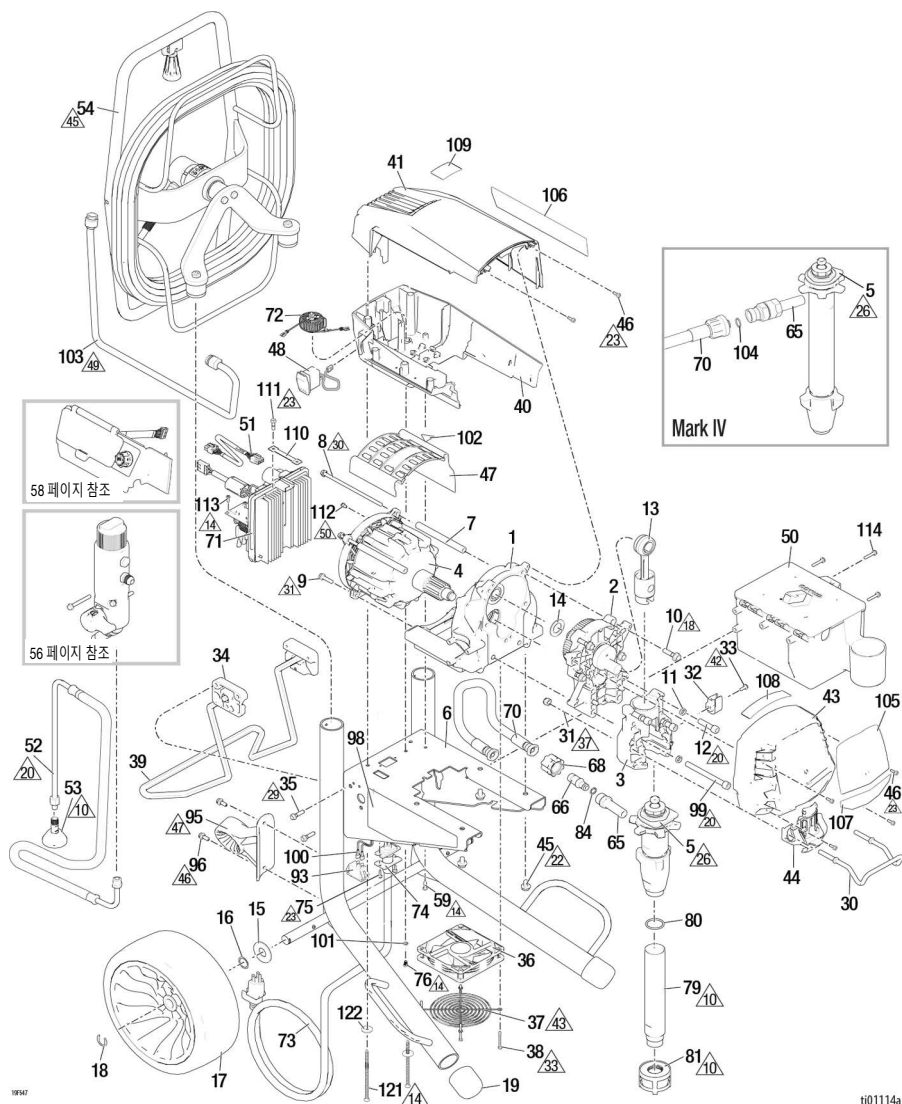

t01114a

참조	토크	참조	토크	참조	토크
10	손으로 조이기	29	130-150 in-lb(14.7-17.0 N•m)	45	40-50 ft-lb(54.4-68.0 N•m)
14	12-16 in-lb(1.4-1.8 N•m)	30	70-75 in-lb(7.9-8.5 N•m)	46	40-50 in-lb(4.5-5.6 N•m)
18	190-210 in-lb(21.5-23.7 N•m)	31	140-160 in-lb(15.8-18 N•m)	47	화살표 위쪽 방향
20	25-30 ft-lb(33.9-40.7 N•m)	33	6-8 in-lb(0.7-0.9 N•m)	49	38-42 ft-lb(51.7-57.1 N•m)
22	12-14 ft-lb(16.3-19.0 N•m)	37	85-95 in-lb(9.6-10.7 N•m)	50	30-35 in-lb(3.4-4.0 N•m)
23	20-25 in-lb(2.3-2.89 N•m)	42	30-40 in-lb(3.4-4.5 N•m)		
26	70-80 ft-lb(94.9-108.5 N•m)	43	가드를 팬 허브에 닿지 않도록 조립합니다.		

695 XT, 795 XT, Mark IV Pro Hi-Boy 부품 목록

참조	부품	설명	수량	참조	부품	설명	수량
1	2003292	샤시, 45 포함	1	68	120583	너트, 핸드(모델 695/795 전용)	1
2		하우징, 드라이브, 10, 14 포함	1	70		호스, 커플링	1
	2003289	모델 695			2003296	모델 695/795, 66, 68, 84 포함	
	2003290	모델 795/Mark IV			2003297	모델 Mark IV, 104 포함	
3	2003294	하우징, 베어링, 11, 12, 30, 31, 32, 33, 44, 99 포함	1	71		보드, 제어	1
4		모터, 7, 8, 9, 47, 102 포함	1		2003256	110VAC(UK)	
	2003298	모델 695			2003254	100-120VAC	
	2003299	모델 795		72	2003255	220-240VAC	
	2005784	Mark IV				초크, 접지, 76, 101 포함	1
5		펌프, 변위	1		2003268	복미, 일본, 대만	
	2001549	모델 695, 65, 80 포함		73	2003269	세계의 나머지 지역	
	2001574	모델 795, 65, 80 포함			60 페이지	코드, 전원, 74, 75 포함	1
	2001553	모델 Mark IV, 65 포함			참조		
6	19D663	프레임, XT, 695/795/Mark IV	1	74	20B466	리테이너, 전원 코드	2
7	19B587	스페이서, 타이 로드, 모터	2	75	2003004	나사, 기계, 톱스, 자체 태핑	1
8	19C928	나사, 캡	2	76	2003504	나사, 기계, 톱니 모양의 육각 헤드	1
9	119426	나사, 기계, 육각 와셔 헤드	2			드	
10	15C753	나사, 기계, 육각 와셔 헤드	5	79	19D828	튜브, 흡입, XT (모델 695/795 전용)	1
11	106115	와셔, 잠금 장치	4	80	118494	패킹, O-링(모델 695/795 전용)	1
12	17E788	나사, 캡, 3/8 x 1.5	2	81	15V573	스프레이너	1
13	19D814	로드, 커넥팅, XT	1	84	107505	패킹, O-링	1
14	116191	와셔, 스프링	1	91	59 페이지	호스	1
15	156306	와셔, 플랫	2		참조		
16	116038	와셔, 웨이브 스프링	2	93	16T483	나사(220-240V, 695 모델 전용)	1
17	20B198	튜브, 폴리우레탄, 검정색	2		120059	스위치, 로커, 15-20 암프 (100-120V, 795, Mark IV 모델만 해당)	1
18	15E891	클립, 고정	2	95	19D922	가이드, 호스, XT, Pro	1
19	276974	캡, 다리	2	96	117633	나사, 슬롯 육각 와셔 헤드	2
30	16C457	행거, 통	1	98▲	61 페이지	라벨, 안전, 경고	1
31	111040	너트, 잠금장치, 인서트, 나일론	2		참조		
32	16X203	클립, 드레인 라인	1	99	20B730	나사, 캡, SCH, 3/8 x 4.0 SST	2
33	118444	나사, 기계, 슬롯 육각 와셔 헤드	1	100	15G935	케이블, 암프 스위치(100-120V, 795, Mark IV 모델만 해당)	1
34	15C982	캠, 카드	2			와셔	1
35	114531	나사, 기계, 육각 와셔 헤드	4	101	100718	와셔	1
36	19D923	팬, 12V	1	102▲	2001766	라벨, 안전, 경고, 구동 부품	1
37	19D924	가드, 팬	1	103	2002230	튜브, 형태, XT	1
38	117683	나사, 기계, 육각 와셔 헤드	4	104	102982	O-링	1
39	19D921	서포트, 킥 스탠드, 범용, XT	1	105	61 페이지	라벨, 브랜드, 전면	1
40	2003286	실드, 모터, 하부, 48, 59 포함	1		참조		
41	2003283	실드, 모터, 상부, 46, 59 포함	1	106	61 페이지	라벨, 브랜드, 측면	1
43	2003281	커버, 전면, 46 포함	1		참조		
44	20B130	커버, 펌프 로드	1	107	61 페이지	라벨, 브랜드, Xtreme 토크	1
45	111801	나사, 캡, 육각 헤드	4		참조		
46	2001659	나사, 기계, 슬롯 육각 와셔 헤드	6	108	61 페이지	라벨, 브랜드, QR, XT	1
47	19D292	커버, 모터	1		참조		
48	116752	스위치, 로커	1	109	16D576	라벨, 브랜드, 미국에서 제조	1
50	287253	키트, 도구 상자, EMEA 및 UK 모델, 114 포함	1	110	2002717	하니스, 접지, 브레이디드 (230VAC 및 110 UK 모델 전용)	1
51	19B596	하니스, 인코더	1	111	119791	나사, 기계, 육각 와셔 헤드 (230VAC 및 110 UK 모델 전용)	1
52	20B342	호스, 드레인, XT	1			나사, 접지(230VAC 및 110 UK 모델 전용)	1
53	241920	다플렉터, 나사산형	1	112	114391	나사, 접지(230VAC 및 110 UK 모델 전용)	1
54	25V145	릴, 호스, XT, 77, 84, 95, 96, 103 포함	1	113	119236	나사(230VAC, 110 UK 모델 전용)	2
59	19D307	나사, 기계, 톱스 팬 헤드	1	114	118852	나사	3
65		피팅, 펌프	1	121	2005199	나사, # 10, 5 in.	2
	20B230	모델 695/795		122	120339	와셔, 플랫	2
	2004023	모델 Mark IV					
66	16X833	피팅, 빠른 분리(모델 695/195 전용)	1				

▲ 교체 안전 라벨, 태그, 카드는 무료로 제공됩니다.

1095 XT, Mark V, Mark VII, Pro Hi-Boy

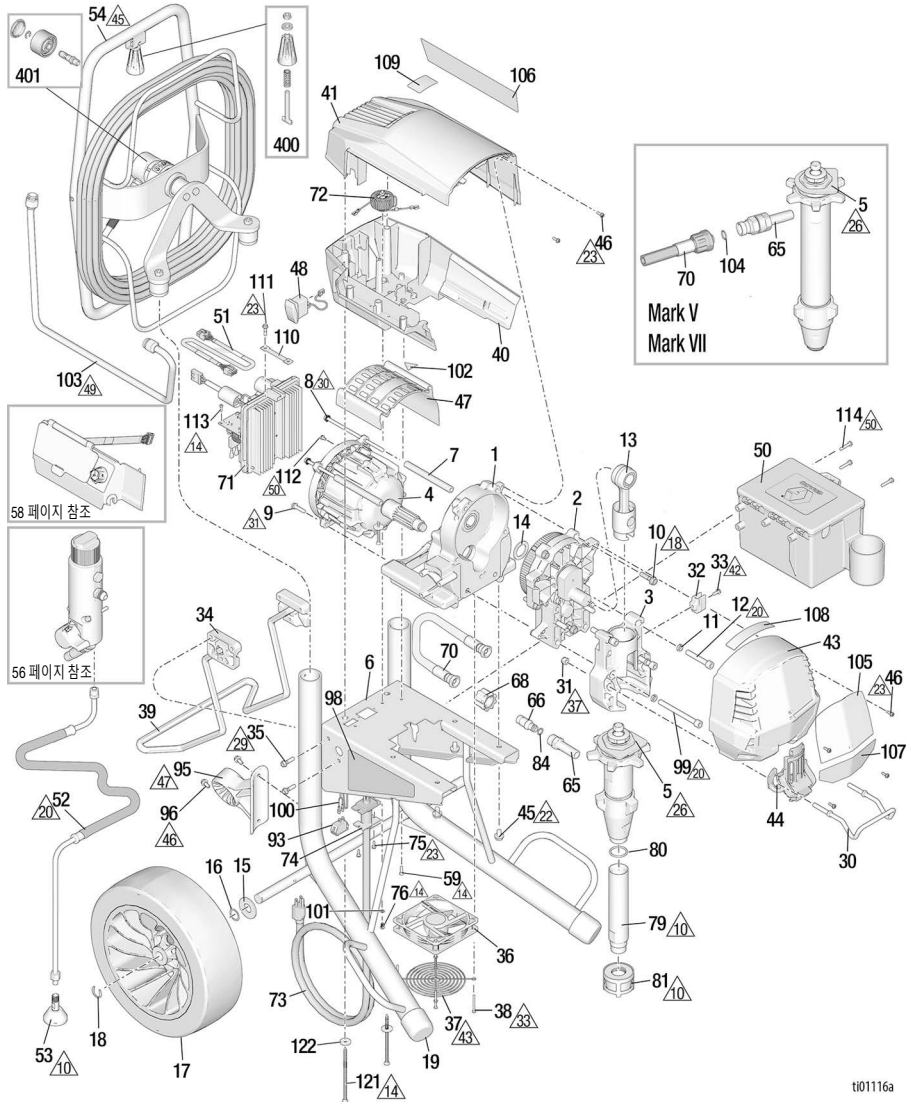

ti01116a

참조	토크	참조	토크	참조	토크
10	손으로 조이기	29	130-150 in-lb(14.7-17.0 N•m)	45	40-50 ft-lb(54.4-68.0 N•m)
14	12-16 in-lb(1.4-1.8 N•m)	30	70-75 in-lb(7.9-8.5 N•m)	46	40-50 in-lb(4.5-5.6 N•m)
18	190-210 in-lb(21.5-23.7 N•m)	31	140-160 in-lb(15.8-18 N•m)	47	화살표 위쪽 방향
20	25-30 ft-lb(33.9-40.7 N•m)	33	6-8 in-lb(0.7-0.9 N•m)	49	38-42 ft-lb(51.7-57.1 N•m)
22	12-14 ft-lb(16.3-19.0 N•m)	37	85-95 in-lb(9.6-10.7 N•m)	50	30-35 in-lb(3.4-4.0 N•m)
23	20-25 in-lb(2.3-2.89 N•m)	42	30-40 in-lb(3.4-4.5 N•m)		
26	105-115 ft-lb(142.8-156.4 N•m)	43	가드를 팬 허브에 닿지 않도록 조립합니다.		

1095 XT, Mark V, Mark VII, Pro Hi-Boy 부품 목록

참조	부품	설명	수량	참조	부품	설명	수량
1	2003293	샤시, 45 포함	1		2003296	모델 1095, 66, 68, 84 포함	1
2	2003291	하우징, 드라이브, 10, 14 포함	1		2003297	모델 Mark V/Mark VII, 104 포함	1
3	2003295	하우징, 베어링, 11, 12, 30, 31, 32, 33, 44, 99 포함	1	71		보드, 제어	1
4		모터, 7, 8, 9, 47, 102 포함	1		2003256	110VAC(UK)	
	2003300	모델 1095			2003254	100-120VAC	
	2003301	Mark V		72	2003255	220-240VAC	
	2003302	Mark VII(EMEA)			2003268	초크, 접지, 76, 101 포함	1
5		펌프, 변위	1		2003269	복미, 일본, 대만	
	2001551	모델 1095, 65, 80 포함		73		세계의 나머지 지역	
	2001555	모델 Mark V, 65 포함			60 페이지	코드, 전원, 74, 75 포함	1
	2001557	모델 Mark VII, 65 포함			참조		
6	19D664	프레임, XT, 1095/Mark V/Mark VII	1	74	20B466	리테이너, 전원 코드	1
7	19B587	스페이서, 타이 로드, 모터	2	75	2003004	나사, 기계, 특수, 자체 태핑	2
8	19C928	나사, 캡	2	76	2003504	나사, 기계, 톨니 모양의 육각 헤드	1
9	119426	나사, 기계, 육각 와셔 헤드	2	79	19F477	튜브, 흡입, XT (모델 1095 전용)	1
10	15C753	나사, 기계, 육각 와셔 헤드	5	80	118494	패킹, O-링(모델 1095 전용)	1
11	106115	와셔, 잠금 장치	4	81	15V573	스트레이너	1
12	17E789	스크류, 캡, 3/8 x 2.25	2	84	107505	패킹, O-링	1
13	24V085	로드, 커넥팅	1	91		59 페이지	
14	116192	와셔, 스톱스트	1		참조		
15	156306	와셔, 플랫	2	93		스위치, 로커	1
16	116038	와셔, 웨이브 스프링	2	120059		모델 1095/Mark V 100-120V (15-20 amp)	
17	17E687	타이어, 폴리우레탄, 검정색, 13 in.	2	126029		모델 Mark VII(10-16 amp)	
18	15E891	클립, 고정	2	16T483		모델 1095/Mark V 220-240V(플러그)	
19	276974	캡, 다리	2	95		가이드, 호스, XT, Pro	1
20	16C457	행거, 통	1	19D922		1095 및 Mark V	
21	111040	너트, 잠금장치, 인서트, 나일론	2	2002139		Mark VII	
22	16X203	클립, 드레인 라인	1	96	117633	나사, 슬롯 육각 와셔 헤드	2
23	118444	나사, 기계, 슬롯 육각 와셔 헤드	1	98▲	61 페이지	라벨, 안전, 경고	1
24	15C982	캡, 카트	2		참조		
25	114531	나사, 기계, 육각 와셔 헤드	4	99	20B730	나사, 캡, SCH, 3/8 x 4.0 SST	2
26	19D923	팬, 12V	1	100	15G935	케이블, 앰프 스위치(모델 1095/Mark V 100-120VAC 도장기/Mark VII 전용)	1
27	19D924	가드, 팬	1		100718	와셔	1
28	117683	나사, 기계, 육각 와셔 헤드	4	101	100718	와셔	1
29	19D921	서포트, 킥스타트, 범용, XT	1	102▲	2001766	라벨, 안전, 경고, 구동 부품	1
30	2003287	실드, 모터, 하부, 48, 59 포함	1	103	2002230	튜브, 형태, XT	1
31	2003284	실드, 모터, 상부, 46, 59 포함	1	104	102982	O-링	1
32	2003282	커버, 전면, 46 포함	1	105	61 페이지	라벨, 브랜드, 전면	1
33	20B131	커버, 펌프 로드	1		참조		
34	111801	나사, 캡, 육각 헤드	4	106	61 페이지	라벨, 브랜드, 측면	1
35	2001659	나사, 기계, 슬롯 육각 와셔 헤드	6		참조		
36	19D292	커버, 모터	1	107	61 페이지	라벨, 브랜드, Xtreme 토크	1
37	116752	스위치, 로커	1		참조		
38	287253	키트, 도구 상자(EMEA 및 UK 모델 전용), 114 포함	1	108	61 페이지	라벨, 브랜드, QR, XT	1
					참조		
51	19B596	하니스, 인코더	1	109	16D576	라벨, 브랜드, 미국에서 제조	1
52	20B342	호스, 드레인, XT	1	110	2002717	하니스, 접지, 브레이디드(230VAC 및 110 UK 모델 전용)	1
53	241920	디플렉터, 나사산형	1	111	119791	나사, 기계, 육각 와셔 헤드 (230VAC 및 110 UK 모델 전용)	1
54		릴, 호스, XT, 77, 84, 95, 96, 103, 400 포함	1	112	114391	나사, 접지(230VAC 및 110 UK 모델 전용)	1
	25V145	모델 1095/Mark V		113	119236	나사(230VAC, 110 UK 모델 전용)	2
	25V146	모델 Mark VII		114	118852	나사	3
59	19D307	나사, 기계, 특수 팬 헤드	2	121	2005199	나사, # 10, 5 in.	2
65		피팅, 펌프	1	122	120339	와셔, 플랫	2
	20B230	모델 1095		400	2009285	키트, 핸들	1
	2004023	모델 Mark V/Mark VII		401	2009287	키트, 호스 릴 스위블	1
66	16X833	피팅, 빠른 분리(모델 1095 전용)	1				
68	120583	너트, 핸드(모델 1095 전용)	1				
70		호스, 커플형	1				

▲ 교체 안전 라벨, 태그, 카드는 무료로 제공됩니다.

필터

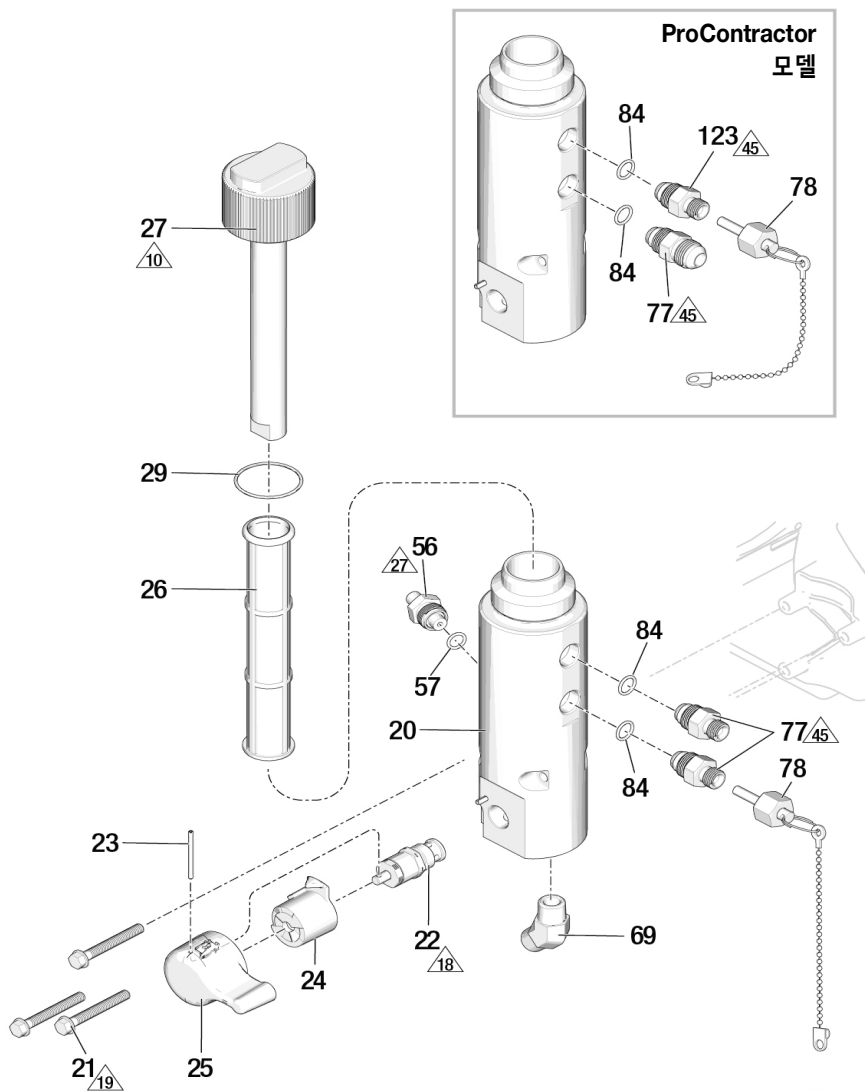

#01117a

참조	토크	참조	토크	참조	토크
10	손으로 조이기	19	100-120 in-lb(11.3-13.6 N•m)	45	40-50 ft-lb(54.4-68.0 N•m)
18	190-210 in-lb(21.5-23.7 N•m)	27	35-45 ft-lb(47.5-61.0 N•m)		

필터 부품 목록

참조	부품	설명	수량
20	19D919	베이스, 필터, XT	1
21	120091	나사	3
22	24B156	밸브, 프라임, 헤비 듀티	1
23	15C972	핀, 스프링	1
24	24A382	베이스, 밸브, 헤비 듀티	1
25	24E234	핸들, 프라임 밸브, 헤비 듀티	1
26		KIT, 필터, 메시	1
	244067	60메시(정품 장비)	
	244068	100메시	
	244069	200메시	
	244071	30메시	
27	2003271	튜브, 농도, 29 포함	1
		캡, 필터	1
29	117285	패킹, O-링	1
56	2003348	트랜듀서, 압력 제어, 57 및 부 품 번호 포함 19C988(디지털 디 스플레이 #49 참조)	
57	111457	패킹, O-링	1
69		피팅, 엘보, 3/8 npt	1
	20B233	모델 695/795/1095	
	122533	모델 Mark IV/Mark V/Mark VII	
77		어댑터, 니플, 84 포함	
	2003277	모델 695/795/1095 표준 및 Lo-Boy	2
	2003278	모델 Mark IV/Mark V 표준	2
	2003279	모델 Mark VII 표준	2
	2003280	모델 ProContractor(모든 모델)	1
78		플러그, 팩리스	1
	2005275	1/4 in., 모델 695, 795, 1095	
	2005276	3/8 in., 모델 Mark IV, Mark V	
	2005277	1/2 in., 모델 Mark VII	
84	107505	패킹, O-링	2
123		키트, 배출구, 유체 필터	1
	2003277	모델 695/795/1095 ProContractor	
	2003278	모델 Mark IV, Mark V ProContractor	
	2003279	모델 Mark VII ProContractor	

디지털 디스플레이

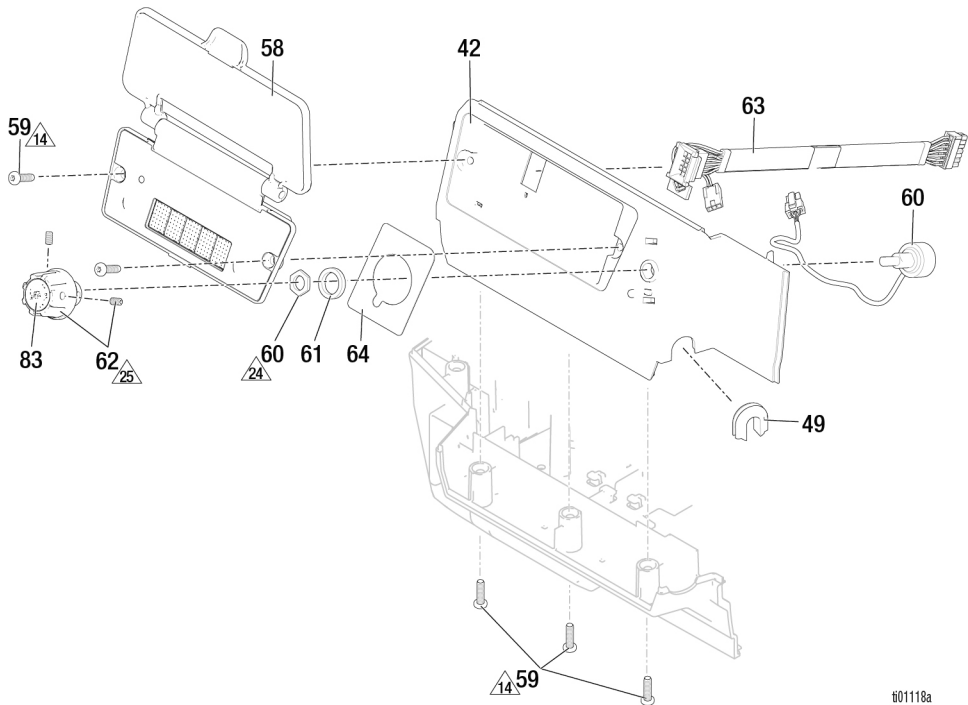

t01118a

참조	토크	참조	토크	참조	토크
14	12-16 in-lb(1.4-1.8 N•m)	24	8-10 in-lb(0.9-1.1 N•m)	25	10-15 in-lb(1.1-1.7 N•m)

디지털 디스플레이 부품 목록

참조	부품	설명	수량
42	2003288	실드, 모터, 측면, 49, 59, 64 포함	1
49	19C988	그로밋, 트랜듀서	1
58	20B432	모듈, 디스플레이, 59 포함	1
	20B431	ProContractor/Bluelink 디스플레이 전용	
59	19D307	나사, 기계, 톱스 팬 헤드	5
60	2003350	포텐서미터, 어셈블리	1
61	15C973	개스킷	1
62	19C986	노브, 포텐서미터	1
63	19C527	하니스, 디스플레이	1
64	19C998	라벨, 브랜드, 제어	1
83	19D678	라벨, 제어	1

스프레이 건 및 호스

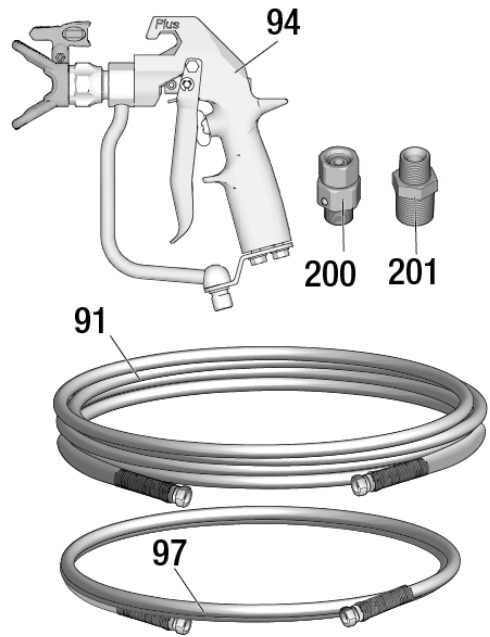
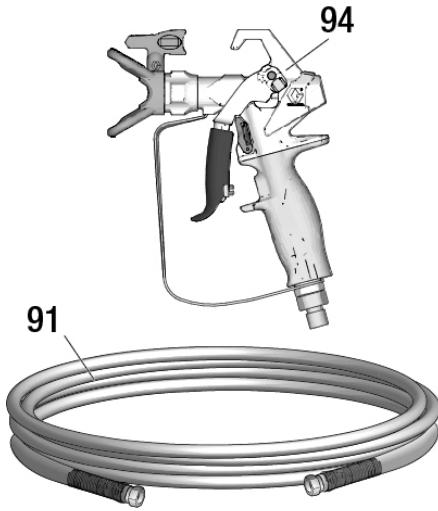

ti34939d

스프레이 건 및 호스 부품 목록

참조	부품	설명	수량
91		호스, 커플형	1
	240794	695/795/1095 XT, 1/4 in. x 50 ft.	
	826079	695/795/1095 Ultimate, 1/4 in. x 50 ft	
	245225	Mark IV/Mark V, 3/8 in. x 50 ft	
	278499	Mark VII, 1/2 in. x 50 ft	
94		스프레이 건	1
	17Y043	695/795/1095 XT, 북미, EMEA	
	17Y044	695/795/1095 XT, 아시아	
	826252	695/795/1095 Ultimate	
	241705	Mark V, 북미 및 ANZ, KO	
	289605	Mark V/Mark VII, EMEA 및 UK	
	246468	Mark IV	
97		호스, 휩	1
	241735	Mark IV/Mark V, 1/4 in. x 3 ft	
	191239	Mark VII, 3/8 in. x 11 ft	
200	189018	스위블, Mark V/Mark VII	1
201		부싱	1
	159841	Mark IV/Mark V/Mark VII	
	159239	Mark VII	

전원 코드

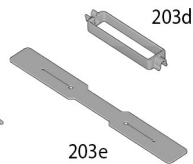
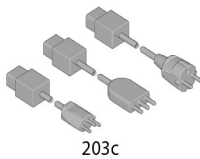
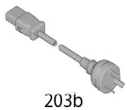
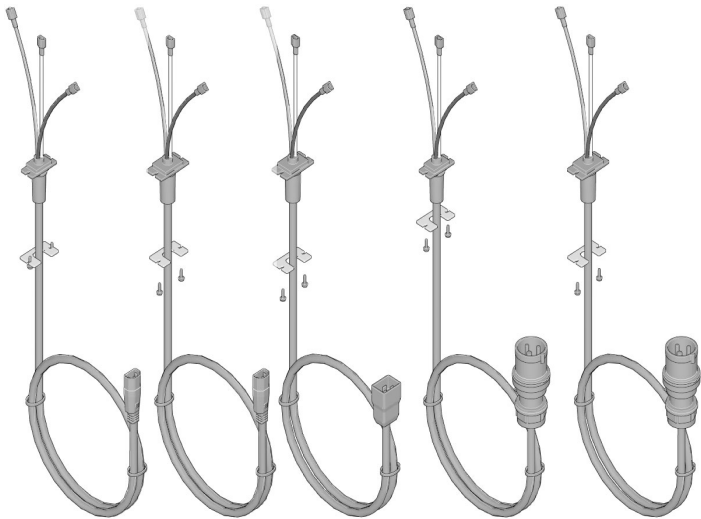
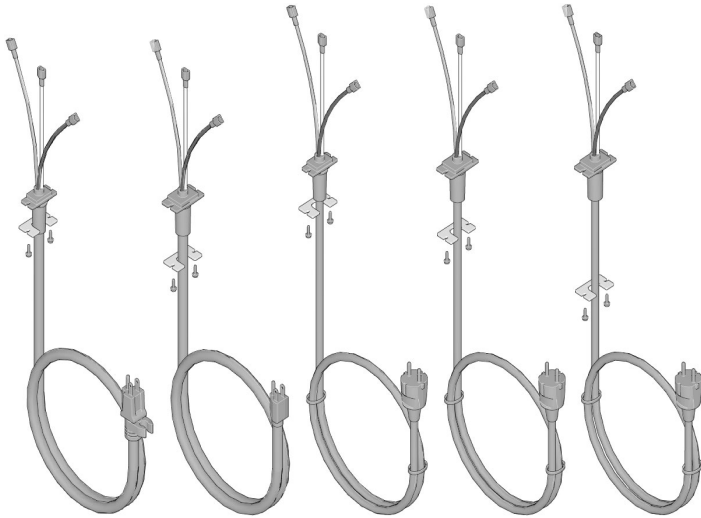

ti01393a

전원 코드 부품 목록

라벨

참조	부품	설명	수량
		코드, 전원	1
73a	2003257	부품 번호: 19F545, 19F547, 19F553, 20B963, 20B964, 826295, 826297, 826296, 19F710, 826298, 19F711, 826299, 19F549, 19F551	
73b	2003259	부품 번호: 19F727, 19F729, 19F731, 19F733	
73c	2003266	부품 번호: 19F728, 19F730, 19F732, 19F734	
73d	2003262	부품 번호: 19F714, 20B951, 19F713, 20B953, 19F717, 19F712, 19F715	
73e	2003258	부품 번호: 19F546, 826300, 19F548, 826301, 20B965, 19F550, 19F552, 19F725	
73f	2003263	부품 번호: 19F720, 20B955, 19F721, 19F723, 19F724, 20B959	
73g	2003260	부품 번호: 19F735, 19F736, 19F739, 19F741	
73h	2003267	부품 번호: 19F740, 19F742	
73J	2003261	부품 번호: 19F743, 19F744	
73K	2003264	부품 번호: 20B961	
		어댑터, 코드	1
203a	242001	CEE, 10 amp(부품 번호: 19F714, 20B951, 19F713, 20B953, 19F717, 19F720, 20B955, 19F721, 19F723, 20B959, 19F724)	
203b	242005	ANZ, 10 amp(부품 번호: 19F714, 19F713, 19F717, 19F720, 19F721, 19F723, 19F724, 19F712, 19F715)	
203c	287121	이탈리아, 덴마크, 스위스, 10 amp(부품 번호: 20B951, 20B953, 20B955, 20B959)	
	253103	CEE, 이탈리아, 스위스, 16 amp(부품 번호: 20B961)	
		리테이너, 코드	1
203d	195551	부품 번호: 19F714, 20B951, 19F713, 20B953, 19F717, 19F720, 20B955, 19F721, 19F723, 20B959, 19F724, 19F712, 19F715	
203e	121249	부품 번호: 20B961	
203f	244285	부품 번호: 20B963, 20B964, 20B965, 19F725	

부품

도장기 모델 번호	의료 라벨▲	참조 98 경고 라벨▲	참조 105 전 면 라벨	참조 106 측 면 라벨	참조 107 XT 라벨	참조 108 QR 라벨			
19F545	179960	18D884	2002271	2002280	2002289	2002410			
19F547						2002411			
19F553						2002410			
19F710						2002272	2002281	2002411	
19F711								2004238	
826295						2002277	2002286	2004239	
826297			2002280	2004238					
826296			2002278	20002287		2004239			
826298						2002410			
826299						2004238			
19F546			2002273	2002282		2002290	2004238		
826300							2002279	2002288	2002411
19F548					2002273		2002282	2004239	
826301					2002279		2002288	2002410	
19F549			2002274	2002283	2002289	2002411			
19F551						2002410			
19F552						2002275	2002284	2002410	
19F727			16G596	2002271	2002280	2002289	2002410		
19F728		2002411							
19F729							2002410		
19F730						2002272		2002281	2002411
20B951		2002411							
20B953							2002290		2002410
19F731				2002411					
19F732		2002410							
19F733		2002273		2002282	2002410				
19F734					2002411				
20B955					2002410				
19F735		2002275		2002284	2002410				
19F736					2002410				
19F739					2002410				
20B959		2002276		2002285	2002410				
19F740			2002410						
19F741	2002410								
19F742	2002277	2002282	2002289	2002410					
19F743				2002411					
19F744					2002290	2002410			
20B961	2002410								
19F720	17A134	18D885	2002271	2002280		2002410			
19F714					2002272	2002281	2002289	2002411	
19F712								2002273	2002282
19F715					2002271	2002280	2002289	2002410	
19F713		2002410							
19F717		2002272	2002281	2002290	2002410				
19F721					2002273	2002282	2002410		
19F550		18D884	2002275	2002284	2002290	2002410			
19F723						2002410			
19F724		18D885	2002275	2002284	2002290	2002410			
19F725	2002410								
20B963	26A998	2003469	2002271	2002280	2002289	2002410			
20B964						2002273	2002282	2002290	2002410
20B965									2002410

▲ 교체 안전 라벨, 태그, 카드는 무료로 제공됩니다.

배선도

배선도

100-120V

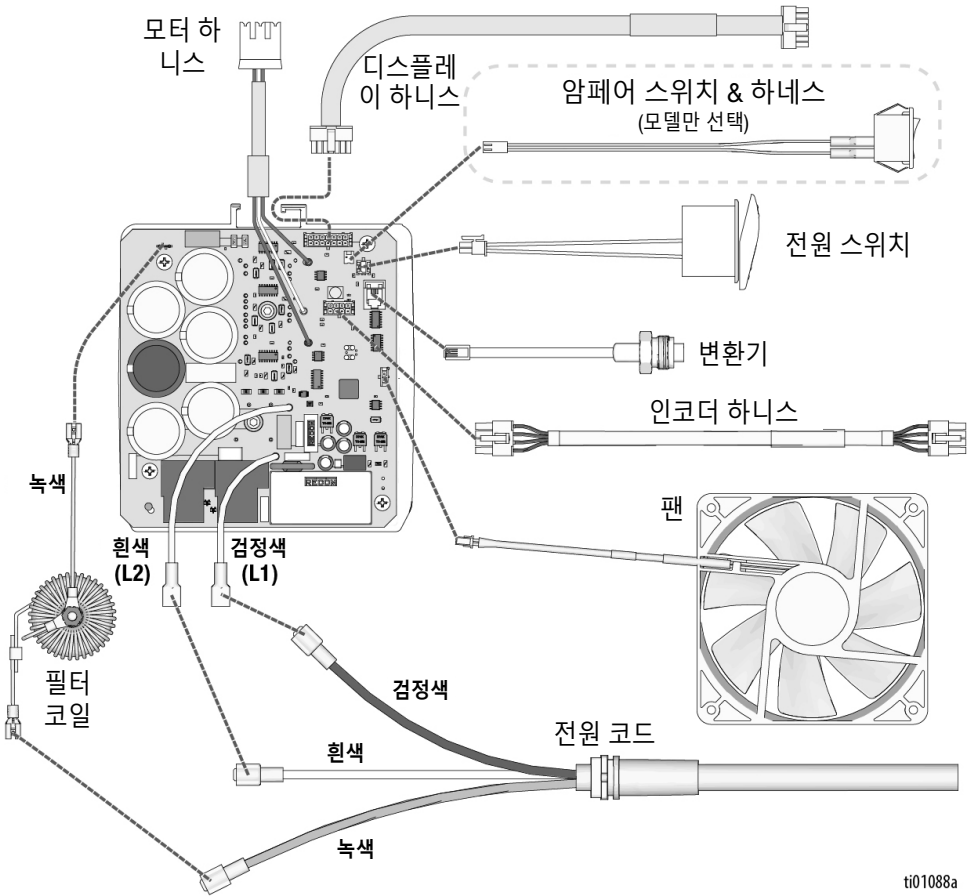

ti01088a

110V UK

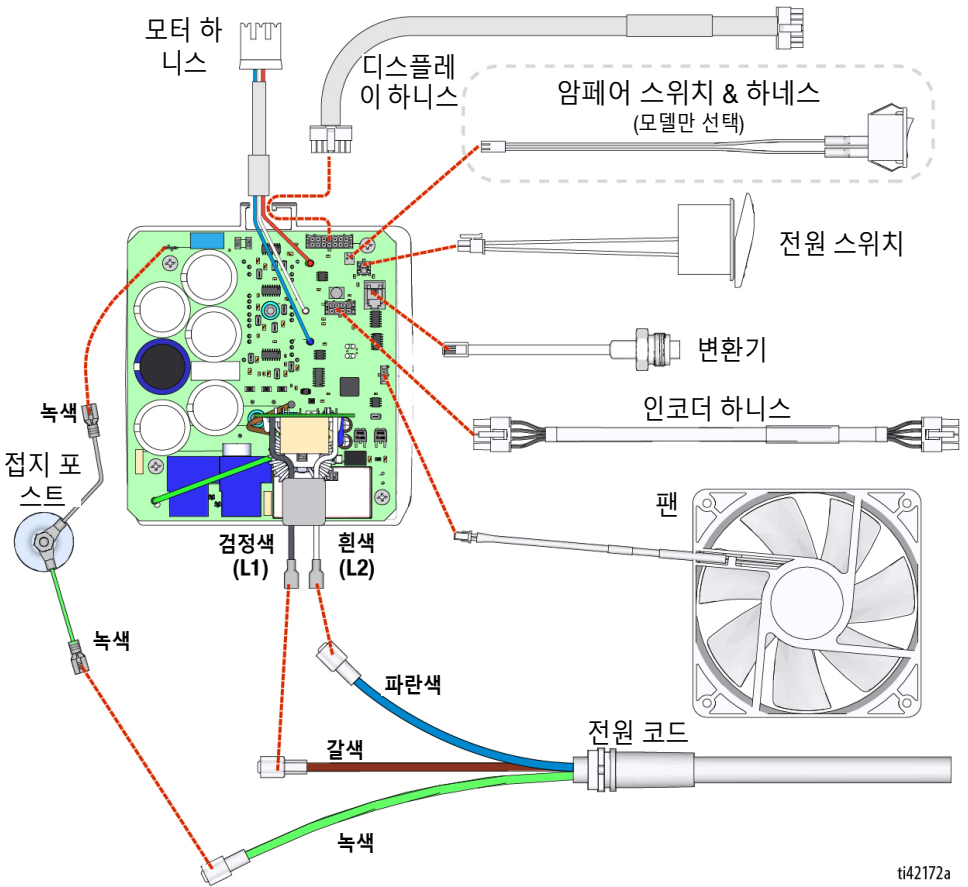

ti42172a

배선도

220-240V

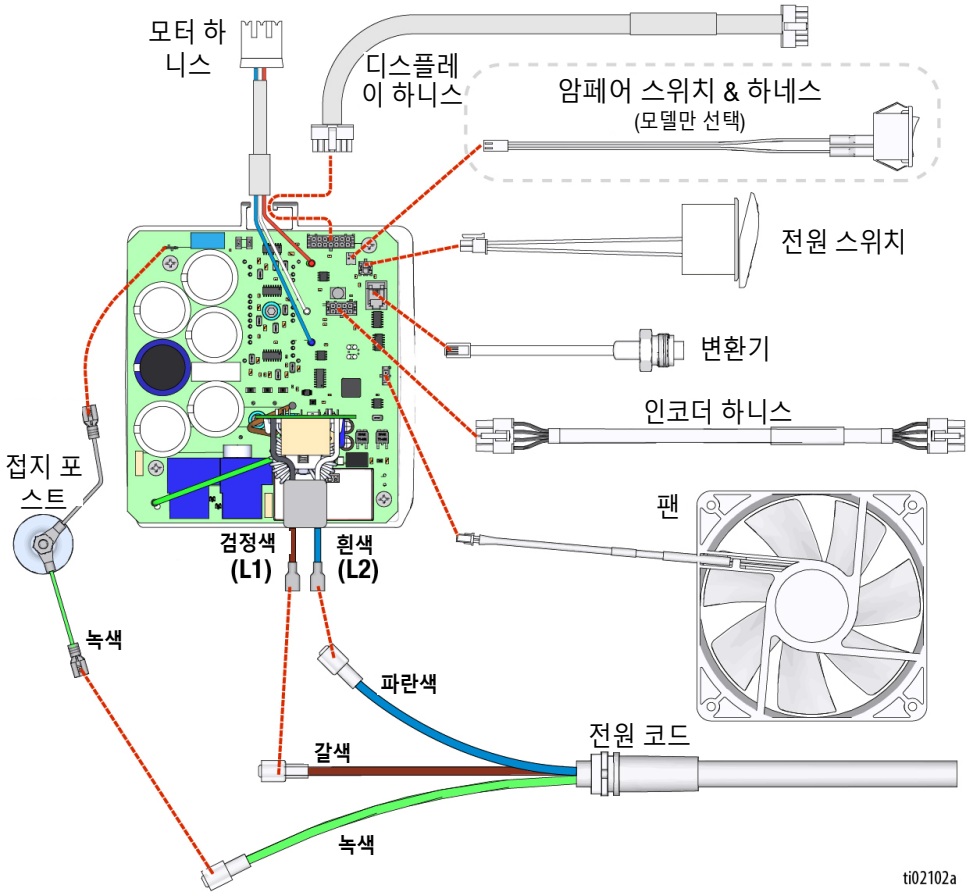

ti02102a

기술 사양

	미국	미터식
도장기		
최대 유체 작업 압력	3300 psi	228 bar, 22.8 MPa
최대 토출량		
695 XT	1.05 gpm	4.0 lpm
795 XT/Mark IV XT	1.2 gpm	4.5 lpm
1095	1.3 gpm	4.9 lpm
Mark V XT	1.5 gpm	5.6 lpm (110V) / 4.6 lpm (230V) / 4.7 lpm (220V)
Mark VII	해당 사항 없음	6.4 lpm
최대 팁 사이즈		
695 XT	0.031에 표시된 장착 구멍 치수를 이용하여 장착 구멍을 뚫습니다	
795 XT	0.033에 표시된 장착 구멍 치수를 이용하여 장착 구멍을 뚫습니다	
1095 XT		
110-120V 모델	0.037에 표시된 장착 구멍 치수를 이용하여 장착 구멍을 뚫습니다	
220-240V 모델	0.035에 표시된 장착 구멍 치수를 이용하여 장착 구멍을 뚫습니다	
Mark IV XT	0.033에 표시된 장착 구멍 치수를 이용하여 장착 구멍을 뚫습니다	
Mark V XT		
110-120V 모델	0.039에 표시된 장착 구멍 치수를 이용하여 장착 구멍을 뚫습니다	
220-240V 모델	0.035에 표시된 장착 구멍 치수를 이용하여 장착 구멍을 뚫습니다	
Mark VII XT	0.041에 표시된 장착 구멍 치수를 이용하여 장착 구멍을 뚫습니다	
유체 배출구 NPSM		
695 XT, 795 XT, 1095 XT	1/4 in.	
Mark IV XT, Mark V XT	3/8 in.	
Mark VII XT	1/2 in.	
발전기 최소	5000 W	
전력 요구사항		
695 XT	100-120 VAC, 15 Amp 50-60 Hz	220-240 VAC, 10 Amp 50-60 Hz
795 XT, Mark IV XT, 1095 XT, Mark V XT	100-120 VAC, 20 Amp 50-60 Hz	220-240 VAC, 10 Amp 50-60 Hz
Mark VII XT	해당 없음	220-240 VAC, 16 Amp 50-60 Hz
환경 평가	32-108 °F(0-42 °C)	
도장기 사양		
Lo-Boy		
높이	28.0 in.	71.1 cm
길이(핸들 축소됨)	29.5 in.	74.9 cm
길이(핸들 확장)	35.0 in.	88.9 cm
너비	22.3 in.	56.6 cm
중량(도장기, 호스 및 건)	90 lbs.	41 kg
표준, 695 XT/795 XT/Mark IV XT		
높이(핸들 축소)	30.5 in.	77.5 cm
높이(핸들 확장)	40.2 in.	102.1 cm
길이	25.3 in.	64.3 cm
너비	22.3 in.	56.6 cm
695/795 중량(도장기, 호스 및 건)	93 lbs.	42 kg
Mark IV 중량(도장기, 호스 및 건)	103 lbs.	47 kg
표준, 1095 XT/Mark V XT/Mark VII XT		
높이(핸들 축소)	30.5 in.	77.5 cm
높이(핸들 확장)	40.2 in.	102.1 cm
길이	25.9 in.	65.8 cm
너비	24.4 in.	62.0 cm
1095 중량(도장기, 호스 및 건)	112 lbs.	51 kg

기술 사양

Mark V 중량(도장기, 호스 및 건)		122 lbs.		55 kg	
Mark VII 중량(도장기, 호스 및 건)		126 lbs.		57 kg	
ProContractor, 695 XT/795 XT/Mark IV XT					
높이(Quick Reel 수직 핸들)		41.3 in.		104.9 cm	
길이		27.5 in.		69.9 cm	
넓이(Quick Reel 수직 핸들)		22.6 in.		57.4 cm	
넓이(Quick Reel 수평 핸들)		25.5 in.		64.8 cm	
695/795 중량(도장기, 호스 및 건)		112 lbs.		51 kg	
Mark IV 중량(도장기, 호스 및 건)		122 lbs.		55 kg	
ProContractor, 1095 XT/Mark V XT/Mark VII XT					
높이(Quick Reel 수직 핸들)		41.5 in.		105.4 cm	
길이		28.0 in.		71.1 cm	
넓이(Quick Reel 수직 핸들)		24.2 in.		61.5 cm	
넓이(Quick Reel 수평 핸들)		25.5 in.		64.8 cm	
1095 중량(도장기, 호스 및 건)		129 lbs.		59 kg	
Mark V 중량(도장기, 호스 및 건)		140 lbs.		64 kg	
Mark VII 중량(도장기, 호스 및 건)		147 lbs.		67 kg	
모든 도장기					
구성 재료					
습식 재료	아연 및 니켈 도금 탄소강, 나일론, 스테인리스강, PTFE, 아세탈, 가죽, UHMWPE, 알루미늄, 텅스텐 카바이드, 폴리에틸렌, 불소 고무, 우레탄				
노이즈** (dBA) @ 3300 psi (22.8 MPa, 228 bar)					
음압 **					
695 XT/795 XT/Mark IV XT	63 dBA				
1095 XT/Mark V XT/Mark VII XT	79 dBA				
음향 출력 **					
695 XT/795 XT/Mark IV XT	77 LwA				
1095 XT/Mark V XT/Mark VII XT	89 LwA				
참고					
** 장비로부터 3 ft(1 m) 거리에서 측정된 음압					
** ISO-9614에 따라 측정된 음력					
모든 상표 또는 등록 상표는 각 상표 소유자의 자산입니다.					
Graco 날짜 코드					
Graco 날짜 코드/일련 코드	월(1번째 문자)	년(2번째와 3번째 문자)	시리즈(4번째 문자)	부품 번호(5-10번째 문자)	시리즈(11-16번째 문자)
날짜 코드 예시: A16A	A = 1월	16 = 2016	A = 일련 제어 번호		
날짜 코드 예시: L16A232749000102	L = 12월	16 = 2016	A = 일련 제어 번호	6자리 영숫자 부품 번호	6자리 연속 일련 번호

캘리포니아 제안 65

캘리포니아 거주자

 경고: 암 및 생식 기능에 유해 - www.P65warnings.ca.gov.

Graco 표준 보증

Graco 표준 보증

Graco는 본 설명서에 언급된 모든 Graco 제조 장비와 모든 Graco 브랜드 장비에 대해, 사용할 목적으로 구매한 원래 구매자에게 판매한 날짜를 기준으로 재료 및 제조 기술상에 결함이 없음을 보증합니다. Graco가 지정한 확장, 제한 또는 특수 보증의 경우를 제외하고, 판매일로부터 열두 달 동안 Graco는 결함으로 판단되는 모든 부품을 수리 또는 교체할 것을 보증합니다. 본 보증은 장비가 Graco에서 서면으로 제공하는 권장 사항에 따라 장비를 설치, 작동 및 유지보수할 때에만 적용됩니다.

장비 사용에 따른 일반적인 마모나 잘못된 설치, 오용, 마모, 부식, 부적절한 유지보수, 부주의, 사고, 개조 또는 Graco 구성품이 아닌 부품으로 교체해서 일어나는 고장, 파손 또는 마모에는 본 보증 내용이 적용되지 않으며, Graco는 이에 대한 책임을 지지 않습니다. Graco가 공급하지 않는 구성품, 부속품, 장비 또는 자재의 사용에 따른 비호환성 문제나 Graco가 공급하지 않는 구성품, 액세서리, 장비 또는 자재 등의 부적절한 설계, 제조, 설치, 작동 또는 유지 보수로 인해 야기되는 고장, 파손 또는 마멸에 대해서도 책임지지 않습니다.

본 보증은 결함이 있다고 하는 장비를 공인 Graco 대리점으로 선납 반품하여 언급한 결함이 확인된 경우에만 적용됩니다. 주장한 결함이 확인되면 Graco는 결함 부품을 무료로 수리하거나 교체합니다. 해당 장비는 배송비를 선납한 상태로 원래 구매자에게 반송됩니다. 장비 검사에서 재료나 제조 기술상에 어떠한 결함도 발견되지 않으면 합리적인 비용으로 수리가 이루어지며, 그 비용에는 부품비, 인건비, 배송비가 포함될 수 있습니다.

본 제한적 보증은 상품성에 대한 보증 또는 특정 목적의 적합성에 대한 보증을 포함하나 이에 국한되지 않으며 기타 모든 명시적 혹은 암시적 보증을 대신합니다.

보증 위반에 대한 Graco의 유일한 책임과 구매자의 유일한 구제책은 위에 명시된 대로 따릅니다. 구매자는 다른 구제책(이윤 손실, 매출 손실, 인원 부상, 재산 손상에 대한 우발적 또는 결과적 손해나 다른 모든 우발적 또는 결과적 손실이 포함되나 여기에 제한되지 않음)을 사용할 수 없음에 동의합니다. 보증의 위반에 대한 모든 행동은 판매일로부터 2년 이내에 취해져야 합니다.

Graco는 판매되었으나 Graco가 제조하지 않은 액세서리, 장비, 재료 또는 구성품과 관련하여 어떠한 보증도 하지 않으며 상품성 및 특정 목적의 적합성을 묵시적으로 보증하지 않습니다. 판매되었으나 Graco가 제조하지 않은 품목(예: 전기 모터, 스위치, 호스 등)에는 해당 제조업체의 보증이 적용됩니다. Graco는 구매자에게 본 보증 위반에 대한 청구 시 합리적인 지원을 제공합니다.

Graco의 계약 위반, 보증 위반 또는 부주의에 의한 것인지 여부에 관계없이 Graco는 어떠한 경우에도 본 계약에 따라 Graco가 공급하는 장비 때문에 혹은 판매된 제품의 설치, 성능 또는 사용으로 인해 발생하는 간접적, 부수적, 파생적 또는 특별한 손해에 대해 책임지지 않습니다.

Graco 정보

Graco 제품에 대한 최신 정보는 다음 페이지를 참조하십시오.

<http://www.graco.com/kr/ko.html>

특히 정보는 다음 페이지를 참조하십시오. www.graco.com/patents

주문 하려면 Graco 대리점에 연락하거나 1-800-690-2894로 전화를 걸어 가장 가까운 대리점을 찾으십시오.



본 문서에 포함된 모든 문서상 도면상 내용은 이 문서 발행 당시의 가능한 가장 최근의 제품 정보를 반영하는 것입니다. Graco는 언제든지 예고 없이 변경할 수 있는 권리를 보유합니다.

원본 설명서의 번역본. This manual contains Korean. MM 3B0070

Graco 본사: Minneapolis

해외 영업소: 벨기에, 중국, 일본, 한국

GRACO INC. AND SUBSIDIARIES • P.O. BOX 1441 • MINNEAPOLIS MN 55440-1441 • USA

Copyright 2023, Graco Inc. 모든 Graco 제조 사업장은 ISO 9001에 등록되어 있습니다.

www.graco.com
개정판 D, 2024년 5월