

电动无气喷涂机

适用于建筑涂料和涂层的便携式无气喷涂应用。仅适合专业用途。未获准用于易爆环境或危险（分类）场所。

型号：695 XT、795 XT、1095 XT、Mark IV XT、Mark V XT 及 Mark VII XT

3300 psi (228 bar、22.8 MPa) 最大工作压力

有关型号资料和核准情况，请参见第 4-6 页。



重要安全说明书

使用设备之前，请阅读本手册及相关手册、以及设备上注明的所有警告及说明。请熟悉操控后正确使用设备。妥善保存以上说明书。

相关手册	说明
3A6285	喷枪 (Contractor PC)
311254	Flex Plus™ 喷枪
308491	重型质感涂料喷枪
3A9391	泵
3A9347	XT QuickReel™

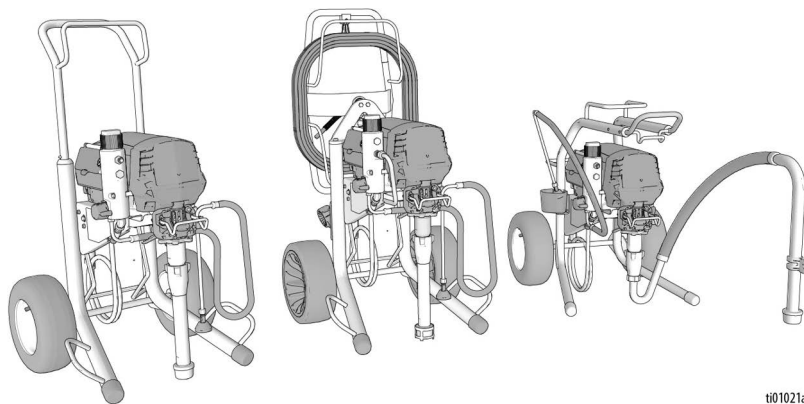

t01021a



仅使用固瑞克正品备件。
使用非固瑞克备件予以替换可能导致保修无效。

目录

目录

手册译本	3
型号	4
安全符号	7
一般警告	8
组件识别	12
标准型号	12
ProContractor 型号	13
LoBoy 型号	14
控制器和显示屏	15
接地	16
加长电线	16
料桶	16
泄压步骤	17
设置	19
启动	22
操作	24
喷嘴安装	24
性能模式	24
放大开关	25
喷涂	25
清除喷嘴堵塞物	26
清洗	26
数字显示	29
操作主菜单	29
选择性能模式	30
TurboClean	30
Watchdog	31
已存储数据显示	31
旋钮校准	32
传感器校准	33
BlueLink [®] 应用程序	34
更换 BlueLink 电池	35
维护	36
故障排除	37
维修	42
零配件	46
备注	63
接线图	64
技术参数	67
美国加州第 65 号提案	69
Graco 标准保修	70
固瑞克信息	71

手册译本

可在线访问 www.graco.com，或通过扫描下方二维码“语言链接”下列出的二维码，查阅本产品的电子版手册译本。此处列出了各类可用的翻译版本及其各自的固瑞克手册编号，可供参考。

中文	3B0081	法语	3B0088
丹麦语	3B0084	波兰语	3B0096
保加利亚语	3B0080	爱沙尼亚语	3B0086
克罗地亚语	3B0082	瑞典语	3B0102
土耳其语	3B0103	立陶宛语	3B0094
希腊语	3B0090	罗马尼亚语	3B0098
德语	3B0089	芬兰语	3B0087
拉脱维亚语	3B0093	英语	3B0070
挪威语	3B0095	荷兰语	3B0085
捷克语	3B0083	葡萄牙语	3B0097
斯洛伐克语	3B0099	西班牙语	3B0101
斯洛文尼亚语	3B0100	韩语	3B0092
日语	3B0091		

语言链接





若要在线查找手册译本，请扫描二维码然后在出现的网页上找到对应的手册。







型号

型号

标准型号



认证标志	VAC	型号	型号编号
	110-120V	695 XT	19F545
		Ultimate 695 XT	826295
		795 XT	19F710
		Ultimate 795 XT	826298
		Mark IV XT	19F549
		1095 XT	19F546
		Ultimate 1095 XT	826300
		Mark V XT	19F550
	220-240V	695 XT	19F727
		795 XT	19F731
		1095 XT	19F735
		Mark V XT	19F739
		Mark VII XT	19F743
	100-120V	695 XT	20B963
	100-120V	695 XT	19F728
		795 XT	19F732
		Mark V XT	19F740
	220-240V	695 XT	19F712
		795 XT	19F715
		1095 XT	19F720
		Mark V XT	19F723

ProContractor 型号

认证标志	VAC	型号	型号编号
	110-120V	695 XT	19F547
		Ultimate 695 XT	826297
		795 XT	19F711
	110-120V	Ultimate 795 XT	826299
		Mark IV XT	19F551
		1095 XT	19F548
	110-120V	Ultimate 1095 XT	826301
		Mark V XT	19F552
			220-240V
20B951			
795 XT	20B953		
	19F733		
1095 XT	20B955		
	19F736		
Mark V XT	20B959		
	19F741		
	220-240V	Mark VII XT	19F744
			20B961
	100-120V	695 XT	20B964
		1095 XT	20B965
	100-120V	695 XT	19F730
		795 XT	19F734
		Mark V XT	19F742
	220-240V	695 XT	19F714
		795 XT	19F717
		1095 XT	19F721
		Mark V XT	19F724
	100-120V	Mark V XT	19F725

型号

LoBoy 型号

认证标志	VAC	型号	型号编号
 c  us Intertek	110-120V	695 XT	19F553
		Ultimate 695 XT	826296
	220-240V	695 XT	19F713

安全符号

本手册和警告标签上均出现以下安全符号。阅读下表，理解每个符号的含义。

标志	含义
	触电危险
	设备误用危险
	手指夹点危险
	火灾和爆炸危险
	活动部件危险
	皮肤注射危险
	皮肤注射软管危险
	溅泼危险

标志	含义
	请勿将手放在喷嘴前面
	请勿将手或其他身体部位靠近流体出口
	消除火源
	避免使用喷射软管
	接地设备
	按照泄压步骤执行
	阅读手册
	穿戴个人防护用品



安全警示符号

此符号表示：注意！提高警惕！本手册通篇采用这一符号来表示重要安全信息。

一般警告

一般警告

以下各项警告在本手册中通用。使用本设备之前，请阅读、理解并遵守所有警告内容。不遵守警告可能会导致严重受伤。

警告



接地

本产品必须接地。若发生电路短路，接地可向电流提供一条释放线路，从而降低触电危险。本产品配有接地线以及相应的接地插头。必须将该插头插入已根据当地法规条例正确安装并接地的电源插座上。

- 接地插头安装不当会导致电击危险。
- 需要修理或更换电线或插头时，不要将接地线连接至任一电源端子上。
- 绝缘外层为绿色（带或不带黄色条纹）的导线为接地线。
- 若无法完全理解接地说明，或不确定本产品是否已正确接地，则应当咨询具有资质的电工或是维护人员。
- 不得改装所提供的插头。若无法将其插入电源插座内，则应由具有资质的电工完成电源插座安装。
- 本产品适用于标称电压为 120 V 或 230 V 的电路，其接地插头与下图所示的插头类似。

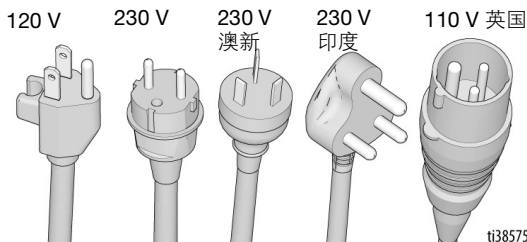

- 只能将本产品连接至与该插头具有相同构造的电源插座中。
- 此产品不得使用 3 转 2 转接头。

加长电线：

- 只能使用 3 芯加长电线，而且其一端要有一个接地插头，另一端要有一个可接受该产品所带插头的接地插座。
- 请确保您的延长线无损坏。
- 若必须使用加长电线，请使用规格至少为 12 AWG (2.5 mm²) 的线来承载本产品的输出电流。
- 截面较小的电线可能导致线内电压下降、功率损失，进而造成过热。

警告



火灾和爆炸危险

工作区内的易燃烟雾（如溶剂及油漆烟雾）可能会被点燃或引发爆炸。为避免火灾及爆炸：



- 请勿在明火或点火源附近（例如，香烟、马达和电气设备）喷涂易燃或可燃材料。
- 涂料或溶剂流过设备表面可能会产生静电。在存在溶剂或涂料烟雾的环境中，静电可能会引发火灾或爆炸危险。喷涂系统的所有零配件（包括泵体、软管组件以及喷涂区内和周围的物体）均应正确接地，防止静电放电和火花。应使用固瑞克导电或已接地的高压无气涂料喷涂机软管。



- 确保所有容器及收集系统均已接地，防止静电放电。除非料桶内胆防静电或导电，否则请勿进行使用。



- 连接到接地插座并使用接地的加长电线。请勿使用“3 转 2”转接头。
- 请勿使用含有卤代烃的涂料或溶剂。
- 请保持喷涂区域通风良好。请保持整个区域内新鲜空气充足。
- 喷涂机可能会产生电火花。进行喷涂、冲洗、清洁或检修时，请将泵组件置于离喷涂区至少 20 英尺（6.1 米）的通风良好处。不得喷涂泵组件。
- 请勿在喷涂区域吸烟，或在存在火花或火焰的情况下进行喷涂。
- 请勿在喷涂区域操作电灯开关、发动机或其他可产生电火花的产品。
- 存在易燃烟雾时，请勿插拔电源插头及开关电灯。
- 请保持该区域清洁，切勿放置涂料或溶剂容器、碎片及其他易燃材料。
- 务必了解所喷涂的涂料和溶剂成分。阅读随涂料和溶剂提供的所有安全数据表 (SDS) 和容器标牌。务必遵守涂料及溶剂厂家的安全规范。
- 工作区内须始终配备有效的灭火器。
- **若出现静电火花或感到有电击，则应立即停止操作。**找出并改正问题之前，请勿使用设备。

警告



皮肤注射危险

高压喷射能够将毒素注射到体内，造成严重的身体伤害，最终可能导致截肢。如被喷到，**请立即就医**。



● 请勿将喷枪对准任何人员或动物进行喷涂。



● 双手及身体的其他部位应远离喷射物。例如，请勿尝试用身体的任何部位阻止泄露。



● 应始终采用喷嘴护罩。不得在未安装喷嘴护罩的情况下进行喷涂。



● 应使用固瑞克喷嘴。

● 清洗和更换喷嘴时务必谨慎小心。若喷涂时出现喷嘴堵塞，请遵照**泄压步骤**关机并释放压力，然后再卸下喷嘴进行清洁。

● 设备断电后仍持有压力。在无人照看时，不要使设备处于通电或受压状态。设备在无人值守或未使用时，以及在维修、清洁或卸下零部件之前，请执行**泄压步骤**。

● 应检查软管和零部件是否存在损坏。请更换所有已损坏的软管或零部件。

● 此系统可产生 **3300 psi** 的压力。使用额定压力至少为 **3300 psi** 的固瑞克备用零件或配件。

● 不进行喷涂时，务必扣上扳机锁。确保扳机锁能够正常工作。

● 操作设备之前，应确保所有连接处均牢固安全。

● 了解如何快速关机和释放压力。务必完全熟悉装置控制。



设备误用危险

误用设备会造成人员重伤或死亡。

● 喷涂时须始终佩戴对应的手套、护目镜及呼吸器或面罩。

● 请勿在儿童附近进行操作或喷涂。始终让儿童远离喷涂机。

● 请勿将身体过度探出，或者站在不稳定的支撑物上。确保立足点稳当，并保持平衡。

● 保持警觉并专注于自身正在进行的操作。

● 疲劳时、受药物或酒精影响时不得使用此设备。

● 请勿扭绞或过度弯曲软管。

● 请勿在超出固瑞克指定的压力或温度的环境中使用软管。

● 请勿借助软管来拽拉或提升设备。

● 请勿使用短于 **25 英尺（7.6 米）** 的软管进行喷涂。

● 请勿对设备本身进行改动或改装。改动或改装操作会导致机构认证失效并带来安全隐患。

● 请确保所有设备均已进行评级，并批准用于所处环境。

警告

 	<p>触电危险</p> <p>设备必须接地。接地不当、设置不正确或使用不当均有可能造成触电。</p> <ul style="list-style-type: none"> ● 进行设备维修之前，要关闭电源并切断电源线的连接。 ● 只能连接至接地电源插座。 ● 只能使用 3 芯加长电线。 ● 确保电源及延长电线上的接地插脚完好无损。 ● 避免设备接触雨水。请将设备于室内保存。 ● 请断开电源等待五分钟后，再进行维修。 ● 只能通过授权服务中心更换损坏的电源线。
	<p>高压铝质零配件危险</p> <p>在压力设备中使用与铝不兼容的流体会导致严重的化学反应和设备破裂。未遵循本警告可能导致死亡、重伤或财产损失。</p> <ul style="list-style-type: none"> ● 不得使用 1,1,1-三氯乙烷、二氯甲烷、其他卤代烃溶剂或含有该等溶剂的流体。 ● 请勿使用氯漂白剂。 ● 许多其他流体可能含有与铝发生反应的化学物质。联系您的材料供应商，了解化学相容性信息。
  	<p>活动部件危险</p> <p>活动部件可能挤夹或切断手指及身体的其他部位。</p> <ul style="list-style-type: none"> ● 远离活动部件。 ● 请勿在没有防护罩或护盖的情况下操作设备。 ● 设备可以在没有警告的情况下启动。在检查、移动或维修设备之前，应按照本手册中的泄压流程进行操作，断开所有电源连接。
	<p>有毒液体或烟雾危害</p> <p>如果吸入有毒的烟雾、食入有毒的流体或让它们溅到眼睛里或皮肤上，都会导致严重受伤或死亡。</p> <ul style="list-style-type: none"> ● 请阅读安全数据表 (SDS)，熟悉所用流体的特殊危险性。 ● 危险性液体须存放在规定的容器内，并按照适用的规定要求进行处置。
	<p>个人防护装备</p> <p>在工作区内请穿戴对应的防护装备，以免受到严重伤害，包括眼睛损伤、听力受损、吸入有毒烟雾以及烧伤。此类防护装备包括但不限于：</p> <ul style="list-style-type: none"> ● 防护眼镜和听力保护装置。 ● 流体和溶剂制造商推荐使用的呼吸器、防护服和手套。

组件识别

组件识别

标准型号

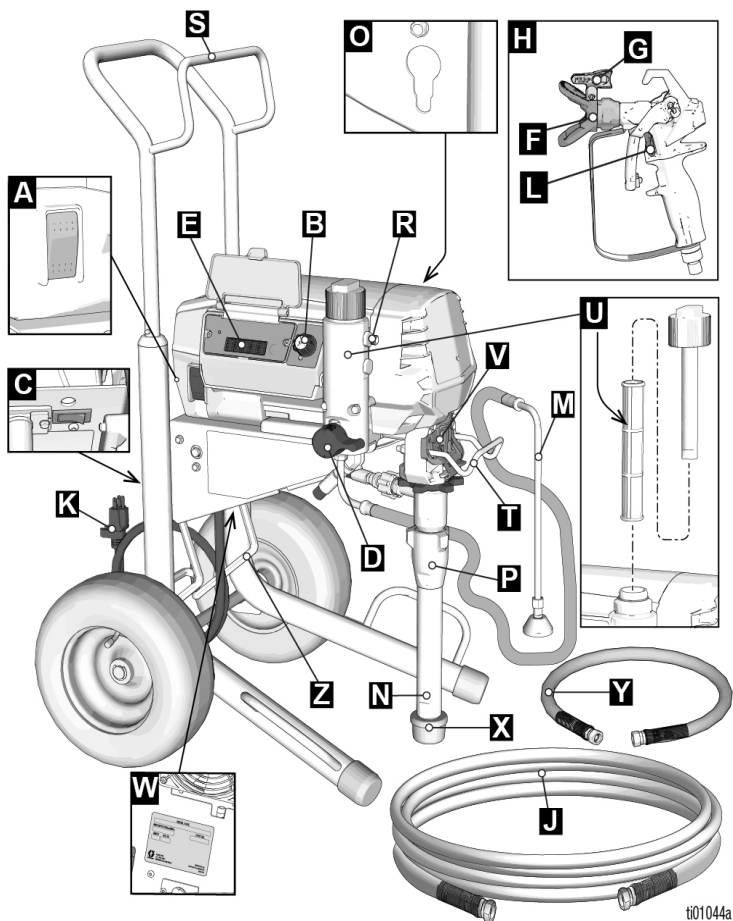

ti01044a

A	ON/OFF 开关
B	压力控制器
C	放大器开关 (如配备)
D	填料阀
E	控制器和显示屏 (参见第 15 页详图)
F	喷嘴护罩
G	喷嘴
H	喷枪
J	无气软管
K	电源线
L	扳机锁
M	排放管

N	吸料管
O	泵杆拉功能件
P	泵
R	流体出口
S	软管/缠绕软管
T	桶挂钩
U	过滤器
V	护手板/TSL 加注端口
W	序列号标签
X	入口过滤器
Y	快接软管 (仅限 Mark 型号)
Z	支架

ProContractor 型号

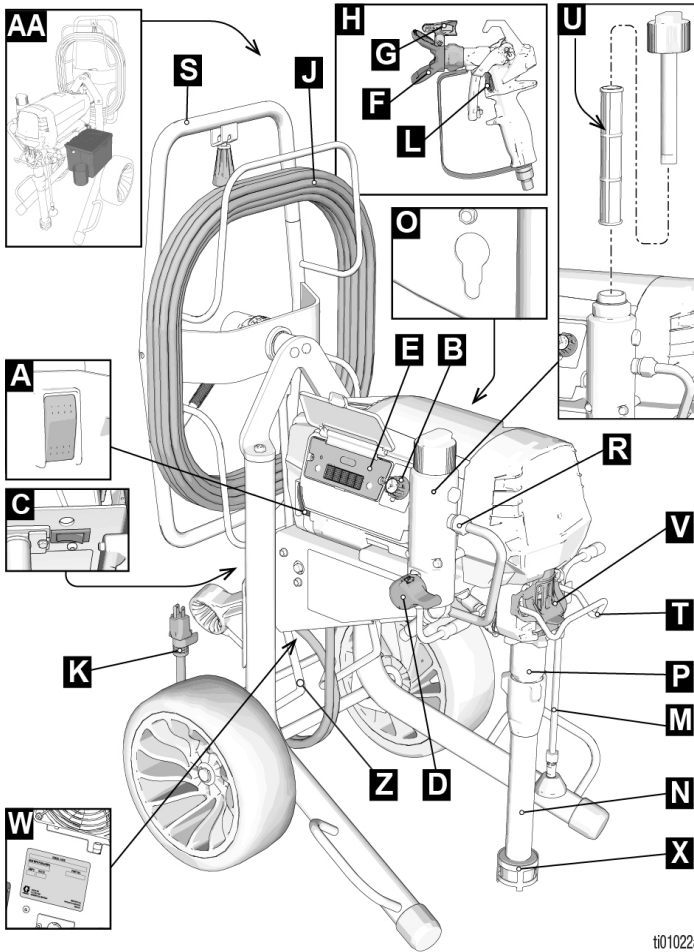

t101022a

A	ON/OFF 开关
B	压力控制器
C	放大器开关 (如配备)
D	填料阀
E	控制器和显示屏 (参见第 15 页详图)
F	喷嘴护罩
G	喷嘴
H	喷枪
J	无气软管
K	电源线
L	扳机锁
M	排放管

N	吸料管
O	泵杆拉功能件
P	泵
R	流体出口
S	软管卷盘
T	桶挂钩
U	过滤器
V	护手板/TSL 加注端口
W	序列号标签
X	入口过滤器
Z	支架
AA	工具箱 (仅限欧洲、中东和非洲以及英国型号)

组件识别

LoBoy 型号

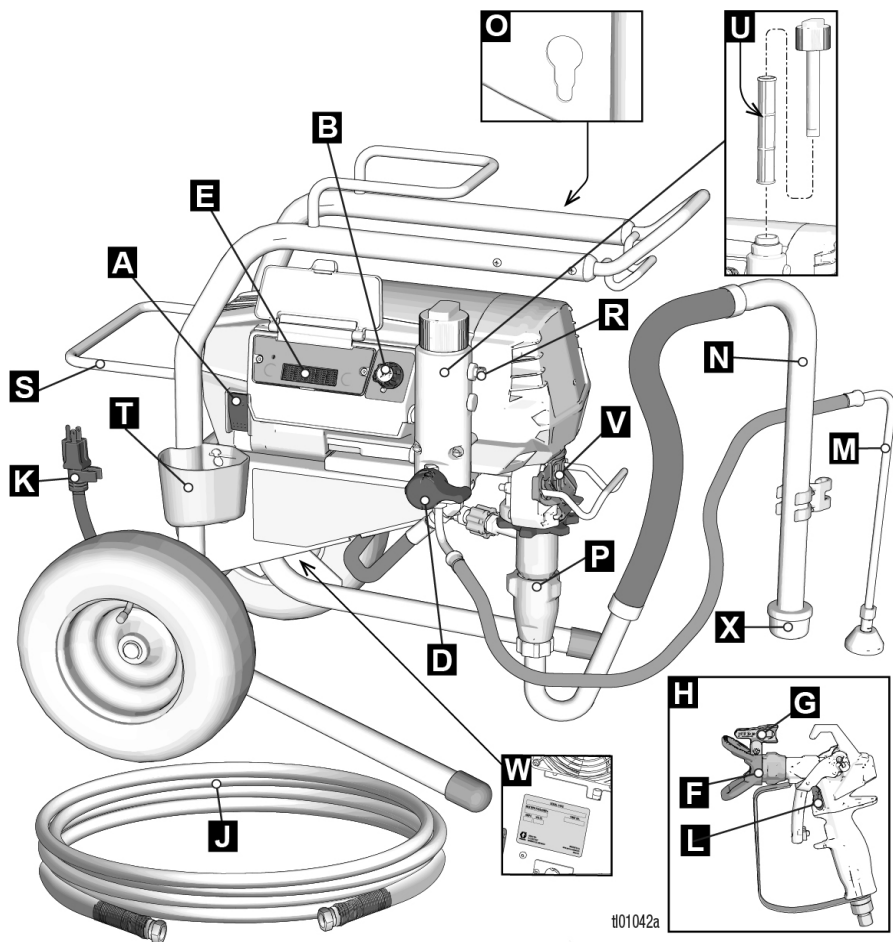

#101042a

A	ON/OFF 开关
B	压力控制器
D	填料阀
E	控制器和显示屏 (参见第 15 页详图)
F	喷嘴护罩
G	喷嘴
H	喷枪
J	无气软管
K	电源线
L	扳机锁
M	排放管
N	吸料管

O	泵杆拉功能件
P	泵
R	流体出口
S	软管/缠绕软管
T	滴水杯
U	过滤器
V	护手板/TSL 加注端口
W	序列号标签
X	入口过滤器

控制器和显示屏

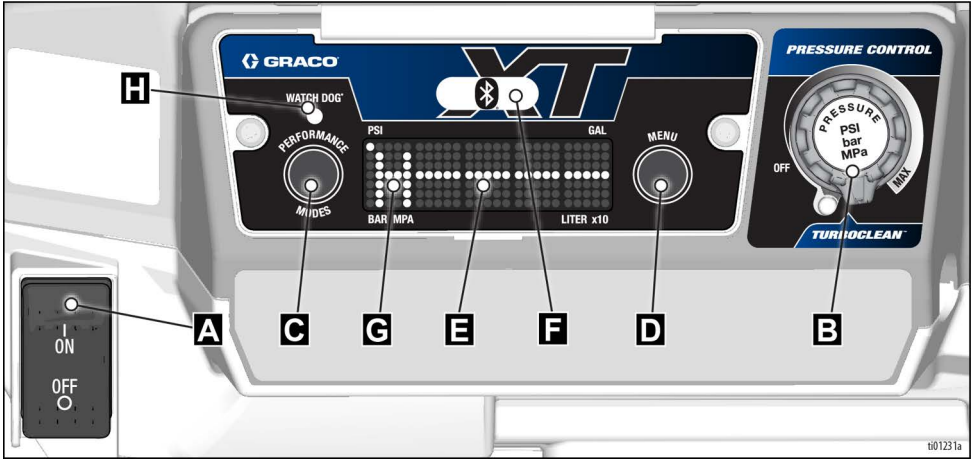

A	ON/OFF 开关
B	压力控制器
C	性能模式按钮
D	菜单按钮
E	LED 显示屏
F	BlueLink 指示灯（如适用）
G	性能模式指标
H	Watchdog™ 指示灯

接地

接地

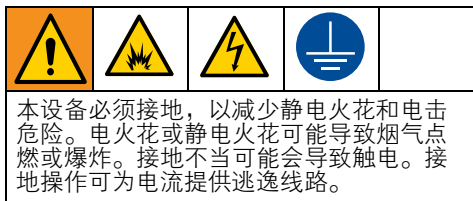

本喷涂机配有电源线，其中含有接地线和相应的接地插头。

必须将该插头插入按当地规定及要求正确安装且接地的电源插座上。

请勿对所提供的插头进行改造；若无法将其插入电源插座内，请由具有资质的电工安装正确的电源插座。

加长电线

使用接地端未损坏的延长线。如需使用延长线，请用规格最小为 12 AWG (2.5 毫米²) 的 3 芯线。

注意：规格更小或长度更长的加长电线会降低喷涂机的工作性能。

料桶

溶剂及油性流体：遵循当地法规。仅使用导电的金属料桶，放到接地的表面上，例如水泥地。

请勿将料桶放在非导电的表面上（例如纸或纸板），这会影响接地导通性。

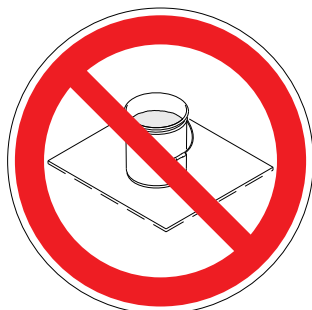

始终将金属料桶接地：将接地线连接到料桶上。将一端夹在料桶上，并将另一端夹在真正的接地面上（例如金属水管）。

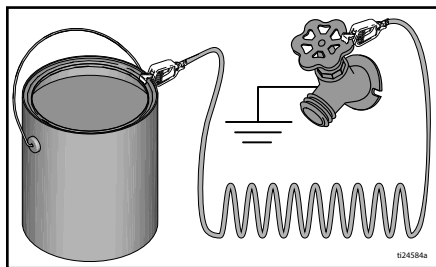

为在冲洗喷涂机或泄压时保证接地导通性：将喷枪的金属部分牢牢固定至接地金属料桶的一边，然后启动喷枪。

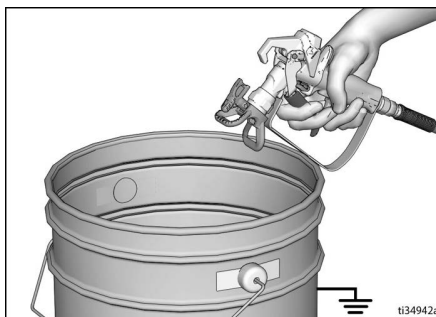

泄压步骤



看见此符号时，请执行泄压步骤。

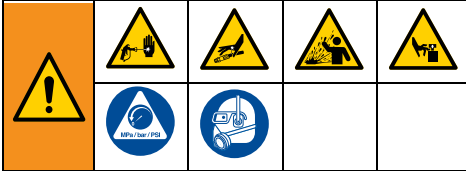

本设备在手动释放压力之前一直处于加压状态。为防止加压流体造成人员重伤（如喷射到皮肤、流体溅泼和零部件移动），每次停止喷涂时和清洗、检查或维修设备前，请按照**泄压步骤**执行。

1. 锁上扳机锁。

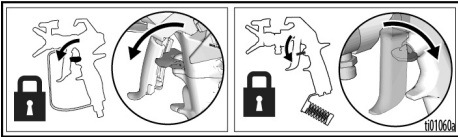

2. 将“开/关”开关切换至**关(OFF)**位置。

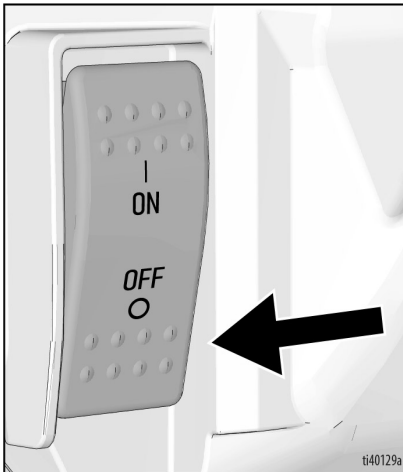

3. 将压力控制切换到**关**位置。

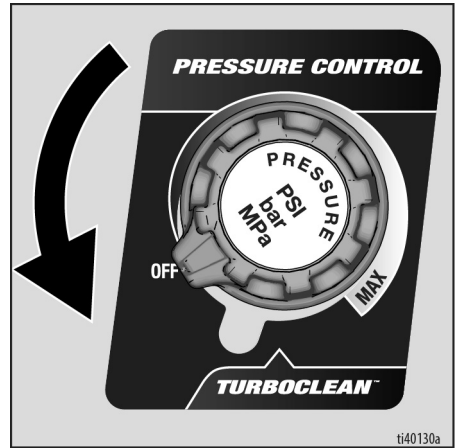

4. 将排放管放入桶内，然后调低填料阀，方可释放压力。准备再次喷涂之前请保持填料阀处于向下（排放）的位置。

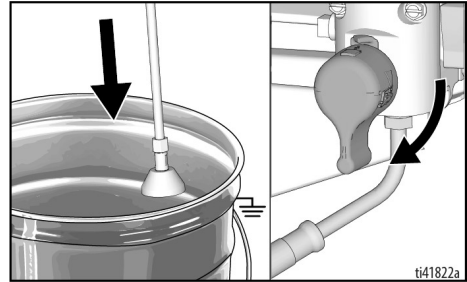

泄压步骤

5. 将喷枪的金属部分紧紧靠在接地金属桶上。使喷枪对准料桶。松开扳机锁，然后扣动喷枪扳机以泄压

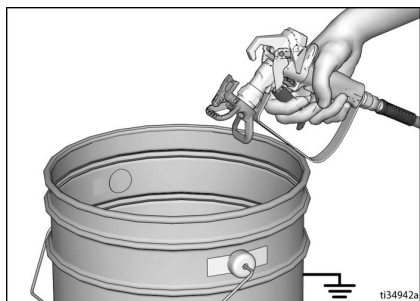

6. 锁上扳机锁。
7. 若怀疑喷嘴或软管堵塞、未完全泄压，则应：
 - a. 使用扳手，十分缓慢地松开喷嘴护套的固定螺母或软管末端的接头，缓慢泄压。
 - b. 使用扳手，完全松开螺母或接头。
 - c. 请清理软管或喷嘴的堵塞物。

扳机锁

停止喷涂时要始终锁上扳机锁，以免摔落或碰撞时或手指意外扣动喷枪扳机。

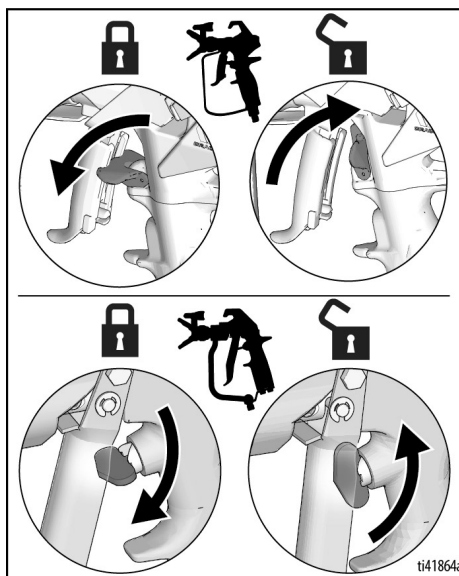

设置

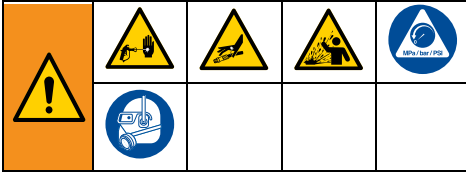

当首次或长期存储后拆除喷涂机包装时，执行设置程序。执行首次设置时，应拆除流体出口的装运丝堵。喷涂机在系统中配备了 Pump Armor™。

1. 将固瑞克无气软管连接到流体出口。使用两个扳手拧紧固定。

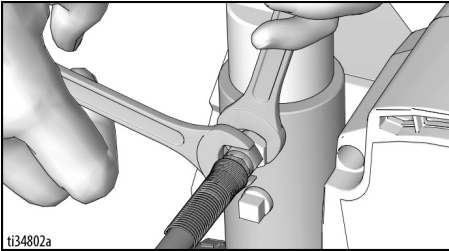

2. 将软管的另一端连接到喷枪上。

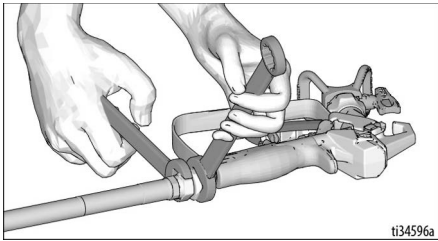

3. 使用两把扳手拧紧固定。
4. 锁上扳机锁。



5. 取下喷嘴护罩。

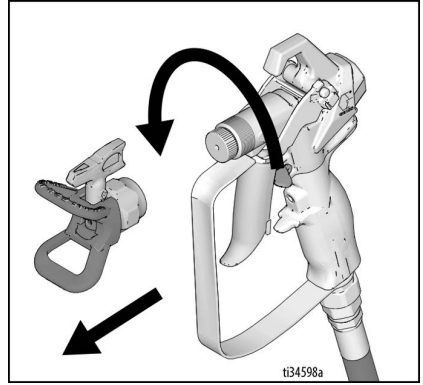

6. 首次拆除喷涂机的包装时，拆除入口过滤器的包装材料。长期存放后，应检查入口过滤器是否有堵塞物和碎屑。

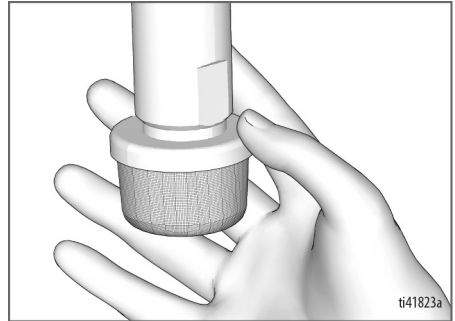
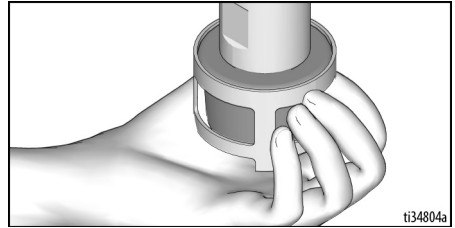

设置

7. 应用 TSL 填充 TSL 加注端口 (V)，以免填料过早磨损。每日或每次喷涂时应执行此操作。

- 将 TSL 瓶嘴放到喷涂机正面护手板的顶部中间开口。
- 挤压瓶身喷出足量 TSL，填充泵杆和密封螺母之间的空隙。

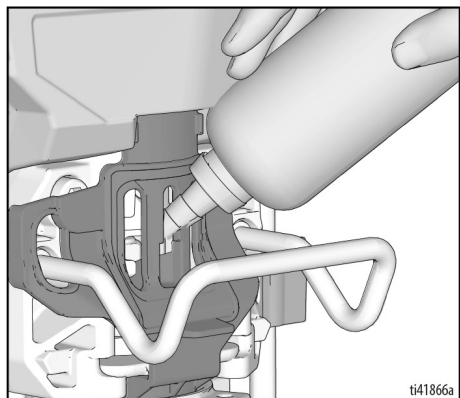

8. 确保“开/关”开关处于**关**状态，且压力控制处于**关**位置。

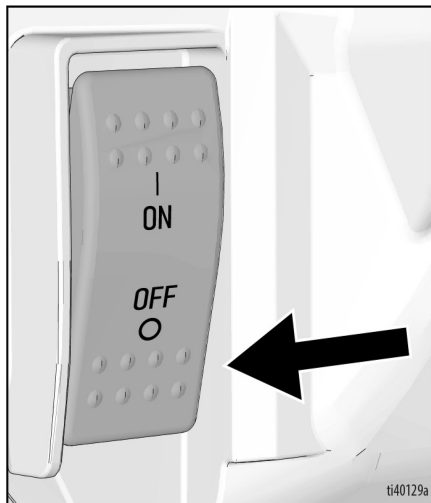

9. 将电源线插头插入正确接地的电源插座上。

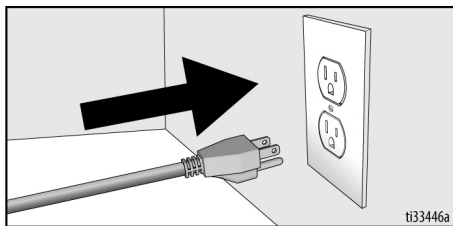

10. 将填料阀向下旋转至泄流位置。

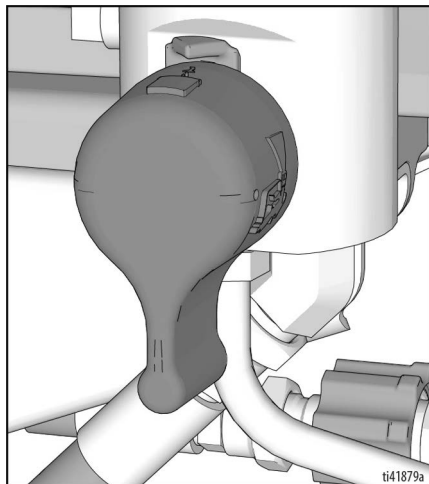

11. 将带有排放管的吸料管放入含有部分冲洗液的接地金属桶内。请参见**接地**，第 16 页。

注意：检查冲洗液是否与喷涂料兼容。可能需要使用兼容冲洗液进行第二次冲洗。乳胶漆用水，油性涂料用矿物油精。

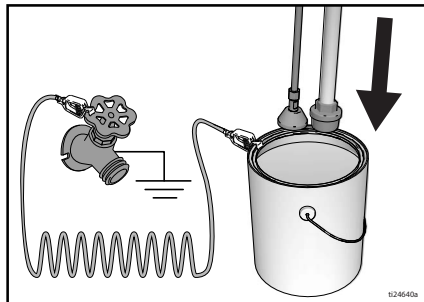

12. 将“开/关”开关转到**开**位置。

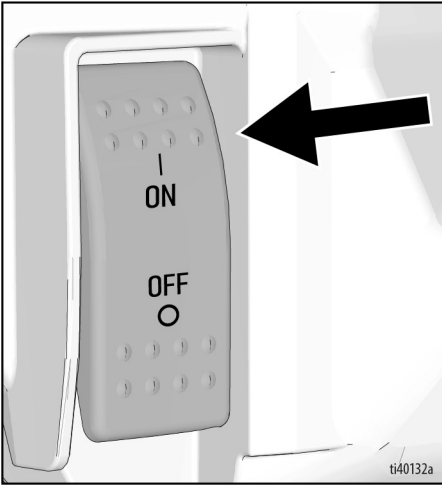

13. 将填料阀转到水平位置。放开扳机锁。

14. 开启压力控制，直到喷涂机开始运行。



15. 将喷枪的金属部分紧紧靠在接地金属桶上。扣动喷枪扳机并冲洗一分钟。

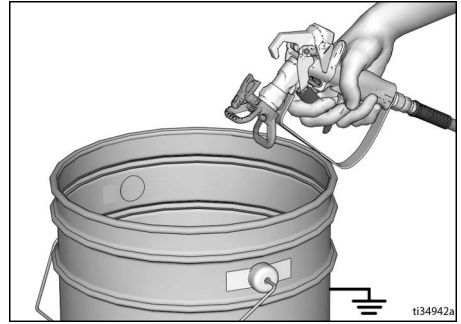

16. 将“打开/关闭”开关切换至**关闭**位置。

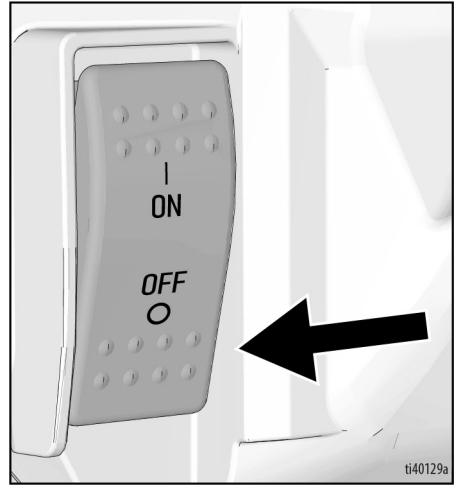

17. 锁上扳机锁。

18. 喷涂机已准备就绪，可随时启动。

启动

启动

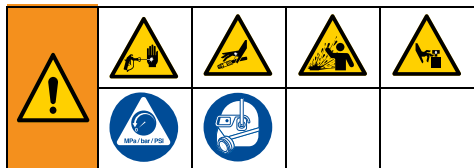

1. 执行泄压步骤，第 17 页。
2. 取下喷嘴护罩和喷嘴。
3. 将压力控制转到关位置。

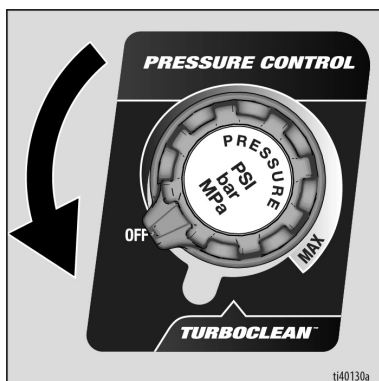

4. 将填料阀关小。
5. 将 ON/OFF 开关调到打开(ON)位置。

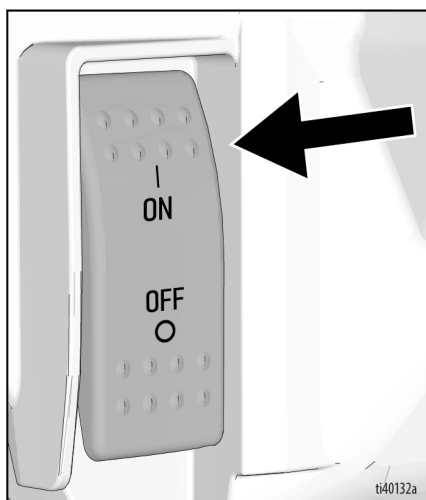

6. 将吸料管放入桶内。将排放管放入废液料桶中。

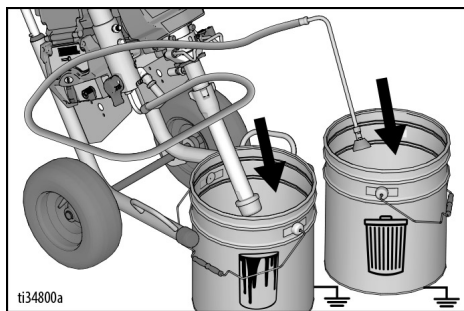

7. 将压力控制旋钮转到 10 点钟位置。让涂料通过回流管循环 15 秒钟。

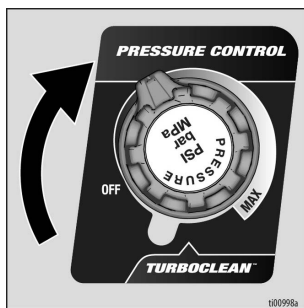

8. 将填料阀转到水平位置。放开扳机锁。

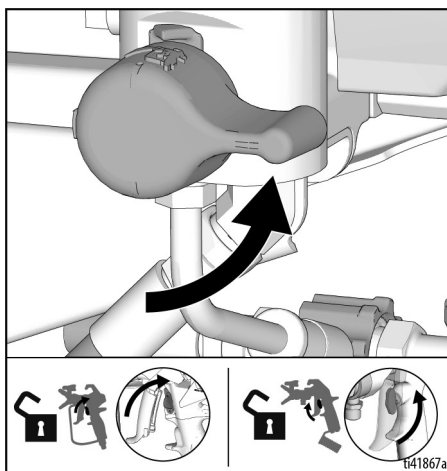

9. 将喷枪的金属部分紧紧靠在接地的金属桶上。扣动喷枪扳机，直到出现涂料。

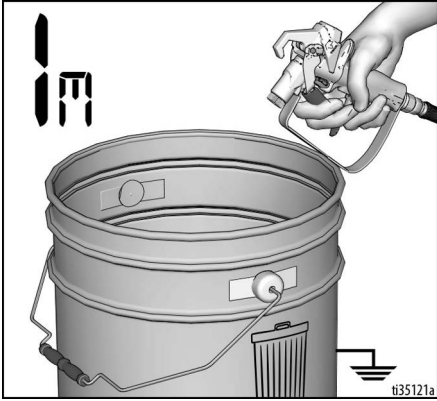

10. 将喷枪移向涂料桶，并扣动扳机保持 20 秒钟。释放扳机，让喷涂机憋压。锁上扳机锁。



<p>高压喷涂能将有毒物质注射至体内，导致严重的身体伤害。不要用手或抹布去堵住泄漏的材料流。</p>				

11. 检查无气软管连接是否存在泄漏。若发生泄漏，请按照**泄压步骤**，第 17 页，然后拧紧所有管件，并重复启动程序。若无泄漏，请继续下一步。
12. 请遵循**喷嘴安装**，第 24 页。对于喷枪组件的说明，请参见单独的喷枪手册。

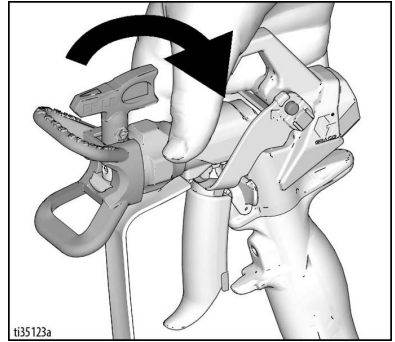

操作

喷嘴安装



为避免因喷射到皮肤上造成严重受伤，安装或卸下喷嘴及其护罩时，切勿将手放在喷嘴前方。

1. 执行**泄压步骤**，第 17 页。
2. 使用喷嘴 (A) 将 OneSeal™ (B) 插入喷嘴护罩 (C) 中。

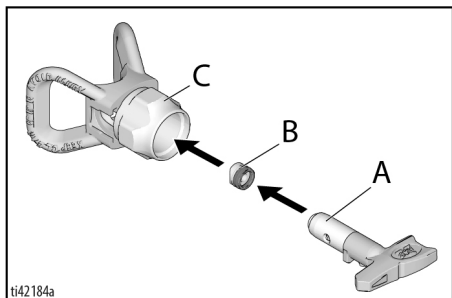

3. 插入喷嘴。

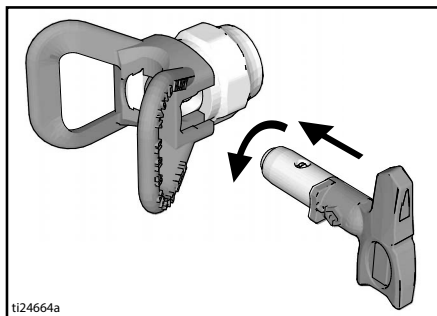

4. 将组件拧到喷枪上。拧紧。

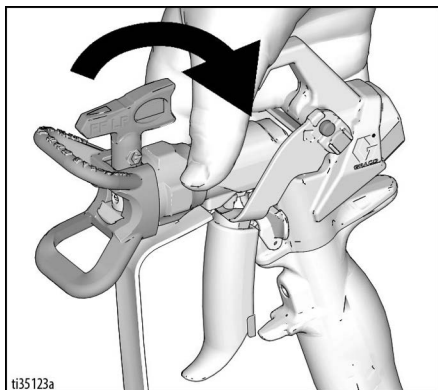

性能模式

本机配有两种性能模式。

LP (低压) 模式 (L): 50-2,000 psi。该模式最适合用于低压开关喷嘴 (FFLP、LP 及 WRLP)。

HP (高压) 模式 (H): 600-3,300 psi。该模式最适合用于任一开关喷嘴。

若要选择或更改性能模式，请参阅**选择性能模式**，第 30 页。

放大开关

230V Mark VII 设备包含一个放大开关，可将电流从 10 安培放大到 16 安培。

100-120v 795、1095、Mark IV 和 Mark V 设备包含一个放大开关，可将电流从 15 安培放大到 20 安培。

如图所示，此开关位于电源线的右侧。

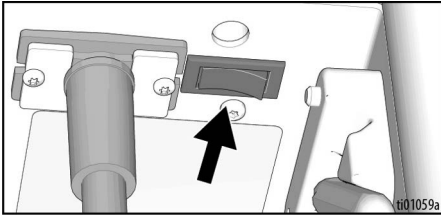

喷涂

若采用 RAC X™ 低压开关喷嘴 (FFLP、LP 及 WRLP)，则可降低喷涂压力。以较低压力进行喷涂可减少过量喷涂，并降低喷嘴磨损。调节喷涂机压力，尽量减少过量喷涂。

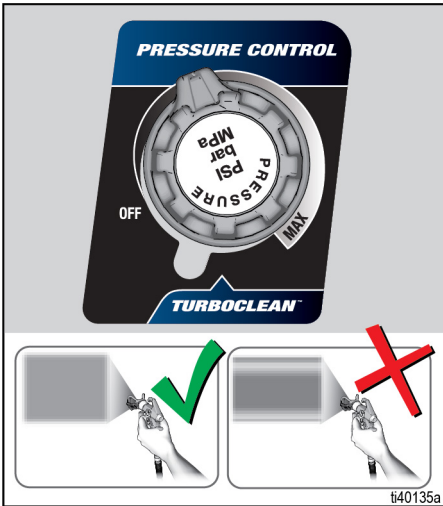

喷涂雾化、均匀分布的扇形喷型

喷涂尾部

1. 喷涂试验喷型。调整压力以消除厚边。

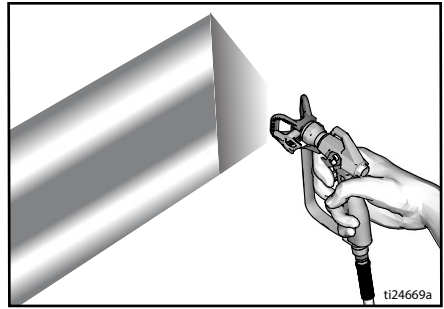

2. 如果无法通过调整压力消除厚边，可采用尺寸较小的喷嘴。
3. 距离表面 10-12 英寸 (25-30 厘米) 垂直握住喷枪。来回喷涂使重叠区达到 50%。

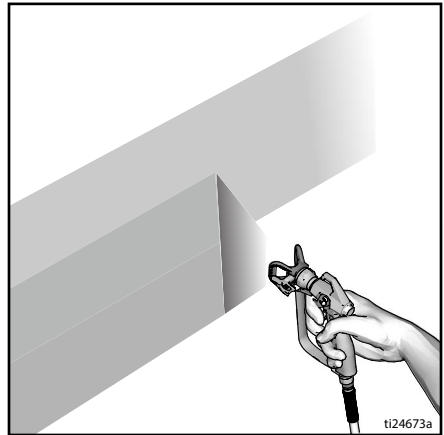

4. 在开始移动后扣动喷枪扳机。在停止喷涂前松开喷枪扳机。有关喷涂的其他信息，请参见单独的喷枪手册。

操作

清除喷嘴堵塞物



1. 释放扳机。锁上扳机锁。旋转喷嘴。放开扳机锁。对着废液存放处扣动喷枪扳机以清除堵塞物。

疏通



2. 锁上扳机锁。将喷嘴旋转到原始位置。松开扳机锁，继续喷涂。

喷涂

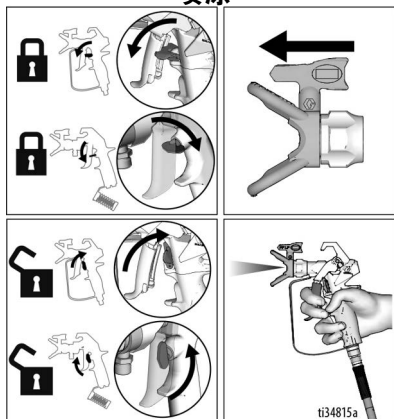

清洗

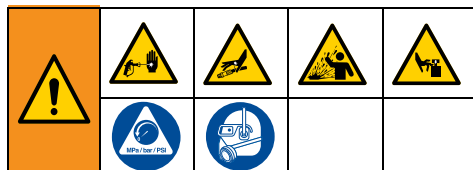

1. 执行泄压步骤，第 17 页。
2. 取下喷嘴护罩和喷嘴。有关其他信息，请参见单独的喷枪手册。

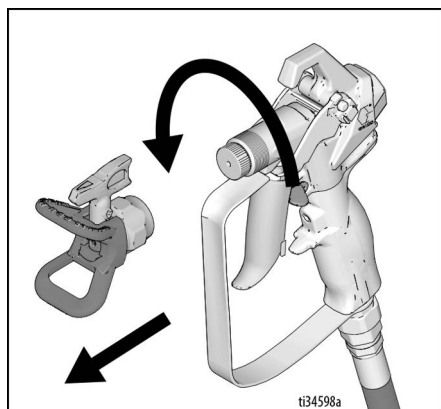

3. 从涂料中取出吸料管和排料管，擦掉外面过多的涂料。



4. 将吸料管放入冲洗液中。水性涂料用水，油性涂料用矿物油精。将排放管放入废液料桶中。

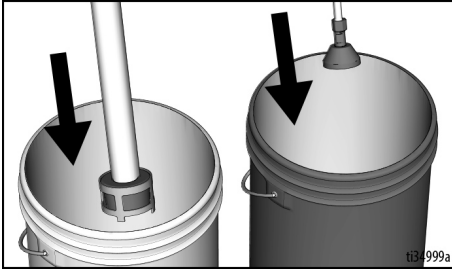

5. 若要泵送，请将填料阀向下旋转至泄流位置。

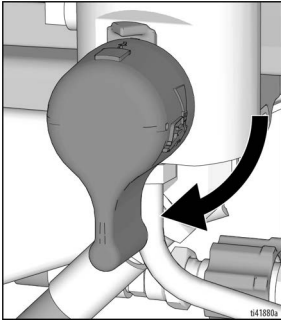

6. 将压力控制转到 TurboClean。

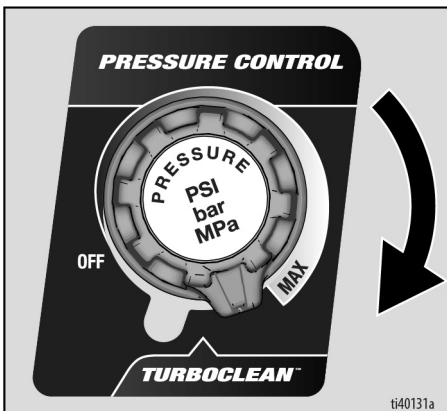

7. 扣动喷枪扳机，直到泵稳定运转且废物桶中的冲洗液逐渐清澈。

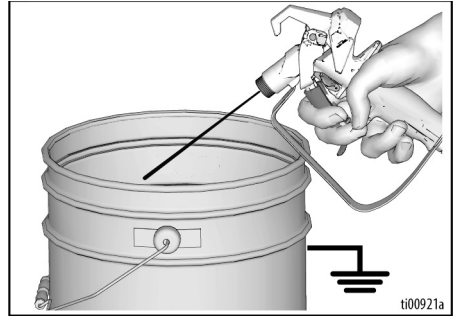

8. 将压力控制转到“关”位置。

冲洗软管及喷枪

1. 若要冲洗无气软管和喷枪，请将填料阀转到水平位置，
2. 将喷枪的金属部分紧紧靠在废料桶上。放开扳机锁。

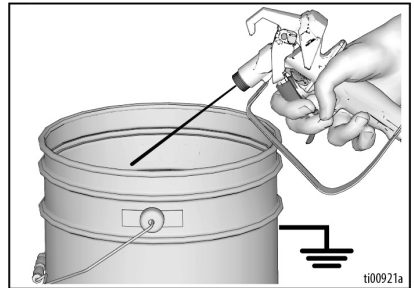

3. 扣动喷枪扳机，并将压力控制转到 TurboClean。

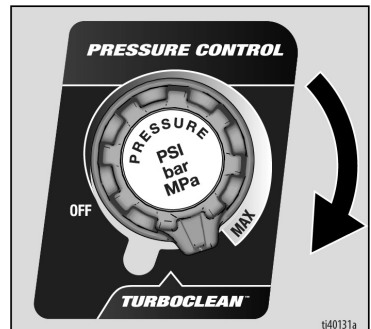

操作

4. 进行操作，直到泵稳定运行，且冲洗液逐渐清澈。
5. 将压力控制旋钮调到 OFF 设置。

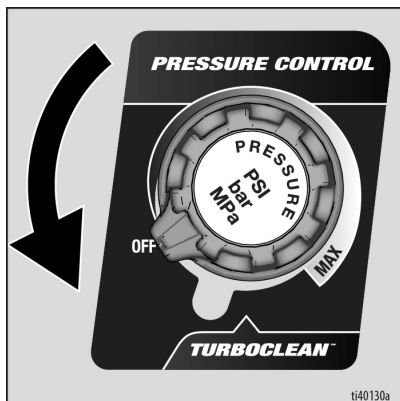

6. 停止扣动喷枪扳机。
7. 将吸料管抬高到冲洗液上方。

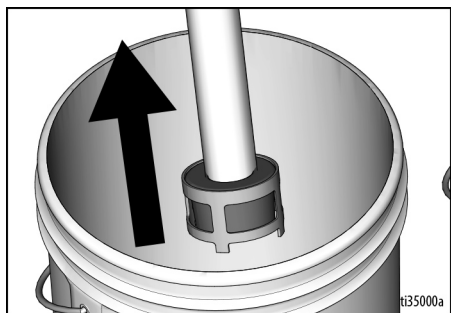

8. 将喷枪扳入冲洗桶的同时，将压力控制转到 TurboClean，清除软管中的液体。
9. 锁上扳机锁。

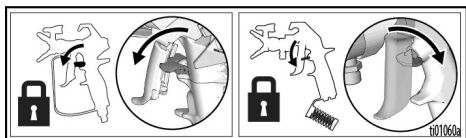

10. 将压力控制旋扭转到“关”位置，并将“开/关”开关转到关位置。切断喷涂机电源。

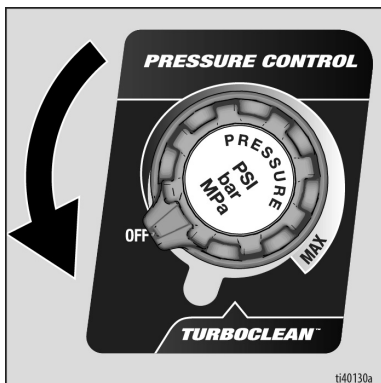

11. 卸下喷枪上的喷嘴护罩和喷嘴。
12. 若喷枪和喷涂机上装有过滤器，将其取下。清洁并检查。然后重新装上过滤器。请参见单独的喷枪手册。

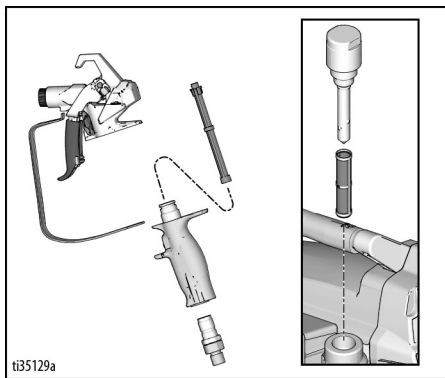

13. 若是用水冲洗，请重新用 Pump Armor 冲洗一遍即可留下一层保护性涂层，避免结冰或腐蚀。
14. 用一块在水或石油溶剂油中浸泡过的抹布擦拭喷涂机、软管及喷枪。

数字显示

所有型号均配有数字显示。此章节对如何使用此功能进行了说明。



操作主菜单

短暂按住显示按钮，即可移至下一显示。按住菜单按钮，可更改设备或重置数据。

1. 执行**泄压步骤**，第 17 页。
2. 将“开/关”开关转到**关**位置。
3. 将喷涂机插头插入接地插座上。将“开/关”开关转到**开**位置。

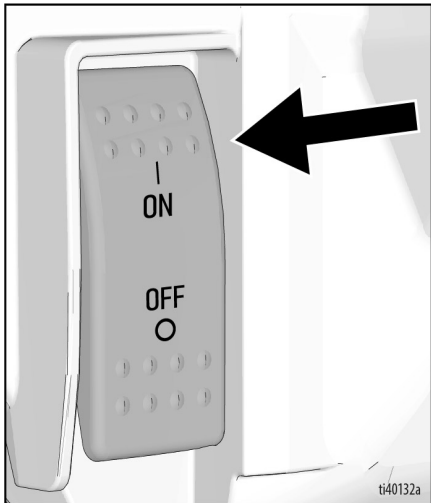
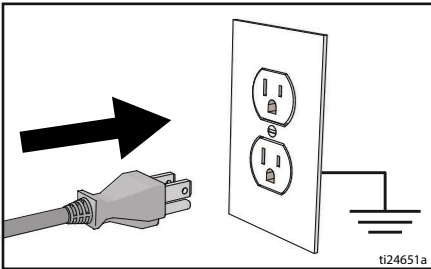

4. 若要更改压力单位 (psi、bar 或 Mpa)，请按住菜单按钮直至出现所需的单位 (约 10 秒)。选择 bar 或 MPa 后，加仑会切换显示为升 x 10。
5. 此时，压力显示出现。压力小于 50 psi (3 巴，0.3 兆帕)时，会显示出破折号。

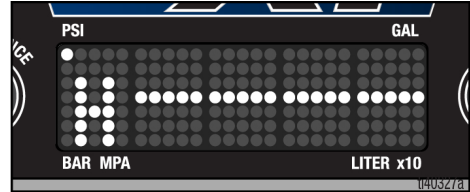

6. 短按菜单按钮，即可切换到 Job Gallons (或升 x 10) 显示。

注意：JOB 短暂显示后，会显示所喷涂的加仑数。



数字显示

- 按住菜单按钮即可重置为零，或短暂按下按键可移至 Lifetime Gallons (或升 x 10)。

注意: LIFE 短暂显示后，会显示在 600 psi (41 bar、4.1 MPa) 压力以上所喷涂的加仑数。

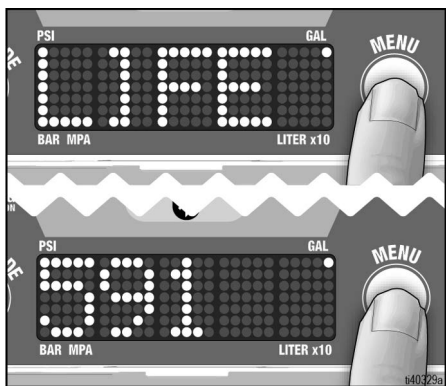

注意: 以下步骤 8 和 9 仅适用于 ProContractor 型号。

- 短按菜单按钮即可切换到配对喷枪。此时，屏幕上会滚动显示“配对喷枪”。



- 短按菜单键可返回压力显示屏。

选择性能模式

本设备配有两种性能模式。按显示屏左侧的“性能模式”按钮即可选择性能模式。此时，显示屏上会滚动显示“高压”或“低压”，并会在显示屏左侧用一个字母符号表示。

有关性能模式的说明，请参阅**性能模式**，第 24 页。

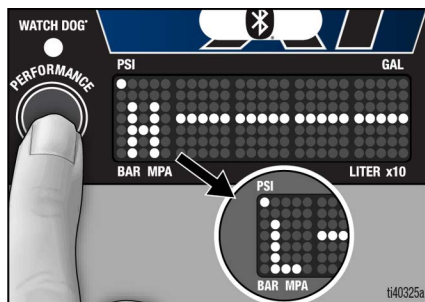

TurboClean

本设备配有 TurboClean 清洁模式。若要启用，请将压力控制旋转到 TurboClean 设置。进入 TurboClean 后，将压力控制旋钮转到 TurboClean 设置时压力会有明显止动，同时 CLEAN 会在显示屏上闪烁。



注意: TurboClean 仅用于清洗流体。TurboClean 模式下，喷涂机无法喷漆或其他材料。

Watchdog

Watchdog™ 泵保护系统涂料用完或吸料管损坏时，会自动关闭泵。

若要启用 Watchdog，请按住“性能模式”按钮直到 Watchdog LED 指示灯亮起。按住“性能模式”按钮即可禁用 Watchdog。

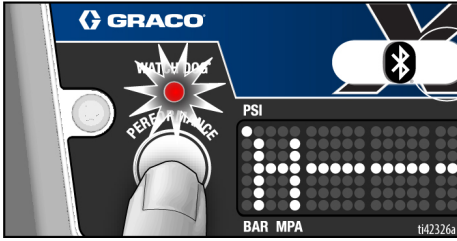

Watchdog 灵敏度设置有三种可选：低、中和高。若要更改灵敏度设置，请在显示屏中输入已存储的数据并导航到 Watchdog。按住菜单按钮即可切换到 Watchdog。

已存储数据显示

1. 执行泄压步骤，第 17 页。
2. 按住菜单按钮，并将“开/关”开关切换到开位置。

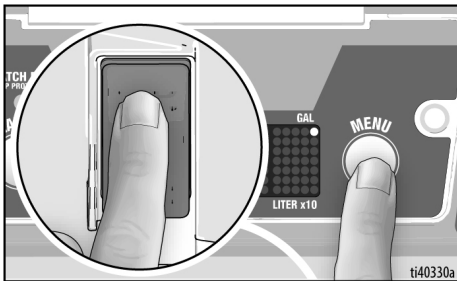

3. 此时，显示屏会滚动显示序列号。

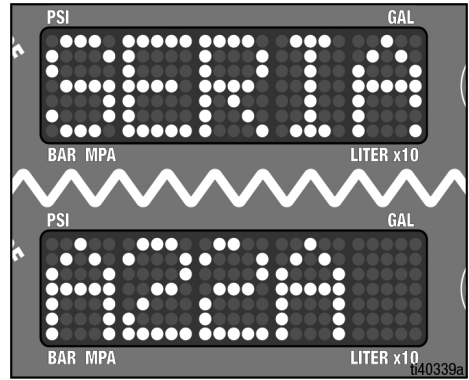

4. 短暂按住菜单按钮后，会显示马达运转总小时数。
5. 短暂按住显示按钮后，会显示最近的错误代码（例如 **E=03**）。按住菜单按钮即可清除故障代码并归零。

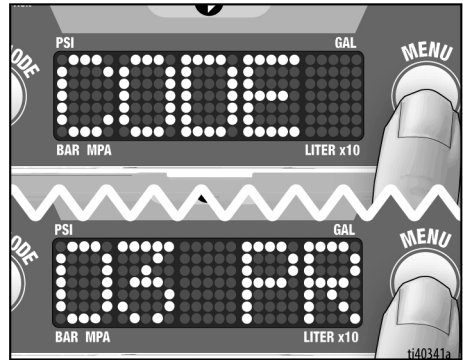

6. 短按可切换到 Watchdog。



数字显示

7. 按住菜单按钮可更改 Watchdog 灵敏度设置 (“低”、“中”或“高”)。默认值设置为“中”。



8. 短按菜单按钮即可切换到 SOFTWARE REV (软件修订版号)。
9. 短按菜单按钮即可切换到喷涂机铭牌 (ID)。
10. 短按菜单按钮可切换到 **旋钮校准**, 第 32 页和**传感器校准**, 第 33 页。
11. 将“开/关”开关转到“关”位置即可退出“已存储数据”。

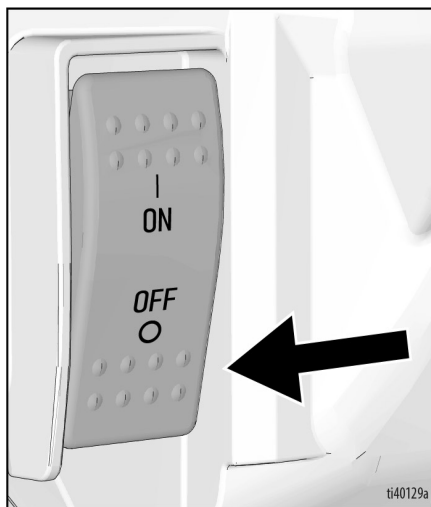

旋钮校准

注意: 每次安装新压力控制 (电位计) 或更换控制板时, 均应进行旋钮校准。

1. 若要执行旋钮校准, 请在接通喷涂机电源的同时按住菜单按钮即可进入二级菜单。
2. 借助菜单按钮即可导航到旋钮校准屏幕。



3. 即将进入 TurboClean 之前, 将电位计设置到最大喷涂位置。

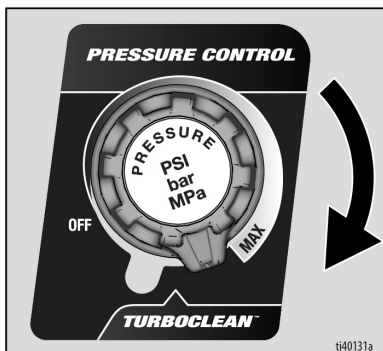

4. 按住菜单按钮, 直到显示器显示通过。

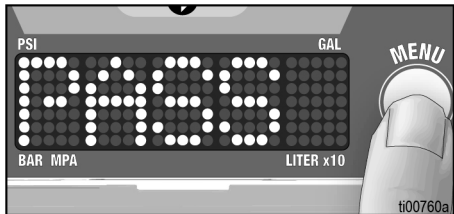

5. 重新启动和重复使用喷涂机之前, 请将电位计旋转变回**关**位置。

传感器校准

注意：每次安装新传感器或更换控制板时，均应执行传感器校准。

1. 执行**泄压步骤**，第 17 页。
2. 若要执行传感器校准，请在接通喷涂机电源的同时按住菜单按钮即可进入二级菜单。
3. 借助菜单按钮即可导航到 0（零）校准屏幕。

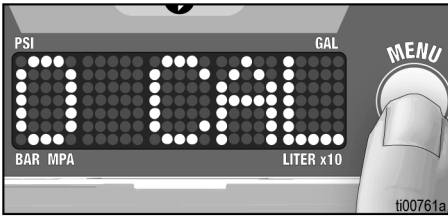

4. 确保排料阀处于开启状态，且喷涂机内无压力。
5. 按住菜单按钮，直到显示器显示通过。

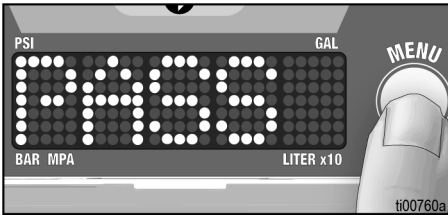

BlueLink[®] 应用程序

配备 BlueLink 的设备含有一个 BlueLink 指示灯，请参阅第 15 页 **控制器和显示屏**，第 15 页。

从 Apple App Store、Google Play 或其他可用的应用商店下载固瑞克 BlueLink 应用程序，即可通过 Bluetooth[®] 连接到喷涂机。

借助 BlueLink 应用程序，您能够访问喷涂机信息、设置、统计数据，并可使用 Watchdog[™] 以及已改进的维护跟踪、喷涂机跟踪和作业跟踪等实用功能。在以下位置查找 Graco BlueLink App：

<https://www.graco.com/BlueLink>



有关进一步的说明，可访问应用程序。还可以在线访问以下网址了解相关说明：

<https://www.graco.com/BlueLinkSupport>



更换 BlueLink 电池

为了确保喷涂机保持同步，设备内置了一块小型电池。如收到以下消息，则需更换电池。

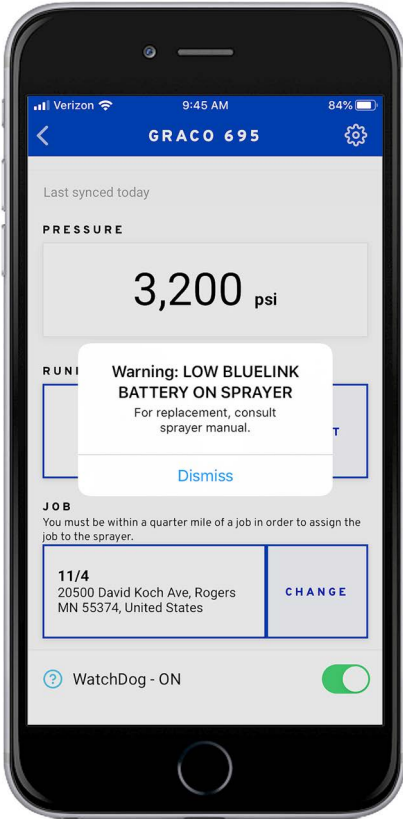

ti37542a

1. 关闭**喷涂机**并拔下其插头。
2. 使用 T20 梅花工具，取下两颗螺丝然后拆下显示板。

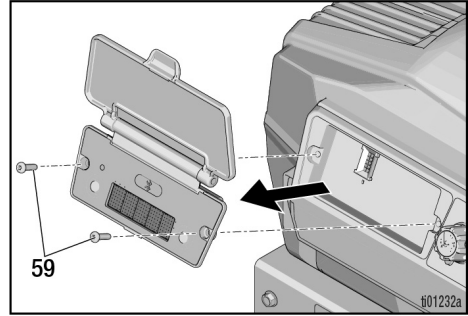

3. 向左将电池滑出电池舱。
4. 用新 CR2032 电池更换旧电池。

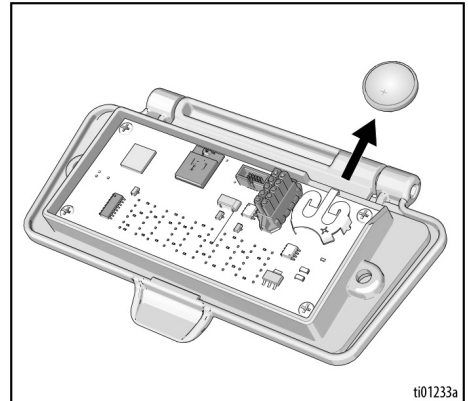

ti01233a

5. 重新安装显示板螺丝。用 12-16 英寸磅的扭力拧紧。

维护

例行维护对于确保喷涂机正常运行非常重要。维护涉及执行例行操作，以保持喷涂机正常运行并防止未来出现故障。



1. 执行维护操作之前，请执行**泄压步骤**，第 17 页。

活动	间隔
检查/清洁喷涂机过滤器，流体入口过滤器和喷枪过滤器。	每天或每次喷涂时
检查马达端罩通风口是否堵塞。	每日或每次喷涂时
通过 TSL 加注端口加注 TSL。	每日或每次喷涂时
检查喷涂机是否失速停转。 当喷枪未被启动时，喷枪马达应停止工作，直到再次扣动喷枪扳机为止。 若喷涂机在未扣动喷枪扳机的情况下再次启动，请检查泵体是否存在内部/外部泄漏并检查填料阀是否有泄漏。	每 100 加仑（1000 升）
喉部密封调整 当泵密封圈在长期使用后开始出现渗漏时，向下拧紧密封螺母直至渗漏停止或减轻。重新填充前，大约可以进行 100 加仑的额外操作。可在不拆下 O 形圈的情况下拧紧密封螺母。	视使用情况而定



可通过固瑞克 BlueLink 应用程序安排和跟踪维护情况。

使用寿命结束时的回收和处置事项

在产品使用寿命结束时，本着负责任的态度拆除并回收利用本设备。

准备工作：

- 执行**泄压步骤**，第 17 页。
- 根据适用法规排放和处理液体。请参阅材料制造商的安全数据表。

拆除和回收：

- 拆下马达、电路板、显示屏和其他电子元件。根据适用法规进行回收。
- 请勿按照生活垃圾或商业垃圾的处理方式来处理电子元件。
- 将剩余产品交给废品循环站。

故障排除

机械/流体流动

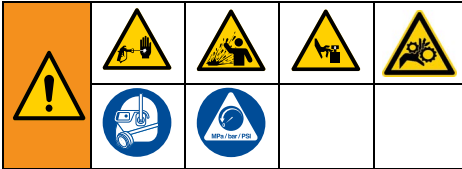

为防止加压流体（如喷射到皮肤、流体溅泼和零部件移动）造成重伤，在停止喷涂时和清洗、检查或维修设备前，请遵照**泄压步骤**执行操作。

故障排除过程中应远离活动部件。

1. 进行检查或维修之前，请按照**泄压步骤**，第 17 页执行。
2. 拆卸设备前应检查一切可能出现的问题和故障原因。

问题	要检查的内容 如果检查没有问题，请转到下一项 检查内容	该做什么 检查有问题时，请参考此列指示
泵的输出量低	喷嘴磨损。	更换喷嘴。请参见单独的喷枪或喷嘴手册。
	喷嘴堵塞。	清理喷嘴。请参见 清除喷嘴堵塞物 ，第 26 页。
	涂料供应。	重新填充并重新给泵填料。
	吸料过滤器堵塞。	拆下后清洁，然后重新安装。若问题仍存在，请过滤涂料。
	吸料阀球和活塞球未正确就位。	卸下吸料阀并进行清洗。检查各止回球及球座是否有划痕，必要时进行更换。参见泵手册。在使用之前要过过滤涂料以除掉可能堵塞泵的颗粒物。
	流体过滤器或喷嘴过滤器堵塞或脏污。	拆下后清洁，然后重新安装。
	填料阀泄漏。	修理填料阀。
	检查当喷枪扳机释放后泵是否不再继续运转。（填料阀未泄漏。）	维修泵。参见泵手册。
喉部密封螺母周围泄漏可能表示密封垫磨损或损坏。	紧固密封螺母 / 湿杯。更换填料。参见泵手册。此外，还需检查活塞阀座是否存在硬化的涂料或划痕，必要时予以更换。	

故障排除

问题	要检查的内容 如果检查没有问题, 请转到下一项 检查内容	该做什么 检查有问题时, 请参考此列指示
泵的输出量低	停转压力低。压力设定值太低。	将喷涂模式切换到高压。将压力旋钮顺时针旋转到底。确保压力控制旋钮安装正确, 使其能满行程顺时针旋转。执行 旋钮校准 , 第 32 页。若故障仍存在, 请更换压力传感器。
	泵杆损坏。	修理泵。请参见泵机手册。
	活塞密封圈磨损或损坏。	更换填料。参见泵机手册。
	泵的 O 形圈磨损或损坏。	更换 O 形圈。参见泵手册。
	吸料阀的止回球已被涂料包起来。	清洗吸料阀。参见泵手册。
	软管里的材料太粘稠, 使压力下降太多。	减少软管总长度。使用直径更大的软管。
	检查延长电线的尺寸是否正确。	请参见 加长电线 , 第 16 页。
	连杆组件损坏。	连杆组件损坏。
安培开关处于低电平设置状态。		切换到 16 安培或 20 安培设置。
马达未运行	显示器上出现错误代码。	根据电气 (第 39 页) 内容确定故障的纠正措施。
	马达电缆损坏或连接松动。	根据需要重新连接或更换线缆。
	电位计导线损坏或连接松动。	根据需要重新连接或更换线缆。
	请参见控制板 (第 40 页)。	更换电源线或控制板。
	其他电机故障排除。	请参见第 41 页。
马达运转, 但泵不运行	连杆组件损坏。	更换连杆组件。
涂料过多地渗漏进喉部密封螺母	喉部密封螺母松动。	拆下喉部密封螺母垫片。将喉部密封螺母拧紧使之刚好止住渗漏。
	喉部填料磨损或损坏。	更换填料。
	活塞柱磨损或损坏。	更换活塞柱。
流体从喷枪中喷溅出	泵或软管里有空气。	为泵填料时, 应注意令其尽量缓慢运转。根据 启动 , 第 22 页。
	喷嘴存在部分堵塞。	清理喷嘴。请参见 清除喷嘴堵塞物 , 第 26 页。
	流体供应量过低或无供应。	重新填注流体。给泵启动注油。经常检查液体供应, 以防止运行的泵干燥。
泵填料困难	填料阀堵塞。	拆除填料阀检查是否存在堵塞, 如有进行更换。
	泵或软管里有空气。	检查并拧紧所有流体连接处。为泵填料时, 注意令其尽量缓慢运转。
	吸料阀泄漏。	清洗吸料阀。确保阀球座没有划伤或磨损且阀球密封良好。重新装上阀。
	泵密封圈磨损。	更换泵密封圈。参见泵手册。
	涂料太稠。	按照供应商的建议稀释涂料。
泵机泄露填料	吸料管泄漏。	更换吸料软管。
	入口球阀内卡入碎屑。	拆下底阀并使用对应的清洁液进行清洁。

电气



故障现象: 喷涂机无法运转、中止运转或无法停机。

1. 执行**泄压步骤**，第 17 页。

2. 拔下喷涂机插头并将“开/关”开关转到**关**位置。
3. 等待 30 秒后，将电源线插头插入正确接地的电源插座上。再将开关切换回**开**位置（这可确保喷涂机处于正常运行模式）。
4. 将压力控制装置旋钮顺时针转 1/2 圈。
5. 此时，错误代码将显示在显示屏上。



错误代码消息

代码	消息	行为
02	代码 02-检测到高压	泄压。检查过滤器和软管是否堵塞。使用至少 50 英尺（15 米）的固瑞克软管。检查传感器状态。
03	代码 03-未检测到压力传感器	关闭 喷涂机并拔下其插头。拆除护罩。检查传感器及与控制板的连接。检查传感器状态。
04	代码 04-检测到多个输入电压浪涌	关闭 喷涂机并拔下其插头。寻找更好的供应电压，以免损坏电子器件。
05	代码 05-由于高机械负载，电机无法旋转	关闭 喷涂机并拔下其插头。尝试旋转电机，请参见第 41 页。电机应能自由旋转。若电机无法旋转自如，请拆下泵并再次旋转电机重新进行检查。若电机可旋转自如，请检查控制板。
06	代码 06-启用电机过热保护	请保持喷涂机处于插入状态并待其冷却。这可能需要一个小时。检查喷涂机底部和顶部的通风口是否堵塞。如适用，请检查风扇连接器和接线，风扇应处于运行状态。拔下喷涂机插头并进行检查，确保电机可自由旋转（请参见第 41 页）。
08	代码 08-输入电压太低，喷涂机无法运行	关闭 喷涂机并拔下其插头。寻找更好的供应电压，以免损坏电子器件。
09	代码 09-未能与编码器建立通信	关闭 喷涂机 并拔下其插头，等待五分钟。拆除护罩。检查接线和连接。检查电机（请参见第 41 页）。
10	代码 10-启用控制板过热保护	请保持喷涂机处于插入状态并待其冷却。这可能需要一个小时。检查喷涂机底部和顶部的通风口是否堵塞。如适用，请检查风扇连接器和接线，风扇应处于运行状态。拔下喷涂机插头并进行检查，确保电机可自由旋转。
12	代码 12-电流防护设定过高	交替 打开-关闭 总电源。若问题仍存在，请检查电机（请参见第 41 页）。
15	代码 15-电机不旋转且未检测到电机电流	关闭 喷涂机 并拔下其插头，等待五分钟。拆除护罩。检查接线和连接。检查控制板。检查电机状态（请参见第 41 页）。
17	代码 17-控制板插入错误的电压	关闭 喷涂机 并拔下其插头，寻找更好的供应电压，以免损坏电子器件（请参见第 41 页）。

故障排除

控制板

				
为了避免触电和活动部件造成严重伤害，请勿取下电机内部盖或触摸电气元件。				

故障现象：喷涂机停止或未运转。

1. 检查控制板的供应电压。
 - a. 使用万用表测量电源线（L1in 和 L2in，请参见第 64 页 **接线图**，第 64 页）末端的交流电压。交流电压读数应为 100-127 VAC 或 220-240 VAC，具体取决于所处位置。
 - b. 若电压过低或无电压，请检查墙上的电源。若墙上的电源正常，请从墙上拔下插头并等待五分钟，使电压从电路板上排出。
 - c. 检查接线、电源线或连接器是否损坏。
2. 检查是否存在物理损坏。

电机

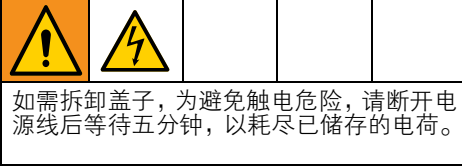

故障现象：设备不运行、运行不平稳或发出异常噪音。

1. 执行**泄压步骤**，第 17 页。
2. 关闭**喷涂机**并拔下其插头。
3. 拆除顶部喷涂机护罩。
4. 拆除泵机。

5. 拆除控制板。
6. 电机应旋转自如，无束缚或过度齿槽。若电机卡住或需施加过大的力才能旋转，则请更换电机。
7. 使用万用表测量以下相之间的电阻：
 - a. A 到 B
 - b. B 到 C
 - c. A 到 C
8. 电阻值应相等。若电阻值间存在明显差异 ($>0.5 \Omega$)，则请更换电机。
9. 安装泵。
10. 安装控制板。
11. 安装顶部喷涂机护罩。

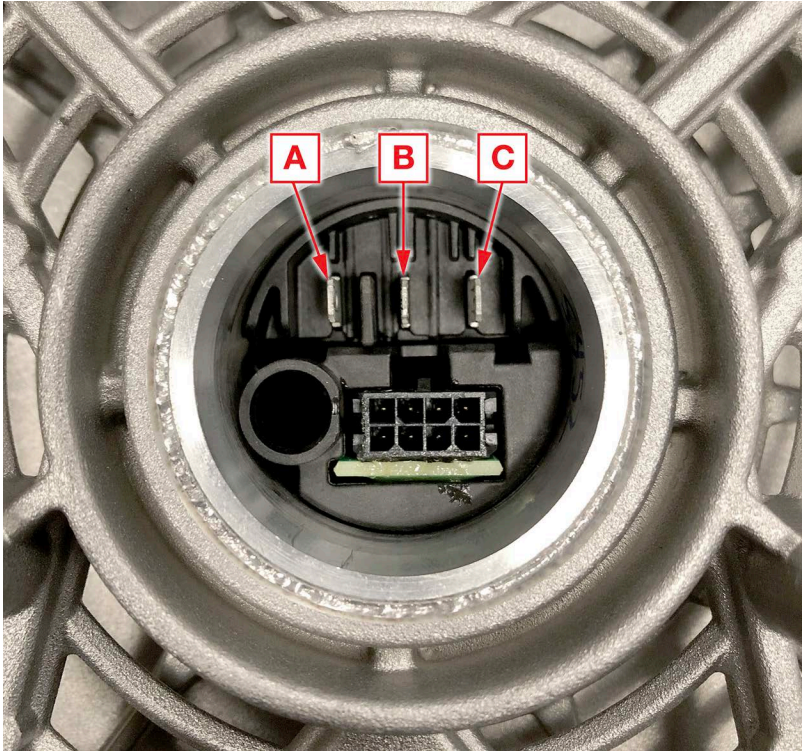

维修

拆卸护罩

				
<p>如需要拆卸盖子，为了避免触电危险，请断开电源线后等待五分钟，以耗尽已储存的电荷。</p>				

1. 执行泄压步骤，第 17 页。
2. 关闭喷涂机并拔下其插头。
3. 借助 1/4 英寸套筒，取下固定前盖的四颗螺丝。

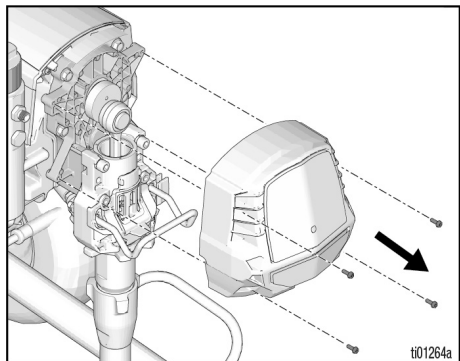

4. 借助 1/4 英寸套筒，取下两颗前侧螺丝。

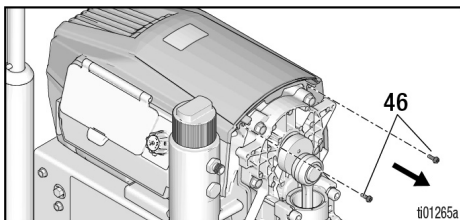

5. 借助 T20 工具，取下两颗 T20 梅花螺丝。取下顶部护罩。

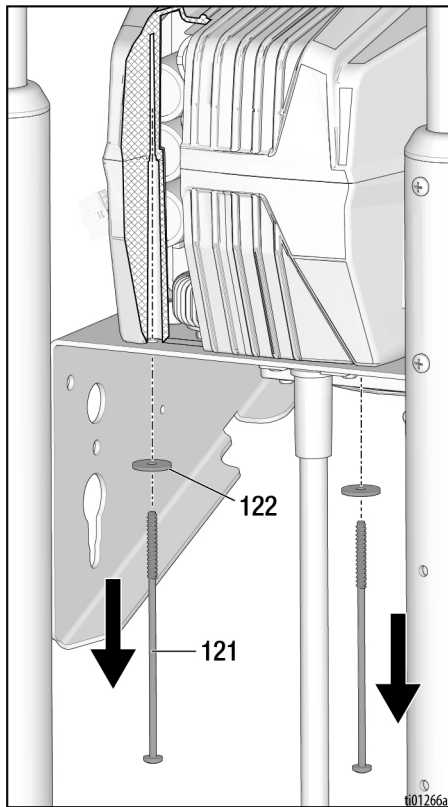

拆卸护罩

1. 确保护罩内侧顶部的卡舌与控制板通道上的凹槽对齐。顶部护罩片必须滑入控制板凹槽中。侧边缘应与侧槽中的底部护罩对齐。

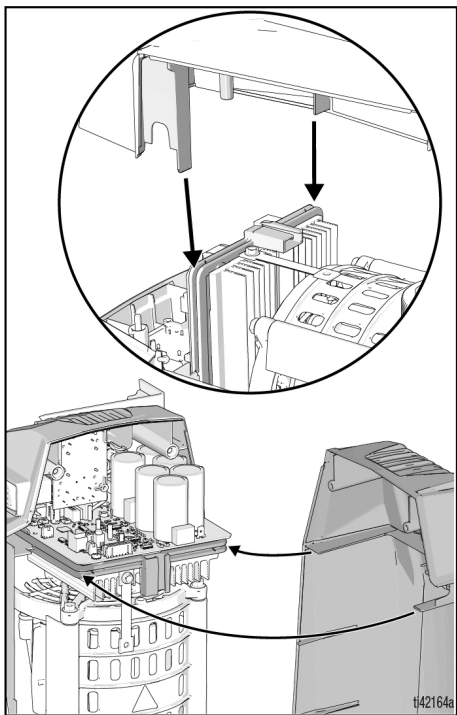

2. 轻轻地向下推护罩顶部，并使用 T20 工具拧紧两颗 T20 梅花螺钉（12-16 英寸-磅扭力）。
3. 借助 1/4 英寸套筒，拧紧两颗前侧螺钉（20-25 英寸-磅扭力）。
4. 对准前盖并使用 1/4 英寸套筒，拧紧四颗螺钉（20-25 英寸-磅扭力）。

拆卸电位计



如需要拆卸盖子，为了避免触电危险，请断开电源线后等待五分钟，以耗尽已储存的电荷。

1. 卸下护罩，请参见**拆卸护罩**，第 42 页。
2. 借助 T20 工具，取下三颗固定显示屏的 T20 梅花螺丝。
3. 断开显示屏线束，卸下控制板上的侧护罩。

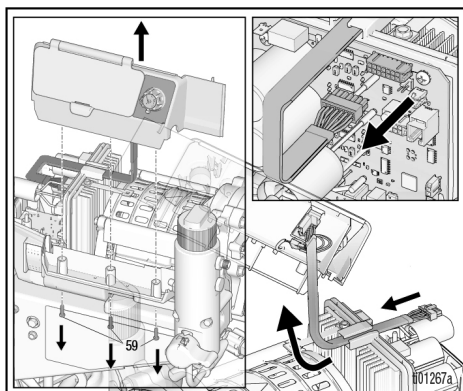

4. 断开电位计电线连接器。

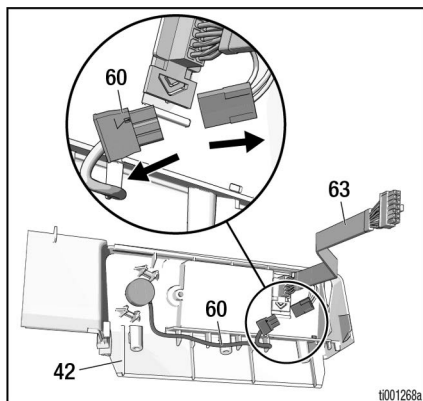

5. 用 5/64 英寸内六角扳手取下剩余的两颗固定螺钉，卸下电位计旋钮。

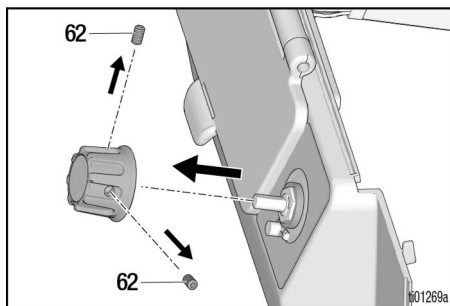

6. 借助 1/2 英寸套筒，拧下显示屏上的固定螺母，然后卸下电位器。

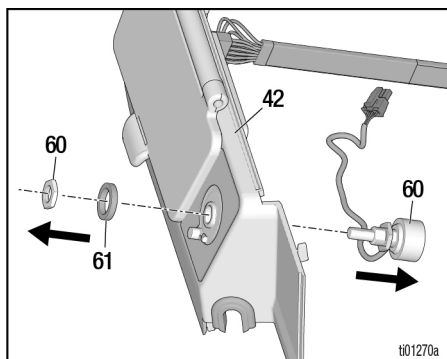

安装电位计



1. 将电位计滑入侧护罩上的对应位置，重新组装电位器。确保电线方向朝下。电位计固定螺母的扭力为 8-10 英寸-磅。将电位器电线布置在侧护罩底部，并连接到显示屏线束。

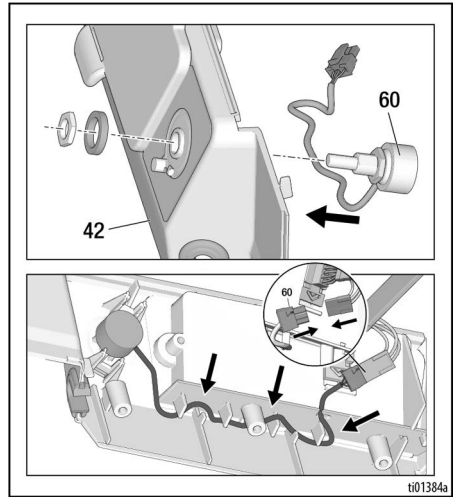
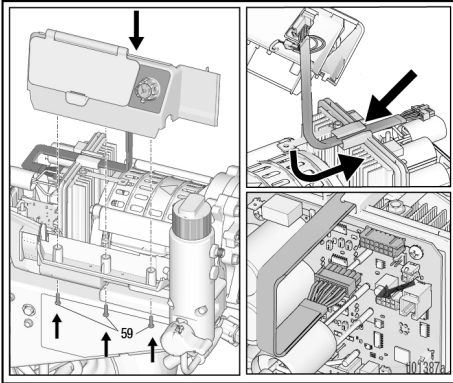

2. 顺时针旋转电位器轴直至其停止，指示灯方向朝下（TurboClean 位置）组装垫圈和旋钮。对旋钮施加向下的力并拧紧两颗固定螺钉，在垫圈上产生轻微阻力。用 10-15 英寸-磅的扭力将螺丝拧紧。

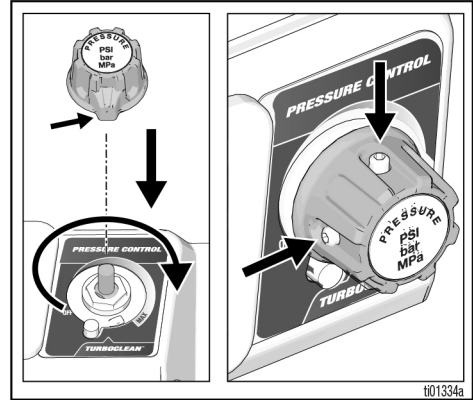

3. 将侧护罩重新组装到底部护罩上。用 12-16 英寸-磅的扭力将螺丝拧紧。将显示屏线束重新连接到控制板。务必通过控制板顶部的定位功能，布置显示屏线束。
4. 重新组装和更换护罩，请参见 **拆卸护罩**，第 43 页。
5. 校准旋钮，请参见 **旋钮校准**，第 32 页。

零配件

零配件

695 XT LoBoy

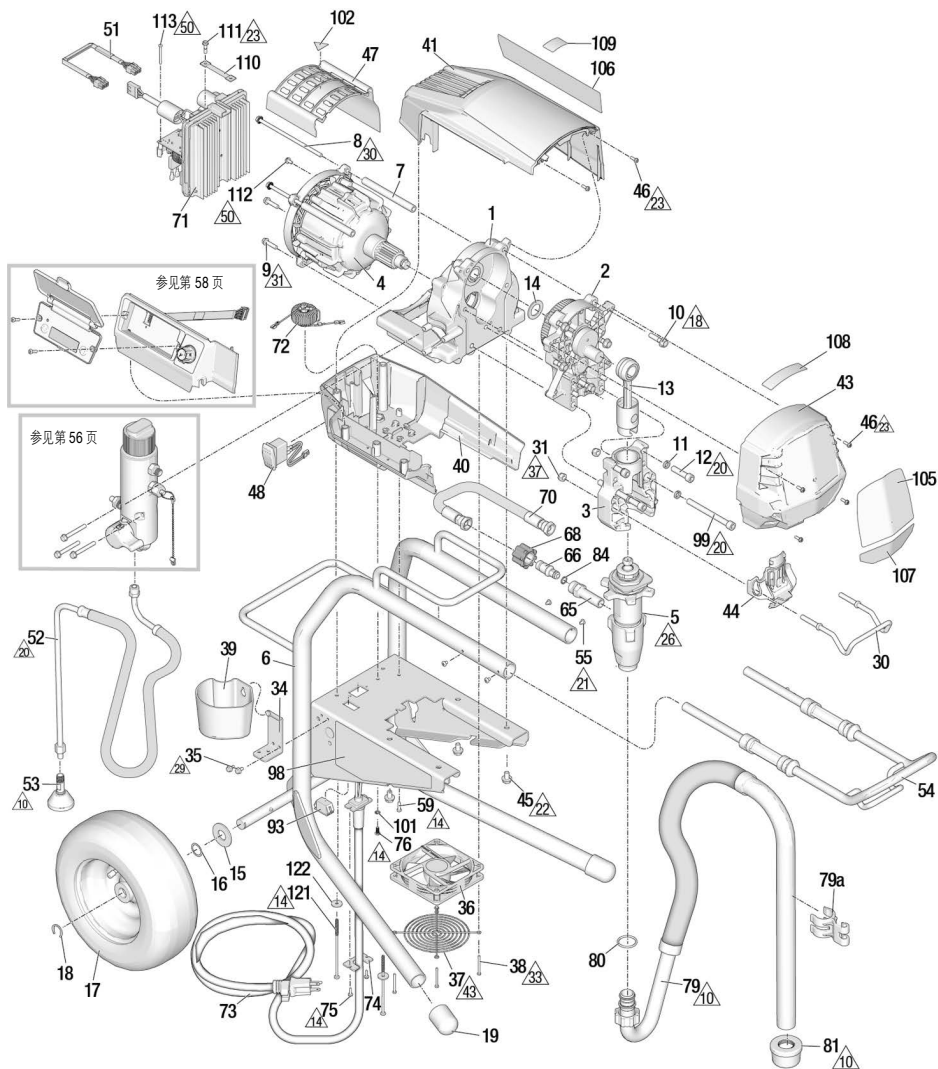

19193

101113a

参考号	扭矩	参考号	扭矩	参考号	扭矩
10	用手拧紧	23	20-25 英寸-磅 (2.3-2.89 N•m)	37	85-95 英尺-磅 (9.6-10.7 N•m)
14	12-16 英寸-磅 (1.4-1.8 N•m)	26	70-80 英寸-磅 (95-108.5 N•m)	42	30-40 英寸-磅 (3.4-4.5 N•m)
18	190-210 英寸-磅 (21.5-23.7 N•m)	29	40-45 英寸-磅 (4.5-5.2 N•m)	43	组装护罩, 使其不接触风扇轮毂。
20	25-30 英尺-磅 (33.9-40.7 N•m)	30	70-75 英寸-磅 (7.9-8.5 N•m)	50	30-35 英寸-磅 (3.4-4.0 N•m)
21	22-28 英寸-磅 (2.5-3.2 N•m)	31	140-160 英寸-磅 (15.8-18 N•m)		
22	12-14 英寸-磅 (16.3-19.0 N•m)	33	6-8 英寸-磅 (0.7-0.9 N•m)		

695 XT LoBoy 零配件清单

参考号	零配件	说明	数量	参考号	零配件	说明	数量
1	2003292	底盘 (包括 45)	1	68	120583	手螺母	1
2	2003289	外壳 (包括 10、14)	1	70	2003296	软管接头 (包括 66、68 及 84)	1
3	2003294	轴承外壳 (包括 11、12、30、31、32、33、44 及 99)	1	71		控制板	1
4	2003298	马达 (包括 7、8、9、47 及 102)	1	2003254	100-120VAC		
5	2001548	活塞泵 (包括 65、80)	1	2003255	220-240VAC		
6	20B190	XT、695 LoBoy 机架	1	72		接地阻风门 (包括 76、101)	1
7	19B587	拉杆电机隔圈	2	2003268		北美、日本、台湾	
8	19C928	有头螺丝	2	2003269		其他地区	
9	119426	六角垫片头机制螺丝	2	73	请参见第 60 页	电源线 (包括 74、75)	1
10	15C753	六角垫片头机制螺钉	5	74	20B466	电源线护圈	1
11	106115	锁紧垫圈	4	75	2003004	六角槽形垫片头机制螺丝	2
12	17E788	3/8 x 1.5 有头螺钉	2	76	2003504	配对锯齿六角头螺丝	1
13	19D814	XT 连杆	1	79	24A437	LoBoy 子组件软管 (包括 81)	1
14	116191	推力垫圈	1	79a	15D000	泄流夹	1
15	156306	平垫圈	2	80	118494	O 形密封圈	1
16	116038	波形弹簧垫圈	2	81	189920	过滤器配件包	1
17	119420	气动轮	2	84	107505	O 形密封圈	1
18	15E891	固定夹	2	91	请参见第 59 页	软管	1
19	19D306	支柱帽	2	93	16T483	插头	1
30	16C457	料桶钩	1	98▲	请参见第 61 页	安全警告标牌	1
31	111040	锁定螺母, 插入, 尼龙	2	99	20B730	3/8 x 4.0 不锈钢螺丝、盖、插座	2
34	15F952	泄流漏斗支架	1	101	100718	垫圈	1
35	114423	六角头螺丝	2	102▲	2001766	活动部件警告标牌	1
36	19D923	12V 风扇	1	105	请参见第 61 页	前侧品牌标牌	1
37	19D924	风扇护罩	1	106	请参见第 61 页	侧面品牌标牌	1
38	117683	十字平头机制螺丝	4	107	请参见第 61 页	Xtreme 扭矩品牌标牌	1
39	276975	泄流漏斗	1	108	请参见第 61 页	右侧品牌标牌	1
40	2003286	电机底部套管 (包括 48、59)	1	109	16D576	美国制造品牌标牌	1
41	2003283	电机护罩 (包括 46、59)	1	110	2002717	编织接地线束 (仅限 230VAC 型号)	1
43	2003281	前盖 (包括 46)	1	111	119791	六角垫片头机制螺钉 (仅限 230VAC 型号)	1
44	20B130	泵杆盖	1	112	114391	接地线束 (仅限 230VAC 型号)	1
45	111801	六角带帽螺丝	4	113	119236	螺丝 (仅限 230VAC 型号)	2
46	2001659	六角槽形垫片头机制螺丝	6	121	2005199	螺丝, #10, 5 英寸	2
47	19D292	电机盖	1	122	120339	平垫	2
48	116752	摇臂开关	1				
51	19B596	编码器线束	1				
52	20B648	XT、LoBoy 排放软管	1				
53	241920	螺旋导流板	1				
54	19D794	Lo-Boy 手柄组件	1				
55	109032	机用螺钉	1				
59	19D307	梅花平头机制螺钉	1				
65	20B230	泵接头	1				
66	16X833	快速断开接头	1				

▲免费提供各种安全标牌、标签及卡片更换件。

695 XT/795 XT/Mark IV 标准 Hi-Boy

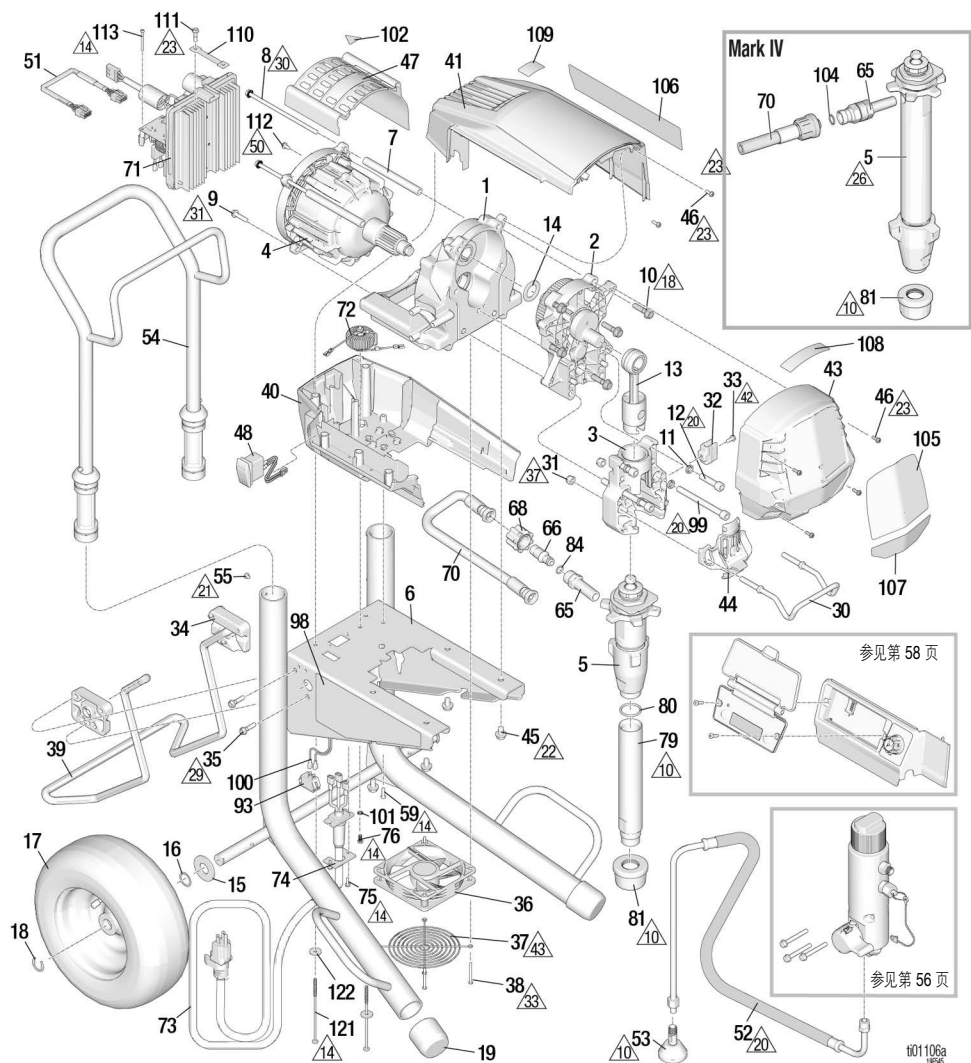

参考号	扭矩	参考号	扭矩	参考号	扭矩
10	用手拧紧	23	20-25 英寸-磅 (2.3-2.89 N•m)	37	85-95 英寸-磅 (9.6-10.7 N•m)
14	12-16 英寸-磅 (1.4-1.8 N•m)	26	70-80 英寸-磅 (95-108.5 N•m)	42	30-40 英寸-磅 (3.4-4.5 N•m)
18	190-210 英寸-磅 (21.5-23.7 N•m)	29	130-150 英寸-磅 (14.7-17.0 N•m)	43	组装护罩, 使其不接触风扇轮毂。
20	25-30 英寸-磅 (33.9-40.7 N•m)	30	70-75 英寸-磅 (7.9-8.5 N•m)	50	30-35 英寸-磅 (3.4-4.0 N•m)
21	22-28 英寸-磅 (2.5-3.2 N•m)	31	140-160 英寸-磅 (15.8-18 N•m)		
22	12-14 英寸-磅 (16.3-19.0 N•m)	33	6-8 英寸-磅 (0.7-0.9 N•m)		

695 XT/795 XT/Mark IV 标准 Hi-Boy 零配件清单

参考号	零配件	说明	数量	参考号	零配件	说明	数量	
1	2003292	底盘 (包括 45)	1		2003296	695/795 型号 (包括 66、68 及 84)		
2		驱动室 (包括 10、14)	1		2003297	Mark IV 型号 (包括 104)		
	2003289	型号 695		71		控制板	1	
	2003290	型号 795/Mark IV			2003256	110VAC (UK)		
3	2003294	轴承外壳 (包括 11、12、30、31、32、33、44 及 99)	1		2003254	100-120VAC		
		马达 (包括 7、8、9、47 及 102)	1	72	2003255	220-240VAC		
	2003298	型号 695			2003268	接地阻风门 (包括 76、101)	1	
	2003299	型号 795			2003269	北美、日本、台湾		
	2005784	Mark IV		73		其他地区		
5		活塞泵	1		请参见第 60 页	电源线 (包括 74、75)	1	
	2001548	695 型号 (包括 65、80)		74	20B466	电源线护圈	2	
	2001573	795 型号 (包括 65、80)		75	2003004	自攻梅花头机制螺丝	1	
	2001552	Mark IV 型号 (包括 65)		76	2003504	配对锯齿六角头螺丝	1	
6	19D663	XT、695/795/Mark IV 机架	1	77	19D828	XT 入口管 (仅限 695/795 型号)	1	
7	19B587	拉杆电机隔圈	2	80	118494	O 形密封圈 (仅限 695/795 型号)	1	
8	19C928	有头螺丝	2	81	189920	过滤器配件包	1	
9	119426	六角垫片头机制螺丝	2	84	107505	O 形密封圈	1	
10	15C753	六角垫片头机制螺钉	5	91	请参见第 59 页	软管	1	
11	106115	锁紧垫圈	4		93	16T483	插头 (仅限 220-240V 的 695 型号)	1
12	17E788	3/8 x 1.5 有头螺钉	2		120059	摇杆开关, 15-20 安培 (100-120V, 795, 仅限 Mark IV 型号)	1	
13	19D814	XT 连杆	1	97	请参见第 61 页	仅限 Mark IV 快捷软管	1	
14	116191	推力垫圈	1	98▲	请参见第 61 页	安全警告标牌	1	
15	156306	平垫圈	2	99	20B730	3/8 x 4.0 不锈钢螺丝、盖、插座	2	
16	116038	波形弹簧垫圈	2	100	15G935	电缆, 安培开关 (100-120V, 795, 仅限 Mark IV 型号)	1	
17	119420	气动轮	2	101	100718	垫圈	1	
18	15E891	固定夹	2	102▲	2001766	活动部件警告标牌	1	
19	276974	支柱帽	2	104	102982	O 型圈	1	
20	16C457	料桶钩	1	105	请参见第 61 页	前侧品牌标牌	1	
21	111040	锁定螺母, 插入, 尼龙	2	106	请参见第 61 页	侧面品牌标牌	1	
22	16X203	泄流夹	1	107	请参见第 61 页	Xtreme 扭矩品牌标牌	1	
23	118444	六角槽形垫片头机制螺丝	1	108	请参见第 61 页	右侧品牌标牌	1	
24	15C982	推车凸轮	2	109	16D576	美国制造品牌标牌	1	
25	114531	六角垫片头机制螺丝	4	110	2002717	编织接地线束 (230VAC 和 110 UK)	1	
26	19D923	12V 风扇	1	111	119791	六角垫片头机制螺钉 (230VAC 和 110 UK)	1	
27	19D924	风扇护罩	1	112	114391	接地螺丝 (230VAC 和 110 UK)	1	
28	117683	十字平头机制螺丝	4	113	119236	螺丝 (仅限 230VAC 和 110 UK 型号)	2	
29	19D921	XT 通用型支架	1	121	2005199	螺丝, #10, 5 英寸	2	
30	2003286	电机底部套管 (包括 48、59)	1	122	120339	平垫	2	
31	2003283	电机护罩 (包括 46、59)	1					
32	2003281	前盖 (包括 46)	1					
33	20B130	泵杆盖	1					
34	111801	六角带帽螺丝	4					
35	2001659	六角槽形垫片头机制螺丝	6					
36	19D292	电机盖	1					
37	116752	摇臂开关	1					
38	19B596	编码器线束	1					
39	20B342	XT 排放软管	1					
40	241920	螺旋导流板	1					
41	24A250	手柄组件	1					
42	109032	机用螺钉	4					
43	19D307	梅花平头机制螺钉	1					
44		泵接头	1					
	20B230	695/795 型号						
	2004023	Mark IV 型号						
66	16X833	快断接头 (仅限 695/795 型号)	1					
68	120583	螺母、手 (仅限 695/795 型号)	1					
70		软管接头	1					

▲免费提供各种安全标牌、标签及卡片更换件。

1095 XT/Mark V/Mark VII 标准 Hi-Boy

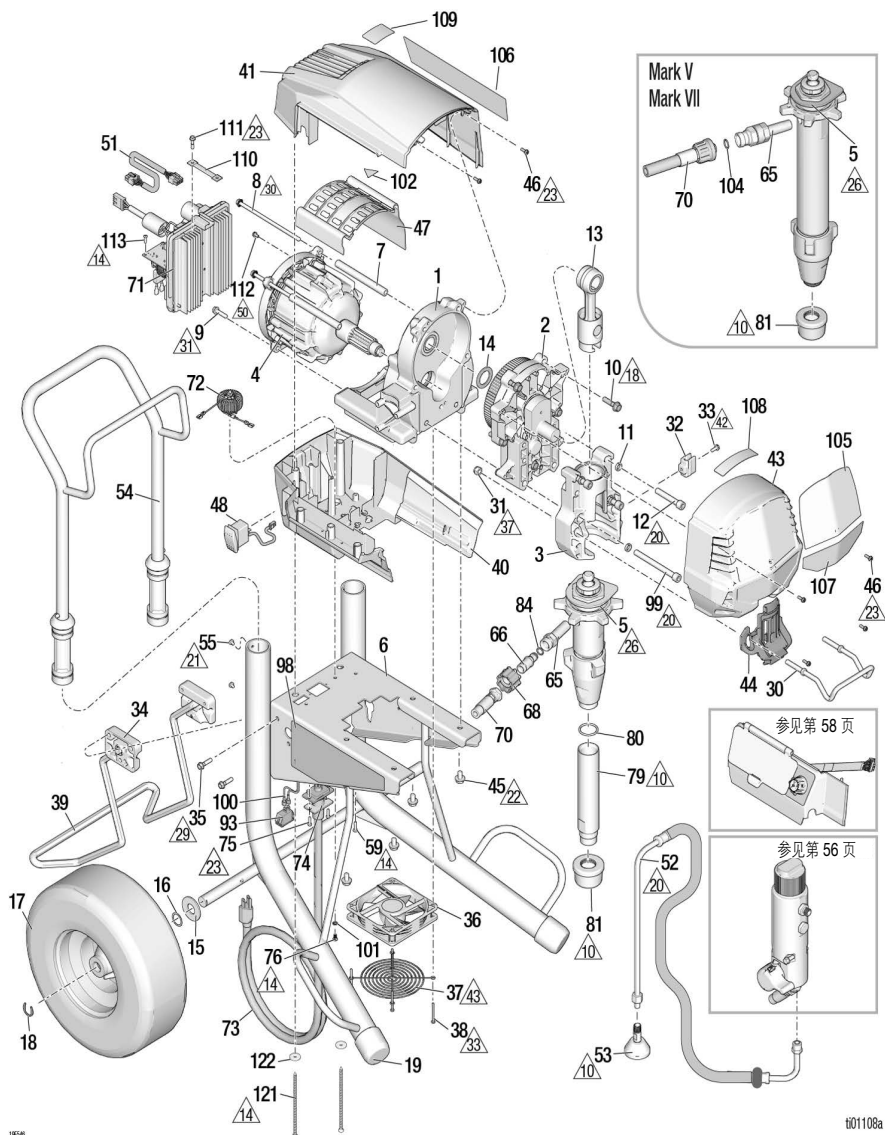

1954

i01108a

参考号	扭矩	参考号	扭矩	参考号	扭矩
10	用手拧紧	23	20-25 英寸-磅 (2.3-2.89 N•m)	37	85-95 英尺-磅 (9.6-10.7 N•m)
14	12-16 英寸-磅 (1.4-1.8 N•m)	26	105-115 英寸-磅 (142.8-156.4 N•m)	42	30-40 英寸-磅 (3.4-4.5 N•m)
18	190-210 英寸-磅 (21.5-23.7 N•m)	29	130-150 英寸-磅 (14.7-17.0 N•m)	43	组装护罩, 使其不接触风扇轮毂。
20	25-30 英寸-磅 (33.9-40.7 N•m)	30	70-75 英寸-磅 (7.9-8.5 N•m)	50	30-35 英寸-磅 (3.4-4.0 N•m)
21	22-28 英寸-磅 (2.5-3.2 N•m)	31	140-160 英寸-磅 (15.8-18 N•m)		
22	12-14 英寸-磅 (1.63-19.0 N•m)	33	6-8 磅英寸 (0.7-0.9 N•m)		

1095 XT/Mark V/Mark VII 标准 Hi-Boy 零配件清单

参考号	零配件	说明	数量	参考号	零配件	说明	数量
1	2003293	底盘 (包括 45)	1	2003296	1095 型号 (包括 66、68 及 84)		
2	2003291	驱动室 (包括 10、14)	1	2003297	Mark V/Mark VII 型号 (包括 104)		
3	2003295	轴承外壳 (包括 11、12、30、31、32、33、44 及 99)	1	71	控制板		1
4		马达 (包括 7、8、9、47 及 102)	1	2003256	110VAC (UK)		
	2003300	1095		2003254	100-120VAC		
	2003301	Mark V		2003255	220-240VAC		
	2003302	Mark VII (欧洲、中东和非洲)		72	接地阻风门 (包括 76、101)		1
5		活塞泵	1	2003268	北美、日本、台湾		
	2001550	1095 型号 (包括 65、80)		2003269	其他地区		
	2001554	Mark V 型号 (包括 65)		73	电源线 (包括 74、75)		1
	2001556	Mark VII 型号 (包括 65)		60 页			
6	19D664	XT、1095/Mark V/Mark VII 支架	1	74	20B466	电源线护圈	1
7	19B587	拉杆电机隔圈	2	75	2003004	自攻梅花头机制螺丝	2
8	19C928	有头螺丝	2	76	2003504	配对锯齿六角头螺丝	1
9	119426	六角垫片头机制螺丝	2	79	19F477	入口管仅限 1095 型号)	1
10	15C753	六角垫片头机制螺钉	5	80	118494	O 形密封圈 (仅限 1095 型号)	1
11	106115	锁紧垫圈	4	81	189920	过滤器	1
12	17E789	3/8 x 2.25 有头螺钉	2	84	107505	O 形密封圈	1
13	24V085	杆, 连接	1	91	请参见第 59 页		1
14	116192	推力垫圈	1	93			
15	156306	平垫圈	2	120059	1095/Mark V 型号 100-120V (15-20 安培)		
16	116038	波形弹簧垫圈	2	126029	Mark VII 型号 (10-16 安培)		
17	119509	气动轮	2	16T483	1095/Mark V 型号 220-240V (插头)		
18	15E891	固定夹	2	97	请参见第 61 页		1
19	276974	支柱帽	2	98▲	请参见第 61 页		1
30	16C457	料桶钩	1	99	20B730	3/8 x 4.0 不锈钢螺丝、盖、插座	2
31	111040	锁定螺母, 插入, 尼龙	2	100	15G935	1095/Mark V 100-120VAC 喷漆机/Mark VII 型号)	1
32	16X203	泄流夹	1	101	100718	垫圈	1
33	118444	六角槽形垫片头机制螺丝	1	102▲	2001766	活动部件警告标牌	1
34	15C982	推车凸轮	2	104	102982	O 型圈	1
35	114531	六角垫片头机制螺丝	4	105	请参见第 61 页		1
36	19D923	12V 风扇	1	106	请参见第 61 页		1
37	19D924	风扇护罩	1	107	请参见第 61 页		1
38	117683	盘头螺丝	4	108	请参见第 61 页		1
39	19D921	XT 通用型支架	1	109	16D576	美国制造品牌标牌	1
40	2003287	电机底部套管 (包括 48、59)	1	110	2002717	编织接地线束 (仅限 230VAC 和 110 UK 型号)	1
41	2003284	电机护罩 (包括 46、59)	1	111	119791	六角垫片头机制螺钉 (仅限 230VAC 和 110 UK 型号)	1
43	2003282	前盖 (包括 46)	1	112	114391	接地线束 (仅限 230VAC and 110 UK 型号)	1
44	20B131	泵杆盖	1	113	119236	螺丝 (仅限 230VAC 和 110 UK 型号)	2
45	111801	六角带帽螺丝	4	121	2005199	螺丝, #10, 5 英寸	2
46	2001659	六角槽形垫片头机制螺丝	6	122	120339	平垫	2
47	19D292	电机盖	1				
48	116752	摇臂开关	1				
51	19B596	编码器线束	1				
52	20B342	XT 排放软管	1				
53	241920	螺纹导流板	1				
54	24A250	手柄组件	1				
55	109032	机用螺钉	4				
59	19D307	梅花平头机制螺钉	2				
65		泵接头	1				
	20B230	1095 型号					
	2004023	Mark V/Mark VII 型号					
66	16X833	快断接头 (仅限 1095)	1				
68	120583	螺母、手 (仅限 1095 型号)	1				
70		软管接头	1				

▲免费提供各种安全标牌、标签及卡片更换件。

零配件

695 X/795 XT/Mark IV Pro Hi-Boy

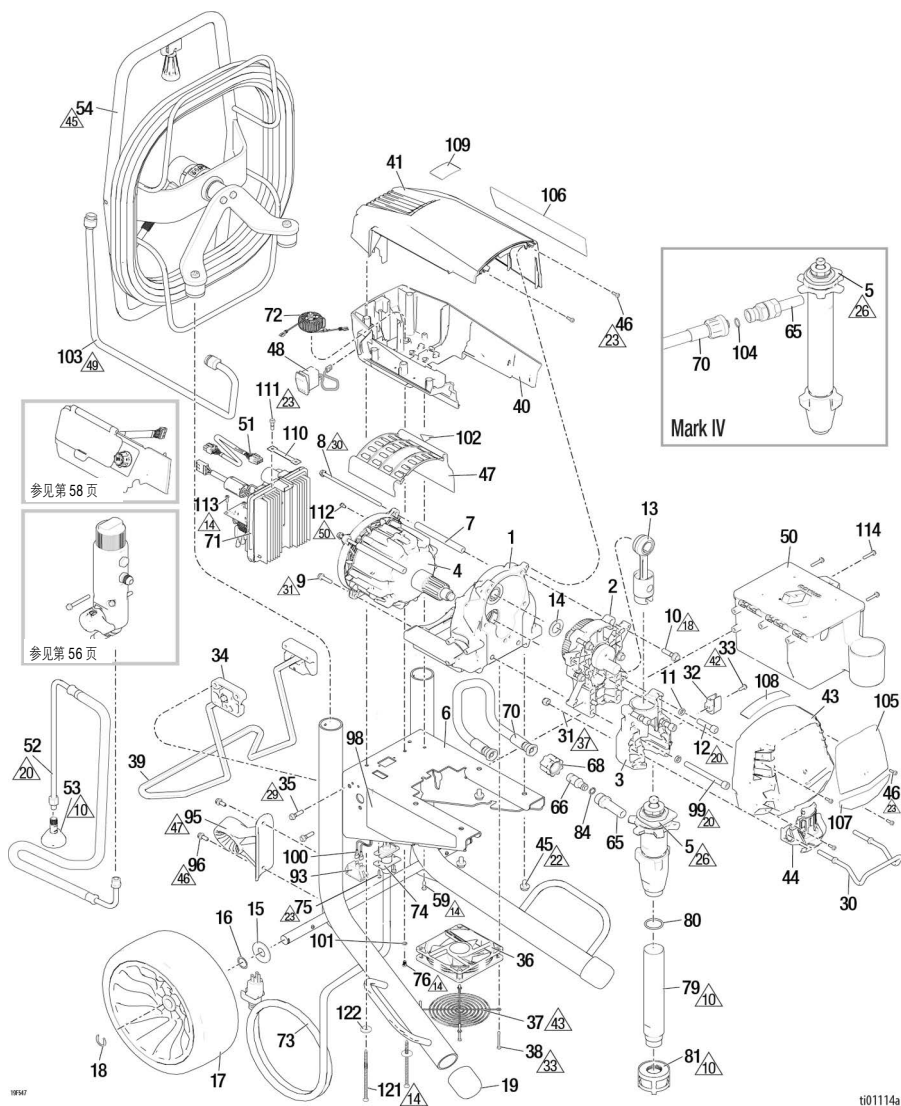

t01114a

参考号	扭矩	参考号	扭矩	参考号	扭矩
10	用手拧紧	29	130-150 英寸-磅 (14.7-17.0 N•m)	45	40-50 英尺-磅 (54.4-68.0 N•m)
14	12-16 英寸-磅 (1.4-1.8 N•m)	30	70-75 英寸-磅 (7.9-8.5 N•m)	46	40-50 英寸-磅 (4.5-5.6 N•m)
18	190-210 英寸-磅 (21.5-23.7 N•m)	31	140-160 英寸-磅 (15.8-18 N•m)	47	根据向上箭头确定方向
20	25-30 英尺-磅 (33.9-40.7 N•m)	33	6-8 英寸-磅 (0.7-0.9 N•m)	49	38-42 英尺-磅 (51.7-57.1 N•m)
22	12-14 英寸-磅 (1.63-19.0 N•m)	37	85-95 英尺-磅 (9.6-10.7 N•m)	50	30-35 英寸-磅 (3.4-4.0 N•m)
23	20-25 英寸-磅 (2.3-2.89 N•m)	42	30-40 英寸-磅 (3.4-4.5 N•m)		
26	70-80 英寸-磅 (94.9-108.5 N•m)	43	组装护罩, 使其不接触风扇轮毂。		

695 XT/795 XT/Mark IV 标准 Hi-Boy 零配件清单

参考号	零配件	说明	数量	参考号	零配件	说明	数量
1	2003292	底盘 (包括 45)	1		2003297	Mark IV 型号 (包括 104)	
2		驱动室 (包括 10、14)	1	71		控制板	1
	2003289	型号 695			2003256	110VAC (UK)	
	2003290	型号 795/Mark IV			2003254	100-120VAC	
3	2003294	轴承外壳 (包括 11、12、30、31、32、33、44 及 99)	1	72	2003255	220-240VAC	
4		马达 (包括 7、8、9、47 及 102)	1		2003268	接地阻风门 (包括 76、101)	1
	2003298	型号 695			2003269	北美、日本、台湾	
	2003299	型号 795		73		其他地区	
	2005784	Mark IV				电源线 (包括 74、75)	1
5		活塞泵	1	74	20B466	电源线护圈	1
	2001549	695 型号 (包括 65、80)		75	2003004	自攻梅花头机制螺丝	2
	2001574	795 型号 (包括 65、80)		76	2003504	配对锯齿六角头螺丝	1
	2001553	Mark IV 型号 (包括 65)		79	19D828	XT 入口管 (仅限 695/795 型号)	1
6	19D663	XT、695/795/Mark IV 机架	1	80	118494	O 形密封圈 (仅限 695/795 型号)	1
7	19B587	拉杆电机隔圈	2	81	15V573	过滤器	1
8	19C928	有头螺丝	2	84	107505	O 形密封圈	1
9	119426	六角垫片头机制螺丝	2	91		软管	1
10	15C753	六角垫片头机制螺钉	5	93	16T483	插头 (仅限 220-240V 的 695 型号)	1
11	106115	锁紧垫圈	4		120059	摇杆开关, 15-20 安培 (100-120V, 795, 仅限 Mark IV 型号)	1
12	17E788	3/8 x 1.5 有头螺钉	2	95	19D922	XT Pro 软管导轨	1
13	19D814	XT 连杆	1	96	117633	六角垫圈头螺丝插槽	2
14	116191	推力垫圈	1	98▲		安全警告标牌	1
15	156306	平垫圈	2		61 页		
16	116038	波形弹簧垫圈	2	99	20B730	3/8 x 4.0 不锈钢螺丝、盖、插座	2
17	20B198	黑色聚氨酯软管	2	100	15G935	电缆, 安培开关 (100-120V, 795, 仅限 Mark IV 型号)	1
18	15E891	固定夹	2	101	100718	垫圈	1
19	276974	支柱帽	2	102▲	2001766	活动部件警告标牌	1
20	16C457	料桶钩	1	103	2002230	XT 成型管	1
21	111040	锁定螺母, 插入, 尼龙	2	104	102982	O 型圈	1
22	16X203	泄流夹	1	105		请参见第 61 页	1
23	118444	六角槽形垫片头机制螺丝	1	106		请参见第 61 页	1
24	15C982	推车凸轮	2	107		请参见第 61 页	1
25	114531	六角垫片头机制螺丝	4	108		请参见第 61 页	1
26	19D923	12V 风扇	1	109	16D576	美国制造品牌标牌	1
27	19D924	风扇护罩	1	110	2002717	编织接地线束 (仅限 230VAC 和 110 UK 型号)	1
28	117683	六角垫片头机制螺丝	4	111	119791	六角垫片头机制螺钉 (仅限 230VAC 和 110 UK 型号)	1
29	19D921	XT 通用型支架	1	112	114391	接地线束 (仅限 230VAC 和 110 UK 型号)	1
30	2003286	电机底部套管 (包括 48、59)	1	113	119236	螺丝 (仅限 230VAC 和 110 UK 型号)	2
31	2003283	电机护罩 (包括 46、59)	1	114	118852	螺丝	3
32	2003281	前盖 (包括 46)	1	121	2005199	螺丝, #10, 5 英寸	2
33	20B130	泵杆盖	1	122	120339	平垫	2
34	111801	六角带帽螺丝	4				
35	2001659	六角槽形垫片头机制螺丝	6				
36	19D292	电机盖	1				
37	116752	摇臂开关	1				
38	287253	欧洲、中东和非洲以及英国型号工具箱配件包 (包括 114)	1				
39	19B596	编码器线束	1				
40	20B342	XT 排放软管	1				
41	241920	螺纹导流板	1				
42	25V145	XT 软管卷盘 (包括 77、84、95、96、103)	1				
43	19D307	梅花平头机制螺钉	1				
44	65	泵接头	1				
	20B230	695/795 型号					
	2004023	Mark IV 型号					
45	16X833	快断接头 (仅限 695/795 型号)	1				
46	120583	螺母、手 (仅限 695/795 型号)	1				
47	70	软管接头	1				
	2003296	695/795 型号 (包括 66、68 及 84)					

▲免费提供各种安全标牌、标签及卡片更换件。

零配件

1095 XT/Mark V/Mark VII Pro Hi-Boy

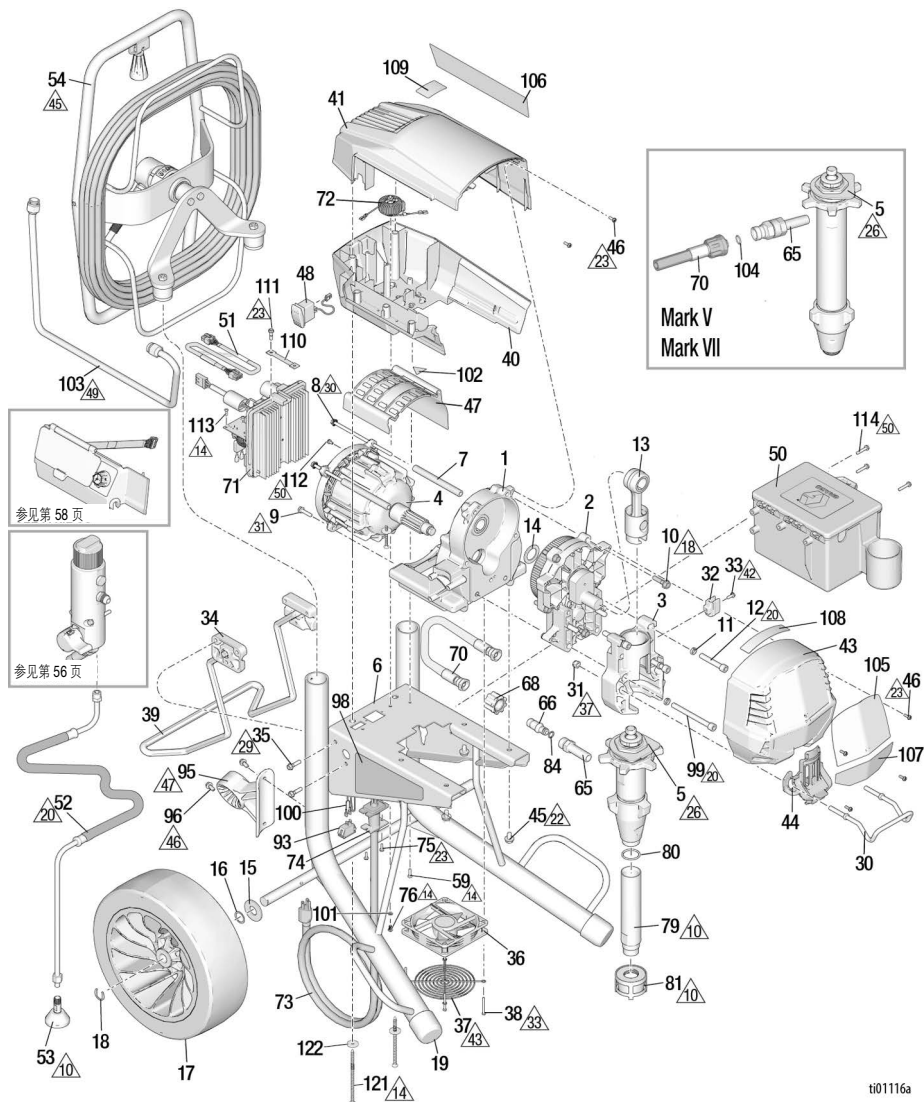

i101116a

参考号	扭矩	参考号	扭矩	参考号	扭矩
10	用手拧紧	29	130-150 英寸-磅 (14.7-17.0 N•m)	45	40-50 英尺-磅 (54.4-68.0 N•m)
14	12-16 英寸-磅 (1.4-1.8 N•m)	30	70-75 英寸-磅 (7.9-8.5 N•m)	46	40-50 英寸-磅 (4.5-5.6 N•m)
18	190-210 英寸-磅 (21.5-23.7 N•m)	31	140-160 英寸-磅 (15.8-18 N•m)	47	根据向上箭头确定方向
20	25-30 英尺-磅 (33.9-40.7 N•m)	33	6-8 英寸-磅 (0.7-0.9 N•m)	49	38-42 英尺-磅 (51.7-57.1 N•m)
22	12-14 英寸-磅 (16.3-19.0 N•m)	37	85-95 英尺-磅 (9.6-10.7 N•m)	50	30-35 英寸-磅 (3.4-4.0 N•m)
23	20-25 英寸-磅 (2.3-2.89 N•m)	42	30-40 英寸-磅 (3.4-4.5 N•m)		
26	105-115 英寸-磅 (142.8-156.4 N•m)	43	组装护罩, 使其不接触风扇轮毂。		

1095 XT/Mark V/Mark VII Pro Hi-Boy 零配件清单

参考号	零配件	说明	数量	参考号	零配件	说明	数量
1	2003293	底盘 (包括 45)	1	71		控制板	1
2	2003291	驱动室 (包括 10、14)	1	2003256		110VAC (UK)	
3	2003295	轴承外壳 (包括 11、12、30、31、32、33、44 及 99)	1	2003254		100-120VAC	
4		马达 (包括 7、8、9、47 及 102)	1	2003255		220-240VAC	
	2003300	1095		72		接地阻风门 (包括 76、101)	1
	2003301	Mark V		2003268		北美、日本、台湾	
	2003302	Mark VII (欧洲、中东和非洲)		2003269		其他地区	
5			1	73		请参见第 60 页	1
	2001551	1095 型号 (包括 65、80)		74		电源线 (包括 74、75)	
	2001555	Mark V 型号 (包括 65)		75	20B466	电源线护圈	1
	2001557	Mark VII 型号 (包括 65)		76	2003004	自攻梅花头机制螺丝	2
6	19D664	XT、1095/Mark V/Mark VII 支架	1	77	2003504	配对锯齿六角头螺丝	1
7	19B587	拉杆电机隔圈	2	78	19F477	XT 入口管 (仅限 1095 型号)	1
8	19C928	有头螺丝	2	79	18494	O 形密封圈 (仅限 1095 型号)	1
9	119426	六角垫片头机制螺丝	2	80	15V573	过滤器	1
10	15C753	六角垫片头机制螺钉	5	81	107505	O 形密封圈	1
11	106115	锁紧垫圈	4	82		软管	1
12	17E789	3/8 x 2.25 有头螺丝	2	91		请参见第 59 页	
13	24V085	杆, 连接	1	93		摇杆开关	1
14	116192	推力垫圈	1	120059		1095/Mark V 100-120V 型号 (15-20 安培)	
15	156306	平垫圈	2	126029		Mark VII 型号 (10-16 安培)	
16	116038	波形弹簧垫圈	2	16T483		1095/Mark V 型号 220-240V (插头)	
17	17E687	轮胎, 聚氨酯, 黑色, 13 英寸	2	95		XT Pro 软管导轨	1
18	15E891	固定夹	2	19D922		1095 与 Mark V	
19	276974	支柱帽	2	2002139		Mark VII	
20	16C457	料桶钩	1	96	117633	六角垫圈头螺丝插槽	2
21	111040	锁定螺母, 插入, 尼龙	2	98▲		请参见第 61 页	1
22	16X203	泄流夹	1	99	20B730	3/8 x 4.0 不锈钢螺丝、盖、插座	2
23	118444	六角槽形垫片头机制螺丝	1	100	15G935	安培开关电缆 (仅限 1095/Mark V 100-120VAC 喷涂机/Mark VII 型号)	1
24	15C982	推车凸轮	2	101	100718	垫圈	1
25	114531	六角垫片头机制螺丝	4	102▲	2001766	活动部件警告标牌	1
26	19D923	12V 风扇	1	103	2002230	XT 成型管	1
27	19D924	风扇护罩	1	104	102982	O 型圈	1
28	117683	六角垫片头机制螺丝	4	105		请参见第 61 页	1
29	19D921	XT 通用支架	1	106		请参见第 61 页	1
30	2003287	电机底部套管 (包括 48、59)	1	107		请参见第 61 页	1
31	2003284	电机护罩 (包括 46、59)	1	108		请参见第 61 页	1
32	2003282	前盖 (包括 46)	1	109	16D576	美国制造品牌标牌	1
33	20B131	泵杆盖	1	110	2002717	编织接地线束 (仅限 230VAC 和 110 UK 型号)	1
34	111801	六角带帽螺丝	4	111	119791	六角垫片头机制螺钉 (仅限 230VAC 和 110 UK 型号)	1
35	2001659	六角槽形垫片头机制螺丝	6	112	114391	接地线束 (仅限 230VAC 和 110 UK 型号)	1
36	19D292	电机盖	1	113	119236	螺丝 (仅限 230VAC 和 110 UK 型号)	2
37	116752	摇臂开关	1	114	118852	螺丝	3
38	287253	(欧洲、中东和非洲以及英国型号) 工具箱配件包 (包括 114)	1	121	2005199	螺丝, #10, 5 英寸	2
39	19B596	编码器线束	1	122	120339	平垫	2
40	20B342	XT 排放软管	1				
41	241920	螺纹导流板	1				
42		XT 软管卷盘 (包括 77、84、95、96、103)	1				
43	25V145	1095/Mark V 型号					
44	25V146	Mark VII 型号					
45	19D307	梅花平头机制螺钉	2				
46		泵接头	1				
47	20B230	1095 型号					
48	2004023	Mark V/Mark VII 型号					
49	16X833	快断接头 (仅限 1095)	1				
50	120583	螺母、手 (仅限 1095 型号)	1				
51		软管接头	1				
52	2003296	1095 型号 (包括 66、68 及 84)					
53	2003297	Mark V/Mark VII 型号 (包括 104)					

▲免费提供各种安全标牌、标签及卡片更换件。

零配件

过滤器

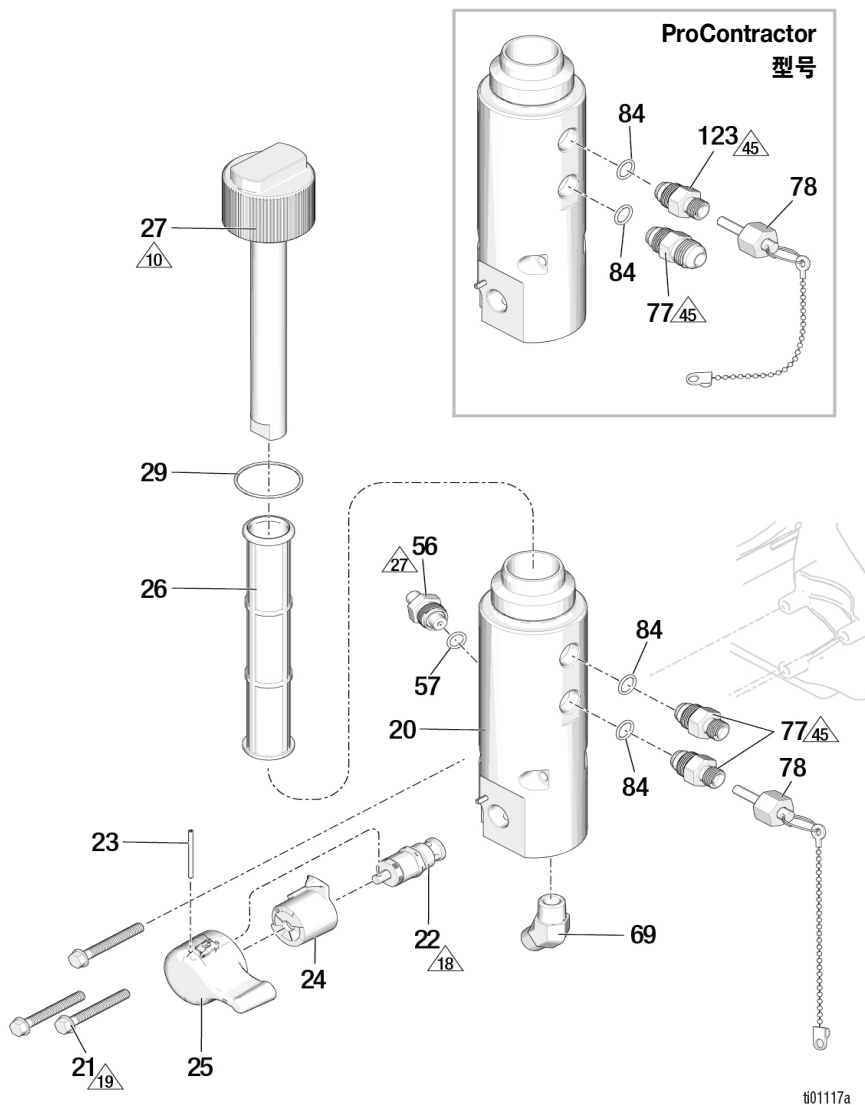

t01117a

参考号	扭矩	参考号	扭矩	参考号	扭矩
10	用手拧紧	19	100-120 英寸-磅 (11.3-13.6 N•m)	45	40-50 英尺-磅 (54.4-68.0 N•m)
18	190-210 英寸-磅 (21.5-23.7 N•m)	27	35-45 英尺-磅 (47.5-61.0 N•m)		

过滤器零配件清单

参考号	零配件	说明	数量
20	19D919	XT 过滤器底座	1
21	120091	螺丝	3
22	24B156	重型填料阀	1
23	15C972	弹簧销	1
24	24A382	重型阀座	1
25	24E234	重型填料阀手柄	1
26		目过滤器配件包	1
	244067	60 目 (原始设备)	
	244068	100 目	
	244069	200 目	
	244071	30 目	
27	2003271	扩散器管 (包括 29) 过滤器帽	1 1
29	117285	O 形密封圈	1
56	2003348	压力控制传感器 (包括 57 和产品编号 19C988) (参见 数字显示 #49)	
57	111457	O 形密封圈	1
69		3/8 npt 弯头接头	1
	20B233	695/795/1095 型号	
	122533	Mark IV/Mark V/Mark VII 型号	
77		喷嘴适配器 (包括 84)	
	2003277	695/795/1095 标准和 Lo-Boy 型号	2
	2003278	Mark IV/Mark V 标准型号	2
	2003279	Mark VII 标准型号	2
	2003280	ProContractor 系列 (所有 型号)	1
78		插塞, 无包装	1
	2005275	1/4 英寸, 型号 695、 795、1095	
	2005276	3/8 英寸, 型号 Mark IV、 Mark V	
	2005277	1/2 英寸, 型号 Mark VII	
84	107505	O 形密封圈	2
123		套件, 出口, 流体过滤器	1
	2003277	型号 695/795/1095 Procontractor	
	2003278	型号 Mark IV、Mark V Procontractor	
	2003279	型号 Mark VII Procontractor	

数字显示

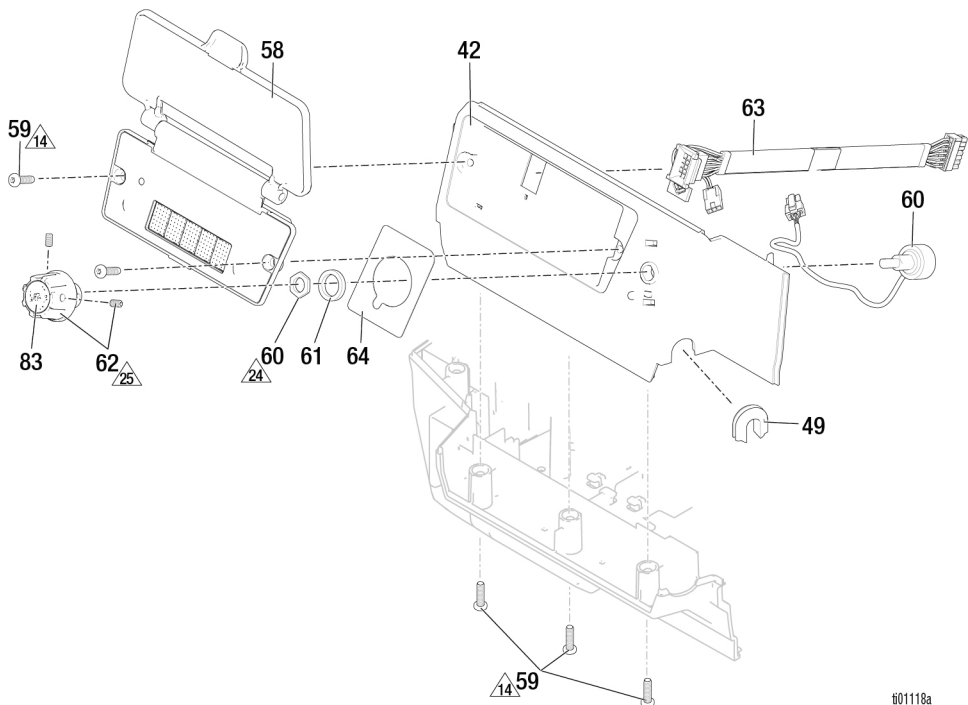

t01118a

参考号	扭矩	参考号	扭矩	参考号	扭矩
14	12-16 英寸-磅 (1.4-1.8 N•m)	24	8-10 英寸-磅 (0.9-1.1 N•m)	25	10-15 英寸-磅 (1.1-1.7 N•m)

数字显示零配件清单

参考号	零配件	说明	数量
42	2003288	电机侧面已喷漆外壳 (包括 49、59 和 64)	1
49	19C988	传感器索环	1
58		显示模块 (包括 59)	1
	20B432	ProContractor/Bluelink	
	20B431	仅显示器	
59	19D307	梅花平头机制螺钉	5
60	2003350	电位计总成	1
61	15C973	垫圈	1
62	19C986	电位计旋钮	1
63	19C527	显示屏线束	1
64	19C998	控制品牌标牌	1
83	19D678	控制标牌	1

喷枪与软管

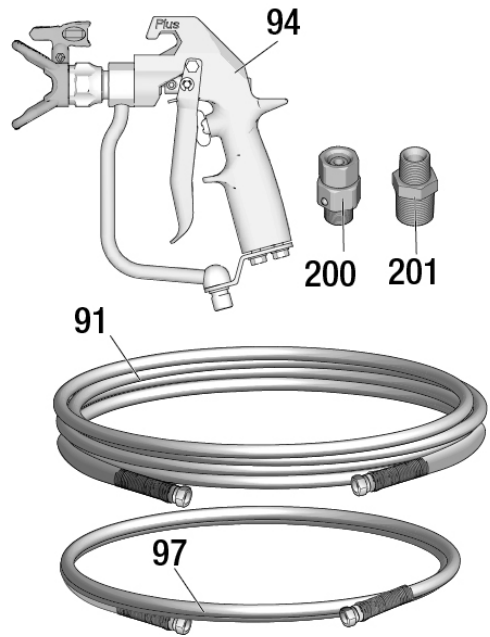
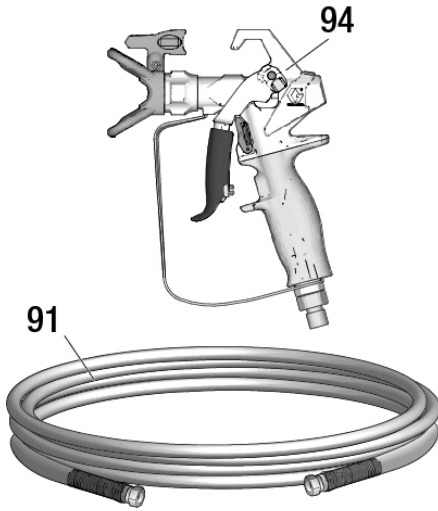

ti34939d

喷枪和软管零配件清单

参考号	零配件	说明	数量
91		软管接头	1
	240794	1/4 英寸 x 50 ft 695/795/1095 XT	
	826079	1/4 英寸 x 50 ft 695/795/1095 Ultimate	
	245225	3/8 英寸 x 50 ft Mark IV/Mark V	
	278499	1/2 英寸 x 50 ft Mark VII	
94		喷枪	1
	17Y043	695/795/1095 XT (北美、欧洲、中东和非洲)	
	17Y044	695/795/1095 XT (亚洲)	
	826252	695/795/1095 Ultimate	
	241705	Mark V (北美、澳新和韩国)	
	289605	Mark V/Mark VII (欧洲、中东和非洲以及英国)	
	246468	Mark IV	
97		鞭管	1
	241735	1/4 英寸 x 3 ft Mark IV/Mark V	
	191239	3/8 英寸 x 11 ft Mark VII	
200	189018	Mark V/Mark VII 旋转接头	1
201		套管	1
	159841	Mark IV/Mark V/Mark VII	
	159239	Mark VII	

电源线组

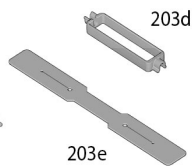
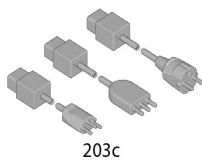
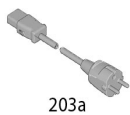
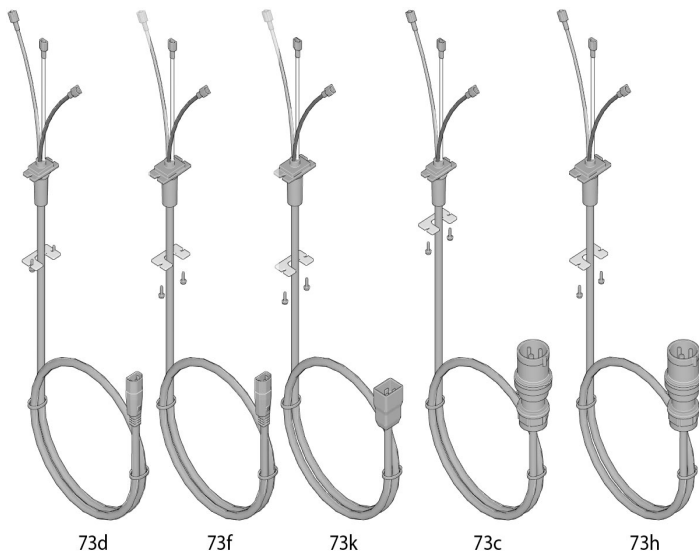
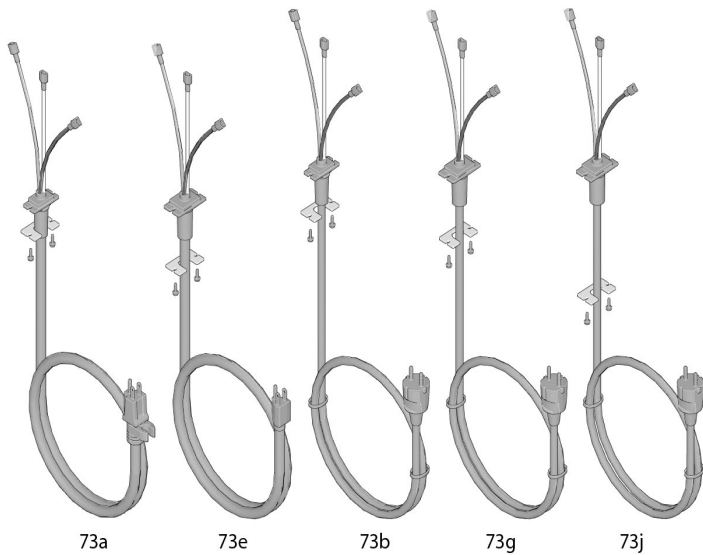

ti01393a

电源线零配件清单

品牌	参考号	零配件	说明	数量	参考号	零配件	说明	数量
			电源线	1	253103		CEE 意大利、瑞士 16 安培 (零配件号: 20B961)	
73a	2003257		零配件号: 19F545、 19F547、19F553、 20B963、20B964、 826295、826297、 826296、19F710、 826298、19F711、 826299、19F549、19F551		203d	195551	护圈线 零配件号: 19F714、 20B951、19F713、 20B953、19F717、 19F720、20B955、 19F721、19F723、 20B959、19F724、 19F712、19F715	1
73b	2003259		零配件号: 19F727、 19F729、19F731、19F733		203e	121249	零配件号: 20B961	
73c	2003266		零配件号: 19F728、 19F730、19F732、19F734		203f	244285	零配件号: 20B963, 20B964, 20B965, 19F725	
73d	2003262		零配件号: 19F714、 20B951、19F713、 20B953、19F717、 19F712、19F715					
73e	2003258		零配件号: 19F546、 826300、19F548、 826301、20B965、 19F550、19F552、19F725					
73f	2003263		零配件号: 19F720, 20B955, 19F721, 19F723, 19F724, 20B959					
73g	2003260		零配件号: 19F735、 19F736、19F739、19F741					
73h	2003267		零配件号: 19F740、 19F742					
73J	2003261		零配件号: 19F743、 19F744					
73K	2003264		零配件号: 20B961					
203a	242001		适配器电线 CEE 10 安培 (零配件号: 19F714、20B951、 19F713、20B953、 19F717、19F720、 20B955、19F721、 19F723、20B959、19F724)	1				
203b	242005		ANZ 10 安培 (零配件号: 19F714、19F713、 19F717、19F720、 19F721、19F723、 19F724、19F712、 19F715)					
203c	287121		意大利、丹麦、瑞士 10 安培 (零配件号: 20B951、 20B953、20B955、 20B959)					

零配件

喷涂机型号	医疗标牌▲	参考号 98 警告标牌▲	参考号 105 正面标牌	参考号 106 侧面标牌	参考号 107 XT 标牌	参考号 108 QR 标牌									
19F545	179960	18D884	2002271	2002280	2002289	2002410									
19F547						2002411									
19F553						2002410									
19F710							2002411								
19F711								2004238							
826295			2004239												
826297				2004238											
826296			2004239												
826298				2002410											
826299			2004238												
19F546				2002290	2002273	2002282	2002410								
826300			2002279		2002288	2004238									
19F548			2002273		2002282	2002411									
826301			2002279		2002288	2004239									
19F549			2002274	2002283	2002410										
19F551															
19F552		2002275				2002284	2002411								
19F727		16G596	2002271	2002280	2002289	2002410									
19F728						2002411									
19F729							2002410								
19F730								2002411							
20B951									2002410						
20B953			2002410												
19F731				2002410											
19F732			2002410												
19F733				2002410											
19F734			2002410												
20B955				2002410											
19F735			2002410												
19F736				2002410											
19F739			2002410												
20B959				2002410											
19F740		2002410													
19F741			2002410												
19F742		2002410													
19F743	2002410														
19F744		2002410													
20B961	2002410														
19F720		17A134	18D885	2002273	2002282	2002289	2002410								
19F714	2002271			2002280	2002272		2002281	2002410							
19F712									2002273	2002282	2002411				
19F715												2002275	2002284	2002290	2002410
19F713															
19F717	2002275	2002284	2002290	2002410											
19F721					2002275	2002284	2002290	2002410							
19F550	18D884	2002275	2002284	2002290					2002410						
19F723	18D885				2002275	2002284	2002290	2002410							
19F724										2002275	2002284	2002290	2002410		
19F725	2002275	2002284	2002290	2002410											
20B963					26A998	2003469	2002271	2002280	2002289	2002410					
20B964	2002273	2002282	2002290	2002411											
20B965										2002273	2002282	2002290	2002411		

▲免费提供各种安全标牌、标签及卡片更换件。

接线图

接线图

100-120V

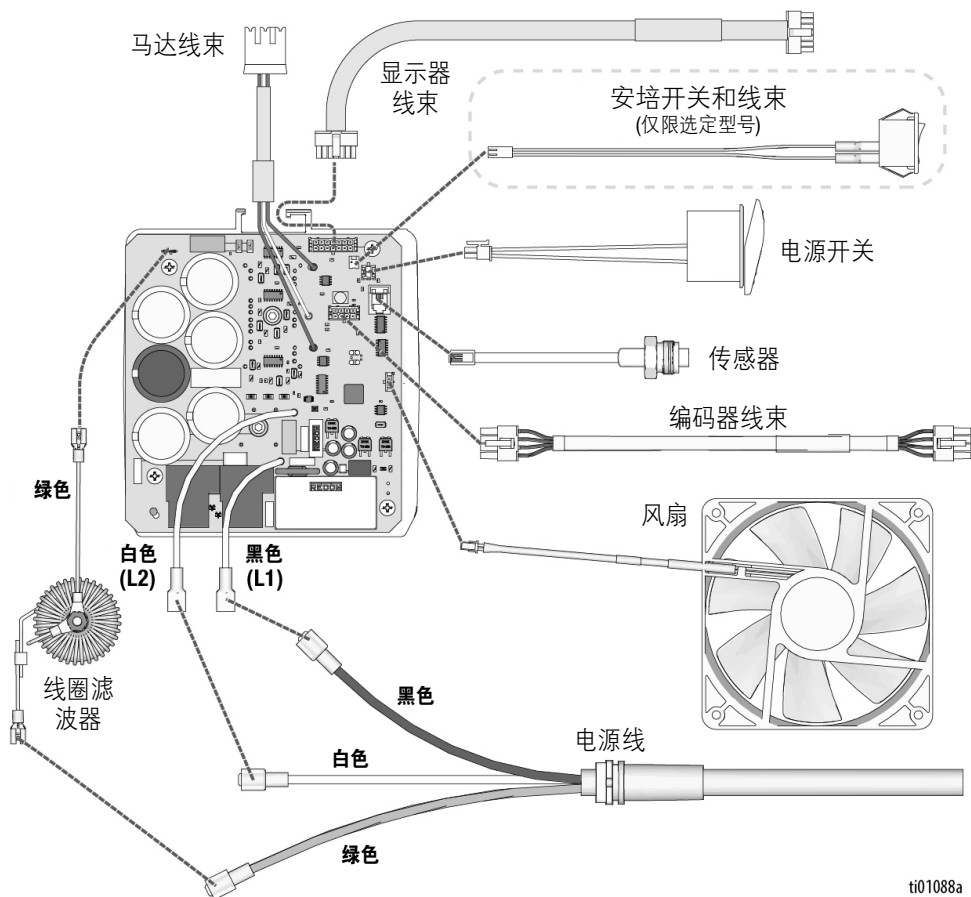

ti01088a

110V UK

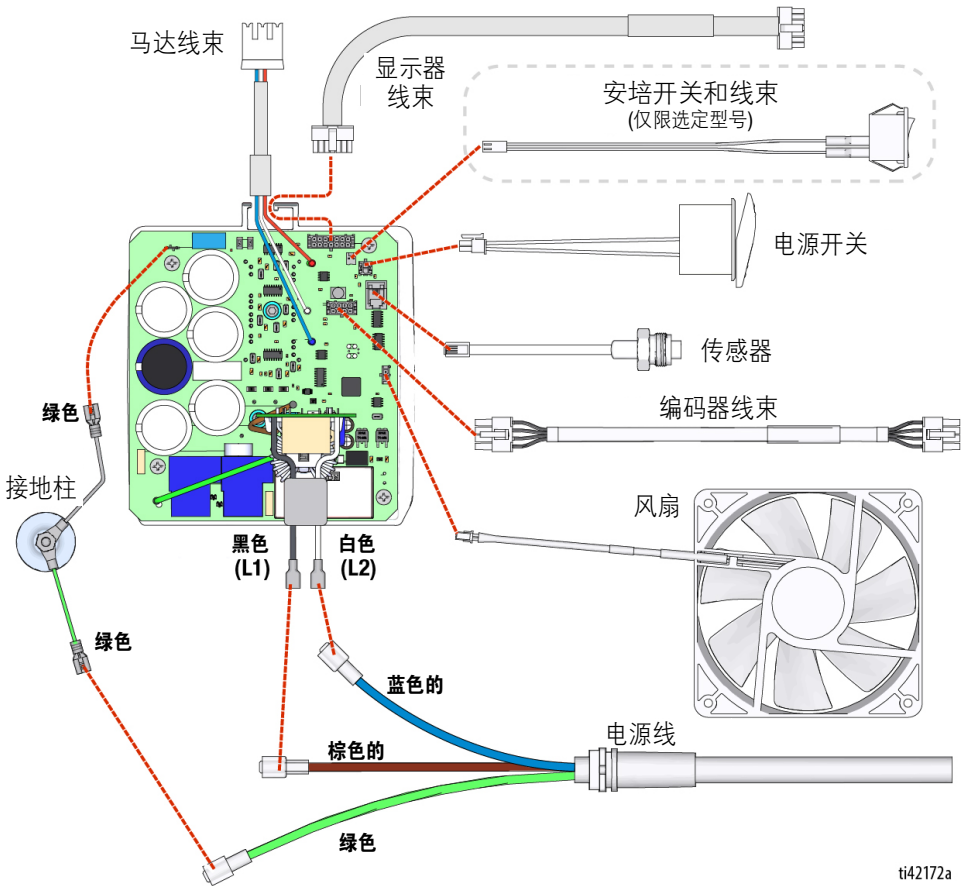

接线图

220-240V

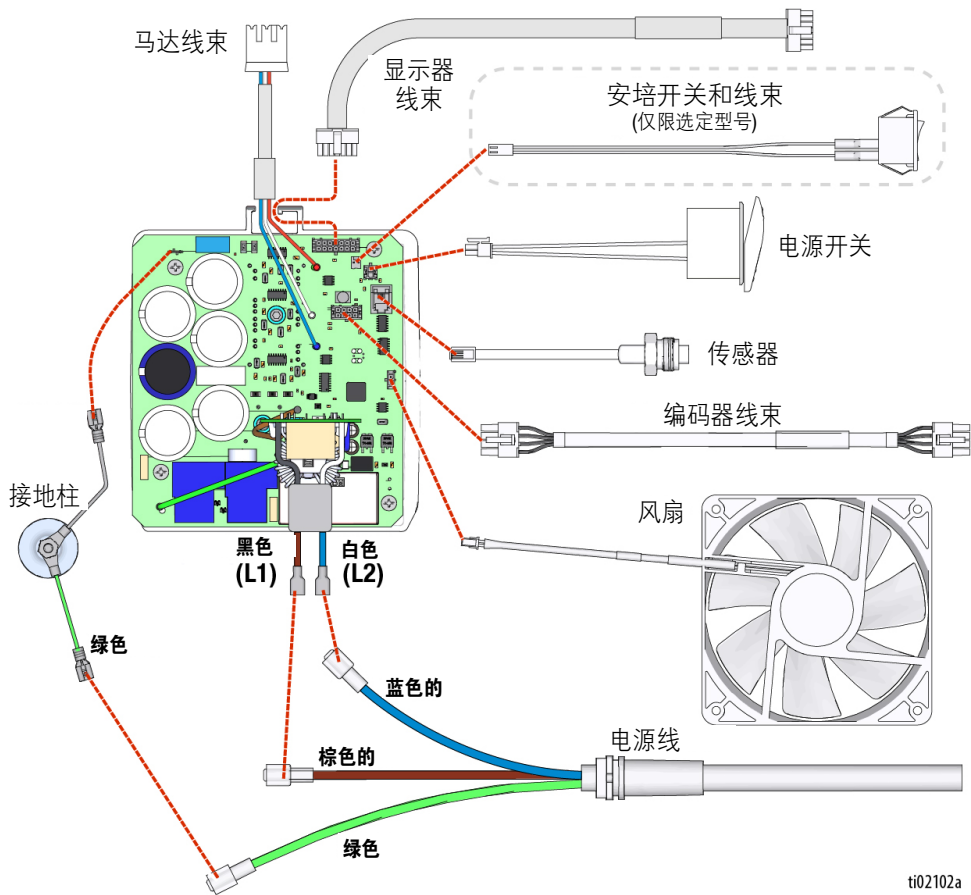

ti02102a

技术参数

	美制	公制
喷涂机		
最大流体工作压力	3300 磅/平方英寸	(228 巴, 22.8 兆帕)
最大排量		
695 XT	1.05 加仑/分	4.0 升/分钟
795 XT/Mark IV XT	1.2 gpm	4.5 升/分
1095	1.3 加仑/分钟	4.9升/分钟
Mark V XT	1.5 加仑/分钟	5.6 升/分钟 (110V) / 4.6 升/分钟 (230V) / 4.7 升/分钟 (220V)
Mark VII	NA	6.4 升/分钟
最大喷嘴尺寸		
695 XT		0.031
795 XT		0.033
1095 XT		
110-120V 型号		0.037
220-240V 型号		0.035
Mark IV XT		0.033
Mark V XT		
110-120V 型号		0.039
220-240V 型号		0.035
Mark VII XT		0.041
流体出口外螺纹		
695 XT、795 XT 及 1095 XT		1/4 英寸
Mark IV XT、Mark V XT		3/8 英寸
Mark VII XT		1/2 英寸
发电机最小		5000 W
电源要求		
695 XT	100-120 VAC、15 安培。50-60 Hz	220-240 VAC、10 安培。50-60 Hz
795 XT、Mark IV XT、1095 XT、Mark V XT	100-120 VAC、20 安培。50-60 Hz	220-240 VAC、10 安培。50-60 Hz
Mark VII XT	N/A	220-240 VAC、16 安培。50-60 Hz
环境评级		32-108° F (0-42° C)
喷涂机规格		
Lo-Boy		
高度	28.0 英寸	71.1 厘米
长度 (收缩手柄)	29.5 英寸	74.9 厘米
长度 (加长手柄)	35.0 英寸	88.9 厘米
宽度	22.3 英寸	56.6 厘米
重量 (喷涂机、软管、喷枪)	90 磅	41 千克
695 XT/795 XT/Mark IV XT 标准		
高度 (收缩手柄)	30.5 英寸	77.5 厘米
高度 (加长手柄)	40.2 英寸	102.1 厘米
长度	25.3 英寸	64.3 厘米
宽度	22.3 英寸	56.6 厘米
695/795 重量 (喷涂机、软管、喷枪)	93 磅	42 千克
Mark IV 重量 (喷涂机、软管、喷枪)	103 磅	47 千克

技术参数

1095 XT/Mark V/Mark VII XT 标准					
高度 (收缩手柄)		30.5 英寸		77.5 厘米	
高度 (加长手柄)		40.2 英寸		102.1 厘米	
长度		25.9 英寸		65.8 厘米	
宽度		24.4 英寸		62.0 厘米	
1095 重量 (喷涂机、软管、喷枪)		112 磅		51 千克	
Mark V 重量 (喷涂机、软管、喷枪)		122 磅		55 千克	
Mark VII 重量 (喷涂机、软管、喷枪)		126 磅		57 千克	
695 XT/795 XT/Mark IV XT ProContractor					
高度 (快速卷盘手柄垂直)		41.3 英寸		104.9 厘米	
长度		27.5 英寸		69.9 厘米	
宽度 (快速卷盘手柄垂直)		22.6 英寸		57.4 厘米	
宽度 (快速卷盘手柄垂直)		25.5 英寸		64.8 厘米	
695/795 重量 (喷涂机、软管、喷枪)		112 磅		51 千克	
Mark IV 重量 (喷涂机、软管、喷枪)		122 磅		55 千克	
1095 XT/Mark V XT/ Mark VII XT ProContractor					
高度 (快速卷盘手柄垂直)		41.5 英寸		105.4 厘米	
长度		28.0 英寸		71.1 厘米	
宽度 (快速卷盘手柄垂直)		24.2 英寸		61.5 厘米	
宽度 (快速卷盘手柄垂直)		25.5 英寸		64.8 厘米	
1095 重量 (喷涂机、软管、喷枪)		129 磅		59 千克	
Mark V 重量 (喷涂机、软管、喷枪)		140 磅		64 千克	
Mark VII 重量 (喷涂机、软管、喷枪)		147 磅		67 千克	
所有喷涂机					
结构材料					
防潮材料	镀锌和镀镍碳钢、尼龙、不锈钢、聚四氟乙烯、缩醛树脂、皮质、超高分子量聚乙烯、铝质、碳化钨、聚乙烯、氟橡胶、尿烷				
在 3300 psi (22.8 MPa、 228 bar) 时的噪音** (分贝)					
噪音压力**					
695 XT/795 XT/Mark IV XT			63 分贝		
1095 XT/Mark V/Mark VII XT			79 分贝		
噪音功率**					
695 XT/795 XT/Mark IV XT			77 LwA		
1095 XT/Mark V/Mark VII XT			89 LwA		
备注					
** 离设备 3 英尺 (1 米) 处测量的噪音压力。					
** 按照 ISO-9614 测得的噪音功率。					
所有商标以及注册商标均是其所所有人的财产。					
固瑞克日期代码					
固瑞克日期代码/序列号	月份 (第 1 个字符)	年份 (第 2 和第 3 个字符)	系列 (第 4 个字符)	产品编号 (第 5-10 个字符)	序列 (第 11-16 个字符)
日期代码示例: A16A					
A = 一月	16 = 2016	A = 系列控制器编号			
日期代码示例: L16A232749000102					
L = 十二月	16 = 2016	A = 系列控制器编号	6 位字母数字混合产品编号	6 位序列号	

美国加州第 65 号提案

加州居民

 **警告：** 癌症及生殖危害 - www.P65Warnings.ca.gov.

Graco 标准保修

固瑞克保证，本文件中提及的所有由 GRACO 制造并标有其名称的设备在出售给原始购买者之日不存在材料和工艺缺陷。除了固瑞克公布的任何特别、延长或有限担保以外，固瑞克将从销售之日起算提供十二个月的保修期，修理或更换任何固瑞克认为有缺陷的设备部件。本保修仅当设备按照固瑞克的书面建议安装、操作和维护时适用。

对于一般性的磨损或者由于安装不当、使用不当、磨蚀、锈蚀、维护不当或不正确、过失、意外事故、人为破坏或使用非固瑞克公司的部件代替而导致的任何故障、损坏或磨损均不包括在本保修的保修范围之内而且固瑞克公司不承担任何责任。固瑞克也不会对由非固瑞克提供的结构、附件、设备或材料与固瑞克设备不兼容，或不当设计、制造、安装、操作或对非固瑞克提供的结构、附件、设备或材料维护所导致的故障、损坏或磨损承担任何责任。

本保修书的前提条件是，以预付运费的方式将声称有缺陷的设备送回给固瑞克公司授权的经销商，以核查所声称的缺陷。如果核实所声称的缺陷存在，固瑞克将免费修理或更换所有缺陷零件。设备将以预付运费的方式退回至原始购买者。若设备经检查后未发现任何材料或加工缺陷，且设备需要修理的情况下，则需要支付一定的费用进行修理，此费用包括部件、人工及运输成本。

本保修具有唯一性，可代替任何其他保证，无论明示或默示，包括但不限于关于适售性或适于特定用途的保证。

以上所述为违反保修承诺情况下固瑞克公司应负责任和买方应得补偿标准。买方同意不享受任何其他补偿（包括但不限于因利润损失、销售损失、人员伤亡或财产损害的带来的附带及从属损失，或任何其他附带及从属损失）。任何针对本担保的诉讼必须在设备售出后二 (2) 年内提出。

对于由固瑞克销售但非由固瑞克制造的配件、设备、材料或零件，固瑞克不做任何保证，并且不承担有关适销性和适于特定用途的所有默示保证的任何责任。售出的非由固瑞克生产的零件（如电动马达、开关、软管等）受其制造商的保修条款（如果有）约束。固瑞克将为购买者提供合理帮助，以帮助购买者对违反该等保修的行为进行索赔。

在任何情况下，固瑞克不会对由固瑞克所提供的设备或销售的产品或其他任何货物的装置、性能或使用所造成的间接、附带、特殊或继发性损害承担任何责任，不论是否因为违反合同、违反保证、固瑞克的过失或任何其他原因。

固瑞克信息

有关 Graco 产品的最新信息，请访问 www.graco.com。

有关专利信息，请参见 www.graco.com/patents。

如需订购，请联系您的固瑞克分销商或拨打 1-800-690-2894 寻找最近的分销商。



本文件中的所有书面和可视化数据均为本文刊发时的最新产品信息。
Graco 保留随时修改的权利，恕不另行通知。

技术手册原文翻译。This manual contains Chinese. MM 3B0070

Graco 总部: Minneapolis
国际办事处: 比利时、中国、日本、韩国

GRACO INC. AND SUBSIDIARIES • P.O. BOX 1441 • MINNEAPOLIS MN 55440-1441 • USA
版权所有 2023, Graco Inc。所有 Graco 生产地点已通过 ISO 9001 认证。

www.graco.com
修订版 C, 2024 年 5 月