

Manuale dell'utente



TrueCoat 360 TrueAirless

Cordless Connect

3A9463B

Spruzzatori di vernice serie Project

IT



Importanti istruzioni per la sicurezza

Prima dell'uso, leggere tutte le avvertenze e le istruzioni contenute nel presente manuale, nel manuale del trapano o dell'avvitatore e riportate sull'unità. Acquisire familiarità con il controllo e con l'utilizzo corretto dell'apparecchiatura. Conservare le presenti istruzioni.



Informazioni importanti di carattere medico

Leggere la scheda con le avvertenze di carattere medico fornita in dotazione con lo spruzzatore. Contiene informazioni sul trattamento delle lesioni da iniezione, da trasmettere al medico. L'operatore deve tenerla con sé quando utilizza l'apparecchiatura.



QUESTIONS?
888-541-9788
graco.com/HomeownerSupport



Solo per applicazioni a spruzzatura portatile delle vernici e dei rivestimenti architettonici a base acquosa. Solo per uso domestico. Non approvato per l'utilizzo in atmosfere esplosive o in zone (classificate) pericolose.

PROVEN QUALITY. LEADING TECHNOLOGY.

Modelli

Modelli

Modello	Nome	Massima pressione di esercizio	Tensione consigliata per trapano/avvitatore
26D360 (USA)	TrueCoat 360™ TRUEAIRLESS® Cordless Connect	2000 psi (13,8 MPa, 138 bar)	18-24 V
CAN360 (CAN)			
26D361 (Europa)			
26D362 (USA)			

GET STARTED



graco.com/get-started-connect

VIDEOS | MANUALS | SUPPORT

Informazioni importanti per l'utente

Questo spruzzatore è progettato per fornire prestazioni di spruzzatura superiori con vernici e rivestimenti architettonici a base acquosa. Le presenti informazioni per l'utente hanno lo scopo di aiutare a comprendere i tipi di materiali che possono essere utilizzati con lo spruzzatore.

Leggere le informazioni sull'etichetta della confezione del materiale per stabilire se è adatto alla pistola a spruzzo. Chiedere al fornitore una scheda dati di sicurezza (SDS). L'etichetta del contenitore e la scheda dati di sicurezza (SDS) descrivono il contenuto del materiale e le relative precauzioni specifiche.

Vernici, rivestimenti e materiali di pulizia solitamente rientrano in una delle **3 categorie di base seguenti**:



A BASE ACQUOSA: L'etichetta del contenitore dovrà indicare che è possibile pulire il materiale con acqua e sapone. La pistola è compatibile con questo tipo di materiale. Lo spruzzatore **NON** è compatibile con detergenti forti, ad esempio la candeggina.



A BASE DI OLIO: L'etichetta del contenitore deve indicare che il materiale è **COMBUSTIBILE** ed è possibile pulirlo con acqua ragia o diluente per vernice. Questo tipo di materiale **NON** è compatibile con lo spruzzatore e **NON PUÒ** essere utilizzato.



INFIAMMABILE: Questo tipo di materiale contiene solventi infiammabili quali ad esempio xilene, toluene, nafta, MEK, solvente per vernice, acetone, alcool denaturato e trementina. L'etichetta del contenitore deve indicare che questo materiale è **INFIAMMABILE**. Questo tipo di materiale **NON** è compatibile con lo spruzzatore e **NON PUÒ** essere utilizzato.

AVVISO

Lo spruzzatore **NON** è compatibile con detergenti forti, ad esempio la candeggina. L'utilizzo di questi detergenti causerebbe danni allo spruzzatore.

Indice

Modelli	2
Informazioni importanti per l'utente	3
Indice	4
Simboli di sicurezza	5
Avvertenze generali	6
Conoscere il proprio spruzzatore	8
Informazioni sui comandi	9
Installazione dell'avvitatore	10
Selezione dell'avvitatore	10
Orientamento standard	10
Orientamento dell'alimentazione a gravità	10
Installazione	12
Procedura di scarico della pressione	12
Ricarica della tazza	12
Avvio	15
Spruzzatura	17
Orientamento dell'ugello di spruzzatura	17
Qualità del ventaglio di spruzzatura	18
Angolo di spruzzatura	18
Orientamento dello spruzzatore	18
Tempi di attivazione	18
Ugelli di spruzzatura reversibili	19
Rimozione dell'ugello di spruzzatura	19
Installazione ugello di spruzzatura	20
Rimozione delle ostruzioni dell'ugello	20
Ricariche della tazza	21
Sospensione della spruzzatura	21
Pulizia	22
Pulizia dello spruzzatore	22
Stoccaggio	24
Riciclaggio e smaltimento	25
Termine della vita utile del prodotto	25
Risoluzione dei problemi	26
Parti di ricambio	30
Elenco dei ricambi	31
Specifiche tecniche	32
Garanzia standard Graco	34

Simboli di sicurezza

I seguenti simboli di sicurezza sono presenti all'interno del manuale e sulle etichette di avvertenza. Leggere la tabella seguente per comprendere il significato di ogni simbolo.

Simbolo	Significato
	Pericolo da uso improprio dell'apparecchiatura
	Pericolo di incendio e di esplosione
	Pericolo di iniezione nella pelle
	Pericolo di schizzi
	Pericolo da fumi o fluidi tossici
	Non collocare le mani o altre parti del corpo vicino all'uscita del fluido
	Non mettere le mani davanti all'ugello di spruzzatura

Simbolo	Significato
	Non utilizzare materiali infiammabili
	Consultare il medico
	Seguire la Procedura di scarico della pressione
	Leggere il manuale
	Ventilare l'area di lavoro
	Indossare dispositivi di protezione individuale



Simbolo di avviso di sicurezza

Questo simbolo indica: Attenzione! Prestare massima attenzione! Questo simbolo presente in tutto il manuale indica importanti messaggi di sicurezza.

Avvertenze generali

Le seguenti avvertenze si applicano a tutto il manuale. Prima di utilizzare questa apparecchiatura leggere, comprendere e seguire le avvertenze. La mancata osservanza di queste avvertenze può comportare gravi lesioni.



AVVERTENZA



PERICOLO DI INCENDIO E DI ESPLOSIONE

I fumi infiammabili nell'area di lavoro, come ad esempio i fumi di vernici e solventi, possono incendiarsi ed esplodere. Per prevenire il rischio di incendio e di esplosione:



- Non spruzzare né pulire utilizzando materiali infiammabili. Utilizzare esclusivamente materiali a base acquosa.
- Utilizzare l'apparecchiatura solo in aree ben ventilate.
- Mantenere l'area di lavoro libera da detriti, inclusi solventi, stracci e benzina.
- Tenere un estintore funzionante nell'area di lavoro.







PERICOLO DI INIEZIONE NELLA PELLE

La spruzzatura ad alta pressione è in grado di iniettare tossine nel corpo e causare lesioni gravi che possono portare ad amputazioni. Qualora si verifichi la penetrazione, **richiedere un trattamento chirurgico immediato.**



- Non spruzzare né rivolgere la pistola verso persone o animali.
- Tenere le mani e altre parti del corpo lontano dall'erogazione. Ad esempio, non cercare di fermare eventuali sgocciolamenti con una parte del corpo.
- Usare sempre la protezione dell'ugello. Non spruzzare mai senza la protezione dell'ugello inserita.
- Utilizzare ugelli di spruzzatura Graco.
- Esercitare estrema attenzione quando si puliscono o si cambiano gli ugelli di spruzzatura. In caso di ostruzione dell'ugello durante la spruzzatura, seguire la **Procedura di scarico della pressione** per scaricare la pressione prima di rimuovere l'ugello per la pulizia.
- L'apparecchiatura mantiene la pressione. Non lasciare incustodita l'apparecchiatura in pressione. Seguire la **Procedura di scarico della pressione** quando l'apparecchiatura è incustodita o non viene utilizzata e prima di effettuare interventi di manutenzione, pulizia o rimozione di componenti.
- Controllare eventuali segni di danni sulle parti. Sostituire eventuali parti danneggiate.
- Questo sistema arriva a produrre 13,8 MPa (138 bar, 2000 psi). Utilizzare parti o accessori Graco in grado di sopportare almeno 13,8 MPa (138 bar, 2000 psi).
- Verificare che tutti gli attacchi siano ben serrati prima di utilizzare l'unità.
- È necessario sapere come arrestare l'unità e scaricare velocemente la pressione. È necessario conoscere bene tutti i comandi.

AVVERTENZA

	<p>PERICOLO DA USO IMPROPRIO DELL'APPARECCHIATURA L'uso improprio può causare gravi lesioni o morte.</p> <ul style="list-style-type: none">• Indossare sempre guanti adatti, protezioni per gli occhi e un respiratore o una maschera durante la verniciatura.• Non mettere in funzione o spruzzare vicino a bambini. Tenere sempre i bambini lontano dall'apparecchiatura.• Non sbilanciarsi né assumere una posizione instabile. Mantenere sempre un buon equilibrio e contatto con il suolo.• Fare sempre attenzione e osservare quello che si sta facendo.• Non mettere in funzione l'unità quando si è affaticati o sotto l'effetto di droghe o alcol.• Non alterare né modificare l'apparecchiatura. Le modifiche o le alterazioni potrebbero annullare le certificazioni e creare pericoli per la sicurezza.• Accertarsi che tutte le apparecchiature siano classificate e approvate per l'ambiente di utilizzo.
	<p>PERICOLO DA PARTI IN ALLUMINIO PRESSURIZZATE L'uso di fluidi incompatibili con l'alluminio in apparecchiature pressurizzate può provocare serie reazioni chimiche e la rottura dell'apparecchiatura. La mancata osservanza di questa avvertenza può provocare morte, gravi lesioni o danni alla proprietà.</p> <ul style="list-style-type: none">• Non utilizzare 1,1,1-tricloroetano, cloruro di metilene, altri solventi a base di idrocarburi alogenati o fluidi contenenti tali solventi.• Non utilizzare candeggina.• Molti altri fluidi possono contenere sostanze chimiche in grado di reagire con l'alluminio. Verificare la compatibilità con il fornitore del materiale.
	<p>PERICOLO DA FUMI O FLUIDI TOSSICI I fluidi o i fumi tossici possono causare lesioni gravi o mortali se spruzzati negli occhi o sulla pelle, inalati o ingeriti.</p> <ul style="list-style-type: none">• Leggere le schede dei dati di sicurezza (SDS) per documentarsi sui pericoli specifici dei fluidi utilizzati.• Conservare i fluidi pericolosi in contenitori approvati e smaltirli secondo le linee guida applicabili.
	<p>DISPOSITIVI DI PROTEZIONE INDIVIDUALE Quando si è nell'area di lavoro, indossare dispositivi di protezione individuale adeguati per prevenire lesioni gravi, incluse lesioni agli occhi, perdita dell'udito, inalazione di fumi tossici e ustioni. Fra i dispositivi di protezione sono inclusi, ma solo a titolo esemplificativo:</p> <ul style="list-style-type: none">• Occhiali protettivi e protezioni acustiche.• Respiratori, indumenti protettivi e guanti secondo le raccomandazioni del produttore del fluido e del solvente.

Conoscere il proprio spruzzatore

Conoscere il proprio spruzzatore

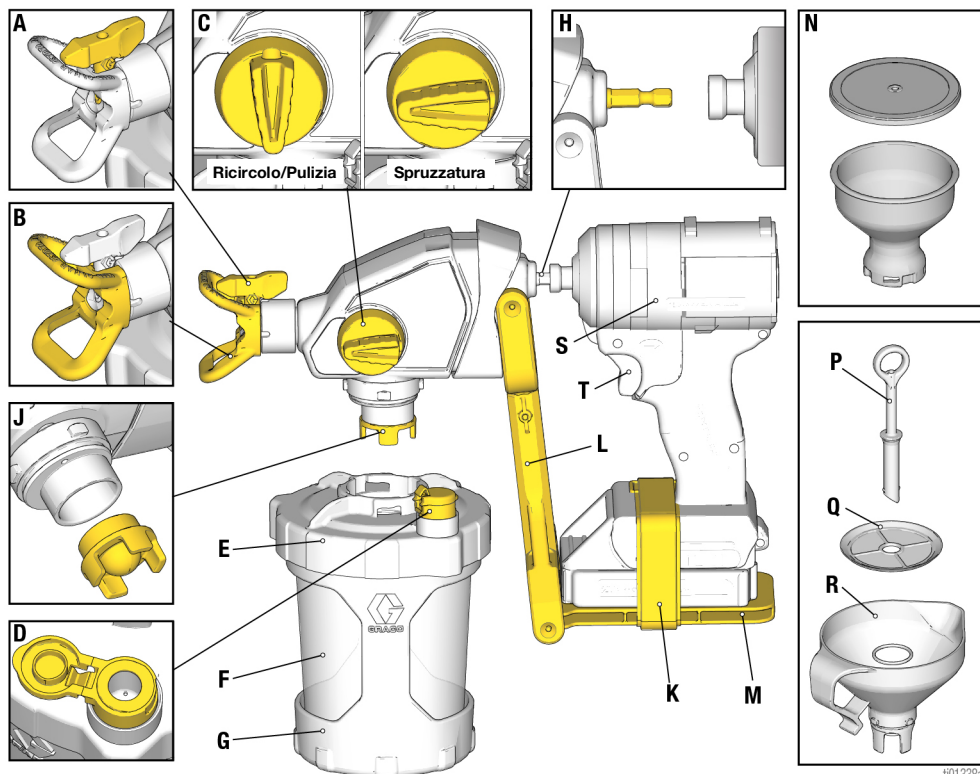

ti01338a

A	Ugello di spruzzatura
B	Protezione dell'ugello di spruzzatura
C	Manopola di ricircolo
D	VacuValve™
E	Coperchio della tazza
F	FlexLiner™
G	Supporto della tazza
H	Albero motore
J	Filtro della pompa

K	Cinghia per l'avvitatore
L	Braccio di supporto dell'avvitatore
M	Base di supporto dell'avvitatore
N	Tazza e coperchio per i dettagli (venduti separatamente)
P	Tubo dell'aria del filtro
Q	Filtro
R	Imbuto
S	Trasmissione
T	Grilletto

Informazioni sui comandi

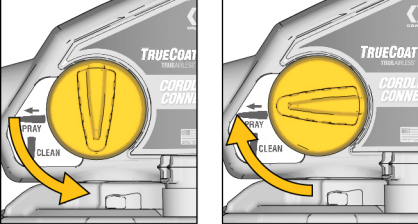
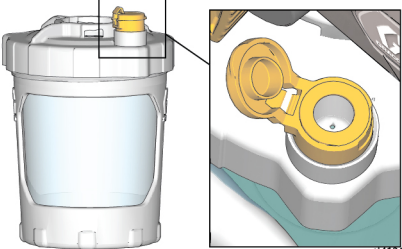
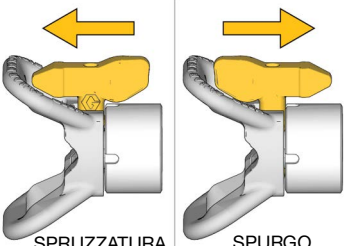
 <p>t01445a</p>	<p>Manopola di ricircolo</p> <p>La manopola di ricircolo dirige il fluido alla tazza o all'ugello di spruzzatura. Durante l'adescamento, viene utilizzata per spurgare l'aria dalla pompa. Lo spruzzatore non spruzzerà se nella pompa è presente aria.</p> <p>Ruotare la manopola di ricircolo verso il basso in posizione di RICIRCOLO quando si adesci lo spruzzatore o si scarica la pressione del sistema.</p> <p>Ruotare la manopola di ricircolo in avanti nella posizione di SPRUZZATURA per spruzzare fluido.</p>
 <p>t041215a</p>	<p>VacuValve</p> <p>VacuValve viene utilizzata per far fuoriuscire l'aria dal FlexLiner. Ciò è necessario per l'adescamento dello spruzzatore.</p>
 <p>SPRUZZATURA</p> <p>SPURGO</p> <p>t01445a</p>	<p>Ugello di spruzzatura</p> <p>L'ugello di spruzzatura è la chiave della tecnologia di spruzzatura airless. La vernice ad alta pressione pompata attraverso un ugello molto piccolo ne permette l'uscita come spray.</p> <p>L'ugello di spruzzatura ha la possibilità di essere reversibile e di rimuovere le ostruzioni.</p>

Installazione dell'avvitatore

Installazione dell'avvitatore

Selezione dell'avvitatore

Lo spruzzatore è compatibile con trapani avvitatori e avvitatori a percussione **cordless**.

- I trapani avvitatori sono ideali per applicazioni più lente con maggiore controllo. Far funzionare i trapani avvitatori sempre sull'impostazione "trapano".
- Gli avvitatori a percussione sono ideali per applicazioni con produttività più elevata e possono essere utilizzati con qualunque impostazione di velocità fornisca i risultati di spruzzatura desiderati.

Orientamento standard

1. Collegare il mandrino dell'avvitatore all'albero motore dello spruzzatore.

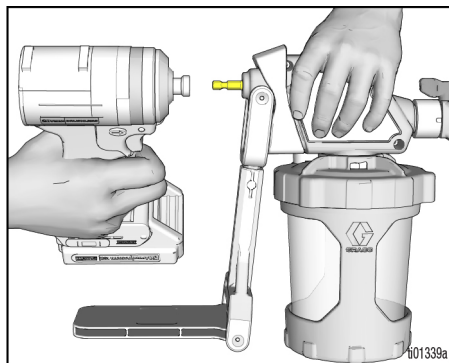

2. Posizionare l'avvitatore sulla relativa base di supporto. Potrebbe essere necessario estendere il braccio di supporto dell'avvitatore per adattarlo all'avvitatore.

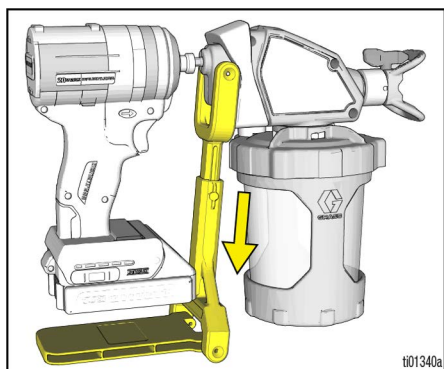

3. Fissare l'avvitatore alla base di supporto dell'avvitatore con l'apposita cinghia.

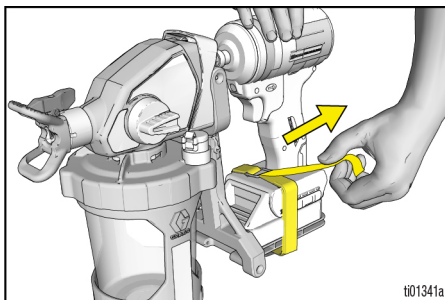

Orientamento dell'alimentazione a gravità

1. Ruotare il braccio di supporto dell'avvitatore di 180°.

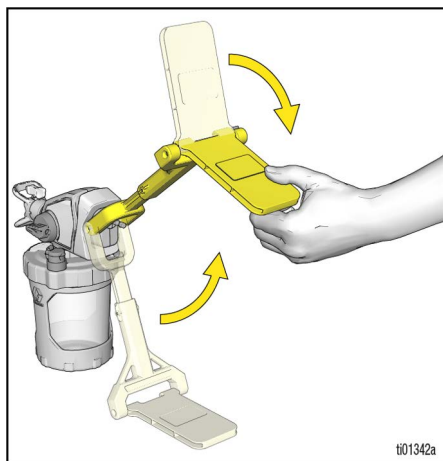

Installazione dell'avvitatore

2. Collegare il mandrino dell'avvitatore all'albero motore dello spruzzatore.

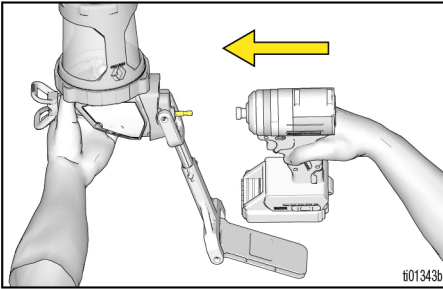

3. Posizionare l'avvitatore sulla relativa base di supporto. Potrebbe essere necessario estendere il braccio di supporto dell'avvitatore per adattarlo all'avvitatore.

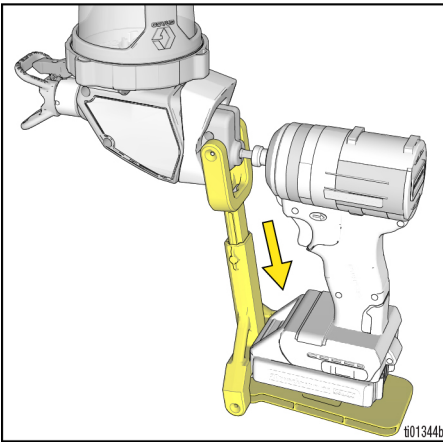

4. Fissare l'avvitatore alla base di supporto dell'avvitatore con l'apposita cinghia.

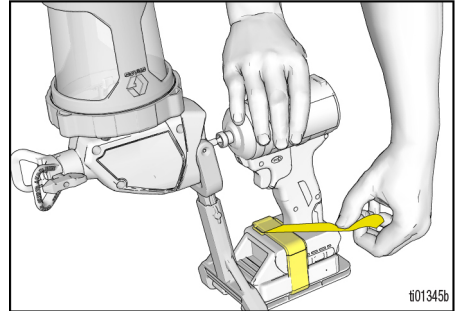

NOTA: L'orientamento dell'alimentazione a gravità è ideale per l'uso con la tazza per i dettagli, venduta separatamente.

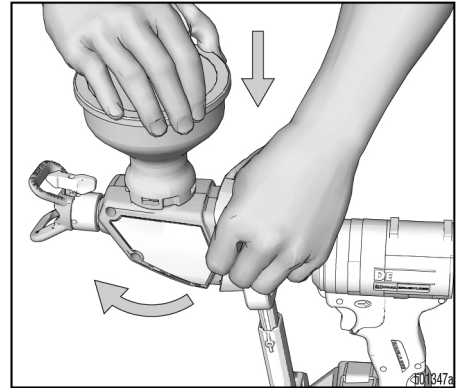

Installazione

Procedura di scarico della pressione



Attenersi alla Procedura di scarico della pressione ogni qualvolta è visibile questo simbolo.



Questo spruzzatore accumula una pressione interna di 13,8 MPa (138 bar, 2000 psi) durante l'uso. Per evitare lesioni gravi da iniezioni nella pelle, seguire la **Procedura di scarico della pressione** quando si termina la spruzzatura e prima di pulire, controllare, sottoporre a manutenzione o trasportare l'apparecchiatura.

1. Ruotare la manopola di ricircolo verso il basso nella posizione RICIRCOLO per scaricare la pressione.

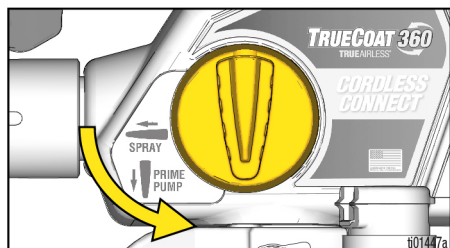

Ricarica della tazza



Utilizzare solo materiali a base acquosa per evitare lesioni gravi dovute a incendi ed esplosioni.

1. Inserire un FlexLiner nel supporto della tazza.

NOTA: Verificare che non vi siano danni al bordo di tenuta superiore del FlexLiner, come una grinza o una piega. Se danneggiato, perderà aria e perderà adescamento.

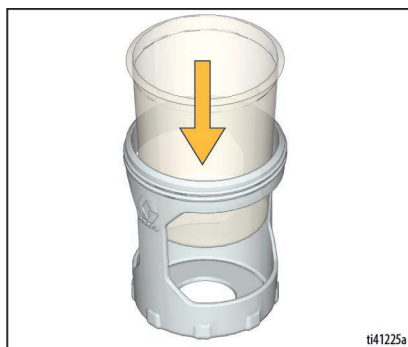

2. Serrare saldamente il coperchio della tazza sul relativo supporto per garantire una tenuta ermetica.

NOTA: Per garantire una tenuta ermetica, la guarnizione all'interno del coperchio della tazza è lubrificata in fabbrica. Se la lubrificazione si è dilavata, applicare lubrificante per guarnizioni (incluso) sulla guarnizione.

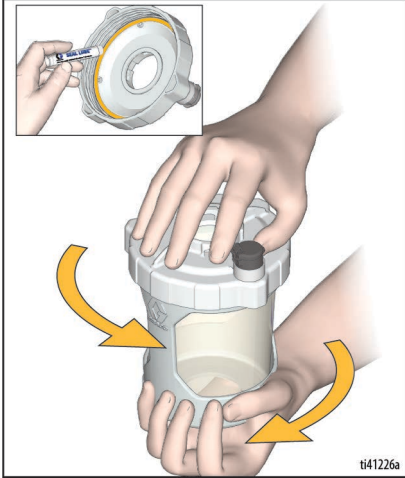

3. Inserire l'imbuto nel coperchio della tazza, ruotare per bloccare. Fissare il filtro nell'imbuto per filtrare la vernice mentre si riempie la tazza.

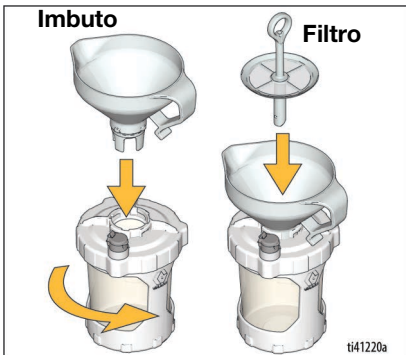

4. Il tubo dell'aria del filtro impedirà alla vernice di riempire eccessivamente la tazza. Riempire la tazza come segue:
 - a. Guardando l'imbuto (non la tazza), versare lentamente la vernice nell'imbuto. Quando la vernice smette di defluire, la tazza è piena.

NOTA: Se la vernice smette di defluire ma si vede che la tazza non è piena, utilizzare un bastoncino per miscelare per raschiare i detriti catturati sulla parte superiore del filtro finché la vernice non riprende a defluire.

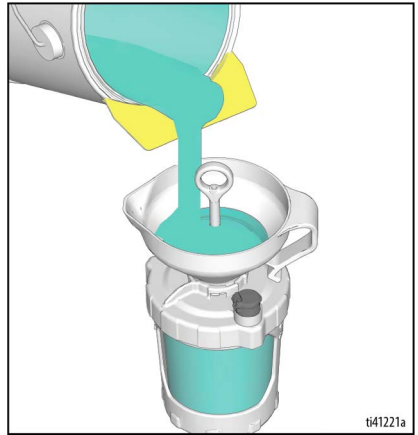

- b. Con l'imbuto e il filtro ancora attaccati alla tazza, versare la vernice in eccesso dall'imbuto nel barattolo di vernice.

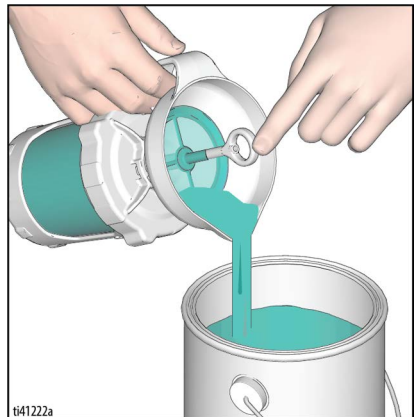

Installazione

- c. Sollevare il filtro e guardare per verificare di poter vedere la *crociera* nella parte inferiore dell'imbuto. In caso contrario, la tazza è troppo piena. Versare la vernice in eccesso nel barattolo di vernice.

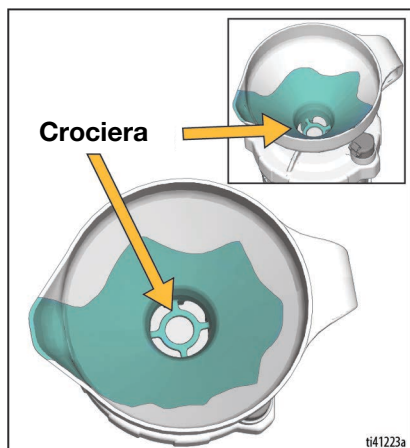

- d. Rimuovere l'imbuto e il filtro dalla tazza e agganciare sul bordo del barattolo di vernice.

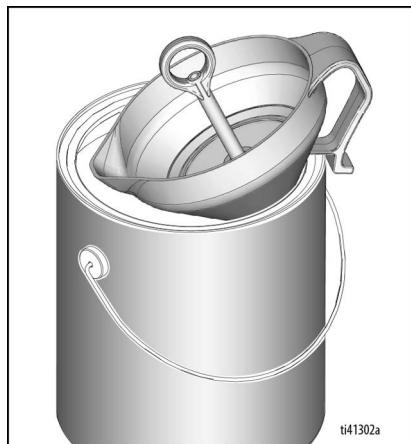

Avvio

1. Installare la tazza sullo spruzzatore come indicato di seguito:
 - a. Verificare che il filtro della pompa sia installato e pulito.

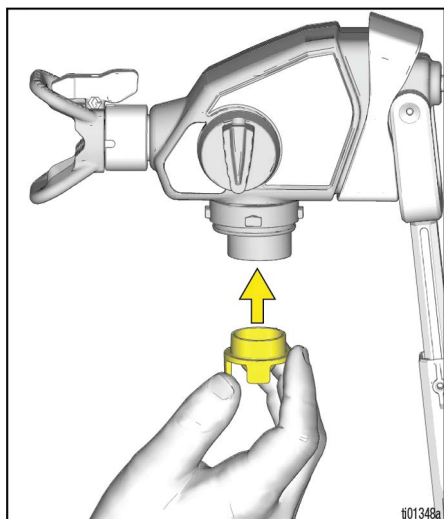

- b. Allineare VacuValve (su coperchio della tazza) con la manopola di ricircolo (su spruzzatore).
- c. Spingere il gruppo tazza sullo spruzzatore e ruotare per bloccare.

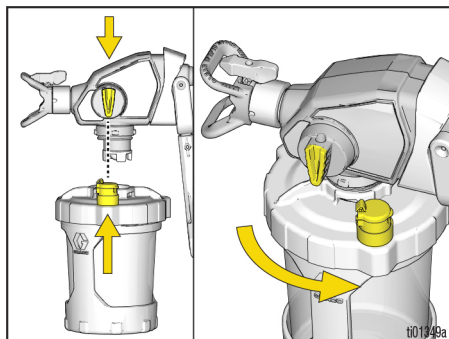

2. Adescare la pompa nel modo seguente:
 - a. Verificare che la manopola di ricircolo sia rivolta in basso nella posizione RICIRCOLO.

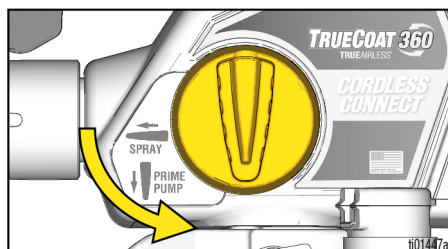

- b. Aprire il tappo della VacuValve e comprimere delicatamente il FlexLiner finché non compaiono più bolle d'aria nella VacuValve.

NOTA: Inclinare lo spruzzatore affinché la VacuValve sia il punto più alto in modo che tutta l'aria nel FlexLiner possa essere completamente scaricata.

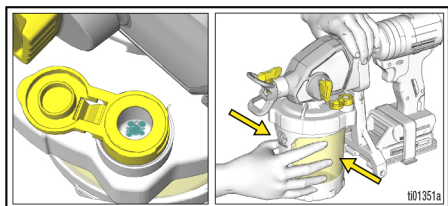

- c. Continuare a premere il FlexLiner mentre si preme il grilletto per 10 secondi.

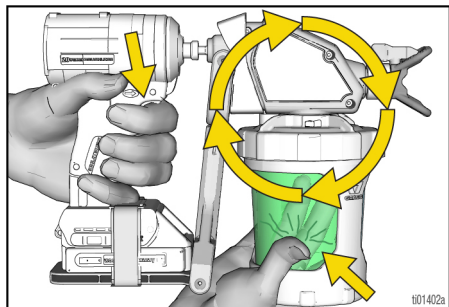

NOTA: Questo eliminerà tutta l'aria dalla pompa e dalla tazza. La vernice non viene spruzzato ma rimessa in circolo nella pompa e indietro fino alla tazza.

- d. Quando non compaiono più bolle d'aria nella VacuValve, rilasciare il grilletto e chiudere il tappo della VacuValve. Continuare a comprimere il FlexLiner fino alla chiusura della VacuValve.

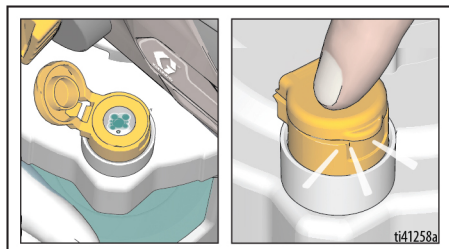

3. Ruotare la manopola di ricircolo in avanti nella posizione di SPRUZZATURA. Verificare che l'ugello sia orientato in avanti nella posizione di SPRUZZATURA.

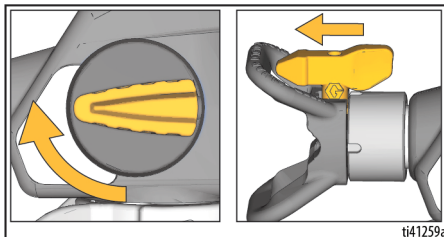

4. Puntare lo spruzzatore in un secchio per rifiuti e premere il grilletto per 5 secondi per spruzzare il fluido di conservazione.

AVVISO

Per evitare danni alla pompa, se lo spruzzatore non spruzza dopo 5 secondi, **ARRESTARE** e ripetere l'**AVVIO**.

Adesso è possibile iniziare a spruzzare!

NOTA: Per ottenere i risultati migliori e far fuoriuscire tutto il materiale dal FlexLiner quando il materiale è quasi esaurito, premere delicatamente la base del FlexLiner per spingere tutto il materiale verso il coperchio della tazza.

NOTA: L'avvitatore potrebbe sporcarsi di vernice durante il funzionamento.

NOTA: L'avvitatore potrebbe surriscaldarsi a causa dell'uso prolungato.

Spruzzatura



1. Puntando l'ugello di spruzzatura su un pezzo di cartone di scarto, premere il grilletto per verificare il ventaglio di spruzzatura.
2. Se l'avvitatore dispone di impostazioni della velocità, provare le impostazioni disponibili per trovare il ventaglio di spruzzatura preferito.
3. Regolare la distanza dello spruzzatore dalla superficie e la velocità di spostamento della mano per ottenere la copertura della superficie desiderata.

NOTA: Per ottenere i migliori risultati, premere completamente il grilletto a ogni pressione del grilletto.

Orientamento dell'ugello di spruzzatura



NO

SÌ

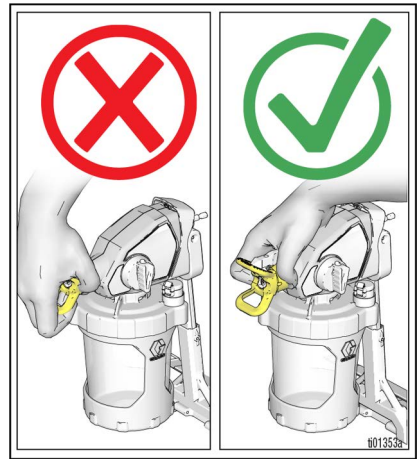

Regolare la protezione dell'ugello di spruzzatura per ottenere la direzione di spruzzatura orizzontale o verticale desiderata.

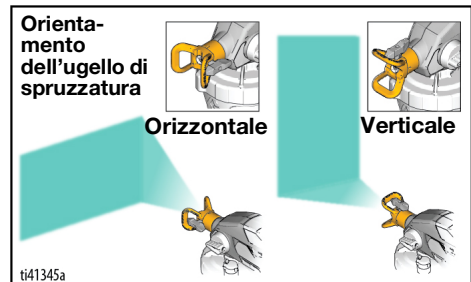

Qualità del ventaglio di spruzzatura

Un buon ventaglio di spruzzatura viene distribuito uniformemente senza vuoti o colate. Regolare il controllo della velocità dello spruzzatore (se disponibile), la velocità della mano e la distanza dal muro per ottenere un buon ventaglio di spruzzatura.

Se il ritardo persiste, diluire il materiale. Per diluire il materiale, seguire le raccomandazioni del produttore.

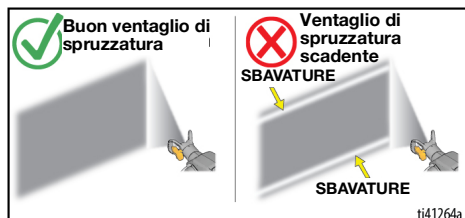

Angolo di spruzzatura

Usare un pezzo di cartone di scarto per imparare queste tecniche di spruzzatura di base prima di iniziare a spruzzare sulla superficie.

- Tenere lo spruzzatore a 25-30 cm (10-12 in.) di distanza dalla superficie e mirare direttamente alla superficie. L'inclinazione dello spruzzatore per dirigere l'angolo di spruzzatura causa una finitura non uniforme.

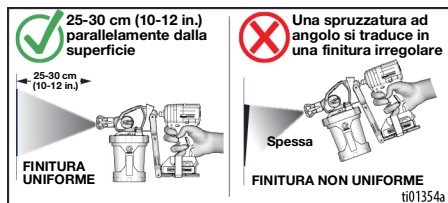

- Flettere il polso per mantenere dritto lo spruzzatore. Muovendo il ventaglio pistola al fine di regolare l'angolo di spruzzatura si ottiene una finitura non uniforme.

NOTA: La velocità con la quale si muove la pistola influisce sull'applicazione. Se il materiale è a macchie, il movimento è troppo veloce. Se il materiale gocciola, il movimento è troppo lento. Consultare **Risoluzione dei problemi**, pagina 26.

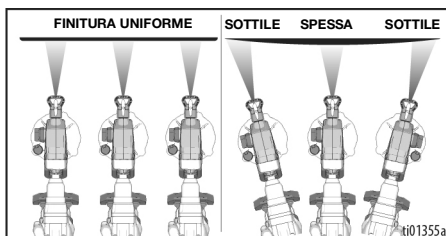

Orientamento dello spruzzatore

Dirigere lo spruzzatore sul bordo della passata precedente e sovrapporre ogni passata per metà.

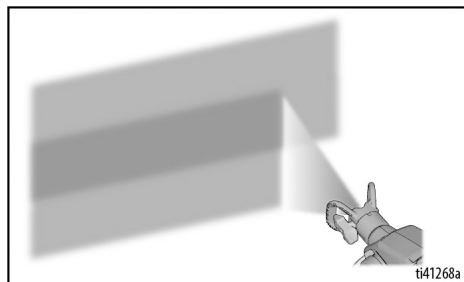

Tempi di attivazione

Premere il grilletto dopo aver iniziato la passata. Rilasciare il grilletto prima della fine della passata. Lo spruzzatore deve essere in movimento quando il grilletto viene premuto e rilasciato.

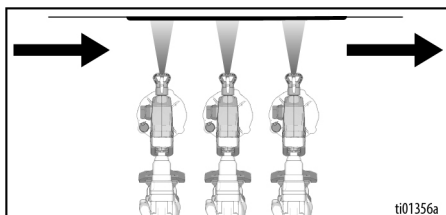

Ugelli di spruzzatura reversibili

Con questo spruzzatore sono disponibili quattro ugelli di spruzzatura. Vedere le raccomandazioni sull'ugello di spruzzatura sul contenitore del materiale.

Gli ugelli di spruzzatura Blu servono per spruzzare vernice.

- Gli ugelli di spruzzatura Blu sono disponibili nei formati "LARGO PER VERNICE" e "STRETTO PER VERNICE"
- Gli ugelli di spruzzatura Blu possono essere utilizzati per spruzzare materiali consigliati per una dimensione massima dell'ugello di 0,015".

Gli ugelli di spruzzatura Verdi servono per spruzzare colorante.

- Gli ugelli di spruzzatura Verdi sono disponibili nei formati "LARGO PER COLORANTE" e "STRETTO PER COLORANTE"
- Gli ugelli di spruzzatura Verdi possono essere utilizzati per spruzzare materiali consigliati per una dimensione massima dell'ugello di 0,013".

Non tutti gli ugelli disponibili sono inclusi con lo spruzzatore. Rivolgersi al rivenditore se sono necessari ugelli alternativi.

Rimozione dell'ugello di spruzzatura



Per evitare gravi lesioni causate da iniezioni sotto pelle, non mettere la mano davanti all'ugello di spruzzatura durante l'installazione o la rimozione dell'ugello e della protezione dell'ugello.

1. Ruotare la manopola di ricircolo verso il basso nella posizione RICIRCOLO per scaricare la pressione dal sistema.
2. Ruotare l'ugello di spruzzatura di 90°.
3. Estrarre l'ugello di spruzzatura dalla relativa protezione.

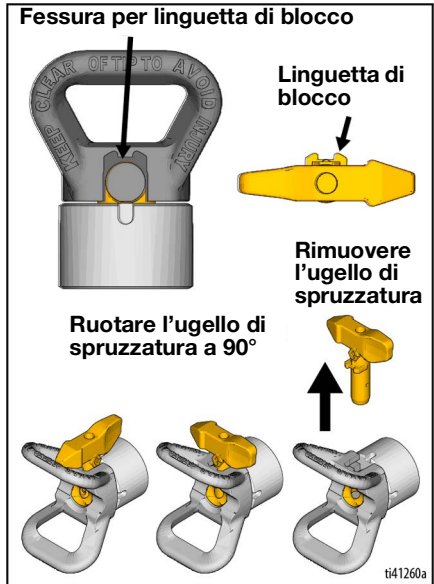

Installazione ugello di spruzzatura

1. Allineare la linguetta di bloccaggio dell'ugello di spruzzatura con la fessura della linguetta di bloccaggio nella protezione dell'ugello di spruzzatura.
2. Premere fino in fondo l'ugello di spruzzatura nella relativa protezione.
3. Ruotare l'ugello nella posizione di SPRUZZATURA.

NOTA: Assicurarsi che la linguetta di bloccaggio dell'ugello di spruzzatura sia premuta fino in fondo nella fessura della protezione dell'ugello di spruzzatura. Deve essere impossibile rimuovere l'ugello di spruzzatura dalla relativa protezione quando si trova nelle posizioni di SPRUZZATURA o SPURGO.

AVVISO

La protezione dell'ugello di spruzzatura è attaccata permanentemente allo spruzzatore. La rimozione provocherà danni allo spruzzatore.

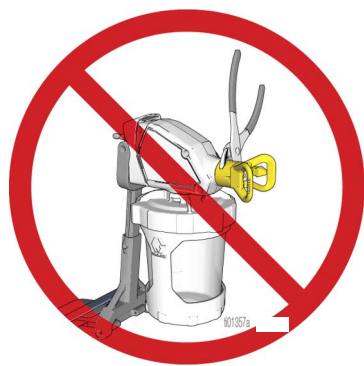

Rimozione delle ostruzioni dell'ugello



Per evitare gravi lesioni causate da iniezioni nella pelle, non mettere la mano davanti all'ugello di spruzzatura o alla protezione dell'ugello.

Qualora dei detriti intasassero l'ugello, lo spruzzatore è progettato con un ugello di spruzzatura reversibile che consente di eliminare velocemente e facilmente le particelle senza smontare lo spruzzatore stesso.

1. Ruotare la manopola di ricircolo verso il basso nella posizione RICIRCOLO per scaricare la pressione dal sistema.
2. Riportare l'ugello di spruzzatura nella posizione di SPURGO.

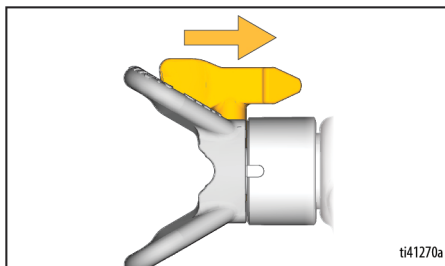

3. Puntare lo spruzzatore nel secchio per rifiuti, ruotare la manopola di ricircolo in avanti nella posizione di SPRUZZATURA. Premere il grilletto per 5 secondi per rimuovere l'ostruzione.

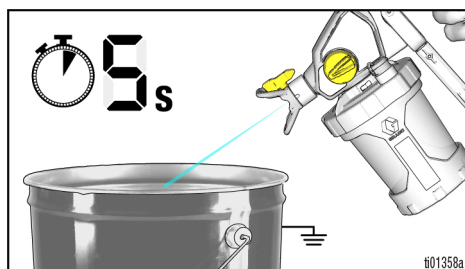

NOTA: Se l'ugello di spruzzatura è ancora ostruito, potrebbe essere necessario ripetere i passaggi 1-4 o sostituire l'ugello di spruzzatura.

4. Ruotare la manopola di ricircolo verso il basso in posizione di RICIRCOLO. Ruotare l'ugello riportandolo in posizione di SPRUZZATURA. Ruotare la manopola di ricircolo in avanti nella posizione di SPRUZZATURA e riprendere la spruzzatura.

Ricariche della tazza

1. Ruotare la manopola di ricircolo verso il basso nella posizione RICIRCOLO per scaricare la pressione dal sistema.
2. Rimuovere il gruppo tazza dallo spruzzatore. Rimuovere il filtro della pompa e pulire i detriti dallo schermo del filtro.

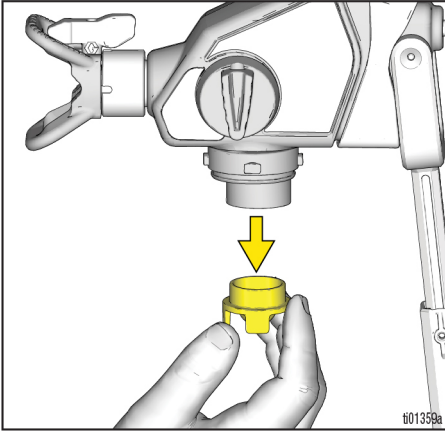

3. Reinstallare il filtro della pompa nella pompa. Collocare lo spruzzatore su uno straccio.

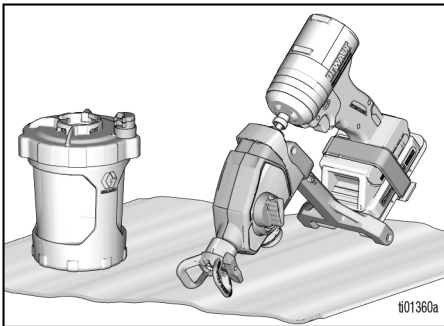

4. Riempire la tazza seguendo **Ricarica della tazza**, pagina 12, passaggi 3 e 4. Quindi seguire **Avvio**, pagina 15, istruzioni per procedere.

Sospensione della spruzzatura

La vernice si asciugherà rapidamente e causerà ostruzioni nello spruzzatore. Seguire questi passaggi a ogni sospensione della spruzzatura per periodi da 5 minuti a 2 ore.

1. Ruotare la manopola di ricircolo verso il basso nella posizione RICIRCOLO per scaricare la pressione dal sistema.
2. Ruotare l'ugello di spruzzatura di 90° per sigillare l'orifizio ed evitare che il materiale si asciughi.

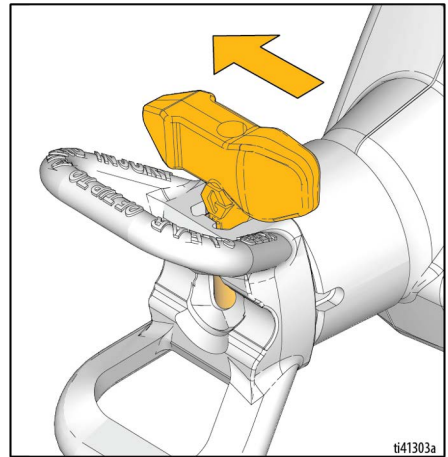

3. Assicurarsi che lo spruzzatore sia completamente sigillato. Assicurarsi che la VacuValve sia chiusa e che la tazza sia collegata allo spruzzatore con tutta l'aria scaricata.

Pulizia



Utilizzare solo materiali a base acquosa per evitare lesioni gravi dovute a incendi ed esplosioni.

AVVISO

Per evitare danni all'apparecchiatura, non esporre le parti elettroniche dell'avvitatore a fluidi detergenti. Tenere lo spruzzatore **almeno a 25 cm (10 in.)** sopra il bordo del contenitore, durante la pulizia.

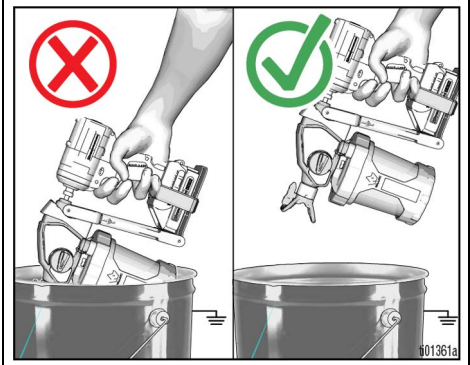

Pulizia dello spruzzatore

È importantissimo pulire adeguatamente lo spruzzatore dopo ogni lavoro di spruzzatura! La cura e la manutenzione corrette garantiranno che la pistola a spruzzo duri a lungo e funzioni senza problemi.

1. Ruotare la manopola di ricircolo verso il basso nella posizione **RICIRCOLO** per scaricare la pressione dal sistema.
2. Rimuovere il gruppo tazza dallo spruzzatore e rimuovere il filtro della pompa. Collocare lo spruzzatore su uno straccio.

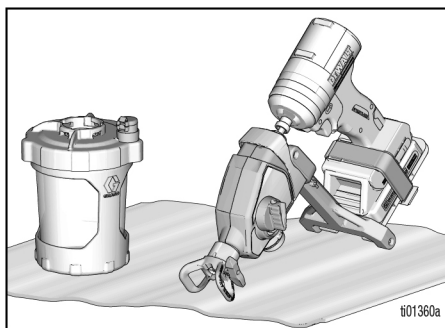

3. Rimuovere il coperchio della tazza e versare la vernice in eccesso nel barattolo di vernice. Pulire tutte le parti con acqua tiepida.

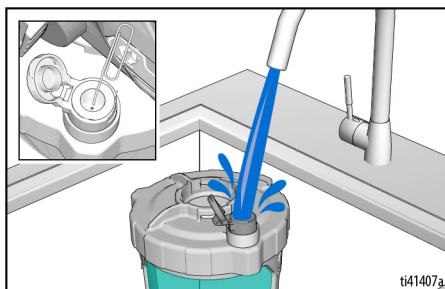

NOTA: Assicurarsi di pulire l'interno del serbatoio VacuValve. Se il foro per l'aria della VacuValve si ostruisce, usare una graffetta per pulirlo.

4. Per far circolare l'acqua per la pulizia, riempire il gruppo tazza pulito per metà d'acqua pulita e rimontarlo sullo spruzzatore.
 - a. Verificare che la manopola di ricircolo sia rivolta in basso nella posizione RICIRCOLO.
 - b. Capovolgere lo spruzzatore e azionare per 15 secondi.

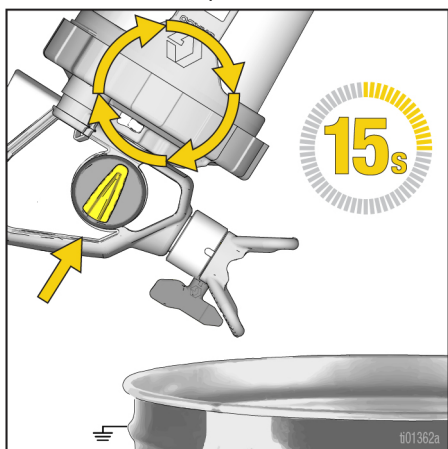

5. Per spruzzare l'acqua per la pulizia, riempire il gruppo tazza per metà d'acqua pulita e rimontarlo sullo spruzzatore.
 - a. Ruotare la manopola di ricircolo in avanti in posizione di SPRUZZATURA e l'ugello di spruzzatura in posizione di SPURGO.
 - b. Capovolgere lo spruzzatore e attivare in un secchio per rifiuti per 15 secondi.

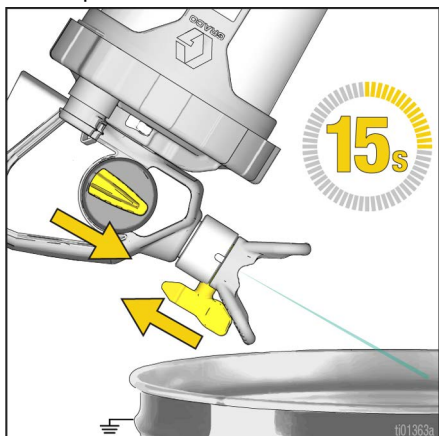

- c. Ruotare l'ugello di spruzzatura in posizione di SPRUZZATURA e attivare in un secchio per rifiuti per 15 secondi.

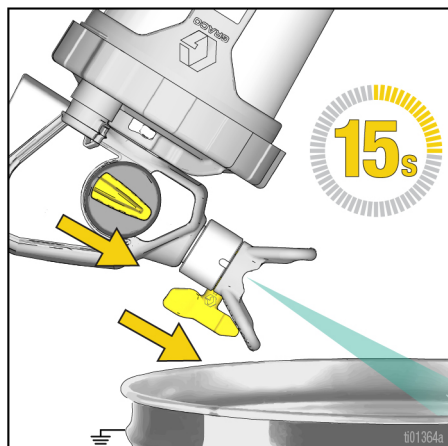

6. Ripetere i passaggi di pulizia secondo necessità fino a quando lo spruzzatore non è pulito.
7. Ruotare la manopola di ricircolo verso il basso in posizione di RICIRCOLO.
8. Rimuovere l'ugello di spruzzatura dalla relativa protezione.
9. Pulire l'ugello di spruzzatura, la protezione dell'ugello di spruzzatura e il filtro della pompa con acqua tiepida e un vecchio spazzolino da denti. Reinstallare l'ugello di spruzzatura e il filtro della pompa.

Stoccaggio

AVVISO

La mancata conservazione dello spruzzatore con Pump Armor™ comporterà problemi operativi al successivo lavoro di spruzzatura. Riempire sempre lo spruzzatore con Pump Armor dopo la pulizia. **L'acqua residua nello spruzzatore corrode e danneggia la pompa.**

Il fluido Pump Armor protegge lo spruzzatore durante la conservazione. Aiuta a proteggere lo spruzzatore da problemi di avvio al successivo utilizzo.

- Non riporre lo spruzzatore pieno di acqua.
- Evitare il congelamento dell'acqua all'interno dello spruzzatore.
- Non riporre lo spruzzatore sotto pressione.
- Riporre lo spruzzatore al coperto, in un luogo fresco e asciutto.
- Non riporre mai lo spruzzatore con materiale all'interno dello spruzzatore stesso o della tazza.

1. Pulire il gruppo tazza e lo spruzzatore. Vedere **Pulizia**, pagina 22.
2. Ruotare la manopola di ricircolo verso il basso in posizione di RICIRCOLO.

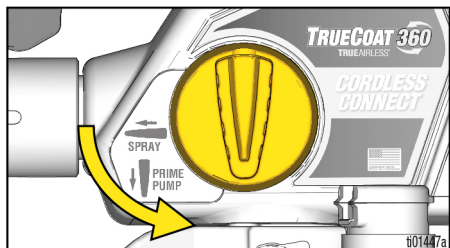

3. Rimuovere il gruppo tazza dallo spruzzatore e rimuovere il filtro della pompa dalla pompa.
4. Ruotare la manopola di ricircolo in avanti in posizione di SPRUZZATURA e l'ugello di spruzzatura in posizione di SPURGO.

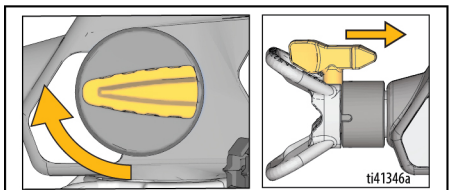

5. Con lo spruzzatore capovolto, versare circa 60 ml (2 oz.) di Pump Armor nell'apertura della pompa.

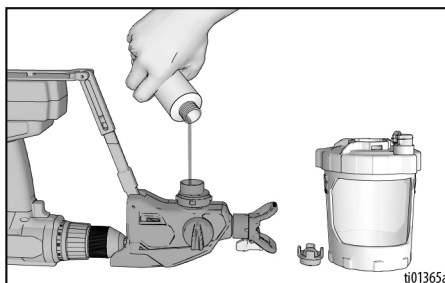

6. Installare un filtro della pompa pulito nella pompa.
7. Tenere lo spruzzatore capovolto e collegare il gruppo tazza allo spruzzatore.
8. Con lo spruzzatore rimasto capovolto sopra un secchio per rifiuti, premere il grilletto finché il fluido non fuoriesce prima dall'ugello di spruzzatura, quindi rilasciare immediatamente il grilletto (circa 1 secondo).

NOTA: Non spruzzare tutto il fluido. La pompa è ora caricata con Pump Armor per la conservazione.

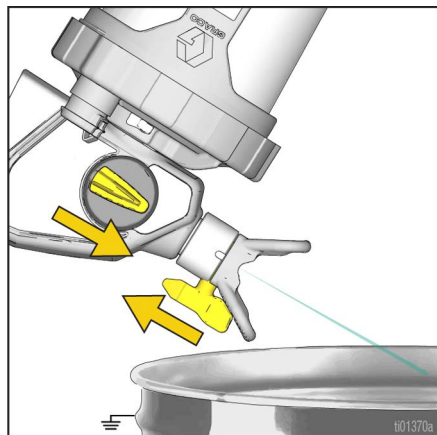

9. Ruotare la valvola di ricircolo in posizione di RICIRCOLO per scaricare la pressione del sistema e riportarla immediatamente in posizione di SPRUZZATURA per la conservazione.
10. Riposizionare il tappo a prova di bambino sul flacone di Pump Armor e serrare saldamente per l'uso successivo.

Riciclaggio e smaltimento

Termine della vita utile del prodotto

Al termine della vita utile del prodotto, smontare e riciclare il prodotto in modo responsabile.

- Ruotare la manopola di ricircolo verso il basso nella posizione RICIRCOLO per scaricare la pressione dal sistema.
- Drenare e smaltire i fluidi secondo le norme applicabili. Consultare la scheda dei dati di sicurezza del materiale (SDS) fornita dal produttore.
- Rimuovere motori, batterie, circuiti stampati, LCD (display a cristalli liquidi) e altri componenti elettronici. Riciclare secondo la norma applicabile.
- Non smaltire i componenti elettronici con i normali rifiuti urbani o commerciali.



- Consegnare il prodotto restante a un'azienda autorizzata allo smaltimento.

Risoluzione dei problemi



Controllare tutta la tabella per la risoluzione dei problemi prima di portare lo spruzzatore a un centro di assistenza autorizzato.



QUESTIONS?
888-541-9788
graco.com/HomeownerSupport



Diagnostica dello spruzzatore



Problema	Causa	Soluzione
Lo spruzzatore produce rumore, ma non esce materiale quando si preme il grilletto	L'ugello di spruzzatura è ostruito	Vedere Rimozione delle ostruzioni dell'ugello , pagina 20.
	Lo spruzzatore non è stata adescato	Ripetere la procedura Avvio per assicurarsi che dal FlexLiner sia fuoriuscita tutta l'aria. Vedere Avvio , pagina 15.
		Verificare che il coperchio della tazza sia serrato. Un coperchio non correttamente serrato consentirà all'aria di entrare nel FlexLiner e causare una perdita di adescamento. Aggiungere il lubrificante per guarnizioni (incluso) alla guarnizione del coperchio della tazza per garantire una tenuta ermetica.
		Se lo spruzzatore spruzza quando è capovolto e non in posizione verticale, è probabile che ci sia ancora una perdita d'aria nella tazza. Provare a sostituire FlexLiner e VacuValve (extra di entrambi inclusi con lo spruzzatore).
		Assicurarsi che nel supporto della tazza vi sia un solo FlexLiner.
		Assicurarsi che non vi siano danni o detriti sul bordo di tenuta superiore della guarnizione del FlexLiner o del coperchio della tazza.
		Verificare che tutta l'aria sia fuoriuscita dal FlexLiner e che il cappuccio della VacuValve sia chiuso correttamente.
		Assicurarsi che il gruppo tazza sia adeguatamente bloccato sullo spruzzatore.
	Pulire lo spruzzatore. Vedere Pulizia , pagina 22.	
	Filtro della pompa ostruito	Rimuovere il filtro della pompa dalla pompa. Pulire entrambi i lati del filtro della pompa. Mentre il filtro della pompa viene rimosso, ispezionare e assicurarsi che all'interno dell'ingresso della pompa non si raccolgano detriti di vernice essiccati.
	La manopola di ricircolo è in posizione RICIRCOLO	Ruotare la manopola di ricircolo in avanti nella posizione di SPRUZZATURA.
	L'ugello di spruzzatura non è nella posizione di SPRUZZATURA	Ruotare l'ugello di spruzzatura nella posizione di SPRUZZATURA.
	Materiale scarso o assente nel FlexLiner	Riempire il FlexLiner Vedere Ricarica della tazza , pagina 12.

Risoluzione dei problemi

Problema	Causa	Soluzione
Lo spruzzatore spruzza con risultati mediocri	L'ugello di spruzzatura è parzialmente ostruito	Vedere Rimozione delle ostruzioni dell'ugello , pagina 20.
	L'ugello di spruzzatura non è nella posizione corretta	Vedere Installazione ugello di spruzzatura , pagina 20.
	Ugello di spruzzatura non adatto per l'applicazione del materiale	Installare un ugello di spruzzatura di dimensioni diverse. Vedere Ugelli di spruzzatura reversibili , pagina 19.
	La produttività con l'avvitatore è troppo bassa	I trapani avvitatori devono essere sempre impostati sull'impostazione "trapano". Se necessario, passare a un avvitatore a percussione per migliorare i risultati di spruzzatura.
	L'ugello di spruzzatura è usurato o danneggiato	Sostituire l'ugello.
	Il materiale da spruzzare è aerato e pieno di bolle	Lasciare che il materiale si depositi o cambiare con un materiale diverso.
	Il materiale da spruzzare è troppo freddo	Riscaldare il materiale.
Perdite di vernice dallo spruzzatore	La pompa ha completato il suo ciclo di vita	Sostituire la pompa.
La vernice fuoriesce dalle filettature della tazza	Tazza non posizionata correttamente	Verificare che il coperchio della tazza sia serrato. Un coperchio non correttamente serrato consentirà all'aria di entrare nel FlexLiner e causare una perdita di adescamento. Aggiungere il lubrificante per guarnizioni (incluso) alla guarnizione del coperchio della tazza per garantire una tenuta ermetica.
		Assicurarsi che nel supporto della tazza vi sia un solo FlexLiner.
		Assicurarsi che non vi siano danni o detriti sul bordo di tenuta superiore della guarnizione del FlexLiner o del coperchio della tazza.
		Assicurarsi che il coperchio della tazza sia correttamente avvitato nel supporto della tazza. La filettatura non deve essere visibile quando è serrato.
		Evitare di flettere o spingere il supporto della tazza quando si spurga l'aria dal FlexLiner.
		Evitare di tirare verso il basso il FlexLiner quando si fa fuoriuscire l'aria dal FlexLiner.
		Sostituire il sistema FlexLiner.

Risoluzione dei problemi

Diagnostica per il ventaglio di spruzzatura

Problema	Causa	Soluzione
Il ventaglio di spruzzatura presenta pulsazioni: 	L'operatore si muove troppo velocemente durante la spruzzatura	Velocità del movimento troppo lenta.
	L'ugello di spruzzatura è ostruito	Vedere Rimozione delle ostruzioni dell'ugello , pagina 20.
	Materiale difficile da atomizzare	Nei modelli con controllo della velocità, aumentare la velocità fino a ottenere il ventaglio desiderato. Vedere Spruzzatura , pagina 17.
	Lo spruzzatore è troppo lontano dalla superficie da spruzzare	Tenere lo spruzzatore più lontano dalla superficie. Vedere Spruzzatura , pagina 17.
	Ugello di spruzzatura non adatto per l'applicazione del materiale	Installare un ugello di spruzzatura di dimensioni diverse. Vedere Ugelli di spruzzatura reversibili , pagina 19.
Il ventaglio di spruzzatura presenta delle sbavature:  ti15526a	Velocità troppo bassa	Portare l'avvitatore sulla velocità massima disponibile o provare un avvitatore a velocità più elevata.
	Ugello di spruzzatura non adatto per l'applicazione del materiale	Installare un ugello di spruzzatura di dimensioni diverse. Vedere Ugelli di spruzzatura reversibili , pagina 19.
	Potrebbe essere necessario diluire il materiale	Diluire il materiale secondo le raccomandazioni del produttore.
	Materiale non compatibile con lo spruzzatore	Cambiare con un materiale diverso.
	L'ugello di spruzzatura è usurato o danneggiato	Sostituire l'ugello.
	Il ventaglio di spruzzatura presenta sgocciolature/colature: 	L'operatore si muove troppo lentamente durante la spruzzatura
Lo spruzzatore è troppo vicino alla superficie da spruzzare		Allontanare lo spruzzatore dalla superficie. Vedere Spruzzatura , pagina 17.
Grilletto tenuto premuto mentre si cambia direzione di spruzzatura		Rilasciare il grilletto quando si cambia di direzione. Vedere Spruzzatura , pagina 17.
Il controllo della velocità è impostato su un valore troppo alto		Nei modelli con controllo della velocità, ridurre la velocità fino a ottenere il ventaglio desiderato. Vedere Spruzzatura , pagina 17.
L'ugello di spruzzatura è usurato o danneggiato		Sostituire l'ugello.

Risoluzione dei problemi

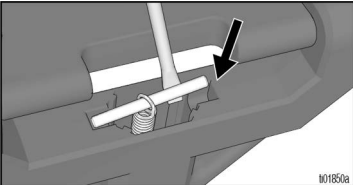
Problema	Causa	Soluzione
<p>Il ventaglio di spruzzatura "schizza" alla fine o all'inizio:</p>  <p>ti15525a</p>	<p>Il materiale in eccesso si è accumulato sull'ugello di spruzzatura e sulla protezione dell'ugello di spruzzatura, oppure l'ugello di spruzzatura è parzialmente ostruito</p>	<p>Pulire l'ugello di spruzzatura nella protezione dell'ugello, Sostituire l'ugello di spruzzatura. Vedere Rimozione delle ostruzioni dell'ugello, pagina 20.</p>
	<p>L'ugello di spruzzatura non è completamente inserito nella protezione dell'ugello di spruzzatura</p>	<p>Vedere Installazione ugello di spruzzatura, pagina 20.</p>
	<p>L'ugello di spruzzatura è usurato o danneggiato</p>	<p>Sostituire l'ugello.</p>
	<p>La pompa ha completato il suo ciclo di vita</p>	<p>Sostituire la pompa.</p>
 <p>N01850a</p>	<p>La molla di estensione è fuoriuscita.</p>	<p>Riportare il perno in posizione a mano o con un utensile.</p>

Parti di ricambio

Parti di ricambio

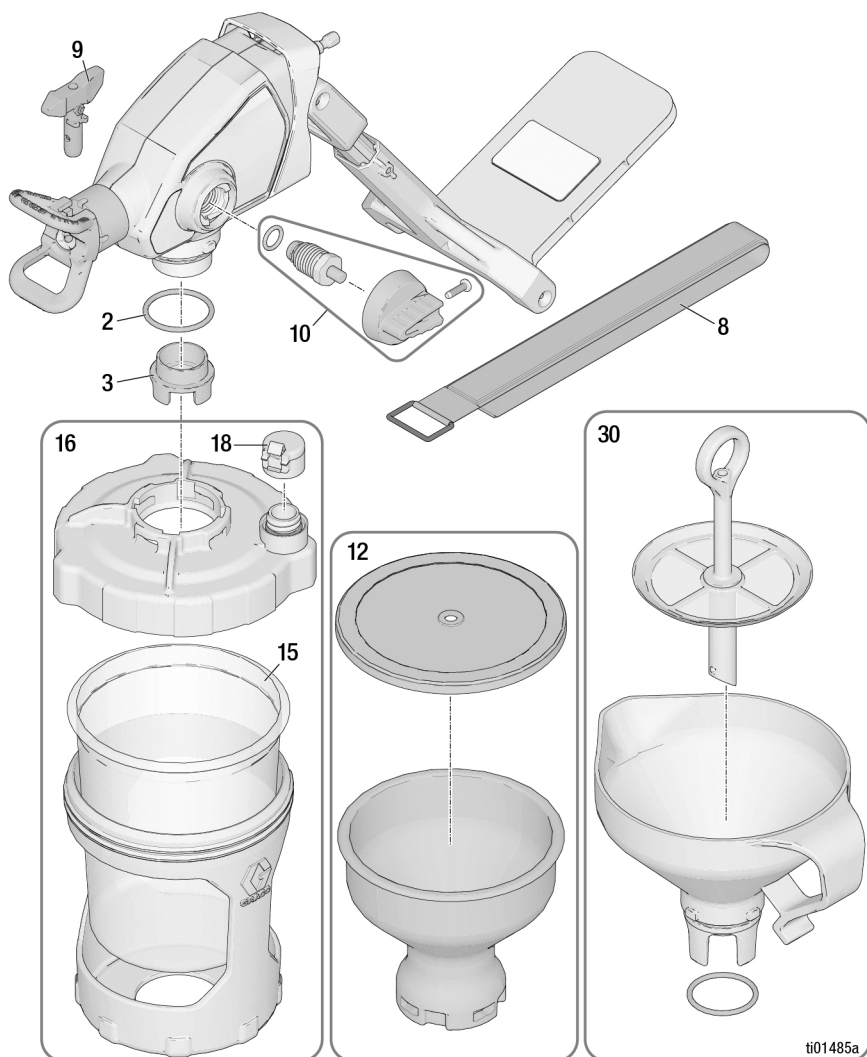

Elenco dei ricambi

Rif.	Codice spruzzatore	Codice ordine	Descrizione
2	Tutti	16Y425	O-ring
3	Tutti	18A886	Filtro, pompa, vernice
		18F209	Filtro, pompa, colorante
8	Tutti	2001524	Cinghia per l'avvitatore
9	Tutti	18F520	Kit, ugelli, vernice <i>include il filtro</i> (per i modelli CAN ordinare CANP20)
		18F519	Kit, ugelli, colorante <i>include il filtro</i> (per i modelli CAN ordinare CANS19)
10	Tutti	2004275	Kit, valvola di ricircolo
12	Tutti	2004277	Kit, tazza per dettagli (venduta separatamente)
15	Tutti	17A226	Kit, 32 once, FlexLiner (confezione da 3)
16	Tutti	17R821	Kit, gruppo tazza
18	Tutti	17P712	Tappo VacuValve (confezione da 3)
30	Tutti	18B057	Kit, imbuto, filtro
31	Tutti	25T467	Lubrificante, lubrificante per guarnizioni (non in figura)
-- ▲	Tutti	179960	Etichetta, scheda di avvertenza medica (non in figura)
---	Tutti	234104	Pump Armor, 946 ml (32 oz) (non in figura) (venduto separatamente)
---	Tutti	17F518	Kit, tazza da 1,24 l (42 oz) (non in figura) (venduto separatamente)
---	Tutti	17F005	Kit, FlexLiner da 1,24 l (42 oz), (confezione da 3) (non in figura) (venduto separatamente)
-- ▲	26D360 CAN360	2001656	Etichetta, avvertenza e numero di modello
-- ▲	26D361	2003363	

▲ Le etichette, le targhette e le schede di sicurezza di ricambio sono disponibili gratuitamente.

Specifiche tecniche

Specifiche tecniche

TrueCoat 360 Cordless Connect		
	USA	Metrico
Max. pressione di esercizio	2000 psi	13,8 MPa, 138 bar
Peso	2,5 lb	1,13 kg
Dimensioni:		
Lunghezza	12,50 in.	31,75 cm
Larghezza	5,25 in.	13,34 cm
Altezza	9,75 in.	24,77 cm
Range di temperature di stoccaggio ♦♦	Da 32° a 113° F	Da 0° a 45° C
Intervallo di temperature di funzionamento ✓	Da 40° a 90° F	Da 4° a 32° C
Intervallo dell'umidità di stoccaggio	Da 0 a 95% di umidità relativa, senza condensa	
Requisiti del trapano o dell'avvitatore a percussione	Trapano o avvitatore a percussione cordless da 18 V a 24 V	
Ciclo di funzionamento	50%	
Orifizio ugello massimo	0,015 in.	0,38 mm
Materiali a contatto con il fluido per tutti i modelli:	acciaio inossidabile, ottone, polietilene, carburo, nylon, polipropilene, fluoroelastomero, acetale, alluminio	

◆ La pompa si danneggia se il liquido si congela al suo interno.

❖ Le parti di plastica possono danneggiarsi a seguito di un impatto in condizioni di bassa temperatura.

✓ La variazione di viscosità della vernice a temperature molto basse o molto alte può influire sul rendimento dello spruzzatore.

Proposizione California 65

RESIDENTI IN CALIFORNIA

 **AVVERTENZA:** rischio di cancro e problemi riproduttivi – www.P65warnings.ca.gov.

Garanzia standard Graco

Graco garantisce che tutte le apparecchiature cui si fa riferimento nel presente documento, prodotte da Graco e recanti il suo marchio, sono esenti da difetti nei materiali e nella manodopera alla data di vendita all'acquirente originale. Fatta eccezione per le garanzie a carattere speciale, esteso o limitato applicate da Graco, l'azienda provvederà a riparare o sostituire qualsiasi parte dell'apparecchiatura di cui abbia accertato la condizione difettosa per un periodo di dodici mesi a decorrere dalla data di vendita. La presente garanzia si applica solo alle apparecchiature che vengono installate, utilizzate e di cui viene eseguita la manutenzione secondo le raccomandazioni scritte di Graco.

La presente garanzia non copre la normale usura, né alcun malfunzionamento, danno o usura causati da installazione scorretta, applicazione impropria, abrasione, corrosione, manutenzione inadeguata o impropria, colpa, incidenti, manomissione o sostituzione di componenti con prodotti non originali Graco e pertanto Graco declina ogni responsabilità rispetto alle citate cause di danno. Graco non sarà neanche responsabile di eventuali malfunzionamenti, danni o usura causati dall'incompatibilità delle apparecchiature con strutture, accessori, apparecchiature o materiali non forniti da Graco o da progettazioni, manifatture, installazioni, funzionamenti o interventi di manutenzione errati di strutture, accessori, apparecchiature o materiali non forniti da Graco.

La presente garanzia è condizionata al reso prepagato dell'apparecchiatura ritenuta difettosa a un distributore autorizzato Graco affinché ne verifichi il difetto dichiarato. Se il difetto dichiarato viene verificato, Graco riparerà o sostituirà senza alcun addebito tutti i componenti difettosi. L'apparecchiatura sarà restituita all'acquirente originale con trasporto prepagato. Se l'ispezione non rileva difetti nei materiali o nella lavorazione, le riparazioni saranno effettuate a un costo ragionevole che include il costo dei componenti, la manodopera e il trasporto.

QUESTA GARANZIA È ESCLUSIVA E SOSTITUISCE TUTTE LE ALTRE GARANZIE, ESPLICITE O IMPLICITE INCLUSE, MA SOLO A TITOLO ESEMPLIFICATIVO, EVENTUALI GARANZIE DI COMMERCIALITÀ O IDONEITÀ PER SCOPI PARTICOLARI.

L'unico obbligo di Graco e il solo rimedio a disposizione dell'acquirente per eventuali violazioni della garanzia sono quelli indicati in precedenza. L'acquirente accetta che nessun altro rimedio (ivi compresi, in via esemplificativa ma non esaustiva, danni accidentali o consequenziali derivanti dalla perdita di profitto, mancate vendite, lesioni alle persone o danni alle proprietà o qualsiasi altra perdita accidentale o consequenziale) sia messo a sua disposizione. Qualsiasi azione legale per violazione della garanzia dovrà essere intrapresa entro due (2) anni dalla data di vendita.

GRACO NON RILASCIA ALCUNA GARANZIA E NON RICONOSCE ALCUNA GARANZIA IMPLICITA DI COMMERCIALITÀ E ADATTABILITÀ A SCOPI PARTICOLARI RELATIVAMENTE AD ACCESSORI, ATTREZZATURE, MATERIALI O COMPONENTI VENDUTI MA NON PRODOTTI DA GRACO. Tali articoli venduti, ma non prodotti, da Graco (come motori elettrici, interruttori, tubi flessibili, ecc.) sono coperti dalla garanzia, se esiste, dei rispettivi fabbricanti. Graco fornirà all'acquirente un'assistenza ragionevole in caso di reclami per violazione di queste garanzie.

In nessun caso Graco sarà responsabile di danni indiretti, accidentali, speciali o consequenziali derivanti dalla fornitura da parte di Graco dell'apparecchiatura di seguito riportata o per la fornitura, il funzionamento o l'utilizzo di qualsiasi altro prodotto o altro articolo venduto, a causa di violazione del contratto, della garanzia, per negligenza di Graco o altro.

Informazioni Graco

Per le informazioni aggiornate sui prodotti Graco, visitare il sito www.graco.com.

Per informazioni sui brevetti, visitare www.graco.com/patents.

PER INVIARE UN ORDINE, contattare il distributore GRACO o chiamare il numero 1-800-690-2894 per individuare il distributore più vicino.

*Tutte le informazioni e le illustrazioni contenute nel presente documento sono basate sui dati più aggiornati disponibili al momento della pubblicazione.
Graco si riserva il diritto di apportare modifiche in qualunque momento senza preavviso.*

Traduzione delle istruzioni originali. This manual contains Italian. MM 3A9402

Sede generale Graco: Minneapolis

Uffici internazionali: Belgio, Cina, Giappone, Corea

GRACO INC. AND SUBSIDIARIES • P.O. BOX 1441 • MINNEAPOLIS MN 55440-1441 • USA

Copyright 2024, Graco, Inc. Tutti gli stabilimenti di produzione Graco hanno ottenuto la certificazione ISO 9001.

www.graco.com

Revisione B, marzo 2024