

Bedienungsanleitung



TrueCoat 360 TrueAirless Kabellos

3A9461B

Projektreihe Farbspritzgeräte

DE



Wichtige Sicherheitshinweise

Lesen Sie sämtliche Sicherheitshinweise und Anweisungen in dieser Betriebsanleitung, im Handbuch Ihres Bohrers oder Treibers vor der Verwendung des Geräts aufmerksam durch. Machen Sie sich mit den Bedienelementen und dem korrekten Gebrauch des Geräts vertraut. Bewahren Sie diese Anweisungen sorgfältig auf.



Wichtige medizinische Information

Lesen Sie die mit dem Spritzgerät mitgelieferte Notfallkarte. Sie enthält Informationen zur Behandlung von Injektionsverletzungen für einen Arzt. Führen Sie diese bei der Bedienung des Gerätes mit sich.



QUESTIONS?
888-541-9788
graco.com/HomeownerSupport



Nur für tragbare Spritzanwendungen auf Wasserbasis für Bautenanstriche und Beschichtungen. Nur für den Hausgebrauch. Für den Einsatz in explosionsgefährdeten Bereichen und in als Gefahrenzone klassifizierten Bereichen nicht geeignet.

PROVEN QUALITY. LEADING TECHNOLOGY.

Modelle

Modelle

Modell	Name	Maximaler Betriebsdruck	Empfohlene Bohrer-/Schrauberspannung
26D360 (US)	TrueCoat 360™ TRUEAIRLESS® Kabellos	2000 psi (13,8 MPa, 138 bar)	18-24V
CAN360 (CAN)			
26D361 (Europa)			
26D362 (US)			

GET STARTED



graco.com/get-started-connect

VIDEOS | MANUALS | SUPPORT

Wichtige Benutzerinformationen

Dieses Spritzgerät wurde für überragende Leistung bei Aufbringen von Bautenanstrichen auf Wasserbasis entwickelt. Diese Informationen für den Benutzer sollen Ihnen die Materialien erläutern, die mit Ihrem Spritzgerät verwendet werden können.

Bitte vergleichen Sie sorgfältig die Angaben auf dem Schild des Materialbehälters, ob er zusammen mit Ihrem Spritzgerät verwendet werden kann. Fordern Sie das Sicherheitsdatenblatt von Ihrem Lieferanten an. Das Behälteretikett und das SDB erläutern die Zusammensetzung des Materials und die damit verbundenen spezifischen Vorsichtsmaßnahmen.

Farben, Beschichtungen und Reinigungsmaterialien können generell einer der drei **3 Grundkategorien zugeordnet werden**



WASSERBASIERT: Das Behälterschild sollte angeben, dass das Material mit Seife und Wasser entfernt werden kann. Ihr Spritzgerät ist mit dieser Materialart kompatibel. Ihr Spritzgerät ist **NICHT** für scharfe Reinigungsmittel, wie z. B. Chlorbleiche, geeignet.



ÖLBASIERT: Die Etikettierung des Behälters sollte anzeigen, dass das Material **BRENNBAR** ist und mit Spiritus oder Lackverdünner entfernt werden kann. Diese Materialart ist **NICHT** kompatibel mit Ihrem Spritzgerät und **KANN NICHT** verwendet werden.



BRENNBAR: Diese Materialart enthält brennbare Lösungsmittel, wie z. B. Xylen, Toluol, Naphta, MEK, Lackverdünner, Aceton, Brennspritus und Terpentin. Die Behälteraufschrift sollte anzeigen, dass dieses Material **BRENNBAR** ist. Diese Art von Material ist **NICHT** kompatibel mit Ihrem Spritzgerät und **KANN NICHT** verwendet werden.

HINWEIS

Ihr Spritzgerät ist **NICHT** für scharfe Reinigungsmittel, wie z. B. Chlorbleiche, geeignet. Die Verwendung solcher Reiniger wird das Spritzgerät beschädigen.

Inhaltsverzeichnis

Modelle	2
Wichtige Benutzerinformationen	3
Inhaltsverzeichnis	4
Sicherheitssymbole	5
Allgemeine Warnhinweise	6
Das Spritzgerät	8
Überblick über Steuerelemente	9
Antriebsinstallation	10
Antriebsauswahl	10
Standardausrichtung	10
Fließbecher-Ausrichtung	10
Gerät einrichten	12
Druckentlastung	12
Becherbefüllung	12
Inbetriebnahme	15
Spritzen	17
Ausrichtung der Spritzdüse	17
Qualität des Spritzbilds	18
Spritzwinkel	18
Ausrichten des Spritzgeräts	18
Zeitpunkt der Auslösung	18
Umkehrbare Spritzdüse	19
Abnehmen der Spritzdüse	19
Montage der Spritzdüse	20
Reinigung verstopfter Düsen	20
Becher-Nachfüllungen	21
Pause beim Spritzen	21
Reinigung	22
Reinigung des Spritzgeräts	22
Lagerung	24
Recycling und Entsorgung	25
Ende der Produktlebensdauer	25
Fehlerbehebung	26
Ersatzteile	30
Teileliste	31
Technische Spezifikationen	32
Hinweise	33
Graco-Standardgarantie	34

Sicherheitssymbole

Folgende Sicherheitssymbole werden in dieser Anleitung und auf Wardschildern angezeigt. Lesen Sie die untenstehende Tabelle, um die Bedeutung der einzelnen Symbole zu verstehen.

Symbol	Bedeutung
	Gefahren durch falsche Gerätebenutzung
	Brand- und Explosionsgefahr
	Gefahr durch Materialeinspritzung in die Haut
	Spritzgefahr
	Gefahr durch giftige Materialien oder Dämpfe
	Hände oder andere Körperteile nicht in die Nähe des Materialauslasses halten
	Die Hand nicht vor die Spritzdüse halten

Symbol	Bedeutung
	Keine brennbaren Materialien verwenden
	Arzt konsultieren
	Druckentlastung durchführen
	Handbuch lesen
	Arbeitsbereich belüften
	Persönliche Schutzausrüstung tragen



Sicherheitswarnsymbol

Dieses Symbol weist hin auf: Achtung! Warnung! Achten Sie im gesamten Handbuch auf dieses Symbol als Hinweis auf wichtige Sicherheitshinweise.

Allgemeine Warnhinweise

Die folgenden Warnungen gelten für das gesamte Handbuch. Lesen, verstehen und befolgen Sie die Warnungen vor der Verwendung dieses Geräts. Das Nichtbeachten dieser Warnungen kann schwere Verletzungen zur Folge haben.

WARNUNG



BRAND- UND EXPLOSIONSGEFAHR

Entzündliche Dämpfe im Arbeitsbereich, wie Lösungsmittel- und Lackdämpfe, können explodieren oder sich entzünden. So wird die Brand- und Explosionsgefahr verringert:



- Keine flammbaren Materialien spritzen oder Gerät mit diesen spülen. Nur wasserbasierte Materialien verwenden.
- Das Gerät nur in gut belüfteten Bereichen verwenden.
- Den Arbeitsbereich frei von Schmutz, einschließlich Lösungsmitteln, Lappen und Kraftstoff, halten.
- Im Arbeitsbereich muss immer ein funktionstüchtiger Feuerlöscher griffbereit sein.



GEFAHR DURCH MATERIALEINSPRITZUNG IN DIE HAUT

Durch das Spritzen unter hohem Druck können Giftstoffe in den Körper gelangen und schwere Verletzungen verursacht werden, die zu Amputationen führen können. Sollte Material in die Haut eingedrungen sein, **ist eine sofortige chirurgische Behandlung notwendig.**



- Mit der Pistole nicht auf Menschen oder auf Tiere zielen oder spritzen.
- Hände und andere Körperteile vom Auslass fernhalten. Beispielsweise nicht versuchen, austretendes Material mit einem Körperteil aufzuhalten.
- Stets den Spritzdüsenchutz verwenden. Niemals ohne Düsenchutz spritzen.
- Verwenden Sie nur Spritzdüsen von Graco.
- Beim Reinigen oder Austauschen von Spritzdüsen vorsichtig vorgehen. Falls die Spritzdüse beim Spritzen verstopft, die **Vorgehensweise zur Druckentlastung** befolgen, um den Druck zu entlasten, bevor die Spritzdüse zur Reinigung entfernt wird.
- Das Gerät hält den Druck aufrecht. Das unter Druck stehende Gerät darf nicht unbeaufsichtigt gelassen werden. Führen Sie die **Druckentlastung** durch, wenn das Gerät unbeaufsichtigt ist oder nicht verwendet wird sowie vor der Wartung, Reinigung und dem Entfernen von Teilen.
- Teile auf Anzeichen von Beschädigung überprüfen. Tauschen Sie beschädigte Teile aus.
- Dieses System kann bis zu 2000 psi (138 bar, 13.8 MPa) erzeugen. Verwenden Sie daher Ersatzteile und Zubehör, die für mindestens 2000 psi (138 bar, 13.8 MPa) ausgelegt sind.
- Prüfen Sie, ob alle Anschlüsse fest sind, bevor das Gerät in Betrieb genommen wird.
- Machen Sie sich mit dem Verfahren zum Anhalten des Geräts und zum schnellen Ablassen des Drucks vertraut. Machen Sie sich mit der Steuerung gründlich vertraut.

WARNUNG



GEFAHR DURCH MISSBRÄUCHLICHE GERÄTEVERWENDUNG

Missbräuchliche Verwendung des Geräts kann zu schweren oder sogar tödlichen Verletzungen führen.

- Beim Spritzen immer Schutzhandschuhe, Schutzbrille und Atemschutzmaske tragen.
- Das Gerät nicht in der Nähe von Kindern einsetzen. Kinder müssen jederzeit vom Gerät ferngehalten werden.
- Nicht auf wackeligen Auflagen stehen oder zu weit hinausgreifen. Stets für einen sicheren und gut balancierten Stand sorgen.
- Bleiben Sie aufmerksam und achten Sie darauf, was Sie tun.
- Das Gerät nicht bei Ermüdung oder unter dem Einfluss von Medikamenten oder Alkohol bedienen.
- Gerät nicht verändern oder modifizieren. Durch Veränderungen oder Modifikationen können die Zulassungen erlöschen und Gefahrenquellen entstehen.
- Sicherstellen, dass alle Geräte für die Umgebung ausgelegt und genehmigt sind, in der sie eingesetzt werden.



GEFAHR DURCH UNTER DRUCK STEHENDE ALUMINIUMTEILE

Wenn Materialien, die nicht mit Aluminium kompatibel sind, in unter Druck stehenden Geräten verwendet werden, kann es zu schwerwiegenden chemischen Reaktionen und zum Bruch der Geräte kommen. Ein Nichtbeachten dieser Warnung kann zum Tod, schweren Verletzungen oder Sachschäden führen.

- Verwenden Sie niemals 1,1,1-Trichlorethan, Methylenchlorid, andere Lösungsmittel mit halogenierten Kohlenwasserstoffen oder Materialien, die solche Lösungsmittel enthalten.
- Keine Chlorbleiche verwenden.
- Viele andere Flüssigkeiten können Chemikalien enthalten, die nicht mit Aluminium kompatibel sind. Die Verträglichkeit vom Materialhersteller bestätigen lassen.



GEFAHREN DURCH GIFTIGE MATERIALIEN ODER DÄMPFE

Giftige Materialien oder Dämpfe können schwere oder tödliche Verletzungen verursachen, wenn sie in die Augen oder auf die Haut gelangen oder geschluckt oder eingeatmet werden.

- Die Sicherheitsdatenblätter (SDB) lesen, um sich über die jeweiligen Gefahren der verwendeten Flüssigkeit zu informieren.
- Gefährliche Flüssigkeiten nur in dafür zugelassenen Behältern lagern und die Materialien gemäß den anzuwendenden Vorschriften entsorgen.



PERSÖNLICHE SCHUTZAUSRÜSTUNG

Zur Vermeidung von schweren Verletzungen wie zum Beispiel Augenverletzungen, Hörverlust, Einatmen giftiger Dämpfe und Verbrennungen im Arbeitsbereich angemessene Schutzkleidung tragen. Der Umgang mit diesem Gerät erfordert unter anderem folgende Schutzausrüstung:

- Schutzbrille und Gehörschutz.
- Atemgeräte, Schutzkleidung und Handschuhe gemäß den Empfehlungen des Flüssigkeits- und Lösungsmittelherstellers.

Das Spritzgerät

Das Spritzgerät

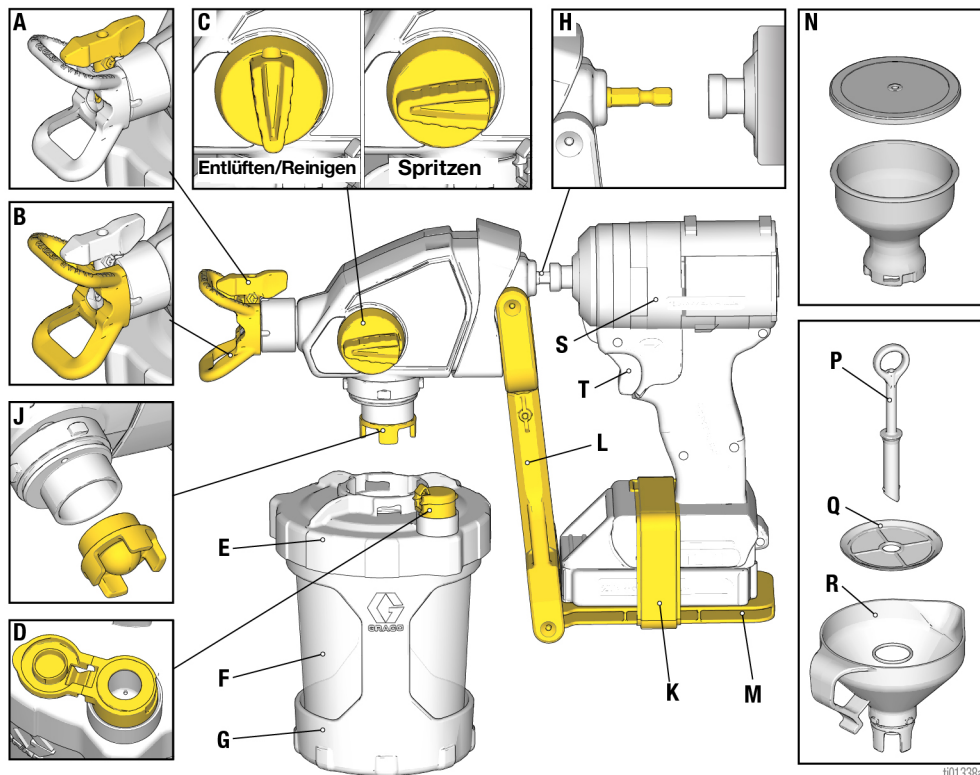

tit1338a

A	Spritzdüse
B	Düsenschutz
C	Ansaugknopf
D	VacuValve™
E	Becherdeckel
F	FlexLiner™
G	Becherhalterung
H	Antriebswelle
J	Pumpenfilter

K	Antriebsriemen
L	Antriebsstützarm
M	Antriebsstützfuß
N	Detail Becher und Deckel (separat erhältlich)
P	Luftrohr des Siebs
Q	Sieb
R	Trichter
S	Antrieb
T	Abzug

Überblick über Steuerelemente

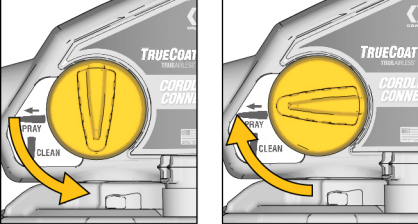
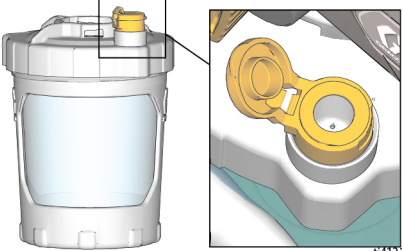
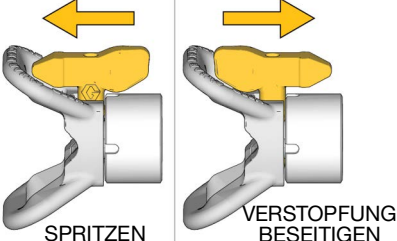
	<p>Ansaugknopf</p> <p>Der Entlüftungsknopf leitet die Flüssigkeit entweder in den Becher oder in die Spritzdüse. Beim Ansaugen wird die Luft aus der Pumpe entfernt. Ihr Spritzgerät spritzt nicht mit Luft in der Pumpe.</p> <p>Drehen Sie den Entlüftungsknopf nach unten in die PRIME-Position, wenn Sie das Spritzgerät ansaugen lassen oder den Systemdruck entlasten wollen.</p> <p>Den Ansaugknopf nach vorn in die SPRAY-Stellung (Spritzen) drehen, um Flüssigkeit zu spritzen.</p>
	<p>VacuValve</p> <p>Dient zum Ablassen der Luft aus dem FlexLiner. Dies ist notwendig, damit das Spritzgerät ansaugen kann.</p>
	<p>Spritzdüse</p> <p>Die Spritzdüse ist der Schlüssel zur Airless-Spritztechnologie. Material unter Hochdruck, das durch das sehr kleine Loch in der Spritzdüse gepumpt wird, wird als Spray abgegeben.</p> <p>Die Spritzdüse kann umgekehrt werden, sodass Verstopfungen schnell beseitigt werden können.</p>

Antriebsinstallation

Antriebsauswahl

Ihr Spritzgerät ist kompatibel mit Akku-Bohrschraubern und Schlagschraubern.

- Bohrschrauber eignen sich am besten für langsamere Anwendungen mit mehr Kontrolle. Betreiben Sie Bohrschrauber immer in der Einstellung „Bohren“.
- Schlagschrauber eignen sich am besten für Anwendungen mit höherer Produktivität und können mit jeder beliebigen Geschwindigkeitseinstellung betrieben werden, um die gewünschten Sprühergebnisse zu erzielen.

Standardausrichtung

1. Verbinden Sie das Spannfutter des Antriebs mit der Antriebswelle des Spritzgeräts.

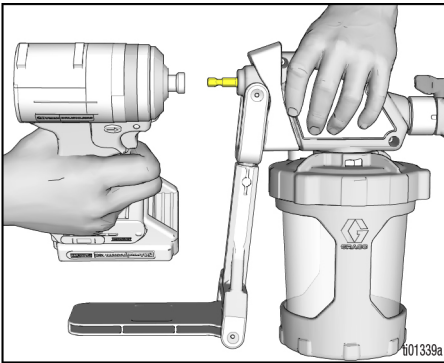

2. Setzen Sie den Antrieb auf den Antriebsstützfuß. Möglicherweise müssen Sie den Antriebsstützarm verlängern, um ihn an Ihren Antrieb anzupassen.

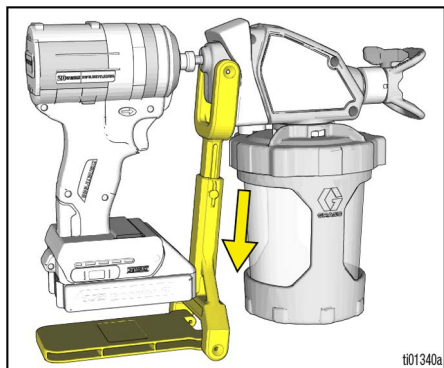

3. Befestigen Sie den Antrieb mit dem Antriebsriemen am Antriebsstützfuß.

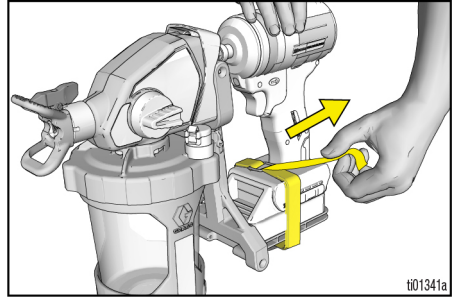

Fließbecher-Ausrichtung

1. Klappen Sie den Antriebsstützarm um 180°.

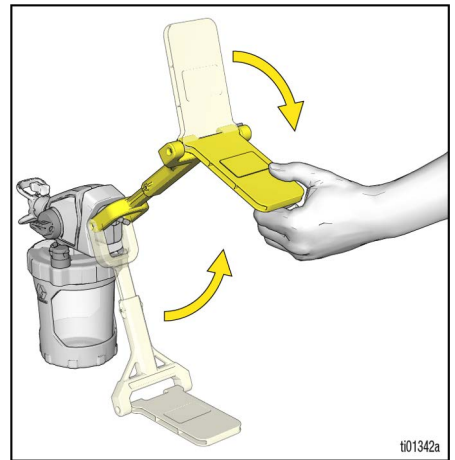

Antriebsinstallation

2. Verbinden Sie das Spannfutter des Antriebs mit der Antriebswelle des Spritzgeräts.

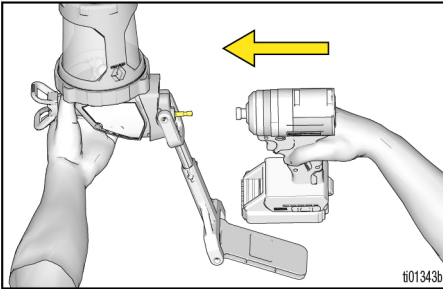

3. Setzen Sie den Antrieb auf den Antriebsstützfuß. Möglicherweise müssen Sie den Antriebsstützarm verlängern, um ihn an Ihren Antrieb anzupassen.

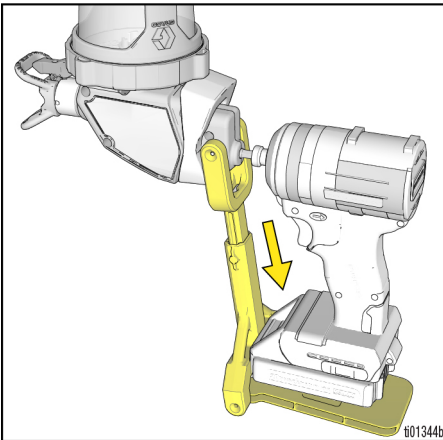

4. Befestigen Sie den Antrieb mit dem Antriebsriemen am Antriebsstützfuß.

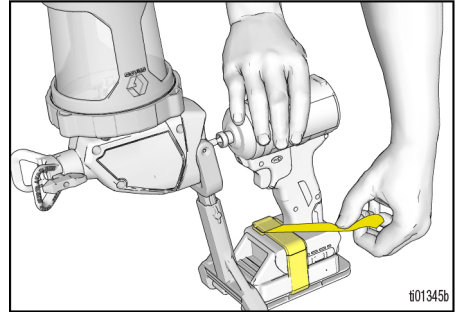

HINWEIS: Die Fließbecher-Ausrichtung ist ideal für die Verwendung mit dem separat erhältlichen Detail-Becher.

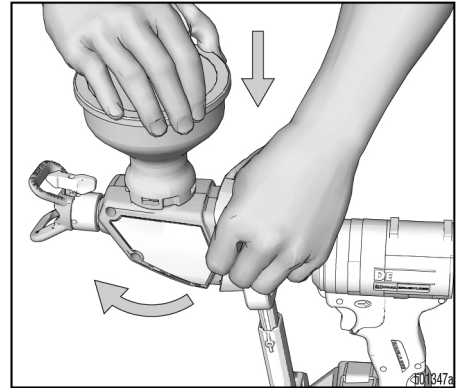

Gerät einrichten

Gerät einrichten

Druckentlastung



Die Vorgehensweise zur Druckentlastung beachten, wenn Sie dieses Symbol sehen.



Dieses Spritzgerät erzeugt während der Verwendung einen Innendruck von 13,8 MPa (2000 psi; 138 bar). Um schwere Verletzung durch Materialeinspritzung unter die Haut zu vermeiden, führen Sie nach dem Beenden der Spritzarbeiten sowie vor dem Reinigen, Überprüfen, Warten oder Transportieren von Geräten die Schritte im Abschnitt **Druckentlastung** aus.

1. Den Ansaugknopf nach unten in die PRIME-Stellung drehen, um Druck abzulassen.

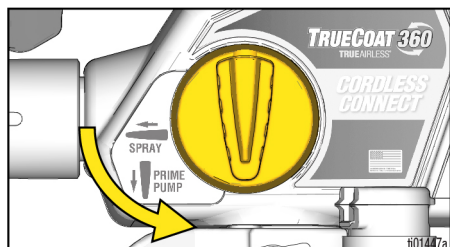

Becherbefüllung



Verwenden Sie nur Materialien auf Wasserbasis, um schwere Verletzungen durch Feuer und Explosionen zu vermeiden.

1. Den FlexLiner in die Becherhalterung einführen.

HINWEIS: Vergewissern Sie sich, dass die obere Dichtungskante des FlexLiners nicht beschädigt ist, z. B. durch einen Knick oder eine Falte. Wenn sie beschädigt ist, entweicht Luft und ein Ansaugen ist nicht möglich.

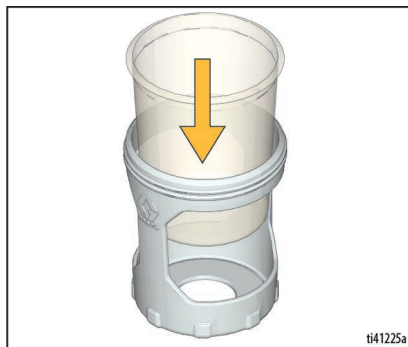

- Den Becherdeckel fest auf der Becherhalterung anbringen, so dass eine luftdichte Abdichtung entsteht.

HINWEIS: Um eine luftdichte Abdichtung zu gewährleisten, wird die Dichtung im Innern des Becherdeckels werksseitig geschmiert. Wenn das Schmiermittel gewegewaschen wurde, tragen Sie Seal Lube (im Lieferumfang enthalten) auf die Dichtung auf.

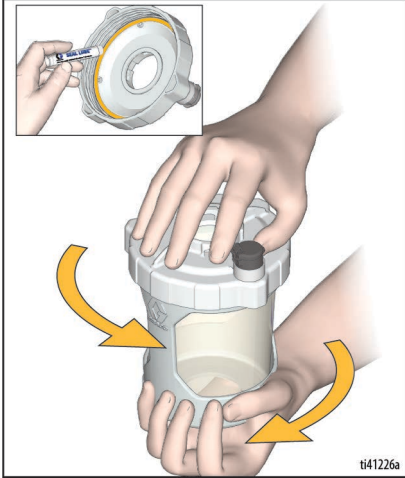

- Setzen Sie den Trichter in den Becherdeckel ein und drehen Sie ihn zum Verriegeln. Stecken Sie das Sieb in den Trichter, um die Farbe abzusieben, während Sie den Becher füllen.

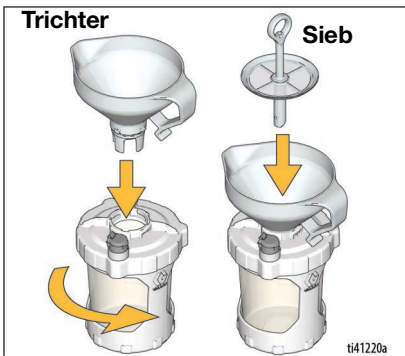

- Das Luftrohr des Siebs verhindert, dass die Farbe den Becher überfüllt. Füllen Sie den Becher wie folgt:

- Beobachten Sie den Trichter (nicht den Becher) und gießen Sie langsam Farbe in den Trichter. Wenn die Farbe nicht mehr herunter läuft, ist der Becher voll.

HINWEIS: Wenn die Farbe nicht mehr abläuft, der Becher aber nicht voll ist, verwenden Sie einen Rührstab, um die aufgefangenen Ablagerungen oben auf dem Sieb abzuschaben, bis die Farbe wieder abläuft.

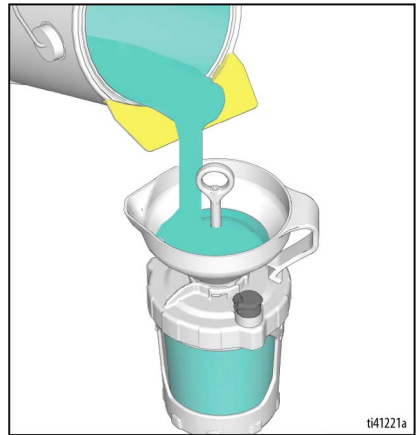

- Während der Trichter und das Sieb noch am Becher befestigt sind, gießen Sie überschüssige Farbe aus dem Trichter zurück in die Farbdose.

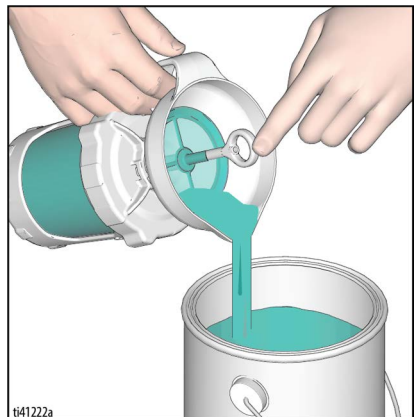

Gerät einrichten

- c. Heben Sie das Sieb an und überprüfen Sie, ob Sie die *Querstreben* im Boden des Trichters sehen können. Wenn nicht, ist der Becher überfüllt. Gießen Sie überschüssige Farbe zurück in die Farbdose.

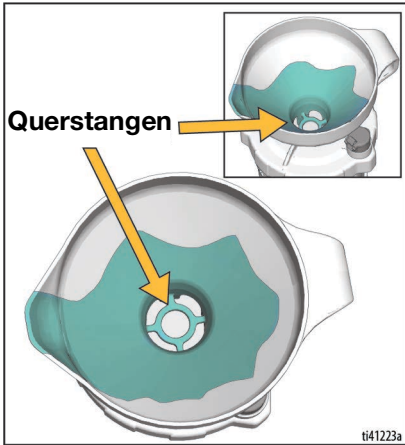

- d. Nehmen Sie den Trichter und das Sieb aus dem Becher und hängen Sie sie an den Rand der Farbdose.

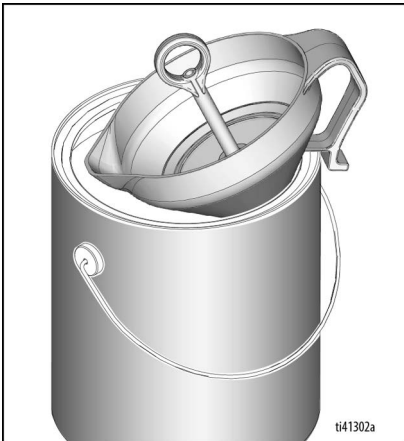

Inbetriebnahme

1. Den Becher folgendermaßen auf dem Spritzgerät installieren:
 - a. Prüfen, ob der Pumpenfilter angebracht und sauber ist.
2. Lassen Sie die Pumpe wie folgt ansaugen:
 - a. Sicherstellen, dass der Ansaugknopf nach unten auf die Stellung PRIME zeigt.

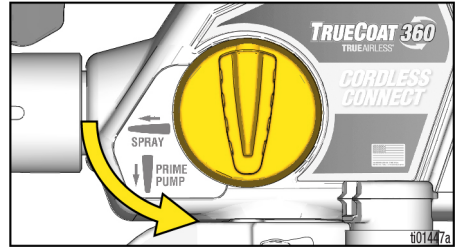
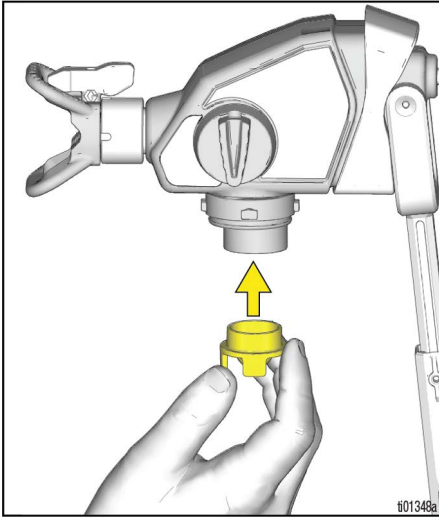

- b. Öffnen Sie die VacuValve-Kappe und drücken Sie den FlexLiner vorsichtig zusammen, bis keine Luftblasen mehr im VacuValve erscheinen.

HINWEIS: Neigen Sie das Spritzgerät so, dass das VacuValve am höchsten Punkt steht, so dass die gesamte Luft im FlexLiner vollständig abgesaugt werden kann.

- b. Richten Sie das VacuValve (am Becherdeckel) mit dem Entlüftungsknopf (am Spritzgerät) aus.
- c. Setzen Sie die Deckeleinheit auf das Spritzgerät und drehen Sie es im Uhrzeigersinn bis zum Einrasten.

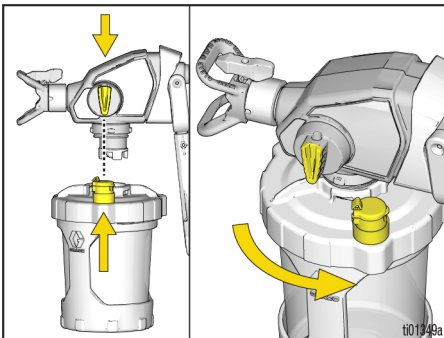
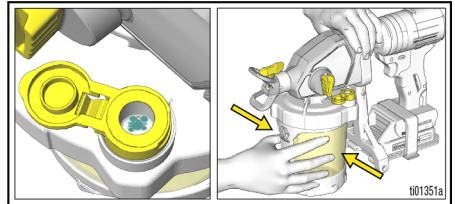

Inbetriebnahme

- c. Drücken Sie den FlexLiner weiter zusammen, während Sie den Abzug 10 Sekunden lang ziehen.

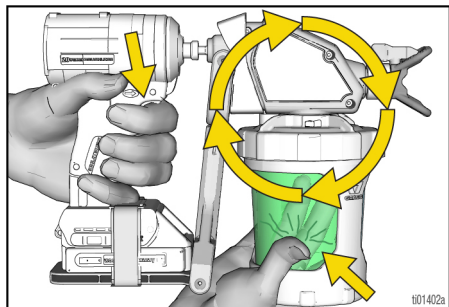

HINWEIS: Dadurch wird die gesamte Luft aus der Pumpe und dem Becher entfernt. Die Farbe wird nicht ausgespritzt sondern zirkuliert durch die Pumpen und zurück zum Becher.

- d. Wenn keine Luftblasen mehr im VacuValve erscheinen, lassen Sie den Abzug los und schließen Sie die VacuValve-Kappe. Drücken Sie den FlexLiner weiter zusammen, bis das VacuValve geschlossen ist.

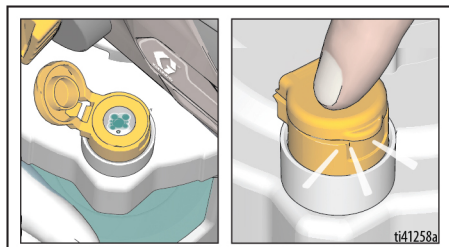

3. Den Ansaugknopf nach vorn in SPRAY-Stellung (Spritzen) drehen. Darauf achten, dass die Spritzdüse nach vorn in die SPRAY-Position zeigt.

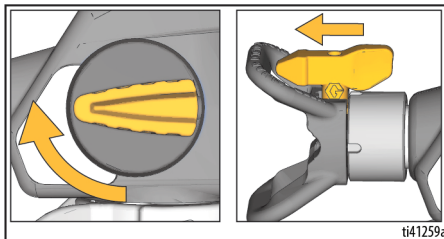

4. Richten Sie das Spritzgerät in einen Abfalleimer und drücken Sie den Abzug 5 Sekunden lang, um die Lagerflüssigkeit auszuspritzen.

HINWEIS

Um Schäden an der Pumpe zu vermeiden, wenn das Spritzgerät nach 5 Sekunden nicht spritzt, dieses STOPPEN und erneut STARTEN.

Sie können nun mit dem Spritzgerät arbeiten

HINWEIS: Um beim Entleeren der Materialien aus dem FlexLiner die besten Ergebnisse zu erzielen, vorsichtig auf die Unterseite des FlexLiner drücken, um das restliche Material bis zum Becher zu drücken.

HINWEIS: Der Antrieb kann während des Betriebs Farbe abbekommen.

HINWEIS: Der Antrieb kann bei längerem Gebrauch heiß werden.

Spritzen

Verwenden Sie nur Materialien auf Wasserbasis, um schwere Verletzungen durch Feuer und Explosionen zu vermeiden.				

1. Richten Sie die Spritzdüse auf ein Stück Pappe und ziehen Sie den Abzug, um das Spritzbild zu testen.
2. Wenn Ihr Antrieb über Geschwindigkeitseinstellungen verfügt, experimentieren Sie mit den verfügbaren Einstellungen, um Ihr bevorzugtes Spritzbild zu finden.
3. Den Abstand des Spritzgeräts von der Oberfläche und die Geschwindigkeit Ihrer Hand anpassen, um die gewünschte Oberflächenabdeckung zu erreichen.

HINWEIS: Die besten Ergebnisse erzielen Sie, wenn Sie bei jedem Abziehen den Abzug vollständig durchziehen.

Ausrichtung der Spritzdüse

Um schwere Verletzungen durch Materialeinspritzung in die Haut zu vermeiden, niemals die Hand vor die Spritzdüse oder den Spritzdüsenenschutz halten.				

NEIN

JA

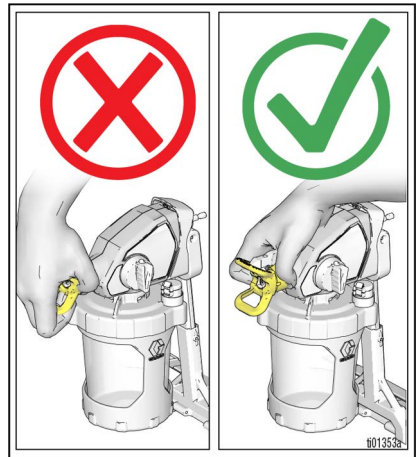

Den Spritzdüsenenschutz für die gewünschte vertikale oder horizontale Spritzrichtung einstellen.

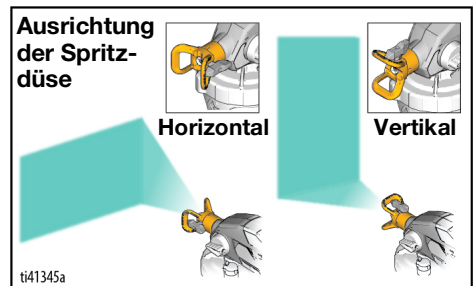

Qualität des Spritzbilds

Ein gutes Spritzbild ist gleichmäßig verteilt und weist keine Lücken oder Verläufe auf. Stellen Sie den Drehzahlregler (falls vorhanden), die Handdrehzahl und den Abstand zur Wand ein, um ein gutes Spritzbild zu erhalten.

Bleiben Streifen beim Auftragen sichtbar, muss der Material verdünnt werden. Befolgen Sie beim Verdünnen die Empfehlungen des Herstellers.

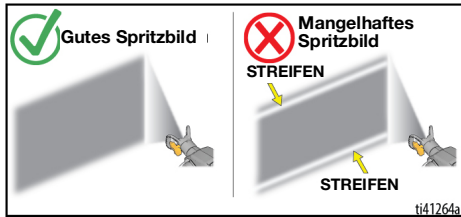

HINWEIS: Die Geschwindigkeit, mit der Sie das Spritzgerät bewegen, beeinflusst die Auftragung des Materials. Falls das Material pulsiert, bewegen Sie das Gerät zu schnell. Falls das Material tropft, bewegen Sie das Gerät zu langsam. Siehe **Fehlerbehebung**, Seite 26.

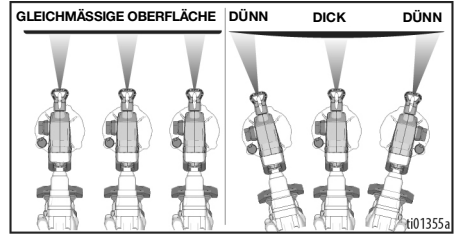

Ausrichten des Spritzgeräts

Richten Sie das Spritzgerät auf die untere Kante des vorhergehenden Auftrags, damit sich jeder Auftrag um die 50 % mit dem vorhergehenden überlappt.

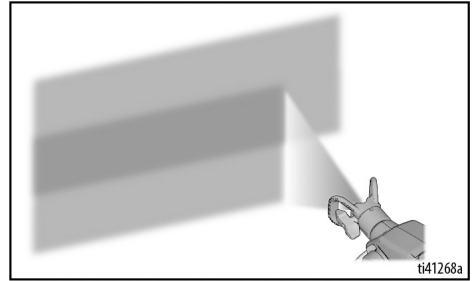

Spritzwinkel

Die folgenden grundlegenden Spritztechniken auf einem Stück Pappe üben, bevor mit dem Spritzen der eigentlichen Fläche begonnen wird.

- Richten Sie das Spritzgerät aus einem Abstand von 25-30 cm (10-12 Zoll) gerade auf die Zielfläche. Das Neigen des Geräts zum Verändern des Spritzwinkels führt zu einem ungleichmäßigen Auftrag.



- Beugen Sie das Handgelenk, um das Spritzgerät gerade zu halten. Das Fächeln mit dem Spritzgerät zum Verändern des Spritzwinkels führt zu einem ungleichmäßigen Auftragen.

Zeitpunkt der Auslösung

Den Abzug nach Beginn des Auftrags ziehen. Den Abzug vor Ende des Auftrags loslassen. Das Spritzgerät muss bewegt werden, wenn der Abzug gezogen und losgelassen wird.

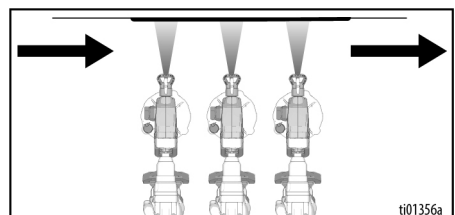

Umkehrbare Spritzdüse

Es gibt vier Spritzdüsen für dieses Spritzgerät. Auf dem Materialbehälter finden Sie Informationen zu den Düsen.

Die **blauen** Spritzdüsen sind zum Spritzen von **Farbe** geeignet.

- **Blaue** Spritzdüsen sind erhältlich in ‚**FARBE BREIT**‘ und ‚**FARBE SCHMAL**‘
- **Blaue** Spritzdüsen können zum Spritzen von Materialien verwendet werden, für die eine maximale Düsengröße von 0,015" empfohlen wird.

Die **Grüne** Spritzdüsen sind zum Spritzen von **Beizen**.

- **Grüne** Spritzdüsen sind erhältlich in ‚**BEIZE BREIT**‘ und ‚**BEIZE SCHMAL**‘
- Die **Grünen** Spritzdüsen können zum Spritzen von Materialien verwendet werden, für die eine maximale Düsengröße von 0,013" empfohlen wird.

Nicht alle verfügbaren Düsen sind im Lieferumfang des Spritzgeräts enthalten. Wenden Sie sich an Ihren Händler, wenn Sie andere Düsen benötigen.

Abnehmen der Spritzdüse



Beim Anbringen oder Entfernen der Düse niemals die Hand vor die Spritzdüse halten, um schwere Verletzungen durch Materialeinspritzung in die Haut zu vermeiden.

1. Den Ansaugknopf nach unten in die PRIME-Stellung drehen, um Druck abzulassen.
2. Die Spritzdüse 90 Grad drehen.
3. Ziehen Sie die Düse gerade aus dem Düsenschutz.

Verriegeln des Schlitzes

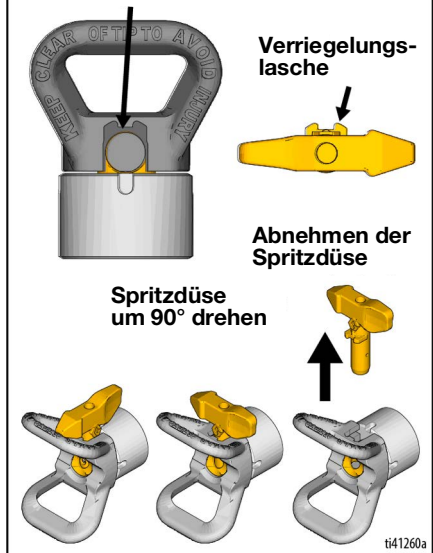

Montage der Spritzdüse

1. Richten Sie die Verriegelungslasche der Spritzdüse auf den Schlitz der Verriegelungslasche im Spritzdüsenenschutz aus.
2. Drücken Sie die Düse wieder ganz in den Düsenchutz ein.
3. Drehen Sie die Spritzdüse zurück in die SPRAY-Stellung.

HINWEIS: Vergewissern Sie sich, dass die Düsenverriegelungslasche ganz zurück in den Schlitz im Düsenchutz geschoben wurde. Es sollte nicht möglich sein, die Spritzdüse aus dem Düsenchutz zu ziehen, wenn sie in der SPRAY- oder UNCLOG-Stellung ist.

HINWEIS

Der Düsenchutz ist permanent am Spritzgerät angebracht. Das Entfernen führt zu einer Beschädigung des Spritzgeräts.

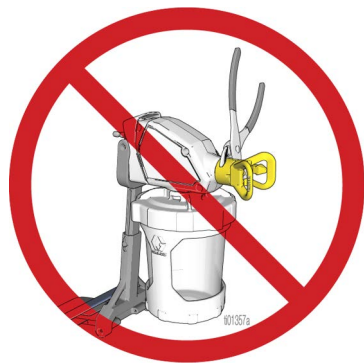

Für den Fall, dass Partikel oder Schmutz die Düse verstopfen, ist dieses Spritzgerät mit einer umkehrbaren Spritzdüse ausgestattet, mit der Partikel schnell und einfach entfernt werden können, ohne dass das Spritzgerät dazu auseinander gebaut werden muss.

1. Den Ansaugknopf nach unten in die PRIME-Stellung drehen, um Druck abzulassen.
2. Die Düse in die UNCLOG-Stellung (Entstopfen) drehen.

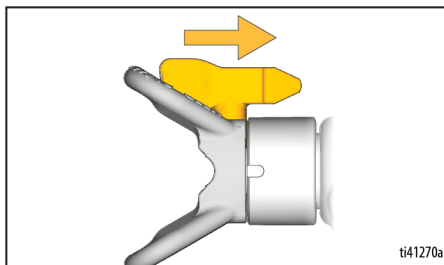

3. Das Spritzgerät in einen Abfalleimer richten und den Ansaugknopf nach vorne auf die SPRAY-Position drehen. Den Auslöser 5 Sekunden lang ziehen, um die Verstopfung zu lösen.

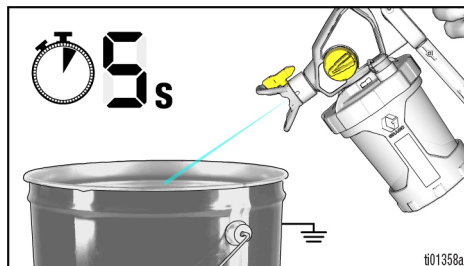

HINWEIS: Ist die Düse immer noch verstopft, müssen Sie die Schritte 1-4 wiederholen oder eine neue Düse einsetzen.

4. Den Ansaugknopf nach vorne in die PRIME-Position drehen. Die Spritzdüse zurück auf SPRAY-Position drehen. Den Ansaugknopf nach vorn in die SPRAY-Stellung drehen und den Spritzvorgang wieder aufnehmen.

Reinigung verstopfter Düsen



Um schwere Verletzungen durch Material-einspritzung in die Haut zu vermeiden, niemals die Hand vor die Spritzdüse oder den Spritzdüsenenschutz halten.

Becher-Nachfüllungen

1. Den Ansaugknopf nach unten in die PRIME-Stellung drehen, um Druck abzulassen.
2. Die Becher-Baugruppe vom Spritzgerät abnehmen. Entfernen Sie den Pumpenfilter und reinigen Sie das Filtersieb von Verunreinigungen.

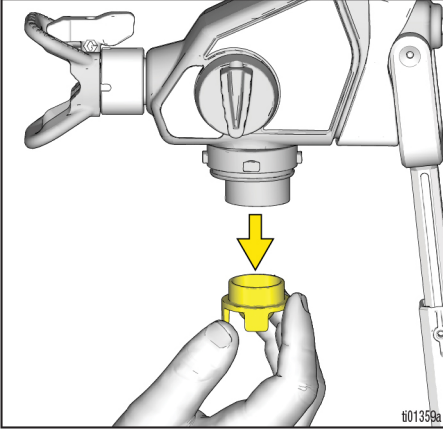

3. Setzen Sie den Pumpenfilter wieder in die Pumpe ein. Spritzgerät auf einen Lappen stellen.

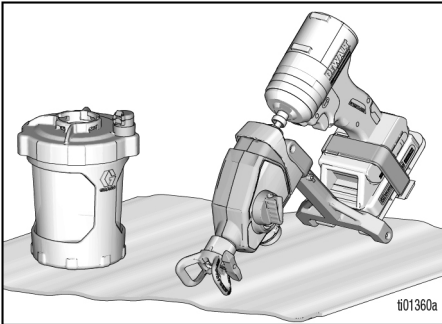

4. Füllen Sie den Becher gemäß **Becherbefüllung**, Seite 12, Schritt 3 und 4. Befolgen Sie dann die Anweisungen in **Inbetriebnahme**, Seite 15, um fortzufahren.

Pause beim Spritzen

Die Farbe trocknet schnell und führt zu Verstopfungen im Spritzgerät. Befolgen Sie diese Schritte immer dann, wenn Sie das Spritzen für 5 Minuten bis 2 Stunden unterbrechen.

1. Den Ansaugknopf nach unten in die PRIME-Stellung drehen, um Druck abzulassen.
2. Drehen Sie die Spritzdüse um 90 Grad, um die Düse vor dem Austrocknen zu schützen.

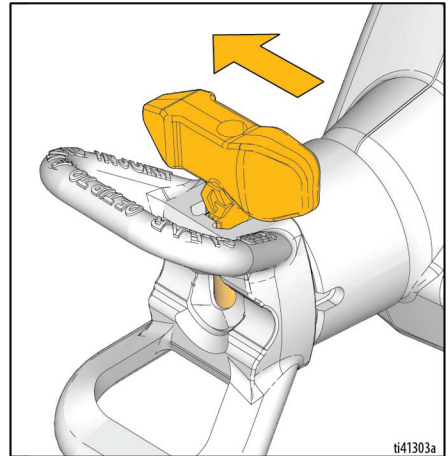

3. Stellen Sie sicher, dass das Spritzgerät vollständig verschlossen ist. Vergewissern Sie sich, dass das VacuValve geschlossen ist und der Becher am Spritzgerät befestigt ist, wobei die gesamte Luft abgesaugt wird.

Reinigung

				
Verwenden Sie nur Materialien auf Wasserbasis, um schwere Verletzungen durch Feuer und Explosionen zu vermeiden.				

HINWEIS

Um Schäden an den Geräten zu vermeiden, darf die Antriebselektronik nicht mit den Spüllösungsmitteln in Berührung kommen. Halten Sie das Spritzgerät beim Spülen **mindestens 25 cm** über dem Rand des Behälters.

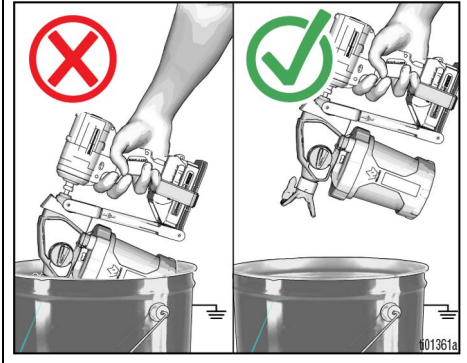

Reinigung des Spritzgeräts

Die sorgfältige Reinigung des Spritzgeräts nach jedem Job ist von äußerster Wichtigkeit. Nur mit der richtigen Pflege und Wartung können Sie Ihr Spritzgerät lange funktionstüchtig erhalten.

1. Den Ansaugknopf nach unten in die PRIME-Stellung drehen, um Druck abzulassen.
2. Nehmen Sie die Becher-Baugruppe vom Spritzgerät ab und entfernen Sie den Pumpenfilter. Spritzgerät auf einen Lappen stellen.

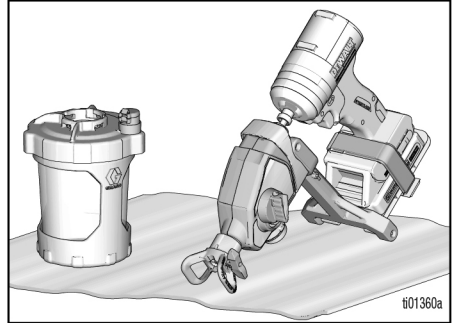

3. Entfernen Sie den Deckel des Bechers und gießen Sie die überschüssige Farbe zurück in die Farbdose. Reinigen Sie alle Teile mit warmem Wasser.

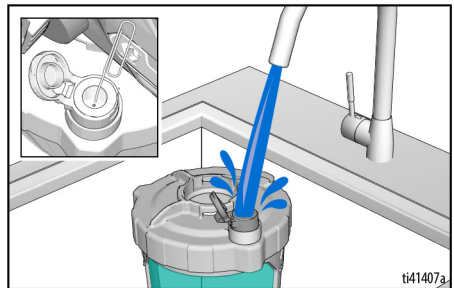

HINWEIS: Achten Sie darauf, den VacuValve-Behälter von innen zu reinigen. Ist die VacuValve-Luftbohrung verstopft, machen Sie das Loch mit einer Büroklammer wieder durchgängig.

4. Um sauberes Wasser zirkulieren zu lassen, den Reinigungsbecher zur Hälfte mit sauberem Wasser füllen und wieder am Spritzgerät anbringen.
 - a. Sicherstellen, dass sich der Ansaugknopf nach unten in Stellung PRIME (Ansaugen) befindet.
 - b. Halten Sie das Spritzgerät nach unten und ziehen Sie den Abzug für 15 Sekunden.

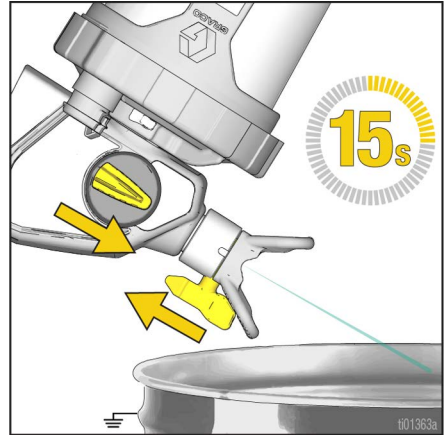
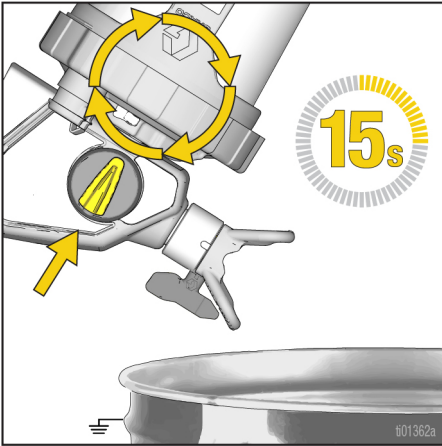

- c. Drehen Sie die Spritzdüse in die SPRAY-Position und lösen Sie sie 15 Sekunden lang in einen Abfalleimer aus.

5. Um sauberes Wasser zu spritzen, füllen Sie die Becherbaugruppe wieder zur Hälfte mit sauberem Wasser und befestigen Sie sie wieder am Spritzgerät.
 - a. Drehen Sie den Ansaugknopf nach vorne in die SPRAY-Position und die Spritzdüse in die UNCLOG-Position.
 - b. Drehen Sie das Spritzgerät auf den Kopf und lösen Sie es 15 Sekunden lang in einen Abfalleimer aus.

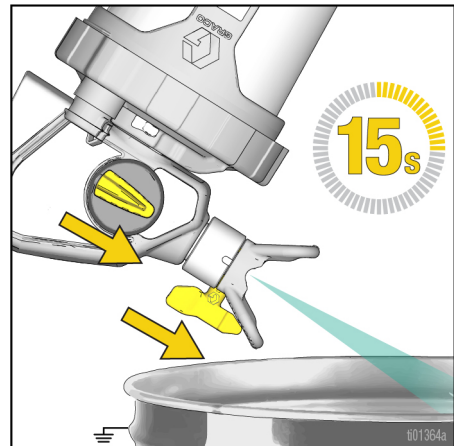

6. Wiederholen Sie die Reinigungsschritte nach Bedarf, bis das Spritzgerät sauber ist.
7. Den Ansaugknopf nach unten in die PRIME-Position drehen.
8. Spritzdüse vom Spritzdüsenenschutz abnehmen.
9. Reinigen Sie Spritzdüse, Spritzdüsenenschutz und Pumpenfilter mit warmem Wasser und einer alten Zahnbürste. Setzen Sie die Spritzdüse und den Pumpenfilter wieder ein.

Lagerung

HINWEIS

Wird das Spritzgerät nicht unter Zusatz von Pump Armor™ gelagert, sind beim nächsten Spritzvorgang Probleme zu erwarten. Füllen Sie das Spritzgerät nach der Reinigung immer mit Pump Armor. **Im Spritzgerät verbleibendes Wasser wird zu Korrosion führen und die Pumpe rosten lassen.**

Die Pump Armor-Flüssigkeit konserviert das Spritzgerät während der Lagerung. Sie schützt das Spritzgerät vor Startproblemen beim nächsten Einsatz.

- Spritzgerät nicht lagern, wenn es mit Wasser gefüllt ist.
 - Wasser nicht im Spritzgeräte einfrieren lassen.
 - Spritzgerät nicht druckbelastet lagern.
 - Bewahren Sie das Spritzgerät an einem kühlen, trockenen Ort in einem Gebäude auf.
 - Lagern Sie das Spritzgerät niemals mit Material im Spritzgerät oder Becher.
1. Reinigen Sie Spritzgerät und Bechereinheit. Siehe **Reinigung**, Seite 22.
 2. Den Ansaugknopf nach vorne in die PRIME-Position drehen.

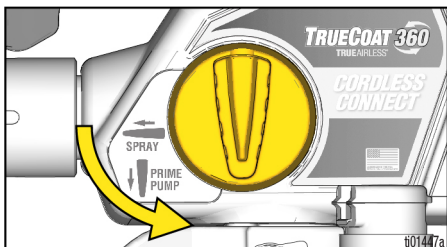

3. Nehmen Sie die Becher-Baugruppe vom Spritzgerät ab und entfernen Sie den Pumpenfilter von der Pumpe.
4. Drehen Sie den Ansaugknopf nach vorne in die SPRAY-Position und die Spritzdüse in die UNCLOG-Position.

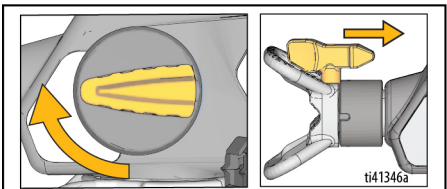

5. Wenn das Spritzgerät umgekehrt steht, geben Sie etwa 60 ml Pump Armor in die Pumpenöffnung.

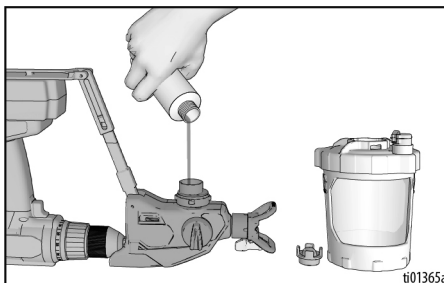

6. Setzen Sie einen sauberen Pumpenfilter in die Pumpe ein.
7. Halten Sie das Spritzgerät mit der Oberseite nach unten und befestigen Sie die Becher-Baugruppe am Spritzgerät.
8. Wenn das Spritzgerät kopfüber über einem Abfalleimer steht, ziehen Sie den Abzug, bis Flüssigkeit aus der Spritzdüse austritt, und lassen Sie den Abzug dann sofort los (ca. 1 Sekunde).

HINWEIS: Spritzen Sie nicht die gesamte Flüssigkeit heraus. Die Pumpe ist jetzt mit Pump Armor für die Lagerung befüllt.

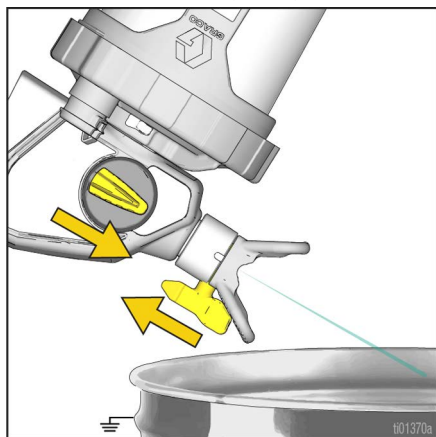

9. Drehen Sie das Entlüftungsventil in die PRIME-Position, um den Systemdruck zu entlasten, und sofort zurück in die SPRAY-Position, um es zu lagern.
10. Setzen Sie die Kindersicherungskappe wieder auf die Pump Armor-Flasche und ziehen Sie sie für den nächsten Gebrauch fest zu.

Recycling und Entsorgung

Ende der Produktlebensdauer

Das Produkt an seinem Gebrauchsende auseinander nehmen und auf verantwortungsvolle Weise recyceln.

- Den Ansaugknopf nach unten in die PRIME-Stellung drehen, um Druck abzulassen.
- Die Flüssigkeiten ablassen und in Übereinstimmung mit den geltenden Bestimmungen entsorgen. Siehe das Sicherheitsdatenblatt des jeweiligen Materialherstellers.
- Motoren, Akkus, Leiterplatten, LCDs (Flüssigkristallanzeigen) und andere elektronische Komponenten ausbauen. Entsprechend den geltenden Bestimmungen recyceln.
- Elektronische Komponenten nicht zusammen mit Hausmüll oder Industriemüll entsorgen.



- Das verbleibende Produkt zu einer Recycling-Anlage bringen.

Fehlerbehebung



QUESTIONS?
888-541-9788
graco.com/HomeownerSupport





Bevor das Spritzgerät zu einem zugelassenen Kundendienstzentrum gebracht wird, sollten sämtliche Punkte überprüft werden, die in der Fehlersuchtablette angeführt sind.

Spritzgerät-Diagnose

PROBLEM	Ursache	Lösung
Das Spritzgerät macht ein Geräusch, aber beim Betätigen des Abzugs tritt kein Material aus	Spritzdüse ist verstopft	Siehe Reinigung verstopfter Düsen , Seite 20.
	Das Spritzgerät ist nicht entlüftet	Wiederholen Sie die Schritte Start , um sicherzugehen, dass alle Luft aus dem FlexLiner entfernt ist. Siehe Inbetriebnahme , Seite 15.
		Prüfen Sie, ob der Deckel des Bechers fest sitzt. Ein nicht fest genug angezogener Becherdeckel lässt Luft in den FlexLiner eindringen und verhindert das Ansaugen. Geben Sie Dichtungsschmiermittel (im Lieferumfang enthalten) auf die Dichtung des Becherdeckels, um eine luftdichte Abdichtung zu gewährleisten.
		Wenn das Spritzgerät nicht aufrecht, sondern auf dem Kopf stehend spritzt, ist wahrscheinlich immer noch ein Luftleck im Becher vorhanden. Versuchen Sie, den FlexLiner und das VacuValve zu ersetzen (beide sind im Lieferumfang des Spritzgeräts enthalten).
		Sicherstellen, dass nur ein FlexLiner in der Becherhalterung ist.
		Vergewissern Sie sich, dass die obere Dichtungskante des FlexLiners oder der Becherdeckeldichtung nicht beschädigt ist und keine Ablagerungen aufweist.
		Sicherstellen, dass die Luft aus dem FlexLiner abgelassen wurde und die VacuValve-Kappe richtig geschlossen ist.
		Sicherstellen, dass die Bechereinheit richtig auf dem Spritzgerät montiert ist.
Reinigung des Spritzgeräts. Siehe Reinigung , Seite 22.		
Pumpenfilter ist verstopft	Pumpenfilter von der Pumpe abnehmen. Reinigen Sie beide Seiten des Pumpenfilters. Prüfen Sie bei ausgebautem Pumpenfilter, dass sich keine getrockneten Farbreste im Pumpeneinlass befinden.	
Der Ansaugknopf befindet sich in der PRIME-Stellung	Den Ansaugknopf nach vorn in SPRAY-Stellung (Spritzen) drehen.	
Die Düse befindet sich nicht in der SPRAY-Stellung	Die Düse in die SPRAY-Stellung drehen.	
Es gibt kein oder zu wenig Material im FlexLiner	FlexLiner befüllen. Siehe Becherbefüllung , Seite 12.	

PROBLEM	Ursache	Lösung
Die Spritz- ergebnisse sind schlecht	Spritzdüse teilweise verstopft	Siehe Reinigung verstopfter Düsen , Seite 20.
	Die Düse befindet sich nicht in der richtigen Stellung	Siehe Montage der Spritzdüse , Seite 20.
	Falsche Düse zum Auftragen von Material	Setzen Sie eine andere Spritzdüse auf. Siehe Umkehrbare Spritzdüse , Seite 19.
	Antriebsausgang ist zu niedrig	Bohrmaschinen sollten immer auf die Einstellung „Bohren“ eingestellt werden. Wechseln Sie bei Bedarf zu einem Schlagschrauber, um bessere Spritzergebnisse zu erzielen.
	Düse ist abgenutzt oder beschädigt	Spritzdüse ersetzen.
	Das zu verspritzende Material ist belüftet und voller Blasen	Lassen Sie das Material absetzen oder wechseln Sie zu einem anderen Material.
	Gespritztes Material ist zu kalt	Material aufwärmen.
Farbe läuft aus dem Spritzgerät aus	Pumpe hat das Ende ihrer maximalen Lebensdauer erreicht	Pumpe austauschen.
Material quillt aus dem Bechergewinde heraus	Becher nicht richtig aufgeschraubt	Prüfen Sie, ob der Deckel des Bechers fest sitzt. Ein nicht fest genug angezogener Becherdeckel lässt Luft in den FlexLiner eindringen und verhindert das Ansaugen. Geben Sie Dichtungsschmiermittel (im Lieferumfang enthalten) auf die Dichtung des Becherdeckels, um eine luftdichte Abdichtung zu gewährleisten.
		Sicherstellen, dass nur ein FlexLiner in der Becherhalterung ist.
		Vergewissern Sie sich, dass die obere Dichtungskante des FlexLiners oder der Becherdeckeldichtung nicht beschädigt ist und keine Ablagerungen aufweist.
		Sich vergewissern, dass der Becherdeckel richtig auf die Halterung geschraubt ist. Im angezogenen Zustand sollte kein Gewinde sichtbar sein.
		Biegen und drücken Sie die Becherhalterung nicht, während Sie die Luft aus dem FlexLiner ablassen.
		Den FlexLiner nicht nach unten ziehen, während Luft abgelassen wird.
		FlexLiner austauschen.

Spritzbilddiagnose

PROBLEM	Ursache	Lösung
<p>Das Spritzmuster pulsiert:</p> 	Der Benutzer bewegt sich beim Spritzen zu schnell	Die Bewegung ist zu langsam.
	Spritzdüse ist verstopft	Siehe Reinigung verstopfter Düsen , Seite 20.
	Material lässt sich nur schwer zerstäuben	Erhöhen Sie die Drehzahlregelung bei Modellen mit Drehzahlregelung, bis das gewünschte Spritzbild erreicht ist. Siehe Spritzen , Seite 17.
	Das Spritzgerät ist zu weit von der Zielfläche entfernt	Vergrößern Sie den Abstand zwischen Spritzgerät und zu lackierender Oberfläche. Siehe Spritzen , Seite 17.
	Falsche Düse zum Auftragen von Material	Setzen Sie eine andere Spritzdüse auf. Siehe Umkehrbare Spritzdüse , Seite 19.
<p>Das Spritzmuster hat Striemen:</p>  <p>ti15526a</p>	Geschwindigkeit zu niedrig	Stellen Sie den Antrieb auf die höchste verfügbare Geschwindigkeit ein oder versuchen Sie einen Antrieb mit höherer Geschwindigkeit.
	Falsche Düse zum Auftragen von Material	Setzen Sie eine andere Spritzdüse auf. Siehe Umkehrbare Spritzdüse , Seite 19.
	Das Material muss ggf. verdünnt werden	Zur Verdünnung des Materials befolgen Sie die Empfehlungen des Herstellers.
	Das Material ist für das Spritzgerät ungeeignet	Wechseln Sie zu einem anderen Material.
	Düse ist abgenutzt oder beschädigt	Spritzdüse ersetzen.
<p>Spritzmuster verläuft:</p> 	Benutzer bewegt sich beim Spritzen zu schnell	Bewegen Sie das Spritzgerät beim Spritzen schneller.
	Das Spritzgerät ist zu nah an der Zielfläche	Entfernen Sie das Spritzgerät von der Oberfläche. Siehe Spritzen , Seite 17.
	Der Abzug wird während des Spritzrichtungswechsels gehalten	Lassen Sie den Abzug beim Richtungswechsel los. Siehe Spritzen , Seite 17.
	Der Drehzahlregler ist zu hoch eingestellt	Vermindern Sie die Drehzahl bei Modellen mit Drehzahlregelung, bis das gewünschte Spritzbild erreicht ist. Siehe Spritzen , Seite 17.
	Düse ist abgenutzt oder beschädigt	Spritzdüse ersetzen.

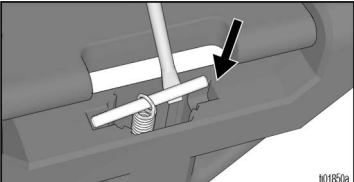
PROBLEM	Ursache	Lösung
<p>„Spuckendes“ Spritzbild am Ende oder Anfang:</p>  <p>tt15525a</p>	<p>Überschüssiges Material hat sich auf der Spritzdüse und dem Spritzdüsenchutz angesammelt, oder die Spritzdüse ist teilweise verstopft</p>	<p>Spritzdüse und Spritzdüsenchutz reinigen. Spritzdüse säubern. Siehe Reinigung verstopfter Düsen, Seite 20.</p>
	<p>Die Spritzdüse ist nicht vollständig in den Düsenchutz eingesetzt</p>	<p>Siehe Montage der Spritzdüse, Seite 20.</p>
	<p>Düse ist abgenutzt oder beschädigt</p>	<p>Spritzdüse ersetzen.</p>
	<p>Pumpe hat das Ende ihrer maximalen Lebensdauer erreicht</p>	<p>Pumpe austauschen.</p>
 <p>N01850a</p>	<p>Die Zugfeder ist verrutscht.</p>	<p>Setzen Sie den Stift mit der Hand oder einem Werkzeug wieder ein.</p>

Ersatzteile

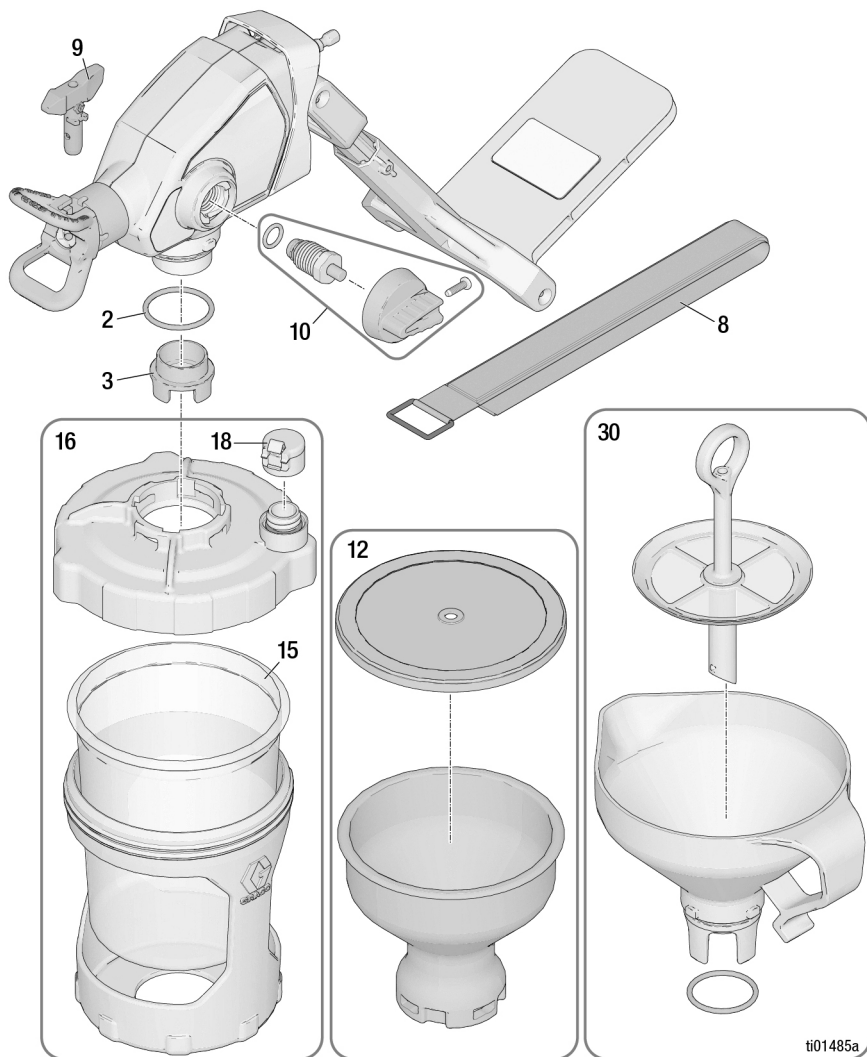

ti01485a

Teileliste

Pos.	Spritzgerät, Artikel-Nr.	Bestellung Teile-Nr.	Beschreibung
2	Alle	16Y425	O-Ring
3	Alle	18A886	Pumpenfilter, Farbe
		18F209	Pumpenfilter, Beize
8	Alle	2001524	Antriebsriemen
9	Alle	18F520	Farbdüzensatz <i>enthält Filter</i> (CAN-Modelle CANP20 bestellen)
		18F519	Beizedüzensatz <i>enthält Filter</i> (CAN-Modelle CANS19 bestellen)
10	Alle	2004275	Satz, Ansaugventil
12	Alle	2004277	Satz, Detailbecher (separat erhältlich)
15	Alle	17A226	Kit, 32 oz., FlexLiner (3-Pack)
16	Alle	17R821	SATZ, Becherbaugruppe
18	Alle	17P712	VacuValve Kappe (3er-Packung)
30	Alle	18B057	Satz, Trichter, Sieb
31	Alle	25T467	Schmiermittel, Dichtungsschmiermittel (nicht abgebildet)
-- ▲	Alle	179960	Schild, medizinische Warnkarte (nicht abgebildet)
- - -	Alle	234104	Pump Armor, 32 oz. (nicht abgebildet) (separat erhältlich)
- - -	Alle	17F518	Satz, 42 oz. Becher (nicht abgebildet) (separat erhältlich)
- - -	Alle	17F005	Satz, 42 oz., FlexLiner (3er-Pack) (nicht abgebildet) (separat erhältlich)
- - ▲	26D360 CAN360	2001656	Schild, Warnhinweis und Modellnummer
- - ▲	26D361	2003363	
▲ Zusätzliche Warnschilder, Aufkleber und Karten sind kostenlos erhältlich.			

Technische Spezifikationen

Technische Spezifikationen

TrueCoat 360 Kabellos		
	U.S.	Metrisch
Zulässiger Betriebsdruck	2000 psi	13,8 MPa, 138 bar
Gewicht	2,5 lb	1,13 kg
Abmessungen:		
Länge	12,50 Zoll	31,75 cm
Breite	5,25 Zoll	13,34 cm
Höhe	9,75 Zoll	24,77 cm
Lagertemperaturbereich ♦❖	32° bis 113° F	0° bis 45° C
Betriebstemperaturbereich ✓	40° bis 90° F	4° bis 32° C
Feuchtigkeitsbereich für die Lagerung	0 bis 95 % relative Luftfeuchtigkeit, nicht kondensierend	
Bohrmaschine oder Schlagschrauber, Anforderung	18 V bis 24 V Akku-Bohrmaschine oder Schlagschrauber	
Einschaltdauer	50 %	
Max. Düsenöffnung	0,015 Zoll	0,38 mm
Materialberührte Werkstoffe an allen Modellen:	Edelstahl, Messing, Polyethylen, Hartmetall, Nylon, Polypropylen, Fluorelastomer, Acetal, Aluminium	

- ♦ Gefrierende Flüssigkeit in der Pumpe beschädigt die Pumpe.
- ❖ Stöße bei niedrigen Temperaturen können Kunststoffteile beschädigen.
- ✓ Veränderungen der Farbviskosität bei sehr niedrigen oder sehr hohen Temperaturen können die Leistung des Spritzgeräts beeinträchtigen.

California Proposition 65

EINWOHNER KALIFORNIENS

 **WARNUNG:** Krebs und Fortpflanzungsschäden – www.P65warnings.ca.gov.

Graco-Standardgarantie

Graco garantiert, dass alle in diesem Dokument erwähnten Geräte, die von Graco hergestellt worden sind und den Namen Graco tragen, zum Zeitpunkt des Verkaufs an den Erstkäufer frei von Material- und Verarbeitungsfehlern sind. Mit Ausnahme einer speziellen, erweiterten oder eingeschränkten Garantie, die von Graco bekannt gegeben wurde, garantiert Graco für eine Dauer von zwölf Monaten ab Kaufdatum die Reparatur oder den Austausch jedes Teiles, das von Graco als defekt anerkannt wird. Diese Garantie gilt nur dann, wenn das Gerät in Übereinstimmung mit den schriftlichen Graco-Empfehlungen installiert, betrieben und gewartet wurde.

Diese Garantie erstreckt sich nicht auf allgemeinen Verschleiß, Fehlfunktionen, Beschädigungen oder Verschleiß aufgrund fehlerhafter Installation, falscher Anwendung, Abrieb, Korrosion, inadäquater oder falscher Wartung, Fahrlässigkeit, Unfall, Durchführung unerlaubter Veränderungen oder Einbau von Teilen, die keine Originalteile von Graco sind, und Graco kann für derartige Fehlfunktionen, Beschädigungen oder Verschleiß nicht haftbar gemacht werden. Ebenso wenig kann Graco für Fehlfunktionen, Beschädigungen oder Verschleiß aufgrund einer Unverträglichkeit von Geräten mit Strukturen, Zubehörteilen, Geräten oder Materialien anderer Hersteller oder durch falsche Bauweise, Herstellung, Installation, Betrieb oder Wartung von Strukturen, Zubehörteilen, Geräten oder Materialien anderer Hersteller haftbar gemacht werden.

Diese Garantie gilt unter der Bedingung, dass das Gerät, für das die Garantieleistungen beansprucht werden, kostenfrei an einen autorisierten Graco-Vertragshändler geschickt wird, um den behaupteten Schaden bestätigen zu lassen. Wird der beanstandete Schaden bestätigt, so wird jedes beschädigte Teil von Graco kostenlos repariert oder ausgetauscht. Das Gerät wird kostenfrei an den Originalkäufer zurückgeschickt. Sollte sich bei der Überprüfung des Geräts kein Material- oder Verarbeitungsfehler nachweisen lassen, so werden die Reparaturen zu einem angemessenen Preis durchgeführt, der die Kosten für Ersatzteile, Arbeit und Transport enthalten kann.

DIESE GARANTIE HAT AUSSCHLIESSENDE GÜLTIGKEIT UND GILT ANSTELLE VON JEGLICHEN ANDEREN GARANTIEEN, SEIEN SIE AUSDRÜCKLICH ODER IMPLIZIT, UND ZWAR EINSCHLIESSLICH, JEDOCH NICHT AUSSCHLIESSLICH, DER GARANTIE, DASS DIE WAREN VON DURCHSCHNITTLICHER QUALITÄT UND FÜR DEN NORMALEN GEBRAUCH SOWIE FÜR EINEN BESTIMMTEN ZWECK GEEIGNET SIND.

Die einzige Verpflichtung von Graco sowie das einzige Rechtsmittel des Käufers bei Nichteinhaltung der Garantieplichten ergeben sich aus dem oben Dargelegten. Der Käufer erkennt an, dass kein anderes Rechtsmittel (insbesondere Schadensersatzforderungen für Gewinnverluste, nicht zustande gekommene Verkaufsabschlüsse, Personen- oder Sachschäden oder andere Folgeschäden) zulässig ist. Jede Nichteinhaltung der Garantieplichten ist innerhalb von zwei (2) Jahren ab Kaufdatum anzuzeigen.

GRACO GIBT KEINERLEI GARANTIEEN – WEDER AUSDRÜCKLICH NOCH STILLSCHWEIGEND EINGESCHLOSSEN – IM HINBLICK AUF DIE MARKTFÄHIGKEIT UND EIGNUNG FÜR EINEN BESTIMMTEN ZWECK DER ZUBEHÖRTEILE, GERÄTE, MATERIALIEN ODER KOMPONENTEN AB, DIE VON GRACO VERKAUFT, NICHT ABER VON GRACO HERGESTELLT WERDEN. Diese von Graco verkauften, aber nicht von Graco hergestellten Teile (wie zum Beispiel Elektromotoren, Schalter, Schläuche usw.) unterliegen den Garantieleistungen der jeweiligen Hersteller. Graco unterstützt die Käufer bei der Geltendmachung eventueller Garantieansprüche nach Maßgabe.

Auf keinen Fall kann Graco für indirekte, beiläufig entstandene, spezielle oder Folgeschäden haftbar gemacht werden, die sich aus der Lieferung von Geräten durch Graco unter diesen Bestimmungen ergeben, oder der Lieferung, Leistung oder Verwendung irgendwelcher Produkte oder anderer Güter, die unter diesen Bestimmungen verkauft werden, sei es aufgrund eines Vertragsbruches, einer Nichteinhaltung der Garantieplichten, einer Fahrlässigkeit von Graco oder sonstigem.

Graco-Informationen

Besuchen Sie www.graco.com, um die neuesten Informationen über Graco-Produkte zu erhalten.

Für Informationen zu Patenten siehe www.graco.com/patents.

FÜR BESTELLUNGEN wenden Sie sich bitte an Ihren Graco-Vertragshändler oder rufen Sie Graco unter 1-800-690-2894 (USA) an, um sich über einen Händler in Ihrer Nähe zu informieren.

Alle Angaben und Abbildungen in diesem Dokument stellen die zum Zeitpunkt der Veröffentlichung erhältlichen neuesten Produktinformationen dar. Graco behält sich das Recht vor, jederzeit ohne Vorankündigung Änderungen vorzunehmen.

Übersetzung der Originalbetriebsanleitung. This manual contains German. MM 3A9402

Graco-Unternehmenszentrale: Minneapolis
Internationale Büros: Belgien, China, Japan, Korea

GRACO INC. AND SUBSIDIARIES • P.O. BOX 1441 • MINNEAPOLIS MN 55440-1441 • USA
Copyright 2024, Graco Inc. Alle Produktionsstandorte von Graco sind zertifiziert nach ISO 9001.
www.graco.com
Version B, Februar 2024