

# Manual del usuario



## TrueCoat 360 TrueAirless Cordless Connect

### 3A9457B

Pulverizadores de pintura Project Series

ES



### Instrucciones importantes de seguridad

Lea todas las advertencias e instrucciones de este manual, del manual del taladro o del manual del atornillador eléctrico antes de utilizar el equipo. Debe familiarizarse con los controles y el uso adecuado del equipo. Guarde estas instrucciones.



### Información médica importante

Lea la tarjeta de indicaciones médicas facilitada con el pulverizador. Contiene información destinada a personal médico sobre cómo tratar lesiones por inyección. Téngala a mano cuando maneje el equipo.



**QUESTIONS?**  
**888-541-9788**  
graco.com/HomeownerSupport



***Para aplicaciones portátiles de pulverización de pinturas y recubrimientos arquitectónicos de base agua únicamente. Solo para uso doméstico. No aprobado para uso en atmósferas explosivas o ubicaciones (clasificadas como) peligrosas.***

PROVEN QUALITY. LEADING TECHNOLOGY.

# Modelos

## Modelos

Modelo	Nombre	Presión máxima de trabajo	Tensión recomendada del taladro/atornillador
26D360 (EE. UU.)	TrueCoat 360™ TRUEAIRLESS® Cordless Connect	2000 psi (13,8 MPa, 138 bar)	18-24 V
CAN360 (CAN)			
26D361 (Europa)			
26D362 (EE. UU.)			

**GET STARTED**



[graco.com/get-started-connect](https://graco.com/get-started-connect)

**VIDEOS | MANUALS | SUPPORT**

## Información importante para el usuario

Este pulverizador está diseñado para ofrecer un rendimiento de pulverización de primera calidad con pinturas y revestimientos arquitectónicos con base acuosa. Esta información para el usuario le ayudará a comprender los tipos de materiales que pueden usarse con el pulverizador.

Lea la información en la etiqueta del envase del producto para determinar si se puede utilizar con el pulverizador. Solicite una hoja de datos de seguridad (SDS) a su proveedor. Las etiquetas del envase y las hojas de datos de seguridad (SDS) le explicarán el contenido del material y las precauciones específicas relacionadas.

Las pinturas, recubrimientos y materiales de limpieza suelen agruparse en una de las siguientes **3 categorías básicas**:



**BASE AGUA:** La etiqueta del envase debe indicar que el material puede limpiarse con agua y jabón. El pulverizador es compatible con este tipo de material. El pulverizador **NO** es compatible con limpiadores agresivos como la lejía clorada.



**BASE DE ACEITE:** La etiqueta del envase debe indicar que el material es COMBUSTIBLE y que se puede limpiar con esencias minerales o diluyente de pintura. Este tipo de material **NO** es compatible con su pulverizador y **NO SE PUEDE** utilizar en el mismo.



**INFLAMABLE:** Este tipo de material contiene disolventes inflamables como el xileno, tolueno, nafta, metil-etil-cetona, reductor de laca, acetona, alcohol desnaturalizado y aguarrás. La etiqueta del envase debe indicar que este material es INFLAMABLE. Este tipo de material **NO** es compatible con su pulverizador y **NO SE PUEDE** utilizar.

### AVISO

El pulverizador **NO** es compatible con limpiadores agresivos como la lejía clorada. El uso de estos limpiadores puede dañar el pulverizador.

## Índice

<b>Modelos</b> .....	<b>2</b>
<b>Información importante para el usuario</b> .....	<b>3</b>
<b>Índice</b> .....	<b>4</b>
<b>Símbolos de seguridad</b> .....	<b>5</b>
<b>Advertencias generales</b> .....	<b>6</b>
<b>Conozca su pulverizador</b> .....	<b>8</b>
<b>Conozca los controles</b> .....	<b>9</b>
<b>Instalación de la herramienta</b> .....	<b>10</b>
Selección de la herramienta .....	10
Orientación normal .....	10
Orientación de alimentación por gravedad .....	10
<b>Configuración</b> .....	<b>12</b>
Procedimiento de descompresión .....	12
Llenado de la copa .....	12
<b>Puesta en marcha</b> .....	<b>15</b>
<b>Pulverización</b> .....	<b>17</b>
Orientación de la boquilla de pulverización .....	17
Calidad del patrón de pulverización .....	18
Ángulo de pulverización .....	18
Apuntar el pulverizador .....	18
Cuando apretar y soltar el gatillo .....	18
Boquillas de pulverización reversibles .....	19
Extracción de la boquilla de pulverización .....	19
Instalación de la boquilla de pulverización .....	20
Eliminación de obstrucciones en la boquilla .....	20
Rellenar la copa .....	21
Pausa en la pulverización .....	21
<b>Limpieza</b> .....	<b>22</b>
Limpieza del pulverizador .....	22
<b>Almacenamiento</b> .....	<b>24</b>
<b>Reciclaje y eliminación</b> .....	<b>25</b>
Final de la vida útil del producto .....	25
<b>Resolución de problemas</b> .....	<b>26</b>
<b>Piezas de repuesto</b> .....	<b>30</b>
Lista de piezas .....	31
<b>Especificaciones técnicas</b> .....	<b>32</b>
<b>Garantía estándar de Graco</b> .....	<b>34</b>

## Símbolos de seguridad

Los siguientes símbolos de seguridad aparecen en este manual y en las etiquetas de advertencia. Lee la tabla de abajo para entender qué significa cada símbolo.

Símbolo	Significado
	Peligro debido al uso incorrecto del equipo
	Peligro de incendio y explosión
	Peligro de inyección de fluido en la piel
	Peligro de salpicaduras
	Peligro por emanaciones o fluidos tóxicos
	No poner las manos ni otras partes del cuerpo cerca de una salida de fluido
	No poner la mano delante de la boquilla de pulverización

Símbolo	Significado
	No utilizar materiales inflamables
	Consultar a un médico
	Seguir el procedimiento de descompresión
	Consultar el manual
	Ventilar la zona de trabajo
	Usar equipo de protección individual









### Símbolo de alerta de seguridad

Este símbolo indica: ¡Atención! ¡Manténgase alerta! Busque este símbolo en todo el manual para localizar importantes mensajes de seguridad.





## Advertencias generales

Las siguientes advertencias se aplican a lo largo de todo del presente manual.

Lea, entienda y siga las advertencias antes de usar este equipo. El incumplimiento de estas advertencias puede ocasionar lesiones graves.

 <b>ADVERTENCIA</b>	
  	<b>PELIGRO DE INCENDIO Y EXPLOSIÓN</b> Los vapores inflamables, como los de disolvente o de pintura, en la zona de trabajo pueden incendiarse o explotar. Para ayudar a prevenir incendios y explosiones: <ul style="list-style-type: none"><li>• No pulverice o limpie con materiales inflamables. Utilice únicamente materiales de base agua.</li><li>• Utilice el equipo únicamente en áreas bien ventiladas.</li><li>• Mantenga limpia la zona de trabajo, sin disolventes, trapos o gasolina.</li><li>• Mantenga un extintor de incendios que funcione correctamente en la zona de trabajo.</li></ul>
 	<b>PELIGRO DE INYECCIÓN DE FLUIDO EN LA PIEL</b> La pulverización a alta presión puede inyectar toxinas en el cuerpo y causar lesiones graves que pueden acabar provocando amputaciones. En caso de que se produzca la inyección, <b>obtenga inmediatamente tratamiento quirúrgico.</b> <ul style="list-style-type: none"><li>• No dirija la pistola ni el chorro de pulverización hacia personas o animales.</li><li>• Mantenga las manos y otras partes del cuerpo alejadas de la descarga. Por ejemplo, no intente detener las fugas con ninguna parte del cuerpo.</li><li>• Utilice siempre el portaboquillas. No pulverice sin el portaboquillas puesto.</li><li>• Utilice boquillas de pulverización de Graco.</li><li>• Proceda con cautela a la hora de limpiar y cambiar las boquillas de pulverización. En caso de que la boquilla se obstruya mientras pulveriza, siga el <b>Procedimiento de descompresión</b> para aliviar la presión antes de retirar la boquilla de pulverización para limpiarla.</li><li>• El equipo mantiene la presión. No deje el equipo presurizado mientras esté desatendido. Siga el <b>Procedimiento de descompresión</b> cuando el equipo esté desatendido o no esté en uso, y antes de realizar tareas de mantenimiento, limpieza o extracción de piezas.</li><li>• Verifique las piezas en busca de signos de daño. Sustituya todas las piezas dañadas.</li><li>• El sistema es capaz de generar una presión de 13,8 MPa (138 bar, 2000 psi). Utilice piezas o accesorios Graco capaces de soportar una presión nominal mínima de 13,8 MPa (138 bar, 2000 psi).</li><li>• Antes de utilizar la unidad, verifique que todas las conexiones son firmes.</li><li>• Sepa cómo parar la unidad y purgar rápidamente la presión. Familiarícese a fondo con los controles.</li></ul>

## **ADVERTENCIA**

	<p><b>PELIGRO DEBIDO AL USO INCORRECTO DEL EQUIPO</b></p> <p>El uso incorrecto del equipo puede causar la muerte o lesiones graves.</p> <ul style="list-style-type: none"><li>• Al pintar, utilice siempre guantes, protección ocular y un respirador o mascarilla adecuados.</li><li>• No lo haga funcionar ni pulverice cerca de los niños. Mantenga a los niños alejados del equipo en todo momento.</li><li>• No se incline ni se ponga de pie sobre un soporte inestable. Mantenga un apoyo y equilibrio efectivos en todo momento.</li><li>• Manténgase alerta y preste atención a lo que hace.</li><li>• No use el equipo si está cansado o bajo los efectos de medicamentos o del alcohol.</li><li>• No altere ni modifique el equipo. Las alteraciones o modificaciones pueden anular las aprobaciones de las agencias y suponer peligros para la seguridad.</li><li>• Asegúrese de que todos los equipos tengan los valores nominales y las aprobaciones acordes al entorno en que los usa.</li></ul>
	<p><b>PELIGRO DEBIDO AL USO DE PIEZAS DE ALUMINIO SOMETIDAS A PRESIÓN</b></p> <p>El uso de fluidos incompatibles con el aluminio en el equipo presurizado puede provocar reacciones químicas severas y la rotura del equipo. Cualquier incumplimiento de esta advertencia puede causar la muerte, lesiones graves o daños a la propiedad.</p> <ul style="list-style-type: none"><li>• No use 1,1,1 tricloroetano, cloruro de metileno ni otros disolventes de hidrocarburos halogenados o fluidos que contengan dichos disolventes.</li><li>• No use lejías cloradas.</li><li>• Muchos otros fluidos pueden contener sustancias químicas que pueden reaccionar con el aluminio. Consulte con su proveedor de materiales para comprobar la compatibilidad.</li></ul>
	<p><b>PELIGRO POR VAPORES O FLUIDOS TÓXICOS</b></p> <p>Los vapores o fluidos tóxicos pueden provocar lesiones graves o incluso la muerte si salpican a los ojos o la piel, se inhalan o se ingieren.</p> <ul style="list-style-type: none"><li>• Lea las hojas de datos de seguridad (SDS) para conocer los peligros específicos de los fluidos que esté utilizando.</li><li>• Guarde los fluidos peligrosos en recipientes adecuados que hayan sido aprobados. Proceda a su eliminación siguiendo las directrices pertinentes.</li></ul>
	<p><b>EQUIPO DE PROTECCIÓN INDIVIDUAL</b></p> <p>Use equipos de protección adecuados en la zona de trabajo para evitar lesiones graves, como daños oculares, pérdida auditiva, inhalación de vapores tóxicos o quemaduras. Los equipos de protección incluyen, entre otros, lo siguiente:</p> <ul style="list-style-type: none"><li>• Protección ocular y auditiva.</li><li>• Mascarillas, ropa de protección y guantes según lo recomendado por los fabricantes del fluido y del disolvente.</li></ul>

# Conozca su pulverizador

## Conozca su pulverizador

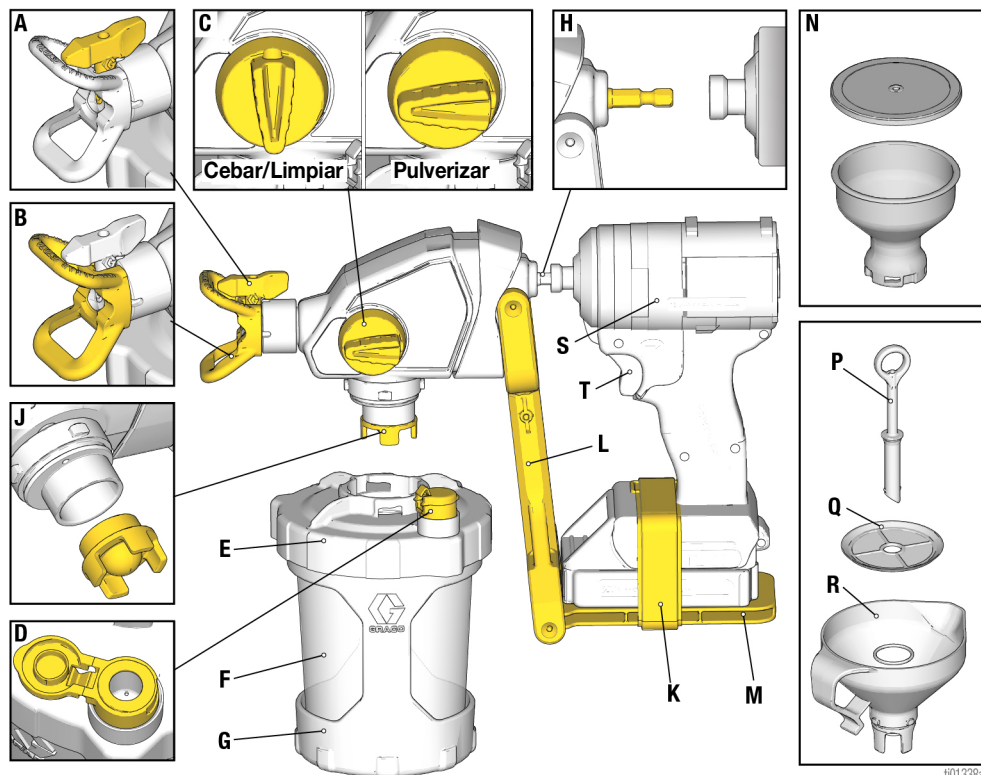

ti01338a

A	Boquilla de pulverización
B	Portaboquillas
C	Perilla de cebado
D	VacuValve™
E	Tapa de la copa
F	FlexLiner™
G	Soporte de la copa
H	Eje de accionamiento
J	Filtro de la bomba

K	Correa del taladro
L	Brazo de soporte del taladro
M	Pie de apoyo del taladro
N	Copa de detalle y tapa (se venden por separado)
P	Tubo de aire del colador
Q	Colador
R	Embudo
S	Taladro
T	Gatillo

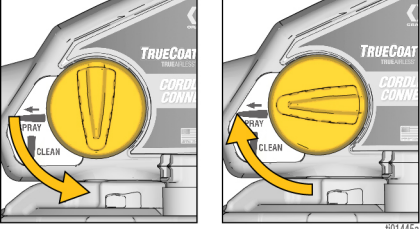
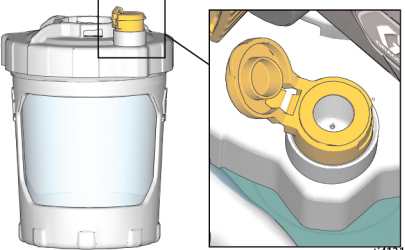
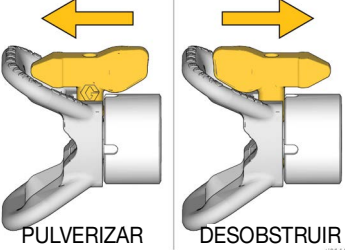

## Conozca los controles

	<p><b>Perilla de cebado</b></p> <p>El botón de cebado dirige el fluido a la copa o a la boquilla de pulverización. Al cebar, sirve para purgar el aire de la bomba. El pulverizador no pulverizará si hay aire en la bomba.</p> <p>Gire hacia abajo la perilla de cebado del pulverizador, a la posición de cebado (PRIME), cuando cebe el pulverizador o para aliviar la presión del sistema.</p> <p>Gire hacia delante la perilla de cebado, a la posición SPRAY, para pulverizar fluido.</p>
	<p><b>VacuValve</b></p> <p>VacuValve sirve para evacuar el aire del FlexLiner. Esto es necesario para que se cebe el pulverizador.</p>
 <p>PULVERIZAR</p> <p>DESOBSTRUIR</p>	<p><b>Boquilla de pulverización</b></p> <p>La boquilla es la clave para la tecnología de pulverización airless. La pintura a alta presión bombeada por el pequeño orificio de la boquilla del pulverizador sale en forma de pulverización.</p> <p>La boquilla del pulverizador se puede girar para eliminar rápidamente las obstrucciones.</p>

# Instalación de la herramienta

## Instalación de la herramienta

### Selección de la herramienta

El pulverizador es compatible con taladros percutores y atornilladores de impacto sin cable.

- Los taladros percutores son mejores para aplicaciones más lentas con más control. Utilice siempre estos taladros en la posición de “taladrar”.
- Los atornilladores de impacto son mejores para aplicaciones de mayor productividad y pueden funcionar a cualquier velocidad que ofrezca los resultados de pulverización deseados.

### Orientación normal

1. Conecte el portabrocas del taladro al eje de accionamiento del pulverizador.

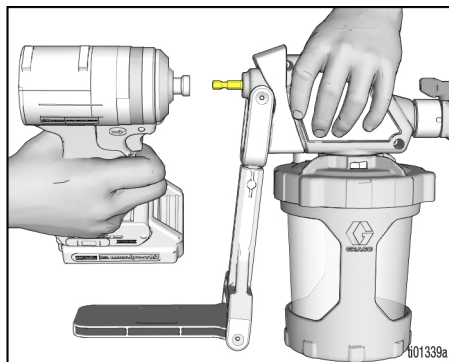

2. Coloque el taladro sobre su pie de apoyo. Es posible que tenga que extender el brazo de soporte del taladro para ajustarlo a este.

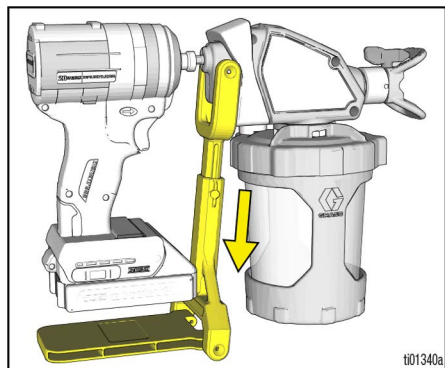

3. Asegure el taladro al pie de apoyo con la correa.

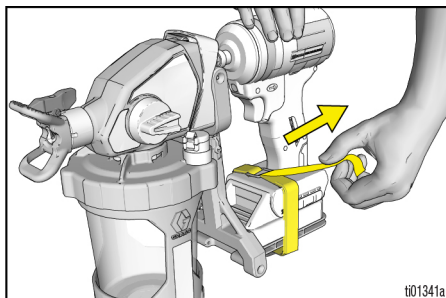

### Orientación de alimentación por gravedad

1. Gire y ponga el brazo de soporte del taladro a 180°.

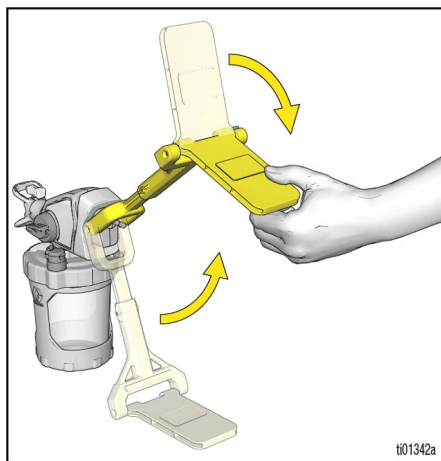

# Instalación de la herramienta

2. Conecte el portabrocas del taladro al eje de accionamiento del pulverizador.

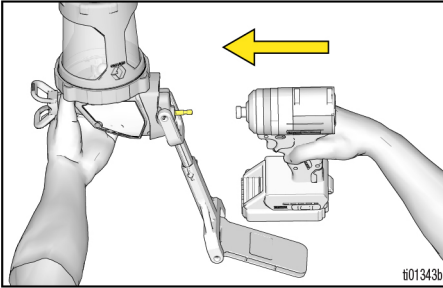

3. Coloque el taladro sobre su pie de apoyo. Es posible que tenga que extender el brazo de soporte del taladro para ajustarlo a este.

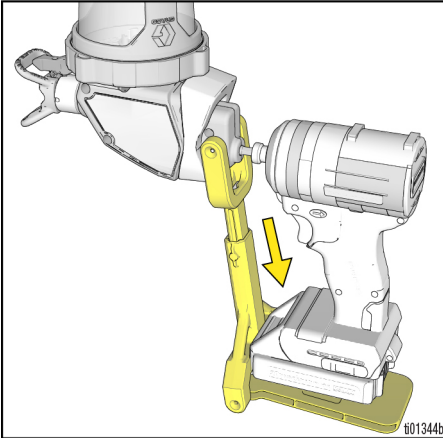

4. Asegure el taladro al pie de apoyo con la correa.

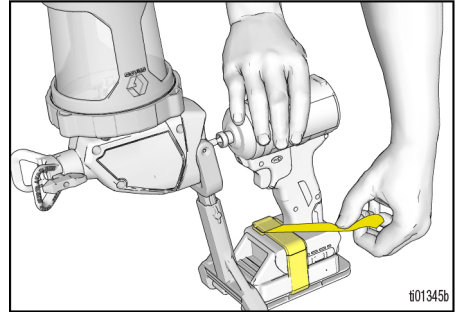

**NOTA:** La orientación de alimentación por gravedad es ideal para usar con la copa de detalle, que se vende por separado.

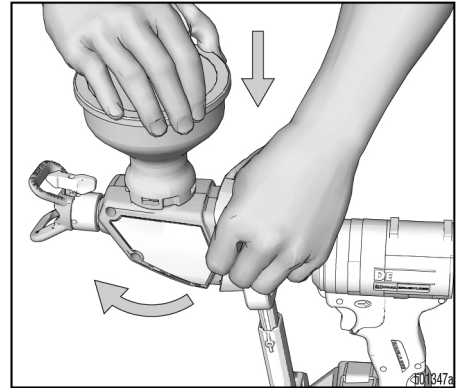

## Configuración

### Procedimiento de descompresión



Siga el Procedimiento de descompresión siempre que vea este símbolo.



Este pulverizador genera una presión interna de 138 MPa (13,8 bar, 2000 psi) durante el uso. Para evitar lesiones graves causados por inyección en la piel, siga este **Procedimiento de descompresión** siempre que deje de pulverizar y antes de limpiar, verificar, mantener o transportar el equipo.

1. Gire la perilla de cebado hacia abajo, a la posición de cebado (PRIME), para aliviar la presión.

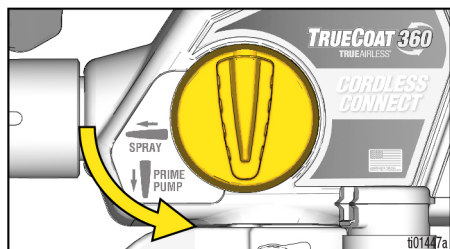

### Llenado de la copa



Utilice únicamente materiales de base agua para evitar lesiones graves por incendio y explosión.

1. Inserte un FlexLiner en el soporte de la copa.

**NOTA:** Compruebe que no haya daños en el borde superior de sellado del FlexLiner, como una arruga o un pliegue. Si está dañado, habrá una fuga de aire y se perderá el cebado.

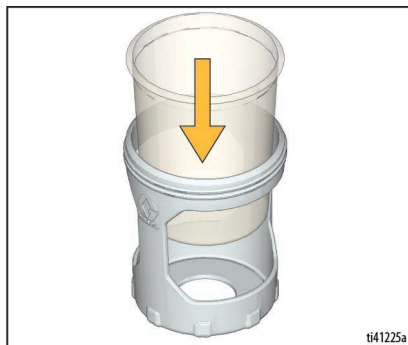

2. Apriete firmemente la tapa de la copa en el soporte de la copa para garantizar un cierre hermético.

**NOTA:** Para garantizar un cierre hermético, la junta del interior de la tapa de la copa viene lubricada de fábrica. Si se ha perdido la lubricación, aplique Seal Lube (incluido) a la junta.

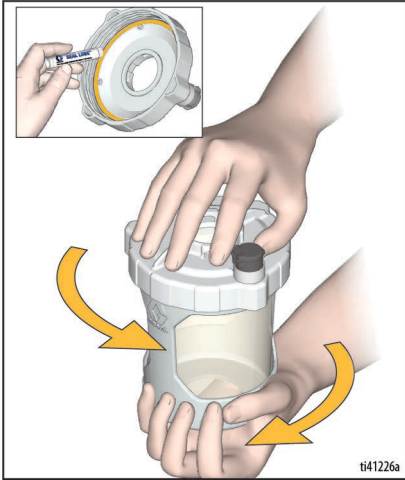

3. Ponga el embudo en la tapa de la copa y gírelo para bloquearlo. Encaje el colador en el embudo para colar la pintura a medida que llena la copa.

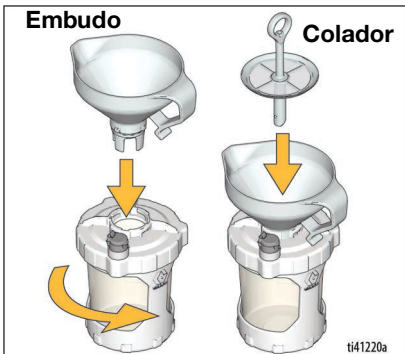

4. El tubo de aire del colador evitará que la pintura llene la copa en exceso. Llene la copa de la siguiente manera:

- a. Mirando el embudo (no la copa), vierta despacio la pintura en el embudo. Cuando deje de tragarse la pintura, la copa estará llena.

**NOTA:** Si deja de tragar pintura, pero ve que la copa no está llena, utilice una varilla para raspar los restos que han quedado en la parte superior del colador hasta que vuelva a tragar pintura.

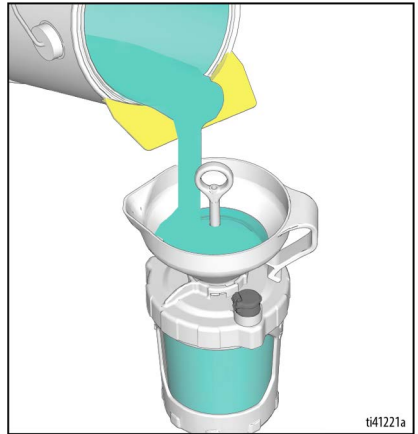

- b. Con el embudo y el colador aún unidos a la copa, vierta la pintura sobrante del embudo de nuevo en el bote de pintura.

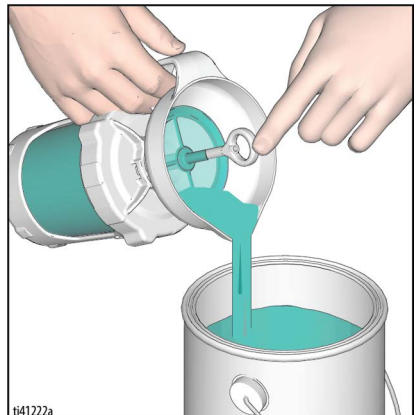



## Puesta en marcha

1. Ponga el de la copa en el pulverizador de la manera siguiente:
  - a. Verifique que el filtro de la bomba esté instalado y limpio.

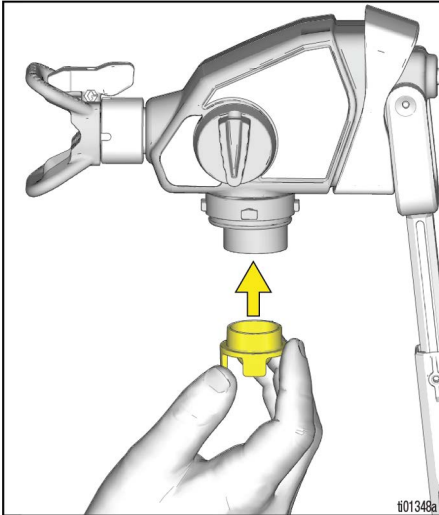

- b. Alinee VacuValve (en la tapa de la copa) con la perilla de cebado (en el pulverizador).
- c. Presione el conjunto de copa sobre el pulverizador y gírelo para bloquearlo.

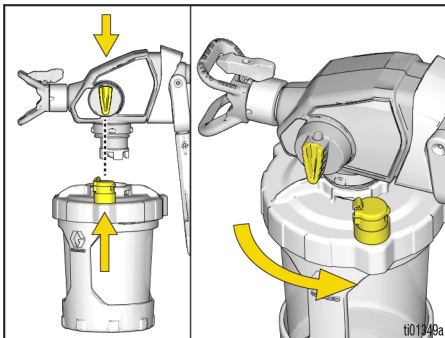

2. Ceebe la bomba de la siguiente manera:
  - a. Verifique que la perilla de cebado esté hacia abajo, en la posición de cebado (PRIME).

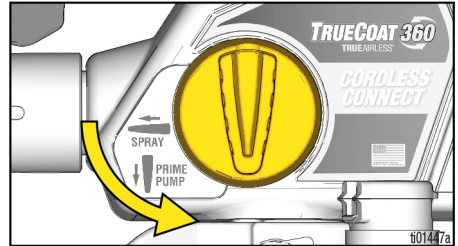

- b. Abra el tapón VacuValve y apriete suavemente el FlexLiner hasta que no aparezcan más burbujas de aire en el VacuValve.

**NOTA:** Incline el pulverizador de forma que el VacuValve esté en el punto más alto para que pueda evacuar completamente todo el aire de FlexLiner.

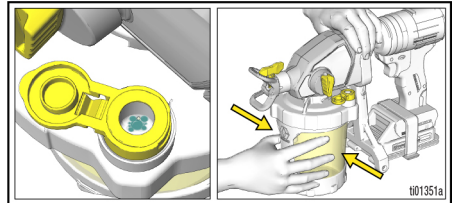

# Puesta en marcha

- c. Siga estrujando el FlexLiner mientras tira del gatillo durante 10 segundos.

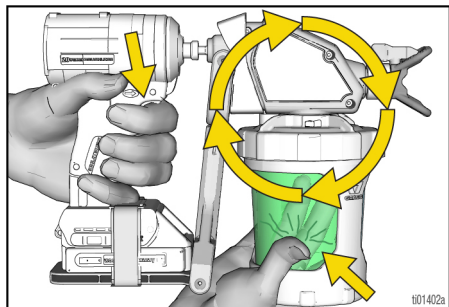

**NOTA:** Esto purgará todo el aire de la bomba y de la copa. No se pulverizará pintura, pero sí recirculará por la bomba antes de volver a la copa.

- d. Cuando ya no aparezcan más burbujas de aire en el VacuValve, suelte el gatillo y cierre el tapón VacuValve. Continúe estrujando el FlexLiner hasta que se cierre el VacuValve.

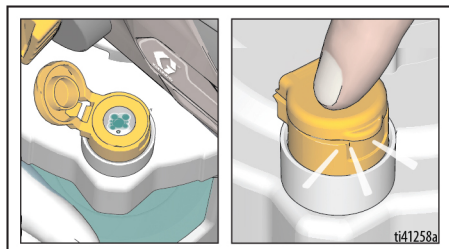

3. Gire la perilla de cebado hacia delante, a la posición de pulverización (SPRAY). Verifique que la boquilla esté hacia delante, en la posición PULVERIZAR.

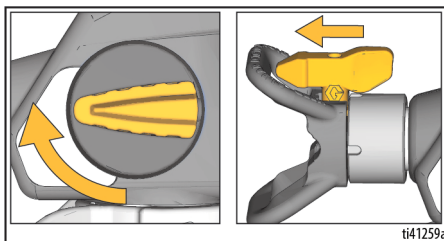

4. Apunte el pulverizador hacia un cubo de desechos y apriete el gatillo durante 5 segundos para pulverizar el fluido de almacenamiento.

## AVISO

Para evitar daños en la bomba, si el pulverizador no pulveriza al cabo de 5 segundos, PARE y repita la PUESTA EN MARCHA.

## ¡Ahora está listo para pulverizar!

**NOTA:** Obtendrá mejores resultados si, cuando casi haya agotado el material, para evacuarlo completamente del FlexLiner, estruja suavemente la parte inferior del FlexLiner para empujar los restos de material hasta la tapa de la copa.

**NOTA:** El taladro puede mancharse de pintura por el funcionamiento.

**NOTA:** El taladro puede calentarse con el uso prolongado.



## Pulverización

				
<p>Utilice únicamente materiales de base agua para evitar lesiones graves por incendio y explosión.</p>				

1. Apuntando la boquilla a un trozo de cartón, apriete el gatillo para probar el patrón de pulverización.
2. Si su taladro cuenta con distintas velocidades, pruebe con los ajustes disponibles hasta encontrar el patrón de pulverización que prefiera.
3. Ajuste la distancia del pulverizador respecto a la superficie y la velocidad de su mano para cubrir la superficie deseada.

**NOTA:** Para obtener los mejores resultados, cada vez que apriete el gatillo, hágalo al máximo.

## Orientación de la boquilla de pulverización

				
<p>Para evitar daños graves causados por inyección en la piel, no ponga la mano delante de la boquilla de pulverización ni del portaboquillas.</p>				

**NO**

**SÍ**

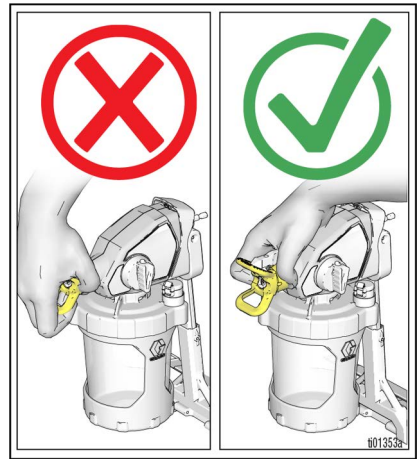

Ajuste el portaboquillas en el sentido deseado de pulverización, vertical u horizontal.

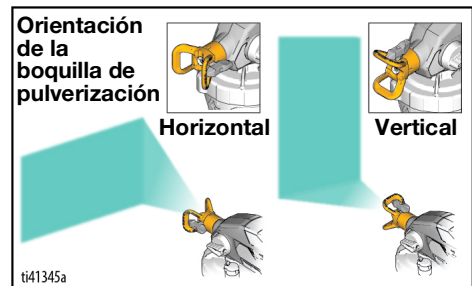

# Pulverización

## Calidad del patrón de pulverización

Un buen patrón de pulverización es aquel que se distribuye de manera uniforme, sin huecos ni corridas de pintura. Para obtener un buen patrón de pulverización, ajuste el control de velocidad del pulverizador (si está disponible), la velocidad de la mano y la distancia a la pared.

Si se mantienen las colas, puede que deba diluir el material. Si es necesario diluir el material, siga las recomendaciones del fabricante.

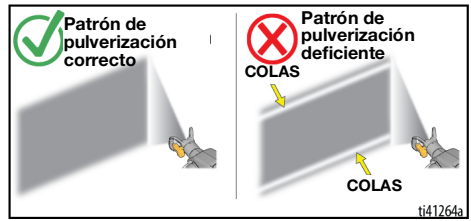

## Ángulo de pulverización

Use un trozo de cartón para practicar estas técnicas básicas de pulverización antes de comenzar a pulverizar la superficie.

- Sujete el pulverizador a una distancia de 25-30 cm (10-12 pulg.) de la superficie y apunte hacia ella en posición recta. Si se inclina el pulverizador para dirigir el ángulo de pulverización, se producirá un acabado no uniforme.

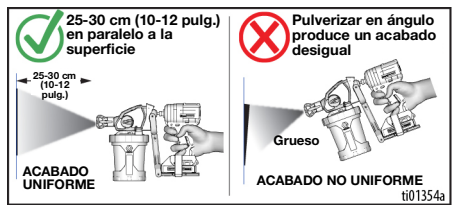

- Flexione la muñeca para que el pulverizador apunte siempre en forma recta. Si se mueve el pulverizador en abanico para dirigir la pulverización en forma angulada, se producirán acabados no uniformes.

**NOTA:** La velocidad con la que mueva el pulverizador afectará la aplicación de la pulverización. Si el material sale en pulsos, es que usted se está moviendo demasiado deprisa. Si el material chorrea, es que se está moviendo demasiado lento. Vea **Resolución de problemas**, página 26.

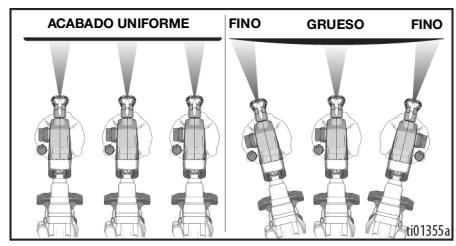

## Apuntar el pulverizador

Dirija el pulverizador hacia el borde inferior de la pasada anterior, solapando cada pasada al 50 %.

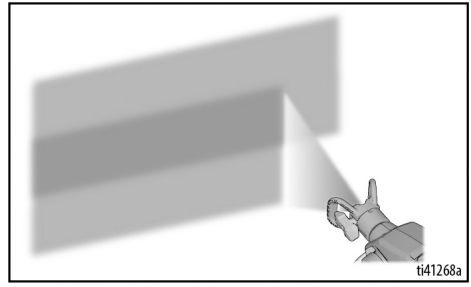

## Cuando apretar y soltar el gatillo

Apriete el gatillo después de iniciar la pasada. Suelte el gatillo antes de finalizar la pasada. La pistola debe estar en movimiento cuando se aprieta y suelta el gatillo.

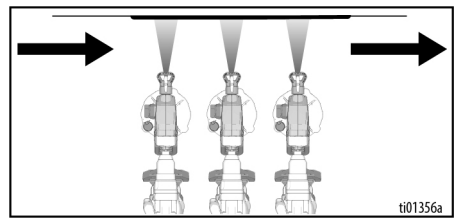

## Boquillas de pulverización reversibles

Este pulverizador dispone de cuatro boquillas para usar. Consulte el envase del material para obtener recomendaciones sobre el tamaño de las boquillas de pulverización.

Las boquillas *azules* son para pulverizar pintura.

- Las boquillas de pulverización *azules* están disponibles para “PINTURA ANCHA” y “PINTURA ESTRECHA”
- Las boquillas *azules* pueden usarse para pulverizar materiales que estén recomendados para un tamaño de boquilla máximo de 0,015”.

Las boquillas *verdes* son para pulverizar tinte.

- Las boquillas de pulverización *verdes* están disponibles para “TINTE ANCHO” y “TINTE ESTRECHO”
- Las boquillas *verdes* pueden usarse para pulverizar materiales que estén recomendados para un tamaño de boquilla máximo de 0,013”.

No todas las boquillas disponibles se incluyen con el pulverizador. Consulte a su vendedor minorista si necesita boquillas alternativas.

## Extracción de la boquilla de pulverización



Para evitar daños graves causados por inyección en la piel, no ponga la mano delante de la boquilla de pulverización cuando instale o desinstale la boquilla de pulverización o el portaboquillas.

1. Gire la perilla de cebado hacia abajo, a la posición de cebado (PRIME), para aliviar la presión del sistema.
2. Gire la boquilla de pulverización 90 grados.
3. Empuje la boquilla hacia fuera del portaboquillas.

### Ranura para pestaña de bloqueo

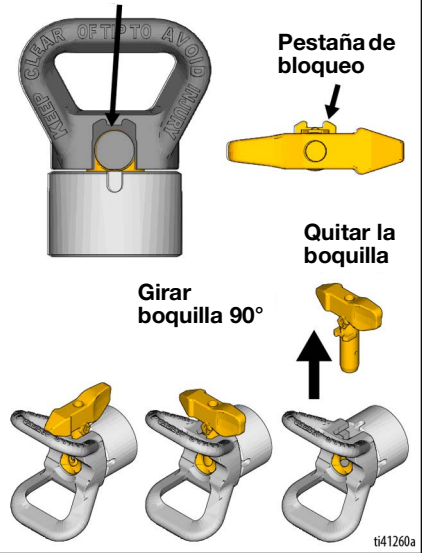

# Pulverización

## Instalación de la boquilla de pulverización

1. Alinee la pestaña de bloqueo de la boquilla de pulverización con la ranura de la pestaña de bloqueo del portaboquillas.
2. Empuje la boquilla de pulverización hasta el fondo del portaboquillas.
3. Gire la boquilla hacia la posición de PULVERIZACIÓN.

**NOTA:** Asegúrese de empujar del todo la pestaña de bloqueo de la boquilla en la ranura del portaboquillas. No debería poder sacar la boquilla del portaboquillas cuando se encuentre en las posiciones de pulverización o desobstrucción.

### AVISO

El portaboquillas está fijado de forma permanente al pulverizador. Su extracción provocará daños en el pulverizador.

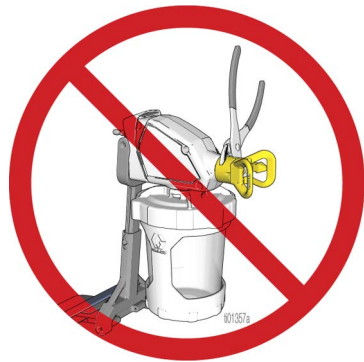

## Eliminación de obstrucciones en la boquilla



Para evitar daños graves causados por inyección en la piel, no ponga la mano delante de la boquilla de pulverización ni del portaboquillas.

En caso de partículas o residuos que obstruyan la boquilla, el pulverizador está diseñado con una boquilla reversible que elimina rápida y fácilmente las partículas sin necesidad de desmontar el pulverizador.

1. Gire la perilla de cebado hacia abajo, a la posición de cebado (PRIME), para aliviar la presión del sistema.
2. Dele la vuelta a la boquilla de pulverización para ponerla en la posición DESOBSTRUIR.

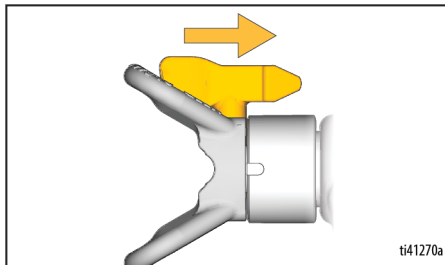

3. Apunte el pulverizador hacia un cubo de desechos y gire la perilla de cebado hacia delante, a la posición de pulverización (SPRAY). Apriete el gatillo durante 5 segundos para eliminar la obstrucción.

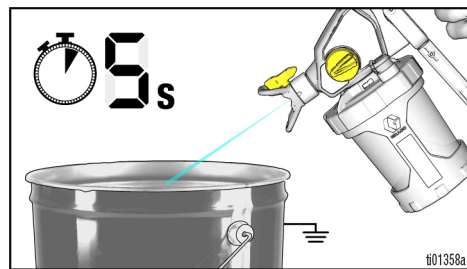

**NOTA:** Si la boquilla de pulverización sigue estando obstruida, quizás deba repetir los pasos 1-4 o sustituirla por una boquilla de repuesto.

4. Gire la perilla de cebado hacia abajo, a la posición de cebado (PRIME). Gire la boquilla de vuelta a la posición PULVERIZAR. Gire la perilla de cebado hacia delante, a la posición de pulverización (SPRAY), y reanude la pulverización.

## Rellenar la copa

1. Gire la perilla de cebado hacia abajo, a la posición de cebado (PRIME), para aliviar la presión del sistema.
2. Retire del pulverizador el conjunto de la copa. Retire el filtro de la bomba y limpie los residuos de la malla filtrante.

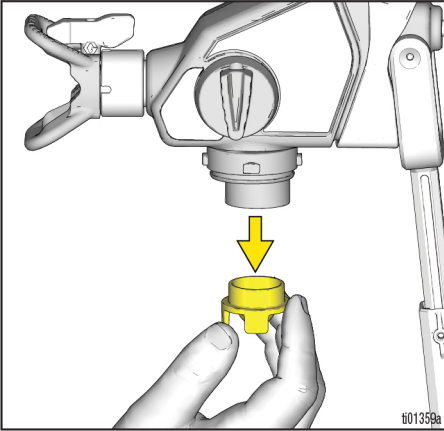

3. Vuelva a instalar el filtro de la bomba. Coloque el pulverizador sobre un trapo.

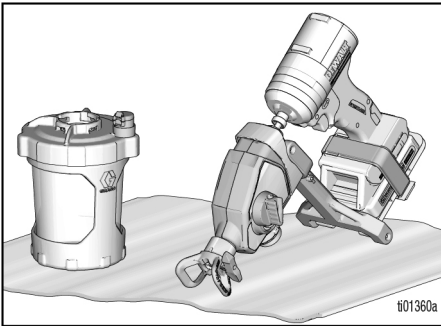

4. Rellene la copa siguiendo las indicaciones de **Llenado de la copa**, página 12, pasos 3 y 4. A continuación, siga las instrucciones de **Puesta en marcha**, página 15, para continuar.

## Pausa en la pulverización

La pintura se secará rápidamente y provocará obstrucciones en el pulverizador. Siga estos pasos siempre que haga pausas en la pulverización que vayan de los 5 minutos a las 2 horas.

1. Gire la perilla de cebado hacia abajo, a la posición de cebado (PRIME), para aliviar la presión del sistema.
2. Gire la boquilla de pulverización 90 grados para evitar que el orificio se seque.

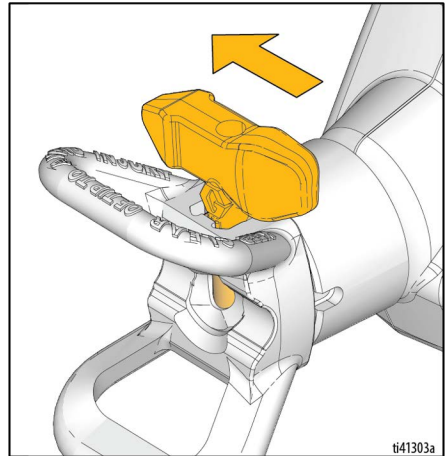

3. Asegúrese de que el pulverizador esté completamente sellado. Asegúrese de que el VacuValve esté cerrado y que la copa esté acoplada al pulverizador con todo el aire evacuado.

## Limpeza



Utilice únicamente materiales de base agua para evitar lesiones graves por incendio y explosión.

### AVISO

Para evitar daños al equipo, no exponga los componentes electrónicos del taladro a los fluidos de limpieza. Mantenga el pulverizador a **25 cm (10 pulg.)**, como mínimo, por encima del borde del recipiente cuando lo esté limpiando.

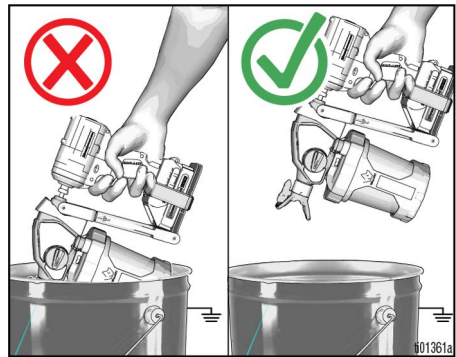

## Limpeza del pulverizador

¡La limpieza correcta del pulverizador y después de cada trabajo de pulverización es de la máxima importancia! Con un cuidado y mantenimiento correctos, el pulverizador de pintura durará más y funcionará sin problemas.

1. Gire la perilla de cebado hacia abajo, a la posición de cebado (PRIME), para aliviar la presión del sistema.
2. Retire el conjunto de la copa del pulverizador y retire el filtro de la bomba. Coloque el pulverizador sobre un trapo.

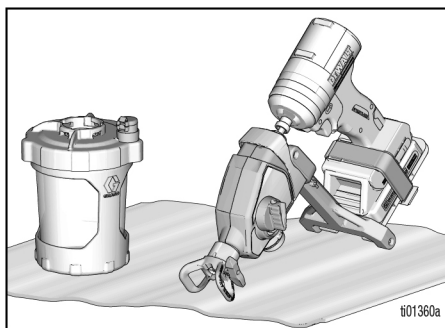

3. Retire la tapa de la copa y vierta la pintura sobrante de nuevo en la lata de pintura. Limpie todas las piezas con agua templada.

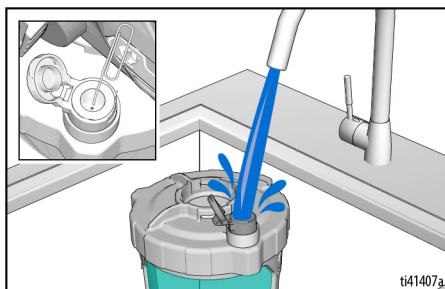

**NOTA:** Asegúrese de limpiar el depósito VacuValve por dentro. Si se obstruye el orificio de aire del VacuValve, límpielo con un clip.

4. Para hacer circular agua limpia, llene el conjunto de la copa limpio hasta la mitad con agua y vuelva a conectarlo al pulverizador.
  - a. Verifique que la perilla de cebado esté hacia abajo, en la posición de cebado (PRIME).
  - b. Ponga el pulverizador boca abajo y apriete el gatillo durante 15 segundos.

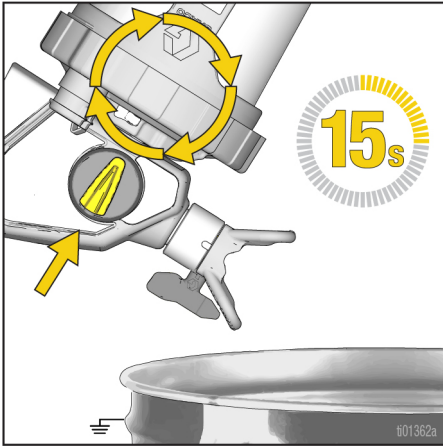

- c. Gire la boquilla a la posición de pulverización y dispare en un cubo de desechos durante 15 segundos.

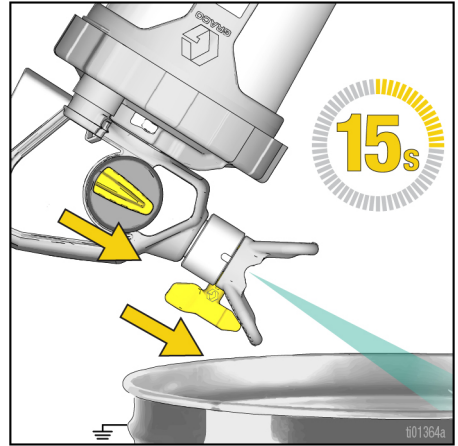

5. Para pulverizar agua limpia, rellene el conjunto de la copa hasta la mitad con agua limpia y vuelva a colocarlo en el pulverizador.
  - a. Gire la perilla de cebado hacia adelante, a la posición de pulverización (SPRAY), y la boquilla a la posición de desobstrucción.
  - b. Ponga el pulverizador boca abajo y dispare en un cubo de desechos durante 15 segundos.

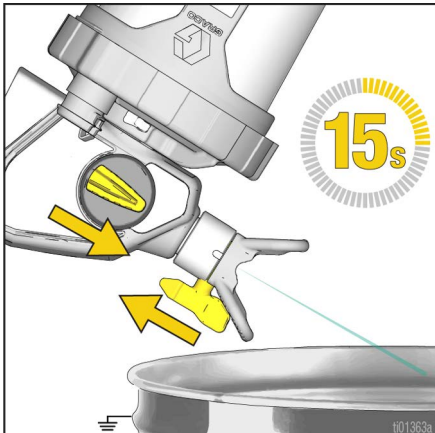

6. Repita los pasos de limpieza según haga falta hasta que el pulverizador quede limpio.
7. Gire la perilla de cebado hacia abajo, a la posición de cebado (PRIME).
8. Extraiga la boquilla del portaboquillas.
9. Limpie la boquilla de pulverización, el portaboquillas y el filtro de la bomba con agua templada y un cepillo de dientes viejo. Vuelva a poner la boquilla de pulverización y el filtro de la bomba.

## Almacenamiento

### AVISO

No almacenar el pulverizador con el producto Pump Armor™ puede producir problemas de funcionamiento la próxima vez que pulverice. Después de limpiar el pulverizador, llénelo siempre con Pump Armor. **El agua que queda en el pulverizador corroerá y dañará la bomba.**

El fluido Pump Armor protege el pulverizador mientras está almacenado. Ayuda a proteger el pulverizador para que no dé problemas de arranque en el siguiente uso.

- No guarde el pulverizador lleno de agua.
  - No permita que el agua se congele en el pulverizador.
  - No guarde un pulverizador que esté sometido a presión.
  - Almacene el pulverizador en interiores, en un sitio fresco y seco.
  - Nunca almacene el pulverizador con material en él ni en la copa.
1. Limpie el pulverizador y el conjunto de copa. Consulte **Limpieza**, página 22.
  2. Gire la perilla de cebado hacia abajo, a la posición de cebado (PRIME).

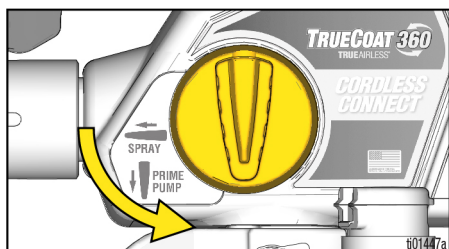

3. Retire el conjunto de la copa del pulverizador y saque el filtro de la bomba.
4. Gire la perilla de cebado hacia adelante a la posición de pulverización (SPRAY) y la boquilla a la posición de desobstrucción.

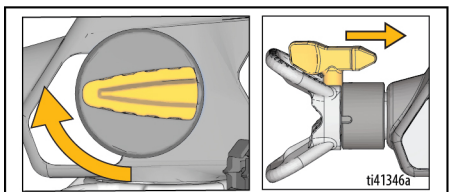

5. Con el pulverizador boca abajo, vierta aproximadamente 60 ml (2 oz) de Pump Armor por la abertura de la bomba.

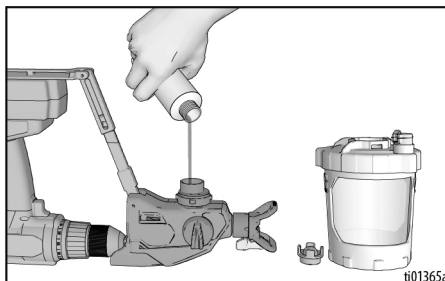

6. Coloque un filtro de bomba limpio en la bomba.
7. Mantenga el pulverizador boca abajo y ponga el conjunto de la copa en el pulverizador.
8. Con el pulverizador boca abajo sobre un cubo de desechos, apriete el gatillo hasta que salga fluido por primera vez de la boquilla y, entonces, suelte el gatillo de inmediato (aprox. un segundo).

**NOTA:** No pulverice todo el fluido. Ya tiene la bomba cargada con Pump Armor para su almacenamiento.

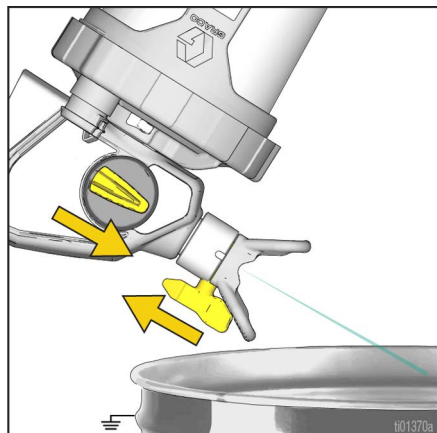

9. Gire la válvula de cebado hacia abajo, a la posición de cebado (PRIME), para aliviar la presión del sistema, y vuelva a poner la posición de pulverización (SPRAY) inmediatamente para guardarla.
10. Vuelva a poner el tapón a prueba de niños en la botella de Pump Armor y apriételo bien hasta el siguiente uso.



## Reciclaje y eliminación

### Final de la vida útil del producto

Al final de la vida útil del producto, desmóntelo y recíclelo de forma responsable.

- Gire la perilla de cebado hacia abajo, a la posición de cebado (PRIME), para aliviar la presión del sistema.
- Vacíe y elimine los fluidos según las normativas pertinentes. Consulte la Hoja de datos de seguridad (SDS) del fabricante del material.
- Desmonte los motores, baterías, circuitos impresos, pantallas LCD (de cristal líquido) y otros componentes electrónicos. Recicle según las normativas pertinentes.
- No deseche los componentes electrónicos en la basura doméstica o comercial.



- Lleve lo que reste de producto a un centro de reciclaje.

## Resolución de problemas



autorizado.



**QUESTIONS?**  
888-541-9788  
[graco.com/HomeownerSupport](http://graco.com/HomeownerSupport)



Verifique todos los elementos de esta Tabla de resolución de problemas antes de llevar el pulverizador a un centro de servicio

### Diagnóstico del pulverizador



Problema	Causa	Solución
El pulverizador hace ruido, pero no pulveriza material cuando se aprieta el gatillo	La boquilla de pulverización está obstruida	Consulte el apartado <b>Eliminación de obstrucciones en la boquilla</b> , página 20.
	El pulverizador no está cebado	Repita el procedimiento de <b>Puesta en marcha</b> para asegurarse de que se evacúa todo el aire del FlexLiner. Consulte <b>Puesta en marcha</b> , página 15.
		Verifique que la tapa de la copa esté bien apretada. Una tapa mal apretada dejará que entre aire en el FlexLiner y provocará una pérdida de cebado. Añada Seal Lube (incluido) a la junta de la tapa de la copa para garantizar un cierre hermético.
		Si el pulverizador pulveriza cuando está boca abajo pero no en posición vertical, es probable que todavía haya una fuga de aire en la copa. Pruebe a sustituir el FlexLiner y el VacuValve (con el pulverizador se incluye una cantidad extra de ambos).
		Asegúrese de que haya un solo FlexLiner en el soporte de la copa.
		Asegúrese de que no haya daños ni residuos en el borde superior de sellado del FlexLiner ni en la junta de la tapa de la copa.
		Asegúrese de que no quede nada de aire en el FlexLiner y que el tapón VacuValve esté bien cerrado.
		Asegúrese de que el conjunto de copa esté bien puesto en el pulverizador.
		Limpie el pulverizador. Consulte <b>Limpieza</b> , página 22.
El filtro de la bomba está obstruido	Extraiga de la bomba el filtro. Limpie ambos lados del filtro de la bomba. Mientras retira el filtro de la bomba, inspeccione y asegúrese de que no se hayan acumulado restos de pintura seca dentro de la entrada de la bomba.	
La perilla de cebado está en la posición de cebado (PRIME)	Gire la perilla de cebado hacia delante, a la posición de pulverización (SPRAY).	
La boquilla no está en la posición de pulverización (SPRAY)	Gire la boquilla hasta la posición de pulverización.	
No hay material en el FlexLiner, o queda muy poco	Rellene el FlexLiner. Consulte el apartado <b>Llenado de la copa</b> , página 12.	

# Resolución de problemas



Problema	Causa	Solución
El pulverizador pulveriza con resultados deficientes	La boquilla de pulverización está parcialmente obstruida	Consulte el apartado <b>Eliminación de obstrucciones en la boquilla</b> , página 20.
	La boquilla de pulverización no está en la posición correcta	Consulte la sección <b>Instalación de la boquilla de pulverización</b> , página 20.
	Boquilla de pulverización incorrecta para aplicar ese material	Ponga una boquilla de otro tamaño. Consulte el apartado <b>Boquillas de pulverización reversibles</b> , página 19.
	La potencia del taladro es demasiado baja	Los taladros percutores siempre deben ponerse en la posición de "taladrar". Si hace falta, cambie a atornillador de impacto para obtener mejores resultados de pulverización.
	La boquilla de pulverización está desgastada o dañada	Sustituya la boquilla de pulverización.
	El material que se está pulverizando está aireado o lleno de burbujas	Deje que el material se asiente o cambie a otro material.
	El material que se está pulverizando está demasiado frío	Caliente el material.
Fugas de pintura en el pulverizador	La bomba ha alcanzado el final de vida útil	Sustituya la bomba.
La pintura gotea en las roscas de la copa	La copa no se ha asentado correctamente	Verifique que la tapa de la copa esté bien apretada. Una tapa mal apretada dejará que entre aire en el FlexLiner y provocará una pérdida de cebado. Añada Seal Lube (incluido) a la junta de la tapa de la copa para garantizar un cierre hermético.
		Asegúrese de que haya un solo FlexLiner en el soporte de la copa.
		Asegúrese de que no haya daños ni residuos en el borde superior de sellado del FlexLiner ni en la junta de la tapa de la copa.
		Asegúrese de que la tapa de la copa esté bien enroscada en el soporte de la copa. No deben quedar roscas visibles cuando esté apretada.
		Evite doblar o presionar el soporte de la copa cuando evacúe el aire del FlexLiner.
		Evite tirar del FlexLiner cuando evacúe el aire del FlexLiner.
Sustituya el FlexLiner.		

# Resolución de problemas

## Diagnóstico del patrón de pulverización

Problema	Causa	Solución
El patrón de pulverización es intermitente: 	El operador se está moviendo demasiado rápido al pulverizar	Reduzca la velocidad del movimiento.
	La boquilla de pulverización está obstruida	Consulte el apartado <b>Eliminación de obstrucciones en la boquilla</b> , página 20.
	Cuesta atomizar el material	En modelos con control de velocidad, aumente la velocidad hasta lograr el patrón deseado. Consulte <b>Pulverización</b> , página 17.
	El pulverizador está demasiado lejos de la superficie de destino	Mantenga el pulverizador a la distancia correcta de la superficie. Consulte <b>Pulverización</b> , página 17.
	Boquilla de pulverización incorrecta para aplicar ese material	Ponga una boquilla de otro tamaño. Consulte el apartado <b>Boquillas de pulverización reversibles</b> , página 19.
El patrón de pulverización tiene colas:  <small>ti15526a</small>	Velocidad demasiado baja	Ponga el taladro a la máxima velocidad disponible o pruebe con un taladro de más velocidad.
	Boquilla de pulverización incorrecta para aplicar ese material	Ponga una boquilla de otro tamaño. Consulte el apartado <b>Boquillas de pulverización reversibles</b> , página 19.
	Puede que haya que diluir el material	El material diluido sigue las recomendaciones del fabricante de pintura.
	El material no es compatible con el pulverizador	Cambie y use un material diferente.
	La boquilla de pulverización está desgastada o dañada	Sustituya la boquilla de pulverización.

# Resolución de problemas

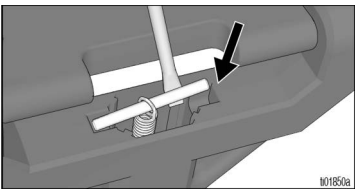
Problema	Causa	Solución
<p>El patrón de pulverización presenta gotas/está corrido:</p> 	El operador se está moviendo demasiado rápido al pulverizar	Mueva el pulverizador más rápido mientras pulveriza.
	El pulverizador está demasiado cerca de la superficie de destino	Aleje el pulverizador de la superficie. Consulte <b>Pulverización</b> , página 17.
	Mantenga apretado el gatillo mientras cambia la dirección de pulverización	Suelte el gatillo cuando cambie de dirección. Consulte <b>Pulverización</b> , página 17.
	El control de velocidad está muy alto	En modelos con control de velocidad, reduzca la velocidad hasta lograr el patrón deseado. Consulte <b>Pulverización</b> , página 17.
	La boquilla de pulverización está desgastada o dañada	Sustituya la boquilla de pulverización.
<p>El patrón de pulverización "escupe" al iniciar o finalizar:</p>  <p>ti15525a</p>	Se ha acumulado un exceso de material en la boquilla de pulverización y en el portaboquillas, o la boquilla está parcialmente obstruida	Limpie la boquilla y el portaboquillas. Limpie la boquilla de pulverización. Consulte el apartado <b>Eliminación de obstrucciones en la boquilla</b> , página 20.
	La boquilla de pulverización no está bien insertada en el portaboquillas	Consulte la sección <b>Instalación de la boquilla de pulverización</b> , página 20.
	La boquilla de pulverización está desgastada o dañada	Sustituya la boquilla de pulverización.
	La bomba ha alcanzado el final de vida útil	Sustituya la bomba.
 <p>101850a</p>	El muelle de extensión se ha salido de su sitio.	Vuelva a poner el pasador en su sitio con la mano o usando una herramienta.

# Piezas de repuesto

## Piezas de repuesto

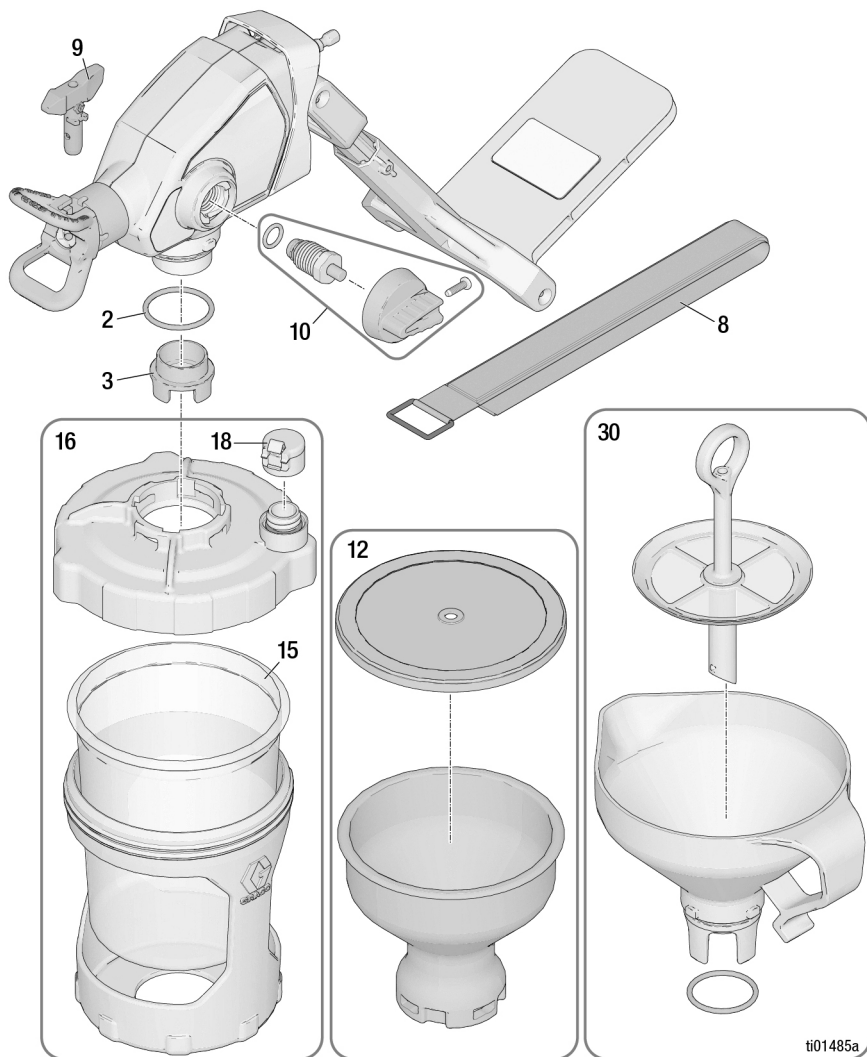

## Lista de piezas

Ref.	N.º pieza del pulverizador	Pedir N.º pieza	Descripción
2	Todos	16Y425	Junta tórica
3	Todos	18A886	Filtro, bomba, pintura
		18F209	Filtro, bomba, tinte
8	Todos	2001524	Correa del taladro
9	Todos	18F520	Kit de boquillas, pintura, <i>incluye filtro</i> (modelos CAN, pídase CANP20)
		18F519	Kit de boquillas, tinte, <i>incluye filtro</i> (modelos CAN, pídase CANS19)
10	Todos	2004275	KIT, válvula de cebado
12	Todos	2004277	Kit, copa de detalle (se vende por separado)
15	Todos	17A226	Kit, 1 litro (32 oz), FlexLiner (paquete de 3)
16	Todos	17R821	KIT, conjunto de la copa
18	Todos	17P712	Tapón VacuValve (paquete de 3)
30	Todos	18B057	Kit, embudo, colador
31	Todos	25T467	Lubricante, Seal Lube (no se muestra)
-- ▲	Todos	179960	Etiqueta, tarjeta de alerta médica (no se muestra)
---	Todos	234104	Pump Armor, 1 litro (32 oz) (no se muestra) (se vende por separado)
---	Todos	17F518	Kit, copa de 1,24 l (42 oz) (no se muestra) (se vende por separado)
---	Todos	17F005	Kit, 1,24 l (42 oz), FlexLiner (paquete de 3) (no se muestra) (se vende por separado)
-- ▲	26D360 CAN360	2001656	Etiqueta, advertencia y número de modelo
-- ▲	26D361	2003363	
▲ Existen a su disposición etiquetas, placas y tarjetas de seguridad de repuesto sin coste alguno.			

# Especificaciones técnicas

## Especificaciones técnicas

TrueCoat 360 Cordless Connect		
	EE. UU.	Métrico
Presión de trabajo máx.	2000 psi	13,8 MPa, 138 bar
Peso	2,5 lb	1,13 kg
Dimensiones:		
Longitud	12,50 pulg.	31,75 cm
Anchura	5,25 pulg.	13,34 cm
Altura	9,75 pulg.	24,77 cm
Rango de temperaturas de almacenamiento ♦❖	De 32° a 113 °F	De 0° a 45 °C
Rango de temperaturas de funcionamiento ✓	De 40° a 90 °F	De 4° a 32 °C
Rango de humedad de almacenamiento	De 0 a 95 % de humedad relativa, sin condensación	
Taladro percutor o atornillador de impacto	Taladro percutor o atornillador de impacto sin cable de 18 V a 24 V	
Ciclo de trabajo	2/2 minutos	
Orificio máximo de boquilla	0,015 pulg.	0,38 mm
Materiales en contacto con el fluido de todos los modelos:	acero inoxidable, latón, polietileno, carburo, nailon, polipropileno, fluoroelastómero, acetal, aluminio	

♦ La bomba sufrirá daños si el fluido se congela en ella.

❖ Pueden producirse daños en las piezas de plástico si se producen impactos en condiciones de baja temperatura.

✓ Los cambios en la viscosidad de la pintura con temperaturas muy altas o muy bajas pueden afectar el rendimiento del pulverizador.

## Proposición 65 de California

### RESIDENTES DE CALIFORNIA

 **ADVERTENCIA:** Cáncer y daño reproductivo - [www.P65Warnings.ca.gov](http://www.P65Warnings.ca.gov).





## Garantía estándar de Graco

Graco garantiza que todo equipo mencionado en este documento fabricado por Graco y que lleve su nombre está exento de defectos de material y de mano de obra en la fecha de venta por parte de un distribuidor autorizado de Graco al cliente original. Con la excepción de cualquier garantía especial, extendida o limitada publicada por Graco, y durante un período de doce meses desde la fecha de venta, Graco reparará o reemplazará cualquier pieza del equipo que Graco determine que es defectuosa. Esta garantía es válida solamente si el equipo se instala, se utiliza y se mantiene de acuerdo con las recomendaciones escritas de Graco.

Esta garantía no cubre, y Graco no será responsable por desgaste o rotura generales, o cualquier fallo de funcionamiento, daño o desgaste causado por una instalación defectuosa, una aplicación incorrecta, abrasión, corrosión, mantenimiento incorrecto o inadecuado, negligencia, accidente, manipulación o sustitución con piezas que no sean de Graco. Graco tampoco asumirá ninguna responsabilidad por mal funcionamiento, daños o desgaste causados por la incompatibilidad del equipo con estructuras, accesorios, equipos o materiales que no hayan sido suministrados por Graco, o por el diseño, fabricación, instalación, funcionamiento o mantenimiento incorrectos de estructuras, accesorios, equipos o materiales que no hayan sido suministrados por Graco.

Esta garantía está supeditada a la devolución, previo pago del equipo que se considera defectuoso, a un distribuidor de Graco para la verificación de dicho defecto. Si se verifica que existe el defecto por el que se reclama, Graco reparará o reemplazará de forma gratuita todas las piezas defectuosas. El equipo se devolverá al comprador original previo pago del transporte. Si la inspección del equipo no revela ningún defecto de material o de mano de obra, se realizarán las reparaciones a un precio razonable; dichos cargos pueden incluir el coste de piezas, de mano de obra y de transporte.

**ESTA GARANTÍA ES EXCLUSIVA, Y SUSTITUYE CUALQUIER OTRA GARANTÍA EXPRESA O IMPLÍCITA INCLUYENDO, A TÍTULO ENUNCIATIVO, PERO NO LIMITATIVO, LA GARANTÍA DE COMERCIALIZACIÓN O LA GARANTÍA DE APTITUD PARA UN PROPÓSITO PARTICULAR.**

La única obligación de Graco y el único recurso del comprador en relación con el incumplimiento de la garantía serán los estipulados en las condiciones anteriores. El comprador acepta que no habrá ningún otro recurso disponible (incluidos, entre otros, daños imprevistos o emergentes por pérdida de beneficios, pérdida de ventas, lesiones a las personas o daños a bienes, o cualquier otra pérdida imprevista o emergente). Cualquier reclamación por incumplimiento de la garantía debe presentarse en los dos (2) años posteriores a la fecha de compra.

**GRACO NO GARANTIZA Y RECHAZA TODA SUPUESTA GARANTÍA DE COMERCIALIZACIÓN Y APTITUD PARA UN PROPÓSITO EN PARTICULAR, EN LO QUE SE REFIERE A ACCESORIOS, EQUIPO, MATERIALES O COMPONENTES VENDIDOS PERO NO FABRICADOS POR GRACO.**

Estos elementos vendidos pero no fabricados por Graco (como motores eléctricos, interruptores, mangueras, etc.) están sujetos a la garantía, si la hubiera, de su fabricante. Graco ofrecerá al cliente asistencia razonable para realizar reclamaciones derivadas del incumplimiento de dichas garantías.

Graco no será responsable, bajo ninguna circunstancia, por los daños indirectos, imprevistos, especiales o emergentes resultantes del suministro por parte de Graco del equipo mencionado más adelante, o del equipamiento, rendimiento o uso de ningún producto u otros bienes vendidos, ya sea por incumplimiento del contrato o por incumplimiento de la garantía, negligencia de Graco o cualquier otro motivo.

## Información sobre Graco

Para consultar la última información acerca de productos Graco, visite [www.graco.com](http://www.graco.com).  
Para obtener información sobre patentes, visite [www.graco.com/patents](http://www.graco.com/patents).

**PARA HACER UN PEDIDO**, póngase en contacto con el distribuidor de Graco o llame al 1-800-690-2894 y le indicaremos dónde está su distribuidor más cercano.

*Todos los datos presentados por escrito y visualmente contenidos en este documento reflejan la información más reciente sobre el producto disponible en el momento de la publicación.  
Graco se reserva el derecho de efectuar cambios en cualquier momento sin aviso.*

Traducción de las instrucciones originales. This manual contains Spanish. MM 3A9402

**Oficinas centrales de Graco:** Minneapolis  
**Oficinas internacionales:** Bélgica, China, Japón, Corea

**GRACO INC. AND SUBSIDIARIES • P.O. BOX 1441 • MINNEAPOLIS MN 55440-1441 • USA**

**Copyright 2024, Graco Inc. Todas las instalaciones de fabricación de Graco están registradas conforme a la norma ISO 9001.**

[www.graco.com](http://www.graco.com)

Revisión B, febrero 2024