

T-Max™ 506/657/6912

3A6773H

Пръскачка на текстурен материал

BG

За преносимо пръскане на материал на водна основа. Може да се използва за нанасяне на материали на основата на разтворители само, когато са монтирани уплътнения, съвместими с разтворителя и когато се използват съвместими подаващи маркучи. Само за професионална употреба.

Не е одобрено за употреба на места с взривоопасна атмосфера в Европа.

T-Max 506: 5 MPa (50 бара, 725 psi) Максимално работно налягане

T-Max 657: 6,5 MPa (65 бара, 940 psi) Максимално работно налягане

T-Max 6912: 6,9 MPa (69 бара, 1000 psi) Максимално работно налягане

Вижте страница 4-6 за допълнителна информация относно модела.



Важни инструкции за безопасност

Прочетете всички предупреждения и инструкции в това ръководство и в допълнителните ръководства, преди използване на оборудването. Запознайте се с елементите за управление и с правилното използване на оборудването. Запазете тези инструкции.

Допълнителни ръководства

Пистолет за пръскане със спусък STX	3A6746	Комплект притискателни валци за торби	312790, 3A4995
Комплект с дистанционен превключвател T-Max	3A6784	Апликатор T-Max	312879
Допълнителен комплект за вентила за напълване	3A6785	Безнапорен апликатор	313537
Vibra-Flo T-Max	3A6909	Апликатор за последователно полагане	309495
Комплект въздушен колектор	3A6839		



t35550a







Съдържание

Модели	4
Предупреждения	7
Идентификация на компонентите 506	11
Идентификация на компонентите 657	12
Идентификация на компонентите 6912	13
Идентификация на компонентите	14
Настройки за управление на помпата	15
T-Max 506/657	15
T-Max 6912	15
Експлоатация	15
Подготовка	16
Заземяване	16
Материали на основата на разтворител	16
ДВУПОЗИЦИОНЕН ПРЕВКЛЮЧВАТЕЛ	16
Удължителни кабели	17
Смесване на материали	17
Инструкции за смесване при смазване на маркуча	18
Процедура за освобождаване на налягането	19
Настройка	21
Безвъздушно пускане в действие	24
Монтиране на накрайника за пръскане	26
Почистване на задръстването в накрайника за пръскане	27
Пневматично пускане в действие	28
Пневматично пускане в действие с пистолет STX	30
Експлоатация	32
Почистване	33
Откриване и отстраняване на неизправности	39
Ремонт	43
Диагностика на таблото за управление	43
Демонтаж на табло за управление 506/657	45
Монтаж на таблото за управление 506, 657	47
Демонтаж на таблото за управление 6912	49
Монтаж на таблото за управление 6912	51
Демонтаж на помпата	54
Монтаж на помпата	56
Ремонт на помпата 506/657	58
Ремонт на помпата 6912	60
Напречен разрез / Идентификация на помпената сфера 6912	63
Демонтаж на двигателя	64
Монтаж на двигателя	65
Рециклиране и депониране в края на експлоатационния живот	66

Части - Рамка за бункера	68
Списък с части - Рамка	69
Части - Захранващ модул 506/657	70
Списък с части - Захранващ модул 506/657	71
Части - Захранващ модул 6912	72
Списък с части - Захранващ модул 6912	73
Части - Помпа 289555 (506)	74
Списък с части - Помпа	74
Части - Помпа 289556 (657)	75
Списък с части - Помпа	75
Части - Помпа 25E668 (6912)	76
Списък с части - Помпа 25E668 (6912)	77
Части - Кутия за управление 506/657	78
Списък с части - Кутия за управление 506/657	79
Части - Кутия за управление 6912	80
Списък с части - Кутия за управление	80
Маркучи T-Max	81
Кабелни схеми	82
506/657	82
6912 - САЩ	83
6912 - UK	84
Технически спецификации	86
КАЛИФОРНИЙСКО СТАНОВИЩЕ 65	88
Стандартна гаранция на Graco	89
Информация за Graco	91

Модели

T-MAX 506						
Модел	Маркучи	Апликатор	Бункер 17 галона	Захранващ кабел	~V	
17Z169	Апарат без принадлежности			ЕИО 7/7	230VAC	
17X980	3 m, спомагателен 5 m	Апликатор T-Max	✓			
17Z170	Апарат без принадлежности			Великобритания	110VAC	
17X982	3 m, спомагателен 5 m	Апликатор T-Max	✓			
17Z291	Апарат без принадлежности			Многожилен	230VAC	 
17X981	3 m, спомагателен 5 m	Апликатор T-Max	✓			

T-MAX 657						
Модел	Маркучи	Апликатор	Бункер 17 галона	Захранващ кабел	~V	
17Z171	Апарат без принадлежности			ЕИО 7/7	230VAC	
17X983	3 m, спомагателен 5 m	Апликатор T-Max	✓			
17Z172	Апарат без принадлежности			Великобритания	110VAC	
17X985	3 m, спомагателен 5 m	Апликатор T-Max	✓			
17Z292	Апарат без принадлежности			Многожилен	230VAC	 
17X984	3 m, спомагателен 5 m	Апликатор T-Max	✓			

T-MAX 6912

Модел	Маркучи	Апликатор	Бункер 25 галона	Въздушен колектор	Захранващ кабел	~V		
17Z173	Апарат без принадлежности							
17Z626	3 m, спомагателен 5 m 10 m		✓		ЕИО 7/7	230VAC		
17X986	3 m, спомагателен 5 m 10 m	Апликатор T-Max	✓					
17Z532	3 m, спомагателен 5 m 10 m	Апликатор за последователно полагане	✓					
17X990	3 m, спомагателен 5 m 10 m	Безнапорен апликатор	✓	✓				
17X993	3 m, спомагателен 5 m 10 m	STX Пистолет за пръскане	✓	✓				
17Z285	3 m, спомагателен 5 m 10 m	Апликатор T-Max Безнапорен апликатор	✓	✓				
17Z288	3 m, спомагателен 5 m 10 m	Апликатор T-Max STX Пистолет за пръскане	✓	✓				
17Z529	3 m, спомагателен 5 m 10 m	Апликатор T-Max Прът Апликатор	✓	✓				
17Z174	Апарат без принадлежности							
17Z629	3 m, спомагателен 5 m 10 m		✓				Великобри- тания	110VAC
17X988	3 m, спомагателен 5 m 10 m	Апликатор T-Max	✓					
17Z534	3 m, спомагателен 5 m 10 m	Апликатор за последователно полагане	✓					
17X992	3 m, спомагателен 5 m 10 m	Безнапорен апликатор	✓	✓				
17Z282	3 m, спомагателен 5 m 10 m	STX Пистолет за пръскане	✓	✓				
17Z287	3 m, спомагателен 5 m 10 m	Апликатор T-Max Безнапорен апликатор	✓	✓				
17Z290	3 m, спомагателен 5 m 10 m	Апликатор T-Max STX Пистолет за пръскане	✓	✓				
17Z531	3 m, спомагателен 5 m 10 m	Апликатор T-Max Прът Апликатор	✓	✓				



T-MAX 6912 продължение

Модел	Маркучи	Апликатор	Бункер 25 галона	Въздушен колектор	Захранващ кабел	~V	
17Z293	Апарат без принадлежности				Многожи- лен	230VAC	
17Z628	3 m, спомагателен 5 m 10 m		✓				
17X987	3 m, спомагателен 5 m 10 m	Апликатор T-Max	✓				
17Z533	3 m, спомагателен 5 m 10 m	Апликатор за последовател но полагагане	✓				
17X991	3 m, спомагателен 5 m 10 m	Безнапорен апликатор	✓	✓			
17X994	3 m, спомагателен 5 m 10 m	Пистолет за пръскане STX	✓	✓			
17Z286	3 m, спомагателен 5 m 10 m	Апликатор T-Max Безнапорен апликатор	✓	✓			
17Z289	3 m, спомагателен 5 m 10 m	Апликатор T-Max Пистолет за пръскане STX	✓	✓			
17Z530	3 m, спомагателен 5 m 10 m	Апликатор T-Max Апликатор с дръжка	✓	✓			
17Z175	Апарат без принадлежности						
17Z630			✓	✓			
17X989	50 m 9 m, спомагателен	Апликатор T-Max	✓	✓			
17Z283	50 m 9 m, спомагателен	Пистолет за пръскане STX	✓	✓			
17Z284	100 m 9 m, спомагателен	Пистолет за пръскане STX	✓	✓			
17Z703	100 m 9 m, спомагателен	Пистолет за пръскане STX	✓	✓			

Предупреждения

Следните предупреждения се отнасят за монтажа, използването, заземяването, поддръжката и ремонта на това оборудване. Удивителният знак обозначава общо предупреждение, а символите за опасност се отнасят за специфичните за дадена процедура рискове. Когато тези символи се появяват в това ръководство, вижте отново тези Предупреждения. Ако е приложимо, в настоящото ръководство могат да се срещнат специфични за даден продукт символи и предупреждения за опасност, които не са разгледани в този раздел.

⚠ ПРЕДУПРЕЖДЕНИЕ



ЗАЗЕМЯВАНЕ

Този продукт трябва да бъде заземен. В случай на късо съединение заземяването намалява риска от електрически удар, като предоставя изходен проводник за електрическия ток. Този продукт е оборудван със заземяващ проводник с подходящ за заземяване щепсел. Щепселът трябва да бъде поставен в контакт, който е правилно монтиран в съответствие с местните правилници и наредби.

- Неправилен монтаж на заземяващия щепсел е в състояние да предизвика опасност от поражение от електрически ток.
- Когато се налага ремонт или смяна на кабел или щепсел, не свързвайте заземяващия проводник към който и да е от плоските щифтове.
- Проводникът, чиято външна изолация е зелена, със или без жълти ивици, е заземяващият проводник.
- Когато не разбирате напълно инструкциите за заземяване или се съмнявате дали изделието е правилно заземено, проверявайте го с квалифициран електротехник или сервизен работник.
- Не променяйте доставения щепсел; ако той не пасва на електрическия контакт, осигурете монтиране на подходящ контакт от квалифициран електротехник.
- Това устройство е предназначено за употреба в електрическа мрежа с номинално напрежение 110V или 230 V и има заземяващ щепсел, подобен на показания на фигурата по-долу.

110V UK

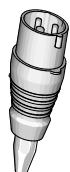

120V



230V

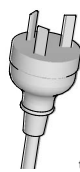
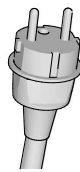

ti24583a

- Включвайте продукта единствено към щепселна розетка със същата конфигурация като щепсела му.
- Не използвайте адаптер за това изделие.

Удължителни кабели:

- Използвайте единствено 3-жилен удължителен кабел със заземяващ щепсел и заземен контакт, съвместим с щепсела на продукта.
- Уверете се, че удължителният кабел не е повреден. Ако е необходим удължителен кабел, използвайте 2,5 mm², с минимум (12 AWG), за провеждане на тока, който продуктът консумира.
- Кабел с недостатъчно сечение води до пад на напрежението в захранващата линия, до загуба на енергия и до прегряването му.

ПРЕДУПРЕЖДЕНИЕ



ОПАСНОСТ ОТ ПОЖАР И ВЗРИВ

Леснозапалими изпарения, като изпарения от разтворители и материали в работната зона, могат да се възпламенят или взривят. За да предотвратите пожар и взрив:



- Не пръскайте възпламеними или запалими материали в близост до открит пламък или източници на запалване като цигари, двигатели или електрически съоръжения.



- Протичането на материал или разтворител през оборудването може да породи статично електричество. Статичното електричество създава опасност от пожар или взрив при наличие на изпарения от материали или разтворители. Всички части на системата за пръскане, включително помпата, маркучът, пистолетът за пръскане и устройствата във или в близост до участъка на пръскане, трябва да са правилно заземени за защита от статичен разряд и искри. Използвайте проводящи или заземени маркучи Грасо, устойчиви на високо налягане, за пръскане на материали без въздух.



- Проверете дали всички контейнери и събиращи системи са заземени, за да предотвратите разряд на статично електричество. Не използвайте правоъгълни ведра, освен ако са антистатични и проводящи.
- Свържете към заземен контакт и използвайте заземени удължителни кабели. Не използвайте адаптер 3-към-2 щифта.
- Не използвайте материал или разтворител, съдържащи халогенирани въглероди.
- Не пръскайте запалими или горливи

- Поддържайте участъка на пръскане добре проветрен. Поддържайте достатъчно подаване на чист въздух през участъка.

- Устройството за пръскане изпуска искри. Разположете помпения агрегат в помещение с добро проветряване, най-малко на 6,1 m (20 фута) от площадката за пръскане, когато пръскате, промивате, почиствате или го обслужвате. Не пръскайте върху помпения агрегат.

- Не пушете в зоната на пръскане и не пръскайте на места, където има искри или пламък.

- В зоната, в която се пръска, не включвайте ключове за осветление, двигатели или подобни предмети, които могат да произведат искри.

- Поддържайте помещението чисто и без контейнери за материали и разтворители, парцали или други запалими материали.

- Запознайте се със съдържанието на материалите и разтворителите, с които ще пръскате. Прочетете всички информационни листове за безопасност (SDS) и етикети на контейнерите, съпътстващи материалите и разтворителите. Спазвайте инструкциите за безопасност на производителя на материали и разтворители.

- Дръжте на разположение работещ пожарогасител в работната зона.



ОПАСНОСТ ОТ ТОКОВ УДАР

Оборудването трябва да бъде заземено. Неправилното заземяване, настройване или използване на системата може да причини електрически удар.



- Изключвайте и прекъсвайте захранването, преди да предприемате работи за обслужване на оборудването.

- Свързвайте само към заземени електрически контакти.

- Използвайте само 3-проводни удължителни кабели.

- Проверявайте дали защителните пластини не са изместени върху захранващия и удължителния кабел.

- Не излагайте на дъжд. Съхранявайте в закрито пространство.

- Изчакайте пет минути след изключване на захранващия кабел, преди обслужване.

ПРЕДУПРЕЖДЕНИЕ



ОПАСНОСТ ОТ ВПРЪСКВАНЕ В КОЖАТА

Струята под високо налягане може да инжектира токсини в тялото и да причини сериозно нараняване, което може да доведе до ампутация. В случай на впръскване **трябва да получите незабавно хирургическа помощ.**

- Не насочвайте пистолета и не пръскайте срещу хора или животни.
- Пазете ръцете и тялото си далеч от изпускателния отвор. Не се опитвайте например да спирате течове с която и да е част от тялото си.
- Винаги използвайте предпазителя на крайника за пръскане. Не пръскайте, без предпазителя на крайника за пръскане да е на мястото си.
- Използвайте само крайници за пръскане Graco.
- Внимавайте, когато почиствате и сменяте крайниците за пръскане. В случай че крайникът за пръскане се запуши по време на пръскане, следвайте **Процедурата за освобождаване на налягането**, за да изключите инструмента и освободите налягането преди да демонтирате крайника за пръскане за почистване.
- Оборудването поддържа налягането след изключване на захранването. Не оставяйте оборудването включено или под налягане, когато е без наблюдение. Спазвайте **Процедурата за освобождаване на налягането** когато оборудването е без наблюдение или не се използва, както и преди обслужване, почистване или демонтиране на части.
- Проверете частите за признаци на повреда. Сменяйте всички повредени маркуци или части.
- Системата е в състояние да създава налягане 69 бара, 6,9 MPa (1000 psi). Използвайте части за замяна или аксесоари на Graco с номинални показатели за минимум 69 бара, 6,9 MPa (1000 psi).
- Проверете дали всички съединения са обезопасени, преди да работите с устройството.
- Научете как да спирате бързо устройството и да освобождавате налягането. Запознайте се добре с органите за управление.



ОПАСНОСТ ПРИ АЛУМИНИЕВИ ЧАСТИ ПОД ВИСОКО НАЛЯГАНЕ

Използването в оборудване под налягане на течности, несъвместими с алуминий, може да предизвика сериозна химическа реакция и разкъсване на оборудването. Неспазването на това предупреждение може да доведе до смърт, сериозно нараняване или повреда на имущество.

- Не използвайте 1,1,1-трихлоретан, метиленхлорид, други халогенирани въглеводородни разтворители или течности, които съдържат такива разтворители.
- Не използвайте белина.
- Много други течности могат да съдържат химикали, които могат да реагират с алуминия. Свържете се със своя доставчик на материали за информация относно съвместимостта.

ПРЕДУПРЕЖДЕНИЕ



ОПАСНОСТ ОТ НЕПРАВИЛНА ЕКСПЛОАТАЦИЯ НА ОБОРУДВАНЕТО

Неправилната експлоатация може да причини смърт или сериозно нараняване.

- Не работете с устройството, когато сте уморени или сте под влияние на медикаменти или алкохол.
- Не надвишавайте максималното работно налягане или номиналната температура на компонента от системата с най-ниски параметри. Вижте **Технически спецификации** във всички ръководства за оборудването.
- Използвайте течности и разтворители, съвместими с мокрещите се части на оборудването. Вижте **Технически спецификации** във всички ръководства за оборудването. Прочетете предупрежденията на производителя на течността или разтворителя. За повече информация относно използвания материал, поискайте информационния лист за безопасност на материала (SDS) от дистрибутора или търговеца.
- Не напускайте работната зона, когато оборудването е включено или е под налягане.
- Изключете цялото оборудване и извършете **процедурата за освобождаване на налягането**, когато оборудването не се използва.
- Ежедневно проверявайте оборудването. Незабавно поправяйте или сменяйте износените или повредени части само с оригинални резервни части на производителя.
- Не променяйте и не модифицирайте оборудването. Промени или модификации могат да анулират одобрението от съответните агенции и да създадат рискове за безопасността.
- Уверете се, че цялото оборудване е приспособено и одобрено за средата, в която го използвате.
- Използвайте оборудването само по предназначение. За информация се обърнете към вашия дистрибутор.
- Прокарвайте маркучите и кабелите далече от местата, в които има движение, далече от остри ръбове, движещи се части и горещи повърхности.
- Не усуквайте маркучите, не ги огъвайте прекомерно и не ги използвайте, за да теглите оборудването.
- Дръжте децата и животните далеч от работната площадка.
- Придържайте се към всички действащи разпоредби за безопасност.



ОПАСНОСТ ОТ ДВИЖЕЩИ СЕ ЧАСТИ

Движещите се части могат да притиснат, порежат или отрежат пръсти или други части от тялото.

- Стойте на разстояние от движещите се части.
- Не работете с оборудване със свалени защитни устройства и капаци.
- Оборудването може да се включи без предупреждение. Преди да проверите, преместите или извършите техническо обслужване на оборудването, извършете **процедурата за освобождаване на налягането** и прекъснете всички източници на електрозахранване.



ЛИЧНИ ПРЕДПАЗНИ СРЕДСТВА

На работната площадка носете подходящи предпазни средства, за да предотвратите сериозно нараняване, включително нараняване на очите, загуба на слуха, вдишване на отровни пари и изгаряния. Тези предпазни средства включват, но не се ограничават до:

- Предпазни очила и предпазни средства за ушите.
- Респиратори, защитно облекло и ръкавици, както е препоръчано от производителя на течността и разтворителя.

Идентификация на компонентите 506

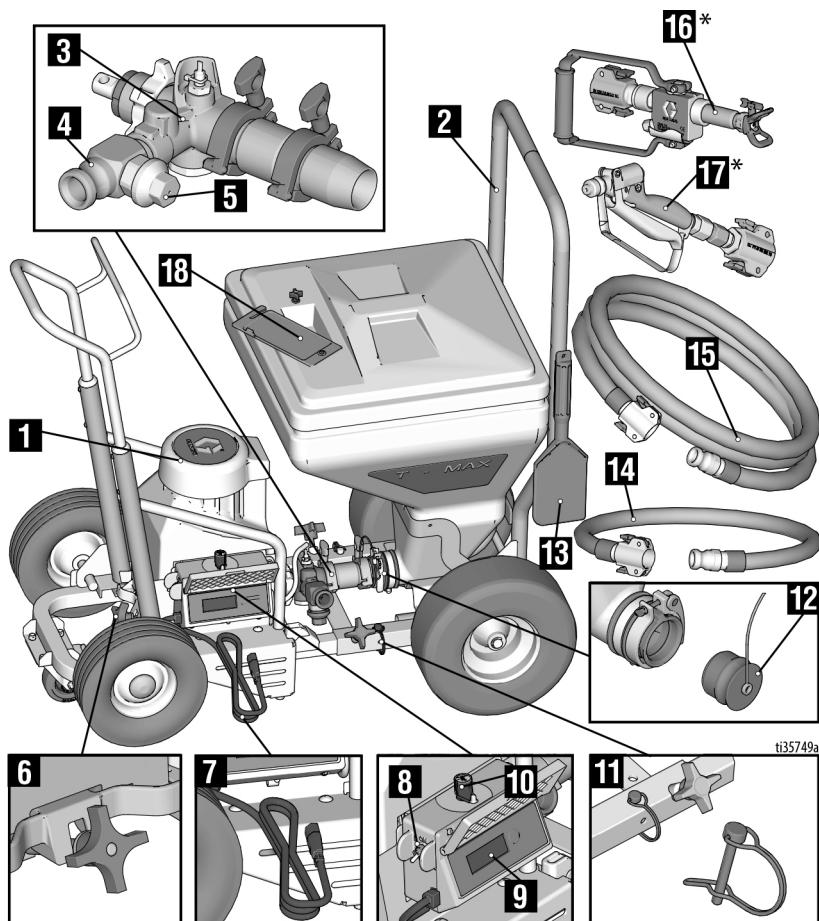

ti35749a

1	Модул на помпата
2	Рамка за бункера
3	Помпа
4	Изход на помпата
5	Вентил за освобождаване на налягането
6	Закрепваща скоба за модула
7	Захранващ кабел
8	Превключвател ON/OFF (Вкл./Изкл.)
9	Дисплей
10	Копче за управление на налягането
11	Блокиращ щифт

12	Тапа на бункера
13	Инструмент за изстъргване
14	Спомагателен маркуч
15	Маркуч за материала
16	Апликатор T-Max
17	Апликатор за последователно полагане
18	Кутия с инструменти

ЗАБЕЛЕЖКА: Всички маркучи, изпратени с машината са само за нанасяне на материал на водна основа.

* Вижте стр. 14 за всички апликатори.

Идентификация на компонентите 657

Идентификация на компонентите 657

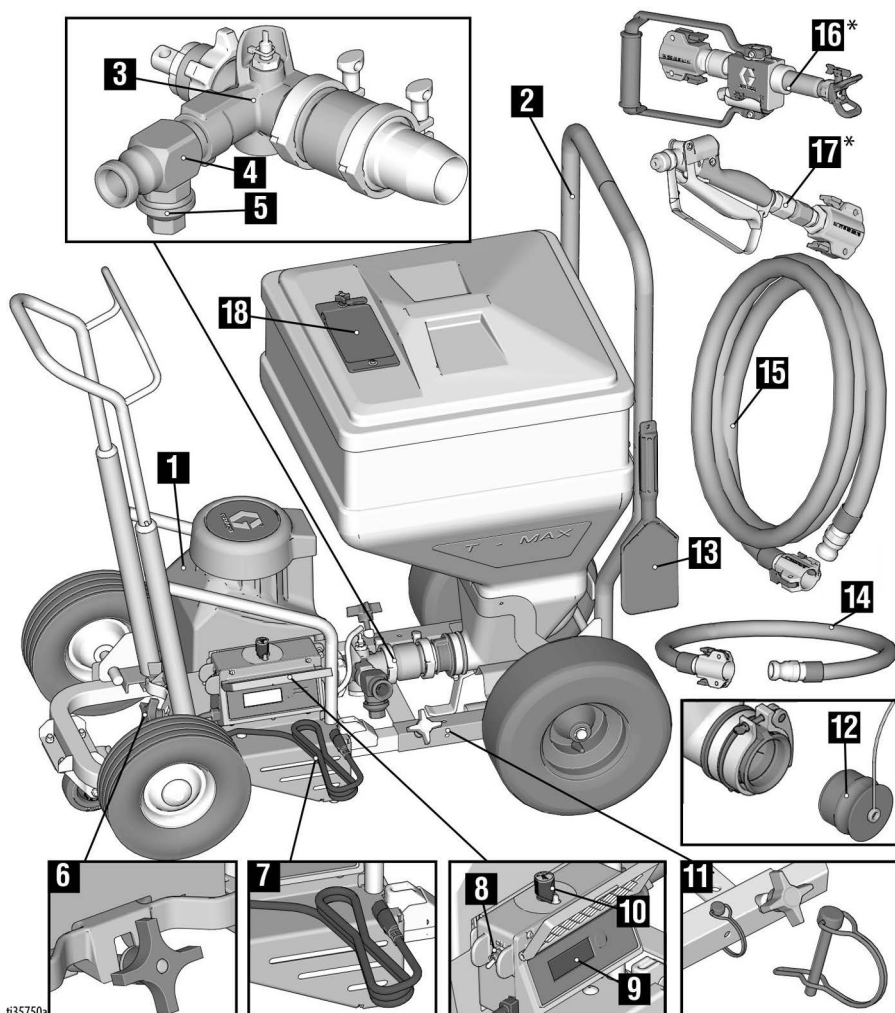

ti35750a

ti1169

1	Модул на помпата
2	Рамка за бункера
3	Помпа
4	Изход на помпата
5	Вентил за освобождаване на налягането
6	Закрепваща скоба за модула
7	Захранващ кабел
8	Превключвател ON/OFF (Вкл./Изкл.)
9	Дисплей
10	Копче за управление на налягането
11	Блокиращи щифтове

12	Тапа на бункера
13	Инструмент за изстъргване
14	Спомагателен маркуч
15	Маркуч за материала
16	Апликатор T-Max
17	Пистолет за последователно полагане
18	Кутия с инструменти

ЗАБЕЛЕЖКА: Всички маркучи, изпратени с машината са само за нанасяне на материал на водна основа.

* Вижте стр. 14 за всички апликатори.

Идентификация на компонентите 6912

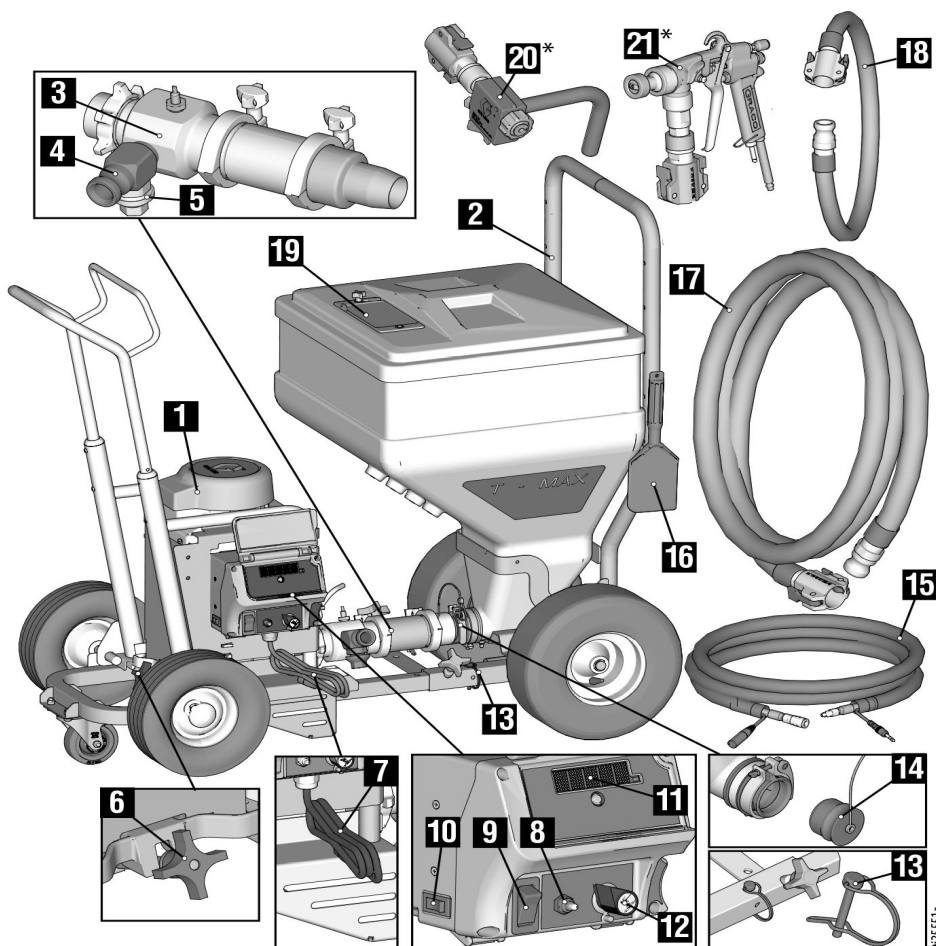

1	Модул на помпата
2	Рамка за бункера
3	Помпа
4	Изход на помпата
5	Вентил за освобождаване на налягането
6	Закрепваща скоба за модула
7	Захранващ кабел
8	Превключвател за режима на помпата
9	Превключвател ON/OFF (Вкл./Изкл.)
10	Двупозиционен превключвател
11	Дисплей
12	Копче за управление на налягането

13	Блокиращи щифтове
14	Тапа на бункера
15	Маркуч Сигнал / Въздух
16	Инструмент за изстъргване
17	Маркуч за материала
18	Спомагателен маркуч
19	Кутия с инструменти
20	Безнапорен апликатор
21	Пистолет за пръскане STX

ЗАБЕЛЕЖКА: Всички маркучи, изпратени с машината са само за нанасяне на материал на водна основа.

* Вижте стр. 14 за всички апликатори.

Идентификация на компонентите

Безнапорен
Апликатор (17Z128)

10 инча, С дистанционен
превключвател (17Z157)

30 m, С дистанционен
превключвател (17Z158)

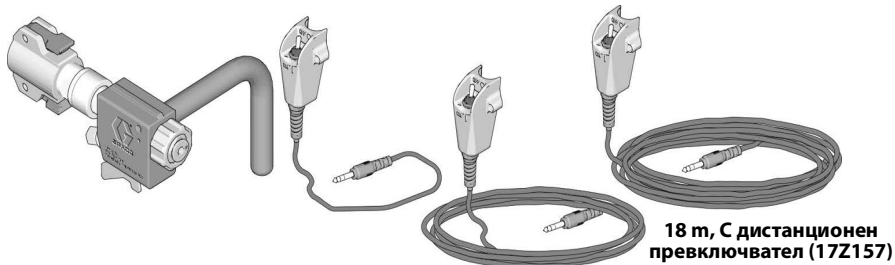

Апликатор T-Max
(17Z054)

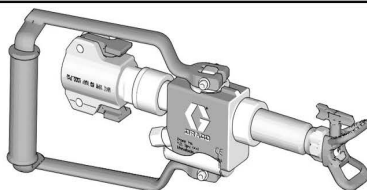

13 m Сигнален кабел/
Маркуч за въздух (17Z144)

18 m Сигнал/Въздух
Маркуч (17Z148)

Пистолет за пръскане
STX (17Y910)

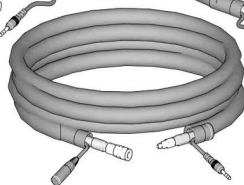
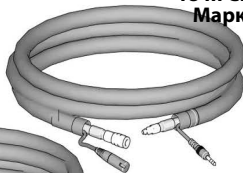
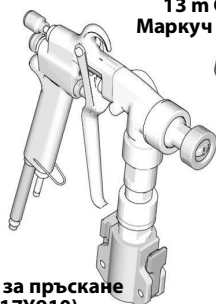

33 m Кабел за сигнал/
Маркуч за въздух
(17Z151)

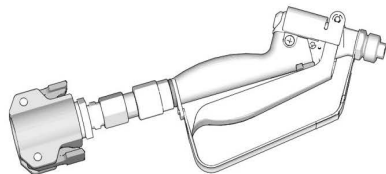

Апликатор за
последователно полагане
(17Y907)

t83552a

Настройки за управление на помпата

T-Max 506/657

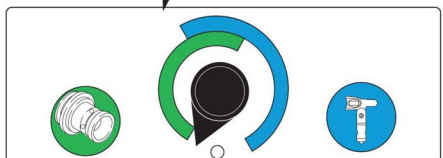
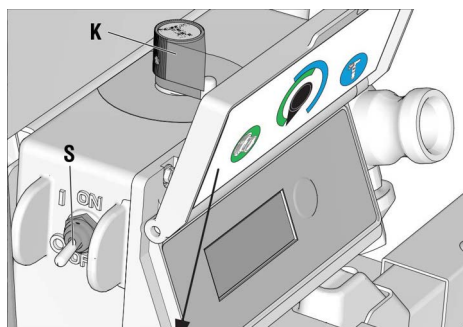

1336142a

Поточен режим (първата половина на копчето за управление на налягането): Двигателят работи непрекъснато на обороти, определени с копчето за управление на налягането (K). 0-100%

Режим на налягането (втората половина на копчето за управление на налягането): Двигателят работи, за да отговаря на налягането, определено с копчето за управление на налягането (K).

T-Max 6912

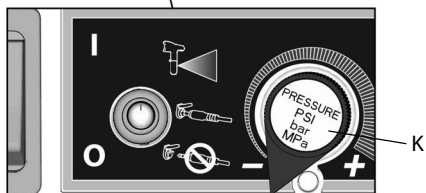
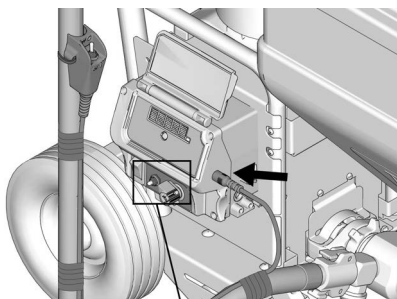

1335874a

Настройка на управлението на помпата	Описание
Режим на налягането 	Двигателят работи, за да отговаря на налягането, определено с копчето за управление на налягането (K).
Режим на потока с дистанционно управление 	Настройката на „Поточен режим с дистанционно управление“ позволява потребителят да управлява функцията ON (Вкл.)/OFF (Изкл.) на помпата чрез дистанционния двупозиционен превключвател на пистолета за пръскане STX. Когато дистанционният двупозиционен превключвател или пистолетът за пръскане STX са монтирани, а настройките за управлението на помпата са поставени на „Поточен режим с дистанционно управление“, те могат да се използват за включване ON и изключване OFF на помпата.
Поточен режим 	Двигателят работи непрекъснато на обороти, определени с копчето за управление на налягането (K). 0-100%

Експлоатация

Превключвателят на захранването на двигателя (S) трябва да бъде на позиция ON (Вкл.), за да може пръскачката да изпомпва материал.

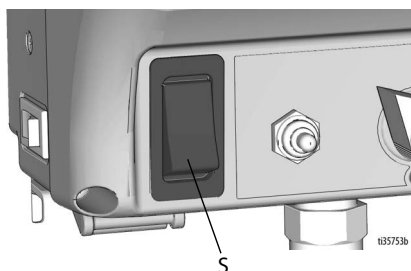

133753b

Подготовка

Заземяване

				
<p>Оборудването трябва да бъде заземено за намаляване на риска от статични искри и токов удар. Електрическа или статична искра може да предизвика възпламеняване или експлозия на изпаренията. Неправилното заземяване може да причини токов удар. Добро заземяване осигурява отвеждащ проводник за електрическия ток.</p>				

Този продукт е оборудван със заземяващ проводник с подходящ за заземяване щепсел. Щепселът трябва да бъде поставен в контакт, който е правилно монтиран в съответствие с местните правилници и наредби.

Не променяйте доставения щепсел; ако той не пасва на електрическия контакт, осигурете монтиране на подходящ контакт от квалифициран електротехник.

Материали на основата на разтворител

ЗАБЕЛЕЖКА: Всички маркучи, изпратени с машината са само за нанасяне на материал на водна основа.

Трябва да се използват маркучи и апликатори, съвместими с разтворителя.

Промийте оборудването

				
<p>За да избегнете пожар и взрив, винаги заземявайте оборудването и контейнера за отпадъчни материали. За да избегнете статично искрене и нараняване от разплискване, винаги промивайте при възможно най-ниско налягане.</p>				

- Промивайте преди да смените материалите, преди течността да може да засъхне или се втвърди в оборудването, в края на деня, преди съхраняване и преди ремонтване на оборудването.

- Промивайте с течност, която е съвместима с течността, която е била изразходвана и с мокрещите се части на оборудването.
- Промивайте при възможно най-ниското налягане. Проверявайте съединенията за течове и ги затегнете, ако е необходимо.

1. Следвайте **Процедура за освобождаване на налягането**, стр. 19.
2. Регулирайте помпата на възможно най-ниското налягане за течността и пуснете помпата.
3. Здраво дръжте металната част на пистолета опряна към заземен метален контейнер. Натиснете спусъка на пистолета, докато започне да излиза чист разтворител.

ДВУПОЗИЦИОНЕН ПРЕВКЛЮЧВАТЕЛ

Изберете настройка 15 A или 20 A въз основа на номиналните характеристики на веригата. 110 V машини изискват ~100-120 V, 50/60 Hz, 15 – 20 A, 1 Ø

Изберете настройка 15 A или 20 A въз основа на номиналните характеристики на веригата. 230 V машини изискват ~220-240 V, 50/60 Hz, 16 A, 1 Ø

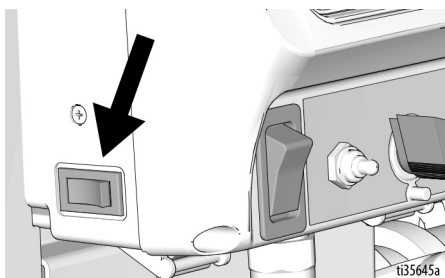

Удължителни кабели

Използвайте удължителен кабел с изправен щепсел за заземяване. Ако ви е необходим удължителен кабел, използвайте 3-жилен кабел тип 2,5 mm² (12 AWG) минимум.

ЗАБЕЛЕЖКА: По-малък измерителен уред или по-дълги удължителни кабели може да намалят техническите показатели на пръскачката.

Смесване на материали



ЗАБЕЛЕЖКА: Правилното смесване на материали е най-важно. Помпата и пистолетът за пръскане няма да работят, ако сместа е твърде плътна. Използвайте само материали на водна основа.

1. Смесвайте материала и водата в отделен контейнер.

Суха смес

Внимателно смесвайте текстурния материал и водата според инструкциите на производителя върху торбата.

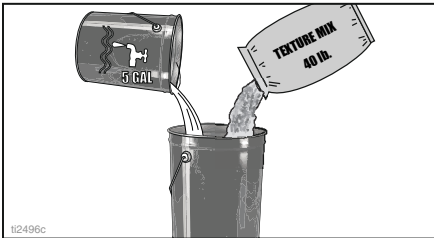

Предварително приготвена смес

Внимателно добавете вода в 18,9 L (5 галона) кофа с предварително приготвена смес.

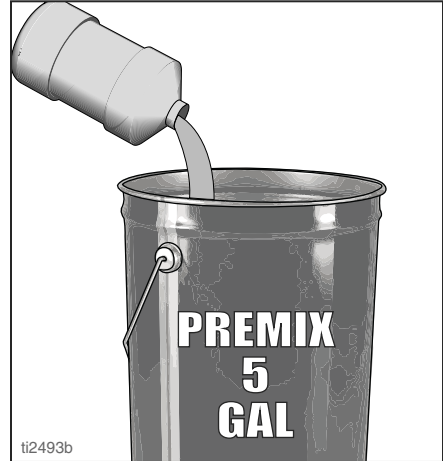

2. Разбърквайте с бъркалката до получаване на равномерна гъстота без късчета.



3. Уверете се, че всички сухи струпания на прах са добре разбъркани, преди да наливате сместа във бункера на пръскачката.

ПРЕДУПРЕЖДЕНИЕ

При пропуск да се уверите, че всичкия сух прах е добре размесен, може да се причини задръстване на накрайника или помпата.

Инструкции за смесване при смазване на маркуча

Смазване на маркуча (17Z224) се използва, за да се смаже помпата и преминаванията през маркуча и да се намали опасността от натрупване, когато напълвате с материал със запълнители.

ЗАБЕЛЕЖКА: Ако използвате различни смазки за маркуч, спазвайте инструкциите на производителя за смесване.

1. Изпразнете една торба смазка за маркуч в кофа от пет галона и я напълнете до половината с вода.

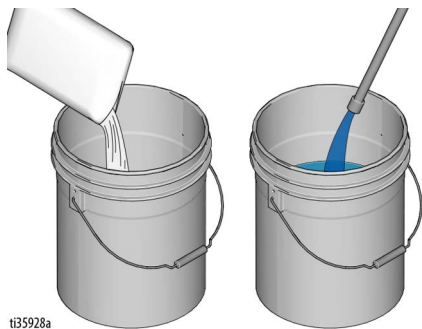

ti35928a

2. Разбъркайте за една минута.

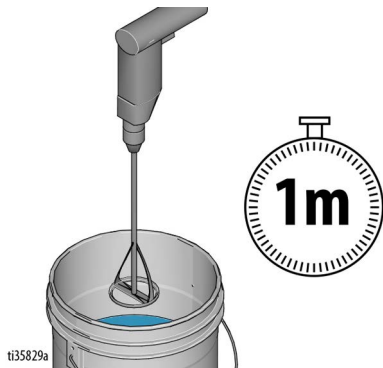

ti35829a

3. Допълнете останалата част от кофата с вода. Разбъркайте за една минута.

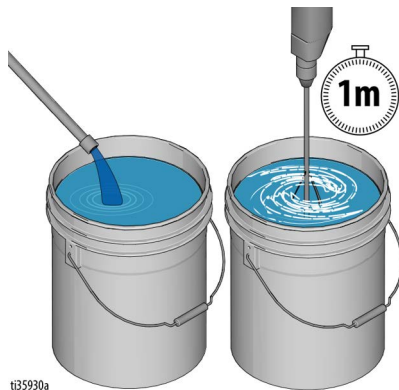

ti35930a

4. Оставете сместа да престои най-малко пет минути или докато се получи текстура, подобна на гъсто масло.

Процедура за освобождаване на налягането



Следвайте процедурата за освобождаване на налягането, щом видите този символ.



Оборудването остава под налягане, докато налягането не се освободи ръчно. За да се избегне сериозно нараняване от течността под налягане, като напр. при впръскване в кожата или разпръскване, както и от движещите се части, следвайте процедурата за освобождаване на налягането, когато спрете пръскането и преди почистване, проверка или обслужване на оборудването.

1. Завъртете превключвателя ON/OFF (Вкл./Изкл.) на OFF (Изкл.) и завъртете копчето за управление на налягането докрай в посока, обратна на движението на часовниковата стрелка, на OFF (Изкл.).

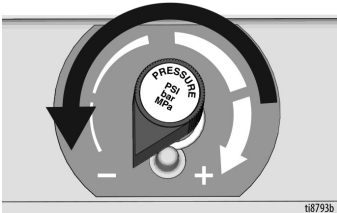
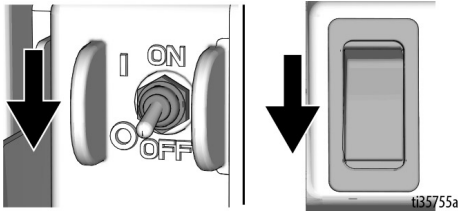

2. Насочете апликатора във бункера. Включете апликатора ON (Вкл.).

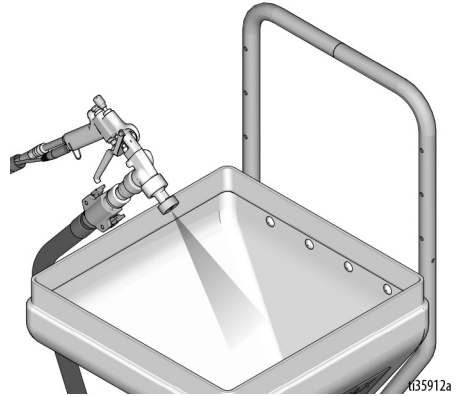
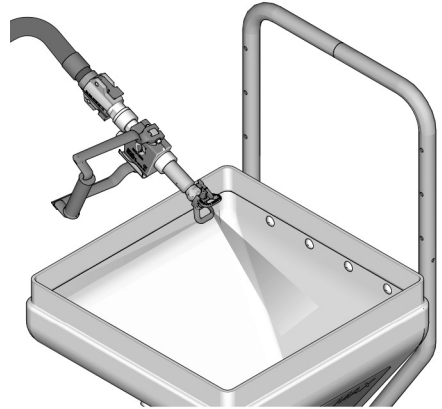

Подготовка

3. Ако подозирате, че накрайникът на пръскачката или маркучът е задръстен, или че налягането не е напълно освободено:
- a. Ако е монтиран, завъртете вентила за заливане (напълване) надолу до позицията напълване.
 - b. **МНОГО ВНИМАТЕЛНО** разхлабете задържащия пръстен, маркуча и съединението, или вентила за освобождаване на налягането, за да освободите постепенно налягането.

- c. Разхлабете осигуряващата гайка или съединението напълно.
- d. Отстранете запушването в маркуча или накрайника.

ЗАБЕЛЕЖКА: Ако вентилът за освобождаване на налягането е бил използван, за да понижите налягането, непременно го разглобете и почистете грижливо.

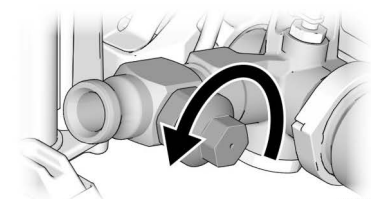
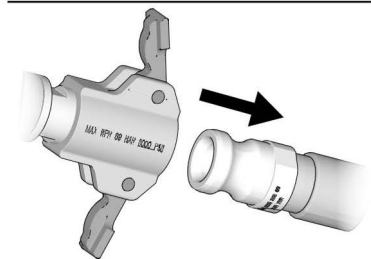
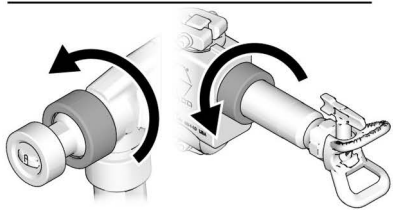
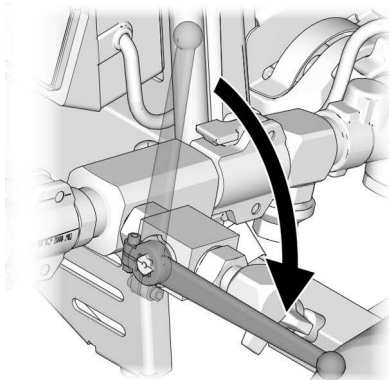

ti35831a

Настройка



При първоначално разопаковане на пръскачката или след дълготрайно съхранение извършете процедура за настройване. Когато извършвате първата настройка, премахнете тапата от изхода за течност.

1. Разхлаете ръкохватките върху рамката на бункера и изтеглете щифовете навън. Регулирайте рамката на бункера, за да пасва на 506/657 (най-късата позиция за рамката) или на 6912 (най-дългата позиция).

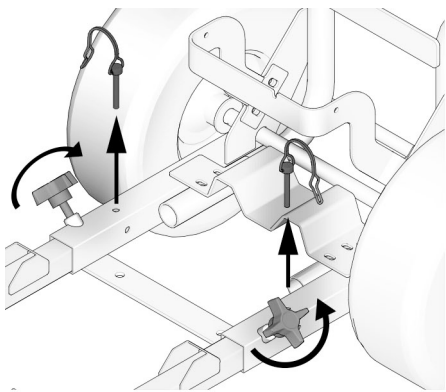

506/657

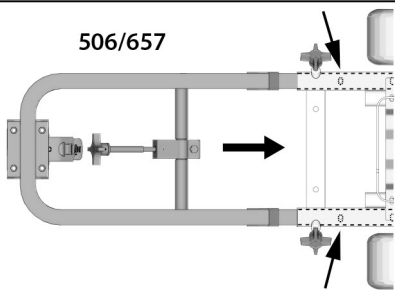

6912

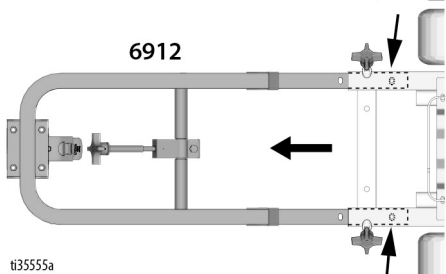

ti3555a

В зависимост от материалите за полагане с T-Max 6912, може да се изискват различни настройки на помпата. Относно инструкциите за демонтиране, вижте **Ремонт на помпата**, стр. 60.

- a. **Гладки материали:** Използвайте стоманена съчма за входния отвор с пружина и стоманена съчма за изходния отвор с пружина. Така се предоставя машината.

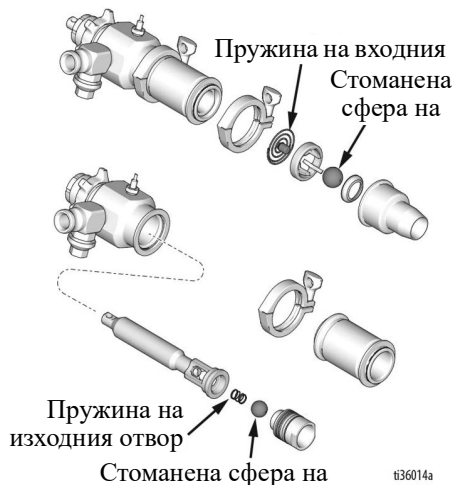

- b. **Някои запълнители:** За да предотвратявате натрупването, използвайте гумена съчма за входния отвор с пружина и гумена съчма за изходния отвор с пружина. **ЗАБЕЛЕЖКА:** Понякога е необходимо да се демонтира пружината от изходния отвор, ако настъпва натрупване. Вижте Част С.

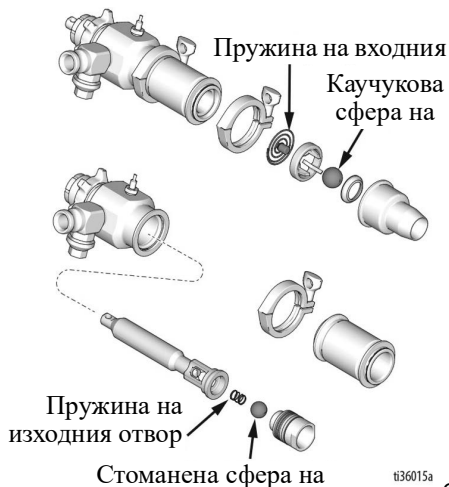

Настройка

- с. За да демонтирате пружината от изходния отвор, демонтирайте входния отвор на помпата и цилиндъра на помпата. След това свалете пружината от буталото.

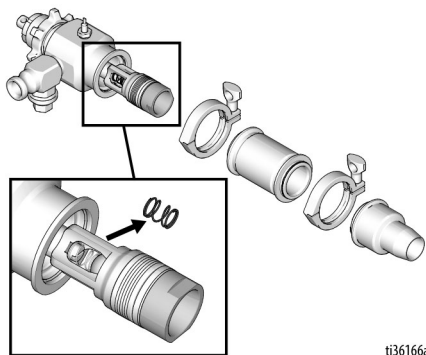

ti36166a

2. Блокирайте предното колело за управление.

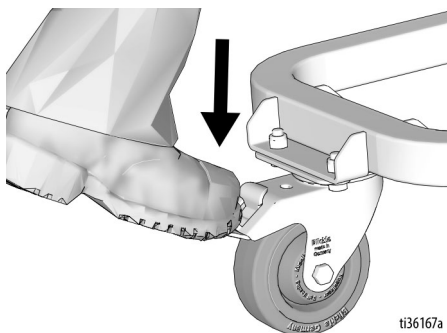

ti36167a

3. Освободете скобата за затягане на бункера.

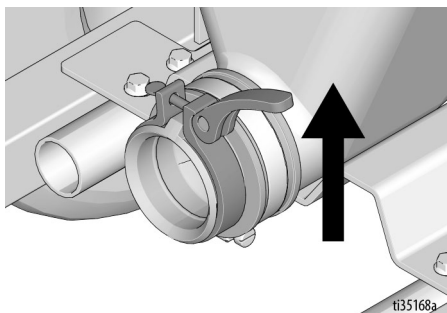

ti35168a

4. Придвигнете скобата за закрепване на модула надолу.

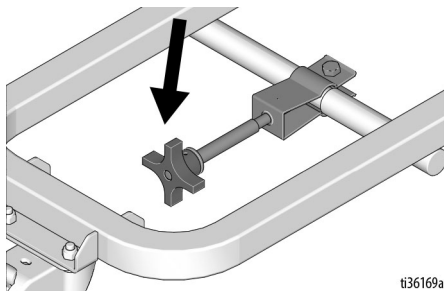

ti36169a

5. Свържете модула на помпата към рамката на бункера.

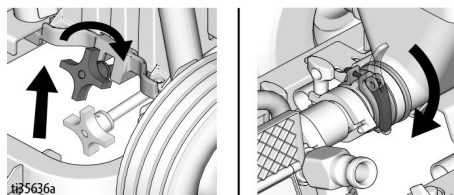
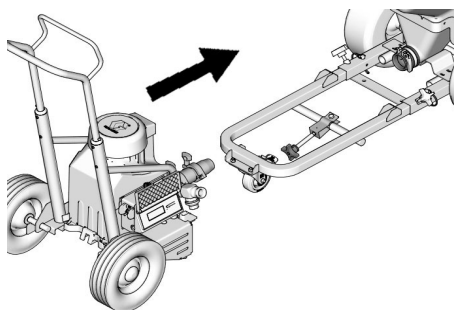

ti35636a

6. Ако бункера и помпата не са центрирани, разхлабете четирите гайки отзад на бункера. Уверете се, че бункера и помпата са центрирани и след това затегнете гайките.

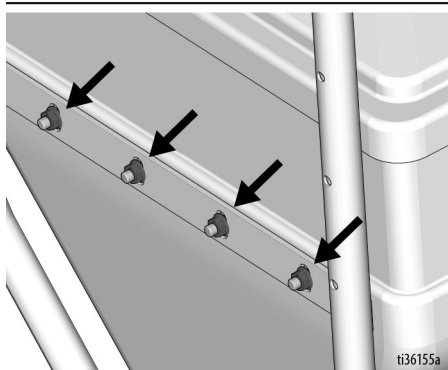
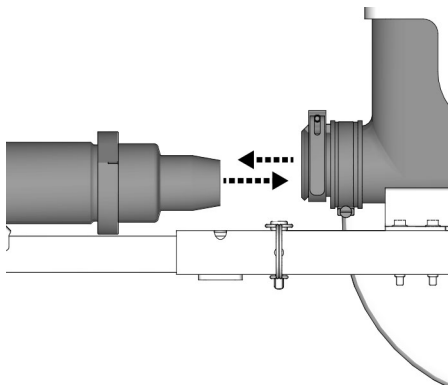

ti36155a

7. Поставете превключвателя на захранването ON/OFF в положение ON (Вкл.). Свържете кабела за захранването.

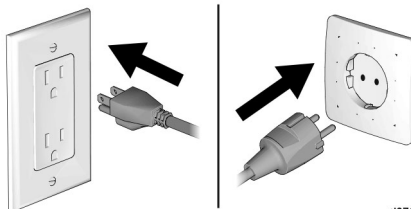
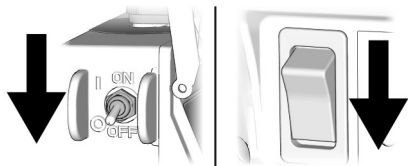

ti2707b

8. Свалете пробката на помпата. Свържете маркуча за материала към входния отвор на помпата.

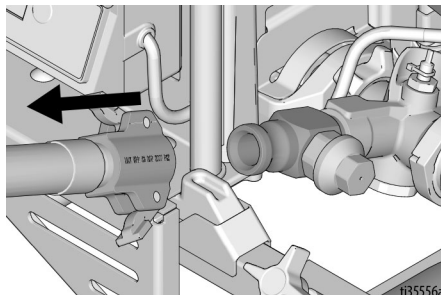

ti35556a

Безвъздушно пускане в действие



Извършвайте процедурата за пускане в действие всеки път, когато пръскачката бива пусната за първи път, след като е била почистена и складирана.

1. Извършете **Процедура за освобождаване на налягането**, стр. 19.
2. Напълнете бункера за материала с предварително смесен текстурен материал. Притискателните валци за торбите се продават отделно.

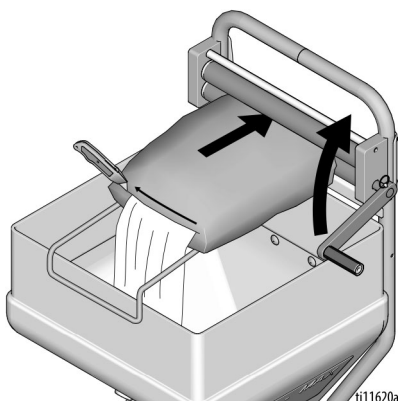

3. Залейте помпата.
 - a. Поставете маркучка за материала в бункера.

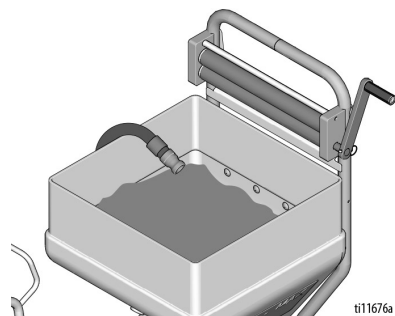

- b. Поставете превключвателя на захранването ON/OFF в положение ON (Вкл.).

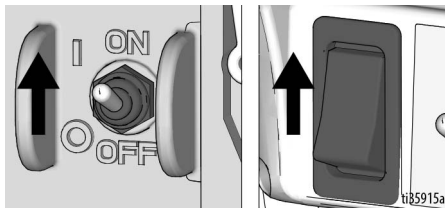

- c. **6912 само:** Поставете превключвателя за режим на помпата на горна позиция.

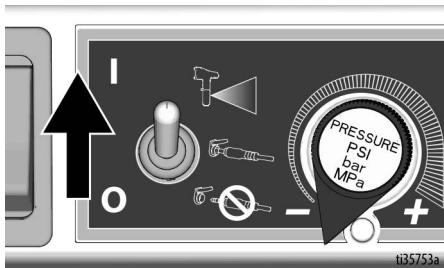

- d. Завъртете копчето за управление на налягането на 1/4 оборот по посока на часовниковата стрелка.

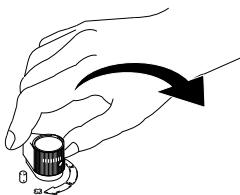

Безвъздушно пускане в действие

- е. Щом от маркуча за материал тръгне устойчива струя, продължете за допълнителни 30 секунди.

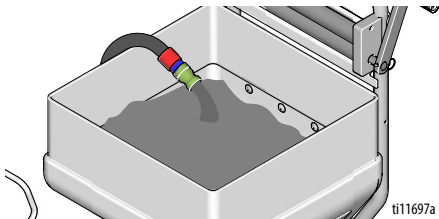

- ф. Поставете превключвателя на захранването ON/OFF в положение ON (Вкл.).

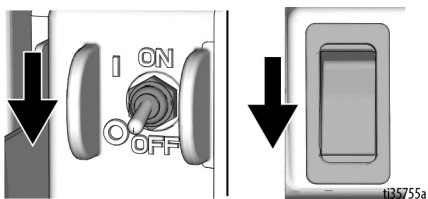

4. Монтирайте филтър или пробка на канала за въздух и удължител на накрайника. Гъстотата на материала и размера на накрайника определят какъв размер филтър да се използва. В някои случаи е нужна пробка без екран за въздушния канал с големи накрайници, за да се пръскаат успешно материали с пясък или скални частици.

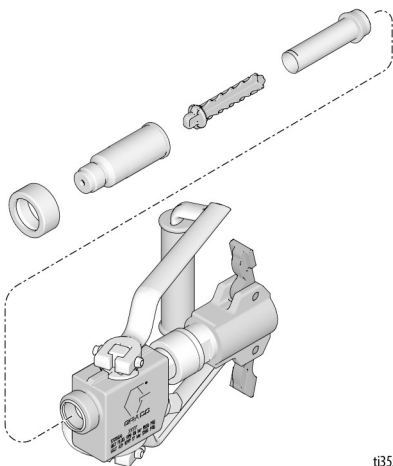

5. Свържете апликатора към маркуча за материал.

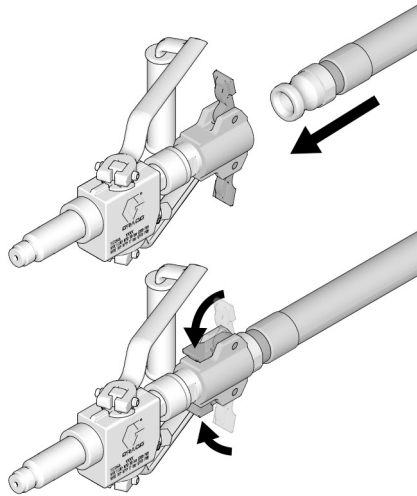

6. Поставете превключвателя на захранването ON/OFF в положение ON (Вкл.).

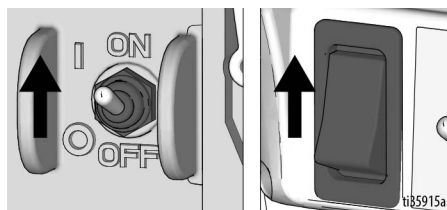

7. Включете апликатора ON (Вкл.). Завъртете копчето за управление на налягането по посока на движението на часовниковата стрелка, докато постигнете желаната скорост на подаване на материал. Работете 15 секунди.

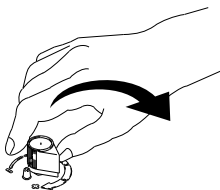

Безвъздушно пускане в действие

Монтиране на накрайника за пръскане



За да се избегнат сериозни наранявания от инжектиране в кожата, не поставяйте ръката си пред накрайника за пръскане, когато поставяте или отстранявате накрайника за пръскане и предпазителя на накрайника.

1. Извършете **Процедура за освобождаване на налягането**, стр. 19.
2. Проверете дали накрайника за пръскане и частите на предпазителя му са правилно сглобени в указания ред.

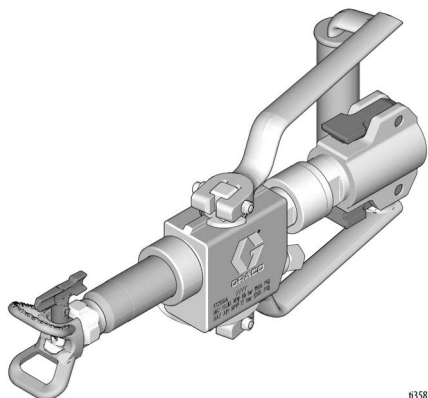

ti35824a

- a. Използвайте накрайника за пръскане, за да центрирате гарнитурата и уплътнителя на предпазителя на накрайника.

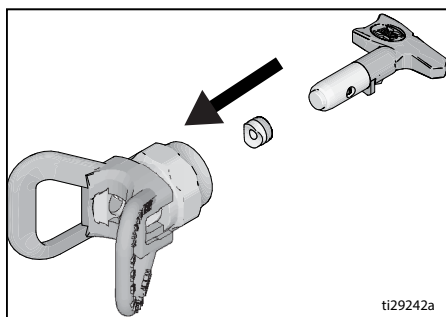

ti29242a

- b. Накрайникът за пръскане трябва да бъде изтласкан докрай в предпазителя му. Завъртете накрайника, за да го изтласкате.

- c. Монтирайте задържащия пръстен върху адаптера за предпазителя на накрайника, а след това сглобете предпазителя на накрайника.

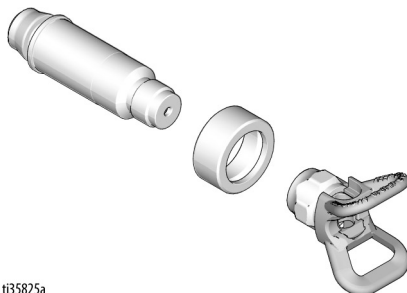

ti35825a

3. Завъртете напред ръкохватката във форма на стрела върху накрайника за пръскане към позиция за пръскане.

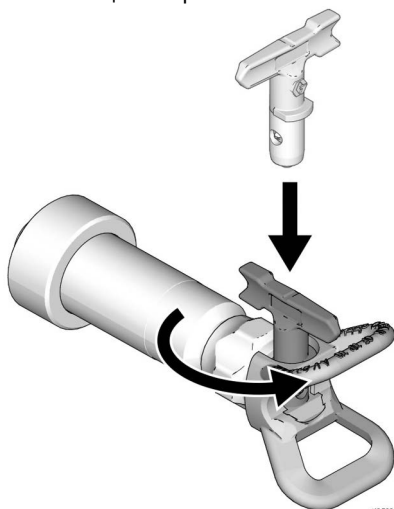

ti35826a

4. Завинтете комплекта на накрайника за пръскане и предпазителя на накрайника на пистолета и го затегнете.

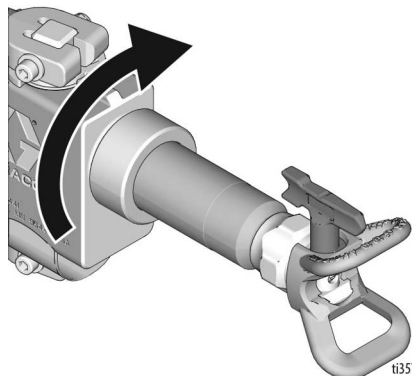

ti35760a

Почистване на задръстването в накрайника за пръскане

За избягване на запушванията в накрайника:

- Когато апликаторът не се употребява за дълги периоди от време, поддържайте накрайника „влажен“ и изпълнявайте **Процедура за освобождаване на налягането**, стр. 19.
 - Поддържайте накрайника за пръскане чист и свободен от материал.
1. Завъртете накрайника на позиция за отпушване. Насочете апликаторът към пода и го включете на ON (Вкл.). Когато задръстването се почиства, превключете апликатора на OFF (Изкл.).

ОТПУШВАНЕ

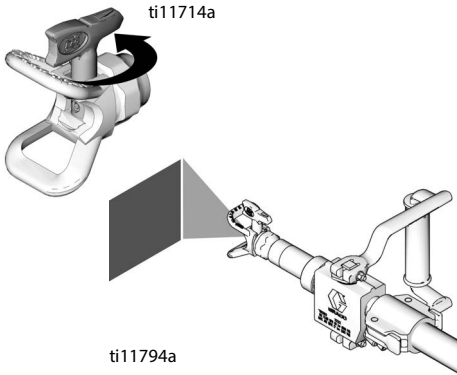

2. Завъртете накрайника за пръскане обратно на позиция за пръскане. Включете апликатора ON (Вкл.). Изпробвайте следата на пръскане.

ПРЪСКАНЕ

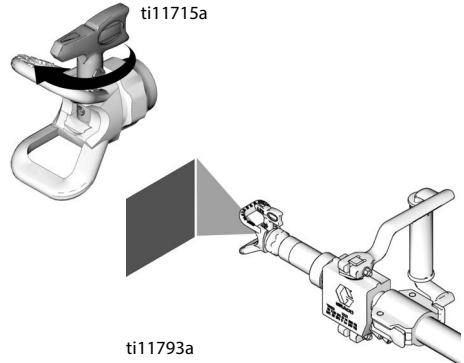

ЗАБЕЛЕЖКА: При пръскане, ако апликаторът не е бил използван за значителен период от време, почистете пръскачката, или поддържайте пистолета „мокр“, като го поставите във вода или го обвийте в мокра кърпа. Това намалява потенциала за съсъхване на материали в пистолета, причинявайки натрупване в него.

Пневматично пускане в действие



Извършвайте процедурата за пускане в действие всеки път, когато пръскачката бива пусната за първи път, след като е била почистена и складирана.

1. Извършете **Процедура за освобождаване на налягането**, стр. 19.
2. За да предотвратите натрупване, напълнете бункера за материал със смазка за маркуча. Вижте **Инструкции за смесване при смазване на маркуча**, стр. 18, после следвайте инструкциите за пълнене. Изпомпвайте цялата смазка от маркуча от задната му страна в кофа, а след това продължете с пълненето с материал.

При пръскане на запълнители с голям размер, използвайте гумена съчма за входния отвор с пружина и стоманена съчма за изходния отвор с пружина.

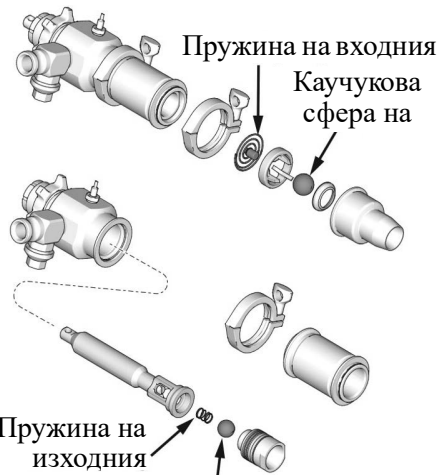

Стоманена сфера на изходния ti36015a

ЗАБЕЛЕЖКА: Ако имате проблеми с натрупването в помпата, демонтирайте пружината от изходния отвор и работете без нея.

За да пълните без пружината от изходния отвор, демонтирайте маркуча и налейте вода в отвора. Поставете машината в „поточен режим“ и завъртете копчето за управление на налягането по посока на движение на часовниковата стрелка, докато материалът излезе от изходния отвор на помпата. Завъртете копчето за управление на налягането по посока, обратна на движението на часовниковата стрелка, докато потокът спре, а после присъединете маркуча за материала. При необходимост свържете вентил за заливане (напълване) към изходния отвор, а след това свържете маркуч за материала. Отворете вентила за заливане (напълване) и бавно завъртете копчето за управление на налягането по посока на движението на часовниковата стрелка, докато материалът започне да изтича от вентила.

Затворете вентила за заливане (напълване) и оставете маркуча да се напълни (вентилът се продава отделно).

3. Напълнете бункера със смесения текстуриран материал.

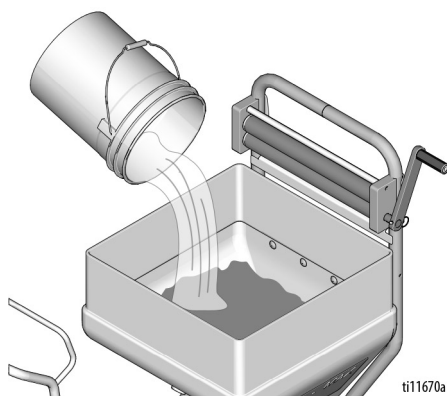

ЗАБЕЛЕЖКА: Докато пълните с материал оставете маркуча с остатъчна смазка да изтича в кофа, докато материалът започне да излиза.

Пневматично пускане в действие

4. Залейте помпата.

- a. Поставете маркуча за материала в бункера.

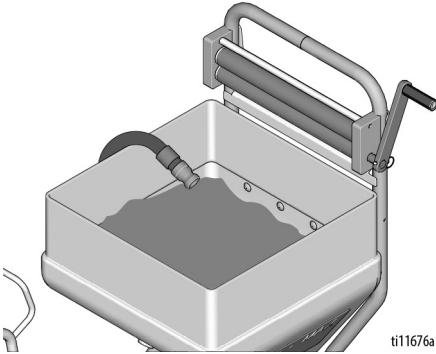

- b. Поставете превключвателя на захранването ON/OFF в положение ON (Вкл.).

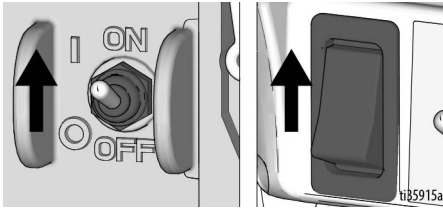

- c. Поставете превключвателя за режим на помпата на долна позиция. Завъртете копчето за управление на налягането на 1/4 оборот по посока на движението на часовниковата стрелка.

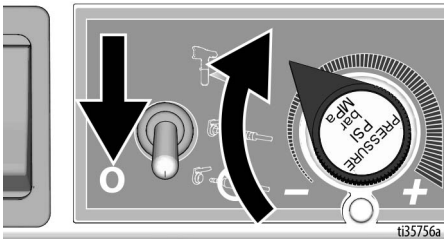

- d. Щом от маркуча за материал тръгне устойчива струя, продължете за допълнителни 30 секунди.

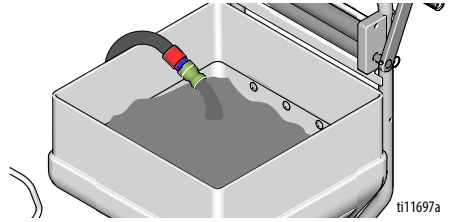

- e. Поставете превключвателя на захранването ON/OFF в положение ON (Вкл.).

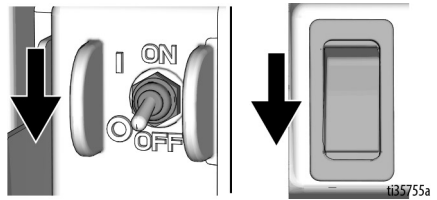

Пневматично пускане в действие с пистолет STX

1. Завъртете игления клапан за въздух на най-ниската му настройка. Свържете апликатора към маркуча за материал. Свържете съединителя на кабела за сигнализиране към дръжката на пистолета, а след това маркуча за въздух.

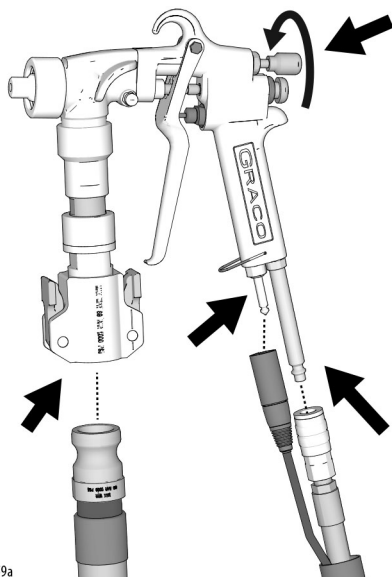

2. Поставете превключвателя за режим на помпата на централна позиция за дистанционно управление на помпата.

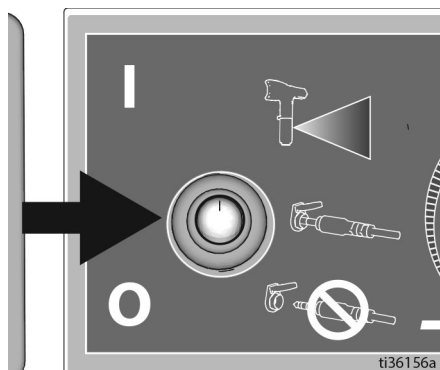

3. Задръжте апликатора над бункера за материал и включете апликатора ON (Вкл.).

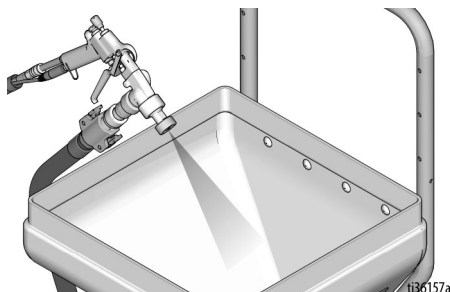

4. Завъртете копчето за управление на налягането по посока на движение на часовниковата стрелка, докато постигнете желаната скорост на подаване на материал. Работете 15 секунди.



Пневматично пускане в действие с пистолет STX

5. Когато приключите с пръскането, отпуснете спусъка. Каналът за течността остава отворен, освобождавайки налягането.
6. Когато налягането е освободено, натиснете бутона за блокиране на спусъка, за да затворите канала за течността.

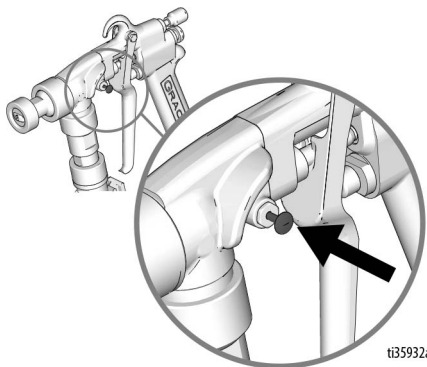

ti35932a

7. Изпробвайте следата на пръскане. Насочете апликатора към пода. Поставете клапана за въздух на ON (Вкл.). Поставете апликатора на ON (Вкл.) и придвижете приложението към повърхността за пръскане.

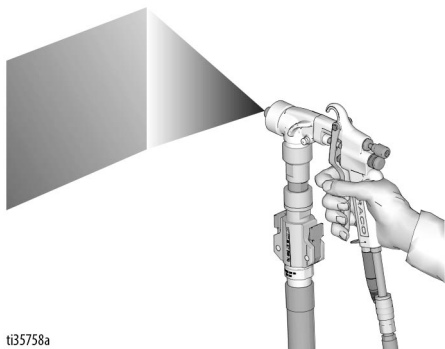

ti35758a

8. Регулирайте игления клапан за въздух и/или изберете друг размер дюза (4 - 12 mm) за желаната окончателна обработка.

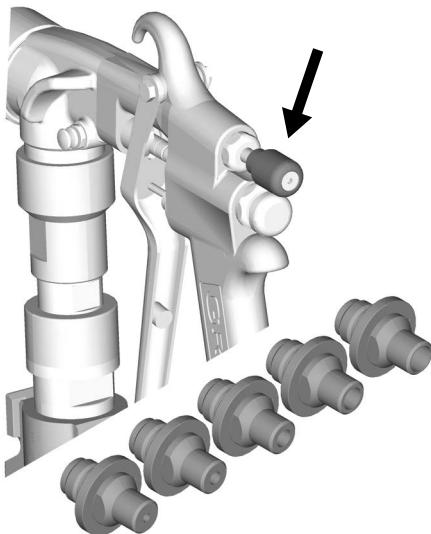

9. Ако се желае непрекъсната следа от конуса, демонтирайте задържащия пръстен и добавете втулка за адаптиране, диск и блокираща гайка към комплекта.

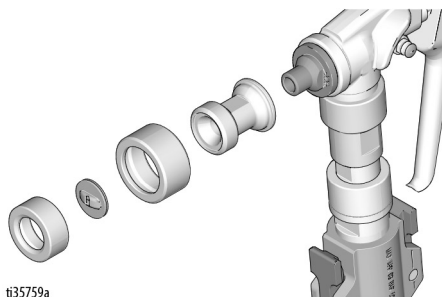

ti35759a

10. Изберете различен диск (W4 - WXL) за желаната окончателна обработка.

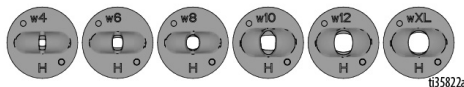





ti35822a

Експлоатация

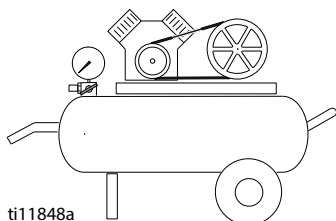
				
<p>Системата има защита от термично претоварване, която автоматично я изключва, ако прегрее. За да се намали риска от телесно нараняване поради неочаквано пускане на системата, винаги поставяйте превключвателя ON/OFF на OFF (Изкл.).</p>				

Външен въздушен компресор може да се свърже към фитинга на апликатора за въздухопровода. Това може да бъде полезно при прилагането на декоративни или трудни за пръскане материали.



				
<p>Поставянето на системата под превишено налягане може да причини счупване на елемент и да доведе до сериозно нараняване. За да се намали риска от поставяне на системата под превишено налягане:</p> <ul style="list-style-type: none">• Не използвайте компресор с изходно налягане, по-голямо 0,86 МРа, 8,6 бара (125 psi).				

Системата идва със следните маркучи:

T-Max 506:

- Маркуч за течност: 5 m с 25 mm ВД и 3 m с 19 mm ВД

T-Max 657:

- Маркуч за течност: 10 m с 25 mm ВД и 3 m с 19 mm ВД

T-Max 6912:

- Маркуч за течност: 5 m, 10 m, 15 m, 30 m с 25 mm ВД и 3 m с 19 mm ВД
- Маркуч за въздух: Ако е необходимо, 18 m или 33 m

Употреба на маркучите

Винаги свързвайте маркуч с ВД 25 mm към изходния отвор на помпата. Други маркучи може да се добавят по-късно до максималните дължини на маркуча за течност.

- Използвайте най-малката дължина за маркуч за течност, изисквана за приложението за пръскане минимум (25 mm x 5 m).
- Излишна дължина на маркуча намалява техническите показатели на пръскачката.
- Максимални дължини на маркучи за течност:

T-Max 506:

- 15 m с 25 mm ВД или 10 m с 25 mm ВД + 3 m с 19 mm ВД

T-Max 657:

- 30 m с 25 mm ВД или 25 m с 25 mm ВД + 3 m с 19 mm ВД

ЗАБЕЛЕЖКА:

T-Max 6912:

- 30 m с 25 mm ВД + 3 m с 19 mm ВД

ЗАБЕЛЕЖКА: Използвайте само един от 3 m с 19 mm ВД. Не надвишавайте налягане от 6,89 МРа (1000 psi). Работен диапазон на температурата -17,8°C до 82,22°C (0°F - 180°F). Всички маркучи, изпратени с машината са само за приложение на материал на водна основа.

Почистване

Съхраняване за по-малко от 24 часа.

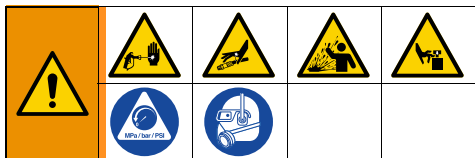

1. Извършете **Процедура за освобождаване на налягането**, стр. 19.
2. Демонтирайте апликатора. Поддържайте апликатора „мокр“ като го държите във вода или го обвивате в мокра кърпа.

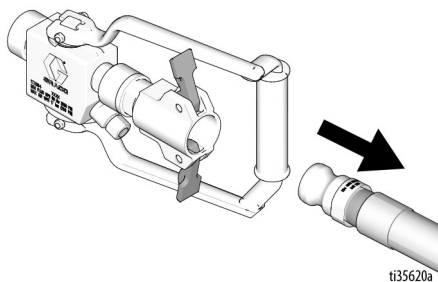

3. Демонтирайте едновременно маркуча и съединителните му краища.

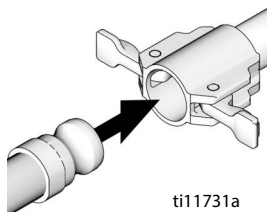
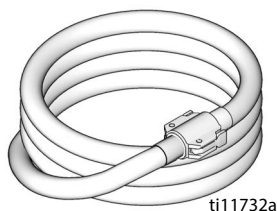

4. Почистете страничните стени на бункера до нивото на материала. Покрийте материала в бункера с капака на бункера.

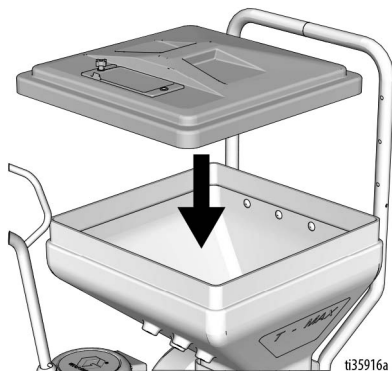

5. Разединете помпата от бункера.

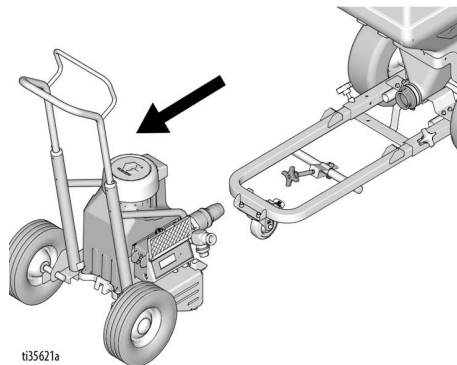
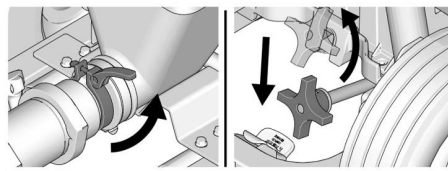

Почистване

6. Монтирайте пробката на бункера.

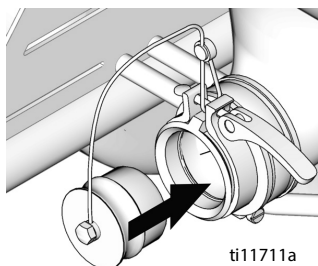

7. Монтирайте капак на входния отвор на помпата.

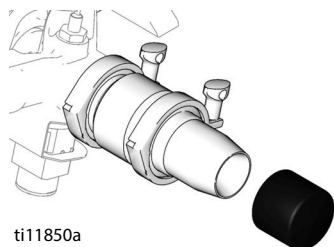

8. Монтирайте капака на помпата (продава се отделно) на изходния отвор.

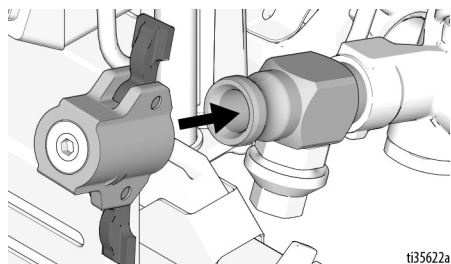

Съхраняване за повече от 24 часа.

1. Извършете **Процедура за освобождаване на налягането**, стр. 19.
2. Изключете въздуха OFF (Изкл.), ако извършвате пръскане с въздух. Демонтирайте апликатора от маркуча за материала. Почистете апликатора.

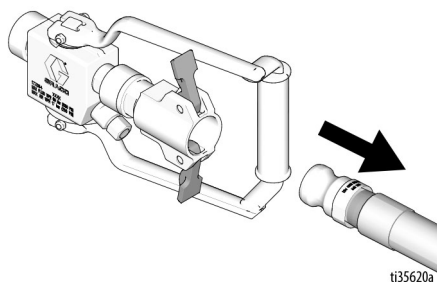

3. Завъртете копчето за управление на налягането по посоката на движение на часовниковата стрелка и изпомпайте неизползвания текстуриран материал от бункера и маркуча.

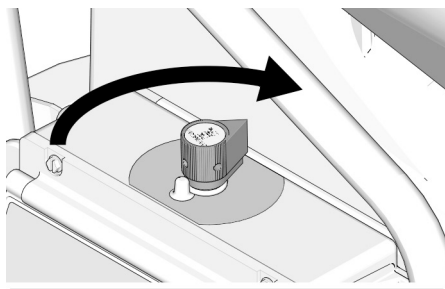

4. Изстържете оставащия текстуриран материал в бункера в помпата, за да бъде изпомпан от пръскачката.

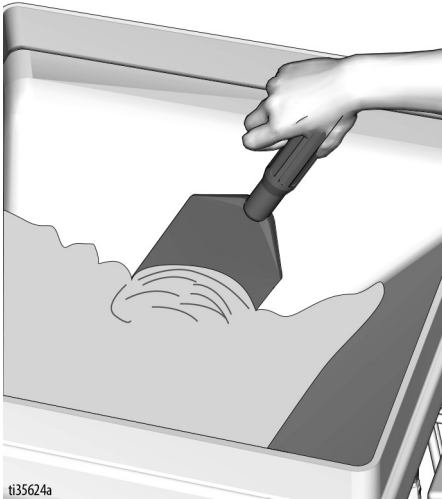

5. Завъртете копчето за управление на помпата, за да изключите OFF (Изкл.).



6. Разединете маркуча за материала от изходния отвор на помпата.

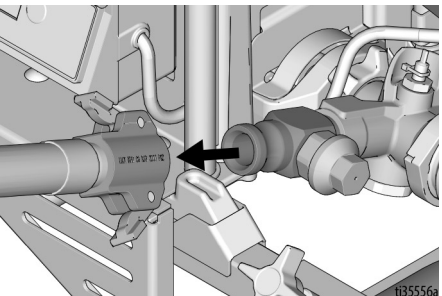

7. Въведете две мокри почистващи съчки в изходния отвор на помпата. Свържете маркуча за материала към изходния отвор на помпата.

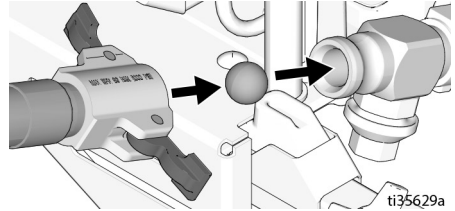

8. Напълнете бункера за материал с вода и почистете страничните му стени.

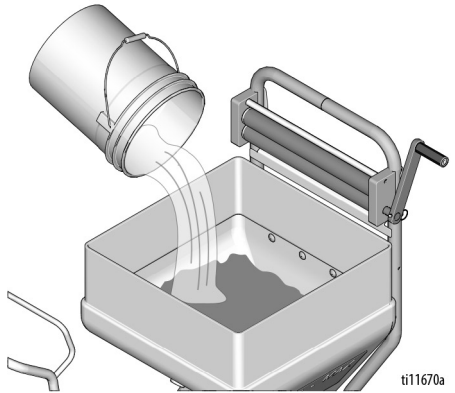

9. Завъртете копчето за управление на налягането по посоката на движението на часовниковата стрелка, за да пуснете помпата.



Почистване

10. Работете с помпата, докато почистващите съчки излязат от маркуча за материала. Дръжте здраво маркуча за материала, докато преминават съчките през него. Нालягането може да се повиши и да накара маркуча да подскача. Запазете почистващите съчки.

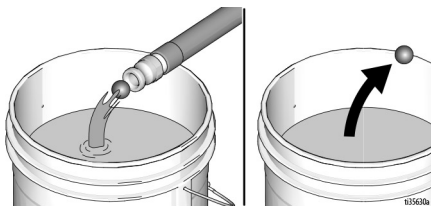

11. Завъртете копчето за управление на помпата, за да изключите помпата OFF (Изкл.).

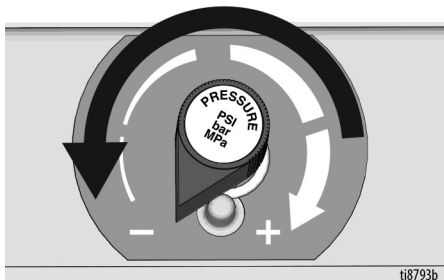

12. Свържете апликатора към маркуча за материал.

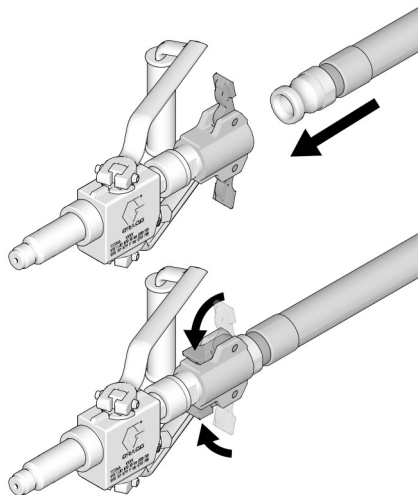

13. Завъртете копчето за управление на налягането по посоката на движение на часовниковата стрелка, за да пуснете помпата.



14. Работете с помпата, докато от апликатора потече чиста вода. Продължавайте, докато бункера се изпразни.

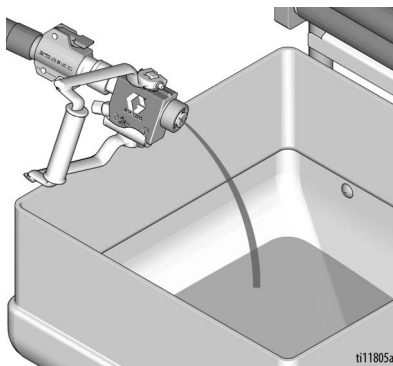

15. Добавете допълнителна вода и повторете стъпки 13 - 14, ако е необходимо.

ЗАБЕЛЕЖКА: Ако промивате с вода, промийте пак с течност Pump Armor, която оставя защитно покритие, за да предотвратите замръзване и корозия.

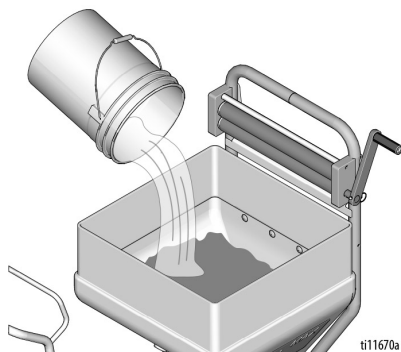

16. Завъртете копчето за управление на помпата, за да изключите помпата OFF (Изкл.).



ti8793b

17. Разединете помпата от бункера.

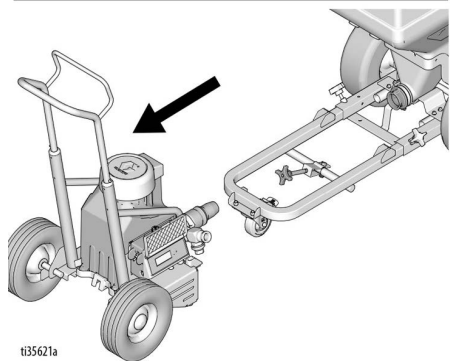
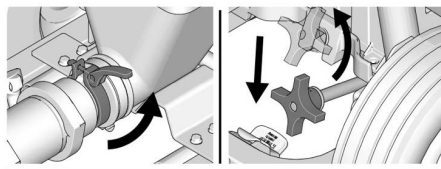

ti35621a

18. Промийте бункера с вода. Почистете и монтирайте изпускателната пробка.

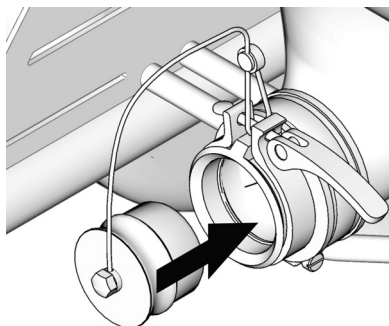

19. Почистете апликаторите, накрайниците за пръскане и предпазителя с четка.

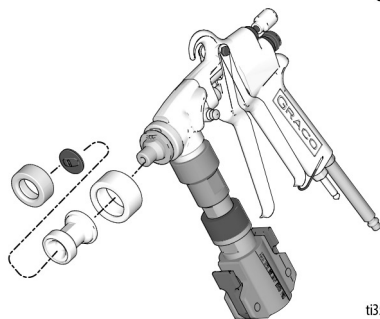
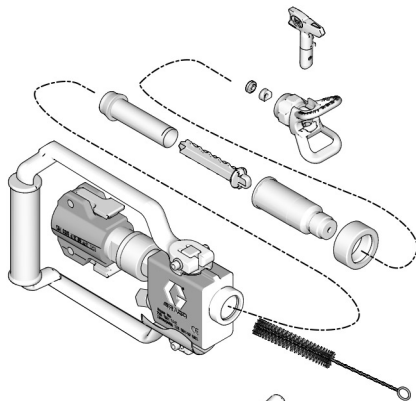

ti35632a

Почистване

20. Почистете втвърдения материал от дюзите на апликатора с почистващ препарат за дюзи.

????????????????

Не използвайте почистващ препарат за дюзи, за да почистите възвратния клапан на апликатора и накрайника за пръскане. Ако го направите, може да повредите и двата детайла.

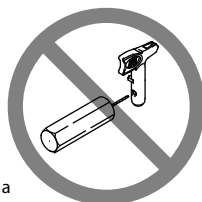
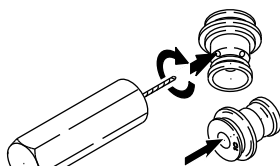

ti11811a

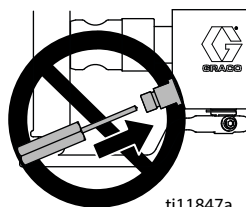

ti1184a

Откриване и отстраняване на неизправности



1. Следвайте **Процедура за освобождаване на налягането**, стр. 19, преди да проверявате или ремонтирате.
2. Проверете всички възможни проблеми и причини преди разглобяване на машината.

Двигателят не работи

Проблем	Причина	Решение
Основни проблеми с налягането на течността	Настройка на копчето за управление на налягането. Двигателят няма да работи, ако е настроен на минимум (докрай обратно на движението на часовниковата стрелка).	Внимателно повишете настройката за налягане, за да видите дали двигателят стартира.
	Накрайникът за пръскане или филтърът за течността може да са задръстени.	Освободете налягането и почистете задръстването или почистете филтъра; направете справка в отделните ръководства с инструкции за пистолета и накрайника.
	Превключвателят за режим на помпата не е в правилната позиция (6912).	Поставете превключвателя за режим на помпата в правилната позиция за приложението. Нагоре: Режим на налягането В средата: Дистанционно управление Надолу: Поточен режим
	Покачва налягането, но материалът не излиза.	Извършете Процедура за освобождаване на налягането , стр. 19. Проверете апликатора, маркуча и помпата за натрупване. Може да се наложи да демонтирате пружината от изходния отвор, ако настъпва натрупване многократно.
Основни механични проблеми	Замръзнала помпа или втвърдена боя.	Затоплете пръскачката, ако вода или боя на водна основа е замръзнала в нея. Поставете пръскачката на топло място, за да се затопли. Не пускайте пръскачката, докато не се затопли напълно. Ако в пръскачката се е втвърдила (изсъхнала) боя, сменете набивките на помпата. Вижте Ремонт на помпата , стр. 58.
	Щифт на мотовилката на нагнетателната помпа. Зацепващият щифт трябва да преминава изцяло през мотовилката, а задържащата пружина трябва да е легнала добре в жлеба на зацепващия щифт за помпата.	Натиснете щифта в мястото му и го закрепете със задържащата пружина.
	Двигател. При разединена машина, демонтирайте картера на предавателния механизъм. Опитайте да завъртите вентилатора на ръка.	Сменете двигателя, ако вентилаторът не се върти.

Откриване и отстраняване на неизправности

Проблем	Причина	Решение
Основни електротехнически проблеми	Табло за управление на двигателя. Табло изгасва и извежда код за неизправност.	Вижте Диагностика на таблото за управление , стр. 43.
	Електрозахранване. Измервателният уред трябва да отчита: ~210-255 V за модели ~220-240 V; ~85-130 V за модели ~100-120 V;	Върнете в изходно положение прекъсвача на сградата; сменете предпазителя на сградата. Пробвайте с друг контакт.
	Удължителен кабел. Проверете непрекъснатостта на удължителния кабел с волтметър.	Сменете удължителния кабел.
	Захранващ кабел на пръскачката. Проверете за повреда като разкъсани изолация или проводници.	Сменете захранващия кабел.
	Проверете дали проводниците на двигателя са здраво закрепени и правилно свързани.	Сменете разхлабени клеми; монтирайте ги отново към проводниците. Уверете се, че клемите са здраво свързани. Почистете клемите на платката. Свържете отново проводниците.
	Превключвател ON/OFF (Вкл./Изкл.). Свържете волтметър между клеми L1 и L2 на превключвателя ON/OFF (Вкл./Изкл.). Включете щепсела на пръскачката и поставете на ON(Вкл.). Измервателният уред трябва да отчита: ~210-255 V за модели ~220-240 V ~85-130 V за модели ~100-120 V.	Сменете превключвателя ON/OFF (Вкл./Изкл.).
Проверете всички клеми за повреда или разхлабен монтаж.	Сменете повредените клеми и ги свържете здраво отново.	

Двигателят е горещ и работи с прекъсвания

Проблем	Причина	Решение
Двигателят е горещ и работи с прекъсвания.	Определете дали пръскачката е работила при високо налягане с малки крайници, което води до ниски об/мин. на двигателя и прекомерно нагряване.	Намалете настройката за налягането или повишете размера на крайника.
	Уверете се, че околната температура там, където е разположена пръскачката, не надминава 32°C (90°F) и тя не се намира под пряка слънчева светлина.	Преместете пръскачката на сенчесто, по-хладно място, ако е възможно.

Откриване и отстраняване на неизправности

Ниско или колебаещ се дебит

Проблем	Причина	Решение
Нисък дебит	Износен накрайник за пръскане.	Следвайте предупреждението за процедурата за освобождаване на налягането, след това сменете накрайника. Вижте отделното ръководство за пистолета или накрайника.
	Проверете дали помпата не продължава да работи, когато апликаторът е изключен.	Обслужете помпата. Проверете буталото и входните клапани за износване или запушвания.
	Задръстен филтър (Ако по опция е монтиран филтър).	Понижете налягането. Проверете и почистете филтъра.
	Дължина на маркуча за материал. По-голяма дължина на маркуча намалява техническите показатели на пръскачката.	Сменете с маркуч с дължина, по-малка от максимално определената.
	Съединения на адаптера за свързване на помпата и бункера.	Затегнете всички разхлабени съединения. Сменете адаптера за свързване на помпата и бункера, ако е пукнат или пробит.
	Електрозахранване с волтметър. Измервателният уред трябва да отчита: ~210-255 V за модели ~220-240 V; ~85-130 V за модели ~100-120 V; Ниски напрежения намаляват производителността на пръскачката.	Върнете в изходно положение прекъсвача на сградата; сменете предпазителя на сградата. Ремонтирайте електрическия контакт или опитайте с друг контакт.
	Сечение и дължина на удължителния кабел; трябва да бъде най-малко 2,05 mm ² (12 awg) проводник, не по-дълъг от 90 m (295 фута). По-големи дължини на маркуча намаляват техническите показатели на пръскачката.	Заменете с правилния, заземен удължителен кабел.
	Проводници от двигателя към платката за управление на налягането са повредени или с разхлабени съединители. Прегледайте изолацията на кабелите и клемите за признаци на прегряване.	Уверете се, че щифтовете на мъжките клемите са центрирани и здраво съединени с женските клемите. Сменете разхлабените клемите или повредени кабели. Свържете отново клемите.
	Ниско налягане на изключване.	Завъртете бутона за управление на налягането докрай по часовниковата стрелка. Уверете се, че копчето за управление на налягането е правилно монтирано, за да позволява крайна позиция по посока на движение на часовниковата стрелка. Опитайте нов датчик. Проверете режима за управление на помпата. Ако се ползва средна позиция, помпата се ограничава до 4,13 MPa (600 psi).
Колебаещ се дебит	Подаване на материал.	Напълнете бункера и помпата отново.
	Разхлабени фитинги.	Затегнете; херметик за резба или уплътнителна лента, ако е необходимо.
	Сферата на впускателния клапан и сферата на буталото не лягат правилно.	Демонтирайте впускателния клапан и буталния клапан и ги почистете. Проверете сферите и леглата за бразди или запушвания; сменете, ако е необходимо, стр. 58. Почистете бункера преди използване, за да отстраните частиците, които могат да задръстят помпата. Преминете на гумена съзма за входния отвор (6912).
	Теч около притискащата гайка на уплътнението на гърловината, което може да показва износени или повредени уплътнения.	Сменете уплътнението, стр. 58. Също проверете леглото на буталния клапан за втвърдена боя или прорези и сменете, ако е необходимо.
	Повреден прът на помпата.	Поправете помпата.

Откриване и отстраняване на неизправности

Проблем	Причина	Решение
Двигателят работи, но помпата не нагнетява	Повреден или липсващ зацепващ щифт на помпата.	Поставете отново щифт на помпата, ако липсва. Уверете се, че задържащата пружина е изцяло в жлеба около мотовилката.
	Повреден възел на мотовилката.	Сменете възела на мотовилката.
	Предавки или корпус на задвижващия блок.	Проверете кожата на задвижващия блок и предавките за повреда и ги сменете, ако е необходимо.

Късо съединение

???????????????

Късо съединение в някоя част на захранващата верига на двигателя причинява управляващата платка да забави работата на пръскачката. Проведете правилна диагноза и ремонт на всички къси съединения преди проверяване и смяна на таблото за управление.

Проблем	Причина	Решение
Прекъсвачът на сградата изключва незабавно, щом превключвателят на пръскачката се включи.	Всички електрически кабели за повредена изолация и всички клеми за разхлабване или повреда. Също така, кабелите между управлението на налягането и двигателя.	Ремонтирайте или сменете всички повредени кабели или клеми. Отново свържете надеждно всички кабели.
	Ротор на двигателя за къси съединения. Проверете намотките за прогаряния.	Сменете двигателя.
	Таблото за управление на двигателя чрез извършване на диагностика на таблото. Ако диагностика покаже, сменете го с работещо табло.	Сменете с ново табло за управление на двигателя.
Прекъсвачът на сградата изключва незабавно щом пръскачката бъде включена към контакт, а тя НЕ работи.	Основни електрически проблеми на стр. 41.	Извършете необходимите процедури.
	За повредени или преципани проводници в управлението на налягането.	Сменете повредените части.
Пръскачката отказва, след като операторът е работил 5 до 10 минути.	Основни електротехнически проблеми.	Извършете необходимите процедури.
	Електрозахранване с волтметър. Измервателният уред трябва да отчита: ~210-255 V за модели ~220-240 V; ~85-130 V за модели ~100-120 V;	Ако напрежението е много високо, не работете с пръскачката, докато не я поправите.

Ремонт

Диагностика на таблото за управление



1. Извършете **Процедура за освобождаване на налягането**, стр. 19.

ЗАБЕЛЕЖКА: Не позволявайте пръскачката да развива налягане на течността без монтиран датчик. Оставете отворен изходния отвор на помпата, ако се използва изпитвателен датчик.

2. Наблюдавайте за съобщения на дисплея от следващата таблица.

3. Наблюдавайте работата на светодиода и правете справка в следващата таблица.

Дисплей	Светодиодът за състояние на таблото за управление мига	Работа на пръскачката	Показва	Какво да се направи
Нямат дисплей	Никога не мига	Пръскачката спира. Не е подадено захранване. Пръскачката трябва да е под налягане.	Загуба на захранване.	Проверете източника на захранването. Извършете Процедура за освобождаване на налягането , стр. 19, преди ремонт или разглобяване.
MPa/бара/psi	Веднъж	Пръскачката е под налягане. Подадено е захранване. (Налягането варира с размера на накрайника и настройката му.)	Нормална работа.	Не правете нищо.
E=02 КОД 02	Два пъти постоянно	Пръскачката може да продължи да работи. Подадено е захранване.	Налягането се увеличава. Налягане, по-голямо от 103 бара, 10,3 MPa (1500 psi) или повреден датчик на налягането.	Сменете контролното табло за двигателя или датчика за налягането
E=03 КОД 03	Три пъти постоянно	Пръскачката изключва, а светодиодът продължава да мига по три пъти постоянно	Датчикът за налягане е повреден или липсва.	Проверете свързаното на датчика. Отворете вентила за източване. Заменете с нов датчик датчика на пръскачката. Ако пръскачката работи, сменете датчика.
E=04 КОД 04	Четири пъти постоянно	Пръскачката не работи.	Таблото за управление открива множество скокове в напрежението.	Проверете превключвателя на напрежението, уверете се, че е поставен на правилната настройка на напрежението, която да се използва. Поставете пръскачката на OFF (Изкл.) и разединете захранването. Намерете добро захранващо напрежение, за да предотвратите повреда на електрониката.
E=05 КОД 05	Пет пъти постоянно	Пръскачката не стартира или спира, а светодиодът продължава да мига по пет пъти постоянно. Подадено е захранване.	Повреда в двигателя.	Проверете за блокиран ротор, проводни на късо или разединен двигател. Поправете или сменете неизправните части.

Дисплей	Светодиодът за състояние на таблото за управление мига	Работа на пръскачката	Показва	Какво да се направи
E=06 КОД 06	Шест пъти постоянно	Пръскачката спира и светодиода мига шест пъти постоянно. Подадено е захранване.	Двигателят е много горещ или има неизправност в неговото термореле.	Оставете пръскачката да се охлади. Ако пръскачката работи нормално, когато е охладена, проверете работата на вентилатора на двигателя и въздушния поток. Дръжте пръскачката в хладно помещение. Ако пръскачката не работи, когато е охладена и продължава да мига шест пъти, сменете двигателя.
КОД 08	Осем пъти постоянно	Пръскачката не работи.	Напрежението е много ниско.	Поставете пръскачката на OFF (Изкл.) и разединете захранването от нея, отстранете другото оборудване, което използва същата верига. Намерете добро захранващо напрежение, за да избегнете повреда на електрониката.
КОД 10	Десет пъти постоянно	Пръскачката не работи.	Прегряване на таблото за управление	Уверете се, че входният отвор за въздух на двигателя не е блокиран. Уверете се, че вентилаторът не е повреден. Уверете се, че таблото за управление е правилно свързано към задната пластина и е използвана проводяща термична паста за силовите компоненти. Сменете таблото за управление. Сменете двигателя.
КОД 12	Дванадесет пъти постоянно	Пръскачката не работи.	Включена защита срещу недопустимо голям ток.	Включете и изключете захранването.
КОД 15	Петнадесет пъти постоянно	Пръскачката не работи.	Проблем в свързването на двигателя.	Поставете пръскачката на OFF (Изкл.) и разединете захранването. Отстранете капака на двигателя. Разкачете управлението на двигателя и проверете за повреда в съединителите.
КОД 16	Шестнадесет пъти постоянно	Пръскачката не работи.	Управлението не получава сигнал от датчика за позиция на двигателя.	Изключете захранването на OFF (Изкл.). Разкачете датчика за позиция на двигателя и проверете за повреда при съединителите. Свържете обратно датчика. Включете захранването ON (Вкл.). Ако проблемът продължава, сменете двигателя.
КОД 17	Седемнадесет пъти постоянно	Пръскачката не работи.	Неправилно напрежение е открито.	Проверете превключвателя на напрежението, уверете се, че поставен на правилната настройка на напрежението, която да се използва. Поставете пръскачката на OFF (Изкл.) и разединете захранването. Намерете добро захранващо напрежение, за да предотвратите повреда на електрониката.
---		Подадено е захранване.	Налигане по-малко от 4,1 бара, 41 MPa (60 psi).	Повишете налягането при необходимост. Може би е отворен вентил за източване.

Демонтаж на табло за управление 506/657



1. Извършете **Процедура за освобождаване на налягането**, стр. 19. Изключете захранващия кабел, за да разедините захранването.
2. Отделете помпата от бункера.

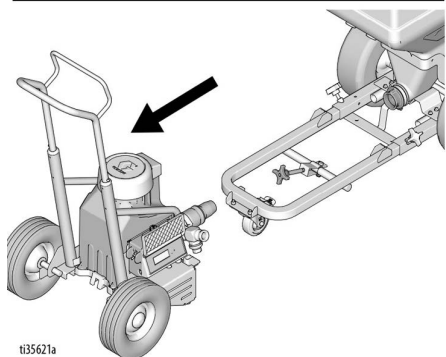
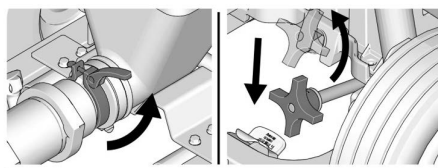

ti35621a

3. Демонтирайте четирите винта и капака на двигателя.

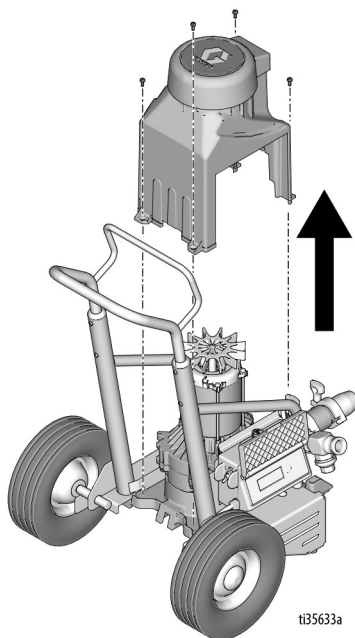

ti35633a

4. Демонтирайте четирите винта и капака на управлението. Разединете дисплея от табло за управление.

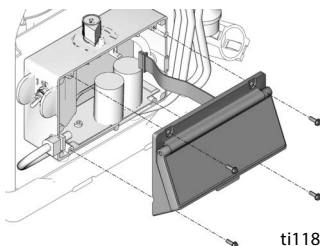

ti11854a

5. Направете справка в Кабелна схема, стр. 81. Демонтирайте винта. Разкачете земята, синия и кафявия проводник.

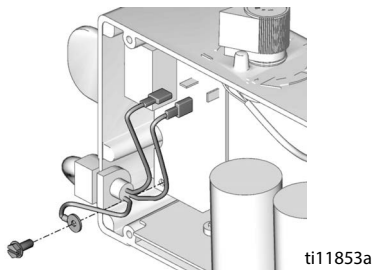

6. Демонтирайте захранващия кабел от таблото за управление.

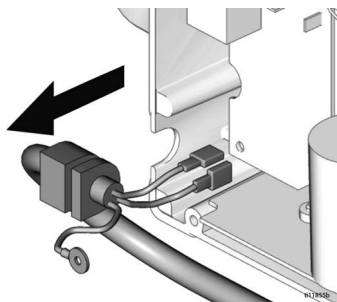

7. Демонтирайте винтовете на планката с филтъра.

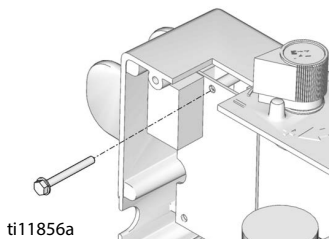

8. Демонтирайте защитния калпак на превключвателя ON/OFF (Вкл./Изкл.).

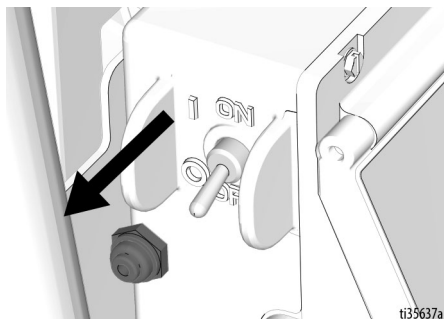

9. Разкачете черния проводник от таблото за управление към планката за филтъра.

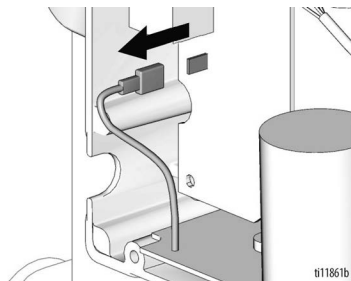

10. Демонтирайте планката за филтъра от кутията за управление.

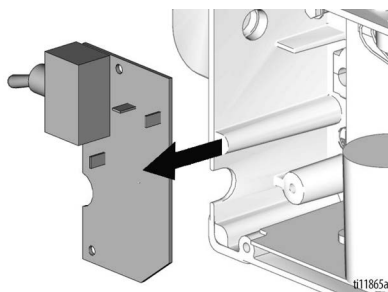

11. Демонтирайте винта от дъното на кутията за управление.

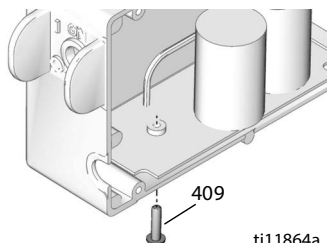

12. Разединете съединителите на двигателя (А), термистора (В), потенциометъра (С) и датчика (D). Демонтирайте крепежната изолационна пластина (E).

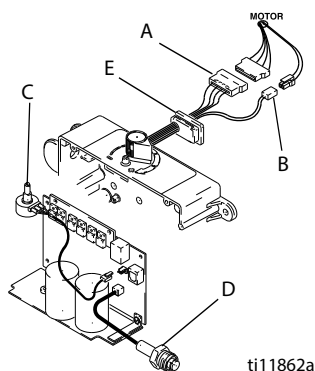

13. Демонтирайте четирите винта и таблото за управление.

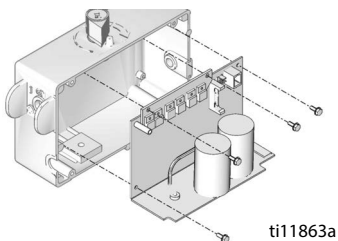

Монтаж на таблото за управление 506, 657

1. Монтирайте таблото за управление с четирите винта.

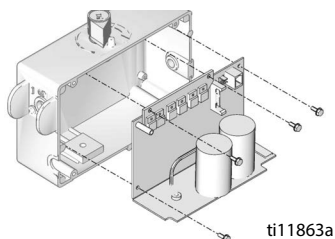

2. Свържете съединителите на двигателя (А), термистора (В), потенциометъра (С) и датчика (D). Монтирайте крепежната изолационна пластина (E).

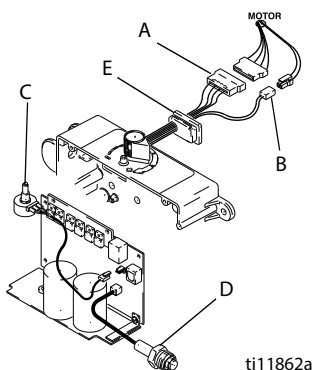

3. Монтирайте винта през дъното на кутията за управление.

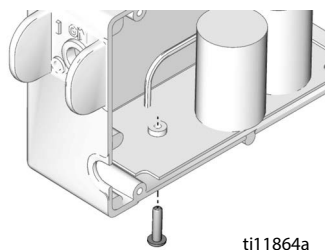

4. Монтирайте планката за филтъра в кутията за управление.

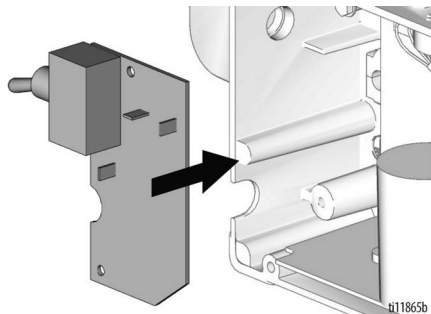

5. Свържете черния проводник от таблото за управление към планката за филтъра.

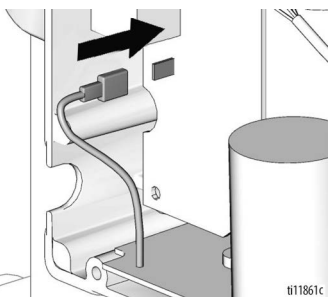

6. Монтирайте защитния калпак на превключвателя ON/OFF (Вкл./Изкл.).

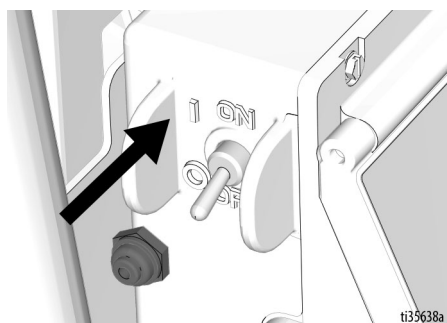

7. Монтирайте винта на планката за филтъра.

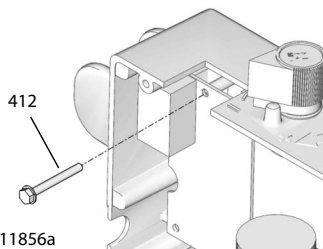

8. Монтирайте захранващия кабел (C) в кутията за управление.

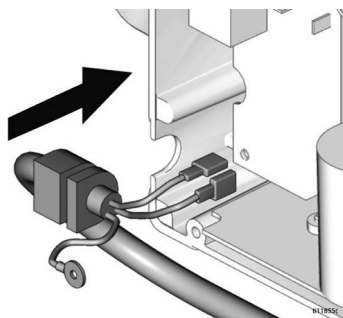

9. Направете справка в **Кабелна схема**, стр. 81. Свържете земята, синия и кафявия проводник. Монтирайте винта.

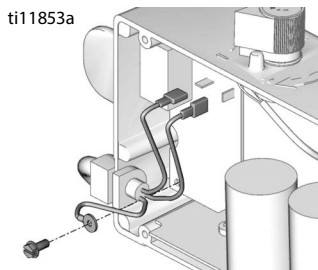

10. Свържете дисплея към таблото за управление. Монтирайте капака на таблото за управление с четирите винта.

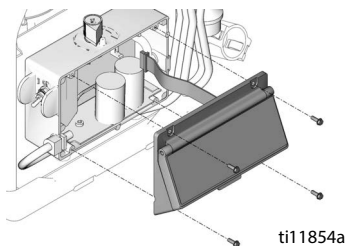

11. Монтирайте капака на двигателя с четирите винта.

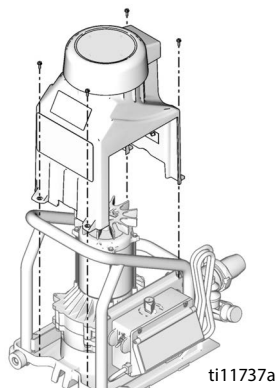

Демонтаж на таблото за управление 6912



1. Извършете **Процедура за освобождаване на налягането**, стр. 19. Изключете захранващия кабел, за да разедините захранването.
2. Отделете помпата от бункера.

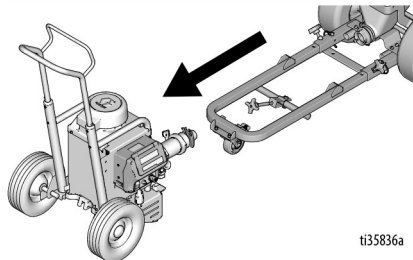
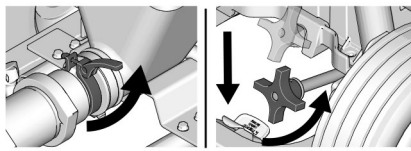

3. Демонтирайте четирите винта и капака на двигателя.

4. Демонтирайте четирите винта и отворете капака.

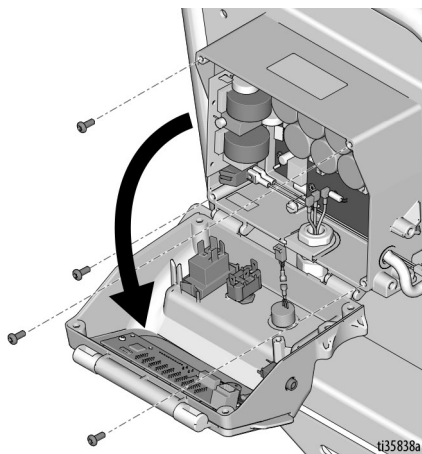
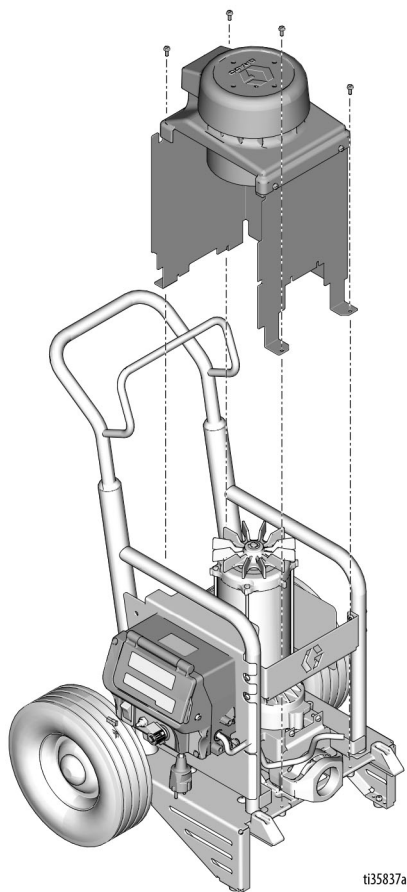

5. Демонтирайте двата винта, планката за филтъра и двупозиционния превключвател.

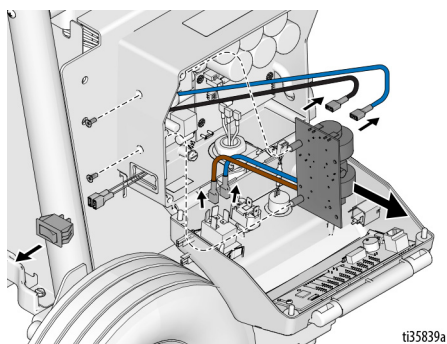

- Направете справка **Кабелни схеми**, стр. 83. Разединете превключвателя за режим (жълтите и черните), датчика, потенциометъра, двупозиционния превключвател, светодиодния дисплей с планката за филтъра (черен и син). Демонтирайте предния капак.

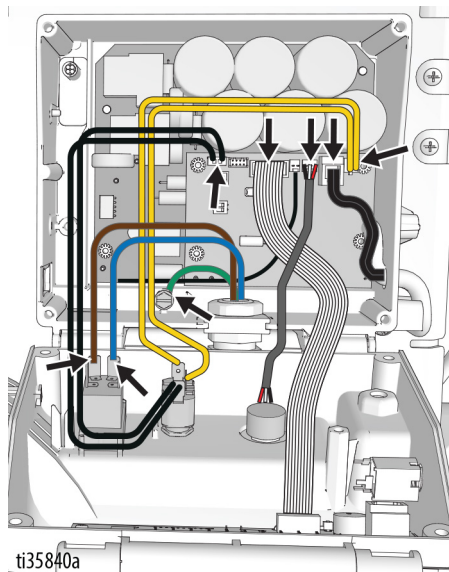

- Разединете проводниците за двигателя, термоизключвателя и датчика на Хол/кодера. Демонтирайте крепежната изолационна пластина.

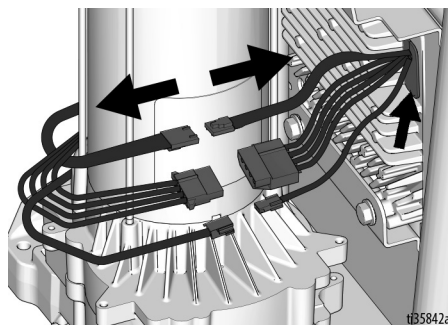

- Демонтирайте двата винта отзад на кутията за управление и свалете кутията.

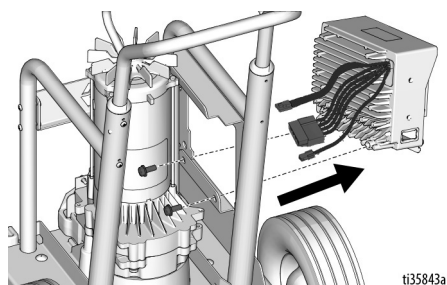

Монтаж на таблото за управление 6912

- Монтирайте кутията за управление с двата винта.

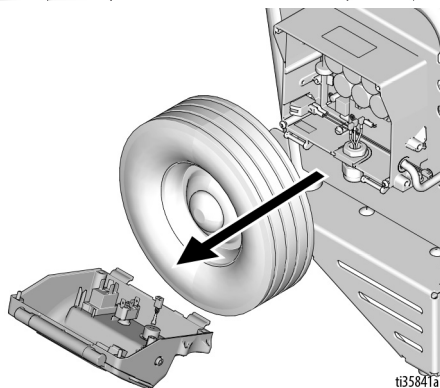
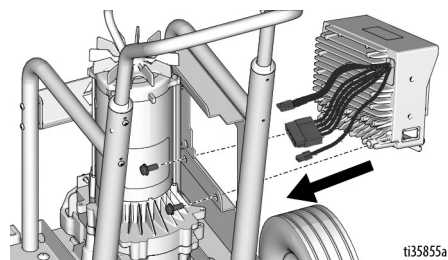

2. Съединете проводниците за двигателя, термоизключвателя и датчика на Хол/кодера. Монтирайте крепежната изолационна пластина.

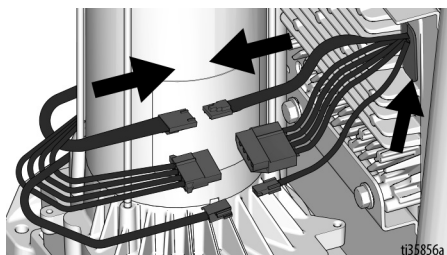

3. Направете справка **Кабелни схеми**, стр. 83. Съединете превключвателя за режим (жълтите и черните), датчика, потенциометъра, двупозиционния превключвател, светодиодния дисплей с планката за филтъра (черен и син).

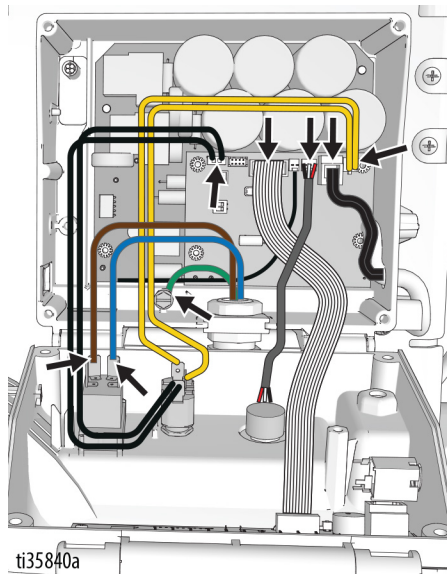

4. Монтирайте планката за филтъра в кутията за управление с двата винта. Монтирайте двупозиционния превключвател.

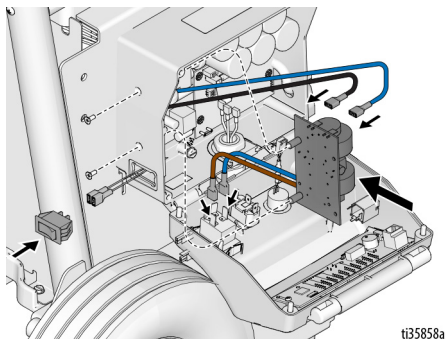

5. Затворете капака и монтирайте четирите винта.

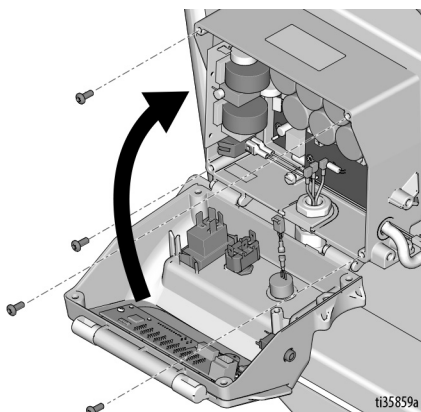

6. Монтирайте капака на двигателя с помощта на четирите винта.

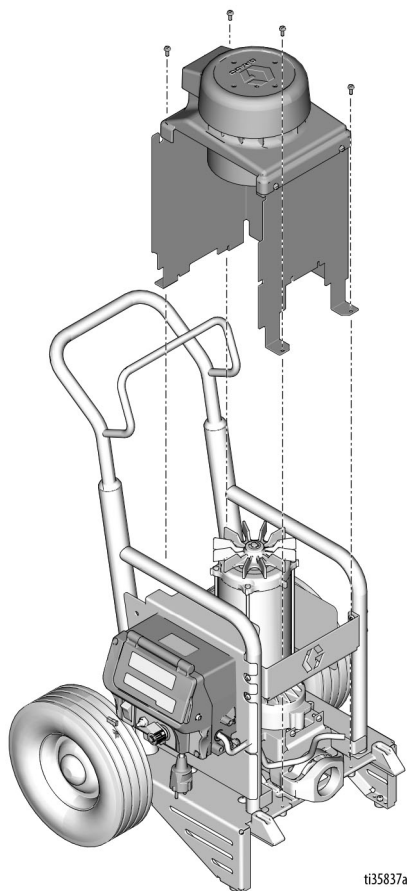

7. Свържете помпата към бункера.

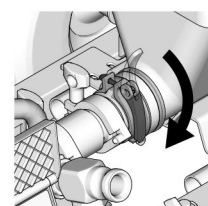
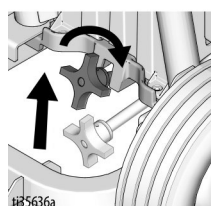
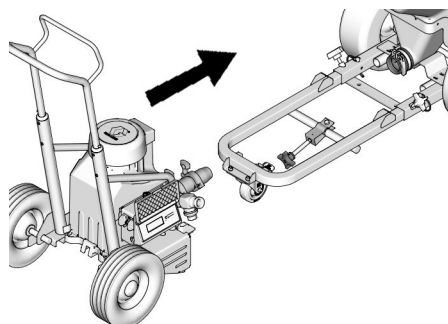

Демонтаж на помпата



1. Извършете **Процедура за освобождаване на налягането**, стр. 19. Изключете захранващия кабел, за да разедините захранването.
2. Извършете **процедурата Съхранение за повече от 24 часа**, стр. 34.
3. Отделете помпата от бункера.

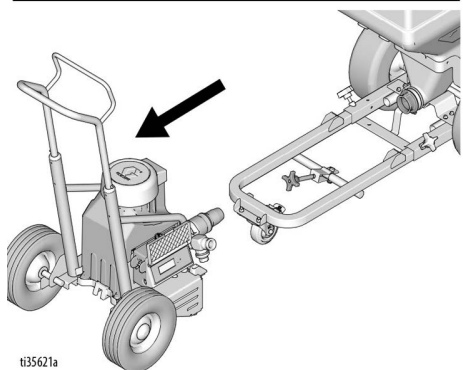
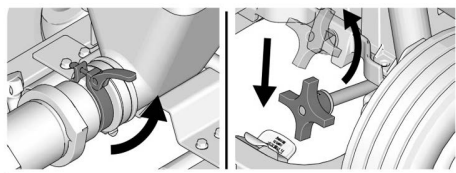

4. **T-Max 506/657:** Демонтирайте четирите винта и капака на двигателя.

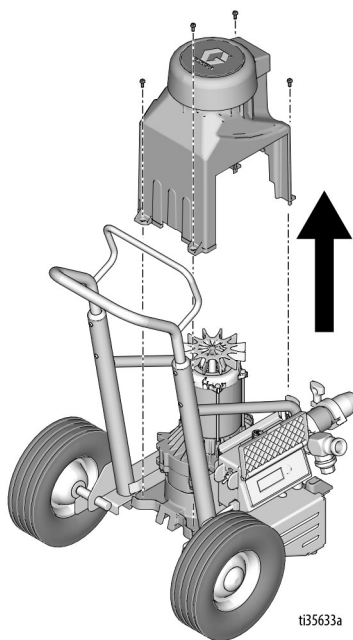

- T-max 6912:** Демонтирайте винтовете, капака на двигателя и предпазителя на помпата.

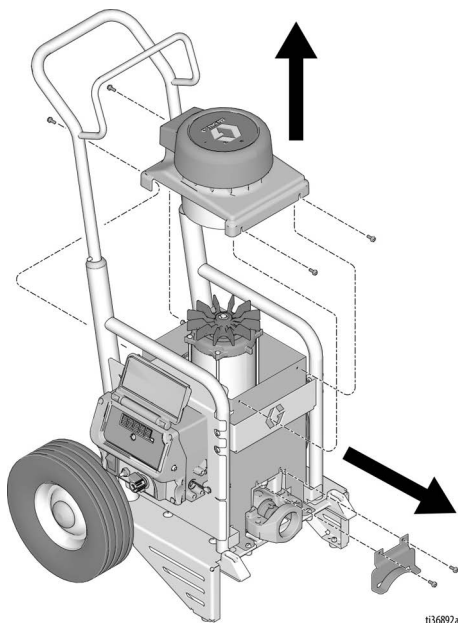

5. Отвийте преобразувателя на измерването от помпата. Ако е необходимо, изключете преобразувателя на измерването от таблото за управление, за да го свалите. Демонтирайте четирите винта и капака на управлението.

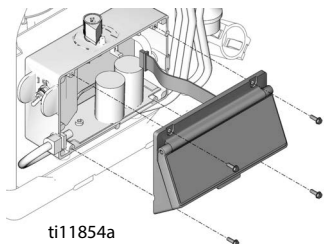

506/657

6912

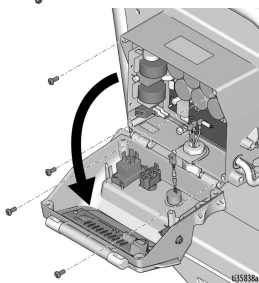

6. Ако все още е включен, изключете преобразувателя на измерването от таблото за управление. Демонтирайте датчика и еластичната втулка от кутията за управление.

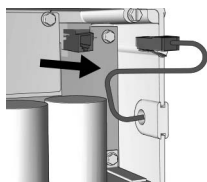

506/657

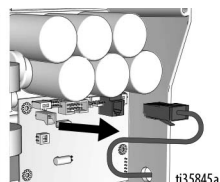

6912

7. Бавно завъртете перката на вентилатора на двигателя, докато мотовилката достигне дъното на хода.

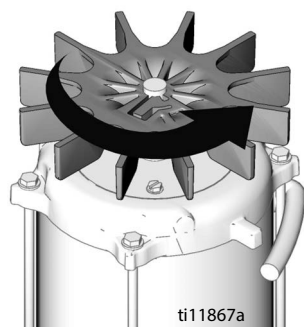

8. Преместете с отвертка пружината нагоре по мотовилката към двигателя. Тласнете зацепващия щифт за помпата навън с отвертка.

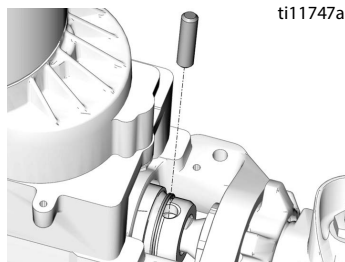

9. Разхлабете осигурителната гайка.

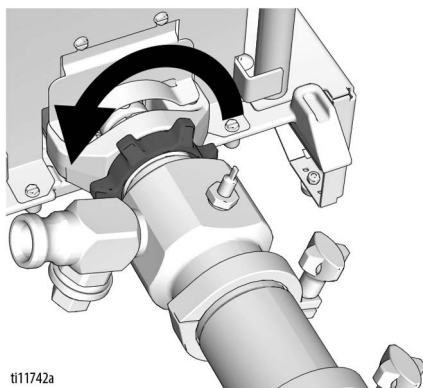

10. Развинтете помпата от лагерния кожух.

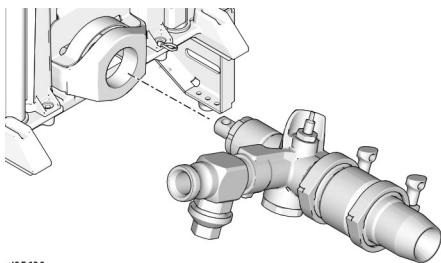

ti35639a

Монтаж на помпата

1. Гласнете буталния прът извън помпата на 50 до 70 mm (2" до 2,8").

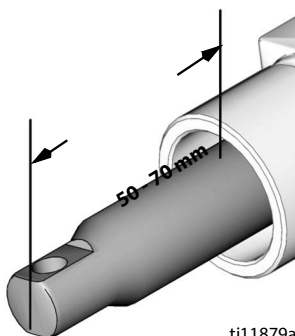

ti11879a

2. Завийте задържащата гайка на помпата, докато спре. Завинтвайте помпата в лагерния кожух докато помпата затегне. Отвийте помпата, докато изходният отвор на помпата застане на 13° от хоризонталата, но на не повече от един оборот.

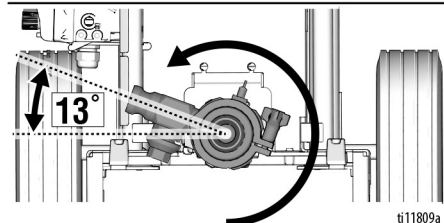
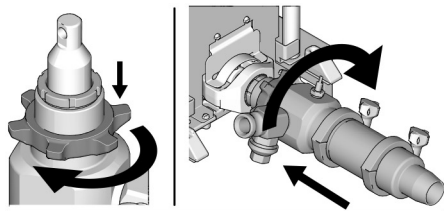

ti11809a

3. Затегнете задържащата гайка.

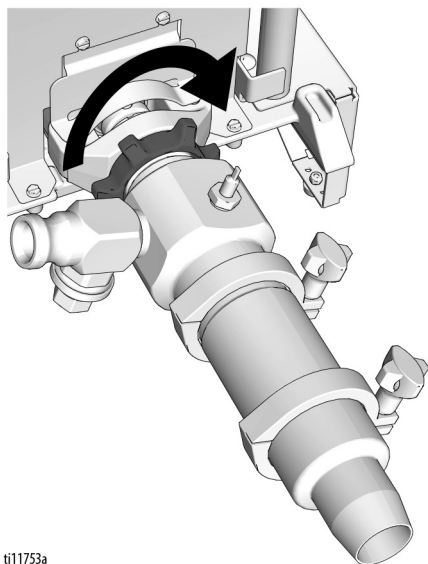

ti11753a



Ако зацепващият щифт на помпата се разхлаби, частите биха могли да се счупят поради силата на помпеното действие. Части могат да изхвърчат във въздуха и да доведат до сериозно нараняване или имуществена щета. Уверете се, че зацепващият щифт и задържащата пружина са правилно монтирани.

4. Натиснете задържащата пружина нагоре с отвертка към двигателя. Натиснете навътре зацепващия щифт. Натиснете задържащата пружина надолу върху щифта за помпата.

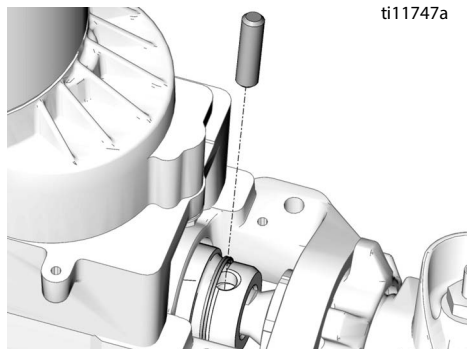

ti11747a

5. Монтирайте датчика и еластичната втулка в кутията за управление. Свържете датчика към таблото за управление.

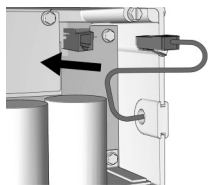

506/657

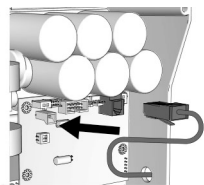

6912

ti35846a

6. Монтирайте капака на таблото за управление с четирите винта.

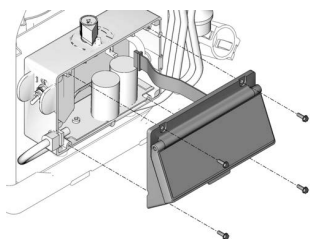

506/657

6912

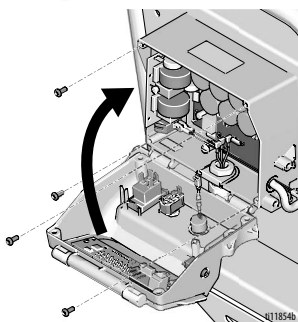

ti1854b

7. **T-Max 506/657:** Монтирайте капака на двигателя с четирите винта.

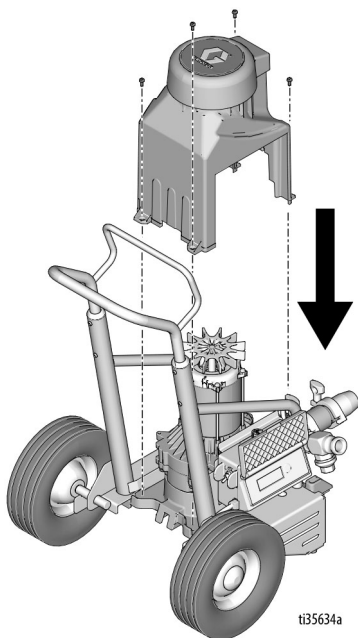

ti35634a

- T-Max 6912:** Монтирайте предпазителя на помпата и капака на двигателя с винтове.

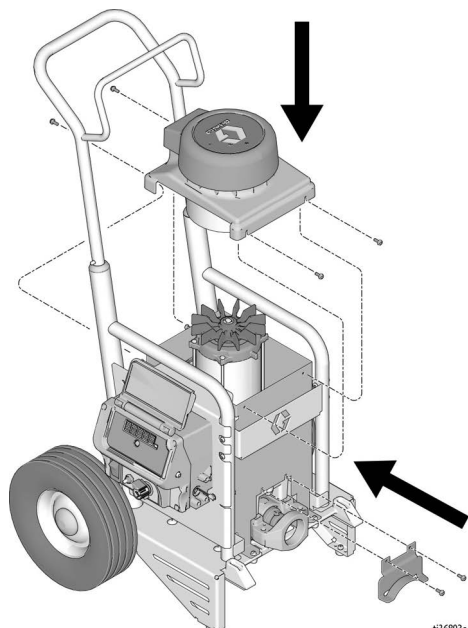

ti36893a

8. Свържете модула на помпата.

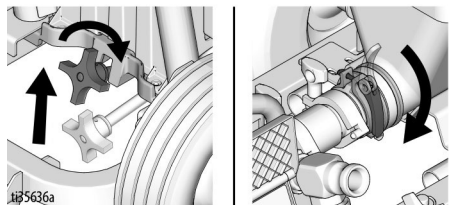
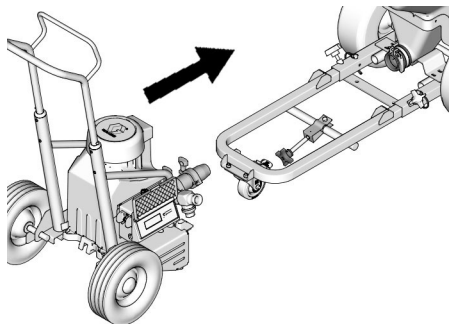

t135636a

Ремонт на помпата 506/657



Демонтаж

ЗАБЕЛЕЖКА: Може би е по-лесно да оставите помпата, свързана към мотопилката и лагерния кожух, ако за почистване и проверка са само входния кожух или буталния клапан.

1. Извършете **Процедура за освобождаване на налягането**, стр. 19. Изключете захранващия кабел, за да разедините захранването.
2. Направете справка в **Демонтаж на помпата**, стр. 54, за да демонтирате помпата.
3. Демонтирайте скобата и входния кожух.

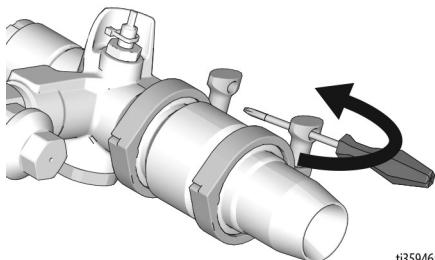

t135946a

4. Демонтирайте скобата и цилиндъра на помпата.

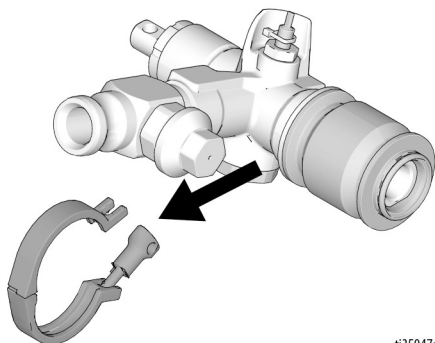

t135947a

5. Свалете уплътняващата гайка. Тласнете буталния прът извън изходния отвор на кожата.

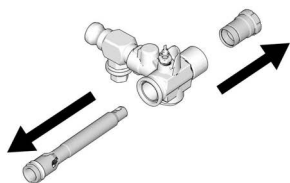
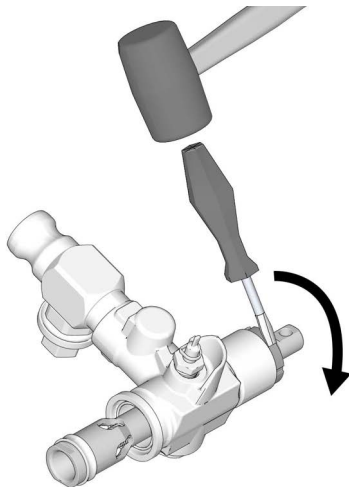

t135948a

- Поставете края на буталния прът в менгеме и демонтирайте буталния клапан (12). Демонтирайте уплътнението на буталото (16). Проверете всички части за бразди или надрасквания. Сменете износените или повредените части, тъй като те може да доведат до лоши показатели на помпата.

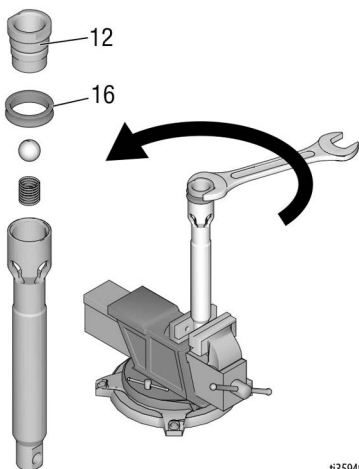

ti35949a

Сглобяване

- Поставете края на буталния прът в менгеме. Монтирайте ново уплътнение на буталото. Затегнете буталния клапан с $36,6 \text{ N}\cdot\text{m}$ (27 футфунта).

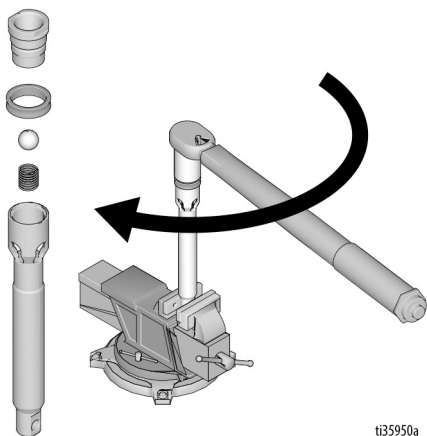

ti35950a

- Монтирайте уплътняващата гайка. Затегнете на ръка, а след това чукнете лекичко с отвертка. Тласнете буталния прът в изходния отвор на кожата. Изгелете буталния прът на $50 - 75 \text{ mm}$ (A) извън изходния отвор на кожата.

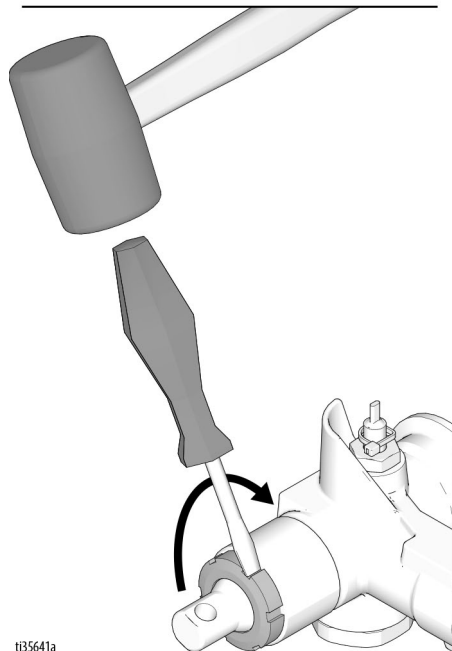
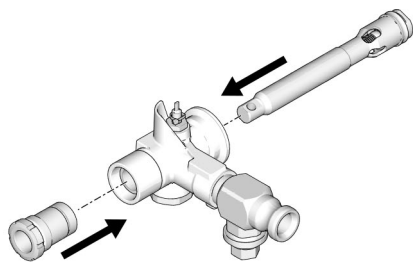

ti35641a

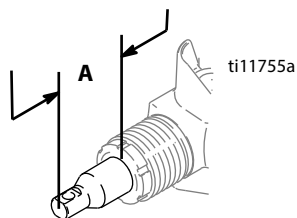

ti11755a

3. Монтирайте скобата на цилиндъра на помпата. Затегнете скобата с 11,3 N·m (100 инчфута).

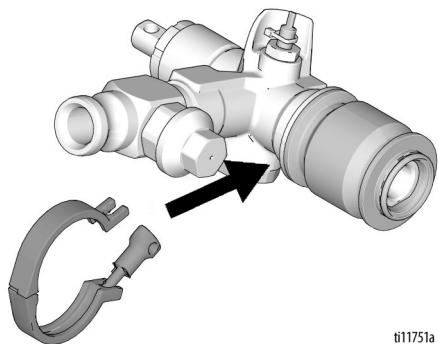

4. Монтирайте скобата на входния кожух. Затегнете скобата с 11,3 N·m (100 инчфута).

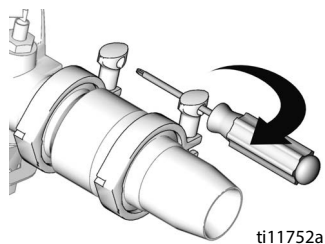

5. Направете справка в **Монтаж на помпата**, стр. 56, за да монтирате помпата.

Ремонт на помпата 6912



Демонтаж

ЗАБЕЛЕЖКА: Може би е по-лесно да оставите помпата, свързана към мотовилката и лагерния кожух, ако за почистване и проверка са само входния кожух или буталния клапан.

1. Извършете **Процедура за освобождаване на налягането**, стр. 19. Изключете захранващия кабел, за да разедините захранването.
2. Направете справка в **Демонтаж на помпата**, стр. 54, за да демонтирате помпата.
3. Демонтирайте скобата и входния кожух.

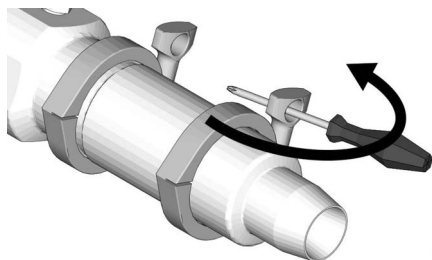

4. Разглобете смукателния клапан.

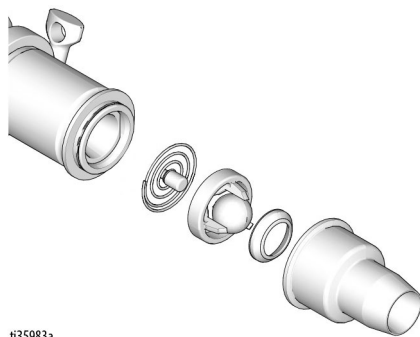

5. Демонтирайте скобата и цилиндъра на помпата.

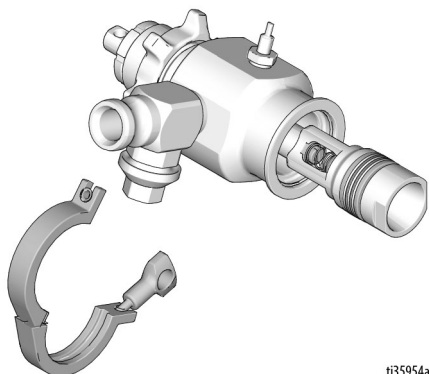

ti35954a

6. Свалете уплътняващата гайка. Тласнете буталния прът извън изходния отвор на кожата. Извадете уплътнителните набивки, салниковите уплътнители и филцовото уплътнение от външния корпус и уплътняващата гайка. Изхвърлете уплътнителните набивки, салниковите уплътнители и филцовото уплътнение.

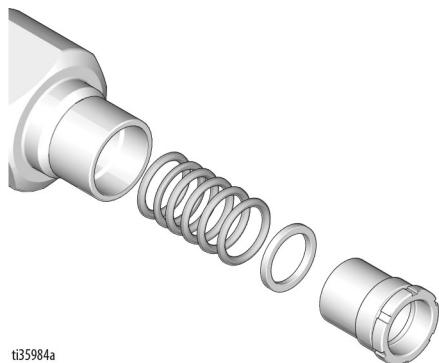
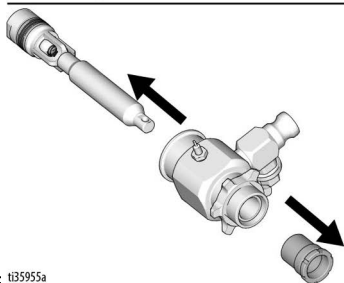
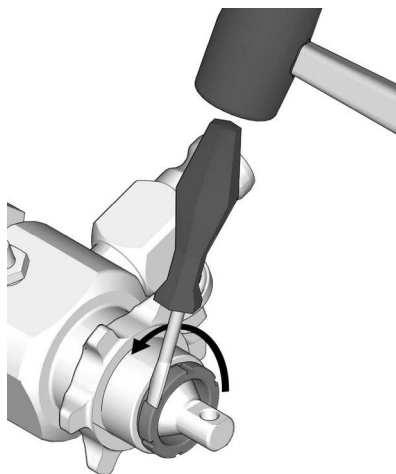

ti35984a

7. Поставете клетката на буталния прът в менгеме и демонтирайте буталния клапан. Свалете буталния маслосъбирателен пръстен и резервната шайба. Свалете уплътнителните пръстени и салниковите уплътнители от буталния прът. Проверете всички части за бразди или надрасквания. Сменете износените или повредените части, тъй като те може да доведат до лоши показатели на помпата.

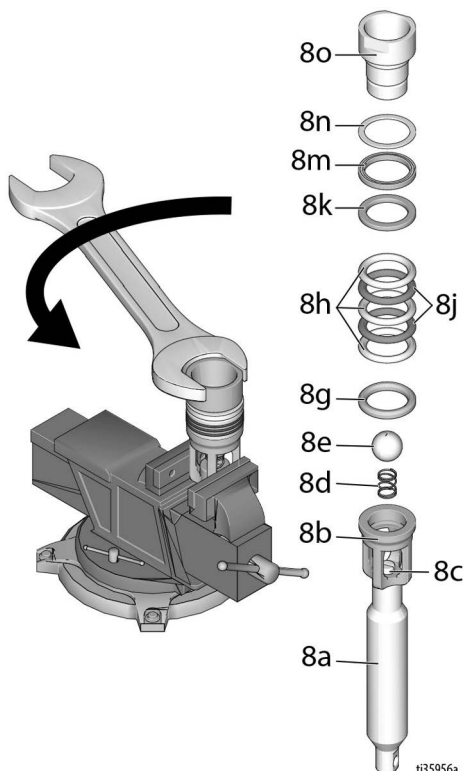

ti35956a

Напречен разрез / Идентификация на помпената сфера 6912

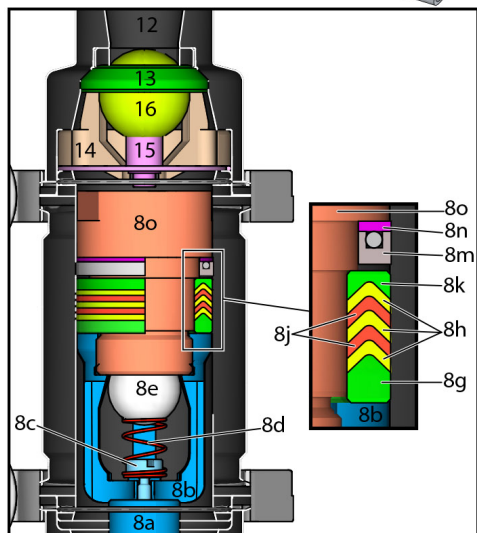
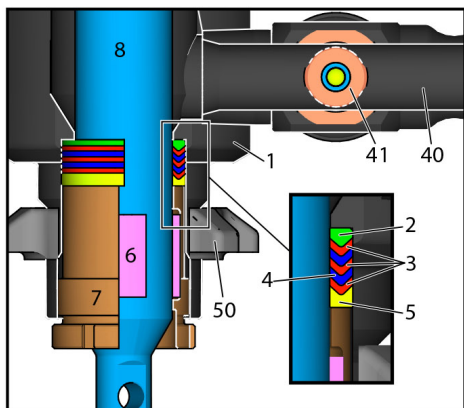
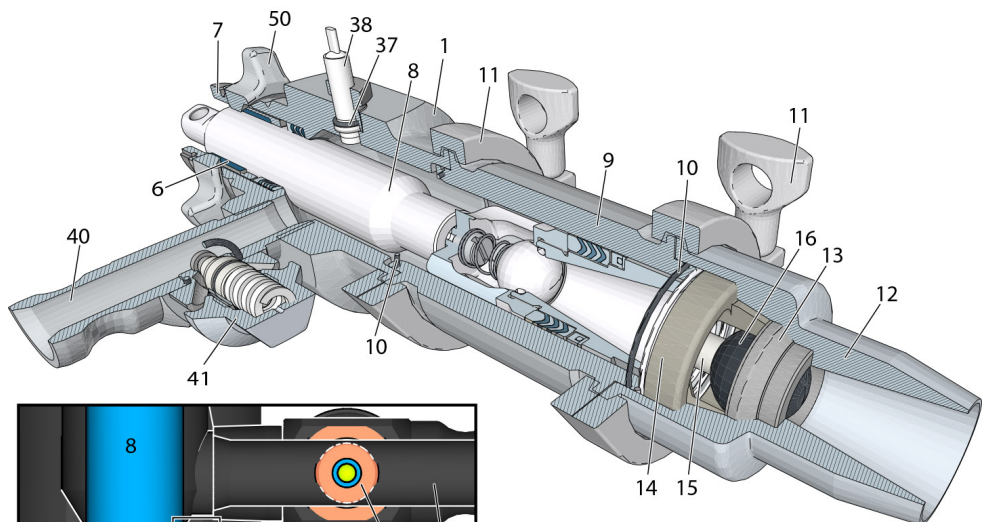

T-MAX 6912 PUMP BALL IDENTIFICATION



СТОМАНА	БЯЛА ЗАКАЛЕНА	ЧЕРНА ЗАКАЛЕНА	ЧЕРНА КАУЧУКОВА	ОРАНЖЕВ
Нормална употреба 17Z556	Висока износостойчивост 17Z648 Продава се отделно	По-висока износостойчивост 17Z640 Продава се отделно	Големи запълнители 17Z231	Почистване 248515

11335982a

Демонтаж на двигателя



1. Извършете **Процедура за освобождаване на налягането**, стр. 19. Изключете захранващия кабел, за да разедините захранването.
2. Демонтирайте помпата. Вижте **Демонтаж на помпата**, стр. 54.
3. Наклонете машината назад.

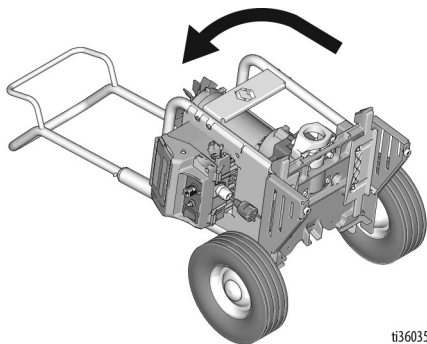

ti36035a

4. Като поддържате двигателя/кожуха на задвижващия блок, демонтирайте два болта от основата.

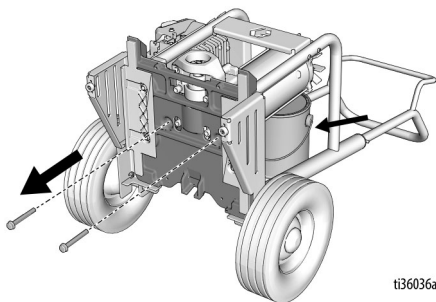

ti36036a

5. Демонтирайте четирите болта, шайбите и лагерния кожух.

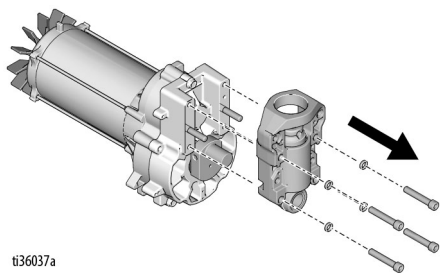

ti36037a

ЗАБЕЛЕЖКА: Не изпускате предавателната кутия при изваждането от кожуха на задвижващия блок. Предавателната кутия може да остане зацепена в предната крайна муфта на двигателя или кожуха на задвижващия блок.

6. Демонтирайте трите винта и кожуха на задвижващия блок.

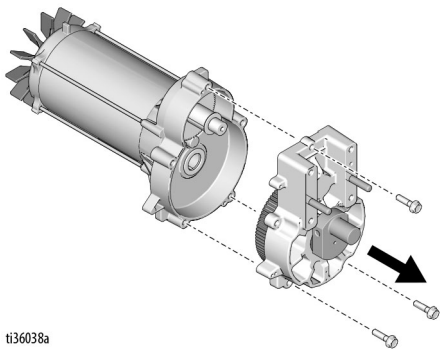

ti36038a

7. Демонтирайте винта и вентилатора.

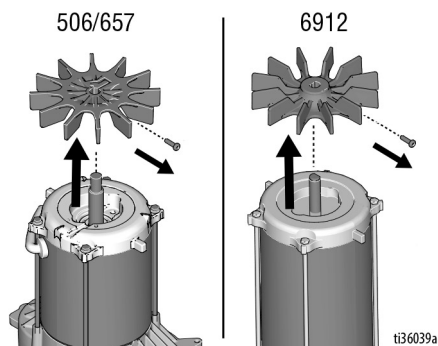

ti36039a

Монтаж на двигателя

???????????????

Когато монтирате двигателя, внимателно центрирайте предавките, за да избегнете повреждане на пасваните части.

1. Монтирайте кожуха на задвижващия блок с трите винта.

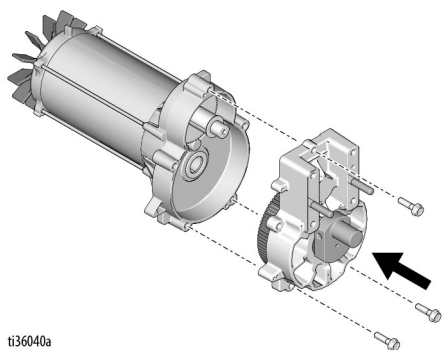

2. Монтирайте лагерния кожух с четирите винта и шайби. Сила на затягане до 33,9 - 40,67 N·m (25 - 30 фунтфута).

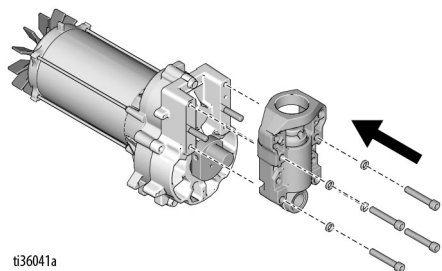

3. Монтирайте двигателя с двата винта. Сила на затягане 22,6 - 24,9 N·m (200 - 220 инчфунта).

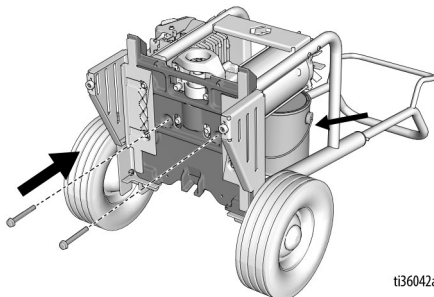

4. Монтирайте вентилатора с винта. Сила на затягане 1,24 - 1,46 N·m (11 - 13 инчфунта).

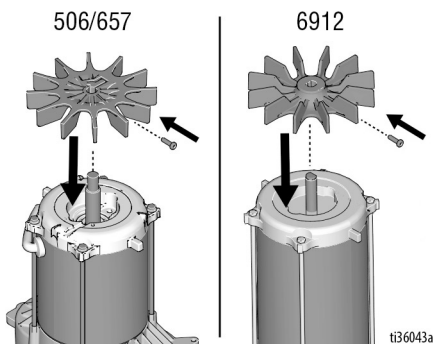

5. Монтирайте помпата. Вижте **Монтаж на помпата**, стр. 56.

Рециклиране и депониране в края на експлоатационния живот

В края на полезния живот на продукта го разглобете и рециклирайте по отговорен начин.

Подготовка:

- Извършете **Процедурата за освобождаване на налягането**.
- Източете и изхвърлете течностите според прилаганите разпоредби. Направете справка в паспортите за безопасност на производителя.

Разглобяване и рециклиране:

- Демонтирайте двигателите, печатните платки, дисплеите (течнокристалните дисплеи) и другите електронни елементи. Рециклирайте ги според действащите разпоредби.
- Не изхвърляйте електронни елементи в домакинските и търговските отпадъци.

- Предоставете оставащия продукт на завод за рециклиране.

Списък с части - Рамка

Кат. №	Част	Описание	Кол.	Кат. №	Част	Описание	Кол.
1	19A673	РАМКА, бункер, Т-мах	1	18	19A674	СКОБА, водеща, бункер	1
2	156306	ШАЙБА, плоска	2	19	113796	ВИНТ, с фланец,	4
3	116038	ШАЙБА, пружинна	2			с шестостенна глава	
4	119509	КОЛЕЛО, пневматично	2	20		БУНКЕР, за материал	
5	120211	ПРЪСТЕН, задържащ,	2	20a	25E541	17 галона	1
		зегерка		20b	25E542	25 галона	1
6	19A675	СКОБА, поддържаща,	1	21	404533	БОЛТ, носеща конструкция	4
		бункер		22	112958	ГАЙКА, шестостенна,	4
7	129335	ВИНТ, с шестостенна глава,	4			с фланец, 3/8" -16	
		с назъбен фланец,		23	121313	ЩИФТ, блокиращ, 1-4"	2
		1/4" - 20 x 2,00		24	111145	ВИНТ С РЪКОХВАТКА,	2
8	102040	ГАЙКА, осигурителна,	8			назъбена	
		шестостенна		27	15D306	ПРОБКА, адаптер, бункер	1
9	25E625	РАМКА, монтажна,	1	29	15R609	ФИТИНГ, бункер, адаптер	1
		захранващ модул		30	234188	СКОБА, бързо	1
10	17N602	САМОНАГАЖДАЩА СЕ	1			освобождаване	
		РОЛКА, шарнирна		31	19A646	ИНСТРУМЕНТ, стъргало	1
11	110963	ВИНТ, капачка,	4	32	130878	БОЛТ, с кукичка, резба	1
		с шестостенна глава				1/4"-20 x 1-5/8"	
12	111040	ГАЙКА, осигурителна,	4	34	15D561	КАПАК, кутия за	1
		вложка, найлонова контра,				инструменти	
		5/16"		35	115814	ШАЙБА, подложна,	2
13	15C797	СКОБА, шарнирна	1			неръждаема стомана SST	
14	101566	ГАЙКА, осигурителна	1	36	551787	ВИНТ, с глава за ключ	1
15	100004	ВИНТ, капачка,	1	37	19A714	ВИНТ, с уплътнение,	1
		с шестостенна глава				#10-32 x 0,44	
16	104430	ЩИФТ, ограничителен	1	38	19Y371	КОМПЛЕКТ, ремонт, ремък	1
17	15C799	ВИНТ с ръкохватка, за	1	50	19A748	ЕТИКЕТ, марка, Т-мах, лвя	1
		скоба		51	19A749	ЕТИКЕТ, марка, Т-мах,	1
						десен	
				64	136217	ГАЙКА, осигурителна	1

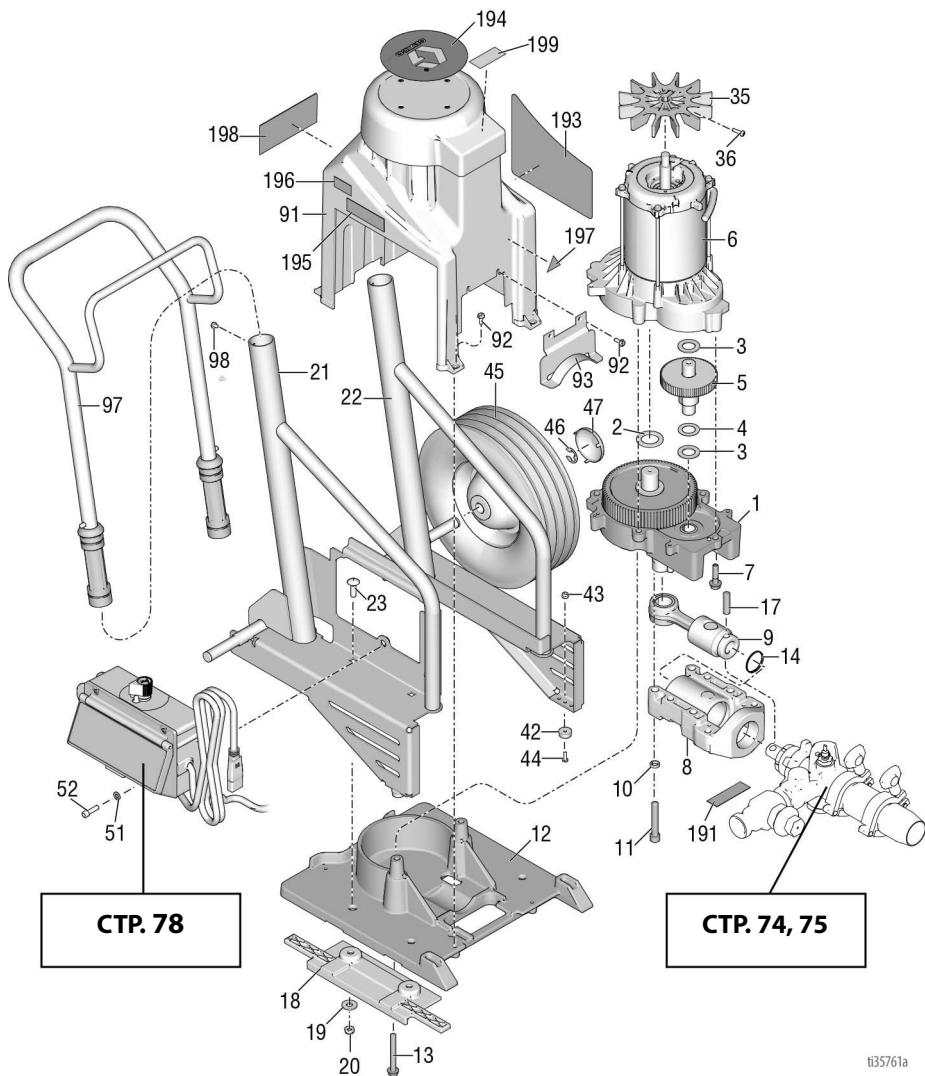
Части - Захранващ модул 506/657



t35761a

Списък с части - Захранващ модул 506/657

Кат. №	Част	Описание	Кол.	Кат. №	Част	Описание	Кол.
1	287294	КОЖУХ, задвижване, Т-мах 506	1	42	19А713	БУФЕРНА ШАЙБА, каучукова	1
	287295	КОЖУХ, задвижване, Т-мах 657		43	115483	ГАЙКА, осигурителна	2
2	116192	ШАЙБА, опорна	1	44	103374	ВИНТ, машинен, полукръгла глава	2
3	114672	ШАЙБА, опорна	2	45	106062	КОЛЕЛО, полупневматично	2
4	114699	ШАЙБА, опорна	1	46	101242	ПРЪСТЕН, задържащ	2
5	244265	ЗЪБНА ПРЕДАВКА, съчетание	1	47	104811	КАПАЧКА, муфа	2
6	289570	ДВИГАТЕЛ	1	51	100016	ЗЕГЕРКА	2
7	15С753	ВИНТ, машинен, шестостенна глава и фланец	3	52	110298	ВИНТ, с цил. глава, с гнездо в главата	2
8	257355	КОРПУС, лагер	1	91	15R741	ЕКРАН, Т-мах, боядисан	1
9	287395	МОТОВИЛКА	1	92	118444	ВИНТ, машинен, глава с шестостенно гнездо и фланец	6
10	106115	ЗЕГЕРКА	4	93	15Т629	ЕКРАН, прът на буталната помпа	1
11	114666	ВИНТ, с глава за ключ, глава с гнездо	4	97	287489	ДРЪЖКА компл., вис. количка	1
12	19А690	БАЗОВА ПОВЪРХНИНА, задвижващ модул, механично обработена	1	98	109032	ВИНТ, машинен, полукръгла глава	2
13	120981	ВИНТ, маш., шестостенна глава с фланец	2	191	187437	ЕТИКЕТ, Сила на затягане (усукващ момент)	1
14	119778	ПРУЖИНА, задържаща	1	193	19А814	ЕТИКЕТ, марка, Т-мах 506	1
17	15F856	ЩИФТ, помпа	1		19А815	ЕТИКЕТ, марка, Т-мах 657	1
18	19А585	ВОДАЧ, захранващ модул	2	194	15U014	ЕТИКЕТ, марка, Т-мах емблема	1
19	100023	ШАЙБА, плоска	4	195	17P925	ЕТИКЕТ, А + Обслужване	1
20	112746	ГАЙКА, осигурителна, найлонова контра	4	196	15Y118	ЕТИКЕТ, произведено в САЩ	1
21	19А669	РАМКА, дясна, Т-мах, боядисана	1	197▲	15Н108	ЕТИКЕТ, безопасност, предупреждение, с пръсти	1
22	19А670	РАМКА, лява, Т-мах, боядисана	1	198▲	17Z485	ЕТИКЕТ, безопасност	1
23	107129	БОЛТ, с полукръгла глава	4	199▲	16С681	ЕТИКЕТ, уведомление	1
35	15D088	ВЕНТИЛАТОР, двигател	1				
36	115477	ВИНТ, машинен, с полукръгла глава и гнездо звезда (Torx®)	1				

▲ Предупредителните етикети за безопасност, табелите и картите за смяна се предоставят безплатно.

Списък с части - Захранващ модул 6912

Кат. №	Част	Описание	Кол.	Кат. №	Част	Описание	Кол.
1	24M417	КОЖУХ, задвижване	1	43	115483	ГАЙКА, осигурителна	2
2	116192	ШАЙБА, опорна	1	44	103374	ВИНТ, машинен	2
3	114672	ШАЙБА, опорна	2	45	106062	КОЛЕЛО, полупневматично	2
4	114699	ШАЙБА, опорна	1	46	101242	ПРЪСТЕН, задържащ	2
5	244265	ЗЪБНА ПРЕДАВКА, съчетание	1	47	104811	КАПАЧКА, муфа	2
6	25P037	КОМПЛЕКТ, ремонтен, двигател	1	49	19A738	КРЕПЕЖНА ИЗОЛАЦИОННА ПЛАСТИНА, ВТУЛКА	1
7	15C753	ВИНТ, машинен, шестстенна глава и фланец	3	91	19A676	КАПАК, двигател, Т-мах, боядисан	1
8	245927	КОРПУС, лагер	1	92	118444	ВИНТ, машинен, глава с шестстенно гнездо и фланец	10
9	287395	МОТОВИЛКА	1	93	19A666	ЕКРАН, комплект с предпазен капак, боядисан	1
10	106115	ЗЕГЕРКА	4	94	15T629	ЕКРАН, прът на буталната помпа	1
11	114666	ВИНТ, с цил. глава, с гнездо	4	95	19A715	НАПРЕЧНИК, преден	1
12	19A690	БАЗОВА ПОВЪРХНИНА, задвижващ модул	1	96	126687	ВИНТ, машинен, полукръгла глава	4
13	120981	ВИНТ, маш., шестстенна глава с фланец	2	97	287489	ДРЪЖКА компл., вис. количка	1
14	17Z347	ПРУЖИНА, задържаща	1	98	109032	ВИНТ, машинен, полукръгла глава	4
17	15F856	ЩИФТ, помпа	1	191	187437	ЕТИКЕТ, Сила на затягане (усукващ момент)	1
18	19A585	ВОДАЧ, захранващ модул	2	193	19A750	ЕТИКЕТ, марка 6912	1
19	100023	ШАЙБА, плоска	4	194	15U014	ЕТИКЕТ, капачка с марка	1
20	112746	ГАЙКА, осигурителна, найлонова контра	4	195	17P925	ЕТИКЕТ, А + Обслужване	1
21	19A671	РАМКА, дясна, Т-мах, боядисана	1	196	15Y118	ЕТИКЕТ, произведено в САЩ	1
22	19A672	РАМКА, лява, Т-мах, боядисана	1	197▲	15N108	ЕТИКЕТ, притискане	1
23	107129	БОЛТ, с полукръгла глава	4	198▲	16G596	ЕТИКЕТ, безопасност	1
24	117791	ВИНТ, с глава за ключ	2	199▲	16C681	ЕТИКЕТ, уведомление	1
35*	287898	ВЕНТИЛАТОР, двигател, комплект, <i>включва 3б</i>	1				
36*	115477	ВИНТ	1				
42	19A713	БУФЕРНА ШАЙБА, каучукова	2				

* Включен в набор за ремонт на двигателя 25P037

▲ Предупредителните етикети за безопасност, табелите и картите за смяна се предоставят безплатно.

Части - Помпа 289555 (506)

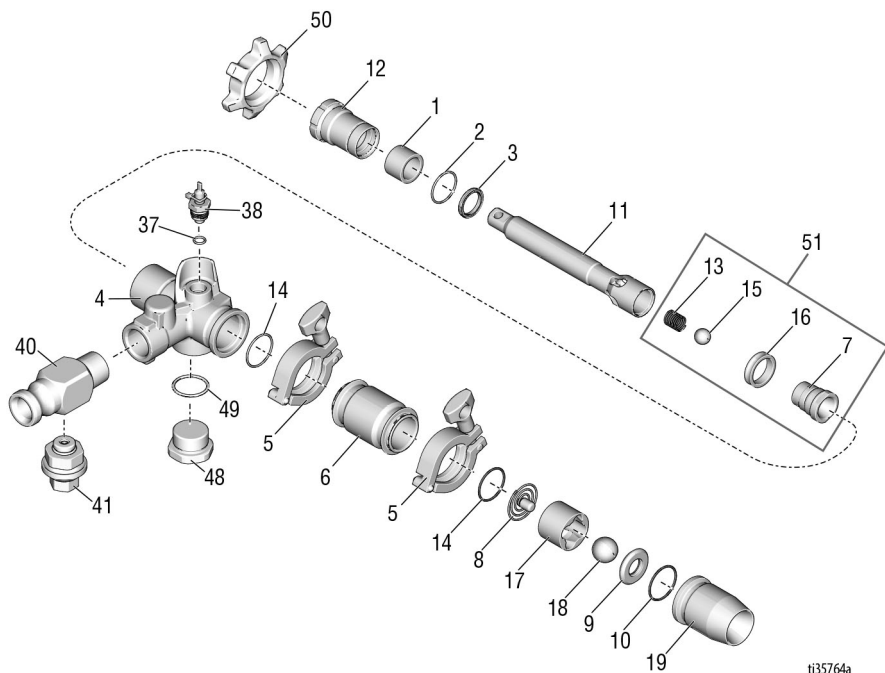

t35764a

Списък с части - Помпа

Кат. №	Част	Описание	Кол.	Кат. №	Част	Описание	Кол.
1	15D117	ТРЪБА, от нишки, помпа	1	13	501095	ПРУЖИНА, възвратна за сферата	1
2	107185	УПЛЪТНЕНИЕ, О-пръстен	1	14	121588	О-ПРЪСТЕН	2
3	118597	УПЛЪТНЕНИЕ, семеринг	1	15	101822	СЪЧМА, лагерна	1
4	15R739	КОЖУХ, с изходен отвор, машинно обработен	1	16	15D116	УПЛЪТНЕНИЕ, бутало	1
5	118598	СКОБА, санитарна, 1,5"	2	17	15D115	ВОДАЧ, сфера (съчма)	1
6	15R740	ЦИЛИНДЪР, помпа	1	18	107167	СФЕРА, неръждаема	1
7	248232	КЛАПАН, бутален	1	19	248769	КОРПУС, въвеждащ	1
	248530	КОМПЛЕКТ, ремонтен, уплътнение, бутало, включва 7, 13, 15, 16	1	37	111457	О-ПРЪСТЕН	1
8	248162	ПРУЖИНА, сфера (съчма) за смукателния (впускателния) клапан	1	38	289672	ДАТЧИК	1
9	193395	ЛЕГЛО ЗА СФЕРАТА, карбидно	1	40	17Z238	ИЗХОД (ИЗХОДЯЩ ФИТИНГ)	1
10	107098	УПЛЪТНЕНИЕ, О-пръстен	1	41	17Y930	ПРЕДПАЗЕН КЛАПАН, налягане	1
11	15R620	ПРЪТ, помпа	1	48	17Z345	ТАПА	1
12	248529	ГАЙКА, уплътняваща, включва 1, 2, 3, 12	1	49	121429	О-ПРЪСТЕН	1
				50	193031	ГАЙКА, осигурителна	1
				51	248530	КОМПЛЕКТ, клапан, бутало включва 7, 13, 15, 16	1

Части - Помпа 289556 (657)

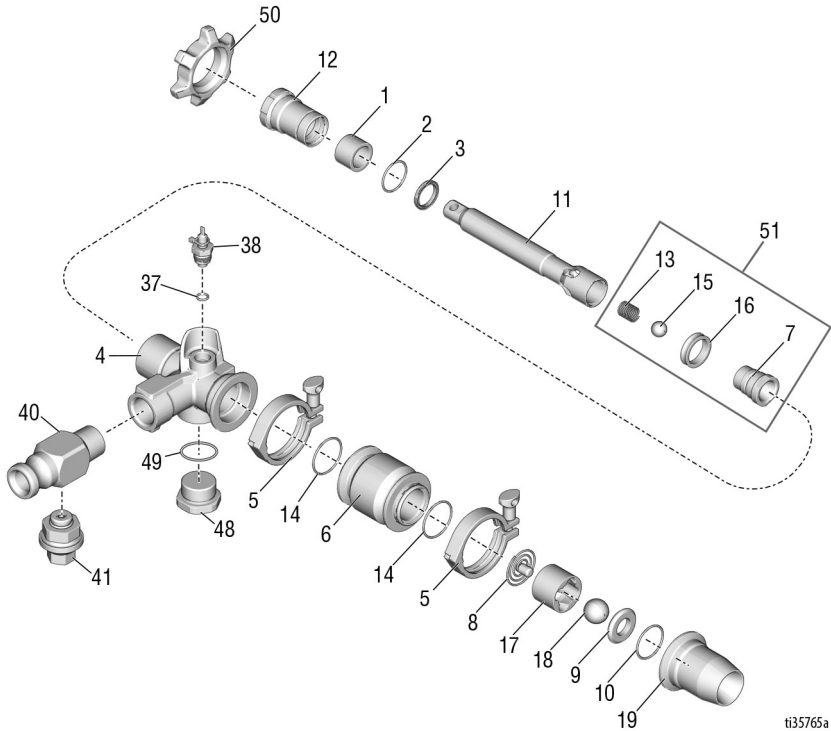

ti35765a

Списък с части - Помпа

Кат. №	Част	Описание	Кол.	Кат. №	Част	Описание	Кол.
1	15D117	ТРЪБА, от нишки, помпа	1	13	501095	ПРУЖИНА, възвратна за сферата	1
2	107185	УПЛЪТНЕНИЕ, О-пръстен	1	14	121587	О-ПРЪСТЕН	2
3	118597	УПЛЪТНЕНИЕ, семеринг	1	15	101822	СЪЧМА, лагерна	1
4	15R621	КОЖУХ, с изходен отвор, машинно обработен	1	16	15D116	УПЛЪТНЕНИЕ, бутало	1
5	500984	СКОБА	2	17	15D115	ВОДАЧ, сфера (съчма)	1
6	15R619	ЦИЛИНДЪР, помпа	1	18	107167	СФЕРА, неръждаема стомана SST	1
7	248232	КЛАПАН, бутален	1	19	289941	КОРПУС, ввеждащ	1
	248530	КОМПЛЕКТ, ремонтен, уплътнение, бутало, включва 7, 13, 15, 16	1	37	111457	О-ПРЪСТЕН	1
8	248162	ПРУЖИНА, сфера (съчма) за смукателния (впускателния) клапан	1	38	289672	ДАТЧИК	1
9	193395	ЛЕГЛО ЗА СФЕРАТА, карбидно	1	40	172238	ИЗХОД (ИЗХОДЯЩ ФИТИНГ)	1
10	107098	УПЛЪТНЕНИЕ, О-пръстен	1	41	17Y930	ПРЕДПАЗЕН КЛАПАН, налягане	1
11	15R620	ПРЪТ, помпа	1	48	172345	ТАПА	1
12	248529	КОМПЛЕКТ, ремонтен, уплътнения за гърловина, включва 1, 2, 3, 12	1	49	121429	О-ПРЪСТЕН	1
				50	193031	ГАЙКА, осигурителна	1
				51	248530	КОМПЛЕКТ, клапан, бутало включва 7, 13, 15, 16	1

Части - Помпа 25E668 (6912)

Части - Помпа 25E668 (6912)

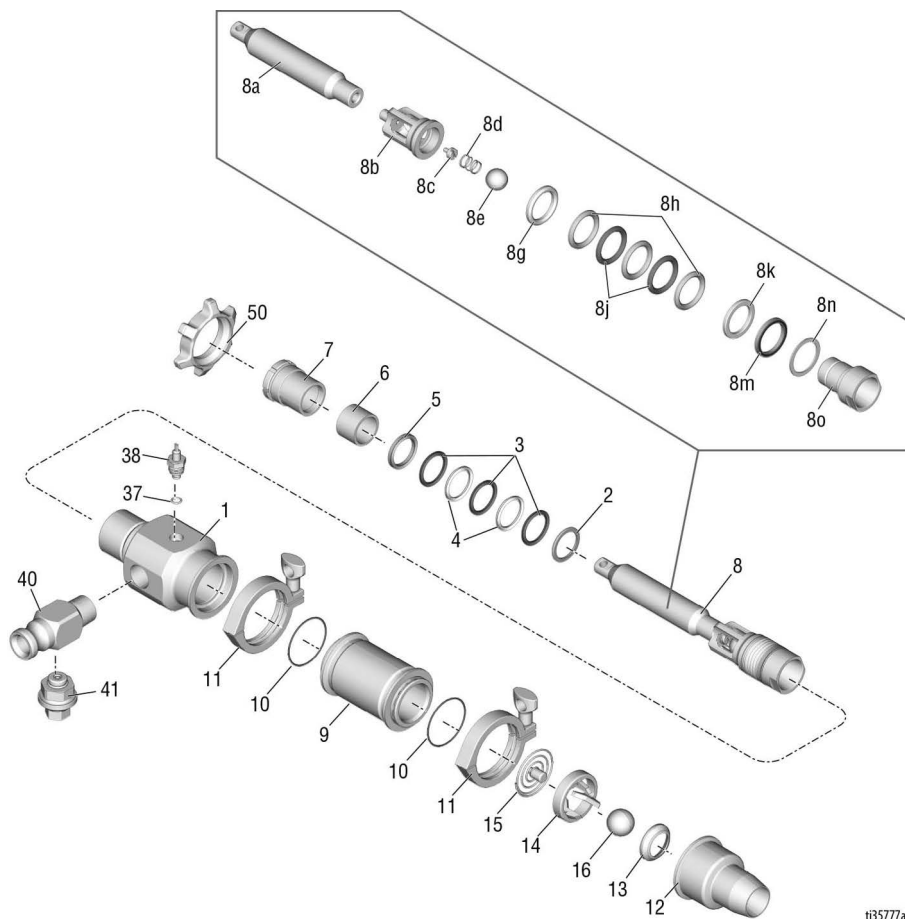

t135777a

Списък с части - Помпа 25E668 (6912)

Кат. №	Част	Описание	Кол.	Кат. №	Част	Описание	Кол.
1	19A610	КОЖУХ, с изходен отвор, машинно обработен		9	19A609	ЦИЛИНДЪР, помпа	1
2†	187939	САЛНИКОВО УПЛЪТНЕНИЕ, мъжко	1	10†	130792	О-ПРЪСТЕН	2
3†	187071	УПЛЪТНЕНИЕ, с V-образно сечение	3	11	620223	СКОБА	2
4†	188560	УПЛЪТНЕНИЕ	2	12	17Z558	КОЖУХ, сфера (съчма) за смукателния (впускателния) клапан	1
5†	187070	САЛНИКОВО УПЛЪТНЕНИЕ, женско	1	13	235962	УПЛЪТНЕНИЕ, клапан с педално управление	1
6†	19A625	МАСЛОСЪБИРАТЕЛЕН ПРЪСТЕН, от нишки, прът на помпата	1	14	19A692	ВОДАЧ, сфера, входен отвор	1
7	19A685	ГАЙКА, уплътняваща	1	15	25E679	ПРУЖИНА, входен отвор, комплект	1
8	19Y372	ПРЪТ, помпа	1	16	102973	СФЕРА, метална	1
8a	19A686	ПРЪТ, помпа	1	37	111457	О-ПРЪСТЕН	1
8b	19A689	КОЖУХ, бутална помпа	1	38	289672	КОМПЛЕКТ, включва 37	1
8c	19A691	СФЕРА, ограничител	1	40	17Z238	ИЗХОД (ИЗХОДЯЩ ФИТИНГ)	1
8d	130862	ПРУЖИНА, натиск	1	41	17Y930	ПРЕДПАЗЕН КЛАПАН, налягане	1
8e	107167	СФЕРА, неръждаема стомана SST	1	50	193394	ГАЙКА	1
8g†	188432	САЛНИКОВ УПЛЪТНИТЕЛ, салник, мъжки	1		17Z556	СФЕРА, SST - неръждаема стомана, вход и изход отвор	
8h†	187072	УПЛЪТНЕНИЕ	3		17Z648	СФЕРА, закалена, бяла, вход и изход	
8j†	188561	УПЛЪТНЕНИЕ, гърловина	2		17Z640	СФЕРА, закалена, черна, вход и изход	
8k†	188433	САЛНИКОВ УПЛЪТНИТЕЛ, уплътнение, женски	1		17Z231	СФЕРА, гумена, вход	
8m†	188558	УПЛЪТНЕНИЕ, семеринг	1		248515	СФЕРА, почистваща	
8n†	188627	ШАЙБА, опорна	1				
8o	17Z242	КЛАПАН, бутален, комплект	1				

† Включен в комплекта за препакетиране на помпа 17Z641

Части - Кутия за управление 506/657

Части - Кутия за управление 506/657

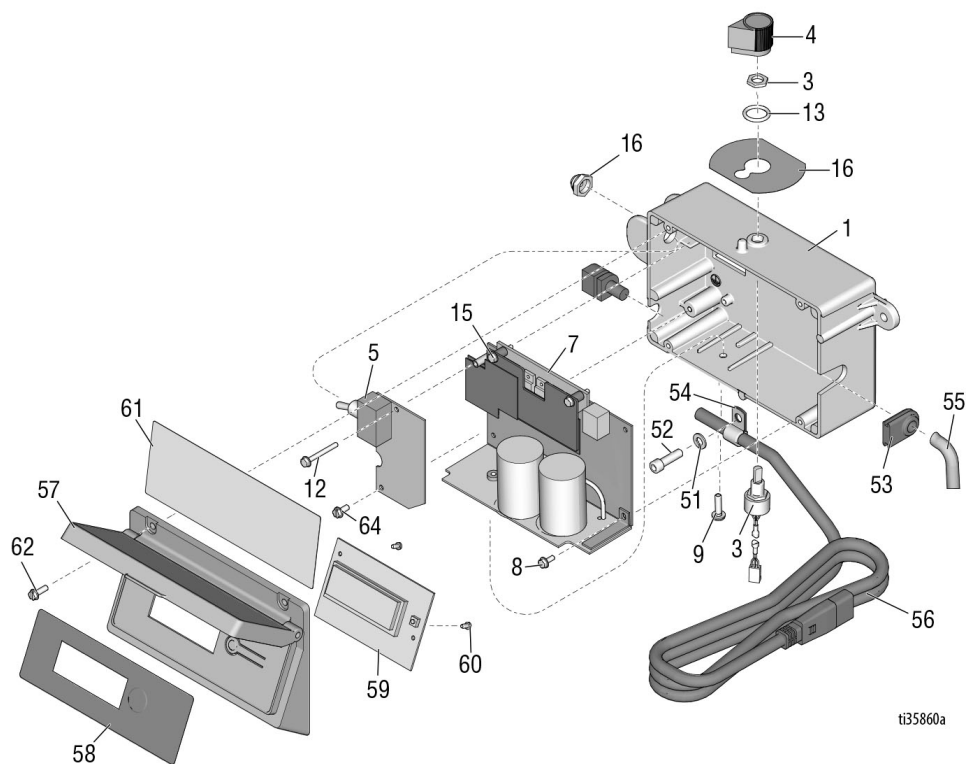

ti35860a

Списък с части - Кутия за управление 506/657

Кат. №	Част	Описание	Кол.	Кат. №	Част	Описание	Кол.
1	277228	КУТИЯ, за управление	1	53	15B120	УПЛЪТНИТЕЛЕН ПРЪСТЕН,	1
2	15G562	ВТУЛКА, пулт за управление	1	54	121453	преобразовател	1
3	256219	ПОТЕНЦИОМЕТЪР	1	55	15T342	СКОБА, проводници	1
4	116167	БУТОН, потенциометър	1			КАБЕЛОПРОВОД,	1
5	287913	ФИЛТЪР, планка	1	56a	15B469	гофриран	1
6	195428	ЗАЩИТНО КАПАЧЕ, ЦК-ключ (двупозиционен превключвател)	1	56b	15B470	КАБЕЛ, стационарен,	1
7*		ТАБЛО, управление, комплект	1	57	287789	Обединено кралство	1
	289656	240V		58	15G861	КАБЕЛ, стационарен, EO	1
	289657	120V				КАПАК, управление	1
8	120405	ВИНТ, маш., шестостенна глава с фланец	3	59	245931	ЕТИКЕТ, дисплей със светодиодна подсветка (LCD дисплей) и с интелигентно управление	1
9	120165	ВИНТ, машинен, полукръгла глава и гнездо	1	60	115522	ДИСПЛЕЙ, със светодиодна подсветка (LCD дисплей)	1
12	120406	ВИНТ, маш., шестост. глава с шайба	1	61	15K401	ВИНТ, машинен, полукръгла глава	1
13	158674	О-ПРЪСТЕН	1			ЕТИКЕТ, интелигентно управление / международна редакция	1
15*	128038	ВИНТ, маш., шестост. глава с фланец	2	62	117501	ВИНТ, машинен, глава с шестостенно гнездо и фланец	1
16	17F671	ЕТИКЕТ, управление	1			ЛЕНТА, затягане на проводници	1
51	100016	ЗЕГЕРКА	1	63	102478	ВИНТ, машинен, глава с шестостенно гнездо и фланец	1
52	110298	ВИНТ, с цил. глава, с гнездо в главата	1	64	115498	ВИНТ, машинен, глава с шестостенно гнездо и фланец	1
				192	15U037	ЕТИКЕТ, управление	1

* Включен в комплект 289656

Части - Кутия за управление 6912

Части - Кутия за управление 6912

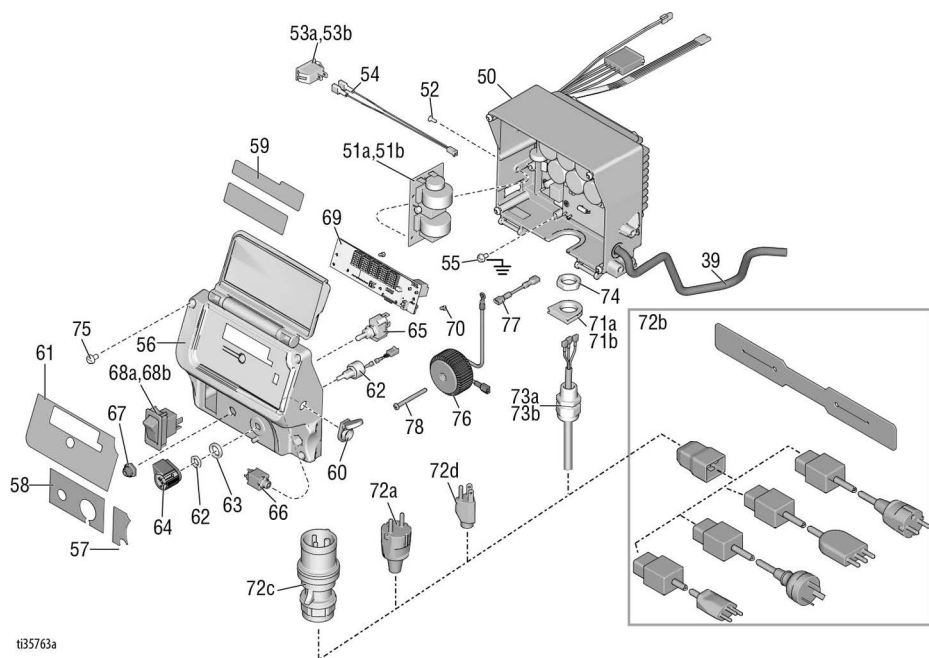

t35763a

Списък с части - Кутия за управление

Кат. №	Част	Описание	Кол.	Кат. №	Част	Описание	Кол.
	158674	О-ПРЪСТЕН	1	68b	15C979	КЛЮЧ (превключвател), двупозиционен, 120 V	1
39	15T342	КАБЕЛОПРОВОД	1	69	16Y496	ПЛАТКА	1
50	25E760	УПРАВЛЕНИЕ, табло, 240 V	1	70	114391	ВИНТ	2
51a	24U823	ПЛАТКА, ЕС	1	71a	16T544	АДАПТЕР, ЕС	1
51b	24R597	ПЛАТКА, Обединено кралство	1	71b	16T546	АДАПТЕР, Обединено кралство	1
52	119288	ВИНТ	2	72	16M834	КАБЕЛ	1
53a	126029	КЛЮЧ (превключвател), двупозиционен, 240 V	1	73a	117745	ВТУЛКА, компенсатор на опън, ЕС	1
53b	120059	КЛЮЧ (превключвател), двупозиционен, 120 V	1	73b	116171	ВТУЛКА, компенсатор на опън, САЩ	1
54	15G935	СЪЕДИНИТЕЛ (конектор)	1	74	117625	ГАЙКА, осигурителна	1
55	114391	ВИНТ, заземяващ	1	75*	16V095	ВИНТ	4
56*	19A642	КАПАК	1	76	16V020	БОБИНА, филтър, САЩ, комплект, включва 78	1
57*	16Y788	ЕТИКЕТ	1	77	16T541	ПРЕХОДНО СЪЕДИНЕНИЕ, кабел, САЩ	1
58*	17Z406	ЕТИКЕТ	1	78	16U215	ВИНТ, маш., Phillips, полусферична глава, САЩ	1
59*	16X797	ЕТИКЕТ	1				
60	120761	КАПАК, за жак	1				
61*	16X796	ЕТИКЕТ	1				
62	17D888	ПОТЕНЦИОМЕТЪР	1				
63	15C973	ГАРНИТУРА	1				
64	116167	БУТОН, потенциометър	1				
65	130863	ПРЕВКЛЮЧВАТЕЛ, двупозиционен	1				
66	19A902	КАБЕЛЕН СНОП	1				
67	195428	ЗАЩИТНО КАПАЧЕ, ЦК-ключ (двупозиционен превключвател)	1				
68a	15D527	КЛЮЧ (превключвател), двупозиционен, 240 V	1				

* Включен в комплект за ремонт 19A902

Маркучи T-Max

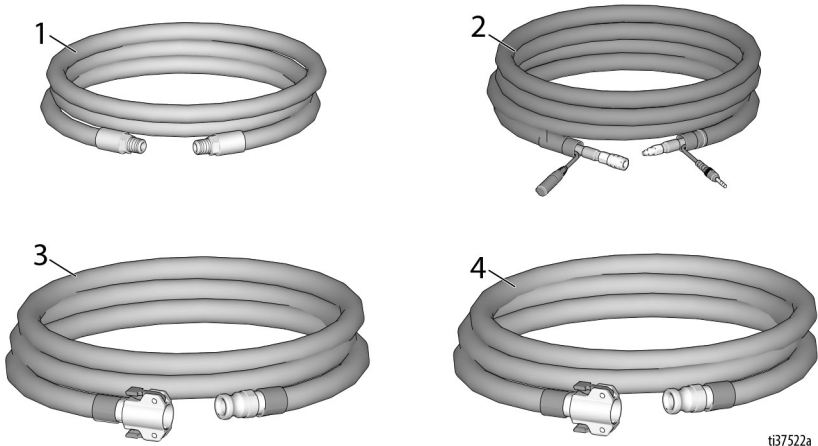

ti37522a

Списък с части - маркучи T-Max

Кат. №	Част	Описание	Кол.
1		МАРКУЧ ЗА ВЪЗДУХ, комплект	1
	17Z303	13 m	
	17Z304	18 m	
	17Z305	33 m	
2		СИГНАЛЕН КАБЕЛ/МАРКУЧ ЗА ВЪЗДУХ, комплект	1
	17Z144	13 m	
	17Z148	18 m	
	17Z151	33 m	
3		МАРКУЧ СЪС СЪЕДИНЕНИЯ, комплект	1
	289959	19 mm x 3 m	
	26A802	19 mm x 10 m	
	289960	25 mm x 5 m	
	289961	25 mm x 10 m	
	17Z187	25 mm x 15 m	
	17Z188	25 mm x 30 m	
4		МАРКУЧ СЪС СЪЕДИНЕНИЯ, съвместим с разтворител, комплект	1
	17Z500	19 mm x 3 m	
	18A560	15,2 m (50 фута) x 19 mm (3/4 in.)	
	18A559	30,4 m (50 фута) x 19 mm (3/4 in.)	
	17Z502	25 mm x 5 m	
	17Z504	25 mm x 10 m	
	17Z506	25 mm x 15 m	
	17Z508	25 mm x 30 m	

Кабелни схеми

506/657

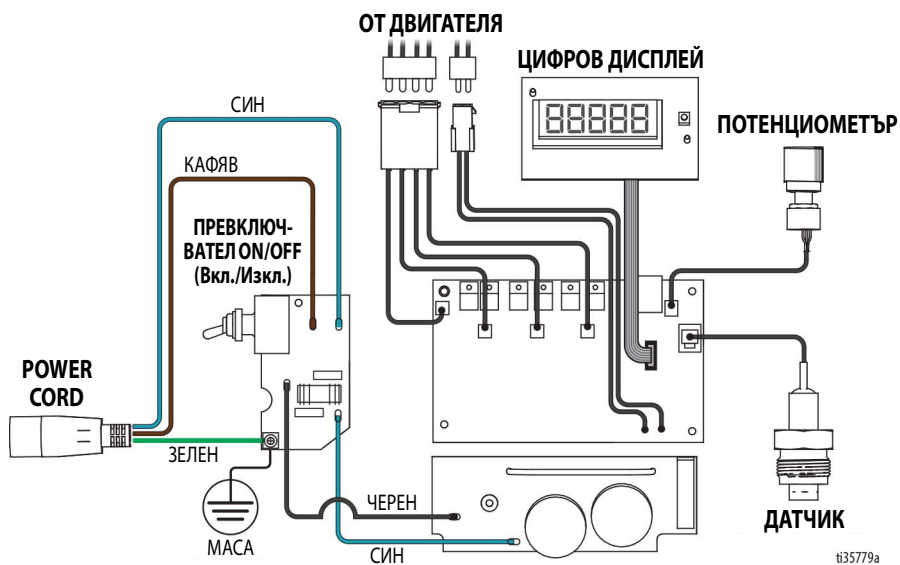

t35779a

6912 - САЩ

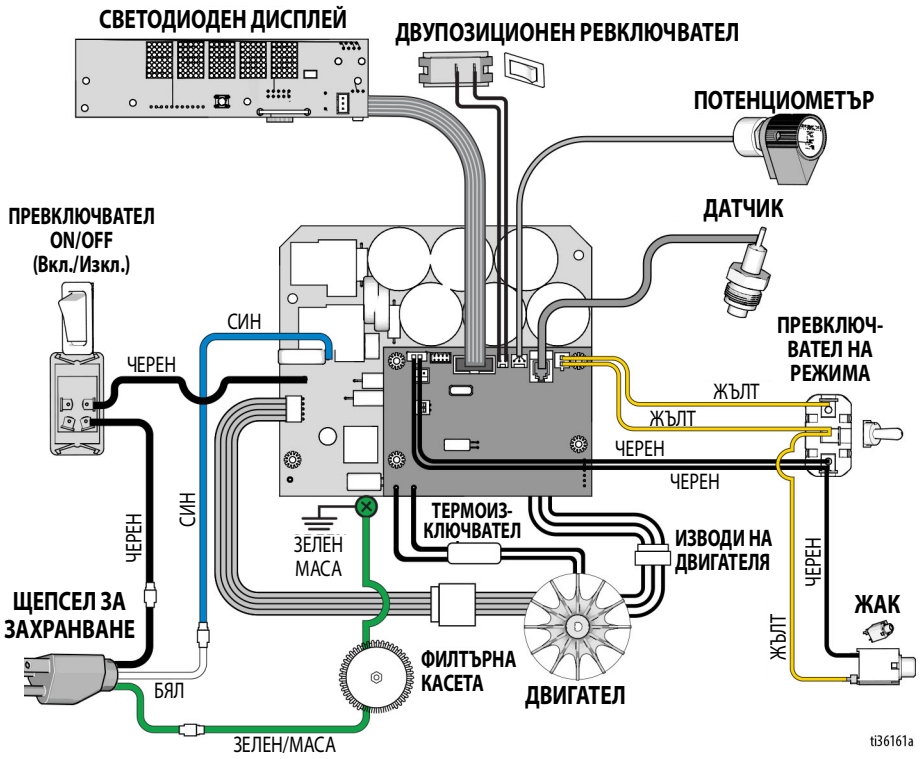

6912 - UK

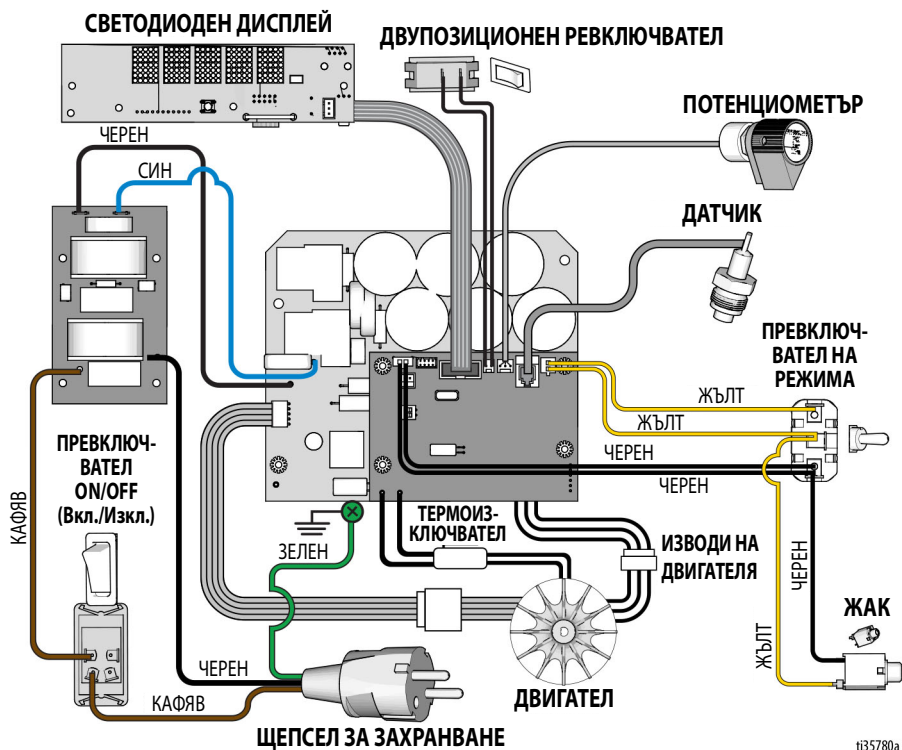

t35780a

Технически спецификации

T-MAX 506		
	САЩ	Метрична система
Изисквания за захранването	100-120 Vac	220-240 Vac
	50/60 Hz, 13 A	50/60 Hz, 8 A
Двигател	1,2 HP	900 W
Максимално работно налягане на течността	730 psi	5,0 MPa, 50 бара
Максимално работно налягане на въздуха	250 psi	1,7 MPa, 17 бара
Изисква се генератор	7 kW	
Вместимост на бункера		
Максимална	20 галона	76 литра
Работна	17 галона	64 литра
Максимално подаване на текстуриран материал	1,2 до 1,7 gpm	4,5 до 6,4 lpm
Размер на изхода за течност	пръсненовидно самозатягащо съединение 1,0" (m) (вид холендер)	
Размери		
Дължина (с дръжката)	42" до 44"	107 cm до 112 cm
Ширина	23"	58 cm
Височина	46"	117 cm
Тегло		
Само модула	88 фунта	40 kg
Модул и бункер	156 фунта	71 kg
Шум (dBa)		
Максимално звуково налягане	82,4	
Ниво на максималната мощност	97,0	
<i>Звуково налягане, измерено на 1 метър (3,28 фута) от оборудването</i>		
<i>Звукова мощност, измерена съгласно ISO-3744.</i>		
Мокреци се части		
Vupa-N (Акрилонитрил-бутадиен каучук), месинг, полиетилен, неопрен, неръждаема стомана, хромирана въглеродна стомана, никелирана въглеродна стомана, витон, никелирана стомана, филц, волфрамов карбид, PTFE		

T-MAX 657		
	САЩ	Метрична система
Изисквания за захранването	100-120 Vac	220-240 Vac
	50/60 Hz, 13 A	50/60 Hz, 8 A
Двигател	1,2 HP	900 W
Максимално работно налягане на течността	940 psi	6,5 MPa, 17 бара
Максимално работно налягане на въздуха	250 psi	1,7 MPa, 17 бара
Изисква се генератор	7 kW	
Размери		
Максимална	28 галона	106 литра
Работна	25 галона	95 литра
Максимално подаване на текстуриран материал	1,4 до 1,9 gpm	5,3 до 7,2 lpm
Размер на изхода за течност	пръсненовидно самозатягащо съединение 1,0" (m) (вид холендер)	
Размери		
Дължина (с дръжката)	46" до 48"	117 cm до 122 cm
Ширина	23"	58 cm
Височина	46"	117 cm
Тегло		
Само модула	91 фунта	41 kg
Модул и бункер	160 фунта	73 kg
Шум (dBa)		
Максимално звуково налягане	82,4	
Ниво на максималната мощност	97,0	
<i>Звуково налягане, измерено на 1 метър (3,28 фута) от оборудването</i>		
<i>Звукова мощност, измерена съгласно ISO-3744.</i>		
Мокреци се части		
Vipa-N (Акрилонитрил-бутадиен каучук), месинг, полиетилен, неопрен, неръждаема стомана, хромирана въглеродна стомана, никелирана въглеродна стомана, витон, никелирана стомана, филц, волфрамов карбид, PTFE		

Технически спецификации

Т-Max 6912		
	САЩ	Метрична система
Изисквания за захранването	100-120 Vac	220-240 Vac
	50/60 Hz, 15/20 A	50/60 Hz, 10/16 A
Двигател	2,5 HP	1864 W
Максимално работно налягане на течността	1000 psi	6,9 MPa, 69 бара
Максимално работно налягане на въздуха	250 psi	1,7 MPa, 17 бара
Изисква се генератор	7 kW	
Размери		
Максимална	28 галона	106 литра
Работна	25 галона	95 литра
Максимално подаване на текстуриран материал	2,4 до 3,2 gpm	9,1 до 12,1 lpm
Размер на изхода за течност	пръсненовидно самозатягащо съединение 1,0" (m) (вид холендер)	
Размери		
Дължина (с дръжката)	46" до 48"	117 cm до 122 cm
Ширина	23"	58 cm
Височина	46"	117 cm
Тегло		
Само модула	121 фунта	55 kg
Модул и бункер	190 фунта	86 kg
Шум (dBa)		
Максимално звуково налягане	80,7	
Ниво на максималната мощност	95,8	
<i>Звуково налягане, измерено на 1 метър (3,28 фута) от оборудването</i>		
<i>Звукова мощност, измерена съгласно ISO-3744.</i>		
Мокреци се части		
Vupa-N (Акрилонитрил-бутадиен каучук), месинг, полиетилен, неопрен, неръждаема стомана, хромирана въглеродна стомана, никелирана въглеродна стомана, витон, никелирана стомана, филц, волфрамов карбид, PTFE		

КАЛИФОРНИЙСКО СТАНОВИЩЕ 65



ПРЕДУПРЕЖДЕНИЕ: Този продукт може да ви подложи на въздействието на химически съединения, за които в щата Калифорния е известно, че причиняват рак, родилни недостатъци на плода или други репродуктивни увреждания. За повече информация отидете на Интернет адрес www.P65Warnings.ca.gov.

Стандартна гаранция на Graco

Graco гарантира, че цялото оборудване, описано в този документ, което е произведено от Graco и носи неговото име, няма дефекти в материала и изработката към датата на продажба на първоначалния купувач. С изключение на всякаква специална, удължена или ограничена гаранция, която е издадена от Graco, за период от дванадесет месеца от датата на продажба Graco ще поправи или сменя всяка част на оборудването, което Graco установи за дефектно. Тази гаранция важи само когато оборудването е монтирано, работило и е поддържано според писмените препоръки на Graco.

Тази гаранция не покрива и Graco няма да носи отговорност за обща амортизация и каквато и да било неизправност, повреда или износване, причинени от неправилен монтаж, неправилна употреба, надраскване, корозия, неадекватна или неправилна поддръжка, небрежност, злополука, фалшифициране или замяна с части, които не са произведени от Graco. Graco не носи отговорност за неправилно функциониране, повреда или износване, причинено от несъответствие с оборудването на Graco със структури, аксесоари, оборудване или материали, които не са доставени от Graco, или неправилно проектиране, производство, монтаж, работа или поддържане на структури, аксесоари, оборудване или материали, които не са доставени от Graco.

Тази гаранция има за условие предварително платеното връщане на оборудването, което се счита за дефектно, върнато на лицензиран дистрибутор на Graco за установяване на дефекта. Ако оборудването наистина е дефектно, Graco ще поправи или замени безплатно всички дефектни части. Оборудването ще бъде върнато на първия купувач, като транспортирането ще бъде предварително платено. Ако при проверка на оборудването не се открие дефект в материала или изработката, поправките ще бъдат извършени на разумна цена, като цената ще включва стойността на частите, труда и транспорта.

ТАЗИ ГАРАНЦИЯ Е ИЗКЛЮЧИТЕЛНА И ЗАМЕНЯ ВСИЧКИ ДРУГИ ГАРАНЦИИ, ПРЕКИ ИЛИ КОСВЕНИ, ВКЛЮЧИТЕЛНО, НО БЕЗ ОГРАНИЧЕНИЕ ДО ГАРАНЦИЯ ЗА ПРОДАВАЕМОСТ ИЛИ ГАРАНЦИЯ ЗА ПРИГОДНОСТ ЗА ОПРЕДЕЛЕНА ЦЕЛ.

Единственото задължение на Graco и единственото обезщетение за купувача при нарушение на гаранцията ще бъде както е изложено по-горе. Купувачът се съгласява, че няма да има друга компенсация (включително, но без ограничение до инцидентни или закономерни повреди, за загубени печалби, загубени продажби, нараняване на лица или имущество, както и всякакви други инцидентни или закономерни загуби). Всяко действие за нарушаване на гаранцията трябва да бъде доказано в рамките на две (2) години от датата на продажба.

GRACO НЕ ДАВА ГАРАНЦИЯ И НЕ ПРИЗНАВА НИКАКВИ ПОДРАЗБИРАЩИ СЕ ГАРАНЦИИ ЗА ПРОДАВАЕМОСТ ИЛИ ПРИГОДНОСТ ЗА ОПРЕДЕЛЕНА ЦЕЛ, ОТНАСЯЩИ СЕ ДО АКСЕСОАРИ, ОБОРУДВАНЕ, МАТЕРИАЛИ ИЛИ КОМПОНЕНТИ, КОИТО СА ПРОДАДЕНИ, НО НЕ СА ПРОИЗВЕДЕНИ ОТ GRACO. Тези компоненти, които са продадени, но не са произведени от Graco (като например електрически двигатели, превключватели, маркучи и т.н.), са предмет на гаранцията, ако има такава, на техния производител. Graco ще осигури за купувача необходимата помощ, когато той прави каквато и да е рекламация за нарушаване на тези гаранции.

В никакъв случай Graco не носи отговорност за косвени, инцидентни, специфични или закономерни повреди, които произтичат от доставянето на оборудване от Graco при описаните в настоящия документ условия или от използването на продукти или стоки, продадени с този документ, независимо дали се дължат на нарушение на договора, нарушение на гаранцията, небрежност на Graco или друго.

Информация за Graco

За най-актуалната информация за продуктите на Graco посетете www.graco.com.

За патентна информация вижте www.graco.com/patents.

ЗА ДА НАПРАВИТЕ ПОРЪЧКА, свържете се с дистрибутора на Graco за вашата страна или се обадете на тел. 1-800-690-2894, за да откриете най-близкия дистрибутор.

*Всички писмени и визуални данни, съдържащи се в този документ, отразяват най-новата налична информация за продукта към момента на публикуването.
Graco си запазва правото да прави промени по всяко време без предизвестие.*

Оригинални инструкции. This manual contains Bulgarian. MM 3A6748

Централен офис на Graco: Минеаполис
Международни офиси: Белгия, Китай, Япония, Корея

GRACO INC. AND SUBSIDIARIES • P.O. BOX 1441 • MINNEAPOLIS MN 55440-1441 • USA

Авторски права 2019 г., Graco Inc. Всички производствени терени на Graco са регистрирани по ISO 9001.

www.graco.com

Редакция Н, ноември 2024