

T-Max™ 506/657/6912 Doku Boya Püskürtme Makinesi

3A6758H

TR

Su bazlı malzemelerin mobil olarak püskürtülmesi için tasarlanmıştır. Çözücü bazlı malzemeler için sadece çözücü uyumlu contaların takılı olması ve çözücü uyumlu taşıyıcı hortumların kullanılması durumunda kullanılabilir. Sadece profesyonel kullanım içindir.

Avrupa'da patlayıcı ortam koşullarının bulunduğu yerlerde kullanım için onaylanmamıştır.

T-Max 506: 50 bar (5 MPa, 725 psi) Maksimum Çalışma Basıncı

T-Max 657: 65 bar (6,5 MPa, 940 psi) Maksimum Çalışma Basıncı

T-Max 6912: 69 bar (6,9 MPa, 1000 psi) Maksimum Çalışma Basıncı

Modelle ilgili bilgi için sayfa 4-6'ya bakın.



Önemli Güvenlik Talimatları

Makineyi kullanmadan önce bu kılavuzdaki ve ilgili kılavuzlardaki tüm uyarıları ve talimatları okuyun. Makinenin kontrollerini ve doğru kullanımını öğrenin. Bu talimatları saklayın.

STX Tetikli Tabanca

3A6746

T-Max Uzak Anahtar Kiti

3A6784

PrimeValve Aksesuar Kiti

3A6785

Vibra-Flo T-Max

3A6909

Air Manifoldu Kiti

3A6839

İlgili Kılavuzlar

Torbalı Araba Kitleri

312790, 3A4995

T-Max Uygulayıcı

312879

Serbest Akışlı Uygulayıcı

313537

Hat İçi Uygulayıcı

309495



t35550a





www.graco.com/techsupport



İçindekiler

Modeller	4
Uyarılar	7
Parça Tanımlaması 506	11
Parça Tanımlaması 657	12
Parça Tanımlaması 6912	13
Parça Tanımlaması	14
Pompa Kontrol Ayarları	15
T-Max 506/657	15
T-Max 6912	15
Çalıştırma	15
Hazırlık	16
Topraklama	16
Çözücü Bazlı Malzemeler	16
Amp Anahtarı	16
Uzatma Kabloları	17
Malzeme Karıştırma	17
Hortum Yağı Karıştırma Talimatları	18
Basınç Tahliye Prosedürü	19
Ayar	21
Başlatma - Havasız	24
Püskürtme Ucunun Takılması	26
Püskürtme Ucundaki Tıkanıklığı Giderme	27
Başlatma - Hava Destekli	28
Başlatma - Hava Destekli STX Tabanca	30
Çalıştırma	32
Temizleme	33
Sorun Giderme	39
Onarım	43
Kontrol Kartı Teşhisleri	43
Kontrol Kartının Sökülmesi 506/657	45
Kontrol Kartının Montajı 506, 657	47
Kontrol Kartının Sökülmesi 6912	49
Kontrol Kartının Montajı 6912	51
Pompanın Sökülmesi	54
Pompayı Takma	56
Pompanın Onarımı 506/657	58
Pompa Onarımı 6912	60
Kesit Alanı Referansı / Pompa Bilya Tanımı 6912	63
Motorun Sökülmesi	64
Motor Montajı	65
Yaşam Ömrü Sonunda Geri Dönüştürme ve Bertaraf	66

Parçalar - Hazne Kasası	68
Parça Lisesi - Kasa	69
Parçalar - Güç Modülü 506/657	70
Parça Listesi - Güç Modülü 506/657	71
Parçalar - Güç Modülü 6912	72
Parça Listesi - Güç Modülü 6912	73
Parçalar - Pompa 289555 (506)	74
Parça Listesi - Pompa	74
Parçalar - Pompa 289556 (657)	75
Parça Listesi - Pompa	75
Parçalar - Pompa 25E668 (6912)	76
Parça Listesi - Pompa 25E668 (6912)	77
Parçalar - Kontrol Kutusu 506/657	78
Parça Listesi - Kontrol Kutusu 506/657	79
Parçalar - Kontrol Kutusu 6912	80
Parça Listesi - Kontrol Kutusu	80
T-Max Hortumları	81
Kablo Şemaları	82
506/657	82
6912 - ABD	83
6912 - UK	84
Teknik Özellikler	86
CALIFORNIA PROPOSITION 65	88
Standart Graco Garantisi	89
Graco Bilgileri	91

Modeller

T-MAX 506						
Model	Hortumlar	Uygulayıcı	17 Galon Hazne	Güç Kablosu	VAC	
17Z169	Ana Birim			CEE 7/7	230VAC	
17X980	3 m basınçlı 5 m	T-Max Uygulayıcı	✓			
17Z170	Ana Birim			İngiltere	110VAC	
17X982	3 m basınçlı 5 m	T-Max Uygulayıcı	✓			
17Z291	Ana Birim			Çok Kablolu	230VAC	 
17X981	3 m basınçlı 5 m	T-Max Uygulayıcı	✓			

T-MAX 657						
Model	Hortumlar	Uygulayıcı	17 Galon Hazne	Güç Kablosu	VAC	
17Z171	Ana Birim			CEE 7/7	230VAC	
17X983	3 m basınçlı 5 m	T-Max Uygulayıcı	✓			
17Z172	Ana Birim			İngiltere	110VAC	
17X985	3 m basınçlı 5 m	T-Max Uygulayıcı	✓			
17Z292	Ana Birim			Çok Kablolu	230VAC	 
17X984	3 m basınçlı 5 m	T-Max Uygulayıcı	✓			

T-MAX 6912

Model	Hortumlar	Uygulayıcı	25 Galon Hazne	Hava Manifoldu	Güç Kablosu	VAC
17Z173	Ana Birim					
17Z626	3 m basınçlı 5 m 10 m		✓		CEE 7/7	230VAC
17X986	3 m basınçlı 5 m 10 m	T-Max Uygulayıcı	✓			
17Z532	3 m basınçlı 5 m 10 m	Hat İçi Uygulayıcı	✓			
17X990	3 m basınçlı 5 m 10 m	Serbest Akışlı Uygulayıcı	✓	✓		
17X993	3 m basınçlı 5 m 10 m	STX Püskürtme Tabancası	✓	✓		
17Z285	3 m basınçlı 5 m 10 m	T-Max Uygulayıcı Serbest Akışlı Uygulayıcı	✓	✓		
17Z288	3 m basınçlı 5 m 10 m	T-Max Uygulayıcı STX Püskürtme Tabancası	✓	✓		
17Z529	3 m basınçlı 5 m 10 m	T-Max Uygulayıcı Çubuk Uygulayıcı	✓	✓		
17Z174	Ana Birim					
17Z629	3 m basınçlı 5 m 10 m		✓		İngiltere	110VAC
17X988	3 m basınçlı 5 m 10 m	T-Max Uygulayıcı	✓			
17Z534	3 m basınçlı 5 m 10 m	Hat İçi Uygulayıcı	✓			
17X992	3 m basınçlı 5 m 10 m	Serbest Akışlı Uygulayıcı	✓	✓		
17Z282	3 m basınçlı 5 m 10 m	STX Püskürtme Tabancası	✓	✓		
17Z287	3 m basınçlı 5 m 10 m	T-Max Uygulayıcı Serbest Akışlı Uygulayıcı	✓	✓		
17Z290	3 m basınçlı 5 m 10 m	T-Max Uygulayıcı STX Püskürtme Tabancası	✓	✓		
17Z531	3 m basınçlı 5 m 10 m	T-Max Uygulayıcı Çubuk Uygulayıcı	✓	✓		



Modeller

T-MAX 6912 (devamı)

Model	Hortumlar	Uygulayıcı	25 Galon Hazne	Hava Manifoldu	Güç Kablosu	VAC	
17Z293	Ana Birim				Çok Kablolu	230VAC	
17Z628	3 m basınçlı 5 m 10 m		✓				
17X987	3 m basınçlı 5 m 10 m	T-Max Uygulayıcı	✓				
17Z533	3 m basınçlı 5 m 10 m	Hat İçi Uygulayıcı	✓				
17X991	3 m basınçlı 5 m 10 m	Serbest Akışlı Uygulayıcı	✓	✓			
17X994	3 m basınçlı 5 m 10 m	STX Püskürtme Tabancası	✓	✓			
17Z286	3 m basınçlı 5 m 10 m	T-Max Uygulayıcı Serbest Akışlı Uygulayıcı	✓	✓			
17Z289	3 m basınçlı 5 m 10 m	T-Max Uygulayıcı STX Püskürtme Tabancası	✓	✓			
17Z530	3 m basınçlı 5 m 10 m	T-Max Uygulayıcı Çubuk Aplikatör	✓	✓			
17Z175	Ana Birim						
17Z630			✓	✓			
17X989	50' 9' basınçlı	T-Max Uygulayıcı	✓	✓			
17Z283	50' 9' basınçlı	STX Püskürtme Tabancası	✓	✓			
17Z284	100' 9' basınçlı	STX Püskürtme Tabancası	✓	✓			
17Z703	100' 9' basınçlı	STX Püskürtme Tabancası	✓	✓			

Uyarılar

Aşağıdaki uyarılar bu ekipmanın kurulumu, kullanımı, topraklanması, bakımı ve onarımı içindir. Ünlem işareti sembolü genel bir uyarı anlamına gelirken, tehlike sembolleri prosedüre özgü riskleri belirtir. Bu semboller bu kılavuzun metin bölümlerinde veya uyarı etiketlerinde görüldüğünde, buradaki uyarılara başvurun. Bu bölümde ele alınmayan, ürüne özgü tehlike sembolleri ve uyarılar, bu kılavuzun diğer bölümlerinde yer alabilir.

⚠ UYARI



TOPRAKLAMA

Bu ürün topraklanmalıdır. Topraklama, elektriğin kısa devre yapması durumunda, elektrik akımı için bir kaçış teli sağlayarak elektrik çarpması riskini azaltır. Bu ürün, uygun bir topraklı fiş ile beraber topraklama kablosu içeren bir kabloya sahiptir. Bu fiş, tüm yerel düzenleme ve kurallara uygun olarak monte edilmiş ve topraklı bir prize takılmalıdır.

- Topraklı fişin doğru takılmaması elektrik çarpması riskine yol açabilir.
- Kablo veya fişin onarılması ya da değiştirilmesi gerektiğinde, topraklama telini düz kablo uçlarının herhangi birine bağlamayın.
- Topraklama telinin dış yüzeyinde yalıtım sağlamak için yeşil renk kullanılmıştır (üzerinde sarı şeritler olabilir veya olmayabilir).
- Topraklama talimatları tam olarak anlaşılmamışsa veya ürünün doğru bir şekilde topraklandığından emin olamıyorsanız vasıflı bir elektrikçiye veya servis elemanına danışın.
- Temin edilmiş olan fişi değiştirmeyin. Prize sığmazsa, vasıflı bir elektrikçiye uygun bir priz taktırın.
- Bu ürün nominal 110V veya 230V devrede kullanım içindir ve aşağıdaki şekilde gösterilen fişlere benzer bir topraklı fişi vardır.

110V UK



120V



230V

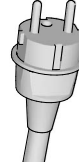

ti24583a

- Ürünü yalnızca, fiş ile aynı yapılandırmaya sahip bir prize takın.
- Bu ürünle birlikte adaptör kullanmayın.

Uzatma Kabloları:

- Sadece, topraklı fişi olan ve ürün üzerindeki fişi kabul edecek bir topraklı prizi bulunan 3 telli uzatma kablosu kullanın.
- Uzatma kablonuzun hasarlı olmadığından emin olun. Uzatma kablosu gerekiyorsa, ürünün çektiği akımı taşıyabilecek şekilde minimum 2,5 mm² (12 AWG) kullanın.
- Bundan daha küçük boyutlu bir kablo, hat geriliminde düşme, güç kaybı ve aşırı ısınmaya neden olur.

⚠ UYARI



YANGIN VE PATLAMA TEHLİKESİ

Çalışma alanındaki çözücü ve malzeme buharı gibi yanıcı buharlar alev alabilir veya patlayabilir. Yangın ve patlamaların önüne geçmek için:



- Yanıcı veya parlayıcı malzemeleri sigara, motor ve elektrikli ekipman gibi açık alev veya ateş kaynakları yakınında püskürtmeyin.
- Makineden geçen malzeme veya çözücü statik elektrik oluşmasına neden olabilir. Statik elektrik, malzeme veya çözücü buharlarının varlığında yangın veya patlama riski yaratır. Statik boşalma ve kıvılcımlara karşı koruma için, pompa, hortum tertibatı, püskürtme tabancası ve püskürtme alanı ile civarındaki tüm nesnelere dahil, püskürtme sisteminin tamamı uygun şekilde topraklanmalıdır. Graco'nun iletken veya topraklı yüksek basınçlı havasız malzeme püskürtme makinesi hortumlarını kullanın.
- Statik elektrik boşalmasını önlemek için tüm haznelerin ve toplama sistemlerinin topraklandığından emin olun. Antistatik ya da iletken olmadıkları sürece kova kaplamaları kullanmayın.
- Topraklı bir prize takın ve topraklı uzatma kabloları kullanın. Fişin 3 ucunu 2 uca dönüştüren adaptörler kullanmayın.
- Halojenli hidrokarbon içeren malzeme veya çözücüler kullanmayın.
- Kapalı alanlarda yanıcı veya parlayıcı sıvılar püskürtmeyin.
- Püskürtme alanını iyi havalandırın. Püskürtme alanında iyi bir temiz hava akışı sağlayın.
- Püskürtme makinesi kıvılcım oluşturur. Püskürtme, yıkama, temizleme veya bakım yaparken, pompa tertibatını iyi havalandırılmış bir alanda püskürtme alanından en az 6,1 m (20 fit) uzaklıktan tutun. Pompa grubuna püskürtme yapmayın.
- Püskürtme alanında sigara içmeyin veya kıvılcım ya da alev bulunan yerlerde püskürtme yapmayın.
- Püskürtme alanında lamba anahtarlarını, motorları ya da benzer kıvılcım üretebilecek ürünleri çalıştırmayın.
- Alanı temiz ve malzeme ya da çözücü kutularından, bez parçalarından ve diğer yanıcı malzemelerden uzak tutun.
- Püskürtülen malzemelerin ve çözücülerin içeriğini öğrenin. Malzeme ve çözücülerle birlikte verilen Güvenlik Bilgi Formlarını (SDS'ler) ve hazne etiketlerini okuyun. Malzeme ve çözücü üreticisinin güvenlik talimatlarını uygulayın.
- Çalışma alanında çalışan bir yangın söndürücü bulundurun.



ELEKTRİK ÇARPMASI TEHLİKESİ

Bu makine topraklanmalıdır. Sistemin uygun olmayan şekilde topraklanması, kurulması veya kullanılması elektrik çarpmalarına neden olabilir.



- Makineye bakım yapmadan önce cihazı kapatın ve güç kablosunu çekin.
- Sadece topraklanmış elektrik prizi kullanın.
- Sadece 3 telli uzatma kablosu kullanın.
- Güç ve uzatma kablolarındaki topraklama uçlarının sağlam olduğuna emin olun.
- Yağmurdan koruyun. Kapalı mekanda saklayın.
- Güç kablosu bağlantısını kestikten sonra bakıma geçmeden önce beş dakika bekleyin.

UYARI



DERİYE ENJEKSİYON TEHLİKESİ

Yüksek basınçlı püskürtme insan vücuduna toksin enjekte edebilir ve uzuvların kesilmesine yol açabilecek ciddi yaralanmalara neden olabilir. Böyle bir püskürme meydana gelmesi durumunda, **hemen bir hekime başvurun.**



- Tabancayı insanlara veya hayvanlara doğrultmayın ya da püskürtmeyin.
- Ellerinizi ve diğer uzuvlarınızı çıkış ağzından uzak tutun. Örneğin, olabilecek sızıntıları herhangi bir uzvunuzla durdurmayı denemeyin.
- Her zaman püskürtme ucu koruması kullanın. Püskürtme ucu koruması takılı olmadan asla püskürtme yapmayın.
- Graco püskürtme uçlarını kullanın.
- Püskürtme uçlarını temizlerken ve değiştirirken özen gösterin. Püskürtme sırasında püskürtme uçlarının tıkanması durumunda, ucu temizlemek için çıkartmadan önce basıncı boşaltmak ve birimi kapatmak için **Basınç Tahliye Prosedürü**'nü uygulayın.
- Güç kapatıldıktan sonra, makine basıncı korur. Üniteyi enerji verilmiş durumda ya da basınçlı bir şekilde başında kimse olmadan bırakmayın. Makinenin başında kimse yokken veya makine kullanılmıyorken ve bakım, temizlik veya parça değiştirme işlemlerinden önce **Basınç Tahliye Prosedürü**'nü uygulayın.
- Hortumları ve parçaları hasar belirtileri açısından kontrol edin. Hasarlı hortumları veya parçaları değiştirin.
- Bu sistem 69 bar, 6,9 MPa (1000 psi) basınç üretebilecek kapasitededir. En az 69 bar, 6,9 MPa (1000 psi) dereceli Graco parçalarını veya aksesuarlarını kullanın.
- Üniteyi çalıştırmadan önce tüm bağlantıların güvenli olduğundan emin olun.
- Üniteyi hızlı bir şekilde nasıl durdurup basıncı tahliye edeceğinizi öğrenin. Kumandaları eksiksiz olarak öğrenin.



BASINÇLI ALÜMİNYUM PARÇA TEHLİKESİ

Basınçlı makinede alüminyum ile uyumsuz sıvıların kullanımı, ciddi kimyasal reaksiyonlara ve makinenin delinmesine neden olabilir. Bu uyarının göz ardı edilmesi, ölümler, ciddi yaralanmalarla ya da maddi hasarlarla sonuçlanabilir.

- 1,1,1-trikloreten, metilen klorür, diğer halojenli hidrokarbon solventleri ya da bu tür solventleri içeren sıvılar kullanmayın.
- Klorinle ağartma kullanmayın.
- Diğer birçok sıvı alüminyum ile tepkimeye girebilecek kimyasallar içerebilir. Uyumluluk için malzeme sağlayıcınıza danışın.

⚠ UYARI



EKİPMANIN YANLIŞ KULLANIM TEHLİKESİ

Yanlış kullanım ölüme ya da ciddi yaralanmalara yol açabilir.

- Yorgun olduğunuzda veya ilaç ya da alkolün etkisi altındayken üniteyi kullanmayın.
- En düşük değerli sistem bileşeninin maksimum çalışma basıncını veya sıcaklık değerini aşmayın. Tüm ekipman kılavuzlarında bulunan **Teknik Özellikler** bölümüne bakın.
- Ekipmanın ıslanan parçalarıyla uyumlu sıvılar ve solventler kullanın. Tüm ekipman kılavuzlarında bulunan **Teknik Özellikler** bölümüne bakın. Sıvı ve solvent üreticilerinin uyarılarını okuyun. Malzemeniz hakkında daha fazla bilgi edinmek için, distribütörden veya bayiden Güvenlik Bilgi Formlarını (SDS'ler) isteyin.
- Makine enerji taşıyorken veya basınç altındayken çalışma alanını terk etmeyin.
- Ekipman kullanımda değilken tüm sistemi kapatın ve **Basınç Tahliye Prosedürü**'nü uygulayın.
- Ekipmanı günlük olarak kontrol edin. Aşınmış veya hasarlı parçaları sadece orijinal üreticinin yedek parçalarını kullanarak hemen onarın veya değiştirin.
- Makine üzerinde değişiklik ya da modifikasyon yapmayın. Değişiklikler veya modifikasyonlar, kurum onaylarını geçersiz kılabilir ve güvenlikle ilgili tehlikelere neden olabilir.
- Tüm makinenin, makineyi kullandığınız ortam için derecelendirildiğinden ve onaylandığından emin olun.
- Ekipmanı sadece tasarlandığı amaç için kullanın. Bilgi için dağıtıcınızı arayın.
- Hortumları ve kabloları kalabalık yerlerin, keskin kenarların, hareketli parçaların ve sıcak yüzeylerin uzağından geçirin.
- Hortumları bükmeyin veya aşırı kıvrımayın ya da ekipmanı çekmek için hortumları kullanmayın.
- Çocukları ve hayvanları çalışma alanından uzak tutun.
- Geçerli tüm güvenlik düzenlemelerine uyun.



HAREKETLİ PARÇA TEHLİKESİ

Hareketli parçalar parmaklarınıza ve vücudunuzun diğer kısımlarına zarar verebilir.

- Hareketli parçalardan uzak durun.
- Makineyi, koruyucu siperleri ya da kapakları sökülmüş halde çalıştırmayın.
- Ekipman, herhangi bir uyarı vermeden çalışmaya başlayabilir. Ekipmanı kontrol etmeden, taşımadan veya servisini yapmadan önce **Basınç Tahliye Prosedürü**'nü uygulayın ve tüm güç kaynaklarını kapatın.



KİŞİSEL KORUYUCU EKİPMAN

Çalışma sahasındayken gözlerin hasar görmesi, işitme kaybı, zehirli dumanların solunması ve yanıklar dahil olmak üzere ciddi yaralanmaların önlenmesine yardımcı olması için uygun koruyucu ekipman takın. Bu koruyucu ekipmanlar şunları kapsar (ancak bunlarla da sınırlı değildir):

- Koruyucu gözlük ve işitme koruması.
- Sıvı ve solvent üreticileri tarafından tavsiye edilen solunum cihazları, koruyucu kıyafetler ve eldivenler.

Parça Tanımlaması 506

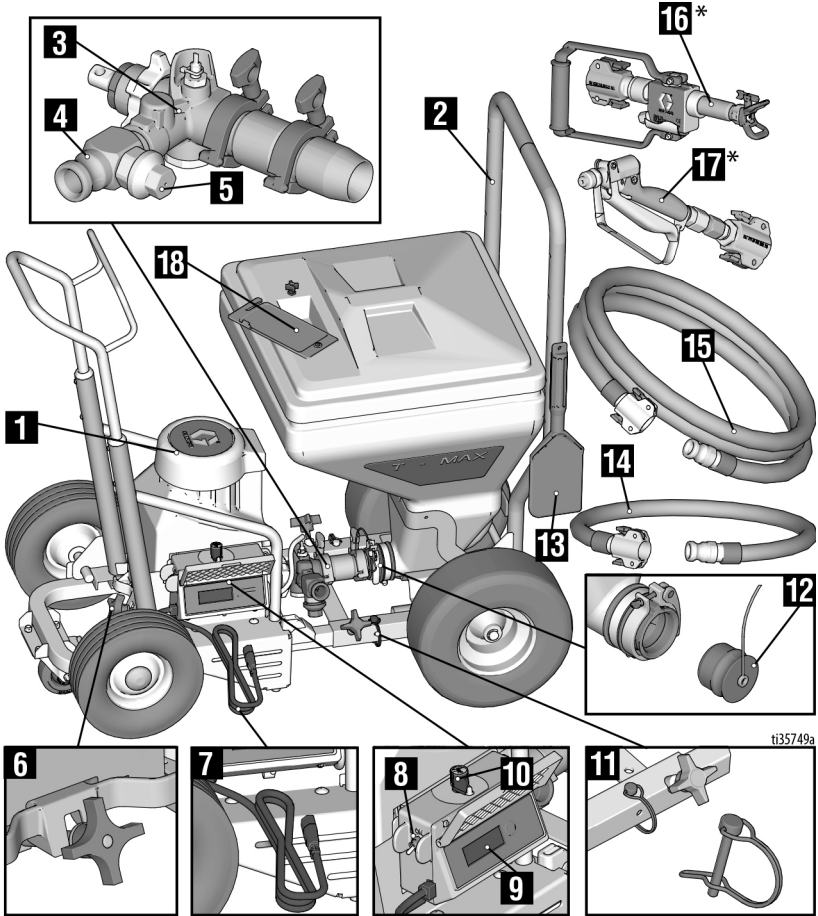

ti35749a

1	Pompa Modülü
2	Hazne Kasası
3	Pompa
4	Pompa Çıkışı
5	Basınç Tahliye Valfi
6	Modül Sabitleme Kelepçesi
7	Güç Kablosu
8	AÇMA/KAPAMA Düğmesi
9	Ekran
10	Basınç Kontrol Düğmesi
11	Kilitleme Pimi

12	Hazne Tapası
13	Kazıyıcı Aracı
14	Kamçı Hortumu
15	Malzeme Hortumu
16	T-Max Uygulayıcı
17	Hat İçi Uygulayıcı
18	Alet Kutusu

NOT: Üniteyle birlikte gönderile tüm hortumlar sadece su bazlı malzemelerin uygulanması içindir.

* Tüm uygulamalar için bkz.14.

Parça Tanımlaması 657

Parça Tanımlaması 657

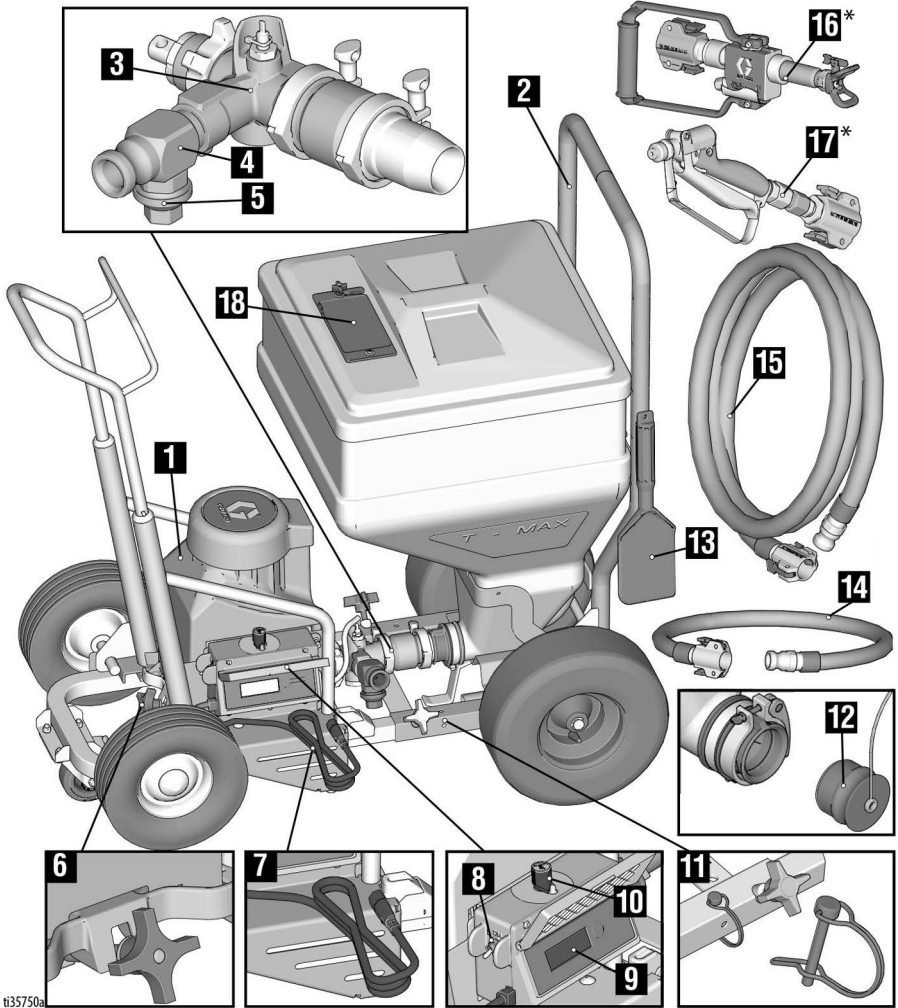

ti35750a

ti1169

1	Pompa Modülü
2	Hazne Kasası
3	Pompa
4	Pompa Çıkışı
5	Basınç Tahliye Valfi
6	Modül Sabitleme Keleççesi
7	Güç Kablosu
8	AÇMA/KAPAMA Düğmesi
9	Ekran
10	Basınç Kontrol Düğmesi
11	Kilitleme Pimleri

12	Hazne Tapası
13	Kazıyıcı Aracı
14	Kamçı Hortumu
15	Malzeme Hortumu
16	T-Max Uygulayıcı
17	Hat İçi Tabanca
18	Alet Kutusu

NOT: Üniteyle birlikte gönderile tüm hortumlar sadece su bazı malzemelerin uygulanması içindir.

* Tüm uygulamalar için bkz.14.

Parça Tanımlaması 6912

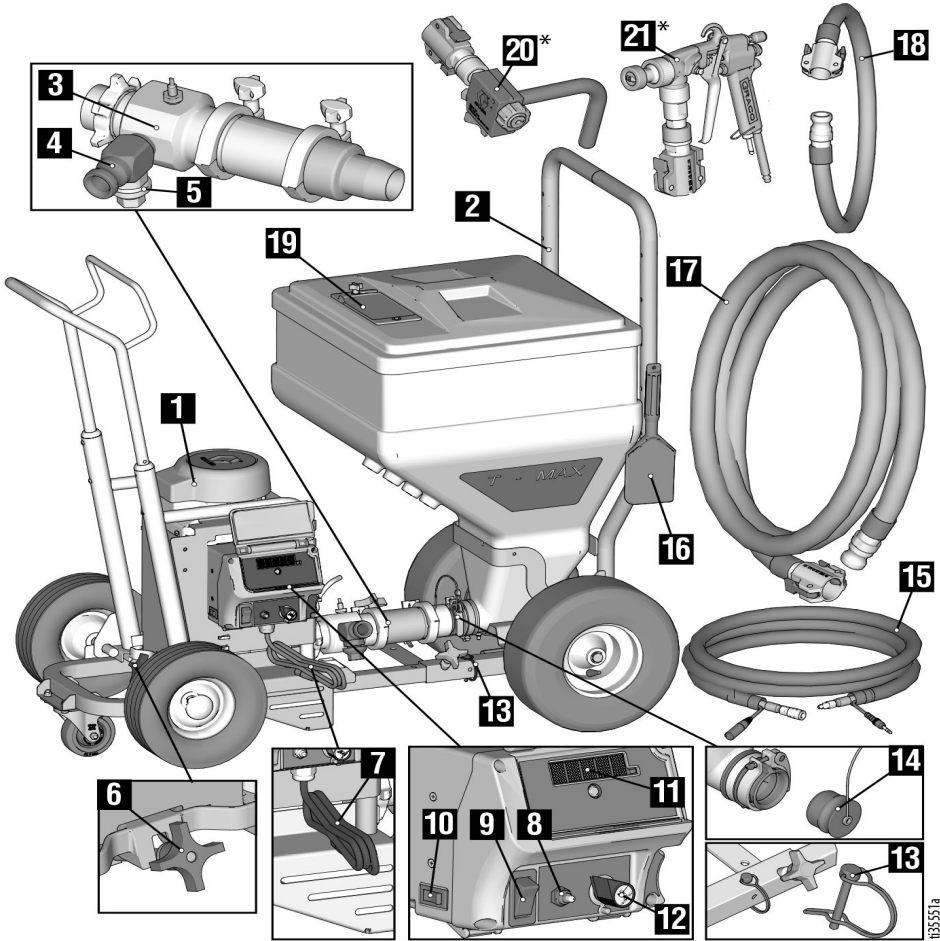

1	Pompa Modülü
2	Hazne Kasası
3	Pompa
4	Pompa Çıkışı
5	Basınç Tahliye Valfi
6	Modül Sabitleme Kelepečesi
7	Güç Kablosu
8	Pompa Modu Anahtarı
9	AÇMA/KAPAMA Düğmesi
10	Amp Anahtarı
11	Ekran
12	Basınç Kontrol Düğmesi
13	Kilitleme Pimleri

14	Hazne Tapası
15	Sinyal / Hava Hortumu
16	Kazıyıcı Aracı
17	Malzeme Hortumu
18	Kamçı Hortumu
19	Alet Kutusu
20	Serbest Akışlı Uygulayıcı
21	STX Püskürtme Tabancası

NOT: Üniteyle birlikte gönderile tüm hortumlar sadece su bazlı malzemelerin uygulanması içindir.

* Tüm uygulamalar için bkz.14.

Parça Tanımlaması

Parça Tanımlaması

Serbest Debi Uygulayıcı (17Z128)

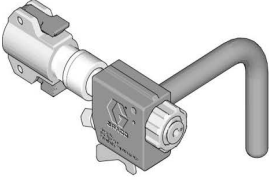

10 inç Uzak Anahtar (18A682)

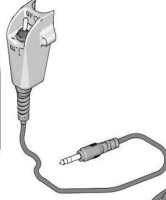

30 m Uzak Anahtar (17Z158)



18 m Uzak Anahtar (17Z157)



T-Max Uygulayıcı (17Z054)

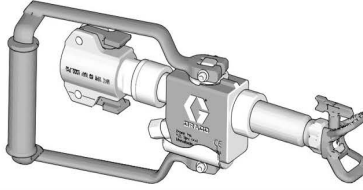

13 m Sinyal/Hava Hortumu (17Z144)

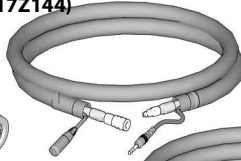

18 m Sinyal/Hava Hortumu (17Z148)

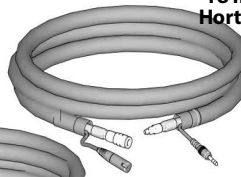

STX Püskürtme Tabancası (17Y910)

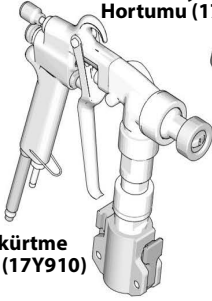

33 m Sinyal/Hava Hortumu (17Z151)

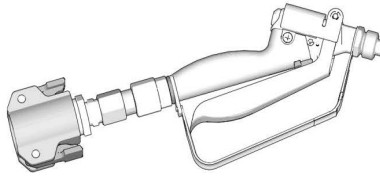
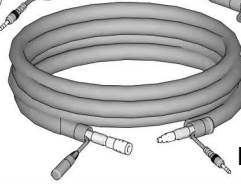

Hat İçi Uygulayıcı (17Y907)

t35552a

Pompa Kontrol Ayarları

T-Max 506/657

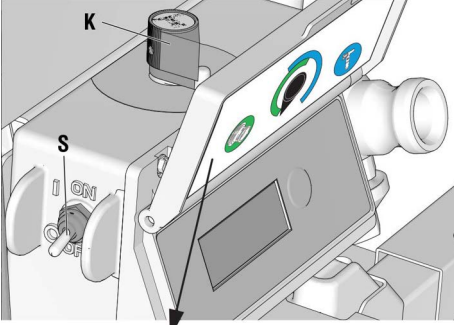



Akış Modu (Basınç Kontrol Düğmesinin ilk yarısı): Motor, Basınç Kontrol Düğmesi (K) tarafından belirlenen devirde sürekli olarak çalışır. 0-100%

Basınç Modu (Basınç Kontrol Düğmesinin ikinci yarısı): Motor, Basınç Kontrol Düğmesi (K) tarafından belirlenen devri karşılayacak şekilde çalışır.

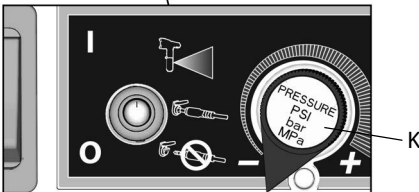
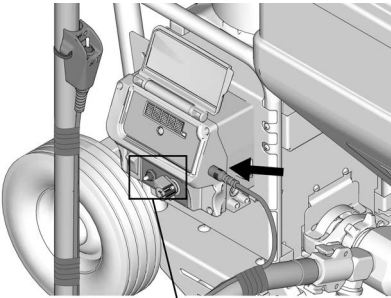
T-Max 6912



3A6758H

Pompa Kontrol Ayarı	Açıklama
Basınç Modu 	Motor, Basınç Kontrol Düğmesi (K) tarafından belirlenen devri karşılayacak şekilde çalışır.
Uzaktan Kumandayla Akış Modu 	“Uzaktan Kumandayla Akış Modu” ayarı, kullanıcının pompanın AÇMA/KAPAMA işlevini basmalı bir uzak düğme veya STX Püskürtme Tabancası kullanarak kontrol etmesine imkan verir. Basmalı uzak düğme veya STX Püskürtme Tabancası monte edilmişse ve pompa kontrol ayarları, “Uzaktan Kumandayla Akış Modu” konumuna ayarlanmışsa pompanın AÇIK ve KAPALI konuma getirilmesi için kullanılabilir.
Akış Modu 	Motor, Basınç Kontrol Düğmesi (K) tarafından belirlenen devirde sürekli olarak çalışır. 0-100%

Çalıştırma

Püskürtme makinesinin malzeme pompalayabilmesi için motor güç düğmesinin (S) mutlaka AÇIK konuma olması gerekir.

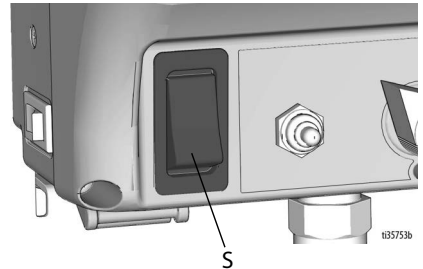

Hazırlık

Topraklama



Makine, statik kıvılcım ve elektrik çarpması riskini azaltmak için topraklanmalıdır. Elektrik veya statik kıvılcım, buharın alev almasına ya da patlamasına neden olabilir. Yanlış topraklama elektrik çarpmasına neden olabilir. İyi topraklama, elektrik akımı için bir çıkış yolu sunar.

Bu ürün, uygun bir topraklı fiş ile beraber topraklama kablosu içeren bir kabloya sahiptir. Bu fiş, tüm yerel düzenleme ve kurallara uygun olarak monte edilmiş ve topraklı bir prize takılmalıdır.

Temin edilmiş olan fişi değiştirmeyin. Prize sığmazsa, vasıflı bir elektrikçiye uygun bir priz taktırın.

Çözücü Bazlı Malzemeler

NOT: Üniteyle birlikte gönderile tüm hortumlar sadece su bazlı malzemelerin uygulanması içindir.

Mutlaka çözücü uyumlu hortumlar ve uygulayıcılar kullanılmalıdır.

Ekipmanı Yıkayın



Yangın ve patlama riskinin önüne geçmek için, mutlaka ekipmanın ve atık haznesinin topraklamasını yapın. Statik kıvılcımları ve sıçrama kaynaklı yaralanmaları engellemek için, mutlaka mümkün olan en düşük basınçta yıkayın.

- Malzemeleri değiştirmeden önce, akışkan ekipmanın içinde kurumadan önce, günün sonunda, depolamadan önce ve ekipmanı onarmadan önce yıkayın.

- Dağıtılan sıvı ve makinedeki ıslanan parçalar ile uyumlu bir sıvı ile yıkayın.
- Mümkün olan en düşük basınçta yıkayın. Konektörlerde sızıntı olup olmadığını kontrol edin ve gerekiyorsa sıkın.

- Basınç Tahliye Prosedürü**, sayfa 19 işlemini uygulayın.
- Pompayı mümkün olan en düşük sıvı basıncına ayarlayın ve pompayı çalıştırın.
- Tabancanın metal bir parçasını topraklanmış metal bir kovaya bastırın. Temiz solvent dağıtılana kadar tabancayı tetikleyin.

Amp Anahtarı

Devre akımı değerlerinize göre 15A veya 20A değerini seçin. 110V'luk üniteler 100-120 VAC, 50/60 Hz, 15 – 20A, monofaze gerektirir

Devre akımı değerlerinize göre 10A veya 16A değerini seçin. 230V'luk üniteler 220-240 VAC, 50/60 Hz, 10 – 16A, monofaze gerektirir

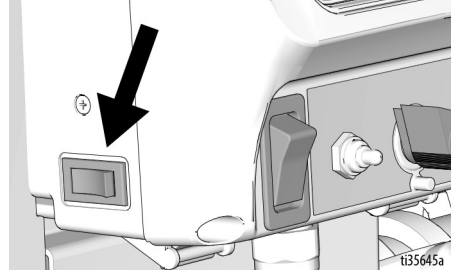

Uzatma Kabloları

Toprak kontağı hasarlı olmayan bir uzatma kablosu kullanın. Uzatma kablosu gerekirse, minimum 3 telli, 2,5 mm² (12 AWG) kablo kullanın.

NOT: Daha hafif gösterge veya daha uzun uzatma kabloları püskürtme makinesinin performansını düşürebilir.

Malzeme Karıştırma



NOT: Malzemenin doğru karıştırılması çok önemlidir. Karışım çok koyu olursa pompa ve püskürtme tabancası çalışmaz. Yalnızca su bazlı malzemeler kullanın.

1. Malzemeyi ve suyu ayrı bir kaptaki karıştırın.

Kuru Karıştırma

Üreticinin torba üzerindeki talimatlarına göre doku malzemesini dikkatli bir şekilde suyla karıştırın.



Premiks

18,9 litre (5 galonluk) premiks kovasına yavaşça su ekleyin.

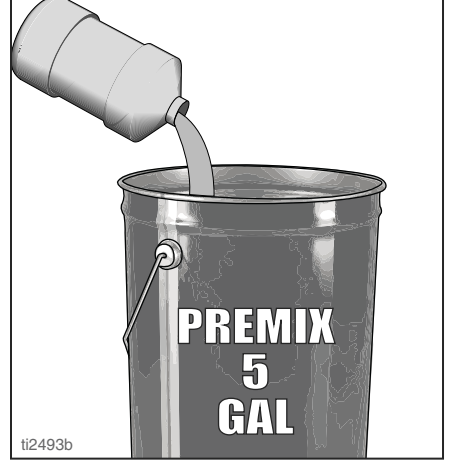

2. Karıştırma küreğiyle karıştırarak pürüzsüz, topak içermeyen bir kıvam elde edin.



3. Karışımı püskürtme makinesi haznesine boşaltmadan önce tüm kuru toz topraklarının iyice karıştığından emin olun.

DİKKAT

Tüm kuru tozun iyice karıştığından emin olmazsanız uçta veya pompada tıkanıklıklar meydana gelebilir.

Hortum Yağı Karıştırma Talimatları

Hortum yağı (17Z224), agrega malzemesi doldurulurken tıkanma riskinin önlenmesi için pompa ve hortum geçişlerinin yağlanması için kullanılır.

NOT: Başka hortum yağları kullanacaksanız bu yağların üreticisinin karıştırma talimatlarını takip edin.

1. Bir torba hortum yağını beş galonluk kovaya boşaltın ve kovayı yarısına kadar suyla doldurun.

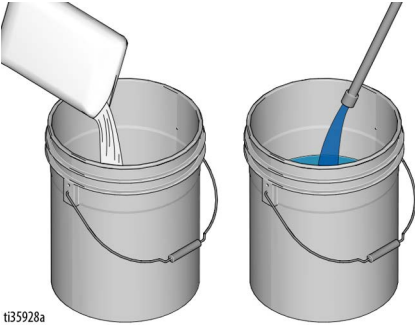

2. Bir dakika karıştırın.

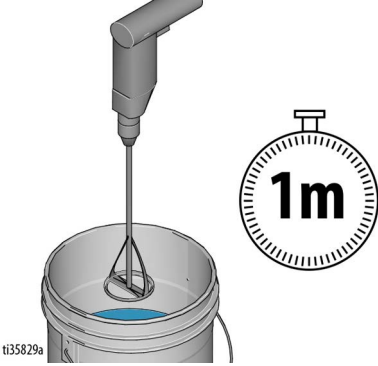

3. Kovanın kalanını da suyla doldurun. Bir dakika karıştırın.

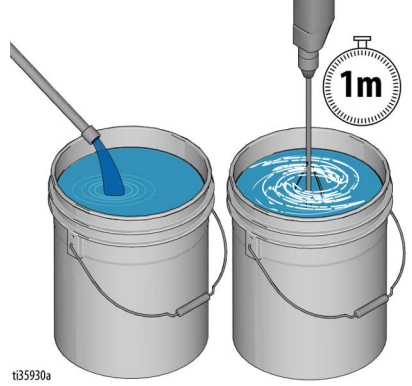

4. Karışımı en az beş dakika veya pürüzsüz bir doku elde edilinceye kadar bu şekilde bekletin.

Basınç Tahliye Prosedürü



Bu sembolü her gördüğünüzde Basınç Tahliye Prosedürü'nü uygulayın.

Basınç manuel olarak tahliye edilmediği sürece bu makine basınç altındadır. Basıncılı sıvıdan (cilde nüfuz etme gibi), sıvı sıçramasından ve hareketli parçalardan kaynaklanan yaralanmaları önlemeye yardımcı olması için, püskürtme işlemini bıraktığınızda ve ekipmanı temizlemeden, kontrol etmeden veya servisini yapmadan önce Basınç Tahliye Prosedürü'nü uygulayın.

1. AÇMA/KAPAMA düğmesini KAPALI konuma ve Basınç Kontrol Düğmesini saat yönünün tersine çevirerek KAPALI konuma getirin.

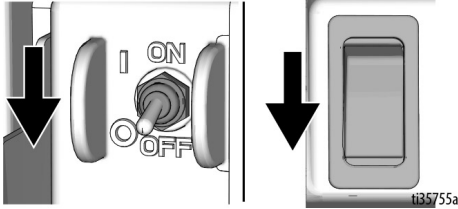

2. Uygulayıcıyı hazneye doğrultun. Uygulayıcıyı AÇIK konuma getirin.

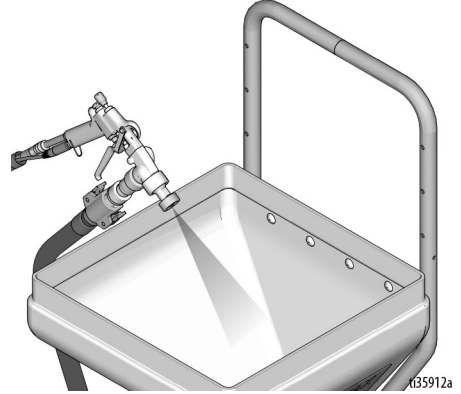
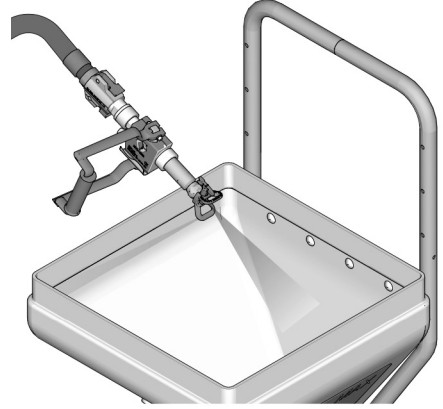

Hazırlık

3. Püskürtme ucu veya hortumun tıkanığından şüpheleniyorsanız veya basınç tam tahliye edilmediyse:
 - a. Monte edilmişse doldurma valfini doldurma konumuna getirin.
 - b. Basıncı kademeli olarak boşaltmak için tespit halkasını, hortum ucu kaplinini veya basınç tahliye valfini **ÇOK YAVAŞÇA** gevşetin.

- c. Tespit halkasını veya kaplini tamamen gevşetin.
- d. Püskürtme ucundaki veya hortumdaki tıkanıklığı temizleyin.

NOT: Basıncın tahliye edilmesi için basınç tahliye valfi kullanılıyorsa bu valfi söktüğünüzden ve iyice temizlediğinizden emin olun.

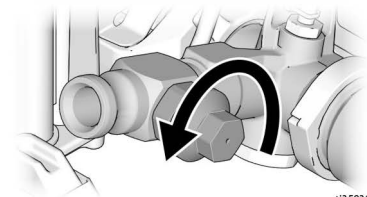
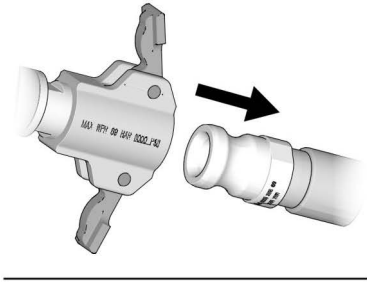
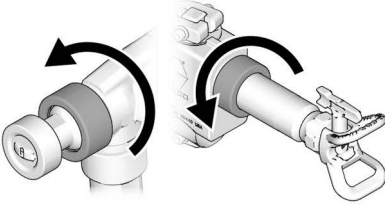
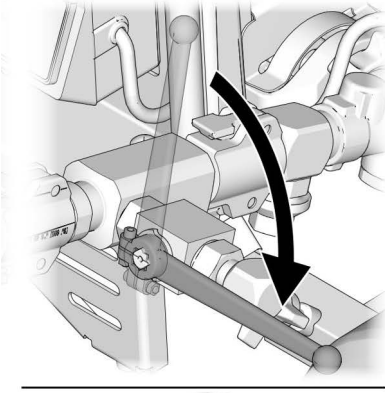

ti35831a

Ayar



Püskürtme makinenizi kutusundan ilk kez çıkartıyorsanız veya püskürtme makineniz uzun bir süredir depoda duruyorsa kurulum prosedürünü takip edin. İlk kurulum yapıldığında nakliye bağlantısını sıvı çıkışında sökün.

1. Hazne kasası üzerindeki düğmeleri gevşetin ve pimleri çekerek çıkarın. Hazne kasasını 506/657 konumuna (en kısa kasa konumu) veya 6912 konumuna (en uzun kasa konumu) uyacak şekilde ayarlayın.

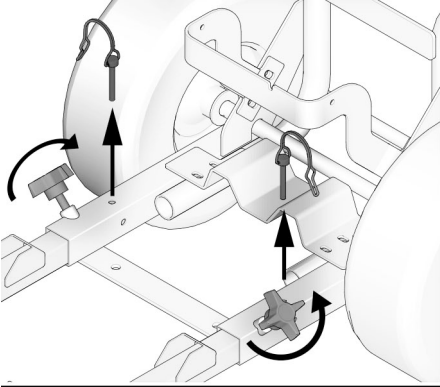

506/657

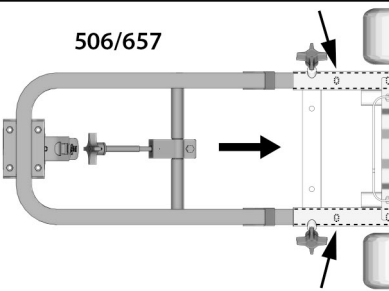

6912

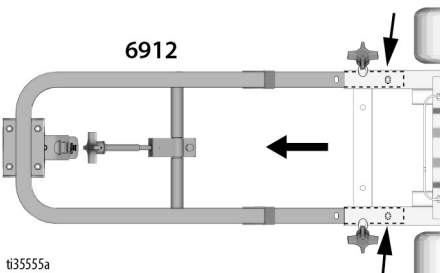

ti35555a

3A6758H

T-Max 6912 ile püskürtülen malzemelere bağlı olarak farklı pompa kurulumları istenebilir. Söküm talimatları için bkz. **Pompanın Onarımı**, sayfa 60.

- a. **Pürüzsüz malzemeler:** Yaylı çelik giriş bilyası ve yaylı çelik çıkış bilyası kullanın. Ünite zaten bu şekilde gönderilir.

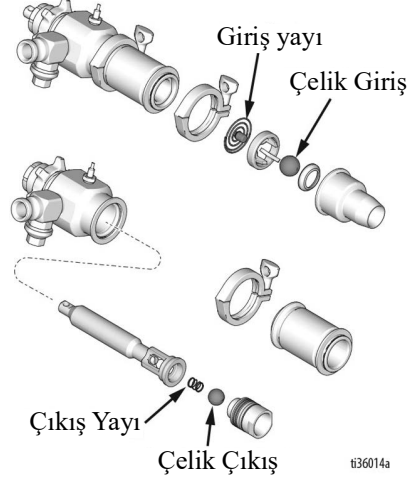

- b. **Bazı agregalar için:** Tıkanmayı önlemek için yaylı bir kauçuk giriş bilyası ve yaylı bir çelik çıkış bilyası kullanın. **NOT:** Bazı durumlarda tıkanıklık meydana gelirse yayın çıkarılması gerekir. Bkz. Bölüm C.

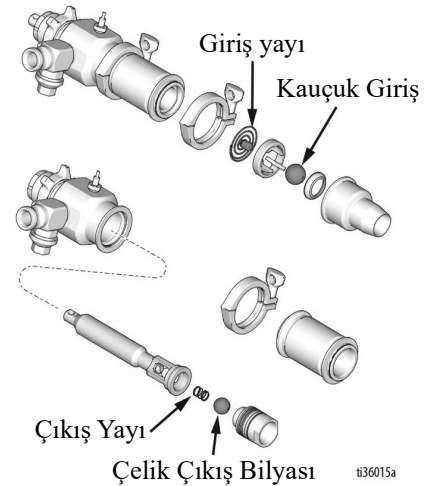

Ayar

- c. Çıkış yayını çıkarmak için pompa girişini ve pompa silindiri çıkarın. Ardından yayı, pistondan çıkarın.

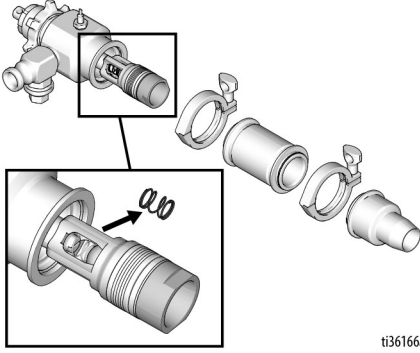

ti36166a

2. Ön tekerleği kilitleyin.

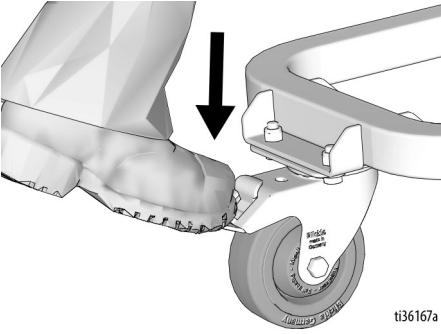

ti36167a

3. Hazne kelepçesini açın.

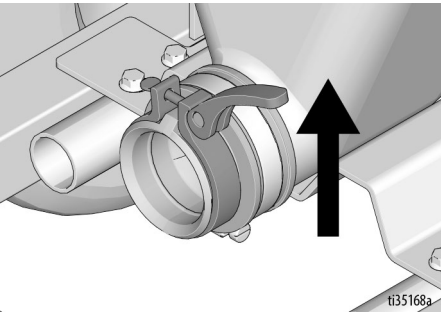

ti35168a

4. Modül tespit kelepçesini aşağı çekin.

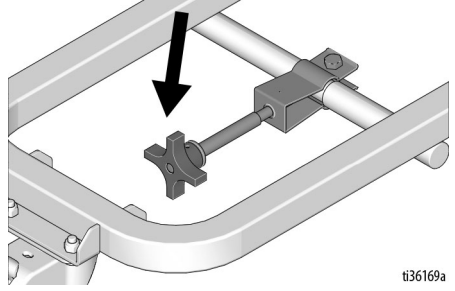

ti36169a

5. Pompa modülünü hazne kasasına bağlayın.

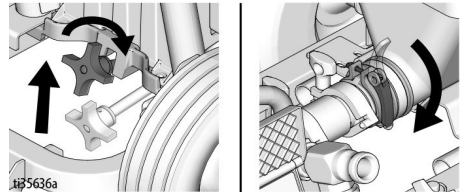
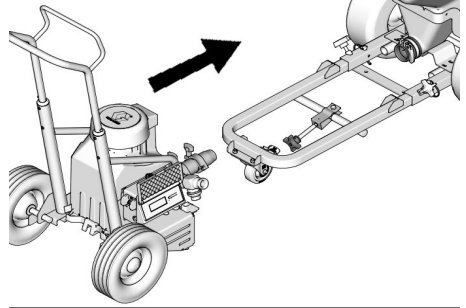

ti35636a

6. Hazne ve pompa hizalı değilse haznenin arkasındaki dört somunu gevşetin. Haznenin ve pompanın hizalı olduğundan emin olduktan sonra dört adet somunu sıkın.

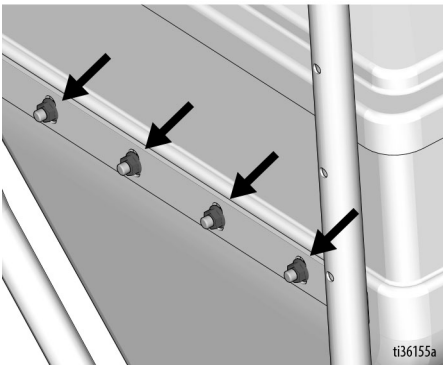
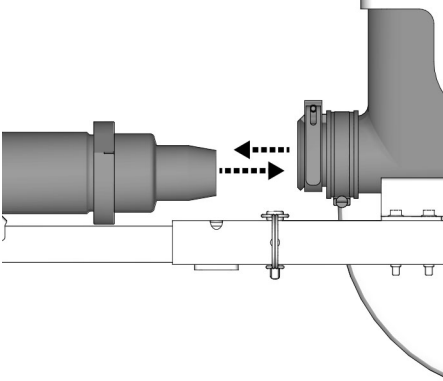

ti36155a

7. AÇIK/KAPALI Düğmesini KAPALI konumuna getirin. Güç kablosunu bağlayın.

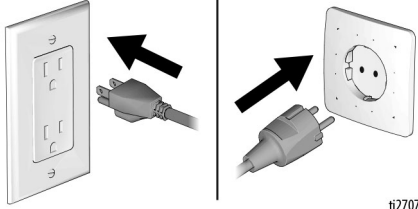
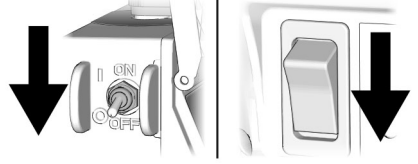

ti2707b

8. Pompa tapasını sökün. Malzeme hortumunu pompa çıkışına bağlayın.

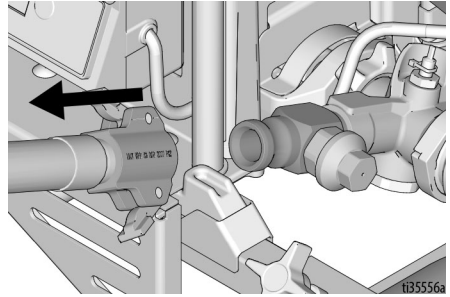

ti35556a

Başlatma - Havaşız



Temizlendikten veya belirli bir süre kullanılmadıktan sonra ilk defa çalıştıracaksanız daima başlatma prosedürünü uygulayın.

1. **Basınç Tahliye Prosedürü**, sayfa 19 işlemini uygulayın.
2. Malzeme haznesini önceden karıştırılmış doku malzemesi ile doldurun. Torbali araba ayır olarak satılır.

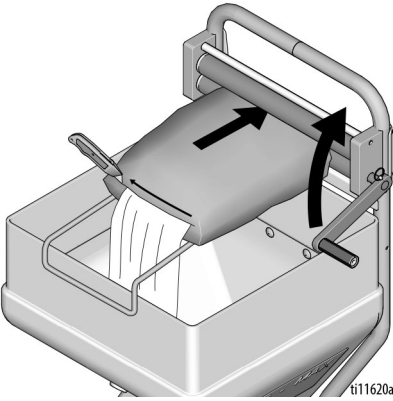

3. Pompayı doldurun.

- a. Malzeme hortumunu hazneye yerleştirin.

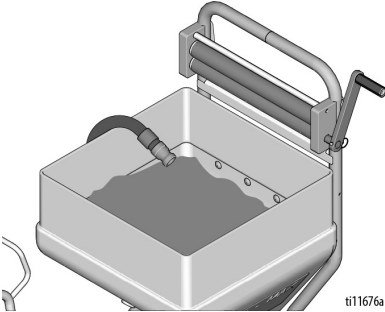

- b. AÇMA/KAPAMA Düğmesini AÇIK konuma getirin.

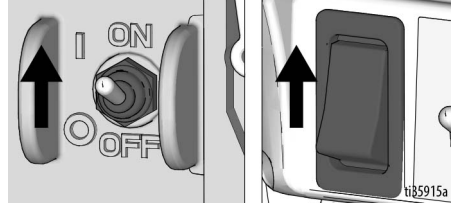

- c. **Sadece 6912:** Pompa Modu Düğmesini yukarı konuma getirin.

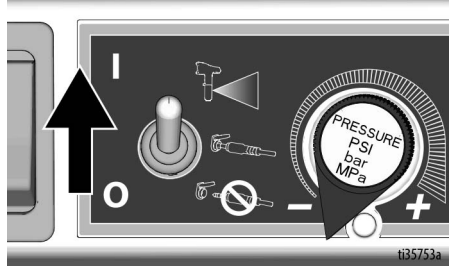

- d. Basınç Kontrol Düğmesini saat yönünde 1/4 tur çevirin.

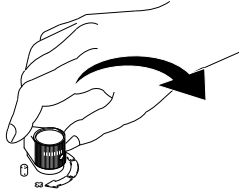

- e. Malzeme hortumundan sabit bir akış gelmeye başladıktan sonra 30 saniye daha çalıştırın.

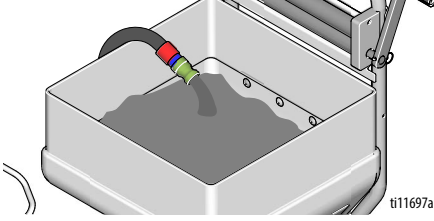

- f. AÇIK/KAPALI Düğmesini KAPALI konuma getirin.

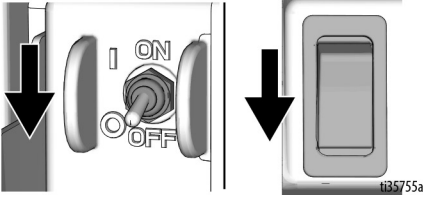

4. Filtreyi veya hava geçişi tapasını ve uç uzatmayı takın. Kullanılacak filtre boyutu malzeme kıvamı ve uç boyutuna göre belirlenir. Belirli durumlarda kumlu veya taşlı malzemelerin başarılı şekilde püskürtülebilmesi için geniş uçlarla birlikte elektriksiz hava geçişi tapası gerekir.

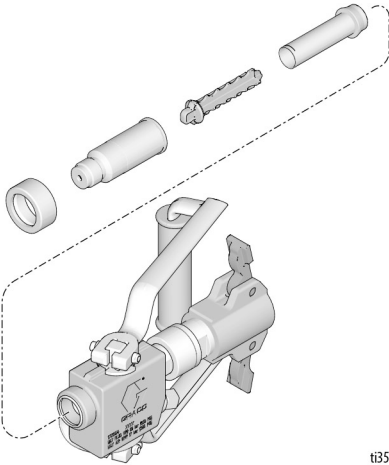

5. Uygulayıcıyı malzeme hortumuna bağlayın.

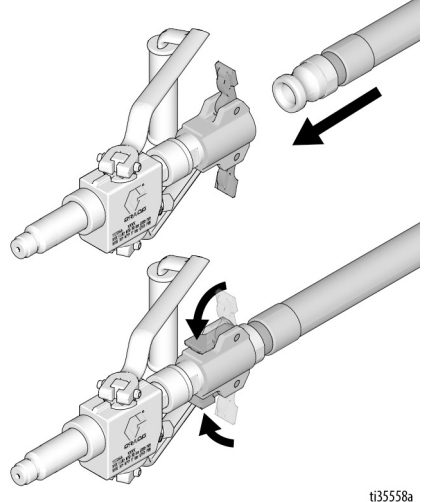

6. AÇIK/KAPALI Düğmesini AÇIK konuma getirin.

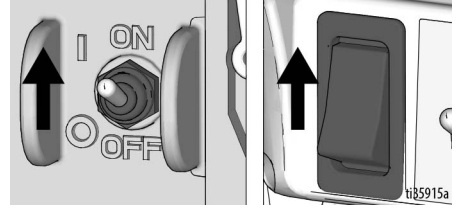

7. Uygulayıcıyı AÇIK konuma getirin. İstenen malzeme dağıtım hızı elde edilene kadar Basınç Kontrol Düğmesini saat yönünde döndürün. 15 saniye çalıştırın.

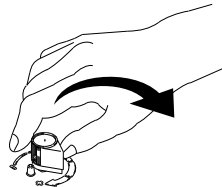

Başlatma - Havasız

Püskürtme Ucunun Takılması



Cilde püskürme nedeniyle ortaya çıkacak ciddi yaralanmaları önlemek için tabanca memesini ve uç korumasını takıp çıkarırken elinizi tabanca memesinin önüne getirmeyin.

1. **Basınç Tahliye Prosedürü**, sayfa 19 işlemini uygulayın.
2. Püskürtme ucu ve uç koruması parçalarının gösterilen sırada birleştirilmiş olduğunu kontrol edin.

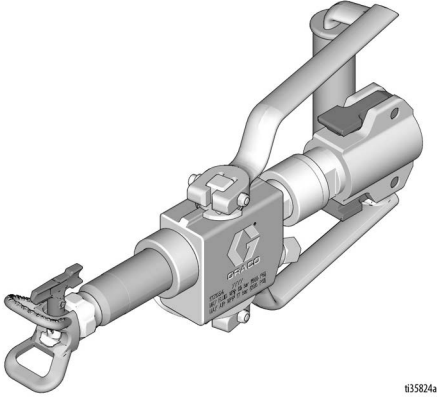

- a. Lastik contayı uç korumasındaki contayla hizalamak için püskürtme ucunu kullanın.

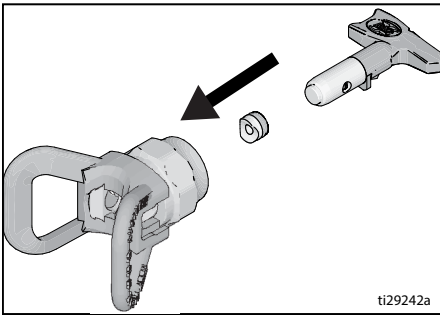

- b. Püskürtme ucu uç korumasına doğru sonuna dek itilmelidir. Püskürtme ucunu aşağı döndürün.

- c. Tespit halkasını uç muhafazası adaptörüne takın ve ardından uç muhafazasını monte edin.

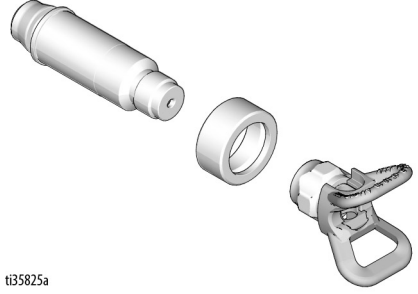

3. Püskürtme ucu üzerinde ok şeklindeki tutamağı püskürtme konumuna döndürün.

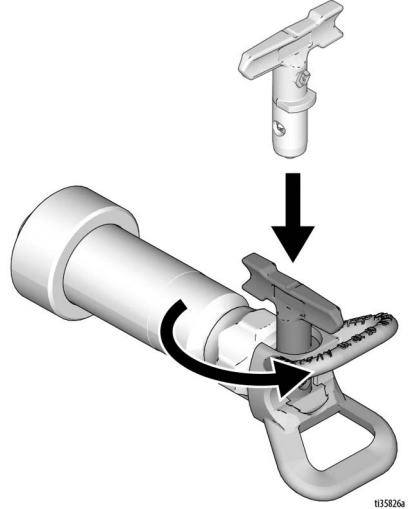

4. Tabanca memesi ve uç koruması düzeneğini tabancaya vidalayın ve sıkın.

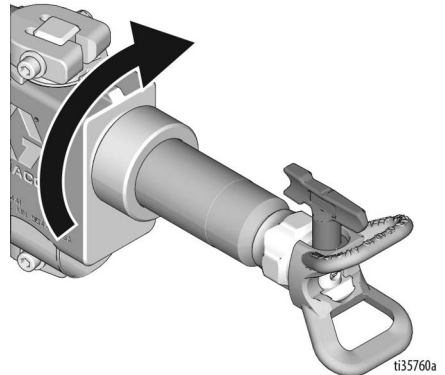

Püskürtme Ucundaki Tıkanıklığı Giderme

Meme tıkanıklıklarını gidermek için:

- Uygulayıcı uzun bir süre kullanılmıyorsa ucu “yaş” tutun ve **Basınç Tahliye Prosedürü**, sayfa 19 işlemini gerçekleştirin.
 - Püskürtme ucunu temiz tutun ve malzeme bulunmamasını sağlayın.
1. Püskürtme ucunu tıkanıklık açma konumuna döndürün. Uygulayıcıyı yere doğrultun ve uygulayıcıyı AÇIK konuma getirin. Tıkanıklık giderildiğinde, uygulayıcıyı OFF konumuna getirin.

TIKANIKLIK AÇMA

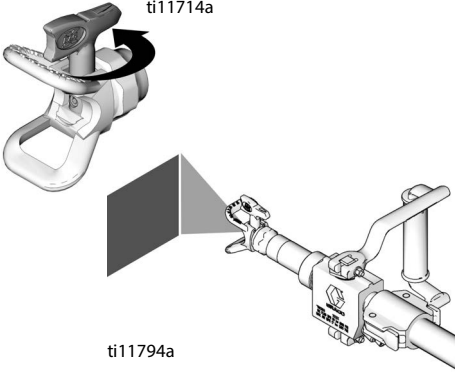

2. Püskürtme ucunu tekrar püskürtme konumuna döndürün. Uygulayıcıyı AÇIK konuma getirin. Test amaçlı püskürtme yapın.

PÜSKÜRTME

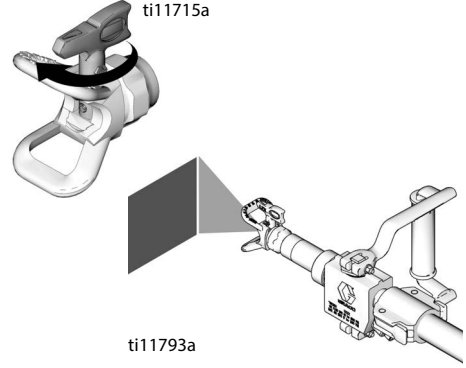

NOT: Püskürtme sırasında uygulayıcı belirli bir süre kullanılmıyorsa püskürtme makinesini temizlediğinizden emin olun ve tabancayı suya sokarak veya etrafına yağ bir bez sararak “yaş” tutun. Bu, malzemenin tabancada kuruması riskini düşürürken tabancanın tıkanmasını önler.

Başlatma - Hava Destekli

Başlatma - Hava Destekli



Temizlendikten veya belirli bir süre kullanılmadıktan sonra ilk defa çalıştıracaksanız daima başlatma prosedürünü uygulayın.

1. **Basınç Tahliye Prosedürü**, sayfa 19 işlemini uygulayın.
2. Tıkanmaları önleme için malzeme haznesini hortum yağıyla doldurun. **Hortum Yağı Karıştırma Talimatları**, sayfa 18 bölümünü inceleyin ve ardından doldurma talimatlarını takip edin. Tüm hortum yağını hortumdan geçirerek bir kovaya alın ve ardından malzeme doldurma işlemine devam edin.

Büyük agregalar püskürtülüyorsa yağlı bir kauçuk giriş bilyası ve yağlı bir çelik çıkış bilyası kullanın.

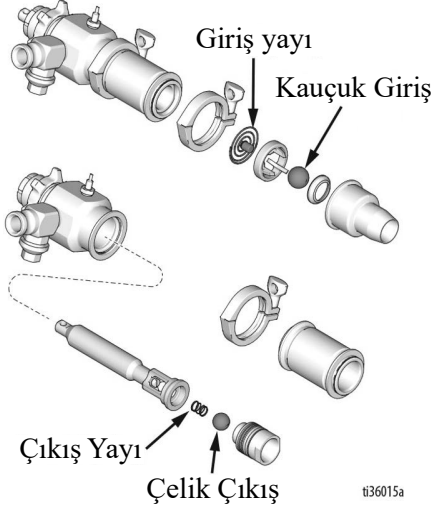

Çıkış yayı olmadan doldurmak için hortumu çıkarın ve suyu çıkışa dökün. Üniteyi "akış moduna" alın ve pompa çıkışından malzeme gelene kadar Basınç Kontrol Düğmesini saat yönünde çevirin. Basınç kontrol düğmesini akış durana kadar saat yönünün tersine çevirin ve ardından malzeme hortumunu bağlayın. Varsa çıkışa bir doldurma valfi bağlayın ve daha sonra malzeme hortumunu bağlayın. Doldurma valfini açın ve doldurma valfinden malzeme gelene kadar basınç kontrol düğmesini saat yönünde yavaşça çevirin.

Doldurma valfini kapatın ve hortumun dolmasına izin verin (doldurma valfi ayrı olarak satılır).

3. Hazneyi karıştırılmış doku malzemesiyle doldurun.

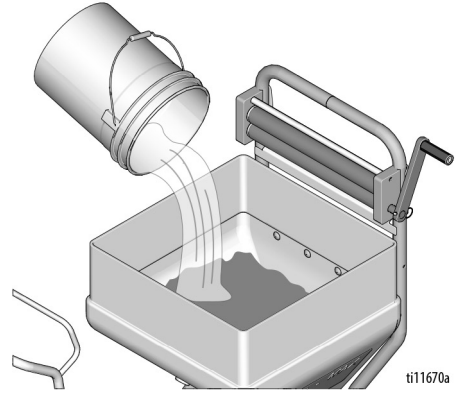

NOT: Malzeme doldururken artık hortum yağını, malzeme çıkmaya başlayana kadar bir kovaya boşalmasını sağlayın.

NOT: Pompada tıkanıklık sorunları meydana geliyorsa çıkış yayını çıkarın ve bu yay olmadan çalıştırın.

Başlatma - Hava Destekli

4. Pompayı doldurun.
 - a. Malzeme hortumunu hazneye yerleştirin.

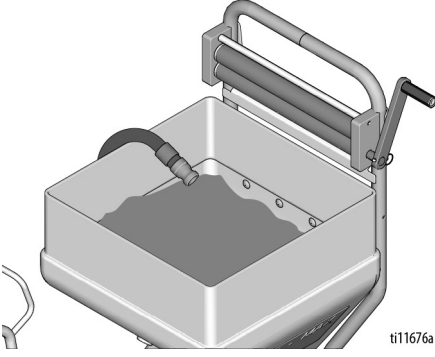

- b. AÇIK/KAPALI Düğmesini AÇIK konuma getirin.

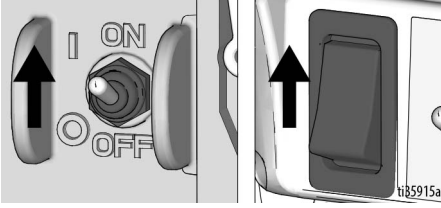

- c. Pompa Modu Düğmesini aşağı konuma getirin. Basınç kontrol düğmesini saat yönünde 1/4 tur çevirin.

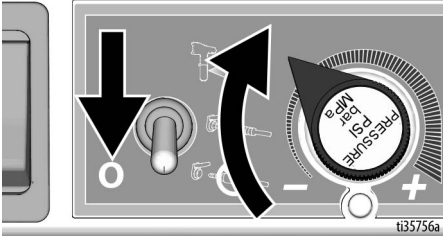

- d. Malzeme hortumundan sabit bir akış gelmeye başladıktan sonra 30 saniye daha çalıştırın.

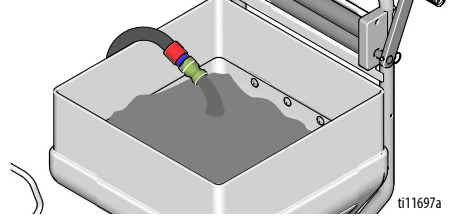

- e. AÇIK/KAPALI Düğmesini KAPALI konuma getirin.

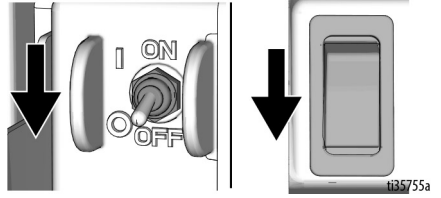

Başlatma - Hava Destekli STX Tabanca

Başlatma - Hava Destekli STX Tabanca

1. İğneli hava valfini düşük avara getirin. Uygulayıcıyı malzeme hortumuna bağlayın. Sinyal kablosu konektörünü tabanca kabzasına ve ardından hava hortumuna bağlayın.

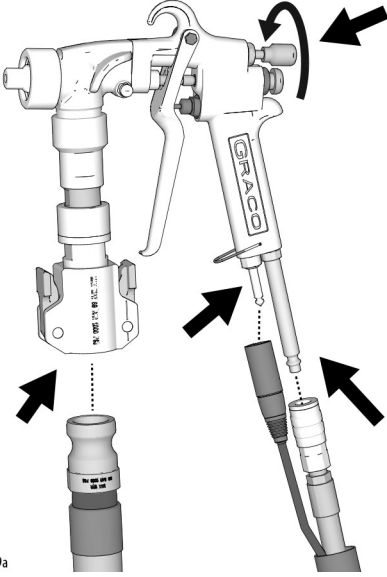

2. Pompa Modu Düğmesini uzaktan pompa kontrolü için orta konuma getirin.

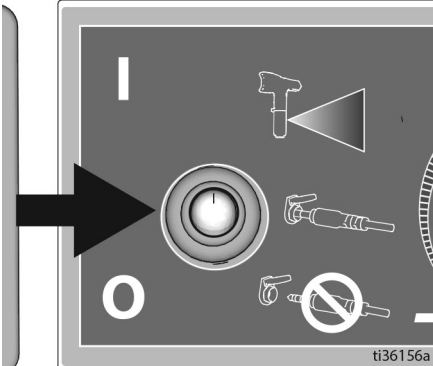

3. Uygulayıcıyı malzeme haznesi üzerinde tutun ve uygulayıcıyı AÇIK konuma getirin.

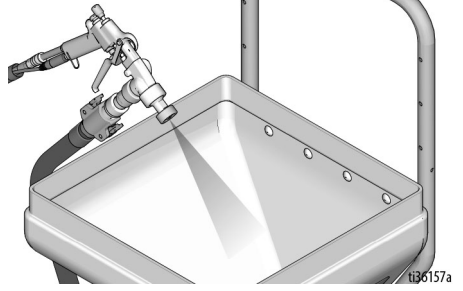

4. İstenen malzeme dağıtım hızı elde edilene kadar Basınç Kontrol Düğmesini saat yönünde döndürün. 15 saniye çalıştırın.

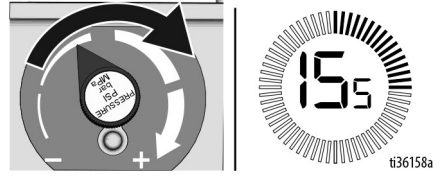

Başlatma - Hava Destekli STX Tabanca

5. Püskürtme yaparken tetiği serbest bırakın. Akışkan geçişi açık kalarak, basıncın tahliye edilmesini sağlar.
6. Basınç tahliye olduğunda akışkan geçişini kapatmak için tetik durdurma düğmesini kapatın.

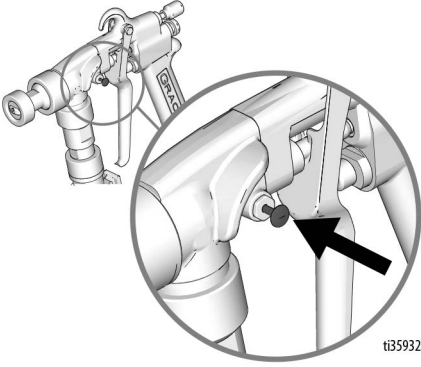

7. Test amaçlı püskürtme yapın. Uygulayıcıyı yere doğrultun. Pompa valfini AÇIK konuma getirin. Uygulayıcıyı AÇIK konuma getirin ve püskürtme yüzüne taşıyın.

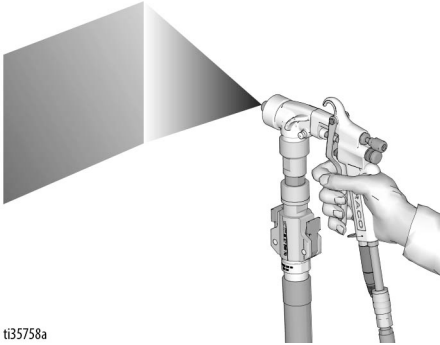

8. İğneli hava valfini ayarlayın ve/veya istenen son kat seviyesi için alternatif başlık ölçüsünü (4 - 12mm) seçin.

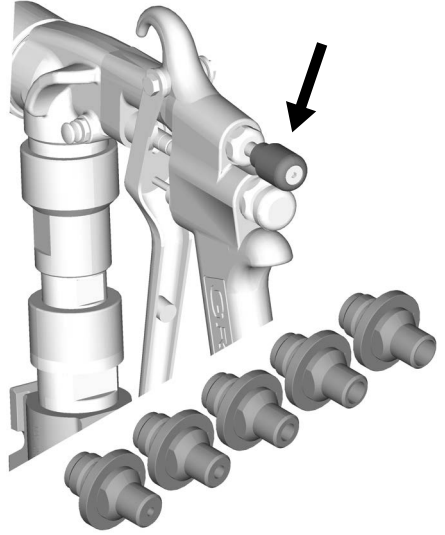

9. Bir fan deseni gerekiyorsa tespit halkasını çıkarın ve tertibata adaptör muhafazasını, diski ve tespit somununu takın.

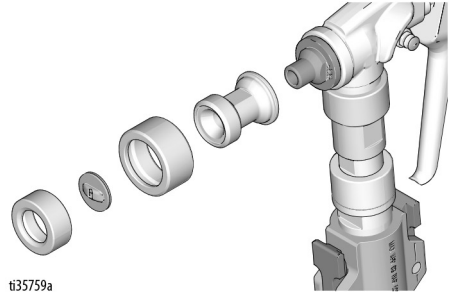

10. İsteddiğiniz son kat için farklı bir disk (W4 - WXL) takın.

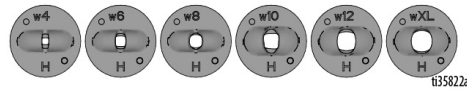

Çalıştırma

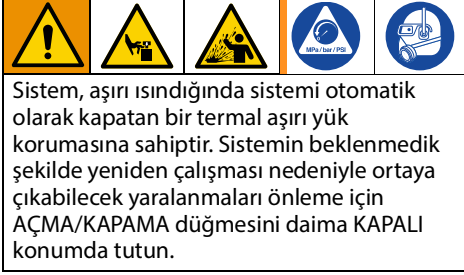

Uygulayıcı hava hattı fittingine bir harici hava kompresörü bağlanabilir. Bu, dekoratif malzemeler veya püskürtülmesi zor malzemeler uygulanırken yararlı olacaktır.

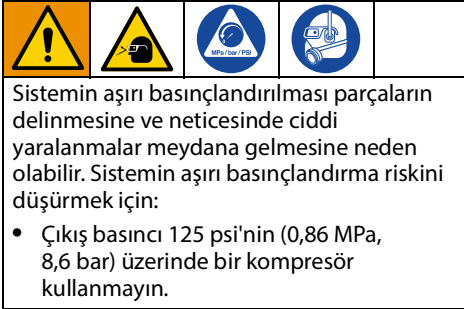
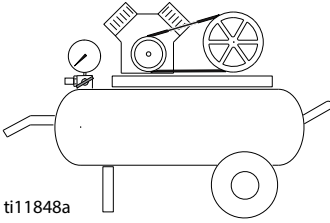

Sistemle birlikte şu hortumlar verilir:

T-Max 506:

- Akışkan Hortumu: 5 m / 25 mm İÇ ve 3 m / 19 mm İÇ

T-Max 657:

- Akışkan Hortumu: 10 m / 25 mm İÇ ve 3 m / 19 mm İÇ

T-Max 6912:

- Akışkan Hortumu: 5 m, 10 m, 15 m, 30m / 25 mm İÇ ve 3 m / 19mm İÇ
- Hava Hortumu: Varsa 18m veya 33 m

Hortum Kullanımı

Pompa çıkışına daima 25 mm İÇ hortum bağlayın. Diğer hortumlar maksimum akışkan hortumu uzunluklarına eklenebilir:

- Minimum 25 mm x 5 m olacak şekilde püskürtme uygulama için gerekli en kısa akışkan hortumu uzunluğunu kullanın.
- Gereğinden uzun hortumlar püskürtme makinesinin performansını düşürür.
- Maksimum akışkan hortumu uzunlukları:

T-Max 506:

- 15 m / 25 mm İÇ veya 10 m / 25 mm İÇ + 3 m / 19 mm İÇ

T-Max 657:

- 30 m / 25 mm İÇ veya 25 m / 25 mm İÇ + 3 m / 19 mm İÇ

NOT:

T-Max 6912:

- 30 m / 25 mm İÇ + 3 m / 19mm İÇ

NOT: Sadece bir 3 m / 19 mm İÇ kullanın. 1000 psi değerini aşmayın. Sıcaklık kullanım aralığı 0°F - 180°F. Üniteyle birlikte gönderilecek tüm hortumlar sadece su bazlı malzemelerin uygulanması içindir.

Temizleme

24 saatten daha kısa süreli saklama

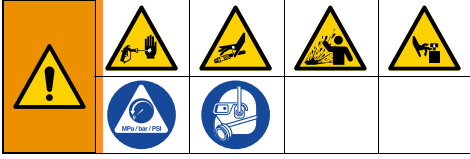

1. **Basınç Tahliye Prosedürü**, sayfa 19 işlemini uygulayın.
2. Uygulayıcıyı sökün. Uygulayıcıyı suya yerleştirerek veya etrafına ya bir bez sararak "yaş" tutun.

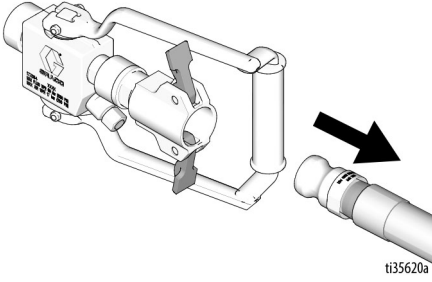

3. Hortumu ve bağlantı uçlarını sökün.

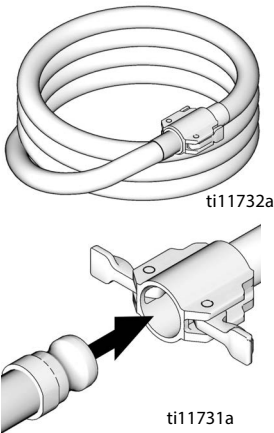

4. Haznenin kenarlarını malzeme seviyesine göre temizleyin. Haznedeki malzemenin üstünü hazne kapağı örtün.

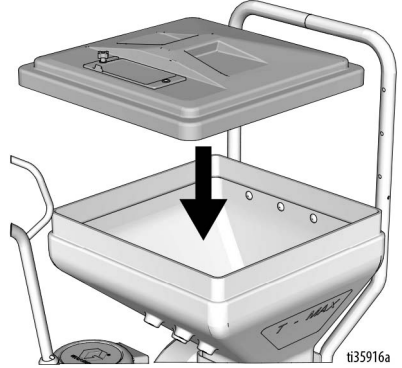

5. Pompanın hazneyle bağlantısını kesin.

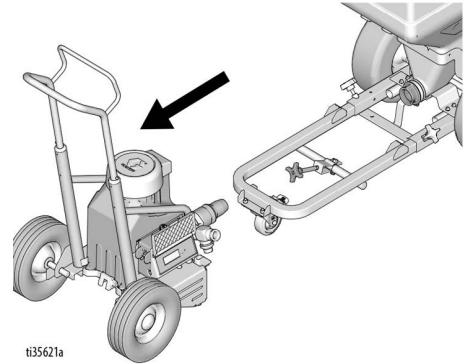
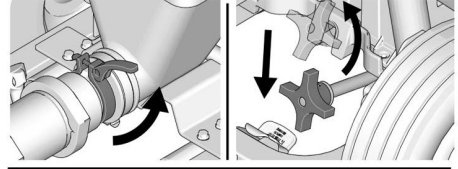

Temizleme

6. Hazne tapasını takın.

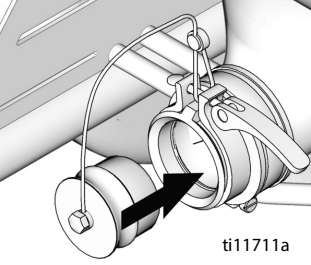

7. Kapağı pompa girişine monte edin.

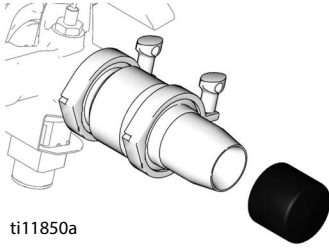

8. Pompa kapağını (ayrı olarak satılır) pompa çıkışına takın.

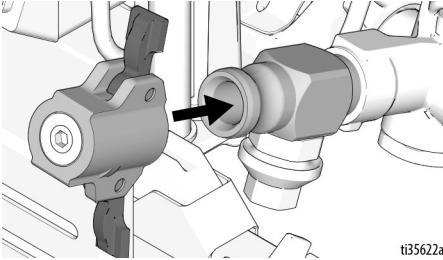

24 saatten uzun süreli saklama

1. **Basınç Tahliye Prosedürü**, sayfa 19 işlemini uygulayın.
2. Havalı püskürtme yapıyorsanız havayı **KAPALI** konuma getirin. Uygulayıcıyı hortumdan sökün. Uygulayıcıyı temizleyin.

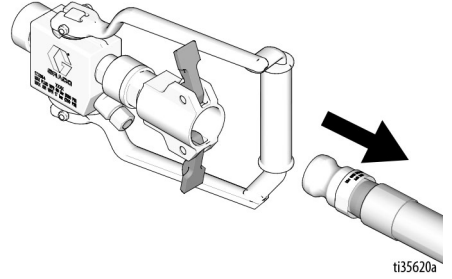

3. Basınç Kontrol Düğmesini saat yönünde döndürün ve kullanılmayan doku malzemesini malzeme haznesi ve hortumundan pompalayın.

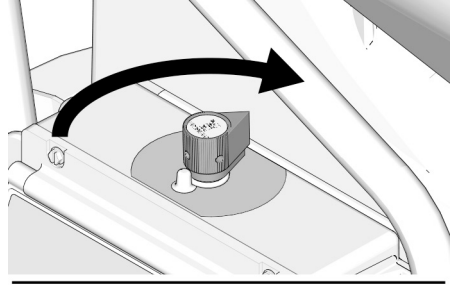

4. Haznede kalan doku malzemesini püskürtme makinasından pompalanmak üzere pompaya doğru kazıyın.

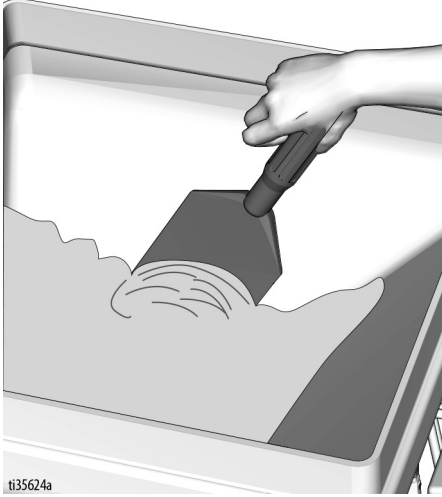

5. Pompayı durdurmak için pompayı KAPALI konuma getirin.



6. Malzeme hortumunu pompa çıkışından sökün.

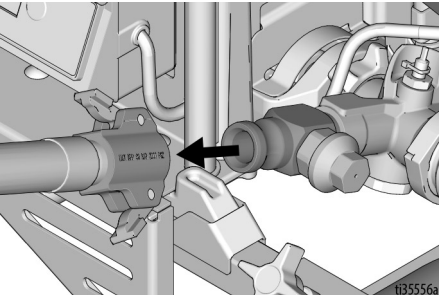

7. Pompaya iki adet yağ temizleme bilyası takın. Malzeme hortumunu pompa çıkışına bağlayın.

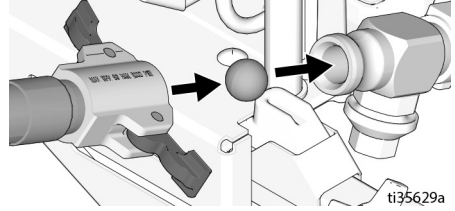

8. Malzeme deposunu su ile doldurun ve kenarları temizleyin.

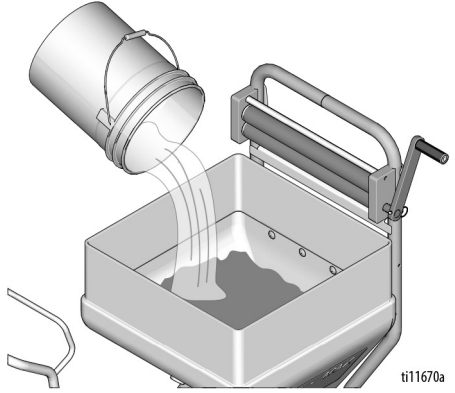

9. Pompayı çalıştırmak için Basınç Kontrol Düğmesini saat yönünde döndürün.

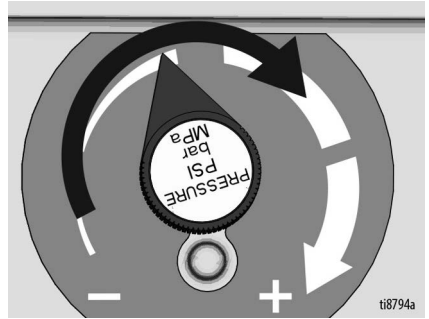

Temizleme

10. Temizleme bilyaları malzeme hortumundan çıkana kadar pompayı çalıştırın. İçinden bilyalar geçen malzeme hortumunu sağlam şekilde tutun. Basınç birikebilir ve hortum sıçrayabilir. Temizleme bilyalarını saklayın.

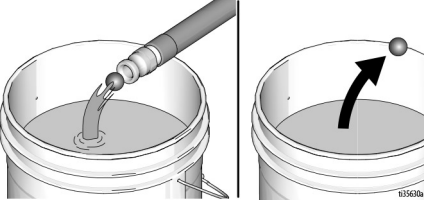

11. Pompayı durdurmak için Basınç Kontrol Düğmesini KAPALI konuma getirin.

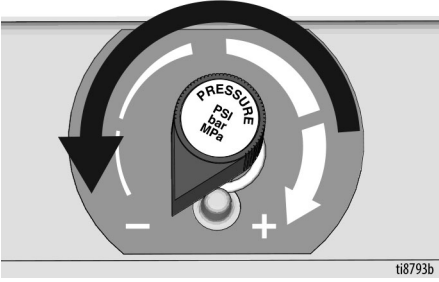

12. Uygulayıcıyı malzeme hortumuna bağlayın.

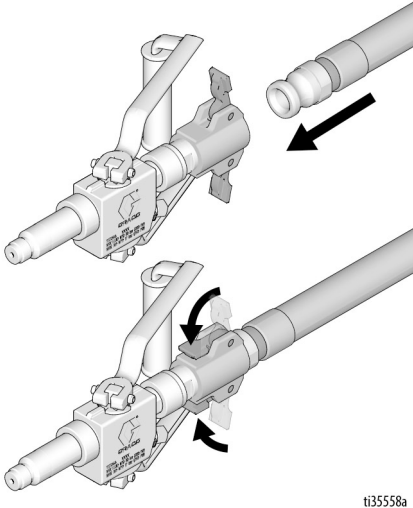

13. Pompayı çalıştırmak için Basınç Kontrol Düğmesini saat yönünde döndürün.

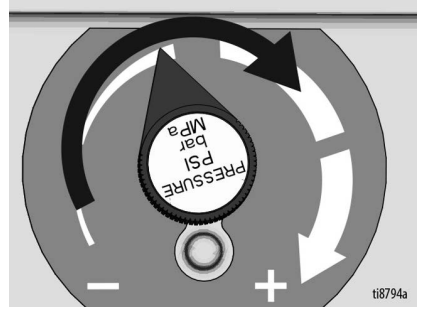

14. Uygulayıcıdan temiz su akana kadar pompayı çalıştırın. Hazne boşalana kadar devam edin.

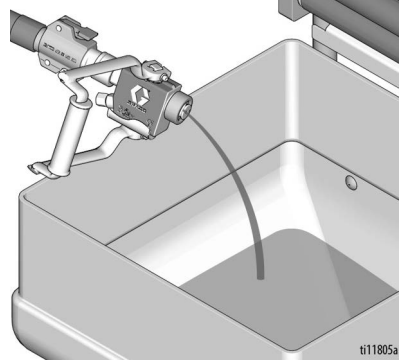

15. Gerekirse su ilave edin ve 13 – 14 adımlarını tekrar edin.

NOT: Su ile temizledikten sonra donmayı veya aşınmayı önlemeye yardımcı olacak bir koruyucu tabaka bırakmak için Pompa Muhafazasını yeniden temizleyin.

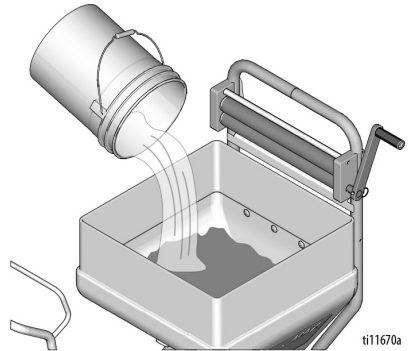

16. Pompayı durdurmak için Basınç Kontrol Düğmesini kapalı konuma getirin.

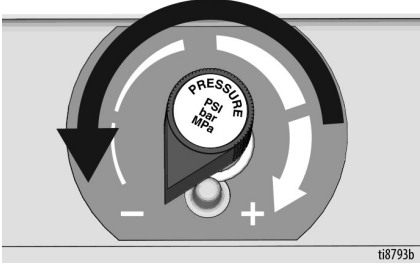

17. Pompanın hazneye bağlantısını kesin.

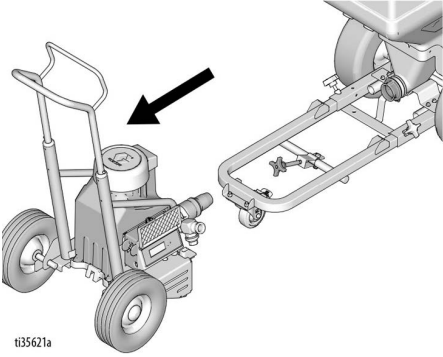
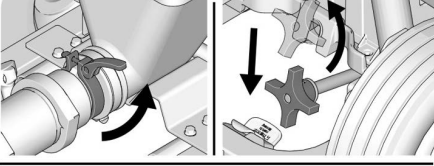

18. Hazneyi su ile yıkayın. Boşaltma tapasını temizleyin ve monte edin.

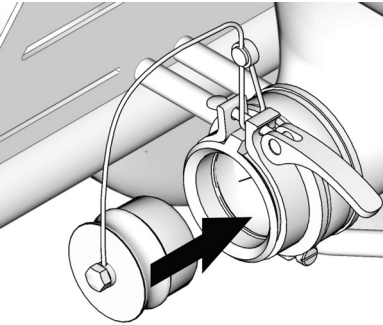

19. Uygulayıcıları, püskürtme uçlarını ve kelebeği fırça ile temizleyin.

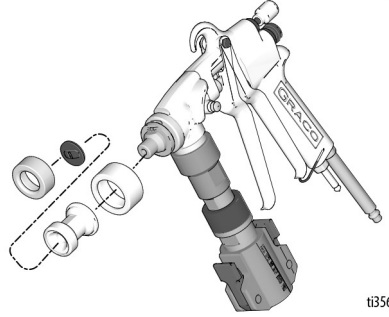
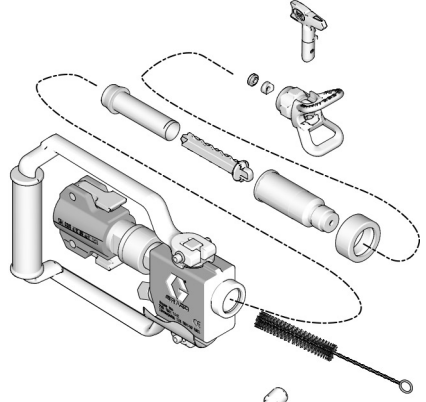

Temizleme

20. Hava başlık temizleyicisi kullanarak uygulayıcı başlıklarından sertleşmiş malzemeleri temizleyin.

DİKKAT

Uygulayıcı çekvalfini ve püskürtme ucunu temizlemek için hava nozulu temizleyici kullanın. Aksi takdirde, her iki parça da hasar görebilir.

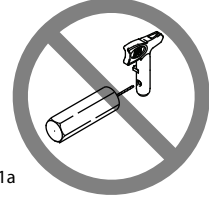
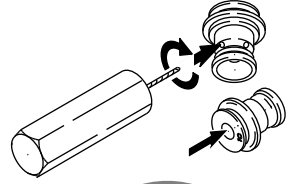

ti11811a

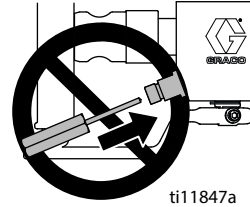

ti11847a

Sorun Giderme

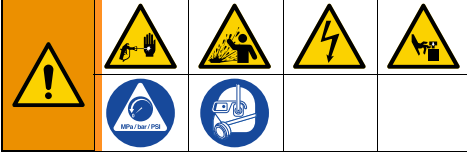

1. Kontrol veya onarımdan önce, **Basınç Tahliye Prosedürü**, sayfa 19 bölümünü uygulayın.
2. Üniteyi sökmeden önce olası tüm sorunları ve nedenlerini kontrol edin.

Motor Çalışmıyor

Sorun	Neden	Çözüm
Temel Akışkan Basıncı Sorunları	Basınç kontrol düğmesi ayarı. Minimuma ayarlandığında (tamamen saat yönünün aksine çevrilmiş) motor çalışmıyor.	Motorun çalışıp çalışmadığını kontrol etmek için yavaşça basınç ayarını arttırın.
	Püskürtme ucu veya sıvı filtresi tıkalı olabilir.	Basıncı tahliye edin, tıkanıklığı giderin veya filtreyi temizleyin (ayrı olarak verilen tabanca veya uç kullanım kılavuzuna bakın).
	Pompa modu düğmesi doğru konumda değildir (6912).	Pompa modu düğmesini uygulama için doğru konuma getirin. Yukarı: Basınç Modu Orta: Uzaktan Kontrol Aşağı: Akış Modu
	Basınç oluşuyor, ancak malzeme çıkmıyor.	Basınç Tahliye Prosedürü , sayfa 19 işlemini uygulayın. Uygulayıcıyı, hortumu ve pompayı tıkanıklıklara karşı kontrol edin. Pompada sürekli tıkanıklık meydana geliyorsa çıkış yayının çıkarılması gerekebilir.
Temel Mekanik Sorunlar	Boya donmuş veya sertleşmiştir.	Su veya su esaslı boya, püskürtme cihazı içinde donmuşsa püskürtme cihazını ısıtarak çözün. Çözülmesi için boya püskürtme cihazını ılık bir bölgeye götürün. Tamamen çözülene kadar püskürtme cihazını çalıştırmayın. Püskürtme makinesinde boya sertleşmişse (kurumuşsa) pompa salmastralarını değiştirin. Bkz. Pompanın Onarımı , sayfa 58.
	Volümetrik pompa bağlantı çubuk pimi. Pim bağlantı çubuğuna tamamen itilmelidir ve sabitleme yayı sıkıca kanal veya pompa pimi içinde olmalıdır.	Pimi yerine itin ve yaylı sabitlemeyle sıkın.
	Motor. Makinenin fişi takılı değilken tahrik muhafazası tertibatını çıkarın. Fanı elle döndürmeyi deneyin.	Fan dönmüyorsa motoru değiştirin.

Sorun Giderme

Sorun	Neden	Çözüm
Temel Elektrik Sorunları	Motor kontrol kartı. Kart kapanıyor ve bir hata kodu görüntüleniyor.	Bkz. Kontrol Kartı Teşhisleri , sayfa 43.
	Elektrik beslemesi. Sayaçta mutlaka şu değer okunmalıdır: 220-240 Vac modelleri için 210-255 Vac; 100-120 Vac modelleri için 85-130 Vac.	Binanın akım anahtarını yeniden ayarlayın, binanın sigortasını değiştirin. Bir başka priz deneyin.
	Uzatma kablosu. Voltmetreyle uzatma kablosunun sürekliliğini kontrol edin.	Uzatma kablosunu değiştirin.
	Boya püskürtme cihazı elektrik kablosu. Kabloda veya yalıtımda bozukluk gibi hasarların olup olmadığını kontrol edin.	Elektrik kablosunu değiştirin.
	Motor ara kabloları emniyetli bir biçimde tutturulduğundan ve doğru bağlandığından emin olun.	Gevşek terminalleri değiştirin; ara kabloları doğru kıvrın. Terminallerin sıkıca bağlandığından emin olun. Devre kart terminallerini temizleyin. Uçları güvenli biçimde yeniden bağlayın.
	AÇMA/KAPAMA Düğmesi. AÇMA/KAPAMA düğmesinde L1 ve L2 terminalleri arasına bir voltmetre bağlayın. Püskürtme makinesini prize takın ve AÇIK konuma getirin. Sayaçta mutlaka şu değer okunmalıdır: 220-240V modelleri için 210-255 Vac 100-120V modelleri için 85-130 Vac.	AÇMA/KAPAMA düğmesini değiştirin.
	Tüm terminalleri hasara veya gevşek bağlantıya karşı kontrol edin.	Hasarlı terminalleri değiştirin ve sağlam şekilde yeniden bağlayın.

Motor Sıcak ve Kesik Kesik Çalışıyor

Sorun	Neden	Çözüm
Motor sıcak ve kesik kesik çalışıyor.	Püskürtme makinesinin küçük uçlarla yüksek basınçta çalışmadığını kontrol edin, aksi takdirde motor dev/dak değeri düşer ve aşırı ısı birikmesi meydana gelir	Basınç ayarını düşürün veya uç boyutunu arttırın.
	Boya püskürtme makinesinin bulunduğu ortamın sıcaklığının 90°F'den yüksek olmadığını ve boya püskürtme makinesinin doğrudan güneş ışığına maruz kalmadığından emin olun.	Eğer mümkünse püskürtme makinesini gölgeli, daha serin bir bölgeye taşıyın.

Düşük veya Dalgalı Çıkış

Sorun	Neden	Çözüm
Düşük Çıkış	Yıpranmış boya püskürtme ucu.	Basınç Tahliye Prosedürü Uyarısını dikkate alın ve ardından ucu değiştirin. Tabanca veya ucun kendi kılavuzuna bakın.
	Uygulayıcı kapalı konuma getirildiğinde pompanın kursuna devam etmediğini doğrulayın.	Pompaya bakım yapın. Pistonu ve giriş valflerini aşınmaya ve tıkanıklıklara karşı kontrol edin.
	Filtre tıkanmıştır (Opsiyonel filtre takılıysa).	Basıncı tahliye edin. Filtreyi kontrol edin ve temizleyin.
	Malzeme hortumu uzunluğu. Görece uzun hortumlar püskürtme makinesinin performansını düşürür.	Belirilen maksimum uzunluktan kısa bir hortumla değiştirin.
	Pompa haznesi adaptörü bağlantıları.	Tüm gevşek bağlantıları sıkın. Çatlamış veya delinmişse pompa haznesi adaptörünü değiştirin.
	Elektrik beslemesini voltmetreyle kontrol edin. Suyaçta mutlaka şu değer okunmalıdır: 220-240 Vac modelleri için 210-255 Vac; 100-120 Vac modelleri için 85-130 Vac. Düşük voltaj makinenin performansını düşürür.	Binanın akım anahtarını yeniden ayarlayın, binanın sigortasını değiştirin. Prizi onarın veya bir başka priz deneyin.
	Uzatma kablosu boyutu ve uzunluğu mutlaka 2,05 mm ² (12 ortalama) olmalı ve kesinlikle 90 m'den (295 ft) uzun olmamalıdır. Görece uzun kablo uzunlukları, püskürtme makinesinin performansını düşürür.	Uygun, topraklanmış bir uzatma kablosuyla değiştirin.
	Motordan basınç kontrolü devre kartına giden kablolar hasarlıdır veya kablo konektörleri gevşemiştir. Kablo yalıtımında ve terminallerde aşırı ısınma belirtisi olup olmadığını kontrol edin.	Erkek terminal bıçaklarının ortalandığından ve dişi uçlara sıkıca bağlandığından emin olun. Gevşek terminali veya hasarlı kabloları değiştirin. Uçları güvenli bir biçimde yeniden bağlayın.
Düşük rölanti basıncı.	Basınç kontrol düğmesini tam olarak saat yönünde döndürün. Basınç kontrol düğmesinin, tam saat yönünde pozisyonu sağlayacak şekilde düzgün takıldığından emin olun. Yeni bir transdüser deneyin. Pompa kontrol modunu kontrol edin. Orta konumda kullanılmışsa pompa, 600 psi ile sınırlıdır.	
Çıkış Dalgalanması	Malzeme beslemesi.	Hazneyi doldurun ve pompayı yeniden doldurun.
	Gevşek fittingler.	Sıkın ve gerekirse dişlerde diş sızdırmazlık malzemesi veya bandı kullanın.
	Emme valfi bilyası ve piston bilyası yerine düzgün oturuyor.	Giriş ve piston valflerini sökün ve temizleyin. Bilyalar ve yuvalarda çentik ve tıkanıklık olup olmadığını kontrol edin; gerekirse değiştirin; sayfa 58. Pompayı tikayabilecek partikülleri temizlemek için kullanmadan önce hazneyi temizleyin. Kauçuk giriş bilyasına (6912) geçiş yapın.
	Boğaz salmastra somunu etrafında, aşınma veya hasarlı salmastralara işaret edebilecek sızıntı.	Salmastrayı değiştirin, sayfa 58. Kurumuş bilyalar veya çentikler olup olmadığını tespit etmek için piston valf yuvasını kontrol edin ve gerekirse değiştirin.
	Pompa rotu hasarı.	Pompa onarımı

Sorun Giderme

Sorun	Neden	Çözüm
Motor çalışıyor, ancak pompa hareket etmiyor	Pompa pimi hasarlıdır veya eksiktir.	Pompa pimi yoksa yerine yeni pim takın. Sabitleyici yayın bağlantı rotunun çevresinde tamamen kanalın içinde olduğundan emin olun.
	Bağlantı rotu tertibatı hasarlıdır.	Bağlantı rot donanımını değiştirin.
	Dişliler veya tahrik karteri.	Tahrik karter tertibatında ve dişlilerde hasar olup olmadığını kontrol edin ve gerekirse değiştirin.

Elektrik Kısa Devresi

DİKKAT

Motor güç devresinin herhangi bir parçasındaki kısa devre, kontrol devresinin, püskürtme makinesinin çalışmasını engellemesine neden olur. Sorunu doğru şekilde teşhis edin ve kontrol kartını kontrol etmeden ve değiştirmeden önce tüm kısa devreleri onarın.

Sorun	Neden	Çözüm
Bina devre kesicisi, püskürtme makinesi düğmesi açılır açılmaz devreye giriyor.	Tüm elektrik kabloları yalıtım kusurlarına ve tüm terminaller gevşek bağlantıya ve hasarlara karşı kontrol edilmelidir. Ayrıca, basınç kontrolü ile motor arasındaki kablolar da kontrol edilmelidir.	Hasarlı kabloları veya terminalleri onarın veya değiştirin. Tüm kabloları sağlam şekilde geri takın.
	Motor muhafazasını kısa devreye karşı kontrol edin. Sargıları yanıklara karşı kontrol edin.	Motoru değiştirin.
	Motor kontrolü devre teşhisi uygulayarak motor kontrol kartını kontrol edin. Teşhis neticesinde sorun tespit edilirse kontrol kartını değiştirin.	Yeni bir motor kontrol kartıyla değiştirin.
Püskürtme cihazı prize takılıp açılır açılmaz binanın şalteri atıyor ve püskürtme makinesi ÇALIŞMIYOR.	Temel elektrik sorunları, sayfa 41.	Gerekli prosedürleri takip edin.
	Basınç kontrolündeki hasarlı veya sıkışmış kabloları kontrol edin.	Hasarlı parçaları değiştirin.
Püskürtme makinesi 5 ila 10 dakika çalıştıktan sonra püskürtme makinesi duruyor.	Temel Elektrik Sorunları.	Gerekli prosedürleri takip edin.
	Elektrik beslemesini voltmetreyle kontrol edin. Sayaçta mutlaka şu değer okunmalıdır: 220-240 Vac modelleri için 210-255 Vac; 100-120 Vac modelleri için 85-130 Vac.	Gerilim çok yüksekse bu durumu düzeltene kadar püskürtme makinesini çalıştırmayın.

Onarım

Kontrol Kartı Teşhisleri



1. **Basınç Tahliye Prosedürü**, sayfa 19 işlemini uygulayın.

NOT: Dönüştürücü takılı değilken, püskürtücüde sıvı basıncı oluşmasına izin vermeyin. Test transdüseri kullanılıyorsa pompa çıkışını açık bırakın.

2. Görüntülenen mesajları aşağıdaki tablodan kontrol edin.
3. LED'in çalışmasını gözlemleyin ve aşağıdaki tabloyu referans alın:

Ekran	Kontrol kartı durum LED'i yanıp sönüyor	Püskürtme Çalışması	Anlamı	Yapılması Gereken
Görüntü yok	Hiç yanıp sönüyor	Püskürtme durmuştur. Güç verilmemektedir. Püskürtme makinesi mutlaka basınçlandırılmalıdır.	Güç kaybı.	Güç kaynağını kontrol edin. Onarım veya sökme işleminden önce Basınç Tahliye Prosedürü , sayfa 19, işlemini uygulayın.
psi/bar/MPa	Bir defa	Püskürtme makinesi basınçlıdır. Güç verilmektedir. (Basınç, meme ucu boyutuna ve basınç kontrol ayarına göre değişir.)	Normal çalışma.	Hiçbir şey yapmayın.
E=02 KOD 02	Sürekli olarak iki defa	Püskürtme makinesi çalışmaya devam edebilir. Güç verilmektedir.	Basıncı tahliye edin. Basınç, 103 bar, 10,3 MPa (1500 psi) değerinden yüksektir veya basınç transdüseri anızalır.	Motor kontrol kartını veya basınç dönüştürücüsünü değiştirin.
E=03 KOD 03	Sürekli olarak üç kez	Püskürtücü kapanır ve LED sürekli olarak üç kez yanıp sönmeye devam eder	Basınç transdüseri anızalır veya eksiktir.	Dönüştürücü bağlantısını kontrol edin. Boşaltma valfini açın. Püskürtücüdeki dönüştürücünün yerine yeni dönüştürücüyü kullanın. Püskürtücü çalışırsa dönüştürücüyü değiştirin.
E=04 KOD 04	Sürekli olarak dört defa	Püskürtme makinesi çalışmıyor.	Kontrol kartı birden fazla gerilim darbesi tespit etmiştir.	Gerilim anahtarını kontrol edin ve kullanılan gerilim için doğru gerilim ayarına sahip olduğundan emin olun. Püskürtme makinenizi KAPALI konumuna getirin ve püskürtme makinenizin gücünü kesin. Elektronik aksamın zarar görmesini önlemek için iyi bir voltaj kaynağı bulun.
E=05 KOD 05	Sürekli olarak beş kez	Püskürtücü çalışmaz veya çalışması durur ve LED sürekli olarak beş kez yanıp sönmeye devam eder. Güç verilmektedir.	Motor arızası.	Rotorda kilitleme, kablolarda kısa devre veya motor elektrik bağlantısında kopukluk olup olmadığını kontrol edin. Anızalı parçaları onarın veya değiştirin.

Ekran	Kontrol kartı durum LED'i yanıp sönüyor	Püskürtme Çalışması	Anlami	Yapılması Gereken
E=06 KOD 06	Sürekli olarak altı kez	Püskürtücü durur ve LED sürekli olarak altı kez yanıp söner. Güç verilmektedir.	Motor aşırı sıcak veya motor termal cihazında bir arıza var.	Püskürtme makinesini soğumaya bırakın. Soğuduğunda püskürtücü düzgün çalışıyorsa, motor fanı fonksiyonunu ve hava akışını kontrol edin. Püskürtücüyü serin bir yerde tutun. Püskürtücü soğuduğunda çalışmıyorsa ve altı kez yanıp sönmeye devam ediyorsa, motoru değiştirin.
KOD 08	Sürekli olarak sekiz defa	Püskürtme makinesi çalışmıyor.	Gerilim beslemesi düşük.	Püskürtme makinesini KAPALI Konuma ayarlayın ve püskürtme makinesi gücünü ayırarak aynı devreyi kullanan diğer ekipmanların bağlantısını kesin. Elektronik aksamın zarar görmesinin önüne geçmek için iyi bir voltaj kaynağı bulun.
KOD 10	Sürekli olarak on defa	Püskürtme makinesi çalışmıyor.	Kontrol kartı aşırı ısınıyor	Motor hava girişinin engellenmediğinden emin olun. Fanın arıza yapmadığından emin olun. Kontrol kartının arka plakaya düzgün bağlandığından ve güç elemanlarında iletken termal macun kullanıldığından emin olun. Kontrol panosunu değiştirin. Motoru değiştirin.
KOD 12	Sürekli olarak on iki defa	Püskürtme makinesi çalışmıyor.	Aşırı akım koruması devrede.	Gücü açık kapatın.
KOD 15	Sürekli olarak on beş defa	Püskürtme makinesi çalışmıyor.	Motor bağlantı sorunu.	Püskürtme makinenizi KAPALI konumuna getirin ve püskürtme makinenizin gücünü kesin. Motor muhafazasını çıkarın. Motor kontrolünü sökün ve konektörleri hasar açısından muayene edin.
KOD 16	Sürekli olarak on defa	Püskürtme makinesi çalışmıyor.	Kontrol, motor konum sensörü sinyali almıyor.	Gücü KAPALI konuma getirin. Motor konum sensörünü sökün ve konektörleri hasar açısından muayene edin. Sensörü yeniden takın. Gücü açın. Sorun devam ederse motoru değiştirin.
KOD 17	Sürekli olarak on yedi defa	Püskürtme makinesi çalışmıyor.	Yanlış gerilim tespit edilmiştir.	Gerilim anahtarını kontrol edin ve kullanılan gerilim için doğru gerilim ayarına sahip olduğundan emin olun. Püskürtme makinenizi KAPALI konumuna getirin ve püskürtme makinenizin gücünü kesin. Elektronik aksamın zarar görmesini önlemek için iyi bir voltaj kaynağı bulun.
---		Güç verilmektedir.	Basınç, 4,1 bar, 41 MPa (60 psi) altındadır.	İstenirse, basıncı artırın. Boşaltma valfi açık olabilir.

Kontrol Kartının Sökülmesi 506/657



1. **Basınç Tahliye Prosedürü**, sayfa 19 işlemini uygulayın. Gücü kesmek için güç kablosunu prizden çıkarın.
2. Pompayı hazneden ayırın.

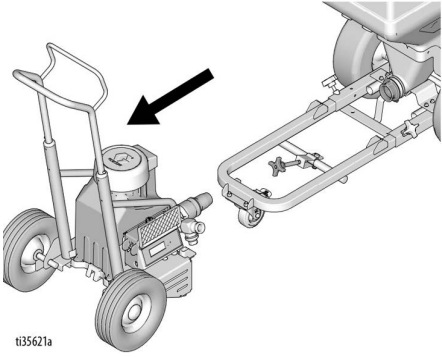
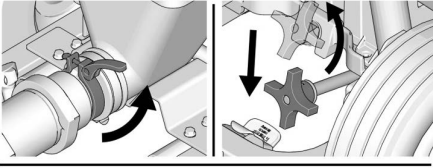

ti35621a

3. Dört vidayı ve motor kapağını sökün.

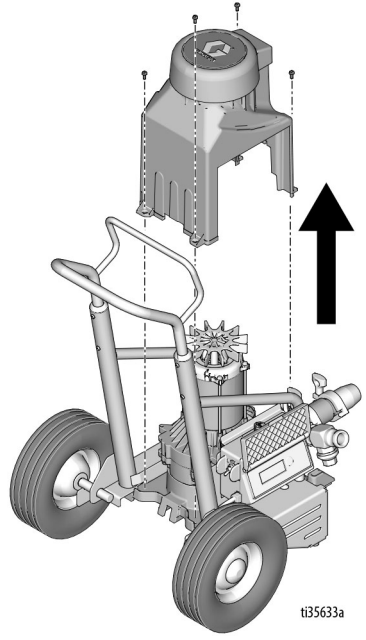

ti35633a

4. Dört vidayı ve kontrol kapağını sökün. Ekranın kontrol kartıyla bağlantısını kesin.

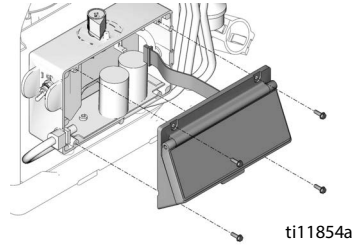

ti11854a

5. Bkz. **Kablo Şemaları**, sayfa 82. Vidayı sökün. Topraklama kablosunun ve mavi ve kahverengi kabloların bağlantısını kesin.

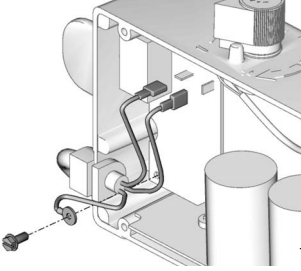

ti11853a

6. Güç kablosunu kontrol kutusundan çıkarın.

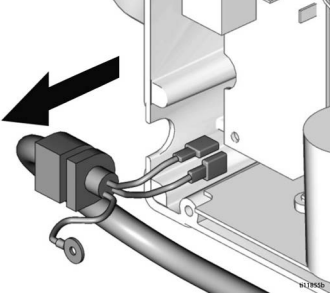

7. Filtre kartı vidalarını sökün.

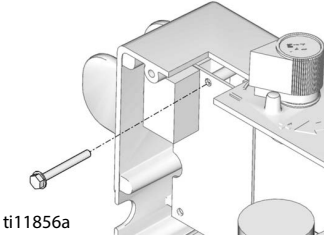

ti11856a

8. AÇMA/KAPAMA düğmesini çıkarın.

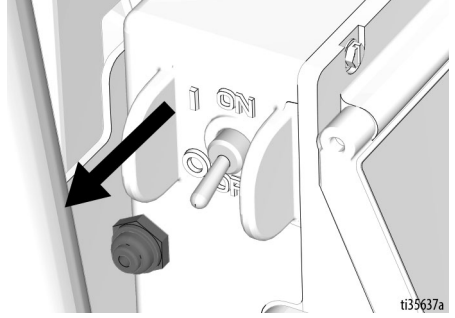

ti39637a

9. Kontrol kartından filtre kartına giden siyah kabloyu çıkarın.

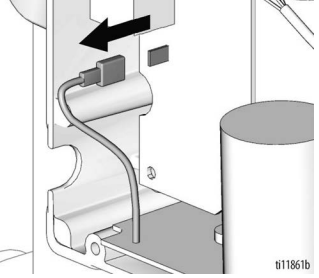

ti11861b

10. Filtre kartını kontrol kutusundan çıkarın.

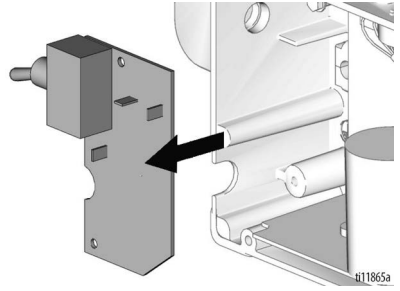

ti11865a

11. Vidayı kontrol kutusunun altından çıkarın.

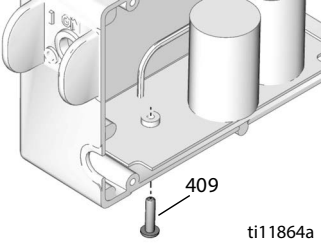

12. Motor (A), termistör (B), potansiyometre (C) ve transdüser (D) konektörlerinin bağlantısını kesin. Lastik rondelayı (E) sökün.

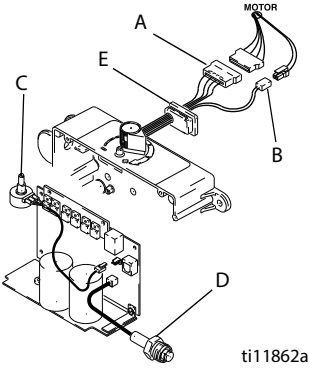

13. Dört vidayı ve kontrol kartını sökün.

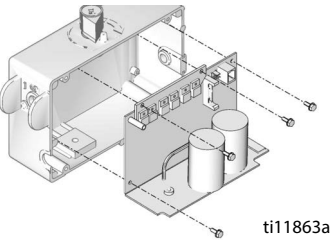

Kontrol Kartının Montajı 506, 657

1. Kontrol kartını dört adet vidayla birlikte takın.

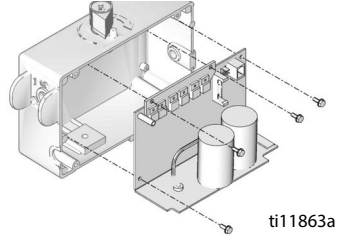

2. Motor (A), termistör (B), potansiyometre (C) ve transdüser (D) konektörlerini bağlayın. Lastik rondelayı (E) takın.

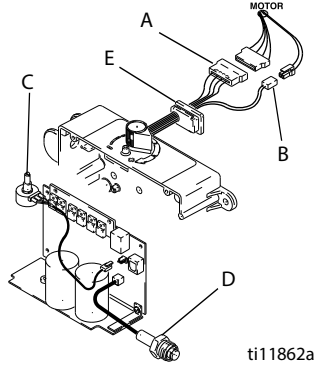

3. Vidayı kontrol kutusunun altına takın.

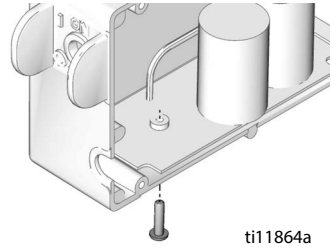

4. Filtre kartını kontrol kutusuna takın.

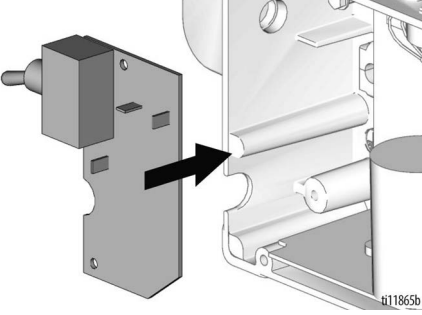

5. Kontrol kartından gelen siyah kabloyu filtre kartına bağlayın.

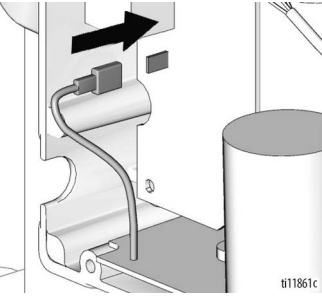

6. AÇMA/KAPAMA düğmesini takın.

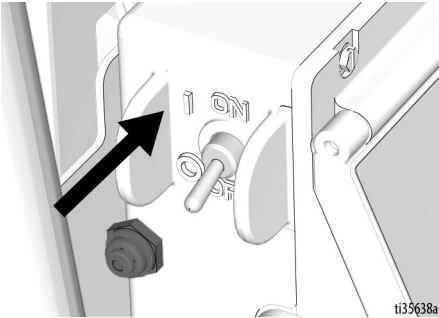

7. Filtre kartı vidasını takın.

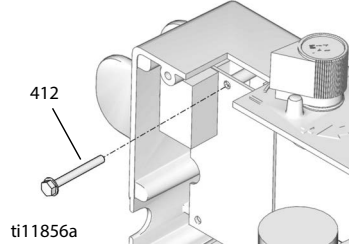

8. Güç kablonu (C) kontrol kutusuna takın.

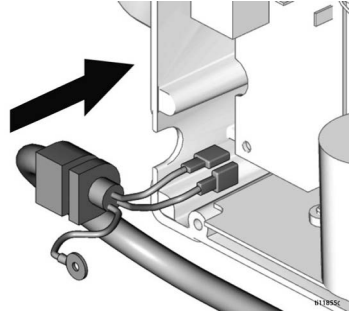

9. Bkz. **Kablo Şemaları**, sayfa 82. Topraklama kablosunu ve mavi ve kahverengi kabloları bağlayın. Vidayı takın.

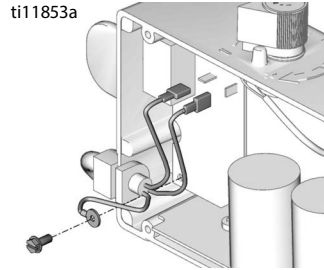

10. Ekranı kontrol kartına bağlayın. Kontrol kartını dört adet vidayla takın.

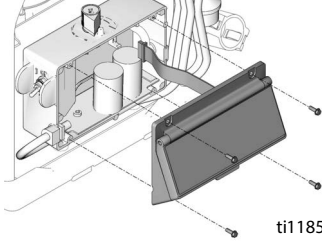

11. Motor kapağını dört adet vidayla takın.

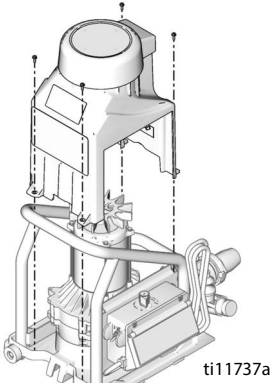

Kontrol Kartının Sökülmesi 6912



1. **Basınç Tahliye Prosedürü**, sayfa 19 işlemi uygulayın. Gücü kesmek için güç kablosunu prizden çıkarın.
2. Pompayı hazneden ayırın.

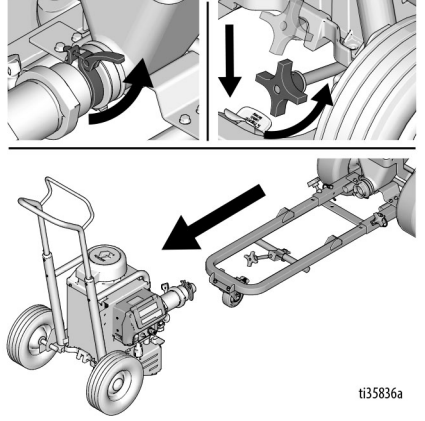

3. Dört vidayı ve motor kapağını sökün.

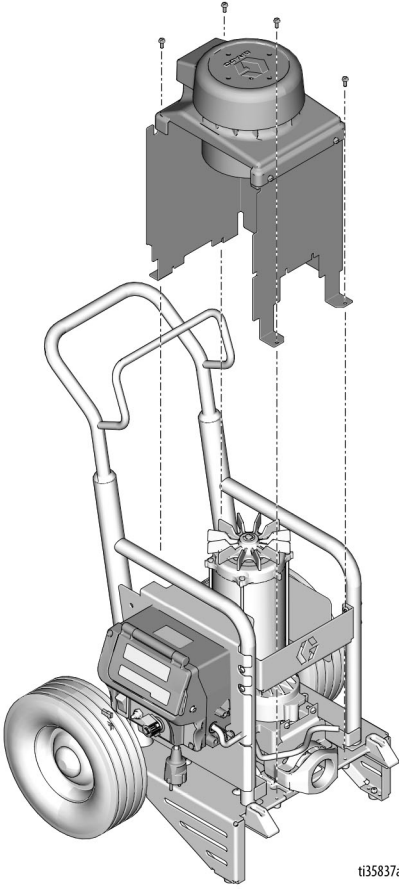

4. Dört adet vidayı sökün ve kapağı açın.

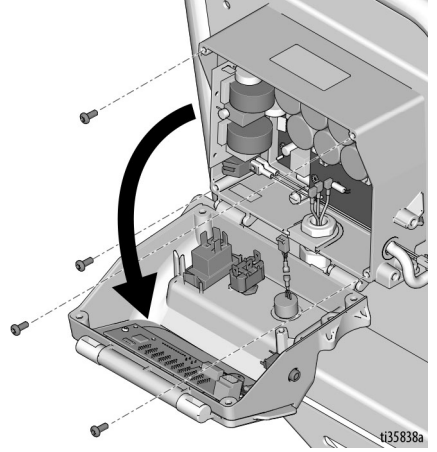

5. İki adet vidayı sökün ve filtre kartını ve amper anahtarını sökün.

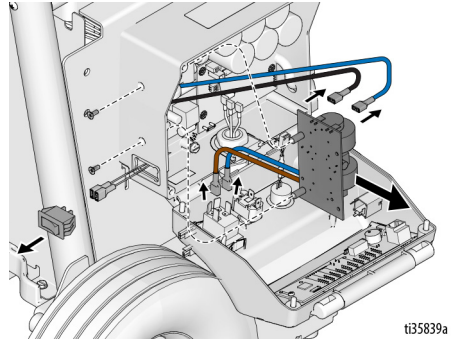

6. Referans **Kablo Şemaları**, sayfa 83. Mod düğmesinin (sarı ve siyah), transdüserin, potansiyometrenin, amper anahtarının, LED ekranı filtre kartının (siyah, mavi) bağlantısını kesin. Ön kapağı sökün.

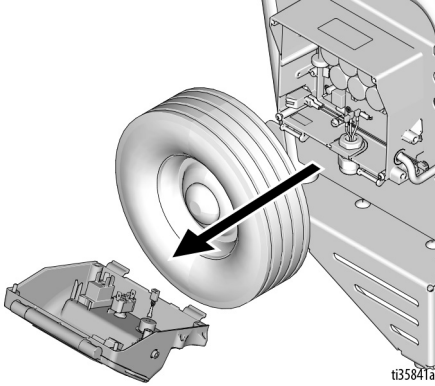
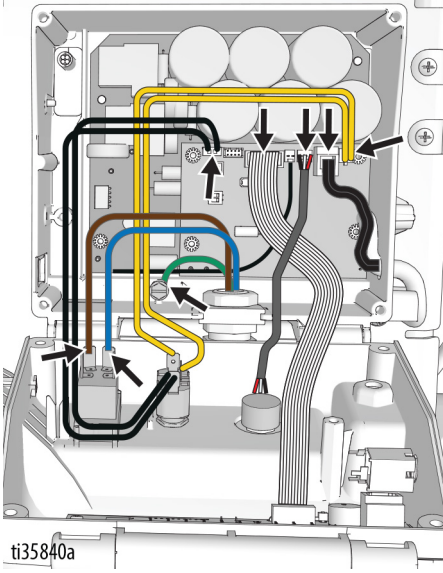

7. Motor kablolarının, termal anahtarın ve motor boşluğu/kodlayıcı sensörünün bağlantısını kesin. Lastik rondelayı sökün.

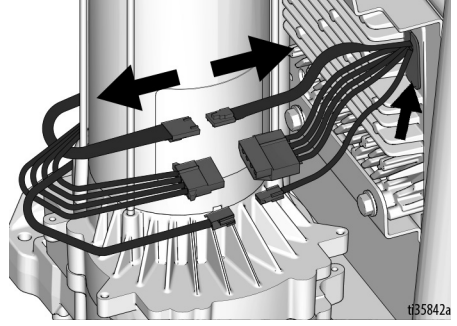

8. Kontrol kutusunun arkasındaki iki vidayı sökükten sonra kutuyu çıkarın.

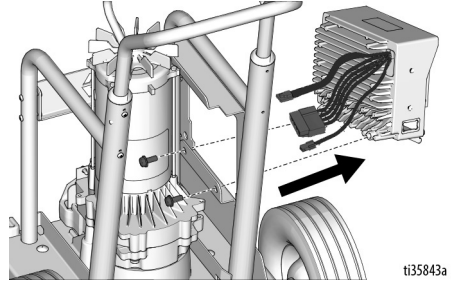

Kontrol Kartının Montajı 6912

1. Kontrol kutusunu iki adet vidayla takın.

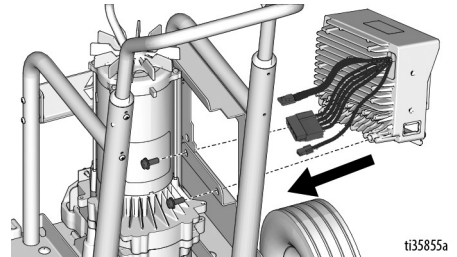

Onarım

2. Motor kablolarını, termal anahtarı ve motor boşluğu/kodlayıcı sensörünü bağlayın. Lastik rondelayı takın.

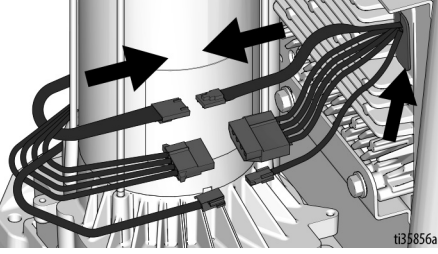

3. Referans **Kablo Şemaları**, sayfa 83. Mod düğmesini (sarı ve siyah), transdüseri, potansiyometreyi, amper anahtarını, LED ekranı filtre kartını (siyah, mavi) bağlayın.

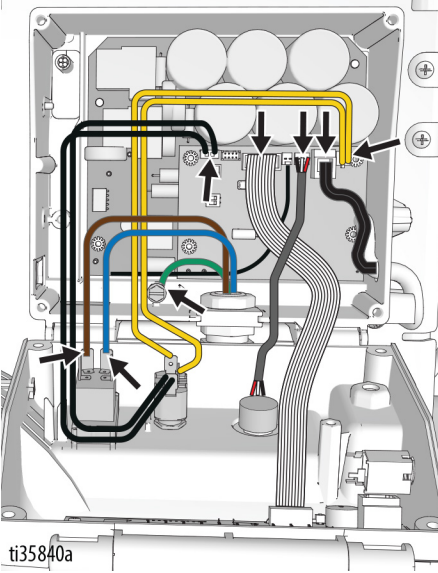

4. Filtre kartını iki adet vidayla kontrol kutusuna takın. Amper anahtarını takın.

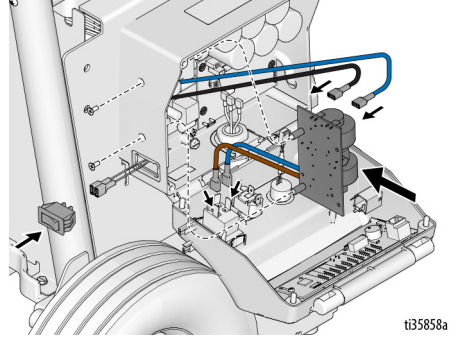

5. Kapağı kapatın ve dört adet vidayı takın.

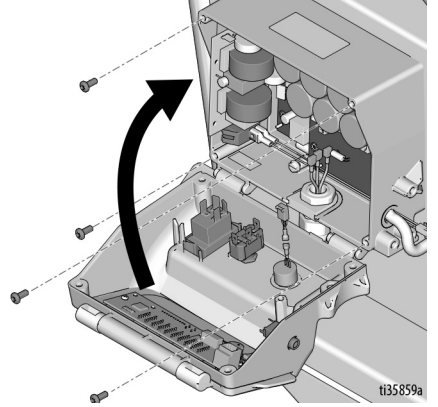

6. Motor kapağını dört adet vidayla takın.

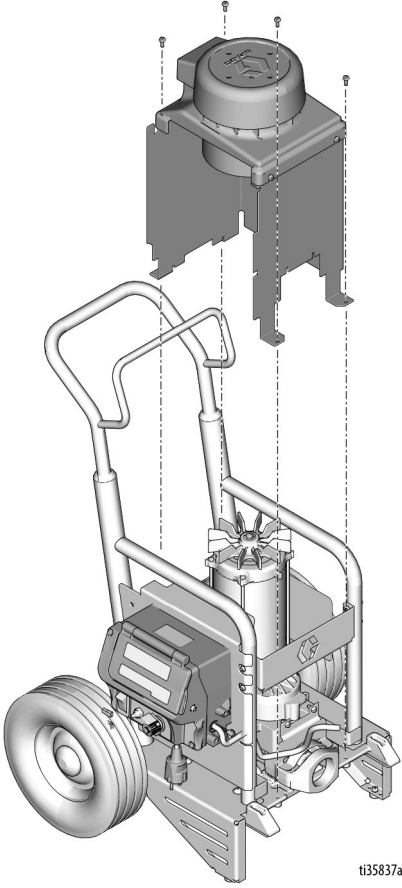

7. Pompayı hazneye bağlayın.

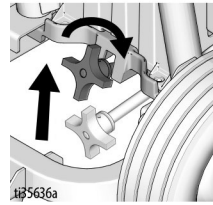
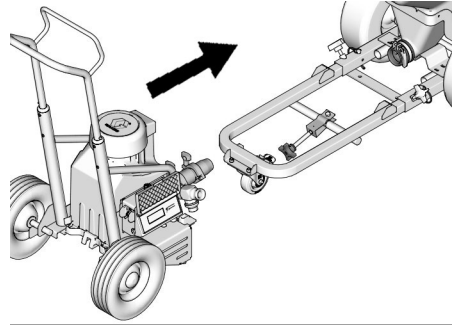

ti35636a

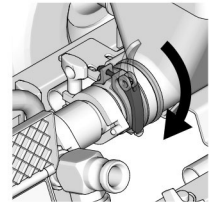

Pompanın Sökülmesi



1. **Basınç Tahliye Prosedürü**, sayfa 19 işlemini uygulayın. Gücü kesmek için güç kablosunu prizden çıkarın.
2. **24 saatten uzun süre kullanılmıyacaksa** prosedürünü gerçekleştirin (bkz. sayfa 34).
3. Pompayı hazneden ayırın.

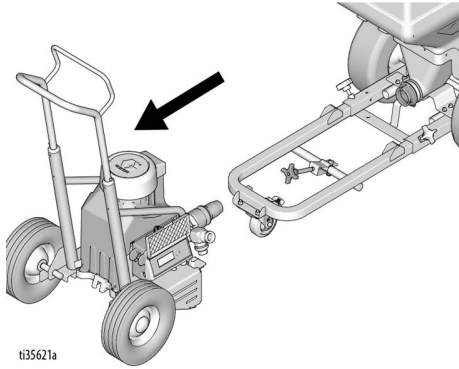
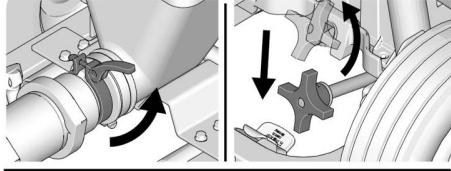

4. **T-Max 506/657:** Dört vidayı ve motor kapağını sökün.

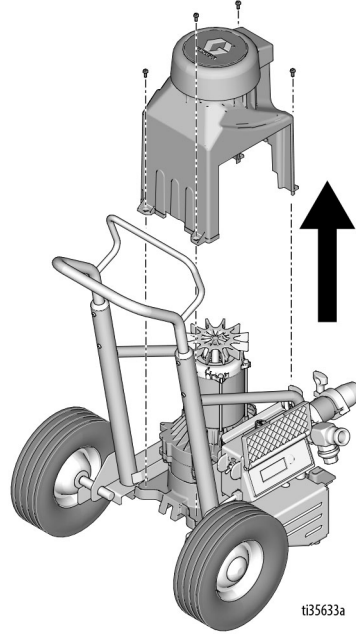

- T-Max 6912:** Vidaları, motor kapağını ve pompa muhafazasını sökün.

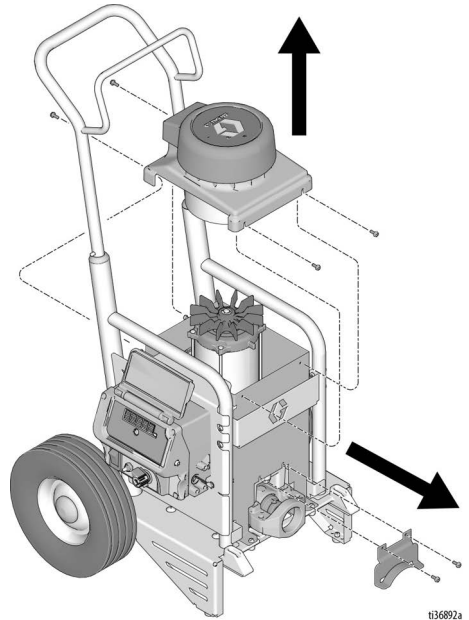

5. Transdüseri pompadan çıkarın. Çıkarmak için gerekirse transdüserin kontrol kartıyla bağlantısını kesin. Dört vidayı ve kontrol kapağını sökün.

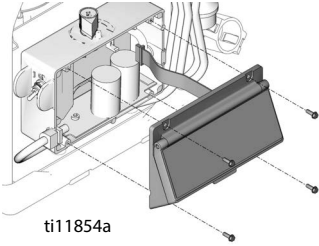

506/657

6912

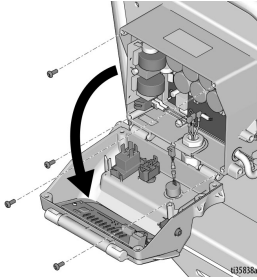

6. Hala bağlıysa transdüserin kontrol kartıyla bağlantısını kesin. Transdüseri ve gerilim gidericiyi kontrol kutusundan çıkarın.

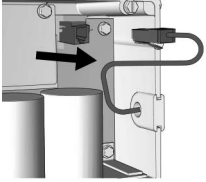

506/657

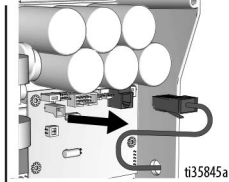

6912

7. Motordaki fan bıçağını bağlantı rotu strokun tabanına gelene kadar yavaşça çevirin.

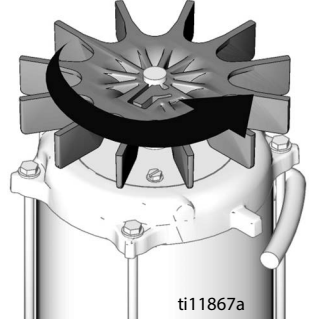

ti11867a

8. Tespit yayını bağlantı çubuğunda motora doğru açın. Bir tornavidayla pompa pimini itin.

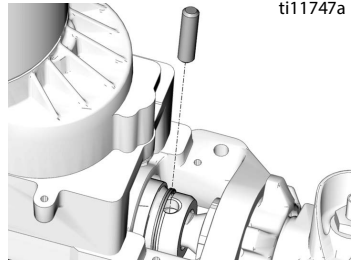

ti11747a

9. Tespit somununu gevşetin.

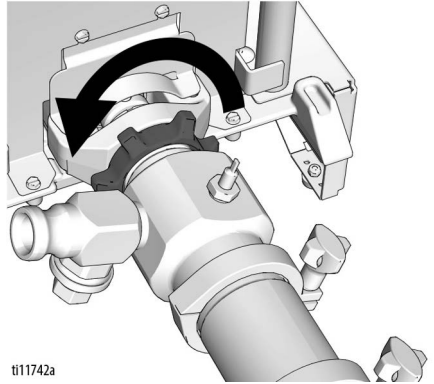

ti11742a

10. Pompayı yatak muhafazasından çıkarın.

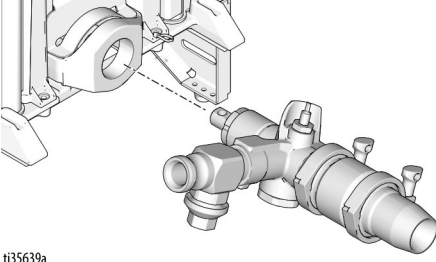

ti35639a

Pompayı Takma

1. Piston çubuğunu pompadan 50 ila 70 mm (2 ila 2,8 inç) çekin.

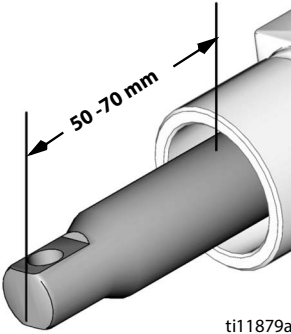

ti11879a

2. Tespit somununu durana kadar pompaya vidalayın. Pompayı, pompa durana kadar yatak muhafazasına vidalayın. Pompayı, pompa çıkışı yataya göre 13° konumuna gelene kadar açın, ancak bir tam turdan fazla açılmaması gerektiğine dikkat edin.

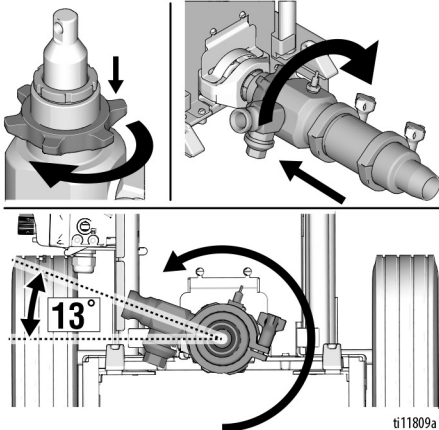

ti11809a

3. Tespit somununu sıkın.

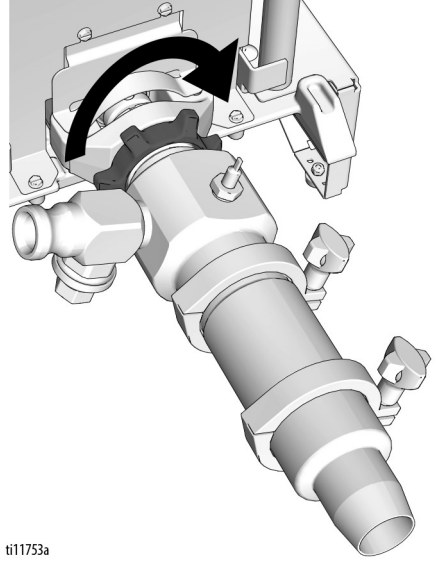

ti11753a

<p>Pompa pimi gevşerse pompalama hareketinin kuvveti nedeniyle parçalar kırılabilir. Parçalar havaya fırlayabilir ve ciddi yaralanmalara veya maddi hasara yol açabilir. Pompa pimi ve tespit yayının doğru takıldığından emin olun.</p>				

4. Tespit yayını bir tornavida kullanarak motorun üzerine itin. Pompa pimini bastırın. Tespit yayını pompa pimi üzerinden aşağı bastırın.

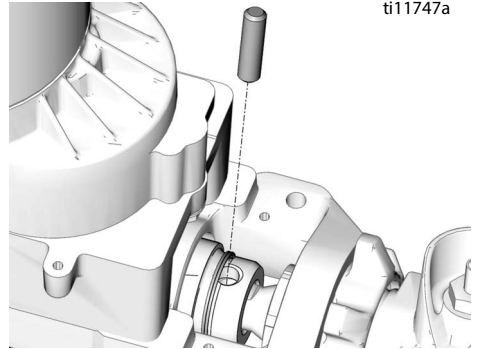

ti11747a

5. Transdüseri ve gerilim gidericiyi kontrol kutusuna takın. Transdüseri kontrol kartına bağlayın.

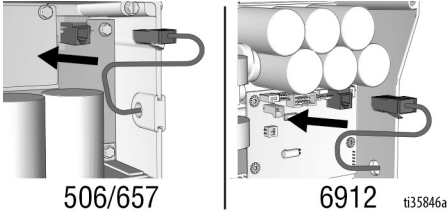

6. Kontrol kartını dört adet vidayla takın.

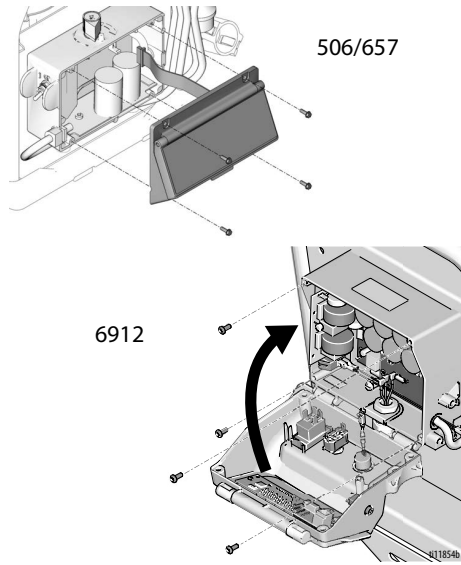

7. **T-Max 506/657:** Motor kapağını dört adet vidayla takın.

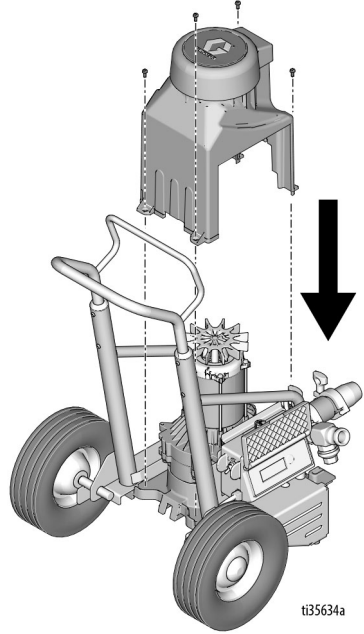

- T-Max 6912:** Pompa muhafazasını ve motor kapağını vidalarla geri takın.

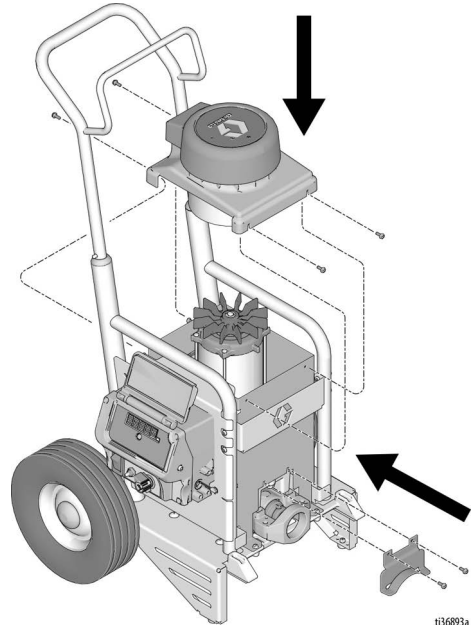

Onarım

8. Pompa modülünü bağlayın.

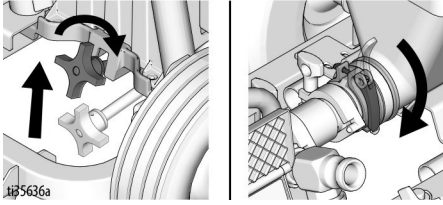
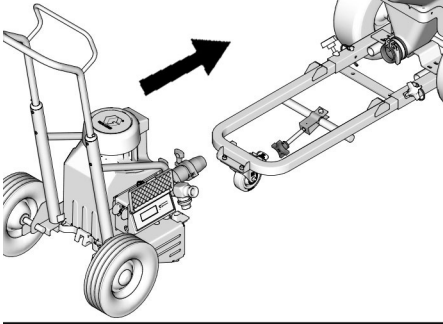

t135636a

Pompanın Onarımı 506/657



Söküm

NOT: Sadece giriş muhafazasının veya piston valfinin temizlenmesi ve kontrol edilmesi gerekiyorsa pompanın bağlantı çubuğuna ve yatak muhafazasına bağlı bırakılması daha kolay olacaktır.

1. **Basınç Tahliye Prosedürü**, sayfa 19 işlemini uygulayın. Gücü kesmek için güç kablosunu prizden çıkarın.
2. Pompayı çıkarmak için **Pompanın Sökülmesi**, sayfa 54 bölümüne bakın.
3. Kelepçeyi ve giriş muhafazasını sökün.

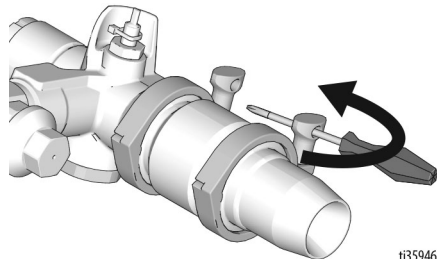

t135946a

4. Kelepçeyi ve pompa silindirini sökün.

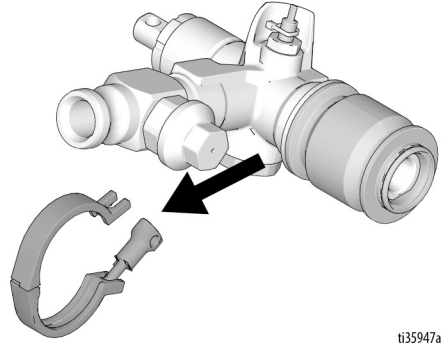

t135947a

5. Salmastra somununu sökün. Piston çubuğunu iterek çıkış muhafazasından çıkarın.

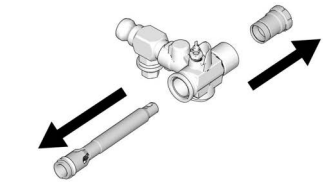
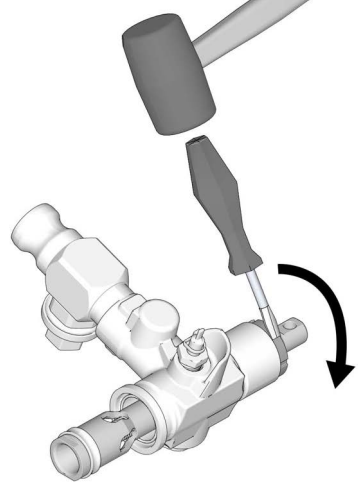

t135948a

6. Piston çubuğunun ucunu mengeneye yerleştirin ve piston valfni (12) çıkarın. Piston contasını (16) sökün. Tüm parçaları çentik ve çiziklere karşı kontrol edin. Pompa performansını düşürebileceğinden aşınmış veya hasarlı parçaları değiştirin.

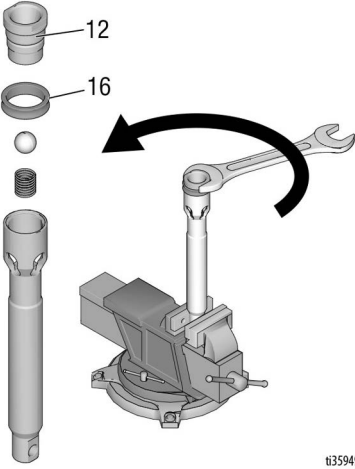

Tertibat

1. Piston çubuğunun ucunu mengeneye yerleştirin. Yeni bir piston contası takın. Piston valfni 36,6 N·m (27 ft-lb) tork değerine kadar sıkın.

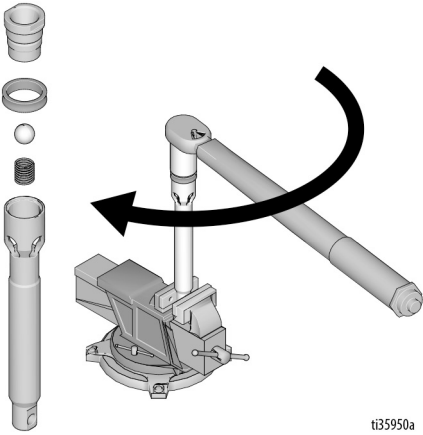

2. Salmastra somununu takın. Elinizle ve ardından tornavidayla sıkın. Piston çubuğunu çıkış muhafazasına itin. Piston çubuğunu çıkış muhafazasından 50 - 75 mm (A) çıkarın.

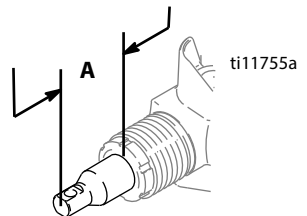
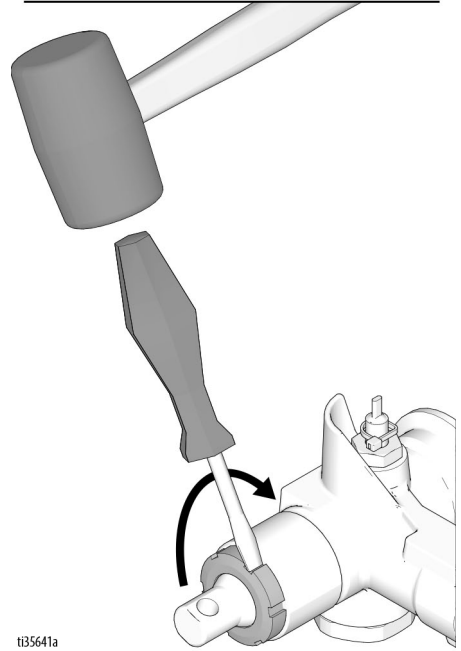
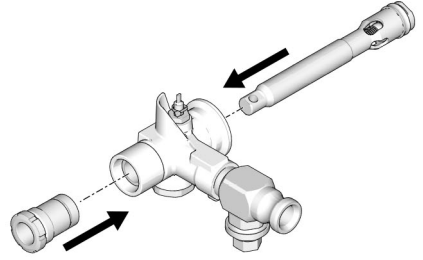

- Kelepçeyi pompa silindrine takın. Kelepçeyi 11,3 N·m (100 in-lb) tork değerine kadar sıkın.

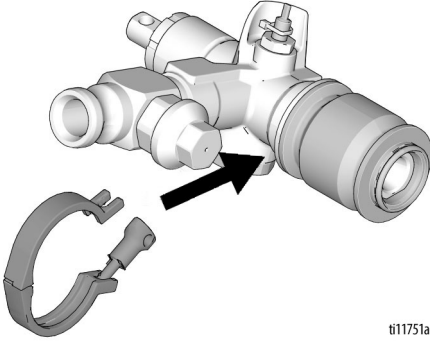

- Kelepçeyi giriş muhafazasına takın. Kelepçeyi 11,3 N·m (100 in-lb) tork değerine kadar sıkın.

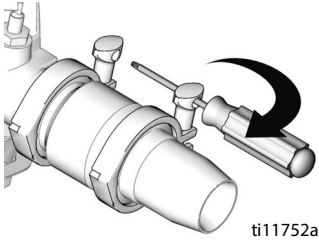

- Pompayı monte etmek için bkz. **Pompayı Takma**, sayfa 56.

Pompa Onarımı 6912



Söküm

NOT: Sadece giriş muhafazasının veya piston valfinin temizlenmesi ve kontrol edilmesi gerekiyorsa pompanın bağlantı çubuğuna ve yatak muhafazasına bağlı bırakılması daha kolay olacaktır.

- Basınç Tahliye Prosedürü**, sayfa 19 işlemini uygulayın. Gücü kesmek için güç kablosunu prizden çıkarın.
- Pompayı çıkarmak için **Pompanın Sökülmesi**, sayfa 54 bölümüne bakın.
- Kelepçeyi ve giriş muhafazasını sökün.

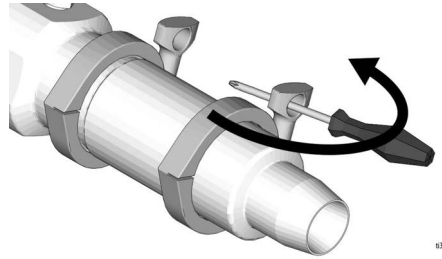

- Giriş valfini parçalarına ayırın.

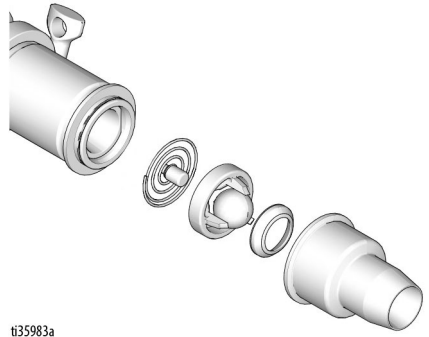

5. Kelepçeyi ve pompa silindirini sökün.

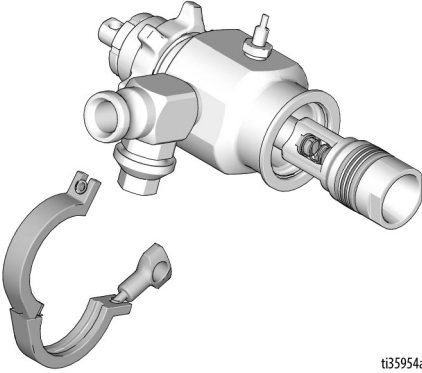

ti35954a

6. Salmastra somununu sökün. Piston çubuğunu iterek çıkış muhafazasından çıkarın. Boğaz salmastralarını, salmastraları ve keçe sileceği çıkış muhafazasından ve salmastra somunundan çıkarın. Boğaz salmastralarını, salmastraları ve keçe sileceği atın.

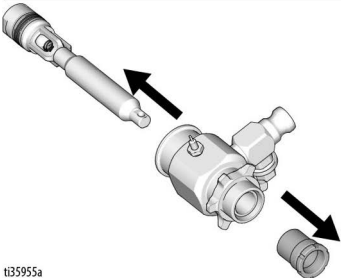
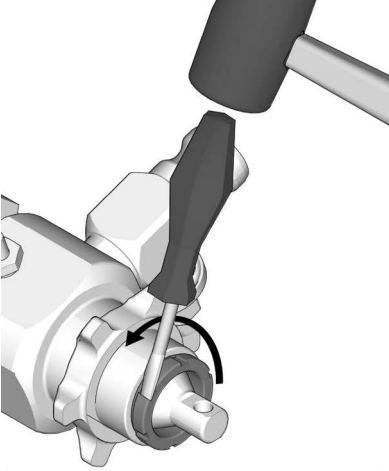

ti35955a

3A6758H

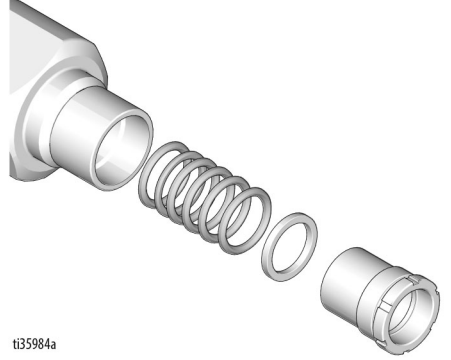

ti35984a

7. Piston çubuğunun kafesini mengeneye yerleştirin ve piston valfini çıkarın. Piston sileceğini ve yedek pulu çıkarın. Salmastraları ve salmastra bileziklerini piston çubuğundan sökün. Tüm parçaları çentik ve çiziklere karşı kontrol edin. Pompa performansını düşürebileceğinden aşınmış veya hasarlı parçaları değiştirin.

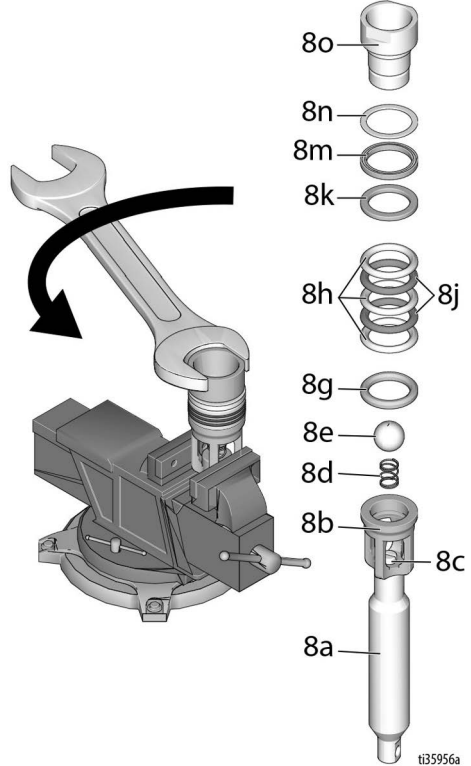

ti35956a

Tertibat

1. Piston çubuğunun kafesini mengeneye yerleştirin. Piston sileceğini (yönüne dikkat edin, bkz. 63) ve yedek pulu piston valfine takın ve dişlerin dört adet salmastra için uygun olduğundan emin olun. Dört salmastra değişiminden sonra piston valfi dişlerinde sıvı conta kullanın. Erkek salmastrayı piston vanasına geçirin. Sırasıyla açık ve koyu renli salmastraları (yönüne dikkat edin, bkz. sayfa 63) piston vanasına geçirin. Dişi salmastrayı takın. Piston valfini 122 N·m (90 ft·lb) tork değerine kadar sıkın.

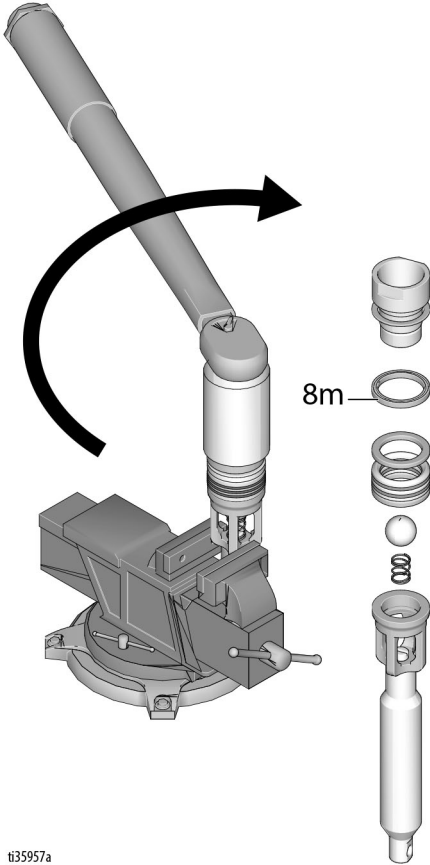

ti35957a

2. Erkek salmastrayı çıkış muhafazasına takın. Sırasıyla açık ve koyu renli salmastraları (yönüne dikkat edin, bkz. sayfa 63) çıkış muhafazasına geçirin. Dişi salmastrayı takın. Keçe sileceği salmastra somununa takın. Salmastra somununu salmastraya temas edene kadar elinizle sıkın. Piston rotunu çıkış muhafazasına sokun ve rotun ucunun çıkış muhafazasından 50-75mm (A) çıktığından emin olun. Salmastra somununu tornavida ve kauçuk çekiç yardımıyla sıkın.

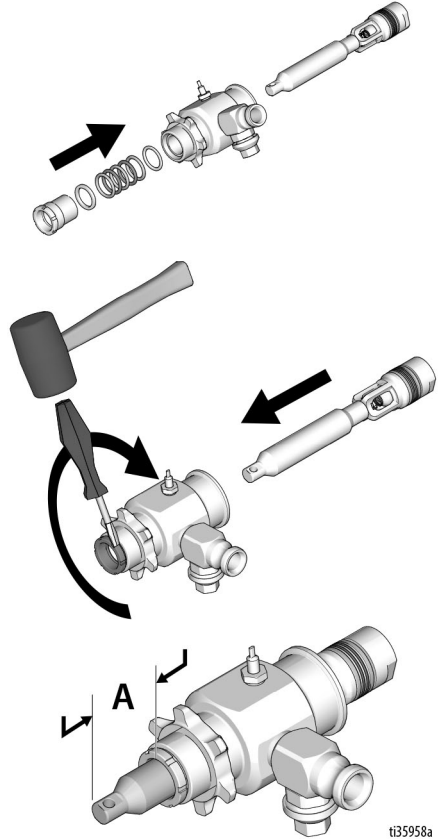

ti35958a

Kesit Alanı Referansı / Pompa Bilya Tanımı 6912

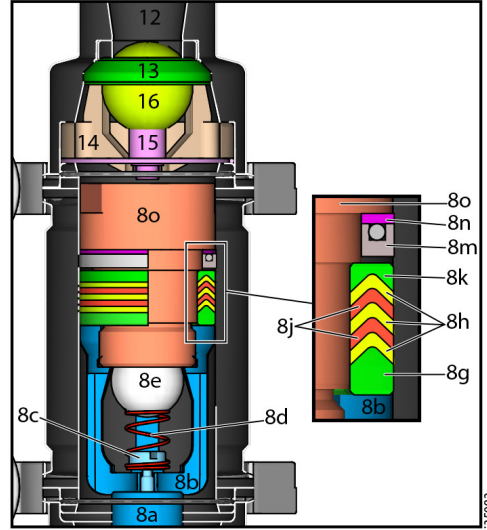
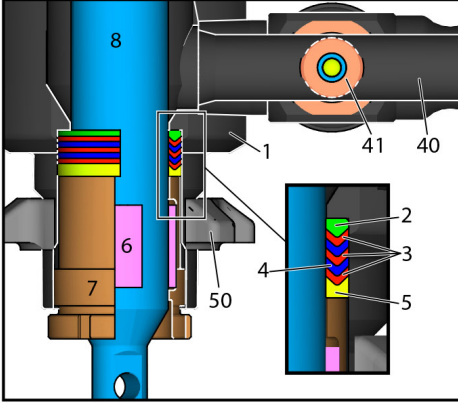
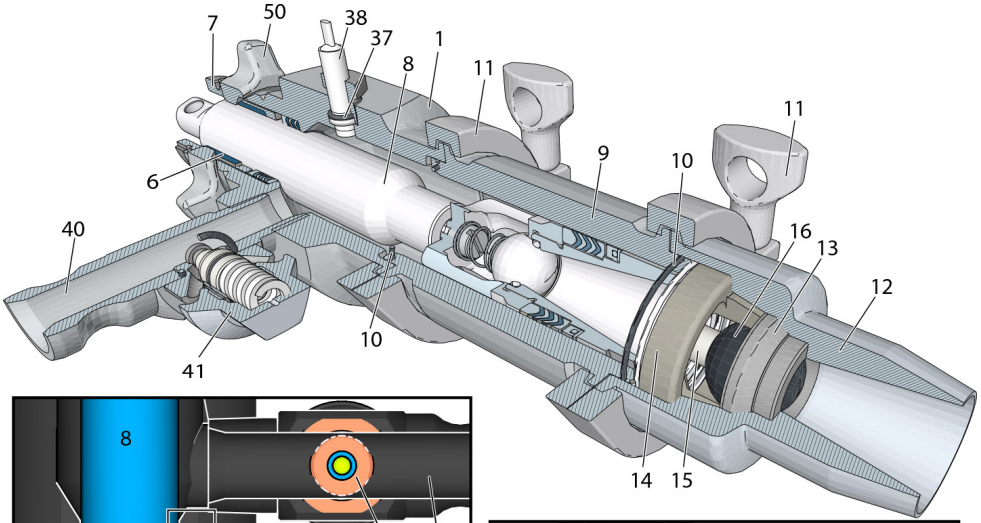

T-MAX 6912 PUMP BALL IDENTIFICATION



ÇELİK

Normal
Kullanım
172556BEYAZ
SERTYüksek Aşınma
Direnci
172648
Ayrı olarak
satılırSIYAH
SERTEn Yüksek
Aşınma Direnci
172640
Ayrı olarak
satılırSIYAH
KAUCUKBüyük
Agrega
172231

TURUNCU

Temizleme
248515

Motorun Sökülmesi



1. **Basınç Tahliye Prosedürü**, sayfa 19 işlemini uygulayın. Gücü kesmek için güç kablosunu prizden çıkarın.
2. Pompayı sökün. Bkz. **Pompanın Sökülmesi**, sayfa 54.
3. Üniteyi hafifçe arkaya yatırın.

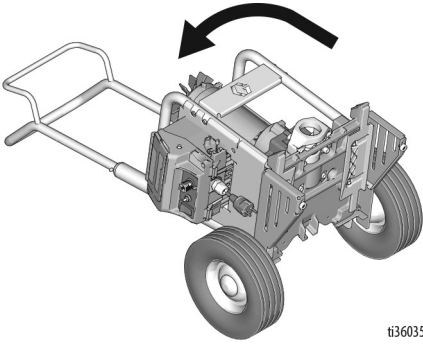

ti36035a

4. Motor/tahrik muhafazasını desteklerken tabandaki iki adet vidayı sökün.

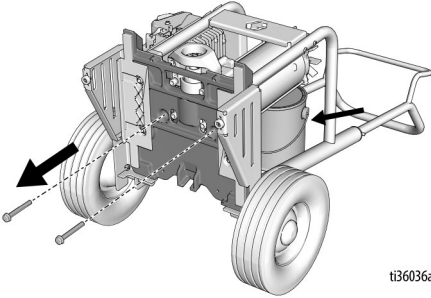

ti36036a

5. Dört adet vidayı, pulları ve yatak muhafazasını sökün.

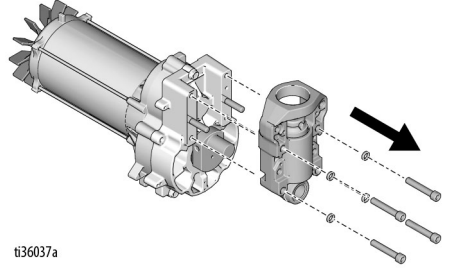

ti36037a

NOT: Tahrik muhafazasını sökerken dişli grubunu düşürmeyin. Dişli grubu motor ön yatak plakasına veya tahrik karterine bağlı kalabilir.

6. Üç adet vidayı ve tahrik muhafazasını sökün.

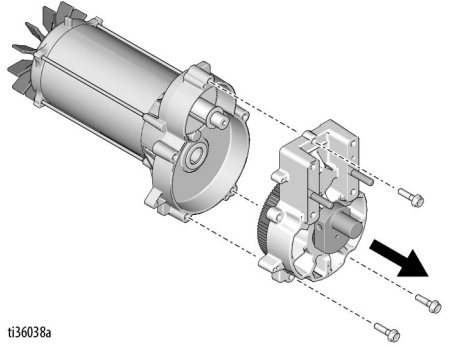

ti36038a

7. Vidayı ve fanı çıkarın.

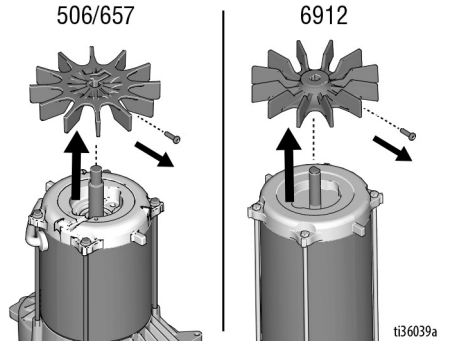

ti36039a

Motor Montajı

DİKKAT

Motoru monte ederken karşı parçaların hasar görmemesi için dişlileri dikkatlice hizalayın.

1. Tahrik muhafazasını üç adet vidayla sabitleyin.

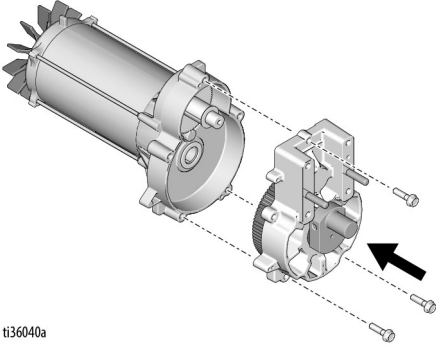

ti36040a

2. Yatak muhafazasını dört adet vida ve pullarla sabitleyin. 33,9 - 40,67 N·m (25 - 30 ft-lbs) tork değerine kadar sıkın.

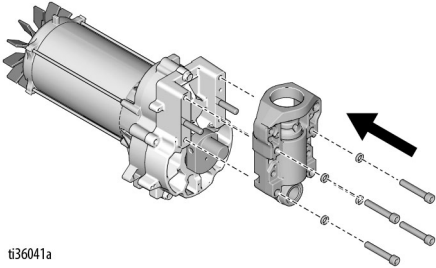

ti36041a

3. Motoru iki adet vidayla monte edin. 22,6 - 24,9 N·m (200 - 220 in-lbs) tork değerine kadar sıkın.

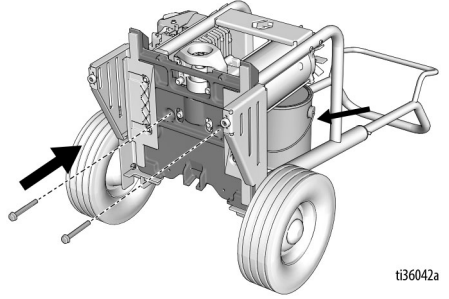

ti36042a

4. Fanı vidayla sabitleyin. 1,24 - 1,46 N·m (11 - 13 in-lb) tork değerine kadar sıkın.

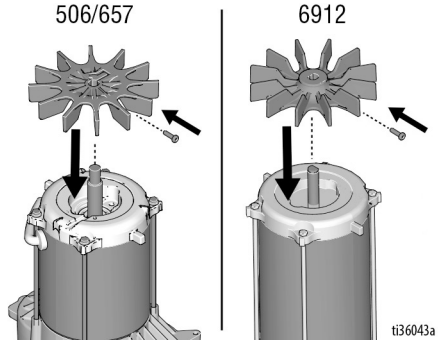

ti36043a

5. Pompayı monte edin. Bkz. **Pompayı Takma**, sayfa 56.

Yaşam Ömrü Sonunda Geri Dönüştürme ve Bertaraf

Ürünün kullanım ömrü sona erdiğinde sökün ve sorumlu bir şekilde bertaraf edin.

Hazırlık:

- **Basınç Tahliye Prosedürünü** uygulayın.
- Sıvıları boşaltın ve ilgili yönetmeliklere uygun olarak bertaraf edin. Malzeme üreticisinin Güvenlik Bilgi Formuna bakın.

Sökün ve geri dönüştürün:

- Motorları, devre kartlarını, LCD'leri (sıvı kristal ekranları) ve diğer elektronik bileşenleri sökün. İlgili yönetmeliklere uygun olarak geri dönüştürün.
- Elektronik bileşenleri normal ev çöpüyle veya endüstriyel atıklarla birlikte atmayın.



- Ürünün geri kalan kısmını bir geri dönüştürme tesisine gönderin.

Parçalar - Hazne Kasası

Parçalar - Hazne Kasası

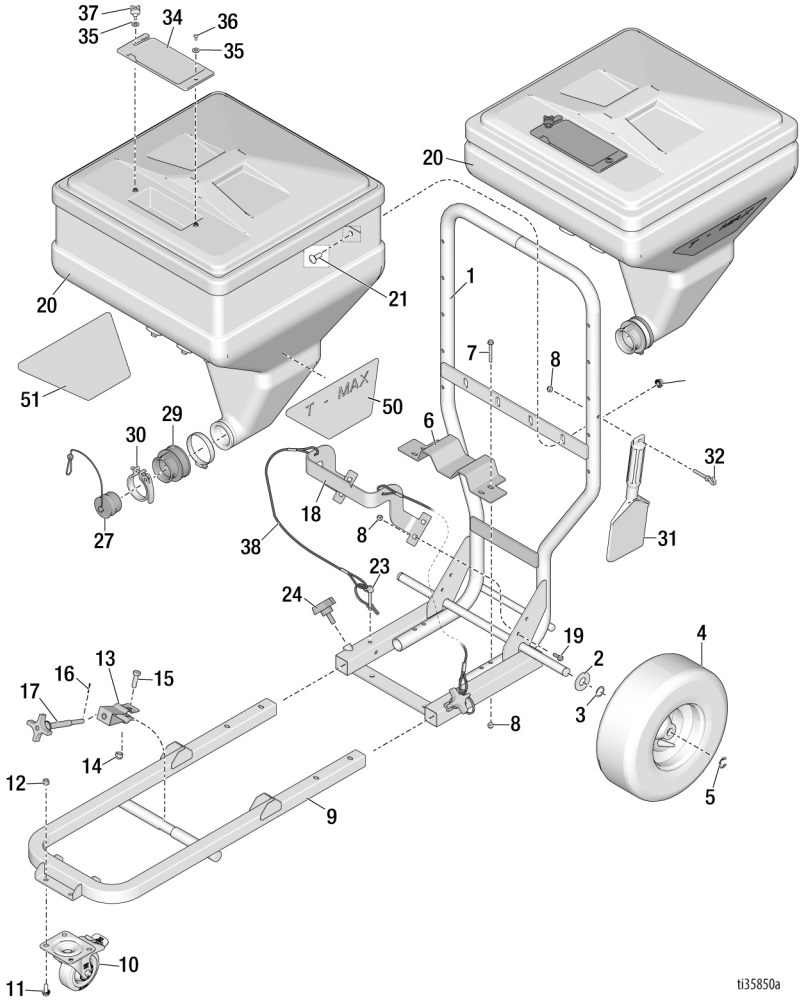

ti35850a

Parça Lisesi - Kasa

Ref. Parça	Açıklama	Mik- tar	Ref. Parça	Açıklama	Mik- tar
1	19A673 KASA, hazne, Tmax	1	18	19A674 BRACKET, kılavuz, hazne	1
2	156306 PUL, düz	2	19	113796 VİDA, flanşlı, altıgen başlı	4
3	116038 PUL, aks yaylı	2	20	HAZNE, malzeme	
4	119509 TEKERLEK, pnömatik	2	20a	25E541 17 galon	1
5	120211 HALKA, tespit, halka conta	2	20b	25E542 25 galon	1
6	19A675 KELEPÇE, destek, hazne	1	21	404533 CIVATA, taşıyıcı	4
7	129335 VİDA, altıgen, ayırık, 1/4-20 x 2,00	4	22	112958 SOMUN, altıgen, flanşlı 3/8 -16	4
8	102040 SOMUN, kilit, altıgen	8	23	121313 PİM, kilit, 1-4"	2
9	25E625 KASA, montaj, güç modülü	1	24	111145 DÜĞME, çatallı	2
10	17N602 TEKERLEK, döner	1	27	15D306 TAPA, adaptör, hazne	1
11	110963 VİDA, kapak, altıgen başlı	4	29	15R609 BAĞLANTI, hazne, adaptör	1
12	111040 SOMUN, kilit, ekleme parçası, naylon, 5/16	4	30	234188 PİM, hızlı bağlantı	1
13	15C797 BRACKET, muylu	1	31	19A646 ARAÇ, kazıyıcı	1
14	101566 SOMUN, kilit	1	32	130878 CIVATA, kanca, 1/4-20 x 1-5/8 dişli	1
15	100004 VİDA, kapak, altıgen başlı	1	34	15D561 KAPAK, araç tepsisi	1
16	104430 PİM, kama	1	35	115814 PUL, düz, paslanmaz çelik	2
17	15C799 ÇUBUK, kelepçe	1	36	551787 VİDA, başlı	1
			37	19A714 DÜĞME, stuf, #10-32 x 0,44	1
			38	19Y371 KİT, onarım, kordon	1
			50	19A748 ETİKET, marka, Tmax, sol	1
			51	19A749 ETİKET, marka, Tmax, sağ	1
			64	136217 SOMUN, kilit	1

Parçalar - Güç Modülü 506/657

Parçalar - Güç Modülü 506/657

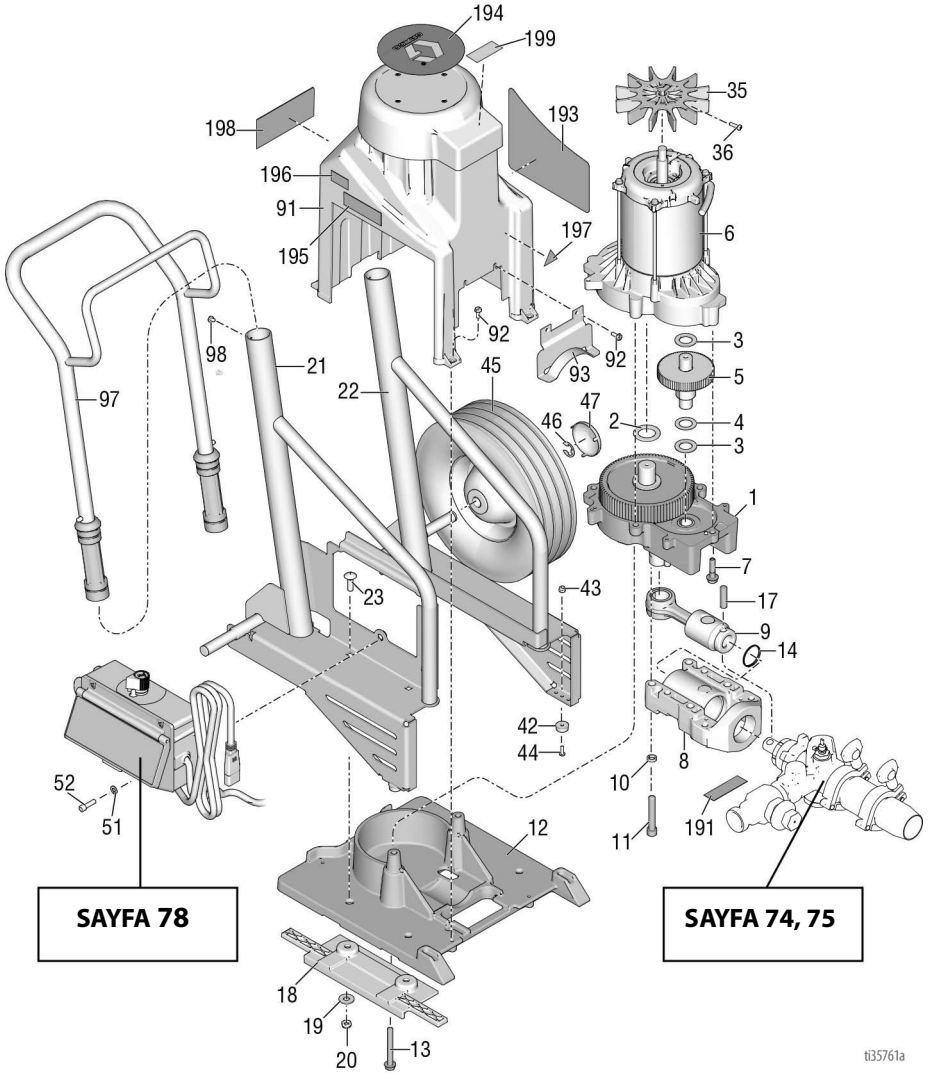

t35761a

Parça Listesi - Güç Modülü 506/657

Ref.	Parça	Açıklama	Mik- tar	Ref.	Parça	Açıklama	Mik- tar
1	287294	MUHAFAZA, tahrik, Tmax 506	1	42	19A713	TAMPON, kauçuk	1
	287295	MUHAFAZA, tahrik, Tmax 657		43	115483	SOMUN, kilit	2
2	116192	PUL, baskı	1	44	103374	VİDA, makine, yuvarlak	2
3	114672	PUL, baskı	2	45	106062	TEKERLEK, yarı pnömatik	2
4	114699	PUL, baskı	1	46	101242	HALKA, tutucu	2
5	244265	DIŞLİ, kombinasyon	1	47	104811	KAPAK, göbek	2
6	289570	MOTOR	1	51	100016	PUL, kilit	2
7	15C753	VİDA, makine, altıgen pul başlı	3	52	110298	VİDA, başlıklı, sch	2
8	257355	MUHAFAZA, yatak	1	91	15R741	MUHAFAZA, Tmax, boyalı	1
9	287395	ÇUBUK, bağlantı	1	92	118444	VİDA, makine, yuva altıgen pul başlı	6
10	106115	PUL, kilit	4	93	15T629	MUHAFAZA, pompa kolu	1
11	114666	VİDA, başlıklı, soket başlı	4	97	287489	KOL, tertibat, yüksek araba	1
12	19A690	TABAN, tahrik modülü, işlenmiş	1	98	109032	VİDA, makine, pnh	2
13	120981	VİDA, makine, altıgen pul başlı	2	191	187437	ETİKET, tork	1
14	119778	YAY, tutma	1	193	19A814	ETİKET, marka, Tmax 506	1
17	15F856	PİN, pompa	1	19A815	ETİKET, marka, Tmax 657	1	
18	19A585	KILAVUZ, güç modülü	2	194	15U014	ETİKET, marka, Tmax cap	1
19	100023	RONDELA, düz	4	195	17P925	ETİKET, A+ Servis	1
20	112746	SOMUN, kilit, naylon	4	196	15Y118	ETİKET, ABD'de üretilmiştir	1
21	19A669	KASA, sağ, Tmax, boyalı	1	197▲	15H108	ETİKET, güvenlik, uyarı, sıkıştırma	1
22	19A670	KASA, sol, Tmax, boyalı	1	198▲	17Z485	ETİKET, güvenlik	1
23	107129	CIVATA, yuvarlak başlı	4	199▲	16C681	ETİKET, uyarı	1
35	15D088	FAN, motor	1				
36	115477	VİDA, makine, torx pan başlı	1				

▲ Yedek uyarı etiketleri, işaretleri ve kartları ücretsiz olarak temin edilebilir.

Parçalar - Güç Modülü 6912

Parçalar - Güç Modülü 6912

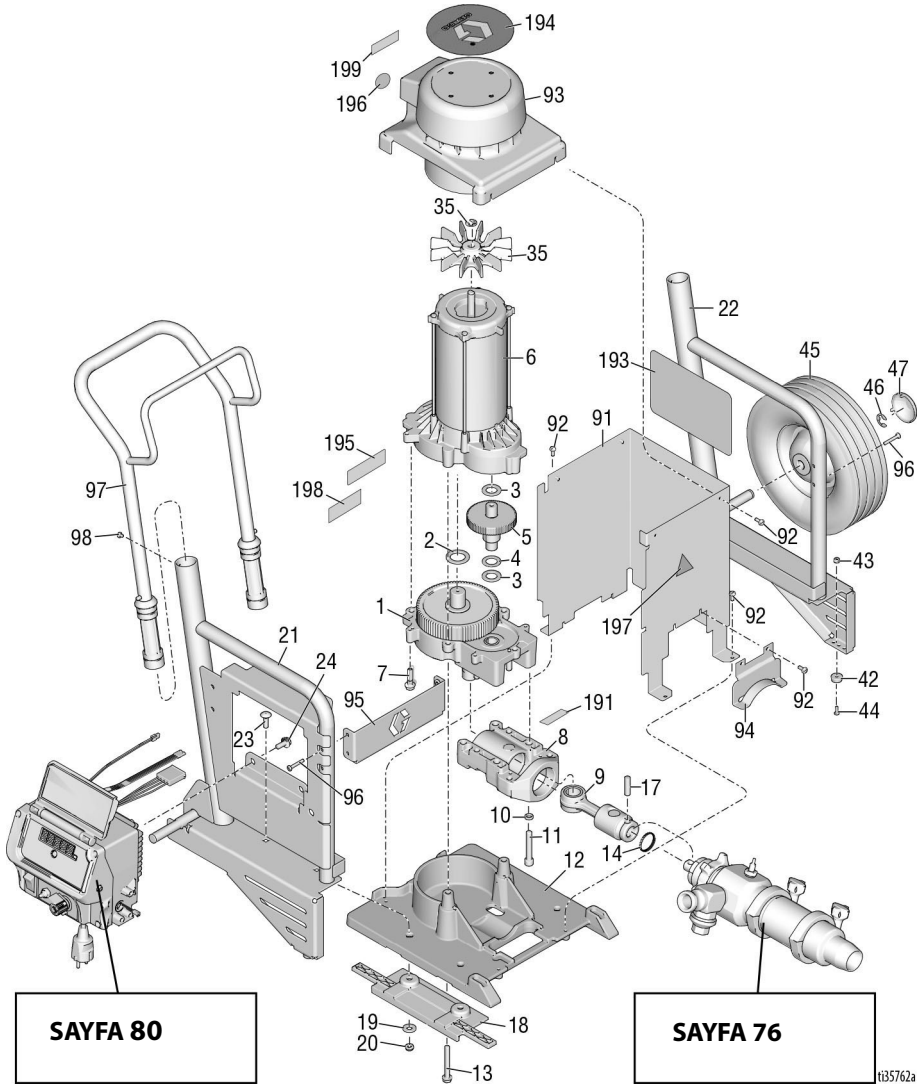

Parçalar - Güç Modülü 6912

Parça Listesi - Güç Modülü 6912

Ref.	Parça	Açıklama	Mik- tar	Ref.	Parça	Açıklama	Mik- tar
1	24M417	MUHAFAZA, tahrik	1	43	115483	SOMUN, kilit	2
2	116192	PUL, baskı	1	44	103374	VİDA, makine	2
3	114672	PUL, baskı	2	45	106062	TEKERLEK, yarı pnömatik	2
4	114699	PUL, baskı	1	46	101242	HALKA, tutucu	2
5	244265	DİŞLİ, kombinasyon	1	47	104811	KAPAK, göbek	2
6	25P037	KİT, onarım, ana	1	49	19A738	HALKA	1
7	15C753	VİDA, makine, altıgen pul başlı	3	91	19A676	KAPAK, motor, Tmax, boyalı	1
8	245927	MUHAFAZA, yatak	1	92	118444	VİDA, makine, yuva altıgen pul başlı	10
9	287395	ÇUBUK, bağlantı	1	93	19A666	MUHAFAZA, dirsekli tertibat, boyalı	1
10	106115	PUL, kilit	4	94	15T629	MUHAFAZA, pompa kolu	1
11	114666	VİDA, kapak, soket başlı	4	95	19A715	BİLEZİK, ön	1
12	19A690	TABAN, tahrik modülü	1	96	126687	VİDA, makine, pnh	4
13	120981	VİDA, makine, altıgen pul başlı	2	97	287489	KOL, tertibat, yüksek araba	1
14	17Z347	YAY, tutma	1	98	109032	VİDA, makine, pnh	4
17	15F856	PİN, pompa	1	191	187437	ETİKET, tork	1
18	19A585	KILAVUZ, güç modülü	2	193	19A750	ETİKET, 6912 markası	1
19	100023	RONDELA, düz	4	194	15U014	ETİKET, cap markası	1
20	112746	SOMUN, kilit, naylon	4	195	17P925	ETİKET, A+ servis	1
21	19A671	KASA, sağ, Tmax, boyalı	1	196	15Y118	ETİKET, ABD'de üretilmiştir	1
22	19A672	KASA, sol, Tmax, boyalı	1	197▲	15H108	ETİKET, sıkışma	1
23	107129	CIVATA, yuvarlak başlı	4	198▲	16G596	ETİKET, güvenlik	1
24	117791	VİDA, başlı	2	199▲	16C681	ETİKET, uyarı	1
35*	287898	FAN, motor, kit	1				
36*	115477	VİDA	1				
42	19A713	TAMPON, kauçuk	2				

* 25P037 Motor Onarım Kitine dahildir

▲ Yedek uyarı etiketleri, işaretleri ve kartları ücretsiz olarak temin edilebilir.

Parçalar - Pompa 289555 (506)

Parçalar - Pompa 289555 (506)

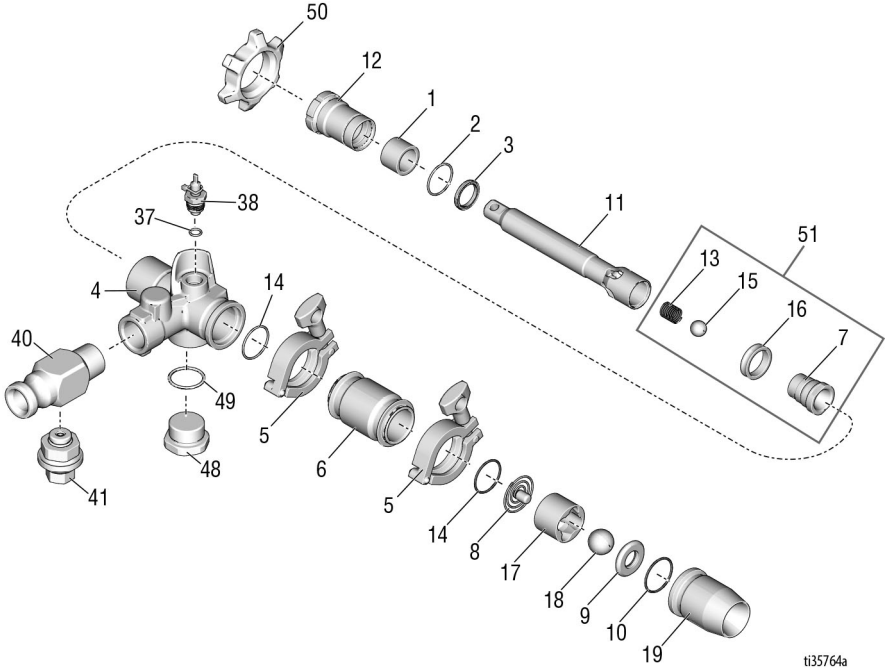

ti35764a

Parça Listesi - Pompa

Ref.	Parça	Açıklama	Miktar	Ref.	Parça	Açıklama	Miktar
1	15D117	TÜP, fiber, pompa	1	13	501095	YAY, bilya, kontrol	1
2	107185	KEÇE, halka conta	1	14	121588	ORING	2
3	118597	KEÇE, u-tas	1	15	101822	BİLYA, yatak	1
4	15R739	MUHAFAZA, çıkış, makine	1	16	15D116	CONTA, piston	1
5	118598	KELEPÇE, sıhhi, 1,5 inç	2	17	15D115	KILAVUZ, bilye	1
6	15R740	SİLİNDİR, pompa	1	18	107167	BİLYA, sst	1
7	248232	VALF, piston	1	19	248769	GÖVDE, giriş	1
	248530	KİT, onarım, conta, piston (7, 13, 15 ve 16 dahildir)	1	37	111457	ORING	1
8	248162	YAY, Giriş bilyası	1	38	289672	TRANSDÜSER	1
9	193395	YUVA, karbür	1	40	17Z238	ÇIKIŞ	1
10	107098	KEÇE, halka conta	1	41	17Y930	TAHLİYE, basınç	1
11	15R620	ÇUBUK, pompa	1	48	17Z345	TAPA	1
12	248529	SOMUN, keçe (1, 2, 3 ve 12 dahildir)	1	49	121429	ORING	1
				50	193031	SOMUN, tutma	1
				51	248530	KİT, valf, piston (7, 13, 15 ve 16 dahildir)	1

Parçalar - Pompa 289556 (657)

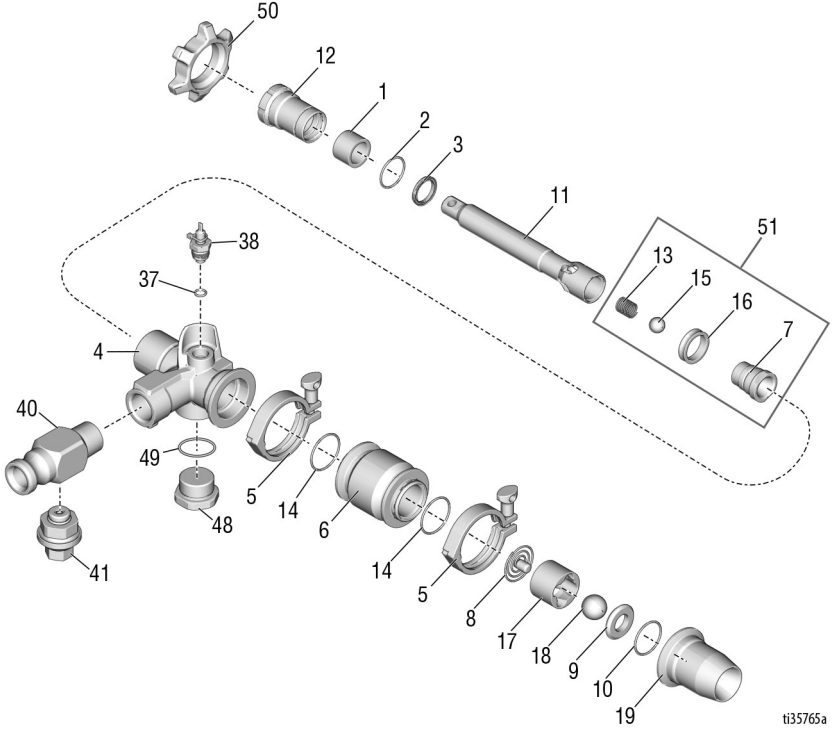

ti35765a

Parça Listesi - Pompa

Ref.	Parça	Açıklama	Miktar	Ref.	Parça	Açıklama	Miktar
1	15D117	TÜP, fiber, pompa	1	13	501095	YAY, bilya, kontrol	1
2	107185	KEÇE, halka conta	1	14	121587	ORİNG	2
3	118597	KEÇE, u-tas	1	15	101822	BİLYA, yatak	1
4	15R621	MUHAFAZA, çıkış, makine	1	16	15D116	CONTA, piston	1
5	500984	KELEPÇE	2	17	15D115	KILAVUZ, bilye	1
6	15R619	SİLİNDİR, pompa	1	18	107167	BİLYA, sst	1
7	248232	VALF, piston	1	19	289941	GÖVDE, giriş	1
	248530	KİT, onarım, conta, piston (7, 13, 15 ve 16 dahildir)	1	37	111457	ORİNG	1
8	248162	YAY, Giriş bilyası	1	38	289672	TRANSDÜSER	1
9	193395	YUVA, karbür	1	40	17Z238	ÇIKIŞ	1
10	107098	KEÇE, halka conta	1	41	17Y930	TAHLİYE, basınç	1
11	15R620	ÇUBUK, pompa	1	48	17Z345	TAPA	1
12	248529	KİT, onarım, kısma contası (1, 2, 3 ve 12 dahildir)	1	49	121429	ORİNG	1
				50	193031	SOMUN, tutma	1
				51	248530	KİT, valf, piston (7, 13, 15 ve 16 dahildir)	1

Parçalar - Pompa 25E668 (6912)

Parçalar - Pompa 25E668 (6912)

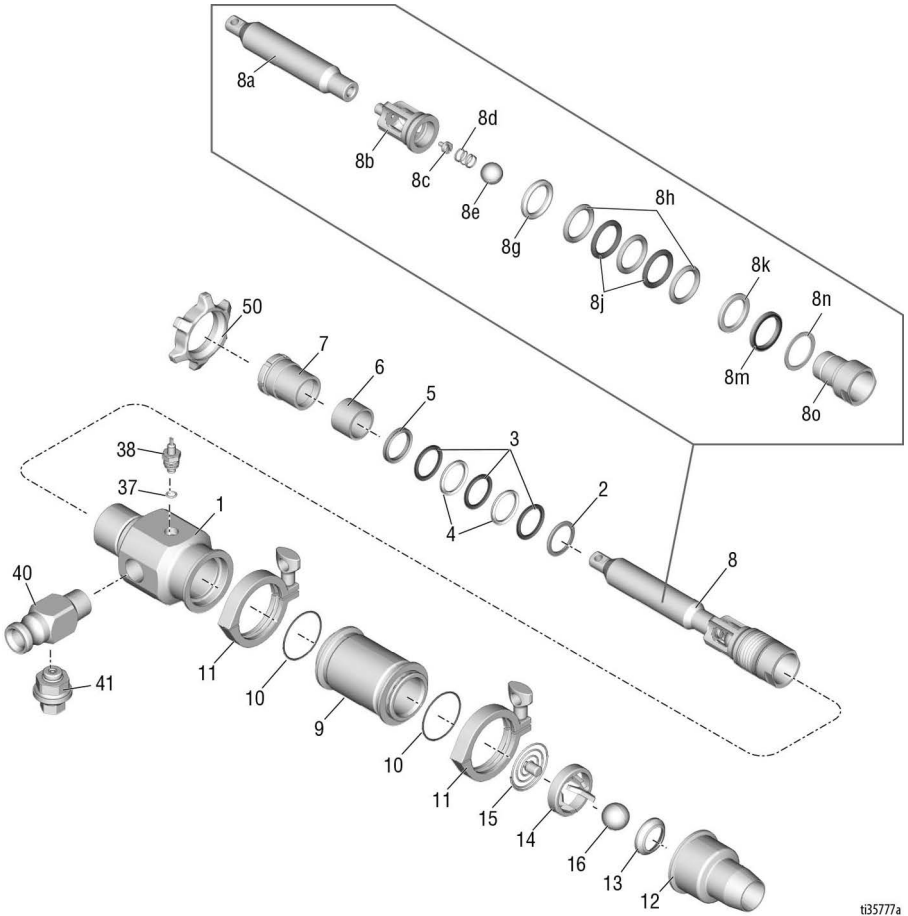

t135777a

Parçalar - Pompa 25E668 (6912)

Parça Listesi - Pompa 25E668 (6912)

Ref.	Parça	Açıklama	Miktar	Ref.	Parça	Açıklama	Miktar
1	19A610	MUHAFAZA, çıkış, makine		9	19A609	SİLİNDİR, pompa	1
2†	187939	SALMASTRA BİLEZİĞİ, erkek	1	10†	130792	ORİNG	2
3†	187071	KEÇE, 'V'	3	11	620223	KELEPÇE	2
4†	188560	SALMASTRA	2	12	17Z558	MUHAFAZA, giriş bilyası	1
5†	187070	SALMASTRA BİLEZİĞİ, dişi	1	13	235962	CONTA, ayak valfi	1
6†	19A625	SİLİCEK, fiber, pompa çubuğu	1	14	19A692	KILAVUZ, bilya, giriş	1
7	19A685	SOMUN, keçe	1	15	25E679	YAY, giriş, tertibat	1
8	19Y372	ÇUBUK, pompa, kit	1	16	102973	BİLYA, metalik	1
8a	19A686	ÇUBUK, pompa	1	37	111457	ORİNG	1
8b	19A689	MUHAFAZA, pistonlu pompa	1	38	289672	KİT 1, 2, 3 ve 12 dahildir)	1
8c	19A691	BİLA, durdurma	1	40	17Z238	ÇIKIŞ	1
8d	130862	YAY, baskı	1	41	17Y930	TAHLİYE, basınç	1
8e	107167	BİLYA, sst	1	50	193394	SOMUN	1
8g†	188432	SALMASTRA BİLEZİĞİ, salmastra, erkek	1		17Z556	BİLYA, paslanmaz çelik, giriş ve çıkış	
8h†	187072	SALMASTRA	3		17Z648	BİLYA, sert, beyaz, giriş ve çıkış	
8j†	188561	SALMASTRA, kısma	2		17Z640	BİLYA, sert, siyah, giriş ve çıkış	
8kt	188433	SALMASTRA BİLEZİĞİ, salmastra, dişi	1		17Z231	BİLYA, kauçuk, giriş	
8m†	188558	KEÇE, 'U'	1		248515	BİLYA, temizleme	
8n†	188627	RONDELA, yedek	1				
8o	17Z242	VALF, piston, tertibat	1				

† Pump Repack Kit 17Z641'e dahil edilmiştir

Parçalar - Kontrol Kutusu 506/657

Parçalar - Kontrol Kutusu 506/657

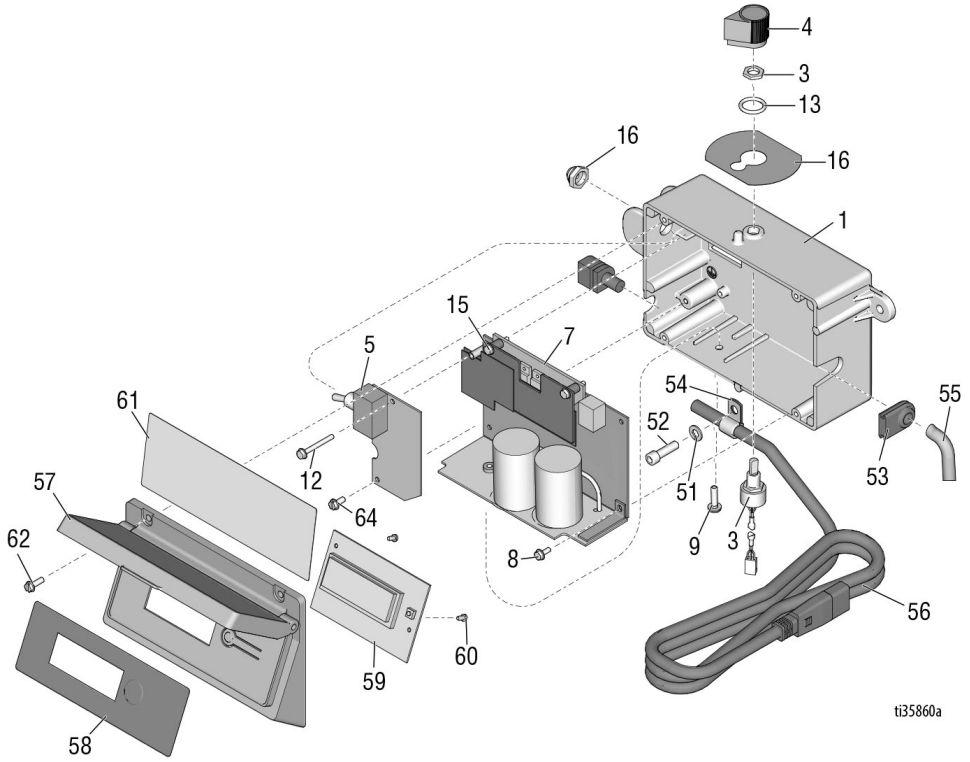

ti35860a

Parçalar - Kontrol Kutusu 506/657

Parça Listesi - Kontrol Kutusu 506/657

Ref.	Parça	Açıklama	Miktar	Ref.	Parça	Açıklama	Miktar
1	277228	KUTU, kumanda	1	53	15B120	LASTİK RONDELA,	1
2	15G562	BURÇ, kontrol kutusu	1			dönüştürücü	
3	256219	POTANSİYOMETRE	1	54	121453	KELEPÇE, kablo	1
4	116167	DÜĞME, potansiyometre	1	55	15T342	BORU, kıvrımlı	1
5	287913	FİLTRE, kart	1	56a	15B469	KABLO, st, UK	1
6	195428	PABUÇ, değiştirmeli	1	56b	15B470	KABLO, st, CE	1
7*		KART, kontrol, tertibat	1	57	287789	KAPAK, kontrol	1
	289656	240V		58	15G861	ETİKET, akıllı kumanda LCD	1
	289657	120V				ekranı	
8	120405	VİDA, makine, altıgen pul	3	59	245931	EKRAN, LCD	1
		başlı		60	115522	VİDA, makine, pnh	1
9	120165	VİDA, makine, yıldız	1	61	15K401	ETİKET, akıllı kumanda /	1
12	120406	VİDA, makine, altıgen pul	1			uluslararası	
		başlı		62	117501	VİDA, makine, yuva altıgen	1
13	158674	ORİNG	1			pul başlı	
15*	128038	VİDA, makine, altıgen,	2	63	102478	BANT, bağ. kabloları	1
		rondela başlı		64	115498	VİDA, makine, yuva altıgen	1
16	17F671	ETİKET, kontrol	1			pul başlı	
51	100016	PUL, kilit	1	192	15U037	ETİKET, kontrol	1
52	110298	VİDA, KAPAK, sch	1				

* 289656 setine dahil

Parçalar - Kontrol Kutusu 6912

Parçalar - Kontrol Kutusu 6912

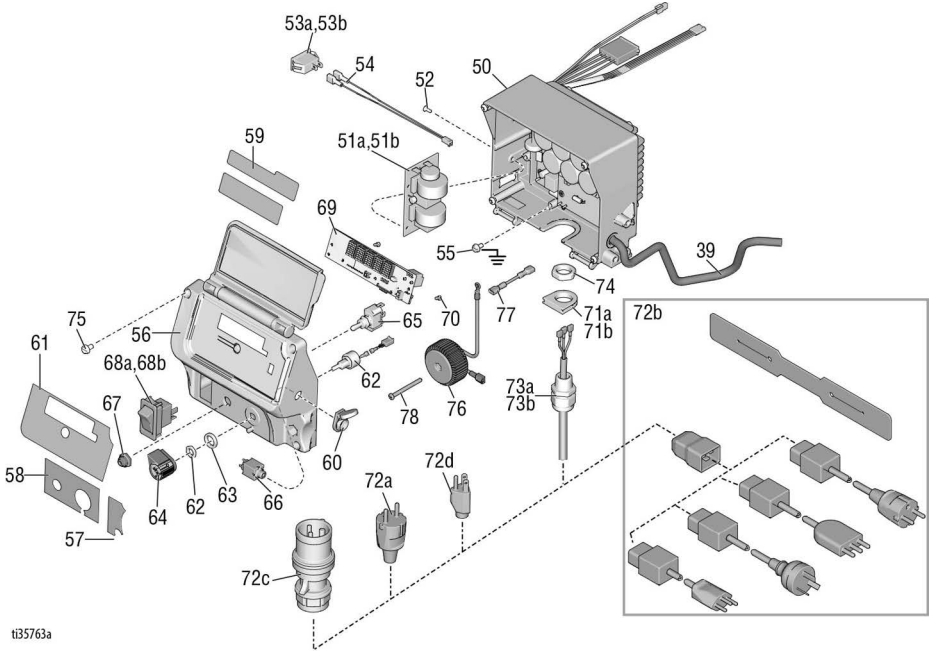

t35763a

Parça Listesi - Kontrol Kutusu

Ref.	Parça	Açıklama	Mkt	Ref.	Parça	Açıklama	Mkt
	158674	ORİNG	1	68b	15C979	DÜĞME, salınım, 120V	1
39	15T342	KANAL	1	69	16Y496	KART	1
50	25E760	KONTROL, kart, 240V	1	70	114391	VİDA	2
51a	24U823	KART, AB	1	71a	16T544	ADAPTÖR, AB	1
51b	24R597	KART, UK	1	71b	16T546	ADAPTÖR, UK	1
52	119288	VİDA	2	72	16M834	KABLO	1
53a	126029	DÜĞME, salınım, 240V	1	73a	117745	BURÇ, gerilim giderici, AB	1
53b	120059	DÜĞME, salınım, 120V	1	73b	116171	BURÇ, gerilim giderici, ABD	1
54	15G935	KONEKTÖR	1	74	117625	SOMUN, kilit	1
55	114391	VİDA, topraklama	1	75*	16V095	VİDA	4
56*	19A642	KAPAK	1	76	16V020	BOBİN, filtre, ABD, kit (78 dahilidir)	1
57*	16Y788	ETİKET	1	77	16T541	ATLATMA KABLOSU, kablo, ABD	1
58*	17Z406	ETİKET	1	78	16U215	VİDA, yıldız başlı, ABD	1
59*	16X797	ETİKET	1				
60	120761	KAPAK, jak	1				
61*	16X796	ETİKET	1				
62	17D888	POTANSİYOMETRE	1				
63	15C973	CONTA	1				
64	116167	DÜĞME, potansiyometre	1				
65	130863	ANAHTAR, deęiřtirmeli	1				
66	19A902	KABLO DEMETİ	1				
67	195428	PABUÇ, deęiřtirmeli	1				
68a	15D527	DÜĞME, salınım, 240V	1				

* 19A902 Onarım Kitine dahildir

T-Max Hortumları

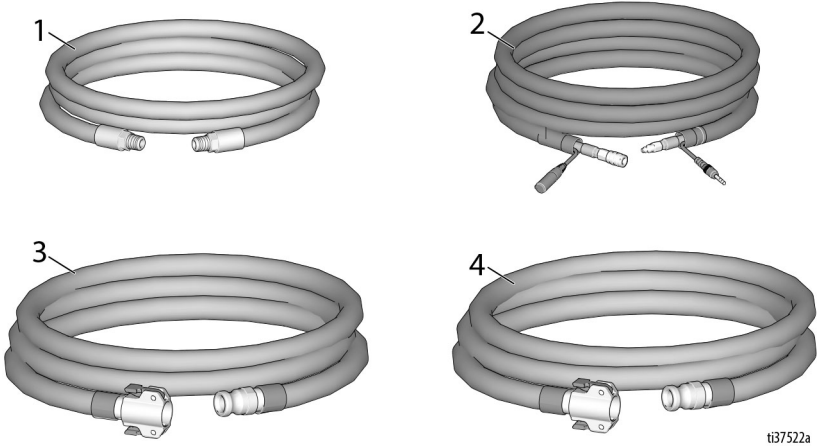

ti37522a

Parça Listesi - T-Max Hortumları

Ref.	Parça	Açıklama	Mkt
1		HAVA HORTUMU, kit	1
	17Z303	13 m	
	17Z304	18 m	
	17Z305	33 m	
2		SİNYAL/HAVA HORTUMU, kit	1
	17Z144	13 m	
	17Z148	18 m	
	17Z151	33 m	
3		KAPLİNLİ HORTUM, kit	1
	289959	19 mm x 3 m	
	26A802	19 mm x 10 m	
	289960	25 mm x 5 m	
	289961	25 mm x 10 m	
	17Z187	25 mm x 15 m	
	17Z188	25 mm x 30 m	
4		KAPLİNLİ HORTUM, solvent uyumlu, kit	1
	17Z500	19 mm x 3 m	
	18A560	3/8 inç x 50 ft	
	18A559	3/8 inç x 100 ft	
	17Z502	25 mm x 5 m	
	17Z504	25 mm x 10 m	
	17Z506	25 mm x 15 m	
	17Z508	25 mm x 30 m	

6912 - ABD

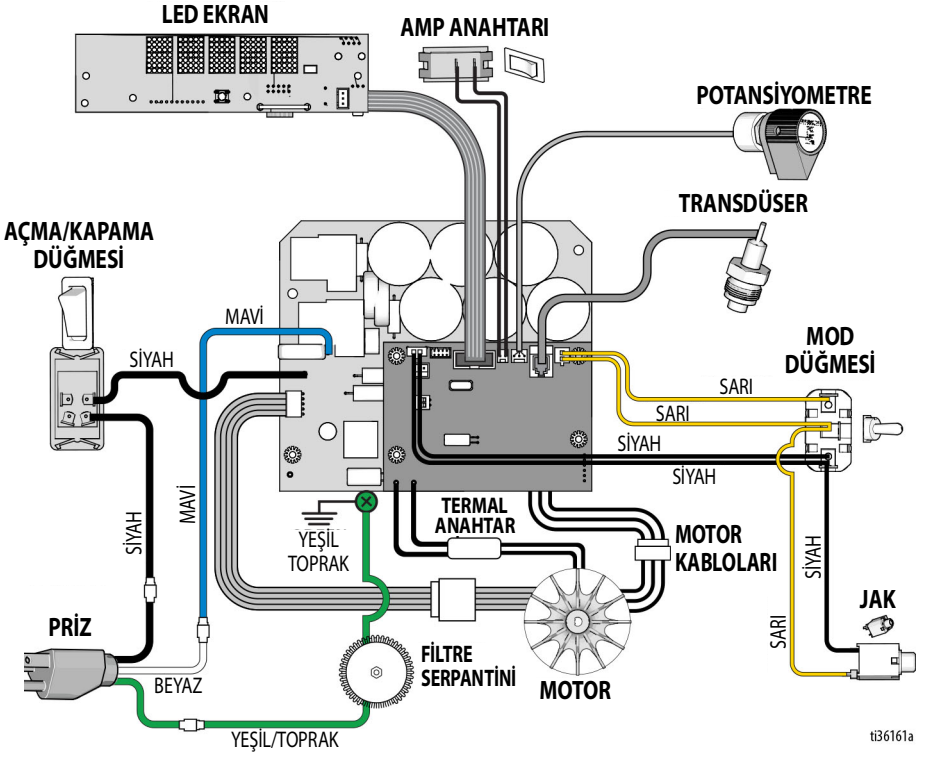

tB6161a

Kablo Şemaları

6912 - UK

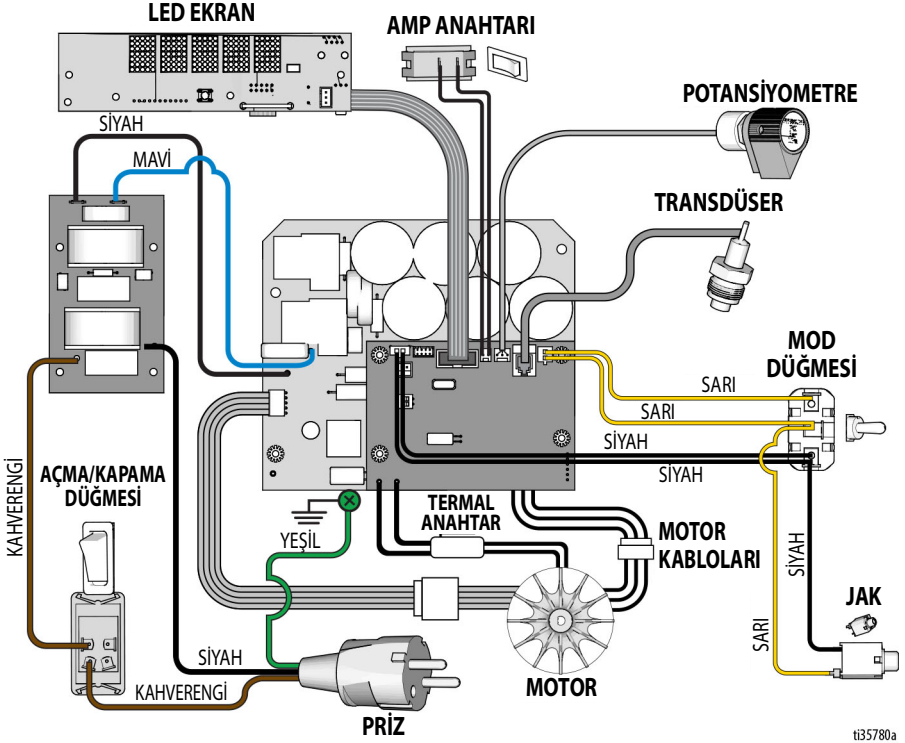

t35780a

Teknik Özellikler

Teknik Özellikler

T-Max 506		
	ABD	Metrik
Güç gereksinimleri	100-120 Vac	220-240 Vac
	50/60 Hz, 13A	50/60 Hz, 8A
Motor	1,2 HP	900 W
Maksimum akışkan çalışma basıncı	730 psi	5,0 MPa, 50 bar
Maksimum hava çalışma basıncı	250 psi	1,7 MPa, 17 bar
Gerekli jeneratör	7 kW	
Hazne kapasitesi		
Maksimum	20 galon	76 litre
Çalıştırma	17 galon	64 litre
Doku malzemesiyle maksimum dağıtım	1,2 illa 1,7 g/dk	4,5 - 6,4 lpm
Akışkan çıkış ölçüsü	1,0 inç (m) kam ve oluk	
Boyutlar		
Uzunluk (kabzalı)	42 ila 44 inç	107 cm ila 112 cm
Genişlik	23 inç	58 cm
Yükseklik	46 inç	117 cm
Ağırlık		
Yalnızca Modül	88 lb	40 kg
Modül ve hazne	156 lb	71 kg
Gürültü (dBa)		
Maksimum ses basıncı		82,4
Maksimum güç seviyesi		97,0
<i>Makineden 3,28 feet (1 m) uzaklıkta Ölçülen Ses Basıncı.</i>		
<i>ISO-3744'e göre ölçülen ses basıncı.</i>		
Islak Parçalar		
Buna-N, alüminyum, pirinç, polietilen, neopren, paslanmaz çelik, krom plakalı karbon çeliği, nikel kaplı karbon çeliği, viton, nikel kaplı demir, yün keçe, tungsten karbür, PTFE		

T-Max 657		
	ABD	Metrik
Güç gereksinimleri	100-120 Vac	220-240 Vac
	50/60 Hz, 13A	50/60 Hz, 8A
Motor	1,2 HP	900 W
Maksimum akışkan çalışma basıncı	940 psi	6,5 MPa, 17 bar
Maksimum hava çalışma basıncı	250 psi	1,7 MPa, 17 bar
Gerekli jeneratör	7 kW	
Boyutlar		
Maksimum	28 galon	106 litre
Çalıştırma	25 galon	95 litre
Doku malzemesiyle maksimum dağıtım	1,4 ila 1,9 gpm	5,3 - 7,2 lpm
Akışkan çıkış ölçüsü	1,0 inç (m) kam ve oluk	
Boyutlar		
Uzunluk (kabzalı)	46 ila 48 inç	117 cm ila 122 cm
Genişlik	23 inç	58 cm
Yükseklik	46 inç	117 cm
Ağırlık		
Yalnızca Modül	91 lb	41 kg
Modül ve hazne	160 lb	73 kg
Gürültü (dBa)		
Maksimum ses basıncı	82,4	
Maksimum güç seviyesi	97,0	
<i>Makineden 3,28 feet (1 m) uzaklıkta Ölçülen Ses Basıncı.</i>		
<i>ISO-3744'e göre ölçülen ses basıncı.</i>		
Islak Parçalar		
Buna-N, alüminyum, pirinç, polietilen, neopren, paslanmaz çelik, krom plakalı karbon çeliği, nikel kaplı karbon çeliği, viton, nikel kaplı demir, yün keçe, tungsten karbür, PTFE		

Teknik Özellikler

T-Max 6912		
	ABD	Metrik
Güç gereksinimleri	100-120 Vac	220-240 Vac
	50/60 Hz, 15/20A	50/60 Hz, 10/16A
Motor	2,5 HP	1864 W
Maksimum akışkan çalışma basıncı	1000 psi	6,9 MPa, 69 bar
Maksimum hava çalışma basıncı	250 psi	1,7 MPa, 17 bar
Gerekli jeneratör		7 kW
Boyutlar		
Maksimum	28 galon	106 litre
Çalıştırma	25 galon	95 litre
Doku malzemesiyle maksimum dağıtım	2,4 ila 3,2 gpm	9,1 - 12,1 lpm
Akışkan çıkış ölçüsü		1,0 inç (m) kam ve oluk
Boyutlar		
Uzunluk (kabzalı)	46 ila 48 inç	117 cm ila 122 cm
Genişlik	23 inç	58 cm
Yükseklik	46 inç	117 cm
Ağırlık		
Yalnızca Modül	121 lb	55 kg
Modül ve hazne	190 lb	86 kg
Gürültü (dBa)		
Maksimum ses basıncı		80,7
Maksimum güç seviyesi		95,8
<i>Makineden 3,28 feet (1 m) uzaklıkta Ölçülen Ses Basıncı.</i>		
<i>ISO-3744'e göre ölçülen ses basıncı.</i>		
Islak Parçalar		
Buna-N, alüminyum, pirinç, polietilen, neopren, paslanmaz çelik, krom plakalı karbon çeliği, nikel kaplı karbon çeliği, viton, nikel kaplı demir, yün keçe, tungsten karbür, PTFE		

CALIFORNIA PROPOSITION 65



UYARI: Bu ürün, Kaliforniya Eyaleti'nce kansere, doğum kusurlarına veya başka üreme bozukluklarına neden olduğu bilinen kimyasal maddelere maruz kalmanıza neden olabilir. Daha fazla bilgi için www.P65Warnings.ca.gov adresini ziyaret edin.

Standart Graco Garantisi

Graco, bu belgede başvuruda bulunulmakta olup Graco tarafından üretilmiş ve Graco adını taşıyan tüm makinelerde, kullanım için orijinal alıcıya satıldığı tarihte malzeme ve işçilik kusurları bulunmayacağını garanti eder. Graco tarafından yayınlanan her türlü özel, genişletilmiş ya da sınırlı garanti hariç olmak üzere Graco, satış tarihinden itibaren on iki ay süreyle Graco tarafından kusurlu olduğu belirlenen tüm makine parçalarını onarır ya da değiştirir. Ancak bu garanti, sadece makinenin Graco'nun yazılı tavsiyelerine göre monte edilmiş, çalıştırılmış ve bakımı yapılmış olması durumunda geçerlidir.

Bu garanti genel aşınma ve yıpranmayı veya hatalı kurulum, yanlış uygulama, aşınma, korozyon, yetersiz veya uygun olmayan bakım, ihmal, kaza, tahrif veya Graco'nunkiler haricindeki bileşen parçalarının kullanılması sonucu ortaya çıkan hiçbir arıza, hasar veya yıpranmayı kapsamaz. Graco gerek Graco makinesinin Graco tarafından sağlanmamış yapılar, aksesuarlar, makine veya malzemeler ile uyumsuzluğundan gerek Graco tarafından sağlanmamış yapıların, aksesuarların, makinenin veya malzemelerin uygunsuz tasarımından, üretiminden, kurulumundan, kullanımından ya da bakımından kaynaklanan arıza, hasar veya yıpranmadan sorumlu olmayacaktır.

Bu garanti, iddia edilen kusurun doğrulanması için, kusurlu olduğu iddia edilen makinenin nakliye ücreti önceden ödenmiş olarak bir Graco yetkili satıcısına iade edilmesini şart koşar. Bildirilen arızanın doğrulanması durumunda, Graco tüm arızalı parçaları ücretsiz olarak onarır ya da değiştirir. Nakliye ücreti önceden ödenmiş makine orijinal alıcıya iade edilir. Makinenin muayenesi sonucunda malzeme ya da işçilik kusuruna rastlanmazsa, onarım işi parça, işçilik ve nakliye maliyetlerini içerebilecek makul bir ücret karşılığında yapılır.

BU GARANTİ MÜNHASIRDIR VE TİCARİ ELVERİŞLİLİK YA DA BELİRLİ BİR AMACA UYGUNLUK GARANTİSİ DAHİL ANCAK BUNLARLA SINIRLI OLMAMAK ÜZERE AÇIKÇA YA DA ZIMNEN BELİRTİLEN DİĞER TÜM GARANTİLERİN YERİNE GEÇER.

Herhangi bir garanti ihlali durumunda Graco'nun yegane yükümlülüğü ve alıcının yegane çözüm hakkı yukarıda belirtilen şekilde olacaktır. Alıcı başka hiçbir tazminatın (arızı ya da sonuç olarak ortaya çıkan kâr kayıpları, satış kayıpları, kişilerin ya da mülkün zarar görmesi veya diğer tüm arızı ya da sonuç olarak ortaya çıkan kayıplar dahil olmak üzere, ancak bunlarla sınırlı olmamak kaydıyla) olmadığını kabul eder. Garanti ihlali ile ilgili her türlü işlem, satış tarihinden itibaren iki (2) yıl içinde yapılmalıdır.

GRACO TARAFINDAN SATILAN ANCAK GRACO TARAFINDAN ÜRETİLMİYEN AKSESUARLAR, EKİPMAN, MALZEMELER VEYA BİLEŞENLERLE İLGİLİ OLARAK GRACO HIÇBİR GARANTİ VERMEZ VE İMA EDİLEN HIÇBİR TİCARİ ELVERİŞLİLİK VE BELİRLİ BİR AMACA UYGUNLUK GARANTİSİNİ KABUL ETMEZ.

Graco tarafından satılan, ancak Graco tarafından üretilmeyen bu ürünler (elektrik motorları, anahtarlar, hortumlar vb.) var ise kendi üreticilerinin garantisine tabidir. Graco, alıcıya bu garantilerin ihlali için her türlü talebinde makul bir şekilde yardımcı olacaktır.

Graco hiçbir durumda, gerek sözleşme ihlali, garanti ihlali ya da Graco'nun ihmali gerekse bir başka nedenden dolayı, Graco'nun işbu sözleşme uyarınca makine temin etmesinden ya da bu sözleşme ile satılan herhangi bir ürün ya da diğer malların sağlanması, performansı ya da kullanımından kaynaklanan dolaylı, arızı, özel ya da sonuç olarak ortaya çıkan zararlardan sorumlu tutulamaz.

Graco Bilgileri

Graco ürünlerine ilişkin en son bilgiler için www.graco.com adresini ziyaret edin.

Patent bilgileri için bkz. www.graco.com/patents.

SİPARİŞ VERMEK İÇİN, Graco dağıtıcınıza başvurun veya en yakın dağıtımçıyı öğrenmek için 1-800-690-2894 numaralı telefonu arayın.

Bu belgede yer alan tüm yazılı ve görsel veriler, basıldığı sırada mevcut olan en son ürün bilgilerini yansıtmaktadır.

Graco bildirimde bulunmaksızın her zaman değişiklik yapma hakkını saklı tutar.

Orijinal talimatlar?n çevirisi. This manual contains Turkish. MM 3A6748

Graco Genel Merkezi: Minneapolis
Uluslararası Ofisler: Belgium, China, Japan, Korea

GRACO INC. AND SUBSIDIARIES • P.O. BOX 1441 • MINNEAPOLIS MN 55440-1441 • ABD

Telif Hakkı 2019, Graco Inc. Tüm Graco üretim yerleri ISO 9001 tescillidir.

www.graco.com

Revizyon H, Kasım 2024