

Pulverizador de texturas T-Max™ 506/657/6912

3A6750H

ES

Para la pulverización portátil de materiales basados en agua. Puede usarse para la aplicación de materiales a base de disolvente únicamente cuando se instalan sellos compatibles con disolvente y se utilizan mangueras conductoras compatibles con disolvente. Únicamente para uso profesional.

No aprobado para usar en lugares con atmósferas explosivas dentro de Europa.

T-Max 506: Presión máxima de trabajo de 725 psi (5 mPa, 50 bar)

T-Max 657: Presión máxima de trabajo de 940 psi (6,5 mPa, 65 bar)

T-Max 6912: Presión máxima de trabajo de 1000 psi (6,9 mPa, 69 bar)

Vea la página 4-6 para obtener información sobre el modelo.



Instrucciones importantes de seguridad

Lea todas las advertencias e instrucciones de este manual y de manuales relacionados antes de utilizar el equipo. Debe estar familiarizado con los controles y el uso adecuado del equipo. Guarde estas instrucciones.

Manuales relacionados

Pistola con gatillo STX	3A6746	Kits rodillo vaciador de sacos	312790, 3A4995
Kit de interruptor remoto para T-Max	3A6784	Aplicador para T-Max	312879
Kit de accesorios de válvula de cebado	3A6785	Aplicador de caudal libre	313537
Vibra-Flo T-Max	3A6909	Aplicador en línea	309495
Kit del colector de aire	3A6839		



ti35550a







Índice

Modelos	4
Advertencias	7
Identificación de los componentes 506	11
Identificación de los componentes 657	12
Identificación de los componentes 6912	13
Identificación de componentes	14
Ajustes del control de la bomba	15
T-Max 506/657	15
T-Max 6912	15
Funcionamiento	15
Preparación	16
Puesta a tierra	16
Materiales con base de disolvente	16
Interruptor de alimentación	16
Cables de extensión	17
Mezclado del material	17
Instrucciones de mezclado para lubricación de manguera	18
Procedimiento de descompresión	19
Configuración	21
Puesta en marcha - Sin aire	24
Instalación de la boquilla de pulverización	26
Limpiar obstrucción en boquilla de pulverización	27
Puesta en marcha - Asistido por aire	28
Puesta en marcha - Pistola asistida por aire STX	30
Funcionamiento	32
Limpieza	33
Resolución de problemas	39
Reparación	43
Diagnóstico de la tarjeta de control	43
Retirada de la tarjeta de control 506/657	45
Instalación de la tarjeta de control 506, 657	47
Retirada de la tarjeta de control 6912	49
Instalación de la tarjeta de control 6912	51
Extracción de la bomba	54
Instalación de la bomba	56
Reparación de la bomba 506/657	58
Reparación de la bomba 6912	60
Corte transversal / Identificación de la bola de la bomba 6912	63
Desmontaje del motor	64
Instalación del motor	65
Reciclaje y eliminación al término de la vida útil	66
Piezas - Bastidor de la tolva	68
Lista de piezas - Bastidor	69

Piezas - Módulo de alimentación 506/657	70
Lista de piezas - Módulo de alimentación 506/657	71
Piezas - Módulo de alimentación 6912	72
Lista de piezas - Módulo de alimentación 6912	73
Piezas - Bomba 289555 (506)	74
Lista de piezas - Bomba	74
Piezas - Bomba 289556 (657)	75
Lista de piezas - Bomba	75
Piezas - Bomba 25E668 (6912)	76
Lista de piezas - Bomba 25E668 (6912)	77
Piezas - Cuadro de control 506/657	78
Lista de piezas - Cuadro de control 506/657	79
Piezas - Cuadro de control 6912	80
Lista de piezas - Cuadro de control	80
Mangueras para T-Max	81
Diagramas de cableado	82
506/657	82
6912 - US	83
6912 - UK	84
Especificaciones técnicas	86
PROPUESTA DE CALIFORNIA N° 65	88
Garantía estándar de Graco	89
Información sobre Graco	91

Modelos

T-MAX 506						
Modelo	Mangueras	Aplicador	Tolva de 17 galones	Cable de alimentación	VCA	
17Z169	Equipo básico			CEE 7/7	230VAC	
17X980	Manguera flexible de 3 m 5m	Aplicador para T-Max	✓			
17Z170	Equipo básico			Reino Unido	110VAC	
17X982	Manguera flexible de 3 m 5m	Aplicador para T-Max	✓			
17Z291	Equipo básico			Multi-cable	230VAC	
17X981	Manguera flexible de 3 m 5m	Aplicador para T-Max	✓			

T-MAX 657						
Modelo	Mangueras	Aplicador	Tolva de 17 galones	Cable de alimentación	VCA	
17Z171	Equipo básico			CEE 7/7	230VAC	
17X983	Manguera flexible de 3 m 5m	Aplicador para T-Max	✓			
17Z172	Equipo básico			Reino Unido	110VAC	
17X985	Manguera flexible de 3 m 5m	Aplicador para T-Max	✓			
17Z292	Equipo básico			Multi-cable	230VAC	
17X984	Manguera flexible de 3 m 5m	Aplicador para T-Max	✓			

T-MAX 6912

Modelo	Mangueras	Aplicador	Tolva de 25 galones	Colector de aire	Cable de alimentación	VCA
17Z173	Equipo básico					
17Z626	Manguera flexible de 3 m 5m 10m		✓		CEE 7/7	230VAC
17X986	Manguera flexible de 3 m 5m 10m	Aplicador para T-Max	✓			
17Z532	Manguera flexible de 3 m 5m 10m	Aplicador en línea	✓			
17X990	Manguera flexible de 3 m 5m 10m	Aplicador de caudal libre	✓	✓		
17X993	Manguera flexible de 3 m 5m 10m	STX Pistola de pulverización	✓	✓		
17Z285	Manguera flexible de 3 m 5m 10m	Aplicador para T-Max Aplicador de caudal libre	✓	✓		
17Z288	Manguera flexible de 3 m 5m 10m	Aplicador para T-Max STX Pistola de pulverización	✓	✓		
17Z529	Manguera flexible de 3 m 5m 10m	Aplicador para T-Max Alargadera Aplicador	✓	✓		
17Z174	Equipo básico					
17Z629	Manguera flexible de 3 m 5m 10m		✓		Reino Unido	110VAC
17X988	Manguera flexible de 3 m 5m 10m	Aplicador para T-Max	✓			
17Z534	Manguera flexible de 3 m 5m 10m	Aplicador en línea	✓			
17X992	Manguera flexible de 3 m 5m 10m	Aplicador de caudal libre	✓	✓		
17Z282	Manguera flexible de 3 m 5m 10m	STX Pistola de pulverización	✓	✓		
17Z287	Manguera flexible de 3 m 5m 10m	Aplicador para T-Max Aplicador de caudal libre	✓	✓		
17Z290	Manguera flexible de 3 m 5m 10m	Aplicador para T-Max STX Pistola de pulverización	✓	✓		
17Z531	Manguera flexible de 3 m 5m 10m	Aplicador para T-Max Alargadera Aplicador	✓	✓		



Modelos

T-Max 6912. Continuación

Modelo	Mangueras	Aplicador	Tolva de 25 galones	Colector de aire	Cable de alimentación	VCA		
17Z293	Equipo básico						Multi-cable	230VAC
17Z628	Manguera flexible de 3 m 5m 10m		✓					
17X987	Manguera flexible de 3 m 5m 10m	Aplicador para T-Max	✓					
17Z533	Manguera flexible de 3 m 5m 10m	Aplicador en línea	✓					
17X991	Manguera flexible de 3 m 5m 10m	Aplicador de caudal libre	✓	✓				
17X994	Manguera flexible de 3 m 5m 10m	Pistola de pulverización STX	✓	✓				
17Z286	Manguera flexible de 3 m 5m 10m	Aplicador para T-Max Aplicador de caudal libre	✓	✓				
17Z289	Manguera flexible de 3 m 5m 10m	Aplicador para T-Max Pistolas de pulverización SG	✓	✓				
17Z530	Manguera flexible de 3 m 5m 10m	Aplicador para T-Max Aplicador con alargadera	✓	✓				
17Z175	Equipo básico						NA	120VAC
17Z630			✓	✓				
17X989	50' Manguera flexible de 9'	Aplicador para T-Max	✓	✓				
17Z283	50' Manguera flexible de 9'	Pistola de pulverización STX	✓	✓				
17Z284	100' Manguera flexible de 9'	Pistola de pulverización STX	✓	✓				
17Z703	100' Manguera flexible de 9'	Pistola de pulverización STX	✓	✓				



Advertencias

Las advertencias siguientes corresponden a la configuración, utilización, puesta a tierra, mantenimiento y reparación de este equipo. El signo de exclamación le indica que se trata de una advertencia general, y el símbolo de peligro se refiere a un riesgo específico de procedimiento. Cuando aparezcan estos símbolos en el cuerpo de este manual o en las etiquetas de advertencia, consulte nuevamente estas advertencias. Los símbolos y advertencias de peligros específicos de un producto no incluidos en esta sección pueden aparecer a lo largo de este manual donde corresponda.

ADVERTENCIA



PUESTA A TIERRA

Este producto debe estar conectado a tierra. En caso de cortocircuito, la conexión a tierra reduce el riesgo de descargas eléctricas ya que proporciona una vía de escape para la corriente eléctrica. Este producto está equipado con un cable que tiene un conductor de puesta a tierra, con un enchufe de puesta a tierra apropiado. El enchufe debe estar inserto en un tomacorriente correctamente instalado y puesto a tierra de acuerdo con los códigos y decretos locales.

- La incorrecta instalación del cable de tierra puede producir un riesgo de descarga eléctrica.
- Cuando sea necesaria la reparación o reemplazo del cable, no conecte el cable de tierra a ninguna de las terminales de espiga plana.
- El cable con aislamiento cuyo recubrimiento es verde, con o sin rayas amarillas, es la toma de tierra.
- Verifique con un electricista o personal de servicio calificado cuando no comprenda completamente las instrucciones de conexión a tierra, o cuando tenga dudas sobre si la conexión a tierra del producto es correcta.
- No modifique la clavija suministrada; si no encaja en la toma eléctrica, pida a un electricista calificado que instale una toma de corriente adecuada.
- Este producto es para su uso en un circuito de 120 V o 230 V nominales y tiene un enchufe de conexión de tierra similar al enchufe ilustrado en la figura siguiente.

110V UK

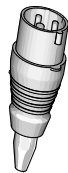

120V



230V

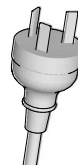
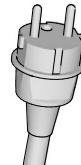

t124583a

- Conecte el producto únicamente a un tomacorriente que tenga la misma configuración que el enchufe.
- No utilice adaptadores en este producto.

Cables de extensión:

- Use únicamente un cable prolongador trifásico que tenga un enchufe con conexión a tierra y un tomacorriente que acepte el enchufe del producto.
- Asegúrese de que el cable de extensión no esté dañado. Si fuera necesario utilizar un cable de extensión, utilice uno de 2,5mm (calibre 12 AWG) como mínimo para transportar la corriente requerida por el producto.
- Un cable subdimensionado produce una caída en el voltaje de línea, una pérdida de potencia y recalentamiento.

ADVERTENCIA



PELIGRO DE INCENDIO Y EXPLOSIÓN

Los vapores inflamables, como disolventes y de material, en la zona de trabajo pueden prenderse o explotar. Para evitar incendios y explosiones:



- No pulverice materiales inflamables o combustibles cerca de una llama abierta o de fuentes de ignición, como cigarrillos, motores y equipos eléctricos.



- El material o el solvente que circula a través del equipo puede generar electricidad estática. La electricidad estática crea el riesgo de incendio o explosión en presencia de emanaciones provenientes de los materiales o de los solventes. Todas las piezas del sistema de pulverización, incluso la bomba, conjunto de manguera, pistola pulverizadora y objetos en la zona de pulverización deben estar puestos a tierra correctamente para evitar descargas estáticas y chispas. Use mangueras Graco de alta presión para pulverizadores de material sin aire, conductoras o puestas a tierra.



- Verifique que todos los contenedores o sistemas colectores estén puestos a tierra para evitar descargas estáticas. No use bolsas de cubos, salvo que sean antiestáticos o conductores.
- Conecte a un tomacorriente con puesta a tierra y use prolongaciones con puesta a tierra. No use un adaptador de 3 a 2 clavijas.
- No utilice un material o un solvente que contenga hidrocarburos halogenados.
- No pulverice fluidos inflamables o combustibles en una zona confinada.
- Mantenga la zona de pulverización bien ventilada. Mantenga un buen volumen aire fresco circulando por la zona.
- El pulverizador genera chispas. Mantenga el conjunto de la bomba en una zona bien ventilada como mínimo a 6,1 m (20 pies) de la zona de pulverización cuando pulverice, lave, limpie o realice tareas de mantenimiento. No pulverice el conjunto de la bomba.
- No fume en la zona de pulverización ni pulverice cuando haya chispas o una llama presentes.
- No accione interruptores de luz, motores o productos similares que produzcan chispas en la zona de pulverización.
- Mantenga el área libre y limpia de recipientes de materiales o de solventes, trapos o cualquier otro producto inflamable.
- Debe conocer el contenido de los materiales y los disolventes que está pulverizando. Lea todas las Hojas de datos de seguridad (SDS) y las etiquetas de los envases suministrados con los materiales y los disolventes. Siga las instrucciones de seguridad del fabricante del material y de los disolventes.
- Mantenga un extintor de incendios que funcione correctamente en el lugar de trabajo.



PELIGRO DE DESCARGA ELÉCTRICA

Este equipo debe estar conectado a tierra. La inapropiada conexión a tierra, instalación o utilización del equipo pueden causar una descarga eléctrica.



- Apague y desconecte el cable de alimentación antes de realizar el mantenimiento del equipo.
- Conéctelo únicamente a tomacorrientes conectados a tierra.
- Utilice únicamente cables prolongadores de 3 cables.
- Asegúrese de que los cables de alimentación y extensión de las clavijas conectadas a tierra estén intactos.
- No lo exponga a la lluvia. Guarde en interiores.
- Espere cinco minutos después de desconectar el cable de alimentación antes de realizar tareas de mantenimiento.

⚠️ ADVERTENCIA



PELIGRO DE INYECCIÓN EN LA PIEL

La pulverización a alta presión puede inyectar toxinas en el cuerpo y causar lesiones graves que pueden derivar en la amputación. En caso de que se produzca la inyección, **consiga tratamiento quirúrgico de inmediato**.



- No dirija la pistola ni pulverice a las personas o los animales.
- Mantenga las manos y otras partes del cuerpo alejadas de la descarga. Por ejemplo, no intente detener las fugas con ninguna parte del cuerpo.
- Use siempre el protector de boquilla. No pulverice sin el protector de la boquilla en su lugar.
- Utilice boquillas de pulverización de Graco.
- Sea precavido al limpiar y cambiar las boquillas pulverizadoras. En caso de que la boquilla de pulverización se obstruya mientras pulveriza, siga el **Procedimiento de descompresión** para apagar la unidad y aliviar la presión antes de retirar la boquilla de pulverización para limpiarla.
- El equipo mantiene la presión una vez que se ha apagado la alimentación. No deje el equipo encendido ni presurizado mientras esté desatendido. Siga el **Procedimiento de descompresión** cuando el equipo esté desatendido o no esté en uso, y antes de realizar tareas de mantenimiento, limpieza o extracción de piezas.
- Revise las mangueras y las piezas en busca de signos de daños. Reemplace todas las mangueras y piezas dañadas.
- El sistema es capaz de generar una presión de 6,9 MPa (69 bar, 1000 psi). Utilice piezas o accesorios Graco capaces de soportar una presión nominal mínima de 6,9 MPa (69 bar, 1000 psi).
- Antes de utilizar la unidad, verifique que todas las conexiones estén ajustadas.
- Sepa cómo parar la unidad y purgar rápidamente la presión. Familiarícese a fondo con los controles.



PELIGRO DE PIEZAS DE ALUMINIO PRESURIZADAS

El uso de fluidos incompatibles con el aluminio en el equipo presurizado puede provocar reacciones químicas severas y la rotura del equipo. Cualquier incumplimiento de esta advertencia puede causar la muerte, lesiones graves o daños a la propiedad.

- No use 1,1,1 tricloroetano, cloruro de metileno u otros disolventes de hidrocarburos halogenados o productos que contengan dichos disolventes.
- No use blanqueador clorado.
- Muchos otros fluidos pueden contener sustancias químicas que pueden reaccionar con el aluminio. Consulte con su proveedor de materiales para comprobar la compatibilidad.

ADVERTENCIA



PELIGROS DEBIDOS A LA UTILIZACIÓN INCORRECTA DEL EQUIPO

La utilización incorrecta puede provocar la muerte o lesiones graves.

- No utilice el equipo si está cansado o bajo los efectos de medicamentos o del alcohol.
- No exceda la presión máxima de trabajo o el rango de temperatura del componente con menor valor nominal del sistema. Consulte las **Especificaciones técnicas** en todos los manuales del equipo.
- Utilice fluidos y disolventes compatibles con las piezas húmedas del equipo. Consulte las **Especificaciones técnicas** en todos los manuales del equipo. Lea las advertencias de los fabricantes de los fluidos y los disolventes. Para una información completa sobre su material, pida la Hoja de datos de seguridad (SDS) al distribuidor o al minorista.
- No abandone el lugar de trabajo mientras el equipo está energizado o presurizado.
- Apague el equipo y siga el **Procedimiento de descompresión** cuando no se esté utilizando.
- Verifique el equipo a diario. Repare o sustituya de inmediato las piezas desgastadas o dañadas únicamente con piezas de repuesto originales del fabricante.
- No altere ni modifique el equipo. Las alteraciones o modificaciones pueden anular las aprobaciones de las agencias y crear peligros para la seguridad.
- Asegúrese de que todos los equipos tengan los valores nominales y las aprobaciones acorde al entorno en que los usa.
- Use el equipo únicamente para el fin para el que ha sido diseñado. Si desea obtener información adicional, llame a su proveedor.
- Desvíe las mangueras y el cable de zonas de tráfico intenso, de curvas pronunciadas, de piezas móviles y superficies calientes.
- No retuerza o doble en exceso las mangueras, ni las utilice para arrastrar el equipo.
- Mantenga a los niños y las mascotas alejados de la zona de trabajo en todo momento.
- Cumpla con todas las normas de seguridad correspondientes.



PELIGRO POR PIEZAS EN MOVIMIENTO

Las piezas en movimiento pueden dañar, cortar o amputar los dedos u otras partes del cuerpo.

- Manténgase alejado de las piezas en movimiento.
- No utilice el equipo sin las cubiertas o tapas de protección.
- El equipo puede ponerse en marcha sin advertencia. Antes de revisar, mover o dar servicio al equipo, realice el **Procedimiento de descompresión** y desconecte todas las fuentes de alimentación.



EQUIPO DE PROTECCIÓN INDIVIDUAL

Use equipos de protección adecuados en la zona de trabajo para evitar lesiones graves, como lesiones oculares, pérdida auditiva, inhalación de emanaciones tóxicas y quemaduras. Este equipo de protección incluye, entre otros:

- Protección ocular y auditiva.
- Respiradores, ropa de protección y guantes según lo recomendado por los fabricantes del fluido y del disolvente.

Identificación de los componentes 506

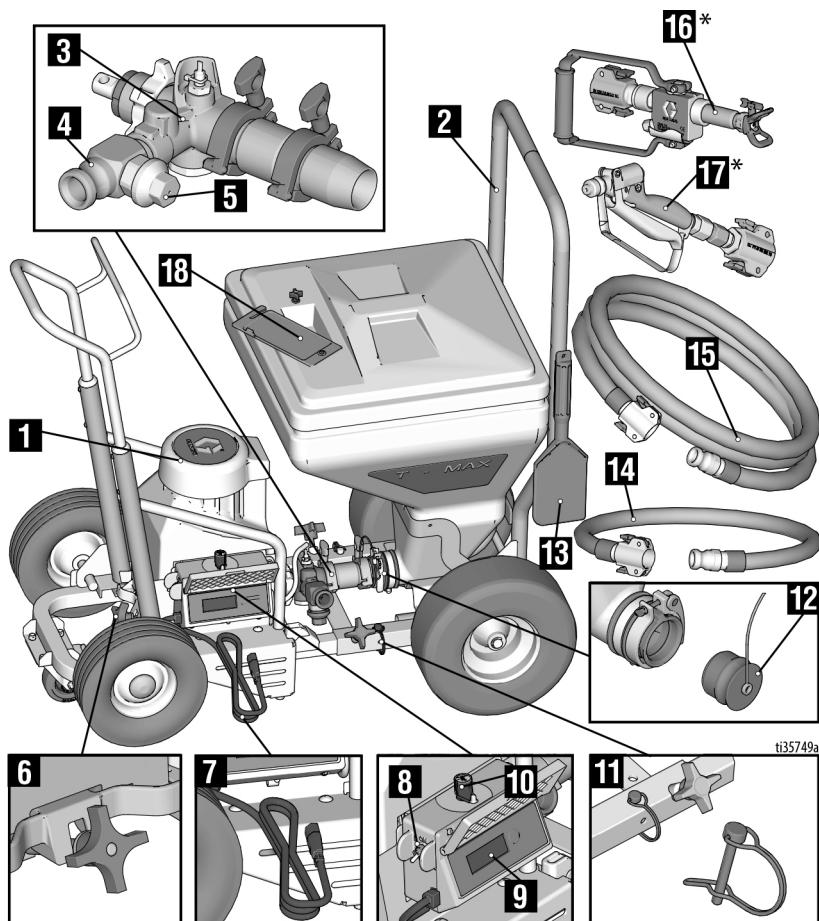

ti35749a

1	Módulo de bomba
2	Bastidor de tolva
3	Bomba
4	Salida de la bomba
5	Válvula de alivio de presión
6	Brida de fijación del módulo
7	Cable de alimentación
8	Interruptor de ENCENDIDO/APAGADO
9	Pantalla
10	Perilla de control de presión
11	Pasador de bloqueo

12	Enchufe de la tolva
13	Rascador
14	Manguera flexible
15	Manguera de material
16	Aplicador para T-Max
17	Aplicador en línea
18	Caja de herramientas

NOTA: Todas las mangueras enviadas con la unidad son únicamente para la aplicación de material base agua.

* Vea la página 14 para todos los aplicadores.

Identificación de los componentes 657

Identificación de los componentes 657

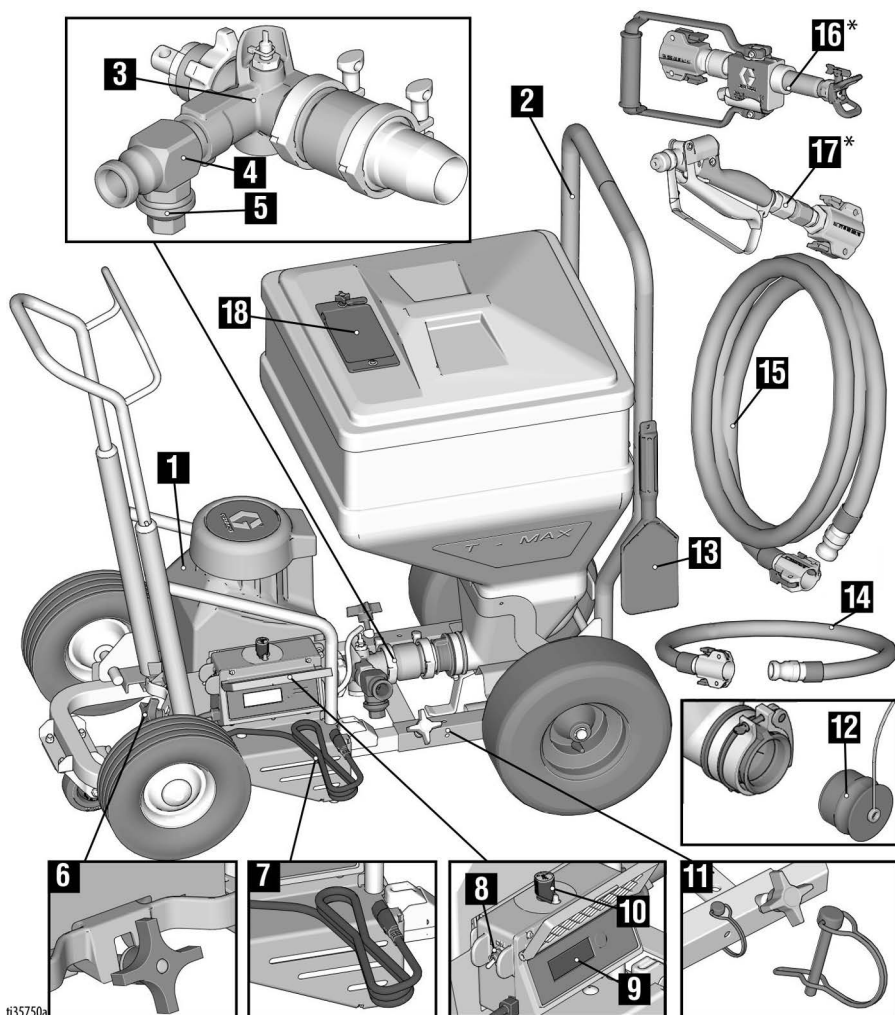

ti35750a

ti1169

1	Módulo de bomba
2	Bastidor de tolva
3	Bomba
4	Salida de la bomba
5	Válvula de alivio de presión
6	Brida de fijación del módulo
7	Cable de alimentación
8	Interruptor de ENCENDIDO/APAGADO
9	Pantalla
10	Perilla de control de presión
11	Pasadores de bloqueo
12	Enchufe de la tolva

13	Rascador
14	Manguera flexible
15	Manguera de material
16	Aplicador para T-Max
17	Pistola Inline
18	Caja de herramientas

NOTA: Todas las mangueras enviadas con la unidad son únicamente para la aplicación de material base agua.

* Vea la página 14 para todos los aplicadores.

Identificación de los componentes 6912

Identificación de los componentes 6912

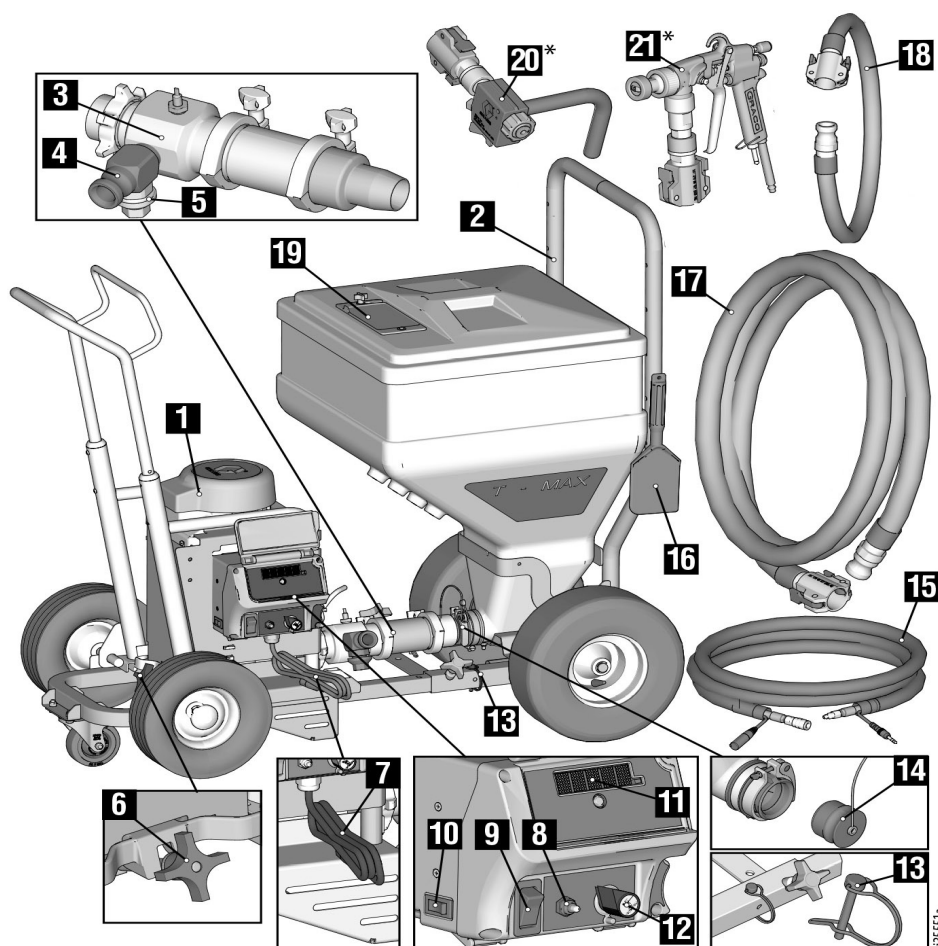

1	Módulo de bomba
2	Bastidor de tolva
3	Bomba
4	Salida de la bomba
5	Válvula de alivio de presión
6	Brida de fijación del módulo
7	Cable de alimentación
8	Interruptor de modo de la bomba
9	Interruptor de ENCENDIDO/APAGADO
10	Interruptor de alimentación
11	Pantalla
12	Perilla de control de presión
13	Pasadores de bloqueo

14	Enchufe de la tolva
15	Señal / Manguera de aire
16	Rascador
17	Manguera de material
18	Manguera flexible
20*	Aplicador de caudal libre
21	Pistola de pulverización STX

NOTA: Todas las mangueras enviadas con la unidad son únicamente para la aplicación de material base agua.

* Vea la página 14 para todos los aplicadores.

Identificación de componentes

Identificación de componentes

**Caudal libre
Aplicador (17Z128)**

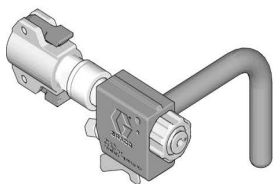

**10 in., Remoto
Interruptor (17Z157)**

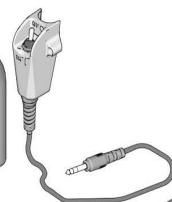

**30m Remoto
Interruptor (17Z158)**

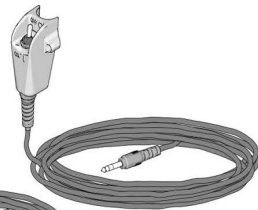

**18m Remoto
Interruptor (17Z157)**

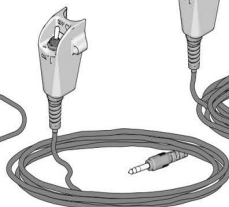

**Aplicador para T-Max
(17Z054)**

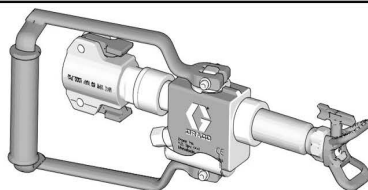

**13m Señal/Aire
Manguera (17Z144)**

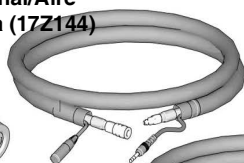

**18m Señal/Aire
Manguera (17Z148)**

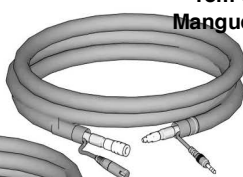

**Pistola de
pulverización STX
(17Y910)**

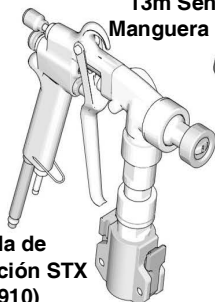

**33m Señal/Aire
Manguera (17Z151)**

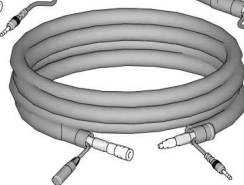

**Aplicador en línea
(17Y907)**

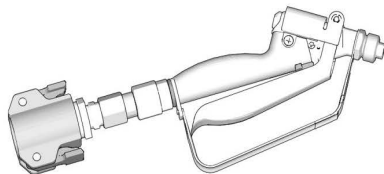

t35552a

Ajustes del control de la bomba

T-Max 506/657

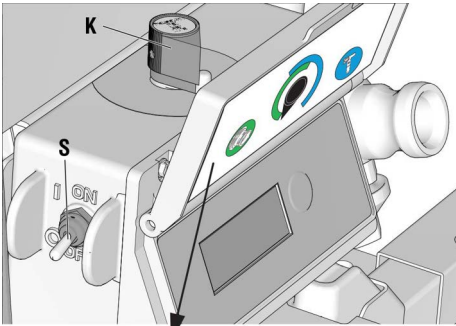

t336142a



Modo de caudal (primera mitad de la perilla de control de presión): El motor continuará funcionando a la velocidad determinada por la perilla de control de presión (K). 0 - 100 %

Modo de presión (segunda mitad de la perilla de control de presión): El motor funcionará hasta alcanzar la presión determinada por la perilla de control de presión (K).

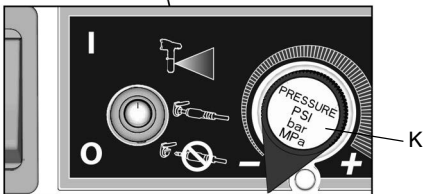
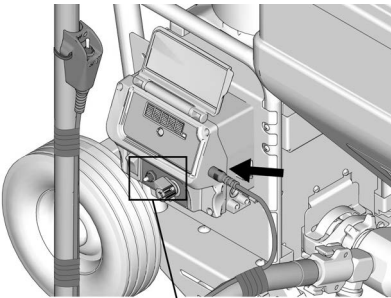
T-Max 6912

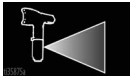

t33574

Ajuste del control de la bomba	Descripción
Modo de presión 	El motor funcionará hasta alcanzar la presión determinada por la perilla de control de presión (K).
Modo de caudal con control remoto 	El ajuste "Modo de caudal con control remoto" permite al usuario controlar la función de encendido/apagado de la bomba con el interruptor remoto o la pistola de pulverización STX. Cuando están instalados el interruptor de control remoto o la pistola de pulverización STX y los ajustes del control de la bomba están en "Modo de caudal con control remoto", se pueden utilizar para encender y apagar la bomba.
Modo de caudal 	El motor continuará funcionando a la velocidad determinada por la perilla de control de presión (K). 0 - 100 %

Funcionamiento

El interruptor del motor (S) debe estar en posición ON para que la pulverizadora bombee el material.

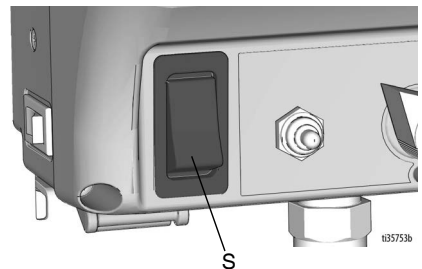

t33753b

Preparación

Puesta a tierra



El equipo se debe conectar a tierra para reducir el riesgo de chispas estáticas y descargas eléctricas. Las chispas eléctricas o estáticas pueden provocar la ignición o la explosión de las emanaciones. Una conexión a tierra inapropiada puede causar descargas eléctricas. La puesta a tierra correcta proporciona un cable de escape para la corriente eléctrica.

Este producto está equipado con un cable que tiene un conductor de puesta a tierra, con un enchufe de puesta a tierra apropiado. El enchufe debe estar inserto en un tomacorriente correctamente instalado y puesto a tierra de acuerdo con los códigos y decretos locales.

No modifique la clavija suministrada; si no encaja en la toma eléctrica, pida a un electricista cualificado que instale una toma de corriente adecuada.

Materiales con base de disolvente

NOTA: Todas las mangueras enviadas con la unidad son únicamente para la aplicación de material base agua.

Deben utilizarse mangueras y aplicadores compatibles con disolvente.

Lavado del equipo



Para evitar incendios y explosiones, conecte siempre a tierra el equipo y el recipiente de residuos. Para evitar chispas estáticas y lesiones por salpicaduras, lave siempre con la presión más baja posible.

- Lave el equipo antes de cambiar de materiales, antes de que el fluido pueda secarse en el equipo, al final de la jornada de trabajo, antes de guardarlo y antes de repararlo.

- Lave con un fluido que sea compatible con el fluido que esté dispensando y con las piezas húmedas del equipo.
 - Lave a la menor presión posible. Revise los conectores en busca de fugas y apriete según sea necesario.
1. Siga el **Procedimiento de descompresión**, página 19.
 2. Configure la bomba con la menor presión del fluido posible y póngala en marcha.
 3. Apriete firmemente una parte metálica de la pistola contra un cubo metálico conectado a tierra. Dispare la pistola hasta que dispense disolvente limpio.

Interruptor de alimentación

Seleccione el ajuste de 15A o 20A según el valor nominal de su circuito. Las unidades de 110V requieren una conexión de 100-120 VCA, 50/60 Hz, 15-16 A, monofásica

Seleccione el ajuste de 10A o 16A según el valor nominal de su circuito. Las unidades de 230 V requieren una conexión de energía de 220-240 VCA, 50/60 Hz, 10-16 A, monofásica

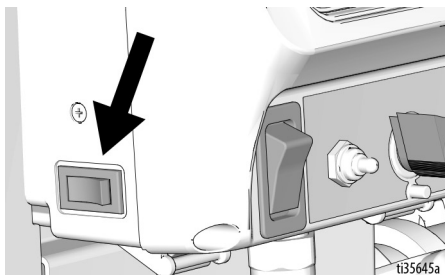

Cables de extensión

Utilice un cable de extensión con un contacto en buen estado. Si fuera necesario utilizar un cable de extensión, utilice un cable de 3 hilos, 12 AWG (2,5 mm²) como mínimo.

NOTA: Unos cables de extensión más largos o con menor calibre podrían reducir el rendimiento del pulverizador.

Mezclado del material



NOTA: Es esencial una correcta mezcla del material. La bomba y la pistola de pulverización no funcionarán si la mezcla es demasiado espesa. Utilice únicamente materiales base agua.

1. Mezcle el material y el agua en un recipiente separado.

Mezcla seca

Mezcle con cuidado el material de texturado con agua según las instrucciones del fabricante que figuran en la bolsa.



Mezcla previa

Vierta lentamente agua en un cubo de 18,9 litros (5 galones) de premezcla.

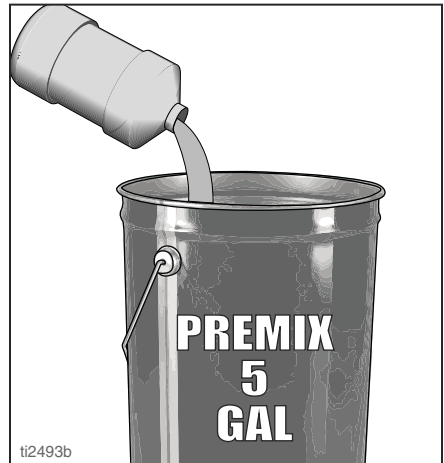

2. Agite para mezclar con una paleta de mezcla, hasta conseguir una consistencia uniforme y sin grumos.



3. Asegúrese de que todos los grumos del polvo seco se hayan mezclado completamente antes de vertor la mezcla en la tolva del pulverizador.

AVISO

El hecho de no cerciorarse de que se ha mezclado completamente el polvo seco puede causar bloqueos en la bomba o en la punta.

Preparación

Instrucciones de mezclado para lubricación de manguera

Se utiliza lubricación de manguera (17Z224) para lubricar los pasajes de la bomba y la manguera y reducir el riesgo de obstrucción cuando se ceba material agregado.

NOTA: Si se utilizan otros lubricantes de manguera, siga las instrucciones de mezclado del fabricante.

1. Vacíe una bolsa de lubricante de manguera en un recipiente de cinco galones y llénelo a la mitad con agua.

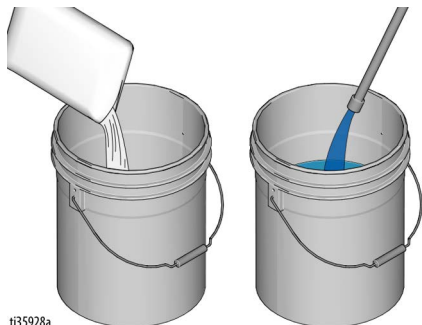

2. Remueva la mezcla durante un minuto.

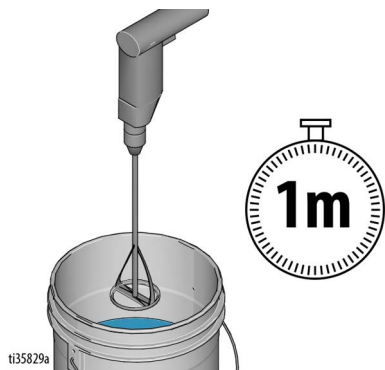

3. Llene el resto del cubo con agua. Remueva la mezcla durante un minuto.

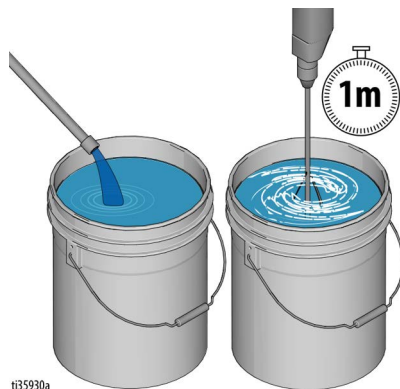

4. Deje que repose la mezcla durante al menos cinco minutos o hasta que se obtenga una textura untuosa.

Procedimiento de descompresión



Siga el Procedimiento de descompresión siempre que vea este símbolo.



- Este equipo seguirá presurizado hasta que la presión se libere manualmente. Para ayudar a evitar lesiones graves por fluido presurizado, como la inyección en la piel, salpicaduras de fluido y las ocasionadas por piezas en movimiento, siga el Procedimiento de descompresión cuando deje de pulverizar y antes de limpiar, revisar o dar servicio al equipo.

- Coloque el interruptor de encendido/apagado en posición OFF y gire completamente la perilla de control de presión hasta posición OFF.

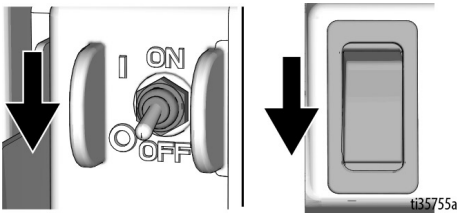

- Apunte el aplicador hacia la tolva. Encienda el aplicador.

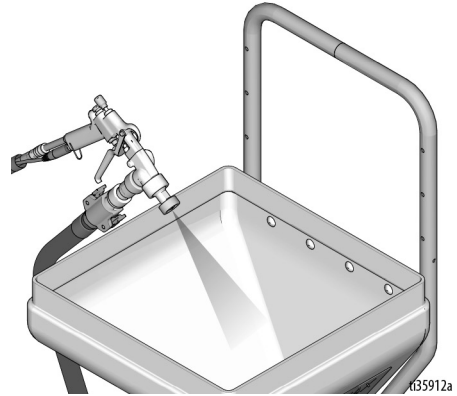
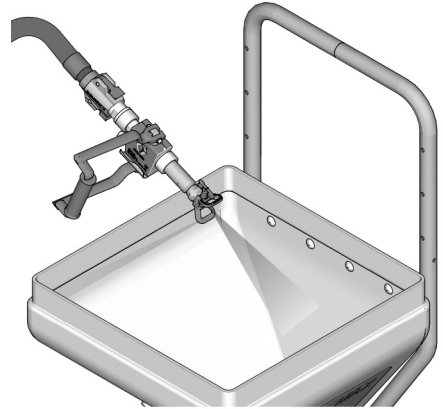

Preparación

3. Si sospecha que la boquilla de pulverización o la manguera pueden estar obstruidas o que la presión no se ha liberado completamente:

- a. Si hubiera, gire la válvula de cebado a la posición de cebado.
- b. **MUY LENTAMENTE** afloje la tuerca de retención, el acoplamiento del extremo de la manguera o la válvula de alivio de presión para liberar gradualmente la presión.

- c. Afloje por completo la tuerca de retención o el acoplamiento roscado.
- d. Despeje la obstrucción en la manguera o la boquilla.

NOTA: Si se utilizó la válvula de alivio de presión para liberar la presión, asegúrese de desmontarla y limpiarla a fondo.

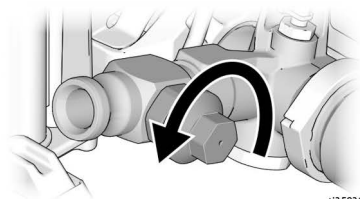
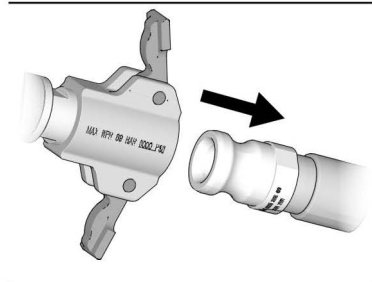
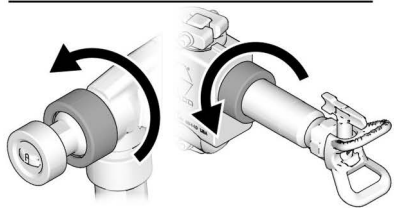
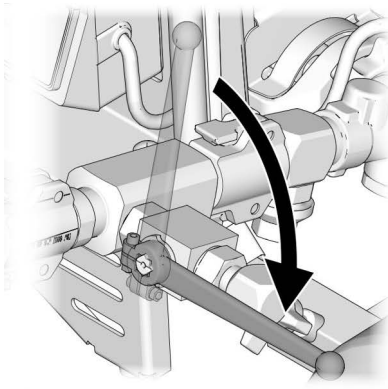

ti35831a

Configuración



Cuando desembale el pulverizador por primera vez o después de un largo periodo de almacenamiento, realice el procedimiento de configuración. Cuando se lleva a cabo el primer ajuste, retire el tapón de envío de la salida de fluido.

1. Afloje las perillas del bastidor de la tolva y extraiga los pasadores. Ajuste el bastidor de la tolva para encajar el 506/657 (posición más corta del bastidor) o el 6912 (posición más larga del bastidor).

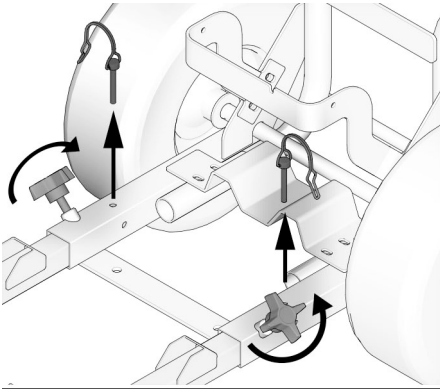

506/657

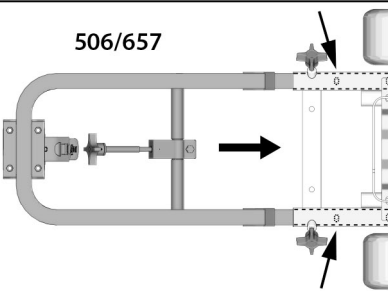

6912

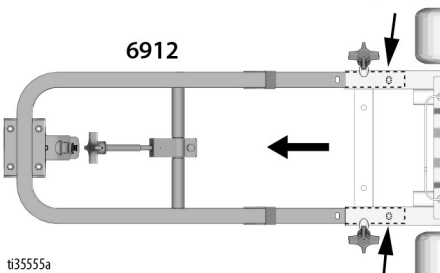

ti3555a

Dependiendo de los materiales pulverizados con el T-Max 6912, puede que necesite configuraciones de bomba diferentes. Para instrucciones de desmontaje, consulte **Reparación de la bomba**, página 60.

- a. **Materiales lisos:** Utilice la bola de entrada de acero con resorte y la bola de salida de acero con resorte. La unidad se envía así:

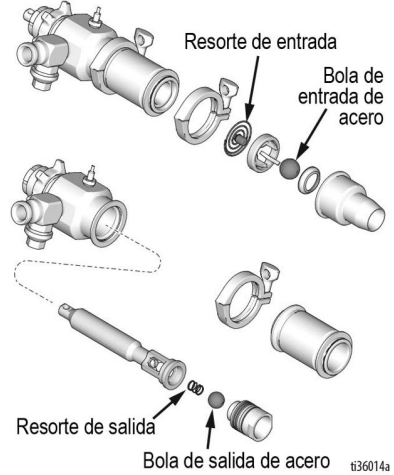

- b. **Algunos agregados:** Para evitar obstrucciones, utilice una bola de entrada de caucho con resorte y una bola de salida de acero con resorte. **NOTA:** A veces es necesario desmontar el resorte de la salida si se produce alguna obstrucción. Consulte la Sección C.

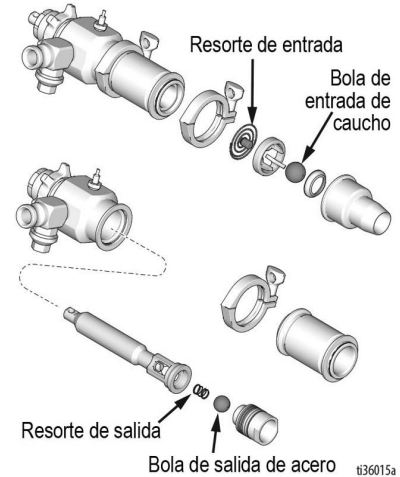

Configuración

- c. Para desmontar el resorte de salida, extraiga la entrada de la bomba y el cilindro de la bomba. Extraiga ahora el resorte del pistón.

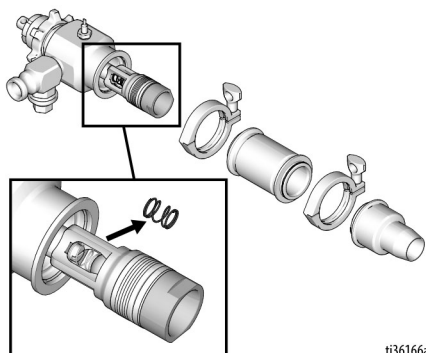

ti36166a

2. Bloquee la rueda frontal.

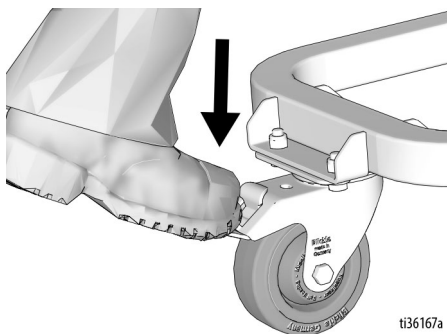

ti36167a

3. Suelte la abrazadera de la tolva.

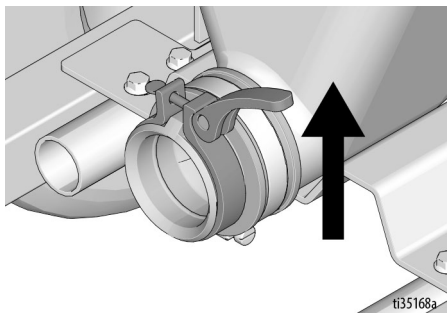

ti35168a

4. Desplace hacia abajo la abrazadera que sujeta el módulo.

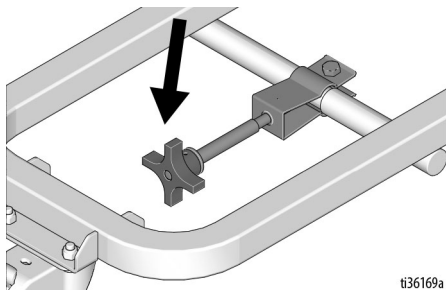

ti36169a

5. Conecte el módulo de la bomba al bastidor de la tolva.

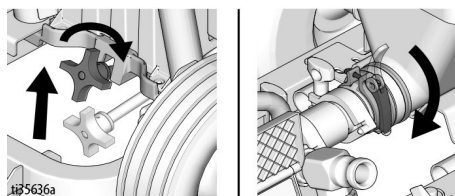
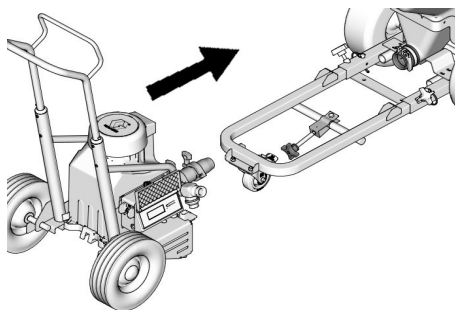

ti35636a

6. Si no quedan alineadas la tolva y la bomba, afloje las cuatro tuercas de la parte trasera de la tolva. Verifique que estén alineadas la tolva y la bomba y apriete después las cuatro tuercas.

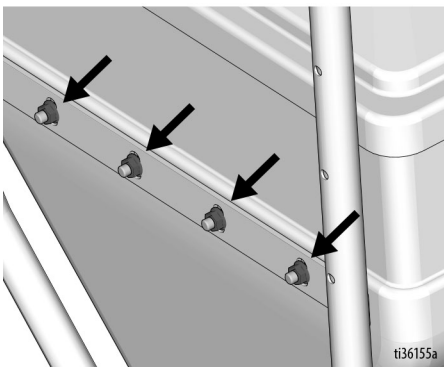
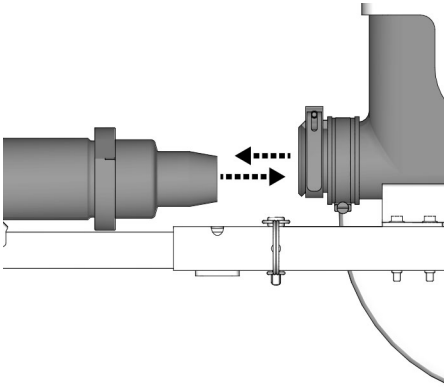

7. Gire el interruptor de encendido/apagado a la posición de apagado (OFF). Conecte el cable de alimentación.

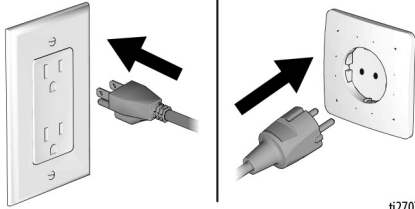
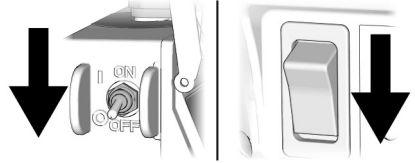

8. Desmonte el enchufe de la bomba. Conecte la manguera de material a la salida de la bomba.

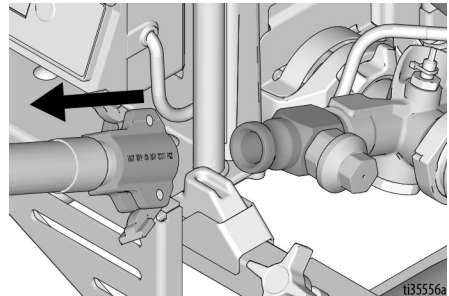

Puesta en marcha - Sin aire

Puesta en marcha - Sin aire



Realice el procedimiento de puesta en marcha cada vez que ponga en funcionamiento el pulverizador por primera vez después de haberlo limpiado o después de que haya estado guardado.

1. Realice el **Procedimiento de descompresión**, página 19.
2. Llene la tolva de material texturado premezclado. Rodillo para sacos vendido por separado.

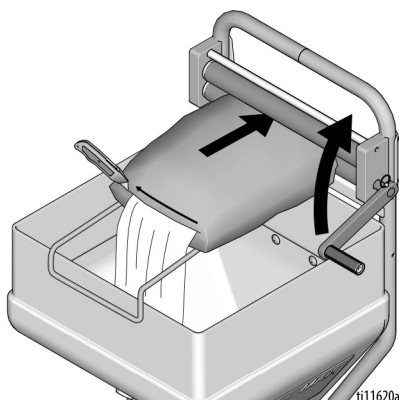

3. Ceebe la bomba.
 - a. Coloque la manguera de material en la tolva.

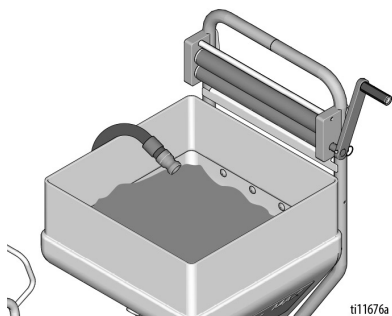

- b. Gire el interruptor de encendido/apagado a la posición de encendido (ON).

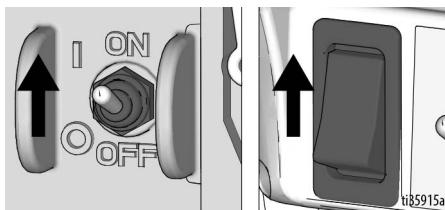

- c. **6912 únicamente:** Ponga el interruptor de modo de la bomba en posición arriba.

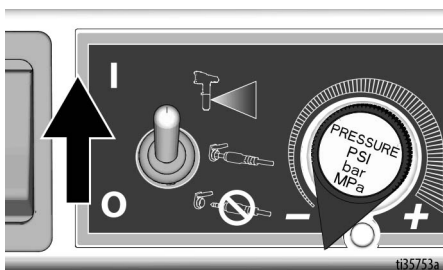

- d. Gire la perilla de control de presión 1/4 vuelta a la derecha.

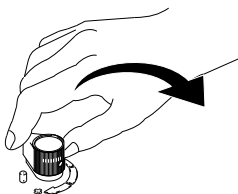

Puesta en marcha - Sin aire

- e. Cuando comience a salir un flujo continuo por la manguera de material, déjelo funcionando otros 30 segundos.

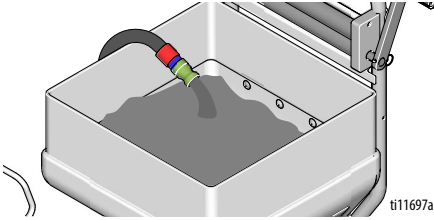

- f. Gire el interruptor de encendido/apagado a la posición de apagado (OFF).

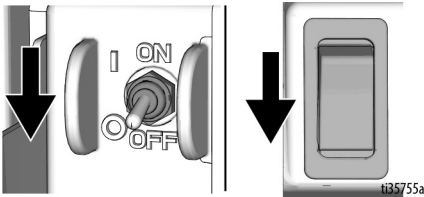

4. Instale el filtro o el tapón de paso de aire y la extensión de la boquilla. La consistencia del material y el tamaño de la boquilla determinarán el tamaño del filtro que se utilizará. En ciertos casos se necesita un tapón de paso de aire sin rejilla con boquillas grandes para pulverizar con éxito materiales con arena o roca.

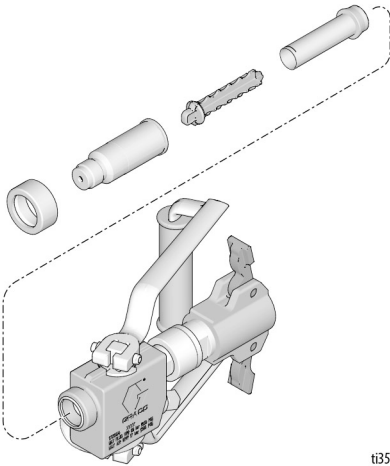

5. Conecte el aplicador a la manguera de material.

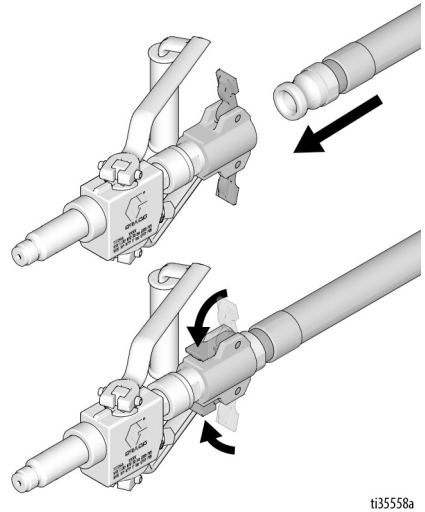

6. Gire el interruptor de encendido/apagado a la posición de encendido, ON.

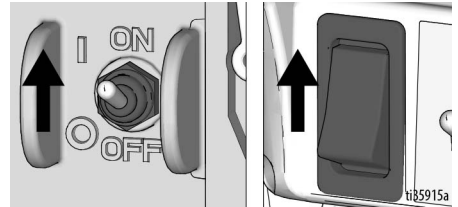

7. Encienda el aplicador. Gire la perilla de control de presión en sentido horario hasta conseguir el caudal de material deseado. Deje funcionando durante 15 segundos.

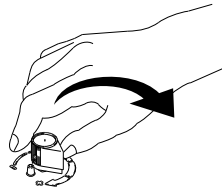

Puesta en marcha - Sin aire

Instalación de la boquilla de pulverización



Para evitar daños graves causados por inyección en la piel, no coloque la mano delante de la boquilla de pulverización cuando instale o desinstale la boquilla de pulverización o el protector de boquilla.

1. Realice el **Procedimiento de descompresión**, página 19.
2. Verifique que la boquilla de pulverización y las piezas del protector de boquilla se armen en el orden mostrado.

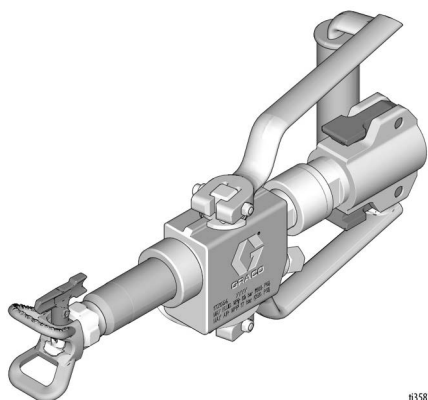

ti35824a

- a. Use la boquilla de pulverización para alinear la junta y el sello en el protector de boquilla.

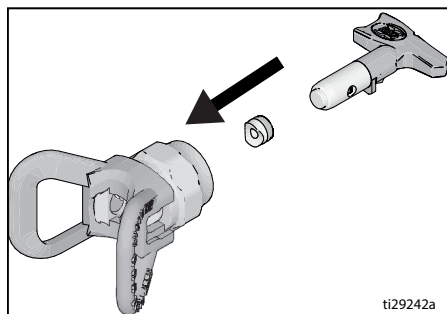

ti29242a

- b. La boquilla de pulverización debe empujarse hasta el fondo del portaboquillas. Gire la boquilla de pulverización para empujar.

- c. Monte el anillo de retención en el adaptador del protector de boquilla y monte el protector de boquilla.

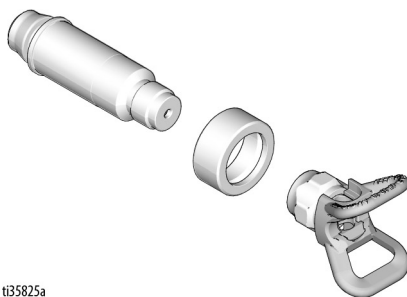

ti35825a

3. Gire el mango con forma de flecha en la boquilla de pulverización hacia adelante hasta la posición de pulverización.

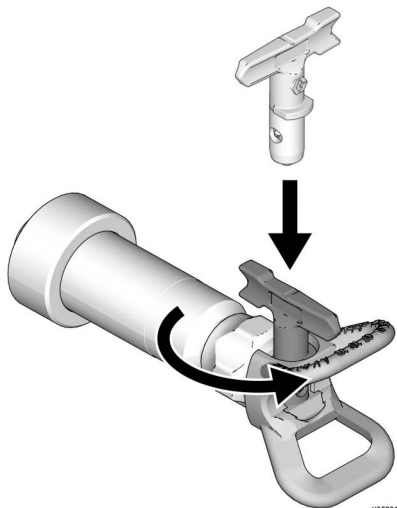

ti35826a

4. Enrosque el conjunto de la boquilla de pulverización y el protector de la boquilla en la pistola y apriete.

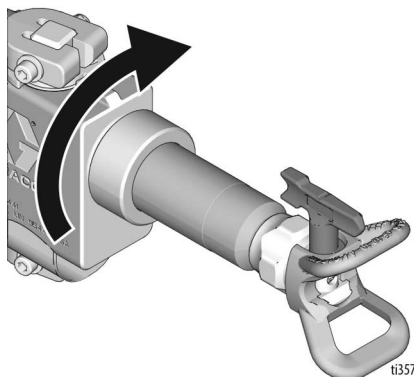

ti35760a

Limpiar obstrucción en boquilla de pulverización

Para evitar obstrucciones en la boquilla:

- Cuando no vaya a utilizar la pistola durante un período de tiempo prolongado, mantenga la boquilla "húmeda" y realice lo siguiente **Procedimiento de descompresión**, página 19.
 - Mantenga la boquilla de pulverización limpia y sin restos de material.
1. Gire la boquilla de pulverización hacia la posición de desbloqueo. Apunte el aplicador hacia el suelo y acciónelo. Cuando se elimine la obstrucción, apague el aplicador.

DESOBSTRUCCIÓN

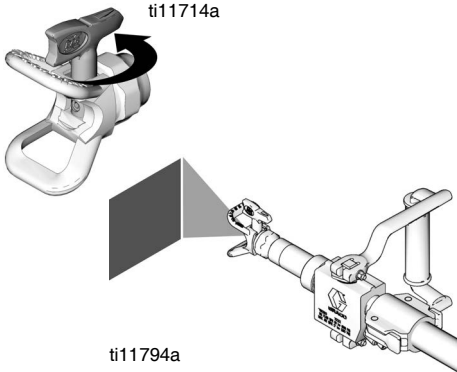

2. Gire la boquilla de pulverización de vuelta a la posición de pulverización. Encienda el aplicador. Realice pulverizaciones de prueba.

PULVERIZACIÓN

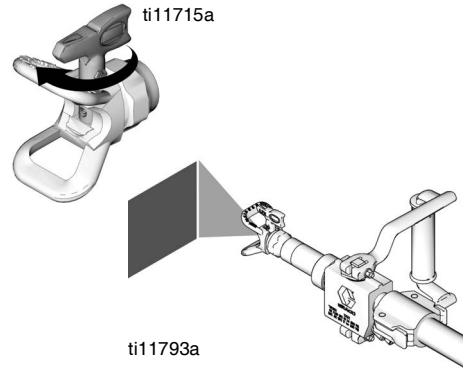

NOTA: Al pulverizar, si no va a utilizar el aplicador durante un período de tiempo prolongado, asegúrese de limpiar el pulverizador, o mantenga la pistola "húmeda" colocándola en agua o envolviéndola con un paño húmedo. Con ello se reduce la posibilidad de que el material se seque y provoque el bloqueo de la pistola.

Puesta en marcha - Asistido por aire



Realice el procedimiento de puesta en marcha cada vez que ponga en funcionamiento el pulverizador por primera vez después de haberlo limpiado o después de que haya estado guardado.

1. Realice el **Procedimiento de descompresión**, página 19.
2. Para evitar que se tape, llene la tolva de material con lubricación de manguera. Consulte **Instrucciones de mezclado para lubricación de manguera**, página 18, y siga las instrucciones de cebado. Bombee todo el lubricante de manguera por la manguera en un recipiente y continúe con el cebado del material.

Si se pulverizan grandes agregados, utilice una bola de entrada de caucho con resorte y una bola de salida de acero con resorte.

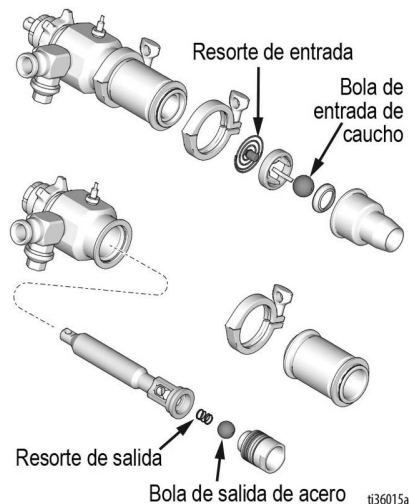

Para cebar sin resorte de salida, retire la manguera y vierta agua en la salida. Coloque la unidad en "modo de caudal" y gire la perilla de control de presión en el sentido de las agujas del reloj hasta que el material salga por la salida de la bomba. Gire el control de presión en sentido contrario a las agujas del reloj hasta que se interrumpa el caudal, y conecte después la manguera de material. Si corresponde, conecte una válvula de cebado a la salida y conecte después la manguera de material. Abra la válvula de cebado y gire lentamente la perilla de control de presión en sentido horario hasta que salga material de la válvula de cebado.

Cierra la válvula de cebado y deje que se llene la manguera (la válvula de cebado se vende por separado).

3. Llene la tolva con material texturado mezclado.

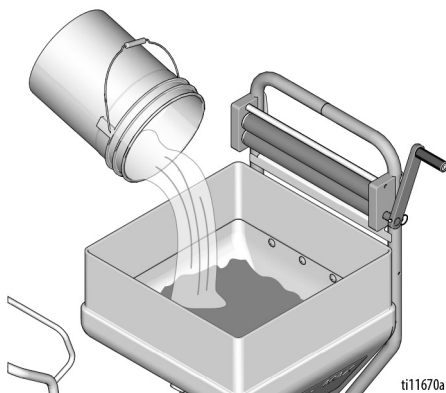

NOTA: Mientras se ceba el material, deje que fluya el lubricante de manguera residual en un recipiente hasta que empiece a salir material.

NOTA: Si tiene problemas de atascos en la bomba, retire el resorte de salida y hágala funcionar sin él.

Puesta en marcha - Asistido por aire

4. Ceebe la bomba.

- a. Coloque la manguera de material en la tolva.

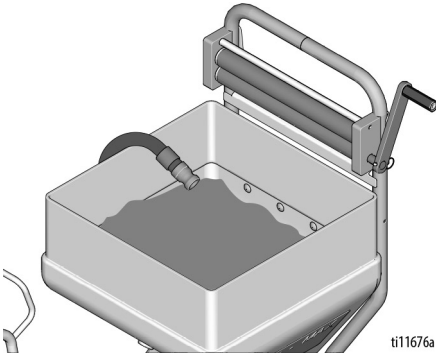

- b. Gire el interruptor de encendido/apagado a la posición de encendido, ON.

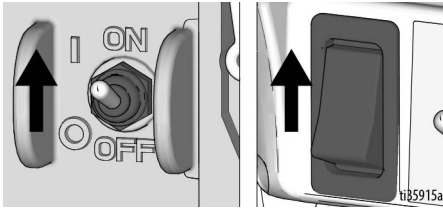

- c. Ponga el interruptor de modo de la bomba en posición abajo. Gire la perilla de control de presión 1/4 vuelta a la derecha.

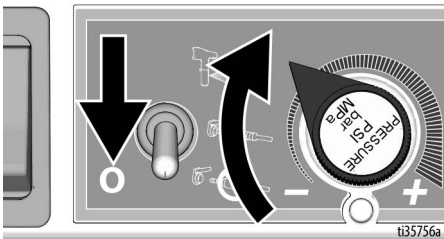

- d. Cuando comience a salir un flujo continuo por la manguera de material, déjelo funcionando otros 30 segundos.

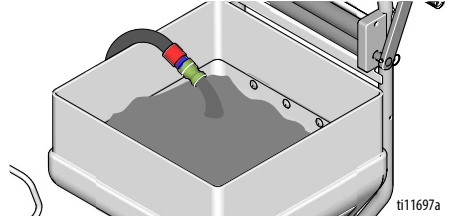

- e. Gire el interruptor de encendido/apagado a la posición de apagado (OFF).

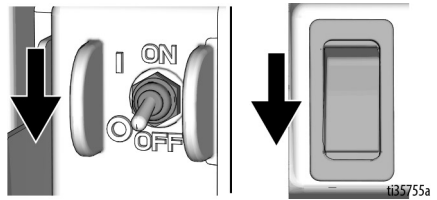

Puesta en marcha - Pistola asistida por aire STX

Puesta en marcha - Pistola asistida por aire STX

1. Gire la válvula de aguja de aire a un valor bajo. Conecte el aplicador a la manguera de material. Conecte el conector del cable de señal al mango de la pistola, y después la manguera de aire.

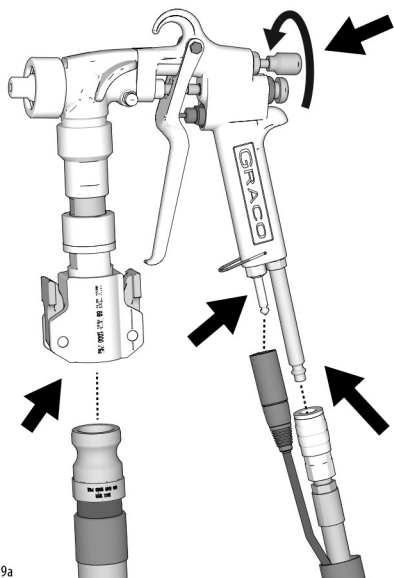

3. Sostenga el aplicador sobre la tolva de material y encienda el aplicador.

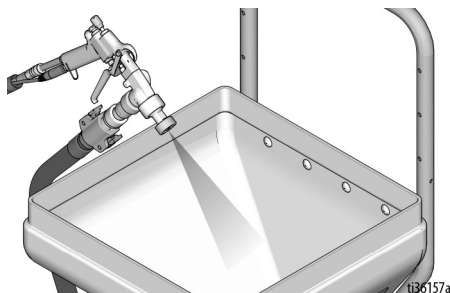

4. Gire la perilla de control de presión en sentido horario hasta conseguir el caudal de material deseado. Deje funcionando 15 segundos.

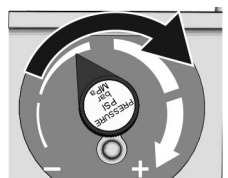

2. Ponga el interruptor de modo de la bomba en posición central para el control remoto de la bomba.

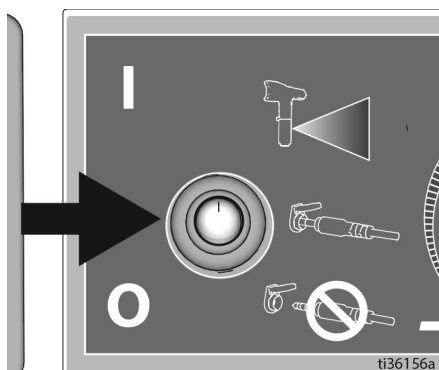

Puesta en marcha - Pistola asistida por aire STX

5. Cuando termine de pulverizar, suelte el gatillo. El paso de fluido permanecerá abierto, liberando presión.
6. Cuando se haya liberado la presión, presione el botón de paro para cerrar el paso de fluido.

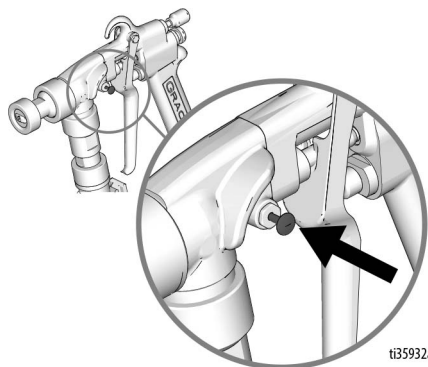

7. Realice pulverizaciones de prueba. Oriente el aplicador hacia el suelo. Encienda la válvula de aire. Encienda el aplicador y desplácese hasta la superficie de pulverización.

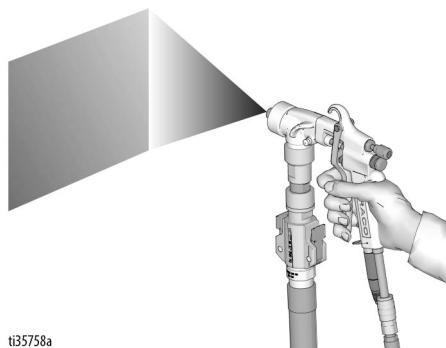

8. Ajuste la válvula de aguja de aire y/o seleccione un tamaño de boquilla alternativo (4 - 12mm) para el acabado deseado.

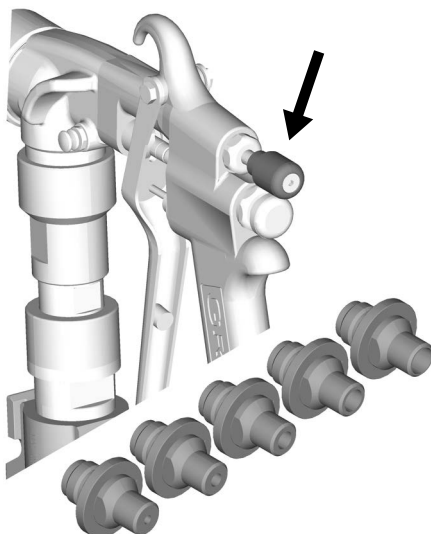

9. Si se desea un patrón en abanico, quite el anillo de retención y ajuste el alojamiento del adaptador, el disco y la tuerca de retención al conjunto.

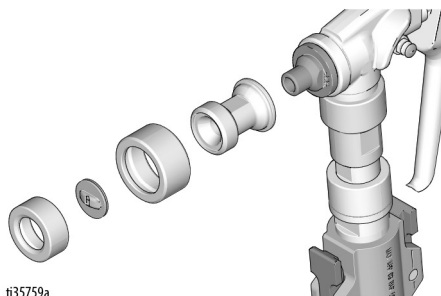

10. Seleccione un disco alternativo (W4 - WXL) para el acabado deseado.

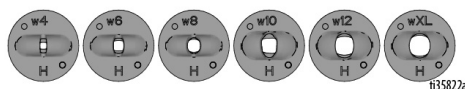

Funcionamiento

				
<p>El sistema tiene una protección contra la sobrecarga térmica que lo apagará automáticamente en caso de un calentamiento excesivo. Para reducir el riesgo de lesiones corporales debido a una puesta en marcha inesperada del sistema, apague siempre el interruptor de encendido/apagado.</p>				

Se puede conectar un compresor de aire externo a la conexión de la línea de aire del aplicador. Esto puede ser útil para la aplicación de materiales decorativos o difíciles de pulverizar.

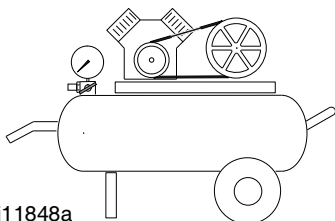

				
<p>Una presurización excesiva del sistema puede causar la rotura de los componentes y provocar lesiones graves. Para reducir el riesgo de sobrepresurización del sistema:</p> <ul style="list-style-type: none">• No utilice un compresor con una presión de salida superior a 125 psi (0,86 MPa, 8,6 bar).				

El sistema se suministra con las siguientes mangueras:

T-Max 506:

- Manguera de fluido 5 m de 25 mm de D.Int y 3 m de 19 mm de D.Int

T-Max 657:

- Manguera de fluido: 10 m de 25 mm de D.Int y 3 m de 19 mm de D.Int

T-Max 6912:

- Manguera de fluido: 5m, 10m, 15m, 30m de 25mm de D.Int y 3m de 19mm de D.Int
- Manguera de aire: Si fuera aplicable, 18m o 33m

Uso de la manguera

Conecte siempre una manguera de 25 mm de D.Int a la salida de la bomba. Pueden añadirse otras mangueras hasta las longitudes de manguera máximas:

- Utilice la manguera de fluido de la longitud más corta requerida para la aplicación de pulverización (25 mm x 5 m) mínimo.
- Una manguera de una longitud innecesaria reduce el rendimiento del pulverizador.
- Longitudes máximas de la manguera de fluido:

T-Max 506:

- 15 m de 25 mm de D.Int o 10 m de 25 mm de D.Int + 3 m de 19 mm de D.Int

T-Max 657:

- 30 m de 25 mm de D.Int o 25 m de 25 mm de D.Int + 3 m de 19 mm de D.Int

NOTA:

T-Max 6912:

- 30 m de 25 mm de D.Int + 3m de 19mm de D.Int

NOTA: Utilice únicamente una de 3 m de 19 mm de D.Int. No pase de 1000 psi. Rango de uso de temperaturas 0°F - 180°F. Todas las mangueras enviadas con la unidad son únicamente para la aplicación de material base agua.

Limpeza

Almacenamiento menos de 24 horas

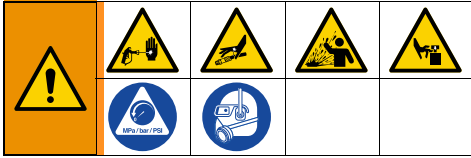

1. Realice el **Procedimiento de descompresión**, página 19.
2. Retire el aplicador. Mantenga "húmedo" el aplicador colocándolo en agua o envolviéndolo en un paño húmedo.

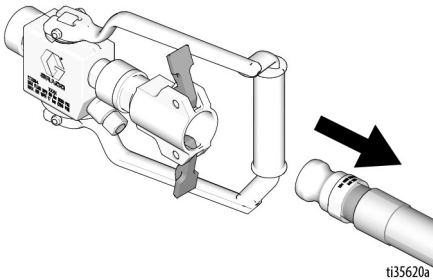

3. Retire la manguera y los extremos del acoplador juntos.

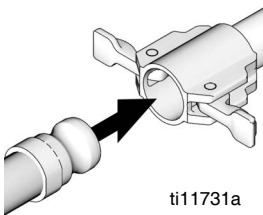
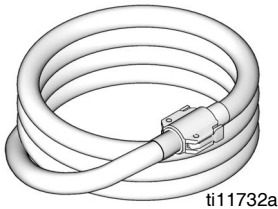

4. Limpie los lados de la tolva a nivel del material. Cubra el material de la tolva con la tapa de la misma.

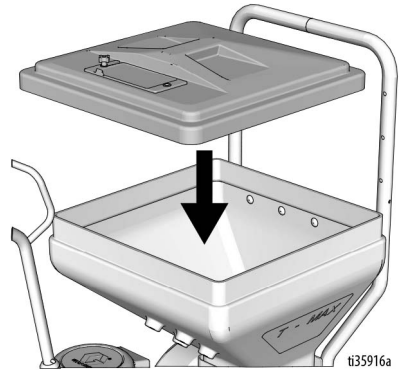

5. Desconecte la bomba de la tolva.

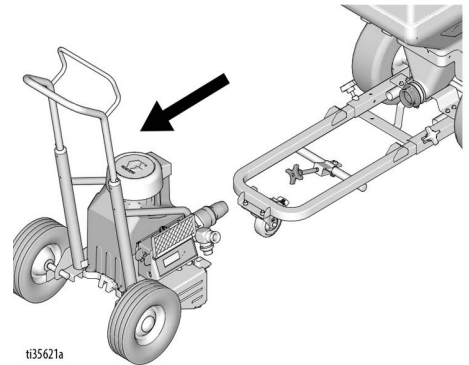
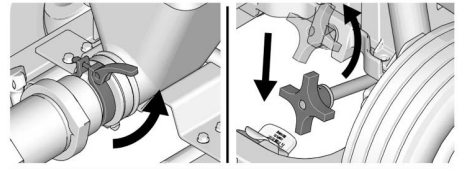

Limpeza

6. Monte el tapón de la tolva.

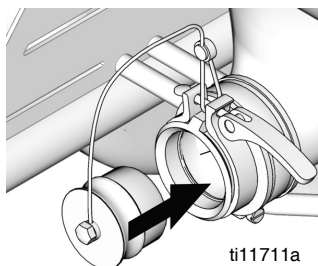

7. Instale la tapa en la entrada de la bomba.

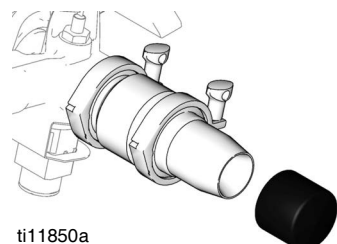

8. Instale la tapa de la bomba (se vende por separado) en la salida de la bomba.

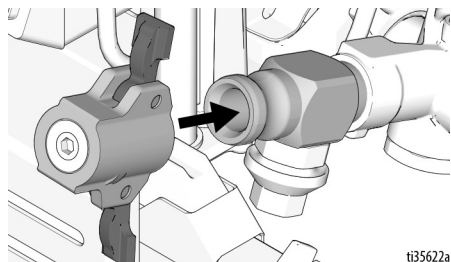

Almacenamiento más de 24 horas

1. Realice el **Procedimiento de descompresión**, página 19.
2. Apague el aire si está pulverizando con aire. Retire el aplicador de la manguera de material. Limpie el aplicador.

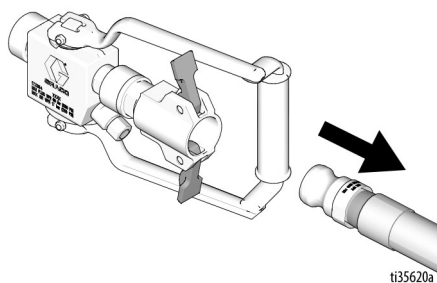

3. Gire la perilla de control de presión en sentido horario y bombee la textura no usada desde la tolva de material y la manguera.

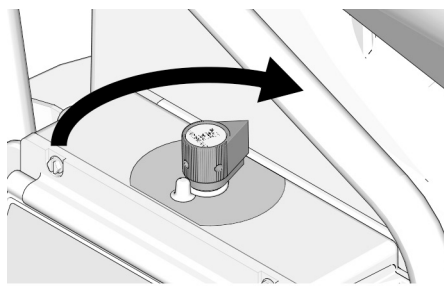

4. Raspe los restos de textura de la tolva para bolbearla desde el pulverizador.

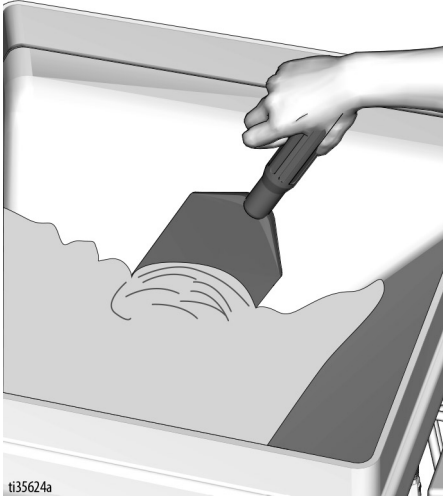

5. Gire el control de la bomba para apagar la bomba.



6. Desconecte la manguera del material de la salida de la bomba.

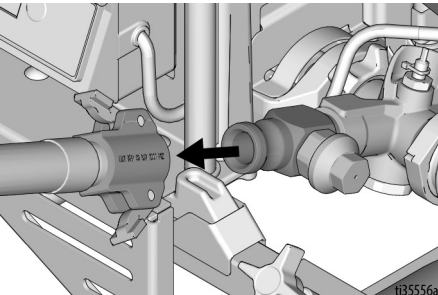

7. Inserte dos bolas de limpieza húmedas en la salida de la bomba. Conecte la manguera de material a la salida de la bomba.

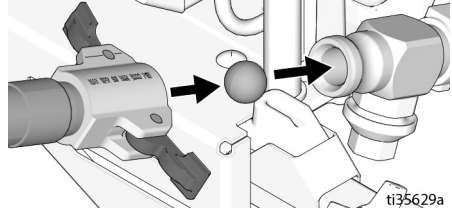

8. Llene la tolva de material con agua limpia y limpie los lados.

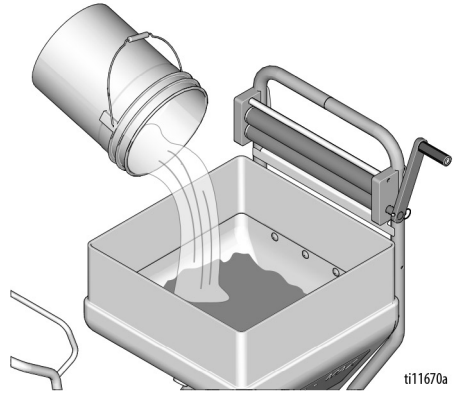

9. Gire la perilla de control de la presión hacia la derecha (en sentido horario) hasta que arranque la bomba.



Limpeza

10. Haga funcionar la bomba hasta que salgan las bolas de limpieza de la manguera de material. Sujete firmemente la manguera de material mientras están actuando las bolas por ella. Puede acumularse presión y hacer que la manguera salte. Guarde las bolas de limpieza.

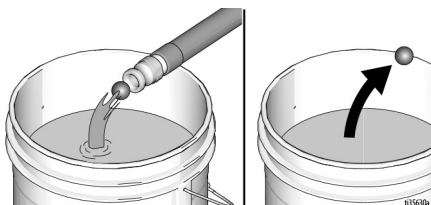

11. Gire la perilla de control de presión para apagar la bomba.

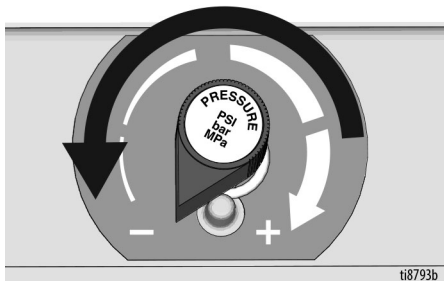

12. Conecte el aplicador a la manguera de material.

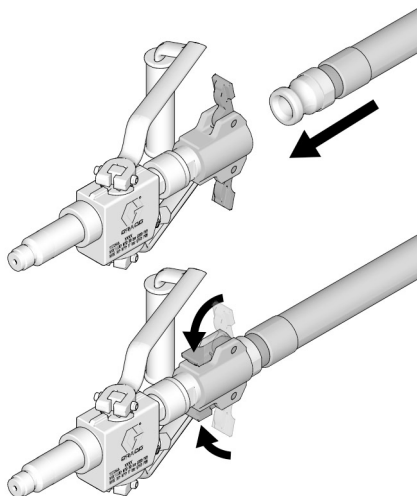

13. Gire la perilla de control de la presión hacia la derecha (en sentido horario) hasta que arranque la bomba.



14. Haga funcionar la bomba hasta que salga agua limpia por el aplicador. Continúe hasta que se vacíe la tolva.

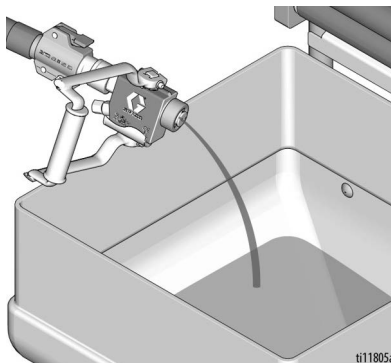

15. Añada agua adicional y repita los puntos 13 - 14, si fuera necesario.

NOTA: Después de lavar con agua, vuelva a lavar con Pump Armor para dejar un recubrimiento protector para evitar la congelación y la corrosión.

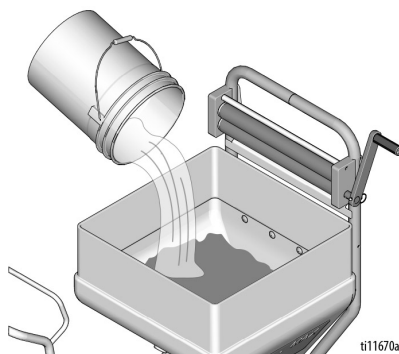

16. Gire la perilla de control de presión para apagar la bomba.



17. Desconecte la bomba de la tolva.

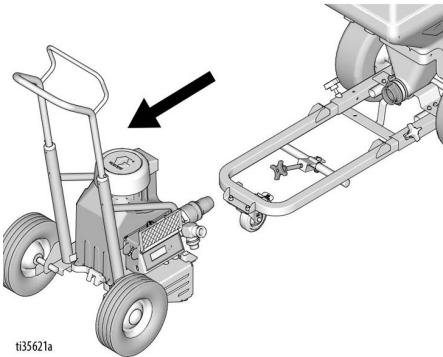
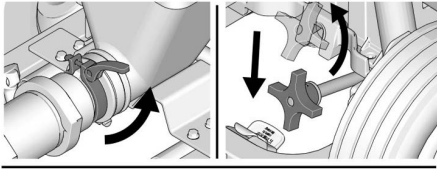

18. Lave la tolva con agua. Limpie e instale el tapón de drenaje.

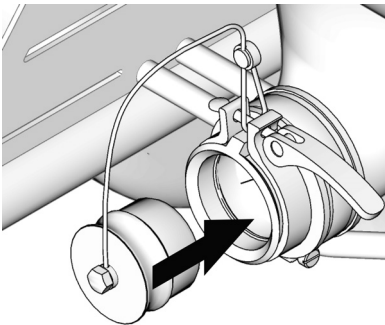

19. Limpie los aplicadores, las boquillas de pulverización y la protección con un cepillo.

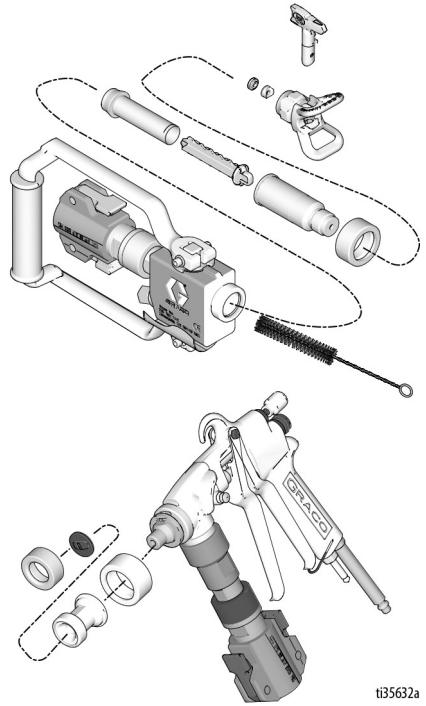

Limpeza

20. Limpie el material endurecido en las boquillas del aplicador con limpiador de boquillas de aire.

AVISO

No utilice limpiador de boquillas de aire para limpiar la válvula de retención del aplicador y la boquilla de pulverización. Se dañarían esos artículos.

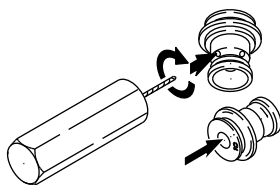

ti11811a

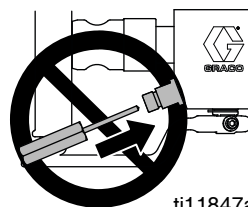

ti11847a

Resolución de problemas



1. Siga el **Procedimiento de descompresión**, página 19, antes de realizar tareas de revisión o reparación.
2. Revise todos los problemas y causas posibles antes de desmontar la unidad.

El motor no funciona.

Problema	Causa	Solución
Problemas generales de presión del fluido	Ajuste de la perilla de control de presión. El motor no funcionará si se encuentra en el valor mínimo (sentido antihorario completo).	Aumente lentamente el ajuste de presión para ver si el motor se pone en marcha.
	La boquilla de pulverización o el filtro de fluido pueden estar obstruidos.	Libere la presión elimine la obstrucción o limpie el filtro; consulte el manual de instrucciones correspondiente a la pistola o a la boquilla.
	El interruptor de modo de la bomba no está en la posición correcta (6912).	Coloque el interruptor de modo de la bomba en la posición correcta para la aplicación. Hacia arriba: Modo de presión Centro: Control remoto Hacia abajo: Modo de caudal
	Acumula presión pero no sale material.	Realice el Procedimiento de descompresión , página 19. Revise el aplicador, la manguera y la bomba para ver si hay obstrucciones. Puede que sea necesario desmontar el muelle de salida si se repite la obstrucción en la bomba.
Problemas mecánicos generales	Pintura congelada o endurecida.	Descongele el pulverizador si se ha congelado agua o pintura de base agua en el mismo. Ponga el pulverizador en un lugar templado para descongelarlo. No encienda el pulverizador hasta que esté completamente descongelado. Si hay pintura endurecida (seca), cambie la empaquetadura de la bomba. Vea Reparación de la bomba , página 58.
	Pasador de la varilla de conexión de la bomba de desplazamiento. El pasador debe estar completamente introducido en la varilla de conexión, y el muelle de retención debe estar bien colocado en la ranura del pasador de la bomba.	Introduzca el pasador y sujételo con el muelle de retención.
	Motor. Con la máquina desenchufada, desmonte el conjunto del alojamiento del accionamiento. Intente girar el ventilador a mano.	Cambie el motor si el ventilador no gira.

Resolución de problemas

Problema	Causa	Solución
Problemas eléctricos generales	Placa de circuito impreso de control del motor. La placa deja de funcionar y se visualiza un código de error.	Consulte Diagnóstico de la tarjeta de control , página 43.
	Suministro eléctrico. El voltímetro debe indicar: 210-255 VCA para modelos de 220-240 VCA; 85-130 VCA para modelos de 100-120 VCA.	Restablezca el disyuntor primario; reemplace el fusible primario. Pruebe otra toma de corriente.
	Cable de extensión. Compruebe la continuidad del cable de extensión con el voltímetro.	Cambie el cable de extensión.
	Cable de alimentación del pulverizador. Inspeccione en busca de daños, como aislamiento o cables rotos.	Cambie el cable de alimentación del pulverizador.
	Compruebe que los cables del motor están bien sujetos y correctamente acoplados.	Cambie los terminales flojos; fíjelos a los cables. Verifique que los terminales estén bien conectados. Limpie los terminales de la tarjeta de circuito. Conecte de nuevo los cables firmemente.
	Interruptor ENCENDIDO/APAGADO. Conecte el voltímetro entre los terminales L1 y L2 del interruptor de encendido/apagado. Enchufe el pulverizador y enciéndalo. El voltímetro debe indicar: 210-255 VCA para modelos de 220-240V 85-130 VCA para modelos de 100-120V.	Sustituya el interruptor de encendido/apagado.
	Compruebe si los terminales están dañados o flojos.	Cambie los terminales dañados y conecte firmemente los que estén flojos.

El motor está caliente y funciona intermitentemente

Problema	Causa	Solución
El motor está caliente y funciona intermitentemente.	Determine si se hizo funcionar el pulverizador a una alta presión con boquillas pequeñas, lo que hace que el motor funcione a bajas RPM y que se acumule un exceso de calor.	Reduzca el ajuste de presión o aumente el tamaño de la boquilla.
	Compruebe que la temperatura ambiental en el lugar donde se encuentra el pulverizador es superior a 90°F y si el pulverizador está expuesto a la luz solar.	Traslade el pulverizador a una zona en sombra más fresca, si fuera posible.

Resolución de problemas

Salida baja o fluctuante

Problema	Causa	Solución
Baja salida	La boquilla de pulverización está desgastada.	Respete la advertencia del Procedimiento de descompresión y cambie la boquilla. Consulte el manual de la pistola o la boquilla suministrado por separado.
	Verifique que la bomba no siga realizando carreras cuando se apaga el aplicador.	Dé servicio a la bomba. Compruebe que el pistón y las válvulas de admisión no estén desgastados ni obstruidos.
	Filtro obstruido (Si hubiera filtro opcional instalado).	Libere la presión. Inspeccione y limpie el filtro.
	Longitud de manguera de material. Una manguera más larga de lo necesario reduce el rendimiento del pulverizador.	Sustituya la manguera por una de una longitud menor a la máxima especificada.
	Conexiones del adaptador de la tolva de la bomba.	Apriete las conexiones que estén sueltas. Reemplace el adaptador de la tolva de la bomba si está agrietado o perforado.
	Alimentación eléctrica con voltímetro. El voltímetro debe indicar: 210-255 VCA para modelos de 220-240 VCA; 85-130 VCA para modelos de 100-120 VCA. Unas tensiones bajas reducen el rendimiento del pulverizador.	Restablezca el disyuntor primario; reemplace el fusible primario. Repare la salida eléctrica o intente otra salida.
	Longitud y amaño del cable del extensión; debe tener un mínimo de 2.05 mm ² (12 awg) y no mayor de 90 m (295 pies). Un cable más largo de lo necesario reduce el rendimiento del pulverizador.	Reemplácelo con un cable de extensión adecuado y con toma a tierra.
	Cables que van desde el motor a la placa de circuito que puedan tener conectores de cable dañados o flojos. Revise el aislamiento del cableado y los terminales en busca de signos de recalentamiento.	Asegúrese de que las espigas de los terminales macho estén centradas y firmemente conectadas a los terminales hembra. Reemplace cualquier terminal suelto o cableado dañado. Vuelva a conectar los terminales de forma segura.
Presión de parada baja.	Gire la perilla de control de presión completamente en sentido horario. Asegúrese de que la perilla del control de presión esté correctamente instalada de forma que pueda girarlo a tope en el sentido de las agujas del reloj. Intente un nuevo transductor. Revise el modo de control de la bomba. Si se utiliza en la posición central, la bomba se limita a 600 psi.	
Salida fluctuante.	Suministro de material.	Rellene la tolva y vuelva a cebar la bomba.
	Accesorios sueltos.	Apriete. Utilice líquido de sellado de roscas o cinta aislante en las roscas, si fuera necesario.
	La bola de la válvula de admisión y la bola del pistón no están correctamente asentadas.	Desmonte las válvulas de entrada y de pistón y limpie. Revise las bolas y los asientos en busca de rasguños; reemplácelos si fuera necesario, página 58. Limpie la tolva antes de usarla para eliminar las partículas que puedan obstruir la bomba. Cambie a una bola de entrada de caucho (6912).
	Hay fugas alrededor de la tuerca de la empaquetadura, lo que indicaría que las empaquetaduras están desgastadas o dañadas.	Cambie la empaquetadura, página 58. Revise también el asiento de la válvula del pistón en busca de pintura seca o melladuras y sustitúyala si fuese necesario.
	La varilla de la bomba está dañada.	Repare la bomba.

Resolución de problemas

Problema	Causa	Solución
El motor funciona, pero la bomba no efectúa carreras	Falta el pasador de la bomba o está dañado.	Sustituya el pasador de la bomba si falta. Asegúrese de que el muelle de retención está completamente asentado en la ranura situada alrededor del eje.
	El conjunto de la varilla de conexión está dañado.	Reemplace el conjunto de la varilla de conexión.
	Engranajes o alojamiento de accionamiento.	Inspeccione el conjunto del alojamiento de accionamiento y los engranajes en busca de daños y reemplácelos. obligatoria

Cortocircuito eléctrico

AVISO

Un cortocircuito en cualquier parte del circuito de alimentación del motor hará que el circuito de control inhiba el funcionamiento del pulverizador. Diagnostique y repare correctamente los cortocircuitos antes de comprobar y cambie la placa de circuito impreso de control.

Problema	Causa	Solución
El disyuntor primario se abre en cuanto se enciende el interruptor del pulverizador.	Todo el cableado eléctrico en busca de algún aislamiento dañado, y todos los terminales para ver si hay algo suelto o dañado. También los cables entre el control de presión y el motor.	Repare o reemplace cualquier cableado o terminal dañado. Vuelva a conectar firmemente todos los cables.
	Inducido del motor en busca de cortocircuitos. Inspeccione los devanados para ver si están quemados.	Sustituya el motor.
	Tarjeta de control del motor realizando el diagnóstico de la tarjeta de control del motor. Si el diagnóstico lo indicara, sustituya por una placa de circuito impreso en buen estado.	Cambie la tarjeta de control del motor por una nueva.
El disyuntor primario se abre en cuanto se enchufa el pulverizador pero SIN encenderlo.	Problemas eléctricos generales en página 41.	Realice las operaciones necesarias.
	Para cables dañados o perforados en el control de presión.	Reemplace las piezas dañadas.
El pulverizador se para tras haber funcionado durante 5 a 10 minutos.	Problemas eléctricos generales.	Realice las operaciones necesarias.
	Alimentación eléctrica con voltímetro. El voltímetro debe indicar: 210-255 VCA para modelos de 220-240 VCA; 85-130 VCA para modelos de 100-120 VCA.	Si el voltaje es demasiado alto, no ponga en marcha el pulverizador hasta corregirlo.

Reparación

Diagnóstico de la tarjeta de control



1. Efectúe el **Procedimiento de descompresión**, página 19 .

NOTA: No permita que el pulverizador genere presión de fluido sin el transductor instalado. Deje abierta la salida de la bomba si se usa el transductor de prueba.

2. Observe los mensajes en la tabla siguiente.
3. Observe la operación de los LED y consulte la tabla siguiente.

Visualización	El LED de estado de la tarjeta de control parpadea	Funcionamiento del pulverizador	Indica	Qué debe hacer
Sin indicación	No parpadea nunca	El pulverizador se para. No hay alimentación eléctrica aplicada. El pulverizador debe estar presurizado.	Pérdida de alimentación eléctrica.	Verifique la fuente de alimentación. Realice el Procedimiento de descompresión , página 19, antes de reparar o desmontar.
psi/bar/MPa	Una vez	El pulverizador está presurizado. Hay alimentación eléctrica aplicada. (La presión varía con el tamaño de la boquilla y la configuración del control de presión.)	Funcionamiento normal.	No debe hacer nada.
E=02 CÓDIGO 02	Dos veces repetidamente	El pulverizador puede seguir funcionando. Se suministra energía.	Presión de embalamiento. Presión mayor que 10,3 MPa (103 bar, 1500 psi) o transductor de presión dañado.	Sustituya la tarjeta de control de la presión o el transductor de presión.
E=03 CÓDIGO 03	Tres veces repetidamente	El pulverizador se apaga y el LED continúa parpadeando tres veces, repetidamente	El transductor de presión falla o no está instalado.	Verifique las conexiones del transductor. Abra la válvula de drenaje. Sustituya el transductor del pulverizador por uno nuevo. Si la pulverizadora funciona, sustituya el transductor
E=04 CÓDIGO 04	Cuatro veces repetidamente	El pulverizador no funciona.	La placa de control detecta varios picos de sobretensión.	Revise el interruptor de tensión, asegúrese de que esté en el ajuste de tensión correcto para la tensión utilizada. Apague el pulverizador y desconecte la alimentación eléctrica del pulverizador. Busque un buen suministro eléctrico para evitar daños en los componentes electrónicos.
E=05 CÓDIGO 05	Cinco veces repetidamente	El pulverizador no se pone en marcha ni se para y el LED continúa parpadeando cinco veces, repetidamente. Hay alimentación eléctrica aplicada.	Fallo del motor.	Verifique en busca de rotor bloqueado, cableado en cortocircuito o motor desconectado. Repare o sustituya las piezas defectuosas.

Reparación

Visualización	El LED de estado de la tarjeta de control parpadea	Funcionamiento del pulverizador	Indica	Qué debe hacer
E=06 CÓDIGO 06	Seis veces repetidamente	El pulverizador se para y el LED parpadea seis veces reiteradamente. Hay alimentación eléctrica aplicada.	El motor está demasiado caliente o hay un fallo en el dispositivo térmico del motor	Espere a que el pulverizador se enfríe. Si el pulverizador funciona correctamente cuando está frío, verifique el funcionamiento del ventilador del motor y el flujo de aire. Mantenga el pulverizador en un lugar fresco. Si el pulverizador no funciona cuando está frío y el LED sigue parpadeando seis veces, cambie el motor.
CÓDIGO 08	Ocho veces repetidamente	El pulverizador no funciona.	Voltaje demasiado bajo.	Apague el pulverizador y desconecte la corriente, retirando el resto del equipo que utiliza el mismo circuito. Localice un buen suministro de voltaje para evitar daños en los componentes electrónicos.
CÓDIGO 10	Diez veces repetidamente	El pulverizador no funciona.	Tarjeta control sobrecalentada.	Asegúrese de que la admisión de aire del motor no esté bloqueada. Asegúrese de que el ventilador no ha fallado. Asegúrese de que la placa de control está bien conectada a la placa trasera y que se utiliza pasta térmica conductora en los componentes de potencia. Cambie la placa de control. Cambie el motor.
CÓDIGO 12	Doce veces repetidamente	El pulverizador no funciona.	Se ha habilitado una protección de corriente excesiva.	Encienda y apague.
CÓDIGO 15	Quince veces repetidamente	El pulverizador no funciona.	Problema de conexión del motor.	Apague el pulverizador y desconecte la alimentación eléctrica del pulverizador. Quite la cubierta del motor. Desconecte el control del motor e inspeccione la existencia de daños en los conectores.
CÓDIGO 16	Dieciséis veces repetidamente	El pulverizador no funciona.	El control no recibe señal del sensor de posición del motor.	Apague la alimentación. Desconecte el sensor de posición del motor e inspeccione en busca de daño en los conectores. Vuelva a conectar el sensor. Encienda la unidad. Si el código continúa, sustituya el motor.
CÓDIGO 17	Diecisiete veces repetidamente	El pulverizador no funciona.	Se ha detectado una tensión errónea.	Revise el interruptor de tensión, asegúrese de que esté en el ajuste de tensión correcto para la tensión utilizada. Apague el pulverizador y desconecte la alimentación eléctrica del pulverizador. Busque un buen suministro eléctrico para evitar daños en los componentes electrónicos.
- - -		Hay alimentación eléctrica aplicada.	Presión menor que 41 MPa (4,1 bar, 60 psi).	Aumente la presión si lo desea. La válvula de drenaje puede estar abierta.

Retirada de la tarjeta de control 506/657



1. Realice el **Procedimiento de descompresión**, página 19. Desenchufe el cable de alimentación para desconectar la alimentación.
2. Separe la bomba de la tolva.

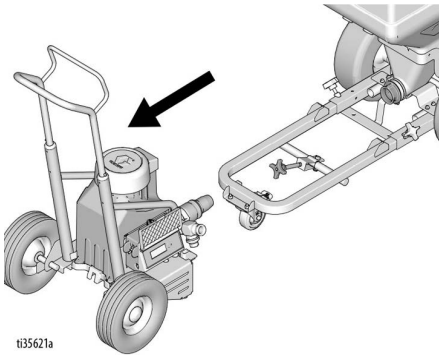
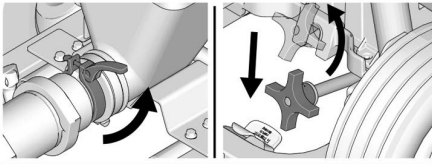

ti35621a

3. Retire cuatro tornillos y la tapa del motor.

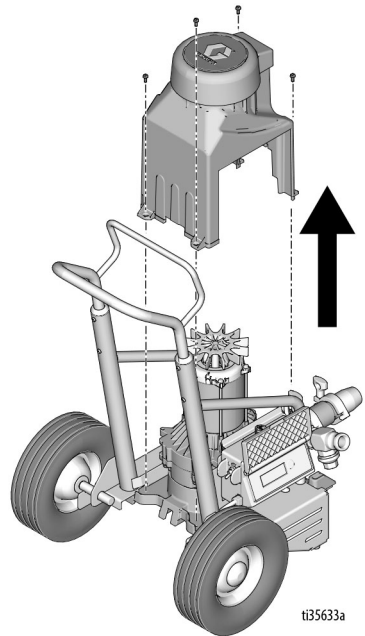

ti35633a

4. Retire cuatro tornillos y la cubierta de control. Desconecte la pantalla de la tarjeta de control.

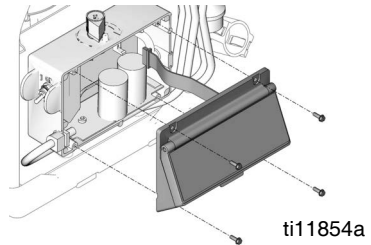

ti11854a

Reparación

5. Consulte el **Diagramas de cableado**, página 82. Retire el tornillo. Desconecte los cables de tierra, azul y marrón.

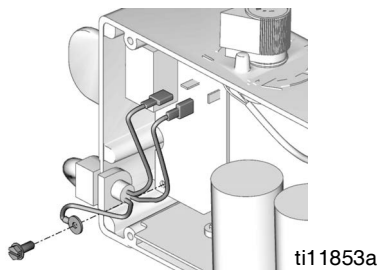

6. Retire el cable de alimentación del cuadro de control.

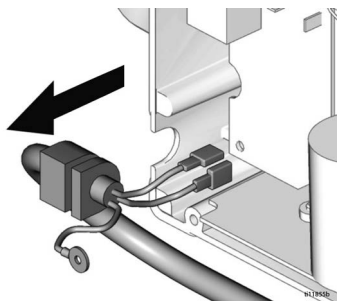

7. Retire los tornillos de la placa del filtro.

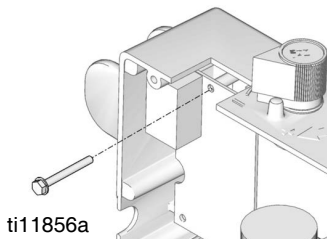

8. Retire el arranque de palanca del interruptor de encendido/apagado.

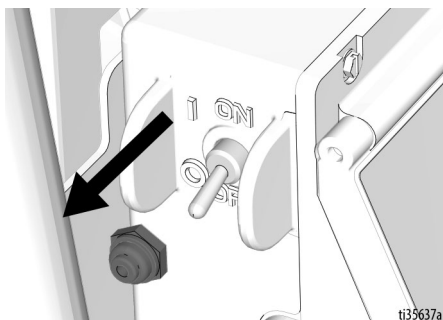

9. Desconecte el cable de alimentación negro que va de la tarjeta de control a la tarjeta del filtro.

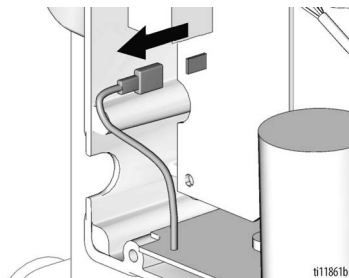

10. Retire la placa del filtro del cuadro de control.

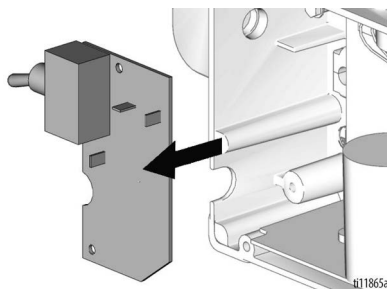

11. Retire el tornillo de la base del cuadro de control.

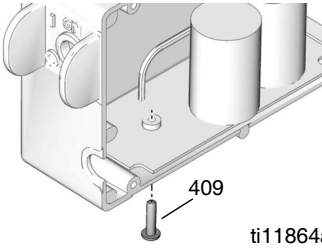

12. Desconecte los conectores del motor (A), el termistor (B), el potenciómetro (C) y el transductor (D). Retire el ojal (E).

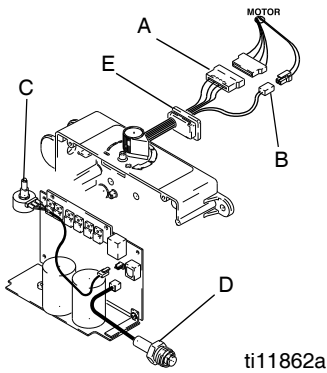

13. Retire cuatro tornillos y la tarjeta de control.

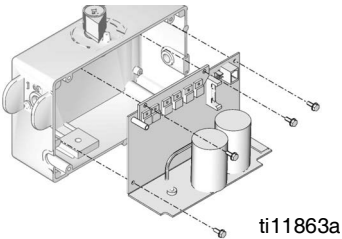

Instalación de la tarjeta de control 506, 657

1. Instale la tarjeta de control con cuatro tornillos.

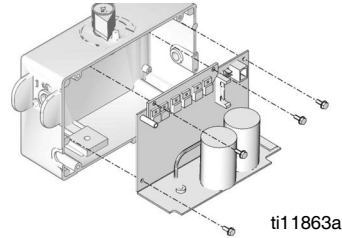

2. Conecte los conectores del motor (A), el termistor (B), el potenciómetro (C) y el transductor (D). Instale el ojal (E).

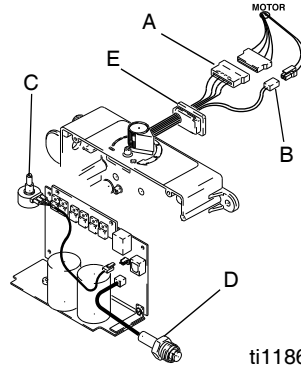

3. Instale el tornillo por la base del cuadro de control.

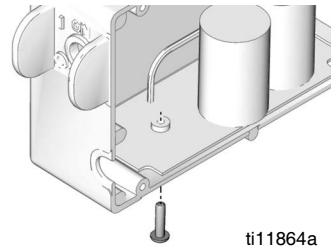

Reparación

4. Instale la placa del filtro del cuadro de control.

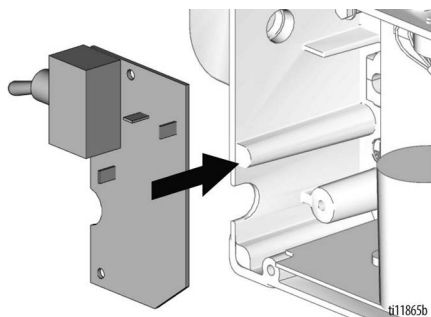

5. Conecte el cable de alimentación negro que va de la tarjeta de control a la tarjeta del filtro.

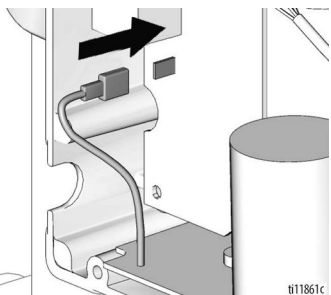

6. Monte el arranque de palanca del interruptor de encendido/apagado.

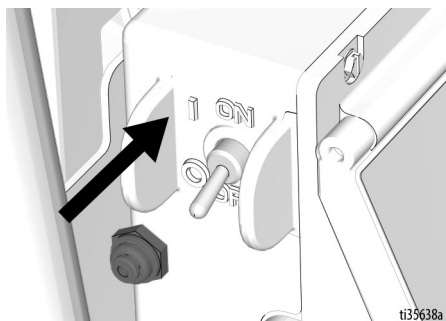

7. Monte el tornillo de la placa del filtro.

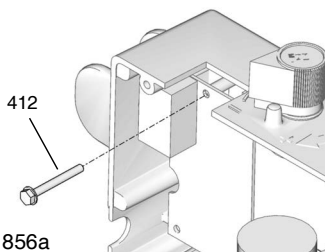

8. Monte el cable de alimentación (C) en el cuadro de control.

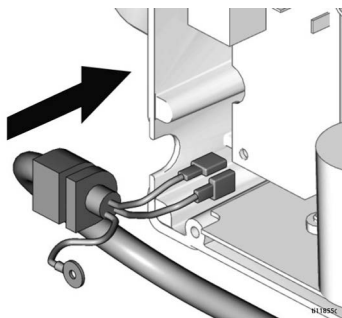

9. Consulte el **Diagramas de cableado**, página 82. Conecte los cables de tierra, azul y marrón. Monte el tornillo.

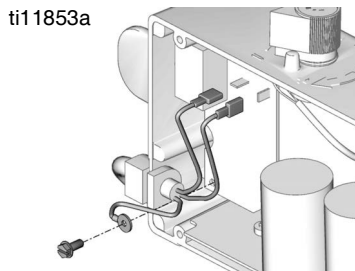

10. Conecte la pantalla a la placa de control.
Instale la tarjeta de control con cuatro tornillos.

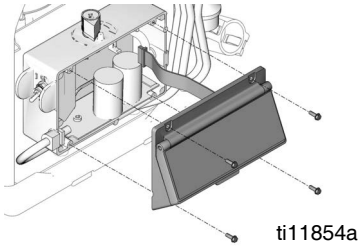

11. Instale la tapa del control con cuatro tornillos.

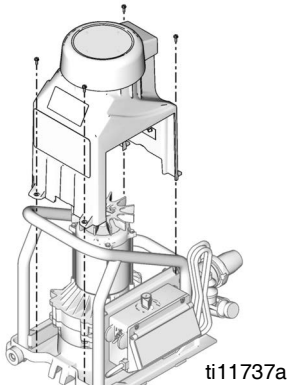

Retirada de la tarjeta de control 6912



1. Realice el **Procedimiento de descompresión**, página 19. Desenchufe el cable de alimentación para desconectar la alimentación.
2. Separe la bomba de la tolva.

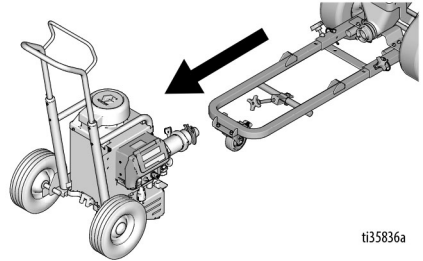
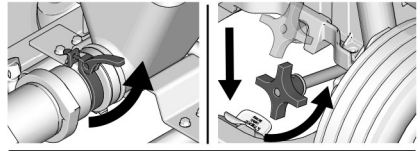

Reparación

3. Retire cuatro tornillos y la tapa del motor.

4. Retire cuatro tornillos y abra la tapa.

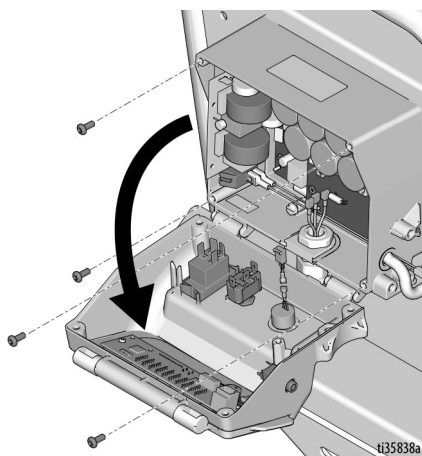
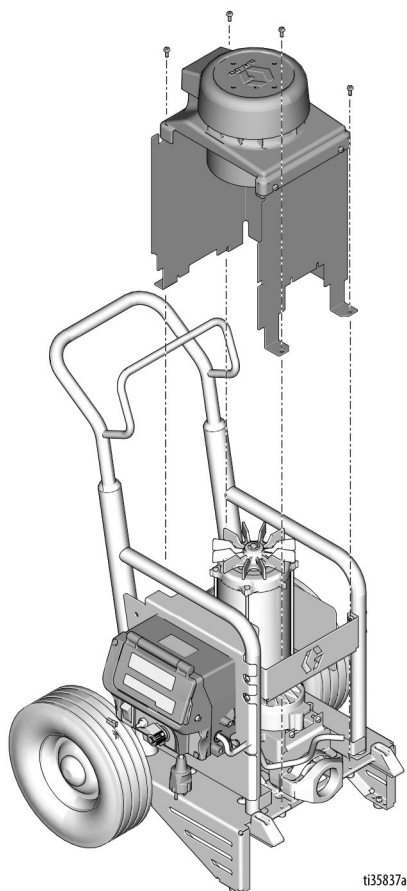

5. Retire dos tornillos y extraiga la tarjeta del filtro y el interruptor de alimentación.

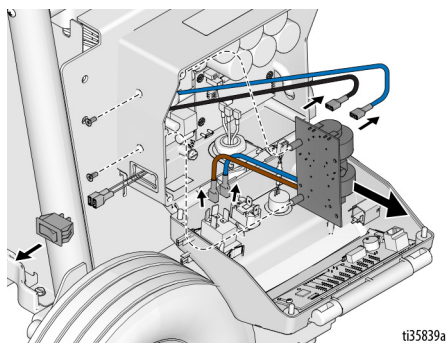

6. Consulte **Diagramas de cableado**, página 83. Desconecte el interruptor de modo (amarillo y negro), el transductor, el potenciómetro, el potentiometer, el interruptor de alimentación, la tarjeta del filtro de la pantalla de LED (negra, azul). Retire la tapa delantera

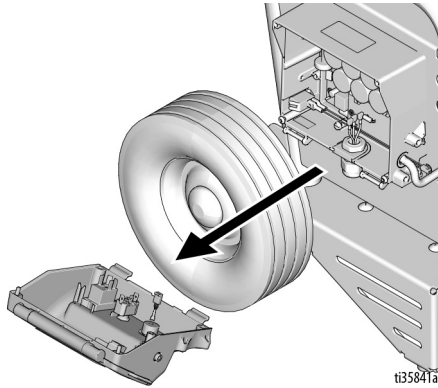
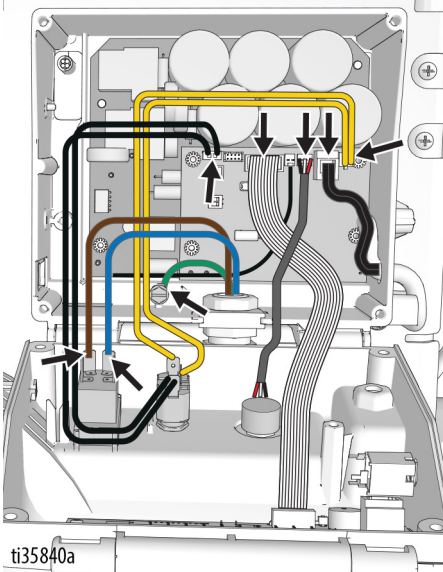

7. Desconecte los cables del motor, el interruptor térmico y el sensor del motor/codificador. Retire el ojal.

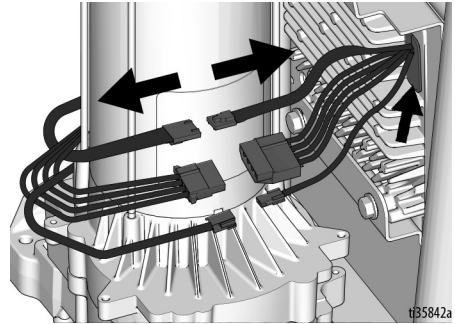

8. Saque dos tornillos de la parte trasera del cuadro de control y extraiga el cuadro.

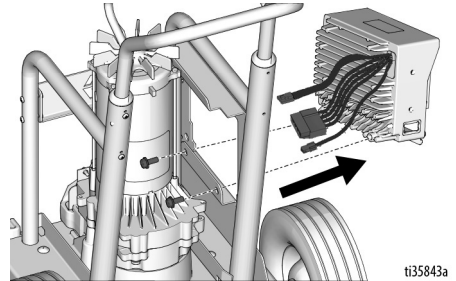

Instalación de la tarjeta de control 6912

1. Instale el cuadro de control con dos tornillos.

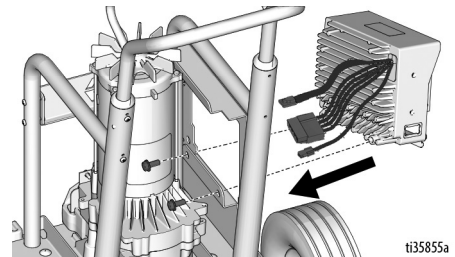

Reparación

2. Conecte los cables del motor, el interruptor térmico y el sensor del motor/codificador. Instale el ojal.

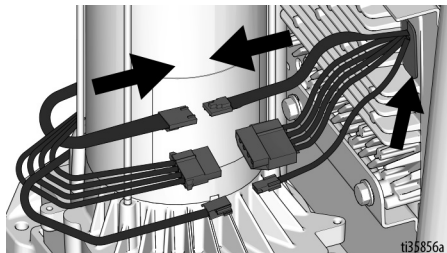

3. Consulte **Diagramas de cableado**, página 83. Conecte el interruptor de modo (amarillo y negro), el transductor, el potenciómetro, el interruptor de alimentación, la tarjeta del filtro de la pantalla de LED (negra, azul).

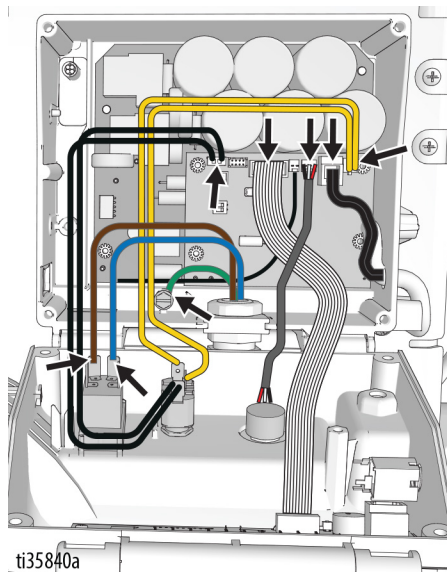

4. Instale la tarjeta del filtro en el cuadro de control con dos tornillos. Monte el interruptor de alimentación.

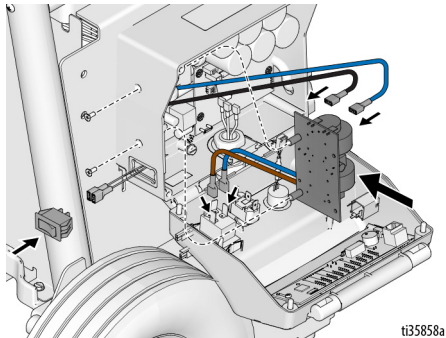

5. Cierre la tapa y monte cuatro tornillos.

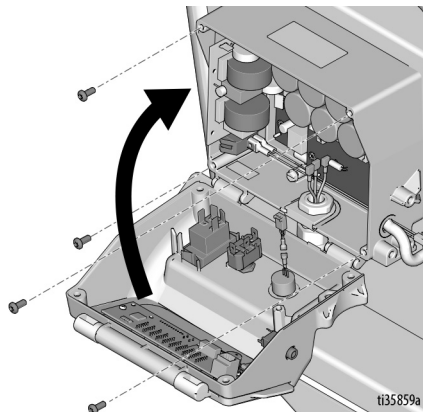

6. Instale la tapa del motor con cuatro tornillos.

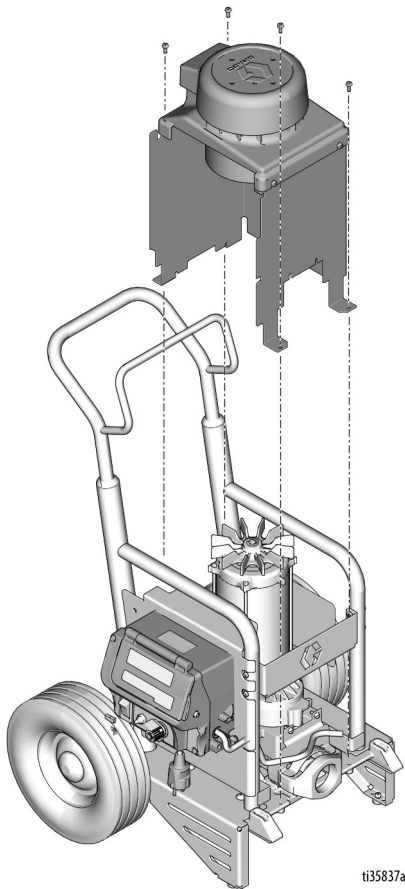

7. Conecte la bomba a la tolva.

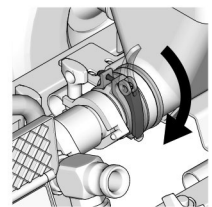
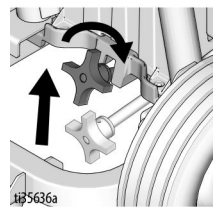
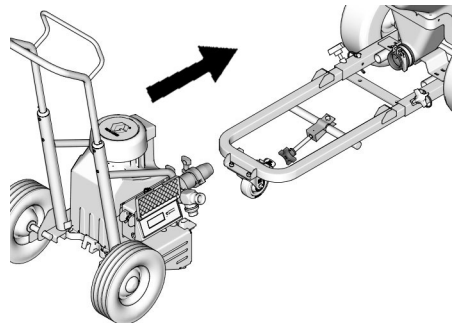

Extracción de la bomba



1. Realice el **Procedimiento de descompresión**, página 19. Desenchufe el cable de alimentación para desconectar la alimentación.
2. Lleve a cabo el procedimiento **Almacenamiento durante más de 24 horas**, página 34.
3. Separe la bomba de la tolva.

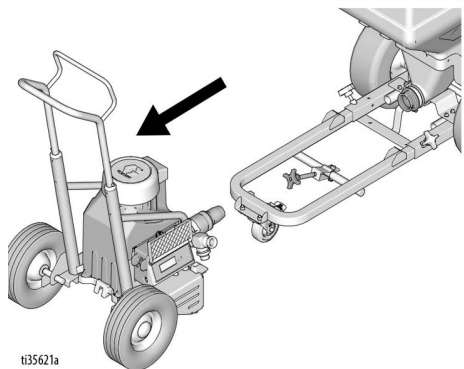
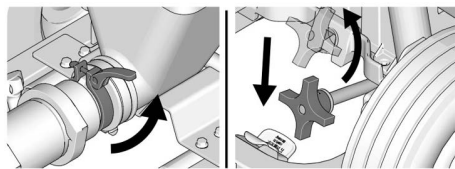

4. **T-Max 506/657:** Retire cuatro tornillos y la tapa del motor.

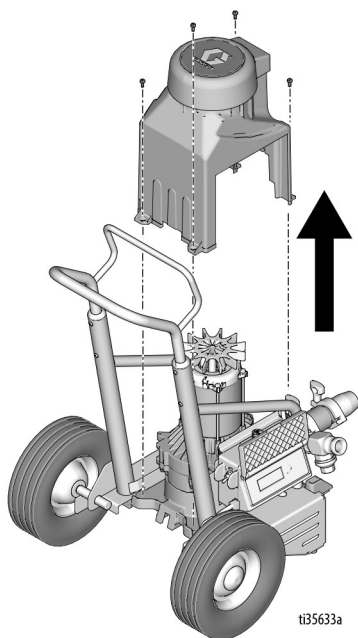

- T-Max 6912:** Quite los tornillos, la cubierta del motor y la protección de la bomba.

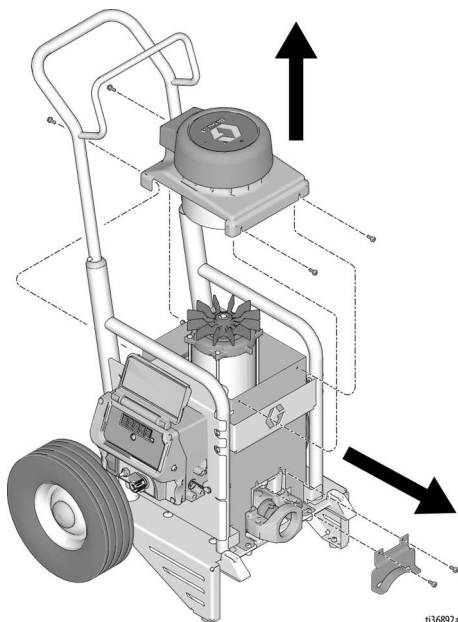

5. Desenrosque el transductor de la bomba. Si fuera necesario, desconecte el transductor de la tarjeta de control para desmontarlo. Retire cuatro tornillos y la cubierta de control.

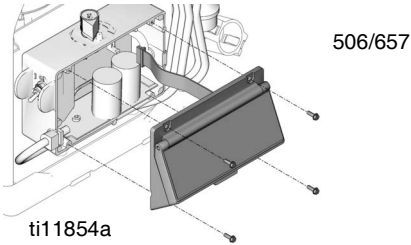

6912

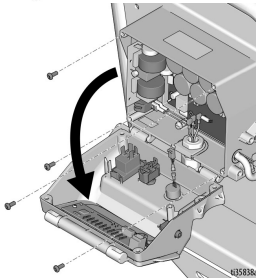

6. Si sigue conectado, desconecte el transductor de la tarjeta de control. Retire el transductor y el aliviador de tensión del cuadro de control.

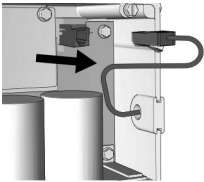

506/657

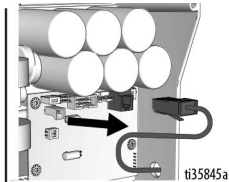

6912

7. Gire lentamente las aspas del ventilador sobre el motor hasta que la varilla de conexión se sitúe en la parte inferior de la carrera.

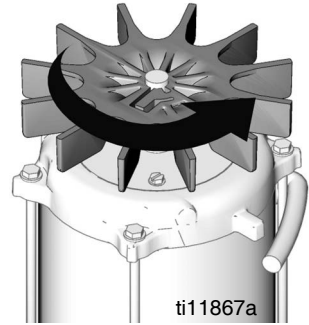

8. Presione el muelle de retención en la biela hacia el motor. Empuje el perno de la bomba hacia afuera con un destornillador.

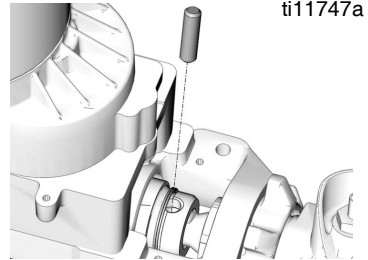

9. Afloje la tuerca de retención.

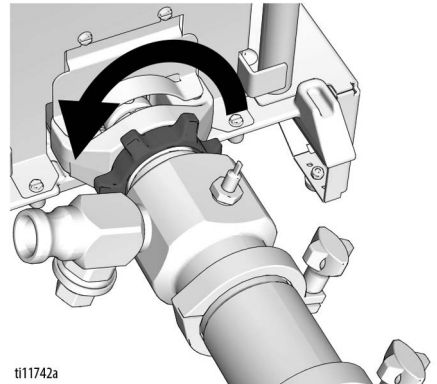

Reparación

- Destornille la bomba del alojamiento del cojinete.

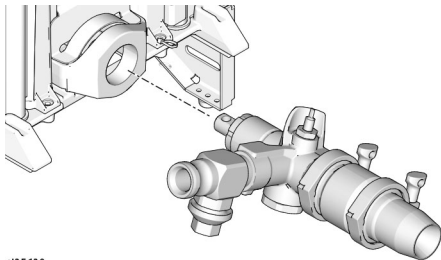

ti35639a

Instalación de la bomba

- Presione el pistón hasta extraerlo de la bomba de 50 a 70 mm (2 a 2,8 pulg.).

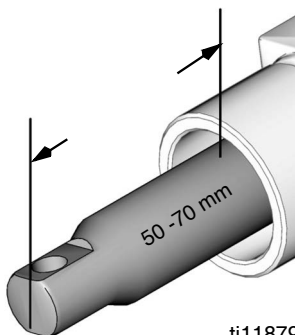

ti11879a

- Atornille la tuerca de retención en la bomba hasta el tope. Atornille la bomba en el alojamiento del cojinete hasta el tope de la bomba. Afloje la bomba hasta que la salida de la bomba esté a 13° de la horizontal, pero no más de una vuelta.

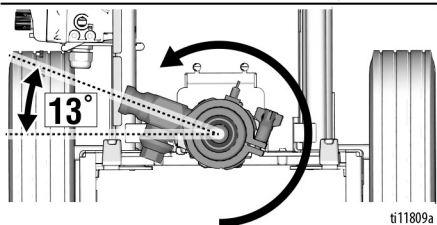
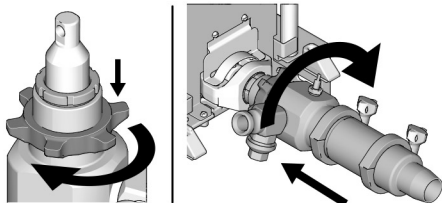

ti11809a

- Apriete la tuerca de retención.

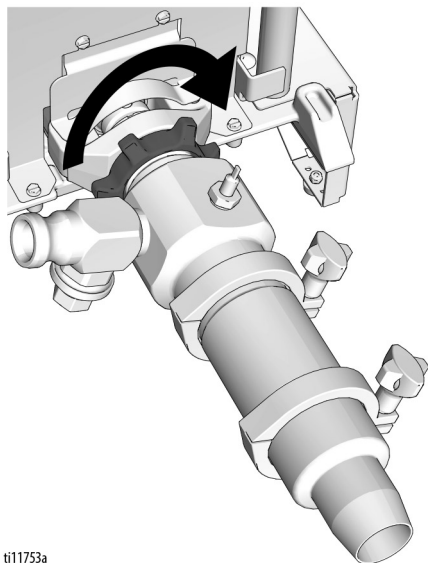

ti11753a



Si el pasador de la bomba se afloja, ciertas piezas podrían romperse debido a la fuerza de la acción de bombeo. Las piezas pueden salir proyectadas por el aire y causar lesiones personales o daños materiales. Asegúrese de que el pasador de la bomba y el muelle de retención estén bien montados.

- Empuje el muelle de retención hacia arriba con un destornillador hacia el motor. Empuje el pasador de la bomba insertándolo. Empuje el muelle de retención sobre el pasador de la bomba.

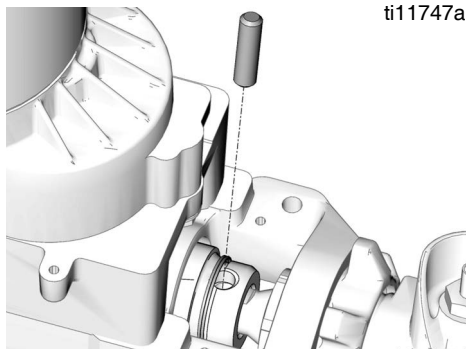

ti11747a

5. Instale el transductor y el aliviador de tensión del cuadro de control. Conecte el transductor a la placa de control.

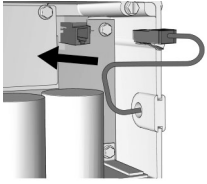

506/657

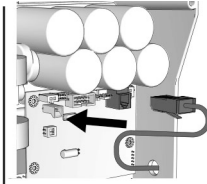

6912

t135846a

6. Instale la tarjeta de control con cuatro tornillos.

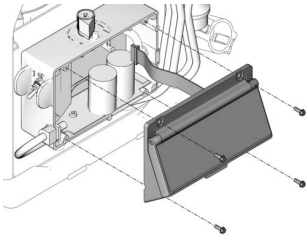

506/657

6912

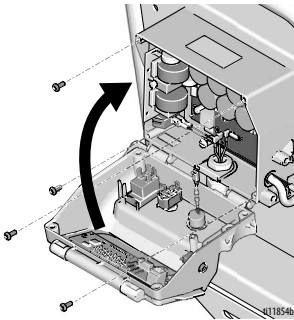

t11854b

7. **T-Max 506/657:** Instale la tapa del control con cuatro tornillos.

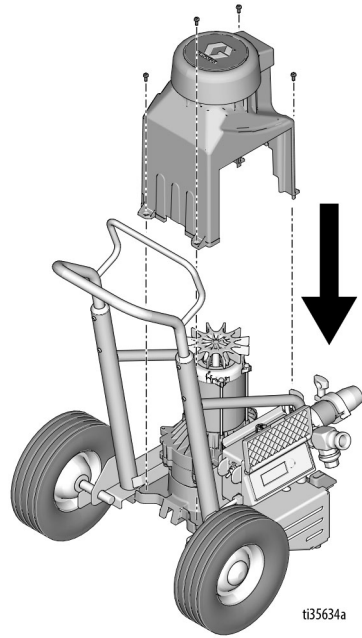

t135634a

- T-Max 6912:** Monte la protección de la bomba y la cubierta del motor con sus tornillos.

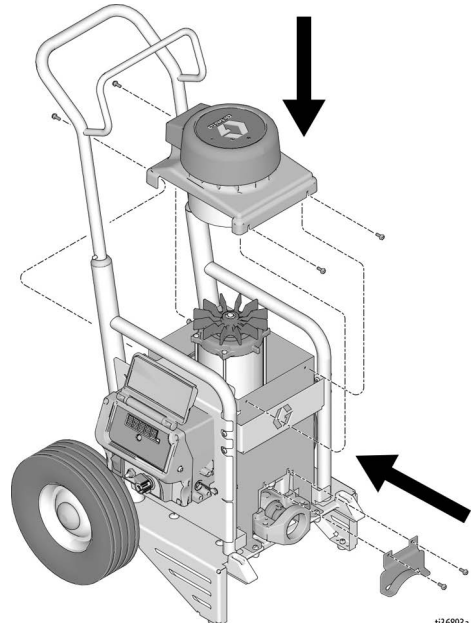

t136893a

Reparación

8. Conecte el módulo de la bomba.

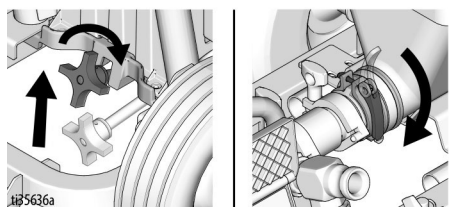
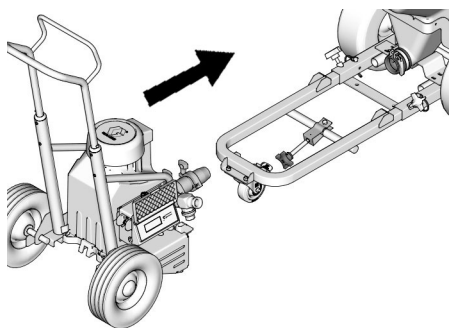

Reparación de la bomba 506/657



Desmontaje

NOTA: Posiblemente sea más fácil dejar la bomba conectada a la varilla de conexión y al alojamiento del cojinete si sólo necesitan limpieza e inspección el alojamiento de entrada y la válvula de pistón.

1. Realice el **Procedimiento de descompresión**, página 19. Desenchufe el cable de alimentación para desconectar la alimentación.
2. Consultar **Extracción de la bomba**, página 54 para remover la bomba.
3. Retire la abrazadera y el alojamiento de entrada.

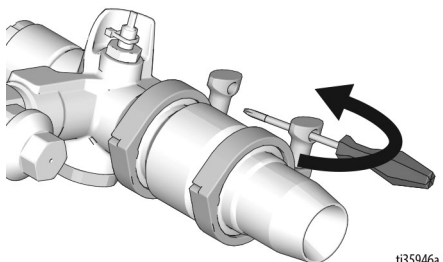

4. Retire la abrazadera y el cilindro de la bomba.

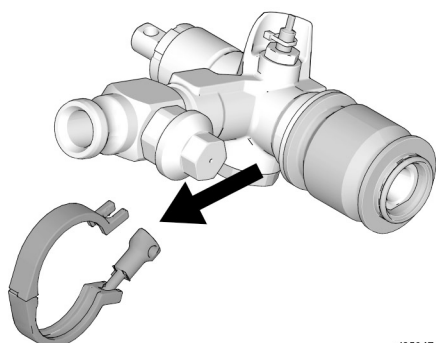

5. Quite la tuerca de empaquetadura. Empuje el vástago del pistón hasta sacarla del alojamiento de salida.

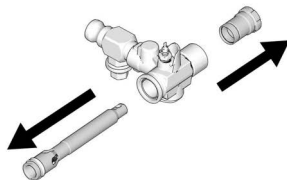
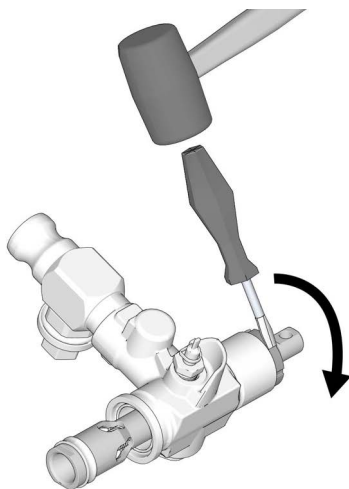

- Coloque el extremo del pistón en un torno de banco y extraiga la válvula de pistón (12). Extraiga el sello del pistón (16). Inspeccione todas las piezas en busca de melladuras y rasguños. Cambie las piezas dañadas porque pueden afectar negativamente el funcionamiento de la bomba.

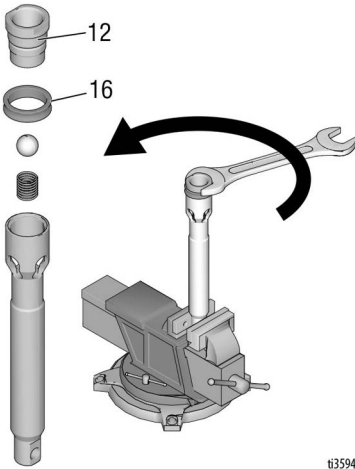

ti35949a

Montaje

- Coloque el extremo del vástago del pistón en un torno de banco. Instale un nuevo sello de pistón,.. Apriete la válvula de pistón a 27 ft-lb (36,6 N-m).

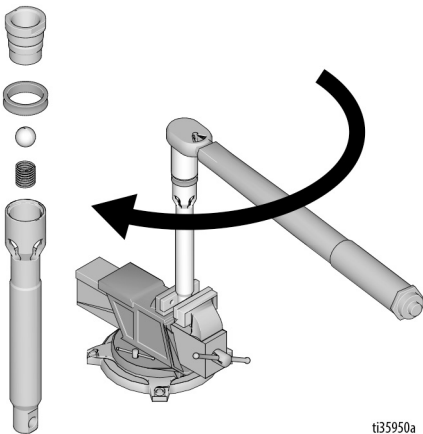

ti35950a

- Instale la tuerca de la empaquetadura. Apriete a mano y golpee con el destornillador. Empuje el vástago del pistón hasta introducirla en el alojamiento de salida. Extienda el vástago del pistón de 50 - 75 mm (A) hasta sacarlo del alojamiento de salida.

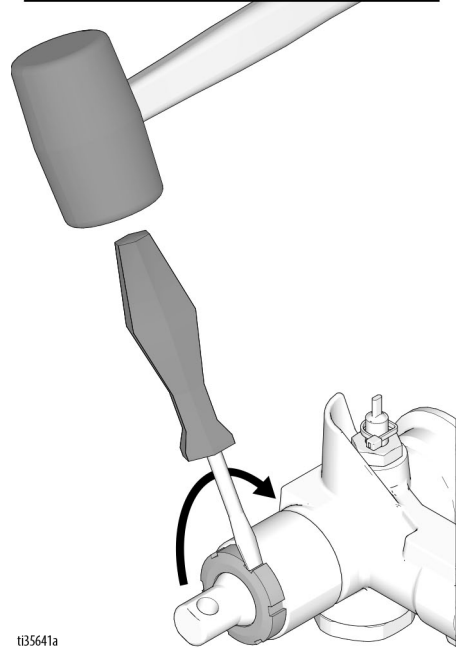
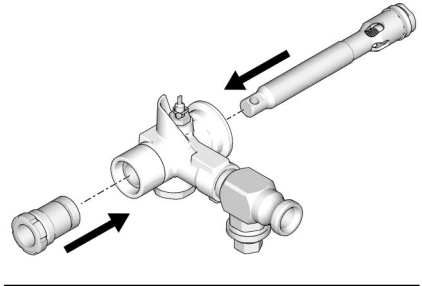

ti35641a

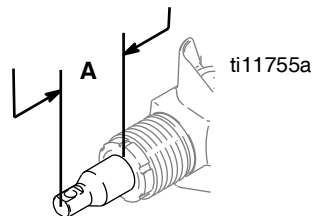

ti11755a

3. Instale la abrazadera en el cilindro de la bomba. Apriete la abrazadera a 100 in-lb (11,3 Nm).

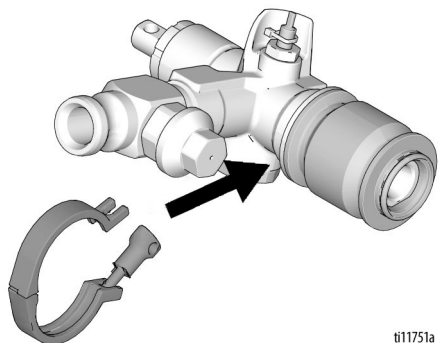

4. Instale la abrazadera en el alojamiento de entrada. Apriete la abrazadera a 100 in-lb (11,3 Nm).

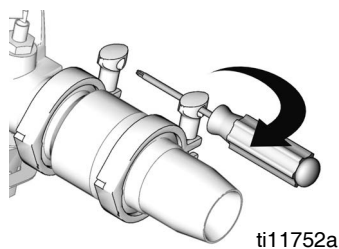

5. Consultar **Instalación de la bomba**, página 56 para instalar la bomba.

Reparación de la bomba 6912



Desmontaje

NOTA: Posiblemente sea más fácil dejar la bomba conectada a la varilla de conexión y al alojamiento del cojinete si sólo necesitan limpieza e inspección el alojamiento de entrada y la válvula de pistón.

1. Realice el **Procedimiento de descompresión**, página 19. Desenchufe el cable de alimentación para desconectar la alimentación.
2. Consulte **Extracción de la bomba**, página 54 para desmontar la bomba.
3. Retire la abrazadera y el alojamiento de entrada.

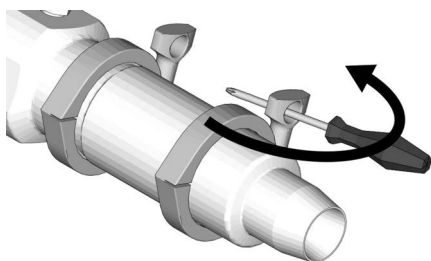

4. Desarme la válvula de admisión.

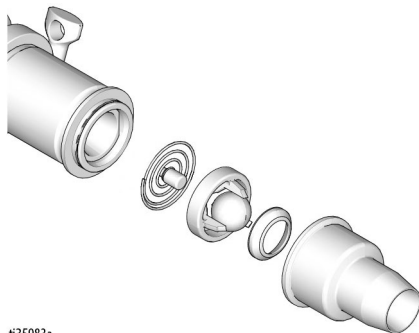

5. Retire la abrazadera y el cilindro de la bomba.

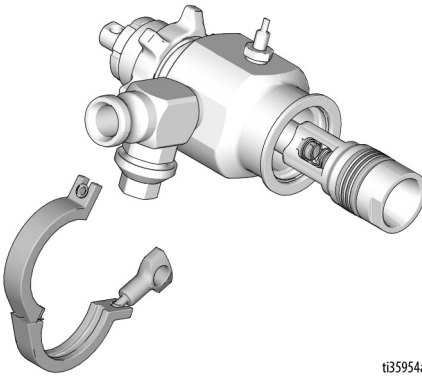

ti35954a

6. Quite la tuerca de empaquetadura. Empuje el vástago del pistón hasta sacarla del alojamiento de salida. Retire las empaquetaduras del collarín, los prensaestopas y el rascador de fieltro del alojamiento de salida y la tuerca de empaquetadura. Deseche las empaquetaduras del collarín, los prensaestopas y el rascador de fieltro.

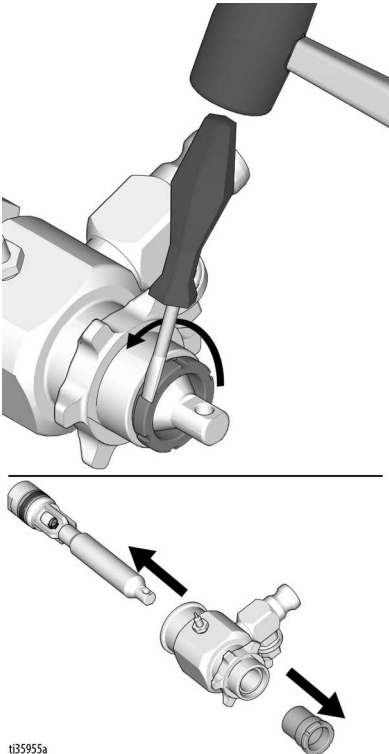

ti35955a

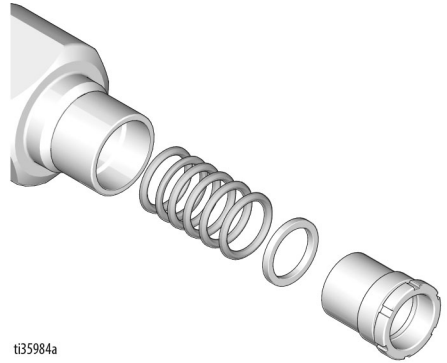

ti35984a

7. Coloque la caja del pistón en un torno de banco y extraiga la válvula de pistón. Desmonte el rascador del pistón y la arandela de seguridad. Saque las empaquetaduras y los casquillos del vástago del pistón. Inspeccione todas las piezas en busca de melladuras y rasguños. Cambie las piezas dañadas porque pueden afectar negativamente el funcionamiento de la bomba.

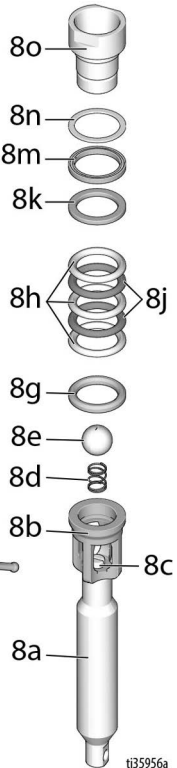
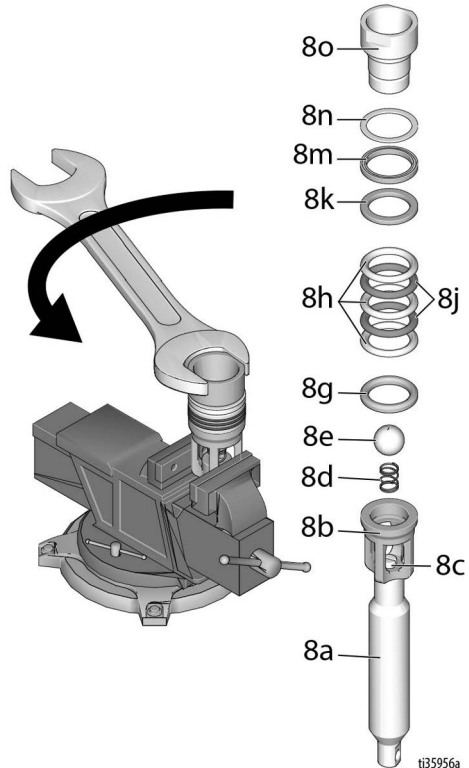

Reparación

Montaje

1. Coloque la caja del vástago del pistón en un torno de banco. Instale el frotador del pistón (tenga en cuenta la orientación, página 63) en la válvula del pistón, las roscas resisten hasta cuatro reempaquetaduras. Después de estos 4 cambios, aplique sellador para roscas en las roscas de la válvula del pistón. Coloque el prensaestopas macho en la válvula de pistón. De manera alternativa, apile las empaquetaduras claras y oscuras (tenga en cuenta la orientación, página 63) en la válvula del pistón. Coloque el prensaestopas hembra. Apriete la válvula de pistón a 90 ft-lb (122 N-m).

2. Instale el prensaestopas macho en el alojamiento de salida. De manera alternativa, apile las empaquetaduras claras y oscuras (tenga en cuenta la orientación, página 63) en el alojamiento de salida. Coloque el prensaestopas hembra. Instale el rascador de fieltro en la tuerca de empaquetadura. Apriete a mano la tuerca de empaquetadura hasta que haga contacto con la empaquetadura. Coloque el vástago del pistón en el alojamiento de salida, verifique que sobresalga 50-75mm (A) del vástago por el alojamiento de salida. Apriete la tuerca de empaquetadura con un destornillador y un martillo de goma.

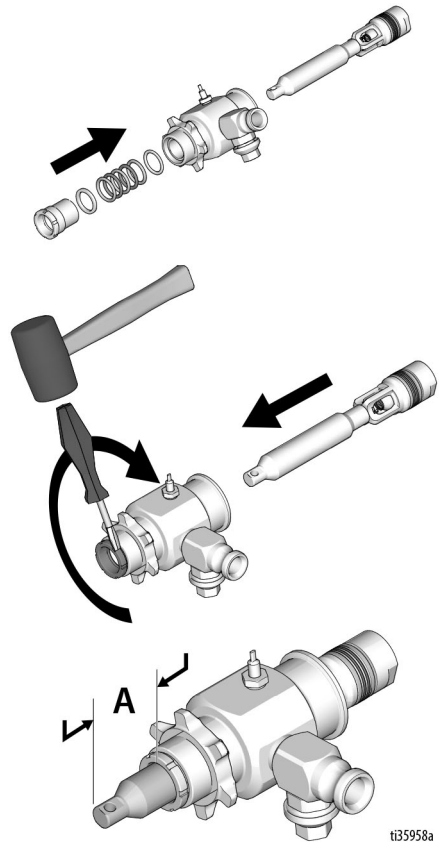
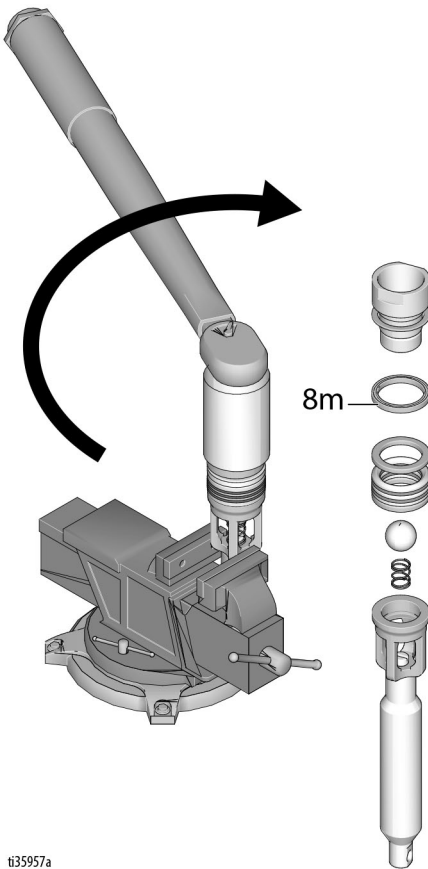

ti35957a

ti35958a

Corte transversal / Identificación de la bola de la bomba 6912

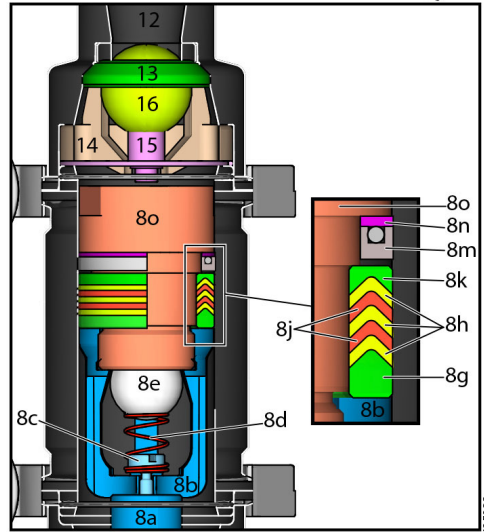
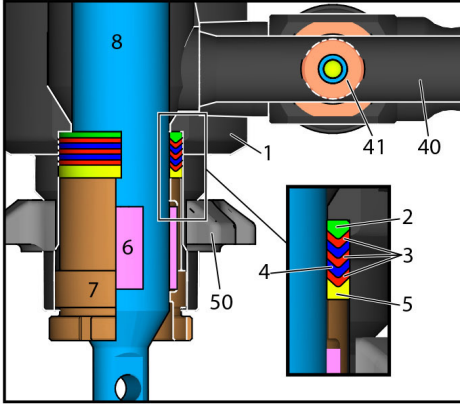
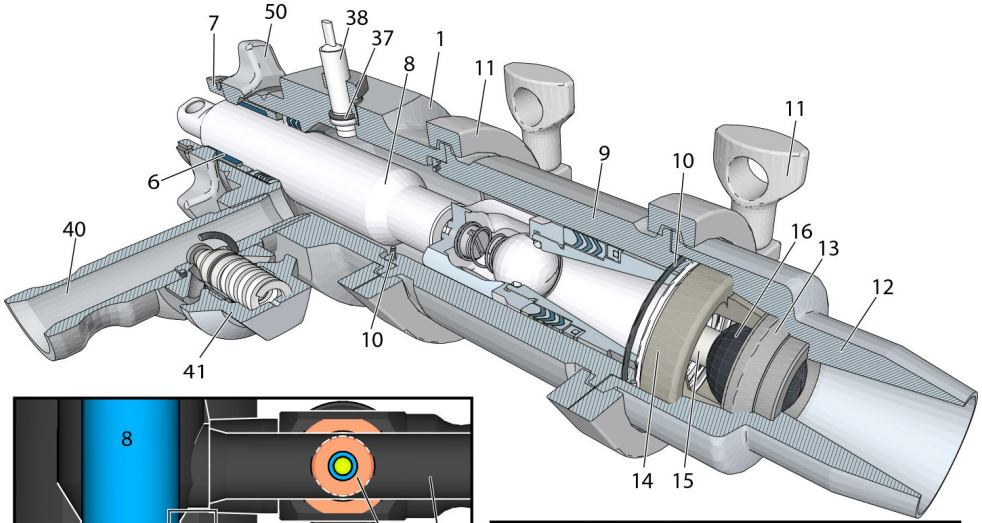

T-MAX 6912 PUMP BALL IDENTIFICATION

				
ACERO	BLANCO DURO	NEGRO DURO	CAUCHO NEGRO	NARANJA
Uso normal 17Z556	Alta resistencia al desgaste 17Z648 Vendido por separado	La mayor resistencia al desgaste 17Z640 Vendido por separado	Gran volumen de material agregado 17Z231	Limpieza 248515

Desmontaje del motor



1. Realice el **Procedimiento de descompresión**, página 19. Desenchufe el cable de alimentación para desconectar la alimentación.
2. Desmonte la bomba. Consulte **Extracción de la bomba**, página 54.
3. Golpee la unidad en la parte trasera.

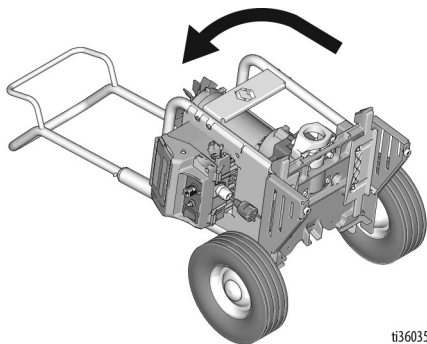

ti36035a

4. Sujetando a la vez el alojamiento del motor/de accionamiento, retire dos tornillos de la base.

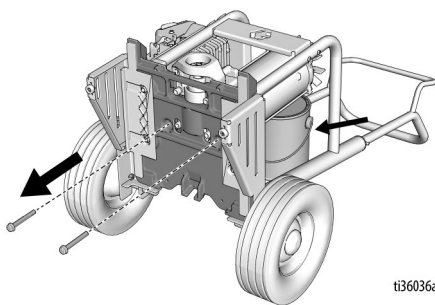

ti36036a

5. Retire cuatro tornillos, arandelas y el alojamiento de accionamiento.

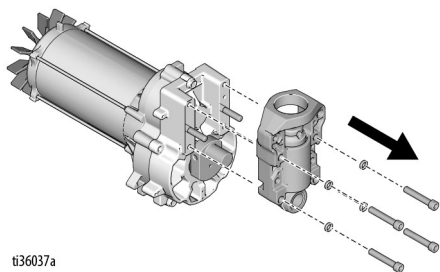

ti36037a

NOTA: tenga cuidado de que no se caiga la rueda dentada cuando desmonte el alojamiento del impulsor. La rueda dentada puede quedar enganchada en la manivela del motor o en el alojamiento del impulsor.

6. Retire tres tornillos y el alojamiento de accionamiento.

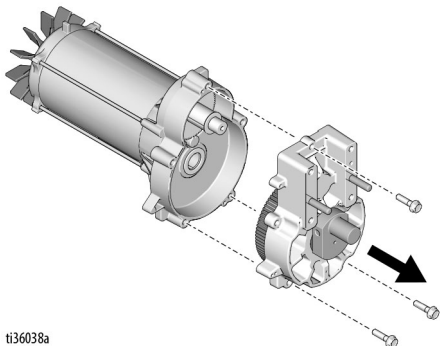

ti36038a

7. Quite el tornillo y el ventilador.

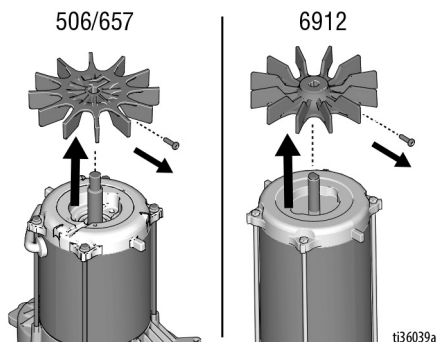

ti36039a

Instalación del motor

AVISO

Cuando monte el motor, alinee con cuidado los engranajes para evitar dañar las piezas correspondientes.

1. Instale en el alojamiento del impulsor.

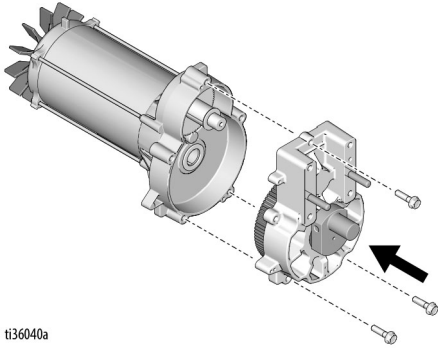

ti36040a

2. Instale el alojamiento del cojinete con los cuatro tornillos y las arandelas. Apriete a un par de 25 - 30 ft-lbs (33.9 - 40.67 N·m).

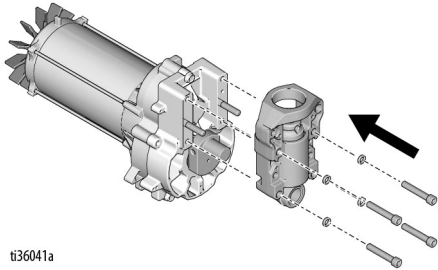

ti36041a

3. Monte el motor con dos tornillos. Apriete a un par de 200 - 220 in-lbs (22.6 - 24.9 N·m).

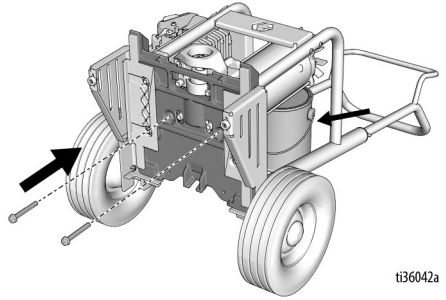

ti36042a

4. Monte el ventilador con el tornillo. Apriete a un par de 11 - 13 in-lb (1.24 - 1.46 N·m).

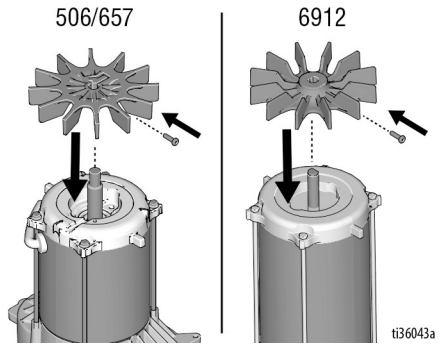

ti36043a

5. Coloque la bomba. Consulte **Instalación de la bomba**, página 56.

Reciclaje y eliminación al término de la vida útil

Al final de la vida útil del producto, desmóntelo y reciclelo de forma responsable.

Preparación:

- Lleve a cabo el **Procedimiento de descompresión**.
- Vacíe y elimine los fluidos según las normativas pertinentes. Consulte la hoja de datos de seguridad del fabricante del material.

Desmontaje y reciclaje:

- Desmonte los motores, las placas de circuito, las pantallas LCD y otros componentes eléctricos. Recicle según las normativas pertinentes.
- No tire los componentes electrónicos con los residuos domésticos o comerciales.



- Lleve lo que resta de producto a un centro de reciclaje.

Piezas - Bastidor de la tolva

Piezas - Bastidor de la tolva

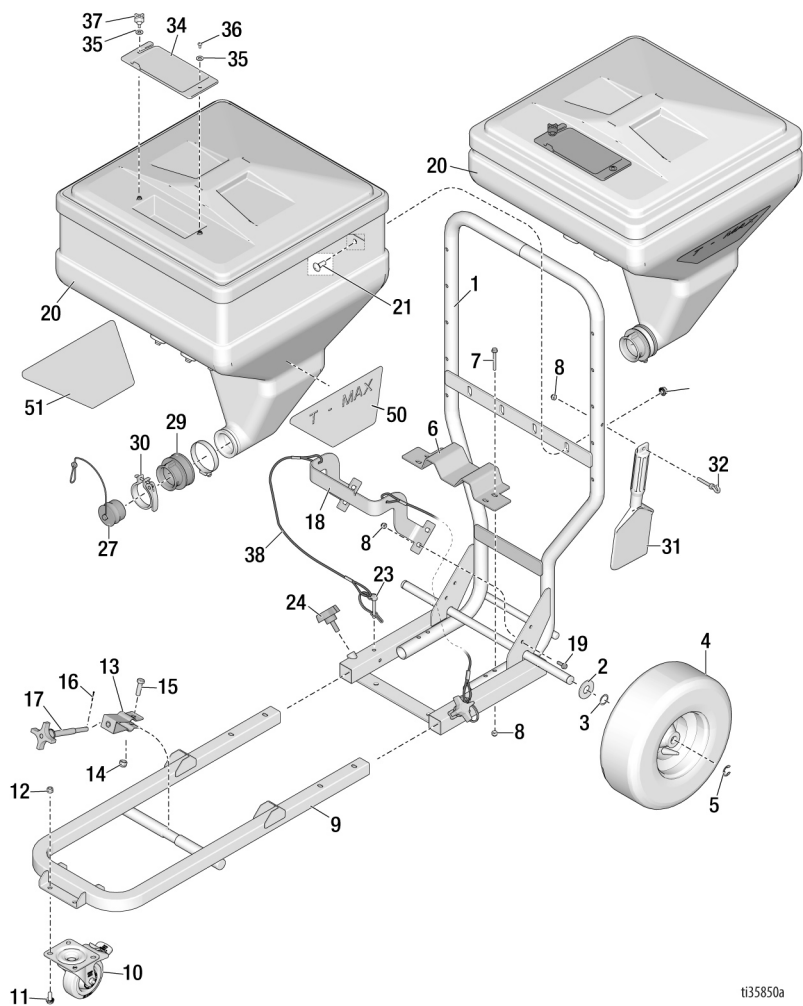

ti35850a

Lista de piezas - Bastidor

Ref.	Pieza	Descripción	Cant.	Ref.	Pieza	Descripción	Cant.
1	19A673	BASTIDOR, tolva, Tmax	1	20a	25E541	17 galones	1
2	156306	ARANDELA, plana	2	20b	25E542	25 galones	1
3	116038	ARANDELA, resorte ondulado	2	21	404533	PERNO, carro	4
4	119509	RUEDA, neumática	2	22	112958	TUERCA, hexagonal, bridada 3/8-16	4
5	120211	ANILLO, retención, anillo E	2	23	121313	PASADOR, bloqueo 1-4"	2
6	19A675	MÉNSULA, soporte, tolva	1	24	111145	BOTÓN, doble	2
7	129335	TORNILLO, cab. dentada; 1/4-20 x 2,00	4	27	15D306	ENCHUFE, adaptador, tolva	1
8	102040	TUERCA, seguridad, hex.	8	29	15R609	RACOR, tolva, adaptador	1
9	25E625	BASTIDOR, montaje, módulo alimentación	1	30	234188	ABRAZADERA, liberación rápida	1
10	17N602	RUEDECILLA, giratoria	1	31	19A646	HERRAMIENTA, rascador	1
11	110963	TORNILLO, cabezal, cab. hex.	4	32	130878	PERNO, enganche, 1/4-20 x 1-5/8 roscado	1
12	111040	CONTRATUERCA, inserto, nailon, 5/16	4	34	15D561	TAPA, bandeja de herramientas	1
13	15C797	ABRAZADERA, giratoria	1	35	115814	ARANDELA, plana, acero inoxidable	2
14	101566	TUERCA, seguridad	1	36	551787	TORNILLO, con cabeza para llave	1
15	100004	TORNILLO, cabezal, cab. hex.	1	37	19A714	PERILLA, stuf, #10-32 x .44	1
16	104430	PASADOR, hendido	1	38	19Y371	KIT, cordón de reparación	1
17	15C799	VARILLA, abrazadera	1	50	19A748	ETIQUETA, marca, Tmax, izda.	1
18	19A674	MÉNSULA, guía, tolva	1	51	19A749	ETIQUETA, marca, Tmax, drcha.	1
19	113796	TORNILLO, embreado, cab. hex.	4	64	136217	TUERCA, seguridad	1
20		TOLVA, material					

Piezas - Módulo de alimentación 506/657

Piezas - Módulo de alimentación 506/657

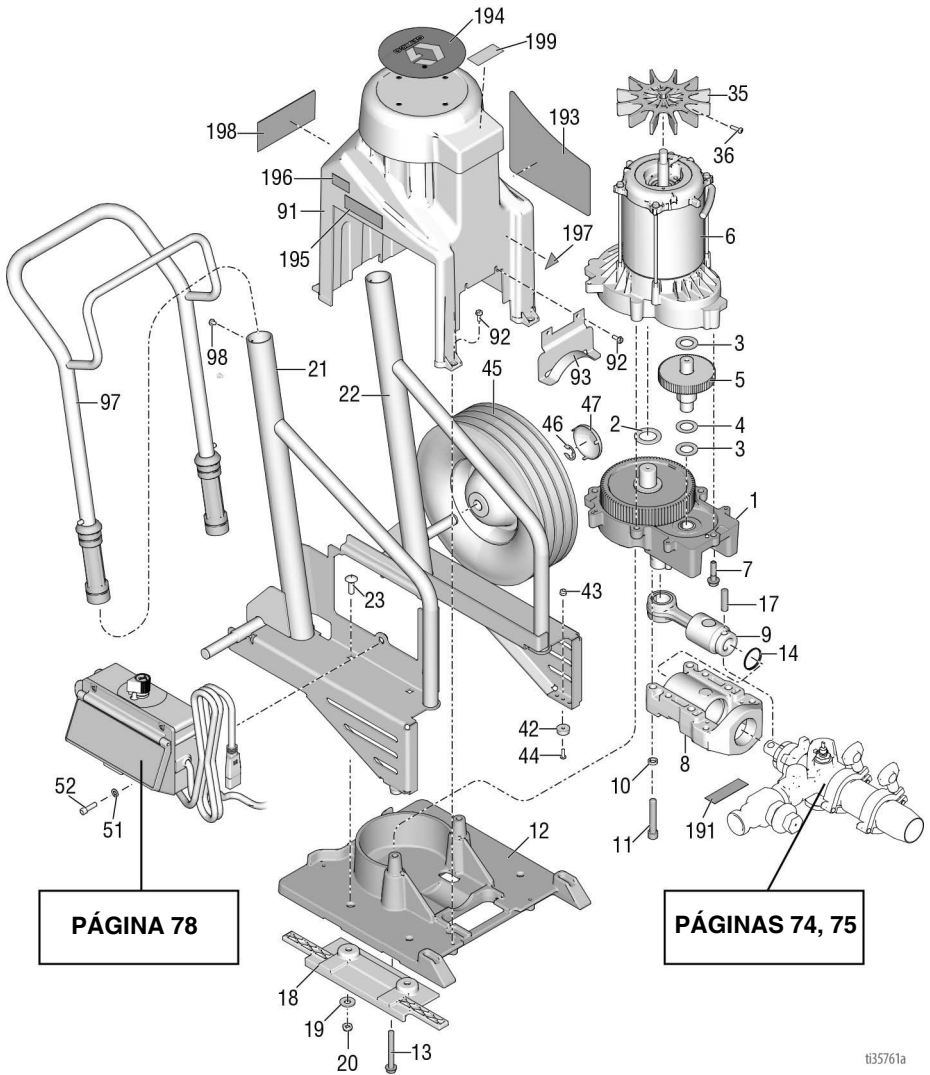

t35761a

Piezas - Módulo de alimentación 506/657

Lista de piezas - Módulo de alimentación 506/657

Ref.	Pieza	Descripción	Cant.	Ref.	Pieza	Descripción	Cant.
1	287294	ALOJAMIENTO, accionamiento; Tmax 506	1	42	19A713	AMORTIGUADOR, caucho	1
	287295	ALOJAMIENTO, accionamiento; Tmax 657		43	115483	TUERCA, seguridad	2
2	116192	ARANDELA, empuje	1	44	103374	TORNILLO, maquinado, cab. tronc.	2
3	114672	ARANDELA, empuje	2	45	106062	RUEDA, semineumática	2
4	114699	ARANDELA, empuje	1	46	101242	ANILLO, retención	2
5	244265	ENGRANAJE, cob.	1	47	104811	TAPA, cubo de rueda	2
6	289570	MOTOR	1	51	100016	ARANDELA, seguridad	2
7	15C753	TORNILLO, maquinado, cabeza arandela hex.	3	52	110298	TORNILLO, cabeza hueca	2
8	257355	ALOJAMIENTO, cojinete	1	91	15R741	PROTECCIÓN, Tmax, pintada	1
9	287395	VARILLA, conexión	1	92	118444	TORNILLO, máquina, cabeza de arandela hex. ranurada	6
10	106115	ARANDELA, seguridad	4	93	15T629	PROTECTOR, varilla de unión	1
11	114666	TORNILLO, cabeza, cabeza hueca	4	97	287489	MANGO, conjunto, carro hi	1
12	19A690	BASE, módulo de accionamiento, mecanizado	1	98	109032	TORNILLO, fresado, cab. tronc.	2
13	120981	TORNILLO, maquinado, cabeza hex. con arandela	2	191	187437	ETIQUETA, torsión	1
14	119778	RESORTE, retención	1	193	19A814	ETIQUETA, marca, Tmax 506	1
17	15F856	PASADOR, bomba	1		19A815	ETIQUETA, marca, Tmax 657	1
18	19A585	GUÍA, módulo de alimentación	2	194	15U014	ETIQUETA, marca, Tmax, tapa	1
19	100023	ARANDELA, plana	4	195	17P925	ETIQUETA, Servicio A+	1
20	112746	TUERCA, seguridad, nylon	4	196	15Y118	ETIQUETA, fabricado en EE. UU.	1
21	19A669	BASTIDOR, derecho, Tmax, pintado	1	197▲	15H108	ETIQUETA, seguridad, advertencia, pinchazo	1
22	19A670	BASTIDOR, derecho, Tmax, pintado	1	198▲	17Z485	ETIQUETA, seguridad	1
23	107129	PERNO, cabeza redonda	4	199▲	16C681	ETIQUETA, aviso	1
35	15D088	VENTILADOR, motor	1				
36	115477	TORNILLO, máquina, Torx, cabeza troncocónica	1				

▲ Existen a su disposición etiquetas de seguridad, pegatinas y tarjetas de repuesto

Piezas - Módulo de alimentación 6912

Piezas - Módulo de alimentación 6912

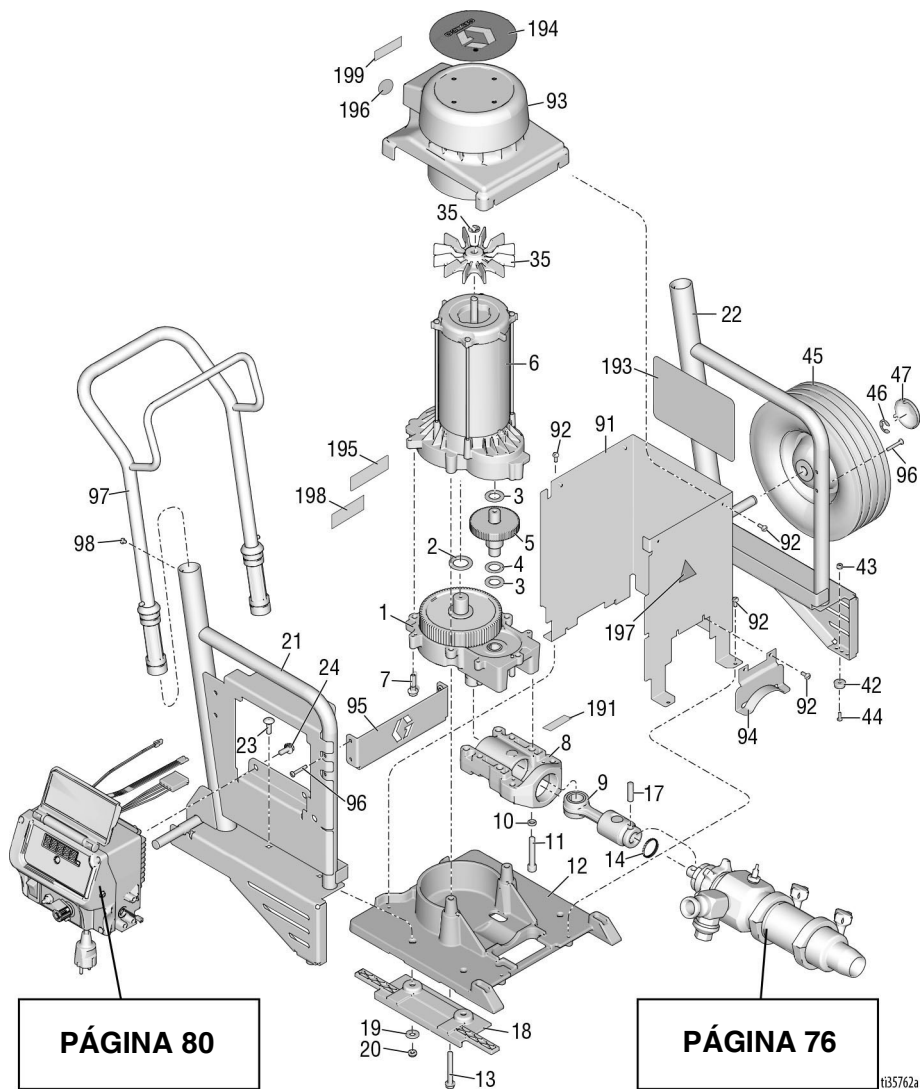

t35762a

Lista de piezas - Módulo de alimentación 6912

Ref.	Pieza	Descripción	Cant.	Ref.	Pieza	Descripción	Cant.
1	24M417	ALOJAMIENTO, accionamiento	1	44	103374	TORNILLO, maquinado	2
2	116192	ARANDELA, empuje	1	45	106062	RUEDA, semineumática	2
3	114672	ARANDELA, empuje	2	46	101242	ANILLO, retención	2
4	114699	ARANDELA, empuje	1	47	104811	TAPA, cubo de rueda	2
5	244265	ENGRANAJE, combinación	1	49	19A738	OJAL	1
6	25P037	KIT, reparación, motor	1	91	19A676	TAPA, motor, Tmax, pintado	1
7	15C753	TORNILLO, maquinado, cabeza arandela hex.	3	92	118444	TORNILLO, maquinado, cabeza de arandela hex. ranurada	10
8	245927	ALOJAMIENTO, cojinete	1	93	19A666	PROTECTOR, conjunto con cubierta, pintado	1
9	287395	VARILLA, conexión	1	94	15T629	PROTECTOR, varilla de unión	1
10	106115	ARANDELA, seguridad	4	95	19A715	TIRANTE, frontal	1
11	114666	TORNILLO, cabeza, cabeza hueca	4	96	126687	TORNILLO, maquinado, cab. trunc.	4
12	19A690	BASE, módulo de accionamiento	1	97	287489	MANGO, conjunto, carro hi	1
13	120981	TORNILLO, maquinado, cabeza hex. con arandela	2	98	109032	TORNILLO, máquina, cab. trunc.	4
14	17Z347	RESORTE, retención	1	191	187437	ETIQUETA, torsión	1
17	15F856	PASADOR, bomba	1	193	19A750	ETIQUETA, 6912 marca	1
18	19A585	GUÍA, módulo de alimentación	2	194	15U014	ETIQUETA, marca tapa	1
19	100023	ARANDELA, plana	4	195	17P925	ETIQUETA, servicio A+	1
20	112746	TUERCA, seguridad, nylon	4	196	15Y118	ETIQUETA, fabricado en EE. UU.	1
21	19A671	BASTIDOR, derecho, Tmax, pintado	1	197	15H108	ETIQUETA, pinzamiento	1
22	19A672	BASTIDOR, derecho, Tmax, pintado	1	▲			
23	107129	PERNO, cabeza redonda	4	198	16G596	ETIQUETA, seguridad	1
24	117791	TORNILLO	2	▲			
35*	287898	VENTILADOR, motor kit, incluye 36	1	199	16C681	ETIQUETA, aviso	1
36*	115477	TORNILLO	1	▲			
42	19A713	AMORTIGUADOR, caucho	2				
43	115483	TUERCA, seguridad	2				

* Incluido en el Kit de reparación del motor 25P037

▲ Existen a su disposición etiquetas de seguridad, pegatinas y tarjetas de repuesto

Piezas - Bomba 289555 (506)

Piezas - Bomba 289555 (506)

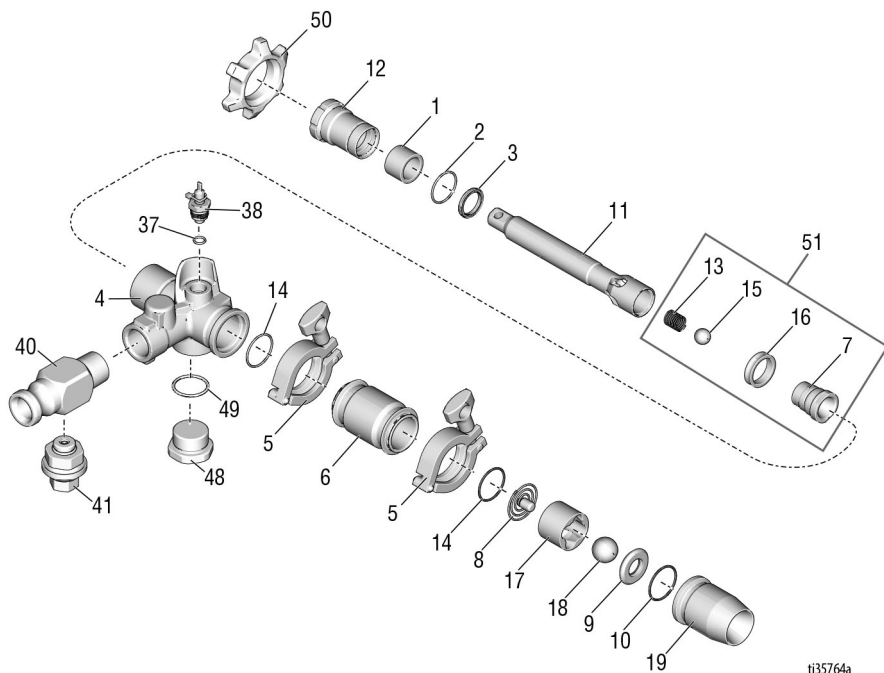

ti35764a

Lista de piezas - Bomba

Ref.	Pieza	Descripción	Cant.	Ref.	Pieza	Descripción	Cant.
1	15D117	TUBO, fibra, bomba	1	12	248529	TUERCA, prensaestopas, incluye 1, 2, 3, 12	1
2	107185	EMPAQUETADURA, junta tórica	1	13	501095	RESORTE, retención de bola	1
3	118597	EMPAQUETADURA, copa-u	1	14	121588	JUNTA TÓRICA	2
4	15R739	ALOJAMIENTO, salida, mecanizado	1	15	101822	BOLA, cojinete	1
5	118598	ABRAZADERA, sanitaria, 1.5 pulg	2	16	15D116	JUNTA, pistón	1
6	15R740	CILINDRO, bomba	1	17	15D115	GUÍA, bola	1
7	248232	VÁLVULA, pistón	1	18	107167	BOLA, acero inox.	1
	248530	KIT, reparación, sello, pistón incluye 7, 13, 15, 16	1	19	248769	ALOJAMIENTO, admisión	1
8	248162	MUELLE, bola de admisión	1	37	111457	JUNTA TÓRICA	1
9	193395	ASIENTO, carburo	1	38	289672	TRANSDUCTOR	1
10	107098	EMPAQUETADURA, junta tórica	1	40	17Z238	SALIDA	1
11	15R620	VARILLA, bomba	1	41	17Y930	ALIVIO, presión	1
				48	17Z345	TAPÓN	1
				49	121429	JUNTA TÓRICA	1
				50	193031	TUERCA, retención	1
				51	248530	KIT, válvula, pistón incluye 7, 13, 15, 16	1

Piezas - Bomba 25E668 (6912)

Piezas - Bomba 25E668 (6912)

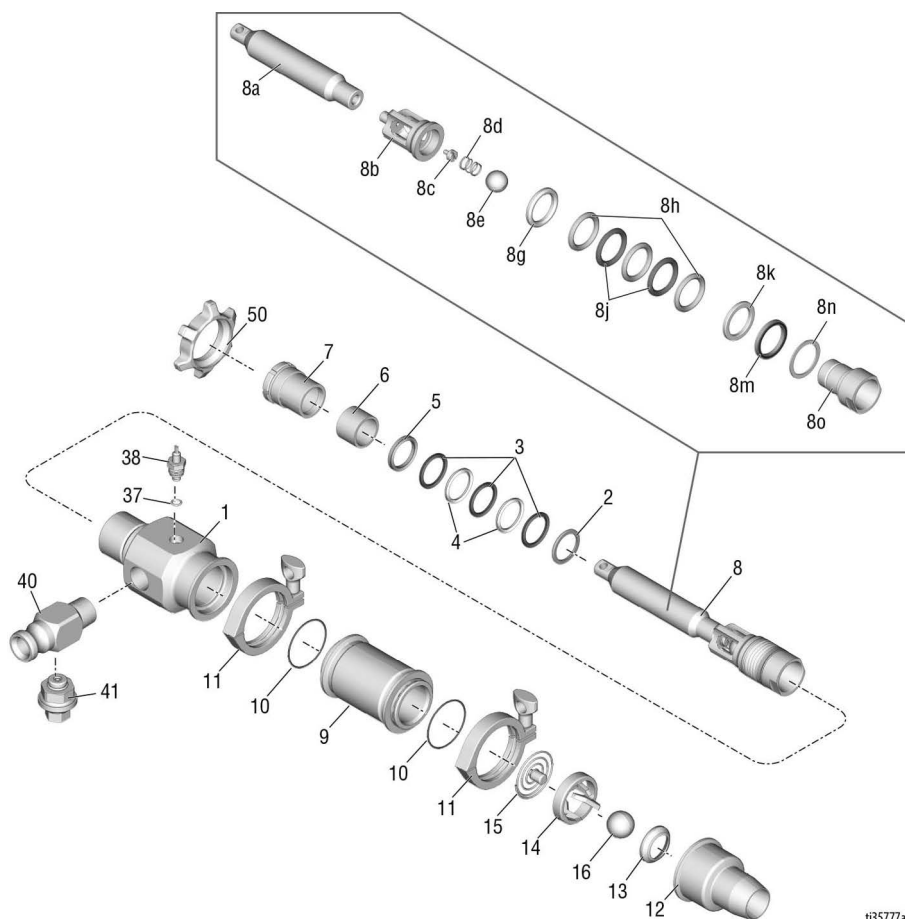

t135777a

Piezas - Bomba 25E668 (6912)

Lista de piezas - Bomba 25E668 (6912)

Ref.	Pieza	Descripción	Cant.	Ref.	Pieza	Descripción	Cant.
1	19A610	ALOJAMIENTO, salida, mecanizado		8o	17Z242	VÁLVULA, pistón, conj	1
2†	187939	PRENSAESTOPAS, macho	1	9	19A609	CILINDRO, bomba	1
3†	187071	EMPAQUETADURA, en V	3	10†	130792	JUNTA TÓRICA	2
4†	188560	EMPAQUETADURA	2	11	620223	BRIDA	2
5†	187070	PRENSAESTOPAS, hembra	1	12	17Z558	ALOJAMIENTO, bola de admisión	1
6†	19A625	MANGUERA FLEXIBLE, fibra, varilla de bomba	1	13	235962	SELLO, válvula de pie	1
7	19A685	TUERCA, prensaestopas	1	14	19A692	GUÍA, bola, válvula de entrada	1
8	19Y372	VARILLA, bomba, kit	1	15	25E679	MUELLE, admisión, conj	1
8a	19A686	VARILLA, bomba	1	16	102973	BOLA, metálica	1
8b	19A689	ALOJAMIENTO, bomba de pistón	1	37	111457	JUNTA TÓRICA	1
8c	19A691	BOLA, tope	1	38	289672	KIT, incluye 37	1
8d	130862	RESORTE, compresión	1	40	17Z238	SALIDA	1
8e	107167	BOLA, acero inox.	1	41	17Y930	ALIVIO, presión	1
8g†	188432	PRENSAESTOPAS, empaquetadura, macho	1	50	193394	TUERCA	1
8h†	187072	EMPAQUETADURA	3		17Z556	BOLA, acero inox, entrada y salida	
8j†	188561	EMPAQUETADURA, paso	2		17Z648	BOLA, dura, blanca, entrada y salida	
8k†	188433	PRENSAESTOPAS, empaquetadura, hembra	1		17Z640	BOLA, dura, negra, entrada y salida	
8m†	188558	SELLO, copa en u	1		17Z231	BOLA, caucho, entrada	
8n†	188627	ARANDELA, reserva	1		248515	BOLA, limpieza	

† Includo en el kit de empaquetado de la bomba 17Z641

Piezas - Cuadro de control 506/657

Piezas - Cuadro de control 506/657

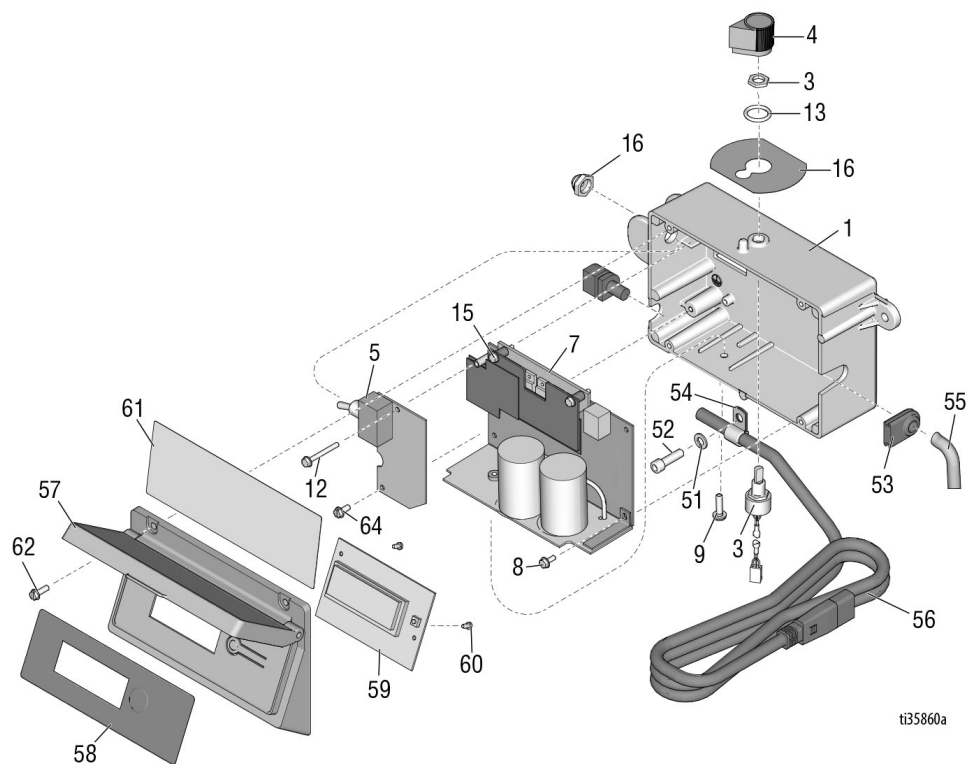

ti35860a

Lista de piezas - Cuadro de control 506/657

Ref.	Pieza	Descripción	Cant.	Ref.	Pieza	Descripción	Cant.
1	277228	CAJA, control	1	53	15B120	OJAL, transductor	1
2	15G562	COJINETE, caja de control	1	54	121453	ABRAZADERA, cable	1
3	256219	POTENCIÓMETRO	1	55	15T342	CONDUCTO, corrugado	1
4	116167	PERILLA, potenciómetro	1	56a	15B469	CABLE, acero, UK	1
5	287913	FILTRO, placa	1	56b	15B470	CABLE, acero, CE	1
6	195428	BOTA, conmutador	1	57	287789	CUBIERTA, control	1
7*		PLACA, control, conj	1	58	15G861	ETIQUETA, pantalla LCD smart control	1
	289656	240V		59	245931	PANTALLA, LCD	1
	289657	120V		60	115522	TORNILLO, maquinado, cab. trunc.	1
8	120405	TORNILLO, maquinado, cabeza hex. con arandela	3	61	15K401	ETIQUETA, smartcontrol / internacional	1
9	120165	TORNILLO, maquinado, Phillips	1	62	117501	TORNILLO, maquinado, cabeza de arandela hex. ranurada	1
12	120406	TORNILLO, maquinado, cabeza hex. con arandela	1	63	102478	CORREA, sujeción, cable	1
13	158674	JUNTA TÓRICA	1	64	115498	TORNILLO, maquinado, cabeza de arandela hex. ranurada	1
15*	128038	TORNILLO, maq, cabeza hex. con arandela	2	192	15U037	ETIQUETA, control	1
16	17F671	ETIQUETA, control	1				
51	100016	ARANDELA, seguridad	1				
52	110298	TORNILLO, tapa, hueco	1				

* Incluido en el kit 289656

Piezas - Cuadro de control 6912

Piezas - Cuadro de control 6912

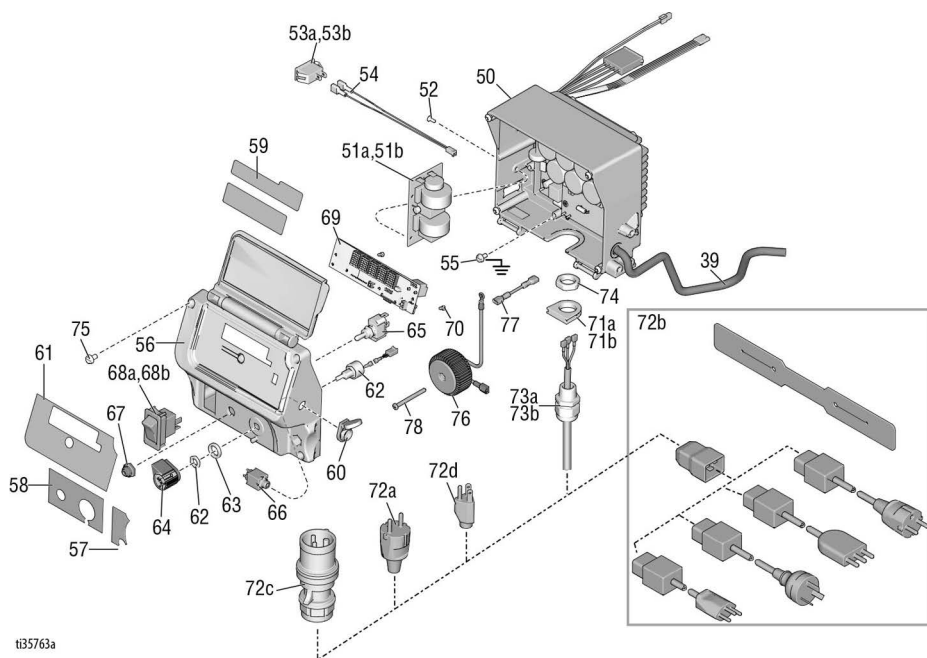

t35763a

Lista de piezas - Cuadro de control

Ref.	Pieza	Descripción	Cant.	Ref.	Pieza	Descripción	Cant.
	158674	JUNTA TÓRICA	1	65	130863	INTERRUPTOR, encendido/apagado	1
39	15T342	CONDUCTO	1	66	19A719	ARNÉS	1
50	25E760	CONTROL, tarjeta, 240V	1	67	195428	ARRANQUE, palanca	1
51a	24U823	TARJETA, UE	1	68a	15D527	INTERRUPTOR, basculante, 240V	1
51b	24R597	TARJETA, UK	1	68b	15C979	INTERRUPTOR, basculante, 120V	1
52	119288	TORNILLO	2	69	16Y496	PLACA	1
53a	126029	INTERRUPTOR, basculante, 240V	1	70	114391	TORNILLO	2
53b	120059	INTERRUPTOR, basculante, 120V	1	71a	16T544	ADAPTADOR, UE	1
				71b	16T546	ADAPTADOR, UK	1
54	15G935	CONECTOR	1	72	16M834	CABLE	1
55	114391	TORNILLO, conexión a tierra	1	73a	117745	CASQUILLO, lib. tensión, UE	1
56*	19A902	CUBIERTA	1	73b	116171	CASQUILLO, lib. tensión, US	1
57*	16Y788	ETIQUETA	1	74	117625	TUERCA, sujeción	1
58*	17Z406	ETIQUETA	1	75*	16V095	TORNILLO	4
59*	16X797	ETIQUETA	1	76	16V020	BOBINA, filtro, US, kit, incluye 78	1
60	120761	TAPA, jack	1	77	16T541	CABLE PUENTE, US	1
61*	16X796	ETIQUETA	1	78	16U215	TORNILLO, phillips, cab. tronc., US	1
62	17D888	POTENCIÓMETRO	1				
63	15C973	JUNTA	1				
64	116167	PERILLA, potenciómetro	1				

* Se incluye en el kit de reparación 19A902

Mangueras para T-Max

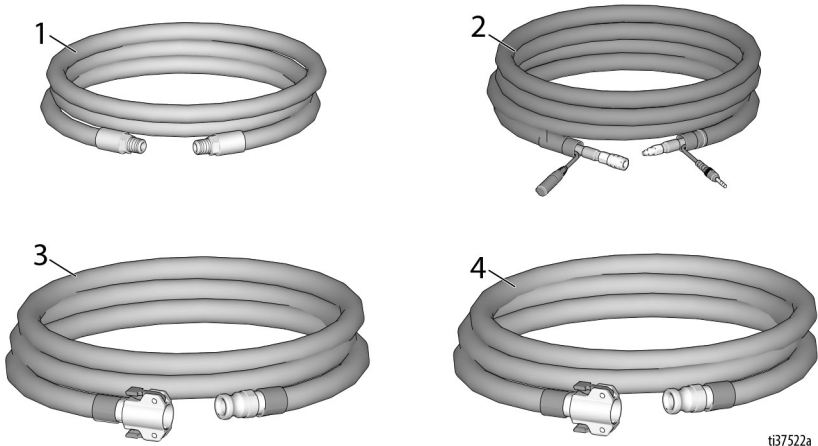

ti37522a

Lista de piezas: mangueras para T-Max

Ref.	Pieza	Descripción	Cant.	Ref.	Pieza	Descripción	Cant.
1		MANGUERA DE AIRE, kit	1	289961		25 mm x 10 m	
	17Z303	13 m		17Z187		25 mm x 15 m	
	17Z304	18 m		17Z188		25 mm x 30 m	
	17Z305	33 m		4		MANGUERA ACOPLADA,	1
2		MANGUERA DE AIRE/SEÑAL, kit	1			compatible con disolvente, kit	
	17Z144	13 m		17Z500		19 mm x 3 m	
	17Z148	18 m		18A560		50 pies x 3/4 pulg.	
	17Z151	33 m		18A559		100 pies x 3/4 pulg.	
3		MANGUERA ACOPLADA, kit	1	17Z502		25 mm x 5 m	
	289959	19 mm x 3 m		17Z504		25 mm x 10 m	
	26A802	19 mm x 10 m		17Z506		25 mm x 15 m	
	289960	25 mm x 5 m		17Z508		25 mm x 30 m	

Diagramas de cableado

Diagramas de cableado

506/657

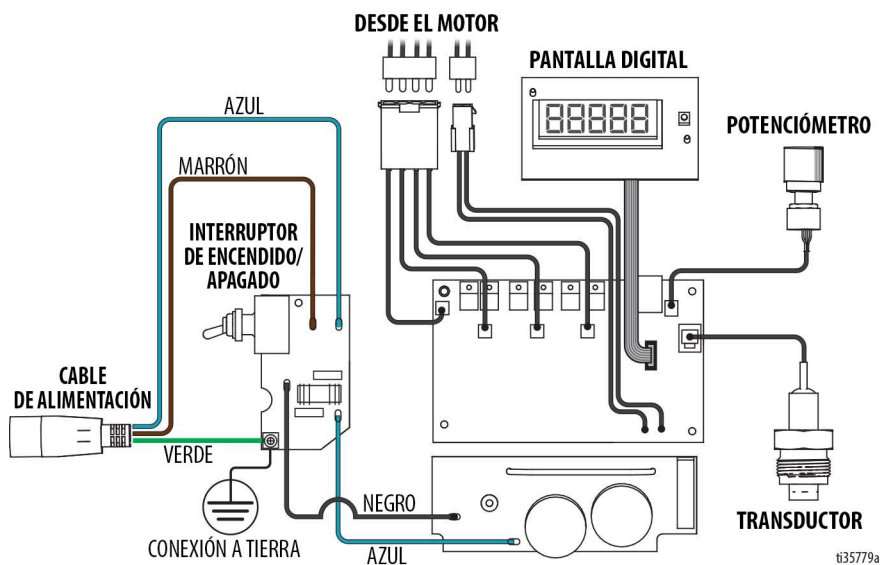

6912 - US

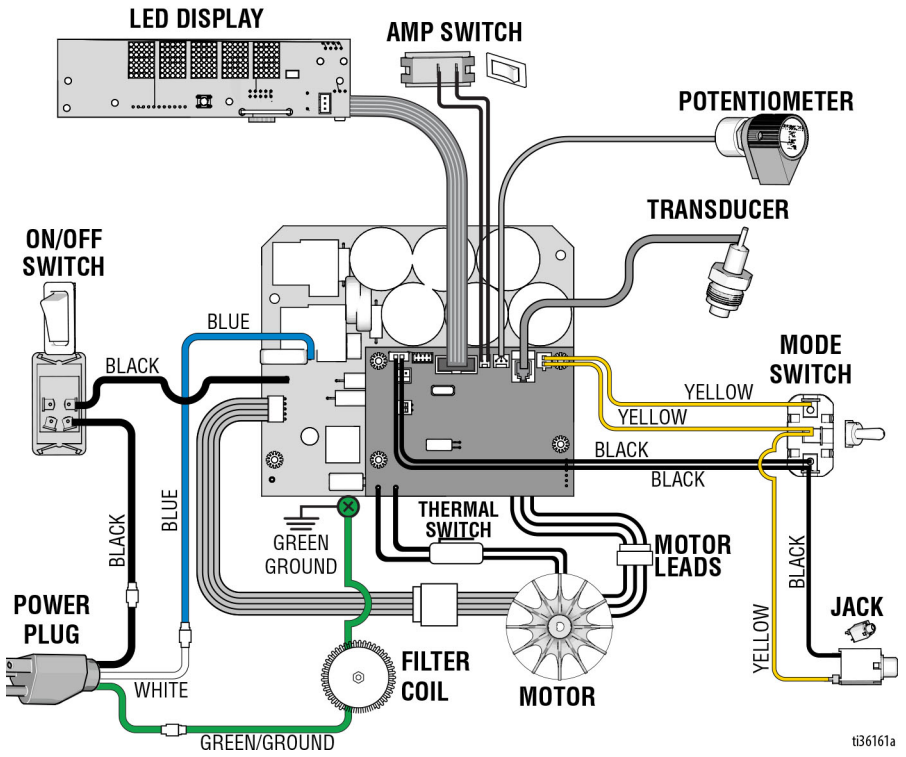

t86161a

Diagramas de cableado

6912 - UK

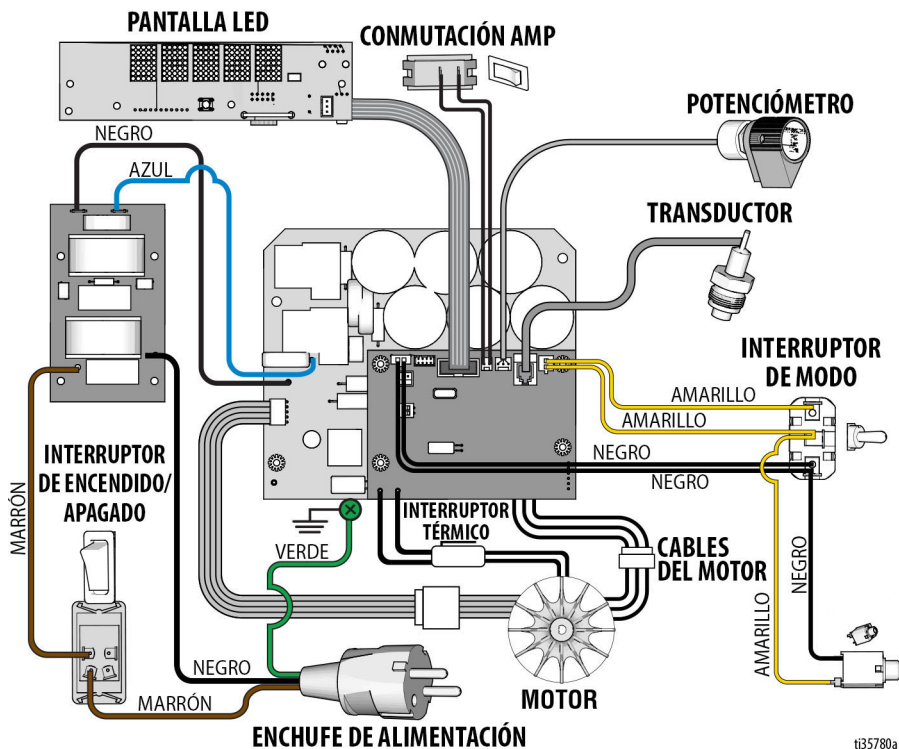

t35780a

Especificaciones técnicas

Especificaciones técnicas

T-Max 506		
	EE. UU.	Métrico
Requisitos de energía	100-120 Vac	220-240 Vac
	50/60 Hz, 13A	50/60 Hz, 8A
Motor	1.2 HP	900 W
Presión máxima de funcionamiento del fluido	730 psi	5.0 MPa, 50 bar
Presión máxima de trabajo del aire	250 psi	1.7 MPa, 17 bar
Generador necesario	7 kW	
Capacidad del depósito		
Máximo	20 galones	76 litros
Funcionamiento	17 galones	64 litros
Caudal máximo con material texturado	1,2 a 1,7 gpm	4,5 a 6,4 lpm
Tamaño de la salida de fluido . .	Ranura de leva de 1,0 pulg. (m)	
Medidas		
Longitud (con mango)	42 a 44 pulg.	107 cm a 112 cm
Anchura	23 pulg.	58 cm
Altura	46 pulg.	117 cm
Peso		
Módulo únicamente	88 lb	40 kg
Módulo y tolva	156 lb	71 kg
Ruido (dBa)		
Presión acústica máxima		82.4
Nivel de potencia máxima		97.0
<i>*Presión de sonido medida a 1 m (3,28 pies) del equipo. Potencia acústica, medida según ISO-3744.</i>		
Piezas húmedas		
Buna-N, aluminio, latón, polietileno, neopreno, acero inoxidable, acero al carbono cromado, acero al carbono niquelado, viton, hierro niquelado, fieltro de lana, carburo de tungsteno, PTFE		

Especificaciones técnicas

T-Max 657		
	EE. UU.	Métrico
Requisitos de energía	100-120 Vac	220-240 Vac
	50/60 Hz, 13A	50/60 Hz, 8A
Motor	1.2 HP	900 W
Presión máxima de funcionamiento del fluido	940 psi	6.5 MPa, 17 bar
Presión máxima de trabajo del aire	250 psi	1.7 MPa, 17 bar
Generador necesario	7 kW	
Medidas		
Máximo	28 galones	106 litros
Funcionamiento	25 galones	95 litros
Caudal máximo con material texturado	1,4 a 1,9 gpm	5,3 a 7,2 lpm
Tamaño de la salida de fluido . .	Ranura de leva de 1,0 pulg. (m)	
Medidas		
Longitud (con mango)	46 a 48 pulg.	117 cm a 122 cm
Anchura	23 pulg.	58 cm
Altura	46 pulg.	117 cm
Peso		
Módulo únicamente	91 lb	41 kg
Módulo y tolva	160 lb	73 kg
Ruido (dBa)		
Presión acústica máxima	82.4	
Nivel de potencia máxima	97.0	
<i>*Presión de sonido medida a 1 m (3,28 pies) del equipo.</i>		
<i>Potencia acústica, medida según ISO-3744.</i>		
Piezas húmedas		
Buna-N, aluminio, latón, polietileno, neopreno, acero inoxidable, acero al carbono cromado, acero al carbono niquelado, viton, hierro niquelado, fieltro de lana, carburo de tungsteno, PTFE		

Especificaciones técnicas

T-Max 6912		
	EE. UU.	Métrico
Requisitos de energía	100-120 Vac	220-240 Vac
	50/60 Hz, 15/20A	50/60 Hz, 10/16A
Motor	2.5 HP	1864 W
Presión máxima de funcionamiento del fluido	1000 psi	6.9 MPa, 69 bar
Presión máxima de trabajo del aire	250 psi	1.7 MPa, 17 bar
Generador necesario	7 kW	
Medidas		
Máximo	28 galones	106 litros
Funcionamiento	25 galones	95 litros
Caudal máximo con material texturado	2,4 a 3,2 gpm	9,1 a 12,1 lpm
Tamaño de la salida de fluido . .	Ranura de leva de 1,0 pulg. (m)	
Medidas		
Longitud (con mango)	46 a 48 pulg.	117 cm a 122 cm
Anchura	23 pulg.	58 cm
Altura	46 pulg.	117 cm
Peso		
Módulo únicamente	121 lb	55 kg
Módulo y tolva	190 lb	86 kg
Ruido (dBa)		
Presión acústica máxima	80.7	
Nivel de potencia máxima	95.8	
*Presión de sonido medida a 1 m (3,28 pies) del equipo. Potencia acústica, medida según ISO-3744.		
Piezas húmedas		
Buna-N, aluminio, latón, polietileno, neopreno, acero inoxidable, acero al carbono cromado, acero al carbono niquelado, viton, hierro niquelado, fieltro de lana, carburo de tungsteno, PTFE		

PROPUESTA DE CALIFORNIA N° 65

 **ADVERTENCIA:** Este producto puede exponerlo a sustancias químicas que el Estado de California ha catalogado como causantes de cáncer y defectos de nacimiento u otros daños reproductivos. Para obtener más información, visite www.P65Warnings.ca.gov.

Garantía estándar de Graco

Graco garantiza que todo equipo mencionado en este documento fabricado por Graco y que lleva su nombre está exento de defectos de material y de mano de obra en la fecha de venta por parte de un distribuidor autorizado de Graco al cliente original. Con la excepción de cualquier garantía especial, extendida o limitada publicada por Graco, y durante un período de doce meses desde la fecha de venta, Graco reparará o reemplazará cualquier pieza del equipo que Graco determine que es defectuosa. Esta garantía es válida solamente si el equipo se instala, se utiliza y se mantiene de acuerdo con las recomendaciones escritas de Graco.

Esta garantía no cubre, y Graco no será responsable por desgaste o rotura generales, o cualquier fallo de funcionamiento, daño o desgaste causado por una instalación defectuosa, una aplicación incorrecta, abrasión, corrosión, mantenimiento incorrecto o inadecuado, negligencia, accidente, manipulación o sustitución con piezas que no sean de Graco. Graco tampoco asumirá ninguna responsabilidad por mal funcionamiento, daños o desgaste causados por la incompatibilidad del equipo Graco con estructuras, accesorios, equipos o materiales que no hayan sido suministrados por Graco, o por el diseño, fabricación, instalación, funcionamiento o mantenimiento incorrecto de estructuras, accesorios, equipos o materiales que no hayan sido suministrados por Graco.

Esta garantía será efectiva bajo la devolución previo pago del equipo que se considera defectuoso a un distribuidor de Graco para la verificación de dicho defecto. Si se confirma que el defecto existe, Graco reparará o reemplazará gratis las piezas dañadas. El equipo se devolverá al comprador original previo pago del transporte. Si la inspección del equipo no revela ningún defecto de material o de mano de obra, se harán reparaciones a un precio razonable; dichos cargos pueden incluir el coste de piezas, de mano de obra y de transporte.

ESTA GARANTÍA ES EXCLUSIVA, Y SUSTITUYE CUALQUIER OTRA GARANTÍA EXPRESA O IMPLÍCITA INCLUYENDO, A TÍTULO ENUNCIATIVO, PERO NO LIMITATIVO, LA GARANTÍA DE COMERCIALIZACIÓN O LA GARANTÍA DE APTITUD PARA UN PROPÓSITO PARTICULAR.

La única obligación de Graco y el único recurso del comprador en relación con el incumplimiento de la garantía son los estipulados en las condiciones anteriores. El comprador acepta que no estará dispuesto a otros recursos (incluyendo, pero sin limitarse a daños como consecuencia o incidentales de la pérdida de beneficios, pérdida de ventas, lesión personal o de propiedad o cualquier otra). Cualquier acción por incumplimiento de la garantía debe presentarse dentro de los dos (2) años posteriores a la fecha de venta.

GRACO NO GARANTIZA Y RECHAZA TODA SUPUESTA GARANTÍA DE COMERCIALIZACIÓN Y APTITUD PARA UN PROPÓSITO EN PARTICULAR, EN LO QUE SE REFIERE A ACCESORIOS, EQUIPO, MATERIALES O COMPONENTES VENDIDOS PERO NO FABRICADOS POR GRACO.

Estos artículos vendidos, pero no fabricados por Graco (motores eléctricos, interruptores, mangueras, etc.), están sujetos a la garantía, si la hubiera, de su fabricante. Graco ofrecerá al cliente asistencia razonable para realizar reclamaciones derivadas del incumplimiento de dichas garantías.

Graco no será responsable, bajo ninguna circunstancia, por los daños indirectos, imprevistos, especiales o emergentes resultantes del suministro por parte de Graco del equipo mencionado más adelante, o del equipamiento, rendimiento o uso de ningún producto u otros bienes vendidos, ya sea por incumplimiento del contrato o por incumplimiento de la garantía, negligencia de Graco o cualquier otro motivo.

Información sobre Graco

Para consultar la información más reciente sobre los productos de Graco, visite www.graco.com.

Para información sobre patentes, consulte www.graco.com/patents.

PARA HACER UN PEDIDO, póngase en contacto con el distribuidor de Graco o llame al 1-800-690-2894 para identificar al distribuidor más cercano.

Todos los datos presentados por escrito y visualmente contenidos en este documento reflejan la información más reciente sobre el producto, disponible en el momento de la publicación. Graco se reserva el derecho de realizar cambios en cualquier momento sin previo aviso.

Traducción de las instrucciones originales. This manual contains Spanish. MM 3A6748

Oficinas centrales de Graco: Minneapolis
Oficinas internacionales: Belgium, China, Japan, Korea

GRACO INC. AND SUBSIDIARIES • P.O. BOX 1441 • MINNEAPOLIS MN 55440-1441 • EE. UU.

Copyright 2019, Graco Inc. Todas las instalaciones de fabricación de Graco están registradas conforme a la norma ISO 9001.

www.graco.com

Revisión H, noviembre 2024