

Çalışma, Parçalar



695 / 795 / 1095 / 1595 / Mark IV HD /
Mark V HD / Mark VII HD / Mark X HD
Elektrikli Havasız Püskürtme Makineleri

3A6696H

TR

Sadece profesyonel kullanım içindir. Patlayıcı ortamlarda veya tehlikeli yerlerde kullanılmak üzere onaylanmamıştır. Mimari boya ve kaplamalarda taşınabilir havasız boya püskürtme uygulaması içindir.

Modeller: 695 / 795 / 1095 / 1595 / Mark IV HD / Mark V HD / Mark VII HD / Mark X HD

3300 psi (228 bar, 22,8 MPa) Maksimum Çalışma Basıncı

Ek model bilgisi için bkz. sayfa 4.



Önemli Güvenlik Talimatları

Makineyi kullanmadan önce bu kılavuzdaki ve 2. sayfada listelenen İlgili Kılavuzlardaki tüm uyarıları ve talimatları okuyun. Makinenin kontrollerini ve doğru kullanımını öğrenin. Tüm talimatları saklayın.

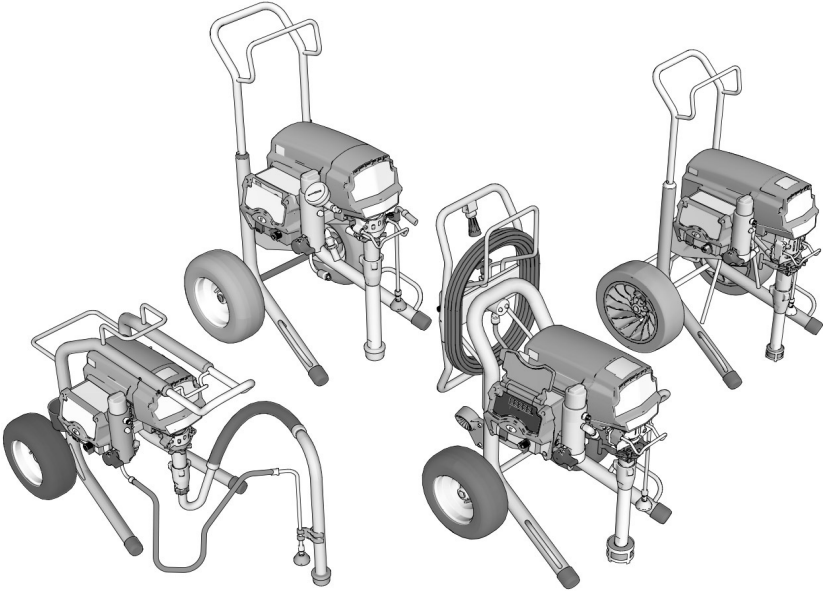

Sadece orijinal Graco yedek parçaları kullanın.

Graco'ya ait olmayan yedek parçalar garantinin geçersiz olmasına neden olabilir.

Püskürtmeye Başlamadan Önce

Önemli Güvenlik Bilgileri İçin Uyarıları Gözden Geçirin

Önemli! Dikkatli şekilde okuyun ve iyi güvenlik davranışları sergileyin.

İlgili Kılavuzlar

3A6285	Contractor PC Püskürtme Tabancası
311254	Flex Plus Püskürtme Tabancası
309495	Ağır Hizmet Tipi Hat İçi Püskürtme Tabancası
308491	Ağır Hizmet Tipi Dokulu Püskürtme Tabancası
3A6584	Deplasmanlı Pompa
3A6583	ProConnect™ Deplasmanlı Pompa







Kılavuzlara www.graco.com adresinden ulaşabilirsiniz.

İçindekiler

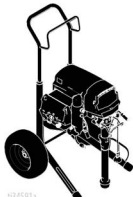

Püskürtmeye Başlamadan Önce	2
İçindekiler	3
Modeller	4
Uyarılar	7
Püskürtme Makinenizi Tanıyın	11
Kontrol Bileşenlerinizi Tanıyın	14
Ayar	15
Püskürtme Makinenizi Kurun	15
QuikReel™	16
Topraklama	17
Güç Gereklilikleri	17
Uzatma Kabloları	17
Kovalar	17
Çalıştırma	18
Basınç Tahliye Prosedürü	18
10/16 Amper Anahtarı	19
15/20 Amper Anahtarı	19
Depolama Sıvısını Boşaltma	19
Boyayı Süzme	20
Doldurma Pompası	21
Püskürtme Tabancasını ve Hortumu Doldurma	21
Boya Kovasını Doldurma	22
Püskürtme	23
Temizleme	26
WatchDog	29
BlueLink™ Uygulaması	30
LED Ekran	32
Bakım	35
Sorun Giderme	36
695/795 Lo-Boy Standart Parçaları	50
695/795/Mark IV HD Hi-Boy Standart Parçaları	52
1095/1595/Mark V HD/Mark VII HD Hi-Boy Standart Parçaları	54
Mark X HD Standart Parçaları	56
695/795/Mark IV HD ProContractor Parçaları	58
1095/1595/Mark V HD/Mark VII HD ProContractor Parçaları	60
Mark X HD ProContractor Parçaları	62
1095/1595/Mark V HD/Mark VII HD IronMan Parçaları	64
Mark X HD IronMan Parçaları	66
ProContractor QuikReel	68
Püskürtme Tabancası ve Hortumu	69
Filtre	70
Kontrol	72
Kablo Şemaları	74
Teknik Özellikler	78
Uygunluk	86
Radyo Frekansı Onayları	86
California Proposition 65	86
Standart Graco Garantisi	87
Graco Bilgileri	88

Modeller







695 Modelleri

				Standart Hi-Boy	ProContractor
	Voltaj	Model	Standart Lo-Boy		
	120 NEMA 5-15	Ultra Max II 695	17E572	17E574	17E577
		Ultimate MX II 695	826222	826223	826224
	230 CEE 7/7	Ultra Max II 695		17E632	17E635
	230 Avrupa Multi	Ultra Max II 695		17E633	17E636
	110 UK	Ultra Max II 695		17E634	17E637
	230 ANZ/Kore	Ultra Max II 695	17E610	17E613	17E614
	230 Asya Pasifik	Ultra Max II 695			26C981
	100 Japonya/Tayvan	Ultra Max II 695	26C982	26C983	





795 Modelleri

	Voltaj	Model	Standart Lo-Boy	Standart Hi-Boy	ProContractor
	120 NEMA 5-15	Ultra Max II 795		17E579	17E582
		Ultimate MX II 795		826225	826226
	230 CEE 7/7	Ultra Max II 795		17E639	17E642
	230 Avrupa Multi	Ultra Max II 795		17E640	17E643
	110 UK	Ultra Max II 795		17E641	17E644
	230 ANZ/Kore	Ultra Max II 795	17E616	17E617	17E619
	230 Asya Pasifik	Ultra Max II 795			26C984
	100 Japonya/Tayvan	Ultra Max II 795		26C985	26C986







1095 Modelleri

			Standart Hi-Boy	ProContractor	IronMan
	Voltaj	Model			
		Ultra Max II 1095	17E583	17E585	17E586
	120 NEMA 5-15	Ultimate MX II 1095	826227	826228	826229
	230 CEE 7/7	Ultra Max II 1095	17E646	17E647	17E650
	230 Avrupa Multi	Ultra Max II 1095		17E648	
	230 ANZ/Kore	Ultra Max II 1095	17E620	17E621	17E623
	230 Asya Pasifik	Ultra Max II 1095		26C987	
	100 Japonya/Tayvan	Ultra Max II 1095	26C988	26C989	

1595 Modelleri

			Standart Hi-Boy	ProContractor	IronMan
	Voltaj	Model			
		Ultimate MX II 1595		826233	
	120 NEMA 5-20	Ultra Max II 1595		17E593	
	120	Ultra Max II 1595	17E589	17E596	17E594
	NEMA 5-15	Ultimate MX II 1595	826230	826232	826234

Mark HD Modelleri

			Standart Hi-Boy	ProContractor	IronMan
	Volтаж	Model			
	120 NEMA 5-15	Mark IV HD	17E603	17E604	
	120 NEMA 5-20	Mark V HD		17E628	
	120 NEMA 5-15	Mark V HD	17E605	17E606	17E607
	230 NEMA L6-30	Mark X HD	17E608	17E609	
	230 CEE 7/7	Mark IV HD	17E651	17E653	
		Mark V HD	17E655	17E660	17E664
		Mark VII HD	17E665	17E667	17H895
		Mark X HD	17E669	17E671	17H897
	230 Avrupa Multi	Mark IV HD	17E652	17E654	
		Mark V HD		17E661	
		Mark VII HD	17E666	17E668	17H896
110 UK	Mark X HD	17E670	17E672	17H898	
	230 ANZ/Kore	Mark V HD		17E663	17E629
		Mark VII HD		26C992	
		Mark X HD		17E674	
	230 Asya Pasifik	Mark IV HD	17E624		
		Mark V HD	17E657	26C990	
Mark VII HD		26C992			
Mark X HD		17E673	26C995		
	100 Japonya/Tayvan	Mark V HD		26C991	

Uyarılar

Aşağıdaki uyarılar bu ekipmanın kurulumu, kullanımı, topraklanması, bakımı ve onarımı içindir. Ünlem işareti sembolü genel bir uyarı anlamına gelirken, tehlike sembolleri prosedüre özgü riskleri belirtir. Bu semboller bu kılavuzun metin bölümlerinde veya uyarı etiketlerinde görüldüğünde, buradaki uyarılara başvurun. Bu bölümde ele alınmayan, ürüne özgü tehlike sembolleri ve uyarılar, bu kılavuzun diğer bölümlerinde yer alabilir.

⚠ UYARI



TOPRAKLAMA

Bu ürün topraklanmalıdır. Topraklama, elektriğin kısa devre yapması durumunda, elektrik akımı için bir kaçış teli sağlayarak elektrik çarpması riskini azaltır. Bu ürün, uygun bir topraklı fiş ile beraber topraklama kablosu içeren bir kabloya sahiptir. Bu fiş, tüm yerel düzenleme ve kurallara uygun olarak monte edilmiş ve topraklı bir prize takılmalıdır.

- Topraklı fişin doğru takılmaması elektrik çarpması riskine yol açabilir.
- Kablo veya fişin onarılması ya da değiştirilmesi gerektiğinde, topraklama telini düz kablo uçlarının herhangi birine bağlamayın.
- Topraklama telinin dış yüzeyinde yalıtım sağlamak için yeşil renk kullanılmıştır (üzerinde sarı şeritler olabilir veya olmayabilir).
- Topraklama talimatları tam olarak anlaşılınmadıkça veya ürünün doğru bir şekilde topraklandığından emin olamıyorsanız vasıflı bir elektrikçiye veya servis elemanına danışın.
- Temin edilmiş olan fişi değiştirmeyin. Prize sığmazsa, vasıflı bir elektrikçiye uygun bir priz taktırın.
- Bu ürün nominal 120 V veya 230 V devrede kullanım içindir ve aşağıdaki şekilde gösterilen fişlere benzer bir topraklı fişi vardır.

120V US



230V



230V ANZ



230V Hindistan

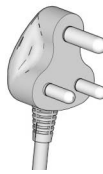

ti24583c

- Ürünü yalnızca, fiş ile aynı yapılandırmaya sahip bir prize takın.
- Bu ürünle birlikte 3'e 2 adaptör kullanmayın.

Uzatma Kabloları:

- Sadece, topraklı fişi olan ve ürün üzerindeki fişi kabul edecek bir topraklı prizi bulunan 3 telli uzatma kablosu kullanın.
- Uzatma kablounuzun hasarlı olmadığından emin olun. Uzatma kablosu gerekiyorsa, ürünün çektiği akımı taşıyabilecek şekilde minimum 12 AWG (2,5 mm²) kullanın.
- Bundan daha küçük boyutlu bir kablo, hat geriliminde düşme, güç kaybı ve aşırı ısınmaya neden olur.

İletken Boyutu		Uzunluk
AWG (Amerikan Tel Ölçüsü)	Metrik	Maksimum
12	2,5 mm ²	50 ft. (15 m)

⚠ UYARI



YANGIN VE PATLAMA TEHLİKESİ

Çalışma alanındaki solvent ve boya buharı gibi yanıcı buharlar alev alabilir veya patlayabilir. Yangın ve patlamaların önüne geçmek için:



• Yanıcı veya parlayıcı malzemeleri sigara, motor ve elektrikli makine gibi açık alev veya ateş kaynakları yakınında püskürtmeyin.



• Makineden geçen boya veya solvent statik elektrik oluşmasına neden olabilir. Statik elektrik, boya veya solvent buharlarının varlığında yangın veya patlama riski yaratır. Statik boşalma ve kıvılcımlara karşı koruma için, pompa, Hortum tertibatı, Püskürtme Tabancası ve püskürtme alanı ile civarındaki tüm nesnelere dahil, püskürtme sisteminin tamamı uygun şekilde topraklanmalıdır. Graco'nun iletken veya topraklı yüksek basınçlı havasız boya püskürtme makinesi hortumlarını kullanın.



• Statik elektrik boşalmasını önlemek için tüm haznelerin ve toplama sistemlerinin topraklandığından emin olun. Antistatik ya da iletken olmadıkları sürece kova kaplamaları kullanmayın.

• Topraklı bir prize takın ve topraklı uzatma kabloları kullanın. Fişin 3 ucunu 2 uca dönüştüren adaptörler kullanmayın.

• Halojenli hidrokarbon içeren boya veya solventler kullanmayın.

• Kapalı alanlarda yanıcı veya parlayıcı sıvılar püskürtmeyin.

• Püskürtme alanını iyi havalandırın. Püskürtme alanında iyi bir temiz hava akışı sağlayın.

• Püskürtme makinesi kıvılcım oluşturur. Püskürtme, yıkama, temizleme veya bakım yaparken, pompa tertibatını iyi havalandırılmış bir alanda püskürtme alanından en az 6,1 m (20 fit) uzaklıktan tutun. Pompa grubuna püskürtme yapmayın.

• Püskürtme alanında sigara içmeyin veya kıvılcım ya da alev bulunan yerlerde püskürtme yapmayın.

• Püskürtme alanında lamba anahtarlarını, motorları ya da benzer kıvılcım üretebilecek ürünleri çalıştırmayın.

• Alanı temiz ve boya ya da solvent kaplarından, bez parçalarından ve diğer yanıcı malzemelerden uzak tutun.

• Püskürtülen boyaların ve solventlerin içeriğini öğrenin. Boya ve solventlerle birlikte verilen Güvenlik Bilgi Formlarını (SDS'ler) ve hazne etiketlerini okuyun. Boya ve solvent üreticisinin güvenlik talimatlarını uygulayın.

• Çalışma alanında çalışan bir yangın söndürücü bulundurun.



ELEKTRİK ÇARPMASI TEHLİKESİ

Bu makine topraklanmalıdır. Sistemin uygun olmayan şekilde topraklanması, kurulması veya kullanılması elektrik çarpmalarına neden olabilir.



• Makineye bakım yapmadan önce cihazı kapatın ve güç kablosunu çekin.

• Sadece topraklanmış elektrik prizi kullanın.

• Sadece 3 telli uzatma kablosu kullanın.

• Güç ve uzatma kablolarındaki topraklama uçlarının sağlam olduğuna emin olun.

• Yağmurdan koruyun. Kapalı mekanda saklayın.

• Güç kablosu bağlantısını kestikten sonra bakıma geçmeden önce beş dakika bekleyin.

UYARI
DERİYE ENJEKSİYON TEHLİKESİ

Yüksek basınçlı püskürtme insan vücuduna toksin enjekte edebilir ve ciddi bedensel yaralanmalara sebep olabilir. Böyle bir enjeksiyonun meydana gelmesi durumunda, **hemen cerrahi müdahale alın.**

- Püskürtme Tabancasını insanlara veya hayvanlara doğrultmayın veya püskürtmeyin.
- Ellerinizi ve diğer uzuvlarınızı çıkış ağzından uzak tutun. Örneğin, olabilecek sızıntıları herhangi bir uzvunuzla durdurmayı denemeyin.
- Her zaman meme ucu koruyucusunu kullanın. Nozul ucu koruması yerine takılı olmadan püskürtme yapmayın.
- Graco nozul uçlarını kullanın.
- Meme uçlarını temizlerken ve değiştirirken dikkatli olun. Püskürtme sırasında meme uçlarının tıkanması durumunda, meme ucunu temizlemek amacıyla çıkartmadan önce basıncı tahliye etmek ve üniteyi kapatmak için **Basınç Tahliye Prosedürü**'nü uygulayın.
- Güç kapatıldıktan sonra, makine basıncı korur. Üniteyi enerji verilmiş durumda ya da basınçlı bir şekilde başında kimse olmadan bırakmayın. Makinenin başında kimse yokken veya makine kullanılmıyorken ve bakım, temizlik veya parça değiştirme işlemlerinden önce **Basınç Tahliye Prosedürü**'nü uygulayın.
- Hortumları ve parçaları hasar belirtileri açısından kontrol edin. Hasarlı hortumları veya parçaları değiştirin.
- Bu sistem 3000 psi (207 bar; 20,7 MPa) basınç üretebilecek kapasitededir. En az 3000 psi (207 bar; 20,7 MPa) dereceli Graco yedek parçalarını veya aksesuarlarını kullanın.
- Püskürtme yapmadığınız zamanlarda Tetik Kilidini her zaman kapalı tutun. Tetik Kilidinin düzgün çalıştığından emin olun.
- Üniteyi çalıştırmadan önce tüm bağlantıların güvenli olduğundan emin olun.
- Üniteyi hızlı bir şekilde nasıl durdurup basıncı tahliye edeceğinizi öğrenin. Kumandaları eksiksiz olarak öğrenin.

CIHAZIN HATALI KULLANIMININ YARATACAĞI TEHLİKELER

Yanlış kullanım ölüme ya da ciddi yaralanmalara yol açabilir.

- Boya yaparken daima uygun eldivenler, göz koruyucuları ve solunum cihazı ya da maske takın.
- Çocukların yanında çalıştırmayın veya püskürtmeyin. Çocukları ekipmandan her zaman uzak tutun.
- Aşırı uzanmayın ya da dengesiz bir destek üzerinde durmayın. Her zaman yere sağlam basın ve dengenizi koruyun.
- Dikkatli olun ve ne yaptığınıza bakın.
- Yorgun olduğunuzda veya ilaç ya da alkolün etkisi altındayken üniteyi kullanmayın.
- Hortumu dolaştırmayın ve aşırı bükmeyin.
- Hortumu, Graco'nun belirttiği değerleri aşan sıcaklık veya basınç değerlerine maruz bırakmayın.
- Hortumu, makineyi çekmek veya kaldırmak için bir kuvvet ögesi olarak kullanmayın.
- 25 fitten daha kısa bir hortumla püskürtme yapmayın.
- Ekipman üzerinde herhangi bir değişiklik yapmayın. Değişiklikler veya modifikasyonlar, kurum onaylarını geçersiz kılabılır ve güvenlikle ilgili tehlikelere neden olabilir.
- Tüm ekipmanların, kullanıldıkları ortam için derecelendirildiğinden ve onaylandığından emin olun.

! UYARI



BASINÇLI ALUMİNYUM PARÇA TEHLİKESİ

Basınçlı makinede alüminyum ile uyumsuz sıvıların kullanımı, ciddi kimyasal reaksiyonlara ve makinenin delinmesine neden olabilir. Bu uyarının göz ardı edilmesi, ölümlü, ciddi yaralanmalarla ya da maddi hasarlarla sonuçlanabilir.

- 1,1,1-trikloreten, metilen klorür, diğer halojenli hidrokarbon solventleri ya da bu tür solventleri içeren sıvılar kullanmayın.
- Klorinle ağartma kullanmayın.
- Diğer birçok sıvı alüminyum ile tepkimeye girebilecek kimyasallar içerebilir. Uyumluluk için malzeme sağlayıcınıza danışın.



HAREKETLİ PARÇA TEHLİKESİ

Hareketli parçalar parmaklarınıza ve vücudunuzun diğer kısımlarına zarar verebilir.

- Hareketli parçalardan uzak durun.
- Makineyi, koruyucu siperleri ya da kapakları sökülmüş halde çalıştırmayın.
- Ekipman, herhangi bir uyarı vermeden çalışmaya başlayabilir. Ekipmanı kontrol etmeden, taşımadan veya ekipmana bakım yapmadan önce **Basınç Tahliye Prosedürü**'nü uygulayın ve tüm güç kaynaklarını kapatın.



ZEHİRLİ SIVI YA DA BUHAR TEHLİKESİ

Zehirli sıvılar ya da buharlar, göze ya da cilde sıçramaları, yutulmaları ya da solunmaları durumunda ciddi yaralanmalara ya da ölüme yol açabilir.

- Kullandığınız sıvının kendine özgü tehlikelerini öğrenmek için Güvenlik Bilgi Formlarını (SDS'leri) okuyun.
- Tehlikeli sıvıları onaylı haznelerde saklayın ve ilgili yönergelerle göre atın.



KİŞİSEL KORUYUCU EKİPMAN

Çalışma sahasındayken gözlerin hasar görmesi, işitme kaybı, zehirli dumanların solunması ve yanıklar dahil olmak üzere ciddi yaralanmaların önlenmesine yardımcı olması için uygun koruyucu ekipman takın. Bu koruyucu ekipmanlar şunları kapsar (ancak bunlarla da sınırlı değildir):

- Koruyucu gözlük ve işitme koruması.
- Sıvı ve solvent üreticileri tarafından tavsiye edilen solunum cihazları, koruyucu kıyafetler ve eldivenler.

Püskürtme Makinenizi Tanıyın

695 / 795 / 1095 / 1595 / Mark IV HD / Mark V HD / Mark VII HD / Mark X HD Standart Modelleri:

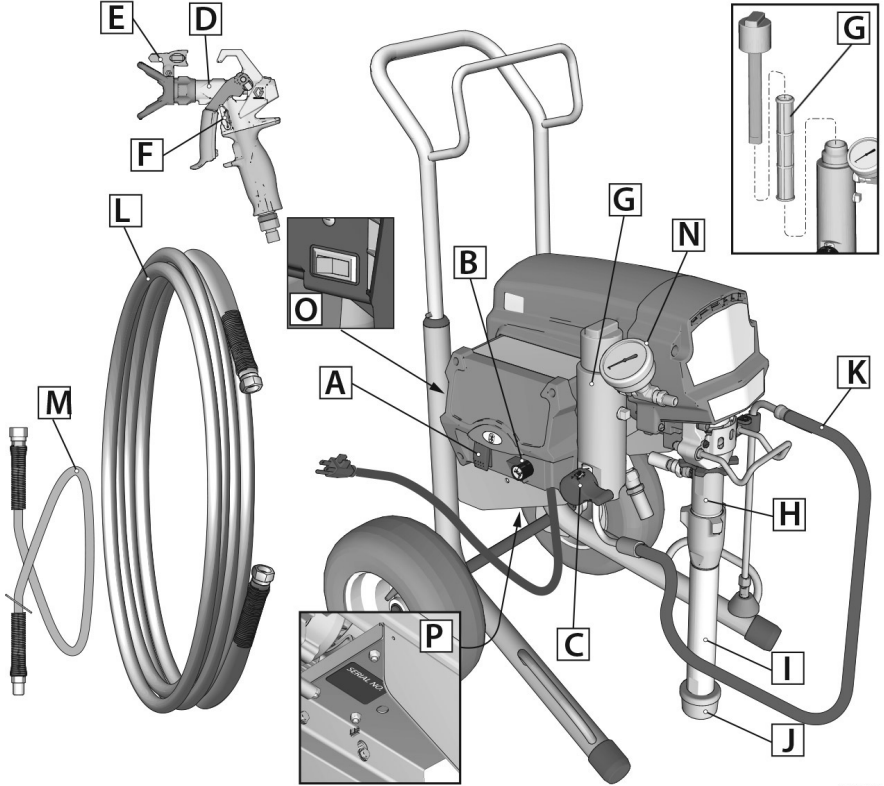

ti34582a

A	AÇMA/KAPAMA Düğmesi
B	Basınç Kontrol Düğmesi
C	Doldurma / Püskürtme Valfi
D	Püskürtme Tabancası
E	Püskürtme Ucu
F	Tetik Kilidi
G	Filtre
H	Pompa
I	Emme Tüpü

J	Giriş Filtresi
K	Tahliye Tüpü
L	Hortum
M	Kamçı Hortum (tüm modellerde bulunmaz)
N	Basınç Göstergesi (tüm ünitelerde bulunmaz)
O	Amper Anahtarı (tüm ünitelerde bulunmaz)
P	Ünite/Seri Numarası Etiketi

Püskürtme Makinenizi Tanıyın

695 / 795 / 1095 / 1595 Mark IV HD / Mark V HD / Mark VII HD / Mark X HD ProContractor Modelleri:

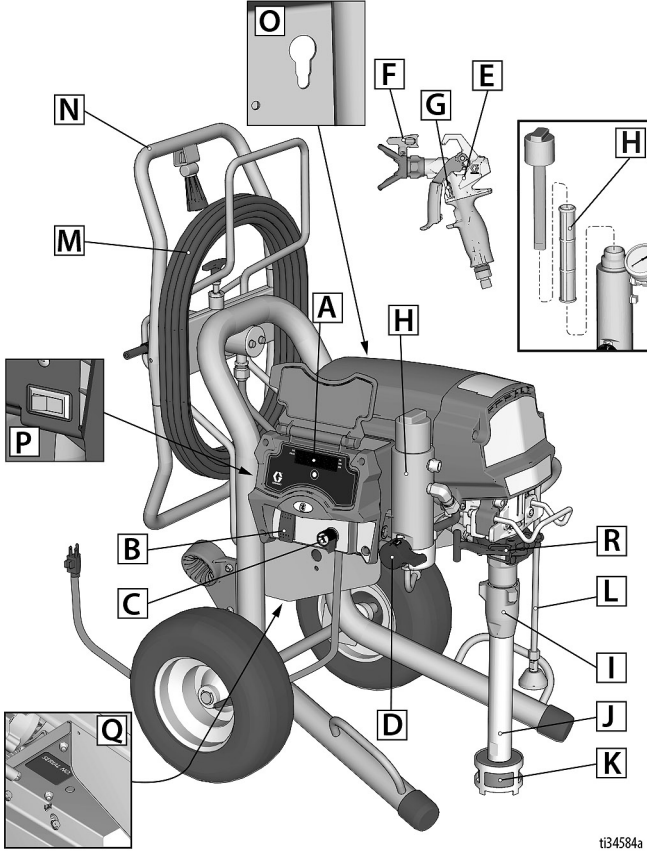

ti34584a

A	LED Göstergesi (tüm ünitelerde bulunmaz)
B	AÇMA/KAPAMA Düğmesi
C	Basınç Kontrol Düğmesi
D	Doldurma / Püskürtme Valfi
E	Püskürtme Tabancası
F	Püskürtme Ucu
G	Tetik Kilidi
H	Filtre
I	Pompa
J	Emme Tüpü

K	Giriş Filtresi
L	Tahliye Tüpü
M	Hortum
N	QuikReel™
O	ProConnect Pompa Çubuğu Çekme Özelliği
P	Amper Anahtarı (tüm ünitelerde bulunmaz)
Q	Ünite/Seri Numarası Etiketi
R	ProConnect II

Püskürtme Makinenizi Tanıyın

1095 / 1595 / Mark V HD IronMan Modelleri:

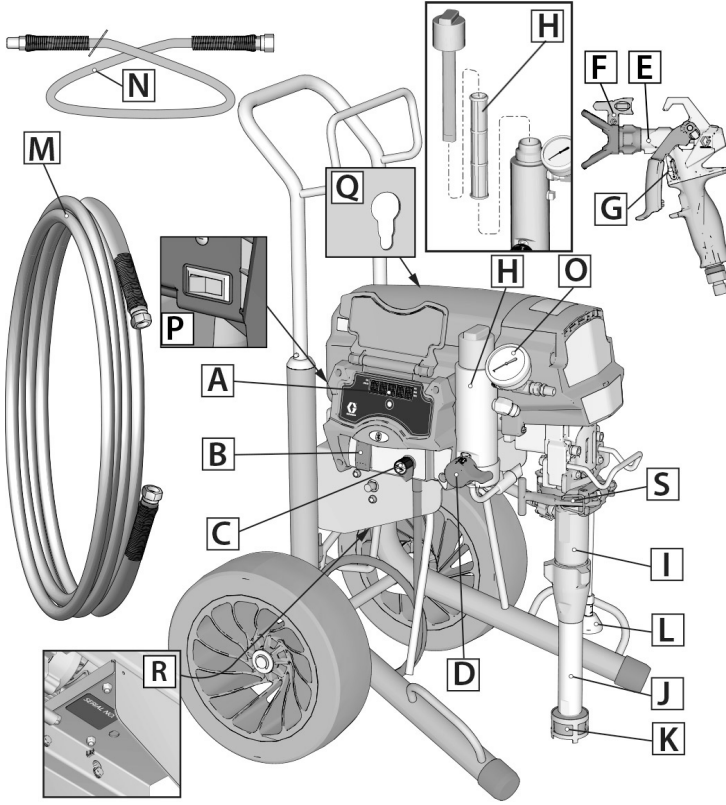

ti34583a

A	LED Göstergesi (tüm ünitelerde bulunmaz)
B	AÇMA/KAPAMA Düğmesi
C	Basınç Kontrol Düğmesi
D	Doldurma / Püskürtme Valfi
E	Püskürtme Tabancası
F	Püskürtme Ucu
G	Tetik Kilidi
H	Filtre
I	Pompa
J	Emme Tüpü
K	Giriş Filtresi

L	Tahliye Tüpü
M	Hortum
N	Kamçı Hortum (tüm modellerde bulunmaz)
O	Basınç Göstergesi (tüm ünitelerde bulunmaz)
P	Amper Anahtarı (tüm ünitelerde bulunmaz)
Q	ProConnect Pompa Çubuğu Çekme Özelliği
R	Ünite/Seri Numarası Etiketi
S	ProConnect II

Kontrol Bileşenlerinizi Tanıyın

Kontrol Bileşenlerinizi Tanıyın

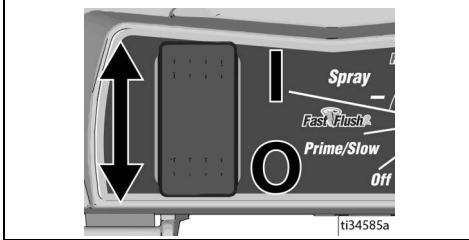

AÇMA/KAPAMA güç düğmesi, püskürtme makinenizin gücünü kontrol eder.

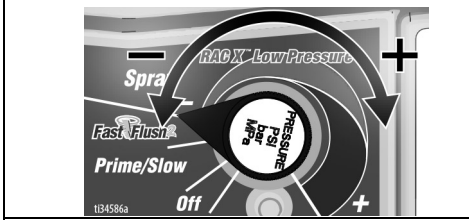

Basınç Kontrol Düğmesi, basıncı yükseltir veya düşürür. Ayrıca, Doldurma/Yavaşlatma ve FastFlush™ ayarına da sahiptir.

DOLDURMA/PÜSKÜRTME

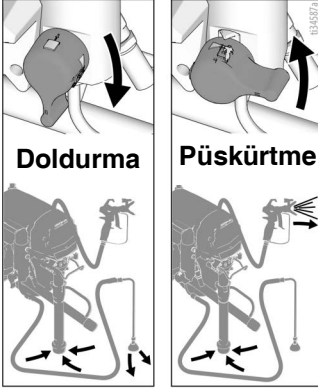

Doldurma/Püskürtme Valfi, sıvıyı Tahliye Tüpüne veya Hortuma ve Püskürtme Tabancasına yönlendirir. Püskürtme makinesinin doldurulması, yani pompadaki, Hortumdaki ve Püskürtme Tabancasındaki havanın boşaltılması için kullanılır.

Püskürtme Tabancanız, sistemde hava varken püskürtme yapmaz. Emiş Tüpüne hava girdiğinde pompanın, Hortumun ve Püskürtme Tabancasının mutlaka doldurulması gerekir.

PÜSKÜRTME UCU

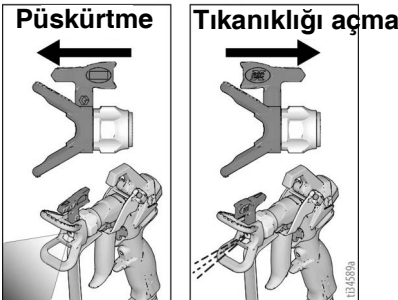

Püskürtme Ucu, havasız püskürtme teknolojisinin kilit bir ögesidir. Püskürtme Ucundaki çok küçük delikten yüksek basınçta pompalanan boya dışarı püskürerek çıkar.

Püskürtme Ucu geri çekilerek tıkanıklıklar hızlıca açılabilir.

Ayar

Püskürtme Makinenizi Kurun

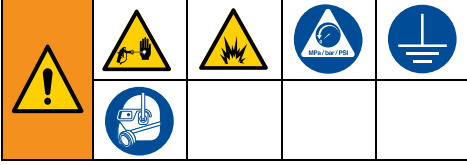

Püskürtme makinenizi kutusundan ilk kez çıkartıyorsanız veya püskürtme makineniz uzun bir süredir depoda duruyorsa kurulum prosedürünü takip edin.

1. **ProContractor dışındaki tüm püskürtme makineleri:** Graco havasız hortumunu püskürtme makinesine bağlayın. Kırbaç Hortum mevcutsa bunu havasız Hortumun ucuna takın. Güvenli şekilde sıkmak için bir anahtarlar kullanın.

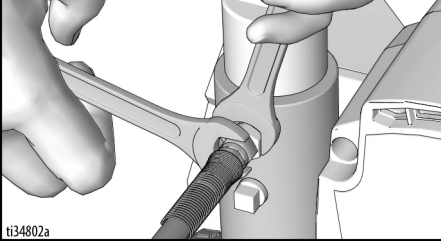

2. Hortumun diğer ucunu Püskürtme Makinesine bağlayın. Güvenli şekilde sıkmak için bir anahtarlar kullanın.

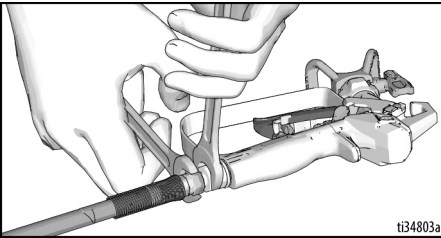

3. Püskürtme makinesini ambalajından ilk defa çıkarıyorsanız ambalaj malzemelerini giriş süzgecinden sökün. Püskürtme makinesi uzun bir süredir depoda duruyorsa giriş süzgecinde tıkanıklık veya pislik olmadığını kontrol edin.



4. Salmastranın erken aşınmasını önlemek için kısma salmastrası somununu Graco TSL™ ile doldurun. Her püskürtme yaptığınızda bu işlemi uygulayın.
 - a. TSL şişe nozulunu püskürtme makinesinin önünde bulunan ızgaradaki üst orta açıklığa yerleştirin.
 - b. Pompa rotu ve salmastra somunu contası arasında boşluğu doldurmak için yeteri kadar TSL'yi dağıtmak için şişeyi sıkın.

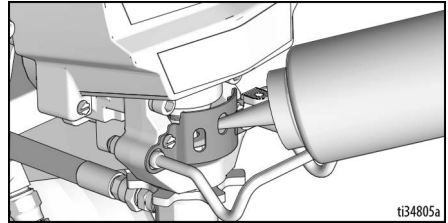

5. Püskürtme Ucunun, Püskürtme Ucu Muhafazasına tam olarak girdiğinden ve Püskürtme Ucu Muhafazası tertibatının Püskürtme Tabancasına sağlam şekilde sıkıldığından emin olun. Ayrı olarak verilen Püskürtme Tabancası kılavuzuna bakın.
6. **Basınç Tahliye Prosedürü**, sayfa 18 işlemini uygulayın.

QuikReel™

(yalnızca ProContractor modelleri)



Hareketli parçalar parmaklarınızın ve vücudunuzun diğer parçalarının sıkışmasına, kesilmesine veya kopmasına neden olabilir. Hareketli parçalardan dolayı yaralanmamak için, Hortumu sararken kafanızı QuikReel'den uzak tuttuğunuzdan emin olun.

1. Hortumu, hortum kılavuzunun içinden geçirdiğinizden emin olun.

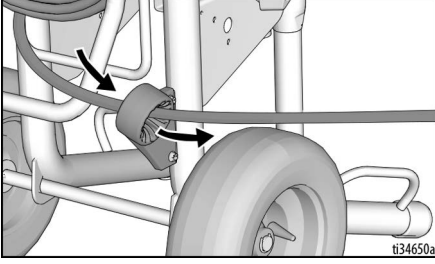

2. Hortum Makarası kilidini açmak için mafsallı kilidi kaldırıp 90° çevirin. Hortumu çekerek Hortum Makarasından çıkarın.

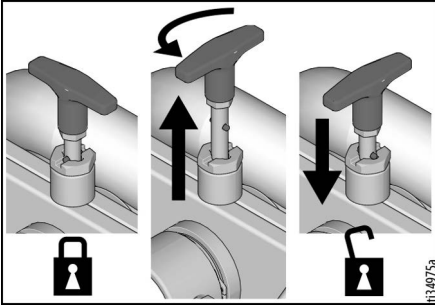

3. Makara kolunu aşağı ve dışarı doğru çekin. Hortumu sarmak için kolu saat yönünde çevirin.

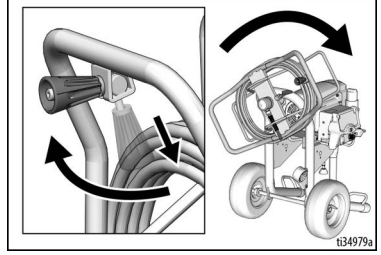

NOT: QuikReel iki konumda kilitlenebilir: Kullanım (A) ve Depolama (B).

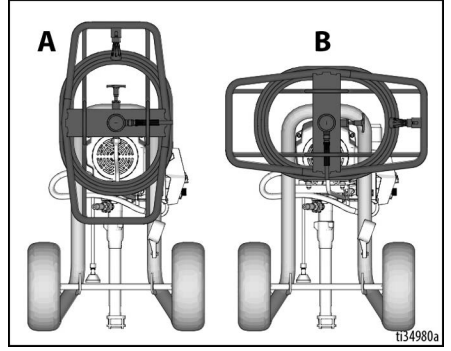

Topraklama

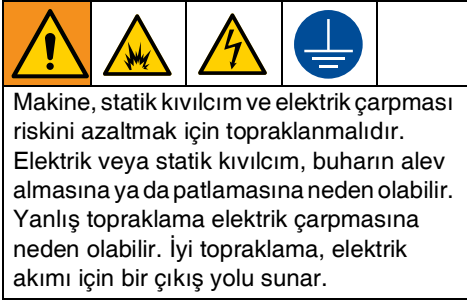

Bu püskürtme makinesi, uygun bir topraklı fiş ile beraber topraklama kablosu içeren bir güç kablosuna sahiptir.

Bu fiş, tüm yerel düzenleme ve kurallara uygun olarak monte edilmiş ve topraklı bir prize takılmalıdır.

Temin edilmiş olan fişi değiştirmeyin. Prize uymazsa kalifiye bir elektrikçiye uygun bir priz taktırın.

Güç Gereklilikleri

- 100-120 Voltluk üniteler 100-120 VAC, 50/60 Hz, 15A, 1 faz gerektirir.
- 230 V'luk üniteler 230 VAC, 50/60 HZ, 10A-16A, Monofaze elektrik gerektirir.

Uzatma Kabloları

Toprak kontağı hasarlı olmayan bir uzatma kablosu kullanın. Uzatma kablosu gerekirse, minimum 3 telli, 12 AWG (2,5 mm²) kablo kullanın.

NOT: Daha küçük gösterge veya daha uzun uzatma kabloları püskürtme makinesinin performansını düşürebilir.

Kovalar

Solvent ve yağ bazlı sıvılar: yerel kurallara uygun Yalnızca beton gibi topraklı bir zemin üzerine koyulmuş iletken metal kovalar kullanın.

Kovayı, kağıt, karton gibi iletken olmayan, iletkenlikte sürekliliği bozan bir yüzeye üzerine koymayın.

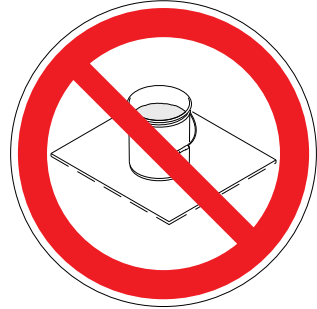

Kovayı her zaman topraklayın: kovaya topraklama teli takın. Bir ucunu kovaya ve diğer ucunu örneğin su borusu gibi gerçek topraklama noktasına bağlayın.

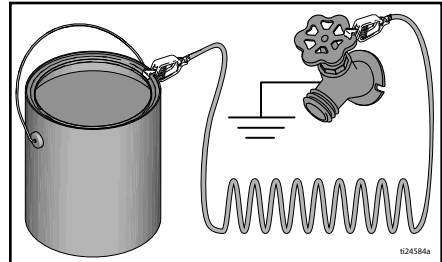

Çalıştırma

Basınç Tahliye Prosedürü



Bu sembolü her gördüğünüzde Basınç Tahliye Prosedürünü uygulayın.

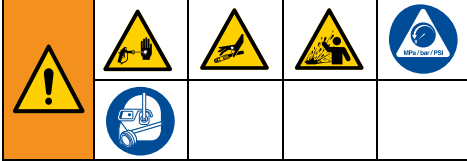

Basınç manuel olarak tahliye edilmediği sürece bu makine basınç altındadır. Cilde püskürtme veya sıvı sıçraması gibi basınçlı sıvı nedeniyle ciddi yaralanmaları önlemeye yardımcı olmak için, püskürtme makinesinin durdurulduğu her zaman ve püskürtme makinesi temizlenmeden veya kontrol edilmeden önce ve de ekipmana bakım yapılmadan önce **Basınç Tahliye Prosedürünü** uygulayın.

1. AÇMA/KAPAMA düğmesini **KAPALI** konuma getirin.

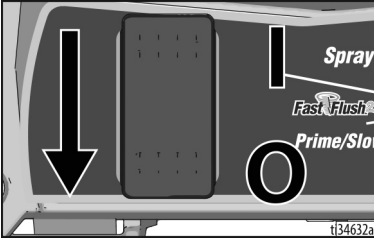

2. Tetik Kildini kapatın. Püskürtme makinesini durdurduğunuzda Püskürtme Tabancasının kazara tetiklenmesini önlemek için Tetik Kildini daima kapatın.



3. Basınç Kontrol Düğmesini **KAPALI** konuma getirin (saat yönünün tersine sonuna kadar çevirin).

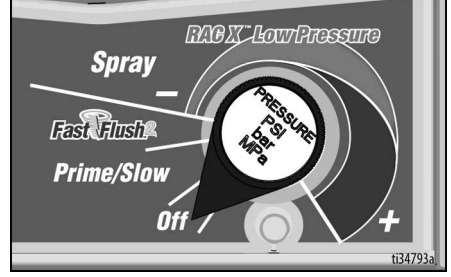

4. Basıncı boşaltmak için Tahliye Tüpünü bir atık kovasına tutun ve Doldurma/ Püskürtme Valfni aşağı, **DOLDURMA** konumuna çevirin.

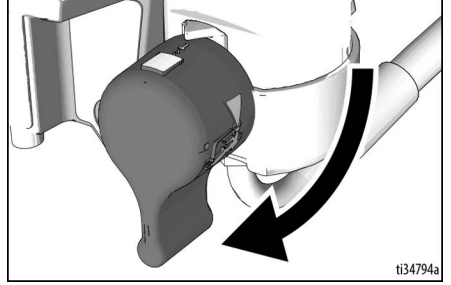

5. Püskürtme Tabancasını topraklı bir kovaya doğru sağlam şekilde tutun. Püskürtme Tabancasını kovaya tutun. Basıncı boşaltmak için Tetik Kildini açın ve Püskürtme Tabancasını çalıştırın.

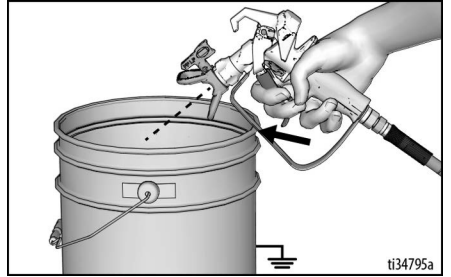

6. Tetik Kildini kapatın.



7. Püskürtme ucu veya Hortumun tıkanıdığından veya basıncın tam olarak tahliye edilmediğinden şüpheleniyorsanız:
- Basıncı yavaşça boşaltmak için uç muhafazası tespit somununu veya Hortum ucu kaplinini ÇOK YAVAŞ bir şekilde gevşetin.
 - Somunu veya kaplini tamamen gevşetin.
 - Varsa Hortumdaki ve uçtaki tıkanıklığı temizleyin.

NOT: Püskürtmeye hazır olana kadar Doldurma/Püskürtme Valfini DOLDURMA konumunda bırakın.

10/16 Amper Anahtarı

(230V Mark VII ve Mark X üniteleri)

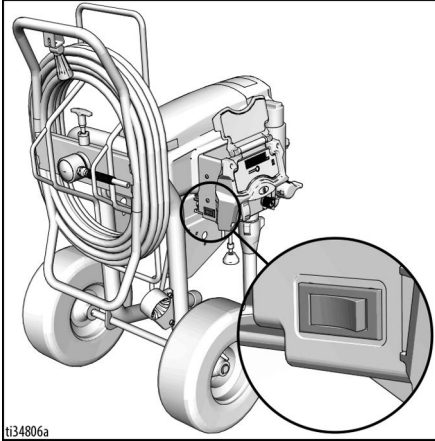

16A devre mevcutsa maksimum püskürtme makinesi performansı için 16A ayarını kullanın. Mevcut değilse 10A ayarını kullanın.

15/20 Amper Anahtarı

(120V 1595 ve Mark V üniteleri)

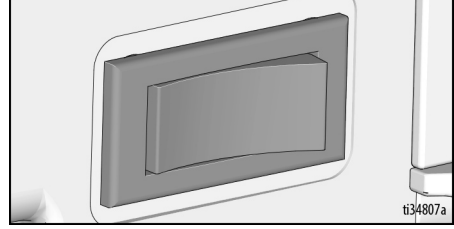

20A devre mevcutsa maksimum püskürtme makinesi performansı için 20A ayarını kullanın. Mevcut değilse 15A ayarını kullanın.

Depolama Sıvısını Boşaltma

Kullanmaya başlamadan önce püskürtme makinesindeki depolama sıvısının boşaltılması önemlidir.

- AÇMA/KAPAMA düğmesinin **KAPALI** konumda olduğundan emin olun.
- Tahliye Tüpünü (daha küçük) Emiş Tüpünden (daha büyük) ayırın. Tahliye Tüpünü atık kovasına yerleştirin.
- Emiş Tüpünü uygun bir yıkama sıvısıyla doldurulmuş topraklı kovaya daldırın.

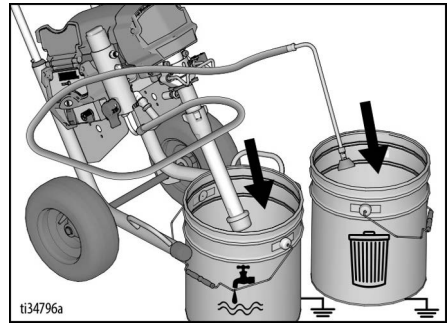

4. Doldurma/Püskürtme Valfinin aşağı, **DOLDURMA** konumunda olduğundan emin olun.

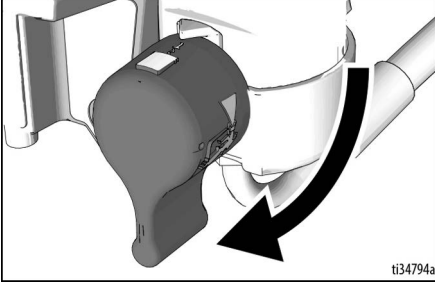

5. Basınç Kontrol Düğmesinin **KAPALI** konuma ayarlandığından (saat yönünün tersine sonuna kadar çevrildiğinden) emin olun.

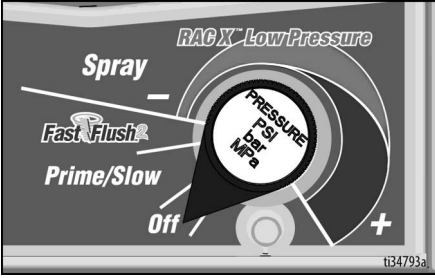

6. Güç besleme kablosunu uygun şekilde topraklanmış bir elektrik prizine taktın.
7. AÇMA/KAPAMA düğmesini **AÇIK** konuma getirin.
8. Motoru çalıştırmak için Basınç Kontrol Düğmesini Doldurma/Yavaşlatma konumuna çevirin. Yıkama sıvısı, Emiş Tüpüne kadar çekilecek ve Tahliye Tüpünden atık kovasına atılacaktır.



9. Yıkama sıvısının Tahliye Tüpünden çıktığını gördüğünüzde Basınç Kontrol Düğmesini FastFlush ayarına getirin ve ünitenin 30-60 saniye boşalmasını bekleyin.

10. AÇMA/KAPAMA anahtarını **KAPALI** konuma getirin.



Boyayı Süzme

Yeni veya daha önce açılmış boyalardaki büyük partikülleri ve pislikleri gidermek için, boya satılan yerlerden temin edebileceğiniz tek kullanımlık boya süzgeç torbaları kullanılır. Doldurma ve Püskürtme Uçunda tıkanma sorunlarını önlemek için kullanım öncesinde boyanın süzülmesi önerilir. Temiz bir kovanın üstüne tek kullanımlık boya süzgeç torbasını gerekerek tutun ve boyayı torbaya dökün.

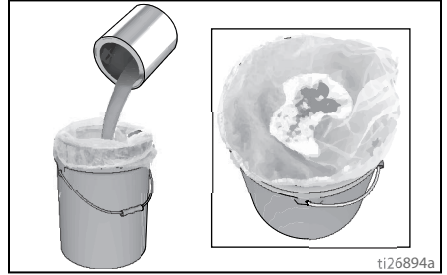

<p>Yüksek basınçlı püskürtme insan vücuduna toksin enjekte edebilir ve ciddi yaralanmalara neden olabilir. Sızıntıları elinizle veya bez parçalarıyla kesmeye çalışmayın.</p>				

Doldurma Pompası

Doldurma/Püskürtme Valfi, sıvıyı Tahliye Tüpüne veya Hortuma ve Püskürtme Tabancasına yönlendirir. Püskürtme makinesinin doldurulması, yani pompadaki Hortumdaki ve Püskürtme Tabancasındaki havanın boşaltılması için kullanılır.

Püskürtme Tabancanız, sistemde hava varken püskürtme yapmaz. Emiş Tüpüne hava girdiğinde pompanın, Hortumun ve Püskürtme Tabancasının mutlaka doldurulması gerekir.

1. Emiş Tüpünü boya kovasına uzatın ve Emiş Tüpünü boyanın içine daldırın. Tahliye Tüpünü atık kovasına yerleştirin.

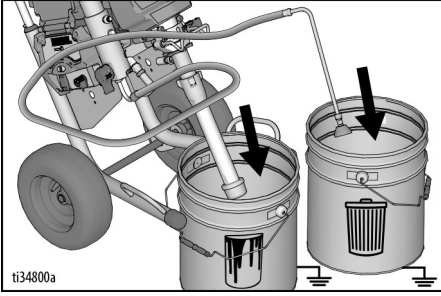

2. Basınç Kontrol Düğmesini Doldurma/Yavaş konumuna getirin.
3. Motoru çalıştırmak için AÇMA/KAPAMA düğmesini **AÇIK** konuma getirin.
4. Tahliye Tüpünden boya çıkmasını bekleyin.
5. Motoru devre dışı bırakmak için Basınç Kontrol Düğmesini **KAPALI** konuma getirin (saat yönünün tersine sonuna kadar çevirin).

Püskürtme Tabancasını ve Hortumu Doldurma

1. Püskürtme Ucu Muhafazasını çıkarın.

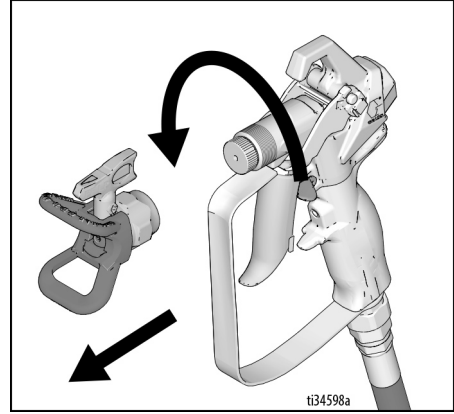

2. Püskürtme Tabancasını atık kovasına tutun. Püskürtme Tabancasını atık kovasına çevirin.

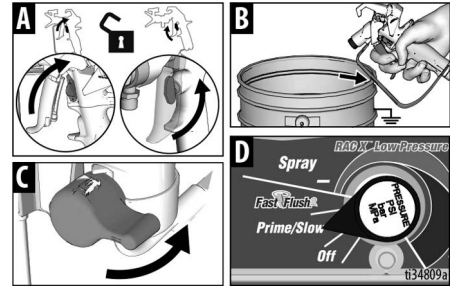

- a. Tetik Kilidini (A) açın.
- b. Püskürtme Tabancası tetiğini (B) çekin ve bu konumda tutun.
- c. Doldurma/Püskürtme Valfini yatay olarak **PÜSKÜRTME** konumuna (C) çevirin.
- d. Basınç Kontrol Düğmesini Doldurma/Yavaş (D) konumuna getirin.

3. Püskürtme Tabancasından sadece boya çıkana kadar Püskürtme Tabancasını atık kovasına boşaltmaya devam edin.
4. Tetiği bırakın. Tetik Kilidini kapatın.

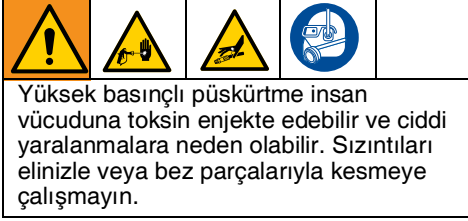

6. Püskürtme Ucu Kelebeğini takın. Püskürtme Ucunu tekrar PÜSKÜRTME konumuna getirin ve Püskürtme Ucu Muhafazasının sıkı olduğundan emin olun.

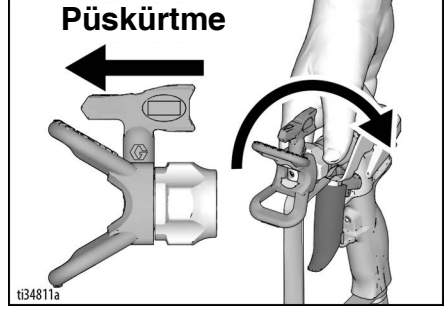

NOT: Sızıntı olup olmadığını inceleyin. Sızıntı varsa, **Basınç Tahliye Prosedürü**, sayfa 18 prosedürünü uygulayın, ardından tüm bağlantı elemanlarını sıkıp **Doldurma Pompası**, sayfa 21 işlemini tekrarlayın.

5. Tahliye Tüpünü boya kovasına aktarın.

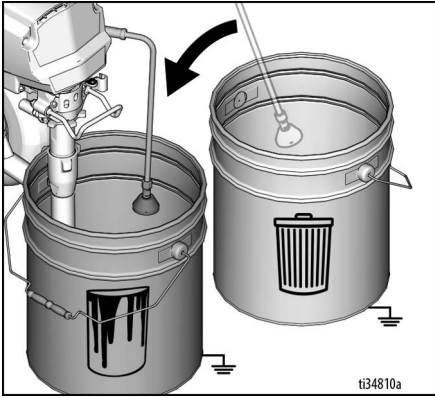

Artık püskürtme yapmaya hazırsınız!

NOT: Püskürtme makinesi doldurulduğunda ve basınçlandırıldığında motorun durması normaldir.

Boya Kovasını Doldurma

Boya kovasındaki boya azalmaya başladığında ve Püskürtme Tabancası püskürtmeyi durduğunda boya kovasını yeniden doldurun ve **Doldurma Pompası** prosedürünü ve ardından **Püskürtme Tabancasını ve Hortumu Doldurma** prosedürünü tekrarlayın.

Püskürtme

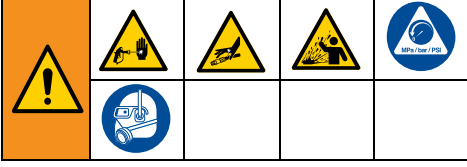

Başlangıç

1. Basınç kontrol düğmesini **PÜSKÜRTME** konumuna getirin.

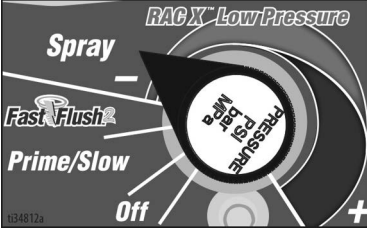

2. Tetik Kilidini açın.



Basınç Ayarı Kontrolü

1. Gereksiz püskürtmelerin büyük ölçüde azaltıldığı en iyi püskürtme sonuçları için Basınç Kontrol Düğmesini en düşük püskürtme ayarına getirerek başlayın.
2. Gerekirse Basınç Kontrol Düğmesi ayarını kabul edilebilir bir püskürtme deseni sunan en düşük püskürtme konumuna getirin.

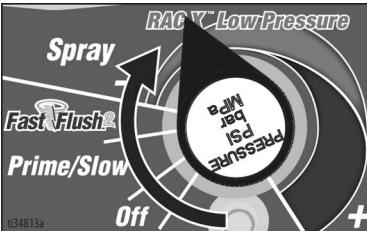

Püskürtme Deseni Kalitesi

İyi bir püskürtme deseni yüzeye çarptığında eşit şekilde dağılan desendir.

- Püskürme atomize şekilde olmalıdır (eşit dağıtılan, kenarlarda boşluksuz).
- Püskürtme eşit dağılına ve kenarlarda boşluk kalmayana kadar Basınç Kontrol Düğmesini yükseltin.
- Püskürtme Ucu aşınmış olabilir veya daha küçük bir uç kullanılması gerekiyor olabilir.
- Malzemenin inceltilmesi gerekiyor olabilir. Malzemenin inceltilmesi gerekiyorsa üreticinin tavsiyelerine uyun.

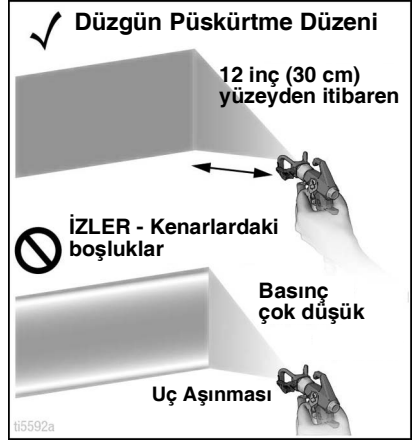

Püskürtme Teknikleri

Bir yüzeye püskürtmeye başlamadan önce, bu temel püskürtme tekniklerini uygulamak için bir parça hurda karton parçası kullanın.

- Püskürtme Tabancasını yüzeye 12 inç (30 cm) uzaklıkta tutun ve yüzeye düz olarak doğrultun. Püskürtme açısını değiştirmek için Püskürtme Tabancasını eğerseniz pürüzlü bir yüzey ortaya çıkar.
- Püskürtme Tabancasını düz tutmak için bileklerinizi esnek bırakın. Püskürtme açısını değiştirmek için Püskürtme Tabancasını yelpazelerseniz pürüzlü bir yüzey ortaya çıkar.

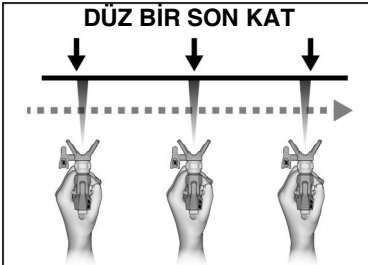
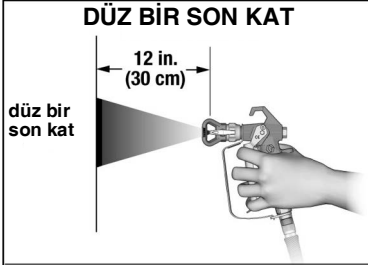

Püskürtme Tabancasını Çalıştırma

Harekete başladıktan sonra tetiği çekin. Hareketi bitirmeden önce tetiği bırakın. Püskürtme Tabancası, tetik çekilirken ve bırakılırken hareket ediyor olmalıdır.

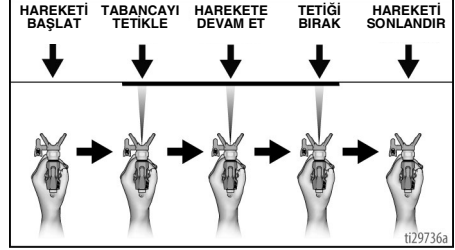

Püskürtme Tabancasını Tutma

Püskürtme tabancasının merkezini, her hareketin yarısını kapsayacak şekilde, bir önceki hareketin alt kenarına hizalayın.

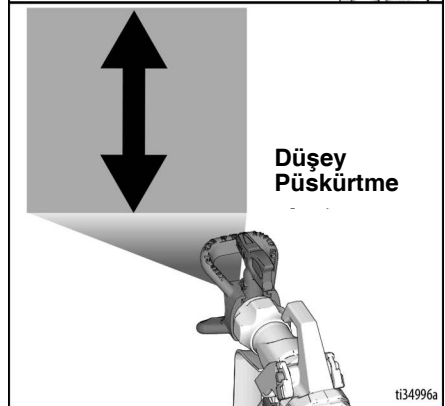
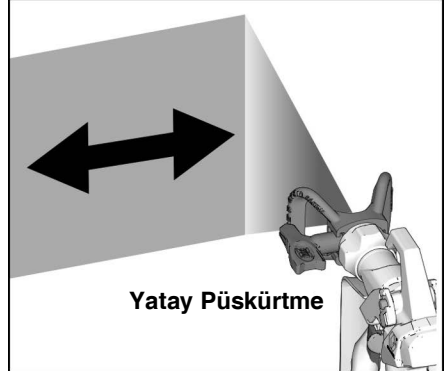

Püskürtme Ucundaki Tıkanıklığı Giderme

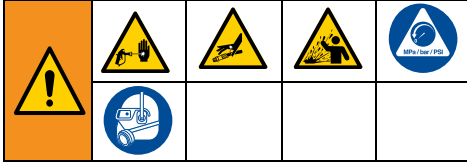

Püskürtme Ucu parçacıklarla veya pislikle tıkanırsa püskürtme makinesinin sökülmesine gerek kalmadan Püskürtme Ucu ters çevrilererek tıkanıklık hızlı ve kolay şekilde giderilebilir.

Daha fazla bilgi için bkz. **Boyayı Süzme**, sayfa 20.

1. Tetik Kilitini kapatın. Püskürtme Ucunu **TIKANIKLIK AÇMA** konumuna çevirin. Püskürtme ucunun yerine tam olarak oturduğunu, Püskürtme Ucu Muhafazasının sonuna kadar geldiğini kontrol edin. Tetik Kilitini açın. Tıkanıklığı temizlemek için Püskürtme Tabancasını atık bir alana tetikleyin.

TIKANIKLIĞI AÇMA

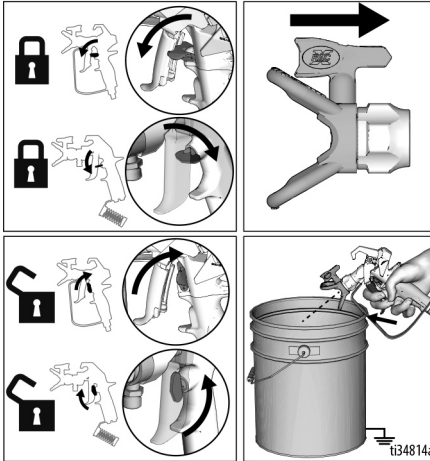

NOT: TIKANIKLIK AÇMA konumuna döndürülürken Püskürtme Ucunun dönmesi zorlaşırsa **Basınç Tahliye Prosedürü**, sayfa 18 işlemini gerçekleştirin, ardından Doldurma/Püskürtme valfini **PÜSKÜRTME** konumuna getirin ve 1 adımını tekrar edin.

2. Tetik Kilitini kapatın. Püskürtme Ucunu tekrar **PÜSKÜRTME** konumuna getirin. Tetik Kilitini açın ve püskürtmeye devam edin.

PÜSKÜRTME

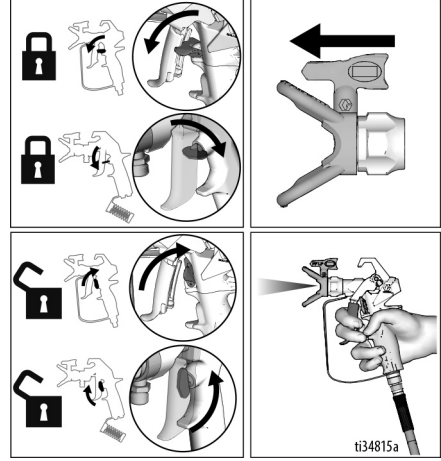

Püskürtme Ucunun Takılması



Cilde püskürtme nedeniyle ortaya çıkacak ciddi yaralanmaları önlemek için püskürtme ucunu ve püskürtme ucu muhafazasını takıp çıkarırken elinizi püskürtme ucunun önüne getirmeyin.

Püskürtme Ucu kaçaklarını önlemek için Püskürtme Ucunun ve Püskürtme Ucu Muhafazasının düzgün şekilde takılmış olduğundan emin olun. Püskürtme Ucunun, Sızdırmazlık Elemanının ve Püskürtme Ucu Muhafazasının sökülmesi ve takılması için takip edilmesi gereken prosedür için ayrı olarak verilen Püskürtme Tabancası kılavuzuna bakın.

Temizleme

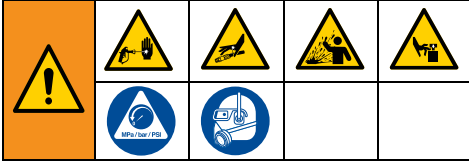

1. **Basınç Tahliye Prosedürü**, sayfa 18 işlemini uygulayın.
2. Püskürtme Ucu Muhafazası ve Püskürtme Ucunu sökün. İlave bilgiler için ayrı olarak verilen Püskürtme Tabancası kılavuzuna bakın.

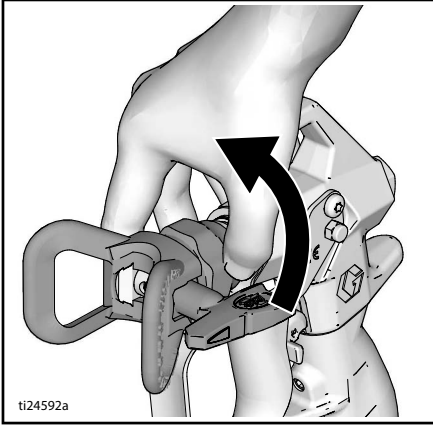

Tahliye Tüpünü Temizleme

3. Emiş Tüpünü ve Tahliye Tüpünü boyadan çıkarın ve ardından Emiş Tüpünün dışındaki fazla boyayı silin.



4. Emiş Tüpünü uygun bir yıkama sıvısına yerleştirin. Tahliye Tüpünü atık kovasına koyun.

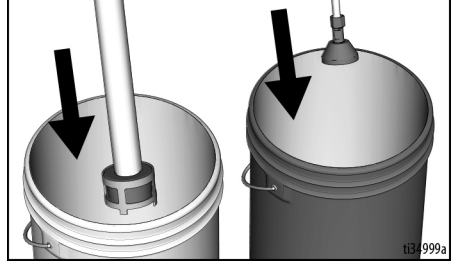

5. Tahliye Tüpünü ve pompayı yıkamak için Doldurma/Püskürtme Valfini **DOLDURMA** konumuna çevirin.

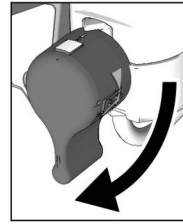

6. Motoru başlatmak için basınç kontrolünü Doldurma/Yavaşlatma konumuna çevirin ve **AÇMA/KAPAMA** düğmesini **AÇIK** konuma getirin. Yıkama sıvısı, Emiş Tüpüne kadar çekilecek ve Tahliye Tüpünden atık kovasına atılacaktır. Yıkama sıvısının Tahliye Tüpünden 5 saniye akmasını bekleyin.

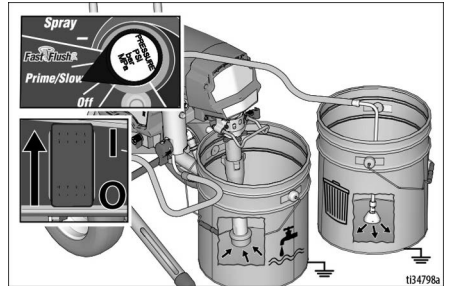

7. Basınç Kontrol Düğmesini **KAPALI** konuma getirin (saat yönünün tersine sonuna kadar çevirin).

Hortumu ve Püskürtme Tabancasını Temizleme

8. Püskürtme Tabancasını topraklı metal atık kovasına tutun. Püskürtme Tabancasını atık kovasına çevirin.
 - a. Tetik Kildini (A) açın.
 - b. Püskürtme Tabancası tetiğini (B) çekin ve bu konumda tutun.
 - c. Doldurma/Püskürtme Valfini yatay olarak PÜSKÜRTME konumuna (C) çevirin.
 - d. Yıkamayı (D) başlatmak için basınç kontrolünü saat 12 konumuna çevirin. (Optimum temizleme performansı için Basınç Kontrol Düğmesi, FastFlush konumuna getirilebilir.)

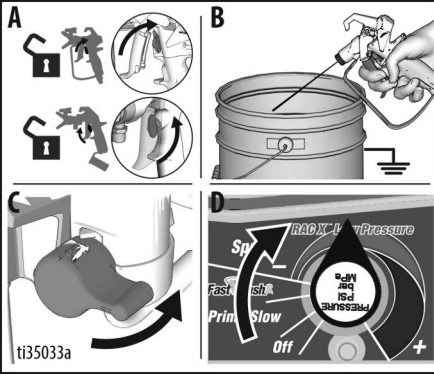

9. Yıkama sıvısı temiz çıkana kadar sistemi yıkamaya devam edin.
10. Basınç Kontrol Düğmesini KAPALI konuma getirin (saat yönünün tersine sonuna kadar çevirin).

11. Püskürtme Tabancasını tetiklemeyi durdurun.
12. Pompaya hava girebilmesi için Emiş Borusunu yıkama sıvısından çıkarın ve yıkama sıvısını Hortumdan ve Püskürtme Tabancasından geçirin.

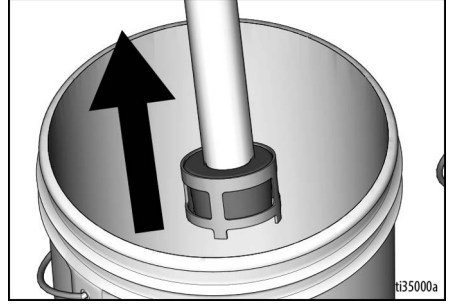

13. Hortumdaki sıvıyı atmak için Püskürtme Tabancasını yıkama kovasına tetikleyin ve Basınç Kontrol Düğmesini saat 12 yönüne çevirin.
14. Yıkama sıvısı atıldığında tetiği serbest bırakın. Tetik Kildini kapatın.

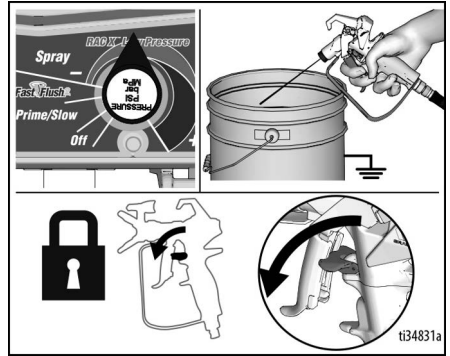

Temizleme

15. Basınç Kontrol Düğmesini **KAPALI** konuma ve ardından **AÇMA/KAPAMA** anahtarını **KAPALI** konuma getirin. Püskürtme makinesinin gücünü kesin.

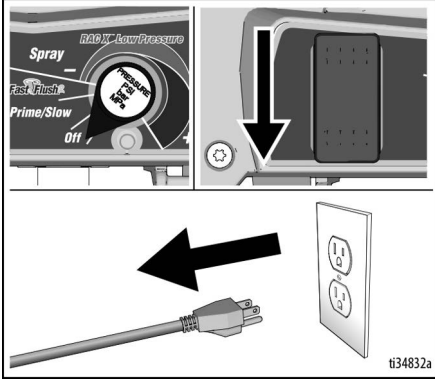

16. Doldurma/Püskürtme Valfini yatay olarak **DOLDURMA** konumuna çevirin.
17. Püskürtme Ucunu ve Püskürtme Ucu Kelebeğini Püskürtme Tabancasından çıkarın. Filtreyi Püskürtme Tabancasından çıkarın. Temizleyin ve kontrol edin. Geri takın. Daha fazla bilgi için ayrı olarak verilen Püskürtme Tabancası kılavuzuna bakın.
18. Filtreyi püskürtme makinesinden çıkarın. Temizleyin ve kontrol edin. Geri takın.

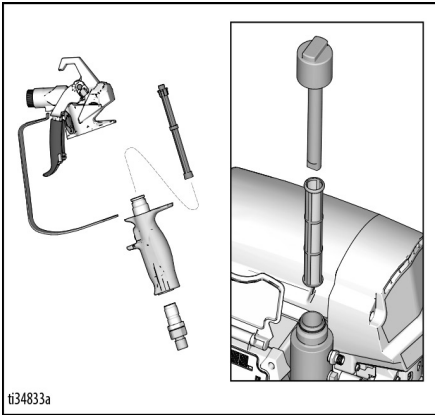

NOT: Su ile temizliyorsanız uzun süreli depolama öncesi donmayı veya aşınmayı önlemeye yardımcı olacak bir koruyucu kaplama bırakmak için mineral ispirto veya Pump Armor™ ile tekrar yıkayın.

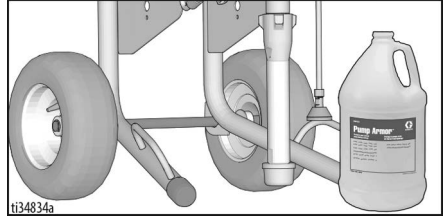

19. Püskürtme makinesini, Hortumu ve Püskürtme Tabancasını suyla veya sentetik tinerle ıslatılmış bir bez parçasıyla silin.

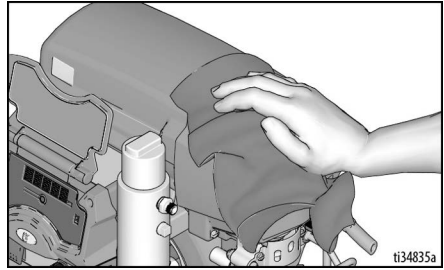

WatchDog

Püskürtme makinenizde boya bittiğinde pompayı otomatik olarak durdurarak pompanızı koruyan WatchDog™ işlevi bulunmaktadır.

WatchDog'u Etkinleştirme veya Devre Dışı Bırakma

Varsayılan olarak WatchDog devre dışı konumdadır. WatchDog'u etkinleştirmek veya devre dışı bırakmak için Graco BlueLink™ uygulamasını kullanın. Graco BlueLink uygulamasını indirmek üzere takip etmeniz gereken talimatlar için bkz. sayfa 30.

Alternatif olarak, WatchDog'u LED Ekranı (varsa) kullanarak da etkinleştirebilir ve devre dışı bırakabilirsiniz. WatchDog'u LED Ekranı kullanarak etkinleştirme ve devre dışı bırakma talimatları bkz. sayfa 34.

WatchDog Hassasiyetini Ayarlama

WatchDog'un püskürtme makinesinde boya kalıp kalmadığını tespit etmesi için hassasiyeti DÜŞÜK, ORTA veya YÜKSEK olarak ayarlanabilir. Varsayılan olarak WatchDog hassasiyeti, ORTA olarak ayarlanmıştır. WatchDog hassasiyeti Graco BlueLink uygulamasından veya yukarıda açıklandığı şekilde LED Ekranı kullanılarak ayarlanabilir.

Boya Doldurma ve İşe Devam Etme

Boya kalmadığından WatchDog, pompayı durduğunda püskürtmeye devam etmek için aşağıdaki adımları takip edin.

1. AÇMA/KAPAMA düğmesini **KAPALI** pozisyona getirin.
2. **Basınç Tahliye Prosedürü**, sayfa 18 işlemini uygulayın.
3. Boya kovasını doldurun.
4. **Doldurma Pompası**, sayfa 21 ve ardından **Püskürtme Tabancasını ve Hortumu Doldurma**, sayfa 21 prosedürünü uygulayın.

BlueLink™ Uygulaması

Boya tabancasını Bluetooth® ile bağlamak için Graco BlueLink uygulamasını Apple App Store, Google Play veya diğer kullanılabilir uygulama mağazalarından indirin.

BlueLink uygulaması püskürtme makinesi bilgilerine, ayarlarına ve istatistiklerine erişmenize ve WatchDog™, gelişmiş bakım takibi, püskürtme makinesi takibi ve iş takibi gibi yararlı özellikleri kullanmanıza imkan sağlar. Graco BlueLink Uygulamasına şuradan ulaşabilirsiniz:

<https://www.graco.com/BlueLink>



Daha ayrıntılı talimatları uygulama içinde bulabilirsiniz. Talimatlara ayrıca şu adresten çevrimiçi olarak da erişebilirsiniz:

<https://www.graco.com/BlueLinkSupport>

BlueLink'i Etkinleştirme veya Devre Dışı Bırakma

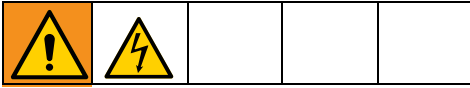

Graco BlueLink sistemi, püskürtme makinesinin kontrol panosu ile cep telefonu arasındaki iletişimi sağlamak için Bluetooth teknolojisini kullanır. BlueLink'i Bluetooth vericiyi kapatarak devre dışı bırakmak için şu adımları takip edin:

1. AÇMA/KAPAMA anahtarını **KAPALI** konuma getirin. Basınç Kontrol Düğmesini saat yönünün tersine sonuna kadar çevirerek **KAPALI** konuma getirin.
2. Püskürtme makinesini prizden çıkarın ve gücün dağılması için 5 dakika bekleyin.
3. Kumanda kutusu kapağını sökün.
4. Kontrol panosu üzerinde Bluetooth verici güç düğmesini (S2) bulun. Tükenmez bir kalem ucuyla düğmeyi sola çekerek BlueLink'i **DEVRE DIŞI BIRAKIN** veya düğmeyi sağa çekerek BlueLink'i **ETKİNLEŞTİRİN**.

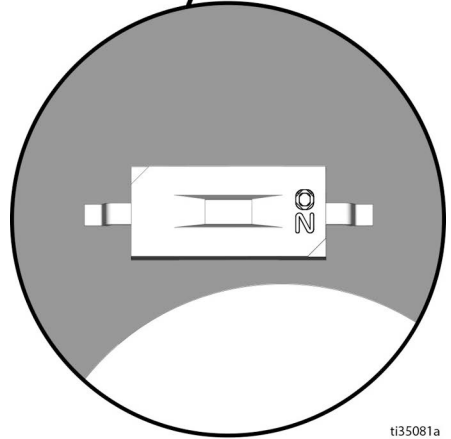
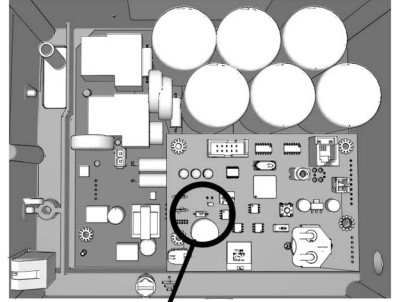

ti35081a

5. Kontrol kutusu kapağını geri takın.

BlueLink Pilinin Deęiřimi

Püskürtme makinenizin senkronize olmasını sağlamak için ünitenizde küçük bir pil vardır. Ařaęıdaki mesajı almanız durumunda pili deęiřtirmeniz gerekir.

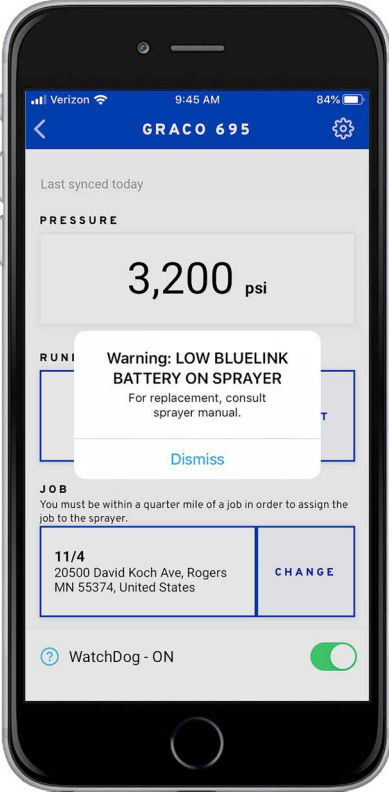

ti37542a

1. Püskürtme makinesini KAPALI konuma getirin ve gücü kesin.
2. Kontrol kutusu kapaęını sökün.

3. Philips tornavida ile siyah pil kapaęını çıkarın.

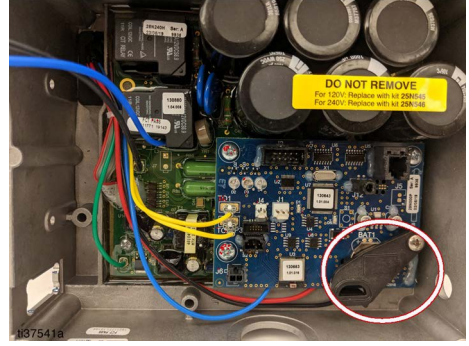

4. Pili tutucudan sola doğru kaydırın.
 5. Pili, yeni bir CR2032 pille deęiřtirin.
 6. Pil kapaęını tekrar ünitenin üzerine yerleřtirin.
 7. Klipsi kontrol kartının altına geçirin.
- NOT:** Kapak hareket etmemelidir.
8. Vidayı pil kapaęındaki yerine tekrar sıkın.

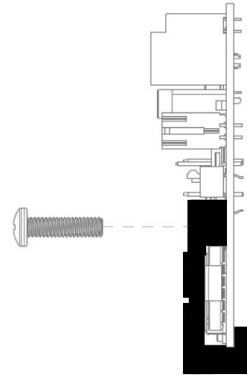

9. Kontrol kutusu kapaęını kapatın ve tekrar üniteye vidalayın.

LED Ekran

(bazı modellerde mevcut değildir)

Kullanım Ana Menüsü

Bir sonraki ekrana geçmek için **EKRAN** düğmesini kısa bir süre basılı tutun. Birim değiştirmek veya verileri sıfırlamak için basılı tutun.

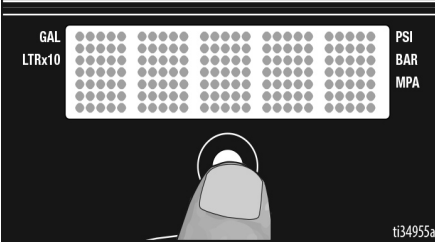

1. **Basınç Tahliye Prosedürü**, sayfa 18 işlemini uygulayın.
2. Açma/Kapama düğmesini **AÇIK** konumuna getirerek açın. Basınç, 200 psi'nin (14 bar, 1,4 MPa) altındaysa LED Ekranda tire işaretleri görüntülenir.

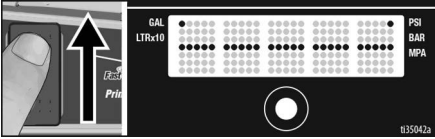

Ekran Birimlerinin Değiştirilmesi

EKRAN düğmesini 5 saniye basılı tutarak basınç birimlerini istediğiniz konuma (**psi**, **bar**, **MPa**) getirebilirsiniz. Bar veya MPa seçilirse **galon** değişerek **litre x 10** olur. Ekran birimlerinin değiştirilebilmesi için LED Ekranın mutlaka basınç görüntüleme modunda olması ve basıncın mutlaka sıfır olması (tire işaretleri görüntülenir) gerekir.

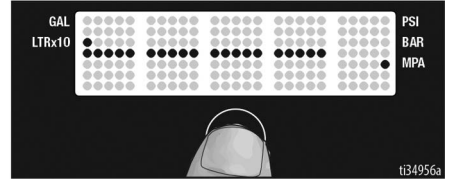
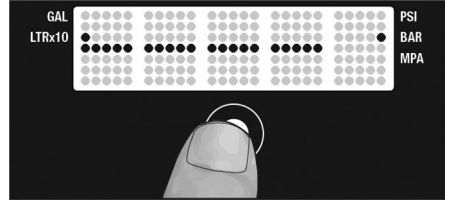
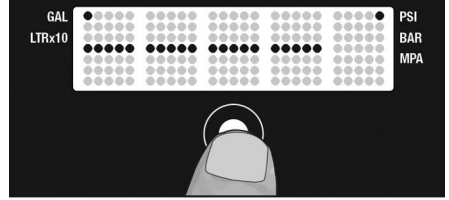

İş Başına Galon Miktarı

1. İş Başına Galon (veya litre x 10) birimine geçmek için **EKRAN** düğmesini kısa bir süre basılı tutun.

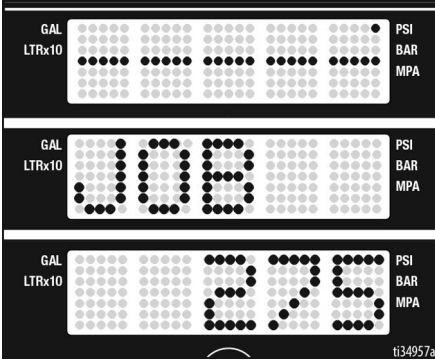

2. Sıfırlamak için **EKRAN** düğmesini basılı tutun.

Kullanım Ömrü Boyunca Galon Miktarı

1. Kullanım Ömrü Boyunca Galon Miktarı (veya litre x 10) birimine geçmek için **EKRAN** düğmesini kısa bir süre basılı tutun.

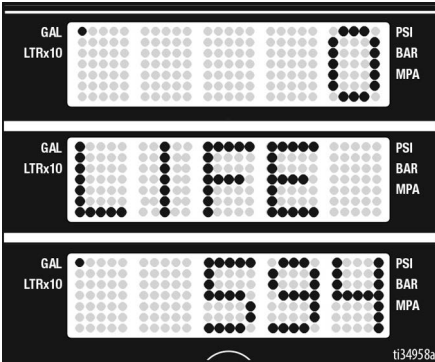

İkincil Menü - Saklanan Veriler

1. Henüz yapılmadıysa, **Basınç Tahliye Prosedürü**, sayfa 18, bölümündeki 1 ile 4 arası adımları uygulayın.

2. **EKRAN** düğmesini basılı tutarken güç düğmesini açık konuma getirin.

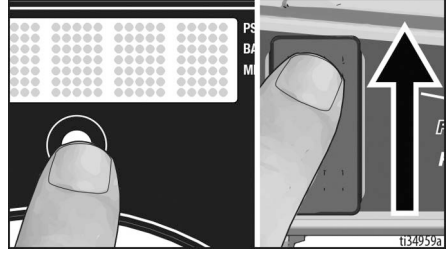

3. **SERİ NUMARASI** ekranda kayar.

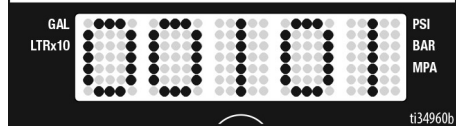

4. **EKRAN** düğmesini kısa bir süre basılı tutarak **MOTOR SAATİ**ni görüntüleyebilirsiniz. Motorun çalıştığı toplam süre saat cinsinden görüntülenir.

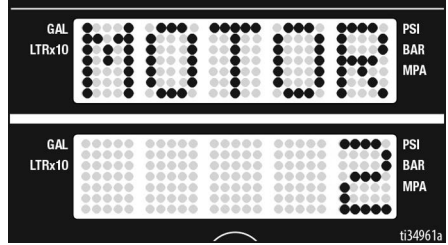

5. **EKRAN** düğmesini kısa bir süre basılı tutun. **SON KOD** geçer ve ekranda son kod görüntülenir; ör. **KOD 06 MOTOR TERMAL KORUMASI ETKİN** (bkz. Onarım kılavuzu).

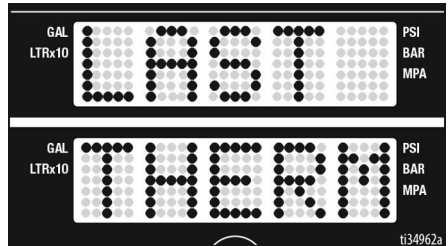

LED Ekran

6. Kodu temizlemek için **EKRAN** düğmesini basılı tutun. Kod temizlendikten sonra ekranda KAYITLI KOD YOK ibaresi görüntülenir.

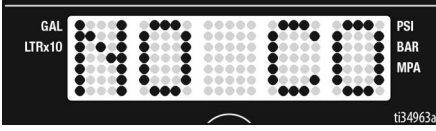

7. **EKRAN** düğmesine basın. **W-DOG** görüntülenir, is Watchdog kapalı konumdaysa **KAPALI** ibaresi görüntülenir. Watchdog **AÇIK** konumdaysa ekranda **AÇIK** ibaresi görüntülenir.

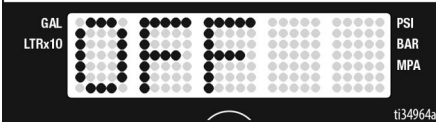
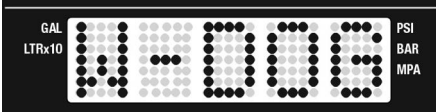

8. WatchDog hassasiyet menüsüne gitmek için **EKRAN** düğmesine basın. **EKRAN** düğmesini basılı tutun, ardından Watchdog hassasiyetini düşük, orta veya yüksek konuma ayarlayabilirsiniz. İstedığınız hassasiyet ayarı görüntülendiğinde **EKRAN** düğmesini serbest bırakın. Varsayılan olarak orta ayarındadır.

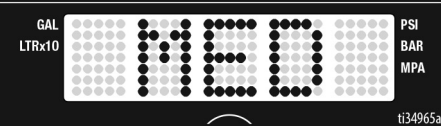

9. **EKRAN** düğmesini kısa bir süre basılı tutarak **SOFTWARE REV** konumuna geçin.
10. **EKRAN** düğmesini kısa bir süre basılı tutun. **MOTOR ID RESISTOR** (Motor Kimliği Direnci) kayarak geçer ve model kodu numarası görüntülenir (bkz. altta).

Motor Kimlik Numarası	Modeller
0	695/230V Mark IV
2	795 / 120V Mark IV
4	1095 / 230V Mark V
6	1595 / 120V Mark V / Mark VII
10	Mark X

11. Basınç Kontrol Düğmesi Kalibrasyonuna geçmek için **EKRAN** düğmesine basın. **DÜĞME** görüntülenir. Basınç Kontrol Düğmesini kalibre etmek istiyorsanız aşağıdaki prosedürü takip edin. Aksi halde, **SERİ NUMARASI** ekranına dönmek için **EKRAN** düğmesine kısa basın.



- a. Basınç Kontrol Düğmesini Fast Flush ile eksi (-) sembolü arasına getirin.

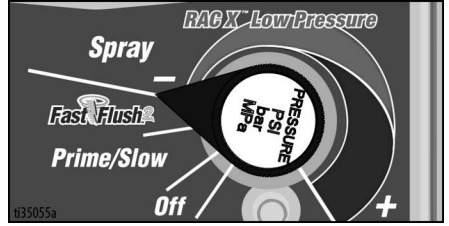

- b. Basınç Kontrol Düğmesini kalibre etmek için **EKRAN** düğmesini basılı tutun. Düğme doğru şekilde hizalanırsa **DOĞRU** ibaresi görüntülenir ve ardından menü, **SERİ NUMARASI** ekranına döner. Düğme kalibrasyonu böylece tamamlanır.

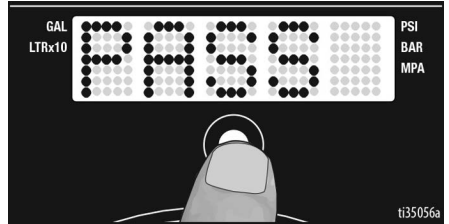

NOT: Düğme doğru şekilde hizalanmazsa **YANLIŞ** ibaresi ve ardından tekrar **DÜĞME** ibaresi görüntülenir. Basınç Kontrol Düğmesinin doğru şekilde hizalandığından emin olun ve ardından kalibrasyon prosedürünü tekrar deneyin.

Bakım

Püskürtme makinenizin düzgün çalışmasını sağlamak açısından düzenli bakım önemlidir. Bakım işlemi püskürtme makinenizin sürekli çalışmasını sağlayan rutin eylemleri içerir ve ilerideki arızaları önler.



Bakım çalışmasına başlamadan önce **Basınç Tahliye Prosedürü**, sayfa 18 işlemini uygulayın.

İşlem	Uygulama Sıklığı
Püskürtme makinesi filtresini, sıvı girişi süzgecini ve Püskürtme Tabancası filtresini inceleyin/temizleyin.	Günlük olarak veya her püskürtme sonrasında
Motor koruyucu havalandırma deliklerini tıkanıklığa karşı kontrol edin.	Günlük olarak veya her püskürtme sonrasında
TSL doldurma noktasına göre ekleme yaparak TSL'yi doldurun.	Günlük olarak veya her püskürtme sonrasında
Püskürtme makinenizin stop etmesini kontrol edin. Püskürtme Tabancası TETİKLENMEDİĞİNDE, püskürtme makinesi motoru stop eder ve Püskürtme Tabancası yeniden tetiklenene kadar çalışmaz. Püskürtme makinesi, Püskürtme Tabancası TETİKLENMEDEN yeniden başlarsa pompayı iç/dış kaçaklara karşı ve doldurma valfini sızdırmazlık karşı kontrol edin.	Her 1000 galonda bir (3785 litre)
Kısma salmastrası ayarı Uzun süre kullanımdan sonra pompa salmastraları sızıntı yapmaya başladığında, sızıntı duruncaya veya azalınca kadar salmastra somununu sıkın. Bu işlem, yeni salmastra takmadan önce yaklaşık 100 galonluk ilave çalışmaya imkan verir. Sızdırmazlık somunu Oringi sökölmeden sıkılmalıdır.	Kullanıma bağlı olarak gerekirse



Bakım çalışmaları Graco BlueLink uygulaması üzerinden programlanabilir ve takip edilebilir. Daha fazla bilgi için, bkz. **Bakım**, sayfa 35.

Kullanım Ömrü Sonunda Geri Dönüştürme ve Bertaraf

Ürünün kullanım ömrü sona erdiğinde sökün ve sorumlu bir şekilde bertaraf edin.

Hazırlık:

- **Basınç Tahliye Prosedürü**, sayfa 18 işlemini uygulayın.
- Sıvıları boşaltın ve ilgili yönetmeliklere uygun olarak bertaraf edin. Malzeme üreticisinin Güvenlik Bilgi Formuna bakın.

Sökün ve geri dönüştürün:

- Motorları, devre kartlarını, ekranları ve diğer elektronik bileşenleri sökün. Kontrol panosunun pil bölmesindeki saat pilini çıkarın. İlgili yönetmeliklere uygun olarak geri dönüştürün.
- Elektronik bileşenleri normal ev çöpüyle veya endüstriyel atıklarla birlikte atmayın.
- Ürünün geri kalan kısmını bir geri dönüştürme tesisine gönderin.

Sorun Giderme



Mekanik/Sıvı Akışı

1. Kontrol etmeden veya onarmadan önce **Basınç Tahliye Prosedürü**, sayfa 18 işlemini uygulayın.
2. Her sorunun başında listelenen çözümler en yaygın uygulanan çözümlerdir.

Sorun	Neden	Çözüm
Püskürtme Tabancasından boya gelmiyor veya basıncın tam olarak tahliye edilmediğinden şüpheleniyorsunuz.	Pompa Hortumunda veya Püskürtme Tabancasında bir tıkanıklık vardır.	<ol style="list-style-type: none">1. Püskürtme Tabancasının Hortum bağlantısını ÇOK YAVAŞÇA gevşetin ve Püskürtme Tabancasındaki havasız püskürtme Hortumunun bağlantısını kesin.2. Doldurma/Püskürtme valfini yatay olarak PÜSKÜRTME konumuna getirin.3. Hortumu sağlam şekilde tutarken Hortumun ucunu boya kovasına çevirin. AÇMA/KAPAMA düğmesini AÇIK konuma ve Basınç Kontrol Düğmesini DOLDURMA/ YAVAŞLATMA konumuna getirin.<ol style="list-style-type: none">a. Hortumdan akışkan gelmiyorsa Hortumu değiştirin ve 4. adımla devam edin.b. Hortumdan akışkan geliyorsa Püskürtme Tabancasını ve Püskürtme Tabancası Filtresini Temizleme, sayfa 31'deki talimatları uygulayın.4. Hortumu ve Püskürtme Tabancasını takın ve Püskürtme Tabancasını ve Hortumu Doldurma, sayfa 21 işlemini tekrar edin.
Pompa verimi (performansı) düşük	Püskürtme ucu aşınmış	Basınç Tahliye Prosedürü , sayfa 18 bölümünü uygulayın, ardından ucu değiştirin. Ayrı olarak verilen Püskürtme Tabancası veya uç kılavuzuna bakın.
	Püskürtme ucu tıkalı	Bkz. Püskürtme Ucundaki Tıkanıklığı Giderme , sayfa 25.
	Boya besleme hattı boştur	Pompayı doldurun ve yeniden hazırlayın.
	Emiş Tüpü süzgeci tıkalıdır	Sökün, temizleyin ve ardından yeniden monte edin.
	Emiş valfi bilyası ve piston bilyası tam olarak oturmuyordur	Emiş valfini sökün ve temizleyin. Bilyalarda ve yuvalarda çentik olup olmadığını kontrol edin ve gerekirse değiştirin; bkz. pompa kılavuzu. Pompayı tıkayabilecek partikülleri temizlemek için kullanmadan önce boyayı süzün.
	Püskürtme makinesi filtresi veya Püskürtme Tabancası tıkalıdır veya kirlidir.	Filtreyi temizleyin veya değiştirin.
	Doldurma valfi sızdırıyor	Basınç Tahliye Prosedürü , sayfa 18 işlemini uygulayın. Doldurma valfini değiştirin.
	Pompa aşınmıştır.	Pompayı servise alın; bkz. pompa kılavuzu.

Sorun	Neden	Çözüm
Pompa verimi (performansı) düşük (devam)	Pompa kısma salmastraları aşınmıştır.	Salmastra somununu/yaş kupa değiştirin. Kaçak devam ederse salmastraları değiştirin; bkz. pompa kılavuzu. Kurumuş boyalar veya çentikler olup olmadığını tespit etmek için piston valf yuvasını kontrol edin ve gerekirse değiştirin. Salmastra somununu/yaş kupa sıkın.
	Emiş valfi bilyası malzemeyle sıkışmıştır	Emiş valfini temizleyin; bkz. pompa kılavuzu.
	Basınç ayarı çok düşüktür	Basıncı artırmak için Basınç Kontrol Düğmesini saat yönünde çevirin.
	Malzeme, küçük çaplı bir Hortum için çok kalındır veya Hortum çok uzundur.	Daha büyük çaplı Hortum kullanın ve/veya toplam Hortum uzunluğunu kısaltın.
	Amper anahtarı düşük bir konuma ayarlanmıştır. (10A veya 15A ayarı)	16 A veya 20 A ayarına getirin.
Akışkan, Püskürtme Tabancasından damlıyor	Uç kısmen tıkalıdır	Bkz. Püskürtme Ucundaki Tıkanıklığı Giderme , sayfa 25.
	Malzeme beslemesi düşüktür veya doldurma sırasında hava doğru şekilde boşaltılmamıştır.	Sıvı beslemesini doldurun. Bkz. Doldurma Pompası , sayfa 21. Ardından Püskürtme Tabancasını ve Hortumu Doldurma , sayfa 21. Pompanın kuru çalışmasını önlemek için sıvı beslemesini sık sık kontrol edin.
Pompa zor dolduruluyor	Emiş valfi, yatağa sıkışmıştır.	Ayak valfini sökün. Emiş valfini temizleyin ve kontrol edin.
	Ayak valfindeki emiş tüpü oringi hasar görmüş veya düşmüştür.	Emiş Tüpü oringini değiştirin.
	Pompada hava vardır	Bkz. Doldurma Pompası , sayfa 21. Ardından Püskürtme Tabancasını ve Hortumu Doldurma , sayfa 21.
	Emme valfi sızdırıyor	Giriş valfini temizleyin. Bilya yuvasının çentikli veya aşınmış olmadığından ve bilya yuvalarının iyi durumda olduğundan emin olun. Valfi yeniden monte edin.
	Pompa salmastraları aşınmıştır	Pompa salmastralarını değiştirin; bkz. pompa kılavuzu.
Motor çalışmıyor	Basınç Kontrol Düğmesi çok düşük konuma ayarlanmıştır	Basınç Ayar Düğmesini saat yönünde çevirerek basıncı yükseltin.
	Püskürtme ucu tıkalı	Bkz. Püskürtme Ucundaki Tıkanıklığı Giderme , sayfa 25.
Motor çalışıyor, ancak pompa hareket etmiyor	Yer değiştirmeli pompanın pimi hasarlı veya yok; bkz. pompa kılavuzu.	Pompa pimi yoksa yerine yeni pim takın. Bağlantı çubuğunun tüm çevresi boyunca tespit yayının oluğa tam girdiğinden emin olun; bkz. pompa kılavuzu.
	Bağlantı çubuğu düzeneği hasarlı; bkz. pompa kılavuzu.	Bağlantı çubuğu düzeneğini değiştirin; bkz. pompa kılavuzu.
	Dişliler veya tahrik karteri hasarlı.	Tahrik karteri düzeneğini ve dişlileri hasar açısından muayene edin ve gerekirse değiştirin; bkz. pompa kılavuzu.

Elektrik

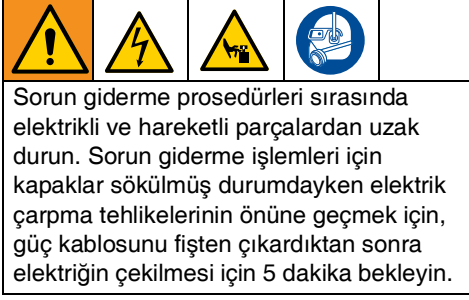

Püskürtme makinesi çalışmıyorsa veya kapanmıyorsa elektrik sorunlarını gidermeye çalışmadan önce aşağıdaki adımları takip edin.

1. **Basınç Tahliye Prosedürü**, sayfa 18 işlemini uygulayın.
2. Püskürtme makinesini doğru voltajda, topraklı bir prize takın.
3. Güç düğmesini 30 saniyelikine KAPALI konuma getirin ve sonra yeniden AÇIK konuma getirin; bu işlem püskürtme makinesinin normal çalışma modunda olmasını sağlar.

4. Basınç kontrolü düğmesini saat yönünde 1/2 tur çevirin.
5. Hata kodlarını görmek ve aşağıdaki Sorun Giderme çizelgesine göre gidermek için BlueLink durum ışığını kontrol edin.

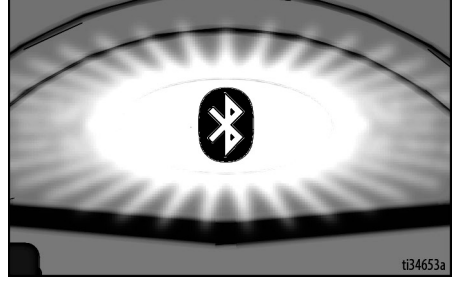

Yanıp sönen kırmızı LED'in toplam sayısı hata koduna karşılık gelir (örneğin: iki defa yanıp sönyorsa KOD 02 etkindir).

NOT: Hata kodları hakkında daha fazla bilgi için BlueLink uygulamasını kullanın.

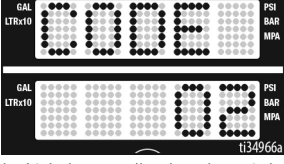
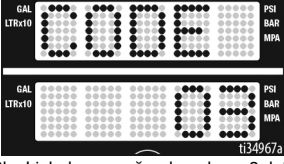
Sorun	Neden	Çözüm
<ul style="list-style-type: none"> Püskürtme makinesi hiç çalışmıyor Ekran boş BlueLink durum ışığı hiç yanmıyor 	Birden fazla elektrik sorunu vardır.	Akış şemasına, sayfa 46' e bakın.
<p>Püskürtme makinesi kapanmıyor</p> <ul style="list-style-type: none"> Püskürtücü hiç çalışmıyor Ekran KOD 02 gösteriliyor  <ul style="list-style-type: none"> BlueLink durum ışığı arka arkaya 2 defa yanıp sönüyor 	Dönüştürücü veya dönüştürücü bağlantı sorunu vardır.	<ol style="list-style-type: none"> Sistemde basınç olmadığından emin olun (bkz. Basınç Tahliye Prosedürü, sayfa 18). Sıvı yolunda tıkanıklık olup olmadığını kontrol edin (tıkalı bir filtre gibi). Minimum 1/4 inç x 50 fit uzunluğunda, metal örgülü olmayan havasız boya püskürtme Hortumu kullanın. Daha küçük bir Hortum veya metal örgülü Hortum kullanılırsa ani basınç sıçramaları görülebilir. Püskürtme makinenizi KAPALI konumuna getirin ve püskürtme makinenizin gücünü kesin. Transdüseri ve kontrol kartına giden bağlantıları kontrol edin. Transdüseri kontrol kartı soketinden ayırın. Transdüserin ve kontrol kartı kontaklarının temiz ve sağlam olduğunu kontrol edin. Transdüseri yeniden kontrol kartı soketine bağlayın. Elektriği bağlayın, püskürtme makinesini AÇIK konumuna ayarlayın ve kontrol düğmesini saat yönünde 1/2 tur çevirin. Püskürtme makinesi düzgün çalışmıyorsa KAPALI konuma getirin ve sonraki adıma geçin. Yeni transdüser takın. Elektriği bağlayın, püskürtme makinesini AÇIK konumuna ayarlayın ve kontrol düğmesini saat yönünde 1/2 tur çevirin. Püskürtme makinesi düzgün çalışmazsa, kontrol panosunu değiştirin.
<ul style="list-style-type: none"> Püskürtme makinesi hiç çalışmıyor Ekran KOD 03 gösteriliyor  <ul style="list-style-type: none"> BlueLink durum ışığı arka arkaya 3 defa yanıp sönüyor 	Dönüştürücü bağlantı sorunu (kontrol panosu bir basınç sinyali algılamıyordur).	<ol style="list-style-type: none"> Püskürtme makinenizi KAPALI konumuna getirin ve püskürtme makinenizin gücünü kesin. Transdüseri ve kontrol kartına giden bağlantıları kontrol edin. Transdüseri kontrol kartı soketinden ayırın. Transdüseri ve kontrol kartı kontaklarını kontrol ederek temiz ve sağlam olup olmadıklarına bakın. Transdüseri yeniden kontrol kartı soketine bağlayın. Gücü bağlayın, püskürtme makinesini AÇIK konuma getirin ve kontrol düğmesini saat yönünde 1/2 tur çevirin. Püskürtme makinesi düzgün çalışmıyorsa püskürtme makinesini KAPALI konuma getirin ve sonraki adıma geçin. Kontrol kartı soketine doğru şekilde çalıştığı onaylanmış bir transdüser bağlayın. Püskürtme makinesini AÇIK konumuna ayarlayın ve kontrol düğmesini saat yönünde 1/2 tur çevirin. Püskürtme makinesi çalışırsa yeni bir transdüser takın. Püskürtme makinesi çalışmazsa, kontrol panosunu değiştirin. Dönüştürücü direncini ohmmetre ile kontrol edin (kırmızı ile siyah teller arasında en fazla 9k ohm ve yeşil ile sarı teller arasında 3-6k ohm).

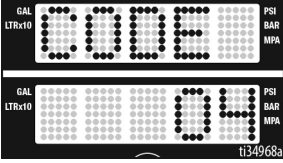
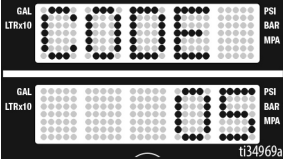
Sorun	Neden	Çözüm
<ul style="list-style-type: none">Püskürtme makinesi hiç çalışmıyorEkranda KOD 4 gösteriliyor  <ul style="list-style-type: none">BlueLink durum ışığı arka arkaya dört defa yanıp sönüyor	<p>Kontrol panosu, gerilim artışları tespit etmiştir.</p>	<p>Püskürtme makinenizi KAPALI konumuna getirin ve püskürtme makinenizin gücünü kesin. Elektronik aksamın zarar görmesini önlemek için iyi bir voltaj kaynağı bulun.</p>
<ul style="list-style-type: none">Püskürtme makinesi hiç çalışmıyorEkranda KOD 05 gösteriliyor  <ul style="list-style-type: none">BlueLink durum ışığı arka arkaya 5 defa yanıp sönüyor	<p>Kontrol motora çalışması için komut veriyor, ancak motor şaftı dönmüyor.</p>	<ol style="list-style-type: none">Pompayı sökün ve püskürtme makinesini çalıştırmayı deneyin. Motor çalışıyorsa killiti veya donmuş pompa ya da aktarma organı olup olmadığını kontrol edin. Püskürtme makinesi çalışmıyorsa 2. adım ile devam edin.Püskürtme makinenizi KAPALI konumuna getirin ve püskürtme makinenizin gücünü kesin.Motor kapağını çıkarın.Motorun üstündeki motor konektörünün (konektörlerinin) bağlantısını kesin. Konektörlerin temiz olduğunu kontrol edin. Konektörleri geri bağlayın. Konektörlerin tam olarak oturduğundan ve sağlam olduğundan emin olun.Püskürtme makinesini KAPALI konumuna getirin ve motor fanını 1/2 tur döndürün. Püskürtme makinesini yeniden başlatın. Püskürtme makinesi çalışırsa kontrol panosunu değiştirin. Püskürtme makinesi çalışmazsa 5. adım ile devam edin.Döndürme Testi Uygulayın: Büyük 4 pimli bir motor saha konektöründe test edin. Sıvı pompasını püskürtme makinesinden ayırın. 1. pim ve 2. pim arasına bir atlama teli yerleştirerek motoru test edin. Motor fanını yaklaşık 2 devir/saniye hızında döndürün. Fanda harekete karşı bir dişli geçme direnci hissedilmelidir. Hiç direnç hissedilmiyorsa motor değiştirilmelidir. 1-3 ve 2-3 pim kombinasyonlarını tekrarlayın. Bu testte 4. pim (yeşil tel) kullanılmamaktadır. Tüm dönme testi pozitif ise 6. adım ile devam edin. <p>Bir sonraki sayfadaki bağlantılara bakın:</p>

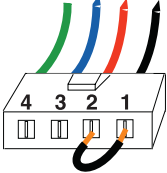
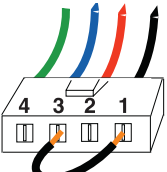
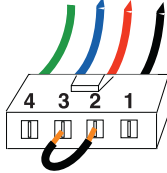
Sorun	Neden	Çözüm
		<p data-bbox="717 245 953 269">Yeşil Mavi Kırmızı Siyah</p> <p data-bbox="620 383 724 407">1. ADIM:</p>  <p data-bbox="717 480 953 505">Yeşil Mavi Kırmızı Siyah</p> <p data-bbox="620 610 724 634">2. ADIM:</p>  <p data-bbox="717 716 953 740">Yeşil Mavi Kırmızı Siyah</p> <p data-bbox="620 862 724 886">3. ADIM:</p> 

Sorun

- Püskürtme makinesi hiç çalışmıyor
- Ekranda KOD 05 gösteriliyor

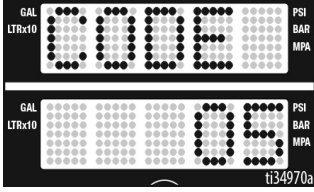

- BlueLink durum ışığı arka arkaya 5 defa yanıp sönüyor

Neden

Kontrol motora çalışması için komut veriyor, ancak motor şaftı dönmüyor.

Çözüm

7. **Kısa Saha Testi Uygulayın:** Büyük 4 pimli bir motor saha konektöründe test edin. 4. pimden, topraklama kablosundan ve kalan 3 pimden hiçbirinden süreklilik olmamalıdır. Motor saha konektörü testi başarısız olursa motoru değiştirin.
8. **Motor Termal Anahtarını Kontrol Edin:** Termal telleri sökün. Ölçüm aletini ohm olarak ayarlayın. Ölçüm aletinde her bir ünite için uygun direnç okunması gerekir (bkz. alttaki tablo).

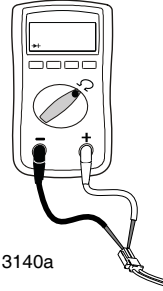

Direnç Tablosu:

695/240V Mark IV	0 ohm
795/120V Mark IV	2k ohm
1095/230V Mark V	3,9k ohm
1595/120V Mark V/Mark VII	6,2k ohm
Mark X	10,0k ohm

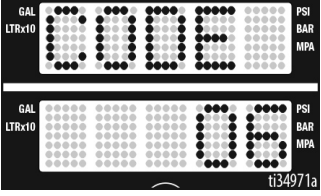
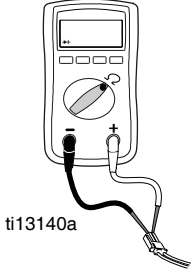
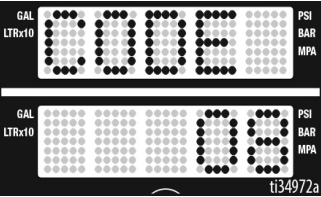
Sorun	Neden	Çözüm												
<ul style="list-style-type: none"> Püskürtme makinesi hiç çalışmıyor Ekranı KOD 06 gösteriyor  <ul style="list-style-type: none"> BlueLink durum ışığı arka arkaya 6 defa yanıp sönüyor 	<p>Motor aşırı ısınmıştır</p>	<p>NOT: Test için motorun soğutulması gerekir.</p> <ol style="list-style-type: none"> Püskürtme makinesini daha serin iyi havalandırılmış bir yerde tutun. Motor hava girişinin engellenmediğinden emin olun. Motor kapağını çıkarın. Fanın, motor şaftına sağlam şekilde takılı olduğundan emin olun. Motorun üstündeki termal anahtar konektörünü (sarı teller) kontrol edin. Motorun üstündeki termal anahtar konektörünün bağlantısını kesin. Kontakların temiz ve sağlam olduğundan emin olun. Termal anahtarın direncini ölçün. Okunan değer doğru değilse motoru değiştirin. <p>Motor Termal Anahtarını Kontrol Edin: Termal telleri sökün. Ölçüm aletini ohm olarak ayarlayın. Ölçüm aletinde her bir ünite için uygun direncin okunması gerekir (bkz. alttaki tablo).</p>  <table border="1" data-bbox="625 863 1025 1052"> <thead> <tr> <th colspan="2">Direnç Tablosu:</th> </tr> </thead> <tbody> <tr> <td>695/240V Mark IV</td> <td>0 ohm</td> </tr> <tr> <td>795/120V Mark IV</td> <td>2k ohm</td> </tr> <tr> <td>1095/240V Mark V</td> <td>3,9k ohm</td> </tr> <tr> <td>1595/120V Mark V/Mark VII</td> <td>6,2k ohm</td> </tr> <tr> <td>Mark X</td> <td>10,0k ohm</td> </tr> </tbody> </table> <ol style="list-style-type: none"> Termal anahtar konektörünü kontrol panosu soketine geri bağlayın. Gücü bağlayın, püskürtme makinesini AÇIK konuma getirin ve basınç kontrol düğmesini saat yönünde 1/2 tur çevirin. Püskürtme makinesi çalışmazsa kontrol panosunu değiştirin. 	Direnç Tablosu:		695/240V Mark IV	0 ohm	795/120V Mark IV	2k ohm	1095/240V Mark V	3,9k ohm	1595/120V Mark V/Mark VII	6,2k ohm	Mark X	10,0k ohm
Direnç Tablosu:														
695/240V Mark IV	0 ohm													
795/120V Mark IV	2k ohm													
1095/240V Mark V	3,9k ohm													
1595/120V Mark V/Mark VII	6,2k ohm													
Mark X	10,0k ohm													
<ul style="list-style-type: none"> Püskürtme makinesi hiç çalışmıyor Ekranı KOD 08 gösteriyor  <ul style="list-style-type: none"> BlueLink durum ışığı arka arkaya sekiz defa yanıp sönüyor 	<p>Gelen gerilim, püskürtme makinesinin çalışması için çok düşüktür</p>	<ol style="list-style-type: none"> Püskürtme makinenizi KAPALI konumuna getirin ve püskürtme makinenizin gücünü kesin. Aynı devreyi kullanan diğer makineleri kaldırın. Elektronik aksamin zarar görmesinin önüne geçmek için iyi bir voltaj kaynağı bulun. 												

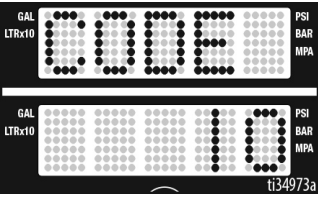
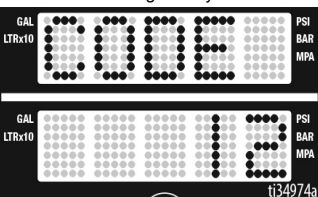
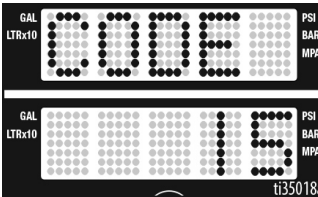
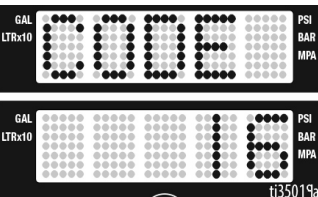
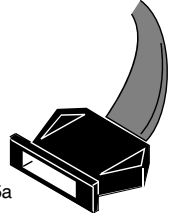
Sorun	Neden	Çözüm
<ul style="list-style-type: none"> Püskürtme makinesi hiç çalışmıyor Ekranında KOD 10 gösteriliyor  <ul style="list-style-type: none"> BlueLink durum ışığı arka arkaya 10 defa yanıp sönüyor 	Kontrol panosu aşırı ısınmıştır.	<ol style="list-style-type: none"> Motor hava girişinin engellenmediğinden emin olun. Fanın, motor şaftına sağlam şekilde takılı olduğunu kontrol edin. Kontrol panosunu değiştirin. Motoru değiştirin.
<ul style="list-style-type: none"> Püskürtme makinesi hiç çalışmıyor Ekranında KOD 12 gösteriliyor  <ul style="list-style-type: none"> BlueLink durum ışığı arka arkaya 12 defa yanıp sönüyor 	Aşırı akım koruması devrede	Güçü açıp kapatın.
<ul style="list-style-type: none"> Püskürtme makinesi hiç çalışmıyor Ekranında KOD 15 gösteriliyor  <ul style="list-style-type: none"> BlueLink durum ışığı arka arkaya 15 defa yanıp sönüyor 	Motor dönmüyor (motora akım gitmiyor)	<ol style="list-style-type: none"> Püskürtme makinenizi KAPALI konumuna getirin ve püskürtme makinenizin gücünü kesin. Motor kapağını çıkarın. Motor kontrolünü sökün ve konektörleri hasar açısından muayene edin. Motor kontrolünü yeniden bağlayın. Gücü açın. Kod devam ediyorsa kontrol panosunu değiştirin.
<ul style="list-style-type: none"> Püskürtme makinesi hiç çalışmıyor LED Ekranında KOD 16 görüntüleniyor  <ul style="list-style-type: none"> BlueLink durum ışığı arka arkaya 16 defa yanıp sönüyor 	Motor konum sensörü çalışmıyor	<ol style="list-style-type: none"> Püskürtme makinenizi KAPALI konumuna getirin ve püskürtme makinenizin gücünü kesin. Motor kapağını çıkarın. Motor pozisyon sensörünü sökün ve konektörleri hasar açısından muayene edin.  <p>ti18685a</p> <ol style="list-style-type: none"> Sensörü yeniden takın. Açma/Kapama düğmesini AÇIK konumuna getirerek açın. Kod devam ederse motoru değiştirin.

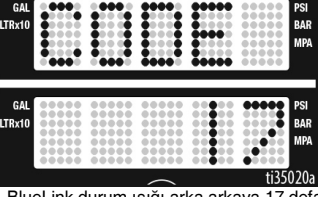
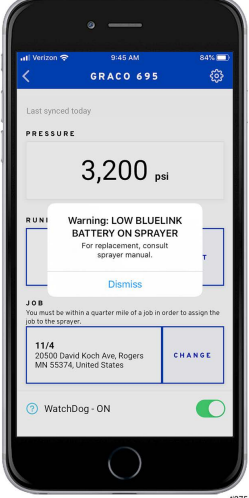
Sorun	Neden	Çözüm
<ul style="list-style-type: none">Püskürtme makinesi hiç çalışmıyorEkranda KOD 17 gösteriliyor  <ul style="list-style-type: none">BlueLink durum ışığı arka arkaya 17 defa yanıp sönüyor	<p>Püskürtme makinesi yanlış bir gerilime bağlanmıştır</p>	<ol style="list-style-type: none">Püskürtme makinenizi KAPALI konumuna getirin ve püskürtme makinenizin gücünü kesin.Elektronik aksamın zarar görmesinin önüne geçmek için iyi bir gerilim kaynağı bulun.
<ul style="list-style-type: none">Graco BlueLink Uygulamasında hata görünüyor  <p>137542a</p>	<p>Pil bitmiş</p>	<p>Bkz. BlueLink Pilinin Değişimi, sayfa 31.</p>

Elektrik (devamı)

Püskürtme makinesi hiç çalışmıyor, ekran boş görüntüleniyor veya BlueLink durum ışığı hiç yanmıyor.

(Adımlar için aşağıdaki sayfaya bakın)

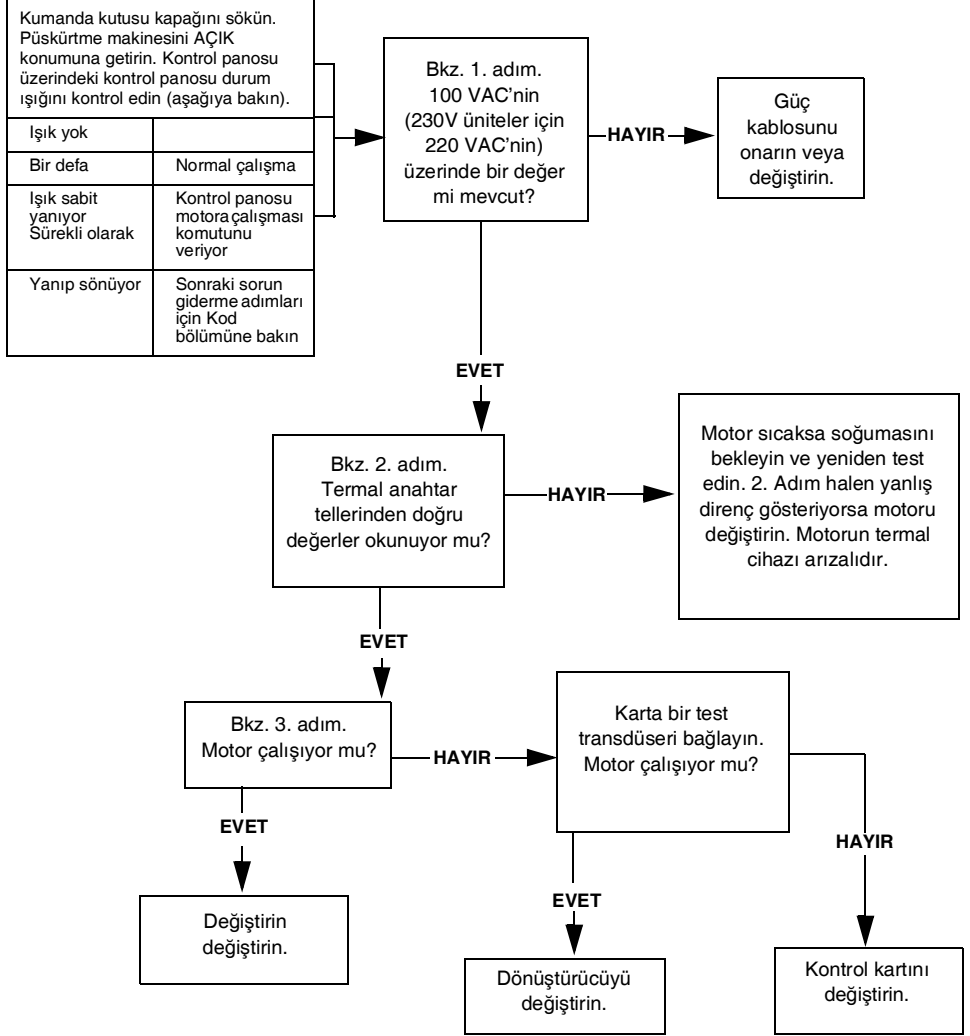

1. ADIM:

Güç kablosunu prize takın ve anahtarı AÇIK konuma getirin. Probları açma/kapatma düğmesine bağlayın. Ölçüm aletini AC Volt ayarına getirin.

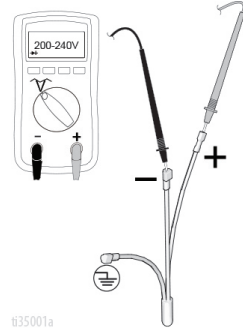

2. ADIM:

Motor termal anahtarını kontrol edin. Motorun üstündeki sarı telleri çıkarın. Ölçü aletinin okuduğu değerler, Direnç Tablosu, sayfa 42 ile uyumlu olmalıdır. **NOT:** Okuma sırasında motor soğuk olmalıdır.

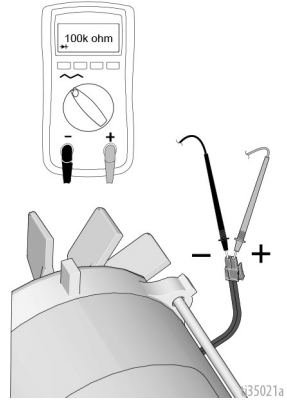

3. ADIM:

Güç kablosunu prize takın ve anahtarı AÇIK konuma getirin. Potansiyometreyi sökün.

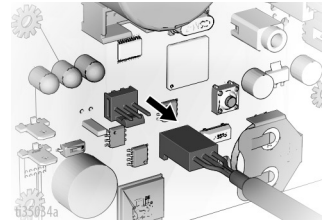

Elektrik (devamı)

Püskürtme Makinesi Kapanmıyor

1. **Basınç Tahliye Prosedürü**, sayfa 18 işlemini uygulayın. Doldurma valfini açık bırakın, güç düğmesini KAPALI konuma getirin ve püskürtme makinesini prizinden çıkarın.
2. Aşağıdaki sorun giderme prosedürünü takip edin.

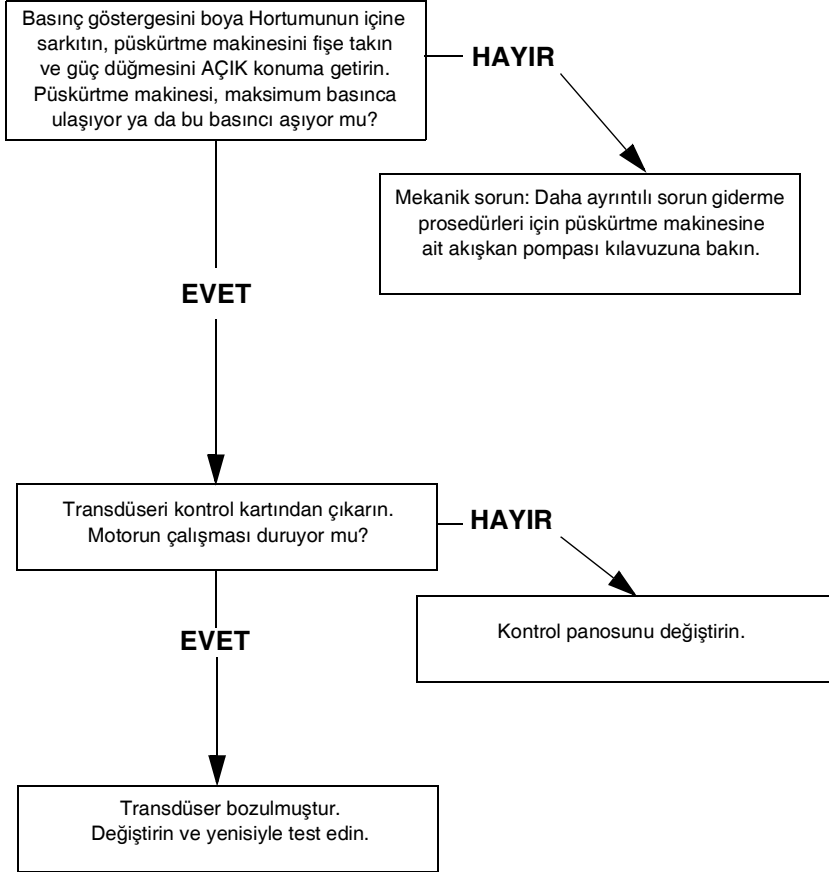

695/795 Lo-Boy Standart Parçaları

695/795 Lo-Boy Standart Parçaları

Ref.	Tork
1	40-45 inç-lb (4,5 - 5,0 N•m)
2	9-11 inç-lb (1,0 - 1,2 N•m)
3	200-230 inç-lb (22,6 - 25,9 N•m)
4	190-210 inç-lb (21,4 - 23,7 N•m)
5	22-28 inç-lb (2,4 - 3,1 N•m)
6	25-30 ft-lb (33,8 - 40,6 N•m)
7	70-80 ft-lb (94,9 - 108,4 N•m)
8	130-150 inç-lb (14,6 - 16,9 N•m)
9	65-85 inç-lb (7,3 - 9,6 N•m)

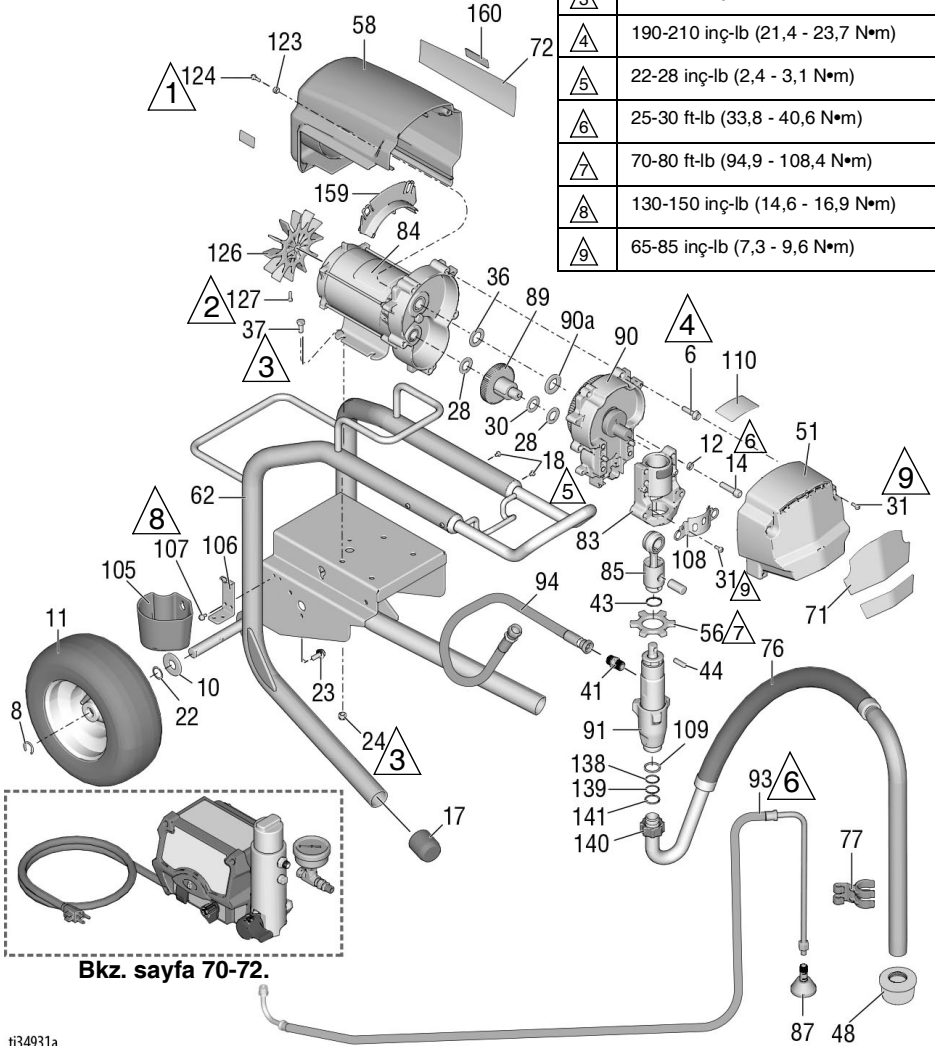

ti34931a

695/795 Lo-Boy Standart Parça Listesi

Ref.	Parça	Açıklama	Mkt.	Ref.	Parça	Açıklama	Mkt.
6	15C753	VİDA, makine, torx başlı, altıgen	5	87	241920	DEFLEKTÖR, dişli	1
8	15E891	KLİPS, tutma	2	89	287289	DİŞLİ, kombinasyon; 28 ve 30 dahil	1
10	156306	PUL, düz	2	90	287283	MUHAFAZA, tahrik 6, 36 ve 90a dahil	1
11*	119420	TEKERLEK, pnömomatik	2	90a	107089	PUL, zarf, itici	1
12	106115	PUL, kilit, yaylı	4	91	16Y598	POMPA, deplasmanlı 695/795	1
14	17E788	VİDA, altı köşe, soket başlı	4	93	248217	HORTUM, tahliye; 87 dahil	1
17	15C871	KAPAK, ayak	2	94	16X904	HORTUM, kaplinli; 3/8 x 19,5	1
18	109032	VİDA, makine, pnh	4	99	24A249	KOL, araba	1
22	116038	PUL, aks yaylı	2	105	276975	KUP, tahliye	1
24	111040	SOMUN, altıgen, flanşlı	4	106	15F952	KELEPÇE, tahliye kupu	1
28	114672	PUL, baskı	2	107	114423	VİDA, makine, altıgen başlı	2
30	114699	PUL, baskı	1	108	16X770	MUHAFAZA, pompa kolu	1
31	118444	VİDA, makine, altıgen pul başlı	6	109	115099	PUL, bahçe Hortumu	1
36	116191	PUL, baskı	1	110		ETİKET, Standart Seri	1
37	100057	VİDA, başlıklı, altıgen başlı	4		17E924	Ultra	
41	196178	FİTTİNG	1		17G987	Ultimate	
43	176817	YAY, tutma	1	117	187437	ETİKET, tork	1
44	176818	PİM, str, hdls	1	123	276980	LASTİK RONDELA, kapak	2
48	189920	SÜZGEÇ, (1-11 1/2 NPSM)	1	124	119250	VİDA, sırtlı, altıgen pul	2
51	24V023	KAPAK, tahrik, plastik, boyalı; 31 dahil	1	126	15D088	FAN, motor	1
56	17A257	SOMUN, tutma	1	127	115477	VİDA, makine, torx uçlu, düz başlı	1
58	287281	695 KİLİF, motor, boyalı; 123 ve 124 dahil	1	128▲		ETİKET, UYARI (gösterilmiyor)	1
62	24Y424	ŞAŞI, araba	1		222385	İngilizce, Fransızca, İspanyolca	
71		ETİKET, ön	1		17A134	İngilizce, Çince, Korece	
	17E728	Ultra 695			17R476	İngilizce, İspanyolca, Portekizce	
	17E730	Ultra 795		138	117559	ORİNG	2
72	17E736	Ultimate 695		139	118505	HALKA, tespit, harici	1
	17E729	Ultra 695		140	15C980	SOMUN, kontra	1
	17E731	Ultra 795		141	15C981	PUL, emiş döner	1
	17E737	Ultimate 695		149	278075	ENGEL	1
76	248216	HORTUM, emiş; 109, 138, 139, 140 ve 141 dahil	1	160	15Y118	ETİKET, ABD Malı	1
77	15D000	KLİPS, tahliye hattı	1				
83	24V026	MUHAFAZA, yatak; 12, 14, 31, 108 ve 117 dahil	1				
84	257185	MOTOR, elektrikli; 126 ve 127 dahil	1				
85	241008	ROT, bağlantı; 43 dahil	1				

* 253132 KIT, onarım tüp, 11 inç

▲ Yedek uyarı etiketleri, işaretleri ve kartları ücretsiz olarak temin edilebilir.

695/795/Mark IV HD Hi-Boy Standart

695/795/Mark IV HD Hi-Boy Standart Parçaları

Ref.	Tork
1	40-45 inç-lb (4,5 - 5,0 N•m)
2	9-11 inç-lb (1,0 - 1,2 N•m)
3	200-230 inç-lb (22,6 - 25,9 N•m)
4	190-210 inç-lb (21,4 - 23,7 N•m)
5	22-28 inç-lb (2,4 - 3,1 N•m)
6	25-30 ft-lb (33,8 - 40,6 N•m)
7	70-80 ft-lb (94,9 - 108,4 N•m)
8	130-150 inç-lb (14,6 - 16,9 N•m)
9	65-85 inç-lb (7,3 - 9,6 N•m)

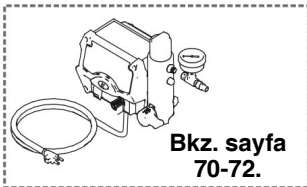
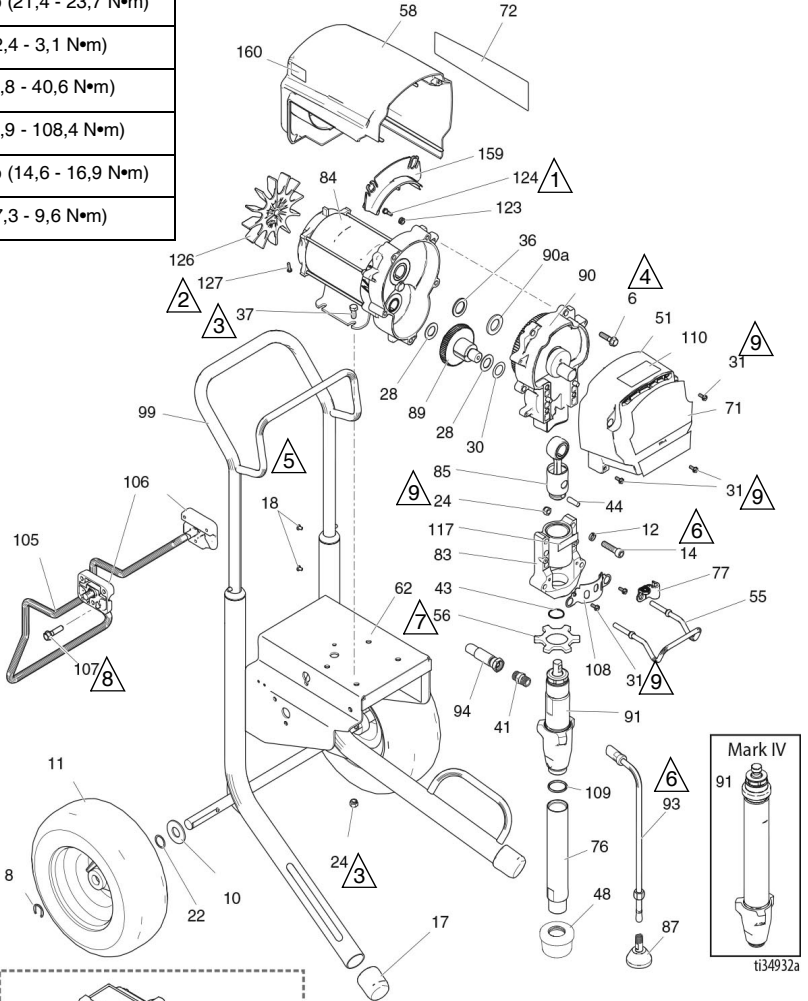

695/795/Mark IV HD Hi-Boy Standart Parça Listesi

Ref.	Parça	Açıklama	Mkt.	Ref.	Parça	Açıklama	Mkt.
6	15C753	VİDA, makine, torx başlı, altıgen	5	257185	695/Mark IV 230V		
8	15E891	KLİPS, tutma	2	257186	795/Mark IV 120V		
10	156306	PUL, düz	2	241008	ROT, bağlantı;		1
11*	119420	TEKERLEK, pnömomatik	2	87	241920	DEFLEKTÖR, dişli	1
12	106115	PUL, kilit, yaylı	4	89	287289	DİŞLİ, kombinasyon;	1
14	17E788	VİDA, altı köşe, soket başlı	4			28 ve 30 dahil	
17	15C871	KAPAK, ayak	2	90		MUHAFAZA, tahrik;	1
18	109032	VİDA, makine, pnh	4			6, 36 ve 90a dahil	
22	116038	PUL, aks yaylı	2	287283	695/Mark IV 230V		
24	111040	SOMUN, altıgen, flanşlı	6	287284	795/Mark IV 120V		
28	114672	PUL, baskı	2	90a	107089	PUL, zarf, itici	1
30	114699	PUL, baskı	1	91		POMPA, deplasmanlı;	1
31	118444	VİDA, makine, altıgen pul başlı	6			41 ve 109 dahil	
36	116191	PUL, baskı	1		16Y598	695/795	
37	100057	VİDA, başlıklı, altıgen başlı	4	93	17H828	Mark IV	
41	196178	FİTTİNG	1	244240	HORTUM, kaplinli;		1
43	176817	YAY, tutma	1			87 dahil	
44	176818	PİM, str, hdls	1	94	16X904	HORTUM, kaplinli; 3/8 x 19,5	1
48	189920	SÜZGEÇ, (1-11 1/2 NPSM)	1	99	287489	KOL, araba	1
51	24V023	KAPAK, tahrik, plastik, boyalı; 31 dahil	1	105	16X695	ASKI, stant, araba	1
55	16C457	SAP, kova	1	106	15C982	KAM, araba	2
56	17A257	SOMUN, tutma	1	107	114531	VİDA, makine, altıgen pul	4
58		KİLİF, motor, boyalı; 123 ve 124 dahil	1	108	16X770	MUHAFAZA, pompa kolu	1
	287281	695/Mark IV 230V		109	118494	SALMASTRA, oring	1
	287282	795/Mark IV 120V		110		ETİKET, Standart Seri	1
62	24Y429	ŞASİ, araba	1		17E924	Ultra/Mark	
71		ETİKET, ön	1		17G987	Ultimate	
	17E728	Ultra 695		117	187437	ETİKET, tork	1
	17E730	Ultra 795		123	276980	LASTİK RONDELA, kapak	2
	17E736	Ultimate 695		124	119250	VİDA, sırtlı, altıgen, pul	2
	17E738	Ultimate 795		126	15D088	FAN, motor	1
	17E745	Mark IV		127	115477	VİDA, makine, torx başlı, yassı	1
72		ETİKET, yan	1			ETİKET, UYARI (gösterilmiyor)	1
	17E729	Ultra 695			222385	İngilizce, Fransızca, İspanyolca	
	17E731	Ultra 795			17A134	İngilizce, Çince, Korece	
	17E737	Ultimate 695			17R476	İngilizce, İspanyolca, Portekizce	
	17E739	Ultimate 795		159	278075	ENGEL	1
	17E744	Mark IV 230V		160	15Y118	ETİKET, ABD Mali	1
	17E746	Mark IV 120V					
76	248214	TÜP, emiş; 109 dahil	1				
77	278204	KLİPS, yay	1				
83	24V026	MUHAFAZA, yatak; 12, 14, 24, 31, 55, 77, 108 ve 117 dahil	1				
84		MOTOR, elektrikli; 106 ve 127 dahil	1				

* 253132 KIT, onarım tüp, 11 inç

▲ Yedek uyarı etiketleri, işaretleri ve kartları ücretsiz olarak temin edilebilir.

1095/1595/Mark V HD/Mark VII HD Hi-Boy

1095/1595/Mark V HD/Mark VII HD Hi-Boy Standart Parçaları

Ref.	Tork
1	40-45 inç-lb (4,5 - 5,0 N•m)
2	9-11 inç-lb (1,0 - 1,2 N•m)
3	200-230 inç-lb (22,6 - 25,9 N•m)
4	190-210 inç-lb (21,4 - 23,7 N•m)
5	22-28 inç-lb (2,4 - 3,1 N•m)
6	25-30 ft-lb (33,8 - 40,6 N•m)
7	70-80 ft-lb (94,9 - 108,4 N•m)
8	130-150 inç-lb (14,6 - 16,9 N•m)
9	65-85 inç-lb (7,3 - 9,6 N•m)

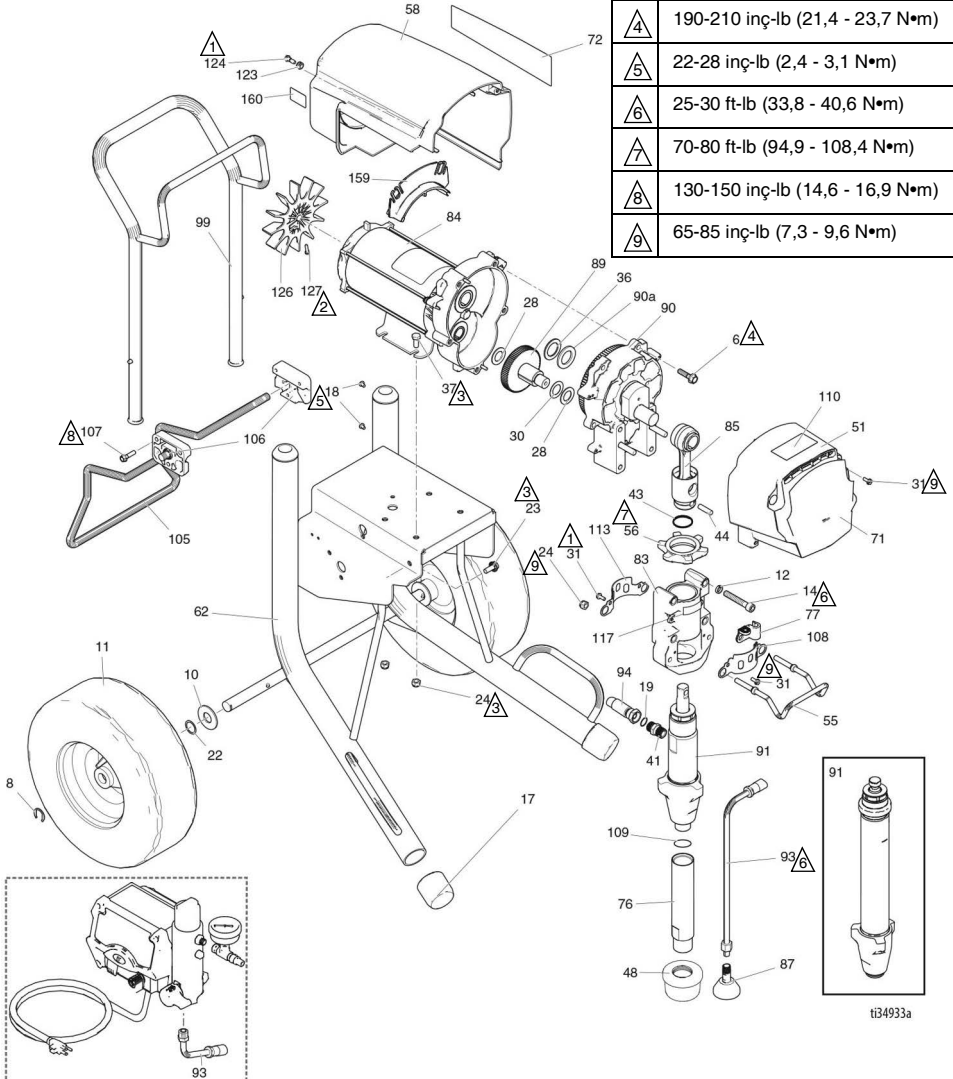

Bkz. sayfa 70-72.

ti34933a

1095/1595/Mark V HD Hi-Boy Standart Parça Listesi

Ref.	Parça	Açıklama	Mkt.	Ref.	Parça	Açıklama	Mkt.
6	15C753	VİDA, makine, torx başlı, altıgen	5	257188	1595/Mark V 120V/UK Mark V/Mark VII		
8	15E891	KLİPS, tutma	2	85	24V021	ROT, bağlantı; 43 ve 44 dahil	1
10	156306	PUL, düz	2	87	241920	DEFLEKTÖR, dişli	1
11*	119509	TEKERLEK, pnömomatik	2	89	287290	DİŞLİ, kombinasyon; 28 ve 30 dahil	1
12	106115	PUL, kilit, yaylı	4	90		MUHAFAZA, tahrik 6, 36 ve 90a dahil	1
14	17E789	VİDA, altı köşe, soket başlı	4		287294	1095 110V/120V	
17	276974	KAPAK, ayak	2		287295	1095 230V/1595/Mark V	
18	108795	VİDA, makine, pnh	4		24M417	Mark VII	
19	102982	SALMASTRA, Oring (Mark V/Mark VII)	1	90a	194173	PUL, zarf, itici	1
22	116038	PUL, aks yaylı	2	91		POMPA, deplasmanlı; 41, 76 ve 109 dahil	1
23	117791	VİDA, kapak, flanş kafalı	2		16Y706	1095/1595	
24	111040	SOMUN, altıgen, flanşlı	6		17H829	Mark V	
28	114672	PUL, baskı	2		17H830	Mark VII	
30	114699	PUL, baskı	1	93	244240	HORTUM, tahliye; 87 dahil	1
31	118444	VİDA, makine, altıgen pul başlı	8	94		HORTUM, kaplinli 3/8 x 15,75	1
36	116192	PUL, baskı	1		16X904	1095/1595	
37	100057	VİDA, başlıklı, altıgen başlı	4		24V029	Mark V/Mark VII; 19 dahil	
41		FİTTİNG, pompa, pratik disk	1	99	24A250	KOL, araba	1
	196178	1095/1595		105	16X696	ASKI, stant, araba	1
	16X834	Mark V/Mark VII		106	15C982	KAM, araba	2
43	119778	YAY, tutma	1	107	114531	VİDA, makine, altıgen pul	4
44	183210	PİN, pompa	1	108	16X770	POMPA, kol muhafazası	1
48	189920	SÜZGEÇ, (1-11 1/2 NPSM)	1	109	118494	SALMASTRA, oring	1
51	24V024	KAPAK, tahrik, plastik, boyalı; 31 dahil	1	110		ETİKET, Standart Seri	1
55	16C457	SAP, kova	1		17E924	Ultra/Mark	
56	193031	SOMUN, tutma	1		17G987	Ultimate	
58	287282	KİLİF, motor, boyalı; 123 ve 124 dahil	1	113	15C762	MUHAFAZA, pompa kolu	1
62	24Y428	KASA, araba 1095/1595	1	117	187437	ETİKET, tork	1
71		ETİKET, UltraMax	1	123	276980	LASTİK RONDELA, kapak	2
	17E732	Ultra 1095		124	119250	VİDA, sırtlı, altıgen, pul	3
	17E734	Ultra 1595		126	15D088	FAN, motor	1
	17E740	Ultimate 1095		127	115477	VİDA, makine, torx başlı, yassı	1
	17E742	Ultimate 1595		128▲		ETİKET, UYARI (gösterilmiyor)	1
	17E747	Mark V HD			222385	İngilizce, Fransızca, İspanyolca	
	17E749	Mark VII HD			17A134	İngilizce, Çince, Korece	
72		ETİKET, UltraMax II 1095/1595	1		17R476	İngilizce, İspanyolca, Portekizce	
	17E733	Ultra 1095		159	278075	ENGEL	1
	17E735	Ultra 1595		160	15Y118	ETİKET, ABD Malı	1
	17E741	Ultimate 1095		161	110476	FİTTİNG, Mark VII	1
	17E743	Ultimate 1595					
	17E748	Mark V HD					
	17E750	Mark VII HD					
76	248215	TÜP, emiş; 109 dahil	1				
77	278204	KLİPS, tahliye hattı	1				
83	24V027	MUHAFAZA, yatak; 12, 14, 24, 31, 55, 77, 108, 113 ve 117 dahil	1				
84		MOTOR, elektrik; 126 ve 127 dahil	1				
	257187	1095/Mark V 230V/Mark V Japon					

* 253132 KİT, onarım, tüp, 11 inç

▲ Yedek uyarı etiketleri, işaretleri ve kartları ücretsiz olarak temin edilebilir.

Mark X HD Standart Parçaları

Mark X HD Standart Parçaları

Ref.	Tork
1	40-45 inç-lb (4,5 - 5,0 N•m)
2	55-60 inç-lb (6,2 - 6,7 N•m)
3	200-230 inç-lb (22,6 - 25,9 N•m)
4	190-210 inç-lb (21,4 - 23,7 N•m)
5	22-28 inç-lb (2,4 - 3,1 N•m)
6	25-30 ft-lb (33,8 - 40,6 N•m)
7	70-80 ft-lb (94,9 - 108,4 N•m)
8	130-150 inç-lb (14,6 - 16,9 N•m)
9	65-85 inç-lb (7,3 - 9,6 N•m)

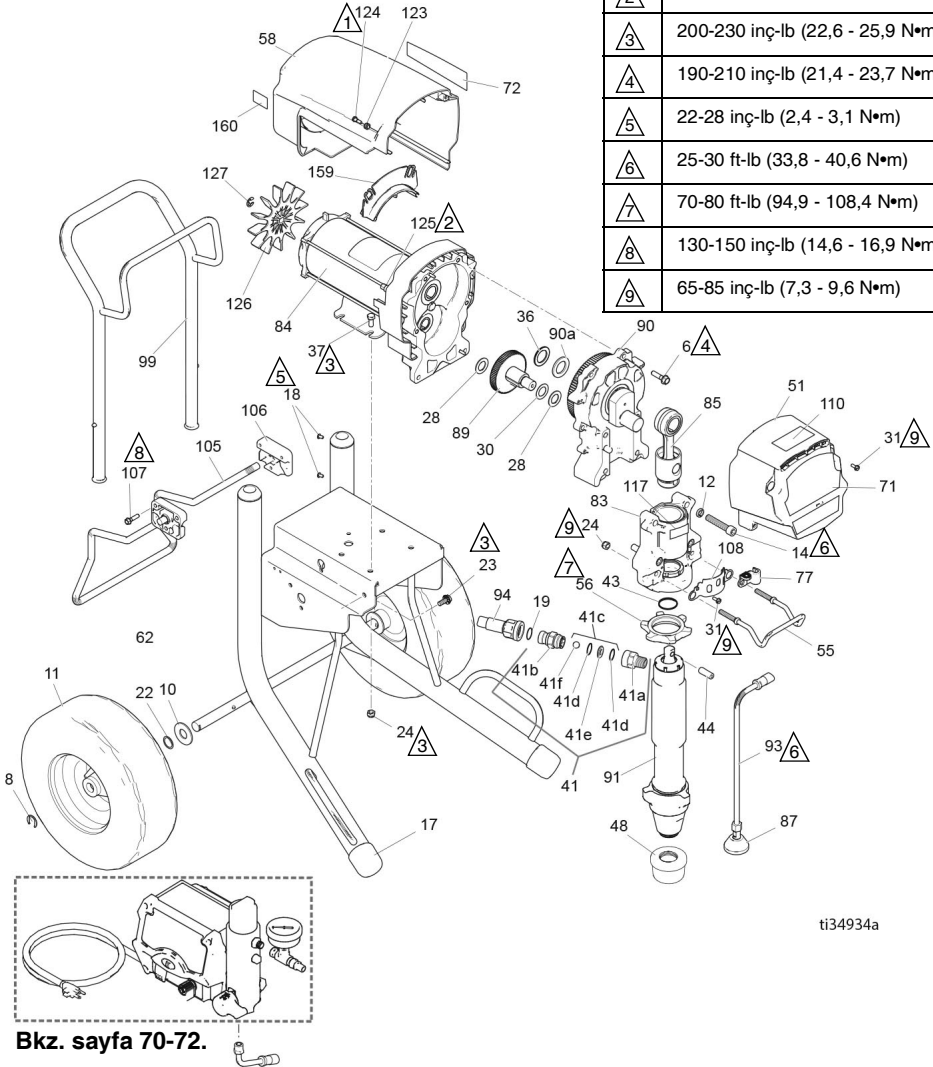

ti34934a

Bkz. sayfa 70-72.

Mark X HD Standart Parça Listesi

Ref.	Parça	Açıklama	Mkt.	Ref.	Parça	Açıklama	Mkt.
6	15C753	VİDA, makine, torx başlı, altıgen	6	84	258909	MOTOR, elektrik; 125, 126 ve 127 dahil	1
8	15E891	KLİPS, tutma	2	85	24V022	ROT, bağlantı; 43 ve 44 dahil	1
10	156306	PUL, düz	2	87	241920	DEFLEKTÖR, dişli	1
11*	119509	TEKERLEK, pnömatik	2	89	288035	DİŞLİ, kombinasyon; 28 ve 30 dahil	1
12	112600	PUL, kilit, yaylı	4	90	287990	MUHAFAZA, tahrik; 6, 36 ve 90a dahil	1
14	17E790	VİDA, altı köşe, soket başlı	4	90a	194173	PUL, zarf, itici	1
17	276974	KAPAK, ayak	2	91	17H831	POMPA, deplasmanlı	1
18	108795	VİDA, makine, pnh	4	93	244240	HORTUM, tahliye; 87 dahil	1
19	102982	ORİNG	1	94	24V029	HORTUM, kaplinli; 19 dahil	1
22	116038	PUL, aks yaylı	2	99	24A250	KOL, araba	1
23	117791	VİDA, kapak, flanş hd	2	105	16X696	ASKI, stant, araba	1
24	111040	SOMUN, kilit	6	106	15C982	KAM, araba	2
28	114672	PUL, baskı	2	107	114531	VİDA, makine, altıgen pul	4
30	114699	PUL, baskı	1	108	16X770	MUHAFAZA, pompa kolu	1
31	118444	VİDA, makine, altıgen pul başlı	6	110	17E924	ETİKET, Standart seri	1
36	116192	PUL, baskı	1	117	187437	ETİKET, tork	1
37	100057	VİDA, başlıklı, altıgen başlı	4	123	276980	LASTİK RONDELA, kapak	2
41	24U755	VALF, çekvalf, pratik disk	1	124	119250	VİDA, sırtlı, altıgen, pul	3
41a	16N461	MUHAFAZA, yuva, kontrol valfi	1	125	15G845	ARA PARÇA, ayırma	2
41b	16X837	MUHAFAZA, bilye, çek valf	1	126	15V577	FAN, motor	1
41c	24M725	KİT, onarım, çekvalf; 41d, 41e ve 41f dahil	1	127	122347	VİDA, makine, torx başlı, yassı	1
41d		ORİNG	2	128▲		ETİKET, UYARI (gösterilmiyor)	1
41e		YUVA	1	222385		İngilizce, Fransızca, İspanyolca	
41f		BİLYA	1	17A134		İngilizce, Çince, Korece	
43	119677	YAY, tutma	1	17R476		İngilizce, İspanyolca, Portekizce	
44	19B144	PİM, pompa	1	159	278075	ENGEL	1
48	189920	SÜZGEÇ, (1-11 1/2 NPSM)	1	160	15Y118	ETİKET, ABD Malı	1
51	24V025	KAPAK, tahrik, plastik, boyalı; 31 dahil	1				
55	16C457	SAP, kova	1				
56	193394	SOMUN, tutma	1				
58	287282	KİLİF, motor, boyalı; 123 ve 124 dahil	1				
62	24Y428	ŞASİ, araba	1				
71	17E751	ETİKET, Mark X, ön	1				
72	17E752	ETİKET, Mark X, yan	1				
77	278204	KLİPS, tahliye hattı	1				
83	24V028	MUHAFAZA, yatak; 12, 14, 24, 31, 55, 77, 108 ve 117 dahil	1				

* 253132 KİT, onarım, tüp, 11 inç

▲ Yedek uyarı etiketleri, işaretleri ve kartları ücretsiz olarak temin edilebilir.

695/795/Mark IV HD ProContractor Parçaları

Ref.	Tork
1	40-45 inç-lb (4,5 - 5,0 N•m)
2	9-11 inç-lb (1,0 - 1,2 N•m)
3	200-230 inç-lb (22,6 - 25,9 N•m)
4	190-210 inç-lb (21,4 - 23,7 N•m)
5	120-130 inç-lb (13,5 - 14,6 N•m)
6	25-30 ft-lb (33,8 - 40,6 N•m)
7	38-42 ft-lb (51,5 - 56,9 N•m)
8	130-150 inç-lb (14,6 - 16,9 N•m)
9	90-110 inç-lb (10,1 - 12,4 N•m)
10	65-85 inç-lb (7,3 - 9,6 N•m)

Bkz. sayfa 68

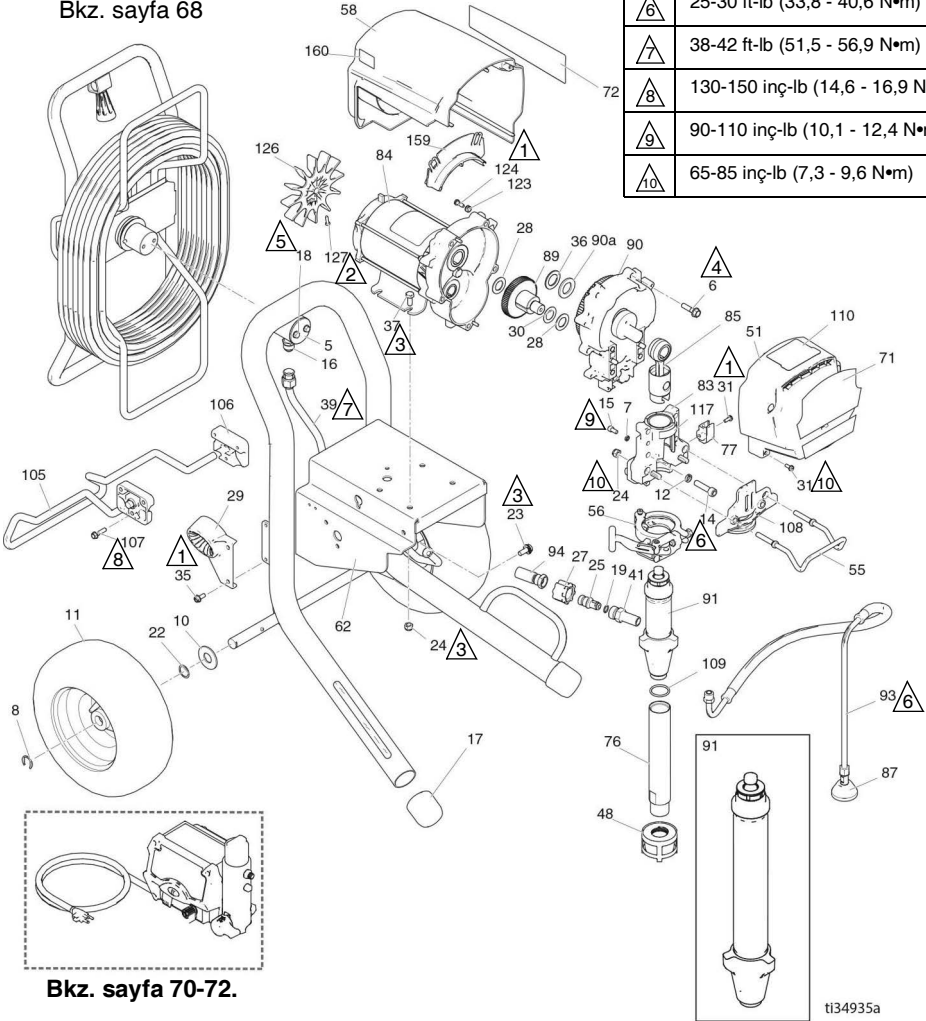

Bkz. sayfa 70-72.

695/795/Mark IV HD ProContractor Parçaları

695/795/Mark IV HD ProContractor Parça Listesi

Ref.	Parça	Açıklama	Mkt.	Ref.	Parça	Açıklama	Mkt.
5	16C975	PLAKA, mafsallı	1	77	16X203	KLIPS, tahliye hattı	1
6	15C753	VIDA, makine,	5	83	24V087	MUHAFAZA, yatak;	1
		altıgen pul başlı				7, 12, 14, 15, 24, 31, 55, 56,	
7	105510	PUL, kilit yayı	2			77, 108 ve 117 dahil	
8	15E891	KLIPS, tutma	2	84		MOTOR, elektrik	1
10	156306	PUL, düz	2		257185	695, Mark IV 230V	
11	119420	TEKERLEK, pnömatik	2		257186	795, Mark IV 120V	
12	106115	PUL, kilitli (yüksek bilezikli)	4	85	24V084	ÇUBUK, bağlantı	1
14	17E788	VIDA, başlıklı, sch	4	87	241920	DEFLEKTÖR, dişli	1
15	101550	VIDA, başlıklı, sch	2	89	287289	DİŞLİ, kombinasyon;	1
16	121311	FİTİNG, konektör	1			28 ve 30 dahil	
17	276974	KAPAK, ayak	2	90		MUHAFAZA, tahrik, M1;	1
18	260212	VIDA, altıgen pul başlı	2		287283	6, 36 ve 90a dahil	
19		SALMASTRA, oring	1		287284	695, Mark IV 230V	
	107505	695/795			107089	795, Mark IV 120V	
	102982	Mark IV		90a	17H823	PUL, zarf, itici	1
22	116038	PUL, aks yaylı	2	91		POMPA, deplasmanlı,	1
23	117791	VIDA, başlıklı, üç kulaklı	2			695/795;	
24	111040	SOMUN, kilit, naylon,	6		17H832	41 ve 109 dahil	
		ince model				POMPA, deplasmanlı,	
25	16X833	FİTİNG, QD, 695/795	1			Mark IV	
27	120583	SOMUN, manuel, 695/795	1	93	244240	HORTUM, tahliye,	1
28	114672	PUL, baskı	2			ultra hi-boy;	
29	278083	KILAVUZ, Hortum, platin	1			87 dahil	
30	114699	PUL, baskı	1	94		HORTUM,	1
31	118444	VIDA, makine,	5			kaplinli 3/8 x 15,75	
		yuva altıgen pul başlı			16X904	695/795	
35	117633	VIDA, yuva altıgen pul başlı	2		24V029	Mark IV;	
36	116191	PUL, baskı, 1095/795	1			19 dahil	
37	100057	VIDA, başlıklı, altıgen başlı	4	105	16X697	ASKI, ayak	1
39	24V095	TÜP, kalıplı, ultra, platin	1	106	15C982	KAM, araba	2
41		FİTİNG	1	107	114531	VIDA, makine,	4
	16Y579	695/795				altıgen pul başlı	
	16X834	Mark IV		108	16X228	PLAKA, ön, 3900 PC11	1
48	15V573	FİLTRE, (1-11 1/2 npsm)	1	109	118494	SALMASTRA, oring	1
51	24V023	KAPAK, tahrik, plastik, boyalı;	1	110		ETİKET,	1
		31 dahil				ProContractor Serisi	
55	16C457	SAP, kova	1		17E925	Ultra/Mark	
56	16X322	KELEPÇE, pompa	1		17G988	Ultimate	
58		KILIF, motor, boyalı;	1	117	187437	ETİKET, tork	1
		123 ve 124 dahil		123	276980	LASTİK RONDELA, kapak	2
	287281	695, Mark IV 230V		124	119250	VIDA, sırtlı	2
	287282	795, Mark IV 120V		126	15D088	FAN, motor	1
62	24Y427	KASA, platin, 695/795	1	127	115477	VIDA, makine, torx pan başlı	1
71		ETİKET, marka, ön	1	128▲		ETİKET, UYARI	1
	17E728	695 Ultra				(gösterilmiyor)	
	17E730	795 Ultra			222385	İngilizce, Fransızca,	
	17E736	695 Ultimate				İspanyolca	
	17E738	795 Ultimate			17A134	İngilizce, Çince, Korece	
	17E745	Mark IV			17R476	İngilizce, İspanyolca,	
72		ETİKET, marka, yan	1			Portekizce	
	17E729	695 Ultra		159	278075	KELEPÇE, tel	1
	17E731	795 Ultra		160	15Y118	ETİKET, ABD'de üretilmiştir	1
	17E744	Mark IV					
	17E737	695 Ultimate					
	17E739	795 Ultimate					
76	248214	TÜP, emiş;	1				
		109 dahil					

▲ Yedek uyarı etiketleri, işaretleri ve kartları ücretsiz olarak temin edilebilir.

1095/1595/Mark V HD/Mark VII HD ProContractor Parçaları

Ref.	Tork
1	40-45 inç-lb (4,5 - 5,0 N•m)
2	9-11 inç-lb (1,0 - 1,2 N•m)
3	200-230 inç-lb (22,6 - 25,9 N•m)
4	190-210 inç-lb (21,4 - 23,7 N•m)
5	120-130 inç-lb (13,5 - 14,6 N•m)
6	25-30 ft-lb (33,8 - 40,6 N•m)
7	38-42 ft-lb (51,5 - 56,9 N•m)
8	130-150 inç-lb (14,6 - 16,9 N•m)
9	90-110 inç-lb (10,1 - 12,4 N•m)
10	65-85 inç-lb (7,3 - 9,6 N•m)

Bkz. sayfa 68.

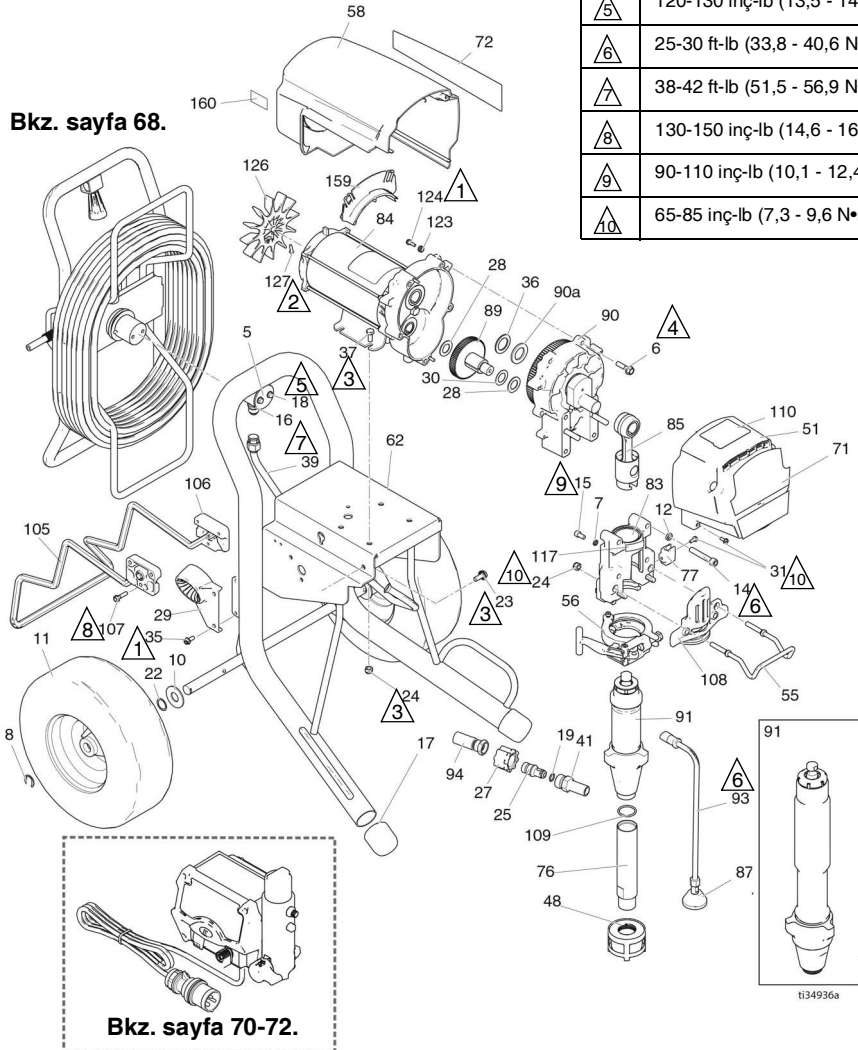

Bkz. sayfa 70-72.

t134936a

1095/1595/Mark V HD/Mark VII HD ProContractor Parça Listesi

Ref.	Parça	Açıklama	Mkt.	Ref.	Parça	Açıklama	Mkt.
5	16C975	PLAKA, mafsallı	1	17E750	Mark VII		
6	15C753	VIDA, makine, altıgen pul başlı	5	248215	TÜP, emiş; 109 dahil		1
7	105510	PUL, kilit	2	77	16X203	KLİPS, tahliye hattı	1
8	15E891	KLİPS, tutma	2	83	24V088	MUHAFAZA, yatak; 7, 12, 14, 15, 24, 31, 55, 56, 77, 108 ve 117 dahil	1
10	156306	PUL, düz	2	84		MOTOR, elektrikli; 126 ve 127 dahil	1
11	119509	TEKERLEK, pnömomatik	2	257187	1095/Mark V 230V/Mark V Japon		
12	106115	PUL, kilitli (yüksek bilezikli)	4	257188	1595/Mark V 120V/UK Mark V/Mark VII		
14	17E789	VIDA, başlıklı, soket başlı	4	85	24V085	ÇUBUK, bağlantı	1
15	101550	VIDA, başlıklı, sch	2	87	241920	DEFLEKTÖR, dişli	1
16	121311	FİTTİNG, konektör	1	89	287290	DİŞLİ, kombinasyon; 28 ve 30 dahil	1
17	276974	KAPAK, ayak	2	90		MUHAFAZA, tahrik 6, 36 ve 90a dahil	1
18	260212	VIDA, altıgen pul başlı	2	287294	1095 120V/Mark V Japon		
19		SALMASTRA, oring	1	287295	1095 230V/1595/Mark V		
	107505	1095/1595		24M417	Mark VII		
	102982	Mark V/Mark VII		90a	194173	PUL, zarf, itici	1
22	116038	PUL, aks yaylı	2	91		POMPA, deplasmanlı; 41, 76 ve 109 dahil	1
23	117791	VIDA, başlıklı, üç kulaklı	2	17H824	1095/1595 Modelleri		
24	111040	SOMUN, kilit, ek parça	6	17H834	Mark VII		
25	16X833	FİTTİNG, hızlı bağlantı kesme, (sadece 1095/1595)	1	17H833	Mark V Modelleri		
27	120583	SOMUN, manuel (sadece 1095/1595)	1	93	244240	HORTUM, tahliye; 87 dahil	1
28	114672	PUL, baskı	2	94		HORTUM, kaplinli 3/8 x 15,75	1
29	278083	KILAVUZ, Hortum, Ultra Platin	1	16X904	1095/1595		
	24M197	KILAVUZ, Hortum, Mark VII	1	24V029	Mark V; 19 dahil		
30	114699	PUL, baskı	1	105	16X698	ASKI, stant, araba	1
31	118444	VIDA, makine, yuva altıgen pul başlı	5	106	15C982	KAM, araba	2
35	117633	VIDA, yuva altıgen pul başlı	2	107	114531	VIDA, makine, altıgen pul başlı	4
36	116192	PUL, baskı, 1595	1	108	16X385	PLAKA, ön, 5900 PCII	
37	100057	VIDA, başlıklı, altıgen başlı	4	109	118494	SALMASTRA, oring	1
39	24J081	TÜP, kalıplı, ultra, platin	1	110		ETİKET, ProContractor Serisi	1
41		FİTTİNG, pompa, QD	1	117	17E925	Ultra/Mark	
	16Y579	1095/1595		17G988	Ultimate		
	16X834	Mark V/Mark VII		123	187437	ETİKET, tork	1
48	15V573	FİLTRE, (1-11 1/2 npsm)	1	124	276980	LASTİK RONDELA, kapak	2
51	24V024	KAPAK, tahrik, plastik, boyalı; 31 dahil	1	126	119250	VIDA, sırtlı	3
55	16C457	SAP, kova	1	127	15D088	FAN, motor	1
56	16X324	KLAPE, pompa, büyük	1	127	115477	VIDA, makine, torx pan başlı	1
58	287282	KİLİF, motor, boyalı; 123 ve 124 dahil	1	128▲		ETİKET, UYARI (gösterilmiyor)	1
62	24Y426	KASA, platin, 1095/Mark V	1	222385	İngilizce, Fransızca, İspanyolca		
71		ETİKET, marka, ön	1	17A134	İngilizce, Çince, Korece		
	17E732	1095 Ultra		17R476	Portekizce, İspanyolca,		
	17E734	1595 Ultra					
	17E747	Mark V		159	278075	KELEPÇE, tel	1
	17E740	1095 Ultimate		160	15Y118	ETİKET, ABD'de üretilmiştir	1
	17E742	1595 Ultimate					
	17E749	Mark VII					
72		ETİKET, marka, yan	1				
	17E733	1095 Ultra					
	17E735	1595 Ultra					
	17E748	Mark V					
	17E741	1095 Ultimate					
	17E743	1595 Ultimate					

▲ Yedek uyarı etiketleri, işaretleri ve kartları ücretsiz olarak temin edilebilir.

Mark X HD ProContractor Parçaları

Ref.	Tork
1	40-45 inç-lb (4,5 - 5,0 N•m)
2	55-60 inç-lb (6,2 - 6,7 N•m)
3	200-230 inç-lb (22,6 - 25,9 N•m)
4	190-210 inç-lb (21,4 - 23,7 N•m)
5	120-130 inç-lb (13,5 - 14,6 N•m)
6	25-30 ft-lb (33,8 - 40,6 N•m)
7	38-42 ft-lb (51,5 - 56,9 N•m)
8	130-150 inç-lb (14,6 - 16,9 N•m)
9	90-110 inç-lb (10,1 - 12,4 3 N•m)
10	65-85 inç-lb (7,3 - 9,6 N•m)

Bkz. sayfa 68.

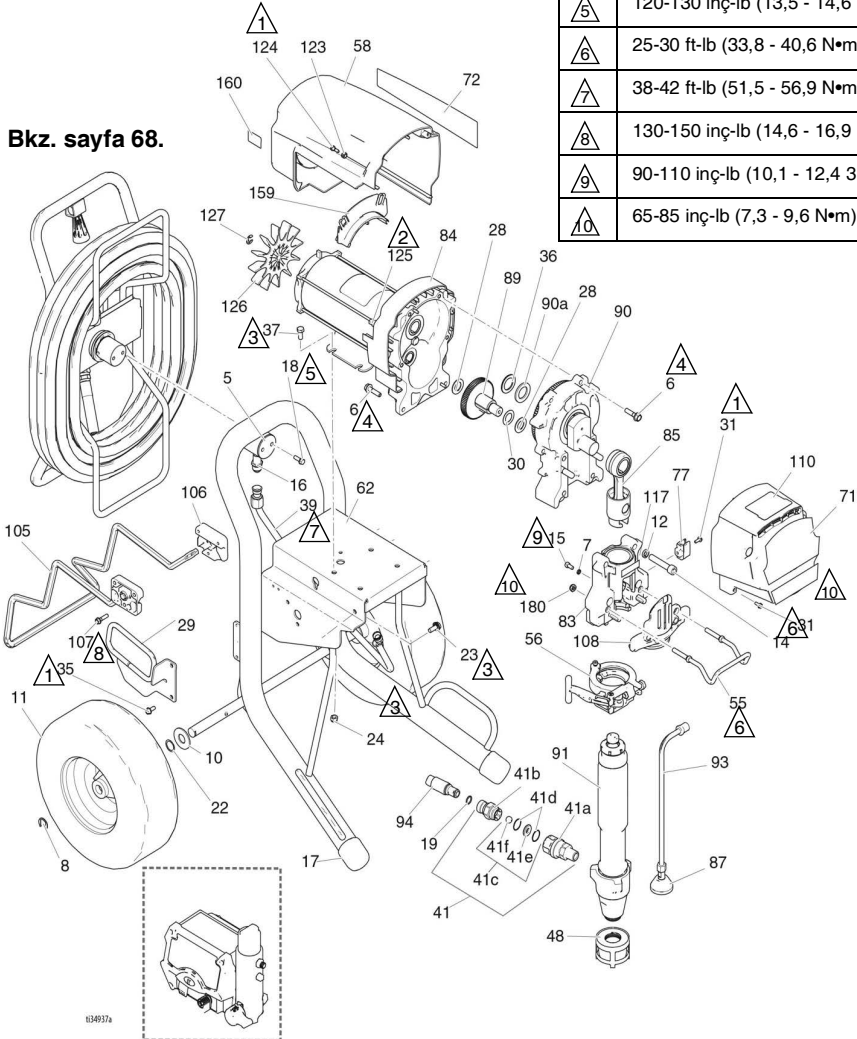

Bkz. sayfa 70-72.

Mark X HD ProContractor Parçaları

Mark X HD ProContractor Parça Listesi

Ref.	Parça	Açıklama	Mkt.	Ref.	Parça	Açıklama	Mkt.
5	16C975	PLAKA, mafsallı	1	71	17E751	ETİKET, ön	1
6	15C753	VİDA, makine, altıgen pul başlı	6	72	16X363	ETİKET, sağ yan	1
7	105510	PUL, kilit yayı	2	77	16X203	KLİPS, tahliye hattı	1
8	15E891	KLİPS, tutma	2	83	24V089	MUHAFAZA, yatak; 7, 12, 14, 15, 31, 55, 56, 77, 108, 117 ve 180 dahil	1
10	156306	PUL, düz	2				
11	119509	TEKERLEK, pnömatik	2	84	258909	MOTOR, elektrikli; 125, 126 ve 127 dahil	1
12	112600	PUL, kilitli (yüksek bilezikli)	4				
14	17E790	VİDA, başlıklı, soket başlı	4	85	24V086	ÇUBUK, bağlantı	1
15	101550	VİDA, başlıklı, sch	2	87	241920	DEFLEKTÖR, dışı	1
16	121311	FİTTİNG, kilit, konektör	1	89	288035	DİŞLİ, kombinasyon; 28 ve 30 dahil	1
17	276974	KAPAK, ayak	2				
18	260212	VİDA, altıgen pul, başlı	2	90	287990	MUHAFAZA, tahrik; 6, 36 ve 90a dahil	1
19	102982	ORİNG	1				
22	116038	PUL, aks yaylı	2	90a	194173	PUL, zarf, itici	1
23	117791	VİDA, başlıklı, üç kulaklı	2	91	17H835	POMPA, deplasmanlı	1
24	111040	SOMUN, kilit, ek parça	4	93	244240	HORTUM, tahliye; 87 dahil	1
28	114672	PUL, baskı	2				
29	24M197	KILAVUZ, Hortum, ultra platin	1	94	24V029	KİT, Hortum, kaplinli, 1/2 inç; 19 dahil	1
30	114699	PUL, baskı	1				
31	118444	VİDA, makine, yuva altıgen pul başlı	5	105	16X698	ASKI, stant, araba	1
				106	15C982	KAM, araba	2
35	117633	VİDA, yuva altıgen pul başlı	2	107	114531	VİDA, makine, altıgen pul başlı	4
36	116192	PUL, baskı, 1595	1	108	16X209	PLAKA, ön, PCII, 7900	1
37	100057	VİDA, başlıklı, altıgen başlı	4	110	17E925	ETİKET, ProContractor Serisi	1
39	16M441	TÜP, kalıplı, ultra, platin	1	117	187437	ETİKET, tork	1
41	24U755	FİTTİNG	1	123	276980	LASTİK RONDELA, kapak	2
41a	16N461	MUHAFAZA, yuva, kontrol valfi	1	124	119250	VİDA, sırtlı	3
41b	16X837	MUHAFAZA, bilye, çek valf	1	125	15G845	ARA PARÇA, ayırma	2
41c	24M725	KİT, onarım, çekvalf; 41d, 41e ve 41f dahil	1	126	15V577	FAN, motor	1
				127	122347	HALKA, tutucu	1
41d		ORİNG	1	128▲		ETİKET, UYARI (gösterilmiyor)	1
41e		YUVA	1		222385	İngilizce, Fransızca, İspanyolca	
41f		BİLYA	1		17A134	İngilizce, Çince, Korece	
48	15V573	FİLTRE, (1-11 1/2 npsm)	1		17R476	İngilizce, İspanyolca, Portekizce	
51	24V025	KAPAK, tahrik, plastik, boyalı; 31 dahil	1	159	278075	KELEPÇE, tel	1
55	16C457	SAP, kova	1	160	15Y118	ETİKET, ABD'de üretilmiştir	1
56	16X324	KLAPE, pompa, büyük	1	180	112746	SOMUN, kilit, ince model	2
58	287282	KİLİF, motor, boyalı; 123 ve 124 dahil	1				
62	24Y426	KASA, platin, 1095/Mark V	1				

▲ Yedek uyarı etiketleri, işaretleri ve kartları ücretsiz olarak temin edilebilir.

1095/1595/Mark V HD/Mark VII HD IronMan Parçaları

Ref.	Tork
△1	40-45 inç-lb (4,5 - 5,0 N•m)
△2	9-11 inç-lb (1,0 - 1,2 N•m)
△3	200-230 inç-lb (22,6 - 25,9 N•m)
△4	190-210 inç-lb (21,4 - 23,7 N•m)
△5	90-110 inç-lb (10,1 - 12,4 N•m)
△6	25-30 ft-lb (33,8 - 40,6 N•m)
△7	65-85 inç-lb (7,3 - 9,6 N•m)

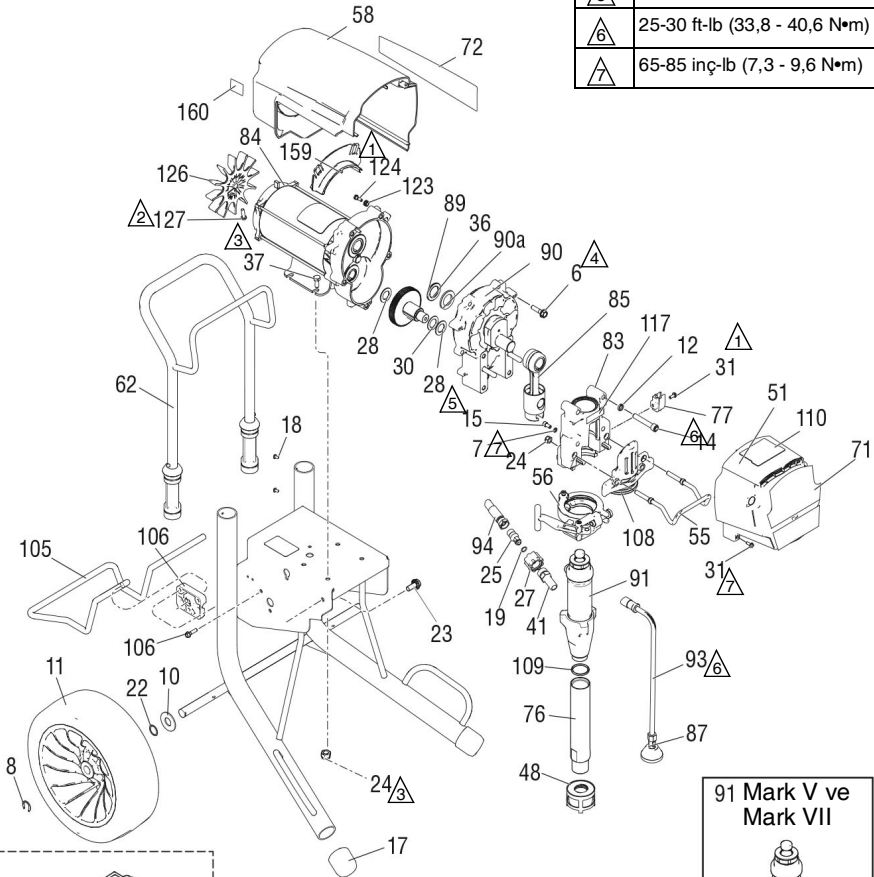

ti34938a

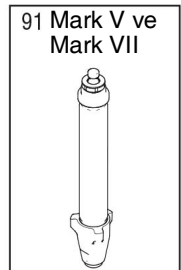

1095/1595/Mark V HD/Mark VII HD IronMan

Ref.	Parça	Açıklama	Mkt.	Ref.	Parça	Açıklama	Mkt.
6	15C753	VİDA, makine, torx başlı, altıgen	5	77	16X203	KLİPS, tahliye hattı	1
7	105510	PUL, kilit yayı	2	83	24V088	MUHAFAZA, yatak; 7, 12, 14, 15, 24, 31, 55, 56, 77, 108 ve 117 dahil	1
8	15E891	KLİPS, tutma	2				
10	156306	PUL, düz	2	84		MOTOR, elektrikli; 126 ve 127 dahil	1
11	17E687	TEKERLEK	2				
12	106115	PUL, kilit, yaylı	4	257187	1095/Mark V 230V		
14	17E789	VİDA, altı köşe, soket başlı	4	257188	1595/Mark V 120V/Mark VII		
15	101550	VİDA, başlıklı, sch	2	85	24V085	ÇUBUK, bağlantı	1
17	276974	KAPAK, ayak	2	87	241920	DEFLEKTÖR, dişli	1
19		SALMASTRA, oring	1	89	287290	DİŞLİ, kombinasyon; 28 ve 30 dahil	1
	107505	1095/1595					
	102982	Mark V/Mark VII		90		MUHAFAZA, tahrik 6, 36 ve 90a dahil	1
22	116038	PUL, aks yaylı	2				
23	117791	VİDA, kapak, flanş kafalı	2	24M417	Mark VII		
24	111040	SOMUN, kilit, ek parça	6	287294	1095 120V		
25	16X833	FİTTİNG, QD, 3/8 npsm, 1095/1595	1	287295	1095 230V/1595/Mark V		
27	120583	SOMUN, manuel, 1095/1595	6	90a	194173	PUL, zarf, itici	1
28	114672	PUL, baskı	2	91		POMPA, deplasmanlı	1
30	114699	PUL, baskı	1	17H826	1095/1595; 41 ve 109 dahil		
31	118444	VİDA, makine, altıgen pul başlı	8	17H836	Mark V; 41 dahil		
36	116192	PUL, baskı	1	17H892	Mark VII		
37	100057	VİDA, başlıklı, altıgen başlı	4	93	244240	HORTUM, tahliye; 87 dahil	1
41		FİTTİNG, pompa, QD	1				
	16Y579	1095/1595		94		HORTUM, kaplinli 3/8 x 15,75	1
	16X834	Mark V/Mark VII		16X904	1095/1595		
48	15V573	SÜZGEÇ, (1-11 1/2 NPSM)	1	24V029	Mark V/Mark VII; 19 dahil		
51	24V024	KAPAK, tahrik, plastik, boyalı; 31 dahil	1	108	16X385	PLAKA, ön, 5900, PCII	
55	16C457	SAP, kova	1	109	118494	SALMASTRA, oring	1
56	16X324	KLAPE, pompa, büyük	1	110		ETİKET, IronMan serisi	1
58	287282	KİLİF, motor, boyalı; 123 ve 124 dahil	1		17E926	Ultra/Mark	
62	24Y428	KASA, araba, 1095/1595	1		17G989	Ultimate	
71		ETİKET, UltraMax	1	117	187437	ETİKET, tork	1
	17E732	Ultra 1095		123	276980	LASTİK RONDELA, kapak	2
	17E734	Ultra 1595		124	119250	VİDA, sırtlı, altıgen, pul	3
	17E740	Ultimate 1095		126	15D088	FAN, motor	1
	17E742	Ultimate 1595		127	115477	VİDA, makine, torx başlı, yassı	1
	17E747	Mark V		128▲		ETİKET, UYARI (gösterilmiyor)	1
	17E749	Mark VII		222385		İngilizce, Fransızca, İspanyolca	
72		ETİKET, UltraMax II, 1095/1595	1	17A134		İngilizce, Çince, Korece	
	17E733	Ultra 1095		17R476		İngilizce, İspanyolca, Portekizce	
	17E735	Ultra 1595		159	278075	KELEPÇE, tel	1
	17E741	Ultimate 1095		160	15Y118	ETİKET, ABD Malı	1
	17E743	Ultimate 1595					
	17E748	Mark V					
	17E750	Mark VII					
76	248215	TÜP, emiş; 109 dahil	1				

▲ Yedek uyarı etiketleri, işaretleri ve kartları ücretsiz olarak temin edilebilir.

Mark X HD IronMan Parçaları

Mark X HD IronMan Parçaları

Ref.	Tork
1	40-45 inç-lb (4,5 - 5,0 N•m)
2	55-60 inç-lb (6,2 - 6,7 N•m)
3	200-230 inç-lb (22,6 - 25,9 N•m)
4	190-210 inç-lb (21,4 - 23,7 N•m)
5	22-28 inç-lb (2,4 - 3,1 N•m)
6	25-30 ft-lb (33,8 - 40,6 N•m)
7	130-150 inç-lb (14,6 - 16,9 N•m)
8	90-110 inç-lb (10,1 - 12,4 N•m)
9	65-85 inç-lb (7,3 - 9,6 N•m)

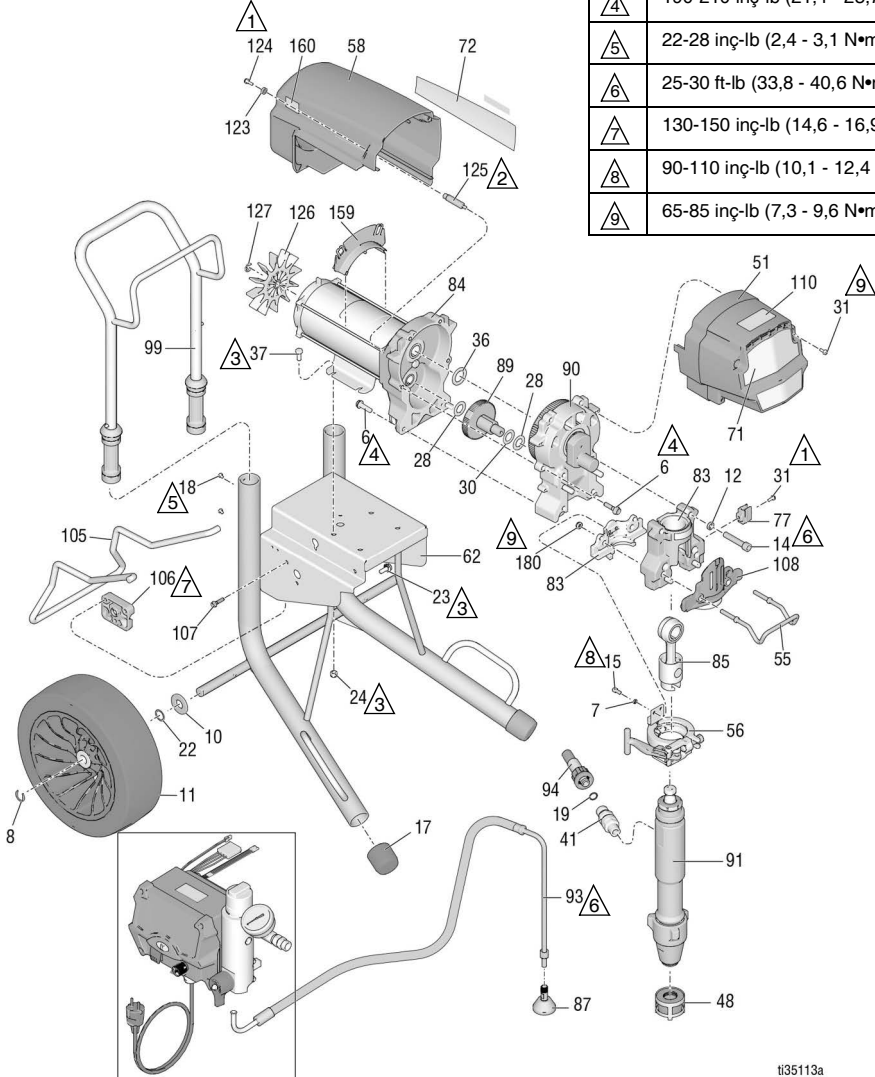

Bkz. sayfa 70-72.

t135113a

Mark X HD IronMan Parça Listesi

Ref.	Parça	Açıklama	Mkt.	Ref.	Parça	Açıklama	Mkt.
6	15C753	VİDA, makine, torx başlı, altıgen	6	84	258909	MOTOR, elektrikli; 125, 126 ve 127 dahil	1
7	105510	PUL, kilit yayı	2	85	24V086	ÇUBUK, bağlantı	1
8	15E891	KLİPS, tutma	2	87	241920	DEFLEKTÖR, dişli	1
10	156306	PUL, düz	2	89	288035	DİŞLİ, kanşık; 28, 30 dahildir	1
11	17E687	TEKERLEK	2	90	287990	MUHAFAZA, tahrik, 6, 36, 90a dahil	1
12	112600	RONDELA, kilit yayı	4	91	17H837	POMPA, deplasmanlı	1
14	17E790	VİDA, altı köşe, soket başlı	4	93	244240	HORTUM, tahliye; 87 dahil	1
15	101550	VİDA, başlıklı, sch	2	94	24V029	KİT, Hortum, kaplinli, 1/2 inç; 19 dahil	1
17	276974	KAPAK, ayak	2	99	24A250	KOL, araba	1
18	108795	VİDA, pnh	4	105	16X696	ASKI, stant, araba	1
19	102982	KEÇE, halka conta	1	106	15C982	KAM, araba	2
22	116038	PUL, aks yayı	2	107	114531	VİDA, makine, altıgen pul başlı	4
23	117791	VİDA, kapak, flanş kafalı	2	108	16X209	PLAKA, ön, PCII, 7900	1
24	111040	SOMUN, kilit, ek parça	4	110	17E926	ETİKET, IronMan serisi	1
28	114672	PUL, baskı	2	123	276980	LASTİK RONDELA, kapak	2
30	114699	PUL, baskı	1	124	119250	VİDA, sırtlı, altıgen, pul	3
31	118444	VİDA, makine, yuva altıgen pul başlı	5	125	15G845	ARA PARÇA, ayırma	2
36	116192	PUL, baskı	1	126	15V577	FAN, motor	1
37	100057	VİDA, başlıklı, altıgen başlı	4	127	122347	HALKA, tutucu	1
41	24U755	FİTİNG, pompa, QD	1	128▲	222385	ETİKET, UYARI (gösterilmiyor)	1
48	15V573	SÜZGEÇ, (1-11 1/2 NPSM)	1		17A134	İngilizce, Fransızca, İspanyolca	
51	24V025	KAPAK, tahrik, plastik, boyalı; 31 dahil	1		17R476	İngilizce, İspanyolca, Portekizce	
55	16C457	SAP, kova	1	159	278075	KELEPÇE, tel	1
56	16X324	KLAPE, pompa, büyük	1	160	15Y118	ETİKET, ABD Malı	1
58	287282	KİLİF, motor, boyalı; 123 ve 124 dahil	1	180	112746	SOMUN, kilit, ince model	2
62	24Y428	ŞASI, araba	1				
71	17E751	ETİKET, ön	1				
72	17E752	ETİKET, yan	1				
77	16X203	KLİPS, tahliye hattı	1				
83	24V089	MUHAFAZA, rulman; 7, 12, 14, 15, 31, 55, 56, 77, 108, 117 ve 180 dahil	1				

▲ Yedek uyarı etiketleri, işaretleri ve kartları ücretsiz olarak temin edilebilir.

ProContractor QuikReel

Ref.	Tork
△1	130-150 inç-lb (14,6 - 16,9 N•m)
△2	25-35 ft-lb (33,8 - 47,4 N•m)
△3	120-130 inç-lb (13,5 - 14,6 N•m)
△4	38-42 ft-lb (51,5 - 56,9 N•m)

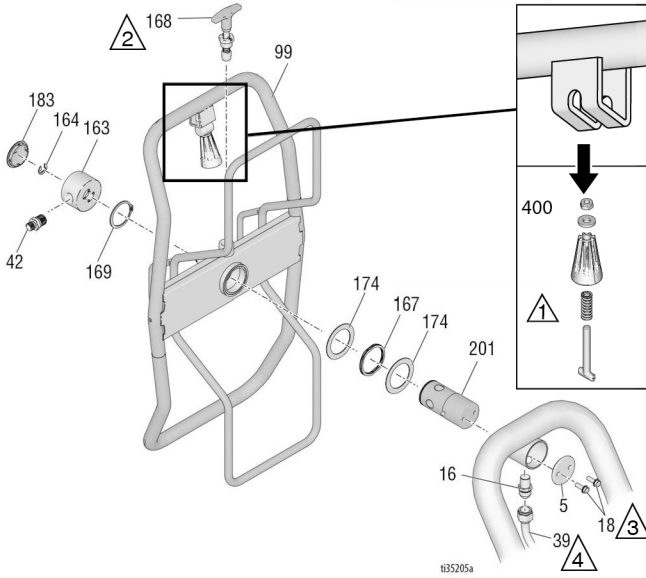

QuikReel Parça Listesi

Ref.	Parça	Açıklama	Mkt.	Ref.	Parça	Açıklama	Mkt.
5	16C975	PLAKA, Mafsallı Montaj	1	168	24E400	PİM, açılır, kilitleme	1
16	121311	FİTTİNG, Konektör, NPT x JIC	1	169	122524	HALKA, tespit, harici	1
18	260212	VİDA, Altıgen Pul HD	2	170	278085	Kol, muylu	1
39		TÜP, Kalıplı, Ultra, Platin	1	171	122518	PİM	1
	24V095	695/795 Modelleri		172	15X618	SOMUN, pim	1
	24J081	1095/Mark V Modelleri		173	122542	YAY	1
	16M441	Mark X		174	122607	PUL, düz	2
42		ADAPTÖR	1	180	122669	PUL	1
	164672	695/795/1095/1595		183	122787	BAŞLIK	1
	196178	Mark IV/Mark V		201	24E016	TÜP, Hortum Makarası, Mafsallı	1
	159239	Mark VII/Mark X		400	2009285	KIT, kabza	1
99*	2009286	KIT, hortum makarası	1				
163	24B248	KAPAK, muylu, eksiksiz	1				
164	122347	HALKA, tespit, harici	1				
167	122534	YAY, dalga	1				

* 2009285'i içerir

Püskürtme Tabancası ve Hortumu

695-1595 Modelleri

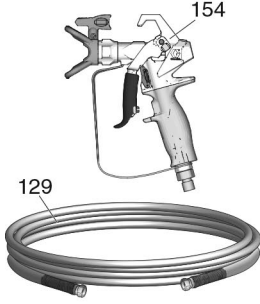

ti34939b

Mark IV-Mark VII Modelleri

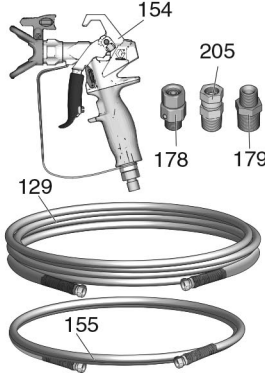

Mark X Modelleri

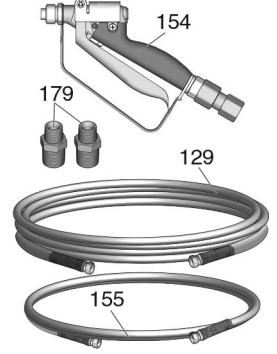

Püskürtme Tabancası ve Hortumu Parça Listesi

Ref.	Parça	Açıklama	Mkt.	Ref.	Parça	Açıklama	Mkt.
129		HORTUM, kaplinli	1	241705		Mark V/Mark VII	
	240794	Ultra, 1/4" x 50'		246468		Mark IV	
	826079	Ultimate, 1/4" x 50'		245820		Mark X	
	245225	Mark IV/Mark V, 3/8" x 50'		155		HORTUM, örgülü	1
	278499	Mark VII/Mark X, 1/2" x 50'		241735		Mark IV/Mark V, 1/4" x 3'	
154		PÜSKÜRTME TABANCASI	1	191239		Mark VII/Mark V, 3/8" x 11'	
	17Y042	Ultra, Kuzey Amerika		178		DÖNER RAKOR	1
	17Y043	Ultra, Kuzey Amerika		179		BURÇ	
	17Y044	Ultra, Asya		110476		Mark IV/Mark V	1
	26D846	Ultra, Asya		159239		Mark VII	1
	17Y043	Ultra, Avrupa		159239		Mark X	2
	826252	695/795/1095/1595 Ultimate		205	110476	ADAPTÖR (sadece Mark VII)	1
	826291	695/795/1095/1595 Ultimate					

Filtre

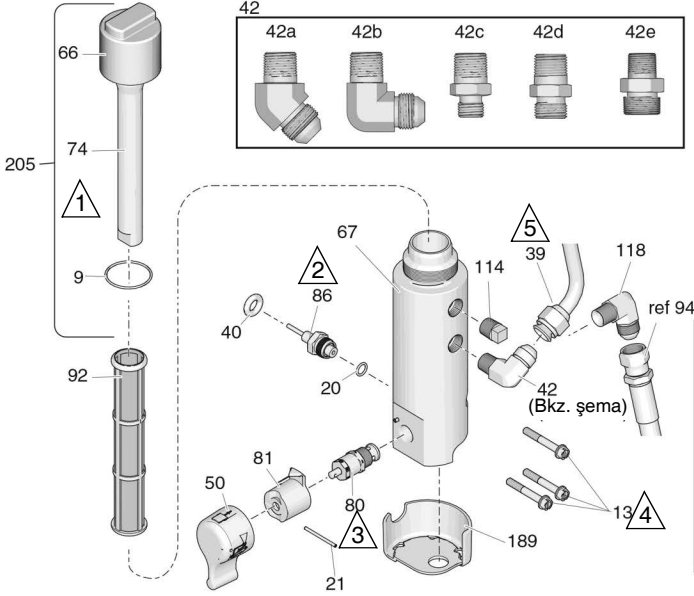

Ref.	Tork
1	90-110 inç-lb (10,1 - 12,4 N•m)
2	35-45 ft-lb (47,4 - 61,0 N•m)
3	190-210 inç-lb (21,4 - 23,7 N•m)
4	100-120 inç-lb (11,2 - 13,5 N•m)
5	38-42 ft-lb (51,5 - 56,9 N•m)
6	15-25 inç-lb (1,6 - 2,8 N•m)
7	365-385 inç-lb (41,2 - 43,5 N•m)

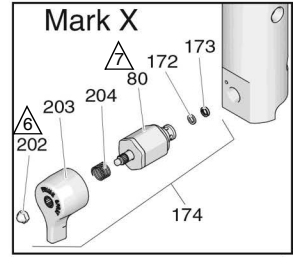

t22913d

Filtre Parça Listesi

Ref.	Parça	Açıklama	Mkt.	Ref.	Parça	Açıklama	Mkt.
9	117285	SALMASTRA, oring	1	86	243222	TRANSDÜSER, basınç kontrolü; 20 dahil	1
13	16U013	VIDA, başlıklı, soket başlı	3	92		FİLTRE, sıvı	1
20	111457	SALMASTRA, oring	1		244071	30 gözenekli	
21	15C972	PİM, oluklu	1		244067	60 elek, orijinal malzeme	
39		TÜP, kalıplı	1		244068	100 elek	
	24V095	695/795 Modelleri			244069	200 elek	
	24J081	1095/Mark V Modelleri		114	104813	TIPA, boru, 3/8	1
	16M441	Mark X		118	125926	RAKOR, dirsek	1
40	121889	LASTİK RONDELA, dönüştürücü	1	172	193709	YUVA, valf	1
42		FİTTİNG		173	193710	CONTA, yuva, valf	1
42a	122533	1095/1595/Mark V/Mark VII (ProContractor serisi)	1	174	245103	KİT, onarım, valf, Mark X; 80, 172, 173, 202, 203 ve 204 dahil	1
42b	125926	695/795/Mark IV/Mark X (ProContractor serisi)	1	189	17A197	KORUMA, taban, filtre (ProContractor/IronMan Serisi)	
42c	164672	695/795/1095/1595 (Standart ve IronMan serisi)	1	202	116424	SOMUN, Mark X	1
42d	196178	Mark IV/Mark V (Standart ve IronMan Series)	1	203	15G563	KOL, valf, Mark X	1
42e	183285	Mark VII/Mark X (Standart ve IronMan serisi)	1	204	114708	YAY, sıkıştırma, Mark X	1
50		KİT, kol; 21 ve 81 dahil	1	205	287285	KİT, onarım, kapak, filtre 9, 66 ve 74 dahil	
	24E234	Standart Seri		206	115523	GÖSTERGE, basınç (gösterilmemiştir)	1
66	17E680	KAPAK, filtre	1	207		RAKOR, döner T (gösterilmemiştir)	
67	16T543	TABAN, filtre	1		119783	695/795/1095/1595	1
74	15C766	TÜP, dağıtım	1		127518	Mark IV, Mark V, Mark VII, Mark X	
80	24B156	VALF, doldurma, HD	1	208		RAKOR (gösterilmemiştir)	
	287879	VALF, doldurma, Mark X	1		162453	695/795/1095/1595	1
81		YUVA, valf	1		196178	Mark IV, Mark V	1
	24A382	Standart seri			183285	Mark VII, Mark X	1

Kontrol

Ref.	Tork	Ref.	Tork
1	10-15 inç-lb (1,1 - 1,7 N•m)	4	30-35 inç-lb (3,3 - 3,9 N•m)
2	40-45 inç-lb (4,5 - 5,0 N•m)	5	15-20 inç-lb (1,7 - 2,2 N•m)
3	200-230 inç-lb (22,6 - 25,9 N•m)	6	2-3 inç-lb (0,2 - 0,4 N•m)

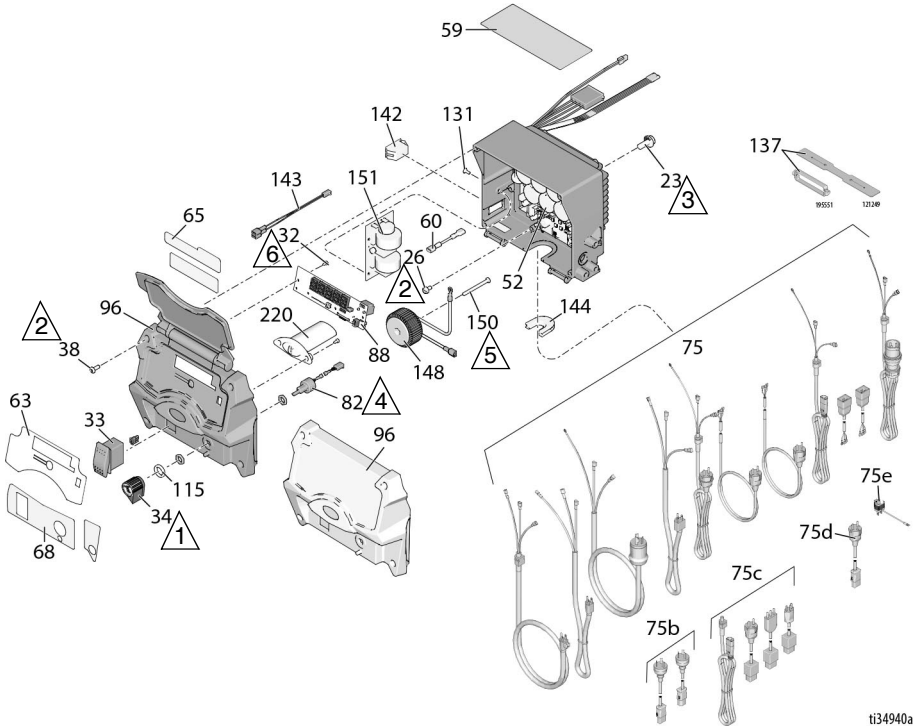

ti34940a

Kontrol Kutusu Parça Listesi

Ref.	Parça	Açıklama	Mkt.	Ref.	Parça	Açıklama	Mkt.
23	117791	VİDA, kapak, flanş başlı	2	75d	242001	EU CEE 7/7	1
26	114391	VİDA, topraklama	1	75e	244285	Japonya	1
32	115522	VİDA, makine, pnh (ProContractor/IronMan serisi)	3	75f		Hindistan	1
33	116752	DÜĞME, kavisli, AÇIK/KAPALI	1	82	17N232	695/795/1095/Mark IV/Mark V	1
	15D527	DÜĞME, kavisli, Mark X	1	88	256219	POTANSİYOMETRE, tertibat	1
34	116167	DÜĞME, potansiyometre	1	96	16Y496	EKRAN	1
38	16V095	VİDA, #10, yıldız başlı, özel dişli	4			KAPAK, kontrol	1
52*		KONTROL, pilli kart	1			Ekranlı:	
		23, 26, 60, 131, 142 ve 144 dahil				32, 38, 63, 65, 68, 88 ve 196 dahil	
	25N545	120V Modelleri			17H886	Ekransız;	
	25N546	240V Modelleri			17H887	38, 63, 68 ve 196 dahil	
59▲		ETİKET, uyarı	1	115	15C973	CONTA	1
	16T784	Kuzey Amerika	1	131	16T482	PERÇİN, yapıştırılmalı	2
	15G596	Avrupa	1	137		TUTUCU, fiş adaptörü	1
	16Y762	Avustralya ve Yeni Zelanda/Kore	1		195551	695/795/1095/Mark IV/Mark V	
	16Y761	Japonya	1	142	121249	Mark VII/Mark X Modelleri	
	26A970	Hintçe / Endonezya	1			DÜĞME/TAPA	
60	16T541	ATLAMA TELİ	1		16T483	695/795/1095/Mark IV/Mark X, Kuzey Amerika (fiş)	1
63	17E725	ETİKET, kontrol kutusu kapağı, ultra (ekranlı)	1		126029	Mark VII/Mark X Modelleri (10/16 amp)	1
	17E726	ETİKET, kontrol kutusu kapağı, ultra (ekransız)	1		120059	1595/Mark V 120V (15/20 amp)	
65	17E724	ETİKET, kapak, Ultra (ekranlı)	1	143	15G935	KONEKTÖR, elektrikli (1595/Mark V)	1
68	17E723	ETİKET, kontrol	1	144		BAĞLANTI EMNİYETİ	
	16Y786	ETİKET, kontrol (Standart seri)	1		16T546	695/795/1095/Mark IV/Mark V Uluslararası Modeller	1
75		KABLO, elektrik			16T547	695/795/1095/Mark V, Yurt İçi Modeller	1
	17E804	120V Modelleri, 695, 795, 1095, Mark IV	1		16T547	695/795/1095, Japon Modelleri	1
	17E804	Japon Modelleri 695, 795, 1095	1		16T544	Mark VII/Mark X Uluslararası Modeller	1
	17E805	120V Modelleri, 1595, Mark V	1		116171	1595/Mark V/Mark X, Kuzey Amerika Modelleri	1
	17E805	Japon Modelleri, Mark V	1			Mark V Japon Modelleri	
	17E806	Mark X NEMA L6-30	1		116171	Mark V Japon Modelleri	1
	17E807	120V CSA Modelleri, 1595, Mark V	1	145	117745	BURÇ, gerilim tahliyesi (Mark VII/Mark X, Uluslararası Modeller)	1
	17E808	EU CEE 7/7	1			KİT, onarım, bobin; 150 içerik	1
	17E809	Mark VII EU CEE 7/7	1	148	24V030	VİDA, makine, düz başlı	1
	17E810	Mark X EU CEE 7/7	1	150	16U215	PANO, filtre	1
	17E811	EU Multicord	1	151		230V Uluslararası Modeller	
	17E812	Mark VII Multicord	1		25N516	110V Uluslararası Modeller	1
	17E813	Mark X Multicord	1		25N517	Mark X Uluslararası Modeller	1
	17E814	İngiltere	1		25N518	Mark X Uluslararası Modeller	1
75b		Çin/Avustralya		220	17Y277	KILAVUZ, ışık, BlueLink	1
	242005	695/795/1095/Mark IV/Mark V	1				
	17A242	Mark X	1				
75c		İtalya/Danimarka/İsviçre					
	287121	695/795/1095/Mark IV/Mark V	1				
	253103	Mark VII/Mark X Modelleri	1				

* CR2032 pil kullanın

▲ Yedek uyarı etiketleri, işaretleri ve kartları ücretsiz olarak temin edilebilir.

Kablo Şemaları

695-1595/Mark IV HD- V HD 120V Modelleri

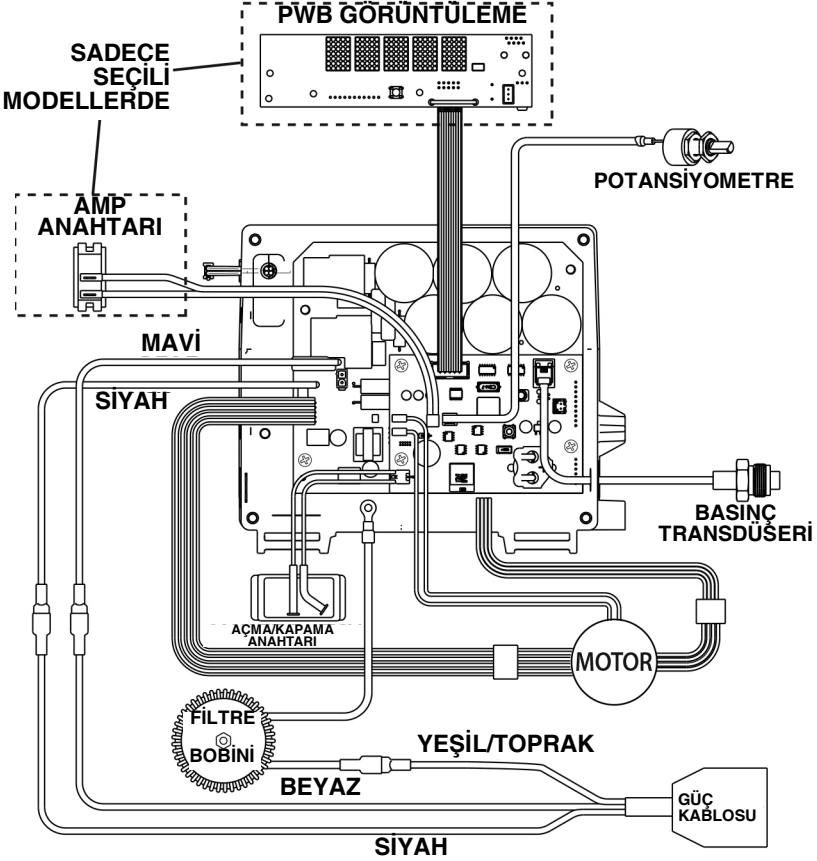

ti34657a

695-1095/Mark IV HD-VII HD 110V/230V Modelleri

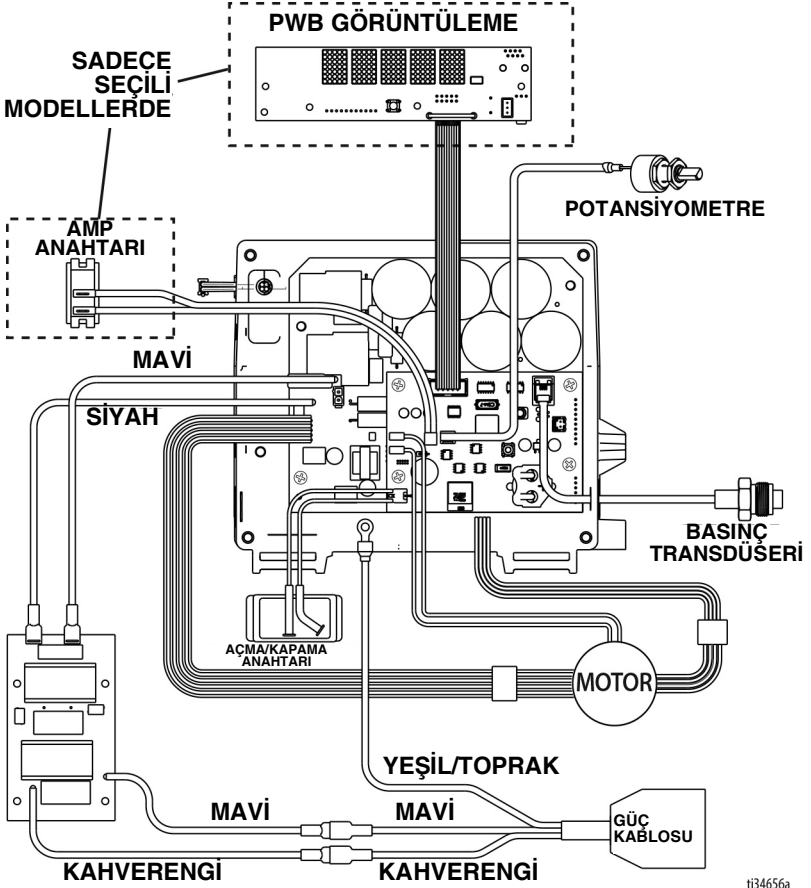

t34656a

Mark X HD (Uluslararası)

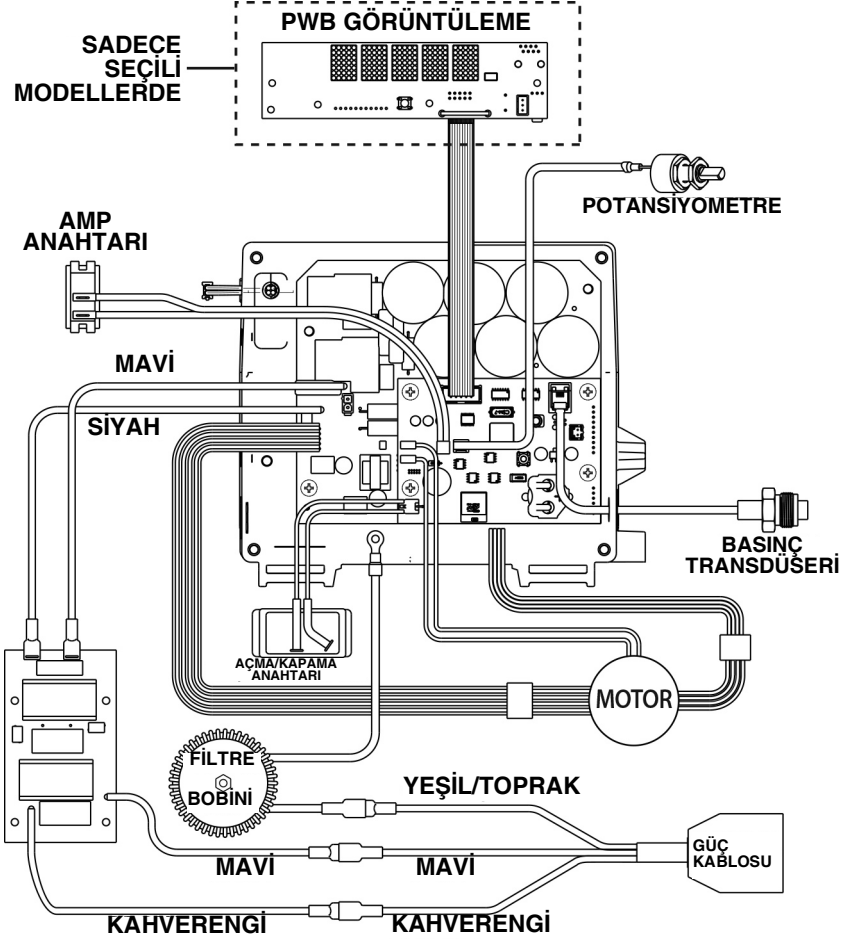

t34565a

Teknik Özellikler

695 Püskürtme Makineleri

	ABD	Metrik
Püskürtme Makinesi		
Maksimum Debi	0,95 gpm	3,6 lpm
Maksimum Uç Boyutu	0,031	0,031
Sıvı Çıkışı npsm	1/4 inç	1/4 inç
Döngüler	Galon başına 226	Litre başına 60
Jeneratör Minimum	5000 W	5000 W
120 V, A, Hz	15, 50/60	
230 V, A, Hz	10, 50/60	
Boyutlar		
Ağırlık:		
Standart Seri Lo-Boy	94 lb	43 kg
Standart Seri Hi-Boy	93 lb	42 kg
ProContractor Serisi	103 lb	47 kg
Yükseklik:		
Standart Seri Lo-Boy	27,5 inç	69,9 cm
Standart Seri Hi-Boy	28,5 inç (Kol aşağı) 38,75 inç (Kol yukarı)	72,4 cm (Kol aşağı) 98,4 cm (Kol yukarı)
ProContractor Serisi	39 inç	99 cm
Uzunluk:		
Standart Seri Lo-Boy	37 inç	94 cm
Standart Seri Hi-Boy	26 inç	66 cm
ProContractor Serisi	29,5 inç	75 cm
Genişlik:		
	22,5 inç	57,2 cm
Galvanizli ve nikelajlı karbon çeliği, naylon, paslanmaz çelik, PTFE, Asetal, deri, UHMWPE, alüminyum, tungsten karbür, PEEK, pirinç		
Islanan parçalar		
Galvanizli ve nikelajlı karbon çeliği, naylon, paslanmaz çelik, PTFE, Asetal, deri, UHMWPE, alüminyum, tungsten karbür, PEEK, pirinç		
Gürültü Düzeyi:		
Ses Gücü	91 dBa*	91 dBa*
Ses Basıncı	82 dBa*	82 dBa*
	*ISO 3744 uyarınca; 3,1 ft uzaklıkta ölçülmüştür	*ISO 3744 uyarınca; 1 m uzaklıkta ölçülmüştür

795 Püskürtme Makineleri

	ABD	Metrik
Püskürtme Makinesi		
Maksimum Debi	1,1 gpm	4,2 lpm
Maksimum Uç Boyutu	0,033	0,033
Sıvı Çıkışı npsm	1/4 inç	1/4 inç
Döngüler	Galon başına 195	Litre başına 52
Jeneratör Minimum	5000 W	5000 W
120 V, A, Hz	15, 50/60	
230 V, A, Hz	10, 50/60	
Boyutlar		
Ağırlık:		
Standart Seri Lo-Boy	98 lb	45 kg
Standart Seri Hi-Boy	97 lb	44 kg
ProContractor Serisi	107 lb	49 kg
Yükseklik:		
Standart Seri Lo-Boy	27,5 inç	69,9 cm
Standart Seri Hi-Boy	28,5 inç (Kol aşağı) 38,75 inç (Kol yukarı)	72,4 cm (Kol aşağı) 98,4 cm (Kol yukarı)
ProContractor Serisi	39 inç	99 cm
Uzunluk:		
Standart Seri Lo-Boy	37 inç	94 cm
Standart Seri Hi-Boy	26 inç	66 cm
ProContractor Serisi	29,5 inç	75 cm
Genişlik:	22,5 inç	57,2 cm
Islanan parçalar		
	Galvanizli ve nikelajlı karbon çeliği, naylon, paslanmaz çelik, PTFE, Asetal, deri, UHMWPE, alüminyum, tungsten karbür, PEEK, pirinç	
Gürültü Düzeyi:		
Ses Gücü	91 dBa*	91 dBa*
Ses Basıncı	82 dBa*	82 dBa*
	*ISO 3744 uyarınca; 3,1 ft uzaklıkta ölçülmüştür	*ISO 3744 uyarınca; 1 m uzaklıkta ölçülmüştür

1095 Püskürtme Makineleri

	ABD	Metrik
Püskürtme Makinesi		
Maksimum Debi	1,2 gpm	4,5 lpm
Maksimum Uç Boyutu	0,035	0,035
Sıvı Çıkışı npsm	1/4 inç	1/4 inç
Döngüler	Galon başına 123	Litre başına 33
Jeneratör Minimum	5000 W	5000 W
120 V, A, Hz	15, 50/60	
230 V, A, Hz	10, 50/60	
Boyutlar		
Ağırlık:		
Standart Seri	116 lb	53 kg
ProContractor Serisi	131 lb	59 kg
IronMan Serisi	120 lb	54 kg
Yükseklik:		
Standart ve IronMan Serisi	29,5 inç (Kol aşağı) 38,5 inç (Kol yukarı)	74,9 cm (Kol aşağı) 97,8 cm (Kol yukarı)
ProContractor Serisi	39 inç	99 cm
Uzunluk:		
Standart ve IronMan Serisi	26 inç	66 cm
ProContractor Serisi	28 inç	71 cm
Genişlik:	24 inç	61 cm
İslanan parçalar		
	Galvanizli ve nikelajlı karbon çeliği, naylon, paslanmaz çelik, PTFE, Asetal, deri, UHMWPE, alüminyum, tungsten karbür, PEEK, pirinç	
Gürültü Düzeyi:		
Ses Gücü	91 dBa*	91 dBa*
Ses Basıncı	82 dBa*	82 dBa*
	*ISO 3744 uyarınca; 3,1 ft uzaklıkta ölçülmüştür	*ISO 3744 uyarınca; 1 m uzaklıkta ölçülmüştür

1595 Püskürtme Makineleri

	ABD	Metrik
Püskürtme Makinesi		
Maksimum Debi	1,35 gpm	5,1 lpm
Maksimum Uç Boyutu	0,039	0,039
Sıvı Çıkışı npsm	1/4 inç	1/4 inç
Döngüler	Galon başına 110	Litre başına 29
Jeneratör Minimum	5000 W	5000 W
120 V, A, Hz	20, 50/60	
Boyutlar		
Ağırlık:		
Standart Seri	124 lb	56 kg
ProContractor Serisi	138 lb	63 kg
IronMan Serisi	128 lb	28 kg
Yükseklik:		
Standart ve IronMan Serisi	29,5 inç (Kol aşağı) 38,5 inç (Kol yukarı)	74,9 cm (Kol aşağı) 97,8 cm (Kol yukarı)
ProContractor Serisi	39 inç	99 cm
Uzunluk:		
Standart ve IronMan Serisi	26 inç	66 cm
ProContractor Serisi	28 inç	71 cm
Genişlik:		
Standart ve IronMan Serisi	24 inç	61 cm
ProContractor Serisi	24 inç	61 cm
Islanan parçalar		
	Galvanizli ve nikelajlı karbon çeliği, naylon, paslanmaz çelik, PTFE, Asetal, deri, UHMWPE, alüminyum, tungsten karbür, PEEK, pirinç	
Gürültü Düzeyi:		
Ses Gücü	91 dBa*	91 dBa*
Ses Basıncı	82 dBa*	82 dBa*
	*ISO 3744 uyarınca; 3,1 ft uzaklıkta ölçülmüştür	*ISO 3744 uyarınca; 1 m uzaklıkta ölçülmüştür

Mark IV HD Püskürtme Makinesi

	ABD	Metrik
Püskürtme Makinesi		
Maksimum Debi	1,1 gpm	4,2 lpm
Maksimum Uç Boyutu		
Kuzey Amerika Modelleri	0,033	0,033
Uluslararası Modeller	0,031	0,031
Sıvı Çıkışı npsm	3/8 inç	3/8 inç
Döngüler	Galon başına 195	Litre başına 52
Jeneratör Minimum	5000 W	5000 W
120 V, A, Hz	15, 50/60	
230 V, A, Hz	10, 50/60	
Boyutlar		
Ağırlık:		
Standart Seri	101 lb	46 kg
ProContractor Serisi	109 lb	49 kg
Yükseklik:		
Standart Seri	28,5 inç (Kol aşağı) 38,75 inç (Kol yukarı)	72,4 cm (Kol aşağı) 98,4 cm (Kol yukarı)
ProContractor Serisi	39 inç	99 cm
Uzunluk:		
Standart Seri	26 inç	66 cm
ProContractor Serisi	29,5 inç	75 cm
Genişlik:	22,5 inç	57,2 cm
Islanan parçalar		
	Galvanizli ve nikelajlı karbon çeliği, naylon, paslanmaz çelik, PTFE, Asetal, deri, UHMWPE, alüminyum, tungsten karbür, PEEK, pirinç	
Gürültü Düzeyi:		
Ses Gücü	91 dBa*	91 dBa*
Ses Basıncı	82 dBa*	82 dBa*
	*ISO 3744 uyarınca; 3,1 ft uzaklıkta ölçülmüştür	*ISO 3744 uyarınca; 1 m uzaklıkta ölçülmüştür

Mark V HD Püskürtme Makineleri

	ABD	Metrik
Püskürtme Makinesi		
Maksimum Debi	1,35 gpm	5,1 lpm
Maksimum Uç Boyutu		
Kuzey Amerika ve İngiltere Modelleri	0,039	0,039
Uluslararası Modeller	0,035	0,035
Sıvı Çıkışı npsm	3/8 inç	3/8 inç
Döngüler	Galon başına 110	Litre başına 29
Jeneratör Minimum	5000 W	5000 W
120 V, A, Hz	20, 50/60	
230 V, A, Hz	10, 50/60	
Boyutlar		
Ağırlık:		
Standart Seri	125 lb	57 kg
ProContractor Serisi	141 lb	64 kg
IronMan Serisi	129 lb	59 kg
Yükseklik:		
Standart ve IronMan Serisi	29,5 inç (Kol aşağı) 38,5 inç (Kol yukarı)	74,9 cm (Kol aşağı) 97,8 cm (Kol yukarı)
ProContractor Serisi	39 inç	99 cm
Uzunluk:		
Standart ve IronMan Serisi	26 inç	66 cm
ProContractor Serisi	28 inç	71 cm
Genişlik:		
	24 inç	61 cm
Islanan parçalar		
	Galvanizli ve nikelajlı karbon çeliği, naylon, paslanmaz çelik, PTFE, Asetal, deri, UHMWPE, alüminyum, tungsten karbür, PEEK, piring	
Gürültü Düzeyi:		
Ses Gücü	91 dBa*	91 dBa*
Ses Basıncı	82 dBa*	82 dBa*
	*ISO 3744 uyarınca; 3,1 ft uzaklıkta ölçülmüştür	*ISO 3744 uyarınca; 1 m uzaklıkta ölçülmüştür

Mark VII HD Püskürtme Makineleri

	ABD	Metrik
Püskürtme Makinesi		
Maksimum Debi	1,58 gpm	6,0 lpm
Maksimum Uç Boyutu	0,041 inç	0,041 inç
Sıvı Çıkışı npsm	1/2 inç	1/2 inç
Döngüler	Galon başına 97	Litre başına 26
Jeneratör Minimum	5000 W	5000 W
230 V, A, Hz	16, 50/60	
Boyutlar		
Ağırlık:		
Standart Seri	132 lb	60 kg
ProContractor Serisi	148 lb	67 kg
IronMan Serisi	136 lb	62 kg
Yükseklik:		
Standart ve IronMan Serisi	29,5 inç (Kol aşağı) 38,5 inç (Kol yukarı)	74,9 cm (Kol aşağı) 97,8 cm (Kol yukarı)
ProContractor Serisi	39 inç	99 cm
Uzunluk:		
Standart ve IronMan Serisi	26 inç	66 cm
ProContractor Serisi	28 inç	71 cm
Genişlik:	24 inç	61 cm
Islanan parçalar		
	Galvanizli ve nikelajlı karbon çeliği, naylon, paslanmaz çelik, PTFE, Asetal, deri, UHMWPE, alüminyum, tungsten karbür, PEEK, pirinç	
Gürültü Düzeyi:		
Ses Gücü	91 dBa*	91 dBa*
Ses Basıncı	82 dBa*	82 dBa*
	*ISO 3744 uyarınca; 3,1 ft uzaklıkta ölçülmüştür	*ISO 3744 uyarınca; 1 m uzaklıkta ölçülmüştür

Mark X HD Püskürtme Makineleri

	ABD	Metrik
Püskürtme Makinesi		
Maksimum Debi	2,1 gpm	8,0 lpm
Maksimum Uç Boyutu	0,045 inç	0,045 inç
Sıvı Çıkışı npsm	1/2 inç	1/2 inç
Döngüler	Galon başına 70	Litre başına 19
Jeneratör Minimum	5000 W	5000 W
230 V, A, Hz	16, 50/60	
Boyutlar		
Ağırlık:		
Standart Seri	150 lb	68 kg
ProContractor Serisi	166 lb	75 kg
IronMan Serisi	154 lb	70 kg
Yükseklik:		
Standart ve IronMan Serisi	29,9 inç (Kol aşağı) 40,1 inç (Kol yukarı)	76 cm (Kol aşağı) 102 cm (Kol yukarı)
ProContractor Serisi	39 inç	99 cm
Uzunluk:		
Standart ve IronMan Serisi	26 inç	66 cm
ProContractor Serisi	30 inç	75 cm
Genişlik:	24 inç	61 cm
İslanan parçalar		
	Galvanizli ve nikelajlı karbon çeliği, naylon, paslanmaz çelik, PTFE, Asetal, deri, UHMWPE, alüminyum, tungsten karbür, PEEK, pirinç	
Gürültü Düzeyi:		
Ses Gücü	91 dBa*	91 dBa*
Ses Basıncı	82 dBa*	82 dBa*
	*ISO 3744 uyarınca; 3,1 ft uzaklıkta ölçülmüştür	*ISO 3744 uyarınca; 1 m uzaklıkta ölçülmüştür

Tüm ticari markalar veya tescilli ticari markalar ilgili sahiplerine aittir.

Uygunluk

Radyo Frekansı Onayları

İletici Frekansı (tüm modeller): 2,4GHz
İletici Gücü (tüm modeller): +8dBm





NOT: FCC/IC Bildirimi (tüm modeller)
FCC ID dahil: QOQBGM13P
IC dahil: 5123A-BGM13P

Ekteki cihaz, FCC Kuralları Bölüm 15'e ve Industry Canada lisansından muaf RSS standartlarına uygundur. İşletim aşağıdaki iki koşula bağlıdır: (1) bu cihaz zararlı parazitlere sebep olmaz ve (2) bu cihaz istenmeyen işleme sebep olabilecek parazit de dahil olmak üzere, alınan her paraziti kabul etmelidir.

Uygunluktan sorumlu tarafın açık izni olmadan yapılan değişiklikler ya da değiştirmeler, kullanıcının bu cihazı kullanmak için yetkisini geçersiz kılabilir.

Bu cihaz zararlı karışmalara karşı koruma sağlamaz ve ilgili yetkilere sahip sistemler karışmaya neden olmaz.

Bu cihaz, onay kodu ANATEL 01330-19-03402 olan BGM13P22A kartına sahiptir.

		 TA-2018/3767 ICASA APPROVED		 R 209-J00282
			R-R-CE8-AR0573A R-R-CE8-AR1050A R-R-CE8-AR1050B R-R-CE8-AR1050C R-R-CE8-AR1050D R-C-BGT-BGM13P22	

California Proposition 65



UYARI: Bu ürün, Kaliforniya Eyaleti'nce kansere, doğum kusurlarına veya başka üreme bozukluklarına neden olduğu bilinen kimyasal maddelere maruz kalmanıza neden olabilir. Daha fazla bilgi için www.P65Warnings.ca.gov adresini ziyaret edin.

Standart Graco Garantisi

Graco, bu belgede bahsi geçmekte olup Graco tarafından üretilmiş ve Graco adını taşıyan hiçbir ekipmanda, kullanım için orijinal alıcıya satıldığı tarihte malzeme ve işçilik kusurları bulunmayacağını garanti eder. Graco tarafından yayınlanan her türlü özel, genişletilmiş ya da sınırlı garanti hariç olmak üzere Graco, satış tarihinden itibaren on iki ay süreyle Graco tarafından kusurlu olduğu belirlenen tüm ekipman parçalarını onaracak veya değiştirecektir. Bu garanti yalnızca, ekipmanın Graco'nun yazılı tavsiyelerine göre monte edilmiş, çalıştırılmış ve bakımı yapılmış olması durumunda geçerlidir.

Bu garanti genel aşınma ve yıpranmayı veya hatalı kurulum, yanlış uygulama, aşınma, korozyon, yetersiz veya uygun olmayan bakım, ihmal, kaza, tahrip veya Graco'nunkiler haricindeki bileşen parçalarının kullanılması sonucu ortaya çıkan hiçbir arıza, hasar veya yıpranmayı kapsamaz. Graco gerek Graco ekipmanının Graco tarafından sağlanmamış yapılar, aksesuarlar, ekipman veya malzemeler ile uyumsuzluğundan gerek Graco tarafından sağlanmamış yapıların, aksesuarların, ekipmanın veya malzemelerin uygunsuz tasarımından, üretiminden, kurulumundan, kullanımından veya bakımından kaynaklanan arıza, hasar veya yıpranmadan sorumlu olmayacaktır.

Bu garanti, iddia edilen kusurun doğrulanması için kusurlu olduğu iddia edilen ekipmanın nakliye ücreti önceden ödenmiş olarak bir Graco yetkili distribütörüne iade edilmesini şart koşar. Bildirilen arızanın doğrulanması durumunda, Graco tüm arızalı parçaları ücretsiz olarak onarır ya da değiştirir. Nakliye ücreti önceden ödenmiş ekipman orijinal alıcıya iade edilir. Ekipmanın muayenesi sonucunda malzeme veya işçilik kusuruna rastlanmazsa onarım işi parça, işçilik ve nakliye maliyetlerini içerebilecek makul bir ücret karşılığında yapılır.

BU GARANTİ MÜNHASIRDIR VE TİCARİ ELVERİŞLİLİK YA DA BELİRLİ BİR AMACA UYGUNLUK GARANTİSİ DAHİL ANCAK BUNLARLA SINIRLI OLMAMAK ÜZERE AÇIKÇA YA DA ZIMNEN BELİRTİLEN DİĞER TÜM GARANTİLERİN YERİNE GEÇER.

Herhangi bir garanti ihlali durumunda Graco'nun yegane yükümlülüğü ve alıcının yegane çözüm hakkı yukarıda belirtilen şekilde olacaktır. Alıcı başka hiçbir kanun yolu (arızı veya sonuç olarak ortaya çıkan kâr kayıpları, satış kayıpları, kişilerin veya mülkün zarar görmesi veya diğer tüm arızı veya sonuç olarak ortaya çıkan kayıplar dahil ancak bunlarla sınırlı olmamak üzere) olmadığını kabul eder. Garanti ihlali ile ilgili her türlü işlem, satış tarihinden itibaren iki (2) yıl içinde yapılmalıdır.

GRACO TARAFINDAN SATILAN ANCAK GRACO TARAFINDAN ÜRETİLMİYEN AKSESUARLAR, EKİPMAN, MALZEMELER VEYA BİLEŞENLERLE İLGİLİ OLARAK GRACO HİÇBİR GARANTİ VERMEZ VE HİÇBİR ZİMNİ TİCARİ ELVERİŞLİLİK VE BELİRLİ BİR AMACA UYGUNLUK GARANTİSİNİ KABUL ETMEZ. Graco tarafından satılan, ancak Graco tarafından üretilmeyen bu ürünler (elektrik motorları, anahtarlar, Hortum vb.) var ise kendi üreticilerinin garantisine tabidir. Graco, alıcıya bu garantilerin ihlali için her türlü talebinde makul bir şekilde yardımcı olacaktır.

Graco hiçbir durumda, gerek sözleşme ihlali, garanti ihlali ya da Graco'nun ihmali gerekse bir başka nedenden dolayı, Graco'nun işbu sözleşme uyarınca makine temin etmesinden ya da bu sözleşme ile satılan herhangi bir ürün ya da diğer malların tedarik edilmesi, performansı ya da kullanımından kaynaklanan dolaylı, arızı, özel ya da sonuç olarak ortaya çıkan zararlardan sorumlu tutulamaz.

Graco Bilgileri

Graco ürünlerine ilişkin en son bilgiler için www.graco.com adresini ziyaret edin.

Patent bilgileri için bkz. www.graco.com/patents.

SİPARİŞ VERMEK İÇİN, Graco dağıtımınıza başvurun veya en yakın dağıtımçıyı öğrenmek için 1-800-690-2894 numaralı telefonu arayın.



*BBu belgede yer alan tüm yazılı ve görsel veriler,
basıldığı sırada mevcut olan en son ürün bilgilerini yansıtmaktadır.
Graco önceden haber vermeksizin, herhangi bir zamanda değişiklik yapma hakkını saklı tutar.*

Orijinal talimatların çevirisi. This manual contains Turkish. MM 3A6342

Graco Headquarters: Minneapolis
Uluslararası Ofisler: Belgium, China, Japan, Korea

GRACO INC. AND SUBSIDIARIES • P.O. BOX 1441 • MINNEAPOLIS MN 55440-1441 • USA

Telif Hakkı 2018, Graco Inc. Tüm Graco üretim yerleri ISO 9001 tescillidir.

www.graco.com

Revizyon H, Aralık 2024