

Peças de operação



Pulverizadores sem ar elétricos
695 / 795 / 1095 / 1595 / Mark IV HD /
Mark V HD / Mark VII HD / Mark X HD

3A6690H

PT

Apenas para uso profissional. Não aprovado para uso em atmosferas explosivas ou locais perigosos. Para pulverização sem ar portátil de tintas e revestimentos arquitetônicos.

Modelos: 695 / 795 / 1095 / 1595 / Mark IV HD / Mark V HD / Mark VII HD / Mark X HD

3300 psi (228 bar, 22,8 MPa) Pressão máxima de operação

Consulte a página 4 para obter informações adicionais sobre o modelo.



Instruções de segurança importantes

Leia todas as advertências e instruções deste manual e dos manuais relacionados listados na página 2 antes de usar o equipamento. Esteja familiarizado com os controles e com a utilização adequada do equipamento. Guarde todas as instruções.

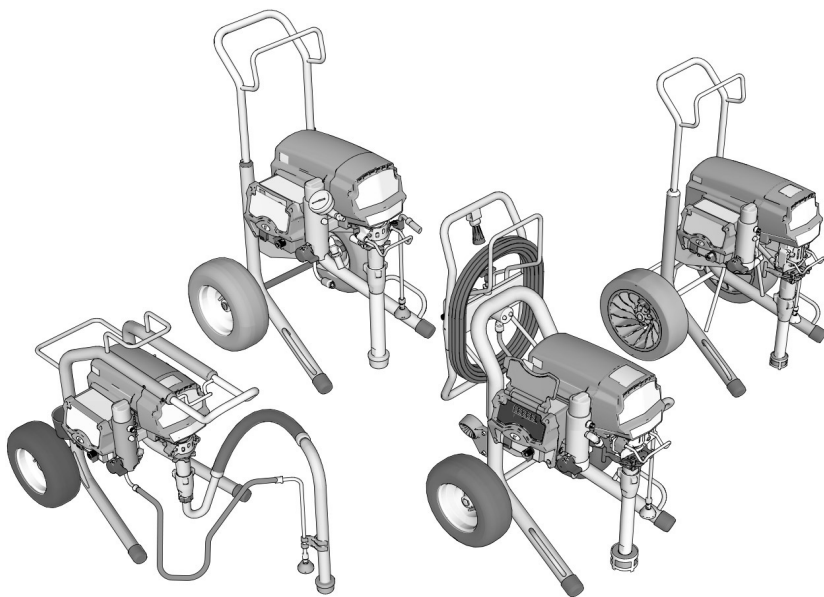

Use apenas peças de reposição Graco autênticas.

O uso de peças de reposição que não sejam da Graco pode anular a garantia.

Antes de pulverizar

Revise os avisos de informações de segurança importantes

Importante! Leia atentamente e pratique bons hábitos de segurança.

Manuais relacionados

3A6285	Pistola de pulverização PC para empreiteiro
311254	Pistola pulverizadora Flex Plus
309495	Pistola pulverizadora linear para trabalhos pesados
308491	Pistola pulverizadora de textura para trabalhos pesados
3A6584	Bomba de deslocamento
3A6583	Bomba de deslocamento ProConnect™





Os manuais também podem ser encontrados em www.graco.com

Índice



Antes de pulverizar	2
Índice	3
Modelos	4
Advertências	7
Conheça seu pulverizador	11
Conheça seus controles	14
Configuração	15
Monte seu pulverizador	15
QuikReel™	16
Aterramento	17
Requisitos de energia	17
Extensões elétricas	17
Balde	17
Inicialização	18
Procedimento de Alívio da Pressão	18
Interruptor 10/16 Amp	19
Interruptor 15/20 Amp	19
Limpe o líquido armazenado	19
Filtre a tinta	20
Bomba de enchimento (bomba de escorvação)	21
Enchimento da pistola pulverizadora e mangueira	21
Reabastecimento do balde de tinta	22
Pulverização	23
Limpeza	26
WatchDog	29
Aplicativo BlueLink™	30
Tela de LED	32
Manutenção	35
Resolução de problemas	36
Peças 695/795 Lo-Boy Standard	50
Peças Standard 695/795/Mark IV HD Hi-Boy	52
Peças 1095/1595/Mark V HD/Mark VII HD Hi-Boy Standard	54
Peças Mark X HD Standard	56
Peças 695/795/Mark IV HD ProContractor	58
Peças 1095/1595/Mark V HD/Mark VII HD ProContractor	60
Peças Mark X HD ProContractor	62
Peças 1095/1595/Mark V HD/Mark VII HD IronMan	64
Peças Mark X HD IronMan	66
ProContractor QuikReel	68
Pistola pulverizadora e tubo flexível	69
Filtro	70
Controle	72
Diagramas de fiação	74
Especificações Técnicas	78
Conformidade	86
Aprovações de radiofrequência	86
Proposição 65 do Estado da Califórnia, EUA	86
Garantia padrão da Graco	87
Informações sobre a Graco	88

Modelos







Modelos 695

	Tensão	Modelo	Standard Lo-Boy	Standard Hi-Boy	ProContractor
	120 NEMA 5-15	Ultra Max II 695	17E572	17E574	17E577
		Ultimate MX II 695	826222	826223	826224
	230 CEE 7/7	Ultra Max II 695		17E632	17E635
	230 Europa Multi	Ultra Max II 695		17E633	17E636
	110 UK	Ultra Max II 695		17E634	17E637
	230 ANZ/Coréia	Ultra Max II 695	17E610	17E613	17E614
	230 Ásia-Pacífico	Ultra Max II 695			26C981
	100 Japão/Taiwan	Ultra Max II 695		26C982	26C983



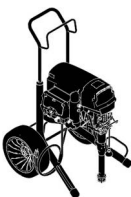

Modelos 795

	Tensão	Modelo	Standard Lo-Boy	Standard Hi-Boy	ProContractor
	120 NEMA 5-15	Ultra Max II 795		17E579	17E582
		Ultimate MX II 795		826225	826226
	230 CEE 7/7	Ultra Max II 795		17E639	17E642
	230 Europa Multi	Ultra Max II 795		17E640	17E643
	110 UK	Ultra Max II 795		17E641	17E644
	230 ANZ/Coréia	Ultra Max II 795	17E616	17E617	17E619
	230 Ásia-Pacífico	Ultra Max II 795			26C984
	100 Japão/Taiwan	Ultra Max II 795		26C985	26C986







Modelos 1095

			Standard Hi-Boy	ProContractor	IronMan
	Tensão	Modelo			
	120 NEMA 5-15	Ultra Max II 1095	17E583	17E585	17E586
		Ultimate MX II 1095	826227	826228	826229
	230 CEE 7/7	Ultra Max II 1095	17E646	17E647	17E650
	230 Europa Multi	Ultra Max II 1095		17E648	
	230 ANZ/Coréia	Ultra Max II 1095	17E620	17E621	17E623
	230 Ásia-Pacífico	Ultra Max II 1095		26C987	
	100 Japão/Taiwan	Ultra Max II 1095	26C988	26C989	

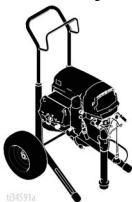
Modelos 1595

			Standard Hi-Boy	ProContractor	IronMan
	Tensão	Modelo			
	120 NEMA 5-20	Ultimate MX II 1595		826233	
		Ultra Max II 1595		17E593	
	120 NEMA 5-15	Ultra Max II 1595	17E589	17E596	17E594
		Ultimate MX II 1595	826230	826232	826234

Modelos Mark HD

			Standard Hi-Boy	ProContractor	IronMan
	Tensão	Modelo			
	120 NEMA 5-15	Mark IV HD	17E603	17E604	
	120 NEMA 5-20	Mark V HD		17E628	
	120 NEMA 5-15	Mark V HD	17E605	17E606	17E607
	230 NEMA L6-30	Mark X HD	17E608	17E609	
	230 CEE 7/7	Mark IV HD	17E651	17E653	
		Mark V HD	17E655	17E660	17E664
		Mark VII HD	17E665	17E667	17H895
		Mark X HD	17E669	17E671	17H897
	230 Europa Multi	Mark IV HD	17E652	17E654	
		Mark V HD		17E661	
		Mark VII HD	17E666	17E668	17H896
110 UK	Mark X HD	17E670	17E672	17H898	
	230 ANZ/Coréia	Mark V HD		17E663	17E629
		Mark VII HD		26C993	
		Mark X HD		17E674	
	230 Ásia-Pacífico	Mark IV HD	17E624		
		Mark V HD	17E657	26C990	
		Mark VII HD	26C992		
	Mark X HD	17E673	26C995		
	100 Japão/Taiwan	Mark V HD		26C991	

Advertências

Os avisos a seguir são para configuração, uso, aterramento, manutenção e reparo deste equipamento. A imagem do ponto de exclamação é um alerta de aviso geral e os símbolos de perigo referem-se a riscos específicos dos procedimentos. Quando estes símbolos aparecerem no corpo deste manual ou em rótulos de aviso, consulte novamente as advertências. Os símbolos de riscos específicos dos produtos não abordados nesta seção podem aparecer neste manual quando aplicável.

ADVERTÊNCIA



ATERRAMENTO

Este produto deverá ser aterrado. Caso aconteça um curto-circuito, o aterramento reduz o risco de choque elétrico fornecendo um fio de descarga para a corrente elétrica. Este produto está equipado com um cabo que tem um fio de aterramento com um plugue de aterramento apropriado. O plugue deve estar ligado em uma saída que esteja adequadamente instalada e aterrada em conformidade com todos os códigos e regulamentações locais:

- A instalação inadequada do plugue de aterramento pode resultar em risco de choque elétrico.
- Quando for necessário um reparo ou substituição do cabo ou do plugue, não conecte o fio de aterramento a nenhuma tomada elétrica.
- O fio com isolamento com uma superfície externa verde com ou sem listras amarelas é o fio de aterramento.
- Consulte um electricista ou mecânico capacitado se não tiver entendido completamente as instruções sobre aterramento ou quando houver dúvidas se o produto está aterrado adequadamente.
- Não modifique o plugue fornecido; caso ele não encaixe na saída, providencie a instalação adequada por um electricista qualificado.
- Este produto é para ser usado em um circuito nominal de 120 ou 230 V e tem um plugue de aterramento similar ao plugue exibido na imagem abaixo.

120V US



230V



230V ANZ



230V Índia

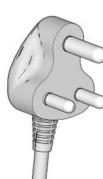

ti24583c

- Somente conecte o produto a uma saída com a mesma configuração do plugue.
- Não use um adaptador de 3 para 2 com este produto.

Cabos de extensão:

- Utilize apenas um cabo de extensão de 3 fios que tenha o plugue e um receptáculo de aterramento compatíveis com o plugue no produto.
- Certifique-se de que o cabo de extensão não esteja danificado. Se for necessária uma extensão elétrica, use, no mínimo, 12 AWG (2,5 mm²) para a corrente do produto.
- Um cabo menor que o normal resulta em uma queda na tensão de linha, perda de potência e superaquecimento.

Tamanho do condutor		Comprimento
AWG (American Wire Gauge, Escala Americana Normalizada)	Métrico	Máximo
12	2,5 mm ²	50 pés (15 m)

ADVERTÊNCIA



RISCO DE INCÊNDIO E EXPLOSAO

Gases inflamáveis, como solventes e vapores da tinta na área de trabalho, podem inflamar e explodir. Para ajudar a prevenir incêndios e explosões:



- Não pulverize materiais inflamáveis perto de uma chama ou fontes de ignição como cigarros, motores e equipamentos elétricos.



- A tinta ou o solvente que flui através do equipamento pode resultar em eletricidade estática. A eletricidade estática gera risco de incêndio ou explosão na presença de vapores de tinta ou solventes. Todas as peças do sistema de pulverização, incluindo a bomba, o conjunto de tubo flexível, a pistola pulverizadora e os objetos em torno da área de pulverização devem ser devidamente aterrados para proteger-se contra descargas estáticas e faíscas. Use tubos flexíveis do pulverizador de pintura sem ar de alta pressão, aterradas ou condutoras, da Graco.



- Verifique se todos os recipientes e sistemas de coleta estão aterrados para evitar descarga estática. Não utilize revestimento interior no balde, a menos que sejam antiestáticos ou condutores.
- Ligue a uma tomada aterrada e usar cabos de extensão aterrados. Não use um adaptador de 3 para 2.
- Não use uma tinta ou um solvente que contenha hidrocarbonetos halogenados.
- Não pulverize líquidos inflamáveis ou combustíveis em uma área confinada.
- Mantenha a área de pulverização bem ventilada. Mantenha um bom suprimento de ar fresco fluindo através da área.
- O pulverizador gera faíscas. Mantenha o conjunto da bomba em uma área bem ventilada, a um mínimo de 20 pés (6,1 m) da área de pintura ao pulverizar, lavar, limpar ou fazer a manutenção. Não pulverize o conjunto da bomba.
- Não fume na área de pulverização ou pulverize onde faíscas ou chamas estiverem presentes.
- Não opere interruptores de luz, motores ou produtos que produzem faíscas similares na área da pintura.
- Mantenha a área limpa e livre de recipientes de tinta ou solvente, trapos e outros materiais inflamáveis.
- Conheça os conteúdos das tintas e solventes que são pulverizados. Leia todas as Folhas de dados de segurança (SDS) e os rótulos do recipiente fornecidos com as tintas e os solventes. Siga as instruções de segurança do fabricante da tinta e dos solventes.
- Mantenha um extintor de incêndio que funcione na área de trabalho.



RISCO DE CHOQUE ELÉTRICO

Este equipamento deverá estar aterrado. Ligação à terra, configuração ou uso inadequados do sistema podem causar choques elétricos:



- Desligue e desconecte o cabo de alimentação antes de realizar manutenção no equipamento.
- Conecte somente a saídas de energia com aterramento.
- Use somente cabo de extensão de 3 fios
- Verifique se os cabos de aterramento estão intactos nos cabos de alimentação e de extensão.
- Não exponha à chuva. Armazene em lugar coberto.
- Aguarde cinco minutos depois de desconectar o cabo de alimentação, antes de realizar uma manutenção.

⚠️ ADVERTÊNCIA

PERIGO DE INJEÇÃO NA PELE



O pulverizador de alta pressão pode injetar toxinas no corpo e causar lesões corporais graves. Caso ocorra a injeção, **procure imediatamente tratamento médico**:

- Não mire a pistola em, ou pulverize, qualquer pessoa ou animal.
- Mantenha as mãos e outras partes do corpo afastadas da descarga. Por exemplo, não tente parar vazamentos com qualquer parte do corpo.
- Sempre use a proteção do bico do bocal. Não pulverize sem a proteção do bico do bocal no lugar.
- Use as dicas do bocal da Graco.
- Tome cuidado ao limpar e trocar os bicos do bocal. No caso de o bico do bocal entupir ao pulverizar, siga o **Procedimento de alívio da pressão** para desligar a unidade e aliviar a pressão antes de remover o bico do bocal para limpeza.
- O equipamento mantém a pressão após a energia ser desligada. Não deixe o equipamento energizado ou sob pressão quando não houver ninguém por perto. Siga o **Procedimento de alívio de pressão** quando não houver alguém por perto do equipamento, quando ele não estiver em uso e antes de realizar uma manutenção, limpeza ou remoção de peças.
- Verifique sinais de danos nos tubos flexíveis e peças. Substitua quaisquer tubos flexíveis ou peças danificadas.
- Este sistema é capaz de produzir 3000 psi (207 bar, 20,7 MPa). Use peças de reposição ou acessórios da Graco que sejam classificados com, pelo menos, 3000 psi (207 bar, 20,7 MPa).
- Sempre ative o fecho do gatilho quando não estiver realizando a pulverização. Verifique se o fecho do gatilho está funcionando corretamente.
- Verifique se todas as conexões estão seguras antes de operar a unidade.
- Saiba como parar a unidade e a pressão de sangramento rapidamente. Esteja completamente familiarizado com os controles.

PERIGO DE USO INCORRETO DO EQUIPAMENTO



O uso incorreto pode causar morte ou ferimentos graves:

- Use sempre luvas, óculos de proteção e um respirador ou uma máscara adequados quando estiver pintando.
- Não opere a unidade ou pulverize perto de crianças. Mantenha as crianças longe do equipamento em todos os momentos.
- Não tente alcançar longe demais nem fique sobre um suporte instável. Mantenha a base e o equilíbrio corretos em todos os momentos.
- Fique atento e veja o que está fazendo.
- Não opere a unidade quando estiver cansado ou sob a influência de drogas ou álcool.
- Não torça ou dobre excessivamente o tubo flexível.
- Não exponha o tubo flexível a temperaturas ou pressões superiores às especificadas pela Graco.
- Não use o tubo flexível para puxar ou levantar o equipamento.
- Não pulverize com um tubo flexível de comprimento inferior a 25 pés.
- Não altere ou modifique o equipamento. Alterações ou modificações podem invalidar as aprovações das agências e criar riscos à segurança.
- Assegure-se de que todo o equipamento esteja classificado e aprovado para o ambiente onde será usado.

ADVERTÊNCIA



RISCO DE PEÇAS DE ALUMÍNIO PRESSURIZADAS

A utilização de produtos incompatíveis com o alumínio em equipamentos pressurizados pode causar uma reação química grave e o rompimento do equipamento. Não respeitar este aviso pode resultar em morte, ferimentos graves ou danos à propriedade:

- Não utilize solventes ou produtos à base de 1,1,1-tricloroetano, cloreto de metileno ou outros solventes halogenados à base de hidrocarbonetos que contenham tais substâncias.
- Não use alvejante de cloro.
- Muitos outros produtos podem conter substâncias químicas que podem reagir com o alumínio. Entre em contato com o seu fornecedor de material sobre a compatibilidade.



RISCO DE PEÇAS MÓVEIS

Peças em movimento podem prensar, cortar ou amputar os dedos e outras partes do corpo:

- Mantenha-se afastado das peças móveis.
- Não opere o equipamento com as proteções ou tampas removidas.
- O equipamento pode ser acionado sem aviso. Antes de verificar, movimentar ou realizar manutenção no equipamento, siga o **Procedimento de alívio da pressão** e desconecte todas as fontes de alimentação.



RISCO DE PRODUTO OU VAPORES TÓXICOS

Os fluidos ou vapores tóxicos podem causar ferimentos graves ou morte se respingados nos olhos ou sobre a pele ou caso sejam inalados ou engolidos:

- Leia as folhas de dados de segurança (SDS) para conhecer os riscos específicos dos produtos que estiver usando.
- Armazene o produto perigoso em recipientes aprovados e descarte-o de acordo com as diretrizes aplicáveis.



EQUIPAMENTOS DE PROTEÇÃO INDIVIDUAL

Use equipamentos de proteção quando estiver na área de trabalho, para ajudar a evitar ferimentos graves, incluindo lesões nos olhos, perda de audição, inalação de vapores tóxicos e queimaduras. Este equipamento de proteção inclui, sem estar limitado a:

- Protetores oculares e auditivos.
- Respiradores, roupas de proteção e luvas, conforme recomendado pelo fabricante do fluido e do solvente.

Conheça seu pulverizador

Modelos 695 / 795 / 1095 / 1595 / Mark IV HD / Mark V HD / Mark VII HD / Mark X HD Standard:

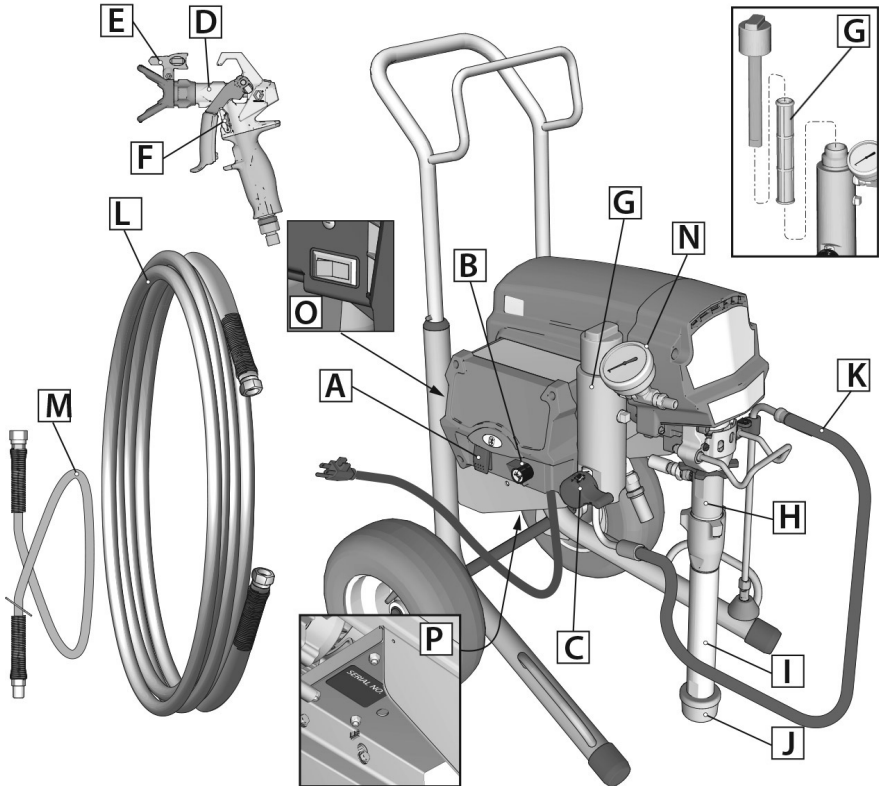

ti34582a

A	Interruptor de LIGA/DESLIGA
B	Botão de controle de pressão
C	Válvula de escorvamento/pulverização
D	Pistola pulverizadora
E	Ponta de pulverização
F	Fecho do gatilho
G	Filtro
H	Bomba
I	Tubo de sucção

J	Passador de entrada
K	Tubo de drenagem
L	Tubo flexível
M	Mangueira de chicote (não incluída em todos os modelos)
N	Manômetro de pressão (não incluído em alguns modelos)
O	Interruptor Amp (não equipado em todas as unidades)
P	Etiqueta da unidade/série

Conheça seu pulverizador

Modelos 695 / 795 / 1095 / 1595 Mark IV HD / Mark V HD / Mark VII HD / Mark X HD ProContractor:

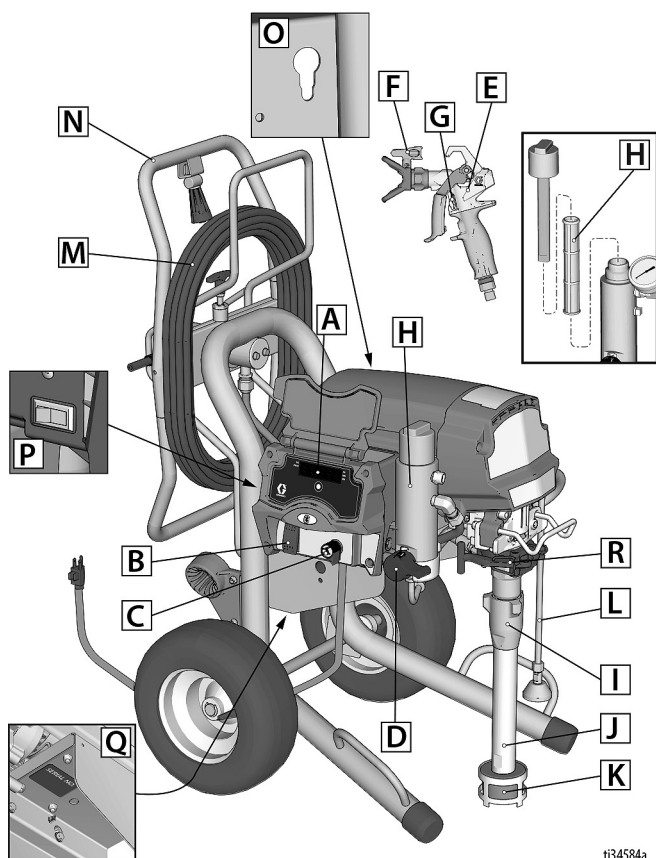

ti34584a

A	Tela LED (não incluída em todas as unidades)
B	Interruptor de LIGA/DESLIGA
C	Botão de controle de pressão
D	Válvula de escorvamento/pulverização
E	Pistola pulverizadora
F	Ponta de pulverização
G	Fecho do gatilho
H	Filtro
I	Bomba
J	Tubo de sucção

K	Passador de entrada
L	Tubo de drenagem
M	Tubo flexível
N	QuikReel™
O	Recurso de puxar da haste da bomba ProConnect
P	Interruptor Amp (não equipado em todas as unidades)
Q	Etiqueta da unidade/série
R	ProConnect II

Modelos 1095 HD / 1595 HD / Mark V HD IronMan:

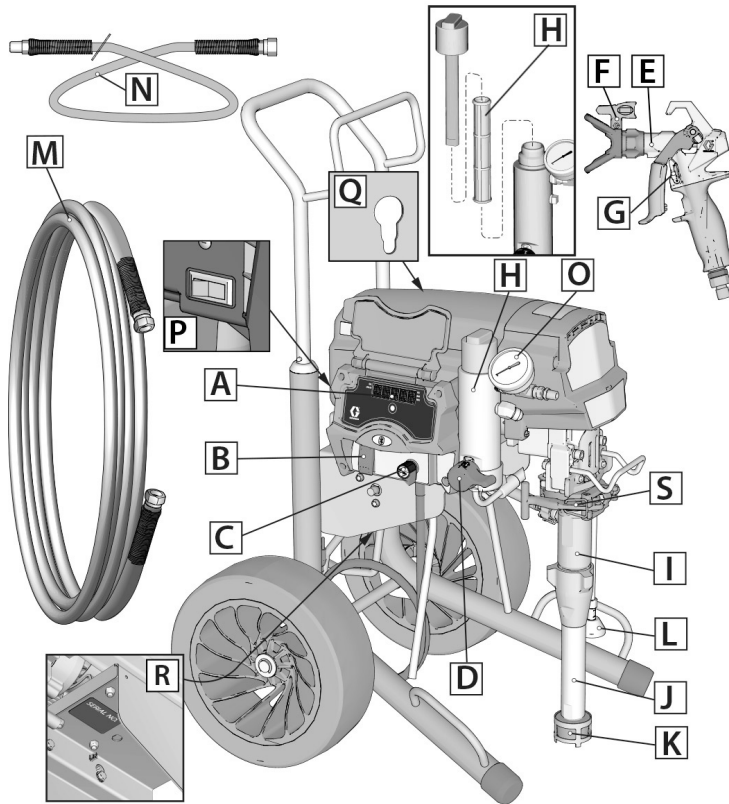

ti34583a

A	Tela LED (não incluída em todas as unidades)
B	Interruptor de LIGA/DESLIGA
C	Botão de controle de pressão
D	Válvula de escorvamento/pulverização
E	Pistola pulverizadora
F	Ponta de pulverização
G	Fecho do gatilho
H	Filtro
I	Bomba
J	Tubo de sucção
K	Passador de entrada

L	Tubo de drenagem
M	Tubo flexível
N	Mangueira de chicote (não incluída em todos os modelos)
O	Manômetro de pressão (não incluído em alguns modelos)
P	Interruptor Amp (não equipado em todas as unidades)
Q	Recurso de puxar da haste da bomba ProConnect
R	Etiqueta da unidade/série
S	ProConnect II

Conheça seus controles

 <p>ti34585a</p>	<p>O interruptor LIGA/DESLIGA controla a energia do seu pulverizador.</p>
 <p>ti34586a</p>	<p>O botão de controle de pressão aumenta ou diminui a pressão. Também possui uma configuração para Escorvação/Lenta e FastFlush™.</p>
<h3>ESCORVAÇÃO/PULVERIZAÇÃO</h3>  <p>Iniciar Pulverização</p>	<p>A válvula de escorvação/pulverização direciona o fluido para o tubo de drenagem ou para o tubo flexível e pistola de pulverização. Ele é usado para escorvar o pulverizador, o que significa evacuar o ar para fora da bomba, tubo flexível e pistola de pulverização.</p> <p>Sua pistola pulverizadora não pulverizará se houver ar no sistema. É necessário escorvar a bomba, o tubo flexível e a pistola pulverizadora a qualquer momento que o ar entrar no tubo de sucção.</p>
<h3>PONTA DE PULVERIZAÇÃO</h3>  <p>Pulverização Desentupir</p>	<p>A ponta de pulverização é o segredo para a tecnologia de pulverização sem ar. A tinta de alta pressão bombeada através do furo pequeno na ponta de pulverização sai como um spray.</p> <p>A ponta de pulverização tem a capacidade de ser revertida e de rapidamente limpar entupimentos.</p>

Configuração

Monte seu pulverizador

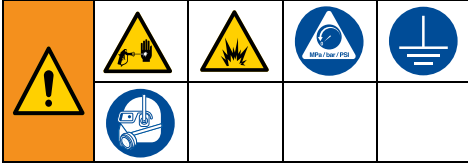

Ao desembalar o equipamento pela primeira vez ou após o armazenamento em longo prazo, execute o procedimento de configuração.

1. **Todos os pulverizadores, exceto ProContractor:** Conecte o tubo flexível Graco sem ar ao pulverizador. Se a mangueira do chicote estiver incluída, engate na extremidade do tubo flexível sem ar. Use uma chave para apertar firmemente.

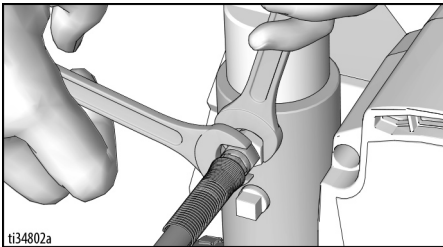

2. Conecte a outra extremidade do tubo flexível à pistola pulverizadora. Use uma chave para apertar firmemente.

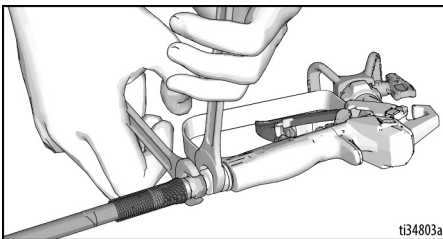

3. Ao desembalar o pulverizador pela primeira vez, remova os materiais de embalagem do filtro de entrada. Após o armazenamento em longo prazo, verifique o filtro de entrada quanto a obstruções e detritos.

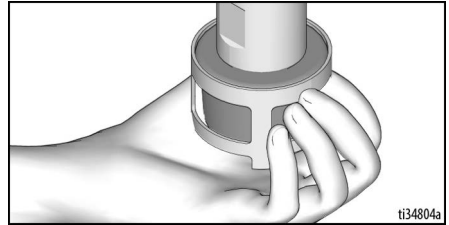

4. Preencha a porca da gaxeta da garganta com TSL™ da Graco para evitar o desgaste precipitado da gaxeta. Faça isso cada vez que você pulverizar.
 - a. Coloque o bocal do frasco de TSL na parte central superior que abre na grade na frente do pulverizador.
 - b. Aperte o frasco para liberar TSL suficiente para preencher o espaço entre a haste da bomba e o vedante da porca da gaxeta.

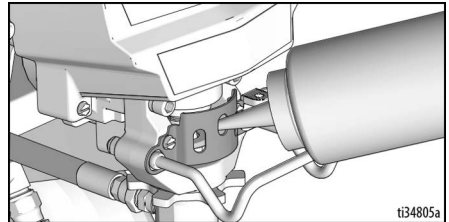

5. Certifique-se de que a ponta de pulverização esteja inserida corretamente na proteção da ponta de pulverização e que o conjunto da proteção da ponta de pulverização esteja bem apertado na pistola pulverizadora.
6. Execute o **Procedimento de Alívio da Pressão**, página 18.

Configuração

QuikReel™

(Apenas modelos ProContractor)



As peças móveis podem comprimir, cortar ou amputar dedos e outras partes do corpo. Para evitar ferimentos causados por peças móveis, mantenha sua cabeça longe do QuikReel enquanto estiver enrolando o tubo flexível.

1. Certifique-se de que o tubo flexível seja passado através do guia do tubo flexível.

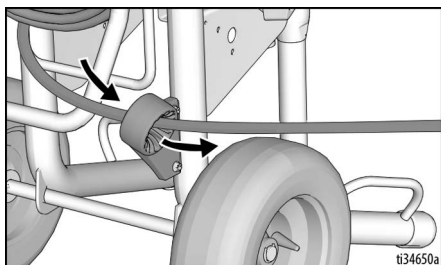

2. Levante e gire a trava do pivô 90° para destravar o enrolador do tubo flexível. Puxe o tubo flexível para removê-lo do enrolador do tubo flexível.

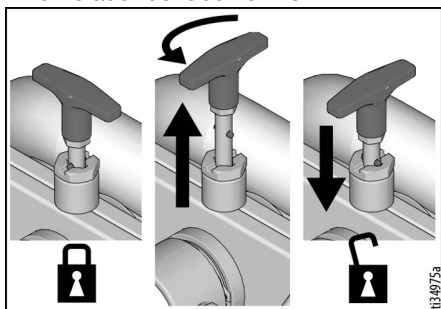

3. Puxe o cabo do enrolador para baixo e para fora. Gire no sentido horário para enrolar o tubo flexível.

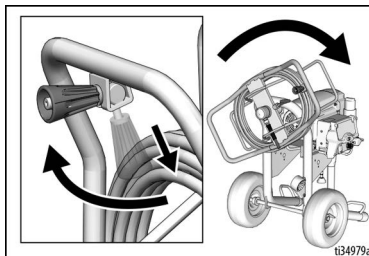

OBSERVAÇÃO: O QuikReel pode ser trancado em duas posições: Uso (A) e armazenamento (B).

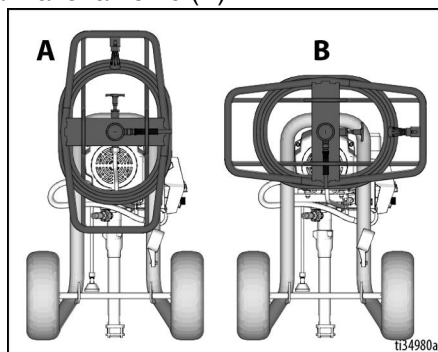

Aterramento

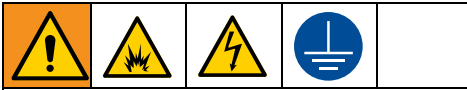

O equipamento deve ser aterrado para reduzir o risco de descargas estáticas e choque elétrico. As descargas estáticas ou elétricas podem fazer com que vapores entrem em ignição ou explodam. Um aterramento incorreto pode causar choques elétricos. O aterramento oferece um caminho de escape para a corrente elétrica.

Este pulverizador está equipado com um cabo de alimentação que tem um fio terra e um plugue de aterramento apropriado.

O plugue deve estar ligado em uma saída que esteja adequadamente instalada e aterrada em conformidade com todos os códigos e regulamentações locais.

Não modifique o plugue fornecido; caso ele não encaixe na saída, providencie a instalação adequada por um electricista qualificado.

Requisitos de energia

- Unidades de 100-120 V exigem 100-120 VCA, 50/60 Hz, 15 A, 1 fase.
- Unidades de 230 V exigem 230 VCA, 50/60 Hz, 10A-16A, 1 fase.

Extensões elétricas

Use um cabo de extensão com um contato de aterramento intacto. Se for necessário um cabo de extensão, use, no mínimo, um com 3 fios, 12 AWG (2,5 mm²).

OBSERVAÇÃO: Os medidores menores ou cabos de extensão maiores podem reduzir o desempenho do pulverizador.

Baldes

Fluidos à base de solvente e óleo: siga o código local. Utilize apenas baldes metálicos condutores colocados em uma superfície aterrada como concreto.

Não coloque um balde sobre uma superfície não condutora como papel ou papelão, que interrompe a continuidade do aterramento.

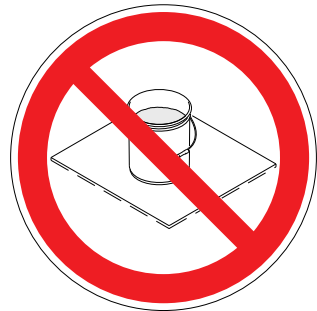

Sempre aterre um balde de metal: conecte um fio terra ao balde. Conecte uma extremidade ao balde e a outra extremidade à terra, como um tubo de água.

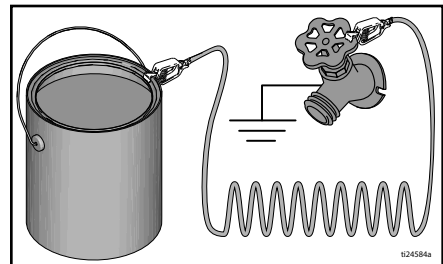

Inicialização

Procedimento de Alívio da Pressão



Siga o procedimento de alívio da pressão sempre que visualizar este símbolo.

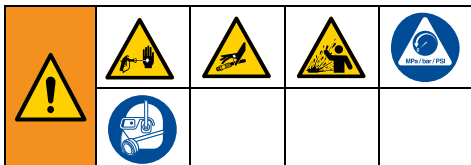

Este equipamento permanece pressurizado até que a pressão seja aliviada manualmente. Para ajudar a evitar ferimentos graves com o fluido pressurizado, tais como injeção na pele ou respingo de líquido, siga o **Procedimento de Alívio da Pressão** sempre que o pulverizador estiver parado e antes de o pulverizador ser limpo ou verificado, ou antes de realizar a manutenção dos equipamentos.

1. Aperte o interruptor LIGA/DESLIGA na posição **DESLIGADO**.

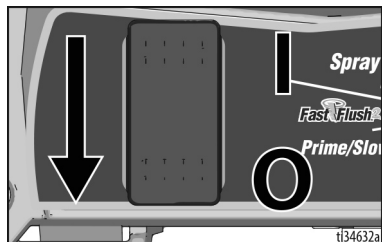

2. Ative o fecho do gatilho da pistola. Sempre ative o fecho do gatilho quando o pulverizador for desligado para impedir que a pistola pulverizadora seja disparada acidentalmente.



3. Gire o botão de controle de pressão até a posição **DESLIGADO** (completamente para o sentido anti-horário).

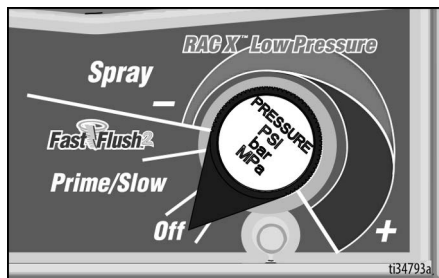

4. Coloque o tubo de drenagem em um balde de resíduos e coloque a válvula de escorvamento/pulverização na posição de **ESCORVAMENTO** para aliviar a pressão.

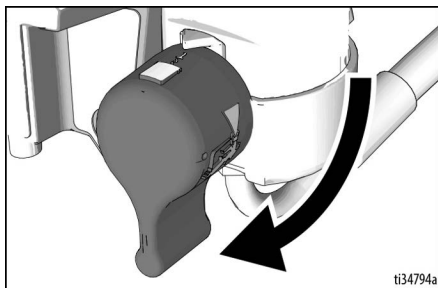

5. Segure a pistola pulverizadora com firmeza contra um balde no chão. Aponte a pistola para o balde. Solte o fecho do gatilho e dispare a pistola pulverizadora para aliviar a pressão.

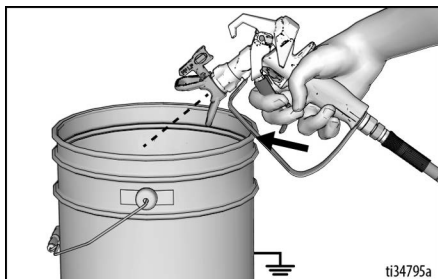

6. Ative o fecho do gatilho da pistola.



7. Se você suspeitar que a ponta de pulverização ou o tubo estão entupidos ou que a pressão não foi totalmente aliviada:
- Afrouxe a porca de retenção da proteção do bico ou o acoplamento da extremidade do tubo flexível **MUITO LENTAMENTE** para aliviar a pressão gradualmente.
 - Afrouxe a porca ou o acoplamento completamente.
 - Limpe a obstrução do bico ou do tubo flexível.

OBSERVAÇÃO: Deixe a válvula de escorvamento/pulverização na posição de **ESCORVAMENTO** até a pulverização estar preparada para execução.

Interruptor 10/16 Amp

(Unidades de 230 V Mark VII e Mark X)

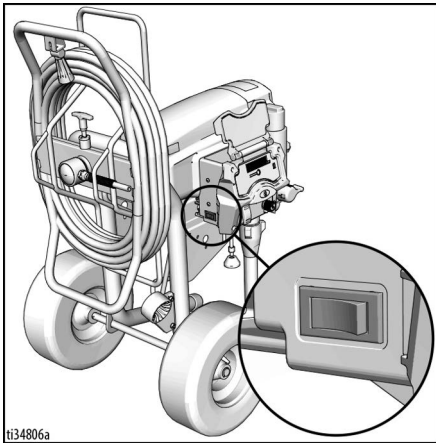

Use a configuração 16A se o circuito de 16A estiver disponível para o máximo desempenho do pulverizador. Caso contrário, use a configuração de 10 A.

Interruptor 15/20 Amp

(Unidades de 120 V 1595 e Mark V)

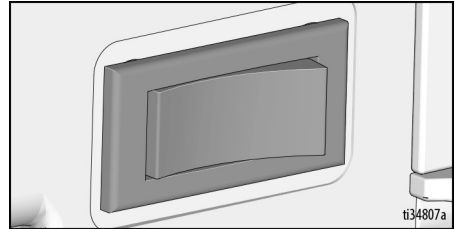

Use a configuração 20 A se o circuito de 20 A estiver disponível para o máximo desempenho do pulverizador. Caso contrário, use a configuração de 15A.

Limpe o líquido armazenado

É importante que você evacue o fluido de armazenamento do pulverizador antes de usá-lo.

- Certifique-se de que o interruptor **LIGA/DESLIGA** esteja na posição **DESLIGADO**.
- Separe o tubo de drenagem (menor) do tubo de sucção (maior). Coloque o tubo de drenagem em um balde de resíduos.
- Submirta o tubo de sucção no balde no chão, cheio de líquido de lavagem apropriado.

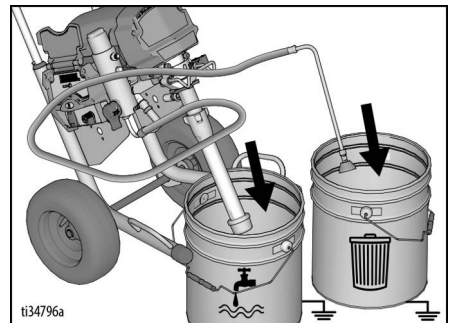

Inicialização

4. Certifique-se de que a válvula de escorvação/pulverização esteja abaixada na posição **ESCORVAÇÃO**.

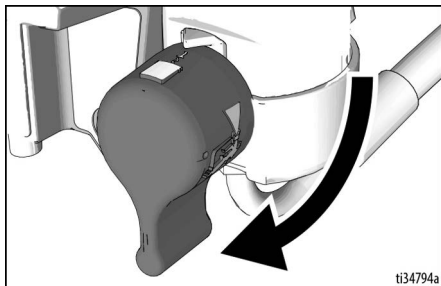

5. Certifique-se de que o botão de controle de pressão esteja definido para **DESLIGADO** (totalmente no sentido anti-horário).

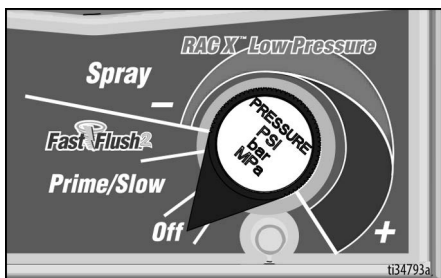

6. Conecte o cabo de alimentação a uma tomada elétrica devidamente aterrada.
7. Gire o interruptor LIGA/DESLIGA para a posição **LIGADO**.
8. Gire o botão de controle de pressão para Escorvação/Lento para dar partida no motor. O líquido de lavagem fluirá pelo tubo de sucção e sairá pelo tubo de drenagem para o balde de resíduos.



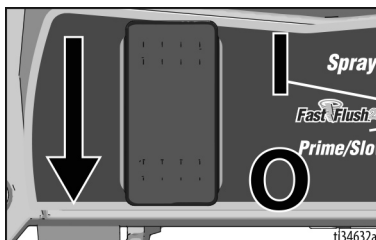

9. Ao ver o fluido de descarga saindo do tubo de drenagem, gire o botão de controle de pressão para a configuração FastFlush e deixe a unidade ser lavada por 30 a 60 segundos.
10. Gire o interruptor LIGA/DESLIGA para a posição **DESLIGADO**.



Filtre a tinta

Sacos descartáveis de filtro de tinta são usados para remover partículas grossas e detritos de tintaS novas ou previamente abertas ou manchas, e estão disponíveis onde a tinta é vendida. Para evitar problemas de escorvamento e obstrução da ponta de pulverização é recomendado filtrar toda a tinta e manchas antes de pulverizar. Estique um saco de filtro de tinta descartável sobre um balde limpo e passe a tinta através do filtro.



				
<p>O pulverizador de alta pressão pode injetar toxinas no corpo e causar lesões corporais graves. Não interrompa o fluxo de fluidos com a mão ou um pano.</p>				

Bomba de enchimento (bomba de escorvação)

A válvula de escorvação/pulverização direciona o fluido para o tubo de drenagem ou para o tubo flexível e pistola de pulverização. Ele é usado para escorvar o pulverizador, o que significa evacuar o ar para fora da bomba, tubo flexível e pistola de pulverização.

Sua pistola pulverizadora não pulverizará se houver ar no sistema. É necessário escorvar a bomba, o tubo flexível e a pistola pulverizadora a qualquer momento que o ar entrar no tubo de sucção.

1. Mova o tubo de sucção para o balde de tinta e submerja o tubo de sucção na tinta. Coloque o tubo de drenagem no balde de resíduos.

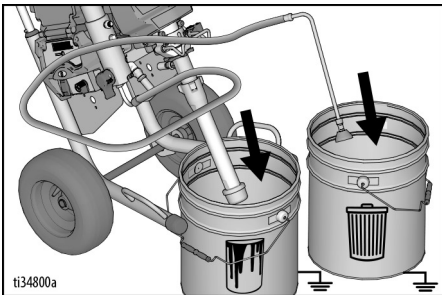

2. Gire o botão de controle de pressão para Escorvamento/Lento.
3. Coloque o interruptor LIGA/DESLIGA na posição **LIGADO** para iniciar o motor.
4. Espere para ver a tinta saindo do tubo de drenagem.
5. Gire o botão de controle de pressão até a posição **DESLIGADO** (completamente para o sentido anti-horário) para desativar o motor.

Enchimento da pistola pulverizadora e mangueira

1. Remova a proteção da ponta de pulverização.

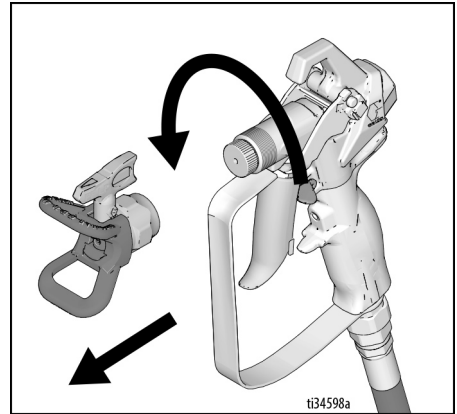

2. Segure a pistola pulverizadora contra o balde de resíduos. Aponte a pistola pulverizadora para o balde de resíduos.

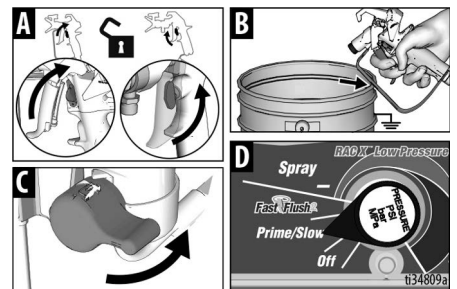

- a. Destrave o fecho do gatilho (A).
- b. Puxe e segure o gatilho da pistola pulverizadora (B).
- c. Gire a válvula de escorvamento/pulverização para a posição de **PULVERIZAÇÃO** (C).
- d. Gire o botão de controle de pressão para Escorvamento/Lento (D).

Inicialização

3. Continue a acionar a pistola pulverizadora no balde de resíduos até sair apenas tinta da pistola pulverizadora.
4. Solte o acionador. Ative o fecho do gatilho.



O pulverizador de alta pressão pode injetar toxinas no corpo e causar lesões corporais graves. Não interrompa o fluxo de fluidos com a mão ou um pano.				

OBSERVAÇÃO: Verifique se há vazamentos. Se ocorrer vazamentos, realize **Procedimento de Alívio da Pressão**, página 18, em seguida, aperte todos os encaixes e repita **Bomba de enchimento (bomba de escorvação)**, página 21.

5. Transfira o tubo de drenagem para o balde de tinta.

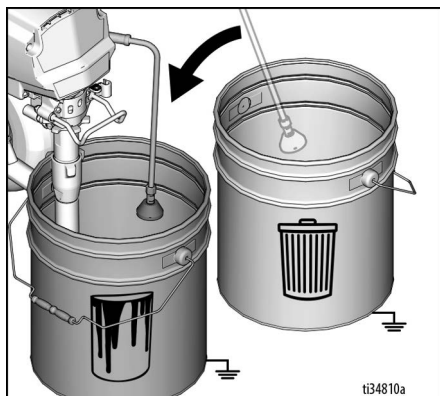

6. Instale o protetor da ponta de pulverização. Gire a ponta de pulverização de volta para a posição **PULVERIZAÇÃO** e assegure-se de que a proteção da ponta de pulverização esteja firme.

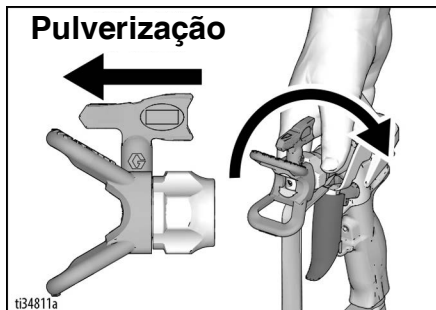

A pulverização está pronta para ser executada!

OBSERVAÇÃO: É normal que o motor pare quando o pulverizador estiver preparado e sob pressão.

Reabastecimento do balde de tinta

Quando o balde de tinta estiver baixo e a pistola pulverizadora parar de pulverizar, encha novamente o balde de tinta e repita o procedimento **Bomba de enchimento (bomba de escorvação)** e, em seguida, o procedimento **Enchimento da pistola pulverizadora e mangueira**.

Pulverização

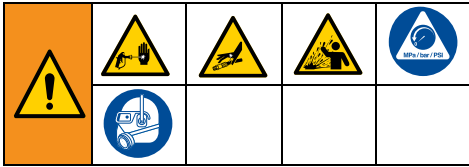

Iniciar

1. Gire o botão de controle de pressão para a posição **PULVERIZAÇÃO**.

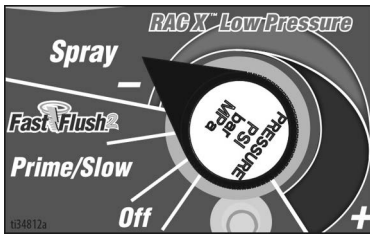

2. Destrava o fecho do gatilho.



Controle de ajuste da pressão

1. Para melhores resultados de pulverização com o mais alto excesso de pulverização, comece com o botão de controle de pressão ajustado para a menor configuração de pulverização.
2. Se necessário, aumente o ajuste do botão de controle da pressão para a menor configuração de pulverização que resulte em um padrão de pulverização aceitável.

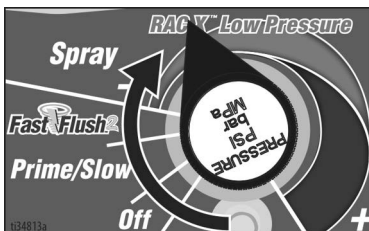

Qualidade Padrão de Pulverização

Um bom padrão de pulverização é distribuído de forma igual conforme atinge a superfície.

- A pulverização deve ser atomizada (distribuída uniformemente, sem lacunas nas bordas).
- Aumente o botão de controle de pressão, se necessário, até que a pulverização seja uniforme e sem folgas nas bordas.
- A ponta de pulverização pode estar desgastada ou uma ponta menor pode ser necessária.
- O material pode precisar ser diluído. Se o material precisar ser diluído, siga as recomendações do fabricante.

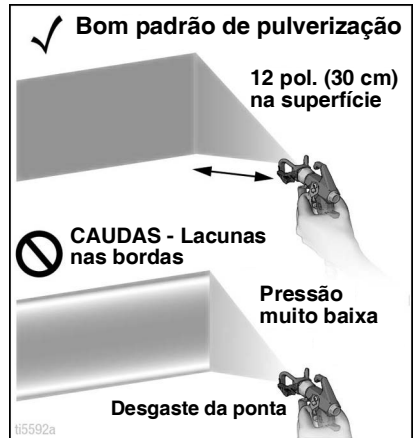

Técnicas de pulverização

Use um pedaço de papelão para praticar estas técnicas básicas de pulverização antes de você começar a pulverizar a superfície.

- Segure a pistola a 12 pol. (30 cm) da superfície e aponte diretamente para a superfície. A pistola pulverizadora inclinada para direcionar o ângulo de pulverização causa um acabamento não uniforme.
- Flexione o pulso para manter a pistola apontada em linha reta. A rotação da pistola pulverizadora causa um acabamento não uniforme.

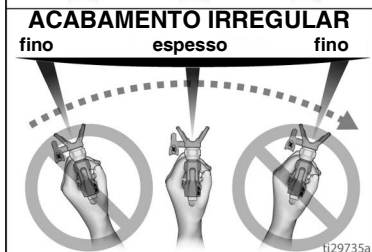
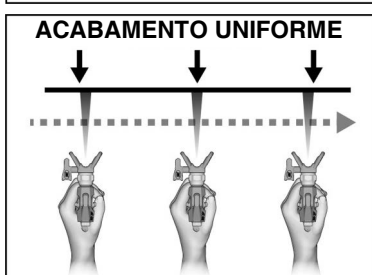
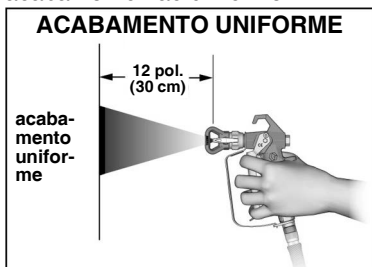

Acionamento da pistola pulverizadora

Pressione o acionador após iniciar o borrifio. Libere o acionador antes do final do borrifio. A pistola pulverizadora deve estar se movendo quando o gatilho for pressionado e liberado.

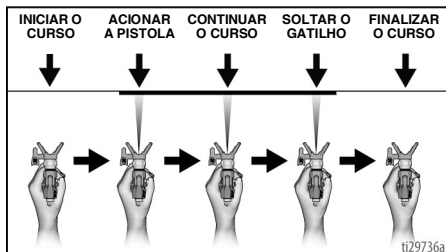

Apontando a pistola

Mire o centro de pulverização da pistola de pulverização na extremidade inferior do borrifio anterior, cobrindo cada borrifio pela metade.

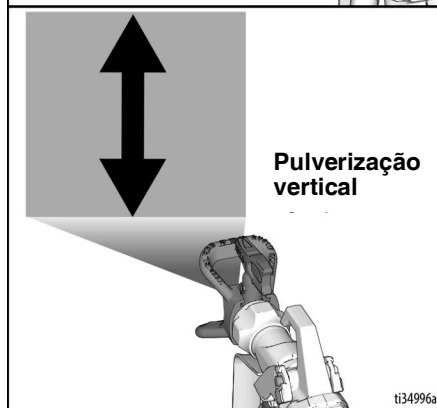
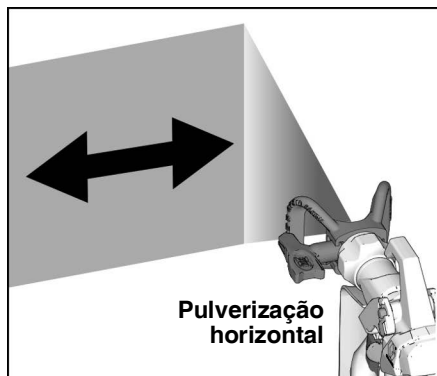

Desentupimento da ponta de pulverização

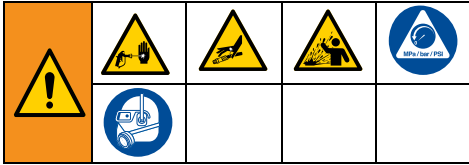

No caso de partículas ou fragmentos entupirem a ponta de pulverização, a ponta de pulverização pode ser revertida para a limpeza das partículas de modo rápido e fácil, sem desmontar o pulverizador.

Consulte **Filtre a tinta**, página 20 para obter mais informações.

1. Ative o fecho do gatilho. Vire a ponta de pulverização para a posição **DESENTUPIR**. Certifique-se de que a ponta de pulverização permaneça totalmente assentada, empurrada completamente para dentro da proteção da ponta de pulverização. Destrave o fecho do gatilho. Acione a pistola pulverizadora na área de resíduos, para desentupir.

DESENTUPIR

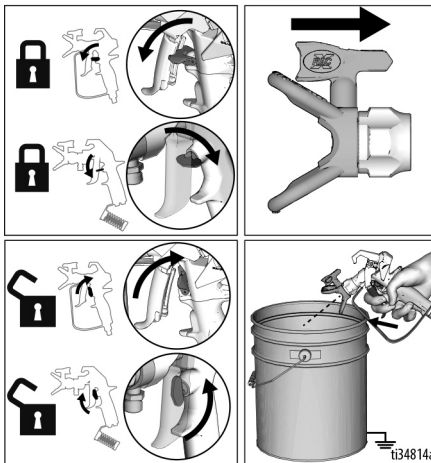

OBSERVAÇÃO: Se for difícil girar a ponta de pulverização para a posição **DESENTUPIR**, realize **Procedimento de Alívio da Pressão**, página 18, então gire a válvula de escorvamento/pulverização para a posição **PULVERIZAR** e repita a etapa 1.

2. Ative o fecho do gatilho. Gire a ponta de pulverização de volta para a posição **PULVERIZAR**. Destrave o fecho do gatilho e continue a pulverizar.

PULVERIZAÇÃO

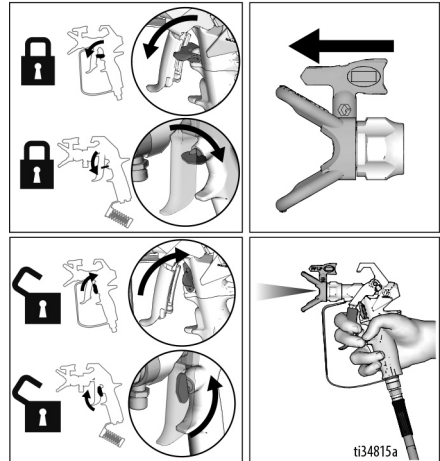

Instalação da ponta de pulverização



Para evitar danos graves devido à injeção na pele, não coloque as mãos na frente da ponta de pulverização ao instalar ou remover a ponta de pulverização e a proteção da ponta de pulverização.

Para evitar vazamentos na ponta de pulverização, certifique-se de que a ponta de pulverização e a proteção da ponta de pulverização estejam corretamente instaladas. Consulte o manual da pistola pulverizadora para obter instruções sobre como remover e instalar a ponta de pulverização, a vedação e a proteção da ponta de pulverização.

Limpeza

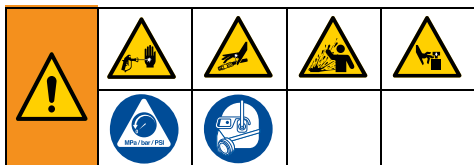

1. Realize **Procedimento de Alívio da Pressão**, página 18.
2. Remova a proteção da ponta de pulverização e a ponta de pulverização. Para informações adicionais, consulte o manual da pistola pulverizadora separado.

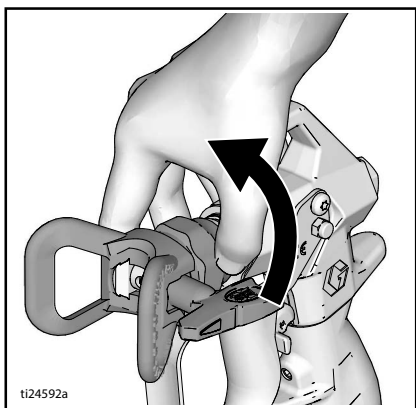

Limpeza do tubo de drenagem

3. Remova o tubo de sucção e o tubo de drenagem da tinta; limpe o excesso de tinta fora do tubo de sucção.



4. Coloque o tubo de sucção no líquido de lavagem apropriado. Coloque o tubo de drenagem no balde de resíduos.

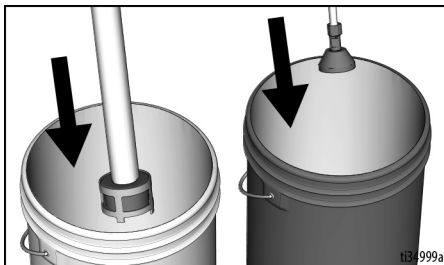

5. Para lavar o tubo de drenagem e a bomba, gire a válvula de escorvamento/pulverização para a posição **ESCORVAMENTO**.

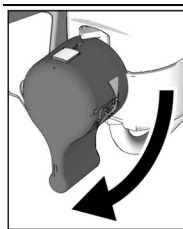

6. Gire o controle de pressão para Escorvação/Lento e gire o interruptor LIGA/DESLIGA para a posição **LIGADO** para ligar o motor. O líquido de lavagem fluirá pelo tubo de sucção e sairá pelo tubo de drenagem para o balde de resíduos. Permita que o fluido de limpeza escorra do tubo de drenagem por 5 segundos.

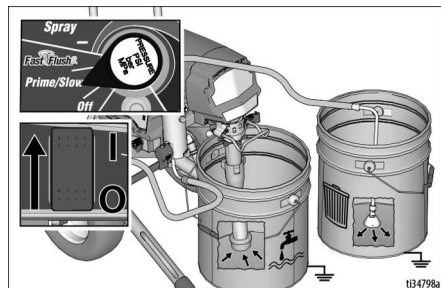

7. Gire o botão de controle de pressão até a posição **DESLIGADO** (completamente para o sentido anti-horário).

Limpeza do tubo flexível e pistola pulverizadora

8. Segure a pistola pulverizadora contra o balde de resíduos no chão. Aponte a pistola pulverizadora para o balde de resíduos.
 - a. Destrave o fecho do gatilho (A).
 - b. Puxe e segure o gatilho da pistola pulverizadora (B).
 - c. Gire a válvula de escorvamento/pulverização para a posição de PULVERIZAÇÃO (C).
 - d. Gire o controle de pressão para a posição de 12 horas para iniciar a lavagem (D). (Para um desempenho de limpeza ideal, o botão de controle de pressão pode ser girado para a configuração FastFlush.)

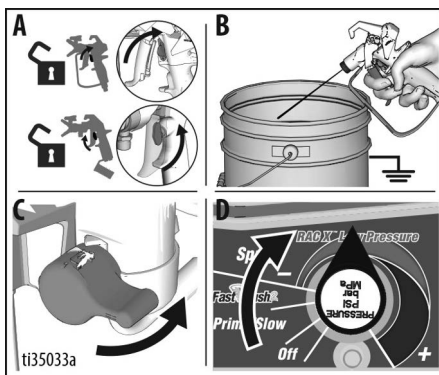

9. Continue a lavar até que o líquido de lavagem pareça limpo.
10. Gire o botão de controle de pressão até a posição DESLIGADO (completamente para o sentido anti-horário).

11. Pare de acionar a pistola pulverizadora.
12. Remova o tubo de sucção do líquido de lavagem para que o ar possa entrar na bomba e empurre o fluido para fora do tubo flexível e da pistola pulverizadora.

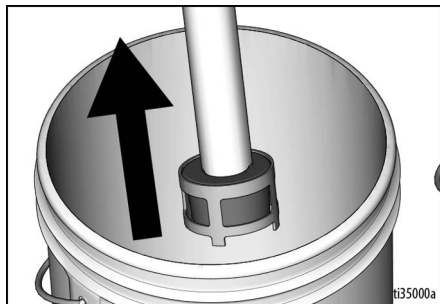

13. Acione a pistola de pulverização no balde de lavagem e gire o botão de controle de pressão para a posição de 12 horas para purgar o fluido do tubo flexível.
14. Quando o líquido de lavagem tiver sido purgado, solte o gatilho. Ative o fecho do gatilho.

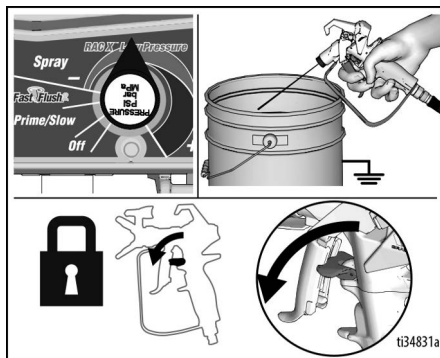

Limpeza

15. Gire o botão de controle de pressão para **DESLIGADO** e coloque o interruptor de LIGA/DESLIGA na posição **DESLIGADO**. Desconecte o cabo de energia do pulverizador.

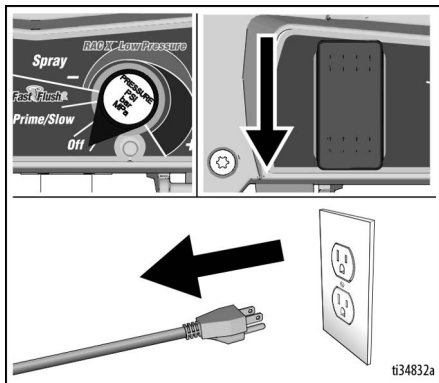

16. Baixe a válvula de escorvamento/pulverização para a posição **ESCORVAÇÃO**.
17. Remova a ponta de pulverização e a proteção da ponta de pulverização da pistola pulverizadora. Remova o filtro da pistola de pulverização. Limpe e inspecione. Reinstale. Para mais informações, consulte o manual separado da pistola pulverizadora.
18. Retire o filtro do pulverizador. Limpe e inspecione. Reinstale.

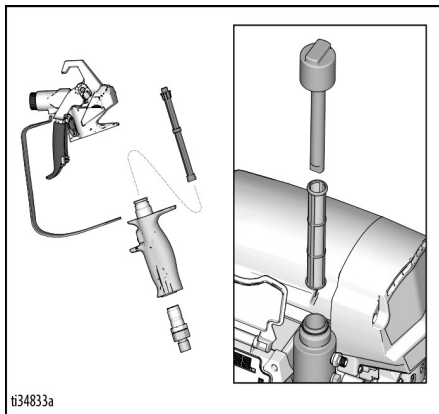

OBSERVAÇÃO: Se lavar com água, lave novamente com soluções minerais ou Pump Armor™ para deixar um revestimento de proteção para evitar congelamento ou corrosão em armazenamentos prolongados.

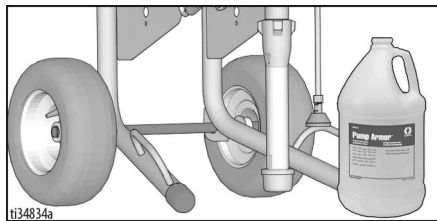

19. Limpe o pulverizador, o tubo flexível e a pistola com um pano embebido em água ou solução mineral.

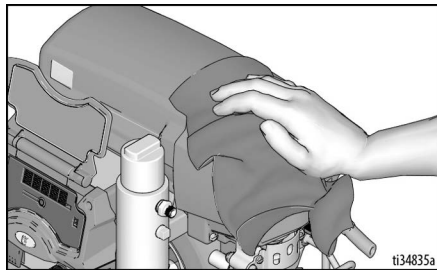

WatchDog

O seu pulverizador está equipado com o WatchDog™, que automaticamente interrompe e protege a bomba quando o pulverizador fica sem tinta.

Ativando ou desativando o WatchDog

Por padrão, o WatchDog está desativado. Para ativar ou desativar o WatchDog, use o aplicativo Graco BlueLink™. Consulte a página 30 para obter instruções sobre como baixar o aplicativo Graco BlueLink.

Alternativamente, você pode ativar ou desativar o WatchDog usando a Tela LED (se equipada). Consulte a página 34 para obter instruções sobre como ativar ou desativar o WatchDog usando a Tela LED.

Ajuste da sensibilidade do WatchDog

O WatchDog pode ser ajustado para sensibilidade BAIXA, MÉDIA ou ALTA quando detectar que o pulverizador ficou sem tinta. Por padrão, a sensibilidade do WatchDog está definida como MÉDIA. A sensibilidade do WatchDog pode ser ajustada usando o aplicativo Graco BlueLink ou usando a Tela LED, conforme descrito acima.

Reabastecimento de tinta e retomada

Quando ficar sem tinta e o WatchDog parar a bomba, execute as etapas a seguir para retomar a pulverização.

1. Gire o interruptor LIGA/DESLIGA para a posição **DESLIGADO**.
2. Realize **Procedimento de Alívio da Pressão**, página 18.
3. Volte a encher o balde de tinta.
4. Execute o **Bomba de enchimento (bomba de escorvação)**, página 21, então o **Enchimento da pistola pulverizadora e mangueira**, página 21.

Aplicativo BlueLink™

Faça o download do aplicativo Graco BlueLink na Apple App Store, no Google Play ou em outras lojas de aplicativos disponíveis para conectar-se ao pulverizador de tinta via Bluetooth®.

O aplicativo BlueLink permite que você acesse informações, configurações e estatísticas do pulverizador, além de fornecer acesso a recursos úteis, como o WatchDog™, o rastreamento de manutenção, rastreamento do pulverizador e o rastreamento do trabalho aprimorados. Encontre o aplicativo Graco BlueLink em:

<https://www.graco.com/BlueLink>



Mais instruções podem ser acessadas dentro do aplicativo. As instruções também podem ser acessadas online em:

<https://www.graco.com/BlueLinkSupport>

Ativar ou desativar o BlueLink

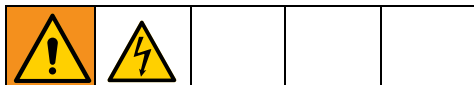

O sistema Graco BlueLink usa Bluetooth para se comunicar entre o painel de controle do pulverizador e um telefone celular. Para desativar o BlueLink desligando o transmissor Bluetooth, execute as seguintes etapas.

1. Gire o interruptor LIGA/DESLIGA para a posição **DESLIGADO**. Gire o botão do controle de pressão até o final no sentido anti-horário para a posição OFF (desligado).
2. Desconecte o pulverizador da tomada elétrica e deixe a energia dissipar por 5 minutos.
3. Remova a tampa da caixa de controle.
4. Localize o interruptor de energia do transmissor Bluetooth (S2) na placa de controle. Usando uma caneta esferográfica, **DESATIVE** o BlueLink movendo o interruptor para a esquerda, ou **ATIVE** o BlueLink movendo o interruptor para a direita.

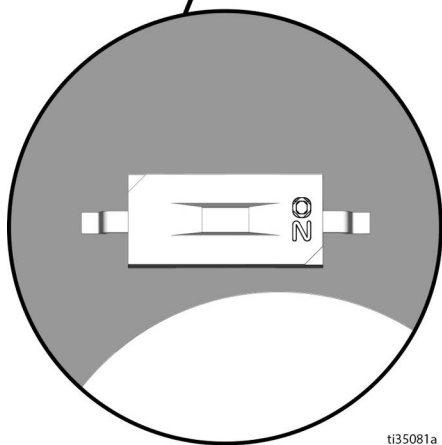
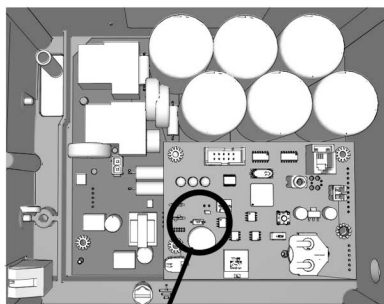

ti35081a

5. Monte a tampa da caixa de controle novamente.

Substituição da bateria BlueLink

Para manter seu pulverizador sincronizado, sua unidade possui uma pequena bateria embutida. Se você receber a seguinte mensagem, a bateria precisará ser substituída.

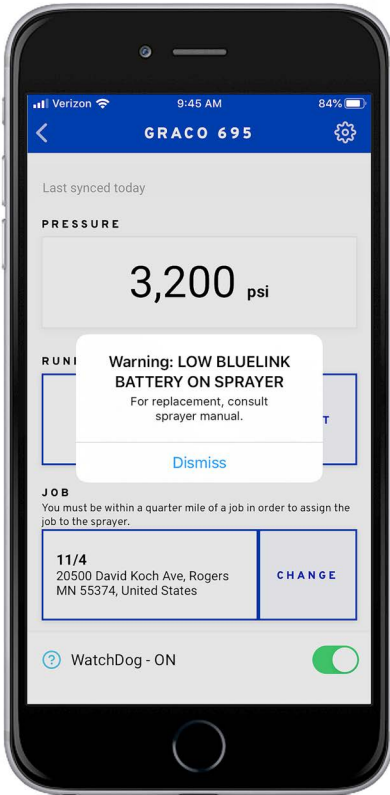

1137542a

1. Desligue o pulverizador e desconecte a energia.
2. Remova a tampa da caixa de controle.

3. Remova a tampa preta da bateria com uma chave de fenda Phillips.

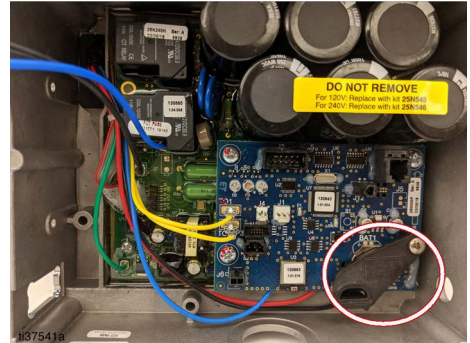

4. Deslize a bateria para fora do suporte, para a esquerda.
 5. Substitua a bateria por uma nova bateria CR2032.
 6. Coloque a tampa da bateria de volta na unidade.
 7. Prenda o clipe sob o painel de controle.
- OBSERVAÇÃO:** A tampa não deve se mover.
8. Aperte o parafuso de volta no lugar na tampa da bateria.

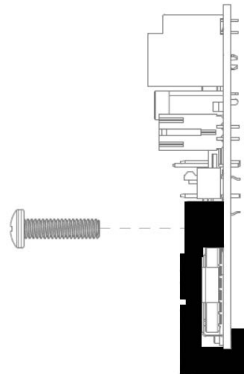

9. Feche e coloque a tampa da caixa de controle novamente na unidade.

Tela de LED

(não incluída em alguns modelos)

Menu principal de operação

Pressione o botão **EXIBIÇÃO** para passar para a tela seguinte. Pressione e segure para alterar as unidades ou redefinir os dados.

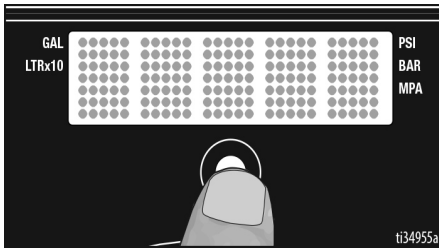

1. Execute o **Procedimento de Alívio da Pressão**, página 18.
2. Ligue a energia. O LED mostrará traços se a pressão for inferior a 200 psi (14 bar, 1,4 MPa).

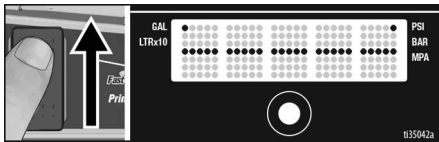

Alterar unidades de exibição

Pressione e segure o botão **EXIBIÇÃO** por 5 segundos para alterar as unidades de pressão (**psi, bar, MPa**) para as unidades desejadas. A seleção de bar ou MPa muda **galões** para **litros x 10**. Para alterar as unidades de exibição, a tela LED deve estar no modo de exibição de pressão e a pressão deve estar em zero (traços exibidos).

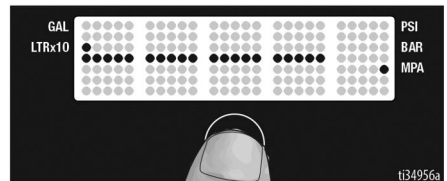
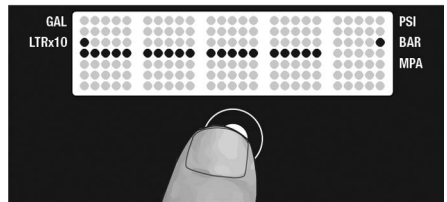
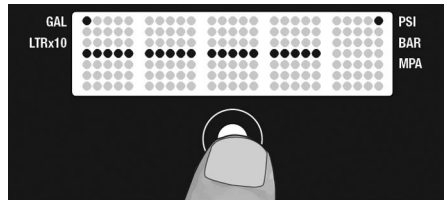

Galões de trabalho

1. Pressione o botão **EXIBIÇÃO** para ir para Galões (ou litros x 10).

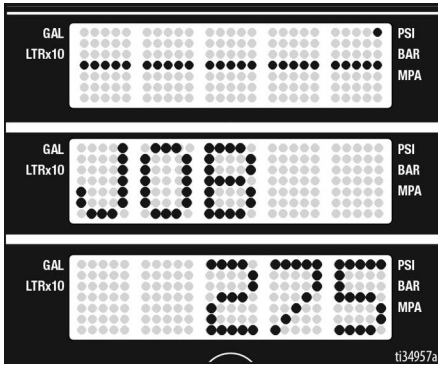

2. Pressione e segure o botão **EXIBIÇÃO** para redefinir para zero.

Galões vitalícios

1. Pressione o botão **EXIBIÇÃO** para mover para Galões Vitalícios (ou litros x 10).

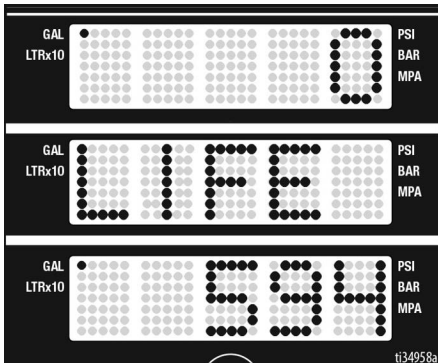

Menu secundário - Dados armazenados

1. Execute o **Procedimento de Alívio da Pressão**, página 18, etapas 1 a 4, caso ainda não tenham sido realizadas.

2. Ligue o interruptor de energia enquanto mantém pressionado o botão **EXIBIÇÃO**.

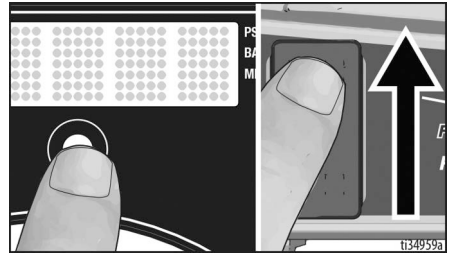

3. O **NÚMERO DE SÉRIE** rola no monitor.

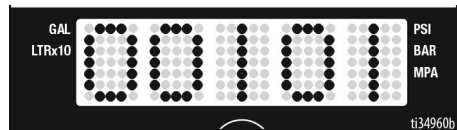

4. Pressione o botão **EXIBIR** para mover para **HORAS DO MOTOR**. As horas totais de funcionamento do motor são exibidas.

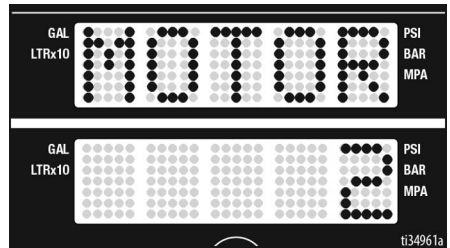

5. Pressione o botão **EXIBIR**. **ÚLTIMO CÓDIGO** rola por e último código é exibido; por exemplo, **CÓDIGO 06 PROTEÇÃO TÉRMICA DO MOTOR HABILITADA** (consulte o Manual de Reparo).

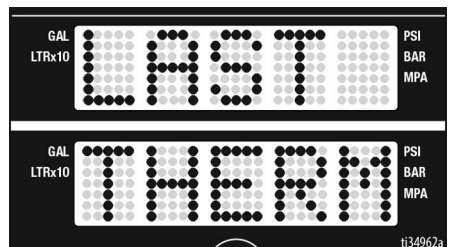

Tela de LED

6. Pressione e segure o botão **EXIBIÇÃO** para limpar o código. **NENHUM CÓDIGO ARMAZENADO** será exibido depois de limpar o código

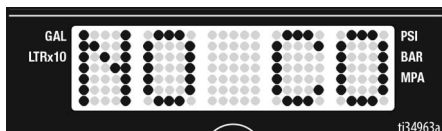

7. Pressione o botão **EXIBIR**. **W-DOG** é exibido e **DESLIGADO** aparece se o Watchdog estiver **DESLIGADO**. **LIGADO** é exibido se o Watchdog estiver ligado.

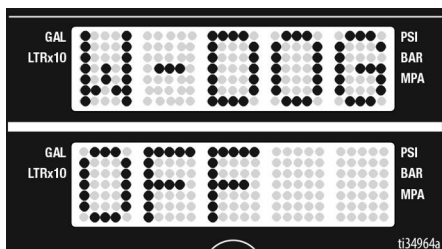

8. Pressione o botão **EXIBIÇÃO** para mover o menu de sensibilidade do WatchDog. Pressione e segure o botão **EXIBIÇÃO** e o Watchdog pode ser definido para baixo, médio ou alta sensibilidade. Solte o botão **EXIBIÇÃO** quando a configuração de sensibilidade desejada for exibida. O padrão é médio.

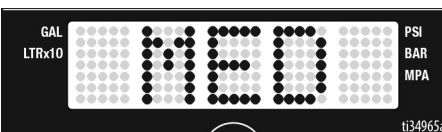

9. Pressione o botão **EXIBIR** para mover para **REV SOFTWARE**.
10. Pressione o botão **EXIBIR**. **RESISTOR DO ID DO MOTOR** rola e modela o número de código (veja abaixo).

Número de ID do motor	Modelos
0	695/230 V Mark IV
2	795 / 120 V Mark IV
4	1095 / 230 V Mark V
6	1595 / 120 V Mark V / Mark VII
10	Mark X

11. Pressione o botão **EXIBIÇÃO** para se deslocar para a calibração do botão de controle da pressão. **BOTÃO** é exibido. Se deseja calibrar o Botão de Controle de Pressão, siga o procedimento abaixo. Caso contrário, pressione o botão **EXIBIÇÃO** para retornar ao **NÚMERO DE SÉRIE**.



- a. Alinhe o botão de controle de pressão à linha entre a Lavagem Rápida e o símbolo de menos (-).

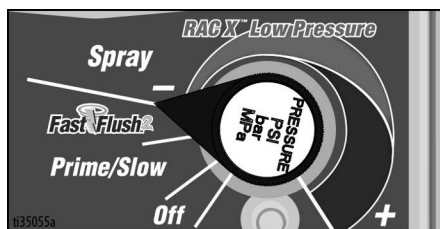

- b. Pressione e segure o botão **EXIBIÇÃO** para calibrar o botão de controle de pressão. **APROVADO** é exibido se o botão estiver alinhado corretamente e, em seguida, o menu retornará ao **NÚMERO DE SÉRIE**. A calibração do botão está concluída.

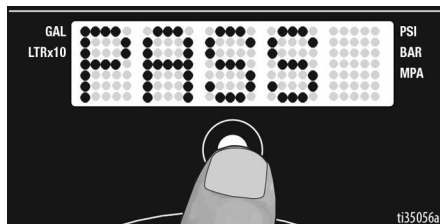

OBSERVAÇÃO: Se o botão não estiver alinhado corretamente, **FALHA** é exibido e **BOTÃO** é exibido novamente. Certifique-se de que o botão de controle de pressão esteja alinhado corretamente e tente o procedimento de calibração novamente.

Manutenção

A manutenção de rotina é importante para garantir o bom funcionamento do seu equipamento. A manutenção inclui realizar ações de rotina que mantenham seu pulverizador em operação e evitem problemas futuros.



Execute **Procedimento de Alívio da Pressão**, página 18, antes de realizar uma manutenção.

Atividade	Intervalo
Inspeção/limpe o filtro do pulverizador, o filtro de entrada de fluidos e o filtro da pistola pulverizadora.	Diariamente ou cada vez que você pulverizar
Inspeção bloqueios nas aberturas da proteção do motor.	Diariamente ou cada vez que você pulverizar
Preencha com TSL até o ponto de preenchimento de TSL.	Diariamente ou cada vez que você pulverizar
Verifique a paragem do pulverizador. Com a pistola do pulverizador NÃO acionada, o motor do pulverizador deve parar e não reiniciar até que a pistola pulverizadora seja acionada novamente. Se o pulverizador iniciar novamente com a pistola NÃO acionada, inspecione a bomba quanto a vazamentos internos/externos e verifique a válvula de escorvamento quanto a vazamentos.	A cada 1000 galões (3.785 litros)
Ajuste da gaxeta da garganta Quando a gaxeta da bomba começar a vazar após uso extenso, aperte a porca da gaxeta até o vazamento parar ou diminuir. Isso permite aproximadamente 100 galões de operação adicional antes de substituir a gaxeta. A porca da gaxeta pode ser apertada sem remover o O-ring.	Conforme necessário, com base no uso



A manutenção pode ser agendada e controlada através do aplicativo Graco BlueLink. Consulte **Manutenção**, página 35 para obter mais informações.

Reciclagem e descarte no final da vida útil

No final da vida útil dos produtos, desmonte-os e recicle-os de forma responsável.

Preparação:

- Execute o **Procedimento de Alívio da Pressão**, página 18.
- Drene e elimine os fluidos de acordo com os regulamentos aplicáveis. Lembre-se de consultar a folha de dados de segurança (SDS) do fabricante do material.

Desmontar e reciclar:

- Remova motores, placas de circuito, telas e outros componentes eletrônicos. Remova a bateria de célula tipo moeda do suporte da bateria na placa de controle. Recicle de acordo com os regulamentos aplicáveis.
- Não descarte baterias ou componentes eletrônicos com o lixo doméstico ou comercial.
- Entregue o produto restante a uma instalação de reciclagem.

Resolução de problemas



Fluxo do fluido/mecânico





1. Execute **Procedimento de Alívio da Pressão**, página 18, antes de verificar ou reparar.
2. As soluções no começo de cada problema listado são as mais comuns.

Problema	Causa	Solução
A tinta não sai da pistola pulverizadora ou você suspeita que a pressão não tenha sido totalmente aliviada.	Há um entupimento no tubo flexível mangueira da bomba ou na pistola pulverizadora.	<ol style="list-style-type: none"> 1. MUITO LENTAMENTE, solte a conexão do tubo flexível à pistola pulverizadora e desconecte o tubo flexível de pulverização sem ar da pistola pulverizadora. 2. Gire a válvula de escorvamento/pulverização para a posição PULVERIZAÇÃO. 3. Enquanto segura o Tubo Flexível com firmeza, aponte a extremidade do Tubo Flexível para o balde de tinta. Coloque o interruptor LIGA/DESLIGA na posição LIGADA e gire o botão de controle de pressão para ESCORVAÇÃO/LENTO. <ol style="list-style-type: none"> a. Se o fluido não fluir do Tubo Flexível, substitua o Tubo Flexível e continue na etapa 4. b. Se o fluido sair pelo Tubo Flexível, consulte Limpeza da Pistola Pulverizadora e Filtro da Pistola Pulverizadora, página 31. 4. Remonte o Tubo Flexível e a Pistola Pulverizadora e repita Enchimento da pistola pulverizadora e mangueira, página 21.
A saída da bomba está baixa	O bico de pintura está desgastado	Siga Procedimento de Alívio da Pressão , página 18e, então, substitua o bico. Consulte o manual da pistola pulverizadora ou da ponta.
	A ponta de pulverização está entupida	Consulte Desentupimento da ponta de pulverização , página 25.
	O suprimento de tinta está vazio	Volte a encher e escorvar a bomba.
	Tubo de sucção entupido	Remova, limpe e reinstale.
	A junta articulada da válvula de entrada e a junta articulada do pistão não estão encaixadas adequadamente	Remova a válvula de entrada e limpe-a. Inspeccione as esferas e assentos em busca de incisões; substitua se necessário; consulte o manual da bomba. Filtre a tinta antes do uso para remover partículas que poderiam entupir a bomba.
	O filtro do pulverizador ou o filtro da pistola está obstruído ou sujo.	Limpe ou substitua o filtro.
	Vazamento na válvula de escorvamento	Siga o Procedimento de Alívio da Pressão , página 18. Substitua a válvula de escorvação.
	A bomba está gasta.	Faça a manutenção da bomba; consulte o manual da bomba.

Resolução de problemas

Problema	Causa	Solução
A saída da bomba está baixa (Continuação)	Os empanques da garganta da bomba estão gastos.	Aperte a porca da gaxeta/copo de lubrificação. Se o vazamento continuar, substitua as embalagens; consulte o manual da bomba. Além disso, verifique o encaixe da válvula do pistão quanto a tinta endurecida ou cortes e substitua se necessário. Aperte a porca da gaxeta/copo de lubrificação.
	A junta articulada da válvula de entrada está suja	Limpe a válvula de admissão; consulte o manual da bomba.
	A configuração de pressão está muito baixa	Gire o botão de controle de pressão no sentido horário para aumentar a pressão.
	O material é muito espesso para um tubo flexível de diâmetro pequeno ou o tubo flexível é muito longo.	Use tubos flexíveis de maior diâmetro e/ou reduza o comprimento total do tubo flexível.
	O interruptor Amp está na configuração baixa. (Configuração de 10A ou 15A)	Mude para a configuração de 16A ou 20A.
O fluido está vazando da pistola pulverizadora	A ponta está parcialmente entupida	Consulte Desentupimento da ponta de pulverização , página 25.
	O suprimento de material está baixo ou o ar não foi purgado adequadamente durante a escorvação.	Preencha o suprimento de fluido. Consulte Bomba de enchimento (bomba de escorvação) , página 21. Então Enchimento da pistola pulverizadora e mangueira , página 21. Verifique o suprimento de fluido com frequência para evitar que a bomba seja executada a seco.
Dificuldade de escorvar a bomba	A válvula de admissão está presa ao assento.	Remova a válvula de pé. Limpe e inspecione a válvula de admissão.
	O anel de vedação no tubo de sucção na válvula de pé está danificado ou ausente.	Substitua o anel o-Ring do tubo de sucção.
	Ar na bomba	Consulte Bomba de enchimento (bomba de escorvação) , página 21. Então Enchimento da pistola pulverizadora e mangueira , página 21.
	A válvula de entrada está vazando	Limpe a válvula de entrada. Certifique-se de que o encaixe da junta articulada não está cortado ou desgastado e que esteja encaixado adequadamente. Monte a válvula novamente.
	A gaxeta da bomba está desgastada	Substitua os empanques da bomba; consulte o manual da bomba.
O motor não funciona	O botão de controle de pressão está muito baixo	Aumente a pressão, girando o botão de controle de pressão no sentido horário.
	A ponta de pulverização está entupida	Consulte Desentupimento da ponta de pulverização , página 25.
O motor é executado, mas a bomba não se movimenta.	Pino da bomba de deslocamento danificado ou ausente; consulte o manual da bomba.	Substitua o pino da bomba se estiver ausente. Certifique-se de que a mola de retenção esteja totalmente na ranhura ao redor da haste de conexão; consulte o manual da bomba.
	Conjunto da haste de conexão danificado; consulte o manual da bomba.	Substitua o conjunto da haste de conexão; consulte o manual da bomba.
	Engrenagens ou caixa de transmissão danificada.	Inspeccione o conjunto da caixa de transmissão e as engrenagens quanto a danos e substitua se necessário; consulte o manual da bomba.

Sistema elétrico

				
<p>Mantenha distância de peças móveis e elétricas ao realizar procedimentos de solução de problemas. Para evitar risco de choque elétrico quando as proteções forem removidas para solução de problemas, espere 5 minutos depois de desconectar o cabo de energia para que a eletricidade armazenada se dissipe.</p>				

Se o pulverizador não funcionar ou não desligar, siga as etapas abaixo antes de começar a solucionar problemas elétricos.

1. Realize **Procedimento de Alívio da Pressão**, página 18.
2. Conecte o pulverizador na voltagem correta, com a saída aterrada.
3. Desligue o interruptor de alimentação por 30 segundos e ligue novamente (isso garante que o pulverizador esteja no modo de execução normal).

4. Gire o botão de controle de pressão 1/2 volta em sentido horário.
5. Observe a luz de status do BlueLink para diagnosticar e resolver códigos de erro na seguinte tabela de solução de problemas.

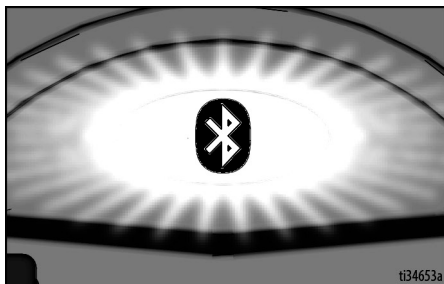

A contagem total de LEDs de cor vermelha piscando é igual ao código de erro (por exemplo: duas piscadas são iguais ao CÓDIGO 02).

OBSERVAÇÃO: Use o aplicativo BlueLink para obter mais informações sobre os códigos de erro.

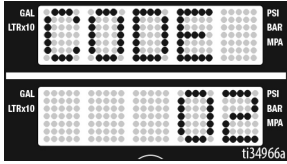
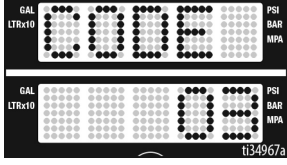
Problema	Causa	Solução
<ul style="list-style-type: none"> O pulverizador não funciona O visor está em branco A luz de status do BlueLink nunca acende 	Vários problemas elétricos.	Consulte o fluxograma, página 46.
O pulverizador não desliga	Vários problemas elétricos.	Consulte o fluxograma, página 48.
<ul style="list-style-type: none"> O pulverizador não funciona A tela exibe CÓDIGO 02  <ul style="list-style-type: none"> A luz de status do BlueLink pisca 2 vezes repetidamente 	Problema no transdutor ou na conexão do transdutor.	<ol style="list-style-type: none"> Certifique-se de que não haja pressão no sistema (consulte Procedimento de Alívio da Pressão, página 18). Verifique se não há obstruções na passagem de fluido, como filtro entupido. Use um tubo flexível de pulverização de pintura sem ar e sem trança de metal de no mínimo 1/4 pol. x 50 pés. Um tubo flexível menor que o mínimo definido ou o uso de um tubo de trança de metal pode resultar em picos de alta pressão. Coloque o pulverizador em DESLIGADO e desligue a alimentação do pulverizador. Verifique o transdutor e as conexões com o painel de controle. Desconecte o transdutor do soquete do painel de controle. Verifique se os contatos do transdutor e do painel de controle estão limpos e são seguros. Reconecte o transdutor ao soquete do painel de controle. Conecte o equipamento, ligue o pulverizador e gire o botão de controle meia volta no sentido horário. Se o pulverizador não funcionar, desligue o pulverizador e vá para a próxima etapa. Instale o novo transdutor. Conecte o equipamento, ligue o pulverizador e gire o botão de controle meia volta no sentido horário. Substitua o painel de controle se o pulverizador não funcionar adequadamente.
<ul style="list-style-type: none"> O pulverizador não funciona A tela exibe CÓDIGO 03  <ul style="list-style-type: none"> A luz de status do BlueLink pisca 3 vezes repetidamente 	Problema de conexão no transdutor (o painel de controle não está detectando um sinal de pressão).	<ol style="list-style-type: none"> Coloque o pulverizador em DESLIGADO e desligue a alimentação do pulverizador. Verifique o transdutor e as conexões com o painel de controle. Desconecte o transdutor do soquete do painel de controle. Verifique se os contatos do transdutor e do painel de controle estão limpos e são seguros. Reconecte o transdutor ao soquete do painel de controle. Conecte o equipamento, ligue o pulverizador e gire o botão de controle meia volta no sentido horário. Se o pulverizador não funcionar, DESLIGUE o pulverizador e vá para a próxima etapa. Conecte um transdutor de trabalho confirmado ao soquete do painel de controle. Coloque o pulverizador em LIGADO e o botão de controle em 1/2 no sentido dos ponteiros do relógio. Se o pulverizador funcionar, instale um novo transdutor. Substitua o painel de controle se o pulverizador não funcionar. Verifique a resistência do transdutor com um ohmímetro (menos de 9.000 ohms entre os fios vermelho e preto e 3.000 a 6.000 ohms entre os fios verde e amarelo).

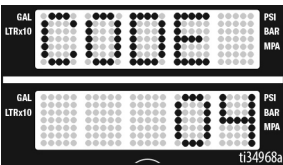
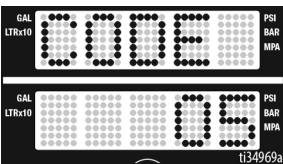
Problema	Causa	Solução
<ul style="list-style-type: none"> O pulverizador não funciona A tela exibe CÓDIGO 4  <ul style="list-style-type: none"> A luz de status BlueLink pisca 4 vezes repetidamente 	<p>A placa de controle detectou picos de tensão.</p>	<p>Coloque o pulverizador em DESLIGADO e desligue a alimentação do pulverizador. Localize um fornecimento de tensão ideal para evitar problemas com o sistema eletrônico.</p>
<ul style="list-style-type: none"> O pulverizador não funciona A tela exibe CÓDIGO 05  <ul style="list-style-type: none"> A luz de status do BlueLink pisca 5 vezes repetidamente 	<p>O controle está comandando o funcionamento do motor, mas o eixo do motor não gira.</p>	<ol style="list-style-type: none"> Remova a bomba e tente fazer o pulverizador funcionar. Se o motor funcionar, verifique se há bomba ou trem de força bloqueado ou congelado. Se o pulverizador não funcionar, continue com a etapa 2. Coloque o pulverizador em DESLIGADO e desligue a alimentação do pulverizador. Retire a tampa do motor. Desconecte o(s) conector(es) do motor acima do motor. Verifique se os conectores estão limpos. Reconecte os conectores. Verifique se os conectores estão totalmente assentados e seguros. Coloque o pulverizador na posição OFF (desligado) e gire a ventoinha do motor 1/2 volta. Reinicie o pulverizador. Substitua o painel de controle se o pulverizador funcionar. Se o pulverizador não funcionar, continue com a etapa 5. Realize o teste de giro: Teste em um conector de campo de motor de 4 pinos grande. Desconecte a bomba de fluido do pulverizador. Teste o motor colocando um jumper nos pinos 1 e 2. Gire a ventoinha do motor em aproximadamente 2 rotações por minuto. Uma resistência ao movimento deve ser sentida na ventoinha. O motor deve ser substituído se não houver resistência. Repita para as combinações de pinos 1 e 3 e 2 e 3. O pino 4 (fio verde) não é usado neste teste. Se todos os testes de rotação forem positivos, continue com a etapa 6. <p>Veja as conexões na próxima página:</p>

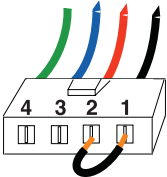
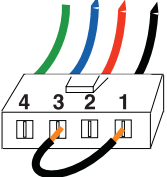
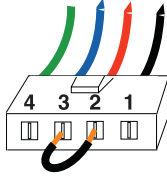
Problema	Causa	Solução
		<p data-bbox="727 261 940 282">Verde Azul Vermelho Preto</p> <p data-bbox="620 380 726 401">ETAPA 1:</p>  <p data-bbox="727 500 940 521">Verde Azul Vermelho Preto</p> <p data-bbox="620 613 726 634">ETAPA 2:</p>  <p data-bbox="727 737 940 758">Verde Azul Vermelho Preto</p> <p data-bbox="620 862 726 883">ETAPA 3:</p> 

Problema

- O pulverizador não funciona
- A tela exibe CÓDIGO 05

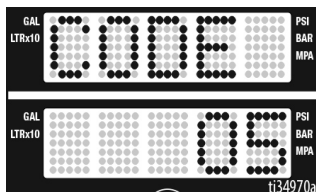

- A luz de status do BlueLink pisca 5 vezes repetidamente

Causa

O controle está comandando o funcionamento do motor, mas o eixo do motor não gira.

Solução

7. **Execute o teste curto de campo:** Teste em um conector de campo de motor de 4 pinos grande. Não deve haver continuidade do pino 4, do fio terra e de qualquer um dos 3 pinos restantes. Se os testes do conector do campo do motor falharem, substitua o motor.
8. **Verifique o interruptor térmico do motor:** Desconecte os fios térmicos. Ajuste o medidor para ohms. O medidor deve ler a resistência adequada para cada unidade (veja a tabela abaixo).

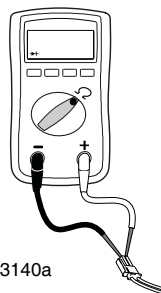

ti13140a

Tabela de resistência:

695/240V Mark IV	0 ohms
795/120V Mark IV	2k ohms
1095/230V Mark V	3,9k ohms
1595/120V Mark V/Mark VII	6,2k ohms
Mark X	10,0k ohms

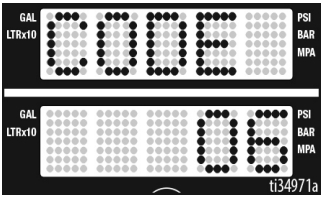
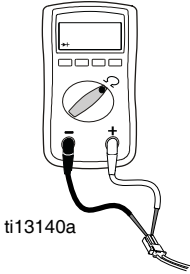
Problema	Causa	Solução												
<ul style="list-style-type: none"> O pulverizador não funciona A tela exibe CÓDIGO 06  <ul style="list-style-type: none"> A luz de status do BlueLink pisca 6 vezes repetidamente 	<p>Motor superaquecido</p>	<p>OBSERVAÇÃO: O motor estar frio para o teste.</p> <ol style="list-style-type: none"> Mantenha o pulverizador no local do refrigerador com boa ventilação. Verifique se a entrada de ar do motor não está bloqueada. Retire a tampa do motor. Certifique-se de que o ventilador esteja firmemente preso ao eixo do motor. Verifique o conector do interruptor térmico (fios amarelos) acima do motor. Desconecte o conector do interruptor térmico acima do motor. Certifique-se de que os contatos estejam limpos e seguros. Meça a resistência do interruptor térmico. Se a leitura não estiver correta, substitua o motor. <p>Verifique o interruptor térmico do motor: Desconecte os fios térmicos. Ajuste o medidor para ohms. O medidor deve ler a resistência adequada para cada unidade (veja a tabela abaixo).</p>  <p>ti13140a</p> <table border="1" data-bbox="625 938 1025 1127"> <thead> <tr> <th colspan="2">Tabela de resistência:</th> </tr> </thead> <tbody> <tr> <td>695/240V Mark IV</td> <td>0 ohms</td> </tr> <tr> <td>795/120V Mark IV</td> <td>2k ohms</td> </tr> <tr> <td>1095/240V Mark V</td> <td>3,9k ohms</td> </tr> <tr> <td>1595/120V Mark V/Mark VII</td> <td>6,2k ohms</td> </tr> <tr> <td>Mark X</td> <td>10,0k ohms</td> </tr> </tbody> </table> <ol style="list-style-type: none"> Reconecte o conector do interruptor térmico no soquete do painel de controle. Conecte a energia, ligue o equipamento e gire o botão de controle de pressão em 1/2 volta no sentido horário. Se o motor não funcionar, substitua o painel de controle. 	Tabela de resistência:		695/240V Mark IV	0 ohms	795/120V Mark IV	2k ohms	1095/240V Mark V	3,9k ohms	1595/120V Mark V/Mark VII	6,2k ohms	Mark X	10,0k ohms
Tabela de resistência:														
695/240V Mark IV	0 ohms													
795/120V Mark IV	2k ohms													
1095/240V Mark V	3,9k ohms													
1595/120V Mark V/Mark VII	6,2k ohms													
Mark X	10,0k ohms													

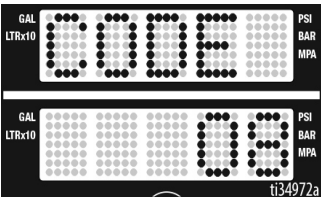
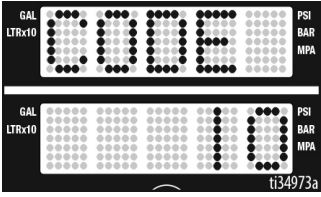
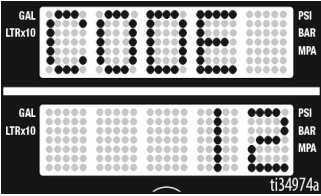
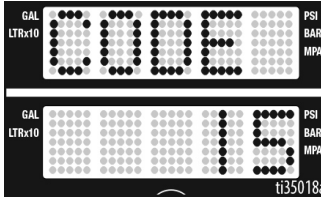
Problema	Causa	Solução
<ul style="list-style-type: none"> • O pulverizador não funciona • A tela exibe CÓDIGO 08  <ul style="list-style-type: none"> • A luz de status do BlueLink pisca 8 vezes repetidamente 	<p>Tensão de entrada muito baixa para a operação do pulverizador</p>	<ol style="list-style-type: none"> 1. Coloque o pulverizador em DESLIGADO e desligue a alimentação do pulverizador. 2. Remova outro equipamento que use o mesmo circuito. 3. Localize um fornecimento de tensão adequado para evitar problemas com o sistema eletrônico.
<ul style="list-style-type: none"> • O pulverizador não funciona • A tela exibe CÓDIGO 10  <ul style="list-style-type: none"> • A luz de status do BlueLink pisca 10 vezes repetidamente 	<p>A placa de controle está superaquecendo.</p>	<ol style="list-style-type: none"> 1. Verifique se a entrada de ar do motor não está bloqueada. 2. Certifique-se de que o ventilador esteja bem preso ao eixo do motor. 3. Substitua o painel de controle. 4. Substitua o motor.
<ul style="list-style-type: none"> • O pulverizador não funciona • A tela exibe CÓDIGO 12  <ul style="list-style-type: none"> • A luz de status do BlueLink pisca 12 vezes repetidamente 	<p>Proteção contra excesso de corrente habilitada</p>	<p>Ligue e desligue.</p>
<ul style="list-style-type: none"> • O pulverizador não funciona • A tela exibe CÓDIGO 15  <ul style="list-style-type: none"> • A luz de status do BlueLink pisca 15 vezes repetidamente 	<p>Motor não gira (sem corrente para o motor)</p>	<ol style="list-style-type: none"> 1. Coloque o pulverizador em DESLIGADO e desligue a alimentação do pulverizador. 2. Retire a tampa do motor. 3. Desconecte o controle do motor e verifique se há danos nos conectores. 4. Volte a ligar o controle do motor. 5. Ligue a energia. Se o código continuar, substitua a placa de controle.

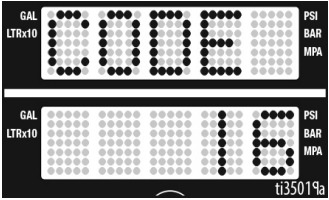
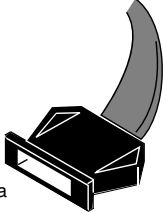
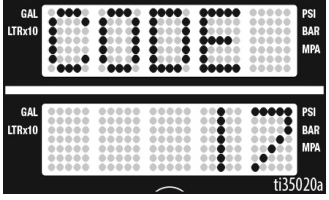
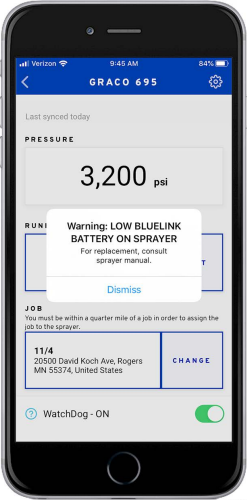
Problema	Causa	Solução
<ul style="list-style-type: none"> O pulverizador não funciona A Tela LED exibe o CÓDIGO 16  <ul style="list-style-type: none"> A luz de status do BlueLink pisca 16 vezes repetidamente 	<p>O sensor de posição do motor não está funcionando</p>	<ol style="list-style-type: none"> Coloque o pulverizador em DESLIGADO e desligue a alimentação do pulverizador. Retire a tampa do motor. Desconecte o sensor de posição do motor e verifique se há danos nos conectores.  <p>ti18685a</p> <ol style="list-style-type: none"> Reconecte o sensor. Ligue a energia. Se o código continuar, substitua o motor.
<ul style="list-style-type: none"> O pulverizador não funciona A tela exibe CÓDIGO 17  <ul style="list-style-type: none"> A luz de status do BlueLink pisca 17 vezes repetidamente 	<p>Pulverizador ligado à tensão errada</p>	<ol style="list-style-type: none"> Coloque o pulverizador em DESLIGADO e desligue a alimentação do pulverizador. Localize um fornecimento de tensão adequado para evitar problemas com o sistema eletrônico.
<ul style="list-style-type: none"> O erro aparece no aplicativo BlueLink da Graco 	<p>Bateria esgotada</p>	<p>Consulte Substituição da bateria BlueLink, página 31.</p>

Sistema elétrico, continuação...

O pulverizador não funciona, a tela está em branco ou a luz de status do BlueLink nunca se acende.

(Consulte as etapas na página seguinte)

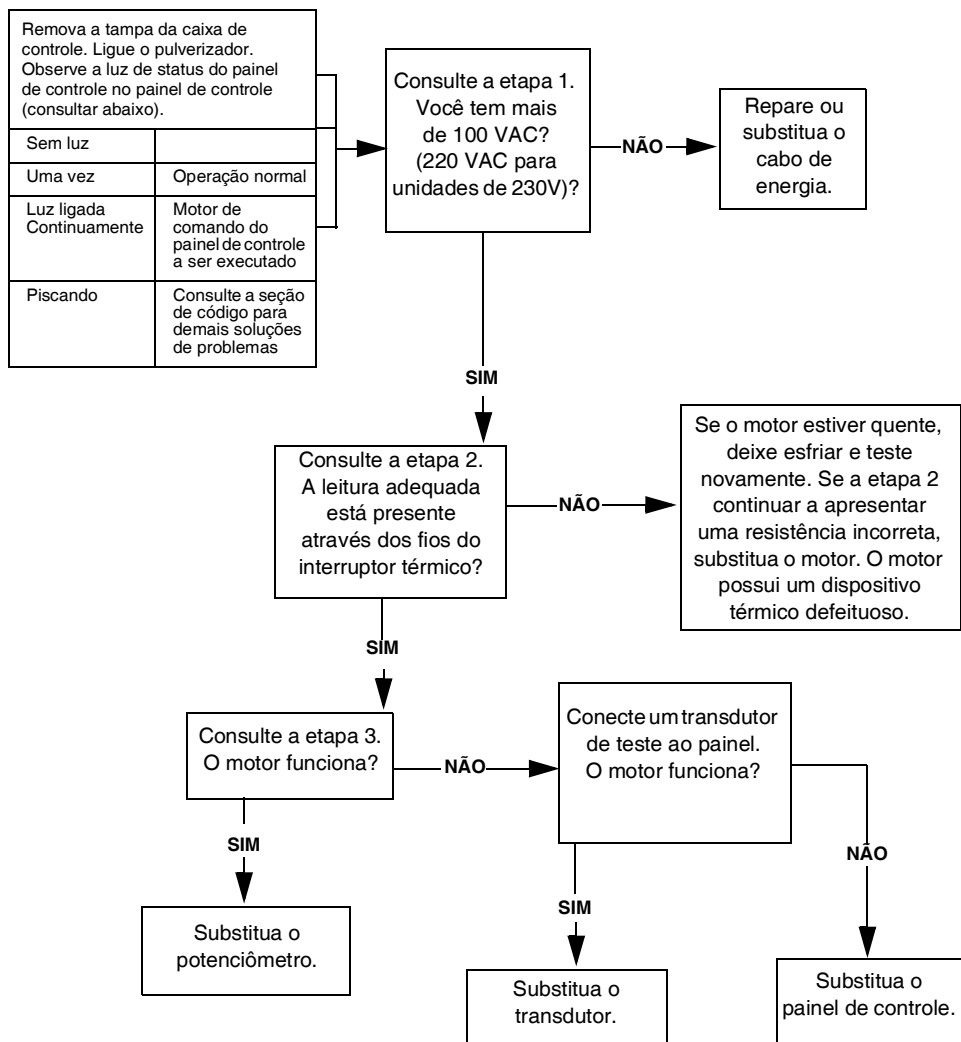

ETAPA 1:

Conecte o cabo de energia e ligue o interruptor. Conecte as sondas ao interruptor liga/desliga. Altere o medidor para VCA.

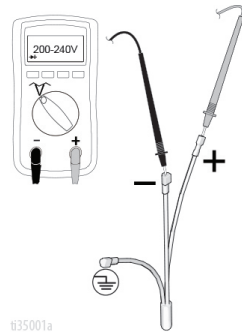

035001a

ETAPA 2:

Verifique o interruptor térmico do motor. Desconecte os fios amarelos acima do motor. O medidor deve exibir leituras de acordo com a tabela de resistência na página 42. **OBSERVAÇÃO:** O motor deve estar frio durante a leitura.

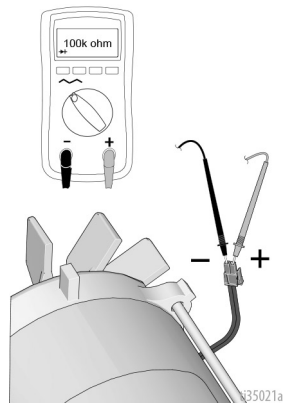

035021a

ETAPA 3:

Conecte o cabo de energia e ligue o interruptor. Desconecte o potenciômetro.

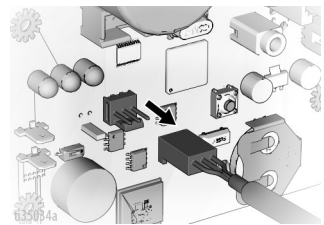

035004a

Sistema elétrico, continuação...

O pulverizador não desliga

1. Realize **Procedimento de Alívio da Pressão**, página 18. Deixe a válvula de escorvação aberta, **DESLIGUE** a chave de alimentação e desconecte o pulverizador da tomada.
2. Siga o procedimento de solução de problemas abaixo.

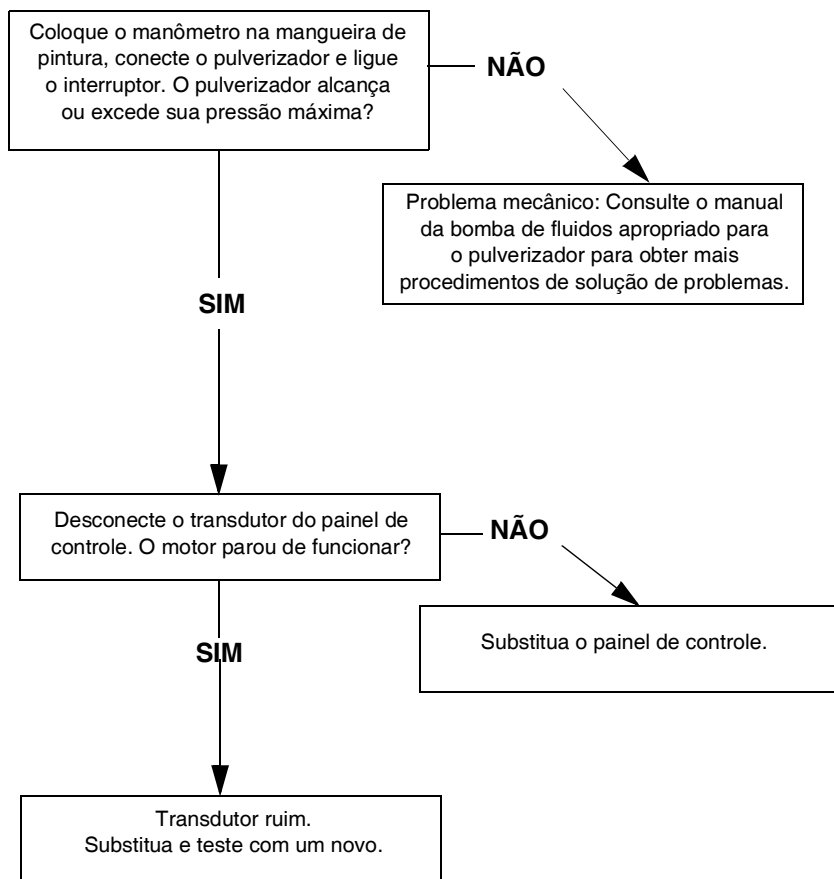

Peças 695/795 Lo-Boy Standard

Peças 695/795 Lo-Boy Standard

Ref.	Torque
1	40-45 pol.-lb (4,5 - 5,0 N•m)
2	9-11 pol.-lb (1,0 - 1,2 N•m)
3	200-230 pol.-lb (22,6 - 25,9 N•m)
4	190-210 pol.-lb (21,4 - 23,7 N•m)
5	22-28 pol.-lb (2,4 - 3,1 N•m)
6	25-30 pé-lb (33,8 - 40,6 N•m)
7	70-80 pé-lb (94,9 - 108,4 N•m)
8	130-150 pol.-lb (14,6 - 16,9 N•m)
9	65-85 pol.-lb (7,3 - 9,6 N•m)

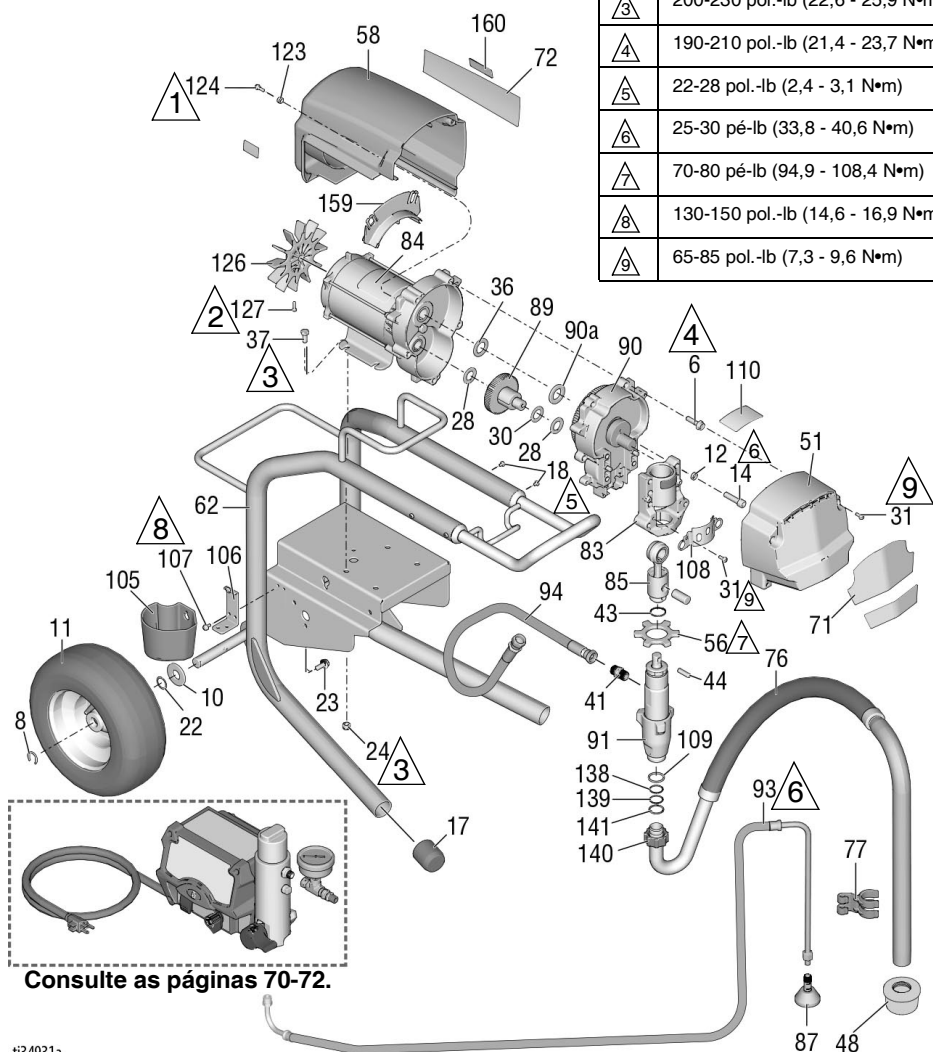

ti34931a

Lista de peças 695/795 Lo-Boy Standard









Ref.	Peça	Descrição	Quant.	Ref.	Peça	Descrição	Quant.
6	15C753	PARAFUSO, usin., torx, sext.	5	89	287289	ENGRENAGEM, combinação;	1
8	15E891	GRAMPO, de retenção	2			<i>inclui 28, 30</i>	
10	156306	ARRUELA, chata	2	90	287283	COMPARTIMENTO, acionamento	1
11*	119420	RODA, pneumática	2			<i>inclui 6, 36, 90a</i>	
12	106115	ARRUELA, trava, mola	4	90a	107089	ARRUELA, corrida, empurre	1
14	17E788	PARAFUSO, tampa, cabeça do soquete	4	91	16Y598	BOMBA, deslocamento 695/795	1
17	15C871	TAMPA, haste	2	93	248217	TUBO FLEXÍVEL, dreno;	1
18	109032	PARAFUSO, usin., pnh	4			<i>inclui 87</i>	
22	116038	ARRUELA, mola de onda	2	94	16X904	TUBO FLEXÍVEL, acoplado, 3/8 x 19,5	1
24	111040	PORCA, sext., flangeada	4	99	24A249	ALÇA, carrinho	1
28	114672	ARRUELA, empurre	2	105	276975	COPO, drenagem	1
30	114699	ARRUELA, empurre	1	106	15F952	SUPORTE, copo de drenagem	1
31	118444	PARAFUSO, usin., cabeça de arruela sextav.	6	107	114423	PARAFUSO, usin., cabeça sextavada	2
36	116191	ARRUELA, empurre	1	108	16X770	PROTEÇÃO, haste da bomba	1
37	100057	PARAFUSO, cabeça sextavada, hd	4	109	115099	ARRUELA, mangueira de jardim	1
41	196178	ENCAIXE	1	110		ETIQUETA, Série Standard	1
43	176817	MOLA, retenção	1		17E924	Ultra	
44	176818	PINO, str, alças	1		17G987	Ultimate	
48	189920	FILTRO, (1-11 1/2 NPSM)	1	117	187437	ETIQUETA, torque	1
51	24V023	TAMPA, acionamento, plástico, pintada;	1	123	276980	VEDAÇÃO, tampa	2
		<i>inclui 31</i>		124	119250	PARAFUSO, cotovelo, arruela sextavada	2
56	17A257	PORCA, retenção	1	126	15D088	VENTOINHA, motor	1
58	287281	PROTEÇÃO 695, motor, pintado;	1	127	115477	PARAFUSO, usin., cabeça pan torx	1
		<i>inclui 123, 124</i>		128▲		ETIQUETA, ADVERTÊNCIA (não ilustrada)	1
62	24Y424	ESTRUTURA, carrinho	1		222385	Inglês, francês, espanhol	
71		ETIQUETA, frente	1		17A134	Inglês, chinês, coreano	
	17E728	Ultra 695			17R476	Inglês, espanhol, português	
	17E730	Ultra 795		138	117559	O-RING	2
	17E736	Ultimate 695		139	118505	ANEL, retenção, externo	1
72		ETIQUETA, lateral	1	140	15C980	PORCA, travamento	1
	17E729	Ultra 695		141	15C981	ARRUELA, tornel de sucção	1
	17E731	Ultra 795		159	278075	DEFLETOR	1
	17E737	Ultimate 695		160	15Y118	ETIQUETA, Fabricada nos EUA	1
76	248216	TUBO FLEXÍVEL, sucção;	1				
		<i>inclui 109, 138, 139, 140, 141</i>					
77	15D000	GRAMPO, linha de drenagem	1				
83	24V026	COMPARTIMENTO, rolamento;	1				
		<i>inclui 12, 14, 31, 108, 117</i>					
84	257185	MOTOR, elétrico; <i>inclui 126, 127</i>	1				
85	241008	HASTE, conexão; <i>inclui 43</i>	1				
87	241920	DEFLETOR, com rosca	1				

* 253132 KIT, reparo, tubo, 11 pol

▲ Rótulos, etiquetas e cartões de segurança de substituição estão disponíveis gratuitamente.

Peças Standard 695/795/Mark IV HD Hi-Boy

Peças Standard 695/795/Mark IV HD Hi-Boy

Ref.	Torque
	40-45 pol.-lb (4,5 - 5,0 N•m)
	9-11 pol.-lb (1,0 - 1,2 N•m)
	200-230 pol.-lb (22,6 - 25,9 N•m)
	190-210 pol.-lb (21,4 - 23,7 N•m)
	22-28 pol.-lb (2,4 - 3,1 N•m)
	25-30 pé-lb (33,8 - 40,6 N•m)
	70-80 pé-lb (94,9 - 108,4 N•m)
	130-150 pol.-lb (14,6 - 16,9 N•m)
	65-85 pol.-lb (7,3 - 9,6 N•m)

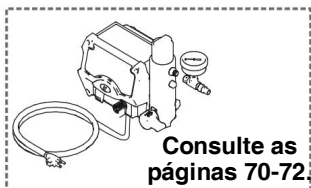
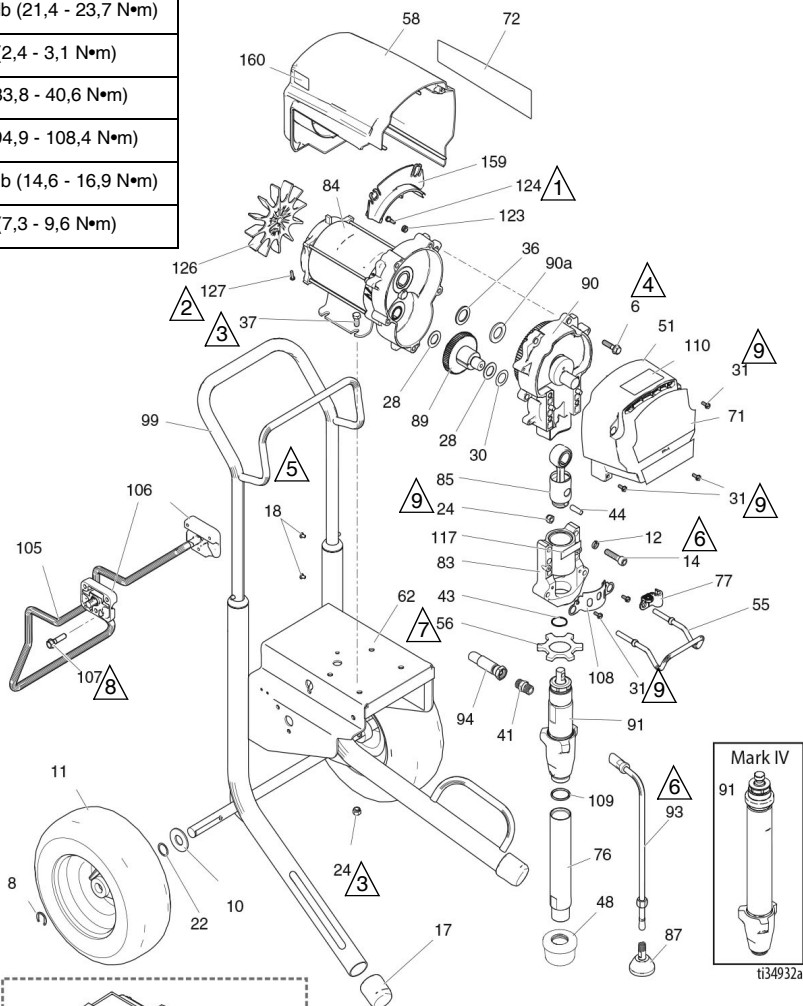

Peças Standard 695/795/Mark IV HD Hi-Boy

Lista de peças Standard 695/795/Mark IV HD Hi-Boy









Ref.	Peça	Descrição	Quant.	Ref.	Peça	Descrição	Quant.	
6	15C753	PARAFUSO, usin., torx, sext.	5		257185	695/Mark IV 230V		
8	15E891	GRAMPO, de retenção	2		257186	795/Mark IV 120 V		
10	156306	ARRUELA, chata	2	85	241008	HASTE, conexão; <i>inclui 43</i>	1	
11*	119420	RODA, pneumática	2					
12	106115	ARRUELA, trava, mola	4	87	241920	DEFLETOR, com rosca	1	
14	17E788	PARAFUSO, tampa, cabeça do soquete	4	89	287289	ENGRENAGEM, combinação; <i>inclui 28, 30</i>	1	
17	15C871	TAMPA, haste	2					
18	109032	PARAFUSO, usin., pnh	4	90		COMPARTIMENTO, acionamento; <i>inclui 6, 36, 90a</i>	1	
22	116038	ARRUELA, mola de onda	2		287283	695/Mark IV 230V		
24	111040	PORCA, sext., flangeada	6		287284	795/Mark IV 120 V		
28	114672	ARRUELA, empurre	2	90a	107089	ARRUELA, corrida, empurre	1	
30	114699	ARRUELA, empurre	1	91		BOMBA, deslucamento; <i>inclui 41, 109</i>	1	
31	118444	PARAFUSO, usin., cabeça de arruela sextav.	6		16Y598	695/795		
36	116191	ARRUELA, empurre	1		17H828	Mark IV		
37	100057	PARAFUSO, cabeça sextavada, hd	4	93	244240	TUBO FLEXÍVEL, acoplado; <i>inclui 87</i>	1	
41	196178	ENCAIXE	1					
43	176817	MOLA, retenção	1	94	16X904	TUBO FLEXÍVEL, acoplado, 3/8 x 19,5	1	
44	176818	PINO, str, alças	1		99	287489	ALÇA, carrinho	1
48	189920	FILTRO, (1-11 1/2 NPSM)	1	105	16X695	GANCHO, suporte, carrinho	1	
51	24V023	TAMPA, acionamento, plástico, pintada; <i>inclui 31</i>	1	106	15C982	CAME, carrinho	2	
55	16C457	GANCHO, balde	1	107	114531	PARAFUSO, usin., cabeça de arruela sextav.	4	
56	17A257	PORCA, retenção	1	108	16X770	PROTEÇÃO, haste da bomba	1	
58		PROTEÇÃO, motor, pintada; <i>inclui 123, 124</i>	1	109	118494	EMBALAGEM, o-ring	1	
	287281	695/Mark IV 230V		110		ETIQUETA, Série Standard	1	
	287282	795/Mark IV 120 V			17E924	Ultra/Mark HD		
62	24Y429	ESTRUTURA, carrinho	1		17G987	Ultimate		
71		ETIQUETA, frente	1	117	187437	ETIQUETA, torque	1	
	17E728	Ultra 695		123	276980	VEDAÇÃO, tampa	2	
	17E730	Ultra 795		124	119250	PARAFUSO, cotovelo, sext., arruela	2	
	17E736	Ultimate 695			126	15D088	VENTOINHA, motor	1
	17E738	Ultimate 795			127	115477	PARAFUSO, usin., cabeça pan torx	1
	17E745	Mark IV						
72		ETIQUETA, lateral	1		128▲	ETIQUETA, ADVERTÊNCIA (não ilustrada)	1	
	17E729	Ultra 695			222385	Inglês, francês, espanhol		
	17E731	Ultra 795			17A134	Inglês, chinês, coreano		
	17E737	Ultimate 695			17R476	Inglês, espanhol, português		
	17E739	Ultimate 795			159	278075	DEFLETOR	1
	17E744	Mark IV 230V		160	15Y118	ETIQUETA, Fabricada nos EUA	1	
	17E746	Mark IV 120V						
76	248214	TUBO, admissão; <i>inclui 109</i>	1					
77	278204	CLIQUE, mola	1					
83	24V026	COMPARTIMENTO, rolamento; <i>inclui 12, 14, 24, 31, 55, 77, 108, 117</i>	1					
84		MOTOR, elétrico; <i>inclui 106, 127</i>	1					

* 253132 KIT, reparo, tubo, 11 pol

▲ Rótulos, etiquetas e cartões de segurança de substituição estão disponíveis gratuitamente.

Peças 1095/1595/Mark V HD/Mark VII HD

Peças 1095/1595/Mark V HD/Mark VII HD Hi-Boy Standard

Ref.	Torque
	40-45 pol.-lb (4,5 - 5,0 N•m)
	9-11 pol.-lb (1,0 - 1,2 N•m)
	200-230 pol.-lb (22,6 - 25,9 N•m)
	190-210 pol.-lb (21,4 - 23,7 N•m)
	22-28 pol.-lb (2,4 - 3,1 N•m)
	25-30 pé-lb (33,8 - 40,6 N•m)
	70-80 pé-lb (94,9 - 108,4 N•m)
	130-150 pol.-lb (14,6 - 16,9 N•m)
	65-85 pol.-lb (7,3 - 9,6 N•m)

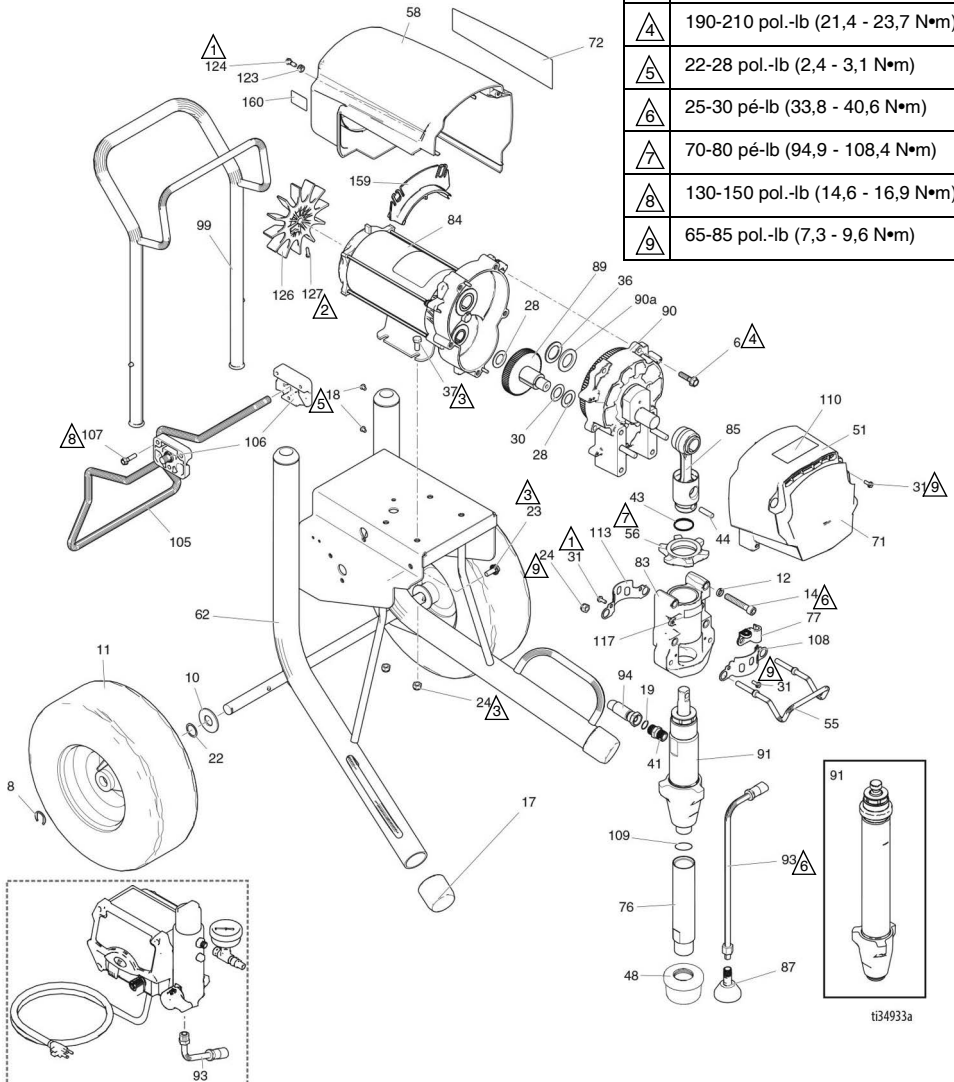

ti34933a

Peças 1095/1595/Mark V HD/Mark VII HD

Lista de peças 1095/1595/Mark V HD Hi-Boy Standard

Ref.	Peça	Descrição	Quant.	Ref.	Peça	Descrição	Quant.
6	15C753	PARAFUSO, usin., torx, sext.	5	257187	1095/Mark V 230 V/Mark V Japão		
8	15E891	GRAMPO, de retenção	2	257188	1595/Mark V 120 V/UK Mark V/Mark VII		
10	156306	ARRUELA, chata	2	85 24V021	HASTE, conexão; <i>inclui 43, 44</i>		1
11*	119509	RODA, pneumática	2	87 241920	DEFLETOR, com rosca		1
12	106115	ARRUELA, trava, mola	4	89 287290	ENGRENAGEM, combinação; <i>inclui 28, 30</i>		1
14	17E789	PARAFUSO, tampa, cabeça do soquete	4	90	COMPARTIMENTO, acionamento <i>inclui 6, 36, 90a</i>		1
17	276974	TAMPA, haste	2	287294	1095 110V/120V		
18	108795	PARAFUSO, usin., pnh	4	287295	1095 230V/1595/Mark V Mark VII		
19	102982	EMBALAGEM, anel de vedação (Mark V / Mark VII)	1	90a 194173	ARRUELA, corrida, empurre		1
22	116038	ARRUELA, mola de onda	2	91	BOMBA, deslocamento; <i>inclui 41, 76, 109</i>		1
23	117791	PARAFUSO, tampa, cabeça sextavada	2	16Y706	1095/1595		
24	111040	PORCA, sext., flangeada	6	17H829	Mark V		
28	114672	ARRUELA, empurre	2	17H830	Mark VII		
30	114699	ARRUELA, empurre	1	93 244240	TUBO FLEXÍVEL, dreno; <i>inclui 87</i>		1
31	118444	PARAFUSO, usin., cabeça de arruela sextav.	8	94	TUBO FLEXÍVEL, 3/8 x 15,75 acoplado 1095/1595		1
36	116192	ARRUELA, empurre	1	16X904	1095/1595		
37	100057	PARAFUSO, cabeça sextavada, hd	4	24V029	Mark V/Mark VII; <i>inclui 19</i>		
41		ENCAIXE, bomba, disco rápido	1	99 24A250	ALÇA, carrinho		1
	196178	1095/1595		105 16X696	GANCHO, suporte, carrinho		1
	16X834	Mark V/Mark VII		106 15C982	CAME, carrinho		2
43	119778	MOLA, retenção	1	107 114531	PARAFUSO, usin., cabeça de arruela sextav.		4
44	183210	PINO, bomba	1	108 16X770	BOMBA, haste de proteção		1
48	189920	FILTRO, (1-11 1/2 NPSM)	1	109 118494	EMBALAGEM, o-ring		1
51	24V024	TAMPA, acionamento, plástico, pintada; <i>inclui 31</i>	1	110	ETIQUETA, Série Standard		1
55	16C457	GANCHO, balde	1		17E924	Ultra/Mark	
56	193031	PORCA, retenção	1		17G987	Ultimate	
58	287282	PROTEÇÃO, motor, pintada; <i>inclui 123, 124</i>	1	113 15C762	PROTEÇÃO, haste da bomba		1
62	24Y428	ESTRUTURA, carrinho 1095/1595	1	117 187437	ETIQUETA, torque		1
71		ETIQUETA, UltraMax	1	123 276980	VEDAÇÃO, tampa		2
	17E732	Ultra 1095		124 119250	PARAFUSO, cotovelo, sext., arruela		3
	17E734	Ultra 1595		126 15D088	VENTOINHA, motor		1
	17E740	Ultimate 1095		127 115477	PARAFUSO, usin., cabeça pan torx		1
	17E742	Ultimate 1595		128▲	ETIQUETA, ADVERTÊNCIA (não ilustrada)		1
	17E747	Mark V HD			222385	Inglês, francês, espanhol	
	17E749	Mark VII HD			17A134	Inglês, chinês, coreano	
72		ETIQUETA, UltraMax II 1095/1595	1		17R476	Inglês, espanhol, português	
	17E733	Ultra 1095		159 278075	DEFLETOR		1
	17E735	Ultra 1595		160 15Y118	ETIQUETA, Fabricada nos EUA		1
	17E741	Ultimate 1095		161 110476	ENCAIXE, Mark VII		1
	17E743	Ultimate 1595					
	17E748	Mark V HD					
	17E750	Mark VII HD					
76	248215	TUBO, admissão; <i>inclui 109</i>	1				
77	278204	GRAMPO, linha de drenagem	1				
83	24V027	CAIXA, rolamento; <i>inclui 12, 14, 24, 31, 55, 77, 108, 113, 117</i>	1				
84		MOTOR, elétrico; <i>inclui 126, 127</i>	1				

* 253132 KIT, reparo, tubo, 11 pol

▲ Rótulos, etiquetas e cartões de segurança de substituição estão disponíveis gratuitamente.











Lista de peças Mark X HD Standard

Ref.	Peça	Descrição	Quant.	Ref.	Peça	Descrição	Quant.
6	15C753	PARAFUSO, usin., torx, sext.	6	83	24V028	COMPARTIMENTO, rolamento; <i>inclui 12, 14, 24, 31, 55, 77, 108, 117</i>	1
8	15E891	GRAMPO, de retenção	2	84	258909	MOTOR, elétrico; <i>inclui 125, 126, 127</i>	1
10	156306	ARRUELA, chata	2	85	24V022	HASTE, conexão; <i>inclui 43, 44</i>	1
11*	119509	RODA, pneumática	2	87	241920	DEFLETOR, com rosca	1
12	112600	ARRUELA, trava, mola	4	89	288035	ENGRENAGEM, combinação; <i>inclui 28, 30</i>	1
14	17E790	PARAFUSO, tampa, cabeça do soquete	4	90	287990	COMPARTIMENTO, acionamento; <i>inclui 6, 36, 90a</i>	1
17	276974	TAMPA, haste	2	90a	194173	ARRUELA, corrida, empurre	1
18	108795	PARAFUSO, usin., pnh	4	91	17H831	BOMBA, deslocamento	1
19	102982	O-RING	1	93	244240	TUBO FLEXÍVEL, dreno; <i>inclui 87</i>	1
22	116038	ARRUELA, mola de onda	2	94	24V029	TUBO FLEXÍVEL, acoplado; <i>inclui 19</i>	1
23	117791	PARAFUSO, tampa, cabeça flangeada	2	99	24A250	ALÇA, carrinho	1
24	111040	PORCA, de segurança (contraporca)	6	105	16X696	GANCHO, suporte, carrinho	1
28	114672	ARRUELA, empurre	2	106	15C982	CAME, carrinho	2
30	114699	ARRUELA, empurre	1	107	114531	PARAFUSO, usin., cabeça de arruela sextav.	4
31	118444	PARAFUSO, usin., cabeça de arruela sextav.	6	108	16X770	PROTEÇÃO, haste da bomba	1
36	116192	ARRUELA, empurre	1	110	17E924	ETIQUETA, série Standard	1
37	100057	PARAFUSO, cabeça sextavada, hd	4	117	187437	ETIQUETA, torque	1
41	24U755	VÁLVULA, retenção, disco rápido	1	123	276980	VEDAÇÃO, tampa	2
41a	16N461	CAIXA, assento, válvula de retenção	1	124	119250	PARAFUSO, cotovelo, sext., arruela	3
41b	16X837	COMPARTIMENTO, esfera, válvula de retenção	1	125	15G845	ESPAÇADOR, impasse	2
41c	24M725	KIT, reparo, válvula de retenção; <i>inclui 41d, 41e, 41f</i>	1	126	15V577	VENTOINHA, motor	1
41d		O-RING	2	127	122347	PARAFUSO, usin., cabeça pan torx	1
41e		ASSENTO	1	128▲		ETIQUETA, ADVERTÊNCIA (não ilustrada)	1
41f		ESFERA	1		222385	Inglês, francês, espanhol	
43	119677	MOLA, retenção	1		17A134	Inglês, chinês, coreano	
44	19B144	PINO, bomba	1		17R476	Inglês, espanhol, português	
48	189920	FILTRO, (1-11 1/2 NPSM)	1	159	278075	DEFLETOR	1
51	24V025	TAMPA, acionamento, plástico, pintada; <i>inclui 31</i>	1	160	15Y118	ETIQUETA, Fabricada nos EUA	1
55	16C457	GANCHO, balde	1				
56	193394	PORCA, retenção	1				
58	287282	PROTEÇÃO, motor, pintada; <i>inclui 123, 124</i>	1				
62	24Y428	ESTRUTURA, carrinho	1				
71	17E751	ETIQUETA, Mark X, frente	1				
72	17E752	ETIQUETA, Mark X, lateral	1				
77	278204	GRAMPO, linha de drenagem	1				

* 253132 KIT, reparo, tubo, 11 pol

▲ Rótulos, etiquetas e cartões de segurança de substituição estão disponíveis gratuitamente.

Peças 695/795/Mark IV HD ProContractor

Ref.	Torque
	40-45 pol.-lb (4,5 - 5,0 N•m)
	9-11 pol.-lb (1,0 - 1,2 N•m)
	200-230 pol.-lb (22,6 - 25,9 N•m)
	190-210 pol.-lb (21,4 - 23,7 N•m)
	120-130 pol.-lb (13,5 - 14,6 N•m)
	25-30 pé-lb (33,8 - 40,6 N•m)
	38-42 pé-lb (51,5 - 56,9 N•m)
	130-150 pol.-lb (14,6 - 16,9 N•m)
	90-110 pol.-lb (10,1 - 12,4 N•m)
	65-85 pol.-lb (7,3 - 9,6 N•m)

Consulte a página 68

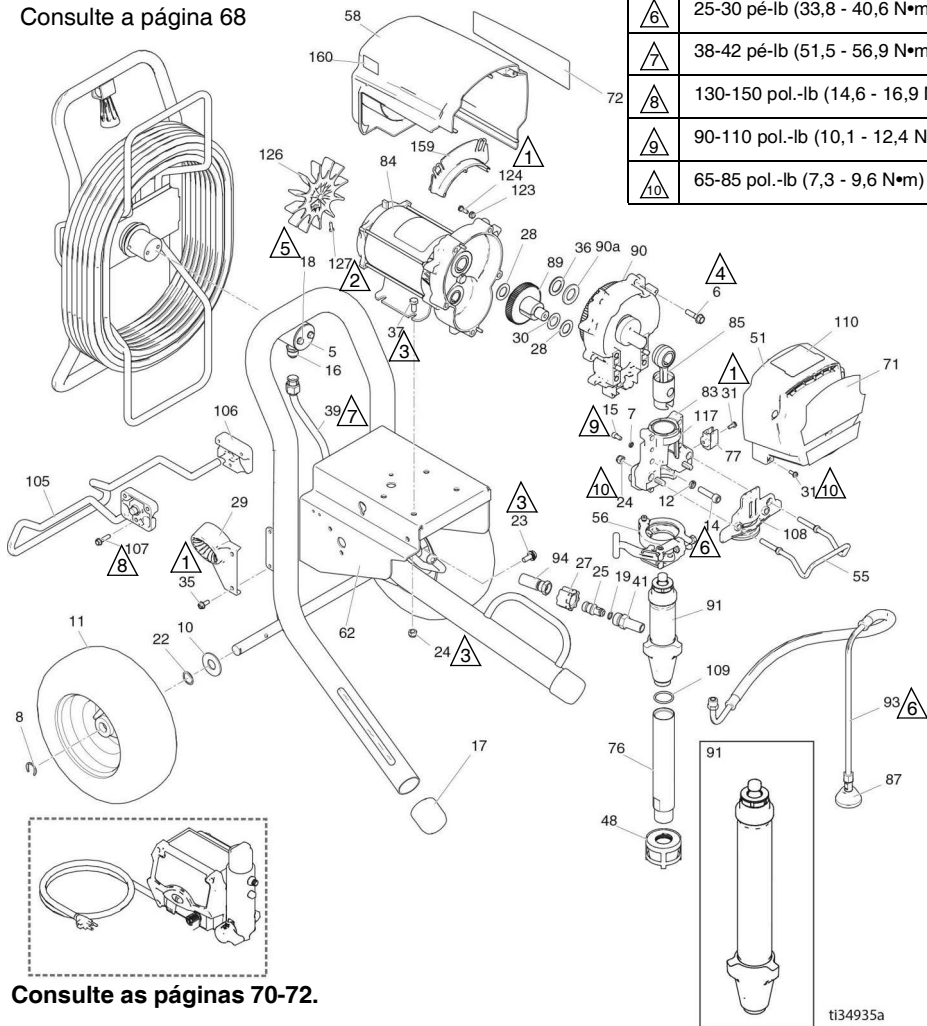

Consulte as páginas 70-72.

t134935a











Peças 695/795/Mark IV HD ProContractor

Lista de peças 695/795/Mark IV HD ProContractor

Ref.	Peça	Descrição	Quant.	Ref.	Peça	Descrição	Quant.
5	16C975	PLACA, articulação	1		17E737	695 Ultimate	
6	15C753	PARAFUSO, usin., cabeça de arruela sextav.	5	76	17E739	795 Ultimate	
7	105510	ARRUELA, trava, mola	2		248214	TUBO, admissão; <i>inclui 109</i>	1
8	15E891	GRAMPO, de retenção	2	77	16X203	GRAMPO, linha de drenagem	1
10	156306	ARRUELA, chata	2	83	24V087	COMPARTIMENTO, rolamento; <i>inclui 7, 12, 14, 15, 24, 31, 55, 56, 77, 108, 117</i>	1
11	119420	RODA, pneumática	2			MOTOR, elétrico	1
12	106115	ARRUELA, travamento (colar alto)	4		257185	695, Mark IV 230 V	
14	17E788	PARAFUSO, tampa, sch	4	84	257186	795, Mark IV 120V	
15	101550	PARAFUSO, tampa, sch	2		24V084	HASTE, ligação	1
16	121311	ENCAIXE, conector	1	87	241920	DEFLETOR, com rosca	1
17	276974	TAMPA, haste	2	89	287289	ENGRENAGEM, combinação; <i>inclui 28, 30</i>	1
18	260212	PARAFUSO, cabeça de arruela sextav.	2			INVOLUCRO, acionamento, M1; <i>inclui 6, 36, 90a</i>	1
19		EMBALAGEM, o-ring 695/795	1	90	287283	695, Mark IV 230 V	
	102982	Mark IV			287284	795, Mark IV 120V	
22	116038	ARRUELA, mola de onda	2	90a	107089	ARRUELA, corrida, empurre	1
23	117791	PARAFUSO, lobo triplo da tampa	2	91	17H823	BOMBA, deslocamento, 695/795; <i>inclui 41, 109</i>	1
24	111040	PORCA, bloqueio, náilon, padrão fino	6		17H832	BOMBA, deslocamento, Mark IV	1
25	16X833	ENCAIXE, QD, 695/795	1	93	244240	TUBO FLEXÍVEL, dreno, ultra hi-boy; <i>inclui 87</i>	1
27	120583	PORCA, manual, 695/795	1	94		TUBO FLEXÍVEL, 3/8 x 15,75 acoplado	1
28	114672	ARRUELA, empurre	2		16X904	695/795	
29	278083	GUIA, tubo flexível, platina	1		24V029	Mark IV; <i>inclui 19</i>	
30	114699	ARRUELA, empurre	1	105	16X697	GANCHO, suporte	1
31	118444	PARAFUSO, usin., cabeça de arruela sextav. com ranhura	5	106	15C982	CAME, carrinho	2
35	117633	PARAFUSO, cabeça de arruela sextavada com ranhura	2	107	114531	PARAFUSO, usin., cabeça de arruela sextav.	4
36	116191	ARRUELA, empurre, 1095/795	1	108	16X228	PLACA, frente, 3900 PC11	1
37	100057	PARAFUSO, cabeça sextavada, hd	4	109	118494	EMBALAGEM, o-ring	1
39	24V095	TUBO, formado, ultra, platina	1	110		ETIQUETA, Série ProContractor	1
41		ENCAIXE 695/795	1		17E925	Ultra/Mark	
	16Y579	Mark IV			17G988	Ultimate	
48	15V573	FILTRO, (1-11 1/2 npsm)	1	117	187437	ETIQUETA, torque	1
51	24V023	TAMPA, acionamento, plástico, pintada; <i>inclui 31</i>	1	123	276980	VEDAÇÃO, tampa	2
55	16C457	GANCHO, balde	1	124	119250	PARAFUSO, ombro	2
56	16X322	BRAÇADEIRA, bomba	1	126	15D088	VENTOINHA, motor	1
58		PROTEÇÃO, motor, pintada; <i>inclui 123, 124</i>	1	127	115477	PARAFUSO, usin., cabeça pan torx	1
	287281	695, Mark IV 230 V		128▲		ETIQUETA, ADVERTÊNCIA (não ilustrada)	1
	287282	795, Mark IV 120V			222385	Inglês, francês, espanhol	
62	24Y427	ESTRUTURA, platina, 695/795	1		17A134	Inglês, chinês, coreano	
71		ETIQUETA, marca, frente	1		17R476	Inglês, espanhol, português	
	17E728	695 Ultra		159	278075	SUORTE, fio	1
	17E730	795 Ultra		160	15Y118	ETIQUETA, Fabricado nos EUA	1
	17E736	695 Ultimate					
	17E738	795 Ultimate					
	17E745	Mark IV					
72		ETIQUETA, marca, lateral	1				
	17E729	695 Ultra					
	17E731	795 Ultra					
	17E744	Mark IV					

▲ Rótulos, etiquetas e cartões de segurança de substituição estão disponíveis gratuitamente.

Peças 1095/1595/Mark V HD/Mark VII HD ProContractor

Ref.	Torque
 1	40-45 pol.-lb (4,5 - 5,0 N•m)
 2	9-11 pol.-lb (1,0 - 1,2 N•m)
 3	200-230 pol.-lb (22,6 - 25,9 N•m)
 4	190-210 pol.-lb (21,4 - 23,7 N•m)
 5	120-130 pol.-lb (13,5 - 14,6 N•m)
 6	25-30 pé-lb (33,8 - 40,6 N•m)
 7	38-42 pé-lb (51,5 - 56,9 N•m)
 8	130-150 pol.-lb (14,6 - 16,9 N•m)
 9	90-110 pol.-lb (10,1 - 12,4 N•m)
 10	65-85 pol.-lb (7,3 - 9,6 N•m)

Consulte a página 68.

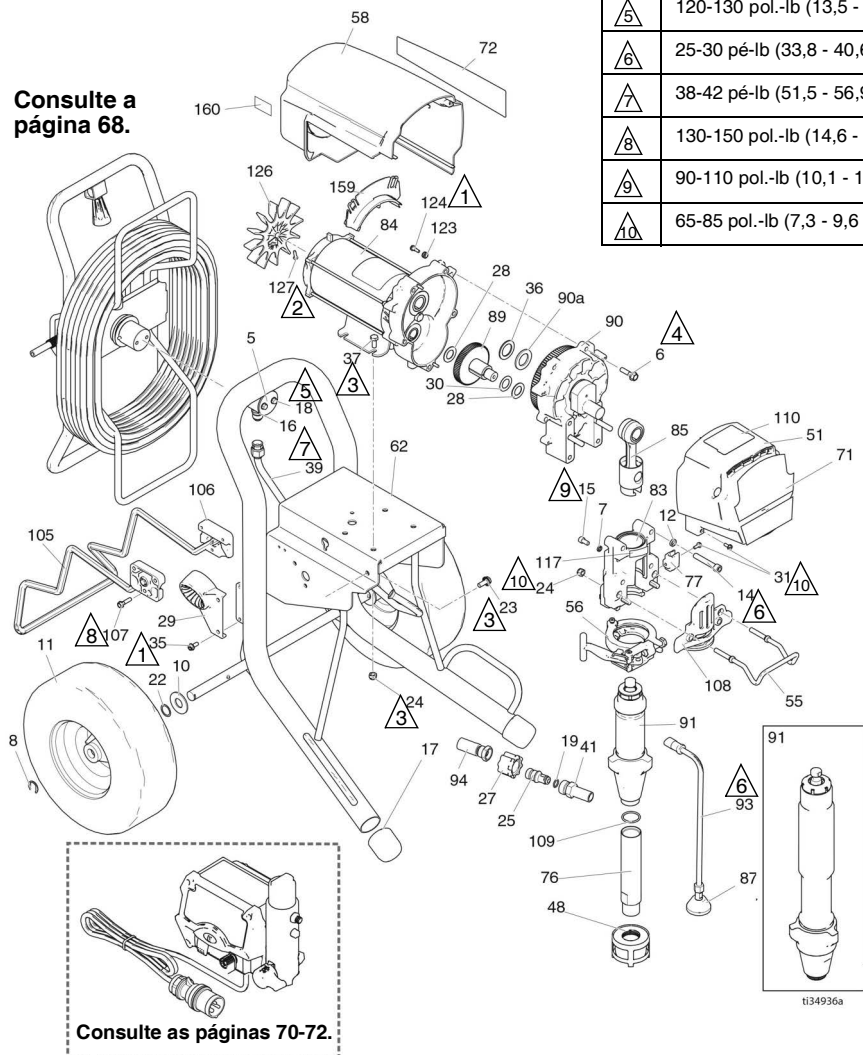

Consulte as páginas 70-72.

t134936a

Peças 1095/1595/Mark V HD/Mark VII HD

Lista de peças 1095/1595/Mark V HD/Mark VII HD ProContractor

Ref.	Peça	Descrição	Quant.	Ref.	Peça	Descrição	Quant.
5	16C975	PLACA, articulação	1		17E741	1095 Ultimate	
6	15C753	PARAFUSO, usin., cabeça de arruela sextav.	5		17E743	1595 Ultimate	
					17E750	Mark VII	
7	105510	ANILHA, de segurança	2	76	248215	TUBO, admissão; inclui 109	1
8	15E891	GRAMPO, de retenção	2				
10	156306	ARRUELA, chata	2	77	16X203	GRAMPO, linha de drenagem	1
11	119509	RODA, pneumática	2	83	24V088	COMPARTIMENTO, rolamento; inclui 7, 12, 14, 15, 24, 31, 55, 56, 77, 108, 117	1
12	106115	ARRUELA, travamento (colar alto)	4				
14	17E789	PARAFUSO, tampa, cabeça do soquete	4	84		MOTOR, elétrico; inclui 126, 127	1
15	101550	PARAFUSO, tampa, sch	2		257187	1095/Mark V 230 V/Mark V Japão	
16	121311	ENCAIXE, conector	1				
17	276974	TAMPA, haste	2		257188	1595/Mark V 120 V/UK Mark V/Mark VII	
18	260212	PARAFUSO, cabeça de arruela sextav.	2			HASTE, ligação	1
19		EMBALAGEM, o-ring	1	85	24V085	DEFLETOR, com rosca	1
	107505	1095/1595		87	241920	ENGRENAGEM, combinação; inclui 28, 30	1
	102982	Mark V/Mark VII		89	287290	COMPARTIMENTO, acionamento inclui 6, 36, 90a	1
22	116038	ARRUELA, mola de onda	2	90		1095 120 V/Mark V Japonês	1
23	117791	PARAFUSO, lobo triplo da tampa	2		287294	1095 230V/1595/Mark V	
24	111040	PORCA, fecho, inserto	6		287295	Mark VII	
25	16X833	ENCAIXE, desconexão rápida, (apenas 1095/1595)	1		24M417	ARRUELA, corrida, empurre	1
27	120583	PORCA, manual (apenas 1095/1595)	1	90a	194173	BOMBA, deslocamento; inclui 41, 76, 109	1
28	114672	ARRUELA, empurre	2	91		Modelos 1095/1595	
29	278083	GUIA, tubo flexível, platina ultra	1		17H824	Mark VII	
	24M197	GUIA, tubo flexível, Mark VII	1		17H834	Modelos Mark V	
30	114699	ARRUELA, empurre	1		17H833	TUBO FLEXÍVEL, dreno; inclui 87	1
31	118444	PARAFUSO, usin., cabeça de arruela sextav. com ranhura	5	93	244240	TUBO FLEXÍVEL, 3/8 x 15,75 acoplado	1
35	117633	PARAFUSO, cabeça de arruela sextavada com ranhura	2	94		1095/1595	
					16X904	Mark V; inclui 19	
36	116192	ARRUELA, empurre, 1595	1		24V029	GANCHO, suporte, carrinho	1
37	100057	PARAFUSO, cabeça sextavada, hd	4	105	16X698	CAME, carrinho	2
39	24J081	TUBO, formado, ultra, platina	1	106	15C982	PARAFUSO, usin., cabeça de arruela sextav.	4
41		ENCAIXE, bomba, QD	1	107	114531	PLACA, frente, 5900 PCII	
	16Y579	1095/1595				EMBALAGEM, o-ring	1
	16X834	Mark V/Mark VII		108	16X385	ETIQUETA, Série ProContractor	1
48	15V573	FILTRO, (1-11 1/2 npsm)	1	109	118494	Ultra/Mark	
51	24V024	TAMPA, acionamento, plástico, pintada; inclui 31	1	110		Ultimate	
					17E925	ETIQUETA, torque	1
55	16C457	GANCHO, balde	1		17G988	VEDAÇÃO, tampa	2
56	16X324	BRAÇADEIRA, bomba, grande	1	117	187437	PARAFUSO, ombro	3
58	287282	PROTEÇÃO, motor, pintada; inclui 123, 124	1	123	276980	VENTOINHA, motor	1
				124	119250	PARAFUSO, usin., cabeça pan torx	1
62	24Y426	ESTRUTURA, platina, 1095/Mark V	1	126	15D088	ETIQUETA, ADVERTÊNCIA (não ilustrada)	1
71		ETIQUETA, marca, frente	1	127	115477	Inglês, francês, espanhol	
	17E732	1095 Ultra				Inglês, chinês, coreano	
	17E734	1595 Ultra			222385	Inglês, espanhol, português	
	17E747	Mark V			17A134	SUPORTE, fio	1
	17E740	1095 Ultimate			17R476	ETIQUETA, Fabricado nos EUA	1
	17E742	1595 Ultimate					
	17E749	Mark VII		159	278075		
72		ETIQUETA, marca, lateral	1	160	15Y118		
	17E733	1095 Ultra					
	17E735	1595 Ultra					
	17E748	Mark V					

▲ Rótulos, etiquetas e cartões de segurança de substituição estão disponíveis gratuitamente.

Lista de peças Mark X HD ProContractor

Ref.	Peça	Descrição	Quant.	Ref.	Peça	Descrição	Quant.
5	16C975	PLACA, articulação	1	58	287282	PROTEÇÃO, motor, pintada; <i>inclui 123, 124</i>	1
6	15C753	PARAFUSO, usin., cabeça de arruela sextav.	6	62	24Y426	ESTRUTURA, platina, 1095/Mark V	1
7	105510	ARRUELA, trava, mola	2	71	17E751	ETIQUETA, frente	1
8	15E891	GRAMPO, de retenção	2	72	16X363	ETIQUETA, lado direito	1
10	156306	ARRUELA, chata	2	77	16X203	GRAMPO, linha de drenagem	1
11	119509	RODA, pneumática	2	83	24V089	COMPARTIMENTO, rolamento; <i>inclui 7, 12, 14, 15, 31, 55, 56, 77, 108, 117, 180</i>	1
12	112600	ARRUELA, travamento (colar alto)	4	84	258909	MOTOR, elétrico; <i>inclui 125, 126, 127</i>	1
14	17E790	PARAFUSO, tampa, cabeça do soquete	4	85	24V086	HASTE, ligação	1
15	101550	PARAFUSO, tampa, sch	2	87	241920	DEFLETOR, com rosca	1
16	121311	ENCAIXE, conector	1	89	288035	ENGRENAGEM, combinação; <i>inclui 28, 30</i>	1
17	276974	TAMPA, haste	2	90	287990	COMPARTIMENTO, acionamento; <i>inclui 6, 36, 90a</i>	1
18	260212	PARAFUSO, arruela sextav., cabeça	2	90a	194173	ARRUELA, corrida, empurre	1
19	102982	O-RING	1	91	17H835	BOMBA, deslocamento	1
22	116038	ARRUELA, mola de onda	2	93	244240	TUBO FLEXÍVEL, dreno; <i>inclui 87</i>	1
23	117791	PARAFUSO, tampa, lobo triplo	2	94	24V029	KIT, tubo flexível, acoplado, 1/2 pol.; <i>inclui 19</i>	1
24	111040	PORCA, fecho, inserto	4	105	16X698	GANCHO, suporte, carrinho	1
28	114672	ARRUELA, empurre	2	106	15C982	CAME, carrinho	2
29	24M197	GUIA, tubo flexível, platina ultra	1	107	114531	PARAFUSO, usin., cabeça de arruela sextav.	4
30	114699	ARRUELA, empurre	1	108	16X209	PLACA, frente, PCII, 7900	1
31	118444	PARAFUSO, usin., cabeça de arruela sextav. com ranhura	5	110	17E925	ETIQUETA, Série ProContractor	1
35	117633	PARAFUSO, cabeça de arruela sextavada com ranhura	2	117	187437	ETIQUETA, torque	1
36	116192	ARRUELA, empurre, 1595	1	123	276980	VEDAÇÃO, tampa	2
37	100057	PARAFUSO, cabeça sextavada, hd	4	124	119250	PARAFUSO, ombro	3
39	16M441	TUBO, formado, ultra, platina	1	125	15G845	ESPAÇADOR, impasse	2
41	24U755	ENCAIXE	1	126	15V577	VENTOINHA, motor	1
41a	16N461	CAIXA, assento, válvula de retenção	1	127	122347	ANEL, de retenção	1
41b	16X837	COMPARTIMENTO, esfera, válvula de retenção	1	128▲	ETIQUETA, ADVERTÊNCIA (não ilustrada)	1	
41c	24M725	KIT, reparo, válvula de retenção; <i>inclui 41d, 41e, 41f</i>	1	222385	Inglês, francês, espanhol		
41d	O-RING		1	17A134	Inglês, chinês, coreano		
41e	ASSENTO		1	17R476	Inglês, espanhol, português		
41f	ESFERA		1	159	278075	SUORTE, fio	1
48	15V573	FILTRO, (1-11 1/2 npsm)	1	160	15Y118	ETIQUETA, Fabricado nos EUA	1
51	24V025	TAMPA, acionamento, plástico, pintada; <i>inclui 31</i>	1	180	112746	PORCA, trava, padrão fino	2
55	16C457	GANCHO, balde	1				
56	16X324	BRAÇADEIRA, bomba, grande	1				

▲ Rótulos, etiquetas e cartões de segurança de substituição estão disponíveis gratuitamente.

Peças 1095/1595/Mark V HD/Mark VII HD

Peças 1095/1595/Mark V HD/Mark VII HD IronMan

Ref.	Torque
	40-45 pol.-lb (4,5 - 5,0 N•m)
	9-11 pol.-lb (1,0 - 1,2 N•m)
	200-230 pol.-lb (22,6 - 25,9 N•m)
	190-210 pol.-lb (21,4 - 23,7 N•m)
	90-110 pol.-lb (10,1 - 12,4 N•m)
	25-30 pé-lb (33,8 - 40,6 N•m)
	65-85 pol.-lb (7,3 - 9,6 N•m)

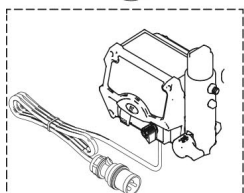
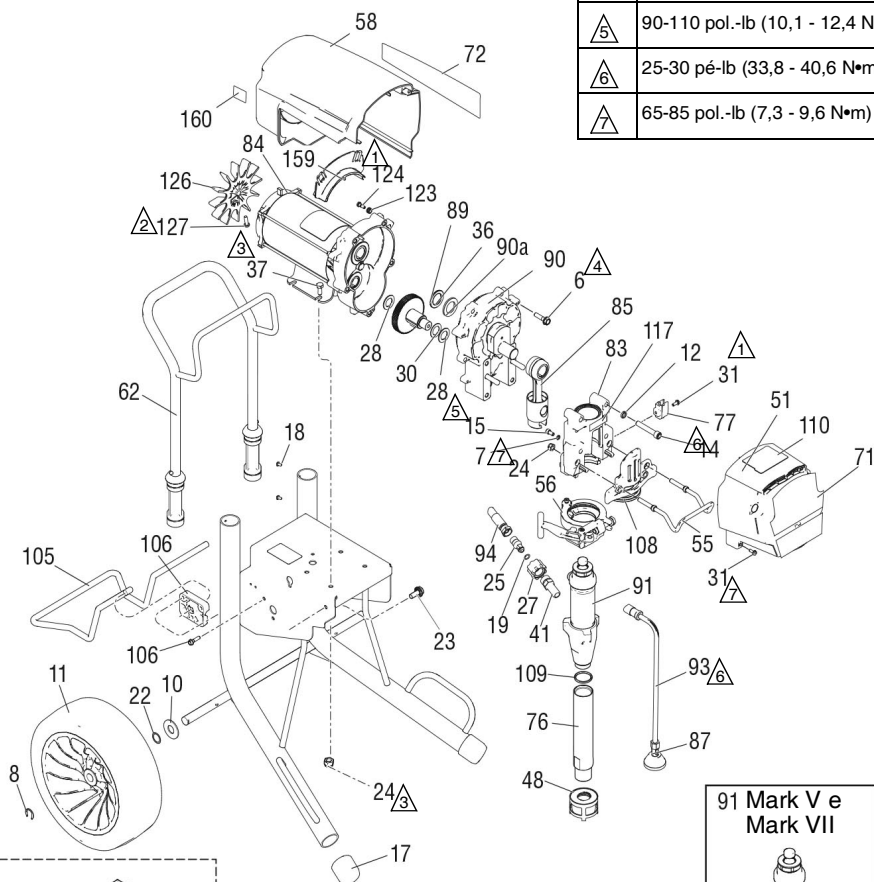

Consulte as páginas 70-72.

ti34938a

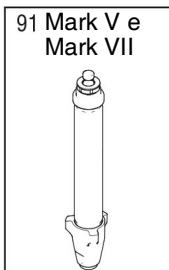

Peças 1095/1595/Mark V HD/Mark VII HD

1095/1595/Mark V HD/Mark VII HD IronMan

Ref.	Peça	Descrição	Quant.	Ref.	Peça	Descrição	Quant.
6	15C753	PARAFUSO, usin., torx, sext.	5	76	248215	TUBO, admissão; <i>inclui 109</i>	1
7	105510	ARRUELA, trava, mola	2	77	16X203	GRAMPO, linha de drenagem	1
8	15E891	GRAMPO, de retenção	2	83	24V088	COMPARTIMENTO, rolamento; <i>inclui 7, 12, 14, 15, 24, 31, 55, 56, 77, 108, 117</i>	1
10	156306	ARRUELA, chata	2	84		MOTOR, elétrico; <i>inclui 126, 127</i>	1
11	17E687	RODA	2		257187	1095/Mark V 230 V	
12	106115	ARRUELA, trava, mola	4		257188	1595/Mark V 120 V/Mark VII	
14	17E789	PARAFUSO, tampa, cabeça do soquete	4		24V085	HASTE, ligação	1
15	101550	PARAFUSO, tampa, sch	2	87	241920	DEFLETOR, com rosca	1
17	276974	TAMPA, haste	2	89	287290	ENGRENAGEM, combinação; <i>inclui 28, 30</i>	1
19		EMBALAGEM, o-ring	1	90		COMPARTIMENTO, acionamento <i>inclui 6, 36, 90a</i>	1
	107505	1095/1595			24M417	Mark VII	
	102982	Mark V/Mark VII			287294	1095 120V	
22	116038	ARRUELA, mola de onda	2		287295	1095 230V/1595/Mark V	
23	117791	PARAFUSO, tampa, cabeça sextavada	2	90a	194173	ARRUELA, corrida, empurre	1
24	111040	PORCA, fecho, inserto	6	91		BOMBA, deslocamento	1
25	16X833	ENCAIXE, QD, 3/8 npsm, 1095/1595	1		17H826	1095/1595; <i>inclui 41, 109</i>	
27	120583	PORCA, manual, 1095/1595	6		17H836	Mark V; <i>inclui 41</i>	
28	114672	ARRUELA, empurre	2		17H892	Mark VII	
30	114699	ARRUELA, empurre	1	93	244240	TUBO FLEXÍVEL, dreno; <i>inclui 87</i>	1
31	118444	PARAFUSO, usin., cabeça de arruela sextav.	8	94		TUBO FLEXÍVEL, 3/8 x 15,75 acoplado	1
36	116192	ARRUELA, empurre	1		16X904	1095/1595	
37	100057	PARAFUSO, cabeça sextavada, hd	4		24V029	Mark V/Mark VII; <i>inclui 19</i>	
41		ENCAIXE, bomba, QD	1	108	16X385	PLACA, frente, 5900, PCII	
	16Y579	1095/1595		109	118494	EMBALAGEM, o-ring	1
	16X834	Mark V/Mark VII		110		ETIQUETA, série IronMan	1
48	15V573	FILTRO, (1-11 1/2 NPSM)	1		17E926	Ultra/Mark	
51	24V024	TAMPA, acionamento, plástico, pintada; <i>inclui 31</i>	1		17G989	Ultimate	
55	16C457	GANCHOS, balde	1	117	187437	ETIQUETA, torque	1
56	16X324	BRAÇADEIRA, bomba, grande	1	123	276980	VEDAÇÃO, tampa	2
58	287282	PROTEÇÃO, motor, pintada; <i>inclui 123, 124</i>	1	124	119250	PARAFUSO, cotovelo, sext., arruela	3
62	24Y428	ESTRUTURA, carrinho, 1095/1595	1	126	15D088	VENTOINHA, motor	1
71		ETIQUETA, UltraMax	1	127	115477	PARAFUSO, usin., cabeça pan torx	1
	17E732	Ultra 1095		128▲		ETIQUETA, ADVERTÊNCIA (não ilustrada)	1
	17E734	Ultra 1595			222385	Inglês, francês, espanhol	
	17E740	Ultimate 1095			17A134	Inglês, chinês, coreano	
	17E742	Ultimate 1595			17R476	Inglês, espanhol, português	
	17E747	Mark V		159	278075	SUPORTE, fio	1
	17E749	Mark VII		160	15Y118	ETIQUETA, Fabricada nos EUA	1
72		ETIQUETA, UltraMax II, 1095/1595	1				
	17E733	Ultra 1095					
	17E735	Ultra 1595					
	17E741	Ultimate 1095					
	17E743	Ultimate 1595					
	17E748	Mark V					
	17E750	Mark VII					

▲ Rótulos, etiquetas e cartões de segurança de substituição estão disponíveis gratuitamente.

Peças Mark X HD IronMan

Ref.	Torque
1	40-45 pol.-lb (4,5 - 5,0 N•m)
2	55-60 pol.-lb (6,2 - 6,7 N•m)
3	200-230 pol.-lb (22,6 - 25,9 N•m)
4	190-210 pol.-lb (21,4 - 23,7 N•m)
5	22-28 pol.-lb (2,4 - 3,1 N•m)
6	25-30 pé-lb (33,8 - 40,6 N•m)
7	130-150 pol.-lb (14,6 - 16,9 N•m)
8	90-110 pol.-lb (10,1 - 12,4 N•m)
9	65-85 pol.-lb (7,3 - 9,6 N•m)

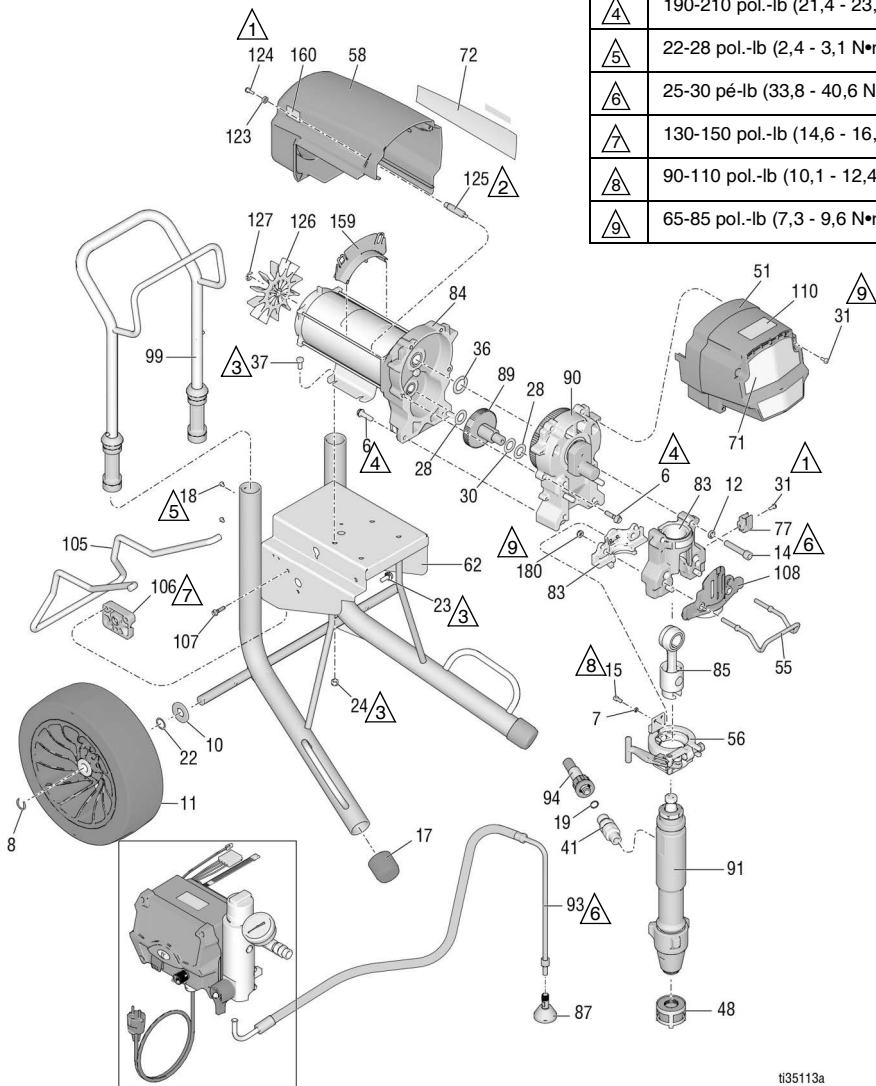

Consulte as páginas 70-72.





t135113a

Lista de peças Mark X HD IronMan

Ref.	Peça	Descrição	Quant.	Ref.	Peça	Descrição	Quant.
6	15C753	PARAFUSO, usin., torx, sext.	6	84	258909	MOTOR, elétrico; <i>inclui 125, 126, 127</i>	1
7	105510	ARRUELA, trava, mola	2	85	24V086	HASTE, ligação	1
8	15E891	GRAMPO, de retenção	2	87	241920	DEFLETOR, com rosca	1
10	156306	ARRUELA, chata	2	89	288035	ENGRENAGEM, combinação; <i>inclui 28, 30</i>	1
11	17E687	RODA	2	90	287990	COMPARTIMENTO, acionamento; <i>inclui 6, 36, 90a</i>	1
12	112600	ARRUELA, trava, mola	4	91	17H837	BOMBA, deslocamento	1
14	17E790	PARAFUSO, tampa, cabeça do soquete	4	93	244240	TUBO FLEXÍVEL, dreno; <i>inclui 87</i>	1
15	101550	PARAFUSO, tampa, sch	2	94	24V029	KIT, tubo flexível, acoplado, 1/2 pol.;	1
17	276974	TAMPA, haste	2	99	24A250	ALÇA, carrinho	1
18	108795	PARAFUSO, pnh	4	105	16X696	GANCHO, suporte, carrinho	1
19	102982	EMBALAGEM, o-ring	1	106	15C982	CAME, carrinho	2
22	116038	ARRUELA, mola de onda	2	107	114531	PARAFUSO, usin., cabeça de arruela sextav.	4
23	117791	PARAFUSO, tampa, cabeça sextavada	2	108	16X209	PLACA, frente, PCII, 7900	1
24	111040	PORCA, fecho, inserto	4	110	17E926	ETIQUETA, série IronMan	1
28	114672	ARRUELA, empurre	2	123	276980	VEDAÇÃO, tampa	2
30	114699	ARRUELA, empurre	1	124	119250	PARAFUSO, cotovelo, sext., arruela	3
31	118444	PARAFUSO, usin., cabeça de arruela sextav. com ranhura	5	125	15G845	ESPAÇADOR, impasse	2
36	116192	ARRUELA, empurre	1	126	15V577	VENTOINHA, motor	1
37	100057	PARAFUSO, cabeça sextavada, hd	4	127	122347	ANEL, de retenção	1
41	24U755	ENCAIXE, bomba, QD	1	128▲		ETIQUETA, ADVERTÊNCIA (não ilustrada)	1
48	15V573	FILTRO, (1-11 1/2 NPSM)	1		222385	Inglês, francês, espanhol	
51	24V025	TAMPA, acionamento, plástico, pintada; <i>inclui 31</i>	1		17A134	Inglês, chinês, coreano	
55	16C457	GANCHO, balde	1		17R476	Inglês, espanhol, português	
56	16X324	BRAÇADEIRA, bomba, grande	1	159	278075	SUPORTE, fio	1
58	287282	PROTEÇÃO, motor, pintada; <i>inclui 123, 124</i>	1	160	15Y118	ETIQUETA, Fabricada nos EUA	1
62	24Y428	ESTRUTURA, carrinho	1	180	112746	PORCA, trava, padrão fino	2
71	17E751	ETIQUETA, frente	1				
72	17E752	ETIQUETA, lateral	1				
77	16X203	GRAMPO, linha de drenagem	1				
83	24V089	COMPARTIMENTO, rolamento; <i>inclui 7, 12, 14, 15, 31, 55, 56, 77, 108, 117, 180</i>	1				

▲ Rótulos, etiquetas e cartões de segurança de substituição estão disponíveis gratuitamente.

ProContractor QuikReel

Ref.	Torque
 1	130-150 pol.-lb (14,6 - 16,9 N•m)
 2	25-35 pé-lb (33,8 - 47,4 N•m)
 3	120-130 pol.-lb (13,5 - 14,6 N•m)
 4	38-42 pé-lb (51,5 - 56,9 N•m)

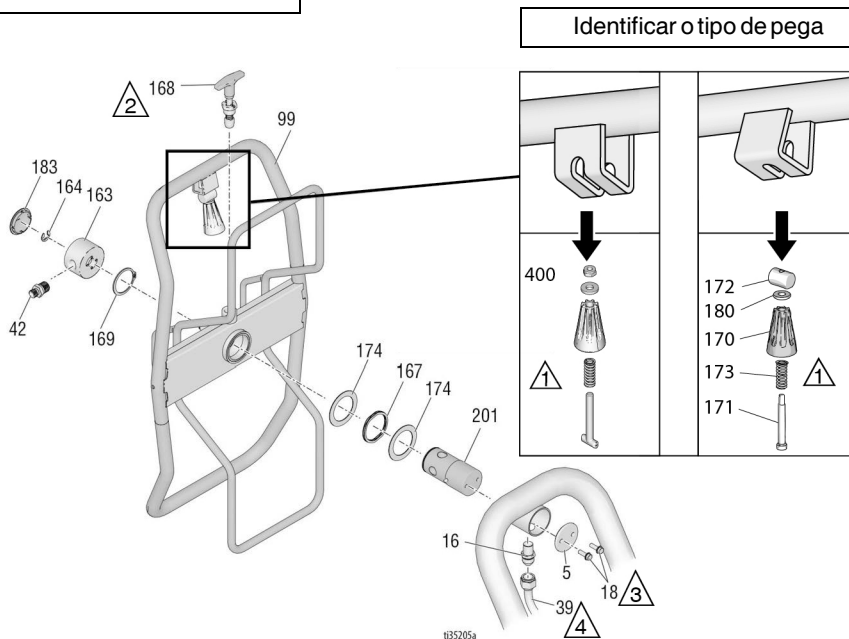

Lista de peças QuikReel

Ref.	Peça	Descrição	Quant.	Ref.	Peça	Descrição	Quant.
5	16C975	PLACA, suporte pivotante	1	168	24E400	PINO, encaixe, bloqueio	1
16	121311	ENCAIXE, conector, NPT x JIC	1	169	122524	ANEL, retenção, externo	1
18	260212	PARAFUSO, cabeça de arruela sextav. TUBO, formado, ultra, platina	2	170	278085	ALÇA, tomel	1
39	24V095	Modelos 695/795	1	171	122518	PINO	1
	24J081	Modelos 1095/Mark V		172	15X618	PORCA, pino	1
	16M441	Mark X		173	122542	MOLA	1
42		ADAPTADOR	1	174	122607	ARRUELA, chata	2
	164672	695/795/1095/1595		180	122669	ANILHA	1
	196178	Mark IV/Mark V		183	122787	TAMPA	1
	159239	Mark VII/Mark X		201	24E016	TUBO, enrolador de tubo flexível, articulado	1
99*	2009286	KIT, enrolador de mangueira	1	400	2009285	KIT, pega	1
163	24B248	TAMPA, tomel, completa	1				
164	122347	ANEL, retenção, externo	1				
167	122534	MOLA, onda	1				

* Inclui 2009285

Pistola pulverizadora e tubo flexível

Pistola pulverizadora e tubo flexível

Modelos 695-1595

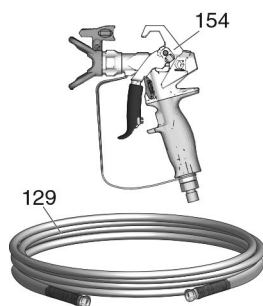

t34939b

Modelos Mark IV-Mark VII

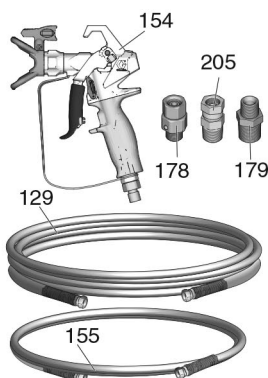

Modelos Mark X

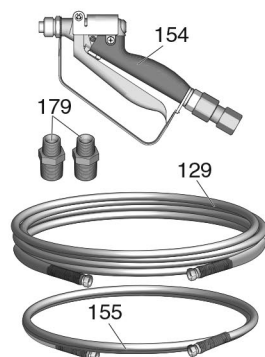

Lista de peças da pistola pulverizadora e tubo flexível

Ref.	Peça	Descrição	Quant.	Ref.	Peça	Descrição	Quant.
129		TUBO FLEXÍVEL, acoplado	1	241705		Mark V/Mark VII	
	240794	Ultra, 1/4" x 50'		246468		Mark IV	
	826079	Ultimate, 1/4" x 50'		245820		Mark X	
	245225	Mark IV/Mark V, 3/8" x 50'		155		TUBO FLEXÍVEL, chicote	1
	278499	Mark VII/Mark X, 1/2" x 50'		241735		Mark IV/Mark V, 1/4" x 3'	
154		PISTOLA PULVERIZADORA	1	191239		Mark VII/Mark V, 3/8" x 11'	
	17Y042	Ultra, América do Norte		178		ARTICULAÇÃO	1
	17Y043	Ultra, América do Norte		179		BUCHA	1
	17Y044	Ultra, Ásia			110476	Mark IV/Mark V	1
	26D846	Ultra, Ásia			159239	Mark VII	1
	17Y043	Ultra, Europa			159239	Mark X	2
	826252	695/795/1095/1595 Ultimate		205		ADAPTADOR (apenas Mark VII)	1
	826291	695/795/1095/1595 Ultimate					

Filtro

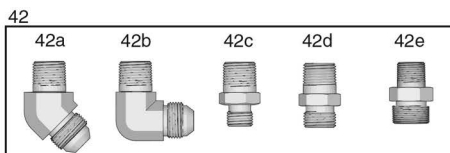
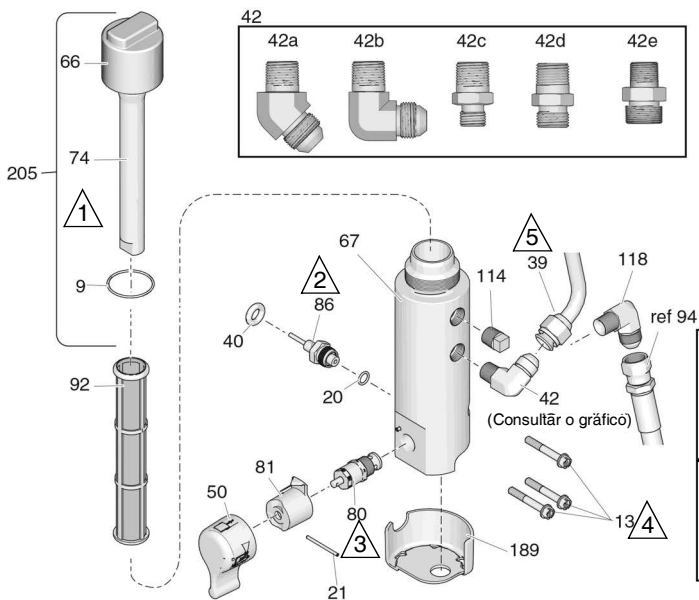

Ref.	Torque
1	90-110 pol.-lb (10,1 - 12,4 N•m)
2	35-45 pē-lb (47,4 - 61,0 N•m)
3	190-210 pol.-lb (21,4 - 23,7 N•m)
4	100-120 pol.-lb (11,2 - 13,5 N•m)
5	38-42 pē-lb (51,5 - 56,9 N•m)
6	15-25 pol.-lb (1,6 - 2,8 N•m)
7	365-385 pol.-lb (41,2 - 43,5 N•m)

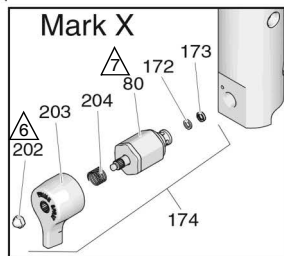







t22913d

Lista de peças do filtro

Ref.	Peça	Descrição	Quant.	Ref.	Peça	Descrição	Quant.
9	117285	EMBALAGEM, o-ring	1	86	243222	TRANSDUTOR, controle de pressão;	1
13	16U013	PARAFUSO, tampa, cabeça do soquete	3			<i>inclui 20</i>	
20	111457	EMBALAGEM, o-ring	1	92		FILTRO, fluido	1
21	15C972	PINO, sulcado	1		244071	malha 30	
39		TUBO, formado	1		244067	malha 60, equipamento original	
	24V095	Modelos 695/795			244068	malha 100	
	24J081	Modelos 1095/Mark V			244069	malha 200	
	16M441	Mark X		114	104813	PLUGUE, duto, 3/8	1
40	121889	ANEL ISOLANTE, transdutor	1	118	125926	ENCAIXE, cotovelo	1
42		ENCAIXE		172	193709	ASSENTO, válvula	1
42a	122533	1095/1595/Mark V/Mark VII (Série ProContractor)	1	173	193710	VEDAÇÃO, encaixe, válvula	1
42b	125926	695/795/Mark IV/Mark X (Série ProContractor)	1	174	245103	KIT, reparo, válvula, Mark X; <i>inclui 80, 172, 173, 202, 203, 204</i>	1
42c	164672	695/795/1095/1595 (séries Standard e IronMan)	1	189	17A197	PROTEÇÃO, base, filtro (série ProContractor/IronMan)	
42d	196178	Mark IV/Mark V (séries Standard e IronMan)	1	202	116424	PORCA, Mark X	1
42e	183285	Mark VII/Mark X (séries Standard e IronMan)	1	203	15G563	ALÇA, válvula, Mark X	1
50		KIT, alça; <i>inclui 21, 81</i>	1	204	114708	MOLA, compressão, Mark X	1
	24E234	Série Standard		205	287285	KIT, reparo, tampa, filtro <i>inclui 9, 66, 74</i>	
66	17E680	TAMPA, filtro	1	206	115523	MEDIDOR, pressão (não mostrado)	1
67	16T543	BASE, filtro	1	207		ENCAIXE, tornel T (não mostrado)	
74	15C766	TUBO, difusão	1		119783	695/795/1095/1595	1
80	24B156	VÁLVULA, escorvação, HD	1		127518	Mark IV, Mark V, Mark VII, Mark X	1
	287879	VÁLVULA, escorvação, Mark X	1	208		ENCAIXE (não mostrado)	
81		BASE, válvula	1		162453	695/795/1095/1595	1
	24A382	Série Standard			196178	Mark IV, Mark V	1
					183285	Mark VII, Mark X	1

Controle

Ref.	Torque	Ref.	Torque
 1	10-15 pol.-lb (1,1 - 1,7 N•m)	 4	30-35 pol.-lb (3,3 - 3,9 N•m)
 2	40-45 pol.-lb (4,5 - 5,0 N•m)	 5	15-20 pol.-lb (1,7 - 2,2 N•m)
 3	200-230 pol.-lb (22,6 - 25,9 N•m)	 6	2-3 pol.-lb (0,2 - 0,4 N•m)

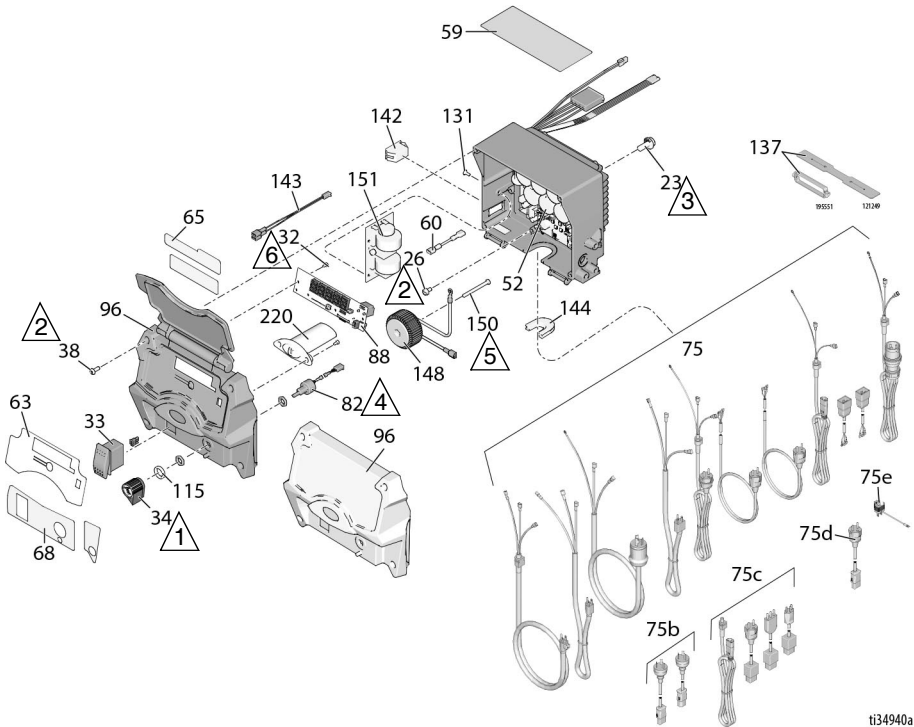

ti34940a

Lista de peças da caixa de controle

Ref.	Peça	Descrição	Quant.	Ref.	Peça	Descrição	Quant.
23	117791	PARAFUSO, tampa, cabeça flangeada	2	253103		Modelos Mark VII/Mark X	
26	114391	PARAFUSO, terra	1	75d	242001	EU CEE 7/7	
32	115522	PARAFUSO, usin., pnh (Série ProContractor/IronMan)	3	75e	244285	Japão	1
33	116752	INTERRUPTOR, oscilante, LIGA/DESLIGA	1	75f		Índia	
	15D527	INTERRUPTOR, oscilante, Mark X	1	17N232		695/795/1095/Mark IV/Mark V	1
34	116167	BOTÃO, potenciômetro	1	82	256219	POTENCIÔMETRO, conjunto	1
38	16V095	PARAFUSO, #10, tapitite phil	4	88	16Y496	TELA	1
52*		CONTROLE, painel com bateria <i>inclui 23, 26, 60, 131, 142, 144</i>	1	96		<i>TAMPA, controle</i>	1
	25N545	Modelos 120V		17H886		Com tela; <i>inclui 32, 38, 63, 65, 68, 88, 196</i>	
	25N546	Modelos 240V		17H887		Sem tela; <i>inclui 38, 63, 68, 196</i>	
59▲		ETIQUETA, advertência	1	115	15C973	JUNTA	1
	16T784	América do Norte	1	131	16T482	REBITE, encaixe	2
	15G596	Europa	1	137		RETENTOR, adaptador do plugue	1
	16Y762	ANZ/Coréia	1	195551		695/795/1095/Mark IV/Mark V	
	16Y761	Japão	1	121249		Modelos Mark VII/Mark X	
	26A970	Hindi / Indonésio	1	142		INTERRUPTOR/PLUGUE	
60	16T541	FIO DE LIGAÇÃO	1	16T483		695/795/1095/Mark IV/Mark X, América do Norte (plugue)	1
63	17E725	ETIQUETA, tampa da caixa de controle, ultra (com tela)	1	126029		Modelos Mark VII/Mark X (10/16 amp)	1
	17E726	ETIQUETA, tampa da caixa de controle, ultra (sem tela)	1	120059		1595/Mark V 120 V (15/20 amp)	
65	17E724	ETIQUETA, tampa, Ultra (com tela)	1	143	15G935	CONECTOR, elétrico (1595/Mark V)	1
68	17E723	ADESIVO, controle	1	144		ALÍVIO DE TENSÃO	
	16Y786	ADESIVO, controle (Série Standard)	1	16T546		Modelos 695/795/1095/Mark IV/Mark V internacionais	1
75		CABO, energia		16T547		695/795/1095/Mark V, modelos domésticos	1
	17E804	Modelos de 120 V, 695, 795, 1095, Mark IV	1	16T547		695/795/1095, modelos japoneses	1
	17E804	Modelos japoneses 695, 795, 1095	1	16T544		Modelos Mark VII/Mark X internacionais	1
	17E805	Modelos de 120 V, 1595, Mark V	1	116171		1595/Mark V/Mark X, modelos norte-americanos	1
	17E805	Modelos japoneses, Mark V	1	116171		Modelos Mark V japoneses	1
	17E806	Mark X NEMA L6-30	1	145	117745	BUCHA, alívio de tensão (Mark VII/Mark X, modelos internacionais)	1
	17E807	Modelos de 120 V CSA, 1595, Mark V	1	148	24V030	KIT, reparo, bobina; <i>inclui 150</i>	1
	17E808	EU CEE 7/7	1	150	16U215	PARAFUSO, máquina, cabeça chata	1
	17E809	Mark VII EU CEE 7/7	1	151		PAINEL, filtro	
	17E810	Mark X EU CEE 7/7	1	25N516		Modelos internacionais de 230 V	1
	17E811	Multicord UE	1	25N517		Modelos internacionais de 110 V	1
	17E812	Mark VII Multicord	1	25N518		Modelos Mark X internacionais	1
	17E813	Mark X Multicord	1	220	17Y277	GUIA, leve, BlueLink	1
	17E814	RU	1				
75b		China/Austrália					
	242005	695/795/1095/Mark IV/Mark V	1				
	17A242	Mark X	1				
75c		Itália/Dinamarca/Suíça					
	287121	695/795/1095/Mark IV/Mark V	1				

* Use a bateria CR2032

▲ Rótulos, etiquetas e cartões de segurança de substituição estão disponíveis gratuitamente.

Diagramas de fiação

Diagramas de fiação

Modelos 695-1595/Mark IV HD-V HD 120 V

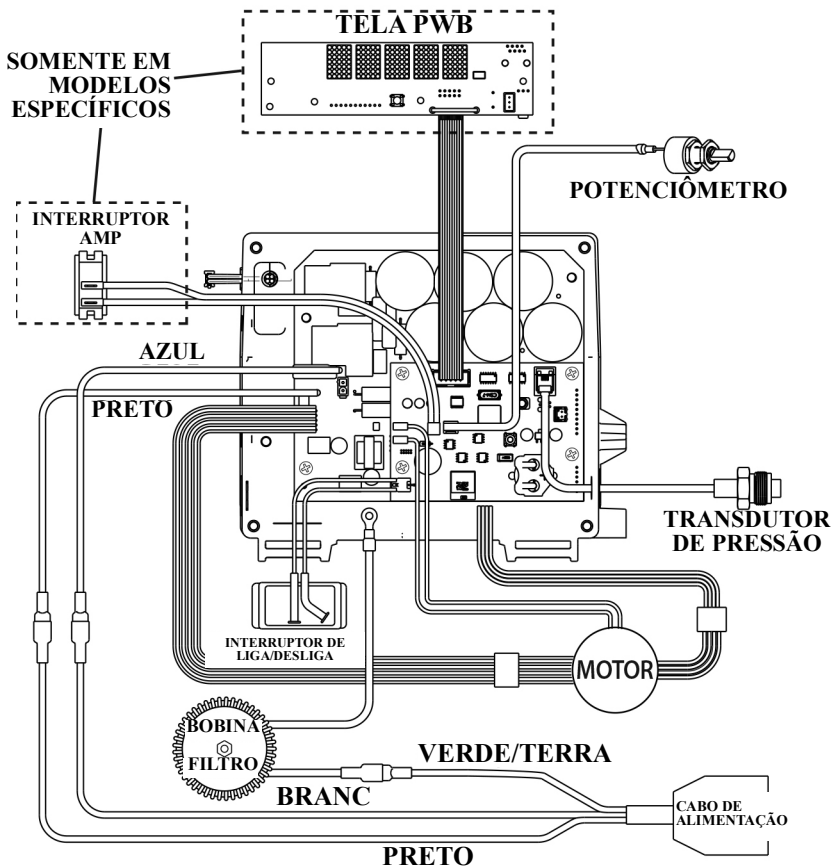

ti34657a

Modelos 695-1095/Mark IV HD-VII HD 110 V/230 V

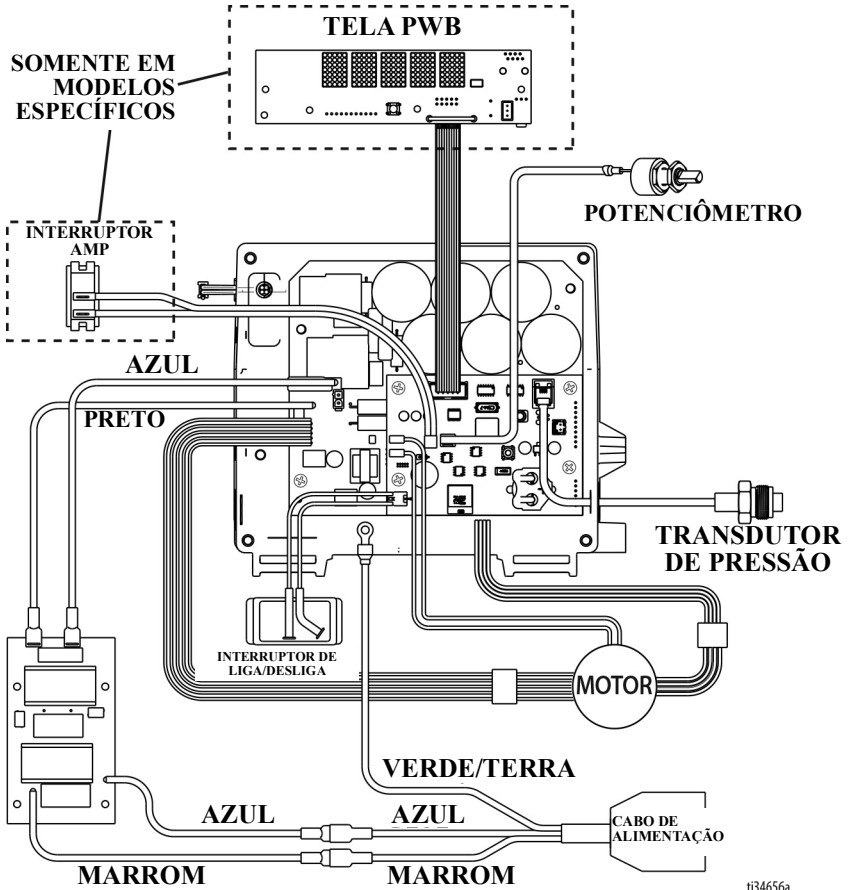

Diagramas de fiação

Mark X HD (América do Norte)

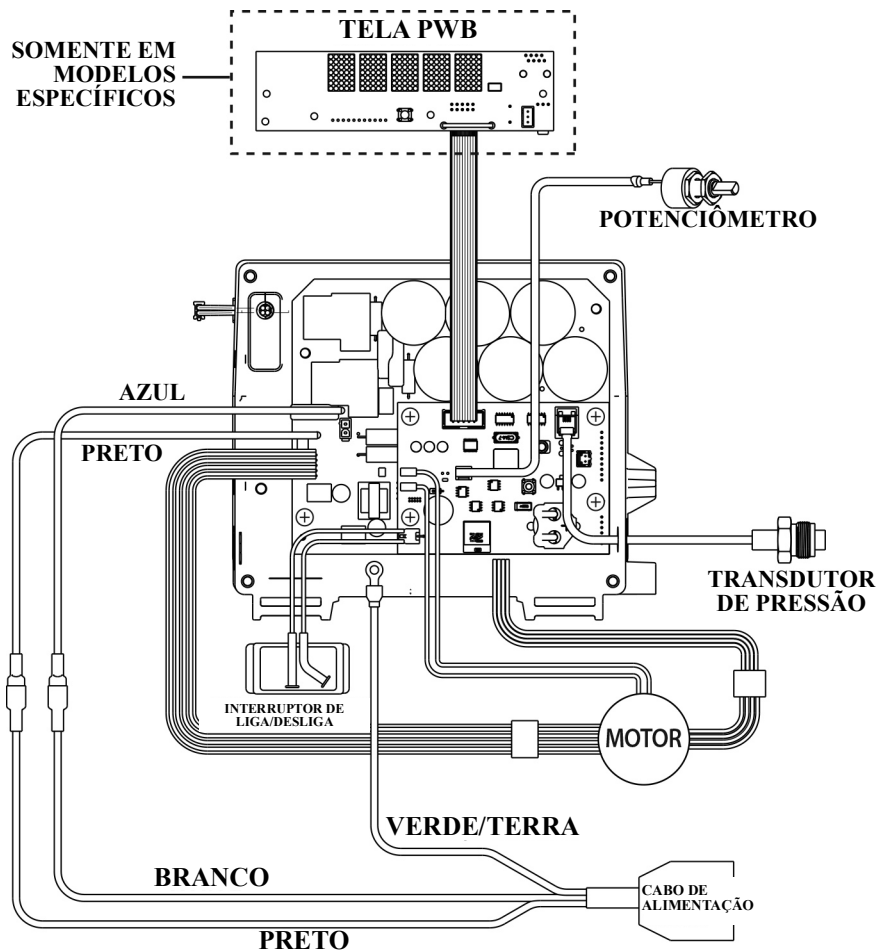

ti34564a

Mark X HD (Internacional)

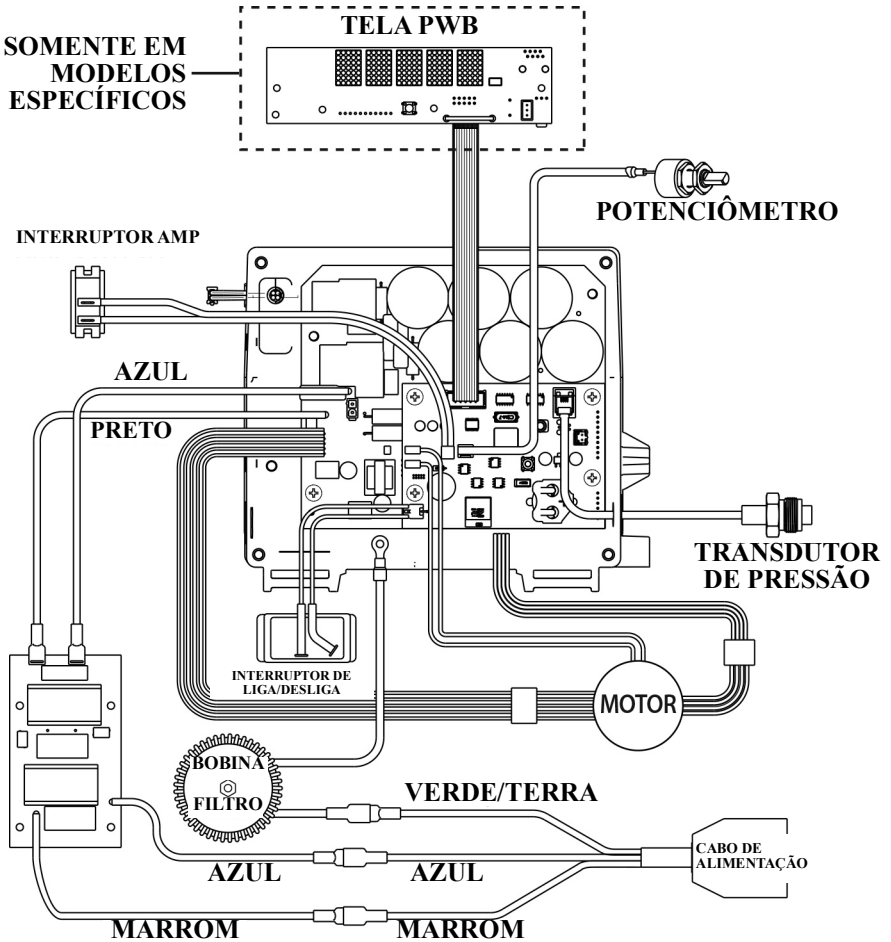

t34565a

Especificações Técnicas

Pulverizadores 695

	Sistema americano	Métrico
Pulverizador		
Fornecimento máximo	0,95 gpm	3,6 lpm
Tamanho máximo do bico	0,031	0,031
Saída de fluido npsm	1/4 pol.	1/4 pol.
Ciclos	226 por galão	60 por litro
Mínimo do gerador	5000 W	5000 W
120V, A, Hz	15, 50/60	
230 V, A, Hz	10, 50/60	
Dimensões		
Peso:		
Série Standard Lo-Boy	94 lb	43 kg
Série Standard Hi-Boy	93 lb	42 kg
Série ProContractor	103 lb	47 kg
Altura:		
Série Standard Lo-Boy	27,5 pol.	69,9 cm
Série Standard Hi-Boy	28,5 pol. (alça para baixo) 38,75 pol. (alça para cima)	72,4 cm (alça para baixo) 98,4 cm (alça para cima)
Série ProContractor	39 pol.	99 cm
Comprimento:		
Série Standard Lo-Boy	37 pol.	94 cm
Série Standard Hi-Boy	26 pol.	66 cm
Série ProContractor	29,5 pol.	75 cm
Largura:	22,5 pol.	57,2 cm
Peças úmidas		
	Aço carbono folheado a zinco e níquel, náilon, aço inoxidável, PTFE, acetal, couro, UHMWPE, alumínio, carbetto de tungstênio, PEEK, latão	
Nível de ruído:		
Potência sonora	91 dBa*	91 dBa*
Pressão sonora	82 dBa*	82 dBa*
	*Conforme a ISO 3744 medida a 3,1 pés	*Conforme a ISO 3744 medida a 1 m

Pulverizadores 795

	Sistema americano	Métrico
Pulverizador		
Fornecimento máximo	1,1 gpm	4,2 lpm
Tamanho máximo do bico	0,033	0,033
Saída de fluido npsm	1/4 pol.	1/4 pol.
Ciclos	195 por galão	52 por litro
Mínimo do gerador	5000 W	5000 W
120V, A, Hz	15, 50/60	
230 V, A, Hz	10, 50/60	
Dimensões		
Peso:		
Série Standard Lo-Boy	98 lb	45 kg
Série Standard Hi-Boy	97 lb	44 kg
Série ProContractor	107 lb	49 kg
Altura:		
Série Standard Lo-Boy	27,5 pol.	69,9 cm
Série Standard Hi-Boy	28,5 pol. (alça para baixo) 38,75 pol. (alça para cima)	72,4 cm (alça para baixo) 98,4 cm (alça para cima)
Série ProContractor	39 pol.	99 cm
Comprimento:		
Série Standard Lo-Boy	37 pol.	94 cm
Série Standard Hi-Boy	26 pol.	66 cm
Série ProContractor	29,5 pol.	75 cm
Largura:	22,5 pol.	57,2 cm
Peças úmidas		
	Aço carbono folheado a zinco e níquel, náilon, aço inoxidável, PTFE, acetal, couro, UHMWPE, alumínio, carbetto de tungstênio, PEEK, latão	
Nível de ruído:		
Potência sonora	91 dBa*	91 dBa*
Pressão sonora	82 dBa*	82 dBa*
	*Conforme a ISO 3744 medida a 3,1 pés	*Conforme a ISO 3744 medida a 1 m

Especificações Técnicas

Pulverizadores 1095

	Sistema americano	Métrico
Pulverizador		
Fornecimento máximo	1,2 gpm	4,5 lpm
Tamanho máximo do bico	0,035	0,035
Saída de fluido npsm	1/4 pol.	1/4 pol.
Ciclos	123 por galão	33 por litro
Mínimo do gerador	5000 W	5000 W
120V, A, Hz	15, 50/60	
230 V, A, Hz	10, 50/60	
Dimensões		
Peso:		
Série Standard	116 lb	53 kg
Série ProContractor	131 lb	59 kg
Série IronMan	120 lb	54 kg
Altura:		
Séries Standard e IronMan	29,5 pol. (alça para baixo) 38,5 pol. (alça para cima)	74,9 cm (alça para baixo) 97,8 cm (alça para cima)
Série ProContractor	39 pol.	99 cm
Comprimento:		
Séries Standard e IronMan	26 pol.	66 cm
Série ProContractor	28 pol.	71 cm
Largura:	24 pol.	61 cm
Peças úmidas		
	aço carbono folheado a zinco e níquel, náilon, aço inoxidável, PTFE, acetal, couro, UHMWPE, alumínio, carbeto de tungstênio, PEEK, latão	
Nível de ruído:		
Potência sonora	91 dBa*	91 dBa*
Pressão sonora	82 dBa*	82 dBa*
	*Conforme a ISO 3744 medida a 3,1 pés	*Conforme a ISO 3744 medida a 1 m

Pulverizadores 1595

	Sistema americano	Métrico
Pulverizador		
Fornecimento máximo	1,35 gpm	5,1 lpm
Tamanho máximo do bico	0,039	0,039
Saída de fluido npsm	1/4 pol.	1/4 pol.
Ciclos	110 por galão	29 por litro
Mínimo do gerador	5000 W	5000 W
120V, A, Hz	20, 50/60	
Dimensões		
Peso:		
Série Standard	124 lb	56 kg
Série ProContractor	138 lb	63 kg
Série IronMan	128 lb	28 kg
Altura:		
Séries Standard e IronMan	29,5 pol. (alça para baixo) 38,5 pol. (alça para cima)	74,9 cm (alça para baixo) 97,8 cm (alça para cima)
Série ProContractor	39 pol.	99 cm
Comprimento:		
Séries Standard e IronMan	26 pol.	66 cm
Série ProContractor	28 pol.	71 cm
Largura:		
Séries Standard e IronMan	24 pol.	61 cm
Série ProContractor	24 pol.	61 cm
Peças úmidas		
	Aço carbono folheado a zinco e níquel, náilon, aço inoxidável, PTFE, acetal, couro, UHMWPE, alumínio, carbetos de tungstênio, PEEK, latão	
Nível de ruído:		
Potência sonora	91 dBa*	91 dBa*
Pressão sonora	82 dBa*	82 dBa*
	*Conforme a ISO 3744 medida a 3,1 pés	*Conforme a ISO 3744 medida a 1 m

Especificações Técnicas

Pulverizadores Mark IV HD

	Sistema americano	Métrico
Pulverizador		
Fornecimento máximo	1,1 gpm	4,2 lpm
Tamanho máximo do bico		
Modelos Norte-americanos	0,033	0,033
Modelos internacionais	0,031	0,031
Saída de fluido npsm	3/8 pol.	3/8 pol.
Ciclos	195 por galão	52 por litro
Mínimo do gerador	5000 W	5000 W
120V, A, Hz	15, 50/60	
230 V, A, Hz	10, 50/60	
Dimensões		
Peso:		
Série Standard	101 lb	46 kg
Série ProContractor	109 lb	49 kg
Altura:		
Série Standard	28,5 pol. (alça para baixo) 38,75 pol. (alça para cima)	72,4 cm (alça para baixo) 98,4 cm (alça para cima)
Série ProContractor	39 pol.	99 cm
Comprimento:		
Série Standard	26 pol.	66 cm
Série ProContractor	29,5 pol.	75 cm
Largura:	22,5 pol.	57,2 cm
Peças úmidas		
Aço carbono folheado a zinco e níquel, náilon, aço inoxidável, PTFE, acetal, couro, UHMWPE, alumínio, carbetto de tungstênio, PEEK, latão		
Nível de ruído:		
Potência sonora	91 dBa*	91 dBa*
Pressão sonora	82 dBa*	82 dBa*
	*Conforme a ISO 3744 medida a 3,1 pés	*Conforme a ISO 3744 medida a 1 m

Pulverizadores Mark V HD

	Sistema americano	Métrico
Pulverizador		
Fornecimento máximo	1,35 gpm	5,1 lpm
Tamanho máximo do bico		
Modelos norte-americanos e do Reino Unido	0,039	0,039
Modelos internacionais	0,035	0,035
Saída de fluido npsm	3/8 pol.	3/8 pol.
Ciclos	110 por galão	29 por litro
Mínimo do gerador	5000 W	5000 W
120V, A, Hz	20, 50/60	
230 V, A, Hz	10, 50/60	
Dimensões		
Peso:		
Série Standard	125 lb	57 kg
Série ProContractor	141 lb	64 kg
Série IronMan	129 lb	59 kg
Altura:		
Séries Standard e IronMan	29,5 pol. (alça para baixo) 38,5 pol. (alça para cima)	74,9 cm (alça para baixo) 97,8 cm (alça para cima)
Série ProContractor	39 pol.	99 cm
Comprimento:		
Séries Standard e IronMan	26 pol.	66 cm
Série ProContractor	28 pol.	71 cm
Largura:	24 pol.	61 cm
Peças úmidas		
aço carbono folheado a zinco e níquel, náilon, aço inoxidável, PTFE, acetal, couro, UHMWPE, alumínio, carbeto de tungstênio, PEEK, latão		
Nível de ruído:		
Potência sonora	91 dBa*	91 dBa*
Pressão sonora	82 dBa*	82 dBa*
	*Conforme a ISO 3744 medida a 3,1 pés	*Conforme a ISO 3744 medida a 1 m

Especificações Técnicas

Pulverizadores Mark VII HD

	Sistema americano	Métrico
Pulverizador		
Fornecimento máximo	1,58 gpm	6,0 lpm
Tamanho máximo do bico	0,041 pol.	0,041 pol.
Saída de fluido npsm	1/2 pol.	1/2 pol.
Ciclos	97 por galão	26 por litro
Mínimo do gerador	5000 W	5000 W
230 V, A, Hz	16, 50/60	
Dimensões		
Peso:		
Série Standard	132 lb	60 kg
Série ProContractor	148 lb	67 kg
Série IronMan	136 lb	62 kg
Altura:		
Séries Standard e IronMan	29,5 pol. (alça para baixo) 38,5 pol. (alça para cima)	74,9 cm (alça para baixo) 97,8 cm (alça para cima)
Série ProContractor	39 pol.	99 cm
Comprimento:		
Séries Standard e IronMan	26 pol.	66 cm
Série ProContractor	28 pol.	71 cm
Largura:	24 pol.	61 cm
Peças úmidas		
	Aço carbono folheado a zinco e níquel, náilon, aço inoxidável, PTFE, acetato, couro, UHMWPE, alumínio, carvão de tungstênio, PEEK, latão	
Nível de ruído:		
Potência sonora	91 dBa*	91 dBa*
Pressão sonora	82 dBa*	82 dBa*
	*Conforme a ISO 3744 medida a 3,1 pés	*Conforme a ISO 3744 medida a 1 m

Pulverizadores Mark X HD

	Sistema americano	Métrico
Pulverizador		
Fornecimento máximo	2,1 gpm	8,0 lpm
Tamanho máximo do bico	0,045 pol.	0,045 pol.
Saída de fluido npsm	1/2 pol.	1/2 pol.
Ciclos	70 por galão	19 por litro
Mínimo do gerador	5000 W	5000 W
230 V, A, Hz	16, 50/60	
Dimensões		
Peso:		
Série Standard	150 lb	68 kg
Série ProContractor	166 lb	75 kg
Série IronMan	154 lb	70 kg
Altura:		
Séries Standard e IronMan	29,9 pol. (alça para baixo) 40,1 pol. (alça para cima)	76 cm (alça para baixo) 102 cm (alça para cima)
Série ProContractor	39 pol.	99 cm
Comprimento:		
Séries Standard e IronMan	26 pol.	66 cm
Série ProContractor	30 pol.	75 cm
Largura:	24 pol.	61 cm
Peças úmidas		
	Aço carbono folheado a zinco e níquel, náilon, aço inoxidável, PTFE, acetal, couro, UHMWPE, alumínio, carbeto de tungstênio, PEEK, latão	
Nível de ruído:		
Potência sonora	91 dBa*	91 dBa*
Pressão sonora	82 dBa*	82 dBa*
	*Conforme a ISO 3744 medida a 3,1 pés	*Conforme a ISO 3744 medida a 1 m

Todas as marcas comerciais ou marcas registradas são de propriedade de seus respectivos proprietários.

Conformidade

Aprovações de radiofrequência

Frequência do transmissor
(todos os modelos): 2,4 GHz
Potência do transmissor
(todos os modelos): 8 dBm





OBSERVAÇÃO: Aviso FCC/IC
(todos os modelos)
Contém FCC ID: QQQBGM13P
Contém IC: 5123A-BGM13P

O dispositivo incluso está em conformidade com a Parte 15 das Normas da FCC e com os padrões RSS isentos de licença da Industry Canada. A operação está sujeita às duas condições a seguir: (1) este dispositivo não pode causar interferência prejudicial e (2) este dispositivo deve aceitar qualquer interferência recebida, incluindo interferências que possam causar operação indesejada.

Alterações ou modificações não expressamente aprovadas pela parte responsável pela conformidade podem anular a autoridade do usuário para operar o equipamento.

Este equipamento não possui proteção contra interferência prejudicial e não pode causar interferência em sistemas devidamente autorizados.

Este equipamento possui a placa BGM13P22A com código de homologação ANATEL 01330-19-03402.

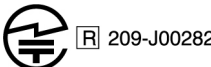
			 R-R-CE8-AR0573A R-R-CE8-AR1050A R-R-CE8-AR1050B R-R-CE8-AR1050C R-R-CE8-AR1050D R-C-BGT-BGM13P22	
--	---	---	--	--

Proposição 65 do Estado da Califórnia, EUA



ADVERTÊNCIA: Este produto pode expô-lo a produtos químicos conhecidos no Estado da Califórnia, EUA, por causar câncer e defeitos congênitos ou outros danos reprodutivos. Para mais informações, acesse www.P65Warnings.ca.gov.

Garantia padrão da Graco

A Graco garante que todo o equipamento referenciado neste documento, que é fabricado pela Graco e usa o seu nome, está isento de defeitos de material e mão de obra na data de venda para o comprador original para o uso. Com a exceção de qualquer garantia especial, prorrogada ou limitada publicada pela Graco, a Graco vai, durante um período de 12 (doze) meses a partir da data de venda, reparar ou substituir qualquer peça do equipamento que a Graco determinar estar com defeito. Esta garantia só se aplica quando o equipamento for instalado, operado e mantido de acordo com as recomendações escritas da Graco.

Esta garantia não cobre, e a Graco não será responsável por desgaste geral, ou qualquer mau funcionamento, dano ou desgaste causado pela instalação incorreta, utilização indevida, abrasão, corrosão, manutenção inadequada ou imprópria, negligência, acidente, alteração ou substituição de partes componentes que não sejam da Graco. Nem a Graco será responsável por mau funcionamento, danos ou desgaste causados por incompatibilidade do equipamento da Graco com estruturas, acessórios, equipamento ou materiais não fornecidos pela Graco, ou o indevido projeto, fabricação, instalação, operação ou manutenção de estruturas, acessórios, equipamento ou materiais não fornecidos pela Graco.

Esta garantia é condicionada pela devolução pré-paga do equipamento alegadamente defeituoso a um distribuidor Graco autorizado para verificação do defeito alegado. Se o defeito alegado for confirmado, a Graco irá reparar ou substituir gratuitamente quaisquer peças defeituosas. O equipamento será devolvido ao comprador original com frete pré-pago. Se a inspeção do equipamento não revela qualquer defeito de material ou mão de obra, o reparo será executado por um preço razoável, que pode incluir os custos de peças, mão de obra e transporte.

ESTA GARANTIA É EXCLUSIVA E ESTÁ NO LUGAR DE QUALQUER OUTRA GARANTIA, EXPRESSA OU IMPLÍCITA, INCLUINDO, MAS NÃO LIMITADA À GARANTIA DE COMERCIALIZAÇÃO OU ADEQUAÇÃO PARA UMA DETERMINADA FINALIDADE.

A única obrigação da Graco e o único recurso do comprador para qualquer violação da garantia deve ser conforme estabelecido acima. O comprador concorda que nenhum outro recurso (incluindo, mas não limitado a, danos acidentais ou resultantes de lucros cessantes, perda de vendas, lesão à pessoa ou propriedade, ou qualquer outra perda incidental ou resultante) estará disponível. Qualquer ação por violação da garantia deve ser apresentada dentro de dois (2) anos a partir da data de venda.

A GRACO NÃO DÁ NENHUMA GARANTIA, E RECUSA TODAS AS GARANTIAS IMPLÍCITAS DE COMERCIALIZAÇÃO E ADEQUAÇÃO PARA UM DETERMINADO FIM RELATIVAS A ACESSÓRIOS, EQUIPAMENTOS, MATERIAIS OU COMPONENTES VENDIDOS MAS NÃO FABRICADOS PELA GRACO. Os itens vendidos, mas não fabricados pela Graco (como motores elétricos, interruptores, mangueiras etc.), estão sujeitos à garantia, se for o caso, de seus fabricantes. A Graco prestará ao comprador assistência razoável em fazer qualquer reclamação por violação dessas garantias.

Em nenhuma hipótese a Graco será responsável por danos indiretos, incidentais, especiais ou consequentes resultantes do fornecimento dos equipamentos da Graco de acordo com este documento, ou do fornecimento, desempenho ou uso de qualquer produto ou outras mercadorias vendidas relativas a este documento, quer devido a uma quebra de contrato, quebra de garantia, negligência da Graco, ou de outra forma.

Informações sobre a Graco

Para obter as informações mais recentes sobre os produtos da Graco, acesse www.graco.com.

Para obter informações sobre patentes, acesse www.graco.com/patents.

PARA FAZER UM PEDIDO, entre em contato com um distribuidor da Graco ou ligue para 1-800-690-2894 para identificar o distribuidor mais próximo.



Todos os dados escritos e visuais contidos neste documento refletem as mais recentes informações sobre o produto disponíveis no momento da publicação. A Graco reserva-se o direito de efetuar alterações a qualquer momento sem aviso prévio.

Tradução das instruções originais. This manual contains Portuguese. MM 3A6342

Sede da Graco: Minneapolis

Escritórios internacionais: Bélgica, China, Japão, Coreia

GRACO INC. AND SUBSIDIARIES • P.O. BOX 1441 • MINNEAPOLIS MN 55440-1441 • EUA

Copyright 2018, Graco Inc. Todos os locais de fabrico Graco estão registados para ISO 9001.

www.graco.com

Revisão H, Dezembro 2024