

# Ekspluatācija, detaļas



695 / 795 / 1095 / 1595 / Mark IV HD / Mark V HD / Mark VII HD / Mark X HD elektriskie bezgaisa izsmidzinātāji

3A6686H

LV

**Tikai profesionālai lietošanai. Nav apstiprināts lietošanai sprādzienbīstamā vidē vai bīstamās vietās. Pārnēsājamam bezgaisa izsmidzināšanas darbam ar arhitektūras krāsām un pārklājumiem.**

Modeļi: 695 / 795 / 1095 / 1595 / Mark IV HD / Mark V HD / Mark VII HD / Mark X HD

3300 psi (228 bāri, 22,8 MPa) maksimālais darba spiediens

Papildinformāciju par modeļiem skatiet 4. lpp.



## Svarīgas drošības instrukcijas

Pirms iekārtas lietošanas izlasiet visus šajā rokasgrāmatā un 2. lpp. uzskaitītajās atbilstošajās rokasgrāmatās sniegtos brīdinājumus un instrukcijas. Iepazīstieties ar vadības ierīcēm un apgūstiet iekārtas pareizu izmantošanu. Saglabāiet visas instrukcijas.

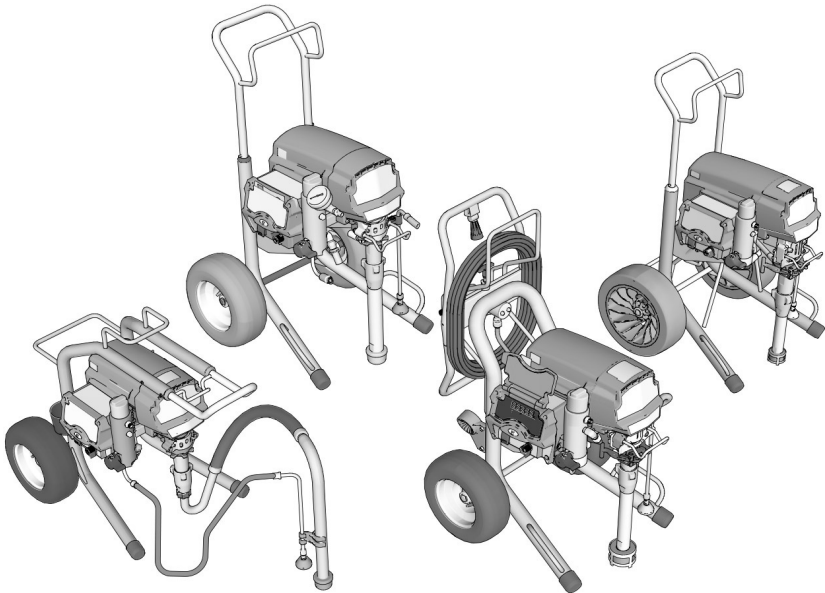

[www.graco.com/techsupport](http://www.graco.com/techsupport)



BLUELINK

BlueLink App  
[graco.com/BlueLink](http://graco.com/BlueLink)



**Izmantojiet tikai oriģinālās Graco rezerves daļas.**

**Citu rezerves daļu lietošana var izraisīt garantijas anulēšanu.**

## Pirms izsmidzināšanas

***Izlasiet brīdinājumus, lai uzzinātu svarīgu drošības informāciju***

Svarīgi! Rūpīgi izlasiet un ievērojot labus drošības paradumus.

### ***Saistītās rokasgrāmatas***

3A6285	Contractor PC izsmidzināšanas pistole
311254	Flex Plus izsmidzināšanas pistole
309495	Heavy-Duty InLine izsmidzināšanas pistole
308491	Heavy-Duty Texture izsmidzināšanas pistole
3A6584	Virzuļsūknis
3A6583	ProConnect™ virzuļsūknis









Rokasgrāmatas var atrast arī [www.graco.com](http://www.graco.com)

# Saturs

Pirms izsmidzināšanas .....	2
Saturs .....	3
Modeļi .....	4
Bridinājumi .....	7
Iepazīstieties ar savu smidzinātāju .....	11
Iepazīsties vadības slēdžus .....	14
Iestatīšana .....	15
Jūsu izsmidzinātāja montāža .....	15
QuikReel™ .....	16
Zemēšana .....	17
Prasības pret barošanas avotu .....	17
Pagarinātāji .....	17
Spaiņi .....	17
<b>Darba uzsākšana .....</b>	<b>18</b>
Spiediena samazināšanas procedūra .....	18
10/16 strāvas stipruma slēdzis .....	19
15/20 strāvas stipruma slēdzis .....	19
Uzglabāšanas šķidrums skalošana .....	19
Krāsas filtrēšana .....	20
Sūkņa sagatavošana .....	21
Izsmidzināšanas pistoles un šļūtenes uzpildīšana .....	21
Krāsas spaiņa piepildīšana .....	22
<b>Smidzināšana .....</b>	<b>23</b>
<b>Tīrīšana .....</b>	<b>26</b>
<b>WatchDog .....</b>	<b>29</b>
<b>BlueLink™ lietotne .....</b>	<b>30</b>
<b>LED displejs .....</b>	<b>32</b>
<b>Apkope .....</b>	<b>35</b>
<b>Problēmu novēršana .....</b>	<b>36</b>
695/795 Lo-Boy Standard detaļas .....	50
695/795/Mark IV HD Hi-Boy Standard detaļas .....	52
1095/1595/Mark V/Mark VII HD Hi-Boy Standard detaļas .....	54
Mark X HD Standard detaļas .....	56
695/795/Mark IV HD ProContractor detaļas .....	58
1095/1595/Mark V HD/Mark VII HD ProContractor detaļas .....	60
Mark X HD ProContractor detaļas .....	62
1095/1595/Mark V HD/Mark VII HD IronMan detaļas .....	64
Mark X HD IronMan detaļas .....	66
ProContractor QuikReel .....	68
<b>Smidzināšanas pistole un šļūtene .....</b>	<b>69</b>
<b>Filtrs .....</b>	<b>70</b>
<b>Vadība .....</b>	<b>72</b>
<b>Vadojuma shēmas .....</b>	<b>74</b>
<b>Tehniskās specifikācijas .....</b>	<b>78</b>
<b>“Saderība .....</b>	<b>86</b>
Apstiprinātās radiofrekvences .....	86
LIKUMS „CALIFORNIA PROPOSITION 65“ .....	86
<b>Graco standarta garantija .....</b>	<b>87</b>
<b>Graco informācija .....</b>	<b>88</b>

## Modeļi







### 695. modeļi

			Standard Lo-Boy	Standard Hi-Boy	ProContractor
	<b>Spriegums</b>	<b>Modelis</b>			
	120 NEMA 5-15	Ultra Max II 695	17E572	17E574	17E577
		Ultimate MX II 695	826222	826223	826224
	230 CEE 7/7	Ultra Max II 695		17E632	17E635
	230 Europe Multi	Ultra Max II 695		17E633	17E636
	110 UK	Ultra Max II 695		17E634	17E637
	230 Austrālija un Jaunzēlande / Koreja	Ultra Max II 695	17E610	17E613	17E614
	230 Azijas Klusais okeāns	Ultra Max II 695			26C981
	100 Japāna/Taivāna	Ultra Max II 695		26C982	26C983

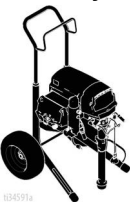



### 795. modeļi

	<b>Spriegums</b>	<b>Modelis</b>	<b>Standard Lo-Boy</b>	<b>Standard Hi-Boy</b>	<b>ProContractor</b>
	120 NEMA 5-15	Ultra Max II 795		17E579	17E582
		Ultimate MX II 795		826225	826226
	230 CEE 7/7	Ultra Max II 795		17E639	17E642
	230 Europe Multi	Ultra Max II 795		17E640	17E643
	110 UK	Ultra Max II 795		17E641	17E644
	230 Austrālija un Jaunzēlande / Koreja	Ultra Max II 795	17E616	17E617	17E619
	230 Azijas Klusais okeāns	Ultra Max II 795			26C984
	100 Japāna/Taivāna	Ultra Max II 795		26C985	26C986







## 1095. modeļi

			Standard Hi-Boy	ProContractor	IronMan
	<b>Spriegums</b>	<b>Modelis</b>			
	120 NEMA 5-15	Ultra Max II 1095	17E583	17E585	17E586
		Ultimate MX II 1095	826227	826228	826229
	230 CEE 7/7	Ultra Max II 1095	17E646	17E647	17E650
	230 Europe Multi	Ultra Max II 1095		17E648	
	230 Austrālija un Jaunzēlande / Koreja	Ultra Max II 1095	17E620	17E621	17E623
	230 Azijas Klusais okeāns	Ultra Max II 1095		26C987	
	100 Japāna/Taivāna	Ultra Max II 1095	26C988	26C989	

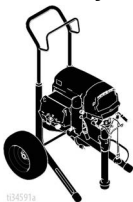
## 1595. modeļi

			Standard Hi-Boy	ProContractor	IronMan
	<b>Spriegums</b>	<b>Modelis</b>			
	120 NEMA 5-20	Ultimate MX II 1595		826233	
		Ultra Max II 1595		17E593	
	120 NEMA 5-15	Ultra Max II 1595	17E589	17E596	17E594
		Ultimate MX II 1595	826230	826232	826234

## Mark HD modeļi

			Standard Hi-Boy	ProContractor	IronMan
	<b>Spriegums</b>	<b>Modelis</b>			
	120 NEMA 5-15	Mark IV HD	17E603	17E604	
	120 NEMA 5-20	Mark V HD		17E628	
	120 NEMA 5-15	Mark V HD	17E605	17E606	17E607
	230 NEMA L6-30	Mark X HD	17E608	17E609	
	230 CEE 7/7	Mark IV HD	17E651	17E653	
		Mark V HD	17E655	17E660	17E664
		Mark VII HD	17E665	17E667	17H895
		Mark X HD	17E669	17E671	17H897
	230 Europe Multi	Mark IV HD	17E652	17E654	
		Mark V HD		17E661	
		Mark VII HD	17E666	17E668	17H896
110 UK	Mark X HD	17E670	17E672	17H898	
	230 Austrālija un Jaunzēlande / Koreja	Mark V HD		17E663	17E629
		Mark VII HD		26C993	
		Mark X HD		17E674	
	230 Āzijas Klusais okeāns	Mark IV HD	17E624		
		Mark V HD	17E657	26C990	
		Mark VII HD	26C992		
		Mark X HD	17E673	26C995	
100 Japāna/Taivāna	Mark V HD		26C991		

## Brīdinājumi

Turpmākie brīdinājumi attiecas uz šīs iekārtas salikšanu, lietošanu, zemēšanu, apkopi un remontu. Izsaukuma zīmes simbols brīdina par vispārējo bīstamību, bet riska simboli attiecas uz procedūru specifiskiem riskiem. Kad šie simboli redzami šīs rokasgrāmatas tekstā vai brīdinājuma uzlīmēs, skatiet informāciju šajos brīdinājumos. Produktam specifiskie riska simboli un brīdinājumi, kas nav aprakstīti šajā sadaļā, var būt redzami jebkurā citā šīs rokasgrāmatas vietā.

### **BRĪDINĀJUMS**



#### **ZEMĒŠANA**

Šim produktam jābūt iezemētam. Strāvas īsslēguma gadījumā zemējums samazina strāvas trieciena risku, nodrošinot vadu strāvas novadišanai. Šis izstrādājums ir aprīkots ar kabeli, kuram ir zemējuma vads ar atbilstošu zemējuma spraudni. Kontaktdakša jāpieslēdz kontaktrozetei, kas pareizi uzstādīta un zemēta saskaņā ar visiem vietējiem noteikumiem un rīkojumiem.

- Ja zemējuma spraudnis ir nepareizi uzstādīts, tas var radīt strāvas trieciena risku.
- Kad kabelis vai spraudnis ir jānomaina vai jāremontē, nepievienojiet zemējuma vadu nevienai plakangala spailei.
- Vads, kura izolācijas ārējā virsma ir zaļā krāsā ar dzeltenām svītrām vai bez tām, ir zemējuma vads.
- Ja zemēšanas instrukcijas nav pilnībā izprastas vai ir šaubas par to, ka izstrādājums ir pareizi zemēts, konsultējieties ar kvalificētu elektriķi vai speciālistu.
- Nepārveidojiet komplekta spraudni; ja tas neder kontaktligzdā, palūdziet, lai kvalificēts elektriķis uzstāda pareizu kontaktligzdu.
- Šo izstrādājumu paredzēts izmantot standarta 120 V vai 230 V ķēdē, un tam ir zemējuma spraudnis, kas līdzīgs attēlā redzamajam.

120V US

230V

230V ANZ

230V Indija



ti24583c

- Pievienojiet izstrādājumu tikai tādai kontaktligzdai, kurai ir tāda pati konfigurācija kā spraudnim.
- Neizmantojiet šo izstrādājumu ar 3-uz-2 pārveidotāju.

#### **Pagarinātāji:**

- Izmantojiet tikai 3 vadu pagarinātāju, kuram ir zemējuma spraudnis un zemējuma ligzda, kas ir saderīga ar produkta spraudni.
- Pārliecinieties, ka pagarinātājs nav bojāts. Ja nepieciešams pagarinātāja vads, izmantojiet vismaz 12 AWG (2,5mm<sup>2</sup>), lai pārvadītu izstrādājumam nepieciešamo strāvu.
- Zemāku parametru kabelis izraisa līnijas sprieguma samazinājumu, jaudas zudumu un pārkaršanu.

Vada izmērs		Garums
AWG (American Wire Gauge)	Metriskās mērvienības	Maksimālais
12	2,5 mm <sup>2</sup>	50 pēdas (15 m)

## BRĪDINĀJUMS



### UZLIESMOSĀNAS UN EKSPLOZIJAS RISKS

Ugunsnedroši izgarojumi, piemēram, tādi, ko rada šķīdinātāji vai krāsas, darba zonā var aizdegties vai eksplodēt. Lai nepieļautu aizdegšanos vai eksploziju, rīkojieties, kā norādīts tālāk.

- Neizsmidziniet viegli uzliesmojošus un degošus materiālus atklātas liesmas vai aizdegšanās avot, piemēram, cigarešu, motoru un elektroaprīkojuma, tuvumā.
- Krāsa vai šķīdinātājs, kas plūst caur ierīci, var radīt statisko elektrību. Krāsas vai šķīdinātāja izgarojumu klātbūtnē statiskā elektrība rada ugunsgrēka vai eksplozijas risku. Visām izsmidzināšanas sistēmas sastāvdaļām, piemēram, sūknim, šļūteņu mezglam, izsmidzināšanas pistolei, kā arī sistēmā iekļautajiem un ap to esošajiem objektiem, ir jābūt pareizi zemētiem, lai aizsargātu pret statisko izlādi un dzirksteļu veidošanos. Izmantojiet „Graco” konduktīvās vai zemētās augstspiediena bezgaisa krāsas izsmidzinātāja šļūtenes.
- Pārbaudiet, vai visas tvertnes un savākšanas sistēmas ir zemētas, lai novērstu statisko izlādi. Neizmantojiet kausveida ieliktnus, ja vien tie nav antistatiski vai vadītspējīgi
- Pievienojiet pie zemētas kontaktligzdas un izmantojiet zemētus pagarinātājus. Neizmantojiet adapteri, kas paredzēts pārveidošanai no 3 uz 2 vadiem.
- Neizmantojiet krāsu vai šķīdinātāju, kas satur halogenētus ogļūdeņražus.
- Nesmidziniet ugunsnedrošus vai viegli uzliesmojošus šķidrumus slēgtā telpā.
- Nodrošiniet, lai šī zona tiktu labi vēdināta. Nodrošiniet pietiekamu svaiga gaisa cirkulāciju šajā zonā.
- Smidzinātājs rada dzirksteles. Glabājiet sūkņa mezglu labi vēdināmā telpā vismaz 20 pēdas (6,1 m) no izsmidzināšanas zonas, izsmidzināšanas, skalošanas, tīrīšanas vai apkopes laikā. Neapsmidziniet sūkņa mezglu.
- Nesmēķējiet izsmidzināšanas zonā un nesmidziniet vietās, kur ir dzirksteles vai liesma.
- Neizmantojiet apgaismojuma slēdžus, dzinējus vai līdzīgas dzirksteles radošas ierīces izsmidzināšanas zonā.
- Rūpējieties par šīs zonas tīrību un neturiet tajā krāsas vai šķīdinātāja tvertnes, pakļājus un citus uzliesmojošus materiālus.
- Iepazīstieties ar izsmidzināto krāsu un šķīdinātāju sastāvu. Izlasiet informāciju, kas sniegta krāsām un šķīdinātājiem pievienotajās materiālu drošības datu lapās un uz tvertņu etiķetēm. Ievērojiet krāsu un šķīdinātāju ražotāju sniegtās drošības instrukcijas.
- Darba vietā jābūt ugunsdzēsības aparātam, kas ir darba kārtībā.



### ELEKTRISKĀS STRĀVAS TRIECIENA RISKS

Šim aprīkojumam ir jābūt zemētam. Sistēmas nepareiza zemēšana, uzstādīšana vai izmantošana var izraisīt elektrošoku.

- Pirms aprīkojuma apkopes veikšanas izslēdziet to un atvienojiet barošanas vadu.
- Izmantojiet tikai zemētas elektriskās kontakrozetes.
- Izmantojiet tikai pagarinātājus ar 3 vadiem.
- Nodrošiniet, lai zemējuma zari uz sprauslas un pagarinātāja vadiem būtu nebojāti.
- Nedrīkst pakļaut lietus iedarbībai. Glabājiet telpās.
- Pirms lieljaudas ierīču apkopes, atvienojiet strāvas padevi un pagaidiet piecas minūtes.



**BRĪDINĀJUMS****RISKS NOKĻUSANAI ZEM ADAS**

Augstspiediena izsmidzinātājs var ievadīt ķermenī toksīnus un izraisīt nopietnu traumu. Ja notiek iešļircināšana, **nepieciešama neatliekama ķirurģiska ārstēšana.**



- Nevērsiet pistoli pret cilvēkiem un dzīvniekiem, kā arī neizsmidziniet uz tiem materiālu.
- Neturiet rokas un citas ķermeņa daļas izplūdes vietas tuvumā. Piemēram, nemēģiniet aizkavēt noplūdi ar kādu ķermeņa daļu.



- Vienmēr izmantojiet sprauslas uzgaļa aizsargu. Neveiciet smidzināšanu bez sprauslas uzgaļa aizsarga.



- Izmantojiet Graco sprauslu uzgaļus.
- Esiet piesardzīgs, tīrot un mainot sprauslas uzgaļus. Ja izsmidzināšanas laikā sprauslas uzgalis aizsērē, pirms uzgaļa noņemšanas tīrīšanai izslēdziet ierīci un pazeminiet spiedienu, kā norādīts sadaļā **Spiediena samazināšanas procedūra.**



- Iekārta uztur spiedienu arī pēc strāvas izslēgšanas. Neatstājiet strāvai pieslēgtu vai zem spiediena esošu ierīci bez uzraudzības. Sekojiet instrukcijām sadaļā **Spiediena samazināšanas procedūra** pirms apkopes, tīrīšanas vai noņemot detaļas, kā arī, kad ierīce atstāta bez uzraudzības vai netiek lietota.

- Pārbaudiet, vai detaļām un šļūtenēm nav bojājuma pazīmju. Nomainiet jebkuru bojātu šļūteni vai detaļu.

- Šī sistēma spēj nodrošināt 20,7 MPa (207 bar, 3000 psi) spiedienu. Izmantojiet Graco rezerves daļas un piederumus, kas paredzēti vismaz 20,7 MPa (207 bāru, 3000 psi) spiedienam.

- Kamēr netiek veikta izsmidzināšana, vienmēr izmantojiet sprūda fiksatoru. Pārbaudiet, vai sprūda fiksators darbojas pareizi.

- Pirms ierīces izmantošanas pārbaudiet, vai visi savienojumi ir droši.

- Noskaidrojiet, kā ātri apturēt ierīci un pazemināt spiedienu. Iepazīstieties ar vadības ierīču darbību.

**RISKS NEPAREIZI IZMANTOJOT IEKARTU**

Nepareiza izmantošana var izraisīt nāvi vai nopietnu savainojumu.



- Krāsošanas laikā vienmēr lietojiet piemērotus cimdus, aizsargbrilles un respiratoru vai masku.

- Neizmantojiet ierīci un nesmidziniet bērnu tuvumā. Nekad neļaujiet bērniem atrasties aprikojuma tuvumā.

- Nesniedzieties pārāk tālu un nestāviet uz nestabilas pamatnes. Visu laiku stāviet stabili uz kājām un saglabājiet līdzsvaru.

- Esiet modri — sekojiet līdzi tam, ko darāt.

- Neizmantojiet ierīci, kad esat noguris vai atrodaties narkotisko vielu vai alkohola ietekmē.

- Nesalieciet šļūteni.

- Nepakļaujiet šļūteni temperatūrai vai spiedienam, kas pārsniedz Graco norādītās vērtības.

- Neizmantojiet šļūteni kā stiprinājumu aprikojuma vilkšanai vai pacelšanai.

- Neveiciet izsmidzināšanu, izmantojot šļūteni, kas ir īsāka par 25 pēdām.

- Neizmainiet un nepārveidojiet aprikojumu. Pārveides un izmaiņu dēļ var tikt atcelti aģentūras apstiprinājumi un radīts drošības apdraudējums.

- Pārliecinieties, ka viss aprikojums atbilst nomināliem un ir apstiprināts izmantošanai vidē, kādā to izmantojat.



## BRĪDINĀJUMS

### ZEM SPIEDIENA ESOSU ALUMINIJA DAĻU RADĪTAIS RISKS



Tādu šķidrumu izmantošana, kuri nav saderīgi lietošanai ar alumīniju zem spiediena esošā aprīkojumā, var radīt nopietnu ķīmisku reakciju un aprīkojuma plīsumus. Šī brīdinājuma neievērošanas sekas var būt nāve, nopietna trauma vai īpašuma bojājums.

- Neizmantojiet 1,1,1-trihloretāna, metilēna hlorkālija un citus halogenētus ogļūdeņražus šķīdinātājus vai šķidrums, kas satur šādus šķīdinātājus.
- Neizmantojiet hlorīna balinātāju.
- Daudzu citu šķidrumu sastāvā var būt ķīmiskas vielas, kas reaģē ar alumīniju. Noskaidrojiet savietojamību pie savu materiālu piegādātāja.

### RISKS, KO RADA KUSTĪGAS DAĻAS



Kustīgās daļas var saspiest, nogriezt vai noraut pirkstus un citas ķermeņa daļas.

- Turieties atstatu no kustīgām daļām.
- Nedarbiniet aprīkojumu, ja ir noņemti aizsargi vai vāki.
- Aprīkojums var sākt darboties bez brīdinājuma. Pirms aprīkojuma pārbaudes, pārvietošanas vai apkopes veiciet darbības, kas norādītas sadaļā **Spiediena samazināšanas procedūra**, un atvienojiet aprīkojumu no visiem strāvas avotiem.



### TOKSISKU ŠĶIDRUMU VAI IZGAROJUMU RISKS

Toksiski šķidrums vai izgarojumi, tos iešļakstot acīs, uzšļakstot uz ādas, ieelpojot vai norijot, var izraisīt nāvi vai nopietnu ievainojumu.

- Izlasiet drošības datu lapas (SDS), lai iepazītos ar izmantoto šķidrums potenciāli izraisīto specifisko risku.
- Uzglabājiet bīstamus šķidrumus apstiprinātās tvertnēs un likvidējiet tos saskaņā ar saistošajiem noteikumiem.



### INDIVIDUALIE AIZSARDZĪBAS LĪDZEKĻI

Atrodieties darba vietā, jāvalkā atbilstoši aizsardzības līdzekļi, lai palīdzētu aizsargāt jūs no nopietniem savainojumiem, tai skaitā acu traumām, dzirdes zaudēšanas, toksisku izgarojumu ieelpošanas un apdegumiem. Šie aizsardzības līdzekļi, cita starpā, var būt, bet ne tikai, šādi:

- Aizsargbrilles un dzirdes aizsarglīdzekļi;
- Respiratori, aizsargapģērbs un cimdi atbilstoši šķidrums un šķīdinātāju ražotāja ieteikumiem.

## Iepazīstieties ar savu smidzinātāju

695/795/1095/1595/Mark IV HD/Mark V HD/Mark VII HD /Mark X HD Standard modeļi

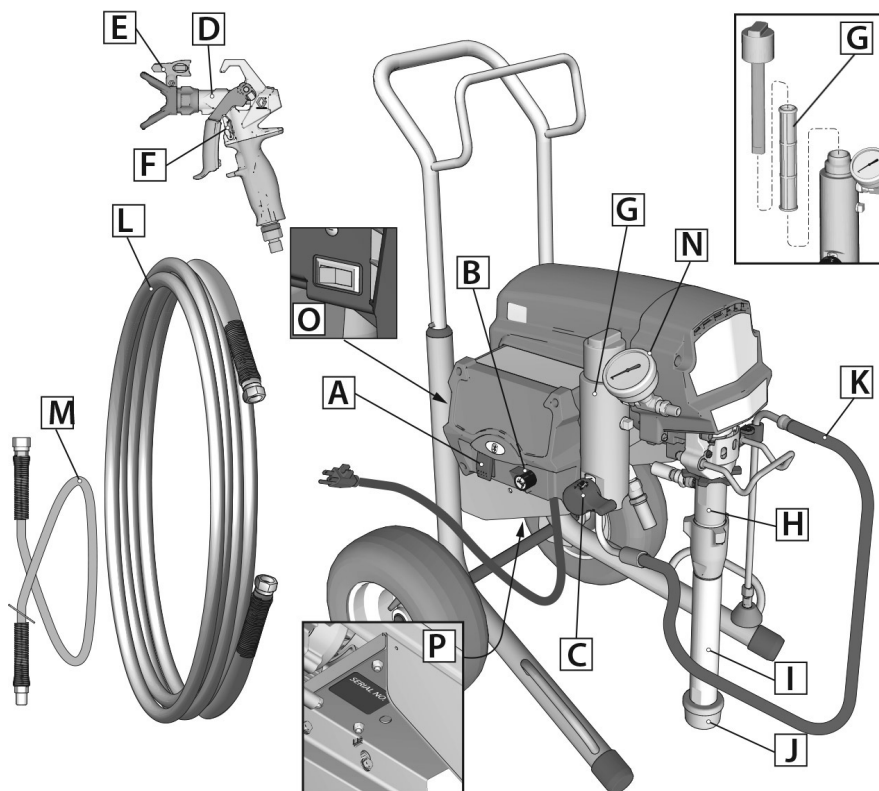

ti34582a

A	Ieslēgšanas/izslēgšanas slēdzis
B	Spiediena regulators
C	Uzpildes/smidzināšanas vārsts
D	Smidzināšanas pistole
E	Sprauslas uzgalis
F	Sprūda fiksators
G	Filtrs
H	Sūknis
I	Iesūkšanas caurule

J	Iepļūdes filtrs
K	Iztukšošanas caurule
L	Šļūtene
M	Drošības šļūtene (nav visiem modeļiem)
N	Manometrs (nav visām ierīcēm)
O	Strāvas stipruma slēdzis (nav visām ierīcēm)
P	Ierīces/sērijas numurs

# Iepazīstieties ar savu smidzinātāju

695/795/1095/1595 Mark IV HD/Mark V HD/Mark VII HD/Mark X HD ProContractor modeļi

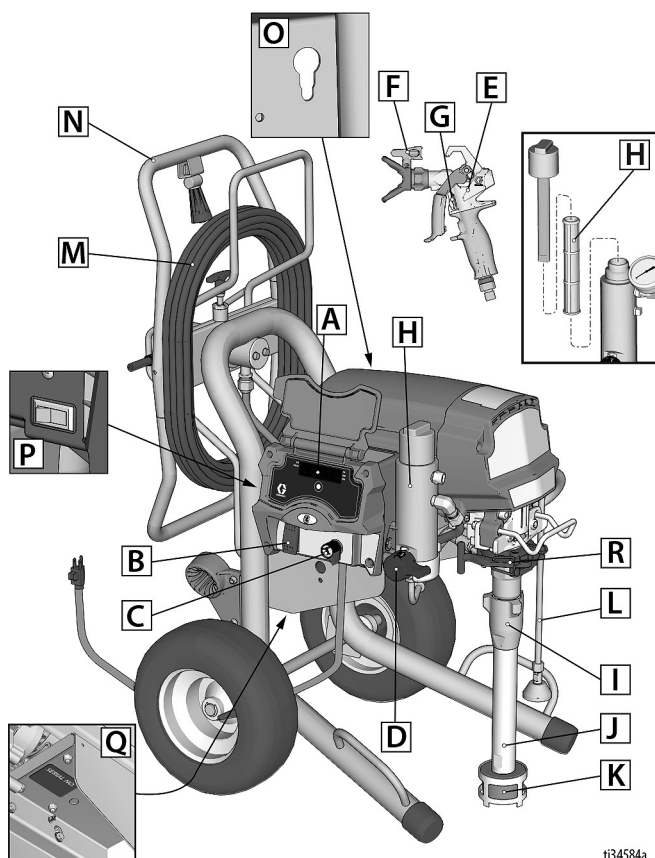

ti34584a

A	LED displejs (nav visām ierīcēm)
B	Ieslēgšanas/izslēgšanas slēdzis
C	Spiediena regulators
D	Uzpildes/smidzināšanas vārsts
E	Smidzināšanas pistole
F	Sprauslas uzgalis
G	Sprūda fiksators
H	Filtrs
I	Sūknis
J	Iesūkšanas caurule

K	Ieplūdes filtrs
L	Iztukšošanas caurule
M	Šūtene
N	QuikReel™
O	ProConnect sūkņa stieņa izvilkšanas funkcija
P	Strāvas stipruma slēdzis (nav visām ierīcēm)
Q	Ierīces/sērijas numurs
R	ProConnect II



## Iepazīsties vadības slēdžus

	<p>Ieslēgšanas/izslēgšanas barošanas slēdzis kontrolē jūsu izsmidzinātāja barošanu.</p>
	<p>Spiediena regulators palielina vai samazina spiedienu. Izsmidzinātājam ir arī iestatījums uzpildei/lēnai smidzināšanai un FastFlush™.</p>
<h3>UZPILDE/SMIDZINĀŠANA</h3> 	<p>Uzpildes/smīdzināšanas vārsts novada šķidrumu vai nu uz iztukšošanas cauruli, vai arī uz cauruli un smīdzināšanas pistoli. To izmanto, lai uzpildītu izsmīdzinātāju, proti, izvadītu gaisu no sūkņa, šļūtenes un smīdzināšanas pistoles.</p> <p>Ja sistēmā būs gaiss, jūsu izsmīdzināšanas pistole nevarēs izsmīdzināt. Vienmēr, kad iesūknēšanas caurulē iekļūst gaiss, sūknis, šļūtene un izsmīdzināšanas pistole ir jā sagatavo izsmīdzināšanai.</p>
<h3>SPRAUSLAS UZGALIS</h3> 	<p>Sprauslas uzgali ir bezgaisa izsmīdzināšanas tehnoloģijas galvenā sastāvdaļa. Ar augstu spiedienu sūknēta krāsa caur ļoti mazu caurumu sprauslas uzgalī kļūst par aerosolu.</p> <p>Sprauslas uzgali var apgriezt, lai ātri iztīrītu aizsērējumus.</p>

# Iestatīšana

## Jūsu izsmidzinātāja montāža

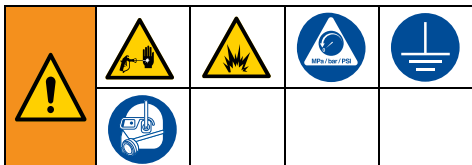

Pirmo reizi izsaiņojot izsmidzinātāju vai pēc ilgākas uzglabāšanas, veiciet iestatīšanas procedūru.

1. **Visi izsmidzinātāji, izņemot ProContractor:** pievienojiet izsmidzinātājam Graco bezgaisa šļūteni. Ja komplektā ir iekļauta drošības šļūtene, pievienojiet to bezgaisa šļūtenes galam. Izmantojiet uzgriežņu atslēgas, lai stingri to pievilktu.

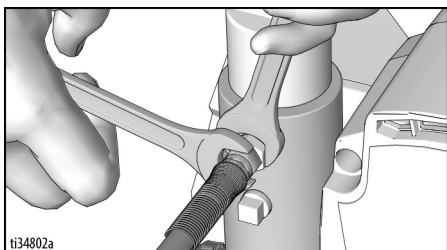

2. Pievienojiet šļūtenes otru galu izsmidzināšanas pistolei. Izmantojiet uzgriežņu atslēgas, lai stingri to pievilktu.

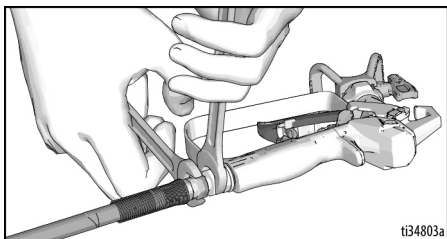

3. Pirmo reizi izpakojojot smidzinātāju, noņemiet iepakojuma materiālus no ieplūdes filtra. Pēc ilgākas uzglabāšanas pārbaudiet, vai ieplūdes filtrā nav aizsērējumi un grūzi.

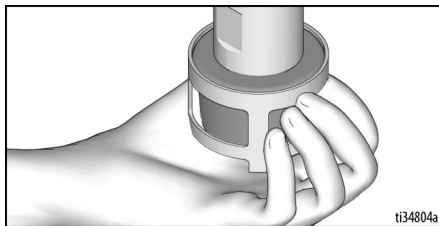

4. Piepildiet kakliņa blīvējuma uznavu ar līdzekli Graco TSL™, lai novērstu priekšlaicīgu blīvējuma nolietojanos. Dariet to katrā izsmidzināšanas reizē.
  - a. Ievietojiet TSL balona sprauslu izsmidzinātāja priekšpusē esošā režģa augšējā centrālajā atvērumā.
  - b. Saspieties balonu, lai izvadītu pietiekamu daudzumu TSL un aizpildītu brīvo vietu starp sūkņa stieni un noslēdzošā uzgriežņa blīvējumu.

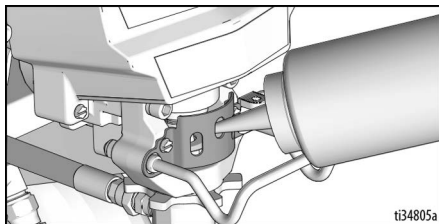

5. Raugieties, lai sprauslas uzgalis būtu pareizi ievietots sprauslas uzgaļa aizsargā un lai sprauslas uzgaļa aizsargs būtu droši piestiprināts pie izsmidzināšanas pistoles. Izlasiet atsevišķo izsmidzināšanas pistoles rokasgrāmatu.
6. Veiciet darbības, kas aprakstītas sadaļā **Spiediena samazināšanas procedūra**, lappuse 18.

## QuikReel™

(tikai ProContractor modeļiem)



Kustīgās daļas var saspiest, nogriezt vai noraut pirkstus un citas ķermeņa daļas. Lai novērstu ievainojumus, ko izraisa kustīgās daļas, saritinot šļūteni, uzmanieties, lai jūsu galva neskartu QuikReel šļūtenes spoli.

1. Pārļieciniet, ka šļūtene tiek vadīta cauri šļūtenes vadotnei.

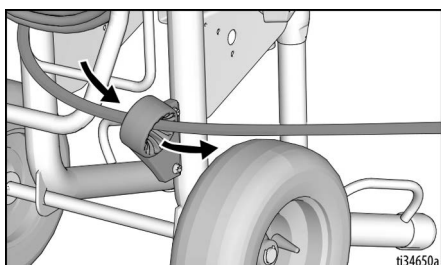

2. Paceliet un pagrieziet šarnīra bloķētāju par 90°, lai atbloķētu šļūtenes spoli. Velciet šļūteni, lai to notītu no šļūtenes spoles.

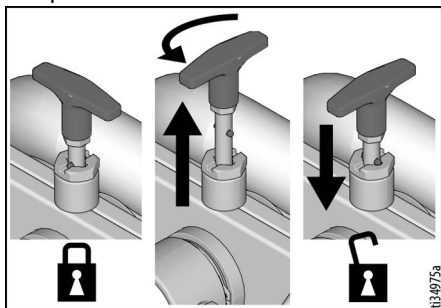

3. Izvelciet spoles rokturi uz leju un uz āru. Grieziet pulkstenrādītāja virzienā, lai saītinātu šļūteni.

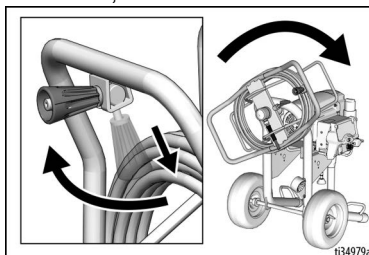



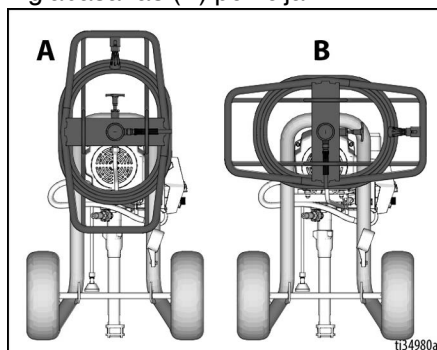

**PIEZĪME.** QuikReel šļūtenes spoli var fiksēt divās pozīcijās. Lietošanas (A) un glabāšanas (B) pozīcija.





## Zemēšana

				
<p>Lai samazinātu statiskās elektrības izlādes un strāvas trieciena risku, ierīcei jābūt iezemētai. Elektriskās vai statiskās dzirksteles var izraisīt tvaikus, kas var aizdegties vai eksplodēt. Nepareizs zemējums var izraisīt strāvas triecienu. Zemējums nodrošina strāvas novadīšanas vadu.</p>				

Šis izsmidzinātājs ir aprīkots ar barošanas kabeli, kuram ir zemējuma vads ar atbilstošu zemējuma spraudni.

Kontaktdakša jāpieslēdz kontakrozetei, kas pareizi uzstādīta un zemēta saskaņā ar visiem vietējiem noteikumiem un rīkojumiem.

Nepārveidojiet komplekta spraudni; ja tas neder kontaktligzdā, palūdziet, lai kvalificēts elektriķis uzstāda pareizu kontaktligzdu.

## Prasības pret barošanas avotu

- 100–120 V iekārtām nepieciešama 100–120 V maiņstrāva, 50/60 Hz, 15A, 1 fāze.
- 230V iekārtām nepieciešama 230 V maiņstrāva, 50/60 Hz, 10A-16A, 1 fāze.

## Pagarinātāji

Izmantojiet pagarinātāju ar nebojātu zemējuma kontaktu. Ja nepieciešams pagarinātājs, lietojiet minim. 3 vadu pagarinātāju, 2,5 mm<sup>2</sup>(12 AWG).

**PIEZĪME.** Mazāks kalibrs vai garāki pagarinātāji var samazināt izsmidzinātāja ražību.

## Spaiņi

**Šķīdinātāji un šķidrums uz eļļas bāzes:** ievērojiet vietējos noteikumus. Izmantojiet tikai elektrovadītspējīgus metāla spaiņus, kas novietoti uz iezemētas virsmas, piemēram, betona.

Nelieciet spaini uz nevadošas virsmas, piemēram, papīra vai kartona, kas pārtrauc zemēšanas ķēdi.



### Vienmēr zemējiet metāla spaini:

pievienojiet zemējuma vadu pie spaiņa. Piestipriniet vienu galu pie spaiņa un otru galu pie zemējuma, piemēram, ūdens padeves caurules.

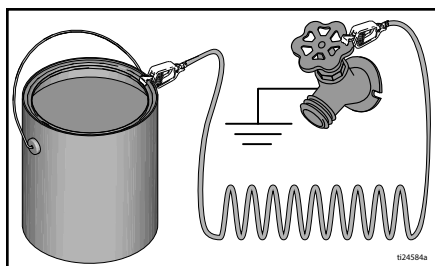

## Darba uzsākšana

### Spiediena samazināšanas procedūra



Ja redzat šo simbolu, skatiet sadaļu Spiediena samazināšanas procedūra.

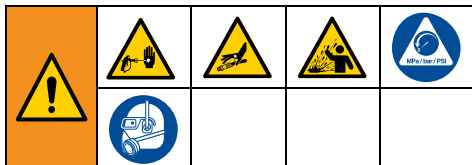

Šajā iekārtā saglabājas spiediens, līdz to manuāli samazina. Lai izvairītos no nopietnām traumām, kuras var izraisīt zem spiediena esošs šķidrums, piemēram, ādas injekcijas vai šķidrums izliešana, izpildiet **Spiediena samazināšanas procedūru** katru reizi, kad izsmidzinātājs tiek apturēts un pirms izsmidzinātājs tiek tīrīts vai pārbaudīts, kā arī pirms aprīkojuma apkopes veikšanas.

1. Pagrieziet ieslēgšanas/izslēgšanas slēdzi pozīcijā **Izslēgts**.

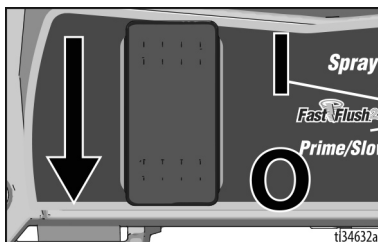

2. Aktivizējiet sprūda fiksatoru. Lai novērstu pistoles nejaušu ieslēgšanos, vienmēr, kad jūs beidziet izsmidzināšanu, aktivizējiet sprūda fiksatoru.



3. Pagrieziet spiediena regulatoru stāvoklī **OFF** (Izslēgts) (līdz galam pulkstenrādītāju kustības virzienā).

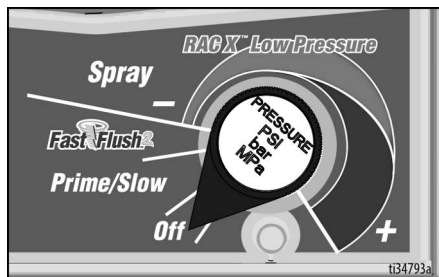

4. Novietojiet iztukšošanas cauruli atkritumu spainī un pagrieziet sagatavošanas/izsmidzināšanas vārstu sagatavošanas pozīcijā **PRIME**, lai samazinātu spiedienu.

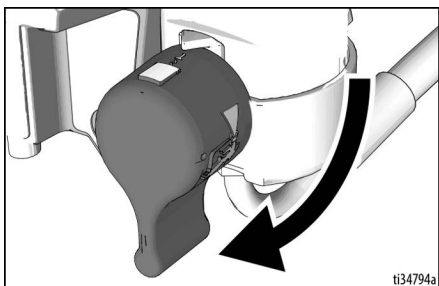

5. Turiet pistoli cieši pie spaiņa malas. Tēmējiet pistoli spaiņa iekšpusē. Atbrīvojiet sprūda fiksatoru un iedarbiniet izsmidzināšanas pistoli, lai samazinātu spiedienu.

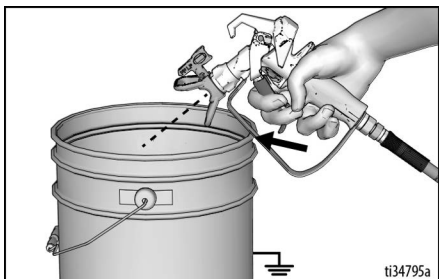

6. Aktivizējiet sprūda fiksatoru.



7. Ja jums šķiet, ka sprauslas uzgalis vai šļūtene ir aizsērējusi vai spiediens nav samazināts:
- LOTILĒNĀM** atskrūvējiet sprauslas uzgaļa aizsargu, pilnībā nenoņemot uzgriezni vai šļūtenes gala savienojumu, lai pakāpeniski samazinātu spiedienu.
  - Pilnībā atskrūvējiet uzgriezni vai savienojumu.
  - Izīriiet šļūtenes vai uzgaļa aizsprostojumu.

**PIEZĪME.** Atstājiet sagatavošanas/izsmidzināšanas vārstu sagatavošanas pozīcijā līdz nākamajai izsmidzināšanas reizei.

## 10/16 strāvas stipruma slēdzis

(230V Mark VII un Mark X modeļi)

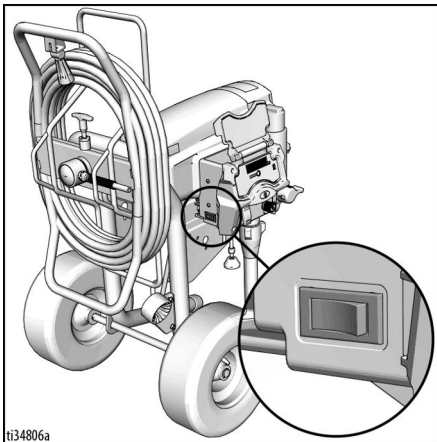

Lai nodrošinātu vislabāko izsmidzinātāja darbību, izmantojiet 16A iestatījumu, ja ir pieejams 16A pieslēgums. Citos gadījumos izmantojiet 10A iestatījumu.

## 15/20 strāvas stipruma slēdzis

(120V 1595 un Mark V modeļi)

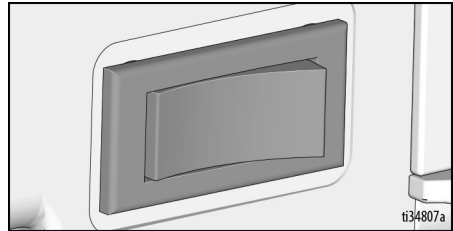

Lai nodrošinātu vislabāko izsmidzinātāja darbību, izmantojiet 20A iestatījumu, ja ir pieejams 20A pieslēgums. Citos gadījumos izmantojiet 15A iestatījumu.

## Uzglabāšanas šķidruma skalošana

**Pirms izsmidzinātāja lietošanas ir svarīgi izskatīt uzglabāšanas šķidrumu.**

- Pārbaudiet, vai ieslēgšanas/izslēgšanas slēdzis ir **IZSLĒGTS**.
- Atdaliet iztukšošanas cauruli (mazāko) no iesūkņēšanas caurules (lielākās). Ievietojiet iztukšošanas cauruli atkritumu spainī.
- Iegremdējiet iesūkņēšanas cauruli zemētā spainī, kas piepildīts ar piemērotu skalošanas šķidrumu.

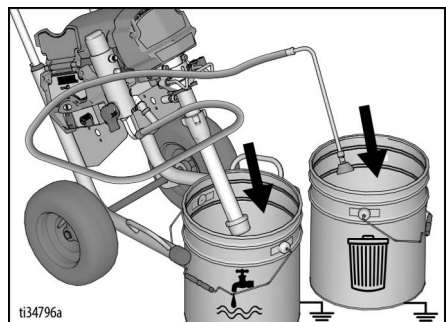

# Darba uzsākšana

4. Pārbaudiet, vai uzpildes/smidzināšanas vārsts ir pārslēgts stāvoklī **PRIME** (Uzpilde).

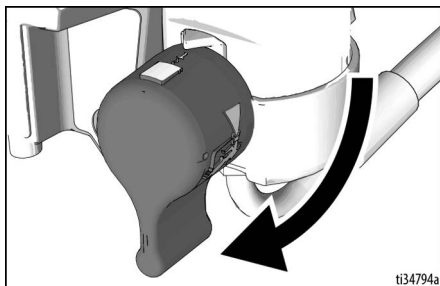

5. Pārbaudiet, vai spiediena regulators ir stāvoklī **OFF** (Izslēgts) (līdz galam pulksteņrādītāju kustības virzienā).

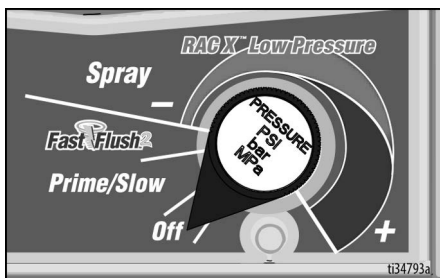

6. Iespraudiet strāvas vadu pareizi iezemētā elektriskajā kontaktozietē.
7. Pagrieziet ieslēgšanas/izslēgšanas slēdzi pozīcijā **IESLĒGTS**.
8. Pagrieziet spiediena regulatoru stāvoklī Uzpilde/lēna smidzināšana, lai iedarbinātu motoru. Skalošanas šķidrums ieplūdis pa iesūkņēšanas cauruli un ārā par iztukšošanas cauruli atkritumu spainī.



9. Kad redzat, ka šķidrums izplūst par iztukšošanas cauruli, pagrieziet spiediena regulatoru uz FastFlush iestatījumu un ļaujiet iekārtai skaloties 30–60 sekundes.

10. Pagrieziet ieslēgšanas/izslēgšanas slēdzi stāvoklī **OFF** (Izslēgts).

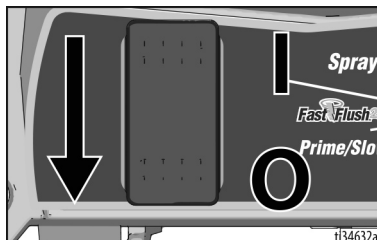

## Krāsas filtrēšana

Lai atdalītu no jauna vai iepriekš atvērta krāsas vai beices iepakojuma daļiņas un gružus, izmantojiet vienreiz lietojamus krāsas filtrēšanas maisiņus, kas ir pieejami krāsu tirdzniecības vietās. Lai izvairītos no izsmidzinātāja sagatavošanas problēmām un sprauslas uzgaļa bloķēšanas, tiek ieteikts pirms lietošanas krāsu filtrēt. Pārvelciet vienreiz lietojamo krāsas filtra maisiņu pāri tīram spainim un izlejiet krāsu tam cauri.



Augstspiediena izsmidzinātājs var ievadīt ķermenī toksīnus un izraisīt nopietnu traumu. Neapturiet noplūdes ar roku vai lupatu.

## Sūkņa sagatavošana

Sagatavošanas/izsmidzināšanas vārsts novada šķidrumu vai nu uz iztukšošanas cauruli, vai arī uz cauruli un izsmidzināšanas pistoli. To izmanto, lai sagatavotu izsmidzinātāju, proti, izvadītu gaisu no sūkņa, šļūtenes un izsmidzināšanas pistoles.

Ja sistēmā būs gaiss, jūsu izsmidzināšanas pistole nevarēs izsmidzināt. Vienmēr, kad iesūknēšanas caurulē iekļūst gaiss, sūknis, šļūtene un izsmidzināšanas pistole ir jāsgatavo izsmidzināšanai.

1. Pārlieciet iesūknēšanas cauruli krāsas spaini un iegremdējiet iesūknēšanas cauruli krāsā. Ievietojiet iztukšošanas cauruli atkritumu spainī.

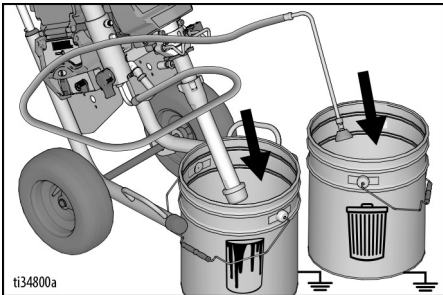

2. Pagrieziet spiediena regulatoru stāvoklī Uzpilde/lēna smidzināšana.
3. Pagrieziet ieslēgšanas/izslēgšanas slēdzi pozīcijā **IESLĒGTS**.
4. Pagaidiet, līdz var redzēt, ka no iztukšošanas caurules nāk arī krāsa.
5. Pagrieziet spiediena regulatoru stāvoklī **OFF** (Izslēgts) (līdz galam pulksteņrādītāju kustības virzienā), lai atslēgtu motoru.

## Izsmidzināšanas pistoles un šļūtenes uzpildīšana

1. Noņemiet sprauslas uzgaļa aizsargu.

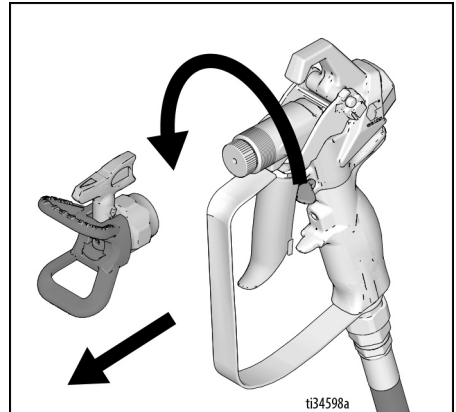

2. Turiet pistoli pret atkritumu spaini. Vērsiet pistoli atkritumu spainī.

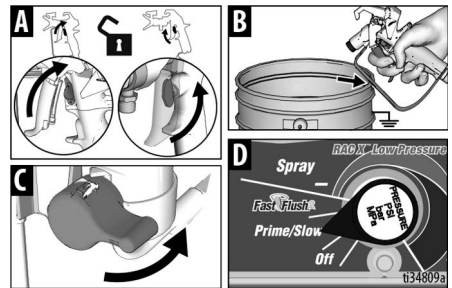

- a. Atbrīvojiet sprūda fiksatoru (A).
- b. Nospiediet un turiet nospiestu izsmidzināšanas pistoles sprūdu (B).
- c. Pagrieziet uzpildes/smīdināšanas vārstu horizontāli stāvoklī **SPRAY** (Smīdināt) (C).
- d. Pagrieziet spiediena regulatoru stāvoklī Uzpilde/lēna smīdināšana (Prime/Slow) (D).

# Darba uzsākšana

3. Darbiniet pistoli, vērojot to atkritumu spainī, līdz no pistoles izplūst tikai krāsa.
4. Atbrīvojiet sprūdu. Aktivizējiet sprūda fiksatoru.



Augstspiediena izsmidzinātājs var ievadīt ķermenī toksīnus un izraisīt nopietnu traumu. Neapturiet noplūdes ar roku vai lupatu.				

**PIEZĪME.** Apskatieties, vai nav noplūdes. Ja rodas noplūde, veiciet **Spiediena samazināšanas procedūru**, lappuse 18, tad pievelciet visas īscaurules un atkārtojiet **Sūkņa sagatavošana**, lappuse 21.

5. Pārļieciet iztukšošanas cauruli krāsas spainī.

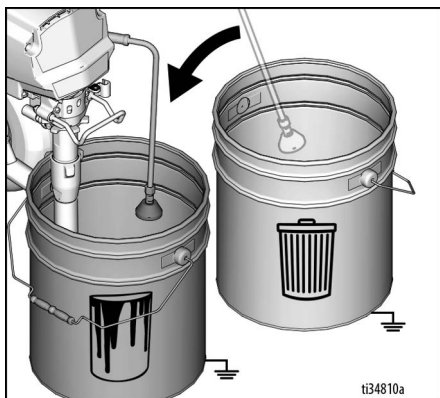

6. Uztādiat sprauslas uzgaļa aizsargu. Pagrieziet sprauslas uzgali izsmidzināšanas pozīcijā un pārbaudiet, vai sprauslas uzgaļa aizsargs ir cieši nostiprināts.

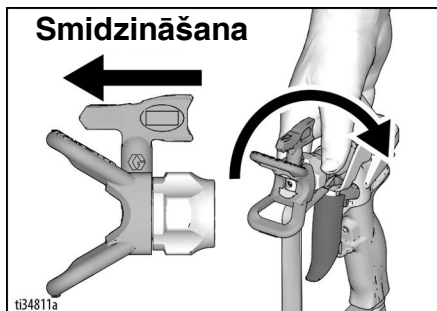

## Tagad varat sākt izsmidzināšanu

**PIEZĪME.** Tas ir normāli, ka motors apstājas, kad izsmidzinātājs ir uzpildīts un zem spiediena.

## Krāsas spaiņa papildīšana

Kad krāsas līmenis nokrītas un izsmidzināšanas pistole vairs nesmidzina, papildiet krāsas spaini un atkārtojiet darbības, kas aprakstītas sadaļā **Sūkņa sagatavošana**, tad veiciet darbības, kas aprakstītas sadaļā **Izsmidzināšanas pistoles un šūtenes uzpildīšana**.

## Smidzināšana

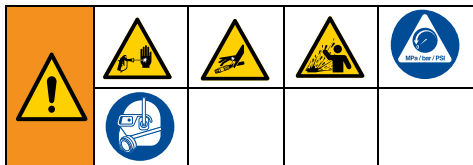

## Uzsākšana

1. Pagrieziet spiediena regulatoru stāvoklī **SPRAY** (Smidzināt).

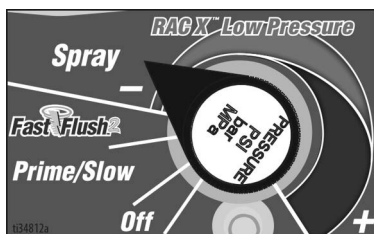

2. Atbrīvojiet sprūda drošības slēdzi.



## Spiediena regulēšana

1. Lai panāktu labāko smidzināšanas rezultātu, sāciet krāsot, noregulējot spiediena regulatoru zemākajā smidzināšanas iestatījumā.
2. Ja nepieciešams, palieliniet spiedienu ar spiediena regulatoru uz tādu zemāko smidzināšanas iestatījumu, kas nodrošina pieņemamu smidzināšanas rakstu.

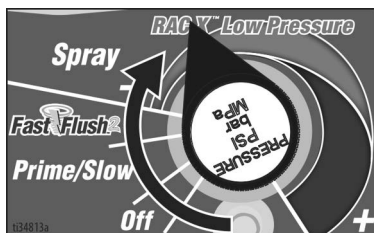

## Izsmidzināšanas strūklas kvalitāte

Kvalitatīva izsmidzināšanas strūkļa vienmērīgi sadalās, saskaroties ar virsmu.

- Strūklai jābūt vienmērīgi izsmidzinātai un sadalītai bez atstarpēm gar malām.
- Ja nepieciešams, palieliniet spiedienu ar spiediena regulatoru, līdz strūkļa kļūst vienmērīga bez atstarpēm gar malām.
- Sprauslas uzgalis var būt nolietots, vai var būt nepieciešama mazāka sprausla.
- Materiālam var būt nepieciešama atšķaidīšana. Ja materiāls ir jāatšķaida, sekojiet ražotāja ieteikumiem.

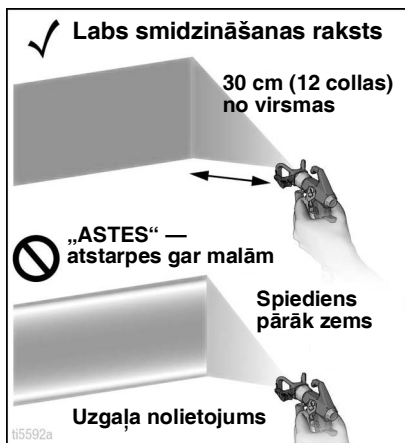

## Izsmidzināšanas metodes

Pirms virsmas apsmidzināšanas izmantojiet nevajadzīgu kartona gabalu, lai pavigrinātos šo galveno darba paņēmieni izmantošanā.

- Turiet smidzinātāja pistoli 30 cm (12 collu) attālumā no virsmas un pavērsiet tieši pret virsmu. Izsmidzinātāja noliekšana tiešā izsmidzināšanas leņķī rada nevienmērīgu virsmas pārklājumu.
- Salieciet plaukstu locītavu, lai varētu noturēt smidzinātāju taisni. Smidzinātāja virzīšana ar vēdekļveida kustībām, lai veiktu izsmidzināšanu tiešā leņķī, rada nevienmērīgu virsmas pārklājumu.

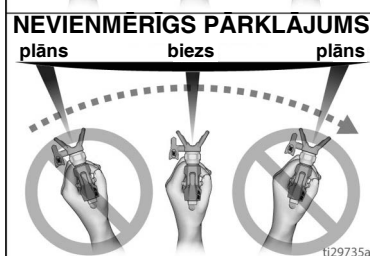
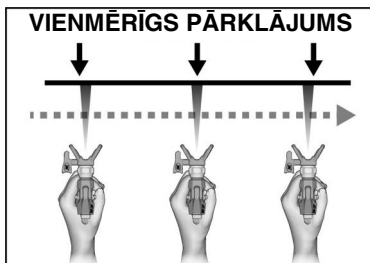
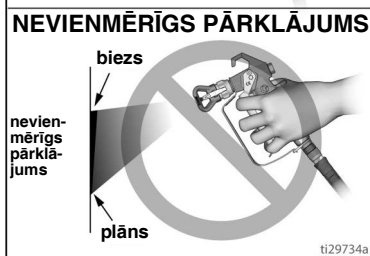
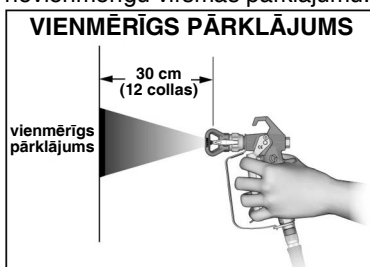

## Izsmidzinātāja pistoles iedarbināšana

Nospiediet sprūdu pēc gājienu uzsākšanas. Atlaidiet sprūdu pirms gājienu beigām. Kad sprūds tiek pavilkts un atlaists, izsmidzinātājam ir jābūt kustībā.

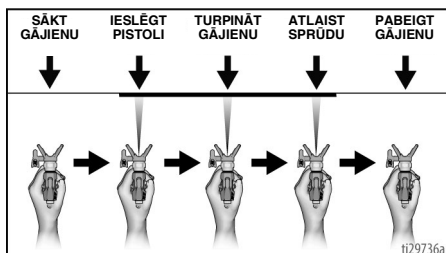

## Izsmidzinātāja pistoles mērķēšana

Pavērsiet izsmidzinātāja strūklu centru pret iepriekšējā gājienu apakšējo malu, pārklājot pusi no iepriekšējā gājienu.

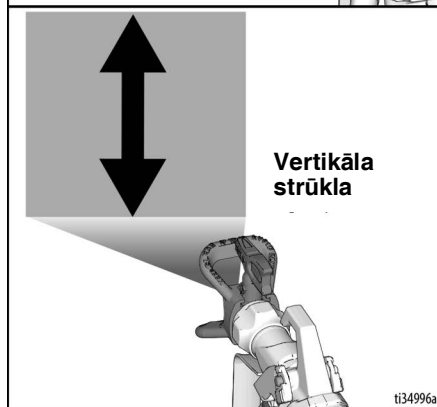
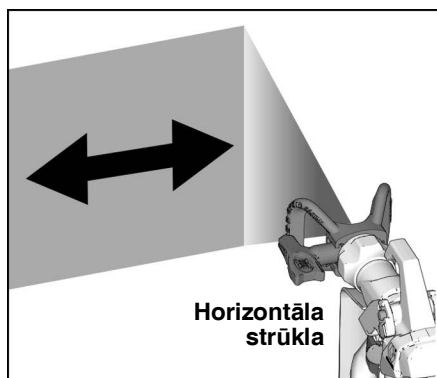



## Sprauslas uzgaļa aizsērējuma tīrīšana

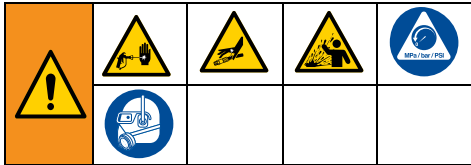

Ja sprauslas uzgali nobloķē daļiņas vai gruži, smidzinātājs ir aprīkots ar apgriežamu sprauslas uzgali, ar kuru var ātri un vienkārši iztīrīt aizsērējumu bez smidzinātāja demontēšanas.

Skatiet sadaļu **Krāsas filtrēšana**, lappuse 20, kurā ir sniegta papildinformācija.

1. Aktivizējiet sprūda fiksatoru. Pagrieziet sprauslas uzgali stāvoklī UNCLOG (Iztīrīt aizsērējumu). Raugieties, lai sprausla paliktu pilnībā ievietota, iespiesta līdz galam sprauslas uzgaļa aizsargā. Atbrīvojiet sprūda drošības slēdzi. Iedarbiniet pistoli atkritumiem paredzēta vietā, lai atbrīvotu pistoli no aizsērējuma.

### IZTĪRĪT AIZSĒRĒJUMU

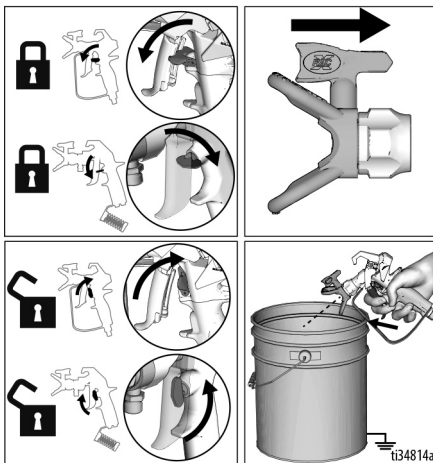

**PIEZĪME.** Ja sprauslas uzgali ir grūti pagriezt, griežot to uz stāvoklī UNCLOG (Iztīrīt aizsērējumu), veiciet **Spiediena samazināšanas procedūru**, lappuse 18, pēc tam pagrieziet uzpildes/smīdzināšanas vārstu stāvoklī SPRAY (Smidzināt) un atkārtojiet vēlreiz 1 darbību.

2. Aktivizējiet sprūda fiksatoru. Pagrieziet sprauslas uzgali izsmidzināšanas pozīcijā. Noņemiet sprūda fiksatoru un turpiniet izsmidzināšanu.

### SMIDZINĀT

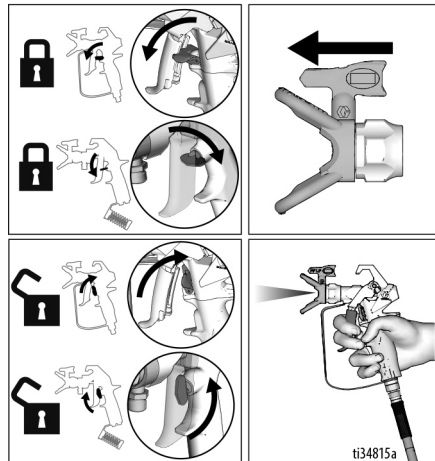

## Sprauslas uzgaļa uzlikšana



Lai izvairītos no nopietnām ādas injekcijas traumām, uzliktot vai noņemot sprauslas uzgali un uzgaļa aizsargu, nelieciet roku sprauslas uzgaļa priekšā.

Lai novērstu sprauslas uzgaļa noplūdes, pārbaudiet, vai sprauslas uzgalis un uzgaļa aizsargs ir pareizi uzlikti. Lai uzzinātu, kā noņemt un uzlikt sprauslas uzgali, bļīvi un sprauslas uzgaļa aizsargu, izlasiet atsevišķo izsmidzināšanas pistoles rokasgrāmatu.

## Tīrīšana

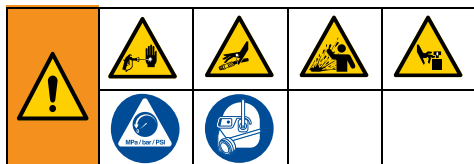

1. Veiciet **Spiediena samazināšanas procedūru**, lappuse 18.
2. Noņemiet uzgaļa aizsargu un sprauslas uzgali. Papildinformāciju skatiet atsevišķajā pistoles rokasgrāmatā.

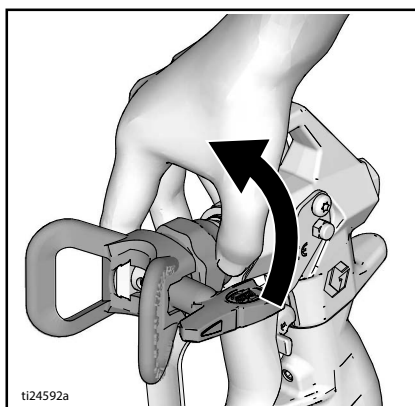

t124592a

## Iztukšošanas caurules tīrīšana

3. Izņemiet iesūkņēšanas cauruli un iztukšošanas cauruli no krāsas, notīriet lieko krāsu no iesūkņēšanas caurules ārpuses.



t134998a

4. Ievietojiet iesūkņēšanas cauruli piemērotā skalošanas šķidrumā. Ievietojiet iztukšošanas cauruli atkritumu spainī.

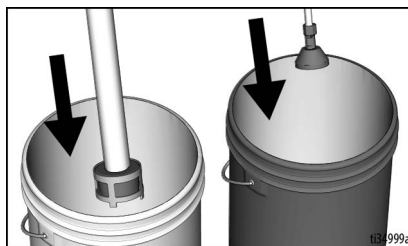

t134999a

5. Lai izskalotu iztukšošanas cauruli un sūkni, pārslēdziet sagatavošanas/izsmidzināšanas vārstu sagatavošanas pozīcijā (PRIME).

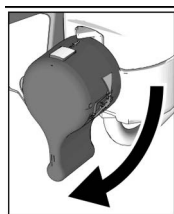

6. Pārslēdziet spiediena regulēšanas pogu pozīcijā sagatavošana/lēna izsmidzināšana un pārslēdziet ieslēgšanas/izslēgšanas pogu pozīcijā **IESLĒGTS**, lai iedarbinātu motoru. Skalošanas šķidrums ieplūdis pa iesūkņēšanas cauruli un ārā par iztukšošanas cauruli atkritumu spainī. Ļaujiet skalošanas šķidrums 5 sekundes izplūst pa iztukšošanas cauruli.

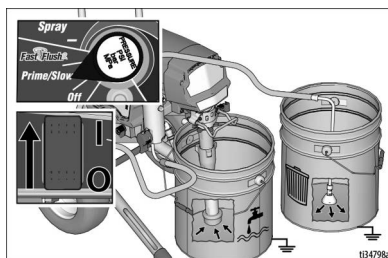

t134798a

7. Pagrieziet spiediena regulatoru izslēgšanas stāvoklī (līdz galam pretēji pulksteņrādītāju kustības virzienam).

## Šļūtenes un izsmidzināšanas pistoles tīrīšana

8. Turiet pistoli pret iezemētu metāla atkritumu spaini. Tēmējiet pistoli spaiņa iekšpusē.
  - a. Atbrīvojiet sprūda fiksatoru (A).
  - b. Nospiediet un turiet nospiestu izsmidzināšanas pistoles sprūdu (B).
  - c. Pārslēdziet sagatavošanas/izsmidzināšanas vārstu horizontāli izsmidzināšanas pozīcijā SPRAY (C).
  - d. Pagrieziet spiediena regulēšanas pogu uz augšu, lai sāktu skalošanu (D). (Lai panāktu labāko tīrīšanu, spiediena regulatoru var pagriezt stāvoklī FastFlush.)

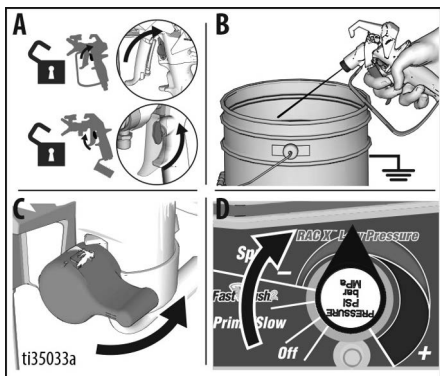

9. Turpiniet skalot sistēmu, līdz parādās tīrs šķidrums.
10. Pagrieziet spiediena regulatoru stāvoklī OFF (Izslēgts) (līdz galam pulksteņrādītāju kustības virzienā).
11. Pārtrauciet darbināt izsmidzināšanas pistoli.

12. Izņemiet iesūkņēšanas cauruli no skalošanas šķidrums, lai sūknī varētu iekļūt gaiss un izspiest skalošanas šķidrumu no šļūtenes un izsmidzināšanas pistoles.

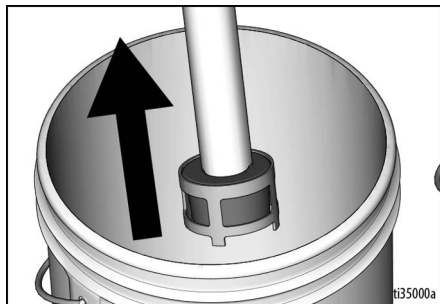

13. Vērsiet pistoli skalošanas spainī un iedarbiniet, pagrieziet spiediena regulatoru uz augšu, lai izspiestu šķidrumu no šļūtenes.
14. Kad skalošanas šķidrums ir izspiests, atlaidiet sprūdu. Aktivizējiet sprūda fiksatoru.

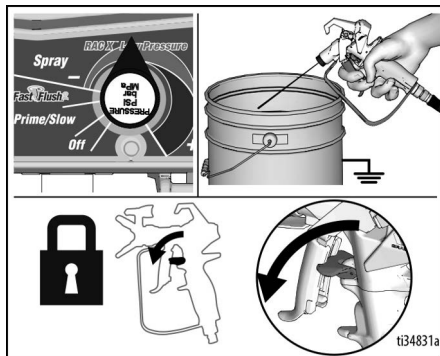

15. Pagrieziet spiediena regulatoru stāvoklī OFF (Izslēgts) un pagrieziet ieslēgšanas/izslēgšanas slēdzi stāvoklī OFF (Izslēgts). Atvienojiet izsmidzinātāju no barošanas avota.

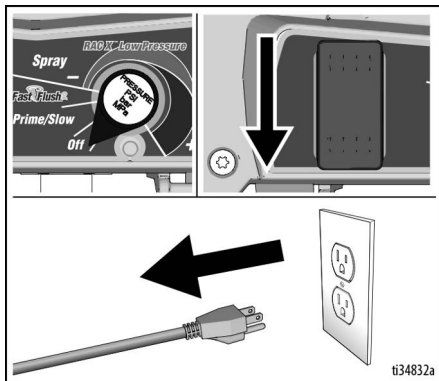

16. Pārslēdziet uzpildes/smidzināšanas vārstu stāvoklī PRIME (Uzpilde).
17. Noņemiet no pistoles sprauslas uzgali un sprauslas uzgaļa aizsargu. Noņemiet no pistoles filtru. Iztīriet un apskatiet. Uzlieciet atpakaļ. Papildinformāciju par izsmidzināšanu skatiet atsevišķajā izsmidzināšanas pistoles rokasgrāmatā.
18. Noņemiet no pistoles filtru. Iztīriet un apskatiet. Uzlieciet atpakaļ.

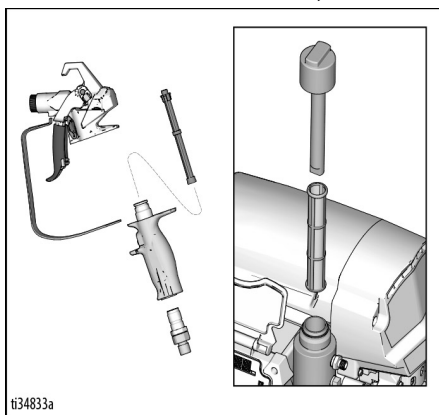

**PIEZĪME.** Ja skalojat ar ūdeni, izskalojiet vēlreiz ar tehnisko spirtu vai līdzekli Pump Armor™, lai ilgstošai glabāšanai izveidotu aizsargkārtu pret sasalšanu vai koroziju.

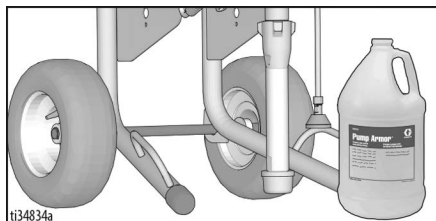

19. Noslaukiet izsmidzinātāju, šļūteni un pistoli ar ūdeni vai vai spirtā samērcētu drāniņu.

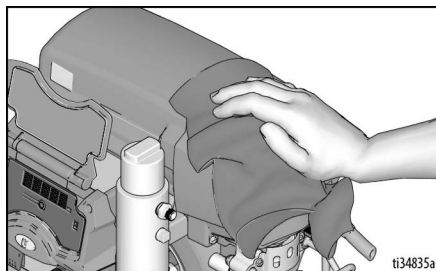

# WatchDog

Jūsu izsmidzinātājs ir aprīkots ar WatchDog™, kas automātiski aptur un aizsargā sūkni, ja izsmidzinātājā beidzas krāsa.

## WatchDog ieslēgšana un izslēgšana

Pēc noklusējuma WatchDog funkcija ir izslēgta. Lai to ieslēgtu vai izslēgtu, izmantojiet Graco BlueLink™ lietotni. Norādījumus, kā lejupielādēt lietotni Graco BlueLink, skatiet 30. lpp.

WatchDog varat ieslēgt un izslēgt arī caur LED displeju (ja tāds ir). Norādījumus, kā ieslēgt un izslēgt WatchDog, izmantojot LED displeju, skatiet 34. lpp.

## WatchDog jutības regulēšana

WatchDog var iestatīt zemu, vidēju vai augstu jutības līmeni, nosakot, vai izsmidzinātājā ir beigusies krāsa. Pēc noklusējuma WatchDog jutība ir iestatīta vidējā līmenī. WatchDog jutību var regulēt, izmantojot Graco BlueLink lietotni vai izmantojot LED displeju kā aprakstīts iepriekš.

## Krāsas uzpilde un izsmidzināšanas atsākšana

Kad beidzas krāsa un WatchDog apstādina sūkni, lai atsāktu izsmidzināšanu, veiciet šādas darbības.

1. Pārslēdziet ieslēgšanas/izslēgšanas slēdzi izslēgšanas pozīcijā **OFF**.
2. Veiciet darbības, kas aprakstītas sadaļā **Spiediena samazināšanas procedūra**, lappuse 18.
3. Piepildiet krāsas spaini.
4. Veiciet darbības, kas aprakstītas sadaļā **Sūkņa sagatavošana**, lappuse 21, pēc tam veiciet darbības, kas aprakstītas sadaļā **Izsmidzināšanas pistoles un šļūtenes uzpildīšana**, lappuse 21.

## BlueLink™ lietotne

Lejupielādējiet lietotni Graco BlueLink no Apple Store, Google Play vai citiem pieejamiem lietotņu veikaliem, lai izveidotu savienojumu ar krāsu aerosolu, izmantojot Bluetooth®.

BlueLink lietotne ļauj piekļūt izsmidzinātāja informācijai, iestatījumiem, statistikai, kā arī nodrošina piekļuvi noderīgām funkcijām, piemēram, WatchDog™, uzlabotai apkopes izsekošanai, izsmidzināšanas izsekošanai un darbu izsekošanai. Graco BlueLink lietotni varat atrast:

<https://www.graco.com/BlueLink>



Papildu instrukcijas varat uzzināt caur lietotni. Instrukcijas varat atvērt arī interneta vietnē:

<https://www.graco.com/BlueLinkSupport>

## BlueLink ieslēgšana un izslēgšana



Graco BlueLink sistēma izmanto Bluetooth, lai sazinātos starp izsmidzinātāja vadības paneli un mobilo tālruni. Lai izslēgtu BlueLink, atslēdzot Bluetooth raidītāju, veiciet šādas darbības.

1. Pārslēdziet ieslēgšanas/izslēgšanas slēdzi stāvoklī **OFF** (Izslēgts). Pagrieziet spiediena regulatoru izslēgšanas stāvoklī — pretēji pulksteņrādītāju kustības virzienam līdz galam.
2. Atvienojiet izsmidzinātāju no barošanas kontaktligzdas un 5 minūtes pagaidiet, līdz strāva izkļiedžas.
3. Noņemiet vadības kārbas pārsegu.
4. Atrodiet Bluetooth raidītāja barošanas slēdzi (S2) un vadības paneļa. Ar lodīšu pildspalvu, **IZSLĒDZIET** BlueLink, pavirzot slēdzi pa kreisi vai **IESLĒDZIET** BlueLink, pavirzot slēdzi pa labi.

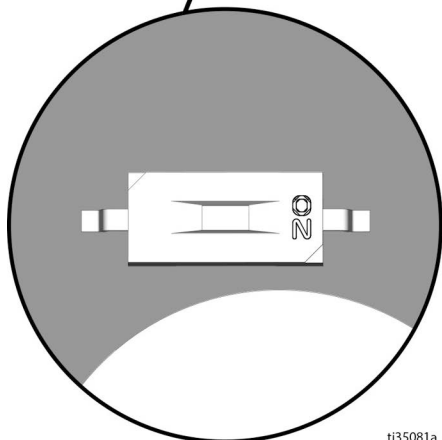
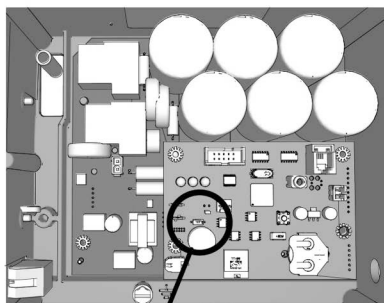

tt35081a

5. Uzlieciet atpakaļ vadības kārbas pārsegu.

## BlueLink akumulatora maiņa

Lai nodrošinātu smidzinātāja sinhronizāciju, ierīcē ir iebūvēts neliels akumulators. Ja tiek parādīts zemāk minētais ziņojums, jāmaina akumulators.

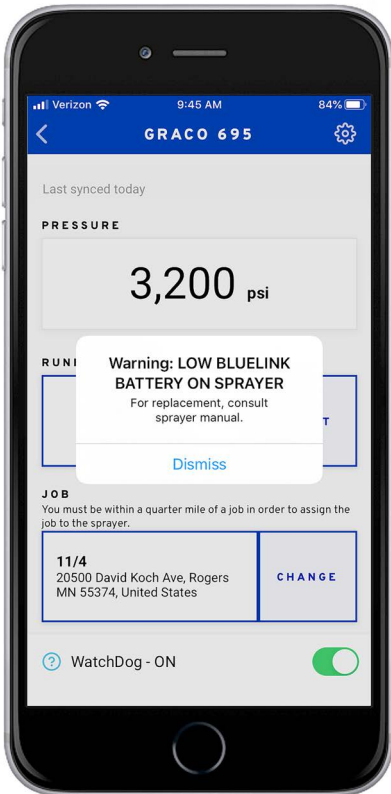

ti37542a

1. Izslēdziet smidzinātāju un atslēdziet barošanu.
2. Noņemiet vadības kārbas pārsegu.

3. Noņemiet melno akumulatora pārsegu, izmantojot Philips skrūvgriezi.

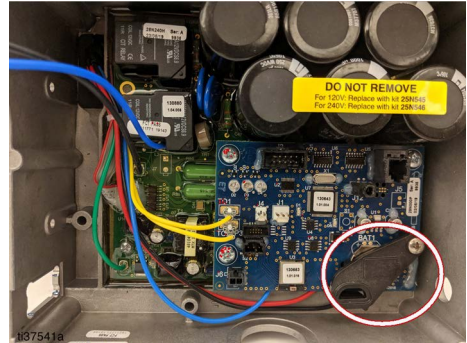

4. Izbīdiet akumulatoru no turētāja pa kreisi.
  5. Nomainiet akumulatoru ar jaunu akumulatoru CR2032.
  6. Uzlieciet atpakaļ uz ierīces akumulatora pārsegu.
  7. Aizāķējiet skavu zem vadības paneļa.
- PIEŽĪME.** Pārsegs nedrīkst kustēties.
8. Pievelciet skrūvi uz ierīces vadības kārbas pārsega.

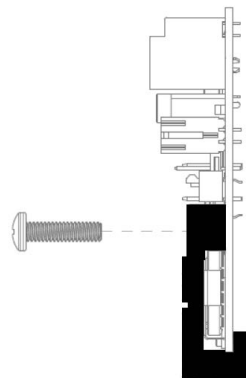

9. Uzlieciet atpakaļ vadības kārbas pārsegu uz ierīces un pievelciet skrūvi.

## LED displejs

(nav visiem modeļiem)

### Galvenā darbības izvēlne

Uz īsu mirkli nospiediet taustiņu **DISPLEJS**, lai pārietu uz nākamo displeja attēlu. Nospiediet taustiņu un turiet to nospiestu, lai nomainītu mērvienības vai atiestatītu datus.

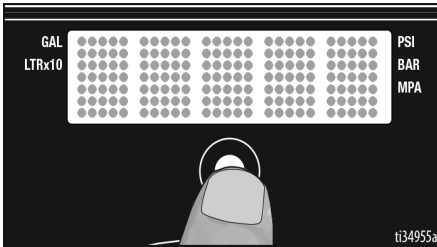

1. Veiciet darbības, kas aprakstītas sadaļā **Spiediena samazināšanas procedūra**, lappuse 18.
2. Ieslēdziet barošanas padevi (ON). LED displejs parādīs svītriņas, ja spiediens ir mazāks par 200 psi (14 bāri, 1,4 MPa).

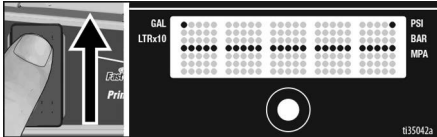

### Displeja mērvienību maiņa

Nospiediet un turiet nospiestu taustiņu **DISPLEJS** 5 sekundes, lai mainītu spiediena mērvienības (**psi, bāri, MPa**) uz vēlamo mērvienību. Atlasot bārus vai MPa, **galoni** izmainās uz **litriem x 10**. Lai nomainītu displeja mērvienības, LED displejam jāatrodas spiediena displeja režīmā un spiedienam jābūt nullei (redzamas svītriņas).

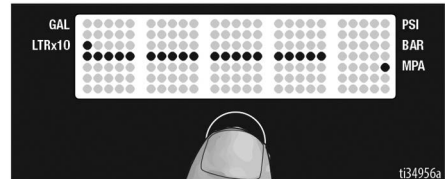
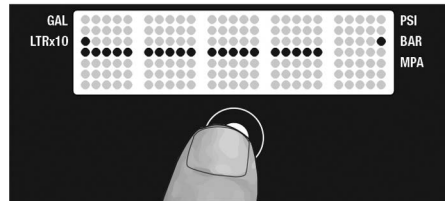
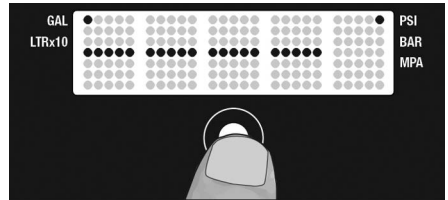



## Darba galoni

1. Uz īsu mirkli nospiediet taustiņu **DISPLEJS**, lai apskatītu darba galonus (vai litrus x 10).

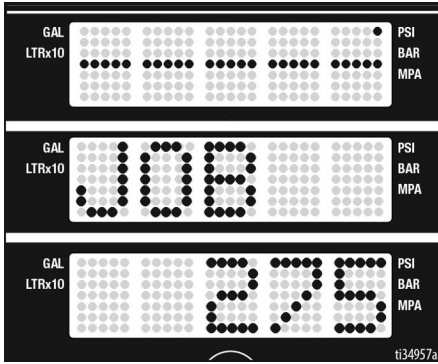

2. Nospiediet un turiet nospiestu taustiņu **DISPLEJS**, lai atiestatītu uz nulli.

## Dzīves cikla galoni

1. Uz īsu mirkli nospiediet taustiņu **DISPLEJS**, lai apskatītu dzīves cikla galonus (vai litrus x 10).

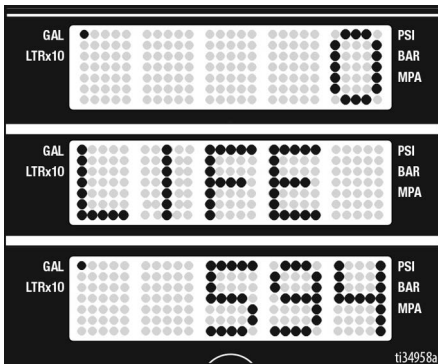

## Sekundārā izvēlne — saglabātie dati

1. Veiciet **Spiediena samazināšanas procedūra**, lappuse 18, 1.–4. darbību, ja tās vēl nav veiktas.

2. Turot nospiestu pogu **DISPLEJS**, ieslēdziet barošanas slēdzi.

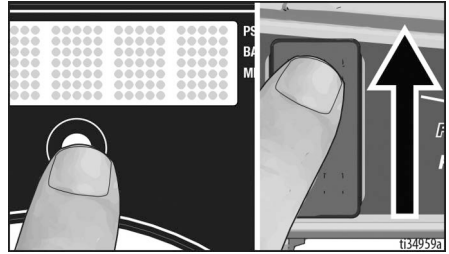

3. Displejā tiek rītināta izvēlne **SĒRIJAS NUMURS**.

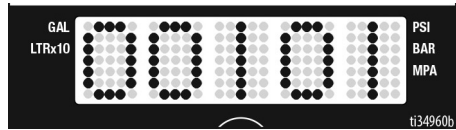

4. Nospiediet pogu **DISPLEJS**, lai pārietu uz sadaļu **MOTORA DARBA STUNDAS**. Tiek parādītas motora nostrādātās stundas.

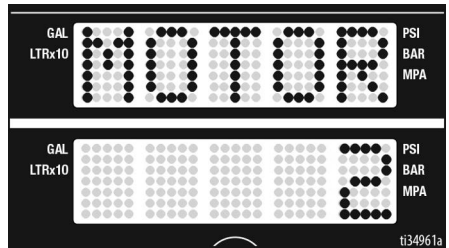

5. Uz īsu mirkli nospiediet taustiņu **DISPLEJS**. Tiek rītināta izvēlne **PĒDĒJAIS KODS** un parādīts, piemēram, **06. KODS. IESLĒGTA MOTORA TERMOAIZSARDZĪBA** (skat. Remonta rokasgrāmatu).

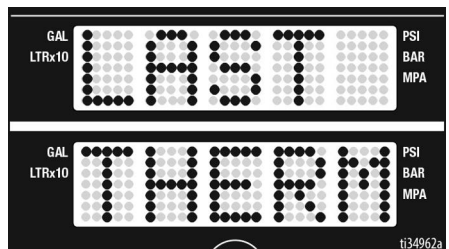

# LED displejs

6. Nospiediet un turiet nospiestu taustiņu **DISPLEJS**, lai nodzēstu kodu. Pēc koda nodzēšanas parādīsies uzraksts **NAV SAGLABĀTS NEVIENS KODS**

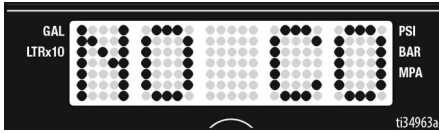

7. Uz īsu mirkli nospiediet taustiņu **DISPLEJS**. Parādās uzraksts **W-DOG**, tad parādās uzraksts **OFF**, ja Watchdog funkcija ir izslēgta. Ja Watchdog funkcija ir **IESLĒGTA**, parādās uzraksts **ON**.

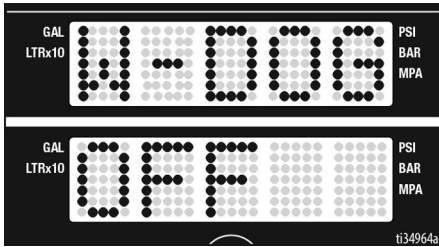

8. Uz īsu brīdi nospiediet taustiņu **DISPLEJS**, lai pārietu uz WatchDog jutības izvēni. Nospiediet un turiet nospiestu pogu **DISPLEJS**, lai iestatītu Watchdog funkcijai zemu, vidēju vai augstu jutību. Kad parādās vēlamais jutības līmenis, atlaidiet pogu **DISPLEJS**. Pēc noklusējuma jutības iestatījums ir „vidējs”.

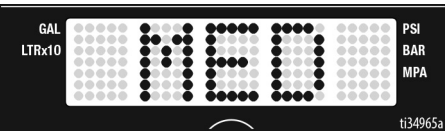

9. Uz īsu mirkli nospiediet taustiņu **DISPLEJS**, lai pārietu uz sadaļu **PROGRAMMATŪRAS PĀRSK.**
10. Uz īsu mirkli nospiediet taustiņu **DISPLEJS**. Tiek rītināta sadaļa **MOTORA ID REZISTORS**, un pēc tam redzams modeļa koda numurs (skatīt zemāk).

Motora ID numurs	Modeļi
0	695/230V Mark IV
2	795 / 120V Mark IV
4	1095 / 230V Mark V
6	1595 / 120V Mark V / Mark VII
10	Mark X

11. Nospiediet pogu **DISPLEJS**, lai pārietu uz spiediena regulatora kalibrēšanu. Parādās uzraksts **KNOB** (poga). Ja vēlaties kalibrēt spiediena regulatoru, veiciet turpmāk minētās darbības. Citādi nospiediet pogu **DISPLAY** (Displejs), lai atgrieztos sadaļā **SERIAL NUMBER** (Sērijas numurs).

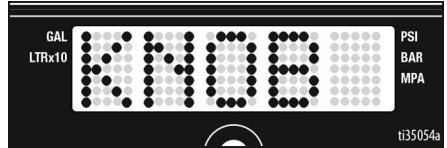

- a. Pagrieziet spiediena regulatoru uz līniju starp Fast Flush un mīnusa (-) simbolu.

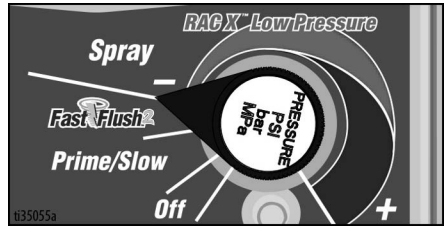

- b. Nospiediet un turiet nospiestu pogu **DISPLAY** (Displejs), lai kalibrētu spiediena regulatoru. Parādās uzraksts **PASS** (izturēts), ja poga ir salāgota pareizi, tad izvēlnē atgriežas pie **SĒRIJAS NUMURA**. Pogas kalibrēšana ir pabeigta.

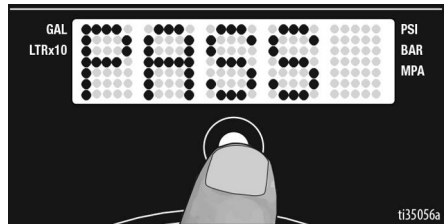

**PIEZĪME.** Ja poga nav salāgota pareizi, parādās uzraksts **FAIL** (neveiksme), tad atkal parādās uzraksts **KNOB** (poga). Pārbaudiet, vai spiediena regulators ir pagriezts pareizā stāvoklī un atkārtojiet kalibrēšanu.

# Apkope

Regulāra apkope ir svarīga, lai nodrošinātu jūsu smidzinātāja pareizu darbību. Apkope nozīmē standarta darbību veikšanu, lai nodrošinātu izsmidzinātāja darbību un novērstu problēmu rašanos nākotnē.



Pirms apkopes veikšanas izpildiet darbības, kas aprakstītas sadaļā **Spiediena samazināšanas procedūra**, lappuse 18.

Darbība	Intervāls
Pārbaudiet/tīriet izsmidzinātāja filtru, šķidruma iepļūdes filtru un pistoles filtru.	Ik dienu vai katrā izsmidzinātāja lietošanas reizē
Pārbaudiet, vai motora aizsargkanāli nav bloķēti.	Ik dienu vai katrā izsmidzinātāja lietošanas reizē
Papildiniet TSL caur TSL uzpildes punktu.	Ik dienu vai katrā izsmidzinātāja lietošanas reizē
Pārbaudiet, vai izsmidzinātājs pārtrauc darbību. Ja izsmidzinātāja pistole NAV aktivizēta, izsmidzinātāja motoram ir jāpārtrauc darbība un tas nedrīkst atsākt darbību, līdz pistole tiek atkal aktivizēta. Ja izsmidzinātājs atsāk darbību, kad pistole NAV aktivizēta, pārbaudiet, vai sūknī nav iekšējas/ārējas noplūdes, un pārbaudiet, vai nav radusies noplūde galvenajā vārstā.	Ik pēc 1000 galoniem (3785 litri)
Kakliņa uznavas blīvējuma pielāgošana Ja pēc ierīces ilglaicīga lietojuma sūkņa blīvējumā rodas noplūde, pievelciet blīvējuma uzgriezni virzienā uz leju, līdz noplūde tiek apturēta vai samazinās. Tas atļauj sūknēt apmēram 100 galonu papildus pirms nepieciešama nomainīta. Blīvējuma uzgriezni var pievilkt, nenonēmot blīvgredzenu.	Pēc nepieciešamības atkarībā no lietojuma



Apkopi var iepļānot un izsekot, izmantojot lietotni Graco BlueLink. Plašāku informāciju skatiet sadaļā **Apkope**, lappuse 35.

## Pārstrāde un utilizācija ekspluatācijas beigās

Izstrādājuma darbmūža beigās izjauciet izstrādājumu un pārstrādājiet atbildīgi.

### Sagatavošana:

- Veiciet darbības, kas aprakstītas sadaļā **Spiediena samazināšanas procedūra**, lappuse 18.
- Iztukšojiet un iznīciniet šķidrumus, ievērojot piemērojamos noteikumus. Izlasiet materiāla ražotāja drošības datu lapu.

### Izjaukšana un pārstrāde:

- Izņemiet motorus, shēmas plates, displejus un citas elektroniskās detaļas. Izņemiet bateriju no baterijas turētāja vadības panelī. Pārstrādājiet atbilstoši piemērojamiem noteikumiem.
- Neizmetiet elektroniskās detaļas sadzīves vai komerciālajos atkritumos.
- Atlikušo izstrādājumu nogādājiet pārstrādes vietā.

## Problēmu novēršana







### Mehāniska/šķidrums plūsma

1. Pirms aprīkojuma pārbaudes vai apkopes veiciet darbības, kas aprakstītas sadaļā **Spiediena samazināšanas procedūra**, lappuse 18.
2. Katras problēmas apraksta sākumā minētie risinājumi ir visbiežāk nepieciešamie.

Problēma	Cēlonis	Risinājums
No pistoles netiek izsmidzināta krāsa vai ir aizdomas, ka spiediens nav pilnībā samazināts.	Sūkņa šļūtenē vai izsmidzināšanas pistolē ir aizsprostojums.	<ol style="list-style-type: none"> <li>1. ĻOTI LĒNI atskrūvējiet šļūtenes savienotāju no izsmidzināšanas pistoles un atvienojiet bezgaisa šļūteni no pistoles.</li> <li>2. Pagrieziet sagatavošanas/izsmidzināšanas vārstu horizontāli izsmidzināšanas (SPRAY) pozīcijā.</li> <li>3. Stingri turot šļūteni, tās galu vērsiet krāsas spainī. Pārslēdziet ieslēgšanas/izslēgšanas slēdzi stāvoklī <b>ON</b> (ieslēgts) un pagrieziet spiediena regulatoru stāvoklī <b>PRIME/SLOW</b> (Uzpilde/lēna smidzināšana). <ol style="list-style-type: none"> <li>a. Ja šķidrums no šļūtenes neplūst, nomainiet šļūteni un turpiniet ar 4. darbību.</li> <li>b. Ja no šļūtenes tek šķidrums, skat. sadaļu Izsmidzināšanas pistoles un izsmidzināšanas pistoles filtra tīrīšana, 31. lpp.</li> </ol> </li> <li>4. Pievienojiet atpakaļ šļūteni un izsmidzināšanas pistoli, un atkārtojiet darbības, kas aprakstītas sadaļā <b>Izsmidzināšanas pistoles un šļūtenes uzpildīšana</b>, lappuse 21.</li> </ol>
Zema sūkņa jauda	Nodilis sprauslas uzgalis	Veiciet <b>Spiediena samazināšanas procedūra</b> , lappuse 18; pēc tam nomainiet uzgali. Izlasiet atsevišķo izsmidzināšanas pistoles vai sprauslas uzgaļa rokasgrāmatu.
	Aizsērējis izsmidzinātāja uzgalis	Skatiet sadaļu <b>Sprauslas uzgaļa aizsērējuma tīrīšana</b> , lappuse 25.
	Krāsa ir beigusies	Uzpildiet un sagatavojiet sūkni.
	Aizsērējis iesūknēšanas caurules filtrs	Noņemiet un iztīriet, pēc tam uzlieciet atpakaļ.
	Nepareizs ieplūdes vārsta lodītes un virzuļa lodītes novietojums	Noņemiet ieplūdes vārstu un iztīriet. Pārbaudiet, vai lodītes un līgzdas nav saplaisājušas. Nomainiet, ja nepieciešams; skatiet sūkņa rokasgrāmatu. Pirms lietošanas filtrējiet krāsu, lai atdalītu daļiņas, kas var aizsprostot sūkni.
	Aizsērējis vai netīrs izsmidzinātāja filtrs vai pistoles filtrs.	Iztīriet vai nomainiet filtru.
	Galvenajam vārstam ir noplūde	Veiciet darbības, kas aprakstītas sadaļā <b>Spiediena samazināšanas procedūra</b> , lappuse 18. Nomainiet galveno vārstu.
Sūknis ir nolietots.	Veiciet sūkņa apkopi. Skatiet informāciju sūkņa rokasgrāmatā.	

Problēma	Cēlonis	Risinājums
Zema sūkņa jauda (turpinājums)	Sūkņa blīvējumi ir nodiluši.	Pievelciet blīvēšanas uzgriezni/saslapināto vāciņu (wet-cup). Ja noplūde turpinās, nomainiet blīvējumus; skat. sūkņa rokasgrāmatu. Pārbaudiet arī virzuļa vārsta ligzdu – vai tur nav sacietējusi krāsa vai nav ierobijumi – un nomainiet, ja tas nepieciešams. Pievelciet blīvēšanas uzgriezni/saslapināto vāciņu (wet-cup).
	Ieplūdes vārsta lodīte ir noblīvēta ar materiālu	Iztīriet ieplūdes vārstu. Skatiet informāciju sūkņa rokasgrāmatā.
	Iestatīts pārāk mazs spiediens	Pagrieziet spiediena regulatoru pa labi, lai palielinātu spiedienu.
	Materiāls ir pārāk biezs neliela diametra šļūtenei, vai arī šļūtene ir pārāk gara.	Izmantojiet lielāka diametra šļūteni un/vai saīsiniet šļūteni.
	Strāvas stipruma slēdzis ir iestatījumā „zems”. (10A vai 15A iestatījums)	Pārslēdziet uz 16A vai 20A iestatījumu.
No pistoles pil šķidrums	Uzgalis ir daļēji aizsērējis	Skatiet sadaļu <b>Sprauslas uzgaļa aizsērējuma tīrīšana</b> , lappuse 25.
	Materiāla padeves spiediens ir zems, vai arī sagatavošanas laikā nav kārtīgi izvadīts gaiss.	Uzpildiet šķidrumu. Skatiet sadaļu <b>Sūkņa sagatavošana</b> , lappuse 21. Pēc tam sadaļu <b>Izsmidzināšanas pistoles un šļūtenes uzpildīšana</b> , lappuse 21. Bieži pārbaudiet šķidruma padevi, lai nepieļautu, ka sūknis darbojas bez šķidruma.
Grūti uzpildāms sūknis	Ieplūdes vārsts ir nosprūdis.	Noņemiet vārstu. Izīriet un pārbaudiet ieplūdes vārstu.
	Iesūknēšanas caurules gredzenblīve uz vārsta ir bojāta vai pazudusi.	Nomainiet iesūknēšanas caurules blīvgredzenu.
	Gaiss sūknī	Skatiet sadaļu <b>Sūkņa sagatavošana</b> , lappuse 21. Pēc tam sadaļu <b>Izsmidzināšanas pistoles un šļūtenes uzpildīšana</b> , lappuse 21.
	Ieplūdes vārstam ir noplūde	Iztīriet ieplūdes vārstu. Pārļieciniet, vai lodītes ligzda nav bojāta vai nodilusi un lodīte atrodas savā vietā. Ievietojiet atpakaļ vārstu.
	Sūkņa blīvējumi ir nodiluši	Nomainiet sūkņa blīvējumu. Skat. informāciju sūkņa rokasgrāmatā.
Motors nedarbojas	Spiediena regulators ir pārāk zemā iestatījumā.	Pagrieziet spiediena regulatoru pulksteņrādītāju kustības virzienā, lai palielinātu spiedienu.
	Aizsērējis izsmidzinātāja uzgalis	Skatiet sadaļu <b>Sprauslas uzgaļa aizsērējuma tīrīšana</b> , lappuse 25.
Motors darbojas, bet sūknis neizdara gājienu	Virzuļa sūkņa tapa bojāta vai pazudusi. Skat. informāciju sūkņa rokasgrāmatā.	Nomainiet sūkņa tapu, ja tā pazudusi. Pārļieciniet, ka fiksatora atspere atrodas pilnīgi rievā visapkārt klanim; skat. informāciju sūkņa rokasgrāmatā.
	Bojāts klanā mezgls. Skat. informāciju sūkņa rokasgrāmatā.	Mainiet klanā mezglu. Skat. informāciju sūkņa rokasgrāmatā.
	Bojāti zobrati vai piedziņas korpuss.	Pārļieciniet, ka piedziņas korpusa mezgls vai zobrati nav bojāti; mainiet tos, ja nepieciešams. Skat. informāciju sūkņa rokasgrāmatā.

## Elektroapgāde

				
<p>Traucējumu novēršanas laikā nepieskarieties elektriskās sistēmas daļām un kustīgām daļām. Lai, traucējumu novēršanas nolūkā noņemot pārsegu, nepieļautu elektriskās strāvas triecienu, pēc ierīces atvienošanas no barošanas nogaidiet 5 minūtes, lai izlādētos kondensatoros uzkrātā elektrība.</p>				

Ja izsmidzinātājs nedarbojas vai neizslēdzas, ievērojiet turpmāk aprakstītās darbības, pirms elektronisko problēmu risināšanas.

1. Veiciet **Spiediena samazināšanas procedūru**, lappuse 18.
2. Pieslēdziet izsmidzinātāju zemētai pareiza sprieguma kontaktligzdai.
3. Uz 30 sekundēm izslēdziet barošanas slēdzi, pēc tam no jauna ieslēdziet (šādi tiek nodrošināts normāls izsmidzinātāja darbības režīms).

4. Pagrieziet spiediena regulatoru pulksteņrādītāju kustības virzienā par 1/2 apgrieziena.
5. Lai noteiktu un atrisinātu kļūdu kodus, skatieties BlueLink statusa indikatoru turpmāk minētajā problēmu risināšanas tabulā.

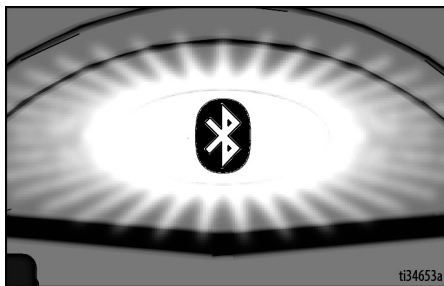

Ja LED indikators mirgo, saskaitiet, cik reižu tas iemirgojas, un šādi nosakiet kļūdas kodu (piemēram, divas reizes nozīmē KODS 02).

**PIEZĪME.** Vairāk informācijas par kļūdu kodiem meklējiet BlueLink lietotnē.

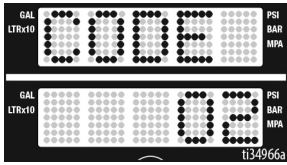
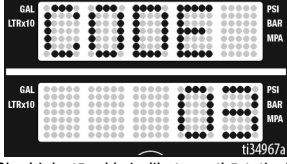
Problēma	Cēlonis	Risinājums
<ul style="list-style-type: none"> <li>Izsmidzinātājs vispār nedarbojas</li> <li>Displejs nerāda</li> <li>BlueLink statusa indikators neiedegas</li> </ul>	Vairākas elektroniskas problēmas.	Skat. shēmu 46. lpp.
<p>Izsmidzinātājs neizslēdzas</p> <ul style="list-style-type: none"> <li>Izsmidzinātājs vispār nedarbojas</li> <li>Displejā parādās CODE 02 (KODS 02)</li> </ul>  <ul style="list-style-type: none"> <li>BlueLink stāvokļa indikators atkārtoti mirgo 2 reizes</li> </ul>	Pārbaudiet spiediena regulatoru vai tā savienojumus.	<ol style="list-style-type: none"> <li>Pārbaudiet, vai sistēmā nav spiediena (skat. <b>Spiediena samazināšanas procedūra</b>, lappuse 18). Pārbaudiet, vai šķidrums plūsmas ceļi (piemēram, filtrs) nav aizsērējuši.</li> <li>Izmantojiet bezgaisa krāsas izsmidzināšanas šļūteni bez metāla apšuvuma, vismaz 1/4 collas x 50 pēdas garu. Mazāka diametra šļūtene vai metāla apšuvums var radīt augstu spiedienu.</li> <li>Izslēdziet izsmidzinātāju un atvienojiet barošanu.</li> <li>Pārbaudiet spiediena regulatoru un tā savienojumus ar vadības paneli.</li> <li>Atvienojiet spiediena regulatoru no vadības paneļa ligzdas. Pārbaudiet, vai spiediena regulatora un vadības paneļa kontakti ir tīri un cieši savienoti.</li> <li>Atkārtoti pievienojiet spiediena regulatoru vadības paneļa ligzdai. Pievienojiet barošanu, ieslēdziet izsmidzinātāju un pagrieziet vadības pogu par 1/2 apgriezīenu pulksteņrādītāju kustības virzienā. Ja izsmidzinātājs nedarbojas pareizi, izslēdziet izsmidzinātāju un veiciet nākamo darbību.</li> <li>Uzstādiet jaunu spiediena regulatoru. Pievienojiet barošanu, ieslēdziet izsmidzinātāju un pagrieziet vadības pogu par 1/2 apgriezīenu pulksteņrādītāju kustības virzienā. Ja izsmidzinātājs nedarbojas pareizi, nomainiet vadības paneli.</li> </ol>
<ul style="list-style-type: none"> <li>Izsmidzinātājs vispār nedarbojas</li> <li>Displejā parādās CODE 03 (KODS 03)</li> </ul>  <ul style="list-style-type: none"> <li>BlueLink stāvokļa indikators atkārtoti mirgo 3 reizes</li> </ul>	Pārbaudiet spiediena regulatoru vai tā savienojumus (vadības panelis neuztver spiediena signālu).	<ol style="list-style-type: none"> <li>Izslēdziet izsmidzinātāju un atvienojiet barošanu.</li> <li>Pārbaudiet spiediena regulatoru un tā savienojumus ar vadības paneli.</li> <li>Atvienojiet spiediena regulatoru no vadības paneļa ligzdas. Pārbaudiet, lai pārīecinātos, vai spiediena regulatora un vadības paneļa kontakti ir tīri un cieši savienoti.</li> <li>Atkārtoti pievienojiet spiediena regulatoru vadības paneļa ligzdai. Pievienojiet barošanu, ieslēdziet izsmidzinātāju un pagrieziet vadības pogu par 1/2 apgriezīenu pulksteņrādītāju kustības virzienā. Ja izsmidzinātājs nedarbojas, izslēdziet izsmidzinātāju un veiciet nākamo darbību.</li> <li>Pievienojiet darba kārtībā esošu pārbaudītu spiediena regulatoru vadības paneļa ligzdai. Ieslēdziet izsmidzinātāju un pagrieziet vadības pogu par 1/2 apgriezīenu pulksteņrādītāju kustības virzienā. Ja izsmidzinātājs darbojas, uzstādiet jaunu spiediena regulatoru. Nomainiet vadības paneli, ja izsmidzinātājs nedarbojas.</li> <li>Izmantojot ommetru, pārbaudiet spiediena regulatora pretestību (mazāk par 9 kiloomi starp sarkano un melno vadu, 3–6 kiloomi starp zaļo un dzelteno vadu).</li> </ol>

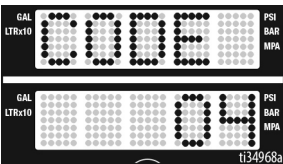
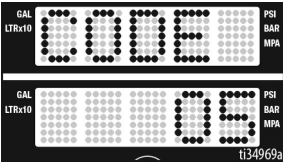
Problēma	Cēlonis	Risinājums
<ul style="list-style-type: none"> <li>Izsmidzinātājs vispār nedarbojas</li> <li>Displejā parādās CODE 04 (KODS 04)</li> </ul>  <ul style="list-style-type: none"> <li>Vadības paneļa statusa indikators atkārtoti mirgo četras reizes</li> </ul>	<p>Vadības panelis atklājis impulssprieguma viļņus.</p>	<p>Izslēdziet izsmidzinātāju un atvienojiet barošanu. Atrodiet piemērotu sprieguma padevi, lai nepieļautu elektronikas bojājumus.</p>
<ul style="list-style-type: none"> <li>Izsmidzinātājs vispār nedarbojas</li> <li>Displejā parādās CODE 05 (KODS 05)</li> </ul>  <ul style="list-style-type: none"> <li>BlueLink statusa indikators atkārtoti mirgo 5 reizes</li> </ul>	<p>Vadība dod komandu motoram sākt darbību, bet motora vārpsta negriežas.</p>	<ol style="list-style-type: none"> <li>1. Noņemiet sūkni un mēģiniet darbināt izsmidzinātāju. Ja motors darbojas, pārbaudiet, vai sūknis vai piedziņa nav bloķēta vai sasalusi. Ja izsmidzinātājs nedarbojas, veiciet 2. darbību.</li> <li>2. Izslēdziet izsmidzinātāju un atvienojiet barošanu.</li> <li>3. Noņemiet motora pārsegu.</li> <li>4. Atvienojiet motora savienotāju(-s) virs motora. Pārbaudiet, vai savienotāji ir tīri. Pievienojiet savienotājus atpakaļ pie motora. Pārbaudiet, vai savienotāji ir līdz galam un stingri pievienoti.</li> <li>5. Izslēdziet izsmidzinātāju un pagrieziet motora ventilatoru par 1/2 apgriezieni. Iedarbiniet izsmidzinātāju. Ja izsmidzinātājs darbojas, nomainiet vadības paneli. Ja izsmidzinātājs nedarbojas, veiciet 5. darbību.</li> <li>6. <b>Veiciet griešanās testu</b> Pārbaudiet lielo 4 tapu motora lauka savienotāju. Atvienojiet šķidrumsūkni no izsmidzinātāja. Pārbaudiet motoru, uzliekot savienotājkabeli starp 1. un 2. tapu. Pagrieziet motora ventilatoru aptuveni 2 apgriezienus sekundē. Ventilatorā jābūt kustības pretestībai. Ja pretestība nav jūtama, motors ir jāmaina. Atkārtojiet ar šādām tapu kombinācijām: 1. un 3.; 2. un 3. 4. tapa (zaļais vads) šajā pārbaudē netiek izmantots. Ja visu griešanās testu rezultāti ir apmierinoši, veiciet 6. darbību.</li> </ol> <p>Skat. savienojumus nākamajā lapā:</p>

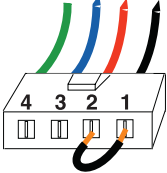
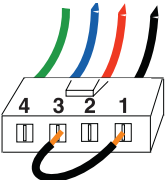
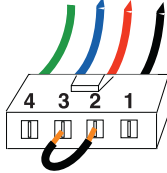

Problēma	Cēlonis	Risinājums
		<p data-bbox="753 256 953 277">Zaļš Zils Sarkans Melns</p> <p data-bbox="618 383 732 404">1. DARBĪBA:</p>  <p data-bbox="753 496 953 518">Zaļš Zils Sarkans Melns</p> <p data-bbox="618 613 732 634">2. DARBĪBA:</p>  <p data-bbox="753 735 953 756">Zaļš Zils Sarkans Melns</p> <p data-bbox="618 862 732 883">3. DARBĪBA:</p> 

## Problēma

- Izsmidzinātājs vispār nedarbojas
- Displejā parādās CODE 05 (KODS 05)

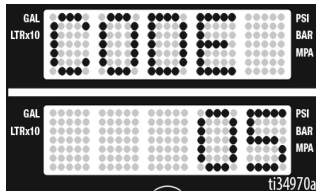

- BlueLink statusa indikators atkārtoti mirgo 5 reizes

## Cēlonis

Vadība dod komandu motoram sākt darbību, bet motora vārpsta negriežas.

## Risinājums

- Veiciet lauka īsslēguma testu:** Pārbaudiet lielo 4 tapu motora lauka savienotāju. Starp 4. tapu, zemējuma vadu un atlikušajām 3 tapām nav jābūt nepārtrauktībai. Ja motora lauka savienotāja tests nav sekmīgs, nomainiet motoru.
- Pārbaudiet motora temperatūras slēdzi:** Atvienojiet termometra vadus. Iestatiet mērierīcē omus. Mērierīcei jāuzrāda pareiza katras ierīces pretestība (skat. tabulu zemāk).

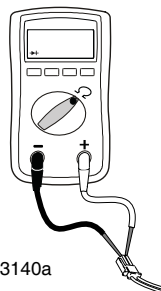

ti13140a

### Pretestību tabula:

695/240V Mark IV	0 omi
795/120V Mark IV	2 kiloomi
1095/230V Mark V	3,9 kiloomi
1595/120V Mark V/Mark VII	6,2 kiloomi
Mark X	10 kiloomi

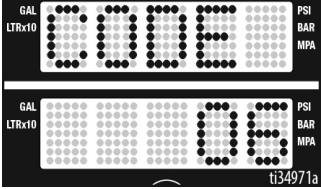
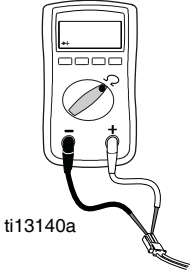
Problēma	Cēlonis	Risinājums												
<ul style="list-style-type: none"> <li>Izsmidzinātājs vispār nedarbojas</li> <li>Displejā parādās CODE 06 (KODS 06)</li> </ul>  <ul style="list-style-type: none"> <li>BlueLink stāvokļa indikators atkārtoti mirgo 6 reizes</li> </ul>	<p>Motora pārkaršana</p>	<p><b>PIEZĪME.</b> Lai veiktu testu, motoram jābūt atdzisušam.</p> <ol style="list-style-type: none"> <li>1. Glabājiet izsmidzinātāju vēsākā vietā ar labu ventilāciju. Pārliecinieties, ka motora gaisa ievade nav bloķēta.</li> <li>2. Noņemiet motora pārsegu. Pārbaudiet, vai ventilators ir stingri pievienots motora vārpstai.</li> <li>3. Pārbaudiet temperatūras slēdža savienotāju (dzeltenie vadi) virs motora.</li> <li>4. Atslēdziet temperatūras slēdža savienotāju virs motora. Pārbaudiet, vai kontakti ir tīri un cieši savienoti. Izmēriet termoslēdža pretestību. Ja rādījums ir nepareizs, mainiet motoru.</li> </ol> <p><b>Pārbaudiet motora temperatūras slēdzi:</b> Atvienojiet termometra vadus. Iestatiet mērierīcē omus. Mērierīcei jāuzrāda pareiza katras ierīces pretestība (skat. tabulu zemāk).</p>  <p>ti13140a</p> <table border="1" data-bbox="626 932 1022 1110"> <thead> <tr> <th colspan="2">Pretestību tabula:</th> </tr> </thead> <tbody> <tr> <td>695/240V Mark IV</td> <td>0 omi</td> </tr> <tr> <td>795/120V Mark IV</td> <td>2 kiloomi</td> </tr> <tr> <td>1095/240V Mark V</td> <td>3,9 kiloomi</td> </tr> <tr> <td>1595/120V Mark V/Mark VII</td> <td>6,2 kiloomi</td> </tr> <tr> <td>Mark X</td> <td>10 kiloomi</td> </tr> </tbody> </table> <ol style="list-style-type: none"> <li>5. No jauna pievienojiet termometra savienotāju vadības paneļa ligzdai. Pieslēdziet barošanu, ieslēdziet smidzinātāju un pagrieziet regulatoru par 1/2 apgrieziena pulkstenrādītāju kustības virzienā. Ja izsmidzinātājs nedarbojas, nomainiet vadības paneli.</li> </ol>	Pretestību tabula:		695/240V Mark IV	0 omi	795/120V Mark IV	2 kiloomi	1095/240V Mark V	3,9 kiloomi	1595/120V Mark V/Mark VII	6,2 kiloomi	Mark X	10 kiloomi
Pretestību tabula:														
695/240V Mark IV	0 omi													
795/120V Mark IV	2 kiloomi													
1095/240V Mark V	3,9 kiloomi													
1595/120V Mark V/Mark VII	6,2 kiloomi													
Mark X	10 kiloomi													

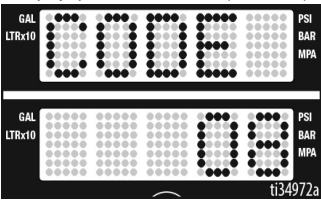
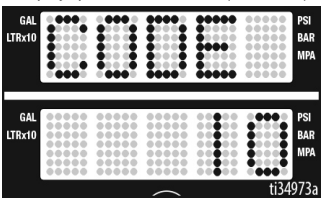
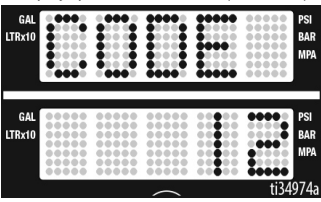
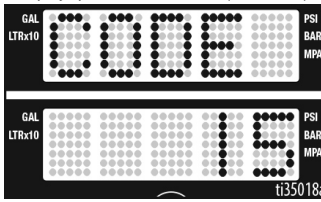
Problēma	Cēlonis	Risinājums
<ul style="list-style-type: none"> <li>Izsmidzinātājs vispār nedarbojas</li> <li>Displejā parādās CODE 08 (KODS 08)</li> </ul>  <ul style="list-style-type: none"> <li>BlueLink statusa indikators atkārtoti mirgo 8 reizes</li> </ul>	<p>lenākošais spriegums ir pārāk zems izsmidzinātāja darbībai</p>	<ol style="list-style-type: none"> <li>Izslēdziet izsmidzinātāju un atvienojiet barošanu.</li> <li>Atslēdziet pārējo šim kontūram pieslēgto aprīkojumu.</li> <li>Atrodiet piemērotu sprieguma padevi, lai novērstu elektronikas bojājumus.</li> </ol>
<ul style="list-style-type: none"> <li>Izsmidzinātājs vispār nedarbojas</li> <li>Displejā parādās CODE 10 (KODS 10)</li> </ul>  <ul style="list-style-type: none"> <li>BlueLink stāvokļa indikators atkārtoti mirgo 10 reizes</li> </ul>	<p>Vadības panelis ir pārkarsis</p>	<ol style="list-style-type: none"> <li>Pārļiecinieties, ka motora gaisa ievade nav bloķēta.</li> <li>Pārbaudiet, vai ventilators ir stingri pievienots motora vārpstai.</li> <li>Nomainiet vadības paneli.</li> <li>Nomainiet motoru.</li> </ol>
<ul style="list-style-type: none"> <li>Izsmidzinātājs vispār nedarbojas</li> <li>Displejā parādās CODE 12 (KODS 12)</li> </ul>  <ul style="list-style-type: none"> <li>BlueLink stāvokļa indikators atkārtoti mirgo 12 reizes</li> </ul>	<p>Iespējota strāvas pārslodzes aizsardzība</p>	<p>Izslēdziet un ieslēdziet barošanu.</p>
<ul style="list-style-type: none"> <li>Izsmidzinātājs vispār nedarbojas</li> <li>Displejā parādās CODE 15 (KODS 15)</li> </ul>  <ul style="list-style-type: none"> <li>BlueLink stāvokļa indikators atkārtoti mirgo 15 reizes</li> </ul>	<p>Motors negriežas (motorā nav strāvas)</p>	<ol style="list-style-type: none"> <li>Izslēdziet izsmidzinātāju un atvienojiet barošanu.</li> <li>Noņemiet motora pārsegu.</li> <li>Atvienojiet motora vadību un pārbaudiet, vai nav bojāti savienotāji.</li> <li>Pievienojiet motora vadību.</li> <li>Ieslēdziet barošanu. Ja kods atkārtojas, nomainiet vadības paneli.</li> </ol>

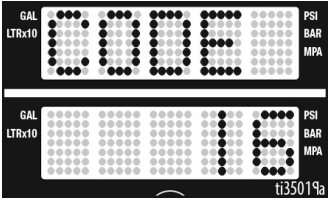
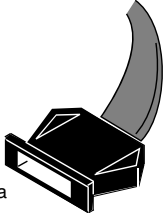
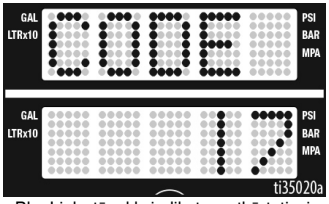
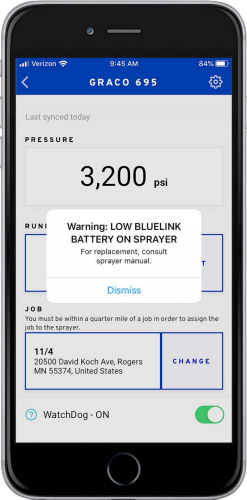
Problēma	Cēlonis	Risinājums
<ul style="list-style-type: none"> <li>Izsmidzinātājs vispār nedarbojas</li> <li>LED displejā redzams uzraksts CODE 16 (16. KODS)</li> </ul>  <ul style="list-style-type: none"> <li>BlueLink stāvokļa indikators atkārtoti mirgo 16 reizes</li> </ul>	<p>Nedarbojas motora pozīcijas sensors</p>	<ol style="list-style-type: none"> <li>Izslēdziet izsmidzinātāju un atvienojiet barošanu.</li> <li>Noņemiet motora pārsegu.</li> <li>Atvienojiet motora pozīcijas sensoru un pārbaudiet, vai nav bojāti savienotāji.</li> </ol>  <p>ti18685a</p> <ol style="list-style-type: none"> <li>Pievienojiet sensoru.</li> <li>Izslēdziet barošanu. Ja kods joprojām tiek rādīts, nomainiet motoru.</li> </ol>
<ul style="list-style-type: none"> <li>Izsmidzinātājs vispār nedarbojas</li> <li>Displejā redzams uzraksts CODE 17 (17. KODS)</li> </ul>  <ul style="list-style-type: none"> <li>BlueLink stāvokļa indikators atkārtoti mirgo 17 reizes</li> </ul>	<p>Izsmidzinātājs ir iesprausts nepareizā spriegumā</p>	<ol style="list-style-type: none"> <li>Izslēdziet izsmidzinātāju un atvienojiet barošanu.</li> <li>Atrodiet piemērotu sprieguma avotu, lai novērstu elektronikas bojājumus.</li> </ol>
<ul style="list-style-type: none"> <li>Lietotnē Graco BlueLink parādās kļūda</li> </ul>  <p>137542a</p>	<p>Izlādējies akumulators</p>	<p>Skatiet sadaļu <b>BlueLink akumulatora maiņa</b>, lappuse 31.</p>

## Elektroapgāde (turpinājums)

Izsmidzinātājs vispār nedarbojas, displejs ir tukšs vai BlueLink statusa indikators nekad neiedegas.

(darbības skatiet nākamajā lappusē)

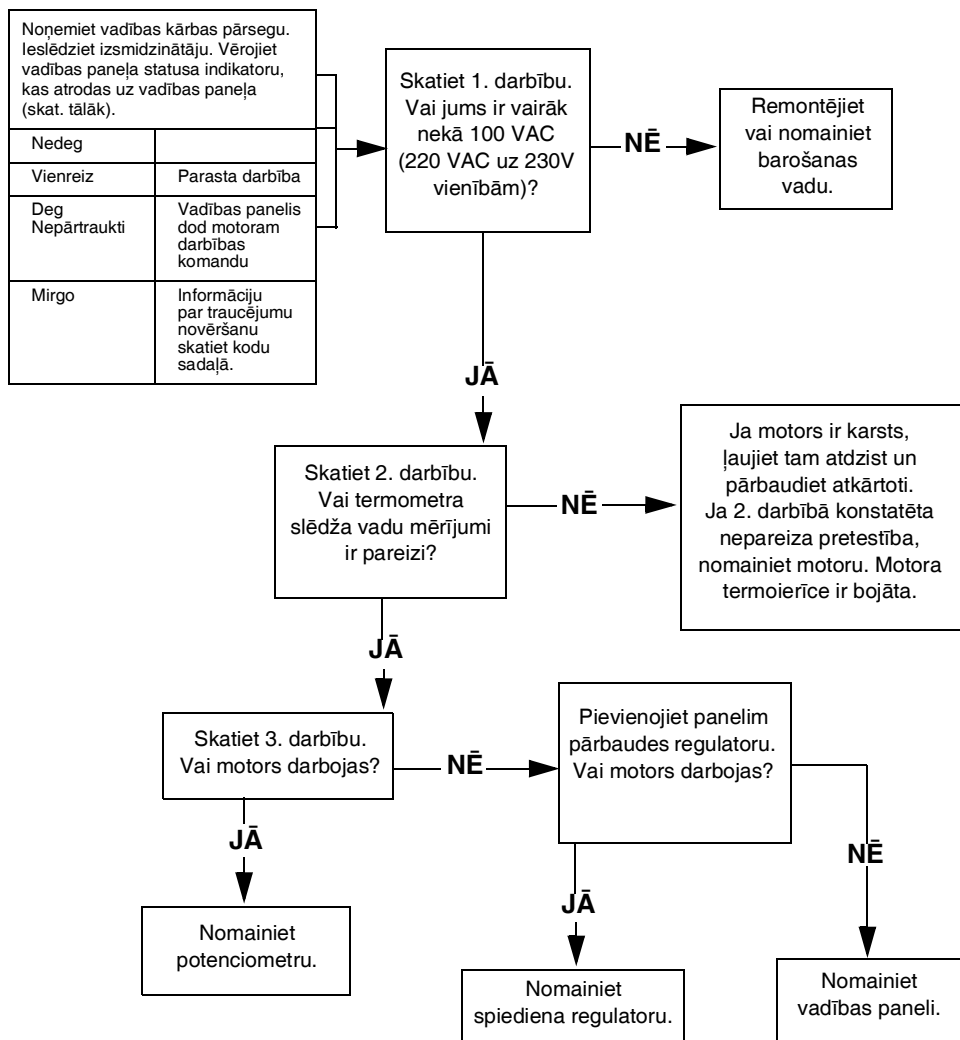

## 1. DARBĪBA:

Pievienojiet barošanas kabeli un ieslēdziet slēdzi.  
Pievienojiet ieslēgšanas/izslēgšanas slēdzim zondes.  
Iestatiet mērierīci maiņstrāvas voltu pozīcijā.

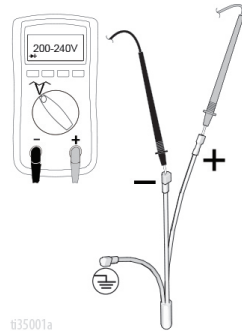

ti35001a

## 2. DARBĪBA:

Pārbaudiet motora termoslēdzi. Atvienojiet dzeltenos vadus virs motora. Mērījuma rezultātiem jāatbilst 42. lpp. redzamajai pretestību tabulai.

**PIEZĪME.** Motoram mērījumu laikā jābūt atdzisušam.

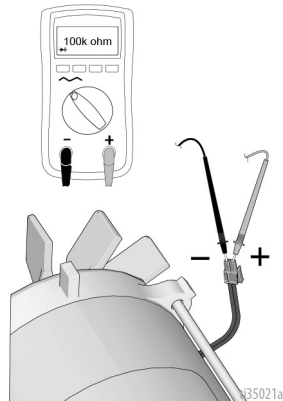

ti35021a

## 3. DARBĪBA:

Pievienojiet barošanas kabeli un ieslēdziet slēdzi.  
Atvienojiet potenciometru.

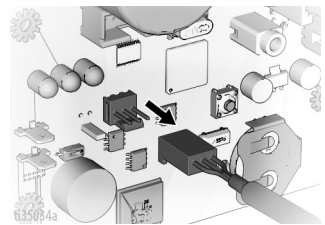

ti35034a

# Problēmu novēršana

## Elektroapgāde (turpinājums)

### Izsmidzinātājs neizslēdzas

1. Veiciet **Spiediena samazināšanas procedūru**, lappuse 18. Atstājiet uzpildes vārstu atvērtu, izslēdziet barošanas slēdzi un atvienojiet smidzinātāju no barošanas kontaktligzdas.
2. Sekojiet turpmāk aprakstītajai problēmu novēršanas procedūrai.

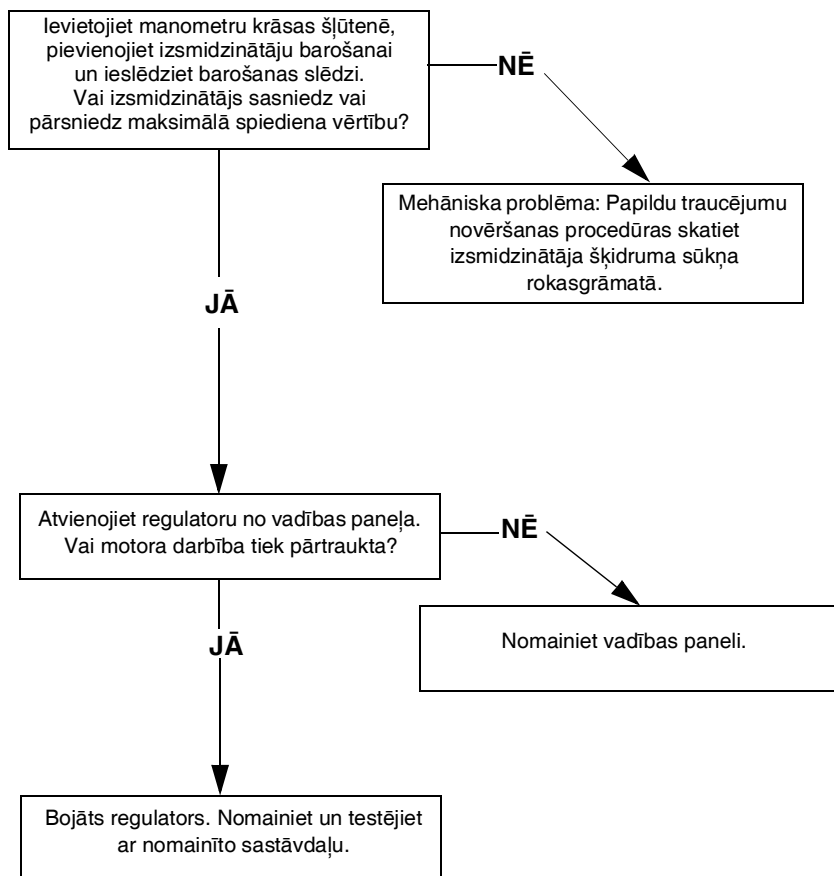





# 695/795 Lo-Boy Standard detaļas

## 695/795 Lo-Boy Standard detaļas

Ats.	Griezes moments
1	40-45 in-lb (4,5-5,0 N•m)
2	9-11 in-lb (1,0-1,2 N•m)
3	200-230 in-lb (22,6-25,9 N•m)
4	190-210 in-lb (21,4-23,7 N•m)
5	22-28 in-lb (2,4-3,1 N•m)
6	25-30 ft-lb (33,8-40,6 N•m)
7	70-80 ft-lb (94,9-108,4 N•m)
8	130-150 in-lb (14,6-16,9 N•m)
9	65-85 in-lb (7,3-9,6 N•m)

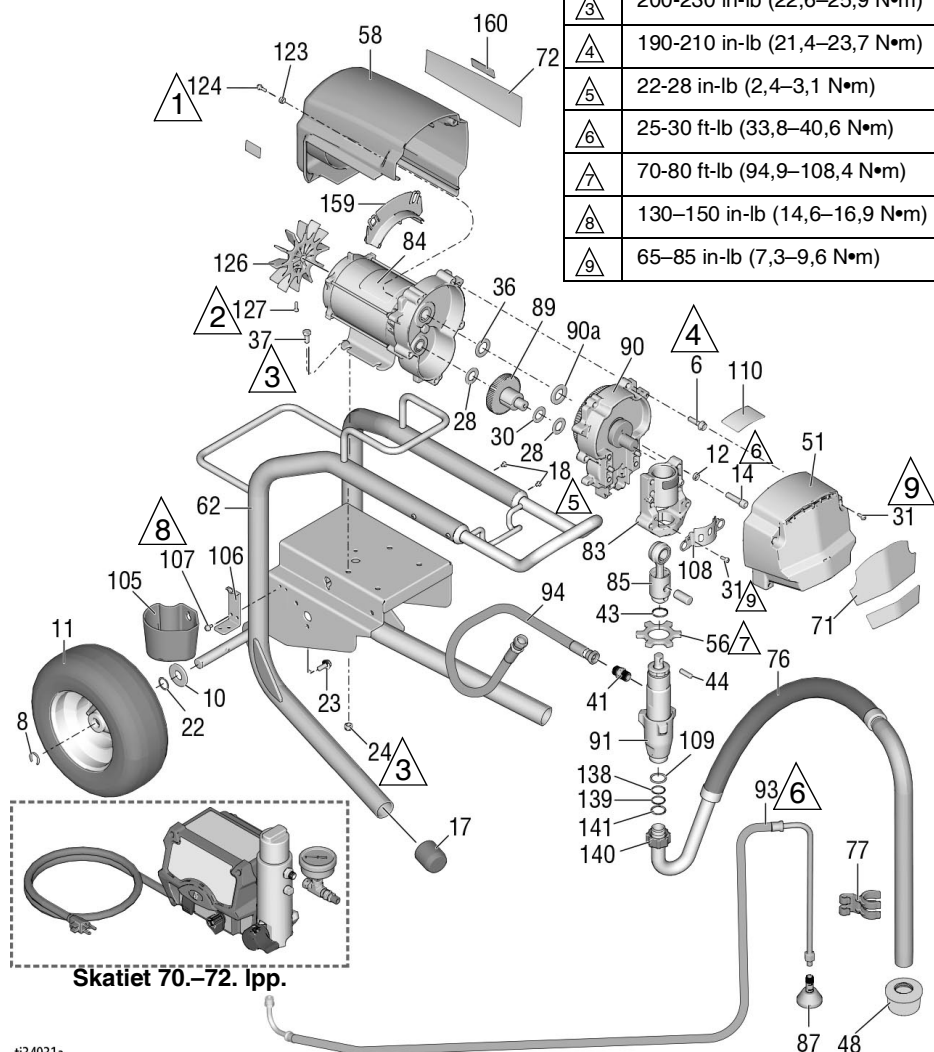

ti34931a

## 695/795 Lo-Boy Standard detaļu saraksts

Ats.	Detaļa	Apraksts	Skaits	Ats.	Detaļa	Apraksts	Skaits
6	15C753	SKRŪVE, pielāgošanas, zvaigzn. veida, sešstūra	5	85	241008	STIENIS, savienjojošais; <i>ietver 43</i>	1
8	15E891	SPAILE, noturošā	2	87	241920	DEFLEKTORS, vītņots	1
10	156306	PAPLĀKSNE, plakana	2	89	287289	ZOBRATS, kombinācija; <i>ietver 28, 30</i>	1
11*	119420	RITENIS, pneimatisks	2	90	287283	KORPUSS, piedziņas <i>ietver 6, 36, 90a</i>	1
12	106115	PAPLĀKSNE, fiksējošā, atsperepaplāksne	4	90a	107089	PAPLĀKSNE, aptveres, balsta	1
14	17E788	SKRŪVE, vāciņš, ligzdas galviņa	4	91	16Y598	SŪKŅIS, virzuļa 695/795	1
17	15C871	VĀCIŅŠ, kājas	2	93	248217	ŠLŪTENE, iztukšošanas; <i>ietver 87</i>	1
18	109032	SKRŪVE, pielāgošanas, plakana galviņa	4	94	16X904	ŠLŪTENE, savienota, 3/8 x 19,5	1
22	116038	PAPLĀKSNE, vilņveida atspere	2	99	24A249	ROKTURIS, ratu	1
24	111040	UZGRIEZNIS, sešstūra, ar atloku	4	105	276975	VĀCIŅŠ, iztukšošanas	1
28	114672	PAPLĀKSNE, balsta	2	106	15F952	SKAVA, iztukšošanas vāciņa	1
30	114699	PAPLĀKSNE, balsta	1	107	114423	SKRŪVE, pielāgošanas, sešstūra	2
31	118444	SKRŪVE, pielāgošanas, sešstūra galviņa, paplāksnes	6	108	16X770	EKRĀNS, sūkņa stienā	1
36	116191	PAPLĀKSNE, balsta	1	109	115099	PAPLĀKSNE, dārza šļūtenes	1
37	100057	SKRŪVE, galvskrūve, sešstūra galviņa	4	110	17E924	ETIKETE, Standard sērija Ultra	1
41	196178	SAVIENOJUMS	1	117	17G987	Ultimate	1
43	176817	ATSPERE, noturošā	1	117	187437	ETIKETE, griezes moments	1
44	176818	TAPA, taisna, rokturu	1	123	276980	STARPGREDZENS, pārsega	2
48	189920	FILTRS, (1-11 1/2 NPSM)	1	124	119250	SKRŪVE, pleca, sešstūra, paplāksnes	2
51	24V023	PĀRSEGS, piedziņas, plastmasas, krāsots; <i>ietver 31</i>	1	126	15D088	VENTILATORS, motora	1
56	17A257	UZGRIEZNIS, noturošais	1	127	115477	SKRŪVE, pielāgošanas, zvaigzn. veida, plakana galviņa	1
58	287281	695 EKRĀNS, motora, krāsots; <i>ietver 123, 124</i>	1	128▲		PLĀKSNĪTE, BRĪDINĀJUMA (nav attēlota)	1
62	24Y424	RĀMIS, ratu	1	222385		Angļu, spāņu, franču valoda	
71	17E728	ETIKETE, priekšējā	1	17A134		Angļu, ķīniešu, korejiešu valodā	
	17E730	Ultra 695		17R476		Angļu, spāņu, portugāļu valodā	
	17E736	Ultra 795		138	117559	BLĪVGREDZENS	2
		Ultimate 695		139	118505	GREDZENS, sprostgredzens, ārējais	1
72	17E729	ETIKETE, sānu	1	140	15C980	UZGRIEZNIS, sprostuzgrieznis	1
	17E731	Ultra 695		141	15C981	PAPLĀKSNE, iesūkņēšanas šarnīrsavienojuma	1
	17E737	Ultra 795		159	278075	DROSELVĀRSTS	1
76	248216	ŠLŪTENE, iesūkņēšanas <i>ietver 109, 138, 139, 140, 141</i>	1	160	15Y118	ETIKETE, Ražots Amerikas Savienotajās Valstīs	1
77	15D000	SPAILE, iztukšošanas caurules	1				
83	24V026	KORPUSS, gultņa <i>ietver 12, 14, 31, 108, 117</i>	1				
84	257185	MOTORS, elektrisks; <i>ietver 126, 127</i>	1				

\* 253132 KOMPLEKTS, remonta, caurule, 11 collas.

▲ Rezerves brīdinājuma uzlīmes, birkas un kartītes ir pieejamas bez maksas.

# 695/795/Mark IV HD Hi-Boy Standard detaļas

## 695/795/Mark IV HD Hi-Boy Standard detaļas

Ats.	Griezes moments
△1	40-45 in-lb (4,5-5,0 N•m)
△2	9-11 in-lb (1,0-1,2 N•m)
△3	200-230 in-lb (22,6-25,9 N•m)
△4	190-210 in-lb (21,4-23,7 N•m)
△5	22-28 in-lb (2,4-3,1 N•m)
△6	25-30 ft-lb (33,8-40,6 N•m)
△7	70-80 ft-lb (94,9-108,4 N•m)
△8	130-150 in-lb (14,6-16,9 N•m)
△9	65-85 in-lb (7,3-9,6 N•m)

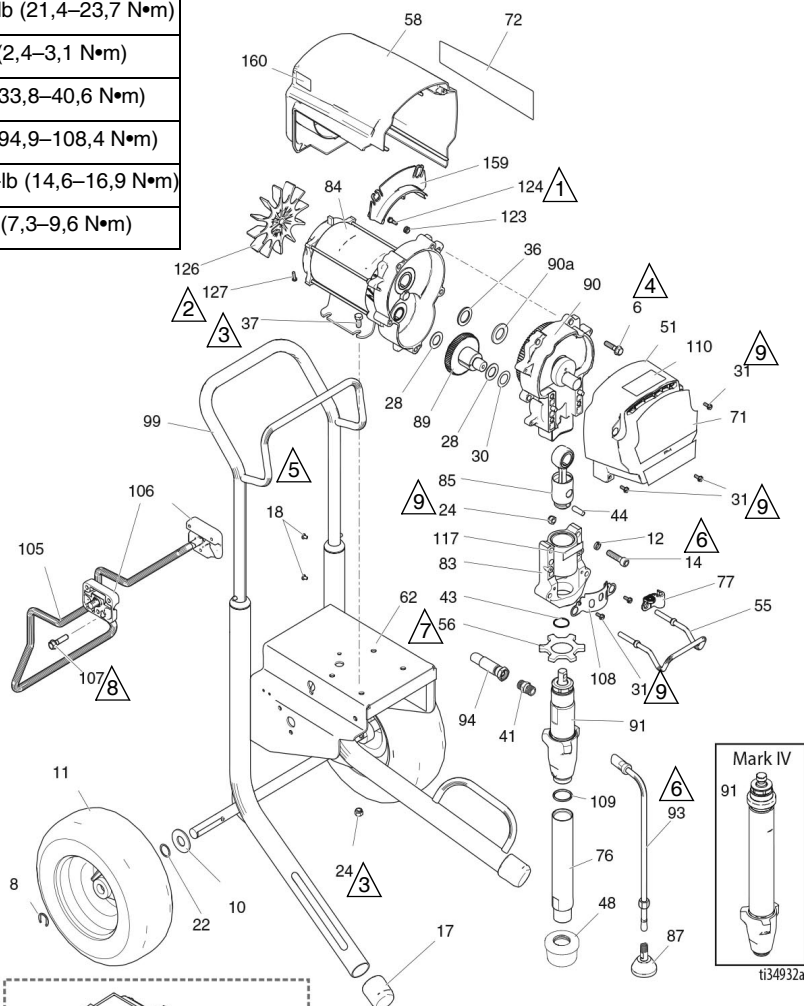

# 695/795/Mark IV HD Hi-Boy Standard detaļas

## 695/795/Mark IV HD Hi-Boy Standard detaļu saraksts

Ats.	Detaļa	Apraksts	Skaits	Ats.	Detaļa	Apraksts	Skaits
6	15C753	SKRŪVE, pielāgošanas, zvaigzn. veida, sešstūra	5	84		MOTORS, elektriskais; <i>ietver 106, 127</i>	1
8	15E891	SPAILE, noturošā	2	257185		695/Mark IV 230V	
10	156306	PAPLĀKSNE, plakana	2	257186		795/Mark IV 120V	
11*	119420	RITENIS, pneimatisks	2	85	241008	STIENIS, savienojošais; <i>ietver 43</i>	1
12	106115	PAPLĀKSNE, fiksējošā, atspērpaplāksne	4	87	241920	DEFLEKTORS, vītņots	1
14	17E788	SKRŪVE, vāciņš, ligzdas galviņa	4	89	287289	ZOBRATS, kombinācija; <i>ietver 28, 30</i>	1
17	15C871	VĀCIŅŠ, kājas	2	90		KORPUSS, piedziņas; <i>ietver 6, 36, 90a</i>	1
18	109032	SKRŪVE, pielāgošanas, plakana galviņa	4	287283		695/Mark IV 230V	
22	116038	PAPLĀKSNE, vītņveida atspere	2	287284		795/Mark IV 120V	
24	111040	UZGRIEZNIS, sešstūra, ar atloku	6	90a	107089	PAPLĀKSNE, aptveres, balsta	1
28	114672	PAPLĀKSNE, balsta	2	91		SŪKNIS, virzula; <i>ietver 41, 109</i>	1
30	114699	PAPLĀKSNE, balsta	1	16Y598		695/795	
31	118444	SKRŪVE, pielāgošanas, sešstūra galviņa, paplāksnes	6	17H828		Mark IV	
36	116191	PAPLĀKSNE, balsta	1	93	244240	ŠĻŪTENE, savienota; <i>ietver 87</i>	1
37	100057	SKRŪVE, galvskrūve, sešstūra galviņa	4	94	16X904	ŠĻŪTENE, savienota, 3/8 x 19,5	1
41	196178	SAVIENOJUMS	1	99	287489	ROKTURIS, ratu	1
43	176817	ATSPERE, noturošā	1	105	16X695	ĀKIS, stafīva, ratu	1
44	176818	TAPA, taisna, rokturu	1	106	15C982	IZCILNIS, ratu	2
48	189920	FILTRS, (1-11 1/2 NPSM)	1	107	114531	SKRŪVE, pielāgošanas, sešstūra paplāksne	4
51	24V023	PĀRSEGS, piedziņas, plastmasas, krāsots; <i>ietver 31</i>	1	108	16X770	EKRĀNS, sūkņa stieņa	1
55	16C457	ĀKIS, spaiņa	1	109	118494	BLĪVEJUMS, blīvgredzens	1
56	17A257	UZGRIEZNIS, noturošais	1	110	17E924	ETIĶETE, Standard sērija	1
58		EKRĀNS, motora, krāsots; <i>ietver 123, 124</i>	1	17G987		Ultra/Mark HD	
	287281	695/Mark IV 230V		117	187437	ETIĶETE, griezes moments	1
	287282	795/Mark IV 120V		123	276980	STARPGREDZENS, pārsega	2
62	24Y429	RĀMIS, ratu	1	124	119250	SKRŪVE, pleca, sešstūra, paplāksnes	2
71		ETIĶETE, priekšējā	1	126	15D088	VENTILATORS, motora	1
	17E728	Ultra 695		127	115477	SKRŪVE, pielāgošana, zvaigzn. veida, plakanas galviņas	1
	17E730	Ultra 795		128▲		PLĀKSNĪTE, BRĪDINĀJUMA (nav attēlota)	1
	17E736	Ultimate 695		222385		Angļu, spāņu, franču valoda	
	17E738	Ultimate 795		17A134		Angļu, ķīniešu, korejiešu valodā	
	17E745	Mark IV		17R476		Angļu, spāņu, portugāļu valodā	
72		ETIĶETE, sānu	1	159	278075	DROSELVĀRSTS	1
	17E729	Ultra 695		160	15Y118	ETIĶETE, Ražots Amerikas Savienotajās Valstīs	1
	17E731	Ultra 795					
	17E737	Ultimate 695					
	17E739	Ultimate 795					
	17E744	Mark IV 230V					
	17E746	Mark IV 120V					
76	248214	CAURULE, iepļūdes; <i>ietver 109</i>	1			* 253132 KOMPLEKTS, remonta, caurule, 11 collas.	
77	278204	SPAILE, atsperes	1			▲ Rezerves brīdinājuma uzlīmes, birkas un kartītes ir pieejamas bez maksas.	
83	24V026	KORPUSS, gultņa; <i>ietver 12, 14, 24, 31, 55, 77, 108, 117</i>	1				

# 1095/1595/Mark V/Mark VII HD Hi-Boy

## 1095/1595/Mark V/Mark VII HD Hi-Boy Standard detalas

Ats.	Griezes moments
1	40-45 in-lb (4,5-5,0 N•m)
2	9-11 in-lb (1,0-1,2 N•m)
3	200-230 in-lb (22,6-25,9 N•m)
4	190-210 in-lb (21,4-23,7 N•m)
5	22-28 in-lb (2,4-3,1 N•m)
6	25-30 ft-lb (33,8-40,6 N•m)
7	70-80 ft-lb (94,9-108,4 N•m)
8	130-150 in-lb (14,6-16,9 N•m)
9	65-85 in-lb (7,3-9,6 N•m)

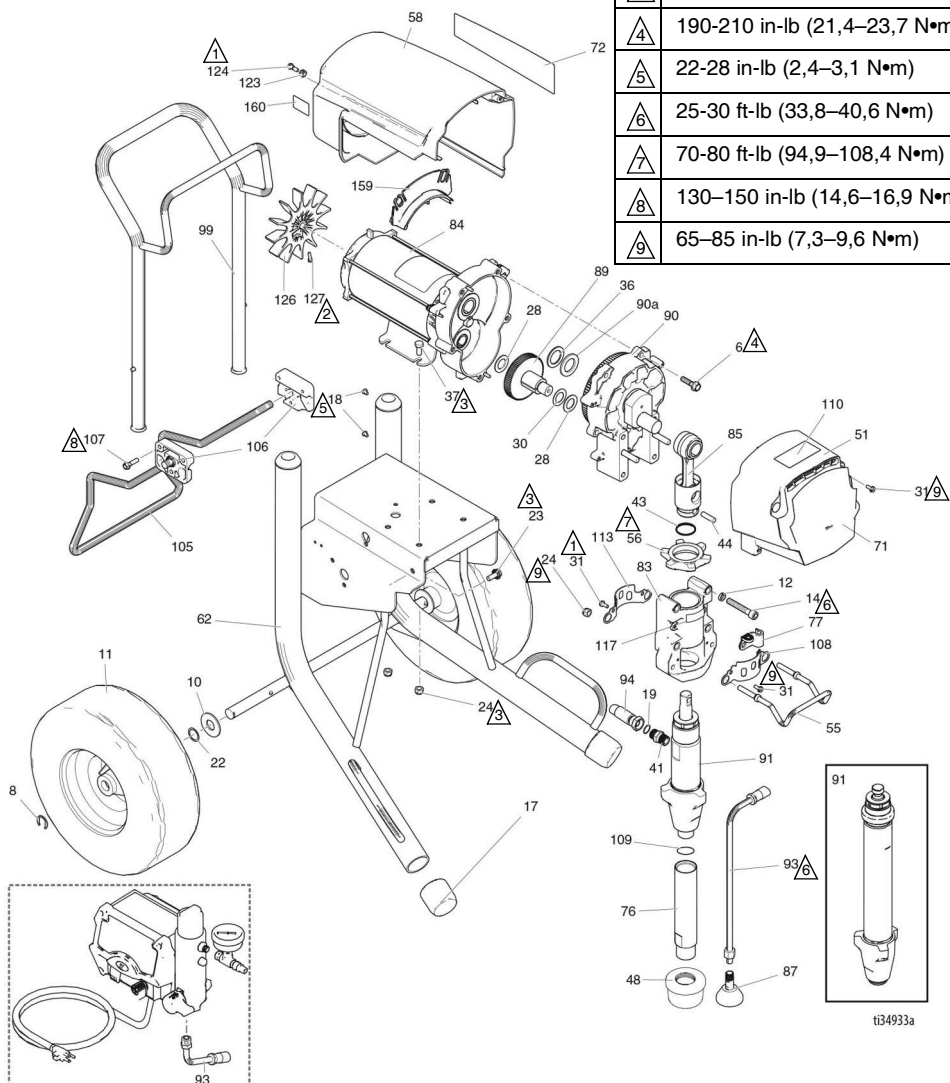

## 1095/1595/Mark V HD Hi-Boy Standard detaļu saraksts

Ats.	Detaļa	Apraksts	Skaits	Ats.	Detaļa	Apraksts	Skaits
6	15C753	SKRŪVE, pielāgošanas, zvaigzn. veida, sešstūra	5	84		MOTORS, elektriskais; <i>ietver 126, 127</i>	1
8	15E891	SPAILE, noturošā	2	257187		1095/Mark V 230V/Mark V, Japāna	
10	156306	PAPLĀKSNE, plakana	2	257188		1595/Mark V 120V/UK Mark V/Mark VII	
11*	119509	RITENIS, pneimatisks	2	85	24V021	STIENIS, savienojošais; <i>ietver 43, 44</i>	1
12	106115	PAPLĀKSNE, fiksējošā, atspērpaplāksne	4	87	241920	DEFLEKTORS, vītņots	1
14	17E789	SKRŪVE, vāciņš, ligzdas galviņa	4	89	287290	ZOBRATS, kombinācija; <i>ietver 28, 30</i>	1
17	276974	VĀCIŅŠ, kājas	2	90		KORPUSS, piedziņas <i>ietver 6, 36, 90a</i>	1
18	108795	SKRŪVE, pielāgošanas, plakana galviņa	4	287294		1095 110V/ 120V	
19	102982	BLĪVĒJUMS, blīvcredzens (Mark V/Mark VII)	1	287295		1095 230V/1595/Mark V	
22	116038	PAPLĀKSNE, viļņveida atspere	2	24M417		Mark VII	
23	117791	SKRŪVE, vāciņš, sešstūra galviņa	2	90a	194173	PAPLĀKSNE, aptveres, balsta	1
24	111040	UZGRIEZNIS, sešstūra, ar atloku	6	91		SŪKNIS, virzula; <i>ietver 41, 76, 109</i>	1
28	114672	PAPLĀKSNE, balsta	2	16Y706		1095/1595	
30	114699	PAPLĀKSNE, balsta	1	17H829		Mark V	
31	118444	SKRŪVE, pielāgošanas, sešstūra galviņa, paplāksnes	8	17H830		Mark VII	
36	116192	PAPLĀKSNE, balsta	1	93	244240	ŠLŪTENE, iztukšošanas; <i>ietver 87</i>	1
37	100057	SKRŪVE, galvskrūve, sešstūra galviņa	4	94		ŠLŪTENE, savienota, 3/8 x 15,75	1
41		SAVIENOJUMS, sūkņa, ātri atvienojamais	1	16X904		1095/1595	
	196178	1095/1595		24V029		Mark V/Mark VII; <i>ietver 19</i>	
	16X834	Mark V/Mark VII		99	24A250	ROKTURIS, ratu	1
43	119778	ATSPERE, noturošā	1	105	16X696	ĀKIS, statīva, ratu	1
44	183210	TAPA, sūkņa	1	106	15C982	IZCILNIS, ratu	2
48	189920	FILTRS, (1-11 1/2 NPSM)	1	107	114531	SKRŪVE, pielāgošanas, sešstūra paplāksne	4
51	24V024	PĀRSEGS, piedziņas, plastmasas, krāsots; <i>ietver 31</i>	1	108	16X770	SŪKNIS, aizsargstienis	1
55	16C457	ĀKIS, spaiņa	1	109	118494	BLĪVĒJUMS, blīvcredzens	1
56	193031	UZGRIEZNIS, noturošais	1	110		ETIKETE, Standard sērija	1
58	287282	EKRĀNS, motora, krāsots; <i>ietver 123, 124</i>	1	17E924		Ultra/Mark	
62	24Y428	RĀMIS, ratu 1095/1595	1	17G987		Ultimate	
71		ETIKETE, UltraMax	1	113	15C762	EKRĀNS, sūkņa stieņa	1
	17E732	Ultra 1095		117	187437	ETIKETE, griezes moments	1
	17E734	Ultra 1595		123	276980	STARPGREDZENS, pārsega	2
	17E740	Ultimate 1095		124	119250	SKRŪVE, pleca, sešstūra, paplāksnes	3
	17E742	Ultimate 1595		126	15D088	VENTILATORS, motora	1
	17E747	Mark V HD		127	115477	SKRŪVE, pielāgošana, zvaigzn. veida, plakanas galviņas	1
	17E749	Mark VII HD		128▲		PLĀKSNĪTE, BRĪDINĀJUMA (nav attēlota)	1
72		ETIKETE, UltraMax II 1095/1595	1	222385		Angļu, spāņu, franču valoda	
	17E733	Ultra 1095		17A134		Angļu, ķīniešu, korejiešu valodā	
	17E735	Ultra 1595		17R476		Angļu, spāņu, portugāļu valodā	
	17E741	Ultimate 1095		159	278075	DROSELVĀRSTS	1
	17E743	Ultimate 1595		160	15Y118	ETIKETE, Ražots Amerikas Savienotajās Valstīs	1
	17E748	Mark V HD		161	110476	SAVIENOJUMS, Mark VII	1
	17E750	Mark VII HD					
76	248215	CAURULE, ieplūdes; <i>ietver 109</i>	1				
77	278204	SPAILE, iztukšošanas caurules	1				
83	24V027	KORPUSS, gultņa; <i>ietver 12, 14, 24, 31, 55, 77, 108, 113, 117</i>	1				

\* 253132 KOMPLEKTS, remonta, caurule, 11 collas.

▲ Rezerves brīdinājuma uzlīmes, birkas un kartītes ir pieejamas bez maksas.

# Mark X HD Standard detaļas

## Mark X HD Standard detaļas

Ats.	Griezes moments
1	40-45 in-lb (4,5-5,0 N•m)
2	55-60 in-lb (6,2-6,7 N•m)
3	200-230 in-lb (22,6-25,9 N•m)
4	190-210 in-lb (21,4-23,7 N•m)
5	22-28 in-lb (2,4-3,1 N•m)
6	25-30 ft-lb (33,8-40,6 N•m)
7	70-80 ft-lb (94,9-108,4 N•m)
8	130-150 in-lb (14,6-16,9 N•m)
9	65-85 in-lb (7,3-9,6 N•m)

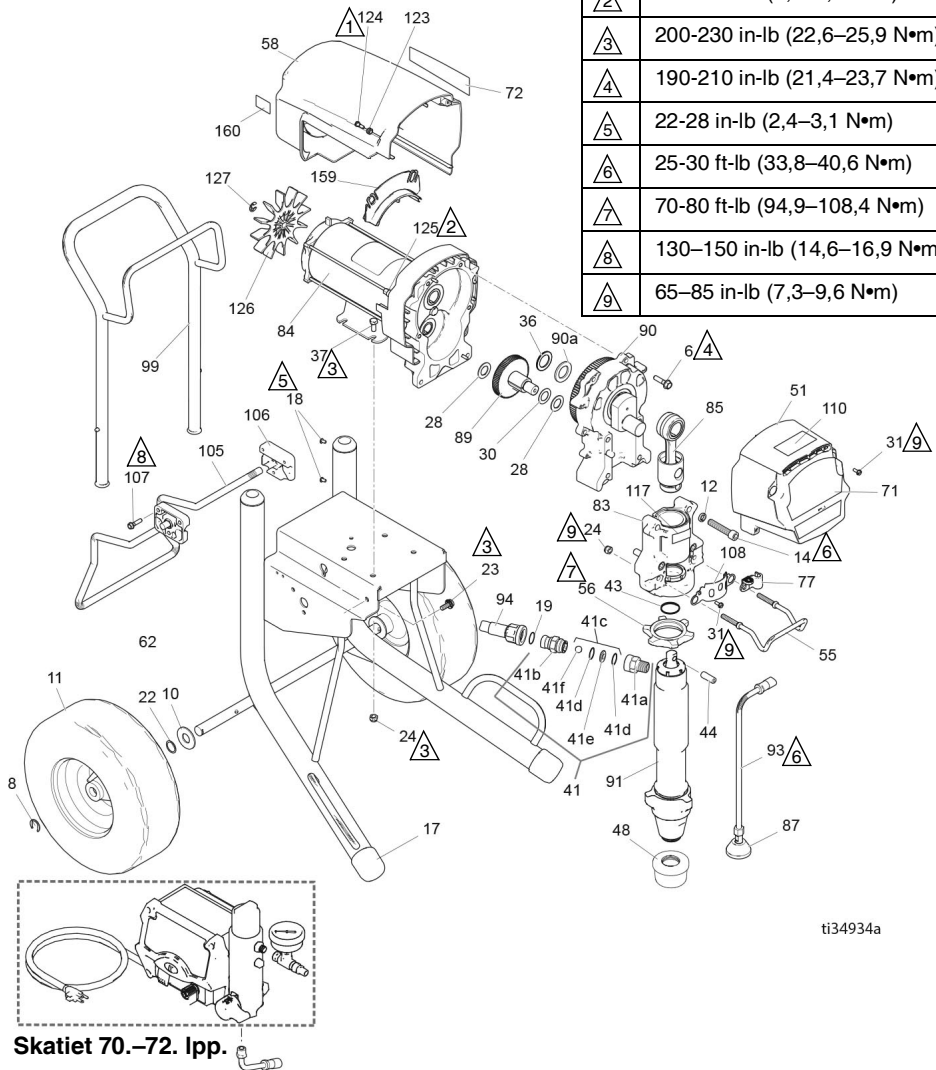

ti34934a



## Mark X HD Standard detaļu saraksts

Ats.	Detaļa	Apraksts	Skaitis	Ats.	Detaļa	Apraksts	Skaitis
6	15C753	SKRŪVE, pielāgošanas, zvaigzn. veida, sešstūra	6	77	278204	SPAILE, iztukšošanas caurules	1
8	15E891	SPAILE, noturošā	2	83	24V028	KORPUSS, gultņa; <i>ietver 12, 14, 24, 31, 55, 77, 108, 117</i>	1
10	156306	PAPLĀKSNE, plakana	2				
11*	119509	RITENIS, pneimatisks	2	84	258909	MOTORS, elektriskais; <i>ietver 125, 126, 127</i>	1
12	112600	PAPLĀKSNE, fiksējošā, atspERPaplāksne	4	85	24V022	STIENIS, savienojošais; <i>ietver 43, 44</i>	1
14	17E790	SKRŪVE, vāciņš, ligzdas galviņa	4	87	241920	DEFLEKTORS, vītņots	1
17	276974	VĀCIŅŠ, kājas	2	89	288035	ZOBRATS, kombinācija; <i>ietver 28, 30</i>	1
18	108795	SKRŪVE, pielāgošanas, plakana galviņa	4	90	287990	KORPUSS, piedziņas; <i>ietver 6, 36, 90a</i>	1
19	102982	BLĪVGREDZENS	1	90a	194173	PAPLĀKSNE, aptveres, balsta	1
22	116038	PAPLĀKSNE, viļņveida atspere	2	91	17H831	SŪKNIS, virzuļa	1
23	117791	SKRŪVE, galvskrūve, sešstūra galviņa	2	93	244240	ŠLŪTENE, iztukšošanas; <i>ietver 87</i>	1
24	111040	UZGRIEZNIS, sprostuzgrieznis	6	94	24V029	ŠLŪTENE, savienota; <i>ietver 19</i>	1
28	114672	PAPLĀKSNE, balsta	2	99	24A250	ROKTURIS, ratu	1
30	114699	PAPLĀKSNE, balsta	1	105	16X696	ĀKIS, statīva, ratu	1
31	118444	SKRŪVE, pielāgošanas, sešstūra galviņa, paplāksnes	6	106	15C982	IZCILNIS, ratu	2
36	116192	PAPLĀKSNE, balsta	1	107	114531	SKRŪVE, pielāgošanas, sešstūra paplāksne	4
37	100057	SKRŪVE, galvskrūve, sešstūra galviņa	4	108	16X770	EKRĀNS, sūkņa stieņa	1
41	24U755	VĀRSTS, pārbaudes, ātri atvienojams	1	110	17E924	ETIKETE, Standard sērija	1
41a	16N461	KORPUSS, ligzdas, pretvārsta	1	117	187437	ETIKETE, griezes moments	1
41b	16X837	KORPUSS, lodītes, pretvārsta	1	123	276980	STARPGREDZENS, pārsega	2
41c	24M725	KOMPLEKTS, remonta, pretvārsta; <i>ietver 41d, 41e, 41f</i>	1	124	119250	SKRŪVE, pleca, sešstūra, paplāksnes	3
41d		BLĪVGREDZENS	2	125	15G845	STARPLIKA, atstarpes	2
41e		LIGZDA	1	126	15V577	VENTILATORS, motora	1
41f		LODĪTE	1	127	122347	SKRŪVE, pielāgošana, zvaigzn. veida, plakanas galviņas	1
43	119677	ATSPERE, noturošā	1	128▲		PLĀKSNĪTE, BRĪDINĀJUMA (nav attēlota)	1
44	19B144	TAPA, sūkņa	1		222385	Angļu, spāņu, franču valoda	
48	189920	FILTRS, (1–11 1/2 NPSM)	1		17A134	Angļu, ķīniešu, korejiešu valodā	
51	24V025	PĀRSEGS, piedziņas, plastmasas, krāsots; <i>ietver 31</i>	1		17R476	Angļu, spāņu, portugāļu valodā	
55	16C457	ĀKIS, spaiņa	1	159	278075	DROSELVĀRSTS	1
56	193394	UZGRIEZNIS, noturošais	1	160	15Y118	ETIKETE, Ražots Amerikas Savienotajās Valstīs	1
58	287282	EKRĀNS, motora, krāsots; <i>ietver 123, 124</i>	1				
62	24Y428	RĀMIS, ratu	1				
71	17E751	ETIKETE, Mark X, priekšējā	1				
72	17E752	ETIKETE, Mark X, sānu	1				

\* 253132 KOMPLEKTS, remonta, caurule, 11 collas.

▲ Rezerves brīdinājuma uzlīmes, birkas un kartītes ir pieejamas bez maksas.

## 695/795/Mark IV HD ProContractor detaļas

Ats.	Griezes moments
1	40-45 in-lb (4,5-5,0 N•m)
2	9-11 in-lb (1,0-1,2 N•m)
3	200-230 in-lb (22,6-25,9 N•m)
4	190-210 in-lb (21,4-23,7 N•m)
5	120-130 in-lb (13,5-14,6 N•m)
6	25-30 ft-lb (33,8-40,6 N•m)
7	38-42 ft-lb (51,5-56,9 N•m)
8	130-150 in-lb (14,6-16,9 N•m)
9	90-110 in-lb (10,1-12,4 N•m)
10	65-85 in-lb (7,3-9,6 N•m)

Skatiet 68. lpp.

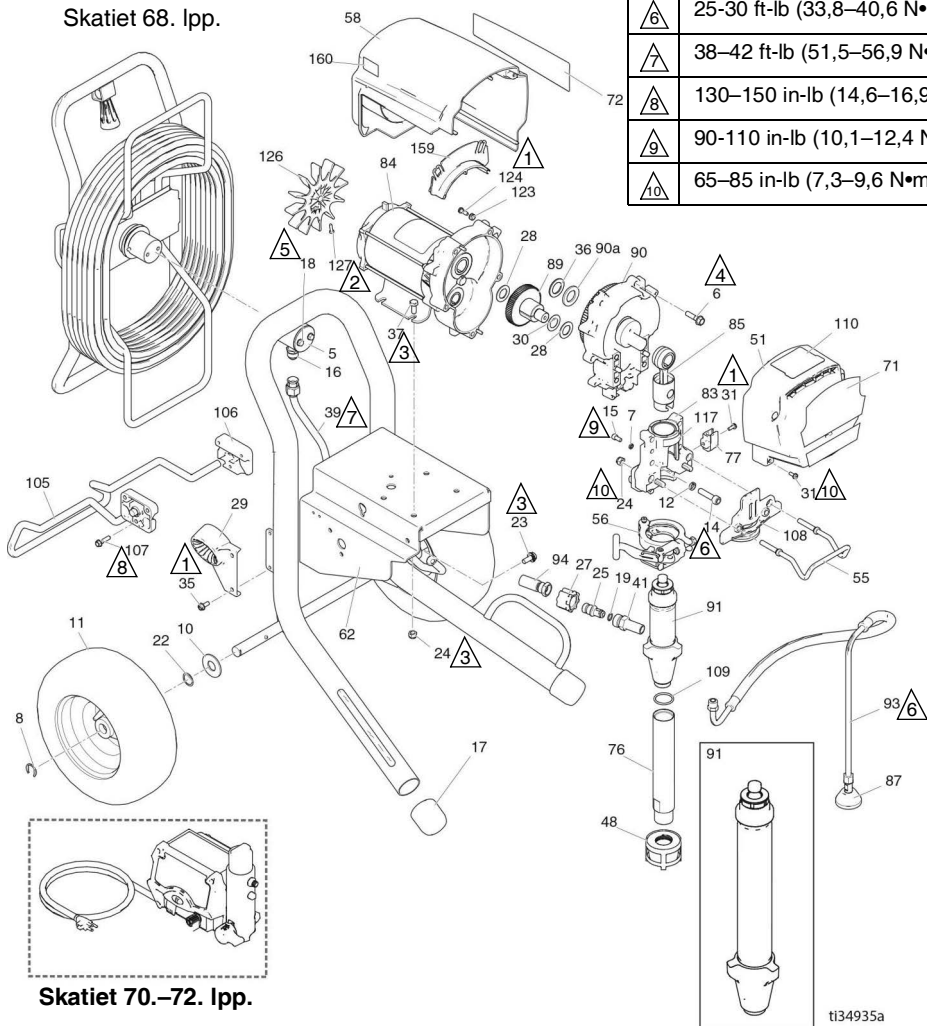

## 695/795/Mark IV HD ProContractor detaļu saraksts

Ats.	Detaļa	Apraksts	Skaits	Ats.	Detaļa	Apraksts	Skaits
5	16C975	PLĀKSNE, šarnīra	1	17E729	695 Ultra		
6	15C753	SKRŪVE, pielāgošanas, sešstūra paplāksne, ļoti blīva	5	17E731	795 Ultra		
7	105510	PAPLĀKSNE, fiksējošā, atspērpaplāksne	2	17E744	Mark IV		
8	15E891	SPAILE, noturošā	2	17E737	695 Ultimate		
10	156306	PAPLĀKSNE, plakana	2	17E739	795 Ultimate		
11	119420	RITENIS, pneimatiskais	2	248214	CAURULE, iepļūdes; <i>ietver 109</i>		1
12	106115	PAPLĀKSNE, atspērpaplāksne (ar augstu apcīni)	4	16X203	SPAILE, iztukšošanas caurules		1
14	17E788	SKRŪVE, galvskrūve, galatsl. galv.	4	83	24V087	KORPUSS, gultņa; <i>ietver 7, 12, 14, 15, 24, 31, 55, 56, 77, 108, 117</i>	1
15	101550	SKRŪVE, galvskrūve, galatsl. galv.	2	84	257185	MOTORS, elektriskais	1
16	121311	SAVIENOJUMS, savienotāja	1	85	257186	695, Mark IV 230V	
17	276974	VĀCIŅŠ, kājas	2	87	24V084	795, Mark IV 120V	1
18	260212	SKRŪVE, galvīna ar sešstūra paplāksni	2	88	241920	STIENIS, savienojošais	1
19		BLIVĒJUMS, blīvgredzens	1	89	287289	DEFLEKTORS, vītņots	1
	107505	695/795		90		ZOBRATS, kombinācija; <i>ietver 28, 30</i>	1
	102982	Mark IV			287283	KORPUSS, piedziņas, M1; <i>ietver 6, 36, 90a</i>	1
22	116038	PAPLĀKSNE, viļņveida atspere	2	90a	287284	695, Mark IV 230V	
23	117791	SKRŪVE, vāciņš, trīsdaivu	2	91	107089	795, Mark IV 120V	1
24	111040	UZGRIEZNIS, fiksējošais, neilona, ar smalku rakstu	6	93	17H823	PAPLĀKSNE, aptveres, balsta	1
25	16X833	SAVIENOJUMS, QD, 695/795	1	94	17H832	SŪKNIS, virzuļa, 695/795; <i>ietver 41, 109</i>	1
27	120583	UZGRIEZNIS, rokas, 695/795	1	99	244240	SŪKNIS, virzuļa, Mark IV	1
28	114672	PAPLĀKSNE, balsta	2			ŠLŪTENE, iztukšošanas, Ultra hi-boy; <i>ietver 87</i>	1
29	278083	VADĪKLA, šļūtenes, Platinum	1	105	16X904	ŠLŪTENE, savienota, 3/8 x 15,75	1
30	114699	PAPLĀKSNE, balsta	1	106	24V029	695/795	
31	118444	SKRŪVE, pielāgošanas, slota sešstūra paplāksne, ļoti blīva	5	107	114531	Mark IV; <i>ietver 19</i>	1
35	117633	SKRŪVE, slots, sešstūra, ļoti blīva	2	108	16X228	ĀKIS, statīva	1
36	116191	PAPLĀKSNE, balsta, 1095/795	1	109	118494	IZCILNIS, ratu	2
37	100057	SKRŪVE, galvskrūve, sešstūra galvīna	4	110		SKRŪVE, pielāgošanas, sešstūra paplāksne, ļoti blīva	4
39	24V095	CAURULĒ, formēta, Ultra Platinum	1			PLĀKSNE, priekšējā, 3900 PC11	1
41		SAVIENOJUMS, 695/795	1	117	17E925	BLIVĒJUMS, blīvgredzens	1
	16Y579	695/795		123	17G988	ETIKETE, ProContractor sērija	1
	16X834	Mark IV				Ultra/Mark Ultimate	
48	15V573	FILTRS, (1-11 1/2 NPSM)	1	117	187437	ETIKETE, griezes moments	1
51	24V023	PĀRSEGS, piedziņas, plastmasas, krāsots; <i>ietver 31</i>	1	123	276980	STARPGREDZENS, pārsega	2
	16C457	ĀKIS, spaiņa	1	124	119250	SKRŪVE, pleca	2
	16X322	SPAILE, sūknis	1	126	15D088	VENTILATORS, motora	1
55		EKRĀNS, motora, krāsots; <i>ietver 123, 124</i>	1	127	115477	SKRŪVE, pielāgošanas, torx, plakana galvīna	1
	287281	695, Mark IV 230V		128▲		PLĀKSNĪTE, BRIDINĀJUMA (nav attēlota)	1
	287282	795, Mark IV 120V			222385	Angļu, spāņu, franču valoda	
62	24Y427	RĀMIS, Platinum, 695/795	1		17A134	Angļu, ķīniešu, korejiešu valodā	
71		ETIKETE, zīmola, priekšējā	1		17R476	Angļu, spāņu, portugāļu valodā	
	17E728	695 Ultra		159	278075	SKAVA, vada	1
	17E730	795 Ultra		160	15Y118	ETIKETE, Ražots Amerikas Savienotajās Valstīs	1
	17E736	695 Ultimate					
	17E738	795 Ultimate					
	17E745	Mark IV					
72		ETIKETE, zīmola, sānu	1				

▲ Rezerves brīdinājuma uzlīmes, birkas un kartītes ir pieejamas bez maksas.



## 1095/1595/Mark V HD/Mark VII HD ProContractor detaļu saraksts

Ats.	Detaļa	Apraksts	Skaits	Ats.	Detaļa	Apraksts	Skaits
5	16C975	PLĀKSNE, šarnīra	1	17E735	1595 Ultra		
6	15C753	SKRŪVE, pielāgošanas, sešstūra paplāksne, ļoti blīva	5	17E748	Mark V		
7	105510	PAPLĀKSNE, atspERPaplāksne	2	17E741	1095 Ultimate		
8	15E891	SPAILE, noturoša	2	17E743	1595 Ultimate		
10	156306	PAPLĀKSNE, plakana	2	17E750	Mark VII		
11	119509	RITENIS, pneimatisk	2	248215	CAURULE, iepļūdes; <i>ietver 109</i>		1
12	106115	PAPLĀKSNE, atspERPaplāksne (ar augstu apcīlni)	4	77	16X203	SPAILE, iztukšošanas caurules	1
14	17E789	SKRŪVE, galvskrūve, galatslēgas galviņa	4	83	24V088	KORPUSS, gultna; <i>ietver 7, 12, 14, 15, 24, 31, 55, 56, 77, 108, 117</i>	1
15	101550	SKRŪVE, galvskrūve, galatsl. galv.	2	84		MOTORS, elektrisk; <i>ietver 126, 127</i>	1
16	121311	SAVIEŅOJUMS, savienotāja	1	257187		1095/Mark V 230V/Mark V, Japāna	
17	276974	VĀCINŠ, kājas	2	257188		1595/Mark V 120V/UK	
18	260212	SKRŪVE,	2			Mark V/Mark VII	
19		galviņa ar sešstūra paplāksni	1	85	24V085	STIENIS, savienojošais	1
	107505	BLĪVĒJUMS, blīvgredzens	1	87	241920	DEFLEKTORS, vītņots	1
	102982	Mark V/Mark VII		89	287290	ZOBRATS, kombinācija; <i>ietver 28, 30</i>	1
22	116038	PAPLĀKSNE, viļņveida atspere	2	90		KORPUSS, piedziņas	1
23	117791	SKRŪVE, vāciņš, trīsdaivu	2			<i>ietver 6, 36, 90a</i>	
24	111040	UZGRIEZNIS, kontruzgrieznis, ar ieliktni	6		287294	1095 120V/Mark V japāņu	
25	16X833	SAVIEŅOJUMS, ātri atvienojams, (tikai 1095/1595)	1		287295	1095 230V/1595/Mark V	
27	120583	UZGRIEZNIS, rokas (tikai 1095/1595)	1	90a	24M417	Mark VII	
28	114672	PAPLĀKSNE, balsta	2	91	194173	PAPLĀKSNE, aptveres, balsta	1
29	278083	VADĪKLA, šļūtenes, Ultra Platinum	1		17H824	SŪKNIS, virzula; <i>ietver 41, 76, 109</i>	1
	24M197	VADĪKLA, caurules, Mark VII	1		17H834	1095/1595 modeļi	
30	114699	PAPLĀKSNE, balsta	1	93	17H833	Mark VII	
31	118444	SKRŪVE, pielāgošanas, slotā sešstūra paplāksne, ļoti blīva	5		244240	Mark V modeļi	
35	117633	SKRŪVE, slots, sešstūra, ļoti blīva	2	94		ŠLŪTENE, iztukšošanas; <i>ietver 87</i>	1
36	116192	PAPLĀKSNE, balsta, 1595	1		16X904	ŠLŪTENE, savienota, 3/8 x 15,75	1
37	100057	SKRŪVE, galvskrūve, sešstūra galviņa	4	105	24V029	1095/1595	
39	24J081	CAURULE, formēta, Ultra Platinum	1	106	16X698	Mark V; <i>ietver 19</i>	
41		SAVIEŅOJUMS, sūkņa, QD	1	107	15C982	ĀKIS, statīva, ratu	1
	16Y579	1095/1595		108	114531	IZCILNIS, ratu	2
	16X834	Mark V/Mark VII		109		SKRŪVE, pielāgošanas, sešstūra paplāksne, ļoti blīva	4
48	15V573	FILTRS, (1-11 1/2 NPSM)	1	110	16X385	SKRŪVE, pielāgošanas, sešstūra paplāksne, ļoti blīva	1
51	24V024	PĀRSEGS, piedziņas, plastmasas, krāsots; <i>ietver 31</i>	1		118494	BLĪVĒJUMS, blīvgredzens	1
55	16C457	ĀKIS, spaīna	1		17E925	ETIKETE, ProContractor sērija	1
56	16X324	SPAILE, sūkņa, lielā	1		17G988	Ultra/Mark	
58	287282	EKRĀNS, motora, krāsots; <i>ietver 123, 124</i>	1	117	187437	Ultimate	
62	24Y426	RĀMIS, Platinum, 1095/Mark V	1	123	276980	ETIKETE, griezes moments	1
71		ETIKETE, zīmola, priekšējā	1	124	119250	STĀRPGREDZENS, pārsega	2
	17E732	1095 Ultra		126	15D088	SKRŪVE, pleca	3
	17E734	1595 Ultra		127	115477	VENTILATORS, motora	1
	17E747	Mark V		128▲		SKRŪVE, pielāgošanas, torx, plakana galviņa	1
	17E740	1095 Ultimate				PLĀKSNĪTE, BRĪDINĀJUMA (nav attēlota)	1
	17E742	1595 Ultimate			222385	Angļu, spāņu, franču valoda	
	17E749	Mark VII			17A134	Angļu, ķīniešu, korejiešu valodā	
72		ETIKETE, zīmola, sānu	1	159	278075	Angļu, spāņu, portugāļu valodā	
	17E733	1095 Ultra		160	15Y118	SKĀVA, vada	1
						ETIKETE, Ražots Amerikas Savienotajās Valstīs	1

▲ Rezerves brīdinājuma uzlīmes, birkas un kartītes ir pieejamas bez maksas.

## Mark X HD ProContractor detaljas

Ats.	Griezes moments
	40-45 in-lb (4,5-5,0 N•m)
	55-60 in-lb (6,2-6,7 N•m)
	200-230 in-lb (22,6-25,9 N•m)
	190-210 in-lb (21,4-23,7 N•m)
	120-130 in-lb (13,5-14,6 N•m)
	25-30 ft-lb (33,8-40,6 N•m)
	38-42 ft-lb (51,5-56,9 N•m)
	130-150 in-lb (14,6-16,9 N•m)
	90-110 in-lb (10,1-12,4 3 N•m)
	65-85 in-lb (7,3-9,6 N•m)

Skatiet 68. lpp.

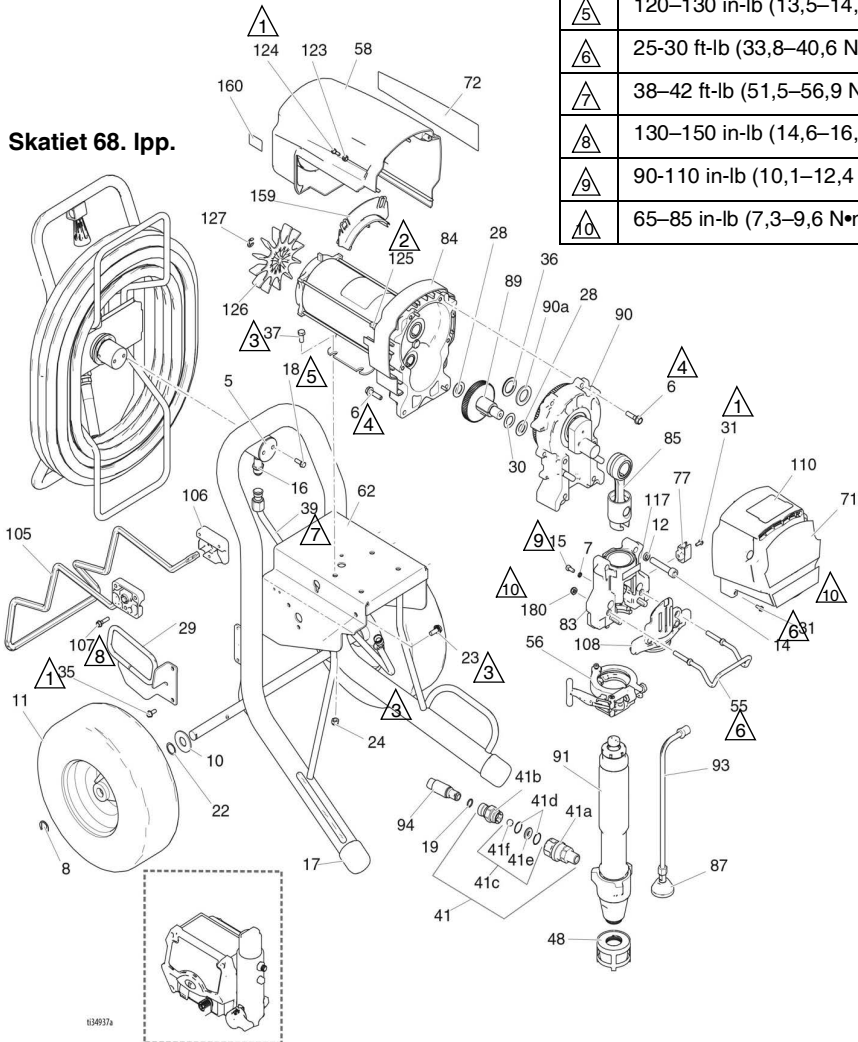

Skatiet 70.-72. lpp.

## Mark X HD ProContractor detaļu saraksts

Ats.	Detaļa	Apraksts	Skaits	Ats.	Detaļa	Apraksts	Skaits
5	16C975	PLĀKSNE, šarnīra	1	56	16X324	SPAILE, sūkņa, lielā	1
6	15C753	SKRŪVE, pielāgošanas, sešstūra paplāksne, ļoti blīva	6	58	287282	EKRĀNS, motora, krāsots; <i>ietver 123, 124</i>	1
7	105510	PAPLĀKSNE, fiksējošā, atspERPaplāksne	2	62	24Y426	RĀMIS, Platinum, 1095/Mark V	1
8	15E891	SPAILE, noturošā	2	71	17E751	ETIĶETE, priekšējā	1
10	156306	PAPLĀKSNE, plakana	2	72	16X363	ETIĶETE, labajā pusē	1
11	119509	RITENIS, pneimatisks	2	77	16X203	SPAILE, iztukšošanas caurules	1
12	112600	PAPLĀKSNE, atspERPaplāksne (ar augstu apcīlni)	4	83	24V089	KORPUSS, gultņa <i>ietver 7, 12, 14, 15, 31, 55, 56, 77, 108, 117, 180</i>	1
14	17E790	SKRŪVE, galvskrūve, galatslēgas galviņa	4	84	258909	MOTORS, elektrisks; <i>ietver 125, 126, 127</i>	1
15	101550	SKRŪVE, galvskrūve, galatsl. galv.	2	85	24V086	STIENIS, savienojošais	1
16	121311	SAVIENOJUMS, savienotāja	1	87	241920	DEFLEKTORS, vītņots	1
17	276974	VĀCIŅS, kājas	2	89	288035	ZOBRATS, kombinācija; <i>ietver 28, 30</i>	1
18	260212	SKRŪVE, ar sešstūra paplāksni, ļoti blīva	2	90	287990	KORPUSS, piedziņas; <i>ietver 6, 36, 90a</i>	1
19	102982	BLĪVGREDZENS	1	90a	194173	PAPLĀKSNE, aptveres, balsta	1
22	116038	PAPLĀKSNE, vijņveida atspere	2	91	17H835	SŪKNIS, virzuļa	1
23	117791	SKRŪVE, vāciņš, trīsdaivu	2	93	244240	ŠLŪTENE, iztukšošanas; <i>ietver 87</i>	1
24	111040	UZGRIEZNIS, kontruzgrieznis, ar ieliktni	4	94	24V029	KOMPLEKTS, šūtenes, savienots, 1/2 collas.; <i>ietver 19</i>	1
28	114672	PAPLĀKSNE, balsta	2	105	16X698	ĀĶIS, statīva, ratu	1
29	24M197	VADĪKLA, šūtenes, Ultra Platinum	1	106	15C982	IZCILNIS, ratu	2
30	114699	PAPLĀKSNE, balsta	1	107	114531	SKRŪVE, pielāgošanas, sešstūra paplāksne, ļoti blīva	4
31	118444	SKRŪVE, pielāgošanas, slota sešstūra paplāksne, ļoti blīva	5	108	16X209	PLĀKSNE, priekšējā, PCII, 7900	1
35	117633	SKRŪVE, slots, sešstūra, ļoti blīva	2	110	17E925	ETIĶETE, ProContractor sērija	1
36	116192	PAPLĀKSNE, balsta, 1595	1	117	187437	ETIĶETE, griezes moments	1
37	100057	SKRŪVE, galvskrūve, sešstūra galviņa	4	123	276980	STARPGREDZENS, pārsega	2
39	16M441	CAURULE, formēta, Ultra Platinum	1	124	119250	SKRŪVE, pleca	3
41	24U755	SAVIENOJUMS	1	125	15G845	STARPLIKA, atstarpes	2
41a	16N461	KORPUSS, ligzdas, pretvārsta	1	126	15V577	VENTILATORS, motora	1
41b	16X837	KORPUSS, lodītes, pretvārsta	1	127	122347	SPROSTGREDZENS	1
41c	24M725	KOMPLEKTS, remonta, pretvārsta; <i>ietver 41d, 41e, 41f</i>	1	128▲	222385	PLĀKSNĪTE, BRĪDINĀJUMA (nav attēlota)	1
41d		BLĪVGREDZENS	1		17A134	Angļu, spāņu, franču valoda	
41e		LIGZDA	1	159	17R476	Angļu, ķīniešu, korejiešu valodā	
41f		LODĪTE	1	160	278075	Angļu, spāņu, portugāļu valodā	
48	15V573	FILTRS, (1–11 1/2 NPSM)	1	159	278075	SKĀVA, vada	1
51	24V025	PĀRSEGS, piedziņas, plastmasas, krāsots; <i>ietver 31</i>	1	160	15Y118	ETIĶETE, Ražots Amerikas Savienotajās Valstīs	1
55	16C457	ĀĶIS, spaīna	1	180	112746	UZGRIEZNIS, fiksējošais, ar smalku rakstu	2

▲ Rezerves brīdinājuma uzlīmes, birkas un kartītes ir pieejamas bez maksas.

# 1095/1595/Mark V HD/Mark VII HD IronMan

## 1095/1595/Mark V HD/Mark VII HD IronMan detaļas

Ats.	Griezes moments
	40-45 in-lb (4,5-5,0 N•m)
	9-11 in-lb (1,0-1,2 N•m)
	200-230 in-lb (22,6-25,9 N•m)
	190-210 in-lb (21,4-23,7 N•m)
	90-110 in-lb (10,1-12,4 N•m)
	25-30 ft-lb (33,8-40,6 N•m)
	65-85 in-lb (7,3-9,6 N•m)

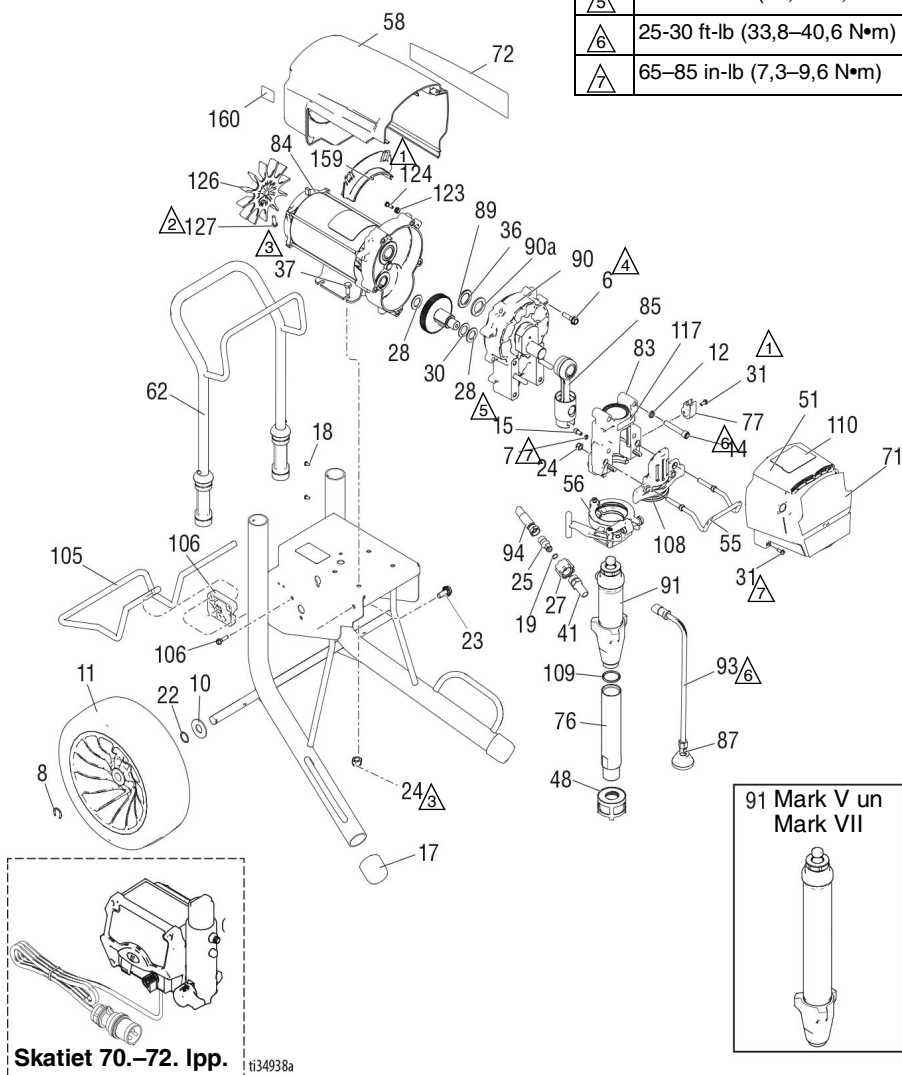

Skatiet 70.-72. lpp.

ti34938a

91 Mark V un  
Mark VII





## 1095/1595/Mark V/Mark VII IronMan

Ats.	Detaja	Apraksts	Skaits	Ats.	Detaja	Apraksts	Skaits
6	15C753	SKRŪVE, pielāgošanas, zvaigzn. veida, sešstūra	5	17E750	Mark VII		
7	105510	PAPLĀKSNE, fiksējošā, atsperepaplāksne	2	248215	CAURULE, iepļūdes; <i>ietver 109</i>		1
8	15E891	SPAILE, noturošā	2	77	16X203	SPAILE, iztukšošanas caurules	1
10	156306	PAPLĀKSNE, plakana	2	83	24V088	KORPUSS, gultņa; <i>ietver 7, 12, 14, 15, 24, 31, 55, 56, 77, 108, 117</i>	1
11	17E687	RITENIS	2	84	MOTORS, elektrisks; <i>ietver 126, 127</i>		1
12	106115	PAPLĀKSNE, fiksējošā, atsperepaplāksne	4	257187	1095/Mark V 230V		
14	17E789	SKRŪVE, vāciņš, ligzdas galviņa	4	257188	1595/Mark V 120 V/Mark VII		
15	101550	SKRŪVE, galvskrūve, galatsl. galv.	2	85	24V085	STIENIS, savienojošais	1
17	276974	VĀCINŠ, kājas	2	87	241920	DEFLEKTORS, vitņots	1
19	BLĪVĒJUMS, blīvgredzens	1	89	287290	ZOBRATS, kombinācija; <i>ietver 28, 30</i>		1
	107505	1095/1595		90	KORPUSS, piedziņas <i>ietver 6, 36, 90a</i>		1
	102982	Mark V/Mark VII		24M417	Mark VII		
22	116038	PAPLĀKSNE, viļņveida atspere	2	287294	1095 120V		
23	117791	SKRŪVE, vāciņš, sešstūra galviņa	2	287295	1095 230V/1595/Mark V		
24	111040	UZGRIEZNIS, kontruzgrieznis, ar ieliktni	6	90a	194173	PAPLĀKSNE, aptveres, balsta	1
25	16X833	SAVIENOJUMS, QD, 3/8 NPSM, 1095/1595	1	91	SŪKNIS, virzuļa		1
27	120583	UZGRIEZNIS, rokas, 1095/1595	6	17H826	1095/1595; <i>ietver 41, 109</i>		
28	114672	PAPLĀKSNE, balsta	2	17H836	Mark V; <i>ietver 41</i>		
30	114699	PAPLĀKSNE, balsta	1	17H892	Mark VII		
31	118444	SKRŪVE, pielāgošanas, sešstūra galviņa, paplāksnes	8	93	244240	ŠĻŪTENE, iztukšošanas; <i>ietver 87</i>	1
36	116192	PAPLĀKSNE, balsta	1	94	ŠĻŪTENE, savienota, 3/8 x 15,75		1
37	100057	SKRŪVE, galvskrūve, sešstūra galviņa	4	16X904	1095/1595		
41	SAVIENOJUMS, sūkņa, QD	1	24V029	Mark V/Mark VII; <i>ietver 19</i>			
	16Y579	1095/1595		108	16X385	PLĀKSNE, priekšējā, 5900, PCII	
	16X834	Mark V/Mark VII		109	118494	BLĪVĒJUMS, blīvgredzens	1
48	15V573	FILTRS, (1-1 1/2 NPSM)	1	110	ETIKETE, IronMan sērija		1
51	24V024	PĀRSEGS, piedziņas, plastmasas, krāsots; <i>ietver 31</i>	1	17E926	Ultra/TMark		
	17G989	Ultimate		117	187437	ETIKETE, griezes moments	1
55	16C457	ĀKIS, spaiņa	1	123	276980	STARPGREDZENS, pārsega	2
56	16X324	SPAILE, sūkņa, lielā	1	124	119250	SKRŪVE, pleca, sešstūra, paplāksnes	3
58	287282	EKRĀNS, motora, krāsots; <i>ietver 123, 124</i>	1	126	15D088	VENTILATORS, motora	1
62	24Y428	RĀMIS, ratu 1095/1595	1	127	115477	SKRŪVE, pielāgošana, zvaigzn. veida, plakanas galviņas	1
71	ETIKETE, UltraMax	1	128▲	PLĀKSNĪTE, BRĪDINĀJUMA (nav attēlota)		1	
	17E732	Ultra 1095		222385	Angļu, spāņu, franču valoda		
	17E734	Ultra 1595		17A134	Angļu, ķīniešu, korejiešu valodā		
	17E740	Ultimate 1095		17R476	Angļu, spāņu, portugāļu valodā		
	17E742	Ultimate 1595		159	278075	SKAVA, vada	1
	17E747	Mark V		160	15Y118	ETIKETE, Ražots Amerikas Savienotajās Valstīs	1
	17E749	Mark VII					
72	ETIKETE, UltraMax II, 1095/1595	1					
	17E733	Ultra 1095					
	17E735	Ultra 1595					
	17E741	Ultimate 1095					
	17E743	Ultimate 1595					
	17E748	Mark V					

▲ Rezerves brīdinājuma uzlīmes, birkas un kartītes ir pieejamas bez maksas.

## Mark X HD IronMan detaljas

Ats.	Griezes moments
1	40-45 in-lb (4,5-5,0 N•m)
2	55-60 in-lb (6,2-6,7 N•m)
3	200-230 in-lb (22,6-25,9 N•m)
4	190-210 in-lb (21,4-23,7 N•m)
5	22-28 in-lb (2,4-3,1 N•m)
6	25-30 ft-lb (33,8-40,6 N•m)
7	130-150 in-lb (14,6-16,9 N•m)
8	90-110 in-lb (10,1-12,4 N•m)
9	65-85 in-lb (7,3-9,6 N•m)

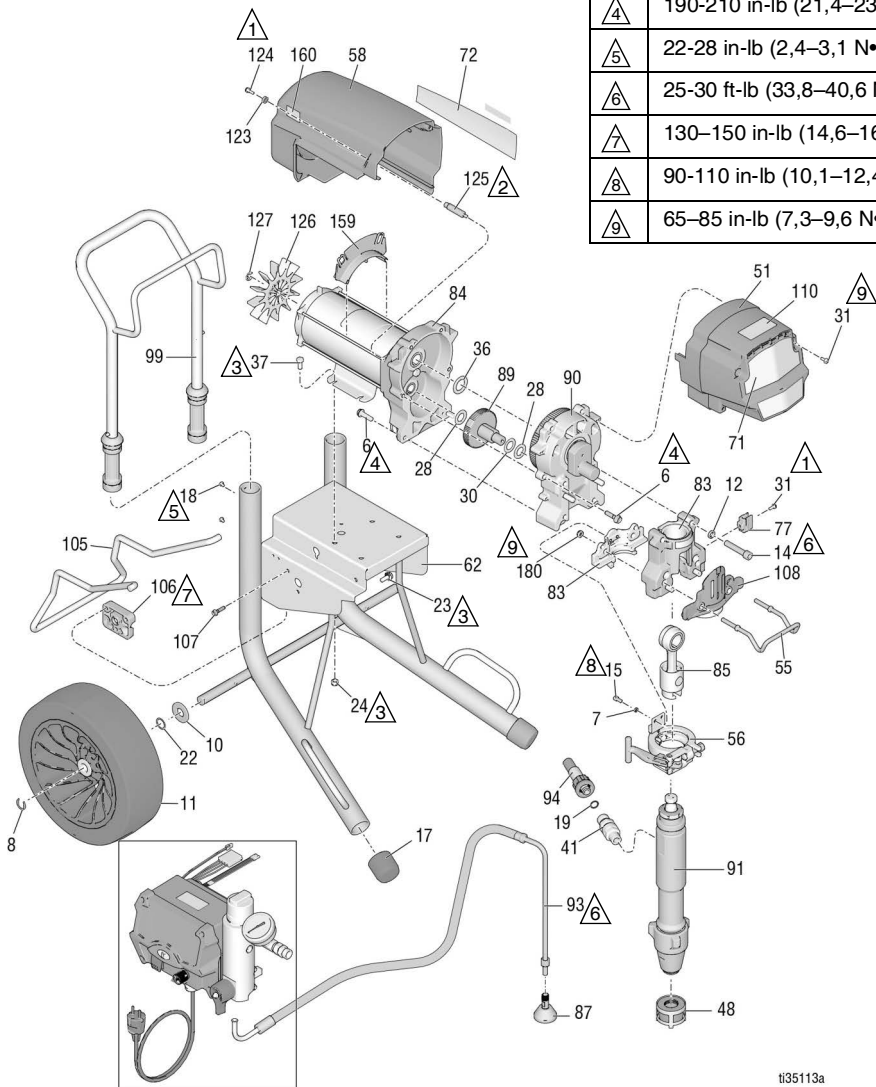

Skatiet 70.-72. lpp.

t135113a

## Mark X IronMan detaļu saraksts

Ats.	Detaļa	Apraksts	Skaits	Ats.	Detaļa	Apraksts	Skaits
6	15C753	SKRŪVE, pielāgošanas, zvaigzn. veida, sešstūra	6	84	258909	MOTORS, elektrisks; <i>ietver 125, 126, 127</i>	1
7	105510	PAPLĀKSNE, fiksējošā, atspērpaplāksne	2	85	24V086	STIENIS, savienojošais	1
8	15E891	SPAILE, noturošā	2	87	241920	DEFLEKTORS, vītņots	1
10	156306	PAPLĀKSNE, plakana	2	89	288035	ZOBRATS, savienojums; <i>ietver 28, 30</i>	1
11	17E687	RITENIS	2	90	287990	KORPUSS, piedziņas, <i>ietver 6, 36, 90a</i>	1
12	112600	PAPLĀKSNE, fiksējošā, atspērpaplāksne	4	91	17H837	SŪKNIS, virzuļa	1
14	17E790	SKRŪVE, vāciņš, ligzdas galvina	4	93	244240	ŠLŪTENE, iztukšošanas; <i>ietver 87</i>	1
15	101550	SKRŪVE, galvskrūve, galatsl. galv.	2	94	24V029	KOMPLEKTS, šūtenes, savienots, 1/2 collas.; <i>ietver 19</i>	1
17	276974	VĀCIŅŠ, kājas	2	99	24A250	ROKTURIS, ratu	1
18	108795	SKRŪVE, plakana galviņa	4	105	16X696	ĀKIS, statīva, ratu	1
19	102982	BLĪVĒJUMS, blīvgredzens	1	106	15C982	IZCILNIS, ratu	2
22	116038	PAPLĀKSNE, viļņveida atspere	2	107	114531	SKRŪVE, pielāgošanas, sešstūra paplāksne, ļoti blīva	4
23	117791	SKRŪVE, vāciņš, sešstūra galviņa	2	108	16X209	PLĀKSNE, priekšējā, PCII, 7900	1
24	111040	UZGRIEZNIS, kontruzgrieznis, ar ieliktni	4	110	17E926	ETIKETE, IronMan sērija	1
28	114672	PAPLĀKSNE, balsta	2	123	276980	STĀRPGREDZENS, pārsega	2
30	114699	PAPLĀKSNE, balsta	1	124	119250	SKRŪVE, pleca, sešstūra, paplāksnes	3
31	118444	SKRŪVE, pielāgošanas, slota sešstūra paplāksne, ļoti blīva	5	125	15G845	STARPLIKA, atstarpes	2
36	116192	PAPLĀKSNE, balsta	1	126	15V577	VENTILATORS, motora	1
37	100057	SKRŪVE, galvskrūve, sešstūra galviņa	4	127	122347	SPROSTGREDZENS	1
41	24U755	SAVIENOJUMS, sūkņa, QD	1	128▲		PLĀKSNĪTE, BRĪDINĀJUMA (nav attēlota)	1
48	15V573	FILTRS, (1–11 1/2 NPSM)	1	222385		Angļu, spāņu, franču valoda	
51	24V025	PĀRSEGS, piedziņas, plastmasas, krāsots; <i>ietver 31</i>	1	17A134		Angļu, ķīniešu, korejiešu valodā	
55	16C457	ĀKIS, spaiņa	1	17R476		Angļu, spāņu, portugāļu valodā	
56	16X324	SPAILE, sūkņa, lielā	1	159	278075	SKAVA, vada	1
58	287282	AIZSARGS, motora, krāsots; <i>ietver 123, 124</i>	1	160	15Y118	ETIKETE, Ražots Amerikas Savienotajās Valstīs	1
62	24Y428	RĀMIS, ratu	1	180	112746	UZGRIEZNIS, fiksējošais, ar smalku rakstu	2
71	17E751	ETIKETE, priekšējā	1				
72	17E752	ETIKETE, sānu	1				
77	16X203	SPAILE, iztukšošanas caurules	1				
83	24V089	KORPUSS, gultņa; <i>ietver 7, 12, 14, 15, 31, 55, 56, 77, 108, 117, 180</i>	1				

▲ Rezerves brīdinājuma uzlīmes, birkas un kartītes ir pieejamas bez maksas.

## ProContractor QuikReel

Ats.	Griezes moments
△1	130–150 in-lb (14,6–16,9 N•m)
△2	25-35 ft-lb (33,8–47,4 N•m)
△3	120–130 in-lb (13,5–14,6 N•m)
△4	38–42 ft-lb (51,5–56,9 N•m)

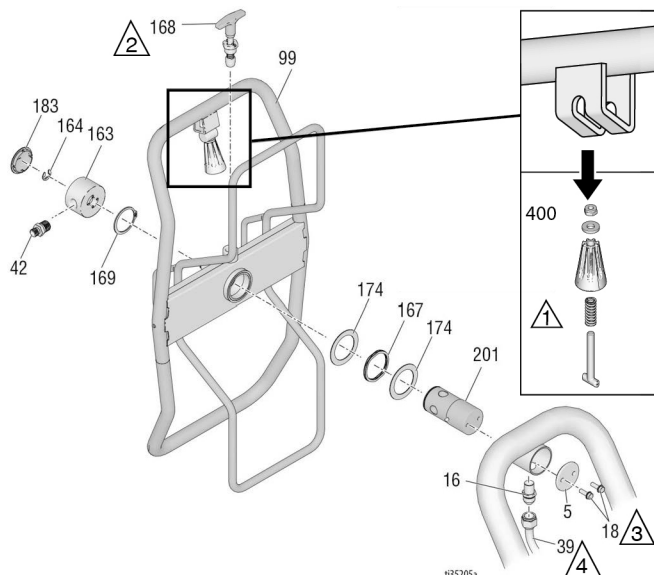

## QuikReel detaļu saraksts

Ats.	Detaļa	Apraksts	Skaitis	Ats.	Detaļa	Apraksts	Skaitis
5	16C975	PLĀKSNE, šarnīra stiprinājums	1	168	24E400	TAPA, izvīzāma, bloķējoša	1
16	121311	SAVIENOJUMS, savienotāja, NPT x JIC	1	169	122524	GREDZENS, sprostgredzens, ārējais	1
18	260212	SKRŪVE, galviņa ar sešstūra paplāksni	2	170	278085	ROKTURIS, pagriežams	1
39		CAURULE, formēta, Ultra Platinum	1	171	122518	TAPA	1
	24V095	695/795 modeļi		172	15X618	UZGRIEZNIS, tapas	1
	24J081	1095/Mark V modeļi		173	122542	ATSPERE	1
	16M441	Mark X		174	122607	PAPLĀKSNE, plakana	2
42		PĀREJA	1	180	122669	PAPLĀKSNE	1
	164672	695/795/1095/1595		183	122787	VĀCIŅŠ	1
	196178	Mark IV/Mark V		201	24E016	CAURULE, šļūtenes spoles, šarnīrsavienojuma	1
	159239	Mark VII/Mark X		400	2009285	KOMPLEKTS, rokturis	1
99*	2009286	KOMPLEKTS, šļūtenes spole	1				
163	24B248	VĀCIŅŠ, pilnībā pagriežams	1				
164	122347	GREDZENS, sprostgredzens, ārējais	1				
167	122534	ATSPERE, viļņota	1				

\* letver 2009285. vienumu

## Smidzināšanas pistole un šļūtene

Modeļi 695-1595

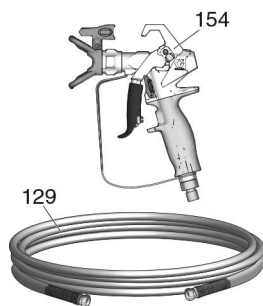

t34939b

Mark IV-Mark VII modeļi

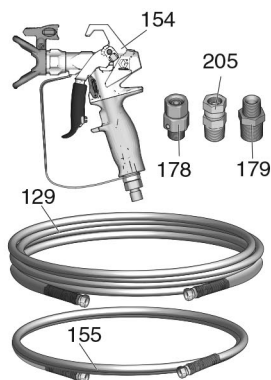

Mark X modeļi

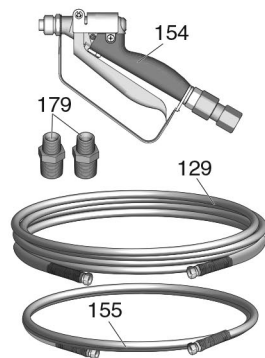

## Smidzināšanas pistoles un šļūtenes detaļu saraksts

Ats.	Detaļa	Apraksts	Skaits	Ats.	Detaļa	Apraksts	Skaits
129		ŠĻŪTENE, savienota	1	241705	Mark V/Mark VII		
	240794	Ultra, 1/4" x 50'		246468	Mark IV		
	826079	Ultimate, 1/4" x 50'		245820	Mark X		
	245225	Mark IV/Mark V, 3/8" x 50'		155	ŠĻŪTENE, bloka		1
	278499	Mark VII/Mark X, 1/2" x 50'		241735	Mark IV/Mark V, 1/4" x 3'		
154		IZSMIDZINĀŠANAS PISTOLE	1	191239	Mark VII/Mark V, 3/8" x 11'		
	17Y042	Ultra, Ziemeļamerika		178	ŠARNĪRSAVIENOJUMS		1
	17Y043	Ultra, Ziemeļamerika		179	IEMAVA		
	17Y044	Ultra, Āzija		110476	Mark IV/Mark V		1
	26D846	Ultra, Āzija		159239	Mark VII		1
	17Y043	Ultra, Eiropa		159239	Mark X		2
	826252	695/795/1095/1595 Ultimate		205	110476	PĀREJA (tikai Mark VII)	1
	826291	695/795/1095/1595 Ultimate					

## Filters

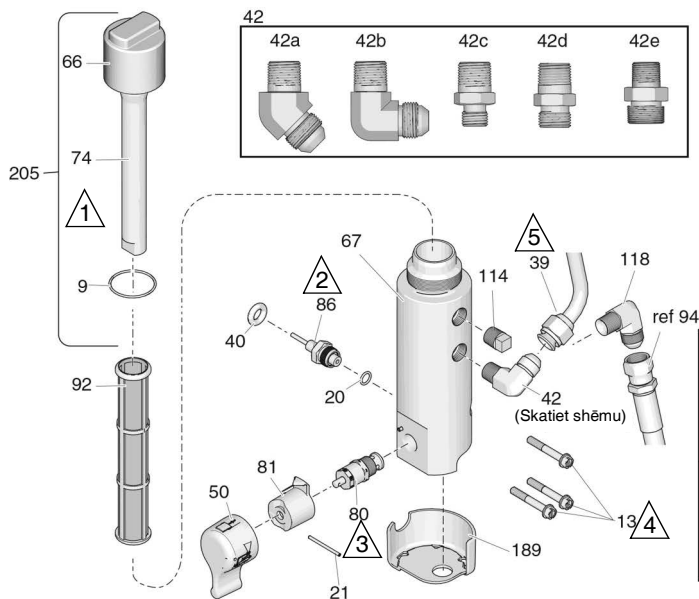

Ats.	Griezes moments
△1	90-110 in-lb (10,1-12,4 N•m)
△2	35-45 ft-lb (47,4-61,0 N•m)
△3	190-210 in-lb (21,4-23,7 N•m)
△4	100-120 in-lb (11,2-13,5 N•m)
△5	38-42 ft-lb (51,5-56,9 N•m)
△6	15-25 in-lb (1,6-2,8 N•m)
△7	365-385 in-lb (41,2-43,5 N•m)

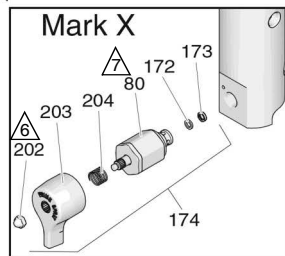







t22913d

# Filtra detaļu saraksts

Ats.	Detaļa	Apraksts	Skaits	Ats.	Detaļa	Apraksts	Skaits
9	117285	BLĪVĒJUMS, blīvgredzens	1	244071		smalkums – 30	
13	16U013	SKRŪVE, galvskrūve, galatslēgas galviņa	3	244067		smalkums – 60, oriģinālaprīkojums	
20	111457	BLĪVĒJUMS, blīvgredzens	1	244068		smalkums – 100	
21	15C972	TAPA, ar rievu	1	244069		smalkums – 200	
39		CAURULE, formēta	1	114	104813	SPRAUDNIS, caurules, 3/8	1
	24V095	695/795 modeļi		118	125926	SAVIENOJUMS, līkuma	1
	24J081	1095/Mark V modeļi		172	193709	LIGZDA, vārsta	1
	16M441	Mark X		173	193710	BLĪVE, ligzdas, vārsta	1
40	121889	STARPGREDZENS, regulatora	1	174	245103	KOMPLEKTS, remonta, vārsta, Mark X;	1
42		SAVIENOJUMS				<i>ietver 80, 172, 173, 202, 203, 204</i>	
42a	122533	1095/1595/Mark V/Mark VII (ProContractor sērija)	1	189	17A197	AIZSARGS, pamatnes, filtra (ProContractor/IronMan sērijas)	
42b	125926	695/795/Mark IV/Mark X (ProContractor sērija)	1	202	116424	UZGRIEZNIS, Mark X	1
42c	164672	695/795/1095/1595 (Standard un IronMan sērija)	1	203	15G563	ROKTURIS, vārsta, Mark X	1
42d	196178	Mark IV/Mark V (Standard un IronMan sērija)	1	204	114708	ATSPERE, kompresijas, Mark X	1
42e	183285	Mark VII/Mark X (Standard un IronMan sērija)	1	205	287285	KOMPLEKTS, remonta, vāciņa, filtra	
50		KOMPLEKTS, roktura; <i>ietver 21, 81</i>	1	206	115523	MANOMETRS, spiediena (nav attēlots)	1
	24E234	Standard sērija		207		SAVIENOJUMS, T veida šarnīr- (nav attēlots)	
66	17E680	VĀCIŅŠ, filtra	1	119783		695/795/1095/1595	1
67	16T543	PAMATNE, filtra	1	127518		Mark IV, Mark V, Mark VII, Mark X	1
74	15C766	CAURULE, difūzijas	1				
80	24B156	VĀRSTS, sagatavošanas, galviņas	1	208		SAVIENOJUMS (nav attēlots)	
	287879	VĀRSTS, sagatavošanas, Mark X	1	162453		695/795/1095/1595	1
81		PAMATNE, vārsta	1	196178		Mark IV, Mark V	1
	24A382	Standard sērija		183285		Mark VII, Mark X	1
86	243222	REGULATORA, spiediena uzraudzība; <i>ietver 20</i>	1				
92		FILTRS, šķidruma	1				

## Vadiba

Ats.	Griezes moments	Ats.	Griezes moments
	10-15 in-lb (1,1–1,7 N•m)		30-35 in-lb (3,3–3,9 N•m)
	40-45 in-lb (4,5–5,0 N•m)		15-20 in-lb (1,7–2,2 N•m)
	200-230 in-lb (22,6–25,9 N•m)		2-3 in-lb (0,2–0,4 N•m)

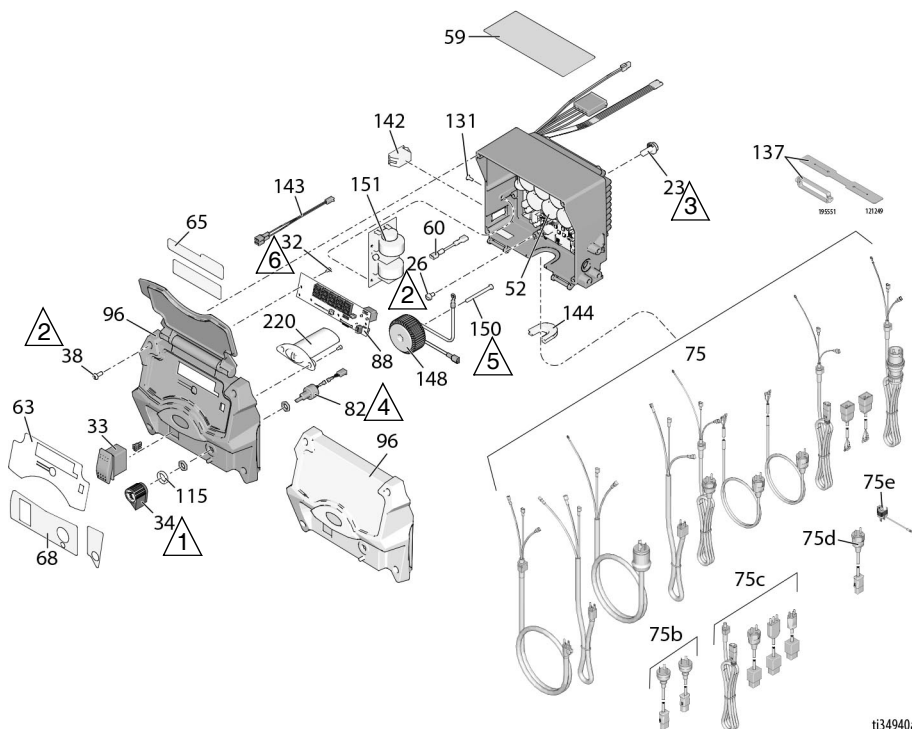

t134940a



## Vadības kārbas detaļu saraksts

Ats.	Detaļa	Apraksts	Skaits	Ats.	Detaļa	Apraksts	Skaits
23	117791	SKRŪVE, galvskrūve, atloka galviņa	2	75d	242001	ES CEE 7/7	1
26	114391	SKRŪVE, zemējuma	1	75e	244285	Japānas modeļi	1
32	115522	SKRŪVE, pielāgošanas, plakana galviņa (ProContractor/IronMan sērijas)	3	75f		Indija	1
33	116752	SLEDZIS, svārsta, ON/OFF (IESLĒGT/IZSLĒGT)	1	82	17N232	695/795/1095/Mark IV/Mark V	1
	15D527	SLEDZIS, svārsta, Mark X	1	88	256219	POTENCIOMETRS, bloks	1
34	116167	POGA, potenciometra	1	88	16Y496	DISPLEJS	1
38	16V095	SKRŪVE, #10, taptite phil	4	96		PĀRSEGS, vadība	1
52*		VADĪBA, panelis ar akumulatoru, <i>ietver 23, 26, 60, 131, 142, 144</i>	1	17H886		Ar displeju; <i>ietver 32, 38, 63, 65, 68, 88, 196</i>	1
	25N545	120V modelis	1	17H887		Bez displeja; <i>ietver 38, 63, 68, 196</i>	1
	25N546	240V modelis	1	115	15C973	BLĪVSLĒGS	1
59▲		ETIĶETE, brīdinājuma	1	131	16T482	KNIEDE, fiksējoša	2
	16T784	Ziemeļamerika	1	137		AIZTURIS, spraudņa pārejas	1
	15G596	Eiropas modeļi	1	195551		695/795/1095/Mark IV/Mark V	1
	16Y762	Austrālijas un Jaunzēlandes modeļi/Koreja	1	121249		Mark VII/Mark X modeļi	1
	16Y761	Japānas modeļi	1	16T483		SLEDZIS/SPRAUDNIS	1
	26A970	Hindi / indonēziešu	1	126029		Mark VII/Mark X modeļi (10/16 strāvas stiprums)	1
60	16T541	SAVIENOTĀJKABELIS	1	120059		1595/Mark V 120V (15/20 strāvas stiprums)	1
63	17E725	ETIĶETE, vadības kārbas vāks, Ultra (ar displeju)	1	143	15G935	SAVIENOTĀJS, elektriskais (1595/Mark V)	1
	17E726	ETIĶETE, vadības kārbas vāks, Ultra (bez displeja)	1	144		DEFORMĀCIJAS ATVIEGLOTĀJS	1
65	17E724	ETIĶETE, vāka, Ultra (ar displeju)	1	16T546		695/795/1095/Mark IV/Mark V starptautiskie modeļi	1
68	17E723	ETIĶETE, regulēšanas	1	16T547		695/795/1095/Mark V, vietējā tirgus modeļi	1
	16Y786	ETIĶETE, regulēšanas (Standart sērija)	1	16T547		695/795/1095, Japānas modeļi	1
75		VADS, elektrības	1	16T544		Mark VII/Mark X starptautiskie modeļi	1
	17E804	120V modeļi, 695, 795, 1095, Mark IV	1	116171		1595/Mark V/Mark X, Ziemeļamerikas modeļi	1
	17E804	Japānas modeļi 695, 795, 1095	1	116171		Mark V Japānas modeļi	1
	17E805	120V modeļi, 1595, Mark V	1	145	117745	IEMAVA, deformācijas atvieglotāja (Mark VII/Mark X, starptautiskie modeļi)	1
	17E805	Japānas modeļi, Mark V	1	148	24V030	KOMPLEKTS, remonta, spoles; <i>ietver 150</i>	1
	17E806	Mark X NEMA L6-30	1	150	16U215	SKRŪVE, mašīnas, ar plakanu galvu	1
	17E807	120V CSA modeļi, 1595, Mark V	1	151		PANELIS, filtra	1
	17E808	ES CEE 7/7	1	25N516		230V starptautiskie modeļi	1
	17E809	Mark VII EU CEE 7/7	1	25N517		110V starptautiskie modeļi	1
	17E810	Mark X EU CEE 7/7	1	25N518		Mark X starptautiskie modeļi	1
	17E811	ES Multicord	1	220	17Y277	VADĪKLA, gaismas, BlueLink	1
	17E812	Mark VII Multicord	1				
	17E813	Mark X Multicord	1				
75b		Apvienotās Karalistes modeļi	1				
	242005	Ķīnas/Austrālijas modeļi	1				
	17A242	695/795/1095/Mark IV/Mark V Mark X	1				
75c		Itālijas/Dānijas/Šveices modeļi	1				
	287121	695/795/1095/Mark IV/Mark V	1				
	253103	Mark VII/Mark X modeļi	1				

\* Izmantot akumulatoru CR2032

▲ Rezerves brīdinājuma uzlīmes, birkas un kartītes ir pieejamas bez maksas.

## Vadojuma shēmas

695-1595/Mark IV HD-V HD 120 V modeļi

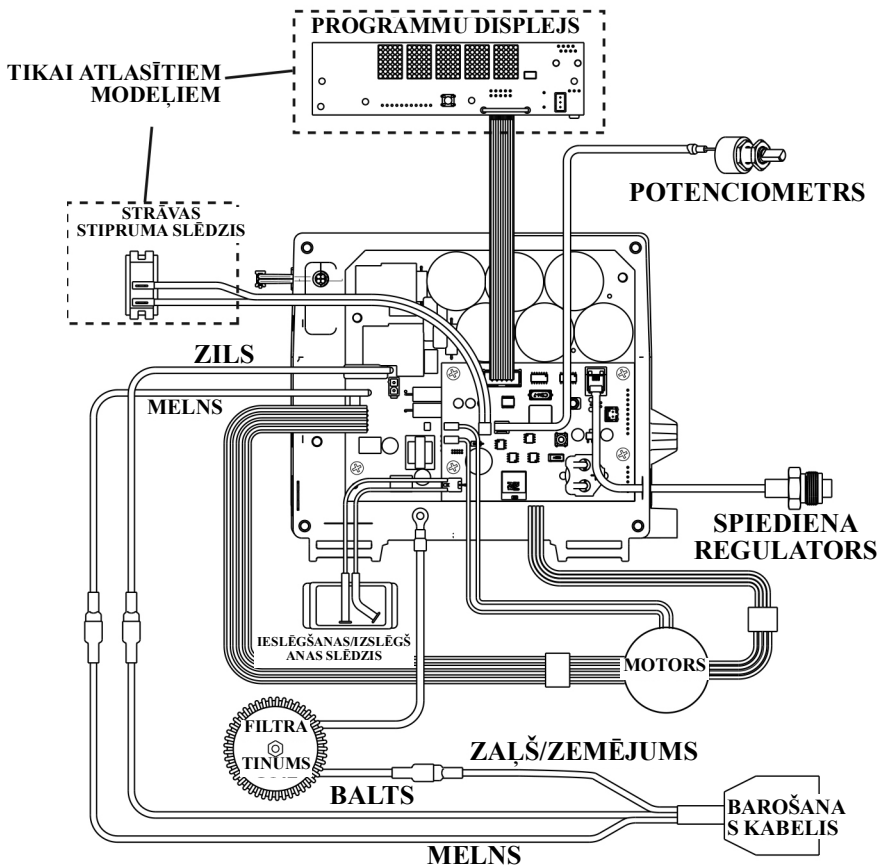

ti34657a

## 695-1095/Mark IV HD-VII HD 110 V/230 V modeļi

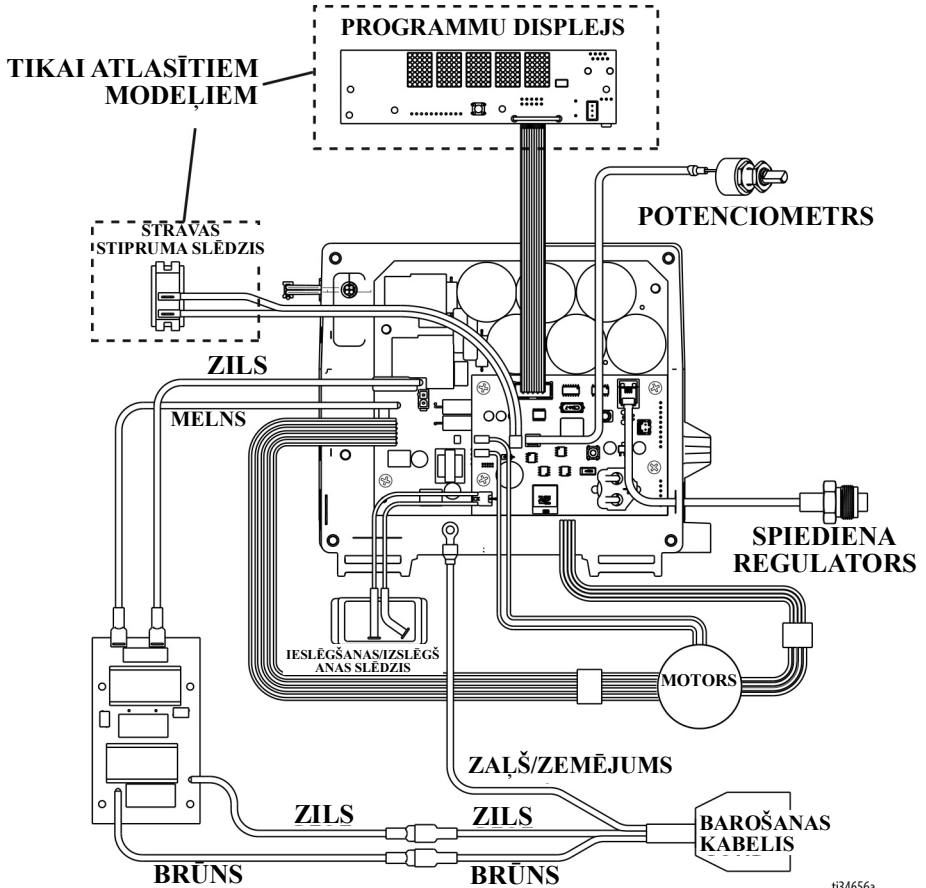

## Mark X HD (Ziemeļamerikas modeļi)

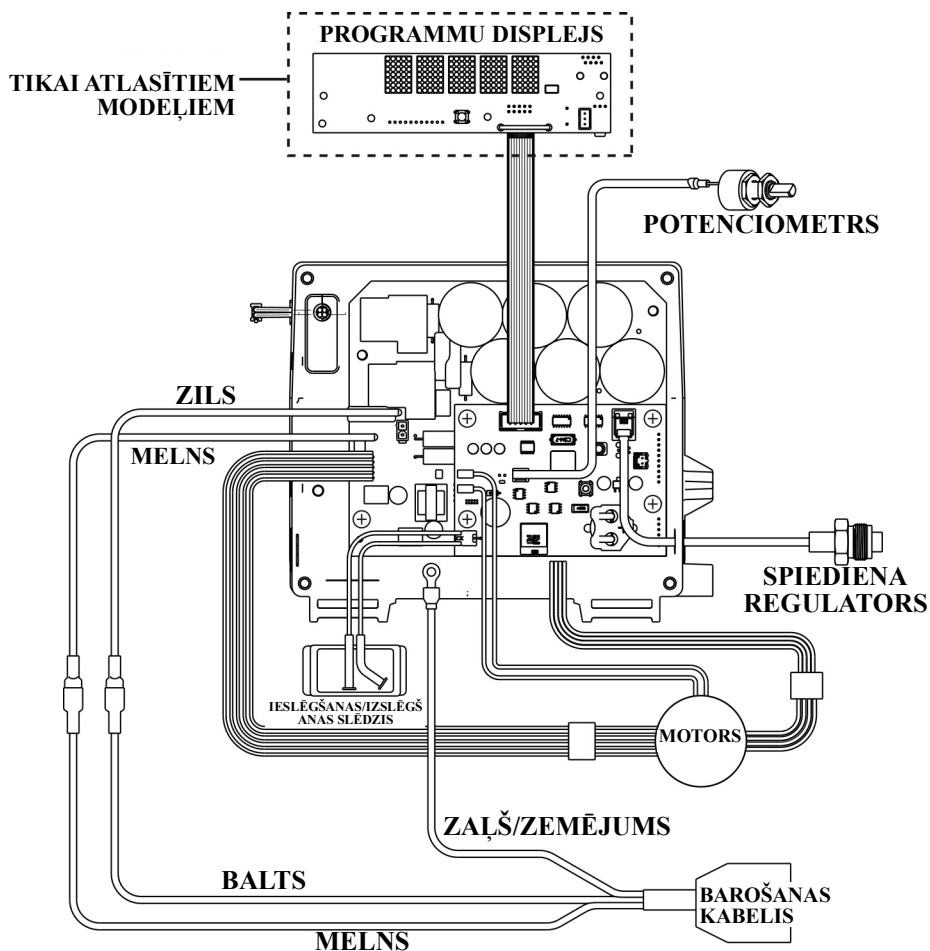

ti34564a

## Mark X HD (starptautiskie) modeļi

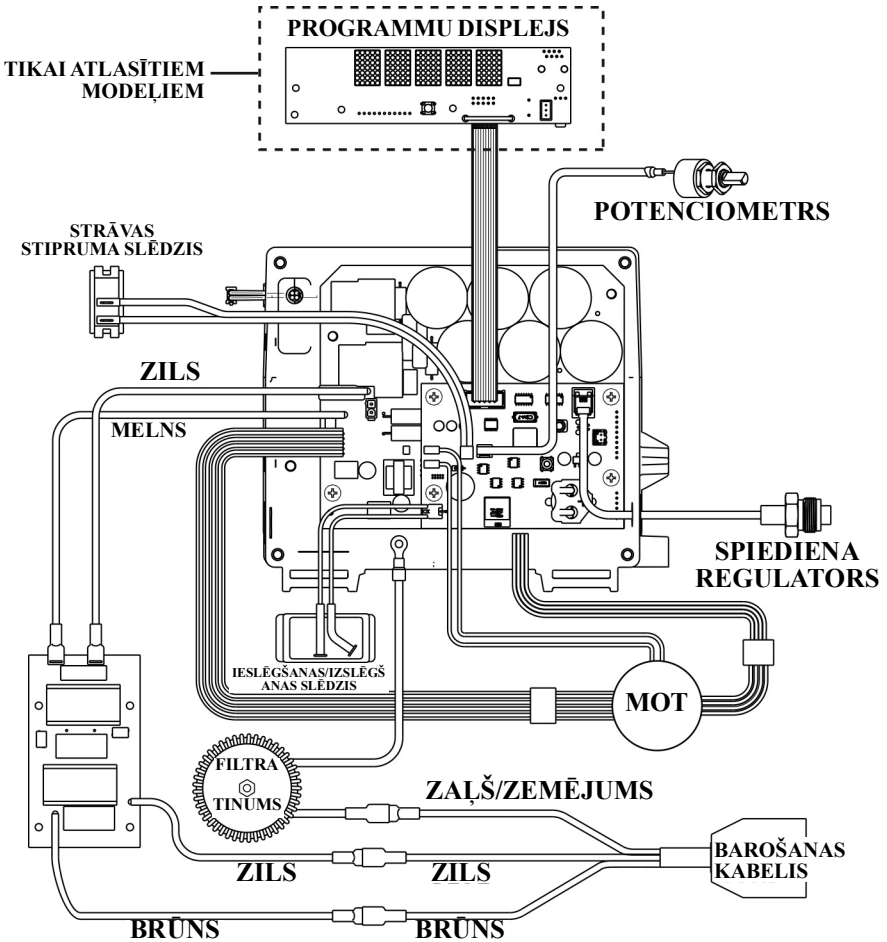

t34565a

## Tehniskās specifikācijas

### 695. modeļa izsmidzinātāji

	ASV mērvienības	Metriskās mērvienības
<b>Izsmidzinātājs</b>		
Maksimālā padeve	0,95 galoni minūtē	3,6 l/min
Maksimālais uzgaļa izmērs	0,031	0,031
Šķidrums izplūde, mehāniskais savienojums ar taisnu vītņi	1/4 colla	1/4 colla
Cikli	226 uz galonu	60 uz litru
Ģenerators minimālā jauda	5000 W	5000 W
120 V, A, Hz	15, 50/60	
230 V, A, Hz	10, 50/60	
<b>Izmēri</b>		
<b>Svars:</b>		
Standard Lo-Boy sērija	94 mārc.	43 kg
Standard Hi-Boy sērija	93 mārc.	42 kg
ProContractor sērija	103 mārc.	47 kg
<b>Augstums:</b>		
Standard Lo-Boy sērija	27,5 collas	69,9 cm
Standard Hi-Boy sērija	28,5 collas (ar nolaiestu rokturi) 38,75 collas (ar paceltu rokturi)	72,4 cm (ar nolaiestu rokturi) 98,4 cm (ar paceltu rokturi)
ProContractor sērija	39 collas	99 cm
<b>Garums:</b>		
Standard Lo-Boy sērija	37 collas	94 cm
Standard Hi-Boy sērija	26 collas	66 cm
ProContractor sērija	29,5 collas	75 cm
<b>Platums:</b>	22,5 collas	57,2 cm
<b>Detāļas, kas saskaras ar šķidrumu</b>		
	Oglekļa tērauds ar cinka un niķeļa pārklājumu, neilons, nerūsējošais tērauds, PTFE, acetāls, āda, UHMWPE, alumīnijs, volframa karbīds, PEEK, misiņš	
<b>Trokšņu līmenis:</b>		
Skaņas jauda	91 dBa*	91 dBa*
Skaņas spiediens	82 dBa*	82 dBa*
	*atbilstīgi ISO 3744; mērījums veikts 3,1 pēdas attālumā	*atbilstīgi ISO 3744; mērījums veikts 1 metra attālumā

## 795. modeļa izsmidzinātāji

	ASV mērvienības	Metriskās mērvienības
<b>Izsmidzinātājs</b>		
Maksimālā padeve	1,1 galoni minūtē	4,2 l/min
Maksimālais uzgaļa izmērs	0,033	0,033
Šķidruma izplūde, mehāniskais savienojums ar taisnu vītņi	1/4 colla	1/4 colla
Cikli	195 uz galonu	52 uz litru
Ģenerators minimālā jauda	5000 W	5000 W
120 V, A, Hz	15, 50/60	
230 V, A, Hz	10, 50/60	
<b>Izmēri</b>		
<b>Svars:</b>		
Standard Lo-Boy sērija	98 mārc.	45 kg
Standard Hi-Boy sērija	97 mārc.	44 kg
ProContractor sērija	107 mārc.	49 kg
<b>Augstums:</b>		
Standard Lo-Boy sērija	27,5 collas	69,9 cm
Standard Hi-Boy sērija	28,5 collas (ar nolaistu rokturi) 38,75 collas (ar paceltu rokturi)	72,4 cm (ar nolaistu rokturi) 98,4 cm (ar paceltu rokturi)
ProContractor sērija	39 collas	99 cm
<b>Garums:</b>		
Standard Lo-Boy sērija	37 collas	94 cm
Standard Hi-Boy sērija	26 collas	66 cm
ProContractor sērija	29,5 collas	75 cm
<b>Platums:</b>	22,5 collas	57,2 cm
<b>Detāļas, kas saskaras ar šķidrumu</b>		
	Oglekļa tērauds ar cinka un niķeļa pārklājumu, neilons, nerūsējošais tērauds, PTFE, ācētāls, āda, UHMWPE, alumīnijs, volframa karbīds, PEEK, misiņš	
<b>Trokšņu līmenis:</b>		
Skaņas jauda	91 dBa*	91 dBa*
Skaņas spiediens	82 dBa*	82 dBa*
	*atbilstīgi ISO 3744; mērījums veikts 3,1 pēdas attālumā	*atbilstīgi ISO 3744; mērījums veikts 1 metra attālumā

# Tehniskās specifikācijas

## 1095. modeļa izsmidzinātāji

	ASV mērvienības	Metriskās mērvienības
<b>Izsmidzinātājs</b>		
Maksimālā padeve	1,2 galoni minūtē	4,5 l/min
Maksimālais uzgaļa izmērs	0,035	0,035
Šķidruma izplūde, mehāniskais savienojums ar taisnu vītņi	1/4 colla	1/4 colla
Cikli	123 uz galonu	33 uz litru
Ģenerators minimālā jauda	5000 W	5000 W
120 V, A, Hz	15, 50/60	
230 V, A, Hz	10, 50/60	
<b>Izmēri</b>		
<b>Svars:</b>		
Standard sērija	116 mārc.	53 kg
ProContractor sērija	131 mārc.	59 kg
IronMan sērija	120 mārc.	54 kg
<b>Augstums:</b>		
Standard un IronMan sērijas	29,5 collas (ar nolaiestu rokturi) 38,5 collas (ar paceltu rokturi)	74,9 cm (ar nolaiestu rokturi) 97,8 cm (ar paceltu rokturi)
ProContractor sērija	39 collas	99 cm
<b>Garums:</b>		
Standard un IronMan sērijas	26 collas	66 cm
ProContractor sērija	28 collas	71 cm
<b>Platums:</b>	24 collas	61 cm
<b>Detāļas, kas saskaras ar šķidrumu</b>		
	Oglekļa tērauds ar cinka un niķeļa pārklājumu, neilons, nerūsējošais tērauds, PTFE, acetāls, āda, UHMWPE, alumīnijs, volframa karbīds, PEEK, misiņš	
<b>Trokšņu līmenis:</b>		
Skaņas jauda	91 dBa*	91 dBa*
Skaņas spiediens	82 dBa*	82 dBa*
	*atbilstīgi ISO 3744; mērījums veikts 3,1 pēdas attālumā	*atbilstīgi ISO 3744; mērījums veikts 1 metra attālumā



## 1595. modeļa izsmidzinātāji

	ASV mērvienības	Metriskās mērvienības
<b>Izsmidzinātājs</b>		
Maksimālā padeve	1,35 galoni minūtē	5,1 l/min
Maksimālais uzgaļa izmērs	0,039	0,039
Šķidrums izplūde, mehāniskais savienojums ar taisnu vītņi	1/4 colla	1/4 colla
Cikli	110 uz galonu	29 uz litru
Ģenerators minimālā jauda	5000 W	5000 W
120V, A, Hz	20, 50/60	
<b>Izmēri</b>		
<b>Svars:</b>		
Standard sērija	124 mārc.	56 kg
ProContractor sērija	138 mārc.	63 kg
IronMan sērija	128 mārc.	28 kg
<b>Augstums:</b>		
Standard un IronMan sērijas	29,5 collas (ar nolaistu rokturi) 38,5 collas (ar paceltu rokturi)	74,9 cm (ar nolaistu rokturi) 97,8 cm (ar paceltu rokturi)
ProContractor sērija	39 collas	99 cm
<b>Garums:</b>		
Standard un IronMan sērijas	26 collas	66 cm
ProContractor sērija	28 collas	71 cm
<b>Platums:</b>		
Standard un IronMan sērijas	24 collas	61 cm
ProContractor sērija	24 collas	61 cm
<p>Detaļas, kas saskaras ar šķidrumu</p> <p>Oglekļa tērauds ar cinka un niķeļa pārklājumu, neilons, nerūsējošais tērauds, PTFE, acetāls, āda, UHMWPE, alumīnijs, volframa karbīds, PEEK, misiņš</p>		
<b>Trokšņu līmenis:</b>		
Skaņas jauda	91 dBa*	91 dBa*
Skaņas spiediens	82 dBa*	82 dBa*
	*atbilstīgi ISO 3744; mērījums veikts 3,1 pēdas attālumā	*atbilstīgi ISO 3744; mērījums veikts 1 metra attālumā

# Tehniskās specifikācijas

## Mark IV HD izsmidzinātāji

	ASV mērvienības	Metriskās mērvienības
<b>Izsmidzinātājs</b>		
Maksimālā padeve	1,1 galoni minūtē	4,2 l/min
Maksimālais uzgaļa izmērs		
Ziemeļamerikas modeļi	0,033	0,033
Starptautiskie modeļi	0,031	0,031
Šķidrums izplūde, mehāniskais savienojums ar taisnu vītņi	3/8 collas	3/8 collas
Cikli	195 uz galonu	52 uz litru
Ģenerators minimālā jauda	5000 W	5000 W
120 V, A, Hz	15, 50/60	
230 V, A, Hz	10, 50/60	
<b>Izmēri</b>		
<b>Svars:</b>		
Standard sērija	101 mārc.	46 kg
ProContractor sērija	109 mārc.	49 kg
<b>Augstums:</b>		
Standard sērija	28,5 collas (ar nolaistu rokturi) 38,75 collas (ar paceltu rokturi)	72,4 cm (ar nolaistu rokturi) 98,4 cm (ar paceltu rokturi)
ProContractor sērija	39 collas	99 cm
<b>Garums:</b>		
Standard sērija	26 collas	66 cm
ProContractor sērija	29,5 collas	75 cm
<b>Platums:</b>	22,5 collas	57,2 cm
<p>Detaļas, kas saskaras ar šķidrumu</p> <p>Oglekļa tērauds ar cinka un niķeļa pārklājumu, neilons, nerūsējošais tērauds, PTFE, acetāls, āda, UHMWPE, alumīnijs, volframa karbīds, PEEK, misiņš</p>		
<b>Trokšņu līmenis:</b>		
Skaņas jauda	91 dBa*	91 dBa*
Skaņas spiediens	82 dBa*	82 dBa*
	*atbilstīgi ISO 3744; mērījums veikts 3,1 pēdas attālumā	*atbilstīgi ISO 3744; mērījums veikts 1 metra attālumā

## Mark V HD izsmidzinātāji

	ASV mērvienības	Metriskās mērvienības
<b>Izsmidzinātājs</b>		
Maksimālā padeve	1,35 galoni minūtē	5,1 l/min
Maksimālais uzgaļa izmērs		
Ziemeļamerikas un Apvienotās Karalistes modeļi	0,039	0,039
Starptautiskie modeļi	0,035	0,035
Šķidrums izplūde, mehāniskais savienojums ar taisnu vītņi	3/8 collas	3/8 collas
Cikli	110 uz galonu	29 uz litru
Ģenerators minimālā jauda	5000 W	5000 W
120V, A, Hz	20, 50/60	
230V, A, Hz	10, 50/60	
<b>Izmēri</b>		
<b>Svars:</b>		
Standard sērija	125 mārc.	57 kg
ProContractor sērija	141 mārc.	64 kg
IronMan sērija	129 mārc.	59 kg
<b>Augstums:</b>		
Standard un IronMan sērijas	29,5 collas (ar nolaistu rokturi) 38,5 collas (ar paceltu rokturi)	74,9 cm (ar nolaistu rokturi) 97,8 cm (ar paceltu rokturi)
ProContractor sērija	39 collas	99 cm
<b>Garums:</b>		
Standard un IronMan sērijas	26 collas	66 cm
ProContractor sērija	28 collas	71 cm
<b>Platums:</b>	24 collas	61 cm
<p>Detaļas, kas saskaras ar šķidrumu</p> <p>Oglekļa tērauds ar cinka un niķeļa pārklājumu, neilons, nerūsējošais tērauds, PTFE, acetāls, āda, UHMWPE, alumīnijs, volframa karbīds, PEEK, misiņš</p>		
<b>Trokšņu līmenis:</b>		
Skaņas jauda	91 dBa*	91 dBa*
Skaņas spiediens	82 dBa*	82 dBa*
	*atbilstīgi ISO 3744; mērījums veikts 3,1 pēdas attālumā	*atbilstīgi ISO 3744; mērījums veikts 1 metra attālumā

# Tehniskās specifikācijas

## Mark VII HD izsmidzinātāji

	ASV mērvienības	Metriskās mērvienības
<b>Izsmidzinātājs</b>		
Maksimālā padeve	1,58 galoni minūtē	6,0 l/min
Maksimālais uzgaļa izmērs	0,041 collas	0,041 collas
Šķidrums izplūde, mehāniskais savienojums ar taisnu vītņi	1/2 collas	1/2 collas
Cikli	97 uz galonu	26 uz litru
Ģenerators minimālā jauda	5000 W	5000 W
230 V, A, Hz	16, 50/60	
<b>Izmēri</b>		
<b>Svars:</b>		
Standard sērija	132 mārc.	60 kg
ProContractor sērija	148 mārc.	67 kg
IronMan sērija	136 mārc.	62 kg
<b>Augstums:</b>		
Standard un IronMan sērijas	29,5 collas (ar nolaistu rokturi) 38,5 collas (ar paceltu rokturi)	74,9 cm (ar nolaistu rokturi) 97,8 cm (ar paceltu rokturi)
ProContractor sērija	39 collas	99 cm
<b>Garums:</b>		
Standard un IronMan sērijas	26 collas	66 cm
ProContractor sērija	28 collas	71 cm
<b>Platums:</b>		
	24 collas	61 cm
<p>Detaļas, kas saskaras ar šķidrumu</p> <p>Oglekļa tērauds ar cinka un niķeļa pārklājumu, neilons, nerūsējošais tērauds, PTFE, acetāls, āda, UHMWPE, alumīnijs, volframa karbīds, PEEK, misiņš</p>		
<b>Trokšņu līmenis:</b>		
Skaņas jauda	91 dBa*	91 dBa*
Skaņas spiediens	82 dBa*	82 dBa*
	*atbilstīgi ISO 3744; mērījums veikts 3,1 pēdas attālumā	*atbilstīgi ISO 3744; mērījums veikts 1 metra attālumā

## Mark X HD izsmidzinātāji

	ASV mērvienības	Metriskās mērvienības
<b>Izsmidzinātājs</b>		
Maksimālā padeve	2,1 galoni minūtē	8,0 l/min
Maksimālais uzgaļa izmērs	0,045 collas	0,045 collas
Šķidrums izplūde, mehāniskais sāvienojums ar taisnu vītņi	1/2 collas	1/2 collas
Cikli	70 uz galonu	19 uz litru
Ģenerators minimālā jauda	5000 W	5000 W
230 V, A, Hz	16, 50/60	
<b>Izmēri</b>		
<b>Svars:</b>		
Standard sērija	150 mārc.	68 kg
ProContractor sērija	166 mārc.	75 kg
IronMan sērija	154 mārc.	70 kg
<b>Augstums:</b>		
Standard un IronMan sērijas	29,9 collas (ar nolaiestu rokturi) 40,1 collas (ar paceltu rokturi)	76 cm (ar nolaiestu rokturi) 102 cm (ar paceltu rokturi)
ProContractor sērija	39 collas	99 cm
<b>Garums:</b>		
Standard un IronMan sērijas	26 collas	66 cm
ProContractor sērija	30 collas	75 cm
<b>Platums:</b>	24 collas	61 cm
<b>Detāļas, kas saskaras ar šķidrumu</b>		
	Oglekļa tērauds ar cinka un niķeļa pārklājumu, neilons, nerūsējošais tērauds, PTFE, ācētāls, āda, UHMWPE, alumīnijs, volframa karbīds, PEEK, misiņš	
<b>Trokšņu līmenis:</b>		
Skaņas jauda	91 dBa*	91 dBa*
Skaņas spiediens	82 dBa*	82 dBa*
	*atbilstīgi ISO 3744; mērījums veikts 3,1 pēdas attālumā	*atbilstīgi ISO 3744; mērījums veikts 1 metra attālumā

Visas preču zīmes vai reģistrētas preču zīmes ir to attiecīgo īpašnieku īpašums.

## “Saderība

### Apstiprinātās radiofrekvences

Raidītāja frekvence (visi modeļi): 2,4GHz  
Raidītāja jauda (visi modeļi): +8dBm





**PIEZĪME.** FCC/IC paziņojums (visi modeļi)  
Satur FCC ID: QOQBGM13P  
Satur IC: 5123A-BGM13P

Korpusā iekļautā ierīce atbilst FCC noteikumu 15. daļai un „Industry Canada” RSS standartam(-iem), kas atbrīvoti no licences saņemšanas prasības. Uz ierīces ekspluatāciju attiecas šādi divi nosacījumi: 1) šī ierīce nedrīkst radīt kaitīgus traucējumus, un 2) šai ierīcei jāpieņem visus tai radītos traucējumus, tostarp traucējumus, kas var izraisīt nevēlamu darbību.

Šīs ierīces jebkuras izmaiņas vai pārveidošana, ko nav tieši apstiprinājusi par atbilstību atbildīgā puse, var atcelt lietotāja pilnvaras izmantot šo aprīkojumu.

Šim aprīkojumam nav garantēta aizsardzība pret kaitīgiem traucējumiem, un tas nevar izraisīt traucējumus atbilstošu atļauju saņēmumu sistēmām.

Šim aprīkojumam ir plate BGM13P22A ar homologācijas kodu ANATEL 01330-19-03402.

		 TA-2018/3767 ICASA APPROVED		 R 209-J00282
<b>R-R-CE8-AR0573A</b> <b>R-R-CE8-AR1050A</b> <b>R-R-CE8-AR1050B</b> <b>R-R-CE8-AR1050C</b> <b>R-R-CE8-AR1050D</b> <b>R-C-BGT-BGM13P22</b>				

### LIKUMS „CALIFORNIA PROPOSITION 65“



**BRĪDINĀJUMS.** Šis izstrādājums satur ķīmisku vielu, kas Kalifornijas štatā zināma kā viela, kas izraisa vēzi, iedzimtus defektus vai cita veida kaitējumu reproduktīvajai veselībai. Vairāk informācijas skatīt [www.P65Warnings.ca.gov](http://www.P65Warnings.ca.gov).

## Graco standarta garantija

Graco garantē sākotnējam pircējam un izmantotājam visa šajā rokasgrāmatā minētā aprīkojuma, ko ražojis Graco un kas marķēts ar šī uzņēmuma nosaukumu, materiālu un apdares kvalitāti iegādes datumā. Izņemot jebkādu īpašu, pagarinātu vai ierobežotu garantiju, ko publicējis uzņēmums Graco, uzņēmums Graco 12 mēnešu laikā pēc iegādes datuma salabos vai nomainīs jebkuru aprīkojuma daļu, kuras bojājumu būs konstatējis. Šī garantija ir spēkā tikai tad, ja aprīkojums ir uzstādīts, izmantots un uzturēts atbilstoši Graco rakstiskajiem ieteikumiem.

Šī garantija neattiecas uz vispārēju nodilumu un nolietojumu, darbības traucējumiem, kas radušies nepareizas uzstādīšanas, nepareizas izmantošanas, noberzuma, korozijas, nepiemērotas vai nepareizas apkopes, nolaidības, nelaimes gadījuma, izmaiņu vai daļu nomaīņas ar detaļām, ko nav izgatavojis Graco, rezultātā, un Graco par to nebūs atbildīgs. Graco nebūs atbildīgs arī par nepareizu darbību, bojājumu vai nodilumu, kas radies Graco aprīkojuma nepiemērotības dēļ tām struktūrām, piederumiem, aprīkojumam vai materiāliem, ko nav piegādājis Graco, vai to struktūru, piederumu, aprīkojuma vai materiālu, ko nav piegādājis Graco, nepareizas konstrukcijas, izgatavošanas, uzstādīšanas, darbības vai apkopes dēļ.

Šis garantijas ietvaros tiek izvirzīts nosacījums, ka šķietami defektīvais aprīkojums, iepriekš samaksājot par atpakaļnosūtīšanu, jānogādā norādītā bojājuma pārbaudei pie kāda pilnvarota Graco izplatītāja. Ja norādītais defekts būs apstiprinājies, Graco bez maksas salabos vai nomainīs bojāto detaļu. Aprīkojums tiks nosūtīts atpakaļ sākotnējam pircējam viņa iepriekš apmaksātajā piegādes veidā. Ja aprīkojuma pārbaudes rezultātā netiks konstatēts neviens materiāla vai apdares defekts, tad remonts tiks veikts par saprātīgu samaksu, kas var ietvert maksu par detaļām, darbu un transportēšanu.

### **ŠĪ GARANTĪJA IR EKSKLUZĪVA UN PIEMĒROJAMA VISU CITU TIEŠU VAI NETIEŠU GARANTĪJU VIETĀ, IESKAITOT, BET NEAPROBEŽOJOTIES AR KOMERCDARBĪBAS GARANTĪJU VAI PIEMĒROTĪBAS GARANTĪJU NOTEIKTAM MĒRĶIM.**

Graco vienpersonisks pienākums un pircēja vienīgais tiesiskās aizsardzības līdzeklis būs iepriekš norādītais. Pircējs piekrīt, ka nebūs pieejami nekādi citi tiesiskās aizsardzības līdzekļi (tostarp (bet ne tikai) par nejausiem vai izrietošiem zaudējumiem saistībā ar zaudētu peļņu, nenotikušiem darījumiem, traumām vai īpašuma bojājumiem vai par citiem nejausiem vai izrietošiem zaudējumiem). Visas prasības par garantijas noteikumu pārkāpšanu jāizvirza divu (2) gadu laikā no pārdošanas datuma.

### **„GRACO“ NEDOD NEKĀDU GARANTĪJU UN ATSAUC VISAS NETIEŠĀS KOMERCDARBĪBAS UN PIEMĒROTĪBAS ZINĀMAM MĒRĶIM GARANTĪJAS, KAS SAISTĪTAS AR PIEDERUMIEM, APRĪKOJUMU, MATERIĀLIEM VAI SASTĀVDAĻĀM, KO PĀRDOD, BET NERAŽO „GRACO“.**

Uz lietām, ko pārdod, bet neražo Graco (piemēram, elektromotoriem, slēdžiem, šļūtenēm utt.), attiecas to ražotāju garantija, ja tāda ir. Graco sniegs pircējam pamatotu palīdzību prasības iesniegšanai par šo garantiju pārkāpšanu.

Graco nekādā gadījumā nebūs atbildīgs par Graco piegādātā aprīkojuma vai tā apdares un veiktspējas vai jebkuru pārdoto produktu vai preču netiešiem, nejausiem, tīšiem vai izrietošiem bojājumiem līguma laušanas, garantijas pārkāpšanas, Graco nolaidības vai cita iemesla dēļ.

# Graco informācija

Lai iepazītos jaunāko informāciju par Graco produktiem, apmeklējiet vietni [www.graco.com](http://www.graco.com).

Informāciju par patentiem skatiet vietnē [www.graco.com/patents](http://www.graco.com/patents).

**LAI NOFORMĒTU PASŪTĪJUMU**, sazinieties ar savu „Graco“ izplatītāju vai zvaniet uz tālruna numuru 1-800-690-2894, lai noskaidrotu, kur ir jums tuvākais izplatītājs.



*Visi šajā dokumentā esošie rakstiskie un vizuālie dati atspoguļo jaunāko informāciju par izstrādājumu, kāda pieejama publikācijas brīdī. Graco patur tiesības veikt izmaiņas bez iepriekšēja brīdinājuma.*

Oriģinālo instrukciju tulkojums. Šī rokasgrāmata ir latviešu valodā. MM 3A6342

**Graco galvenais birojs:** Mineapolisā  
**Starptautiskie biroji:** Beļģijā, Ķīnā, Japānā un Korejā

**GRACO INC. UN FILIĀLES • P.O. BOX 1441 • MINNEAPOLIS MN 55440-1441 • ASV**  
**Autortiesības 2018, Graco Inc. Visas Graco ražotnes ir sertificētas atbilstoši ISO 9001.**  
[www.graco.com](http://www.graco.com)  
versija H, Decembris 2024