

Λειτουργία, Εξαρτήματα



Ηλεκτρικά μηχανήματα βαφής χωρίς αέρα 695 / 795 / 1095 / 1595 / Mark IV HD / Mark V HD / Mark VII HD / Mark X HD

3A6683H

EL

Μόνο για επαγγελματική χρήση. Δεν έχει εγκριθεί για χρήση σε χώρους με εκρηκτικό περιβάλλον ή σε επικίνδυνες περιοχές. Για βαφή χωρίς αέρα όπου απαιτείται η μεταφορά αρχιτεκτονικών χρωμάτων και επιχρισμάτων.

Μοντέλα: 695 / 795 / 1095 / 1595 / Mark IV HD / Mark V HD / Mark VII HD / Mark X HD

Μέγιστη πίεση λειτουργίας 3300 psi (228 bar, 22,8 MPa)

Βλ. σελίδα 4 για περισσότερες πληροφορίες σχετικά με το μοντέλο.



Σημαντικές οδηγίες για την ασφάλεια

Διαβάστε όλες τις προειδοποιήσεις και τις οδηγίες σε αυτό το εγχειρίδιο και τα σχετικά εγχειρίδια λειτουργίας που αναφέρονται στη σελίδα 2 προτού χρησιμοποιήσετε τον εξοπλισμό. Εξοικειωθείτε με τα χειριστήρια και τη σωστή χρήση του εξοπλισμού. Φυλάξτε όλες τις οδηγίες.

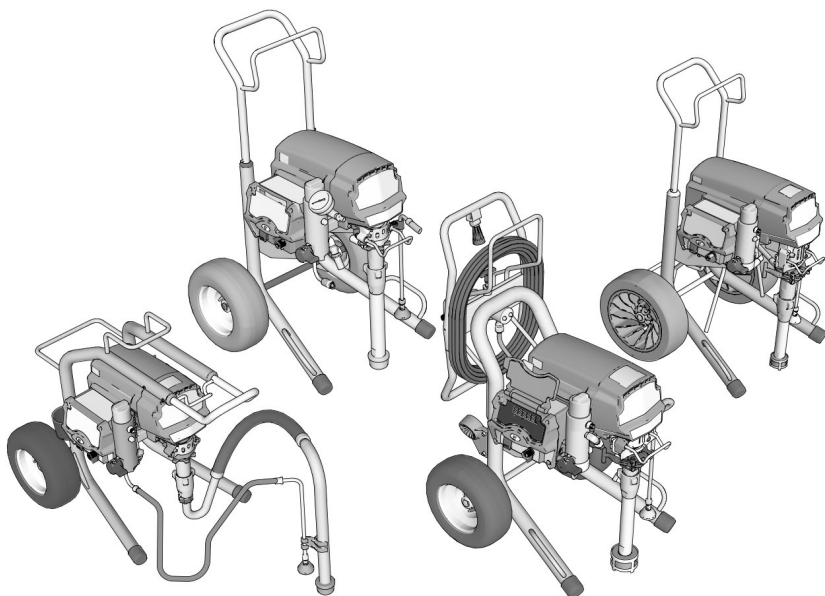

Χρησιμοποιείτε αποκλειστικά γνήσια ανταλλακτικά της Graco.

Η χρήση μη γνήσιων ανταλλακτικών Graco μπορεί να έχει ως αποτέλεσμα την ακύρωση της εγγύησης.

Πριν από τον ψεκασμό

Διαβάζετε τις προειδοποιήσεις για σημαντικές πληροφορίες ασφάλειας

Σημαντικό! Διαβάζετε προσεκτικά και διατηρείτε ορθές πρακτικές ασφαλείας.

Σχετικά εγχειρίδια

3A6285	Πιστόλι ψεκασμού Contractor PC
311254	Πιστόλι ψεκασμού Flex Plus
309495	Πιστόλι ψεκασμού InLine βαρέος τύπου
308491	Πιστόλι ψεκασμού τεχνοτροπίας βαρέος τύπου
3A6584	Αντλία εκτοπίσεως
3A6583	Αντλία βάφης ProConnect™





Εγχειρίδια διατίθενται επίσης στην ηλεκτρονική διεύθυνση www.graco.com

Περιεχόμενα



Πριν από τον ψεκασμό	2
Περιεχόμενα	3
Μοντέλα	4
Προειδοποιήσεις	7
Εξοικείωση με το μηχάνημα βαφής	11
Εξοικείωση με τα χειριστήρια	14
Ρύθμιση	15
Συναρμολόγηση του μηχανήματος βαφής	15
QuikReel™	16
Γείωση	17
Απαιτήσεις τροφοδοσίας ρεύματος	17
Καλώδια προέκτασης	17
Δοχεία	17
Εκκίνηση	18
Διαδικασία εκτόνωσης πίεσης	18
Διακόπτης 10/16 Amp	19
Διακόπτης 15/20 Amp	19
Έκπλυση ρευστού αποθήκευσης	19
Φιλτράρισμα του χρώματος	20
Αντλία πλήρωσης (βαλβίδα προέγχυσης)	21
Πλήρωση του πιστολιού ψεκασμού και του εύκαμπτου σωλήνα	21
Εκ νέου πλήρωση του δοχείου	22
Ψεκασμός	23
Καθαρισμός	26
WatchDog	29
Εφαρμογή BlueLink™	30
Οθόνη LED	32
Συντήρηση	35
Αντιμετώπιση προβλημάτων	36
Εξαρτήματα 695/795 Lo-Boy Standard	50
Εξαρτήματα 695/795/Mark IV HD Hi-Boy Standard	52
Εξαρτήματα 1095/1595/Mark V HD/Mark VII HD Hi-Boy Standard	54
Εξαρτήματα Mark X HD Standard	56
Εξαρτήματα 695/795/Mark IV HD ProContractor	58
Εξαρτήματα 1095/1595/Mark V HD/Mark VII HD ProContractor	60
Εξαρτήματα Mark X HD ProContractor	62
Εξαρτήματα 1095/1595/Mark V HD/Mark VII HD IronMan	64
Εξαρτήματα Mark X HD IronMan	66
ProContractor QuikReel	68
Πιστόλι ψεκασμού και εύκαμπτος σωλήνας	69
Φίλτρο	70
Κιβώτιο ελέγχου	72
Διαγράμματα καλωδίωσης	74
Τεχνικές προδιαγραφές	78
Συμμόρφωση	86
Εγκρίσεις ραδιοσυχνότητας	86
Πρόταση νόμου πολιτείας Καλιφόρνιας 65	86
Βασική εγγύηση Graco	87
Πληροφορίες για την Graco	88

Μοντέλα







Μοντέλα 695

	Τάση	Μοντέλο	Standard Lo-Boy	Standard Hi-Boy	ProContractor
	120 NEMA 5-15	Ultra Max II 695	17E572	17E574	17E577
		Ultimate MX II 695	826222	826223	826224
	230 CEE 7/7	Ultra Max II 695		17E632	17E635
	230 Ευρώπη πολυκ.	Ultra Max II 695		17E633	17E636
	110 UK	Ultra Max II 695		17E634	17E637
	230 Ωκεανία/ Κορέα	Ultra Max II 695	17E610	17E613	17E614
	230 Ασία-Ειρηνικός	Ultra Max II 695			26C981
	100 Ιαπωνία/Ταϊβάν	Ultra Max II 695		26C982	26C983





Μοντέλα 795

	Τάση	Μοντέλο	Standard Lo-Boy	Standard Hi-Boy	ProContractor
	120 NEMA 5-15	Ultra Max II 795		17E579	17E582
		Ultimate MX II 795		826225	826226
	230 CEE 7/7	Ultra Max II 795		17E639	17E642
	230 Ευρώπη πολυκ.	Ultra Max II 795		17E640	17E643
	110 UK	Ultra Max II 795		17E641	17E644
	230 Ωκεανία/ Κορέα	Ultra Max II 795	17E616	17E617	17E619
	230 Ασία-Ειρηνικός	Ultra Max II 795			26C984
	100 Ιαπωνία/Ταϊβάν	Ultra Max II 795		26C985	26C986







Μοντέλα 1095

	Τάση	Μοντέλο	Standard Hi-Boy 	ProContractor 	IronMan 
	120 NEMA 5-15	Ultra Max II 1095	17E583	17E585	17E586
		Ultimate MX II 1095	826227	826228	826229
	230 CEE 7/7	Ultra Max II 1095	17E646	17E647	17E650
	230 Ευρώπη πολυκ.	Ultra Max II 1095		17E648	
	230 Ωκεανία/ Κορέα	Ultra Max II 1095	17E620	17E621	17E623
	230 Ασία-Ειρηνικός	Ultra Max II 1095		26C987	
	100 Ιαπωνία/Ταϊβάν	Ultra Max II 1095	26C988	26C989	

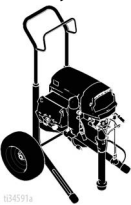
Μοντέλα 1595

	Τάση	Μοντέλο	Standard Hi-Boy 	ProContractor 	IronMan 
	120 NEMA 5-20	Ultimate MX II 1595		826233	
		Ultra Max II 1595		17E593	
	120 NEMA 5-15	Ultra Max II 1595	17E589	17E596	17E594
		Ultimate MX II 1595	826230	826232	826234

Μοντέλα Mark HD

	Τάση	Μοντέλο	Standard Hi-Boy 	ProContractor 	IronMan 
	120 NEMA 5-15	Mark IV HD	17E603	17E604	
	120 NEMA 5-20	Mark V HD		17E628	
	120 NEMA 5-15	Mark V HD	17E605	17E606	17E607
	230 NEMA L6-30	Mark X HD	17E608	17E609	
	230 CEE 7/7	Mark IV HD	17E651	17E653	
		Mark V HD	17E655	17E660	17E664
		Mark VII HD	17E665	17E667	17H895
		Mark X HD	17E669	17E671	17H897
	230 Ευρώπη πολυκ.	Mark IV HD	17E652	17E654	
		Mark V HD		17E661	
		Mark VII HD	17E666	17E668	17H896
		Mark X HD	17E670	17E672	17H898
110 UK	Mark V HD	17E659	17E662		
	230 Ωκεανία/ Κορέα	Mark V HD		17E663	17E629
		Mark VII HD		26C993	
		Mark X HD		17E674	
	230 Ασία-Ειρηνικός	Mark IV HD	17E624		
		Mark V HD	17E657	26C990	
Mark VII HD		26C992			
	Mark X HD	17E673	26C995		
	100 Ιαπωνία/Ταϊβάν	Mark V HD		26C991	

Προειδοποιήσεις

Οι ακόλουθες προειδοποιήσεις αφορούν τη ρύθμιση, χρήση, γείωση, συντήρηση και επισκευή του παρόντος εξοπλισμού. Το θαυμαστικό αφορά γενική προειδοποίηση και τα σύμβολα κινδύνου αναφέρονται σε κινδύνους σχετικούς με διαδικασίες. Όταν αυτά τα σύμβολα εμφανίζονται στο κυρίως κείμενο του παρόντος εγχειριδίου ή σε ετικέτες προειδοποίησης, ανατρέξτε ξανά σε αυτές τις Προειδοποιήσεις. Στο κείμενο αυτού του εγχειριδίου, εάν απαιτείται, ενδέχεται να εμφανίζονται σύμβολα κινδύνου και προειδοποιήσεις για τα εκάστοτε προϊόντα, που δεν καλύπτονται στην παρούσα ενότητα.



ΠΡΟΕΙΔΟΠΟΙΗΣΗ



ΓΕΙΩΣΗ

Το προϊόν πρέπει να είναι γειωμένο. Σε περίπτωση βραχυκυκλώματος, η γείωση μειώνει τον κίνδυνο ηλεκτροπληξίας, παρέχοντας δίοδο διαφυγής για το ηλεκτρικό ρεύμα. Το προϊόν διαθέτει καλώδιο με σύρμα γείωσης και κατάλληλο ρευματολήπτη (φικ) γείωσης. Ο ρευματολήπτης (φικ) πρέπει να συνδέεται σε κατάλληλα εγκατεστημένη και γειωμένη πρίζα, σύμφωνα με όλους τους τοπικούς κανονισμούς και τις διατάξεις.

- Η ακατάλληλη τοποθέτηση του ρευματολήπτη (φικ) γείωσης μπορεί να προκαλέσει κίνδυνο ηλεκτροπληξίας.
- Εάν απαιτείται επισκευή ή αντικατάσταση του καλωδίου ή του ρευματολήπτη (φικ), μην συνδέετε το καλώδιο γείωσης σε οποιοδήποτε επίπεδο ακροδέκτη.
- Το μονωμένο καλώδιο που έχει πράσινη εξωτερική επιφάνεια, με ή χωρίς κίτρινες γραμμές, είναι το σύρμα γείωσης.
- Απευθυνθείτε σε εξουσιοδοτημένο ηλεκτρολόγο ή τεχνικό σέρβις εάν οι οδηγίες γείωσης δεν είναι απόλυτα κατανοητές ή εάν έχετε αμφιβολίες για την κατάλληλη γείωση του προϊόντος.
- Μην τροποποιείτε το παρεχόμενο ρευματολήπτη (φικ) εάν δεν ταιριάζει στην πρίζα και αναθέστε σε εξουσιοδοτημένο ηλεκτρολόγο την εγκατάσταση κατάλληλης πρίζας.
- Το προϊόν προορίζεται για χρήση σε κύκλωμα ονομαστικής τάσης 120 V ή 230 V και διαθέτει ρευματολήπτη (φικ) γείωσης παρόμοιο με αυτό που απεικονίζεται παρακάτω.

120V US

230V

230V ANZ

230V Ινδία



ti24583c

- Συνδέστε το προϊόν μόνο σε πρίζα που διαθέτει την ίδια συνδεσμολογία με τον ρευματολήπτη (φικ).
- Μην χρησιμοποιείτε προσαρμογέα 3-σε-2 με αυτό το προϊόν.

Καλώδια προέκτασης:

- Χρησιμοποιήστε μόνο 3-σύρματο καλώδιο προέκτασης με βύσμα γείωσης και υποδοχή που ταιριάζει με το βύσμα του προϊόντος.
- Βεβαιωθείτε ότι το καλώδιο προέκτασης δεν είναι κατεστραμμένο. Εάν απαιτείται καλώδιο προέκτασης, χρησιμοποιήστε καλώδιο ελάχιστης διατομής 12 AWG (2,5 mm²), ώστε να αντέχει την ένταση ρεύματος που απαιτεί το προϊόν.
- Μικρότερη διατομή καλωδίου προκαλεί πτώση τάσης, μείωση της ισχύος και υπερθέρμανση.

Μέγεθος αγωγού		Μήκος
AWG (αμερικανικό σύστημα μέτρησης καλωδίων)	Μετρικό	Μέγιστη
12	2,5 mm ²	50 ft. (15 m)



ΠΡΟΕΙΔΟΠΟΙΗΣΗ



ΚΙΝΔΥΝΟΣ ΠΥΡΚΑΓΙΑΣ ΚΑΙ ΕΚΡΗΞΗΣ

Οι εύφλεκτες αναθυμιάσεις, όπως οι αναθυμιάσεις διαλυτών και χρωμάτων στον χώρο εργασίας μπορεί να αναφλεγούν ή να προκαλέσουν έκρηξη. Για να αποτρέψετε το ενδεχόμενο πυρκαγιάς ή έκρηξης:



- Μην ψεκάζετε εύφλεκτα ή καύσιμα υλικά κοντά σε ακάλυπτη φλόγα ή σε πηγές ανάφλεξης, όπως τσιγάρα, κινητήρες και ηλεκτρικό εξοπλισμό.
- Η ροή βαφής ή διαλύτη εντός του εξοπλισμού μπορεί να προκαλέσει στατικό ηλεκτρισμό. Ο στατικός ηλεκτρισμός δημιουργεί κίνδυνο πυρκαγιάς ή έκρηξης παρουσία αναθυμιάσεων χρωμάτων ή διαλύτη. Όλα τα εξαρτήματα του συστήματος ψεκασμού, όπως η αντλία, οι εύκαμπτοι σωλήνες, το πιστόλι ψεκασμού, καθώς και τα αντικείμενα στην περιοχή ψεκασμού και γύρω από αυτή, θα πρέπει να έχουν κατάλληλη γείωση ώστε να προστατεύονται από ηλεκτροστατική εκκένωση και σπινθηρισμούς. Χρησιμοποιείτε ηλεκτρικά αγώγιμους ή γειωμένους εύκαμπτους σωλήνες για συστήματα βαφής υψηλής πίεσης χωρίς αέρα της Graco.
- Βεβαιωθείτε ότι όλα τα δοχεία και τα συστήματα συλλογής είναι γειωμένα έτσι ώστε να αποτρέπεται η ηλεκτροστατική εκκένωση. Μην χρησιμοποιήσετε επενδύσεις δοχείων, εκτός εάν είναι αντιστατικές ή αγώγιμες.
- Συνδέετε σε γειωμένη πρίζα και χρησιμοποιείτε γειωμένα καλώδια προέκτασης. Μην χρησιμοποιήσετε προσαρμογέα 3 ακίδων σε 2.
- Μην χρησιμοποιείτε χρώματα ή διαλύτες που περιέχουν αλογονωμένους υδρογονάνθρακες.
- Μην ψεκάζετε εύφλεκτα ή εύκαυστα υγρά σε κλειστό χώρο.
- Διατηρείτε την περιοχή ψεκασμού καλά αεριζόμενη. Διατηρείτε επαρκή παροχή και κυκλοφορία καθαρού αέρα στην περιοχή.
- Το μηχάνημα βαφής δημιουργεί σπινθήρες. Κατά τον ψεκασμό, την έκπλυση, τον καθαρισμό ή τη συντήρηση, διατηρείτε το συγκρότημα της αντλίας σε καλά αεριζόμενο χώρο και σε απόσταση τουλάχιστον 6,1 μέτρων (20 πόδια) από την περιοχή ψεκασμού. Μην ψεκάζετε το συγκρότημα αντλίας.
- Μην καπνίζετε στην περιοχή ψεκασμού και μην ψεκάζετε εάν υπάρχουν σπινθήρες ή φλόγες.
- Μην χρησιμοποιείτε διακόπτες φωτός, κινητήρες ή παρόμοια προϊόντα τα οποία παράγουν σπινθήρες στην περιοχή ψεκασμού.
- Διατηρείτε τον χώρο καθαρό και χωρίς δοχεία χρωμάτων ή διαλυτών, υφάσματα και άλλα εύφλεκτα υλικά.
- Βεβαιωθείτε ότι γνωρίζετε τη σύσταση των χρωμάτων και των διαλυτών που χρησιμοποιούνται για τον ψεκασμό. Διαβάστε όλα τα Δελτία Δεδομένων Ασφάλειας (ΔΔΑ-SDS) και τις ετικέτες των δοχείων που συνοδεύουν τα χρώματα και τους διαλύτες. Ακολουθήστε τις οδηγίες ασφαλείας του κατασκευαστή των χρωμάτων και των διαλυτών.
- Στο χώρο εργασίας πρέπει να υπάρχει πυροσβεστήρας που να είναι σε καλή κατάσταση λειτουργίας.



ΚΙΝΔΥΝΟΣ ΗΛΕΚΤΡΟΠΛΗΞΙΑΣ

Ο εξοπλισμός πρέπει να είναι γειωμένος. Η ακατάλληλη γείωση, ρύθμιση ή χρήση του συστήματος μπορεί να προκαλέσει ηλεκτροπληξία.



- Πριν προβείτε σε συντήρηση του εξοπλισμού, απενεργοποιήστε τον και αποσυνδέστε το καλώδιο τροφοδοσίας.
- Χρησιμοποιείτε μόνο γειωμένες ηλεκτρικές πρίζες.
- Χρησιμοποιείτε μόνο 3-κλινα καλώδια προέκτασης.
- Βεβαιωθείτε ότι τα άκρα γείωσης στα καλώδια ρεύματος και προέκτασης είναι άθικτα.
- Μην εκθέτετε το σύστημα στη βροχή. Αποθηκεύστε σε εσωτερικό χώρο.
- Πριν προβείτε σε συντήρηση ή επίσκεψη, περιμένετε πέντε λεπτά από τη στιγμή που θα αποσυνδέσετε το καλώδιο τροφοδοσίας.



ΠΡΟΕΙΔΟΠΟΙΗΣΗ



ΚΙΝΔΥΝΟΣ ΤΡΑΥΜΑΤΙΣΜΟΥ ΑΠΟ ΕΓΧΥΣΗ ΣΤΟ ΔΕΡΜΑ

Ο ψεκασμός υψηλής πίεσης μπορεί να εγχύσει τοξίνες στο σώμα και να προκαλέσει σοβαρή αναμενόμενη βλάβη. Σε περίπτωση που πραγματοποιηθεί έγχυση, **αναζητήστε άμεση χειρουργική αντιμετώπιση.**



- Μην στοχεύετε το πιστόλι ψεκασμού ούτε να ψεκάζετε ανθρώπους ή ζώα.



- Κρατήστε τα χέρια και τα άλλα μέρη του σώματος μακριά από τη δέσμη ψεκασμού. Για παράδειγμα, μην προσπαθήσετε να σταματήσετε τυχόν διαρροή με κάποιο μέρος του σώματος.



- Χρησιμοποιείτε πάντα τον προφυλακτήρα του μπεκ. Μην ψεκάζετε χωρίς να είναι στη θέση του ο προφυλακτήρας του μπεκ.



- Χρησιμοποιείτε μπεκ της Graco.

- Δείξτε προσοχή κατά τον καθαρισμό και την αλλαγή μπεκ. Σε περίπτωση έκφραξης του μπεκ κατά τον ψεκασμό, προτού αφαιρέσετε το μπεκ για να το καθαρίσετε, ακολουθήστε τη **Διαδικασία εκτόνωσης πίεσης** για την απενεργοποίηση της συσκευής και την εκτόνωση της πίεσης.

- Ο εξοπλισμός παραμένει υπό πίεση ακόμα και μετά την απενεργοποίησή του. Μην αφήνετε τον εξοπλισμό ενεργοποιημένο ή υπό πίεση εάν δεν επιτρεφτεί. Όταν η συσκευή δεν επιτρεφτεί ή δεν είναι σε χρήση, καθώς και πριν από συντήρηση, καθαρισμό ή αφαίρεση εξαρτημάτων, ακολουθήστε τη **Διαδικασία εκτόνωσης πίεσης**.

- Ελέγχετε τους ελαστικούς σωλήνες και τα εξαρτήματα για σημάδια φθοράς. Αντικαταστήστε τυχόν κατεστραμμένους εύκαμπτους σωλήνες ή εξαρτήματα.

- Το σύστημα έχει δυνατότητα απόδοσης 3000 psi (207 bar, 20,7 MPa). Χρησιμοποιείτε ανταλλακτικά ή παρελκόμενα της Graco που έχουν ονομαστική ικανότητα τουλάχιστον 3000 psi (207 bar, 20,7 MPa).

- Ασφαλίστε πάντα τη σκανδάλη όταν δεν χρησιμοποιείτε το μηχάνημα βαφής. Βεβαιωθείτε ότι η ασφάλεια σκανδάλης λειτουργεί σωστά.

- Βεβαιωθείτε ότι όλες οι συνδέσεις είναι ασφαλείς πριν θέσετε σε λειτουργία τη συσκευή.

- Μάθετε πώς μπορείτε να σταματήσετε γρήγορα τη συσκευή και την πίεση στην έξοδο. Εξοικειωθείτε πλήρως με τα χειριστήρια.



ΚΙΝΔΥΝΟΣ ΛΟΓΩ ΕΣΦΑΛΜΕΝΟΥ ΧΕΙΡΙΣΜΟΥ

Τυχόν εσφαλμένος χειρισμός του εξοπλισμού μπορεί να προκαλέσει θάνατο ή σοβαρό τραυματισμό.



- Να φοράτε πάντα κατάλληλα γάντια, γυαλιά προστασίας, καθώς και αναπνευστήρα ή μάσκα, όταν βάφετε.

- Μην χειρίζεστε τον εξοπλισμό ούτε να ψεκάζετε κοντά σε παιδιά. Κρατάτε τα παιδιά μακριά από τον εξοπλισμό ανά πάσα στιγμή.

- Μην τεντώνετε υπερβολικά και μη στηρίζετε σε ασταθές υποστήριγμα. Διατηρείτε σταθερό πάτημα και ισορροπία, ανά πάσα στιγμή.

- Να είστε σε εγρήγορση και να ενεργείτε με προσοχή.

- Μην χρησιμοποιείτε τη μονάδα όταν είστε κουρασμένοι ή όταν βρίσκεστε υπό την επήρεια φαρμάκων ή οινοπνεύματος.

- Μην τσακίζετε και μην κάμπτετε υπερβολικά τον εύκαμπτο σωλήνα.

- Μην εκθέτετε τον εύκαμπτο σωλήνα σε θερμοκρασίες ή πιέσεις υψηλότερες από αυτές που καθορίζει η Graco.

- Μην χρησιμοποιείτε τον εύκαμπτο σωλήνα για να τραβήξετε ή να σηκώσετε τον εξοπλισμό.

- Μην ψεκάζετε με εύκαμπτο σωλήνα μήκους μικρότερου από 7,5 m (25 ft).

- Μην επιφέρετε μετατροπές ή τροποποιήσεις στον εξοπλισμό. Τυχόν τροποποιήσεις ή μετατροπές στον εξοπλισμό μπορεί να ακυρώσουν την εγγύηση της αντιπροσωπείας και να προκαλέσουν κινδύνους για την ασφάλεια.

- Βεβαιωθείτε ότι όλος ο εξοπλισμός είναι κατάλληλος και εγκεκριμένος για το περιβάλλον στο οποίο τον χρησιμοποιείτε.

ΠΡΟΕΙΔΟΠΟΙΗΣΗ



ΚΙΝΔΥΝΟΣ ΑΠΟ ΕΞΑΡΤΗΜΑΤΑ ΑΛΟΥΜΙΝΙΟΥ ΠΟΥ ΒΡΙΣΚΟΝΤΑΙ ΥΠΟ ΠΙΕΣΗ

Η χρήση υγρών που δεν είναι συμβατά με αλουμίνιο σε εξοπλισμό υπό πίεση μπορεί να προκαλέσει έντονη χημική αντίδραση και διάρρηξη του εξοπλισμού. Εάν δεν ληφθεί υπόψη αυτή η προειδοποίηση, ενδέχεται να προκληθεί θάνατος, σοβαρές σωματικές βλάβες ή υλικές ζημιές.

- Μην χρησιμοποιείτε 1,1,1-τριχλωροαιθάνιο, χλωριούχο μεθυλένιο, άλλους διαλύτες αλογονωμένου υδρογονάνθρακα ή υγρά που περιέχουν τέτοιους διαλύτες.
- Μην χρησιμοποιείτε χλωρίνη.
- Πολλά άλλα υγρά μπορεί να περιέχουν χημικές ουσίες που αντιδρούν με το αλουμίνιο. Για πληροφορίες σχετικά με τη συμβατότητα, επικοινωνήστε με τον προμηθευτή των υλικών σας.



ΚΙΝΔΥΝΟΣ ΑΠΟ ΚΙΝΟΥΜΕΝΑ ΕΞΑΡΤΗΜΑΤΑ

Τα δάχτυλα ή άλλα μέρη του σώματος μπορεί να πιαστούν ή να ακρωτηριαστούν από κινούμενα εξαρτήματα.



- Αποφεύγετε την επαφή με κινούμενα εξαρτήματα.
- Μην χειρίζεστε τον εξοπλισμό όταν έχουν αφαιρεθεί οι προφυλακτήρες ή τα προστατευτικά καλύμματα.
- Ο εξοπλισμός ενδέχεται να τεθεί σε λειτουργία χωρίς προειδοποίηση. Πριν από τον έλεγχο, τη μετακίνηση ή τη συντήρηση του εξοπλισμού, ακολουθήστε τη **Διαδικασία εκτόνωσης πίεσης** και αποσυνδέστε όλες τις πηγές τροφοδοσίας.



ΚΙΝΔΥΝΟΣ ΑΠΟ ΤΟΞΙΚΑ ΥΓΡΑ Ή ΑΝΑΘΥΜΙΑΣΕΙΣ

Υπάρχει κίνδυνος σοβαρού τραυματισμού ή θανάτου σε περίπτωση επαφής των τοξικών υγρών ή των αναθυμιάσεων με τα μάτια ή το δέρμα ή σε περίπτωση εισπνοής ή κατάποσής τους.

- Διαβάστε τα Δελτία Δεδομένων Ασφαλείας (ΔΔΑ-SDS) για να ενημερωθείτε σχετικά με τους συγκεκριμένους κινδύνους από τα υγρά που χρησιμοποιείτε.
- Αποθηκεύετε το επικίνδυνο ρευστό σε εγκεκριμένα δοχεία και φροντίζετε για την απόρριψή του σύμφωνα με τις ισχύουσες οδηγίες.



ΜΕΣΑ ΑΤΟΜΙΚΗΣ ΠΡΟΣΤΑΣΙΑΣ

Φοράτε τα κατάλληλα μέσα ατομικής προστασίας όταν βρίσκεστε στον χώρο εργασίας, προκειμένου να αποφύγετε σοβαρούς τραυματισμούς, για παράδειγμα βλάβες όρασης, απώλεια ακοής, εισπνοή τοξικών αναθυμιάσεων και εγκαύματα. Στον προστατευτικό εξοπλισμό, μεταξύ άλλων, περιλαμβάνονται:

- Προστατευτικά γυαλιά και προστατευτικά ακοής.
- Αναπνευστικές συσκευές, προστατευτικός ρουχισμός και γάντια, όπως συνιστάται από τον κατασκευαστή των ρευστών και των διαλυτών.

Εξοικείωση με το μηχάνημα βαφής

Μοντέλα 695 / 795 / 1095 / 1595 / Mark IV HD / Mark V HD / Mark VII HD / Mark X HD Standard:

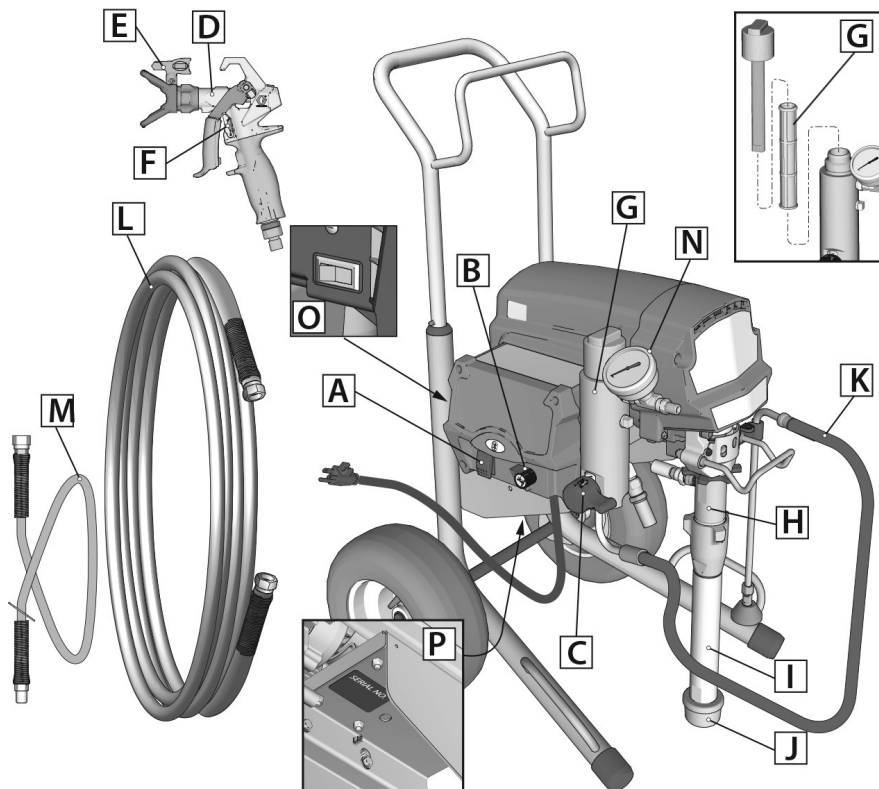

ti34582a

A	Διακόπτης λειτουργίας (ON/OFF)
B	Διάταξη ελέγχου πίεσης
C	Βαλβίδα προέγχισης/ψεκασμού
D	Πιστόλι ψεκασμού
E	Μπεκ ψεκασμού
F	Ασφάλεια σκανδάλης
G	Φίλτρο
H	Αντλία
I	Σωλήνας αναρρόφησης

J	Φίλτρο εισόδου
K	Σωλήνας αποστράγγισης
L	Εύκαμπτος σωλήνας
M	Μαστιγοειδής εύκαμπτος σωλήνας (δεν διατίθεται σε όλα τα μοντέλα)
N	Μετρητής πίεσης (δεν διατίθεται σε όλες τις μονάδες)
O	Διακόπτης Amp (δεν διατίθεται σε όλες τις μονάδες)
P	Πινακίδα μονάδας/σειριακού αριθμού

Εξοικείωση με το μηχάνημα βαφής

Μοντέλα ProContractor 695 / 795 / 1095 / 1595 Mark IV HD / Mark V HD / Mark VII HD / Mark X HD:

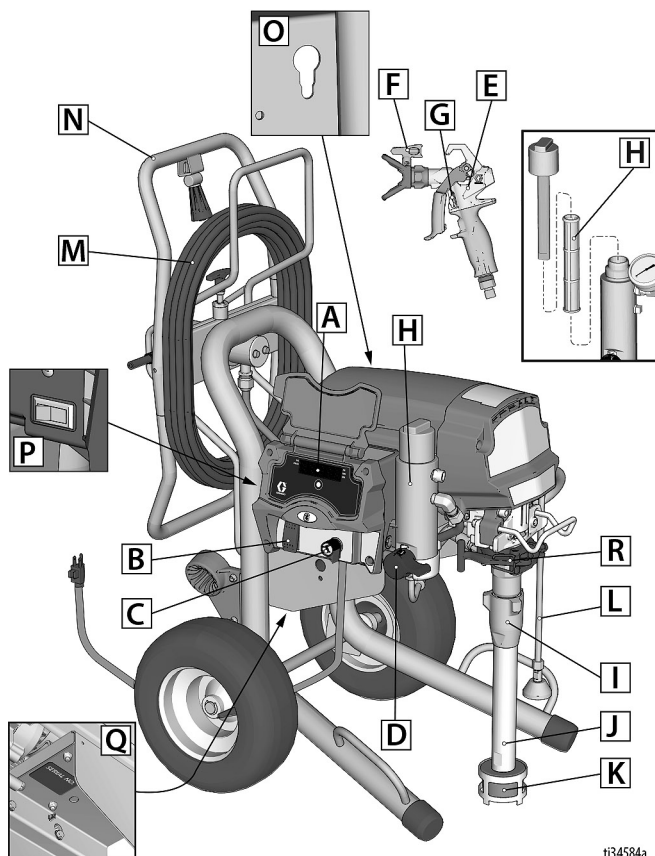

ti34584a

A	Οθόνη LED (δεν διατίθεται σε όλες τις μονάδες)
B	Διακόπτης λειτουργίας (ON/OFF)
C	Διάταξη ελέγχου πίεσης
D	Βαλβίδα προέγυσης/ψεκασμού
E	Πιστόλι ψεκασμού
F	Μπεκ ψεκασμού
G	Ασφάλεια σκανδάλης
H	Φίλτρο
I	Αντλία
J	Σωλήνας αναρρόφησης

K	Φίλτρο εισόδου
L	Σωλήνας αποστράγγισης
M	Εύκαμπτος σωλήνας
N	QuikReel™
O	Στοιχείο έλξης άξονα αντλίας ProConnect
P	Διακόπτης Amp (δεν διατίθεται σε όλες τις μονάδες)
Q	Πινακίδα μονάδας/σειριακού αριθμού
R	ProConnect II

Εξοικείωση με το μηχάνημα βαφής

Μοντέλα 1095 / 1595 / Mark V HD IronMan:

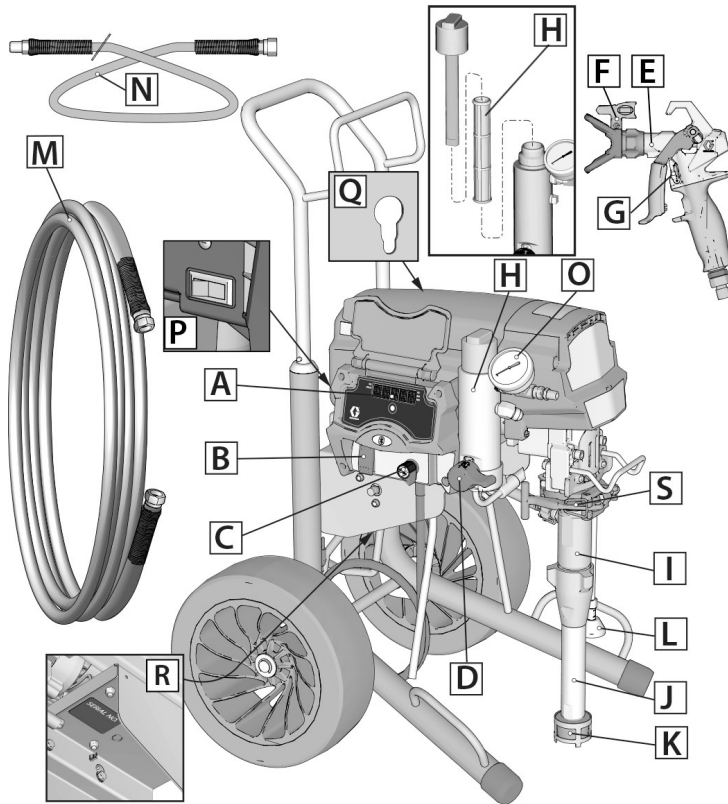

ti34583a

A	Οθόνη LED (δεν διατίθεται σε όλες τις μονάδες)
B	Διακόπτης λειτουργίας (ON/OFF)
C	Διάταξη ελέγχου πίεσης
D	Βαλβίδα προέγχυσης/ψεκασμού
E	Πιστόλι ψεκασμού
F	Μπεκ ψεκασμού
G	Ασφάλεια σκανδάλης
H	Φίλτρο
I	Αντλία
J	Σωλήνας αναρρόφησης
K	Φίλτρο εισόδου

L	Σωλήνας αποστράγγισης
M	Εύκαμπτος σωλήνας
N	Μαστιγοειδής εύκαμπτος σωλήνας (δεν διατίθεται σε όλα τα μοντέλα)
O	Μετρητής πίεσης (δεν διατίθεται σε όλες τις μονάδες)
P	Διακόπτης Amp (δεν διατίθεται σε όλες τις μονάδες)
Q	Στοιχείο έλξης άξονα αντλίας ProConnect
R	Πινακίδα μονάδας/σειριακού αριθμού
S	ProConnect II

Εξοικείωση με τα χειριστήρια

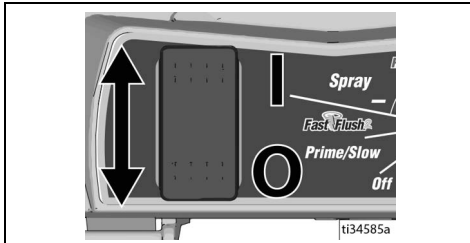

Ο διακόπτης λειτουργίας ελέγχει την τροφοδοσία του μηχανήματος βαφής με ηλεκτρικό ρεύμα.

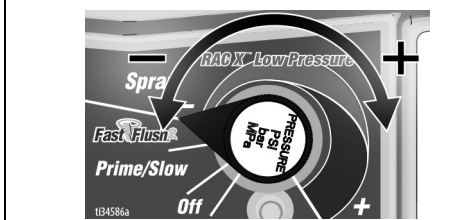

Το κουμπι έλεγχου πίεσης αυξάνει ή μειώνει τη πίεση. Διαθέτει επίσης ρύθμιση «Prime/Slow» (προέγχυση/αργά) και FastFlush™.

ΠΡΟΕΓΧΥΣΗ/ΨΕΚΑΣΜΟΣ



Η βαλβίδα προέγχυσης/ψεκασμού κατευθύνει το ρευστό στον σωλήνα αποστράγγισης ή στον εύκαμπτο σωλήνα και το πιστόλι ψεκασμού. Χρησιμοποιείται για την προέγχυση του μηχανήματος βαφής, δηλαδή για την εκκένωση του αέρα από την αντλία, τον εύκαμπτο σωλήνα και το πιστόλι ψεκασμού. Εάν υπάρχει αέρας στο σύστημα, το μηχάνημα βαφής δεν ψεκάζει. Όποτε εισέρχεται αέρας στον σωλήνα αναρρόφησης, πρέπει να πραγματοποιείται προέγχυση της αντλίας, του εύκαμπτου σωλήνα, του πιστολιού ψεκασμού.

ΜΠΕΚ ΨΕΚΑΣΜΟΥ

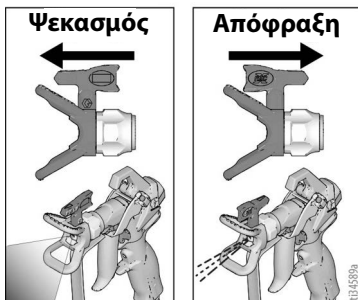

Το μπεκ ψεκασμού είναι το βασικό στοιχείο της τεχνολογίας ψεκασμού χωρίς χρήση αέρα. Το χρώμα υψηλής πίεσης που αντλείται μέσω της πολύ μικρής οπής στο μπεκ ψεκασμού εξέρχεται ως ψεκαζόμενο υγρό.

Το μπεκ ψεκασμού παρέχει τη δυνατότητα αναστροφής του, ώστε να είναι εφικτός ο καθαρισμός του σε περίπτωση έμφραξης.

Ρύθμιση

Συναρμολόγηση του μηχανήματος βαφής

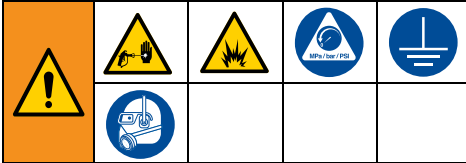

Όταν ανοίγετε τη συσκευασία του μηχανήματος βαφής για πρώτη φορά ή μετά από μακρό χρονικό διάστημα αποθήκευσης, εκτελέστε τη διαδικασία ρύθμισης.

1. **Όλα τα μηχανήματα βαφής εκτός των ProContractor:** Συνδέστε τον εύκαμπτο σωλήνα χωρίς αέρα της Graco στο μηχανήμα βαφής. Εάν περιλαμβάνεται μαστιγιοειδής εύκαμπτος σωλήνας, συνδέστε τον στο άκρο του εύκαμπτου σωλήνα χωρίς αέρα. Χρησιμοποιήστε κλειδιά για να τον σφίξετε με ασφάλεια.

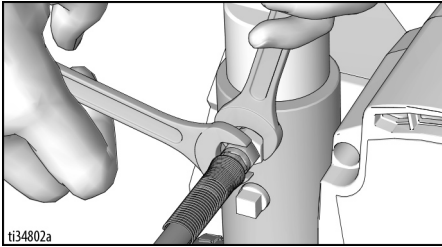

ti34802a

2. Συνδέστε το πιστόλι ψεκασμού στο άλλο άκρο του εύκαμπτου σωλήνα. Χρησιμοποιήστε κλειδιά για να τον σφίξετε με ασφάλεια.

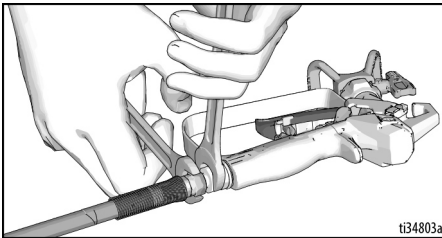

ti34803a

3. Όταν ανοίγετε τη συσκευασία του μηχανήματος βαφής για πρώτη φορά, αφαιρέστε τα υλικά συσκευασίας από το φίλτρο εισόδου. Μετά από μακρά περίοδο αποθήκευσης, ελέγξτε το φίλτρο εισόδου για έμφραξη και συσσώρευση υπολειμμάτων.

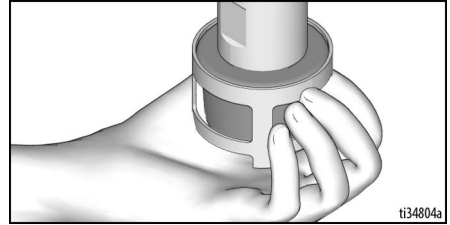

ti34804a

4. Γεμίστε το περικόχλιο στεγανοποίησης του στομίου με Graco TSL™ για να αποφευχθεί η πρόωγη φθορά του περικόχλιου στεγανοποίησης. Επαναλάβετε κάθε φορά που ψεκάσετε.
 - a. Τοποθετήστε το στόμιο της φιάλης με το TSL στο επάνω, κεντρικό άνοιγμα της γρίλιας που υπάρχει στην μπροστινή πλευρά του μηχανήματος βαφής.
 - b. Πιέστε τη φιάλη ώστε να γεμίσετε με αρκετό TSL το διάκενο μεταξύ του άξονα της αντλίας και της τιμούχας του περικόχλιου στεγανοποίησης.

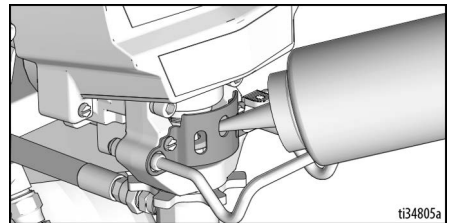

ti34805a

5. Βεβαιωθείτε ότι το μπεκ ψεκασμού έχει εισαχθεί σωστά στον προφυλακτήρα μπεκ ψεκασμού, και ότι το συγκρότημα προφυλακτήρα μπεκ ψεκασμού έχει σφίχτεί με ασφάλεια στο πιστόλι ψεκασμού. Ανατρέξτε στο χωριστό εγχειρίδιο του πιστολιού ψεκασμού.
6. Εκτελέστε τη **Διαδικασία εκτόνωσης πίεσης**, σελίδα 18.

QuikReel™

(μόνο για μοντέλα ProContractor)



Τα δάχτυλα ή άλλα μέρη του σώματος μπορεί να πιαστούν ή να ακρωτηριαστούν από κινούμενα εξαρτήματα. Προκειμένου να αποφύγετε τυχόν τραυματισμό από κινητά εξαρτήματα, κρατήστε το κεφάλι μακριά από το QuikReel κατά την περιέλιξη του εύκαμπτου σωλήνα.

1. Βεβαιωθείτε ότι ο εύκαμπτος σωλήνας δρομολογείται μέσω του οδηγού σωλήνα.

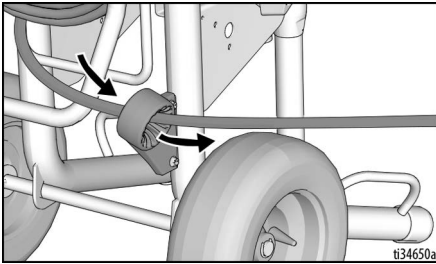

2. Σηκώστε και στρέψτε την ασφάλεια του στροφέα κατά 90° για να απασφαλίσετε τον μηχανισμό περιέλιξης του εύκαμπτου σωλήνα. Τραβήξτε τον εύκαμπτο σωλήνα για να τον αφαιρέσετε από το μηχανισμό περιέλιξης.

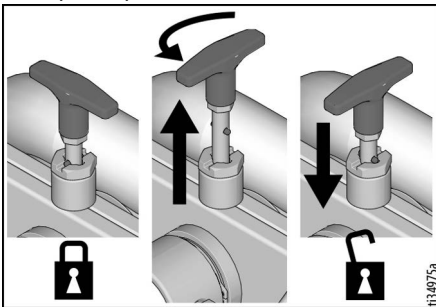

3. Τραβήξτε τη λαβή του μηχανισμού περιέλιξης προς τα κάτω και προς έξω. Στρέψτε δεξιόστροφα για να τυλίξετε τον εύκαμπτο σωλήνα.

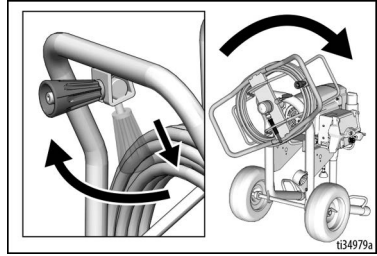

ΣΗΜΕΙΩΣΗ: Το QuikReel μπορεί να ασφαλιστεί σε δύο θέσεις: Θέση χρήσης (A) και θέση φύλαξης (B).

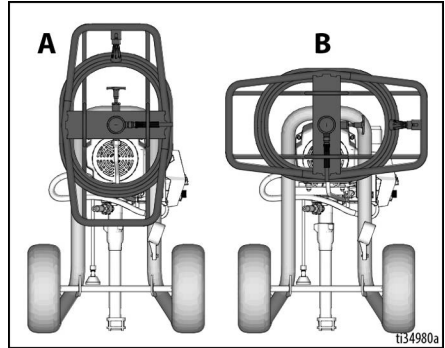

Γείωση



Ο εξοπλισμός πρέπει να είναι γειωμένος, ώστε να περιορίζεται ο κίνδυνος ηλεκτροστατικού σπινθηρισμού και ηλεκτροπληξίας. Ο ηλεκτρικός ή ηλεκτροστατικός σπινθηρισμός μπορεί να προκαλέσει ανάφλεξη ή έκρηξη των αναθυμιάσεων. Η ακατάλληλη γείωση μπορεί να προκαλέσει ηλεκτροπληξία. Η σωστή γείωση παρέχει δίοδο διαφυγής στο ηλεκτρικό ρεύμα.

Αυτό το μηχάνημα βαφής διαθέτει καλώδιο τροφοδοσίας με σύρμα γείωσης και κατάλληλο ρευματολήπτη (φικ) γείωσης.

Ο ρευματολήπτης (φικ) πρέπει να συνδέεται σε κατάλληλα εγκατεστημένη και γειωμένη πρίζα, σύμφωνα με όλους τους τοπικούς κανονισμούς και τις διατάξεις.

Μην τροποποιείτε το παρεχόμενο ρευματολήπτη (φικ) εάν δεν ταιριάζει στην πρίζα και αναθέστε σε εξουσιοδοτημένο ηλεκτρολόγο την εγκατάσταση κατάλληλης πρίζας.

Απαιτήσεις τροφοδοσίας ρεύματος

- Για τις μονάδες 100-120 V απαιτείται 100-120 VAC, 50/60 Hz, 15A, μονοφασικό.
- Για τις μονάδες 230 V απαιτείται 230 VAC, 50/60 HZ, 10A-16A, μονοφασικό.

Καλώδια προέκτασης

Χρησιμοποιήστε καλώδια προέκτασης με άθικτη επαφή γείωσης. Εάν χρειάζεται καλώδιο προέκτασης, χρησιμοποιήστε τρίκλωνο καλώδιο ελάχιστης διατομής 12 AWG (2,5 mm²).

ΣΗΜΕΙΩΣΗ: Τα καλώδια προέκτασης μικρότερης διατομής ή μεγαλύτερου μήκους μπορεί να μειώσουν την απόδοση του μηχανήματος βαφής.

Δοχεία

Διαλύτης και ρευστά με βάση το λάδι: τηρείτε τους τοπικούς κανονισμούς. Χρησιμοποιείτε μόνο αγώγιμα μεταλλικά δοχεία, τοποθετημένα σε γειωμένη επιφάνεια, για παράδειγμα τσιμέντο.

Μην τοποθετείτε το δοχείο σε μη αγώγιμη επιφάνεια, για παράδειγμα χαρτί ή χαρτόνι, η οποία διακόπτει τη συνέχεια της γείωσης.

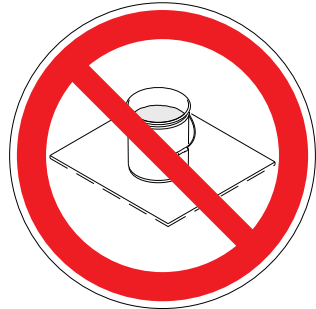

Γειώνετε πάντα ένα μεταλλικό δοχείο: συνδέετε ένα καλώδιο γείωσης στο δοχείο. Στερεώστε το ένα άκρο στο δοχείο και το άλλο άκρο σε γειωμένη επιφάνεια, όπως σωλήνα νερού.

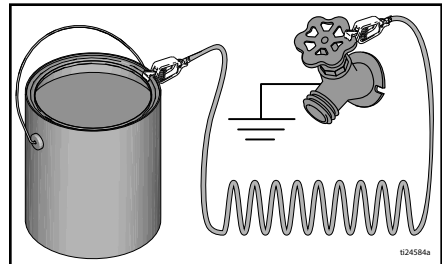

Εκκίνηση

Διαδικασία εκτόνωσης πίεσης



Κάθε φορά που εμφανίζεται αυτό το σύμβολο πρέπει να εκτελείτε τη Διαδικασία εκτόνωσης πίεσης.

Ο εξοπλισμός παραμένει υπό πίεση μέχρι να εκτονώσετε την πίεση χειροκίνητα. Για να αποτρέψετε σοβαρό τραυματισμό από το ρευστό που βρίσκεται υπό πίεση, όπως έγχυση στο δέρμα ή διάσπορση ρευστού, ακολουθήστε τη **Διαδικασία εκτόνωσης πίεσης** όταν σταματήσετε τον ψεκασμό και πριν από τον καθαρισμό, τον έλεγχο ή τη συντήρηση του εξοπλισμού.

1. Γυρίστε τον διακόπτη λειτουργίας στη θέση **απενεργοποίησης**.

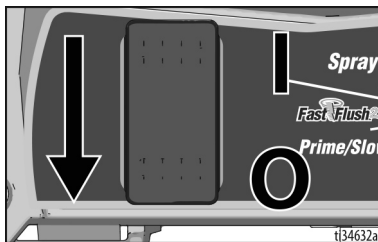

2. Ασφαλίστε τη σκανδάλη. Πρέπει να ασφαλίσετε πάντα τη σκανδάλη όταν σταματάτε το μηχάνημα βαφής προκειμένου να αποφύγετε το τυχαίο πάτημα της σκανδάλης του πιστολιού ψεκασμού.



3. Στρέψτε το κουμπί ελέγχου πίεσης στη θέση **απενεργοποίησης** (πλήρως αριστερόστροφα).

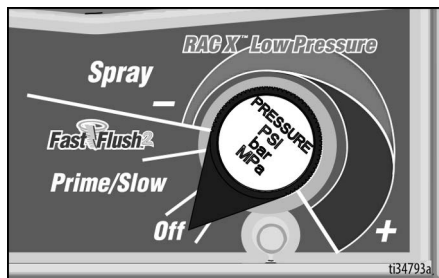

4. Τοποθετήστε τον σωλήνα αποστράγγισης σε ένα δοχείο αποβλήτων και θέστε τη βαλβίδα προέγχυσης/ψεκασμού προς τα κάτω στη θέση **PRIME** (προέγχυση) για να εκτονώσετε την πίεση.

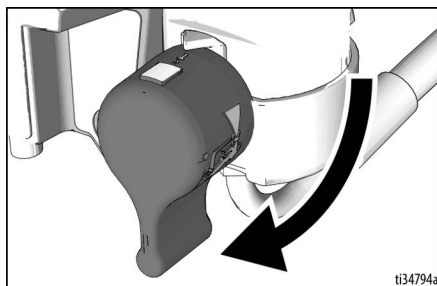

5. Ακουμπήστε το πιστόλι ψεκασμού σταθερά επάνω σε γειωμένο δοχείο. Στρέψτε το πιστόλι ψεκασμού προς το εσωτερικό του δοχείου. Απελευθερώστε την ασφάλεια της σκανδάλης και ενεργοποιήστε το πιστόλι ψεκασμού για να εκτονώσετε την πίεση.

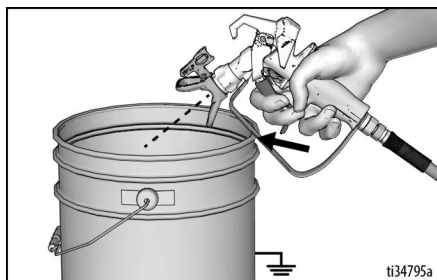

6. Ασφαλίστε τη σκανδάλη.



7. Εάν υποψιάζεστε ότι έχει φράξει το μπεκ ή ο εύκαμπτος σωλήνας ή ότι δεν έχει εκτονωθεί πλήρως η πίεση:
 - a. Ξεσφίξτε ΠΟΛΥ ΑΡΓΑ το περικόχλιο συγκράτησης του προφυλακτήρα του μπεκ ή το σύνδεσμο στο άκρο του εύκαμπτου σωλήνα, για να εκτονώσετε την πίεση σταδιακά.
 - b. Ξεσφίξτε εντελώς το περικόχλιο ή τον σύνδεσμο.
 - c. Καθαρίστε τον εύκαμπο σωλήνα ή το μπεκ.

ΣΗΜΕΙΩΣΗ: Αφήστε τη βαλβίδα προέγχυσης/ ψεκασμού στη θέση PRIME (προέγχυση) μέχρι να είστε έτοιμοι να ψεκάσετε.

Διακόπτης 10/16 Amp

(μονάδες 230V Mark VII και Mark X)

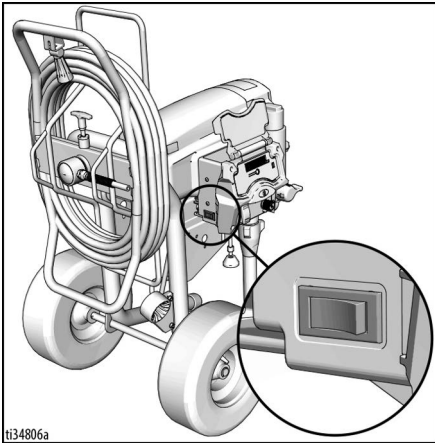

Για μέγιστη απόδοση του μηχανήματος βαφής, χρησιμοποιήστε ρύθμιση 16Α εάν υπάρχει διαθέσιμο κύκλωμα 16Α. Διαφορετικά, χρησιμοποιήστε ρύθμιση 10Α.

Διακόπτης 15/20 Amp

(μονάδες 120V 1595 και Mark V)

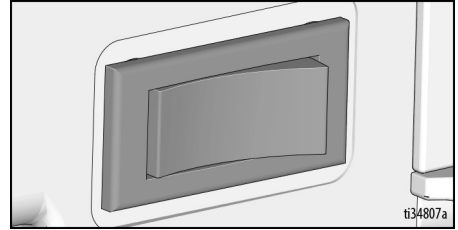

Για μέγιστη απόδοση του μηχανήματος βαφής, χρησιμοποιήστε ρύθμιση 20Α εάν υπάρχει διαθέσιμο κύκλωμα 20Α. Διαφορετικά, χρησιμοποιήστε ρύθμιση 15Α.

Έκπλυση ρευστού αποθήκευσης

Πριν να χρησιμοποιήσετε το μηχάνημα βαφής, είναι σημαντικό να εκπλένετε το ρευστό αποθήκευσης.

1. Βεβαιωθείτε ότι ο διακόπτης λειτουργίας είναι στη θέση **απενεργοποίησης**.
2. Χωρίστε τον σωλήνα αποστράγγισης (μικρότερος) από τον σωλήνα αναρρόφησης (μεγαλύτερος). Τοποθετήστε τον σωλήνα αποστράγγισης σε δοχείο αποβλήτων.
3. Βυθίστε τον σωλήνα αναρρόφησης σε γειωμένο δοχείο το οποίο είναι γεμάτο με κατάλληλο υγρό έκπλυσης.

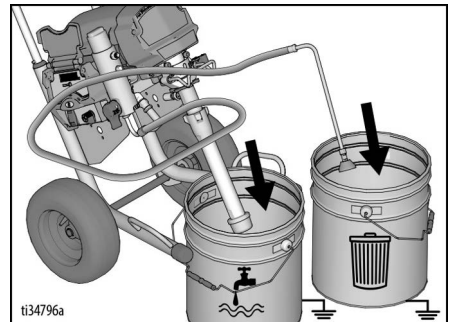

Εκκίνηση

4. Βεβαιωθείτε ότι η βαλβίδα προέγχυσης/ψεκασμού έχει τεθεί στην κάτω θέση **PRIME** (προέγχυση).

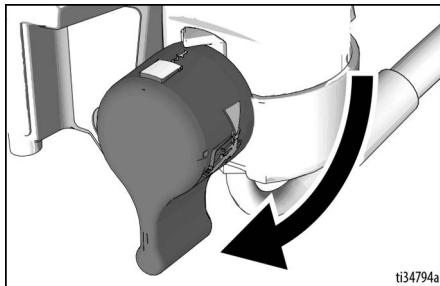

5. Βεβαιωθείτε ότι το κουμπί ελέγχου πίεσης έχει τεθεί στη θέση **απενεργοποίησης** (πλήρως αριστερόστροφα).

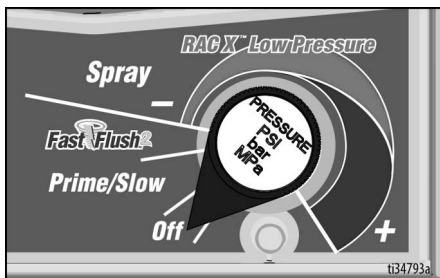

6. Συνδέστε το καλώδιο τροφοδοσίας σε κατάλληλα γειωμένη πρίζα.
7. Γυρίστε τον διακόπτη λειτουργίας στη θέση **ενεργοποίησης**.
8. Στρέψτε το κουμπί ελέγχου πίεσης στη θέση «Prime/Slow» (προέγχυση/αργά) για να εκκινήσετε τον κινητήρα. Το υγρό έκπλυσης θα εισρεύσει προς τα πάνω στον σωλήνα αναρρόφησης και έξω από τον σωλήνα αποστράγγισης στο δοχείο αποβλήτων.



9. Όταν δείτε το υγρό έκπλυσης να εξέρχεται από τον σωλήνα αποστράγγισης, στρέψτε το κουμπί ελέγχου πίεσης στη θέση ρύθμισης FastFlush (ταχεία έκπλυση) και αφήστε τη μονάδα να εκπλυθεί για 30-60 δευτερόλεπτα.

10. Γυρίστε τον διακόπτη λειτουργίας στη θέση **απενεργοποίησης**.

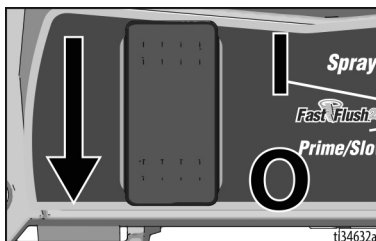

Φιλτράρισμα του χρώματος

Για την αφαίρεση των αδρών σωματιδίων και υπολειμμάτων από καινούργιο ή ήδη χρησιμοποιούμενο χρώμα ή βαφή χρησιμοποιούνται αναλώσιμες σακούλες φίλτρου χρώματος, οι οποίες διατίθενται στα καταστήματα πώλησης χρωμάτων. Για να αποφύγετε προβλήματα προέγχυσης και απόφραξη του μπεκ ψεκασμού, συνιστάται να φιλτράρετε όλα τα χρώματα και τις βαφές πριν από τον ψεκασμό. Ανοίξτε μια αναλώσιμη σακούλα φίλτρου χρώματος πάνω από ένα καθαρό δοχείο και χύστε το χρώμα μέσα από το φίλτρο.



Ο ψεκασμός υψηλής πίεσης μπορεί να εγχύσει τοξίνες στο σώμα και να προκαλέσει σοβαρή σωματική βλάβη. Μην επιχειρήσετε να σταματήσετε τυχόν διαρροές με το χέρι ή με κάποιο ύφασμα.

Αντλία πλήρωσης (βαλβίδα προέγχυσης)

Η βαλβίδα προέγχυσης/ψεκασμού κατευθύνει το ρευστό στον σωλήνα αποστράγγισης ή στον εύκαμπτο σωλήνα και το πιστόλι ψεκασμού. Χρησιμοποιείται για την προέγχυση του μηχανήματος βαφής, δηλαδή για την εκκένωση του αέρα από την αντλία, τον εύκαμπτο σωλήνα και το πιστόλι ψεκασμού.

Εάν υπάρχει αέρας στο σύστημα, το μηχανήμα βαφής δεν ψεκάζει. Όταν εισέρχεται αέρας στον σωλήνα αναρρόφησης, πρέπει να πραγματοποιείτε προέγχυση της αντλίας, του εύκαμπτου σωλήνα, του πιστολιού ψεκασμού.

1. Μετακινήστε τον σωλήνα αναρρόφησης στο δοχείο χρώματος και βυθίστε τον στο χρώμα. Τοποθετήστε τον σωλήνα αποστράγγισης σε δοχείο αποβλήτων.

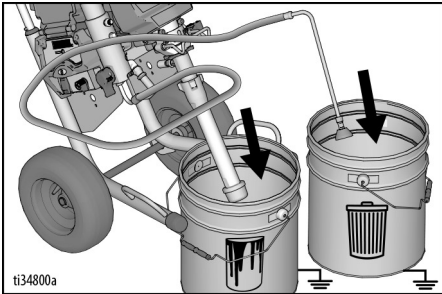

2. Στρέψτε το κουμπί ελέγχου πίεσης στη θέση «Prime/Slow» (Προέγχυση/Αργά).
3. Γυρίστε τον διακόπτη λειτουργίας στη θέση **ενεργοποίησης** για να εκκινήσετε τον κινητήρα.
4. Περιμένετε μέχρι να εξέλθει χρώμα από τον σωλήνα αποστράγγισης.
5. Στρέψτε το κουμπί ελέγχου πίεσης στη θέση **απενεργοποίησης** (πλήρως αριστερόστροφα) για να αποδεσμεύσετε τον κινητήρα.

Πλήρωση του πιστολιού ψεκασμού και του εύκαμπτου σωλήνα

1. Αφαιρέστε τον προφυλακτήρα του μπεκ ψεκασμού.

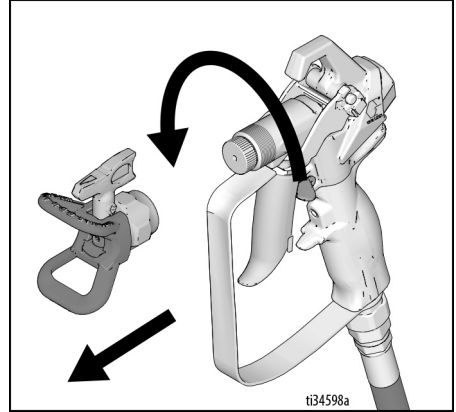

2. Κρατήστε το πιστόλι ψεκασμού στο πλάι του δοχείου αποβλήτων. Στοχεύστε με το πιστόλι προς το εσωτερικό του δοχείου αποβλήτων.

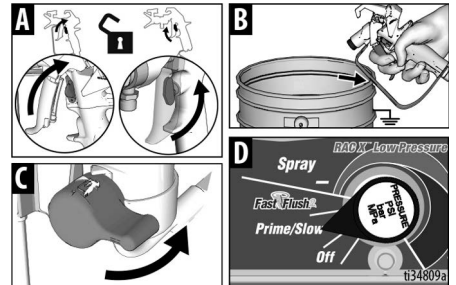

- a. Απασφαλίστε τη σκανδάλη (A).
- b. Τραβήξτε και κρατήστε τη σκανδάλη του πιστολιού ψεκασμού (B).
- c. Στρέψτε τη βαλβίδα προέγχυσης/ψεκασμού οριζόντια, στη θέση «**SPRAY**» (ψεκασμος) (C).
- d. Στρέψτε το κουμπί ελέγχου πίεσης στη θέση «Prime/Slow» (Προέγχυση/Αργά) (D).

3. Συνεχίστε να ενεργοποιείτε το πιστόλι ψεκασμού μέσα στο δοχείο αποβλήτων μέχρις ότου από το πιστόλι να εξέρχεται μόνο χρώμα.
4. Απελευθερώστε τη σκανδάλη. Ασφαλίστε τη σκανδάλη.



<p>Ο ψεκασμός υψηλής πίεσης μπορεί να εγχύσει τοξίνες στο σώμα και να προκαλέσει σοβαρή σωματική βλάβη. Μην επιχειρήσετε να σταματήσετε τυχόν διαρροές με το χέρι ή με κάποιο ύφασμα.</p>				

ΣΗΜΕΙΩΣΗ: Ελέγξτε για διαρροές. Σε περίπτωση διαρροών, εκτελέστε τη **Διαδικασία εκτόνωσης πίεσης**, σελίδα 18 και, στη συνέχεια, σφίξτε όλα τα συνδετικά και επαναλάβετε την **Αντλία πλήρωσης (βαλβίδα προέγχυσης)**, σελίδα 21.

5. Μεταφέρετε το σωλήνα αποστράγγισης στο δοχείο χρώματος.

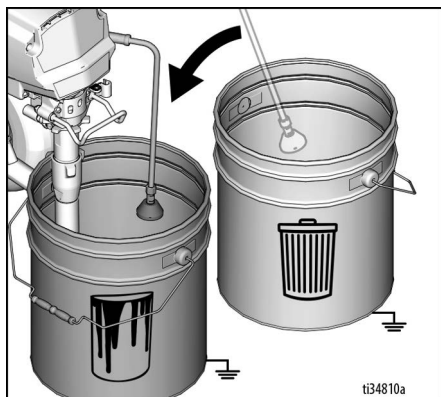

6. Τοποθετήστε τον προφυλακτήρα του μπεκ ψεκασμού. Περιστρέψτε το μπεκ ψεκασμού ξανά στη θέση «SPRAY» (ψεκασμός) και βεβαιωθείτε ότι ο προφυλακτήρας του μπεκ ψεκασμού έχει σφίξει.

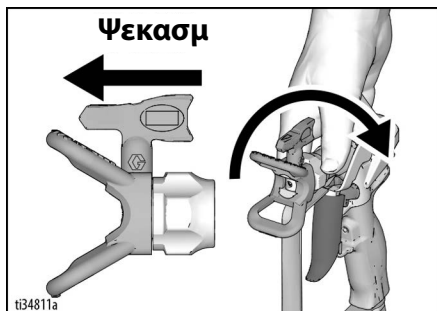

Τώρα είστε έτοιμοι για ψεκασμό!

ΣΗΜΕΙΩΣΗ: Είναι φυσιολογικό να σταματά ο κινητήρας αφότου πραγματοποιηθεί προέγχυση του μηχανήματος βαφής και το μηχάνημα είναι υπό πίεση.

Εκ νέου πλήρωση του δοχείου

Όταν η ποσότητα του χρώματος στο δοχείο μειωθεί και το πιστόλι ψεκασμού σταματά να ψεκάζει, γεμίστε ξανά το δοχείο χρώματος και επαναλάβετε τη διαδικασία **Αντλία πλήρωσης (βαλβίδα προέγχυσης)**, και, στη συνέχεια, τη διαδικασία **Πλήρωση του πιστολιού ψεκασμού και του εύκαμπτου σωλήνα**.

Ψεκασμός

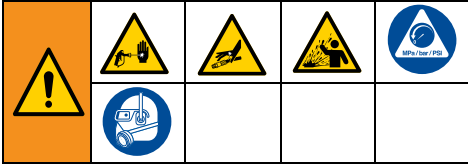

Εκκίνηση

1. Στρέψτε το κουμπί ελέγχου πίεσης στη θέση **SPRAY** (ψεκασμός).

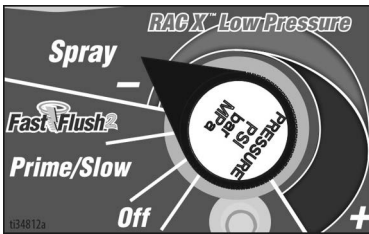

2. Απασφαλίστε τη σκανδάλη.



Ρύθμιση διάταξης ελέγχου πίεσης

1. Για βέλτιστα αποτελέσματα ψεκασμού με τον ελάχιστο δυνατό υπερβολικό ψεκασμό, ξεκινήστε με το κουμπί ελέγχου πίεσης ρυθμισμένο στη χαμηλότερη ρύθμιση ψεκασμού.
2. Εάν χρειάζεται, αυξήστε τη ρύθμιση του κουμπιού ελέγχου πίεσης στη χαμηλότερη ρύθμιση ψεκασμού που δίνει αποδεκτή δέσμη ψεκασμού.

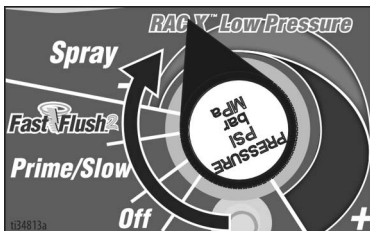

Ποιότητα δέσμης ψεκασμού

Η καλή δέσμη ψεκασμού έχει ομοιόμορφη κατανομή καθώς έρχεται σε επαφή με την επιφάνεια.

- Ο ψεκασμός πρέπει να είναι καταιονισμένος (ομοιόμορφα κατανεμημένος, χωρίς κενά στις άκρες).
- Εάν χρειάζεται, αυξήστε τη ρύθμιση του κουμπιού ελέγχου πίεσης, μέχρις ότου η δέσμη ψεκασμού να είναι ομοιόμορφη και χωρίς κενά στις άκρες.
- Το μπεκ ψεκασμού μπορεί να έχει φθαρεί ή μπορεί να χρειάζεται μικρότερο μπεκ.
- Μπορεί να χρειάζεται αραίωση του υλικού. Εάν χρειάζεται αραίωση του υλικού, ακολουθήστε τις συστάσεις του κατασκευαστή.



Τεχνικές ψεκασμού

Χρησιμοποιήστε ένα πρόχειρο κομμάτι χαρτονιού για να ασκηθείτε με αυτές τις βασικές τεχνικές ψεκασμού, πριν αρχίσετε τον ψεκασμό της επιφάνειας.

- Κρατήστε το πιστόλι ψεκασμού 30 cm (12 in.) από την επιφάνεια και στοχεύστε κατευθείαν στην επιφάνεια. Αν γείρετε το πιστόλι ψεκασμού για να κατευθύνετε τον ψεκασμό υπό γωνία, θα προκληθεί ανομοιογενές φινιρίσμα.
- Κάμψτε τον καρπό για να διατηρήσετε το πιστόλι ψεκασμού σε ευθεία. Αν μετατοπίσετε το πιστόλι ψεκασμού για να κατευθύνετε τον ψεκασμό υπό γωνία, θα προκληθεί ανομοιομορφο φινιρίσμα.

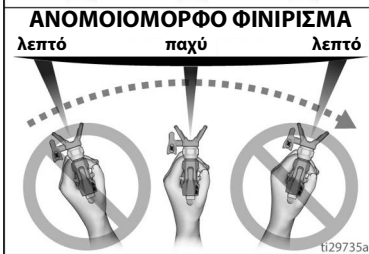
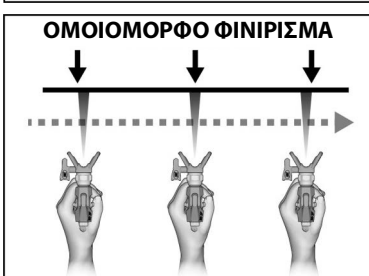
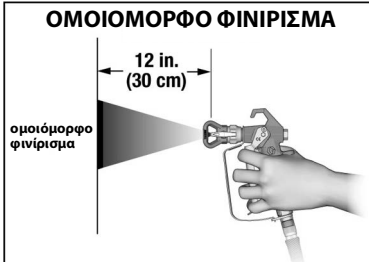

Ενεργοποίηση του πιστολιού ψεκασμού

Τραβήξτε τη σκανδάλη μετά την έναρξη της διαδρομής. Αφήστε τη σκανδάλη πριν από το τέλος της διαδρομής. Το πιστόλι ψεκασμού πρέπει να κινείται όταν τραβάτε και αφήνετε τη σκανδάλη.

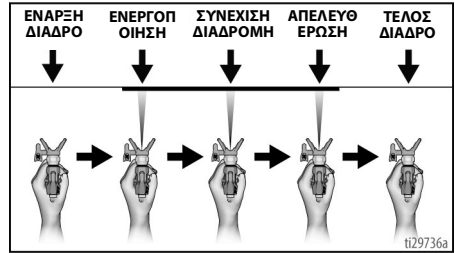

Στόχευση του πιστολιού ψεκασμού

Στοχεύστε το κέντρο ψεκασμού του πιστολιού στο κάτω άκρο της προηγούμενης διαδρομής, επικαλύπτοντας κάθε διαδρομή κατά το ήμισυ.

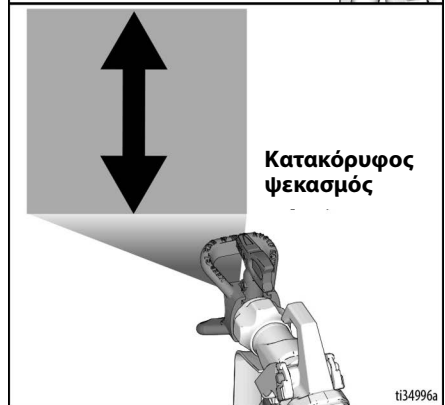
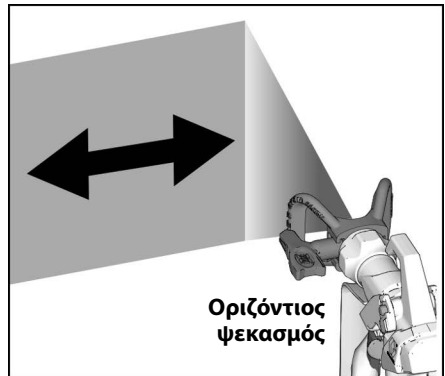

Καθαρισμός έμφραξης του μπεκ ψεκασμού

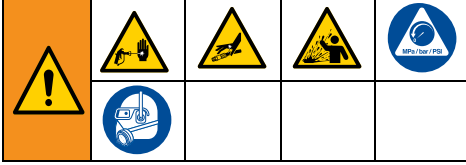

Για το ενδεχόμενο που το μπεκ ψεκασμού φράξει εξαιτίας σωματιδίων ή υπολειμμάτων, μπορείτε να αναστρέψετε το μπεκ ψεκασμού και να καθαρίσετε γρήγορα και εύκολα τα σωματίδια, χωρίς να είναι απαραίτητη η αποσυναρμολόγηση του μηχανήματος βαφής.

Για πρόσθετες πληροφορίες, ανατρέξτε στο **Φιλτράρισμα του χρώματος**, σελίδα 20.

1. Ασφαλίστε τη σκανδάλη. Στρέψτε το μπεκ ψεκασμού στη θέση «UNCLOG» (απόφραξη). Βεβαιωθείτε ότι το μπεκ ψεκασμού παραμένει καλά τοποθετημένο στη θέση, εντελώς μέσα στον προφυλακτήρα μπεκ ψεκασμού. Απασφαλίστε τη σκανδάλη. Ενεργοποιήστε το πιστόλι στον χώρο αποβλήτων για να καθαρίσετε τυχόν εμφράξεις.

ΑΠΟΦΡΑΞΗ

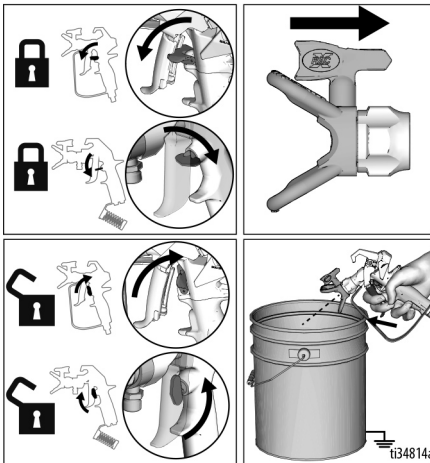

ΣΗΜΕΙΩΣΗ: Εάν είναι δύσκολο να περιστρέψετε το μπεκ στη θέση απόφραξης, εκτελέστε τη **Διαδικασία εκτόνωσης πίεσης**, σελίδα 18 και, κατόπιν, στρέψτε τη βαλβίδα Προέγχυσης/Ψεκασμού οριζοντίως στη θέση Ψεκασμού και επαναλάβετε το βήμα 1

2. Ασφαλίστε τη σκανδάλη. Περιστρέψτε το μπεκ ψεκασμού ξανά στη θέση «SPRAY» (ψεκασμός). Ελευθερώστε την ασφάλεια της σκανδάλης και συνεχίστε τον ψεκασμό.

ΨΕΚΑΣΜΟΣ

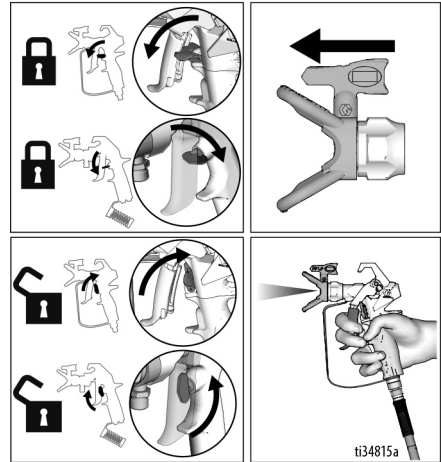

Εγκατάσταση μπεκ ψεκασμού



Για την αποφυγή σοβαρού τραυματισμού λόγω έγχυσης στο δέρμα κατά την τοποθέτηση ή αφαίρεση του μπεκ και του προφυλακτήρα του μπεκ, μην τοποθετείτε τα χέρια σας μπροστά από το μπεκ ψεκασμού.

Για να αποφύγετε τις διαρροές από το μπεκ ψεκασμού, βεβαιωθείτε ότι έχουν τοποθετηθεί σωστά το μπεκ ψεκασμού και ο προφυλακτήρας του μπεκ. Για τη διαδικασία αφαίρεσης και τοποθέτησης του μπεκ ψεκασμού, της τσιμούχας και του προφυλακτήρα μπεκ ψεκασμού, ανατρέξτε στο χωριστό εγχειρίδιο του πιστολιού ψεκασμού.

Καθαρισμός

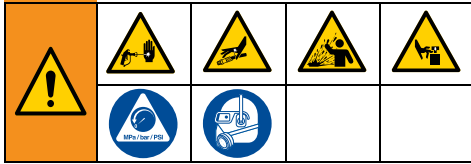

1. Εκτελέστε τη **Διαδικασία εκτόνωσης πίεσης**, σελίδα 18.
2. Αφαιρέστε τον προφυλακτήρα του μπεκ και το μπεκ ψεκασμού. Για επιπλέον πληροφορίες, ανατρέξτε στο χωριστό εγχειρίδιο του πιστολιού ψεκασμού.

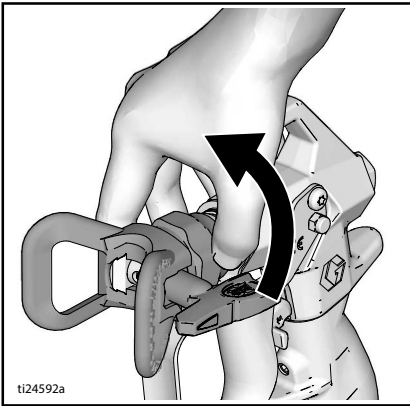

Καθαρισμός του σωλήνα αποστράγγισης

3. Απομακρύνετε τον σωλήνα αναρρόφησης και τον σωλήνα αποστράγγισης από το χρώμα και σκουπίστε τυχόν περιττό χρώμα που βρίσκεται εξωτερικά του σωλήνα αναρρόφησης.



4. Τοποθετήστε τον σωλήνα αναρρόφησης σε κατάλληλο υγρό έκπλυσης. Τοποθετήστε το σωλήνα αποστράγγισης σε δοχείο αποβλήτων.

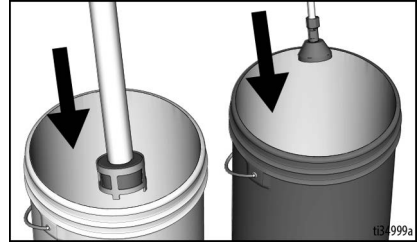

5. Για να εκπλύνετε τον σωλήνα αποστράγγισης και την αντλία, στρέψτε τη βαλβίδα προέγχυσης/ψεκασμού προς τα κάτω στη θέση «PRIME» (προέγχυση).

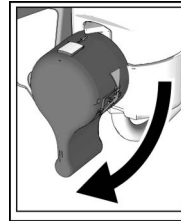

6. Στρέψτε το κουμπί ελέγχου πίεσης στη θέση «Prime/Slow» (προέγχυση/αργά) και θέστε τον διακόπτη λειτουργίας στη θέση **ενεργοποίησης** για να εκκινήσετε τον κινητήρα. Το υγρό έκπλυσης θα εισρεύσει προς τα πάνω στον σωλήνα αναρρόφησης και έξω από τον σωλήνα αποστράγγισης στο δοχείο αποβλήτων. Αφήστε το υγρό έκπλυσης να ρεύσει έξω από τον σωλήνα αποστράγγισης για 5 δευτερόλεπτα.

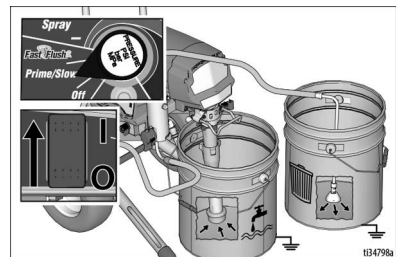

7. Στρέψτε το κουμπί ελέγχου πίεσης στη θέση απενεργοποίησης (πλήρως αριστερόστροφα).

Καθαρισμός του εύκαμπτου σωλήνα και του πιστολιού ψεκασμού

8. Ακουμπήστε το πιστόλι ψεκασμού στο πλάι του γειωμένου μεταλλικού δοχείου αποβλήτων. Στοχεύστε με το πιστόλι προς το εσωτερικό του δοχείου αποβλήτων.
 - a. Απασφαλίστε τη σκανδάλη (A).
 - b. Τραβήξτε και κρατήστε τη σκανδάλη του πιστολιού ψεκασμού (B).
 - c. Στρέψτε τη βαλβίδα προέγχυσης/ ψεκασμού οριζόντια, στη θέση «SPRAY» (ψεκασμός) (C).
 - d. Στρέψτε το κουμπί ελέγχου πίεσης στη θέση 12 η ώρα για να ξεκινήσετε την έκπλυση (D). [Για βέλτιστη απόδοση του καθαρισμού, μπορείτε να στρέψετε το κουμπί ελέγχου πίεσης στη ρύθμιση FastFlush (ταχεία έκπλυση)].

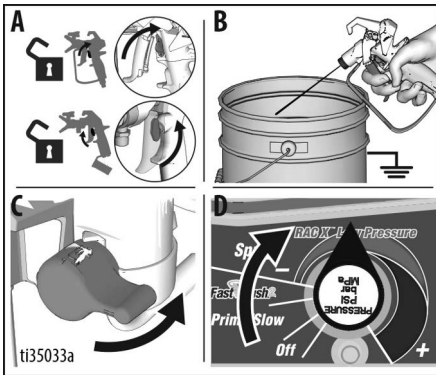

9. Συνεχίστε την έκπλυση, μέχρι το υγρό έκπλυσης να εμφανίζεται καθαρό.
10. Στρέψτε το κουμπί ελέγχου πίεσης στη θέση απενεργοποίησης (πλήρως αριστερόστροφα).
11. Απενεργοποιήστε το πιστόλι ψεκασμού.

12. Αφαιρέστε τον σωλήνα αναρρόφησης από το υγρό έκπλυσης ούτως ώστε να μπορέσει να εισέλθει αέρας στην αντλία και να απομακρύνει το υγρό έκπλυσης έξω από τον εύκαμπτο σωλήνα και το πιστόλι ψεκασμού.

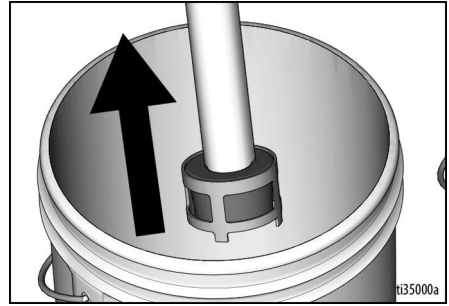

13. Ενεργοποιήστε το πιστόλι ψεκασμού στο δοχείο έκπλυσης και στρέψτε το κουμπί ελέγχου πίεσης στη θέση 12 η ώρα για να καθαρίσετε το υγρό από τον εύκαμπτο σωλήνα.
14. Αφού καθαρίσετε το υγρό έκπλυσης, αφήστε τη σκανδάλη. Ασφαλίστε τη σκανδάλη.

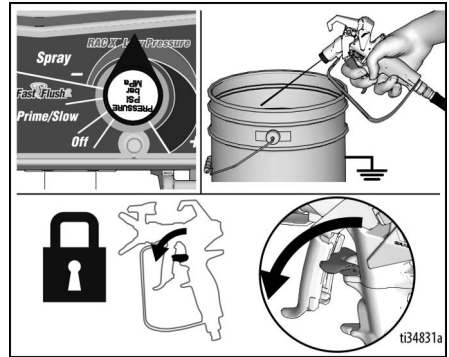

Καθαρισμός

15. Στρέψτε το κουμπί ελέγχου πίεσης στη θέση απενεργοποίησης και τον διακόπτη λειτουργίας στη θέση **απενεργοποίησης**. Αποσυνδέστε το μηχάνημα βαφής από την πρίζα.

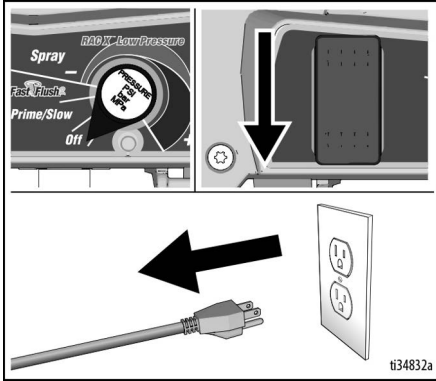

16. Στρέψτε τη βαλβίδα προέγχυσης/ ψεκασμού προς τα κάτω, στη θέση «PRIME» (προέγχυση).
17. Αφαιρέστε το μπεκ ψεκασμού και τον προφυλακτήρα μπεκ ψεκασμού από το πιστόλι ψεκασμού. Αφαιρέστε το φίλτρο από το πιστόλι ψεκασμού. Καθαρίστε και ελέγξτε. Τοποθετήστε το ξανά στη θέση του. Για περισσότερες πληροφορίες, ανατρέξτε στο χωριστό εγχειρίδιο του πιστολιού ψεκασμού.
18. Αφαιρέστε το φίλτρο από το μηχάνημα βαφής. Καθαρίστε και ελέγξτε. Τοποθετήστε το ξανά στη θέση του.

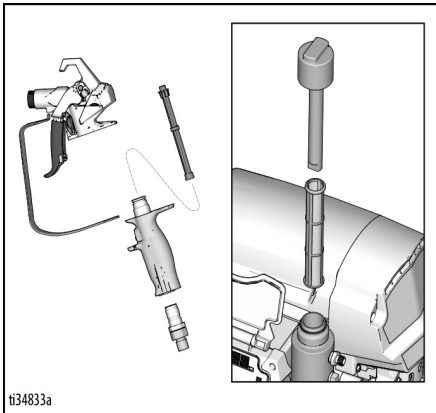

ΣΗΜΕΙΩΣΗ: Εάν καθαρίζετε με νερό, ξεπλύνετε ξανά με διαλύτες πετρελαίου ή Pump Armor™ ώστε να μείνει μια προστατευτική επιστρώση που θα αποτρέψει ενδεχόμενο πάγωμα ή διάβρωση στη διάρκεια μακροχρόνια αποθήκευσης.

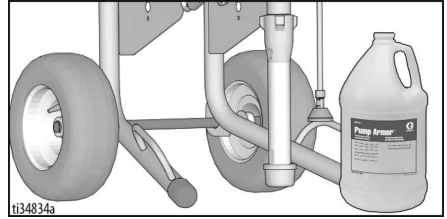

19. Σκουπίστε το μηχάνημα βαφής, τον εύκαμπο σωλήνα και το πιστόλι ψεκασμού με ένα πανί εμποτισμένο με νερό ή διαλύτες πετρελαίου.

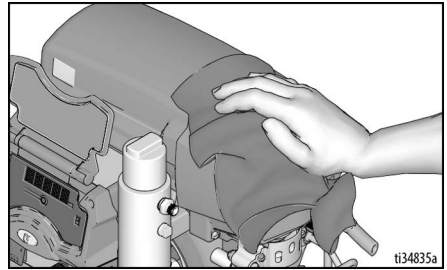

WatchDog

Το μηχάνημα βαφής είναι εξοπλισμένο με το σύστημα WatchDog™, το οποίο σταματά αυτόματα και προστατεύει την αντλία όταν εξαντληθεί το χρώμα.

Ενεργοποίηση του WatchDog

Το WatchDog είναι απενεργοποιημένο από προεπιλογή. Για να ενεργοποιήσετε/ απενεργοποιήσετε το WatchDog, χρησιμοποιήστε την εφαρμογή BlueLink™ της Graco. Για οδηγίες σχετικά με τον τρόπο τηλεφόρτωσης της εφαρμογής BlueLink της Graco, ανατρέξτε στη σελίδα 30.

Εναλλακτικά, μπορείτε να ενεργοποιείτε/ απενεργοποιείτε το WatchDog μέσω της οθόνης LED (εφόσον παρέχεται). Για οδηγίες σχετικά με την ενεργοποίηση/απενεργοποίηση του WatchDog μέσω της οθόνης LED, ανατρέξτε στη σελίδα 34.

Ρύθμιση της ευαισθησίας του WatchDog

Μπορείτε να ρυθμίσετε την ευαισθησία του WatchDog κατά την ανίχνευση του εάν έχει εξαντληθεί το χρώμα στο μηχάνημα βαφής σε «LOW» (χαμηλή), «MEDIUM» (μεσαία) ή «HIGH» (υψηλή). Ως προεπιλογή, η ευαισθησία του WatchDog είναι ρυθμισμένη σε «MEDIUM» (μεσαία). Μπορείτε να ρυθμίζετε την ευαισθησία του WatchDog μέσω της εφαρμογής BlueLink της Graco ή μέσω της οθόνης LED, όπως καθορίζεται ανωτέρω.

Επαναπλήρωση χρώματος και εκ νέου εκκίνηση του ψεκασμού

Όταν το χρώμα εξαντλείται και το WatchDog διακόπτει τη λειτουργία της αντλίας, εκτελέστε τα ακόλουθα βήματα για να εκκινήσετε και πάλι τον ψεκασμό.

1. Στρέψτε τον διακόπτη λειτουργίας στη θέση **απενεργοποίησης**.
2. Εκτελέστε τη **Διαδικασία εκτόνωσης πίεσης**, σελίδα 18.
3. Ξαναγεμίστε το δοχείο βαφής.
4. Εκτελέστε τη **Αντλία πλήρωσης (βαλβίδα προέγχυσης)**, σελίδα 21, και, κατόπιν, τη **Πλήρωση του πιστολιού ψεκασμού και του εύκαμπτου σωλήνα**, σελίδα 21.

Εφαρμογή BlueLink™

Κάντε λήψη της εφαρμογής BlueLink της Graco από το Apple App Store, το Google Play ή άλλα καταστήματα διαθέσιμων εφαρμογών για να συνδεθείτε με τον ψεκαστήρα Bluetooth®.

Η εφαρμογή BlueLink σας επιτρέπει να αποκτάτε πρόσβαση σε πληροφορίες, ρυθμίσεις και στατιστικά στοιχεία του μηχανήματος βαφής, και σας παρέχει τη δυνατότητα πρόσβασης σε χρήσιμες λειτουργίες όπως το Watchdog™, βελτιωμένη παρακολούθηση συντήρησης, ιχνηλάτηση του μηχανήματος βαφής, και ιχνηλάτηση εργασιών. Η εφαρμογή BlueLink της Graco διατίθεται στη διεύθυνση:

<https://www.graco.com/BlueLink>



Περαιτέρω οδηγίες διατίθενται στην εφαρμογή. Οδηγίες διατίθενται επίσης στην ηλεκτρονική διεύθυνση:

<https://www.graco.com/BlueLinkSupport>

Ενεργοποίηση/ απενεργοποίηση του BlueLink



Το σύστημα BlueLink της Graco χρησιμοποιεί τη λειτουργία Bluetooth για τη δημιουργία διαύλου επικοινωνίας μεταξύ του πίνακα ελέγχου του μηχανήματος βαφής και ενός κινητού τηλεφώνου. Για να απενεργοποιήσετε το BlueLink απενεργοποιώντας τον πομπό Bluetooth, εκτελέστε τα ακόλουθα βήματα.

1. Στρέψτε τον διακόπτη λειτουργίας στη θέση **απενεργοποίησης**. Στρέψτε το κουμπί ελέγχου πίεσης πλήρως αριστερόστροφα στη θέση απενεργοποίησης.
2. Αποσυνδέστε το μηχανήμα βαφής από την πρίζα και αφήστε την ηλεκτρική ισχύ να διαχυθεί για 5 λεπτά.
3. Αφαιρέστε το κάλυμμα του πίνακα ελέγχου.
4. Εντοπίστε τον διακόπτη λειτουργίας του πομπού Bluetooth (S2) στον πίνακα ελέγχου. Χρησιμοποιώντας ένα στυλό, **ΑΠΕΝΕΡΓΟΠΟΙΗΣΤΕ** το BlueLink, μετακινώντας τον διακόπτη προς τα αριστερά, ή **ΕΝΕΡΓΟΠΟΙΗΣΤΕ** το BlueLink μετακινώντας τον διακόπτη προς τα δεξιά.

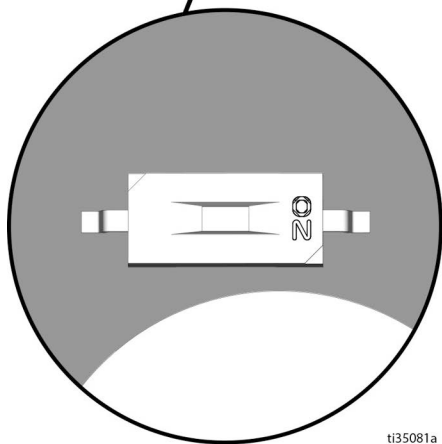
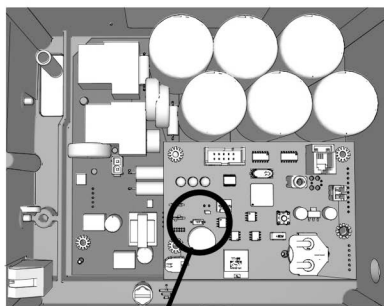

ti35081a

5. Τοποθετήστε ξανά στη θέση του το κάλυμμα του κιβωτίου ελέγχου.

Αντικατάσταση της μπαταρίας BlueLink

Για να διατηρείτε το μηχανήμα βαφής συγχρονισμένο, η μονάδα διαθέτει ενσωματωμένη μια μικρή μπαταρία. Εάν λάβετε το ακόλουθο μήνυμα, πρέπει να αντικαταστήσετε τη μπαταρία.

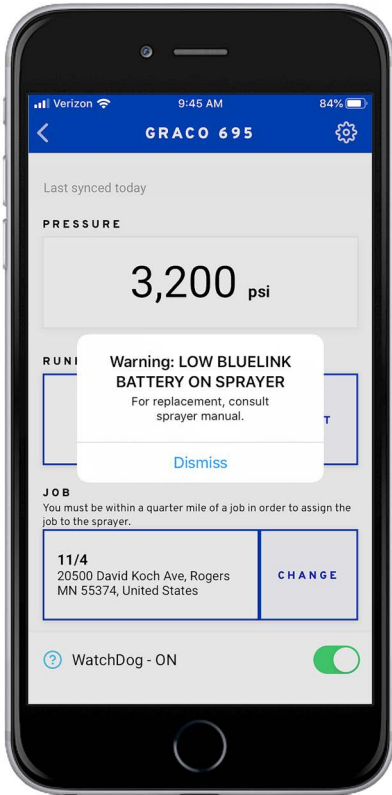

1137542a

1. Μετακινήστε τον διακόπτη λειτουργίας στη θέση απενεργοποίησης και αποσυνδέστε το καλώδιο τροφοδοσίας του μηχανήματος βαφής.
2. Αφαιρέστε το κάλυμμα του κιβωτίου ελέγχου.
3. Αφαιρέστε το μαύρο κάλυμμα της μπαταρίας με σταυροκατσάβιδο.

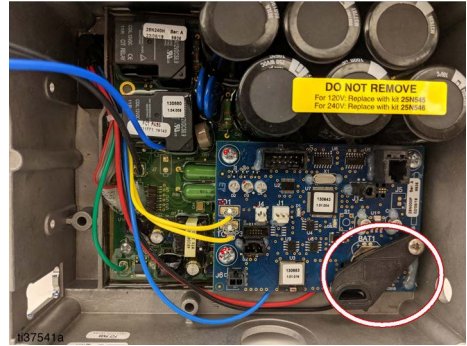

4. Σύρετε τη μπαταρία έως από τη θήκη, προς τα αριστερά.
5. Αντικαταστήστε την μπαταρία με νέα μπαταρία CR2032.
6. Τοποθετήστε το κάλυμμα της μπαταρίας στη θέση στη μονάδα.
7. Συνδέστε το κλιπ κάτω από την πλακέτα ελέγχου.

ΣΗΜΕΙΩΣΗ: Το κάλυμμα δεν πρέπει να κινείται.

8. Σφίξτε ξανά τον κοχλία στη θέση του στο κάλυμμα της μπαταρίας.

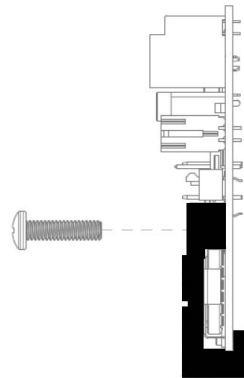

9. Κλείστε και βιδώστε το κάλυμμα του κιβωτίου ελέγχου στη θέση του στη μονάδα.

Οθόνη LED

(δεν παρέχεται με όλα τα μοντέλα)

Κεντρικό μενού λειτουργιών

Πατήστε σύντομα το κουμπί στην **ΟΘΟΝΗ** για να μετακινηθείτε στην επόμενη οθόνη. Πατήστε το παρατεταμένα για αλλαγή μονάδων μέτρησης ή για μηδενισμό των δεδομένων.

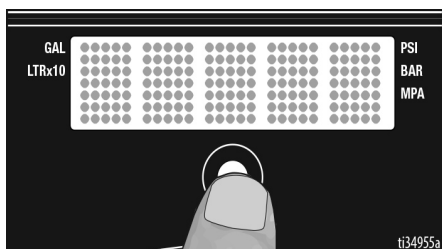

1. Εκτελέστε τη **Διαδικασία εκτόνωσης πίεσης**, σελίδα 18.
2. Μετακινήστε τον διακόπτη λειτουργίας στη θέση ON. Εάν η πίεση είναι μικρότερη από 200 psi (14 bar, 1,4 MPa), στην οθόνη LED θα εμφανιστούν παύλες.

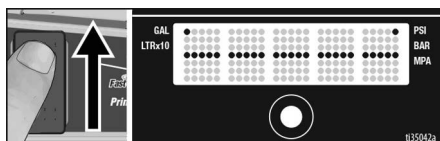

Αλλαγή μονάδων μέτρησης ενδείξεων

Πατήστε παρατεταμένα για 5 δευτερόλεπτα το κουμπί στην **ΟΘΟΝΗ** για αλλαγή των μονάδων πίεσης (**psi, bar, MPa**) στις επιθυμητές μονάδες. Με την επιλογή bar ή Mpa, αλλάζει και η επιλογή **γαλόνια** σε **λίτρα x 10**. Για να αλλάξετε τις μονάδες μέτρησης των ενδείξεων, η οθόνη LED πρέπει να είναι σε λειτουργία προβολής πίεσης και η πίεση πρέπει να είναι μηδενική (εμφανίζονται παύλες).

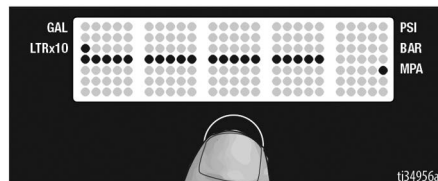
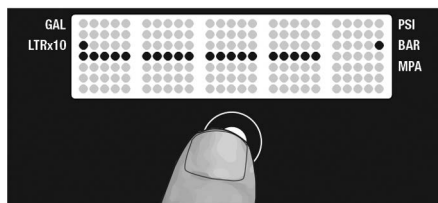
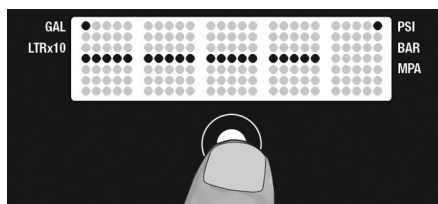

Γαλόνια εργασίας

1. Πατήστε σύντομα το κουμπί στην **ΟΘΟΝΗ** για να μεταβείτε σε γαλόνια «Job» (εργασία) (ή λίτρα x 10).

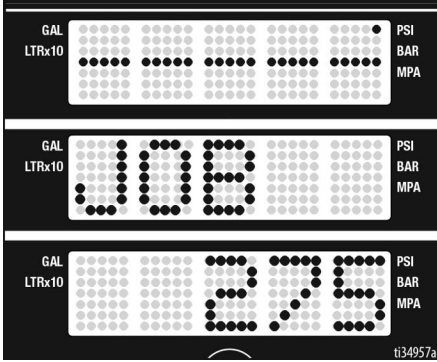

2. Πατήστε παρατεταμένα το κουμπί στην **ΟΘΟΝΗ** για να μηδενίσετε την ένδειξη.

Γαλόνια συνολικής διάρκειας ζωής

1. Πιέστε σύντομα το κουμπί στην **ΟΘΟΝΗ** για να μετακινηθείτε σε γαλόνια «LIFE» (συνολική διάρκεια ζωής) (ή λίτρα x 10).

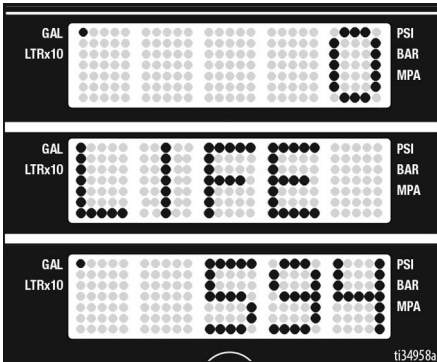

Δευτερεύον μενού - Αποθηκευμένα δεδομένα

1. Εκτελέστε τη διαδικασία **Διαδικασία εκτόνωσης πίεσης**, σελίδα 18, βήματα 1 - 4 εάν δεν τα έχετε εκτελέσει ήδη.

2. Στρέψτε τον διακόπτη λειτουργίας στη θέση ενεργοποίησης, κρατώντας πατημένο το κουμπί στην **ΟΘΟΝΗ**.

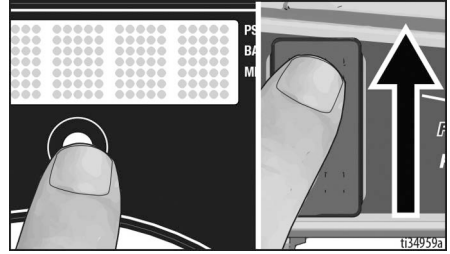

3. Στην οθόνη περνάει η ένδειξη **SERIAL NUMBER** (σειριακό αριθμός).

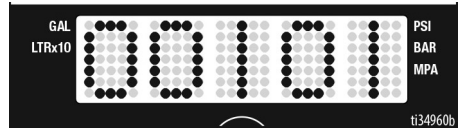

4. Πατήστε σύντομα το κουμπί στην **ΟΘΟΝΗ** για να μεταβείτε στο **MOTOR HOURS** (ώρες λειτουργίας κινητήρα). Εμφανίζονται οι συνολικές ώρες λειτουργίας του κινητήρα.

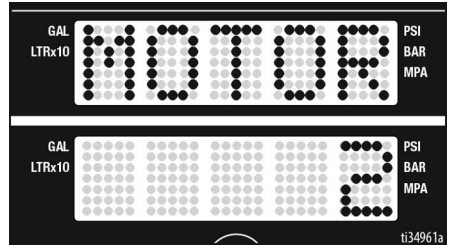

5. Πατήστε σύντομα το κουμπί στην **ΟΘΟΝΗ**. Από την οθόνη διέρχεται η ένδειξη **LAST CODE** και εμφανίζεται ο τελευταίος κωδικός, π.χ. **CODE 06 MOTOR THERMAL PROTECTION ENABLED** (ενεργοποιημένος κωδικός 06 θερμοκτικής προστασίας κινητήρα) (βλ. εγχειρίδιο επισκευής).

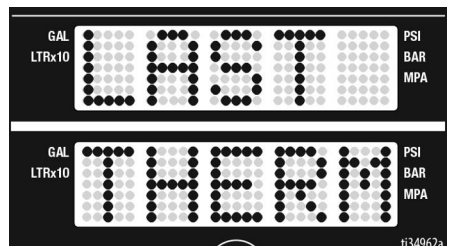

6. Κρατήστε πατημένο το κουμπί στην **ΟΘΟΝΗ** για να διαγράψετε τον κωδικό. Μετά τη διαγραφή του κωδικού, θα εμφανιστεί η ένδειξη **NO CODE STORED** (δεν έχει αποθηκευτεί κωδικός)

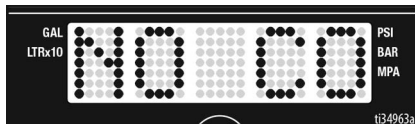

7. Πατήστε σύντομα το κουμπί στην **ΟΘΟΝΗ**. Θα εμφανιστεί με κύλιση η ένδειξη W-DOG και εάν το σύστημα Watchdog είναι ανενεργό τότε θα εμφανιστεί η ένδειξη **OFF**. Εάν το σύστημα Watchdog είναι ενεργό τότε εμφανίζεται η ένδειξη **ON**.

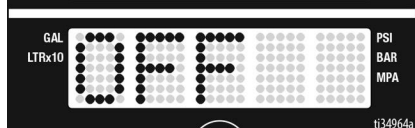
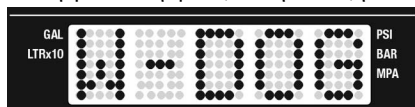

8. Πατήστε σύντομα το κουμπί στην **ΟΘΟΝΗ** για να μετακινηθείτε στο μενού ευαισθησία του WatchDog. Πατήστε παρατεταμένα το κουμπί στην **ΟΘΟΝΗ** και μπορείτε να ρυθμίσετε την ευαισθησία του Watchdog σε χαμηλή, μέτρια ή υψηλή. Όταν εμφανιστεί η επιθυμητή ρύθμιση ευαισθησίας, αφήστε το κουμπί στην **ΟΘΟΝΗ**. Η προεπιλεγμένη ρύθμιση είναι μέτρια ευαισθησία.

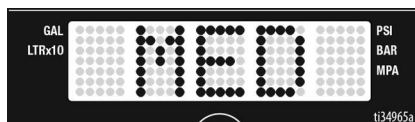

9. Πατήστε σύντομα το κουμπί στην **ΟΘΟΝΗ** για να μεταβείτε στο **SOFTWARE REV** (επισκόπηση λογισμικού).

10. Πατήστε σύντομα το κουμπί στην **ΟΘΟΝΗ**. Από την οθόνη διέρχεται η ένδειξη **MOTOR ID RESISTOR** (αναγνωριστικό κινητήρα) και εμφανίζεται ο κωδικός αριθμός μοντέλου (βλ. παρακάτω).

Αναγνωριστικό κινητήρα	Μοντέλα
0	695/230V Mark IV
2	795 / 120V Mark IV
4	1095 / 230V Mark V
6	1595 / 120V Mark V / Mark VII
10	Mark X

11. Πατήστε σύντομα το κουμπί στην **ΟΘΟΝΗ** για να μεταβείτε στη βαθμονόμηση κουμπιού ελέγχου πίεσης. Εμφανίζεται η ένδειξη **KNOB** (κουμπί). Εάν επιθυμείτε να βαθμονομήσετε το κουμπί ελέγχου πίεσης, ακολουθήστε την παρακάτω διαδικασία. Διαφορετικά, πατήστε σύντομα το κουμπί στην **ΟΘΟΝΗ** για να επιστρέψετε στον **SERIAL NUMBER** (σειριακός αριθμός).



- a. Ευθυγραμμίστε το κουμπί ελέγχου πίεσης με τη γραμμή μεταξύ του Fast Flush (ταχεία έκπλυση) και του συμβόλου μείον (-).

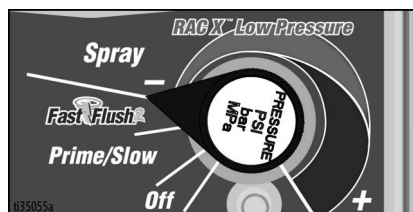

- b. Πατήστε παρατεταμένα το κουμπί στην **ΟΘΟΝΗ** για να βαθμονομήσετε το κουμπί ελέγχου πίεσης. Εάν το κουμπί ευθυγραμμιστεί σωστά, από την οθόνη διέρχεται η ένδειξη **PASS** (επιτυχής ευθυγράμμιση), και, στη συνέχεια, το μενού επιστρέφει στην ένδειξη **SERIAL NUMBER** (σειριακός αριθμός). Η βαθμονόμηση του κουμπιού ολοκληρώθηκε.



ΣΗΜΕΙΩΣΗ: Εάν το κουμπί δεν έχει ευθυγραμμιστεί σωστά, στη οθόνη εμφανίζεται η ένδειξη **FAIL** (η ευθυγράμμιση απέτυχε), και, στη συνέχεια, εμφανίζεται ξανά η ένδειξη **KNOB** (κουμπί). Βεβαιωθείτε ότι το κουμπί ελέγχου πίεσης έχει ευθυγραμμιστεί σωστά, και, στη συνέχεια, προσπαθήστε να εκτελέσετε ξανά τη διαδικασία βαθμονόμησης.

Συντήρηση

Η τακτική συντήρηση είναι σημαντική για να διασφαλίζεται η σωστή λειτουργία του μηχανήματος βαφής. Η συντήρηση περιλαμβάνει τακτικές ενέργειες που διατηρούν τη λειτουργικότητα του μηχανήματος βαφής και αποτρέπουν την εμφάνιση βλαβών στο μέλλον.



Πριν από τη συντήρηση, εκτελέστε τη **Διαδικασία εκτόνωσης πίεσης**, σελίδα 18.

Ενέργεια	Χρονικό διάστημα
Έλεγχος/καθαρισμός φίλτρου μηχανήματος βαφής, φίλτρου εισόδου υγρού και φίλτρου πιστολιού ψεκασμού.	Καθημερινά ή κάθε φορά που ψεκάζετε
Έλεγχος ανοιγμάτων εξαερισμού του κινητήρα για εμφράξεις.	Καθημερινά ή κάθε φορά που ψεκάζετε
Πλήρωση με TSL μέσω του ανοίγματος πλήρωσης TSL.	Καθημερινά ή κάθε φορά που ψεκάζετε
Ελέγξτε τη διακοπή λειτουργίας του μηχανήματος βαφής. Όταν ΔΕΝ πατάτε τη σκανδάλη του πιστολιού ψεκασμού, η λειτουργία του κινητήρα του μηχανήματος βαφής πρέπει να διακόπτεται και να ξεκινά μόλις πατήσετε ξανά τη σκανδάλη. Εάν το μηχάνημα βαφής ξεκινά ΧΩΡΙΣ να πατηθεί η σκανδάλη, τότε ελέγξτε την αντλία για εσωτερικές/εξωτερικές διαρροές και ελέγξτε τη βαλβίδα προέγχυσης για τυχόν διαρροή.	Κάθε 3785 λίτρα (1000 γαλόνια)
Ρύθμιση στεγανοποίησης στομίου Εάν η στεγανοποίηση της αντλίας παρουσιάζει διαρροές μετά από παρατεταμένη χρήση, σφίξτε το περικόχλιο στεγανοποίησης έως ότου σταματήσει ή περιοριστεί η διαρροή. Με τον τρόπο αυτό παρατείνεται η λειτουργία για 379 λίτρα (100 γαλόνια) επιπλέον, προτού απαιτηθεί ανακατασκευή. Μπορείτε να σφίξετε το περικόχλιο στεγανοποίησης χωρίς να αφαιρέσετε τον δακτύλιο O.	Όποτε απαιτείται, ανάλογα με τη χρήση



Μπορείτε να προγραμματίζετε και να παρακολουθείτε τις εργασίες συντήρησης μέσω της εφαρμογής BlueLink της Graco. Για περισσότερες πληροφορίες, ανατρέξτε στο **Συντήρηση**, σελίδα 35.

Ανακύκλωση και απόρριψη στο τέλος του κύκλου ζωής

Στο τέλος του ωφέλιμου κύκλου ζωής του προϊόντος, αποσυρμαολογήστε και ανακυκλώστε το προϊόν με υπεύθυνο τρόπο.

Προετοιμασία:

- Εκτελέστε τη **Διαδικασία εκτόνωσης πίεσης**, σελίδα 18.
- Αποστραγγίστε και απορρίψτε τα υγρά σύμφωνα με τους ισχύοντες κανονισμούς. Ανατρέξτε στο δελτίο δεδομένων του παρασκευαστή των υλικών.

Αποσυρμαολόγηση και ανακύκλωση:

- Αφαιρέστε τους κινητήρες, τις πλακέτες κυκλώματος, τις θόνες, και τα υπόλοιπα ηλεκτρονικά μέρη. Αφαιρέστε τη μπαταρία τύπου κουμπί από τη θέση της στον πίνακα ελέγχου. Ανακυκλώστε σύμφωνα με τους ισχύοντες κανονισμούς.
- Μη απορρίψτε ηλεκτρονικά μέρη μαζί με τα οικιακά ή εμπορικά απόβλητα.
- Παραδώστε το εναπομείναν προϊόν σε εγκαταστάσεις ανακύκλωσης.

Αντιμετώπιση προβλημάτων







Μηχανολογικά θέματα/Ροή υγρού

1. Πριν από τον έλεγχο ή την επισκευή, εκτελέστε τη **Διαδικασία εκτόνωσης πίεσης**, σελίδα 18.
2. Στην αρχή κάθε προβλήματος παρατίθενται οι πλέον συνήθεις λύσεις.

Πρόβλημα	Αιτία	Λύση
<p>Δεν εξέρχεται χρώμα από το πιστόλι ψεκασμού ή έχετε υπόνοιες ότι δεν έχει εκτονωθεί πλήρως η πίεση.</p>	Φράξιμο στον εύκαμπο σωλήνα αντλίας ή στο πιστόλι ψεκασμού.	<ol style="list-style-type: none"> 1. Ξεφίρξτε ΠΟΛΥ ΑΡΓΑ τη σύνδεση του εύκαμπτου σωλήνα στο πιστόλι ψεκασμού και αποσυνδέστε τον εύκαμπο σωλήνα χωρίς αέρα από το πιστόλι ψεκασμού. 2. Θέστε τη βαλβίδα προέγχυσης/ψεκασμού οριζόντια στη θέση «SPRAY» (ψεκασμός). 3. Κρατώντας τον εύκαμπο σωλήνα σταθερά, στοχεύστε με το άκρο του μέσα στο δοχείο χρώματος. Στρέψτε τον διακόπτη λειτουργίας στη θέση ενεργοποίησης και στρέψτε το κουμπι έλεγχου πίεσης στη θέση «PRIME/SLOW» (προέγχυση/αργά). <ol style="list-style-type: none"> a. Εάν δεν ρέει ρευστό από τον εύκαμπο σωλήνα, απελευθερώστε τον εύκαμπο σωλήνα και συνεχίστε με το βήμα 4. b. Εάν ρέει ρευστό από τον εύκαμπο σωλήνα, ανατρέξτε στην ενότητα «Καθαρισμός πιστολιού ψεκασμού και φίλτρου πιστολιού ψεκασμού», σελίδα 31. 4. Συναρμολογήστε ξανά τον εύκαμπο σωλήνα και το πιστόλι ψεκασμού, και επαναλάβετε τη Πλήρωση του πιστολιού ψεκασμού και του εύκαμπτου σωλήνα, σελίδα 21.
<p>Η απόδοση της αντλίας είναι χαμηλή</p>	Φθαρμένο μπεκ ψεκασμού	Ακολουθήστε τη Διαδικασία εκτόνωσης πίεσης , σελίδα 18 και, στη συνέχεια, αντικαταστήστε το μπεκ. Ανατρέξτε στο χωριστό εγχειρίδιο για το πιστόλι ψεκασμού ή το μπεκ.
	Φραγμένο μπεκ ψεκασμού	Βλέπε Καθαρισμός έμφραξης του μπεκ ψεκασμού , σελίδα 25.
	Διακοπήκε η παροχή χρώματος	Εκτελέστε αναπλήρωση και προέγχυση της αντλίας.
	Έμφραξη φίλτρου σωλήνα αναρρόφησης	Αφαιρέστε το, καθαρίστε το και, στη συνέχεια, επαναποθετήστε το.
	Η μπίλια της βαλβίδας εισόδου και η μπίλια του εμβόλου δεν εφαρμόζουν σωστά	Αφαιρέστε τη βαλβίδα εισροής και καθαρίστε. Ελέγξτε τις μπίλιες και τα έδρανα για εγχοπές, αντικαταστήστε εάν είναι απαραίτητο, βλ. εγχειρίδιο αντλίας. Φιλτράρετε το χρώμα πριν τη χρήση για την απομάκρυνση των σωματιδίων που θα μπορούσαν να φράξουν την αντλία.
	Έμφραξη ή ακαθαρσίες στο φίλτρο μηχανήματος βαφής ή στο φίλτρο πιστολιού ψεκασμού.	Καθαρίστε ή αντικαταστήστε το φίλτρο.
	Διαρροή βαλβίδας προέγχυσης	Ακολουθήστε τη διαδικασία Διαδικασία εκτόνωσης πίεσης , σελίδα 18. Αντικαταστήστε τη βαλβίδα προέγχυσης.
	Η αντλία είναι φθαρμένη.	Απαιτείται συντήρηση της αντλίας, βλ. εγχειρίδιο αντλίας.

Πρόβλημα	Αιτία	Λύση
Η απόδοση της αντλίας είναι χαμηλή (συνέχεια)	Τα στεγανοποιητικά στομίου της αντλίας έχουν φθαρεί.	Σφίξτε το περικόχλιο στεγανοποίησης/διαβρεχόμενο πώμα. Εάν η διαρροή συνεχίζεται, αντικαταστήστε τα στεγανοποιητικά, βλ. εγχειρίδιο αντλίας. Ελέγξτε επίσης το έδρανο βαλβίδας εμβόλου για κατάλοιπα από σκλήρυνση βαφών ή εγκοπές και αντικαταστήστε, εάν είναι απαραίτητο. Σφίξτε το περικόχλιο στεγανοποίησης/διαβρεχόμενο πώμα.
	Φραγμένη μπίλια βαλβίδας εισαγωγής με υλικό	Καθαρίστε τη βαλβίδα εισαγωγής, βλ. εγχειρίδιο αντλίας.
	Πολύ χαμηλή ρύθμιση πίεσης	Στρέψτε το κουμπί ελέγχου πίεσης δεξιόστροφα, για να αυξήσετε την πίεση.
	Το υλικό είναι υπερβολικά παχύ για τη μικρή διάμετρο του εύκαμπτου σωλήνα, ή το μήκος του εύκαμπτου σωλήνα είναι υπερβολικά μεγάλο.	Χρησιμοποιήστε εύκαμπτο σωλήνα μεγαλύτερης διαμέτρου ή/και μειώστε το συνολικό μήκος του.
	Χαμηλή ρύθμιση διακόπτη amp. (ρύθμιση 10A ή 15A)	Μεταβείτε σε ρύθμιση 16A ή 20A.
Παρατηρείται ανομοιόμορφη εκτόξευση υγρού από το πιστόλι ψεκασμού	Το μπεκ έχει φράξει μερικώς	Βλέπε Καθαρισμός έμφραξης του μπεκ ψεκασμού , σελίδα 25.
	Χαμηλή παροχή υλικού, ή ο αέρας δεν απομακρύνθηκε σωστά κατά την προέγχυση.	Ξαναγεμίστε το σύστημα τροφοδοσίας ρευστού. Βλέπε Αντλία πλήρωσης (βαλβίδα προέγχυσης) , σελίδα 21. Τότε Πλήρωση του πιστολιού ψεκασμού και του εύκαμπτου σωλήνα , σελίδα 21. Ελέγχετε τακτικά την παροχή ρευστού ώστε η αντλία να μην λειτουργεί χωρίς ρευστό.
Δυσκολία στην προέγχυση της αντλίας	Η βαλβίδα εισαγωγής έχει «κολλήσει» στο έδρανο.	Αφαιρέστε τη βαλβίδα βάσης. Καθαρίστε και ελέγξτε τη βαλβίδα εισαγωγής.
	Ο δακτύλιος O του σωλήνα αναρρόφησης στη βαλβίδα βάσης έχει φθαρεί ή λείπει.	Αντικαταστήστε τον δακτύλιο O του σωλήνα αναρρόφησης.
	Αέρας στην αντλία	Βλέπε Αντλία πλήρωσης (βαλβίδα προέγχυσης) , σελίδα 21. Τότε Πλήρωση του πιστολιού ψεκασμού και του εύκαμπτου σωλήνα , σελίδα 21.
	Διαρροή στη βαλβίδα εισαγωγής	Καθαρίστε τη βαλβίδα εισαγωγής. Βεβαιωθείτε ότι η έδρα της μπίλιας δεν φέρει αμυχές ή φθορές και ότι η μπίλια εφαρμόζει σωστά. Επανασυναρμολογήστε τη βαλβίδα.
	Τα στεγανοποιητικά της αντλίας έχουν φθαρεί	Αντικαταστήστε τα στεγανοποιητικά της αντλίας (βλ. εγχειρίδιο αντλίας).
Ο κινητήρας δεν λειτουργεί	Χαμηλή ρύθμιση του κουμπιού ελέγχου πίεσης	Αυξήστε την πίεση στρέφοντας το κουμπί ελέγχου πίεσης δεξιόστροφα.
	Φραγμένο μπεκ ψεκασμού	Βλέπε Καθαρισμός έμφραξης του μπεκ ψεκασμού , σελίδα 25.
Ο κινητήρας λειτουργεί αλλά η αντλία δεν παλινδρομεί	Ο πείρος της αντλίας βαφής είναι κατεστραμμένος ή δεν υπάρχει (βλ. εγχειρίδιο αντλίας).	Αντικαταστήστε τον πείρο της αντλίας, εάν λείπει. Βεβαιωθείτε ότι το ελατήριο συγκράτησης έχει εφαρμόσει πλήρως στην αυλάκωση γύρω από τη μπίελα (βλ. εγχειρίδιο αντλίας).
	Φθαρμένο συγκρότημα μπίελας (βλ. εγχειρίδιο αντλίας)	Αντικαταστήστε το συγκρότημα μπίελας (βλ. εγχειρίδιο αντλίας).
	Φθαρμένα γρανάζια ή περιβλήμα συστήματος κίνησης.	Ελέγξτε το συγκρότημα του περιβλήματος του συστήματος κίνησης και τα γρανάζια για φθορές και αντικαταστήστε αν χρειάζεται (βλ. εγχειρίδιο αντλίας).

Ηλεκτρολογικά θέματα

				
<p>Κατά τη διάρκεια των διαδικασιών αντιμετώπισης προβλημάτων αποφεύγετε την επαφή με ηλεκτρικά και κινούμενα εξαρτήματα. Για να αποφύγετε τον κίνδυνο ηλεκτροπληξίας όταν αφαιρούνται τα καλύμματα της συσκευής για την αντιμετώπιση προβλημάτων, περιμένετε 5 λεπτά από τη στιγμή που θα αποσυνδέσετε το καλώδιο ρεύματος ώστε να ολοκληρωθεί η εκφόρτιση του συσσωρευμένου ηλεκτρισμού.</p>				

Εάν το μηχάνημα βαφής δεν λειτουργεί ή δεν απενεργοποιείται, ακολουθήστε τα παρακάτω βήματα προτού ασχοληθείτε με την αντιμετώπιση ηλεκτρολογικών προβλημάτων.

1. Εκτελέστε τη **Διαδικασία εκτόνωσης πίεσης**, σελίδα 18.
2. Συνδέστε το μηχάνημα βαφής στη σωστή τάση, σε γειωμένη πρίζα.
3. Στρέψτε τον διακόπτη λειτουργίας στη θέση απενεργοποίησης για 30 δευτερόλεπτα και έπειτα πάλι στη θέση ενεργοποίησης (έτσι εξασφαλίζεται ότι το μηχάνημα βαφής μεταβαίνει σε κανονική κατάσταση λειτουργίας).

4. Στρέψτε το κουμπί ελέγχου πίεσης δεξιόστροφα κατά 1/2 στροφή.
5. Παρατηρήστε τη λυχνία κατάστασης του BlueLink για διάγνωση και επίλυση των κωδικών σφάλματος στον ακόλουθο πίνακα αντιμετώπισης προβλημάτων.

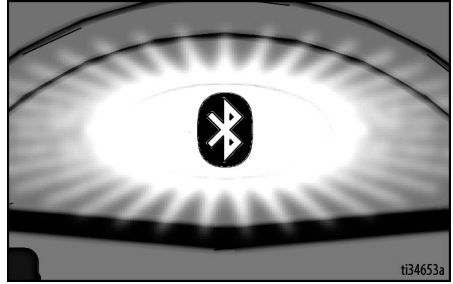

Ο αριθμός των φορών που αναβοσβήνει η κόκκινη λυχνία LED αντιστοιχεί στον κωδικό σφάλματος (για παράδειγμα: δύο αναβοσβησίματα αντιστοιχούν στον κωδικό CODE 02).

ΣΗΜΕΙΩΣΗ: Για περισσότερες πληροφορίες σχετικά με τους κωδικούς σφάλματος, χρησιμοποιήστε την εφαρμογή BlueLink.

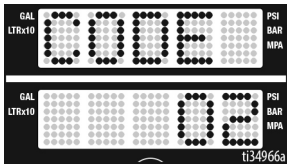
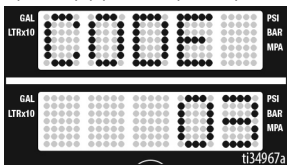
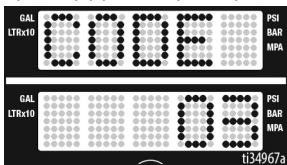
Πρόβλημα	Αιτία	Λύση
<ul style="list-style-type: none"> Το μηχανήμα βαφής δεν λειτουργεί καθόλου Η οθόνη είναι κενή Η λυχνία κατάστασης του BlueLink δεν ανάβει ποτέ 	Πολλά ηλεκτρολογικά προβλήματα.	Βλέπε διάγραμμα ροής, σελίδα 46.
<p>Το μηχανήμα βαφής δεν απενεργοποιείται</p> <ul style="list-style-type: none"> Το μηχανήμα βαφής δεν λειτουργεί καθόλου Στην οθόνη εμφανίζεται η ένδειξη CODE 02  <ul style="list-style-type: none"> Η λυχνία κατάστασης του BlueLink αναβοσβήνει 2 φορές επαναλαμβανόμενα 	Πολλά ηλεκτρολογικά προβλήματα.	Βλέπε διάγραμμα ροής, σελίδα 48.
<ul style="list-style-type: none"> Το μηχανήμα βαφής δεν λειτουργεί καθόλου Στην οθόνη εμφανίζεται η ένδειξη CODE 03  <ul style="list-style-type: none"> Η λυχνία κατάστασης του BlueLink αναβοσβήνει 3 φορές επαναλαμβανόμενα 	Πρόβλημα μορφοτροπεία ή σύνδεσης μορφοτροπεία.	<ol style="list-style-type: none"> Βεβαιωθείτε ότι το σύστημα δεν βρίσκεται υπό πίεση (βλέπε Διαδικασία εκτόνωσης πίεσης, σελίδα 18). Ελέγξτε την διαδρομή του υγρού για εμφράξεις, π.χ. φραγμένο φίλτρο. Χρησιμοποιήστε εύκαμπτους σωλήνες ψεκασμού χρώματος χωρίς αέρα (airless), χωρίς μεταλλική πλέξη, διαστάσεων τουλάχιστον 1/4 in. x 15 m (50 ft). Ο μικρότερος εύκαμπτος σωλήνας ή ο σωλήνας με μεταλλική πλέξη μπορεί να προκαλέσει εξάρσεις υψηλής πίεσης. Απενεργοποιήστε το μηχανήμα βαφής και απουσνδέστε το καλώδιο τροφοδοσίας του. Ελέγξτε τον μορφοτροπεία και τις συνδέσεις προς την πλακέτα ελέγχου. Απουσνδέστε τον μορφοτροπεία από την πλακέτα ελέγχου. Βεβαιωθείτε ότι οι επαφές του μορφοτροπεία και της πλακέτας ελέγχου είναι καθαρές και εφαρμόζουν σωστά. Συνδέστε ξανά τον μορφοτροπεία στην πλακέτα ελέγχου. Συνδέστε στην παροχή ηλεκτρικού ρεύματος, ενεργοποιήστε το σύστημα ψεκασμού και στρέψτε το χειριστήριο ελέγχου κατά 1/2 στροφή προς τα δεξιά. Εάν το σύστημα ψεκασμού δεν λειτουργεί κανονικά, απενεργοποιήστε το και προχωρήστε στο επόμενο βήμα. Εγκαταστήστε νέο μορφοτροπεία. Συνδέστε στην παροχή ηλεκτρικού ρεύματος, ενεργοποιήστε το μηχανήμα βαφής και στρέψτε το χειριστήριο ελέγχου κατά 1/2 στροφή δεξιόστροφα. Εάν το μηχανήμα βαφής δεν λειτουργεί κανονικά, αντικαταστήστε την πλακέτα ελέγχου.
<ul style="list-style-type: none"> Το μηχανήμα βαφής δεν λειτουργεί καθόλου Στην οθόνη εμφανίζεται η ένδειξη CODE 03  <ul style="list-style-type: none"> Η λυχνία κατάστασης του BlueLink αναβοσβήνει 3 φορές επαναλαμβανόμενα 	Πρόβλημα σύνδεσης μορφοτροπεία (η πλακέτα ελέγχου δεν ανιχνεύει ένδειξη πίεσης).	<ol style="list-style-type: none"> Απενεργοποιήστε το μηχανήμα βαφής και απουσνδέστε το καλώδιο τροφοδοσίας του. Ελέγξτε τον μορφοτροπεία και τις συνδέσεις προς την πλακέτα ελέγχου. Απουσνδέστε τον μορφοτροπεία από την πλακέτα ελέγχου. Ελέγξτε για να διαπιστώσετε εάν οι επαφές του μορφοτροπεία και της πλακέτας ελέγχου είναι καθαρές και εφαρμόζουν σωστά. Συνδέστε ξανά τον μορφοτροπεία στην πλακέτα ελέγχου. Συνδέστε στην παροχή ηλεκτρικού ρεύματος, ενεργοποιήστε το μηχανήμα βαφής και στρέψτε το κουμπι ελέγχου κατά 1/2 στροφή δεξιόστροφα. Εάν το μηχανήμα βαφής δεν λειτουργεί, απενεργοποιήστε το και προχωρήστε στο επόμενο βήμα. Συνδέστε έναν μορφοτροπεία, που γνωρίζετε ότι λειτουργεί, στην υποδοχή της πλακέτας ελέγχου. Ενεργοποιήστε το σύστημα ψεκασμού και στρέψτε το χειριστήριο ελέγχου κατά 1/2 στροφή προς τα δεξιά. Εάν το μηχανήμα βαφής λειτουργεί, εγκαταστήστε νέο μορφοτροπεία. Εάν το μηχανήμα βαφής δεν λειτουργεί, τότε αντικαταστήστε την πλακέτα ελέγχου. Ελέγξτε την αντίσταση του μορφοτροπεία με ωμόμετρο (κάτω από 9k ohm μεταξύ του κόκκινου και του μαύρου καλωδίου και 3-6k ohm μεταξύ του πράσινου και του κίτρινου καλωδίου).

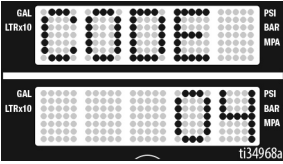
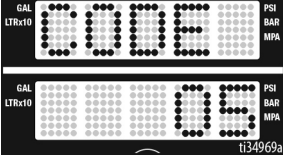
Πρόβλημα	Αιτία	Λύση
<ul style="list-style-type: none"> • Το μηχάνημα βαφής δεν λειτουργεί καθόλου • Στην οθόνη εμφανίζεται η ένδειξη CODE 4  <ul style="list-style-type: none"> • Η λυχνία κατάστασης του BlueLink αναβοσβήνει τέσσερις φορές επαναλαμβανόμενα 	<p>Η πλακέτα ελέγχου ανίχνευσε εξάρσεις τάσεις.</p>	<p>Απενεργοποιήστε το μηχάνημα βαφής και αποσυνδέστε το καλώδιο τροφοδοσίας του.</p> <p>Χρησιμοποιήστε κατάλληλη τάση τροφοδοσίας προκειμένου να αποτρέψετε βλάβη των ηλεκτρονικών.</p>
<ul style="list-style-type: none"> • Το μηχάνημα βαφής δεν λειτουργεί καθόλου • Στην οθόνη εμφανίζεται η ένδειξη CODE 05  <ul style="list-style-type: none"> • Η λυχνία κατάστασης του BlueLink αναβοσβήνει 5 φορές επαναλαμβανόμενα 	<p>Ο κινητήρας δέχεται εντολή από την πλακέτα ελέγχου να λειτουργήσει, αλλά ο άξονας του κινητήρα δεν περιστρέφεται.</p>	<ol style="list-style-type: none"> 1. Αφαιρέστε την αντλία και προσπαθήστε να λειτουργήσει το μηχάνημα βαφής. Εάν ο κινητήρας λειτουργεί, ελέγξτε για κολλημένη ή παγωμένη αντλία ή σύστημα κίνησης. Εάν το μηχάνημα βαφής δεν λειτουργεί, προχωρήστε στο βήμα 2. 2. Απενεργοποιήστε το μηχάνημα βαφής και αποσυνδέστε το καλώδιο τροφοδοσίας του. 3. Αφαιρέστε το κάλυμμα κινητήρα. 4. Αποσυνδέστε τον σύνδεσμο/-ους πάνω από τον κινητήρα. Βεβαιωθείτε ότι οι σύνδεσμοι είναι καθαροί. Επανασυνδέστε τους. Βεβαιωθείτε ότι οι σύνδεσμοι εφαρμόζουν καλά και με ασφάλεια στη θέση τους. 5. Απενεργοποιήστε το μηχάνημα βαφής και περιστρέψτε τον ανεμιστήρα του κινητήρα κατά 1/2 στροφή. Επανεκκινήστε το μηχάνημα βαφής. Εάν το σύστημα ψεκασμού λειτουργεί, αντικαταστήστε την πλακέτα ελέγχου. Εάν το μηχάνημα βαφής δεν λειτουργεί, προχωρήστε στο βήμα 5. 6. Εκτέλεση δοκιμής περιστροφής: Εκτελέστε τη δοκιμή στο μεγάλο σύνδεσμο του πεδίου του κινητήρα με τις 4 ακίδες. Αποσυνδέστε την αντλία υγρού από το μηχάνημα βαφής. Δοκιμάστε τον κινητήρα τοποθετώντας έναν βραχυκυκλωτήρα στις ακίδες 1 & 2. Περιστρέψτε τον ανεμιστήρα του κινητήρα με ταχύτητα 2 στροφών το δευτερόλεπτο. Θα πρέπει να νιώσετε μια οδοντωτή αντίσταση στην κίνηση του ανεμιστήρα. Ο κινητήρας πρέπει να αντικατασταθεί εάν δεν νιώσετε αντίσταση. Επαναλάβετε, συνδυάζοντας τις ακίδες 1 & 3 και 2 & 3. Η ακίδα 4 (το πράσινο καλώδιο) δεν χρησιμοποιείται σε αυτήν τη δοκιμή. Εάν όλες οι δοκιμές περιστροφής είναι επιτυχείς, προχωρήστε στο βήμα 6. <p>Ανατρέξτε στις συνδέσεις στην επόμενη σελίδα:</p>

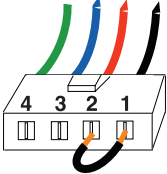
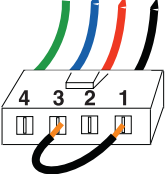
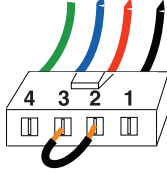
Πρόβλημα	Αιτία	Λύση
		<p data-bbox="724 261 948 280">Πράσινο Μπλε Κόκκινο Μαύρο</p> <p data-bbox="623 380 724 399">ΒΗΜΑ 1:</p>  <p data-bbox="724 498 948 518">Πράσινο Μπλε Κόκκινο Μαύρο</p> <p data-bbox="623 613 724 633">ΒΗΜΑ 2:</p>  <p data-bbox="724 738 948 758">Πράσινο Μπλε Κόκκινο Μαύρο</p> <p data-bbox="623 862 724 881">ΒΗΜΑ 3:</p> 

Πρόβλημα

- Το μηχανήμα βαφής δεν λειτουργεί καθόλου
- Στην οθόνη εμφανίζεται η ένδειξη CODE 05

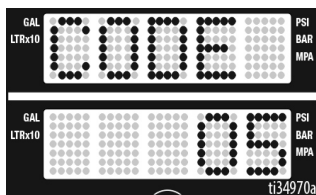

- Η λυχνία κατάστασης του BlueLink αναβοσβήνει 5 φορές επαναλαμβανόμενα

Αιτία

Ο κινητήρας δέχεται εντολή από την πλακέτα ελέγχου να λειτουργήσει, αλλά ο άξονας του κινητήρα δεν περιστρέφεται.

Λύση

7. **Εκτέλεση δοκιμής βραχυκύκλωσης πεδίου:** Εκτελέστε τη δοκιμή στο μεγάλο σύνδεσμο του πεδίου του κινητήρα με τις 4 ακίδες. Δεν πρέπει να υπάρχει συνέχεια μεταξύ της ακίδας 4, του καλωδίου γείωσης και οποιασδήποτε από τις υπόλοιπες 3 ακίδες. Εάν η δοκιμή του συνδέσμου πεδίου του κινητήρα αποτύχει, τότε αντικαταστήστε τον κινητήρα.
8. **Έλεγχος του θερμικού διακόπτη του κινητήρα:** Αποσυνδέστε τα θερμικά καλώδια. Ρυθμίστε το πολύμετρο σε ohm. Ο μετρητής θα πρέπει να δείξει την κατάλληλη αντίσταση για κάθε μονάδα (βλ. παρακάτω πίνακα).

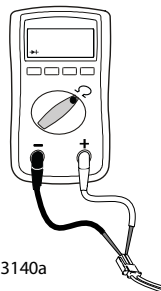

ti13140a

Πίνακας αντιστάσεων:

695/240V Mark IV	0 ohm
795/120V Mark IV	2k ohm
1095/230V Mark V	3,9k ohm
1595/120V Mark V/ Mark VII	6,2k ohm
Mark X	10,0k ohm

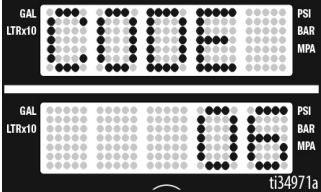
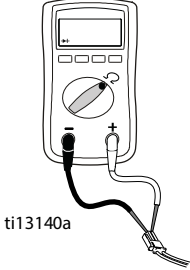
Πρόβλημα	Αιτία	Λύση												
<ul style="list-style-type: none"> • Το μηχάνημα βαφής δεν λειτουργεί καθόλου • Στην οθόνη εμφανίζεται η ένδειξη CODE 06  <ul style="list-style-type: none"> • Η λυχνία κατάστασης του BlueLink αναβοσβήνει 6 φορές επαναλαμβανόμενα 	<p>Υπερθέρμανση κινητήρα</p>	<p>ΣΗΜΕΙΩΣΗ: Ο κινητήρας πρέπει να είναι κρύος για να πραγματοποιήσετε τη δοκιμή.</p> <ol style="list-style-type: none"> 1. Φυλάσσετε το μηχάνημα βαφής σε πιο δροσερό χώρο με καλό εξαερισμό. Βεβαιωθείτε ότι η είσοδος αέρα του κινητήρα δεν είναι φραγμένη. 2. Αφαιρέστε το κάλυμμα κινητήρα. Βεβαιωθείτε ότι ο ανεμιστήρας είναι συνδεδεμένος με ασφάλεια στον άξονα κινητήρα. 3. Ελέγξτε τον σύνδεσμο θερμικού διακόπτη (κίτρινα καλώδια) πάνω από τον κινητήρα. 4. Αποσυνδέστε τον σύνδεσμο θερμικού διακόπτη πάνω από τον κινητήρα. Βεβαιωθείτε ότι οι επαφές είναι καθαρές και εφαρμόζουν σωστά. Μετρήστε την αντίσταση του θερμικού διακόπτη. Εάν η ένδειξη δεν είναι σωστή, αντικαταστήστε τον κινητήρα. <p>Έλεγχος του θερμικού διακόπτη του κινητήρα: Αποσυνδέστε τα θερμικά καλώδια. Ρυθμίστε το πολύμετρο σε ohm. Ο μετρητής θα πρέπει να δείξει την κατάλληλη αντίσταση για κάθε μονάδα (βλ. παρακάτω πίνακα).</p>  <table border="1" data-bbox="625 954 1025 1109"> <thead> <tr> <th colspan="2">Πίνακας αντιστάσεων:</th> </tr> </thead> <tbody> <tr> <td>695/240V Mark IV</td> <td>0 ohm</td> </tr> <tr> <td>795/120V Mark IV</td> <td>2k ohm</td> </tr> <tr> <td>1095/240V Mark V</td> <td>3,9k ohm</td> </tr> <tr> <td>1595/120V Mark V/Mark VII</td> <td>6,2k ohm</td> </tr> <tr> <td>Mark X</td> <td>10,0k ohm</td> </tr> </tbody> </table> <ol style="list-style-type: none"> 5. Συνδέστε ξανά το σύνδεσμο θερμικού διακόπτη στην υποδοχή της πλακέτας ελέγχου. Συνδέστε στην παροχή ηλεκτρικού ρεύματος, ενεργοποιήστε το μηχάνημα βαφής και στρέψτε το κουμπί ελέγχου πίεσης κατά 1/2 στροφή δεξιόστροφα. Εάν το μηχάνημα βαφής δεν λειτουργήσει, τότε αντικαταστήστε την πλακέτα ελέγχου. 	Πίνακας αντιστάσεων:		695/240V Mark IV	0 ohm	795/120V Mark IV	2k ohm	1095/240V Mark V	3,9k ohm	1595/120V Mark V/Mark VII	6,2k ohm	Mark X	10,0k ohm
Πίνακας αντιστάσεων:														
695/240V Mark IV	0 ohm													
795/120V Mark IV	2k ohm													
1095/240V Mark V	3,9k ohm													
1595/120V Mark V/Mark VII	6,2k ohm													
Mark X	10,0k ohm													

Αντιμετώπιση προβλημάτων

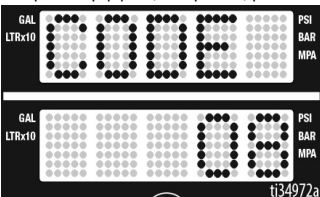
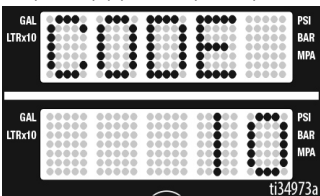
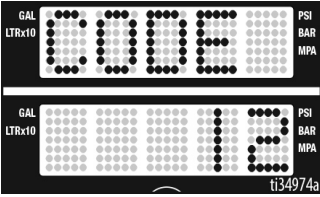
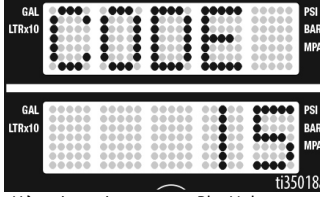
Πρόβλημα	Αιτία	Λύση
<ul style="list-style-type: none"> • Το μηχάνημα βαφής δεν λειτουργεί καθόλου • Στην οθόνη εμφανίζεται η ένδειξη CODE 08  <ul style="list-style-type: none"> • Η λυχνία κατάστασης του BlueLink αναβοσβήνει οκτώ φορές επαναλαμβανόμενα 	<p>Πολύ χαμηλή εισερχόμενη τάση για τη λειτουργία του μηχανήματος βαφής</p>	<ol style="list-style-type: none"> 1. Απενεργοποιήστε το μηχάνημα βαφής και αποσυνδέστε το καλώδιο τροφοδοσίας του. 2. Εάν υπάρχει κι άλλος εξοπλισμός συνδεδεμένος στο ίδιο κύκλωμα, αποσυνδέστε τον. 3. Χρησιμοποιήστε κατάλληλη τάση τροφοδοσίας προκειμένου να αποτρέψετε βλάβη των ηλεκτρονικών.
<ul style="list-style-type: none"> • Το μηχάνημα βαφής δεν λειτουργεί καθόλου • Στην οθόνη εμφανίζεται η ένδειξη CODE 10  <ul style="list-style-type: none"> • Η λυχνία κατάστασης του BlueLink αναβοσβήνει 10 φορές επαναλαμβανόμενα 	<p>Υπερθέρμανση πλακέτας ελέγχου.</p>	<ol style="list-style-type: none"> 1. Βεβαιωθείτε ότι η είσοδος αέρα του κινητήρα δεν είναι φραγμένη. 2. Βεβαιωθείτε ότι ο ανεμιστήρας είναι συνδεδεμένος με ασφάλεια στον άξονα κινητήρα. 3. Αντικαταστήστε τον πίνακα ελέγχου. 4. Αντικαταστήστε τον κινητήρα.
<ul style="list-style-type: none"> • Το μηχάνημα βαφής δεν λειτουργεί καθόλου • Στην οθόνη εμφανίζεται η ένδειξη CODE 12  <ul style="list-style-type: none"> • Η λυχνία κατάστασης του BlueLink αναβοσβήνει 12 φορές επαναλαμβανόμενα 	<p>Ενεργοποιημένη προστασία από υπερβολικά υψηλή τάση ρεύματος</p>	<p>Πραγματοποιήστε έναν κύκλο ενεργοποίησης και απενεργοποίησης.</p>
<ul style="list-style-type: none"> • Το μηχάνημα βαφής δεν λειτουργεί καθόλου • Στην οθόνη εμφανίζεται η ένδειξη CODE 15  <ul style="list-style-type: none"> • Η λυχνία κατάστασης του BlueLink αναβοσβήνει 15 φορές επαναλαμβανόμενα 	<p>Ο κινητήρας δεν περιστρέφεται (ο κινητήρας δεν τροφοδοτείται με ρεύμα)</p>	<ol style="list-style-type: none"> 1. Απενεργοποιήστε το μηχάνημα βαφής και αποσυνδέστε το καλώδιο τροφοδοσίας του. 2. Αφαιρέστε το κάλυμμα κινητήρα. 3. Αποσυνδέστε την πλακέτα ελέγχου κινητήρα και ελέγξτε για ζημιά στους συνδέσμους. 4. Συνδέστε ξανά την πλακέτα ελέγχου κινητήρα. 5. Ενεργοποιήστε το σύστημα. Εάν ο κωδικός εξακολουθήσει να εμφανίζεται, αντικαταστήστε την πλακέτα ελέγχου.

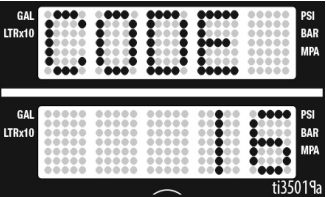
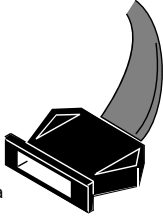
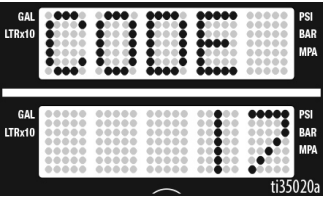
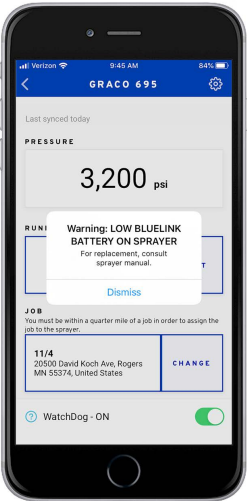
Πρόβλημα	Αιτία	Λύση
<ul style="list-style-type: none"> • Το μηχάνημα βαφής δεν λειτουργεί καθόλου • Στην οθόνη LED εμφανίζεται η ένδειξη CODE 16  <ul style="list-style-type: none"> • Η λυχνία κατάστασης του BlueLink αναβοσβήνει 16 φορές επαναλαμβανόμενα 	<p>Δεν λειτουργεί ο αισθητήρας θέσης κινητήρα</p>	<ol style="list-style-type: none"> 1. Απενεργοποιήστε το μηχάνημα βαφής και αποσυνδέστε το καλώδιο τροφοδοσίας του. Αφαιρέστε το κάλυμμα κινητήρα. 2. Αποσυνδέστε τον αισθητήρα θέσης του κινητήρα και ελέγξτε για ζημιά στους συνδέσμους.  <p>ti18685a</p> <ol style="list-style-type: none"> 4. Συνδέστε πάλι τον αισθητήρα. 5. Στρέψτε τον διακόπτη λειτουργίας στη θέση ON. Εάν ο κωδικός συνεχίζει να εμφανίζεται, αντικαταστήστε τον κινητήρα.
<ul style="list-style-type: none"> • Το μηχάνημα βαφής δεν λειτουργεί καθόλου • Στην οθόνη εμφανίζεται η ένδειξη CODE 17  <ul style="list-style-type: none"> • Η λυχνία κατάστασης του BlueLink αναβοσβήνει 17 φορές επαναλαμβανόμενα 	<p>Σύνδεση του μηχανήματος βαφής σε ρεύμα ακατάλληλης τάσης</p>	<ol style="list-style-type: none"> 1. Απενεργοποιήστε το μηχάνημα βαφής και αποσυνδέστε το καλώδιο τροφοδοσίας του. 2. Χρησιμοποιήστε κατάλληλη τάση τροφοδοσίας προκειμένου να αποτρέψετε βλάβη των ηλεκτρονικών.
<ul style="list-style-type: none"> • Εμφάνιση σφάλματος στην εφαρμογή BlueLink της Graco 	<p>Αποφορτισμένη μπαταρία</p>	<p>βλ. Αντικατάσταση της μπαταρίας BlueLink, σελίδα 31.</p>

Αντιμετώπιση προβλημάτων

Ηλεκτρολογικά, συνέχ.

Το μηχάνημα βαφής δεν λειτουργεί καθόλου, η οθόνη είναι κενή, ή η λυχνία κατάστασης του BlueLink δεν ανάβει ποτέ.

(Ανατρέξτε στην επόμενη σελίδα για τα βήματα)

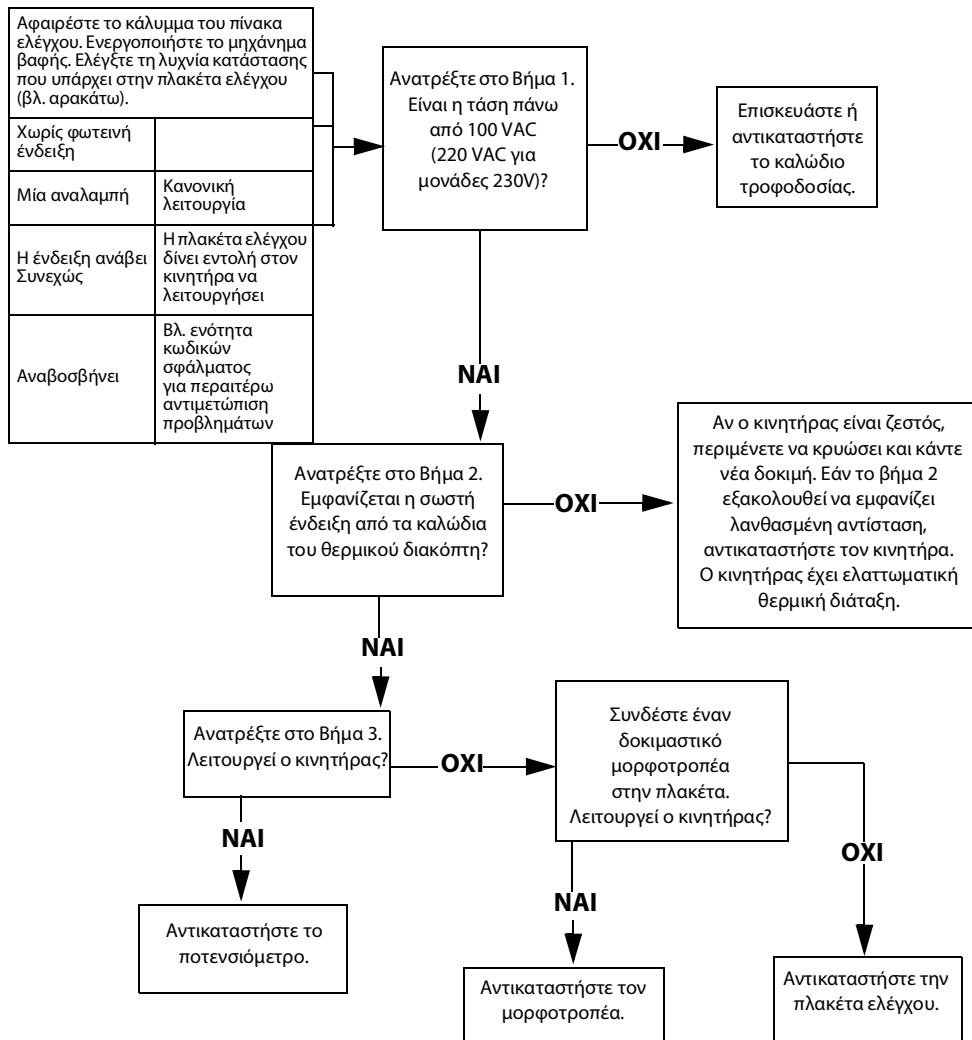

ΒΗΜΑ 1:

Συνδέστε το καλώδιο τροφοδοσίας και ενεργοποιήστε τον διακόπτη λειτουργίας. Συνδέστε τους ακροδέκτες στον διακόπτη λειτουργίας. Ρυθμίστε το μετρητή σε Volt AC.

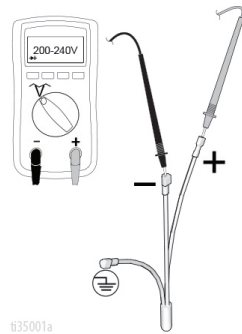

ΒΗΜΑ 2:

Ελέγξτε τον θερμικό διακόπτη του κινητήρα. Αποσυνδέστε τα κίτρινα καλώδια πάνω από τον κινητήρα. Η ένδειξη του μετρητή πρέπει να συμφωνεί με τον Πίνακα αντιστάσεων στη σελίδα 42. **ΣΗΜΕΙΩΣΗ:** Ο κινητήρας πρέπει να είναι κρύος κατά τη λήψη της ένδειξης.

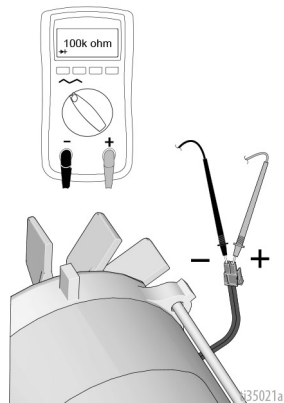

ΒΗΜΑ 3:

Συνδέστε το καλώδιο τροφοδοσίας και ενεργοποιήστε τον διακόπτη λειτουργίας. Αποσυνδέστε το ποτενσιόμετρο.

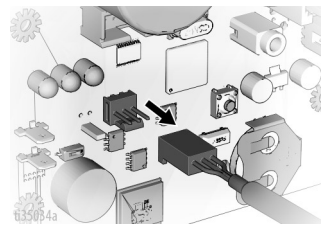

Αντιμετώπιση προβλημάτων

Ηλεκτρολογικά, συνέχ.

Το μηχάνημα βαφής δεν απενεργοποιείται

1. Εκτελέστε τη **Διαδικασία εκτόνωσης πίεσης**, σελίδα 18. Αφήστε τη βαλβίδα προέγχυσης ανοιχτή, θέστε τον διακόπτη λειτουργίας στη θέση απενεργοποίησης, και αποσυνδέστε το μηχάνημα βαφής από την πρίζα.
2. Ακολουθήστε τη διαδικασία αντιμετώπισης προβλημάτων κατωτέρω.

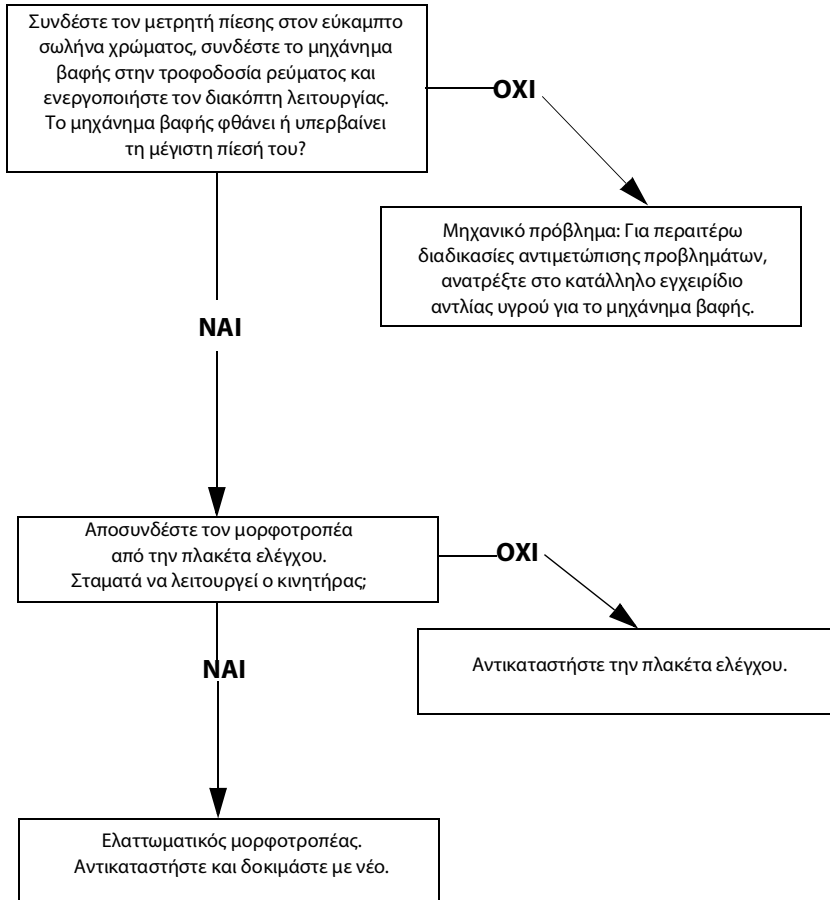

Εξαρτήματα 695/795 Lo-Boy Standard

Αρ. αναφ.	Ροπή στρέψης
1	4,5 - 5,0 N·m (40-45 in·lb)
2	1,0 - 1,2 N·m (9-11 in·lb)
3	22,6 - 25,9 N·m (200-230 in·lb)
4	21,4 - 23,7 N·m (190-210 in·lb)
5	2,4 - 3,1 N·m (22-28 in·lb)
6	33,8 - 40,6 N·m (25-30 ft·lb)
7	94,9 - 108,4 N·m (70-80 ft·lb)
8	14,6 - 16,9 N·m (130-150 in·lb)
9	7,3 - 9,6 N·m (65-85 in·lb)

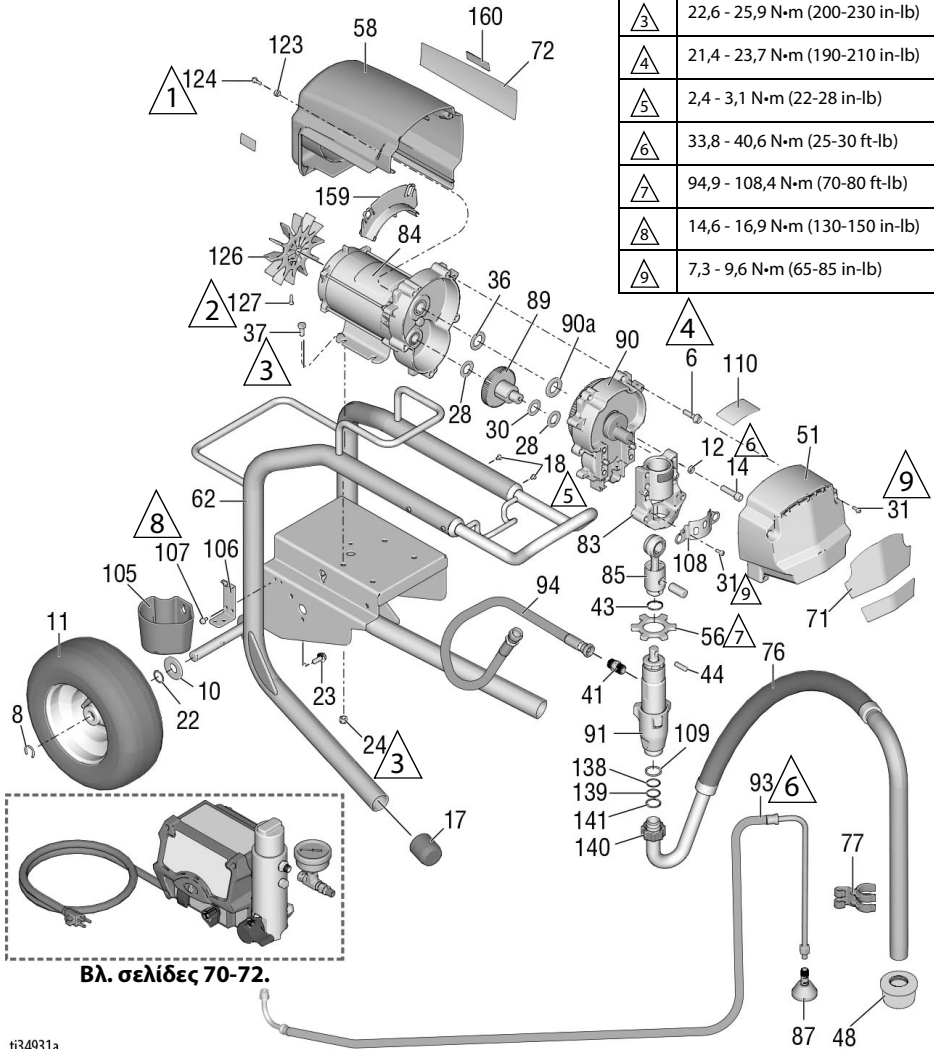

Βλ. σελίδες 70-72.

Κατάλογος εξαρτημάτων 695/795 Lo-Boy Standard

Αρ. αναφ.	Εξάρτημα	Περιγραφή	Ποσότ.	Αρ. αναφ.	Εξάρτημα	Περιγραφή	Ποσότ.	
6	15C753	ΚΟΧΛΙΑΣ, μηχανής, torx, εξαγ.	5	89	287289	ΟΔΟΝΤΩΤΟΣ ΤΡΟΧΟΣ, συνδυασμός, περιλαμβάνει τα στοιχεία 28, 30	1	
8	15E891	ΚΛΙΠ, συγκράτησης	2			ΠΕΡΙΒΛΗΜΑ, συστήματος κίνησης	1	
10	156306	ΡΟΔΕΛΑ, επίπεδη	2	90	287283	περιλαμβάνει τα στοιχεία 6, 36, 90α	1	
11*	119420	ΤΡΟΧΟΣ, με αεροθάλαμο	2	90a	107089	ΡΟΔΕΛΑ, κύλισης	1	
12	106115	ΡΟΔΕΛΑ, ασφάλισης, ελατηριωτή	4	91	16Y598	ΑΝΤΛΙΑ, βαφής, 695/795	1	
14	17E788	ΚΟΧΛΙΑΣ, συναρμολόγησης, με εσοχή	4	93	248217	ΕΥΚΑΜΠΤΟΣ ΣΩΛΗΝΑΣ, αποστράγγισης, περιλαμβάνει το στοιχείο 87	1	
17	15C871	ΠΩΜΑ, ποδιού	2	94	16X904	ΕΥΚΑΜΠΤΟΣ ΣΩΛΗΝΑΣ, με σύνδεσμο, 3/8 x 19,5	1	
18	109032	ΚΟΧΛΙΑΣ, κατεργ., πομπέ	4	99	24A249	ΧΕΙΡΟΛΑΒΗ, καρτσιού	1	
22	116038	ΡΟΔΕΛΑ, κυματοειδής, ελατηριωτή	2	105	276975	ΚΥΤΕΛΛΟ, αποστράγγισης	1	
24	111040	ΠΕΡΙΚΟΧΛΙΟ, εξαγ., με φλάντζα	4	106	15F952	ΥΠΟΣΤΗΡΙΓΜΑ, κύπελλο αποστράγγισης	1	
28	114672	ΡΟΔΕΛΑ, κύλισης	2	107	114423	ΚΟΧΛΙΑΣ, μηχανής, εξαγ. κεφαλή	2	
30	114699	ΡΟΔΕΛΑ, κύλισης	1	108	16X770	ΠΡΟΣΤ. ΚΑΛΥΜΜΑ, άξονα αντλίας	1	
31	118444	ΚΟΧΛΙΑΣ, μηχανής, εξαγ. κεφαλή με ροδέλα	6	109	115099	ΡΟΔΕΛΑ, εύκαμπτος σωλήνας ποτίσματος	1	
36	116191	ΡΟΔΕΛΑ, κύλισης	1	110	17E924	ΕΤΙΚΕΤΑ, σειρά Standard	1	
37	100057	ΚΟΧΛΙΑΣ, συναρμολόγησης, εξαγ. κεφαλή	4		17G987	Ultra	1	
41	196178	ΣΥΝΔΕΤΙΚΟ ΕΞΑΡΤΗΜΑ	1	117	187437	Ultimate	1	
43	176817	ΕΛΑΤΗΡΙΟ, συγκράτησης	1	123	276980	ΕΤΙΚΕΤΑ, ροπή στρέψης	1	
44	176818	ΠΕΙΡΟΣ, ίσιος, hdls	1	124	119250	ΔΑΚΤΥΛΙΟΣ ΣΤΕΡΕΩΣΗΣ, κάλυμμα	2	
48	189920	ΦΙΛΤΡΟ ΣΗΤΑΣ, (1-11 1/2 NPSM)	1	126	119250	ΚΟΧΛΙΑΣ, με κορμό, εξαγ. κεφαλής με ροδέλα	2	
51	24V023	ΚΑΛΥΜΜΑ, συστήματος κίνησης, πλαστικό, βαμμένο, περιλαμβάνει το στοιχείο 31	1	126	15D088	ΑΝΕΜΙΣΤΗΡΑΣ, κινητήρα	1	
56	17A257	ΠΕΡΙΚΟΧΛΙΟ, συγκράτησης	1	127	115477	ΚΟΧΛΙΑΣ, μηχανής, torx, κωνοειδούς κεφαλής	1	
58	287281	ΠΡΟΣΤΑΤΕΥΤΙΚΟ ΚΑΛΥΜΜΑ 695, κινητήρα, βαμμένο, περιλαμβάνει τα στοιχεία 123, 124	1	128▲	222385	ΠΙΝΑΚΙΔΑ, ΠΡΟΕΙΔΟΠΟΙΗΣΗΣ (δεν απεικονίζεται)	1	
62	24Y424	ΠΛΑΙΣΙΟ, καρτσιού	1		17A134	Αγγλικά, Γαλλικά, Ισπανικά	1	
71	17E728	ΕΤΙΚΕΤΑ, μπροστινή	1		17R476	Αγγλικά, Κινεζικά, Κορεάτικα	1	
	17E730	Ultra 695			138	117559	Αγγλικά, Ισπανικά, Πορτογαλικά	2
	17E736	Ultimate 695			139	118505	ΔΑΚΤΥΛΙΟΣ Ο	1
72	17E729	ΕΤΙΚΕΤΑ, πλαϊνή	1		140	15C980	ΔΑΚΤΥΛΙΟΣ, συγκράτησης, εξωτερικός	1
	17E731	Ultra 695			141	15C981	ΠΕΡΙΚΟΧΛΙΟ, ασφάλισης	1
	17E737	Ultra 795			159	278075	ΡΟΔΕΛΑ, στροφείας	1
		Ultimate 695			160	15Y118	ΕΤΙΚΕΤΑ, Made in USA	1
76	248216	ΕΥΚΑΜΠΤΟΣ ΣΩΛΗΝΑΣ, αναρρόφησης, περιλαμβάνει τα στοιχεία 109, 138, 139, 140, 141	1					
77	15D000	ΚΛΙΠ, γραμμή αποστράγγισης	1					
83	24V026	ΠΕΡΙΒΛΗΜΑ, ρουλεμάν, περιλαμβάνει τα στοιχεία 12, 14, 31, 108, 117	1					
84	257185	ΚΙΝΗΤΗΡΑΣ, ηλεκτρικός, περιλαμβάνει τα στοιχεία 126, 127	1					
85	241008	ΜΠΙΕΛΑ, περιλαμβάνει το στοιχείο 43	1					
87	241920	ΔΙΑΧΥΤΗΣ, με σπειρώμα	1					

* ΚΙΤ 253132, επισκευής, σωλήνα, 11 in.

▲ Εφεδρικές πινακίδες, ετικέτες και σημάτκια ασφαλείας διατίθενται δωρεάν.

Εξαρτήματα 695/795/Mark IV HD Hi-Boy Standard

Εξαρτήματα 695/795/Mark IV HD Hi-Boy Standard

Αρ. αναφ.	Ροπή στρέψης
1	4,5 - 5,0 N·m (40-45 in-lb)
2	1,0 - 1,2 N·m (9-11 in-lb)
3	22,6 - 25,9 N·m (200-230 in-lb)
4	21,4 - 23,7 N·m (190-210 in-lb)
5	2,4 - 3,1 N·m (22-28 in-lb)
6	33,8 - 40,6 N·m (25-30 ft-lb)
7	94,9 - 108,4 N·m (70-80 ft-lb)
8	14,6 - 16,9 N·m (130-150 in-lb)
9	7,3 - 9,6 N·m (65-85 in-lb)

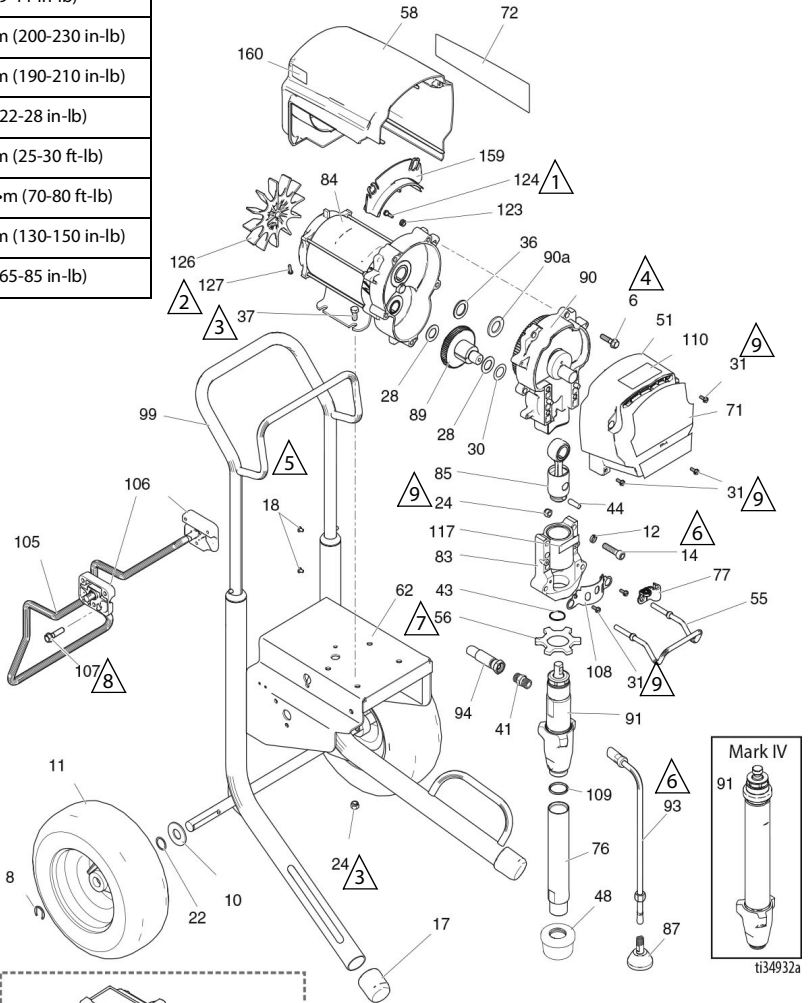

Εξαρτήματα 695/795/Mark IV HD Hi-Boy Standard

Κατάλογος εξαρτημάτων 695/795/Mark IV HD Hi-Boy Standard

Αρ. αναφ.	Εξάρτημα	Περιγραφή	Ποσότ.	Αρ. αναφ.	Εξάρτημα	Περιγραφή	Ποσότ.
6	15C753	ΚΟΧΛΙΑΣ, μηχανής, torx, εξαγ.	5			ΚΙΝΗΤΗΡΑΣ, ηλεκτρικός, περιλαμβάνει τα στοιχεία 106, 127	1
8	15E891	ΚΛΙΠ, συγκράτησης	2	84		695/Mark IV 230V	
10	156306	ΡΟΔΕΛΑ, επίπεδη	2		257185	795/Mark IV 120V	
11*	119420	ΤΡΟΧΟΣ, με αεροθάλαμο	2		257186	ΜΠΙΕΛΑ, περιλαμβάνει το στοιχείο 43	1
12	106115	ΡΟΔΕΛΑ, ασφάλισης, ελατηριωτή	4	85	241008	ΔΙΑΧΥΤΗΣ, με σπείρωμα	1
14	17E788	ΚΟΧΛΙΑΣ, συναρμολόγησης, με εσοχή	4	87	241920	ΟΔΟΝΤΩΤΟΣ ΤΡΟΧΟΣ, συνδυασμός, περιλαμβάνει τα στοιχεία 28, 30	1
17	15C871	ΠΩΜΑ, ποδιού	2	89	287289	ΠΕΡΙΒΛΗΜΑ, συστήματος κίνησης, περιλαμβάνει τα στοιχεία 6, 36, 90a	1
18	109032	ΚΟΧΛΙΑΣ, κατεργ., πομπέ	4			695/Mark IV 230V	
22	116038	ΡΟΔΕΛΑ, κυματοειδής, ελατηριωτή	2			795/Mark IV 120V	
24	111040	ΠΕΡΙΚΟΧΛΙΟ, εξαγ., με φλάντζα	6	90		ΡΟΔΕΛΑ, κύλισης	1
28	114672	ΡΟΔΕΛΑ, κύλισης	2			ΑΝΤΛΙΑ, βαφής, περιλαμβάνει τα στοιχεία 41, 109	1
30	114699	ΡΟΔΕΛΑ, κύλισης	1		287283	695/Mark IV 230V	
31	118444	ΚΟΧΛΙΑΣ, μηχανής, εξαγ. κεφαλή με ροδέλα	6		287284	795/Mark IV 120V	
36	116191	ΡΟΔΕΛΑ, κύλισης	1	90a	107089	ΡΟΔΕΛΑ, κύλισης	1
37	100057	ΚΟΧΛΙΑΣ, συναρμολόγησης, εξαγ. κεφαλή	4	91		ΑΝΤΛΙΑ, βαφής, περιλαμβάνει τα στοιχεία 41, 109	1
41	196178	ΣΥΝΔΕΤΙΚΟ ΞΕΡΤΗΜΑ	1		16Y598	695/795	
43	176817	ΕΛΑΤΗΡΙΟ, συγκράτησης	1		17H828	Mark IV	
44	176818	ΠΕΡΙΟΣ, ίσιος, hdl	1	93	244240	ΕΥΚΑΜΠΤΟΣ ΣΩΛΗΝΑΣ, με σύνδεσμο, περιλαμβάνει το στοιχείο 87	1
48	189920	ΦΙΛΤΡΟ ΣΗΤΑΣ, (1-11 1/2 NPSM)	1			ΕΥΚΑΜΠΤΟΣ ΣΩΛΗΝΑΣ, με σύνδεσμο, 3/8 x 19,5	1
51	24V023	ΚΑΛΥΜΜΑ, συστήματος κίνησης, πλαστικό, βαμμένο, περιλαμβάνει το στοιχείο 31	1	94	16X904	ΧΕΙΡΟΛΑΒΗ, καρτσιού	1
55	16C457	ΑΓΚΙΣΤΡΟ, δοχείου	1	105	16X695	ΑΓΚΙΣΤΡΟ, στατώ, καρότσι	1
56	17A257	ΠΕΡΙΚΟΧΛΙΟ, συγκράτησης	1	106	15C982	ΕΚΚΕΝΤΡΟ, καρτσιού	2
		ΠΡΟΣΤ. ΚΑΛΥΜΜΑ, κινητήρα, βαμμένο, περιλαμβάνει τα στοιχεία 123, 124	1	107	114531	ΚΟΧΛΙΑΣ, μηχανής, εξαγ. κεφαλή με ροδέλα	4
58		287281		108	16X770	ΠΡΟΣΤ. ΚΑΛΥΜΜΑ, άξονα αντλίας	1
		287282		109	118494	ΠΑΡΕΜΒΥΣΜΑ, δακτυλίου Ο	1
		24Y429		110		ΕΤΙΚΕΤΑ, σειρά Standard	1
62		ΠΛΑΙΣΙΟ, καρτσιού	1		17E924	Ultra/Mark HD	
71		ΕΤΙΚΕΤΑ, μπροστινή	1	117	17G987	Ultimate	
		17E728			187437	ΕΤΙΚΕΤΑ, ροπή στρέψης	1
		17E730		123	276980	ΔΑΚΤΥΛΙΟΣ ΣΤΕΡΕΩΣΗΣ, κάλυμμα	2
		17E736				ΚΟΧΛΙΑΣ, με κορμό, εξαγ. κεφαλή με ροδέλα	2
		17E738		124	119250	ΑΝΕΜΙΣΤΗΡΑΣ, κινητήρα	1
		17E745		126	15D088	ΚΟΧΛΙΑΣ, μηχανής, torx, κυλινδρικής κεφαλής	1
72		ΕΤΙΚΕΤΑ, πλαϊνή	1	127	115477	ΠΙΝΑΚΙΔΑ, ΠΡΟΕΙΔΟΠΟΙΗΣΗΣ (δεν απεικονίζεται)	1
		17E729		128▲		Αγγλικά, Γαλλικά, Ισπανικά	
		17E731			222385	Αγγλικά, Κινεζικά, Κορεάτικα	
		17E737			17A134	Αγγλικά, Ισπανικά, Πορτογαλικά	
		17E739			17R476	ΔΙΑΦΡΑΓΜΑ	
		17E744		159	278075	ΕΤΙΚΕΤΑ, Made in USA	1
		17E746		160	15Y118		1
76	248214	ΣΩΛΗΝΑΣ, εισαγωγής, περιλαμβάνει το στοιχείο 109	1				
77	278204	ΚΛΙΠ, ελατηριωτό	1				
		ΠΕΡΙΒΛΗΜΑ, ρουλεμάν, περιλαμβάνει τα στοιχεία 12, 14, 24, 31, 55, 77, 108, 117	1				
83	24V026						

* ΚΙΤ 253132, επισκευής, σωλήνα, 11 in.

▲ Εφεδρικές πινακίδες, ετικέτες και σημάτκια ασφαλείας διατίθενται δωρεάν.

Εξαρτήματα 1095/1595/Mark V HD/Mark VII HD

Εξαρτήματα 1095/1595/Mark V HD/Mark VII HD Hi-Boy Standard

Αρ. αναφ.	Ροπή στρέψης
	4,5 - 5,0 N•m (40-45 in-lb)
	1,0 - 1,2 N•m (9-11 in-lb)
	22,6 - 25,9 N•m (200-230 in-lb)
	21,4 - 23,7 N•m (190-210 in-lb)
	2,4 - 3,1 N•m (22-28 in-lb)
	33,8 - 40,6 N•m (25-30 ft-lb)
	94,9 - 108,4 N•m (70-80 ft-lb)
	14,6 - 16,9 N•m (130-150 in-lb)
	7,3 - 9,6 N•m (65-85 in-lb)

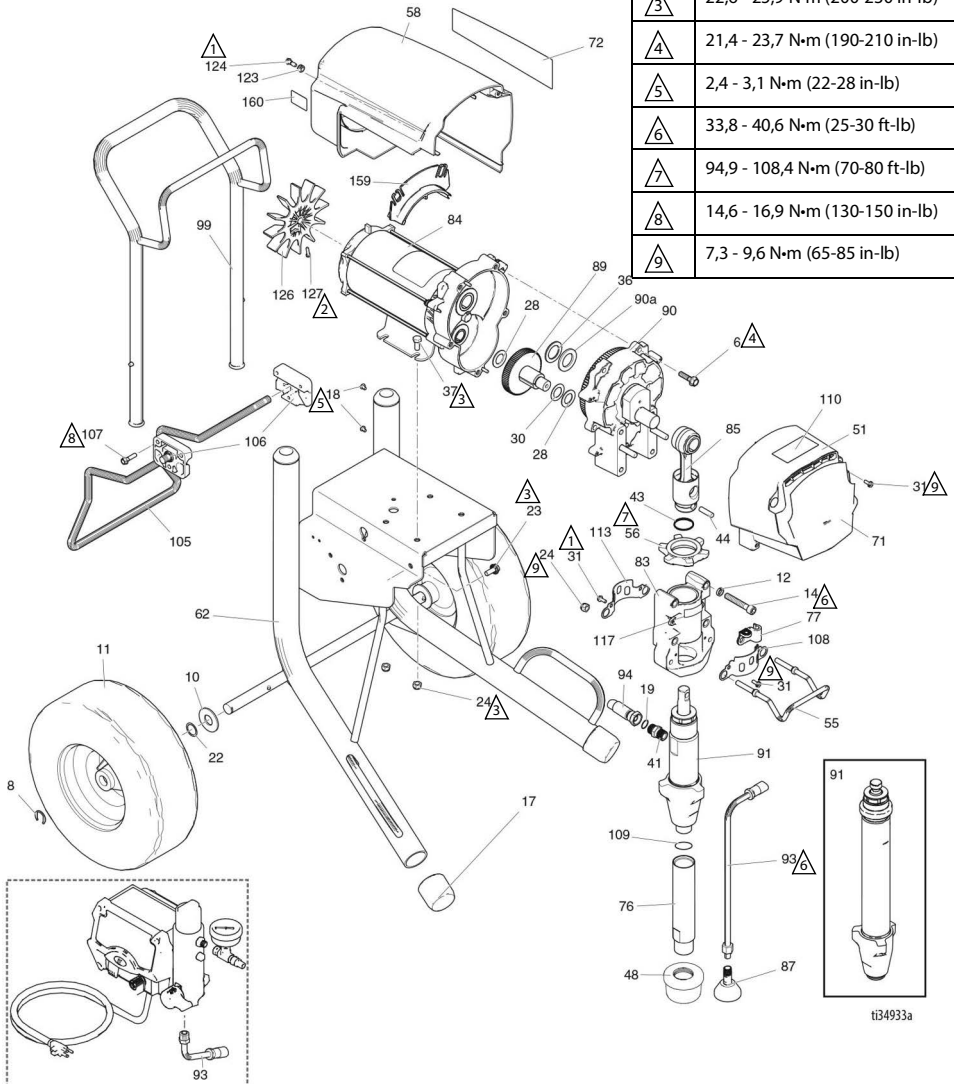

Βλ. σελίδες 70-72.

Κατάλογος εξαρτημάτων 1095/1595/Mark V HD Hi-Boy Standard

Αρ. αναφ.	Εξάρτημα	Περιγραφή	Ποσότ.	Αρ. αναφ.	Εξάρτημα	Περιγραφή	Ποσότ.
6	15C753	ΚΟΧΛΙΑΣ, μηχανής, torx, εξαγ.	5		257188	1595/Mark V 120V/UK Mark V/Mark VII ΜΠΙΕΛΑ,	1
8	15E891	ΚΛΙΠ, συγκράτησης	2		24V021	περιλαμβάνει τα στοιχεία 43, 44	
10	156306	ΡΟΔΕΛΑ, επίπεδη	2	85	241920	ΔΙΑΧΥΤΗΣ, με σπείρωμα	1
11*	119509	ΤΡΟΧΟΣ, με αεροθάλαμο	4	87	287290	ΟΔΟΝΤΩΤΟΣ ΤΡΟΧΟΣ, συνδυασμός,	1
12	106115	ΡΟΔΕΛΑ, ασφάλισης, ελατηριωτή	4	89		περιλαμβάνει τα στοιχεία 28, 30	
14	17E789	ΚΟΧΛΙΑΣ, συναρμολόγησης, με εσοχή	4	90		ΠΕΡΙΒΛΗΜΑ, συστήματος κίνησης	1
17	276974	ΠΩΜΑ, ποδιού	2		287294	1095 110V/120V	
18	108795	ΚΟΧΛΙΑΣ, μηχανής, πομπέ	4		287295	1095 230V/1595/Mark V	
19	102982	ΠΑΡΕΜΒΥΣΜΑ, δακτυλίου Ο (Mark V/Mark VII)	1		24M417	Mark VII	
22	116038	ΡΟΔΕΛΑ, κυματοειδής, ελατηριωτή	2	90a	194173	ΡΟΔΕΛΑ, κύλισης	1
23	117791	ΚΟΧΛΙΑΣ, συναρμολόγησης, φλαντζωτή κεφαλή	2			ΑΝΤΛΙΑ, βαφής,	1
24	111040	ΠΕΡΙΚΟΧΛΙΟ, εξαγ., με φλάντζα	6	91		περιλαμβάνει τα στοιχεία 41, 76, 109	
28	114672	ΡΟΔΕΛΑ, κύλισης	2		16Y706	1095/1595	
30	114699	ΡΟΔΕΛΑ, κύλισης	1		17H829	Mark V	
31	118444	ΚΟΧΛΙΑΣ, μηχανής, εξαγ. κεφαλή με ροδέλα	8		17H830	Mark VII	
36	116192	ΡΟΔΕΛΑ, κύλισης	1	93	244240	ΕΥΚΑΜΠΤΟΣ ΣΩΛΗΝΑΣ, αποστράγγισης,	1
37	100057	ΚΟΧΛΙΑΣ, συναρμολόγησης, εξαγ. κεφαλή	4			περιλαμβάνει το στοιχείο 87	
41		ΣΥΝΔΕΤΙΚΟ ΕΞΑΡΤΗΜΑ, αντλία, ταχείας αποσύνδ.	1	94		ΕΥΚΑΜΠΤΟΣ ΣΩΛΗΝΑΣ, με σύνδεσμο, 3/8 x 15,75	1
	196178	1095/1595			16X904	1095/1595	
	16X834	Mark V/Mark VII			24V029	Mark V/Mark VII,	
43	119778	ΕΛΑΤΗΡΙΟ, συγκράτησης	1		24A250	χειρολαβή, καρτοσιού	1
44	183210	ΠΕΙΡΟΣ, αντλίας	1	99	16X696	ΑΓΚΙΣΤΡΟ, στατάι, καρότσι	1
48	189920	ΦΙΛΤΡΟ ΣΗΤΑΣ, (1-11 1/2 NPSM)	1	105	15C982	ΕΚΚΕΝΤΡΟ, καρτοσιού	2
		ΚΑΛΥΜΜΑ, συστήματος κίνησης, πλαστικό, βαμμένο, περιλαμβάνει το στοιχείο 31	1	106	114531	ΚΟΧΛΙΑΣ, μηχανής, εξαγ. κεφαλή με ροδέλα	4
51	24V024	ΑΝΤΛΙΑ, προστ. κάλυμμα άξονα	1	108	16X770	ΑΝΤΛΙΑ, προστ. κάλυμμα άξονα	1
55	16C457	ΑΓΚΙΣΤΡΟ, δοχείου	1	109	118494	ΠΑΡΕΜΒΥΣΜΑ, δακτυλίου Ο	1
56	193031	ΠΕΡΙΚΟΧΛΙΟ, συγκράτησης	1	110		ΕΤΙΚΕΤΑ, σειρά Standard	1
		ΠΡΟΣΤ. ΚΑΛΥΜΜΑ, κινητήρα, βαμμένο, περιλαμβάνει τα στοιχεία 123, 124	1		17E924	Ultra/Mark	
62	24Y428	ΠΛΑΙΣΙΟ, καρτοσιού 1095/1595	1		17G987	Ultimate	
71		ΕΤΙΚΕΤΑ, UltraMax	1	113	15C762	ΠΡΟΣΤ. ΚΑΛΥΜΜΑ, άξονα αντλίας	1
	17E732	Ultra 1095		117	187437	ΕΤΙΚΕΤΑ, ροπή στρέψης	1
	17E734	Ultra 1595		123	276980	ΔΑΚΤΥΛΙΟΣ ΣΤΕΡΕΩΣΗΣ, κάλυμμα	2
	17E740	Ultimate 1095		124	119250	ΚΟΧΛΙΑΣ, με κορμό, εξαγ. κεφαλή με ροδέλα	3
	17E742	Ultimate 1595		126	15D088	ΑΝΕΜΙΣΤΗΡΑΣ, κινητήρα	1
	17E747	Mark V HD		127	115477	ΚΟΧΛΙΑΣ, μηχανής, torx, κυλινδρικής κεφαλής	1
	17E749	Mark VII HD		128▲		ΠΙΝΑΚΙΔΑ, ΠΡΟΕΙΔΟΠΟΙΗΣΗΣ (δεν απεικονίζεται)	1
72		ΕΤΙΚΕΤΑ, UltraMax II 1095/1595	1		222385	Αγγλικά, Γαλλικά, Ισπανικά	
	17E733	Ultra 1095			17A134	Αγγλικά, Κινεζικά, Κορεάτικα	
	17E735	Ultra 1595			17R476	Αγγλικά, Ισπανικά, Πορτογαλικά	
	17E741	Ultimate 1095		159	278075	ΔΙΑΦΡΑΓΜΑ	1
	17E743	Ultimate 1595		160	15Y118	ΕΤΙΚΕΤΑ, Made in USA	1
	17E748	Mark V HD		161	110476	ΣΥΝΔΕΤΙΚΟ ΕΞΑΡΤΗΜΑ, Mark VII	1
	17E750	Mark VII HD					
76	248215	ΣΩΛΗΝΑΣ, εισαγωγής, περιλαμβάνει το στοιχείο 109	1				
77	278204	ΚΛΙΠ, γραμμής αποστράγγισης	1				
83	24V027	ΠΕΡΙΒΛΗΜΑ, ρουλεμάν, περιλαμβάνει τα στοιχεία 12, 14, 24, 31, 55, 77, 108, 113, 117	1				
		ΚΙΝΗΤΗΡΑΣ, ηλεκτρικός, περιλαμβάνει τα στοιχεία 126, 127	1				
84		1095/Mark V 230V/Mark V Ιαπωνία					
	257187						

* ΚΙΤ 253132, επισκευής, σωλήνα, 11 in.

▲ Εφεδρικές πινακίδες, ετικέτες και σημάτκια ασφαλείας διατίθενται δωρεάν.

Εξαρτήματα Mark X HD Standard

Αρ. αναφ.	Ροπή στρέψης
1	4,5 - 5,0 N·m (40-45 in·lb)
2	55-60 in·lb (6,2 - 6,7 N·m)
3	22,6 - 25,9 N·m (200-230 in·lb)
4	21,4 - 23,7 N·m (190-210 in·lb)
5	2,4 - 3,1 N·m (22-28 in·lb)
6	33,8 - 40,6 N·m (25-30 ft·lb)
7	94,9 - 108,4 N·m (70-80 ft·lb)
8	14,6 - 16,9 N·m (130-150 in·lb)
9	7,3 - 9,6 N·m (65-85 in·lb)

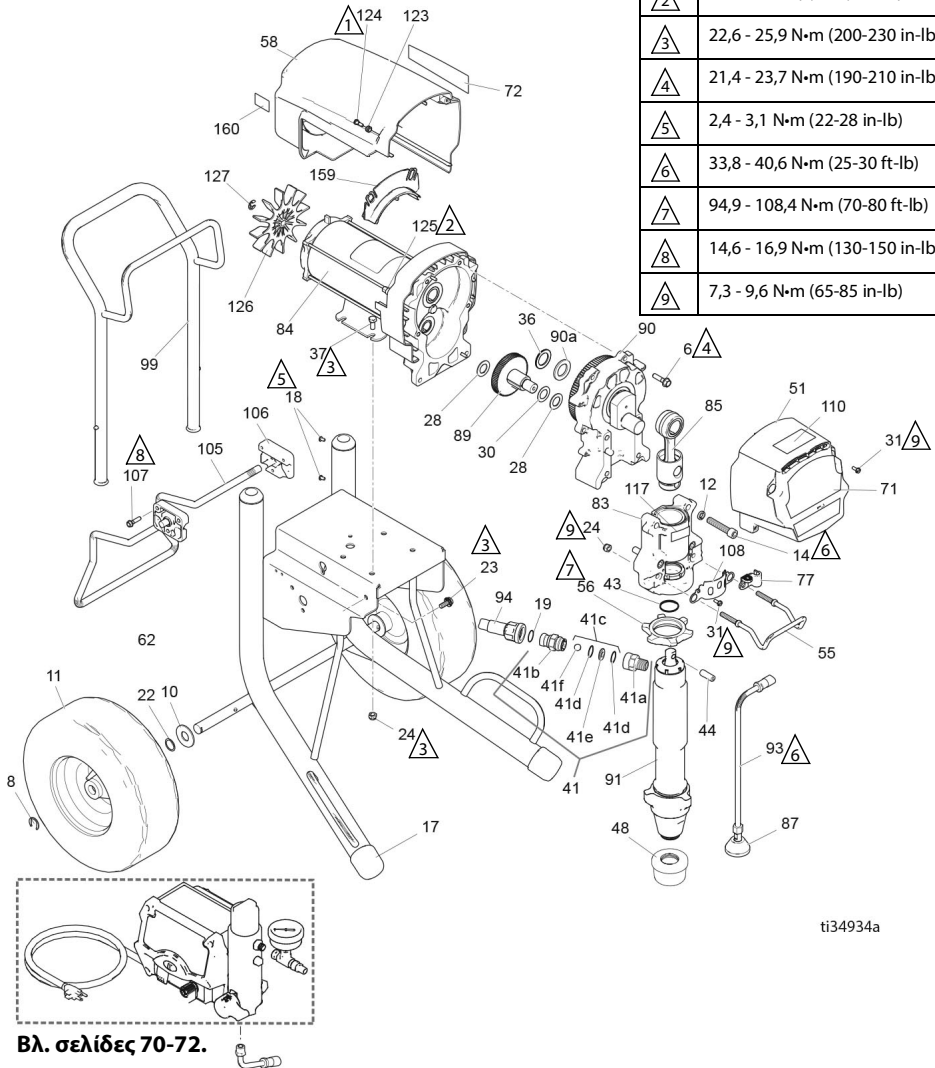

ti34934a











Κατάλογος εξαρτημάτων Mark X HD Standard

Αρ. αναφ.	Εξάρτημα	Περιγραφή	Ποσότ.	Αρ. αναφ.	Εξάρτημα	Περιγραφή	Ποσότ.
6	15C753	ΚΟΧΛΙΑΣ, μηχανής, torx, εξαγ.	6	83	24V028	ΠΕΡΙΒΛΗΜΑ, ρουλεμάν, περιλαμβάνει τα στοιχεία 12, 14, 24, 31, 55, 77, 108, 117	1
8	15E891	ΚΛΙΠ, συγκράτησης	2	84	258909	ΚΙΝΗΤΗΡΑΣ, ηλεκτρικός, περιλαμβάνει τα στοιχεία 125, 126, 127	1
10	156306	ΡΟΔΕΛΑ, επίπεδη	2	85	24V022	ΜΠΙΕΛΑ, περιλαμβάνει τα στοιχεία 43, 44	1
11*	119509	ΤΡΟΧΟΣ, με αεροθάλαμο	2	87	241920	ΔΙΑΧΥΤΗΣ, με σπείρωμα	1
12	112600	ΡΟΔΕΛΑ, ασφάλισης, ελατηριωτή	4	89	288035	ΟΔΟΝΤΩΤΟΣ ΤΡΟΧΟΣ, συνδυασμός, περιλαμβάνει τα στοιχεία 28, 30	1
14	17E790	ΚΟΧΛΙΑΣ, συναρμολόγησης, με εσοχή	4	90	287990	ΠΕΡΙΒΛΗΜΑ, συστήματος κίνησης, περιλαμβάνει τα στοιχεία 6, 36, 90α	1
17	276974	ΠΩΜΑ, ποδιού	2	90a	194173	ΡΟΔΕΛΑ, κύλισης	1
18	108795	ΚΟΧΛΙΑΣ, μηχανής, πομπέ	4	91	17H831	ΑΝΤΛΙΑ, βαφής	1
19	102982	ΔΑΚΤΥΛΙΟΣ Ο	1	93	244240	ΕΥΚΑΜΠΤΟΣ ΣΩΛΗΝΑΣ, αποστράγγισης, περιλαμβάνει το στοιχείο 87	1
22	116038	ΡΟΔΕΛΑ, κυματοειδής, ελατηριωτή	2	94	24V029	ΕΥΚΑΜΠΤΟΣ ΣΩΛΗΝΑΣ, με σύνδεσμο, περιλαμβάνει το στοιχείο 19	1
23	117791	ΚΟΧΛΙΑΣ, συναρμολόγησης, φλαντζωτή κεφαλή	2	99	24A250	ΧΕΙΡΟΛΑΒΗ, καρτοσιού	1
24	111040	ΠΕΡΙΚΟΧΛΙΟ, ασφάλισης	6	105	16X696	ΑΓΚΙΣΤΡΟ, στατώ, καρότσι	1
28	114672	ΡΟΔΕΛΑ, κύλισης	2	106	15C982	ΕΚΚΕΝΤΡΟ, καρτοσιού	2
30	114699	ΡΟΔΕΛΑ, κύλισης	1	107	114531	ΚΟΧΛΙΑΣ, μηχανής, εξαγ. κεφαλή με ροδέλα	4
31	118444	ΚΟΧΛΙΑΣ, μηχανής, εξαγ. κεφαλή με ροδέλα	6	108	16X770	ΠΡΟΣΤ. ΚΑΛΥΜΜΑ, άξονα αντλίας	1
36	116192	ΡΟΔΕΛΑ, κύλισης	1	110	17E924	ΕΤΙΚΕΤΑ, σειρά Standard	1
37	100057	ΚΟΧΛΙΑΣ, συναρμολόγησης, εξαγ. κεφαλή	4	117	187437	ΕΤΙΚΕΤΑ, ροπή στρέψης	1
41	24U755	ΒΑΛΒΙΔΑ, ανεπίστροφη, ταχείας αποσύνδεσης	1	123	276980	ΔΑΚΤΥΛΙΟΣ ΣΤΕΡΕΩΣΗΣ, κάλυμμα	2
41a	16N461	ΠΕΡΙΒΛΗΜΑ, έδρανο, ανεπίστροφη βαλβίδα	1	124	119250	ΚΟΧΛΙΑΣ, με κορμό, εξαγ. κεφαλή με ροδέλα	3
41b	16X837	ΠΕΡΙΒΛΗΜΑ, μπιλία, ανεπίστροφη βαλβίδα	1	125	15G845	ΔΙΑΧΩΡΙΣΤΗΡΑΣ, βάση στήριξης	2
41c	24M725	ΚΙΤ, επισκευής, ανεπίστροφης βαλβίδας, περιλαμβάνει τα στοιχεία 41d, 41e, 41f	1	126	15V577	ΑΝΕΜΙΣΤΗΡΑΣ, κινητήρα	1
41d		ΔΑΚΤΥΛΙΟΣ Ο	2	127	122347	ΚΟΧΛΙΑΣ, μηχανής, torx, κυλινδρικής κεφαλής	1
41e		ΕΔΡΑΝΟ	1	128▲		ΠΙΝΑΚΙΔΑ, ΠΡΟΕΙΔΟΠΟΙΗΣΗΣ (δεν απεικονίζεται)	1
41f		ΜΠΙΛΙΑ	1	222385		Αγγλικά, Γαλλικά, Ισπανικά	
43	119677	ΕΛΑΤΗΡΙΟ, συγκράτησης	1	17A134		Αγγλικά, Κινεζικά, Κορεάτικα	
44	19B144	ΠΕΙΡΟΣ, αντλίας	1	17R476		Αγγλικά, Ισπανικά, Πορτογαλικά	
48	189920	ΦΙΛΤΡΟ ΣΗΤΑΣ, (1-11 1/2 NPSM)	1	159	278075	ΔΙΑΦΡΑΓΜΑ	1
51	24V025	ΚΑΛΥΜΜΑ, συστήματος κίνησης, πλαστικό, βαμμένο, περιλαμβάνει το στοιχείο 31	1	160	15Y118	ΕΤΙΚΕΤΑ, Made in USA	1
55	16C457	ΑΓΚΙΣΤΡΟ, δοχείου	1				
56	193394	ΠΕΡΙΚΟΧΛΙΟ, συγκράτησης	1				
58	287282	ΠΡΟΣΤ. ΚΑΛΥΜΜΑ, κινητήρα, βαμμένο, περιλαμβάνει τα στοιχεία 123, 124	1				
62	24Y428	ΠΛΑΙΣΙΟ, καρτοσιού	1				
71	17E751	ΕΤΙΚΕΤΑ, Mark X, μπροστινή	1				
72	17E752	ΕΤΙΚΕΤΑ, Mark X, πλαϊνή	1				
77	278204	ΚΛΙΠ, γραμμής αποστράγγισης	1				

* ΚΙΤ 253132, επισκευής, σωλήνα, 11 in.

▲ Εφεδρικές πινακίδες, ετικέτες και σημάτκια ασφαλείας διατίθενται δωρεάν.

Εξαρτήματα 695/795/Mark IV HD ProContractor

Αρ. αναφ.	Ροπή στρέψης
	4,5 - 5,0 N·m (40-45 in·lb)
	1,0 - 1,2 N·m (9-11 in·lb)
	22,6 - 25,9 N·m (200-230 in·lb)
	21,4 - 23,7 N·m (190-210 in·lb)
	13,5 - 14,6 N·m (120-130 in·lb)
	33,8 - 40,6 N·m (25-30 ft·lb)
	51,5 - 56,9 N·m (38-42 ft·lb)
	14,6 - 16,9 N·m (130-150 in·lb)
	10,1 - 12,4 N·m (90-110 in·lb)
	7,3 - 9,6 N·m (65-85 in·lb)

Βλ. σελίδα 68.

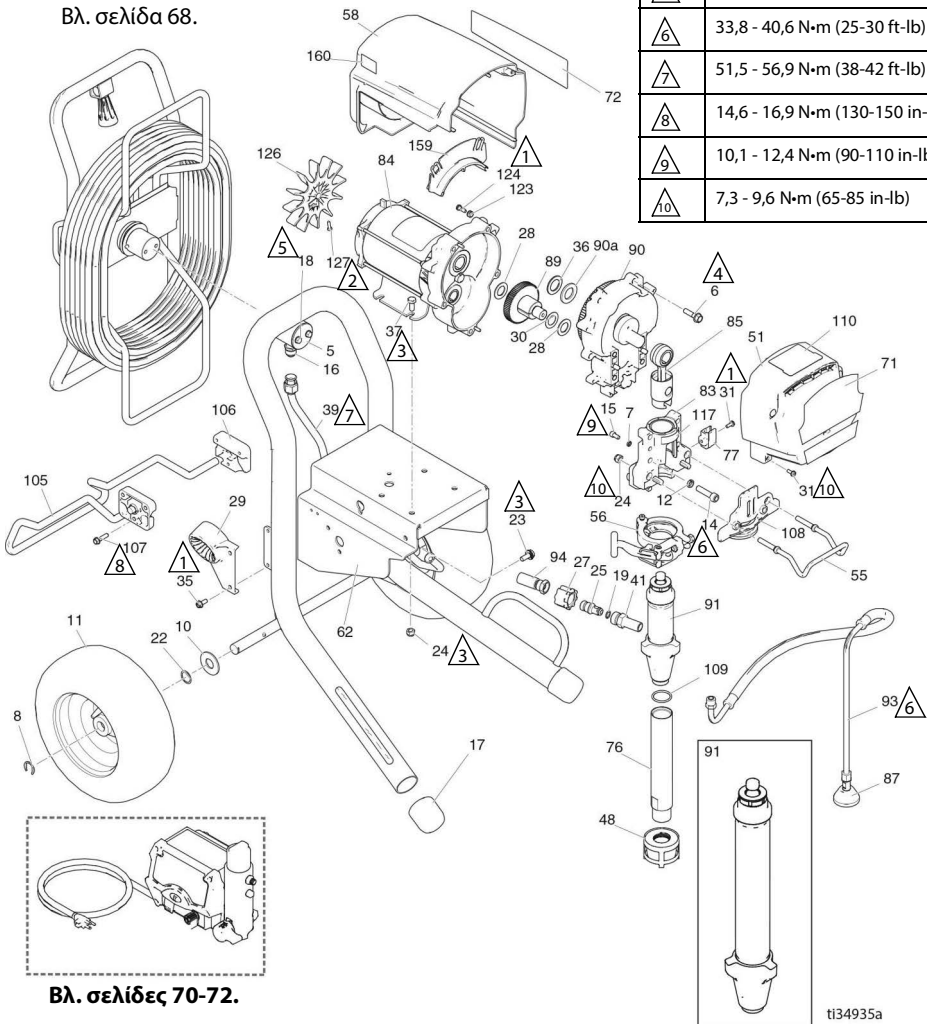

Βλ. σελίδες 70-72.

Κατάλογος εξαρτημάτων 695/795/Mark IV HD ProContractor

Αρ. αναφ.	Εξάρτημα	Περιγραφή	Ποσότ.	Αρ. αναφ.	Εξάρτημα	Περιγραφή	Ποσότ.
5	16C975	ΠΛΑΚΑ, άξονας	1	17E729	695 Ultra		
6	15C753	ΚΟΧΛΙΑΣ, μηχανής, εξάγ. κεφαλή με ροδέλα	5	17E731	795 Ultra		
7	105510	ΡΟΔΕΛΑ, ασφάλισης, ελαττωσιτή	2	17E744	Mark IV		
8	15E891	ΚΛΙΠ, συγκράτησης	2	17E737	695 Ultimate		
10	156306	ΡΟΔΕΛΑ, επίπεδη	2	17E739	795 Ultimate		
11	119420	ΤΡΟΧΟΣ, με αεροθάλαμο	2	76	248214	ΣΩΛΗΝΑΣ, εισαγωγής, περιλαμβάνει το στοιχείο 109	1
12	106115	ΡΟΔΕΛΑ, ασφάλισης (hi-collar)	4	77	16X203	ΚΛΙΠ, γραμμή αποστράγγισης	1
14	17E788	ΚΟΧΛΙΑΣ, συναρμολόγησης	4	83	24V087	ΠΕΡΙΒΛΗΜΑ, ρουλεμάν, περιλαμβάνει τα στοιχεία 7, 12, 14, 15, 24, 31, 55, 56, 77, 108, 117	1
15	101550	ΚΟΧΛΙΑΣ, συναρμολόγησης	2	84		ΚΙΝΗΤΗΡΑΣ, ηλεκτρικός 695, Mark IV 230V	1
16	121311	ΣΥΝΔΕΤΙΚΟ ΕΞΑΡΤΗΜΑ, σύνδεσμος	1	257185	795, Mark IV 120V		
17	276974	ΠΩΜΑ, ποδιού	2	257186	795, Mark IV 120V		
18	260212	ΚΟΧΛΙΑΣ, εξάγ. κεφαλή με ροδέλα	2	85	24V084	ΜΠΙΛΕΑ	1
19	107505	ΠΑΡΕΜΒΥΣΜΑ, δακτυλίου Ο 695/795	1	87	241920	ΔΙΑΧΥΤΗΣ, με σπείρωμα	1
	102982	Mark IV		89	287289	ΟΔΟΝΤΩΤΟΣ ΤΡΟΧΟΣ, συνδυασμός, περιλαμβάνει τα στοιχεία 28, 30	1
22	116038	ΡΟΔΕΛΑ, κυματοειδής, ελαττωσιτή	2			ΠΕΡΙΒΛΗΜΑ, συστήματος κίνησης, M1, περιλαμβάνει τα στοιχεία 6, 36, 90a	1
23	117791	ΚΟΧΛΙΑΣ, συναρμολόγησης, tri-lobe	2	287283	695, Mark IV 230V		
24	111040	ΠΕΡΙΚΟΧΛΙΟ, ασφάλισης, νάιλον, λεπτό σπείρωμα	6	287284	795, Mark IV 120V		
25	16X833	ΣΥΝΔΕΤΙΚΟ ΕΞΑΡΤΗΜΑ, TAX, ΑΠΟΣΥΝΔ., 695/795	1	107089	ΡΟΔΕΛΑ, κύλισης		1
27	120583	ΠΕΤΑΛΟΥΔΑ, 695/795	1	91	17H823	ΑΝΤΛΙΑ, βαφής, 695/795, περιλαμβάνει τα στοιχεία 41, 109	1
28	114672	ΡΟΔΕΛΑ, κύλισης	2	17H832	ΑΝΤΛΙΑ, βαφής, Mark IV		
29	278083	ΟΔΗΓΟΣ, εύκ. σωλήνα, platinum	1	93	244240	ΕΥΚΑΜΠΤΟΣ ΣΩΛΗΝΑΣ, αποστράγγισης, ultra hi-boy, περιλαμβάνει το στοιχείο 87	1
30	114699	ΡΟΔΕΛΑ, κύλισης	1	94		ΕΥΚΑΜΠΤΟΣ ΣΩΛΗΝΑΣ, με σύνδεσμο, 3/8 x 15,75 695/795	1
31	118444	ΚΟΧΛΙΑΣ, μηχανής, εγκοπής, εξάγ. κεφαλή με ροδέλα	5	16X904	Mark IV,		
35	117633	ΚΟΧΛΙΑΣ, εγκοπής, εξάγ. κεφαλή με ροδέλα	2	24V029	19	περιλαμβάνει το στοιχείο 19	
36	116191	ΡΟΔΕΛΑ, κύλισης, 1095/795	1	105	16X697	ΑΓΚΙΣΤΡΟ, στατώ	2
37	100057	ΚΟΧΛΙΑΣ, συναρμολόγησης, εξάγ. κεφαλή	4	106	15C982	ΕΚΚΕΝΤΡΟ, καρτσαγιού	1
39	24V095	ΣΩΛΗΝΑΣ, διαμορφ., ultra, platinum	1	107	114531	ΚΟΧΛΙΑΣ, μηχανής, εξάγ. κεφαλή με ροδέλα	4
41		ΣΥΝΔΕΤΙΚΟ ΕΞΑΡΤΗΜΑ 695/795	1	108	16X228	ΠΛΑΚΑ, μπροστινή, 3900 PC11	1
	16Y579	Mark IV		109	118494	ΠΑΡΕΜΒΥΣΜΑ, δακτυλίου Ο	1
48	15V573	ΦΙΛΤΡΟ ΣΗΤΑΣ, (1-11 1/2 NPSM)	1	110		ΕΤΙΚΕΤΑ, σειρά ProContractor Ultra/Mark	1
51	24V023	ΚΑΛΥΜΜΑ, συστήματος κίνησης, πλαστικό, βαμμένο, περιλαμβάνει το στοιχείο 31	1	17E925	17G988	Ultimate	
55	16C457	ΑΓΚΙΣΤΡΟ, δοχείου	1	117	187437	ΕΤΙΚΕΤΑ, ροπή στρέψης	1
56	16X322	ΣΦΙΓΚΤΗΡΑΣ, αντλίας	1	123	276980	ΔΑΚΤΥΛΙΟΣ ΣΤΕΡΕΩΣΗΣ, κάλυμμα	2
		ΠΡΟΣΤ. ΚΑΛΥΜΜΑ, κινητήρα, βαμμένο, περιλαμβάνει τα στοιχεία 123, 124	1	124	119250	ΚΟΧΛΙΑΣ, με κορμό	2
				126	15D088	ΑΝΕΜΙΣΤΗΡΑΣ, κινητήρα	1
58				127	115477	ΚΟΧΛΙΑΣ, κατεργ., τοιχ, κυλινδρικής κεφαλής	1
	287281	695, Mark IV 230V		128▲		ΠΙΝΑΚΙΔΑ, ΠΡΟΕΙΔΟΠΟΙΗΣΗΣ (δεν απεικονίζεται)	1
	287282	795, Mark IV 120V		222385	Αγγλικά, Γαλλικά, Ισπανικά		
62	24Y427	ΠΛΑΙΣΙΟ, platinum, 695/795	1	17A134	Αγγλικά, Κινεζικά, Κορεάτικα		
71		ΕΤΙΚΕΤΑ, εμπορική επωνυμία, μπροστινή	1	17R476	Αγγλικά, Ισπανικά, Πορτογαλικά		
	17E728	695 Ultra		159	278075	ΥΠΟΣΤΗΡΙΓΜΑ, σύρματος	1
	17E730	795 Ultra		160	15Y118	ΕΤΙΚΕΤΑ, Made in USA	1
	17E736	695 Ultimate					
	17E738	795 Ultimate					
	17E745	Mark IV					
72		ΕΤΙΚΕΤΑ, εμπορική επωνυμία, πλαϊνή	1				

▲ Εφεδρικές πινακίδες, ετικέτες και σημάτκια ασφαλείας διατίθενται δωρεάν.

Εξαρτήματα 1095/1595/Mark V HD/Mark VII HD ProContractor

Αρ. αναφ.	Ροπή στρέψης
1	4,5 - 5,0 N·m (40-45 in-lb)
2	1,0 - 1,2 N·m (9-11 in-lb)
3	22,6 - 25,9 N·m (200-230 in-lb)
4	21,4 - 23,7 N·m (190-210 in-lb)
5	13,5 - 14,6 N·m (120-130 in-lb)
6	33,8 - 40,6 N·m (25-30 ft-lb)
7	51,5 - 56,9 N·m (38-42 ft-lb)
8	14,6 - 16,9 N·m (130-150 in-lb)
9	10,1 - 12,4 N·m (90-110 in-lb)
10	7,3 - 9,6 N·m (65-85 in-lb)

Βλ. σελίδα 68.

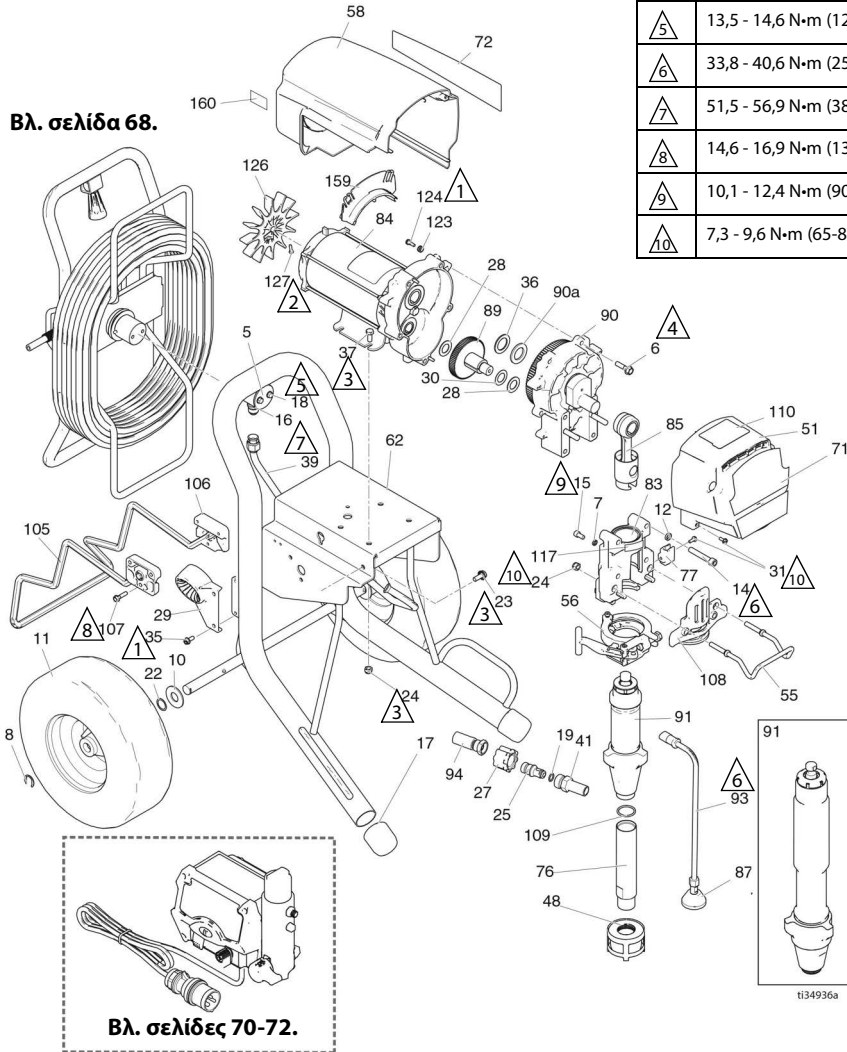

t134936a

Κατάλογος εξαρτημάτων 1095/1595/Mark V HD/Mark VII HD ProContractor

Αρ. αναφ.	Εξάρτημα	Περιγραφή	Ποσότ.	Αρ. αναφ.	Εξάρτημα	Περιγραφή	Ποσότ.
5	16C975	ΠΛΑΚΑ, άζονας	1	17E741	1095 Ultimate		
6	15C753	ΚΟΧΛΙΑΣ, μηχανής, εξάν. κεφαλή με ροδέλα	5	17E743	1595 Ultimate		
7	105510	ΡΟΔΕΛΑ, ασφάλισης	2	17E750	Mark VII		
8	15E891	ΚΛΙΠ, συγκράτησης	2	248215	ΣΩΛΗΝΑΣ, εισαγωγής, περιλαμβάνει το στοιχείο 109		1
10	156306	ΡΟΔΕΛΑ, επίπεδη	2	16X203	ΚΛΙΠ, γραμμή αποστράγγισης		1
11	119509	ΤΡΟΧΟΣ, με αεροθάλαμο	2	83	24V088	ΠΕΡΙΒΛΗΜΑ, ρουλεμάν, περιλαμβάνει τα στοιχεία 7, 12, 14, 15, 24, 31, 55, 56, 77, 108, 117	
12	106115	ΡΟΔΕΛΑ, ασφάλισης (hi-collar)	4	84	257187	ΚΙΝΗΤΗΡΑΣ, ηλεκτρικός, περιλαμβάνει τα στοιχεία 126, 127 1095/Mark V 230V/Mark V Ισπανία	1
14	17E789	ΚΟΧΛΙΑΣ, συναρμολόγησης, με εσοχή	4	85	24V085	ΜΠΙΕΛΑ	1
15	101550	ΚΟΧΛΙΑΣ, συναρμολόγησης	2	87	241920	ΔΙΑΧΥΤΗΣ, με σπείρωμα ΟΔΟΝΤΩΤΟΣ ΤΡΟΧΟΣ, συνδυασμός, περιλαμβάνει τα στοιχεία 28, 30 ΠΕΡΙΒΛΗΜΑ, συστήματος κίνησης περιλαμβάνει τα στοιχεία 6, 36, 90a	1
16	121311	ΣΥΝΔΕΤΙΚΟ ΕΞΑΡΤΗΜΑ, σύνδεσμος	1	89	287290	24M417	1
17	276974	ΠΩΜΑ, ποδιού	2	90a	194173	ΡΟΔΕΛΑ, κύλισης	1
18	260212	ΚΟΧΛΙΑΣ, εξάν. κεφαλή με ροδέλα	2	91	17H824	ΑΝΤΛΙΑ, βαφής, περιλαμβάνει τα στοιχεία 41, 76, 109	1
19	107505	ΠΑΡΕΜΒΥΣΜΑ, δακτυλίου Ο 1095/1595	1		17H834	Μοντέα 1095/1595	
22	102982	Mark V/Mark VII			17H833	Mark VII	
22	116038	ΡΟΔΕΛΑ, κυματοειδής, ελατηριωτή	2	93	244240	Μοντέα Mark V ΕΥΚΑΜΠΤΟΣ ΣΩΛΗΝΑΣ, αποστράγγισης, περιλαμβάνει το στοιχείο 87	1
23	117791	ΚΟΧΛΙΑΣ, συναρμολόγησης, tri-lobe	2	94	16X904	ΕΥΚΑΜΠΤΟΣ ΣΩΛΗΝΑΣ, με σύνδεσμο, 3/8 x 15,75 1095/1595	1
24	111040	ΠΕΡΙΚΟΧΛΙΟ, ασφάλισης, εισαγωγής	6		24V029	Mark V, περιλαμβάνει το στοιχείο 19	
25	16X833	ΣΥΝΔΕΤΙΚΟ ΕΞΑΡΤΗΜΑ, ταχείας αποσύνδεσης (μόνο 1095/1595)	1	105	16X698	ΑΓΚΙΣΤΡΟ, στατώ, καρότσι	1
27	120583	ΠΕΤΑΛΟΥΔΑ, (μόνο 1095/1595)	1	106	15C982	ΕΚΚΕΝΤΡΟ, καρτσίου	2
28	114672	ΡΟΔΕΛΑ, κύλισης	2	107	114531	ΚΟΧΛΙΑΣ, μηχανής, εξάν. κεφαλή με ροδέλα	4
29	278083	ΟΔΗΓΟΣ, εύκ. σωλήνα, platinum	1	108	16X385	ΠΛΑΚΑ, μπροστινή, 5900 PCI	
24M197		ΟΔΗΓΟΣ, εύκ. σωλήνα, Mark VII	1	109	118494	ΠΑΡΕΜΒΥΣΜΑ, δακτυλίου Ο	1
30	114699	ΡΟΔΕΛΑ, κύλισης	1	110	17E925	ΕΤΙΚΕΤΑ, σειρά ProContractor Ultra/Mark	1
31	118444	ΚΟΧΛΙΑΣ, μηχανής, εγκοπής, εξάν. κεφαλή με ροδέλα	5		17G988	Ultra/Mark Ultimate	
35	117633	ΚΟΧΛΙΑΣ, εγκοπής, εξάν. κεφαλή με ροδέλα	2	117	187437	ΕΤΙΚΕΤΑ, ροπή στρέψης	1
36	116192	ΡΟΔΕΛΑ, κύλισης 1595	1	123	276980	ΔΑΚΤΥΛΙΟΣ ΣΤΕΡΕΩΣΗΣ, κάλυμμα	2
37	100057	ΚΟΧΛΙΑΣ, συναρμολόγησης, εξάν. κεφαλή	4	124	119250	ΚΟΧΛΙΑΣ, με κορμό	3
39	24J081	ΣΩΛΗΝΑΣ, διαμορφ., ultra, platinum	1	126	15D088	ΑΝΕΜΙΣΤΗΡΑΣ, κινητήρα	1
41		ΣΥΝΔΕΤΙΚΟ ΕΞΑΡΤΗΜΑ, αντλίας, ταχ. αποσύνδ. 1095/1595	1	127	115477	ΚΟΧΛΙΑΣ, κατεργ. torx, κυλινδρικής κεφαλής	1
48	16Y579	Mark V/Mark VII		128	▲	ΠΙΝΑΚΙΔΑ, ΠΡΟΕΙΔΟΠΟΙΗΣΗΣ (δεν απεικονίζεται)	1
48	16X834	ΦΙΛΤΡΟ ΣΗΤΑΣ, (1-11 1/2 NPSM)	1		222385	Αγγλικά, Γαλλικά, Ισπανικά	
51	15V573	ΚΑΛΥΜΜΑ, συστήματος κίνησης, πλαστικό, βαμμένο, περιλαμβάνει το στοιχείο 31	1		17A134	Αγγλικά, Κινεζικά, Κορεάτικα	
55	16C457	ΑΓΚΙΣΤΡΟ, δοχείου	1		17R476	Αγγλικά, Ισπανικά, Πορτογαλικά	
56	16X324	ΣΦΙΓΚΤΗΡΑΣ, αντλίας, μεγάλος	1	159	278075	ΥΠΟΣΤΗΡΙΓΜΑ, σύρματος	1
58	287282	ΠΡΟΣΤ. ΚΑΛΥΜΜΑ, κινητήρα, βαμμένο, περιλαμβάνει τα στοιχεία 123, 124	1	160	15Y118	ΕΤΙΚΕΤΑ, Made in USA	1
62	24Y426	ΠΛΑΙΣΙΟ, platinum, 1095/Mark V	1				
71		ΕΤΙΚΕΤΑ, εμπορική επωνυμία, μπροστινή	1				
	17E732	1095 Ultra					
	17E734	1595 Ultra					
	17E747	Mark V					
	17E740	1095 Ultimate					
	17E742	1595 Ultimate					
	17E749	Mark VII					
72		ΕΤΙΚΕΤΑ, εμπορική επωνυμία, πλαινή	1				
	17E733	1095 Ultra					
	17E735	1595 Ultra					
	17E748	Mark V					

▲ Εφεδρικές πινακίδες, ετικέτες και σημάτκια ασφαλείας διατίθενται δωρεάν.

Εξαρτήματα Mark X HD ProContractor

Αρ. αναφ.	Ροπή στρέψης
1	4,5 - 5,0 N·m (40-45 in-lb)
2	6,2 - 6,7 N·m (55-60 in-lb)
3	22,6 - 25,9 N·m (200-230 in-lb)
4	21,4 - 23,7 N·m (190-210 in-lb)
5	13,5 - 14,6 N·m (120-130 in-lb)
6	33,8 - 40,6 N·m (25-30 ft-lb)
7	51,5 - 56,9 N·m (38-42 ft-lb)
8	14,6 - 16,9 N·m (130-150 in-lb)
9	10,1 - 12,4 N·m (90-110 in-lb)
10	7,3 - 9,6 N·m (65-85 in-lb)

Βλ. σελίδα 68.

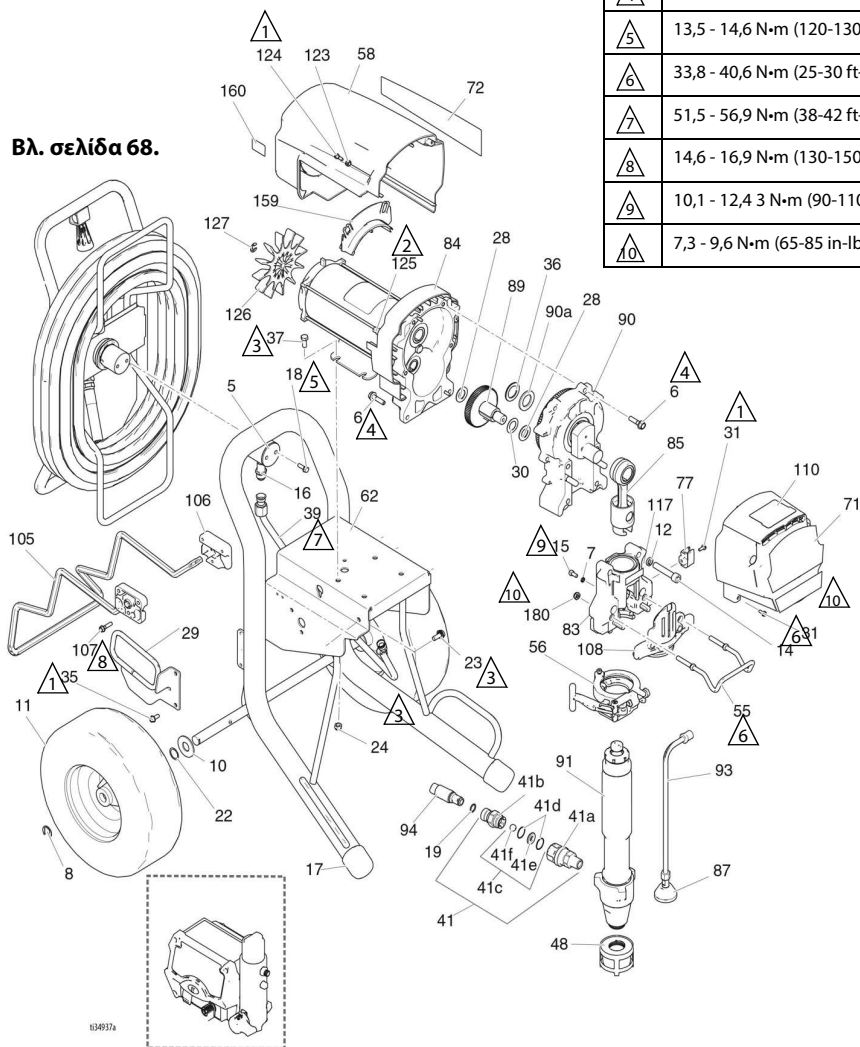

Βλ. σελίδες 70-72.

Κατάλογος εξαρτημάτων Mark X HD ProContractor

Αρ. αναφ.	Εξάρτημα	Περιγραφή	Ποσότητα	Αρ. αναφ.	Εξάρτημα	Περιγραφή	Ποσότητα
5	16C975	ΠΛΑΚΑ, άξονας	1				
6	15C753	ΚΟΧΛΙΑΣ, μηχανής, εξάγ. κεφαλή με ροδέλα	6	58	287282	ΠΡΟΣΤ. ΚΑΛΥΜΜΑ, κινητήρα, βαμμένο, περιλαμβάνει τα στοιχεία 123, 124	1
7	105510	ΡΟΔΕΛΑ, ασφάλισης, ελατηριωτή	2	62	24Y426	ΠΛΑΙΣΙΟ, platinum, 1095/Mark V	1
8	15E891	ΚΛΙΠ, συγκράτησης	2	71	17E751	ΕΤΙΚΕΤΑ, μπροστινή	1
10	156306	ΡΟΔΕΛΑ, επίπεδη	2	72	16X363	ΕΤΙΚΕΤΑ, δεξιάς πλευράς	1
11	119509	ΤΡΟΧΟΣ, με αεροθάλαμο	2	77	16X203	ΚΛΙΠ, γραμμή αποστράγγισης	1
12	112600	ΡΟΔΕΛΑ, ασφάλισης (hi-collar)	4	83	24V089	ΠΕΡΙΒΛΗΜΑ, ρουλεμάν, περιλαμβάνει τα στοιχεία 7, 12, 14, 15, 31, 55, 56, 77, 108, 117, 180	1
14	17E790	ΚΟΧΛΙΑΣ, συναρμολόγησης, με εσοχή	4	84	258909	ΚΙΝΗΤΗΡΑΣ, ηλεκτρικός, περιλαμβάνει τα στοιχεία 125, 126, 127	1
15	101550	ΚΟΧΛΙΑΣ, συναρμολόγησης	2	85	24V086	ΜΠΙΕΛΑ	1
16	121311	ΣΥΝΔΕΤΙΚΟ ΕΞΑΡΤΗΜΑ, σύνδεσμος	1	87	241920	ΔΙΑΧΥΤΗΣ, με σπειρώμα	1
17	276974	ΠΩΜΑ, ποδιού	2	87	241920	ΟΔΟΝΤΩΤΟΣ ΤΡΟΧΟΣ, συνδυασμός, περιλαμβάνει τα στοιχεία 28, 30	1
18	260212	ΚΟΧΛΙΑΣ, εξάγ. κεφαλή με ροδέλα	2	89	288035	ΠΕΡΙΒΛΗΜΑ, ρουλεμάν, περιλαμβάνει τα στοιχεία 28, 30	1
19	102982	ΔΑΚΤΥΛΙΟΣ Ο	1				
22	116038	ΡΟΔΕΛΑ, κυματοειδής, ελατηριωτή	2	90	287990	ΠΕΡΙΒΛΗΜΑ, συστήματος κίνησης, περιλαμβάνει τα στοιχεία 6, 36, 90a	1
23	117791	ΚΟΧΛΙΑΣ, συναρμολόγησης, tri-lobe	2	90a	194173	ΡΟΔΕΛΑ, κύλισης	1
24	111040	ΠΕΡΙΚΟΧΛΙΟ, ασφάλισης, εισαγωγής	4	91	17H835	ΑΝΤΛΙΑ, βαφής	1
28	114672	ΡΟΔΕΛΑ, κύλισης	2	93	244240	ΕΥΚΑΜΠΤΟΣ ΣΣΩΛΗΝΑΣ, αποστράγγισης, περιλαμβάνει το στοιχείο 87	1
29	24M197	ΟΔΗΓΟΣ, εύκ. σωλήνα, ultra platinum	1				
30	114699	ΡΟΔΕΛΑ, κύλισης	1	94	24V029	ΚΙΤ, εύκ. σωλήνα, με σύνδεσμο, 1/2 in., περιλαμβάνει το στοιχείο 19	1
31	118444	ΚΟΧΛΙΑΣ, μηχανής, εγκοπής, εξάγ. κεφαλή με ροδέλα	5	105	16X698	ΑΓΚΙΣΤΡΟ, στατύ, καρτόσι	1
35	117633	ΚΟΧΛΙΑΣ, εγκοπής, εξάγ. κεφαλή με ροδέλα	2	106	15C982	ΕΚΚΕΝΤΡΟ, καρτοσιού	2
36	116192	ΡΟΔΕΛΑ, κύλισης 1595	1	107	114531	ΚΟΧΛΙΑΣ, μηχανής, εξάγ. κεφαλή με ροδέλα	4
37	100057	ΚΟΧΛΙΑΣ, συναρμολόγησης, εξάγ. κεφαλή	4	108	16X209	ΠΛΑΚΑ, μπροστινή, PCII, 7900	1
39	16M441	ΣΣΩΛΗΝΑΣ, διαμορφ., ultra, platinum	1	110	17E925	ΕΤΙΚΕΤΑ, σειρά ProContractor	1
41	24U755	ΣΥΝΔΕΤΙΚΟ ΕΞΑΡΤΗΜΑ	1	117	187437	ΕΤΙΚΕΤΑ, ροπή στρέψης	1
41a	16N461	ΠΕΡΙΒΛΗΜΑ, έδρανο, ανεπίστροφη βαλβίδα	1	123	276980	ΔΑΚΤΥΛΙΟΣ ΣΤΕΡΕΩΣΗΣ, κάλυμμα	2
41b	16X837	ΠΕΡΙΒΛΗΜΑ, μπίλια, ανεπίστροφη βαλβίδα	1	124	119250	ΚΟΧΛΙΑΣ, με κορμό	3
41c	24M725	ΚΙΤ, επισκευής, ανεπίστροφης βαλβίδας, περιλαμβάνει τα στοιχεία 41d, 41e, 41f	1	125	15G845	ΔΙΑΧΩΡΙΣΤΗΡΑΣ, βάση στήριξης	2
41d		ΔΑΚΤΥΛΙΟΣ Ο	1	126	15V577	ΑΝΕΜΙΣΤΗΡΑΣ, κινητήρα	1
41e		ΕΔΡΑΝΟ	1	127	122347	ΔΑΚΤΥΛΙΟΣ, συγκράτησης	1
41f		ΜΠΙΛΙΑ	1	128▲		ΠΙΝΑΚΙΔΑ, ΠΡΟΕΙΔΟΠΟΙΗΣΗΣ (δεν απεικονίζεται)	1
48	15V573	ΦΙΛΤΡΟ ΣΗΤΑΣ, (1-11 1/2 NPSM)	1			Αγγλικά, Γαλλικά, Ισπανικά	
		ΚΑΛΥΜΜΑ,	1			Αγγλικά, Κινεζικά, Κορεάτικα	
51	24V025	συστήματος κίνησης, πλαστικό, βαμμένο, περιλαμβάνει το στοιχείο 31	1	159	278075	Αγγλικά, Ισπανικά, Πορτογαλικά	
55	16C457	ΑΓΚΙΣΤΡΟ, δοχείου	1	160	15Y118	ΥΠΟΣΤΗΡΙΓΜΑ, σύρματος	1
56	16X324	ΣΦΙΓΚΤΗΡΑΣ, αντλίας, μεγάλος	1	180	112746	ΕΤΙΚΕΤΑ, Made in USA	1
						ΠΕΡΙΚΟΧΛΙΟ, ασφάλισης, λεπτό σπειρώμα	2

▲ Εφεδρικές πινακίδες, ετικέτες και σημάτκια ασφαλείας διατίθενται δωρεάν.

Εξαρτήματα 1095/1595/Mark V HD/Mark VII HD IronMan

Αρ. αναφ.	Ροπή στρέψης
	4,5 - 5,0 N·m (40-45 in-lb)
	1,0 - 1,2 N·m (9-11 in-lb)
	22,6 - 25,9 N·m (200-230 in-lb)
	21,4 - 23,7 N·m (190-210 in-lb)
	10,1 - 12,4 N·m (90-110 in-lb)
	33,8 - 40,6 N·m (25-30 ft-lb)
	7,3 - 9,6 N·m (65-85 in-lb)

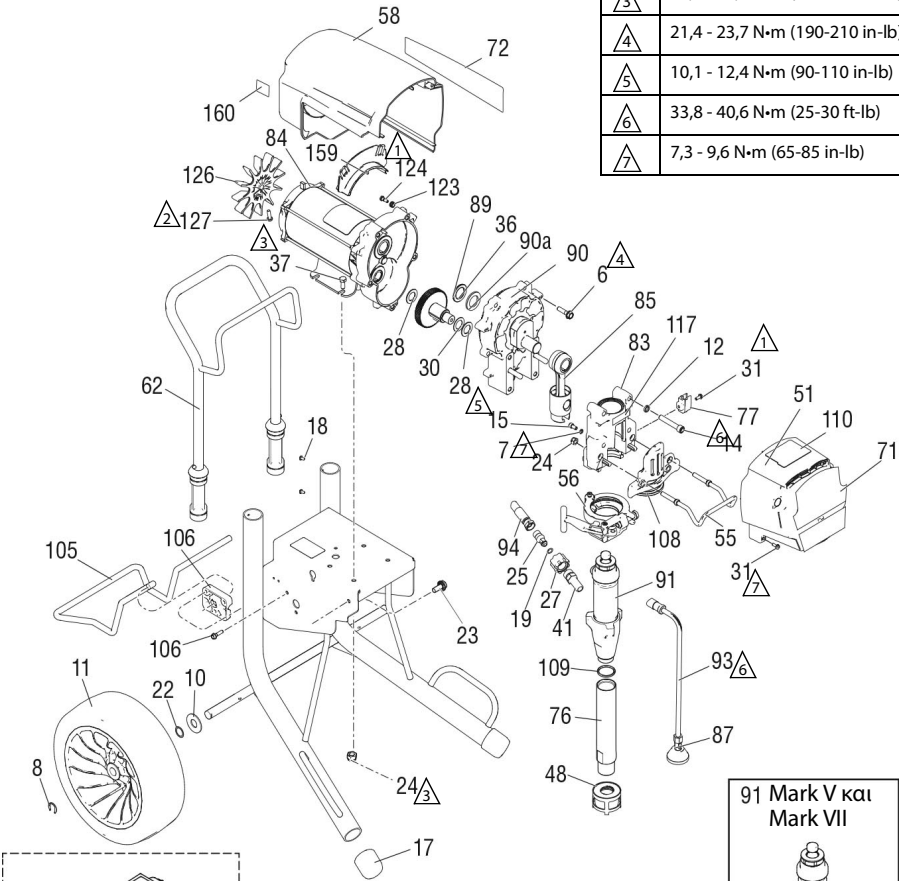

ti34938a

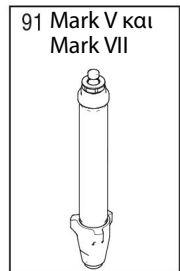

1095/1595/Mark V HD/Mark VII HD IronMan

Αρ. αναφ.	Εξάρτημα	Περιγραφή	Ποσότ.	Αρ. αναφ.	Εξάρτημα	Περιγραφή	Ποσότ.
6	15C753	ΚΟΧΛΙΑΣ, μηχανής, torx, εξα.	5	17E750	Mark VII		
7	105510	ΡΟΔΕΛΑ, ασφάλιση, ελατηριωτή	2	76	248215	ΣΩΛΗΝΑΣ, εισαγωγής, περιλαμβάνει το στοιχείο 109	1
8	15E891	ΚΛΙΠ, συγκράτησης	2	77	16X203	ΚΛΙΠ, γραμμή αποστράγγισης	1
10	156306	ΡΟΔΕΛΑ, επίπεδη	2	83	24V088	ΠΕΡΙΒΛΗΜΑ, ρουλεμάν, περιλαμβάνει τα στοιχεία 7, 12, 14, 15, 24, 31, 55, 56, 77, 108, 117	1
11	17E687	ΤΡΟΧΟΣ	2			ΚΙΝΗΤΗΡΑΣ, ηλεκτρικός, περιλαμβάνει τα στοιχεία 126, 127	1
12	106115	ΡΟΔΕΛΑ, ασφάλιση, ελατηριωτή	4	84		1095/Mark V 230V	
14	17E789	ΚΟΧΛΙΑΣ, συναρμολόγησης, με εσοχή	4		257187	1595/Mark V 120V/Mark VII	
15	101550	ΚΟΧΛΙΑΣ, συναρμολόγησης	2		257188	ΜΠΙΕΛΑ	
17	276974	ΠΩΜΑ, ποδιού	2	85	24V085	ΔΙΑΧΥΤΗΣ, με σπείρωμα	1
19		ΠΑΡΕΜΒΥΣΜΑ, δακτυλίου Ο 1095/1595	1	87	241920	ΟΔΟΝΤΩΤΟΣ ΤΡΟΧΟΣ, συνδυασμός, περιλαμβάνει τα στοιχεία 28, 30	1
	107505	Mark V/Mark VII		89	287290	ΠΕΡΙΒΛΗΜΑ, συστήματος κίνησης περιλαμβάνει τα στοιχεία 6, 36, 90a	1
22	116038	ΡΟΔΕΛΑ, κυματοειδής, ελατηριωτή	2			Mark VII	
23	117791	ΚΟΧΛΙΑΣ, συναρμολόγησης, φλαντζωτή κεφαλή	2		24M417	1095 120V	
24	111040	ΠΕΡΙΚΟΧΛΙΟ, ασφάλιση, εισαγωγής	6		287295	1095 230V/1595/Mark V	
25	16X833	ΣΥΝΔΕΤΙΚΟ ΕΞΑΡΤΗΜΑ, ταχ. αποσύνδ., 3/8 nrsm, 1095/1595	1	90a	194173	ΡΟΔΕΛΑ, κύλισης	1
27	120583	ΠΕΤΑΛΟΥΔΑ, 1095/1595	6	91		ΑΝΤΛΙΑ, βαφής	1
28	114672	ΡΟΔΕΛΑ, κύλισης	2		17H826	1095/1595, περιλαμβάνει τα στοιχεία 41, 109	1
30	114699	ΡΟΔΕΛΑ, κύλισης	1		17H836	Mark V, περιλαμβάνει το στοιχείο 41	1
31	118444	ΚΟΧΛΙΑΣ, μηχανής, εξαγ. κεφαλή με ροδέλα	8		17H892	Mark VII	
36	116192	ΡΟΔΕΛΑ, κύλισης	1	93	244240	ΕΥΚΑΜΠΤΟΣ ΣΩΛΗΝΑΣ, αποστράγγισης, περιλαμβάνει το στοιχείο 87	1
37	100057	ΚΟΧΛΙΑΣ, συναρμολόγησης, εξαγ. κεφαλή	4	94		ΕΥΚΑΜΠΤΟΣ ΣΩΛΗΝΑΣ, με σύνδεσμο, 3/8 x 15,75	1
41		ΣΥΝΔΕΤΙΚΟ ΕΞΑΡΤΗΜΑ, αντλίας, ταχ. αποσύνδ. 1095/1595	1		16X904	1095/1595	
	16Y579	Mark V/Mark VII			24V029	Mark V/Mark VII, περιλαμβάνει το στοιχείο 19	
	16X834	ΦΙΛΤΡΟ ΣΗΤΑΣ, (1-11 1/2 NRSM)	1	108	16X385	ΠΛΑΚΑ, μπροστινή, 5900, PCII	
48	15V573	ΚΑΛΥΜΜΑ, συστήματος κίνησης, πλαστικό, βαμμένο, περιλαμβάνει το στοιχείο 31	1	109	118494	ΠΑΡΕΜΒΥΣΜΑ, δακτυλίου Ο	1
51	24V024	ΑΓΚΙΣΤΡΟ, δοχείου	1	110		ΕΤΙΚΕΤΑ, σειρά IronMan	1
55	16C457	ΣΦΙΓΚΤΗΡΑΣ, αντλίας, μεγάλος	1		17E926	Ultra/Mark	
56	16X324	ΠΡΟΣΤ. ΚΑΛΥΜΜΑ, κινητήρα, βαμμένο, περιλαμβάνει τα στοιχεία 123, 124	1	117	17G989	Ultimate	
58	287282	ΠΛΑΙΣΙΟ, καρτοσιού, 1095/1595	1	123	187437	ΕΤΙΚΕΤΑ, ροπή στρέψης	1
62	24Y428	ΕΤΙΚΕΤΑ, UltraMax	1	124	276980	ΔΑΚΤΥΛΙΟΣ ΣΤΕΡΕΩΣΗΣ, κάλυμμα	2
71		Ultra 1095		126	119250	ΚΟΧΛΙΑΣ, με κορμό, εξαγ. κεφαλή με ροδέλα	3
	17E732	Ultra 1595		126	15D088	ΑΝΕΜΙΣΤΗΡΑΣ, κινητήρα	1
	17E734	Ultimate 1095		127	115477	ΚΟΧΛΙΑΣ, μηχανής, torx, κεντροδικής κεφαλής	1
	17E740	Ultimate 1595		128▲		ΠΙΝΑΚΙΔΑ, ΠΡΟΕΙΔΟΠΟΙΗΣΗΣ (δεν απεικονίζεται)	1
	17E742	Mark V			222385	Αγγλικά, Γαλλικά, Ισπανικά	
	17E747	Mark VII			17A134	Αγγλικά, Κινεζικά, Κορεάτικα	
72		ΕΤΙΚΕΤΑ, UltraMax II, 1095/1595	1		17R476	Αγγλικά, Ισπανικά, Πορτογαλικά	
	17E733	Ultra 1095		159	278075	ΥΠΟΣΤΗΡΙΓΜΑ, σύρματος	1
	17E735	Ultra 1595		160	15Y118	ΕΤΙΚΕΤΑ, Made in USA	1
	17E741	Ultimate 1095					
	17E743	Ultimate 1595					
	17E748	Mark V					

▲ Εφεδρικές πινακίδες, ετικέτες και σημάτκια ασφαλείας διατίθενται δωρεάν.

Εξαρτήματα Mark X HD IronMan

Αρ. αναφ.	Ροπή στρέψης
1	4,5 - 5,0 N·m (40-45 in-lb)
2	55-60 in-lb (6,2 - 6,7 N·m)
3	22,6 - 25,9 N·m (200-230 in-lb)
4	21,4 - 23,7 N·m (190-210 in-lb)
5	2,4 - 3,1 N·m (22-28 in-lb)
6	33,8 - 40,6 N·m (25-30 ft-lb)
7	14,6 - 16,9 N·m (130-150 in-lb)
8	10,1 - 12,4 N·m (90-110 in-lb)
9	7,3 - 9,6 N·m (65-85 in-lb)

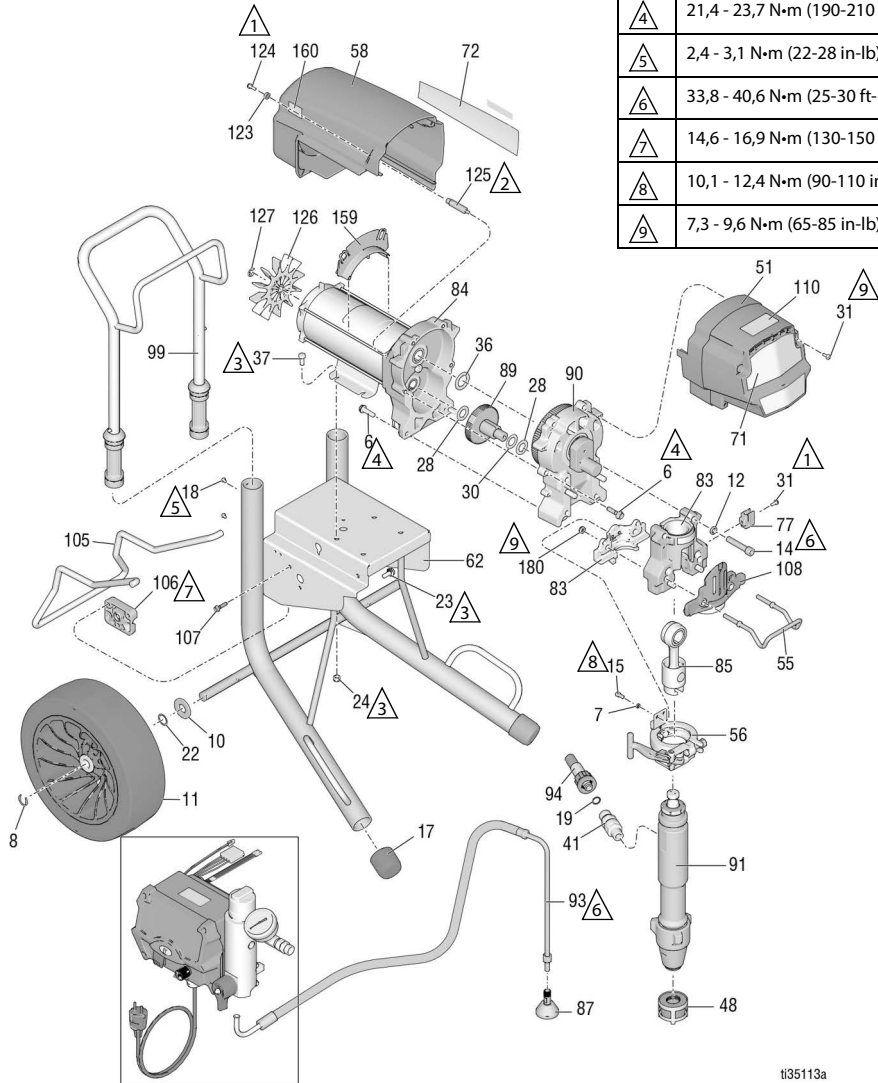

Βλ. σελίδες 70-72.

t135113a

Κατάλογος εξαρτημάτων Mark X HD IronMan

Αρ. αναφ.	Εξάρτημα	Περιγραφή	Ποσότ.	Αρ. αναφ.	Εξάρτημα	Περιγραφή	Ποσότ.
6	15C753	ΚΟΧΛΙΑΣ, μηχανής, torx, εξαγ.	6	84	258909	ΚΙΝΗΤΗΡΑΣ, ηλεκτρικός, περιλαμβάνει τα στοιχεία 125, 126, 127	1
7	105510	ΡΟΔΕΛΑ, ασφάλισης, ελατηριωτή	2	85	24V086	ΜΠΙΕΛΑ	1
8	15E891	ΚΛΙΠ, συγκράτησης	2	87	241920	ΔΙΑΧΥΤΗΣ, με σπείρωμα	1
10	156306	ΡΟΔΕΛΑ, επίπεδη	2	89	288035	ΓΡΑΝΑΖΙ, συνδυασμός, περιλαμβάνει τα στοιχεία 28, 30	1
11	17E687	ΤΡΟΧΟΣ	2	90	287990	ΠΕΡΙΒΛΗΜΑ, σύστημα κίνησης, περιλαμβάνει τα στοιχεία 6, 36, 90α	1
12	112600	ΡΟΔΕΛΑ, ασφάλισης, ελατηριωτή	4	91	17H837	ΑΝΤΛΙΑ, βαφής	1
14	17E790	ΚΟΧΛΙΑΣ, συναρμολόγησης, με εσοχή	4	93	244240	ΕΥΚΑΜΠΤΟΣ ΣΩΛΗΝΑΣ, αποστράγγισης, περιλαμβάνει το στοιχείο 87	1
15	101550	ΚΟΧΛΙΑΣ, συναρμολόγησης	2	94	24V029	ΚΙΤ, εκκ. σωλήνα, με σύνδεσμο, 1/2 in., περιλαμβάνει το στοιχείο 19	1
17	276974	ΠΩΜΑ, ποδιού	2	99	24A250	ΧΕΙΡΟΛΑΒΗ, καροτσιού	1
18	108795	ΚΟΧΛΙΑΣ, πομπέ	4	105	16X696	ΑΓΚΙΣΤΡΟ, στατώ, καρότσι	1
19	102982	ΠΑΡΕΜΒΥΣΜΑ, δακτυλίου Ο	1	106	15C982	ΕΚΚΕΝΤΡΟ, καροτσιού	2
22	116038	ΡΟΔΕΛΑ, κυματοειδής, ελατηριωτή	2	107	114531	ΚΟΧΛΙΑΣ, μηχανής, εξαγ. κεφαλή με ροδέλα	4
23	117791	ΚΟΧΛΙΑΣ, συναρμολόγησης, φλαντζωτή κεφαλή	2	108	16X209	ΠΛΑΚΑ, μπροστινή, PCII, 7900	1
24	111040	ΠΕΡΙΚΟΧΛΙΟ, ασφάλισης, εισαγωγής	4	110	17E926	ΕΤΙΚΕΤΑ, σειρά IronMan	1
28	114672	ΡΟΔΕΛΑ, κύλισης	2	123	276980	ΔΑΚΤΥΛΙΟΣ ΣΤΕΡΕΩΣΗΣ, κάλυμμα	2
30	114699	ΡΟΔΕΛΑ, κύλισης	1	124	119250	ΚΟΧΛΙΑΣ, με κορμό, εξαγ. κεφαλή με ροδέλα	3
31	118444	ΚΟΧΛΙΑΣ, μηχανής, εγκοπής, εξαγ. κεφαλή με ροδέλα	5	125	15G845	ΔΙΑΧΩΡΙΣΤΗΡΑΣ, βάση στήριξης	2
36	116192	ΡΟΔΕΛΑ, κύλισης	1	126	15V577	ΑΝΕΜΙΣΤΗΡΑΣ, κινητήρα	1
37	100057	ΚΟΧΛΙΑΣ, συναρμολόγησης, εξαγ. κεφαλή	4	127	122347	ΔΑΚΤΥΛΙΟΣ, συγκράτησης ΠΙΝΑΚΙΔΑ, ΠΡΟΕΙΔΟΠΟΙΗΣΗΣ (δεν απεικονίζεται)	1
41	24U755	ΣΥΝΔΕΤΙΚΟ ΕΞΑΡΤΗΜΑ, αντλίας, ταχ. αποσυνδ.	1	128▲	222385	Αγγλικά, Γαλλικά, Ισπανικά	1
48	15V573	ΦΙΛΤΡΟ ΣΗΤΑΣ, (1-11 1/2 NPSM)	1	17A134	17A134	Αγγλικά, Κινεζικά, Κορεάτικα	1
51	24V025	ΚΑΛΥΜΜΑ, συστήματος κίνησης, πλαστικό, βαμμένο, περιλαμβάνει το στοιχείο 31	1	17R476	17R476	Αγγλικά, Ισπανικά, Πορτογαλικά	1
55	16C457	ΑΓΚΙΣΤΡΟ, δοχείου	1	159	278075	ΥΠΟΣΤΗΡΙΓΜΑ, σύρματος	1
56	16X324	ΣΦΙΓΚΤΗΡΑΣ, αντλίας, μεγάλος	1	160	15Y118	ΕΤΙΚΕΤΑ, Made in USA	1
58	287282	ΠΡΟΣΤΑΤΕΥΤΙΚΟ ΚΑΛΥΜΜΑ, κινητήρα, βαμμένο, περιλαμβάνει τα στοιχεία 123, 124	1	180	112746	ΠΕΡΙΚΟΧΛΙΟ, ασφάλισης, λεπτό σπείρωμα	2
62	24Y428	ΠΛΑΙΣΙΟ, καροτσιού	1				
71	17E751	ΕΤΙΚΕΤΑ, μπροστινή	1				
72	17E752	ΕΤΙΚΕΤΑ, πλαϊνή	1				
77	16X203	ΚΛΙΠ, γραμμής αποστράγγισης ΠΕΡΙΒΛΗΜΑ, ρουλεμάν, περιλαμβάνει τα στοιχεία 7, 12, 14, 15, 31, 55, 56, 77, 108, 117, 180	1				
83	24V089		1				

▲ Εφεδρικές πινακίδες, ετικέτες και σημάτκια ασφαλείας διατίθενται δωρεάν.

ProContractor QuikReel

Αρ. αναφ.	Ροπή στρέψης
1	14,6 - 16,9 N•m (130-150 in•lb)
2	33,8 - 47,4 N•m (25-35 ft•lb)
3	13,5 - 14,6 N•m (120-130 in•lb)
4	51,5 - 56,9 N•m (38-42 ft•lb)

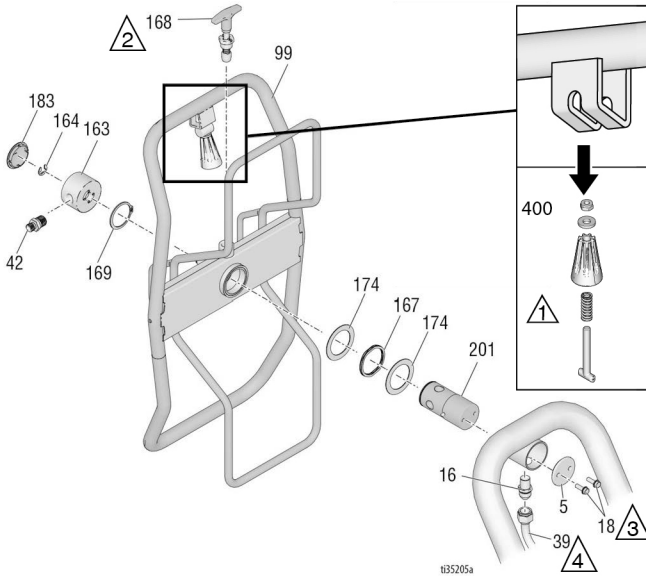

Αναγνώριση τύπου χειρολαβής

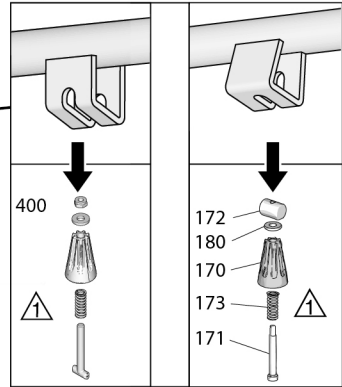

Κατάλογος εξαρτημάτων QuikReel

Αρ. αναφ.	Εξάρτημα	Περιγραφή	Ποσότη.	Αρ. αναφ.	Εξάρτημα	Περιγραφή	Ποσότη.
5	16C975	ΠΛΑΚΑ, πλάτη άξονα	1	167	122534	ΕΛΑΤΗΡΙΟ, κυματοειδές	1
16	121311	ΣΥΝΔΕΤΙΚΟ ΕΞΑΡΤΗΜΑ, σύνδεσμος, NPT x JIC	1	168	24E400	ΠΕΙΡΟΣ, ελατηρίου, ασφάλισης	1
18	260212	ΚΟΧΛΙΑΣ, εξαγ. κεφαλή με ροδέλα	2	169	122524	ΔΑΚΤΥΛΙΟΣ, συγκράτησης, εξωτερικός	1
39	24V095	Μοντέλα 695/795	1	170	278085	ΧΕΙΡΟΛΑΒΗ, περιστροφής	1
	24J081	Μοντέλα 1095/Mark V		171	122518	ΠΕΙΡΟΣ	1
	16M441	Mark X		172	15X618	ΠΕΡΙΚΟΧΛΙΟ, πείρος	1
42	ΠΡΟΣΑΡΜΟΓΕΑΣ	695/795/1095/1595	1	173	122542	ΕΛΑΤΗΡΙΟ	1
	164672	Mark IV/Mark V		174	122607	ΡΟΔΕΛΑ, επίπεδη	2
	196178	Mark VII/Mark X		180	122669	ΡΟΔΕΛΑ	1
	159239	ΚΙΤ, μηχανισμός περιέλιξης εύκαμπτου σωλήνα	1	183	122787	ΚΑΠΑΚΙ	1
99*	2009086	ΠΩΜΑ, περιστροφής, πλήρες	1	201	24E016	μηχανισμός περιτύλιξης εύκαμπτου σωλήνα, άξονας	1
163	24B248	ΔΑΚΤΥΛΙΟΣ, συγκράτησης, εξωτερικός	1	400	2009285	ΚΙΤ, χειρολαβή	1
164	122347		1				

* Περιλαμβάνει 2009285

Πιστόλι ψεκασμού και εύκαμπτος σωλήνας

Μοντέλα 695-1595

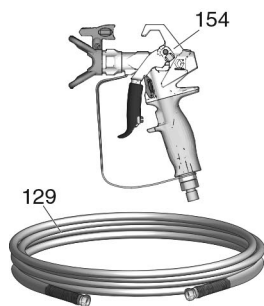

t34939b

Μοντέλα Mark IV-Mark VII

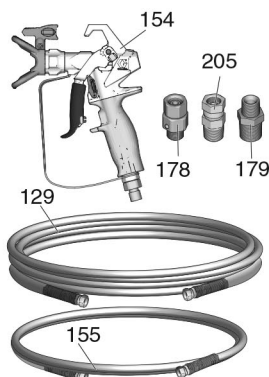

Μοντέλα Mark X

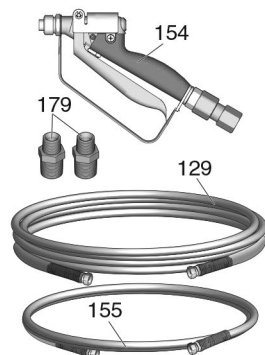

Κατάλογος εξαρτημάτων πιστολιού ψεκασμού και εύκαμπτου σωλήνα

Αρ. αναφ.	Εξάρτημα	Περιγραφή	Ποσότητα	Αρ. αναφ.	Εξάρτημα	Περιγραφή	Ποσότητα
129		ΕΥΚΑΜΠΤΟΣ ΣΩΛΗΝΑΣ, με σύνδεσμο	1	241705		Mark V/Mark VII	
	240794	Ultra, 1/4" x 50'		246468		Mark IV	
	826079	Ultimate, 1/4" x 50'		245820		Mark X	
	245225	Mark IV/Mark V, 3/8" x 50'		155		ΕΥΚΑΜΠΤΟΣ ΣΩΛΗΝΑΣ, μαστιγιοειδής	1
	278499	Mark VII/Mark X, 1/2" x 50'		241735		Mark IV/Mark V, 1/4" x 3'	
154		ΠΙΣΤΟΛΙ ΨΕΚΑΣΜΟΥ	1	191239		Mark VII/Mark V, 3/8" x 11'	
	17Y042	Ultra, Βόρεια Αμερική		178		ΣΤΡΟΦΕΑΣ	1
	17Y043	Ultra, Βόρεια Αμερική		179		ΔΑΚΤΥΛΙΟΕΙΔΗΣ ΤΡΙΒΕΑΣ	
	17Y044	Ultra, Ασία			110476	Mark IV/Mark V	1
	26D846	Ultra, Ασία			159239	Mark VII	1
	17Y043	Ultra, Ευρώπη			159239	Mark X	2
	826252	695/795/1095/1595 Ultimate		205		ΠΡΟΣΑΡΜΟΓΕΑΣ	1
	826291	695/795/1095/1595 Ultimate			110476	(μόνο Mark VII)	

Φίλτρο

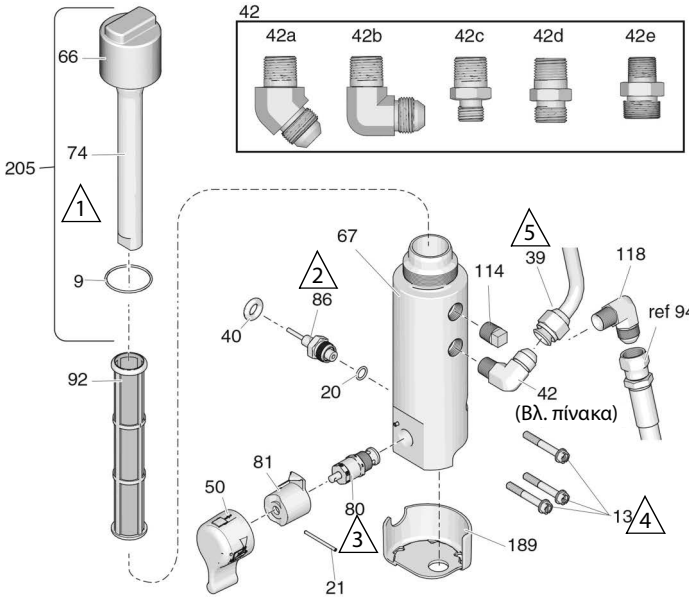

Αρ. αναφ.	Ροπή στρέψης
1	10,1 - 12,4 N·m (90-110 in·lb)
2	47,4 - 61,0 N·m (35-45 ft·lb)
3	21,4 - 23,7 N·m (190-210 in·lb)
4	11,2 - 13,5 N·m (100-120 in·lb)
5	51,5 - 56,9 N·m (38-42 ft·lb)
6	1,6 - 2,8 N·m (15-25 in·lb)
7	41,2 - 43,5 N·m (365-385 in·lb)

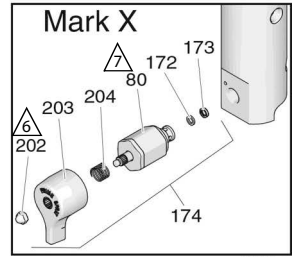

t22913d

Κατάλογος εξαρτημάτων φίλτρου

Αρ. αναφ.	Εξάρτημα	Περιγραφή	Ποσότ.	Αρ. αναφ.	Εξάρτημα	Περιγραφή	Ποσότ.
9	117285	ΠΑΡΕΜΒΥΣΜΑ, δακτυλίου Ο	1			30 mesh	
13	16U013	ΚΟΧΛΙΑΣ, συναρμολόγησης, με εσοχή	3		244071	60 mesh, αρχικός εξοπλισμός	
20	111457	ΠΑΡΕΜΒΥΣΜΑ, δακτυλίου Ο	1		244068	100 mesh	
21	15C972	ΠΕΙΡΟΣ, με εγκοπή	1	114	244069	200 mesh	
39		ΣΩΛΗΝΑΣ, διαμορφωμένος	1	118	104813	ΠΩΜΑ, σωλήνα, 3/8	1
	24V095	Μοντέλα 695/795		118	125926	ΣΥΝΔΕΤΙΚΟ ΕΞΑΡΤΗΜΑ, γωνία	1
	24J081	Μοντέλα 1095/Mark V		172	193709	ΕΔΡΑΝΟ, βαλβίδα	1
	16M441	Mark X		173	193710	ΤΣΙΜΟΥΧΑ, εδράνου, βαλβίδας	1
40	121889	ΔΑΚΤΥΛΙΟΣ ΣΤΕΡΕΩΣΗΣ, μορφοτροπέας	1	174	245103	ΚΙΤ, επισκευής, βαλβίδας, Mark X,	1
42		ΣΥΝΔΕΤΙΚΟ ΕΞΑΡΤΗΜΑ				<i>περιλαμβάνει τα στοιχεία 80, 172, 173, 202, 203, 204</i>	
42a	122533	1095/1595/Mark V/Mark VII (σειρά ProContractor)	1	189	17A197	ΠΡΟΦΥΛΑΚΤΗΡΑΣ, βάσης, φίλτρου (σειρά ProContractor/IronMan)	
42b	125926	695/795/Mark IV/Mark X (σειρά ProContractor)	1	202	116424	ΠΕΡΙΚΟΧΛΙΟ, Mark X	1
42c	164672	695/795/1095/1595 (σειρά Standard και IronMan)	1	203	15G563	ΧΕΙΡΟΛΑΒΗ, βαλβίδας, Mark X	1
42d	196178	Mark IV/Mark V (σειρά Standard και IronMan)	1	204	114708	ΕΛΑΤΗΡΙΟ, συμπίεση, Mark X	1
42e	183285	Mark VII/Mark X (σειρά Standard και IronMan)	1	205	287285	ΚΙΤ, επισκευής, καπακιού, φίλτρου	
50		ΚΙΤ, χειρολαβή, <i>περιλαμβάνει τα στοιχεία 21, 81</i>	1	206	115523	<i>περιλαμβάνει τα στοιχεία 9, 66, 74</i>	
	24E234	Σειρά Standard		207		ΜΕΤΡΗΤΗΣ, πίεσης (δεν απεικονίζεται)	1
66	17E680	ΚΑΠΑΚΙ, φίλτρου	1			ΣΥΝΔΕΤΙΚΟ ΕΞΑΡΤΗΜΑ, περιστρεφόμενο, σχήματος T (δεν απεικονίζεται)	
67	16T543	ΒΑΣΗ, φίλτρου	1	119783		695/795/1095/1595	1
74	15C766	ΣΩΛΗΝΑΣ, διάχυσης	1	127518		Mark IV, Mark V, Mark VII, Mark X	1
80	24B156	ΒΑΛΒΙΔΑ, προέγχυσης, HD	1	208		ΣΥΝΔΕΤΙΚΟ ΕΞΑΡΤΗΜΑ (δεν απεικονίζεται)	
	287879	ΒΑΛΒΙΔΑ, προέγχυσης, Mark X	1	162453		695/795/1095/1595	1
81		ΒΑΣΗ, βαλβίδας	1	196178		Mark IV, Mark V	1
	24A382	Σειρά Standard		183285		Mark VII, Mark X	1
86	243222	ΜΟΡΦΟΤΡΟΠΕΑΣ, ελέγχου πίεσης, <i>περιλαμβάνει το στοιχείο 20</i>	1				
92		ΦΙΛΤΡΟ, ρευστό	1				

Κιβώτιο ελέγχου

Αρ. αναφ.	Ροπή στρέψης	Αρ. αναφ.	Ροπή στρέψης
1	1,1 - 1,7 N·m (10-15 in-lb)	4	3,3 - 3,9 N·m (30-35 in-lb)
2	4,5 - 5,0 N·m (40-45 in-lb)	5	1,7 - 2,2 N·m (15-20 in-lb)
3	22,6 - 25,9 N·m (200-230 in-lb)	6	0,2 - 0,4 N·m (2-3 in-lb)

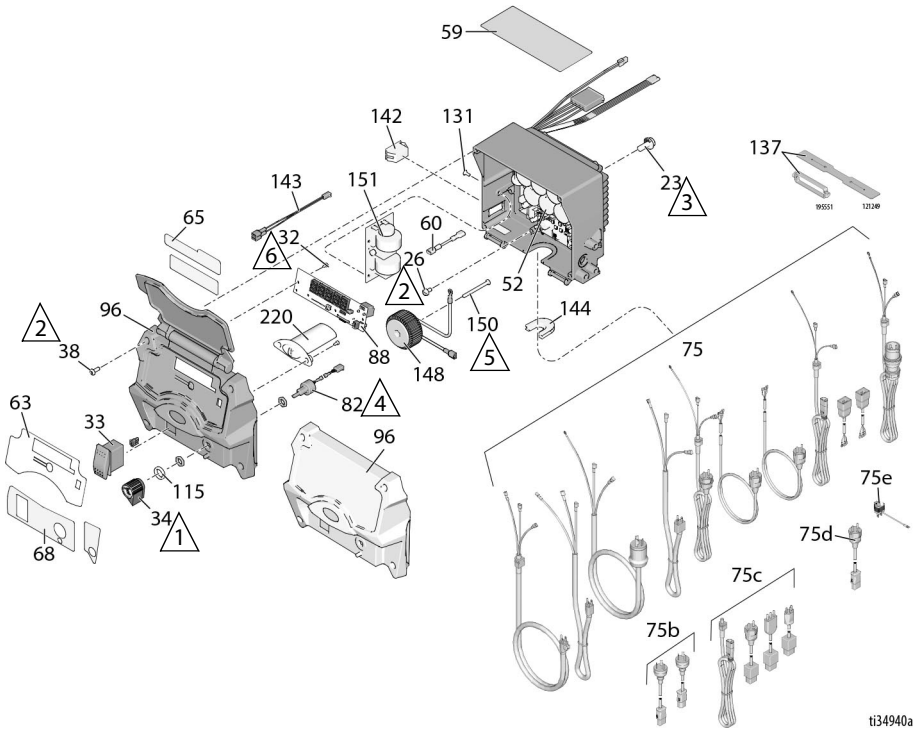

ti34940a

Κατάλογος εξαρτημάτων κιβωτίου ελέγχου

Αρ. αναφ.	Εξάρτημα	Περιγραφή	Ποσότ.	Αρ. αναφ.	Εξάρτημα	Περιγραφή	Ποσότ.
23	117791	ΚΟΧΛΙΑΣ, συναρμολόγησης, φλαντζωτή κεφαλή	2	75f		Ινδία	
26	114391	ΚΟΧΛΙΑΣ, γείωση	1	17N232	695/795/1095/Mark IV/Mark V		1
32	115522	ΚΟΧΛΙΑΣ, μηχανής, πομπέ (σειρά ProContractor/IronMan)	3	82	256219	ΠΟΤΕΝΣΙΟΜΕΤΡΟ, συγκρότημα	1
33	116752	ΔΙΑΚΟΠΤΗΣ, κούνια, ON/OFF	1	88	16Y496	ΘΘΟΝΗ	1
15D527		ΔΙΑΚΟΠΤΗΣ, κούνια, Mark X	1	96		ΚΑΛΥΜΜΑ, κιβωτίου ελέγχου	1
34	116167	ΧΕΙΡΙΣΤΗΡΙΟ, ποτενσιόμετρου	1	17H886		Με οθόνη, περιλαμβάνει τα στοιχεία 32, 38, 63, 65, 68, 88, 196	
38	16V095	ΚΟΧΛΙΑΣ, #10, tartite phil	4	17H887		Χωρίς οθόνη, περιλαμβάνει τα στοιχεία 38, 63, 68, 196	
52*		ΕΛΕΓΧΟΥ, πλακέτα με μπαταρία περιλαμβάνονται τα στοιχεία 23, 26, 60, 131, 142, 144	1	115	15C973	ΣΤΕΓΑΝΩΤΙΚΟ ΠΑΡΕΜΒΥΣΜΑ	1
	25N545	Μοντέλα 120V		131	16T482	ΚΑΡΦΙ, αγκίστρωσης	2
	25N546	Μοντέλα 240V		137		ΣΥΓΚΡΑΤΗΤΗΡΑΣ, προσαρμογέα βύσματος	1
59▲		ΕΤΙΚΕΤΑ, προειδοποίησης	1	195551		695/795/1095/Mark IV/Mark V	
	16T784	Βόρεια Αμερική	1	121249		Μοντέλα Mark VII/Mark X	
	15G596	Ευρώπη	1	142		ΔΙΑΚΟΠΤΗΣ/ΠΩΜΑ	
	16Y762	Ωκεανία/Κορέα	1	16T483		695/795/1095/Mark IV/Mark X, Βόρεια Αμερική (πώμα)	1
	16Y761	Ιαπωνία	1		126029	Μοντέλα Mark VII/Mark X (10/16 amp)	1
	26A970	Χίντι / Ινδονησιακά	1		120059	1595/Mark V 120V (15/20 amp)	
60	16T541	ΚΑΛΩΔΙΟ ΒΡΑΧΥΚΥΚΛΩΤΗΡΑ	1	143	15G935	ΣΥΝΔΕΤΗΡΑΣ, ηλεκτρικός (1595/Mark V)	1
63	17E725	ΕΤΙΚΕΤΑ, κάλυμμα πίνακα ελέγχου, ultra (με οθόνη)	1	144		ΔΙΑΤΑΞΗ ΤΑΝΥΣΗΣ	
	17E726	ΕΤΙΚΕΤΑ, κάλυμμα πίνακα ελέγχου, ultra (χωρίς οθόνη)	1	16T546		695/795/1095/Mark IV/Mark V, Διεθνή μοντέλα	1
65	17E724	ΕΤΙΚΕΤΑ, καπάκι, Ultra (με οθόνη)	1	16T547		695/795/1095/Mark V, Εγχώρια μοντέλα	1
68	17E723	ΕΤΙΚΕΤΑ, διάταξης ελέγχου	1	16T547		695/795/1095, Ιαπωνικά μοντέλα	1
	16Y786	ΕΤΙΚΕΤΑ, διάταξης ελέγχου (Σειρά Standard)	1	16T544		Mark VII/Mark X Διεθνή μοντέλα	1
75		ΚΑΛΩΔΙΟ, τροφοδοσίας		116171		1595/Mark V/Mark X, Μοντέλα Βόρειας Αμερικής	1
	17E804	Μοντέλα 120V, 695, 795, 1095, Mark IV	1	116171		Mark V Ιαπωνικά μοντέλα	1
	17E804	Ιαπωνικά μοντέλα 695, 795, 1095	1	145	117745	ΔΙΑΤΑΞΗ ΤΑΝΥΣΗΣ (Mark VII/Mark X, Διεθνή μοντέλα)	1
	17E805	Μοντέλα 120V, 1595, Mark V	1	148	24V030	ΚΙΤ, επισκευής, πηνίου, περιλαμβάνει το στοιχείο 150	1
	17E805	Ιαπωνικά μοντέλα, Mark V	1	150	16U215	ΚΟΧΛΙΑΣ, μηχανής, επίπεδη κεφαλή	1
	17E806	Mark X NEMA L6-30	1	151		ΠΛΑΚΕΤΑ, φίλτρο	1
	17E807	Μοντέλα 120V CSA, 1595, Mark V	1	25N516		230V Διεθνή μοντέλα	1
	17E808	EU CEE 7/7	1	25N517		110V Διεθνή μοντέλα	1
	17E809	Mark VII EU CEE 7/7	1	25N518		Mark X Διεθνή μοντέλα	1
	17E810	Mark X EU CEE 7/7	1	220	17Y277	ΟΔΗΓΟΣ, φωτός, BlueLink	1
	17E811	Πολυκαλώδιο EE	1				
	17E812	Πολυκαλώδιο Mark VII	1				
	17E813	Πολυκαλώδιο Mark X	1				
	17E814	Hv. Βασίλειο	1				
75b		Κίνα/Αυστραλία					
	242005	695/795/1095/Mark IV/Mark V	1				
	17A242	Mark X	1				
75c		Ιταλία/Δανία/Ελβετία					
	287121	695/795/1095/Mark IV/Mark V	1				
	253103	Μοντέλα Mark VII/Mark X	1				
75d	242001	EU CEE 7/7	1				
75e	244285	Ιαπωνία	1				

* Χρησιμοποιείτε μπαταρία CR2032

▲ Εφεδρικές πινακίδες, ετικέτες και σημάτκια ασφαλείας διατίθενται δωρεάν.

Διαγράμματα καλωδίωσης

Μοντέλα 695-1595/Mark IV HD- V HD 120V

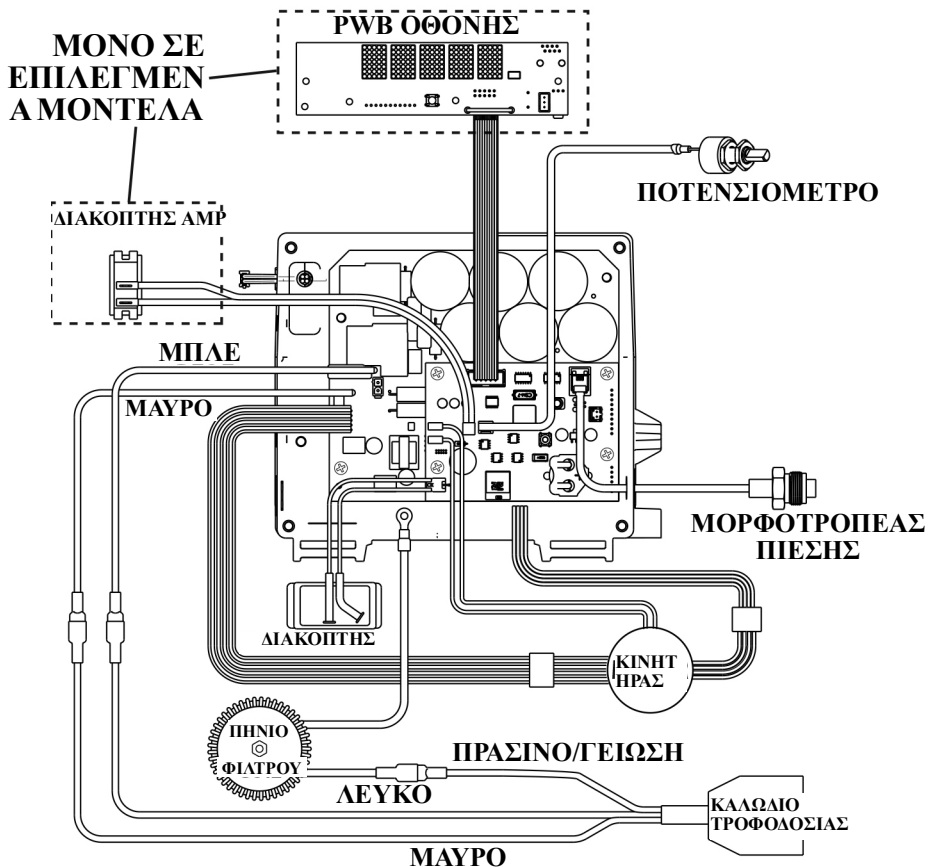

ti34657a

Μοντέλα 695-1095/Mark IV HD-VII HD 110V/230V

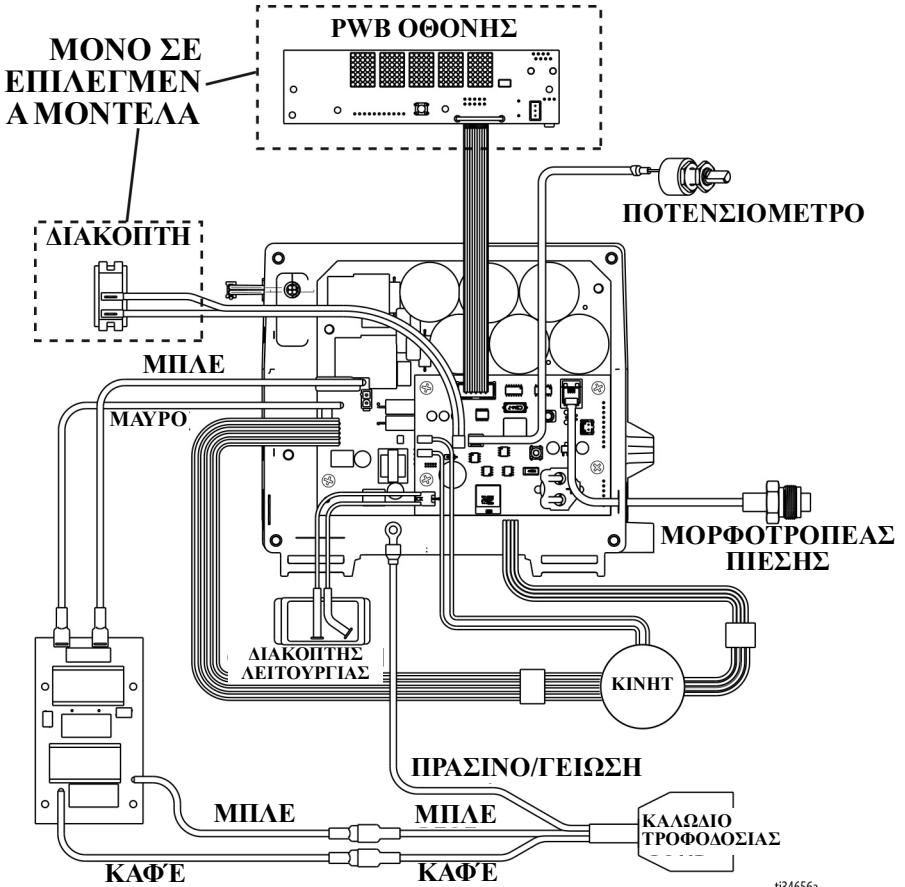

Διαγράμματα καλωδίωσης

Mark X HD (Βόρεια Αμερική)

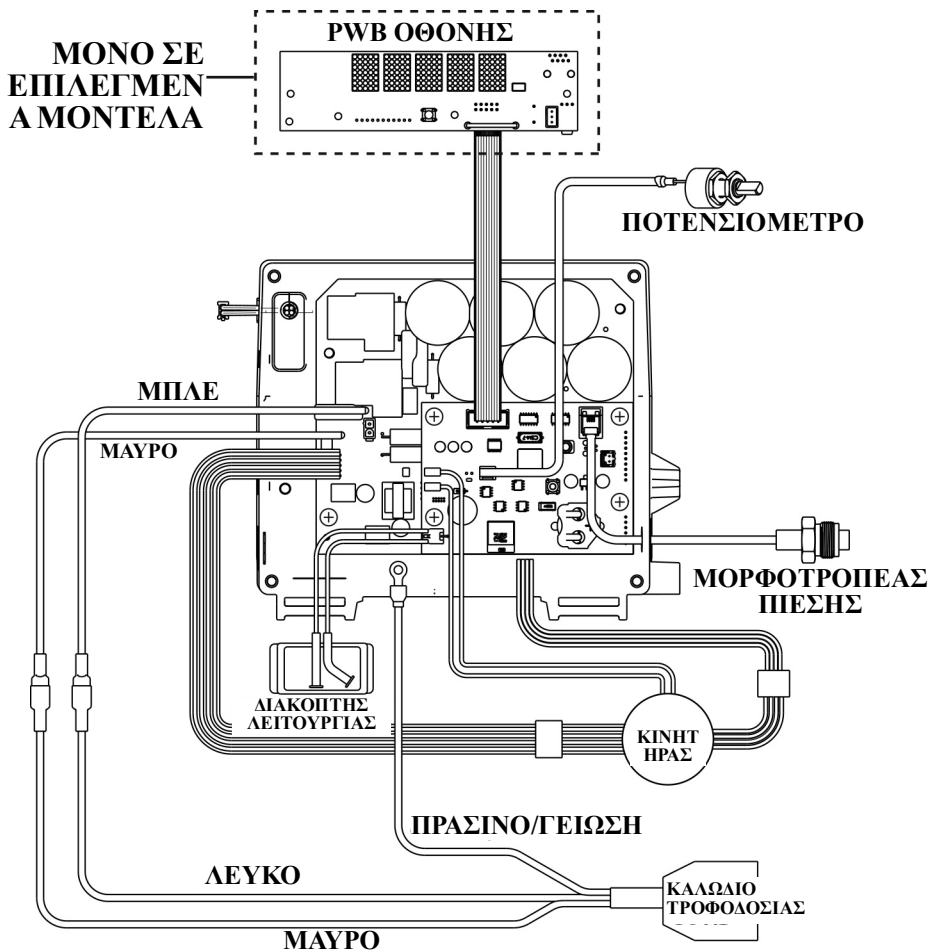

ti34564a

Mark X HD (Διεθνή)

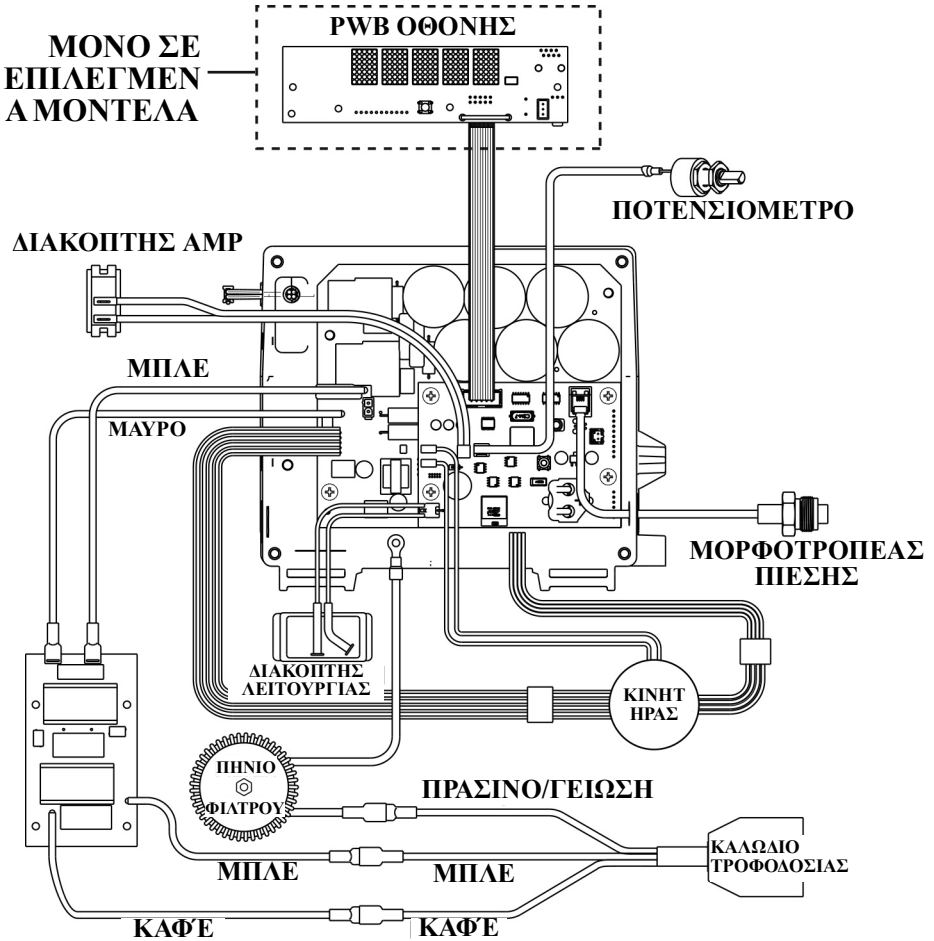

t34565a

Τεχνικές προδιαγραφές

Μηχανήματα βαφής 695		
	ΗΠΑ	Μετρικό
Μηχάνημα βαφής		
Μέγιστη παροχή	0,95 gpm	3,6 lpm
Μέγιστη διάσταση μπεκ	0,031	0,031
Έξοδος υγρού ηρsm	1/4 in.	1/4 in.
Κύκλοι	226 ανά γαλόνι	60 ανά λίτρο
Ελάχιστη ισχύς ηλεκτρογεννήτριας	5000 W	5000 W
120V, A, Hz	15, 50/60	
230V, A, Hz	10, 50/60	
Διαστάσεις		
Βάρος:		
Σειρά Standard Lo-Boy	94 lb	43 kg
Σειρά Standard Hi-Boy	93 lb	42 kg
Σειρά ProContractor	103 lb	47 kg
Ύψος:		
Σειρά Standard Lo-Boy	27,5 in.	69,9 cm
Σειρά Standard Hi-Boy	28,5 in. (Χειρολαβή κάτω) 38,75 in. (Χειρολαβή επάνω)	72,4 cm (Χειρολαβή κάτω) 98,4 cm (Χειρολαβή επάνω)
Σειρά ProContractor	39 in.	99 cm
Μήκος:		
Σειρά Standard Lo-Boy	37 in.	94 cm
Σειρά Standard Hi-Boy	26 in.	66 cm
Σειρά ProContractor	29,5 in.	75 cm
Πλάτος:	22,5 in.	57,2 cm
<p>Κοινός χάλυβας με επιστροφή νικελίου και ψευδαργύρου, νάιλον, ανοξείδωτος χάλυβας, PTFE, ακετάλη, δέρμα, UHMWPE, αλουμίνιο, καρβίδιο του βολφραμίου, PEEK, ορείχαλκος</p>		
Διαβρεχόμενα εξαρτήματα		
Στάθμη θορύβου:		
Ηχητική ισχύς	91 dBa*	91 dBa*
Ηχητική πίεση	82 dBa*	82 dBa*
	*κατά ISO 3744, μέτρηση από 3,1 ft	*κατά ISO 3744, μέτρηση από 1 m

Μηχανήματα βαφής 795

	ΗΠΑ	Μετρικό
Μηχάνημα βαφής		
Μέγιστη παροχή	1,1 gpm	4,2 lpm
Μέγιστη διάσταση μπεκ	0,033	0,033
Έξοδος υγρού ηρσm	1/4 in.	1/4 in.
Κύκλοι	195 ανά γαλόνι	52 ανά λίτρο
Ελάχιστη ισχύς ηλεκτρογεννήτριας	5000 W	5000 W
120V, A, Hz	15, 50/60	
230V, A, Hz	10, 50/60	
Διαστάσεις		
Βάρος:		
Σειρά Standard Lo-Boy	98 lb	45 kg
Σειρά Standard Hi-Boy	97 lb	44 kg
Σειρά ProContractor	107 lb	49 kg
Ύψος:		
Σειρά Standard Lo-Boy	27,5 in.	69,9 cm
Σειρά Standard Hi-Boy	28,5 in. (Χειρολαβή κάτω) 38,75 in. (Χειρολαβή επάνω)	72,4 cm (Χειρολαβή κάτω) 98,4 cm (Χειρολαβή επάνω)
Σειρά ProContractor	39 in.	99 cm
Μήκος:		
Σειρά Standard Lo-Boy	37 in.	94 cm
Σειρά Standard Hi-Boy	26 in.	66 cm
Σειρά ProContractor	29,5 in.	75 cm
Πλάτος:	22,5 in.	57,2 cm
Διαβρεχόμενα εξαρτήματα	Κοινός χάλυβας με επίστρωση νικελίου και ψευδαργύρου, νάιλον, ανοξείδωτος χάλυβας, PTFE, ακετάλη, δέρμα, UHMWPE, αλουμίνιο, καρβίδιο του βολφραμίου, PEEK, ορείχαλκος	
Στάθμη θορύβου:		
Ηχητική ισχύς	91 dBa*	91 dBa*
Ηχητική πίεση	82 dBa*	82 dBa*
	*κατά ISO 3744, μέτρηση από 3,1 ft	*κατά ISO 3744, μέτρηση από 1 m

Μηχανήματα βαφής 1095

	ΗΠΑ	Μετρικό
Μηχάνημα βαφής		
Μέγιστη παροχή	1,2 gpm	4,5 lpm
Μέγιστη διάσταση μπεκ	0,035	0,035
Έξοδος υγρού ηρsm	1/4 in.	1/4 in.
Κύκλοι	123 ανά γαλόνι	33 ανά λίτρο
Ελάχιστη ισχύς ηλεκτρογεννήτριας	5000 W	5000 W
120V, A, Hz	15, 50/60	
230V, A, Hz	10, 50/60	
Διαστάσεις		
Βάρος:		
Σειρά Standard	116 lb	53 kg
Σειρά ProContractor	131 lb	59 kg
Σειρά IronMan	120 lb	54 kg
Ύψος:		
Σειρές Standard και IronMan	29,5 in. (Χειρολαβή κάτω) 38,5 in. (Χειρολαβή επάνω)	74,9 cm (Χειρολαβή κάτω) 97,8 cm (Χειρολαβή επάνω)
Σειρά ProContractor	39 in.	99 cm
Μήκος:		
Σειρές Standard και IronMan	26 in.	66 cm
Σειρά ProContractor	28 in.	71 cm
Πλάτος:		
	24 in.	61 cm
<p>Διαβρεχόμενα εξαρτήματα</p> <p>Κοινός χάλυβας με επίστρωση νικελίου και ψευδαργύρου, νάιλον, ανοξείδωτος χάλυβας, PTFE, ακετάλη, δέρμα, UHMWPE, αλουμίνιο, καρβίδιο του βολφραμίου, PEEK, ορείχαλκος</p>		
Στάθμη θορύβου:		
Ηχητική ισχύς	91 dBa*	91 dBa*
Ηχητική πίεση	82 dBa*	82 dBa*
	*κατά ISO 3744, μέτρηση από 3,1 ft	*κατά ISO 3744, μέτρηση από 1 m

Μηχάνηματα βαφής 1595

	ΗΠΑ	Μετρικό
Μηχάνημα βαφής		
Μέγιστη παροχή	1,35 gpm	5,1 lpm
Μέγιστη διάσταση μπεκ	0,039	0,039
Έξοδος υγρού nrsm	1/4 in.	1/4 in.
Κύκλοι	110 ανά γαλόνι	29 ανά λίτρο
Ελάχιστη ισχύς ηλεκτρογεννήτριας	5000 W	5000 W
120V, A, Hz	20, 50/60	
Διαστάσεις		
Βάρος:		
Σειρά Standard	124 lb	56 kg
Σειρά ProContractor	138 lb	63 kg
Σειρά IronMan	128 lb	28 kg
Ύψος:		
Σειρές Standard και IronMan	29,5 in. (Χειρολαβή κάτω) 38,5 in. (Χειρολαβή επάνω)	74,9 cm (Χειρολαβή κάτω) 97,8 cm (Χειρολαβή επάνω)
Σειρά ProContractor	39 in.	99 cm
Μήκος:		
Σειρές Standard και IronMan	26 in.	66 cm
Σειρά ProContractor	28 in.	71 cm
Πλάτος:		
Σειρές Standard και IronMan	24 in.	61 cm
Σειρά ProContractor	24 in.	61 cm
Διαβρεχόμενα εξαρτήματα		
	Κοινός χάλυβας με επίστρωση νικελίου και ψευδαργύρου, νάιλον, ανοξείδωτος χάλυβας, PTFE, ακετάλη, δέρμα, UHMWPE, αλουμίνιο, καρβίδιο του βολφραμίου, PEEK, ορείχαλκος	
Στάθμη θορύβου:		
Ηχητική ισχύς	91 dBa*	91 dBa*
Ηχητική πίεση	82 dBa*	82 dBa*
	*κατά ISO 3744, μέτρηση από 3,1 ft	*κατά ISO 3744, μέτρηση από 1 m

Μηχανήματα βαφής Mark IV HD

	ΗΠΑ	Μετρικό
Μηχάνημα βαφής		
Μέγιστη παροχή	1,1 gpm	4,2 lpm
Μέγιστη διάσταση μπεκ		
Μοντέλα Βόρειας Αμερικής	0,033	0,033
Διεθνή μοντέλα	0,031	0,031
Έξοδος υγρού hpsm	3/8 in.	3/8 in.
Κύκλοι	195 ανά γαλόνι	52 ανά λίτρο
Ελάχιστη ισχύς ηλεκτρογεννήτριας	5000 W	5000 W
120V, A, Hz	15, 50/60	
230V, A, Hz	10, 50/60	
Διαστάσεις		
Βάρος:		
Σειρά Standard	101 lb	46 kg
Σειρά ProContractor	109 lb	49 kg
Ύψος:		
Σειρά Standard	28,5 in. (Χειρολαβή κάτω) 38,75 in. (Χειρολαβή επάνω)	72,4 cm (Χειρολαβή κάτω) 98,4 cm (Χειρολαβή επάνω)
Σειρά ProContractor	39 in.	99 cm
Μήκος:		
Σειρά Standard	26 in.	66 cm
Σειρά ProContractor	29,5 in.	75 cm
Πλάτος:	22,5 in.	57,2 cm
Διαβρεχόμενα εξαρτήματα		
Κοινός χάλυβας με επίστρωση νικελίου και ψευδαργύρου, νάιλον, ανοξείδωτος χάλυβας, PTFE, ακετάλη, δέρμα, UHMWPE, αλουμίνιο, καρβίδιο του βολφραμίου, PEEK, ορείχαλκος		
Στάθμη θορύβου:		
Ηχητική ισχύς	91 dBa*	91 dBa*
Ηχητική πίεση	82 dBa*	82 dBa*
	*κατά ISO 3744, μέτρηση από 3,1 ft	*κατά ISO 3744, μέτρηση από 1 m

Μηχανήματα βαφής Mark V HD

	ΗΠΑ	Μετρικό
Μηχάνημα βαφής		
Μέγιστη παροχή	1,35 gpm	5,1 lpm
Μέγιστη διάσταση μπεκ		
Μοντέλα Βόρειας Αμερικής και Ην. Βασιλείου	0,039	0,039
Διεθνή μοντέλα	0,035	0,035
Έξοδος υγρού ηρsm	3/8 in.	3/8 in.
Κύκλοι	110 ανά γαλόνι	29 ανά λίτρο
Ελάχιστη ισχύς ηλεκτρογεννήτριας	5000 W	5000 W
120V, A, Hz	20, 50/60	
230V, A, Hz	10, 50/60	
Διαστάσεις		
Βάρος:		
Σειρά Standard	125 lb	57 kg
Σειρά ProContractor	141 lb	64 kg
Σειρά IronMan	129 lb	59 kg
Ύψος:		
Σειρές Standard και IronMan	29,5 in. (Χειρολαβή κάτω) 38,5 in. (Χειρολαβή επάνω)	74,9 cm (Χειρολαβή κάτω) 97,8 cm (Χειρολαβή επάνω)
Σειρά ProContractor	39 in.	99 cm
Μήκος:		
Σειρές Standard και IronMan	26 in.	66 cm
Σειρά ProContractor	28 in.	71 cm
Πλάτος:	24 in.	61 cm
Διαβρεχόμενα εξαρτήματα		
Κοινός χάλυβας με επιστρώση νικελίου και ψευδαργύρου, νάιλον, ανοξείδωτος χάλυβας, PTFE, ακετάλη, δέρμα, UHMWPE, αλουμίνιο, καρβίδιο του βολφραμίου, PEEK, ορείχαλκος		
Στάθμη θορύβου:		
Ηχητική ισχύς	91 dBa*	91 dBa*
Ηχητική πίεση	82 dBa*	82 dBa*
	*κατά ISO 3744, μέτρηση από 3,1 ft	*κατά ISO 3744, μέτρηση από 1 m

Μηχανήματα βαφής Mark VII HD

	ΗΠΑ	Μετρικό
Μηχάνημα βαφής		
Μέγιστη παροχή	1,58 gpm	6,0 lpm
Μέγιστη διάσταση μπεκ	0,041 in.	0,041 in.
Έξοδος υγρού ηρsm	1/2 in.	1/2 in.
Κύκλοι	97 ανά γαλόνι	26 ανά λίτρο
Ελάχιστη ισχύς ηλεκτρογεννήτριας	5000 W	5000 W
230V, A, Hz	16, 50/60	
Διαστάσεις		
Βάρος:		
Σειρά Standard	132 lb	60 kg
Σειρά ProContractor	148 lb	67 kg
Σειρά IronMan	136 lb	62 kg
Ύψος:		
Σειρές Standard και IronMan	29,5 in. (Χειρολαβή κάτω) 38,5 in. (Χειρολαβή επάνω)	74,9 cm (Χειρολαβή κάτω) 97,8 cm (Χειρολαβή επάνω)
Σειρά ProContractor	39 in.	99 cm
Μήκος:		
Σειρές Standard και IronMan	26 in.	66 cm
Σειρά ProContractor	28 in.	71 cm
Πλάτος:	24 in.	61 cm
<p>Διαβρεχόμενα εξαρτήματα</p> <p>Κοινός χάλυβας με επίστρωση νικελίου και ψευδαργύρου, νάιλον, ανοξείδωτος χάλυβας, PTFE, ακετάλη, δέρμα, UHMWPE, αλουμίνιο, καρβίδιο του βολφραμίου, PEEK, ορείχαλκος</p>		
Στάθμη θορύβου:		
Ηχητική ισχύς	91 dBa*	91 dBa*
Ηχητική πίεση	82 dBa*	82 dBa*
	*κατά ISO 3744, μέτρηση από 3,1 ft	*κατά ISO 3744, μέτρηση από 1 m

Μηχανήματα βαφής Mark X HD

	ΗΠΑ	Μετρικό
Μηχάνημα βαφής		
Μέγιστη παροχή	2,1 gpm	8,0 lpm
Μέγιστη διάσταση μπεκ	0,045 in.	0,045 in.
Έξοδος υγρού npsm	1/2 in.	1/2 in.
Κύκλοι	70 ανά γαλόνι	19 ανά λίτρο
Ελάχιστη ισχύς ηλεκτρογεννήτριας	5000 W	5000 W
230V, A, Hz	16, 50/60	
Διαστάσεις		
Βάρος:		
Σειρά Standard	150 lb	68 kg
Σειρά ProContractor	166 lb	75 kg
Σειρά IronMan	154 lb	70 kg
Ύψος:		
Σειρές Standard και IronMan	29,9 in. (Χειρολαβή κάτω) 40,1 in. (Χειρολαβή επάνω)	76 cm (Χειρολαβή κάτω) 102 cm (Χειρολαβή επάνω)
Σειρά ProContractor	39 in.	99 cm
Μήκος:		
Σειρές Standard και IronMan	26 in.	66 cm
Σειρά ProContractor	30 in.	75 cm
Πλάτος:	24 in.	61 cm
Διαβρεχόμενα εξαρτήματα		
	Κοινός χάλυβας με επιστρωση νικελίου και ψευδαργύρου, νάιλον, ανοξείδωτος χάλυβας, PTFE, ακετάλη, δέρμα, UHMWPE, αλουμίνιο, καρβίδιο του βολφραμίου, ΡΕΕΚ, ορείχαλκος	
Στάθμη θορύβου:		
Ηχητική ισχύς	91 dBa*	91 dBa*
Ηχητική πίεση	82 dBa*	82 dBa*
	*κατά ISO 3744, μέτρηση από 3,1 ft	*κατά ISO 3744, μέτρηση από 1 m

Όλα τα εμπορικά σήματα ή τα κατατεθέντα εμπορικά σήματα αποτελούν ιδιοκτησία των αντίστοιχων κατόχων τους.

Συμμόρφωση

Εγκρίσεις ραδιοσυχνότητων

Συχνότητα πομπού (όλα τα μοντέλα): 2,4GHz
Ισχύς πομπού (όλα τα μοντέλα): +8dBm

ΣΗΜΕΙΩΣΗ: Ειδοποίηση FCC/IC (όλα τα μοντέλα)
Περιέχει FCC ID: QOQBGM13P
Περιέχει IC: 5123A-BGM13P

Η εσωκλειόμενη συσκευή συμμορφώνεται με το μέρος 15 των κανόνων FCC και με τα πρότυπα RSS του Υπουργείου Βιομηχανίας του Καναδά για τις συσκευές ραδιοεπικοινωνιών που δεν χρειάζονται άδεια. Η λειτουργία υπόκειται στις ακόλουθες δύο προϋποθέσεις: 1) η παρούσα συσκευή δεν προκαλεί επιβλαβείς παρεμβολές και 2) η παρούσα συσκευή πρέπει να δέχεται οποιαδήποτε ληφθείσα παρεμβολή, συμπεριλαμβανομένων των παρεμβολών που μπορεί να προκαλέσουν ανεπιθύμητη λειτουργία.

Αλλαγές ή τροποποιήσεις που δεν εγκρίνονται ρητά από τον υπόχρεο για τη συμμόρφωση μπορεί να ακυρώσουν την εξουσιοδότηση του χρήστη να χειρίζεται τον εξοπλισμό.

Ο παρών εξοπλισμός δεν έχει λάβει έγκριση για προστασία από επιβλαβείς παρεμβολές και δεν μπορεί να προκαλέσει παρεμβολές σε συστήματα που διαθέτουν κατάλληλη άδεια.

Ο παρών εξοπλισμός διαθέτει την πλακέτα BGM13P22A με κωδικό έγκρισης ANATEL 01330-19-03402.

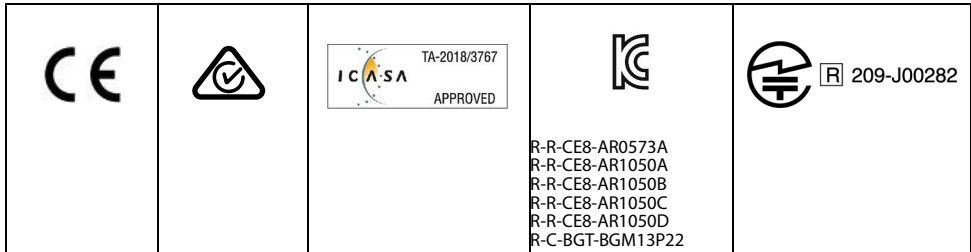

Πρόταση νόμου πολιτείας Καλιφόρνιας 65

 **ΠΡΟΕΙΔΟΠΟΙΗΣΗ:** Αυτό το προϊόν μπορεί να σας εκθέσει σε χημικές ουσίες που είναι γνωστό στην Πολιτεία της Καλιφόρνιας ότι προκαλούν καρκίνο και γενετικές ανωμαλίες ή άλλες βλάβες του αναπαραγωγικού συστήματος. Για περισσότερες πληροφορίες, ανατρέξτε στη διεύθυνση www.P65Warnings.ca.gov.

Βασική εγγύηση Graco

Η Graco εγγυάται ότι όλος ο εξοπλισμός που αναφέρεται στο παρόν έγγραφο, ο οποίος κατασκευάζεται από την Graco και φέρει το όνομά της, είναι απαλλαγμένος από ατέλειες στο υλικό και την εργασία κατά την ημερομηνία πώλησης στον αρχικό αγοραστή για χρήση. Με εξαίρεση οποιασδήποτε πρόσθετης, διευρυμένης ή περιορισμένης εγγύησης που δημοσιεύεται από την Graco, η Graco, για μια περίοδο δώδεκα μηνών από την ημερομηνία πώλησης, θα επισκευάζει ή θα αντικαθιστά οποιοδήποτε μέρος του εξοπλισμού που καθορίζεται από την Graco ότι είναι ελαττωματικό. Η παρούσα εγγύηση ισχύει μόνο όταν ο εξοπλισμός είναι εγκατεστημένος, χρησιμοποιείται και συντηρείται σύμφωνα με τις γραπτές συστάσεις της Graco.

Η παρούσα εγγύηση δεν καλύπτει λανθασμένη εγκατάσταση, μη προβλεπόμενη χρήση, εκτριβή, διάβρωση, ανεπαρκή ή ακατάλληλη συντήρηση, αμέλεια, ατύχημα, παραποίηση ή αντικατάσταση εξαρτημάτων τρίτων κατασκευαστών και η Graco δεν φέρει καμία ευθύνη για γενικές φθορές λόγω χρήσης ή οποιοσδήποτε δυσλειτουργίες, ζημιές ή φθορές που προκαλούνται από τα ανωτέρω. Επίσης, η Graco δεν φέρει ευθύνη για δυσλειτουργίες, ζημιές ή φθορές που προκαλούνται από ασυμβατότητα του εξοπλισμού της Graco με δομές, εξαρτήματα, εξοπλισμό ή υλικά που δεν παρέχονται από την Graco, καθώς και από ακατάλληλο σχεδιασμό, κατασκευή, εγκατάσταση, λειτουργία ή συντήρηση των δομών, εξαρτημάτων, εξοπλισμού ή υλικών που δεν παρέχονται από την Graco.

Η παρούσα εγγύηση ισχύει με την προϋπόθεση της προπληρωμένης επιστροφής του εξοπλισμού που θεωρείται ότι είναι ελαττωματικός σε εξουσιοδοτημένο διανομέα της Graco για επαλήθευση της αναφερομένης βλάβης. Εάν η αναφερομένη βλάβη επιβεβαιωθεί, η Graco θα επισκευάσει ή θα αντικαταστήσει δωρεάν οποιαδήποτε ελαττωματικά εξαρτήματα. Ο εξοπλισμός θα επιστραφεί στον αρχικό αγοραστή, ο οποίος έχει προκαταβάλει τα έξοδα επιστροφής. Εάν η επιθεώρηση του εξοπλισμού δεν αποκαλύψει οποιοδήποτε ελάττωμα στο υλικό ή την κατασκευή, τότε οι επισκευές θα γίνουν με λογική δαπάνη, η οποία μπορεί να περιλαμβάνει τα έξοδα των εξαρτημάτων, της εργασίας και της μεταφοράς.

Η ΠΑΡΟΥΣΑ ΕΓΓΥΗΣΗ ΙΣΧΥΕΙ ΑΠΟΚΛΕΙΣΤΙΚΑ ΕΝΑΝΤΙ ΟΠΟΙΩΝΔΗΠΟΤΕ ΑΛΛΩΝ ΕΓΓΥΗΣΕΩΝ, ΡΗΤΩΝ Ή ΣΙΩΠΗΡΩΝ ΣΥΜΠΕΡΙΛΑΜΒΑΝΟΜΕΝΗΣ, ΕΝΔΕΙΚΤΙΚΑ, ΤΗΣ ΕΓΓΥΗΣΗΣ ΕΜΠΟΡΕΥΣΙΜΟΤΗΤΑΣ Ή ΤΗΣ ΕΓΓΥΗΣΗΣ ΚΑΤΑΛΛΗΛΟΤΗΤΑΣ ΓΙΑ ΣΥΓΚΕΚΡΙΜΕΝΟ ΣΚΟΠΟ.

Η μόνη υποχρέωση της Graco και η μόνη αποζημίωση του αγοραστή για οποιαδήποτε παραβίαση της εγγύησης είναι όπως ορίζεται ανωτέρω. Ο αγοραστής συμφωνεί ότι καμία άλλη αποζημίωση (συμπεριλαμβανομένων, ενδεικτικά, τυχαίων ή επακόλουθων ζημιών για χαμένα κέρδη, απολεσθείσες πωλήσεις, προσωπικό τραυματισμό ή βλάβη επί της περιουσίας ή οποιαδήποτε άλλη τυχαία ή επακόλουθη απώλεια) δεν θα είναι διαθέσιμη. Οποιαδήποτε ενέργεια για τη χρήση της εγγύησης πρέπει να πραγματοποιηθεί μέσα σε δύο (2) έτη από την ημερομηνία πώλησης.

Η GRACO ΔΕΝ ΕΓΓΥΑΤΑΙ ΚΑΙ ΑΠΟΠΟΙΕΙΤΑΙ ΟΛΕΣ ΤΙΣ ΣΙΩΠΗΡΕΣ ΕΓΓΥΗΣΕΙΣ ΕΜΠΟΡΕΥΣΙΜΟΤΗΤΑΣ ΚΑΙ ΚΑΤΑΛΛΗΛΟΤΗΤΑΣ ΓΙΑ ΣΥΓΚΕΚΡΙΜΕΝΟ ΣΚΟΠΟ ΓΙΑ ΤΑ ΠΑΡΕΛΚΟΜΕΝΑ, ΤΟΝ ΕΞΟΠΛΙΣΜΟ, ΤΑ ΥΛΙΚΑ Ή ΤΑ ΣΤΟΙΧΕΙΑ ΠΟΥ ΠΩΛΟΥΝΤΑΙ ΑΠΟ ΤΗΝ GRACO ΑΛΛΑ ΔΕΝ ΚΑΤΑΣΚΕΥΑΖΟΝΤΑΙ ΑΠΟ ΑΥΤΗ.

Αυτά τα είδη που πωλούνται, αλλά δεν κατασκευάζονται, από την Graco (όπως ηλεκτρικοί κινητήρες, διακόπτες, εύκαμπτοι σωλήνες κ.λπ.), υπόκεινται στην εγγύηση του κατασκευαστή τους, αν υπάρχει. Η Graco θα παράσχει στον αγοραστή λογική βοήθεια για την έγερση οποιασδήποτε αξίωσης όσον αφορά τη χρήση αυτών των εγγυήσεων.

Σε καμία περίπτωση η Graco δεν θα θεωρείται υπεύθυνη για έμμεσες, τυχαίες, ειδικές ή επακόλουθες ζημιές ως αποτέλεσμα της κάτωθι παροχής εξοπλισμού από την Graco ή τον εφοδιασμό, την απόδοση ή τη χρήση οποιωνδήποτε προϊόντων ή άλλων αγαθών που πωλούνται στο παρόν, λόγω παραβίασης της σύμβασης, παραβίασης της εγγύησης ή αμέλειας της Graco, ή άλλως.

Πληροφορίες για την Graco

Για τις πλέον πρόσφατες πληροφορίες σχετικά με τα προϊόντα της Graco, επισκεφθείτε τη διεύθυνση www.graco.com.

Για πληροφορίες σχετικά με διπλώματα ευρεσιτεχνίας, ανατρέξτε στην τοποθεσία: www.graco.com/patents.

ΓΙΑ ΠΑΡΑΓΓΕΛΙΣ, επικοινωνήστε με το διανομέα της Graco ή καλέστε στο 1-800-690-2894 για να εντοπίσετε τον πλησιέστερο διανομέα.



Το σύνολο των στοιχείων που περιέχονται στο παρόν έγγραφο υπό μορφή κειμένου και εικόνων αποτελούν τις πλέον πρόσφατες πληροφορίες σχετικά με τα προϊόντα μας κατά τη χρονική στιγμή της έκδοσης. Η Graco επιφυλάσσεται του δικαιώματος να προβαίνει σε αλλαγές ανά πάσα στιγμή, χωρίς προειδοποίηση.

Μετάφραση των αρχικών οδηγιών. This manual contains Greek. MM 3A6342

Κεντρικά γραφεία Graco: Μινεάπολις

Διεθνή Γραφεία: Βέλγιο, Κίνα, Ιαπωνία, Κορέα

GRACO INC. AND SUBSIDIARIES • P.O. BOX 1441 • MINNEAPOLIS MN 55440-1441 • USA

Πνευματικά δικαιώματα 2018, Graco Inc.

Όλες οι εγκαταστάσεις παραγωγής της Graco είναι πιστοποιημένες κατά το ISO 9001.

www.graco.com

Αναθεώρηση Η., Δεκέμβριος 2024