

Експлоатация, Части, Ремонт

Пистолети за пръскане с архитектурни бои и покрития по договор



3A6311M

BG

За полагане на архитектурни бои и покрития. Само за професионална употреба.

248 бара (24,8 MPa, 3600 psi) Максимално работно налягане

Вижте страница 2 за допълнителна информация относно модела.



Важни инструкции за безопасност

Прочетете всички предупреждения и инструкции в това ръководство. Направете справка във вашето ръководство с инструкции за работа с пръскачката относно понижаване на налягането и предписанията за пръскане. Запазете тези инструкции.



Важна медицинска информация

Прочетете медицинската предупредителна карта, предоставена с пистолета. Тя съдържа информация за лекаря за лекуване на наранявания от впръскване. Дръжте я у вас, когато работите с оборудването.

Пистолет Contractor PC

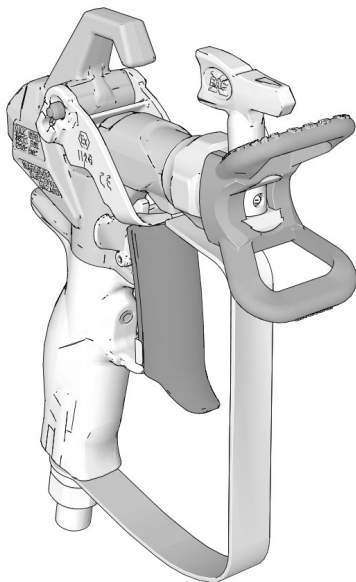

Пистолет Contractor PC Compact

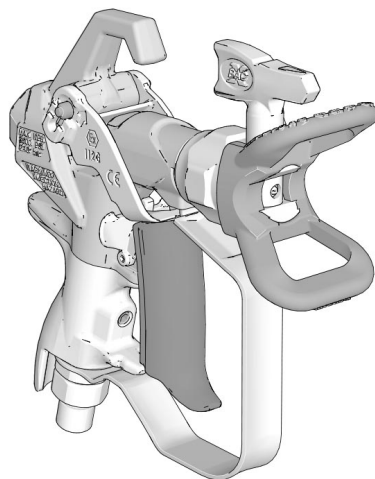

ti34244b



Ex II 2 G Ex h IIA T6 Gb

PROVEN QUALITY. LEADING TECHNOLOGY.



Съдържание

Модели	2
Предупреждения	3
Заземяване	5
Настройка	6
Процедура за освобождаване на налягането	6
Блокировка на спусъка на пистолета	6
Настройка на спусъка (Само за пистолет Contractor PC Standard)	7
Монтиране на накрайника и предпазителя на накрайника на пистолета	8
Свързване на пистолета към пръскачката	8
Експлоатация	9
Регулиране на струята	9
Пръскане	9
Почистване на задръстването в накрайника за пръскане	9
Промиване	9
Части	10
Дюза и предпазител	11
Поддръжка	12
Почистване/Смяна на филтъра	12
Ремонтиране/Смяна	13
Смяна на нагнетателния патрон	13
Регулиране на дръжката	14
Технически спецификации	15
Становище 65 на щата Калифорния	15
Стандартна гаранция на Graco	16
Информация за Graco	17

Модели

Модели пистолети Contractor PC				
Част №	Дюза(-и)	Предпазител	Филтър	Включен превод на езика
17Y042	LTX517	RAC X (ремонтен к-т)	меш 60	Английски, френски, испански
17Y043	LP517	RAC X (ремонтен к-т)	меш 60	Английски, френски, испански, немски
17Y044	LP517	RAC X (ремонтен к-т)	меш 60	Английски, китайски, японски, корейски
17Y045	Няма	RAC X (ремонтен к-т)	меш 60	Английски, френски, испански, немски
17Y470	FFLP210	RAC X (ремонтен к-т)	Меш 100	Английски, френски, испански
826252	LTX517 + LP517	RAC X (ремонтен к-т)	меш 60	Английски, френски, испански
17Z644	LTX515	RAC X (ремонтен к-т)	меш 60	Английски, френски, испански
826291	LP517	RAC X (ремонтен к-т)	меш 60	Английски, френски, испански
Модели на пистолети Contractor PC Compact				
19Y349	LTX517	RAC X (ремонтен к-т)	меш 60	Английски, френски, испански
19Y350	LP517	RAC X (ремонтен к-т)	меш 60	Английски, френски, испански, немски
19Y443	FFLP210	RAC X (ремонтен к-т)	Меш 100	Английски, френски, испански, немски
826261	LTX517 + LP517	RACX	меш 60	Английски, френски, испански

Предупреждения

Следните предупреждения се отнасят за монтажа, използването, заземяването, поддръжката и ремонта на това оборудване. Удивителният знак обозначава общо предупреждение, а символите за опасност се отнасят за специфичните за дадена процедура рискове. Когато тези символи се появят в това ръководство, вижте отново тези Предупреждения. Ако е приложимо, в настоящото ръководство могат да се срещнат специфични за даден продукт символи и предупреждения за опасност, които не са разгледани в този раздел.

 ПРЕДУПРЕЖДЕНИЕ	
    	<p>ОПАСНОСТ ОТ ИНЖЕКТИРАНЕ В КОЖАТА</p> <p>Течност под високо налягане от пистолета, течове от маркуча или счупени елементи може да проникнат в кожата ви. Това може да изглежда като обикновено порязване, но представлява сериозно нараняване, което може да доведе до ампутация.</p> <p>Подложете се на незабавно хирургично лечение.</p> <ul style="list-style-type: none"> • Не пръскайте, без да са монтирани предпазители на накрайника или спусъка. • Когато не пръскате, блокирайте спусъка. • Не насочвайте пистолет към някого или към някоя част от тялото му. • Не слагайте ръката си върху накрайника за пръскане. • Не спирайте и не отклонявайте течовете с ръка, тяло, ръкавица или парцал. • Следвайте процедурата за освобождаване на налягането в настоящото ръководство, когато спрете да пръскате и преди почистване, проверка или техническо обслужване на устройството. • Затегнете всички съединения за течности, преди да започнете работа с оборудването. • Проверявайте маркучите и съединенията всекидневно. Незабавно подменяйте износените или повредените части.
   	<p>ОПАСНОСТ ОТ ПОЖАР И ЕКСПЛОЗИЯ</p> <p>Леснозапалими изпарения, като изпарения от разтворители и бои, на работната площадка могат да се възпламенят или да избухнат. Боята или разтворителят, преминаващи през оборудването, могат да предизвикат статично искрене. За да предотвратите пожар и експлозия:</p> <ul style="list-style-type: none"> • Използвайте оборудването само на добре проветриво място. • Отстранете всички източници на възпламеняване, като сигнални лампи, цигари, преносими електрически лампи и найлонови покривала (вероятност за статично искрене). • Заземявайте оборудването на работната площадка. Вижте инструкциите за Заземяване. • Никога не пръскайте и не прокарвайте разтворител при високо налягане. • Почиствайте работната площадка от отпадъчни материали, включително от разтворители, парцали и бензин. • Не включвайте или изключвайте захранващи кабели, не включвайте или изключвайте мрежови прекъсвачи или ключове за осветление при наличие на леснозапалими газове. • Използвайте само заземени маркучи. • Дръжте пистолета здраво към страната на заземения контейнер, когато пръскате в него. Не използвайте правоъгълни ведра, освен ако са антистатични и проводящи. • Спрете незабавно работа, ако започне статично искрене или почувствате удар. Не използвайте оборудването, докато не откриете и отстраните проблема. • Дръжте на разположение работещ пожарогасител на работната площадка.

ПРЕДУПРЕЖДЕНИЕ



ОПАСНОСТ ОТ НЕПРАВИЛНА ЕКСПЛОАТАЦИЯ НА ОБОРУДВАНЕТО

Неправилната експлоатация може да причини смърт или сериозно нараняване.

- Когато боядисвате, винаги носете защитни ръкавици, очила и респиратор или маска.
- Не работете и не пръскайте близо до деца. Дръжте винаги децата далеч от оборудването.
- Не се прехвърляйте и не стойте върху нестабилна опора. Поддържайте винаги устойчиво стъпване и равновесие.
- Внимавайте и се самонаблюдавайте какво вършите.
- Не работете с устройството, когато сте уморени или сте под влияние на медикаменти или алкохол.
- Не връзвайте и не прегъвайте маркуча.
- Не подлагайте маркуча на температури или налягания, по-големи от определените от Graco.
- Не използвайте маркуча като силово средство за теглене или повдигане на оборудването.
- Да не се пръска с маркуч по-къс от 25 фута.
- Не променяйте и не модифицирайте оборудването. Промени или модификации могат да анулират одобрението от съответните агенции и да създадат рискове за безопасността.
- Уверете се, че цялото оборудване е приспособено и одобрено за средата, в която го използвате.



ОПАСНОСТ ПРИ АЛУМИНИЕВИ ЧАСТИ ПОД ВИСОКО НАЛЯГАНЕ

Използването в оборудване под налягане на течности, несъвместими с алуминий, може да предизвика сериозна химическа реакция и разкъсване на оборудването. Неспазването на това предупреждение може да доведе до смърт, сериозно нараняване или повреда на имущество.

- Не използвайте 1,1,1-трихлоретан, метилхлорид, други халогенирани въглеводородни разтворители или течности, които съдържат такива разтворители.
- Не използвайте белина.
- Много други течности могат да съдържат химикали, които могат да реагират с алуминия. Свържете се със своя доставчик на материали за информация относно съвместимостта.



ЛИЧНИ ПРЕДПАЗНИ СРЕДСТВА

На работната площадка носете подходящи предпазни средства, за да предотвратите сериозно нараняване, включително нараняване на очите, загуба на слуха, вдишване на отровни пари и изгаряния. Тези предпазни средства включват, но не се ограничават до:

- Предпазни очила и предпазни средства за ушите.
- Респиратори, защитно облекло и ръкавици, както е препоръчано от производителя на течността и разтворителя.

Заземяване



Оборудването трябва да бъде заземено, за да се намали рискът от статично искрене. Статичното искрене може да доведе до възпламеняване или взрив на изпаренията. Заземяването предоставя изходен проводник за електрическия ток.

Пистолет за пръскане: заземете през съединението към подходящо заземен маркуч за течност и помпа.

Контейнер за захранване с течност: спазвайте местния правилник.

Съдове за разтвори при промиване: спазвайте местния правилник. Използвайте само проводящи метални кофи, поставени върху заземена повърхност. Не поставяйте контейнера върху непроводима повърхност като хартия или картон, която прекъсва заземяването.

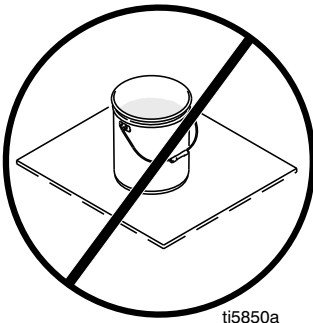

ti5850a

Маркуч за течност: използвайте само електропроводими маркучи с не повече от 150 m (500 фута) обща дължина на маркуча, за да се гарантира непрекъснатост на заземяването.

Проверете електрическите съпротивления на маркучите. Ако общото съпротивление към земя надхвърля 29 мегаома, сменете маркуча веднага.

Заземете металните съдове: Свържете заземяващ проводник към съда, като захванете единия край към съда, а другия към заземяването, например водоснабдителна тръба.

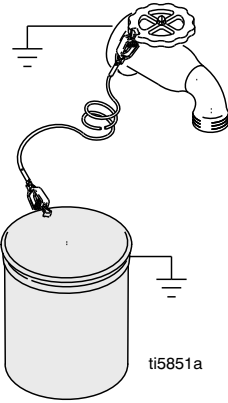

ti5851a

Поддържайте непрекъснатостта на заземяването: При промиване или освобождаване на налягането, притиснете метална част на пистолета към стената на заземен метален съд, после натиснете спусъка на пистолета.

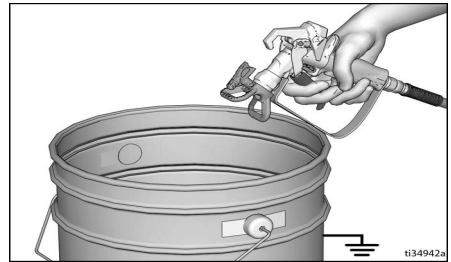

ti34942a

Настройка

Процедура за освобождаване на налягането



Следвайте процедурата за освобождаване на налягането, щом видите този символ.

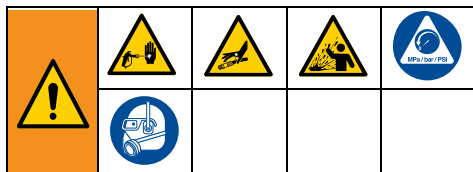

Оборудването остава под налягане, докато налягането не се освободи ръчно. За предотвратяване на сериозно нараняване от флуид под налягане, например инжектиране в кожата или разпличване на флуид, следвайте **процедурата за освобождаване на налягането**, щом пръскачката бъде спряна и преди почистването или проверката ѝ или преди обслужване на оборудването.

1. **Изключете** пръскачката.
2. Активирайте блокировката на спусъка. Винаги задействайте блокировката на спусъка, когато пръскачката е спряна, за да предотвратите случайно натискане на спусъка.
3. Завъртете копчето за контрол на налягането до най-ниската настройка.
4. Поставете изпразвачката тръба в съд за отпадъци и завъртете крана за заливане/пръскане на позиция PRIME (изпразване), за да освободите налягането.
5. Дръжте пистолета здраво към съда. Насочете пистолета към съда. Освободете блокировката на спусъка и го натиснете, за да освободите налягането.

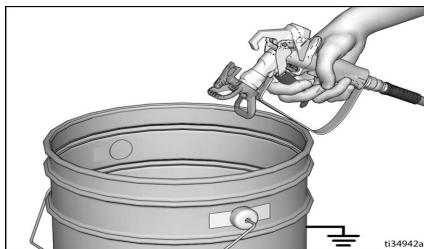

6. Активирайте блокировката на спусъка.

7. Ако подозирате, че дюзата за пръскане или маркучът е запушен или че налягането не е напълно освободено:
 - a. **МНОГО БАВНО** разхлабете контрагайката на предпазителя на накрайника или съединителя в края на маркуча, за да освободите налягането постепенно.
 - b. Разхлабете напълно гайката или съединението.
 - c. Почистете маркуча или дюзата за пръскане от запушването. Вижте **Почистване на задръстването в накрайника за пръскане**, стр. 9.

Блокировка на спусъка на пистолета



За да предотвратите нараняване, когато не се работи с пистолета, винаги активирайте блокировката на спусъка, ако устройството е спряно или оставено без наблюдение.

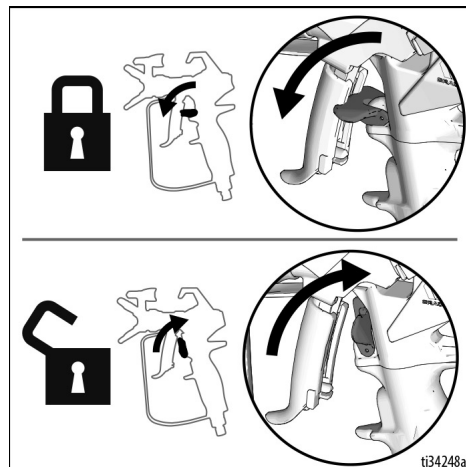

tt34248a

Настройка на спусъка (Само за пистолет Contractor PC Standard)

Спусъкът може да се настрои на различни дължини според предпочитанията на потребителя.

1. Понижете налягането. Вижте **Процедура за освобождаване на налягането**, стр. 6.
2. Разхлупете винта за регулиране (13c). Използвайте плоска отвертка или монета, ако винта за регулиране (13c) не може да се разхлупи на ръка. Направете пълен оборот, за да разхлупите винта за регулиране. Три пълни оборота може да доведат до изпадане на винта за регулиране.
3. Задръжте края на спусъка (13b) и плъзнете до желаната позиция.

ЗАБЕЛЕЖКА: Дръжте спусъка на указаното място, когато регулирате.

ЗАБЕЛЕЖКА: Ако спусъкът е твърде труден за плъзгане, използвайте плоска отвертка, за да го плъзнете надолу, и намажете с грес на показаното място.

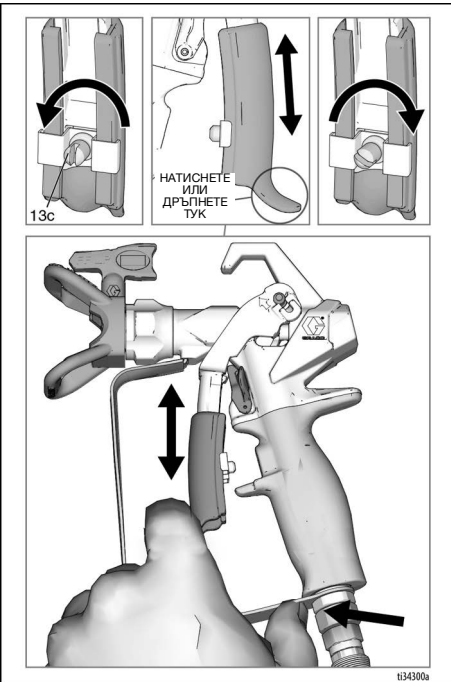
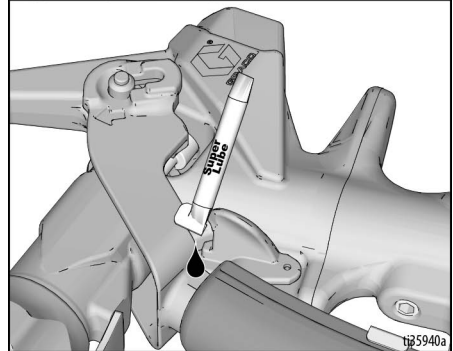
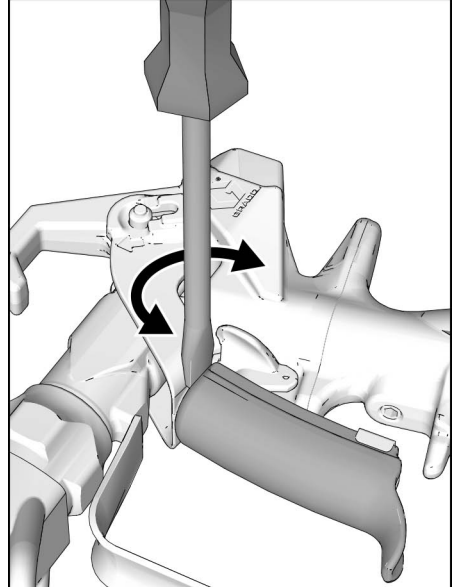

4. Затегнете силно винта за регулиране (13c).

Монтиране на накрайника и предпазителя на накрайника на пистолета

				
<p>За да се избегнат сериозни наранявания от инжектиране в кожата, не поставяйте ръката си пред накрайника за пръскане, когато поставяте или отстранявате накрайника за пръскане и предпазителя на накрайника.</p>				

НЕ

ДА

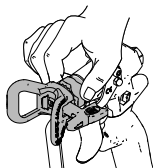

За да предотвратите течове от накрайника на пръскачката, уверете се, че накрайникът и неговият предпазител са правилно монтирани.

1. Понижете налягането. Вижте **Процедура за освобождаване на налягането**, стр. 6. Активирайте блокировката на спусъка (15).
2. Използвайте накрайника за пръскане (26), за да центрирате гарнитурата и уплътнителя (24) в предпазителя на накрайника (25).

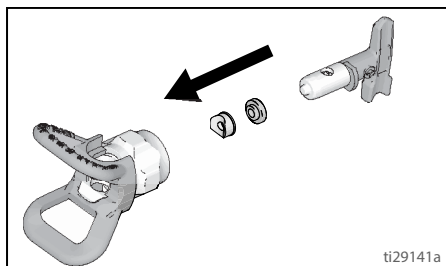

3. Поставете върха (26) в предпазителя (25).
4. Проверете дали дюзата за пръскане и частите на предпазителя са правилно сглобени в указания ред.

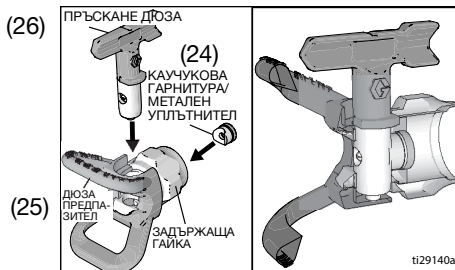

5. Монтирайте предпазителя (25) в края на пистолета (1). Затегнете с ръка задържащата гайка.

Свързване на пистолета към пръскачката

Уверете се, че пръскачката е изключена и не е свързана с източник на захранване. Направете справка в ръководството с инструкциите за работа с пръскачката относно предписанията за заливане и пръскане.

1. Съединете захранващия маркуч към щуцера за флуида на пръскачката.
2. Свържете другия край на захранващия маркуч към холенера (7). Използвайте два гаечни ключа (един на холенера (7) и един на маркуча), за да затегнете стабилно всички връзки.
3. Направете справка в ръководството с инструкциите за работа с пръскачката относно предписанията за заливането.

Експлоатация



Регулиране на струята

1. Понижете налягането. Вижте **Процедура за освобождаване на налягането**, стр. 6. Активирайте блокировката на спусъка (15).
2. Разхлабете осигурителната гайка (25) на предпазителя.
3. Центрирайте предпазителя (25) хоризонтално, за да пръскате хоризонтален рисунък или вертикално, за да пръскате вертикален рисунък.

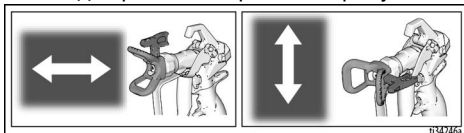

4. Затегнете с ръка осигурителната гайка на предпазителя (25), когато трябва да регулирате до желаната настройка.

Пръскане

1. Освободете блокировката на спусъка (15).
2. Уверете се, че накрайникът с форма на стрелка (26) сочи напред (пръскане).
3. Дръжте пистолета перпендикулярно на приблизително 304 mm (12 инча) от повърхността. Преместете първо пистолета, а след това дръпнете спусъка (13), за да направите пробен рисунък.
4. Внимателно повишете налягането в помпата, докато покритието стане равномерно и достатъчно (за допълнителни сведения вижте в ръководството с инструкциите за работа с пръскачката).

Почистване на задръстването в накрайника за пръскане

В случай че частици или отломки задръстват накрайника за пръскане, този пистолет е проектиран за реверсивен накрайник, който бързо и лесно почиства частиците без разглобяване на пръскачката.

1. Активирайте блокировката на спусъка (15). Завъртете накрайника (26) на позиция за премахване на задръстванията. Освободете блокировката на спусъка (15). Пръскайте с пистолета в съда за отпадъчна боя, за да почистите задръстването.

ЗАБЕЛЕЖКА: Ако накрайникът за пръскане (26) се върти трудно, когато го завъртате в позиция за отпушване, изпълнете **Процедура за освобождаване на налягането**, стр. 6, след което завъртете крана за заливане/пръскане на позиция за пръскане и повторете стъпка 1.

2. Активирайте блокировката на спусъка (15). Завъртете накрайника за пръскане (26) обратно на позиция за пръскане. Освободете блокировката на спусъка (15) и продължете пръскането.

Промиване

Промивайте пистолета, почиствайте филтъра (вижте **Почистване/Смяна на филтъра** на страница 12) и отстранявайте боята отвън след всяка работна смяна. Съхранявайте на сухо място. Направете справка в ръководството за пръскачката относно предписанията за промиване. Не потопявайте пистолета или неговите части във вода или почистващи разтворители.

УВЕДОМЛЕНИЕ

За да се предотврати повреда на частите на пистолета, не оставяйте пистолета или каквито и да било части, с изключение на накрайника, във вода или почистващи разтвори. Пистолетът **НЕ** е съвместим с почистващи разтвори, които съдържат метилхлорид.

Части

Contractor PC

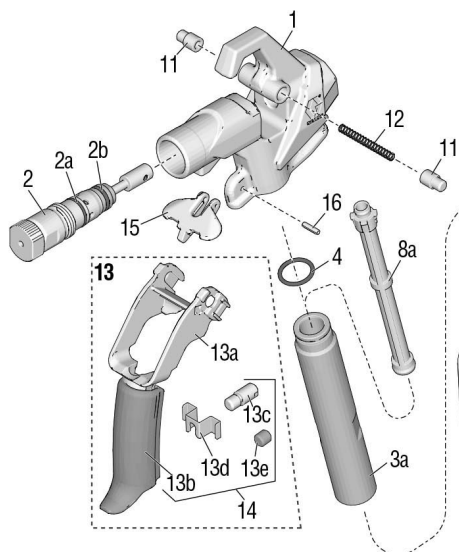

Contractor PC Compact

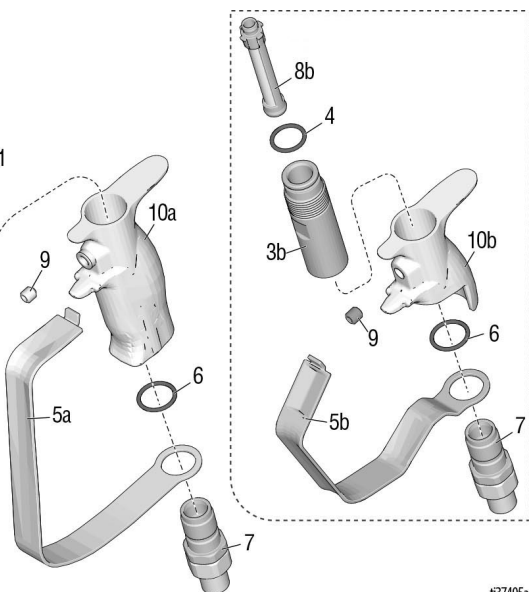

137405a

Озна- чение (№)	Част	Описание	К-во (бр.)
1	17X496	КОЖУХ, агрегат Съдържа 15, 16	1
2	17Y297	КОМПЛЕКТ, ремонтен, патрон, ключова 2a, 2b	1
2a	17W752	УПЛЪТНЕНИЕ, О-пръстен	1
2b	16H931	УПЛЪТНЕНИЕ, О-пръстен	1
3a	17T073	ТРЪБА, ръкохватка, пистолет Contractor PC	1
3b	19Y272	ТРЪБА, дръжка, Compact	1
4	120776	УПЛЪТНЕНИЕ, О-пръстен	1
5a	17V395	ПРЕДПАЗИТЕЛ, спусък, пистолет Contractor PC	1
5b	19Y270	ПРЕДПАЗИТЕЛ, спусък, Compact	1
6	120733	О-ПРЪСЕН, уретан, чист	1
7	288811	ШАРНИР, агрегат, пистолет	1
8a	287032	меш 60	1
	287033	меш 100	1
	287034	меш 60 и меш 100 комбинирани	1
8b	19Y355	меш 60	1
	19Y356	меш 100	1
	19Y358	меш 60 и меш 100 комбинирани	1
9	17Y226	ВИНТ, комплект	1
10a	17T030	РЪКОХВАТКА, пистолет, Contractor PC	1

Озна- чение (№)	Част	Описание	К-во (бр.)
10b	19Y376	ДРЪЖКА, пистолет, Compact	1
11	17V288	ФИКСАТОР, спусък	2
12	17V766	ПРУЖИНА, натиск	1
13	17Y466	СПУСЪК, пистолет Contractor PC, комплект <i>включва</i> 11, 12, 13a, 13b, 13c, 13d	1
	19Y440	СПУСЪК, Compact, агрегат <i>включва</i> 11, 12, 13a, 13b, 13e	1
13a	19Y440	СПУСЪК, горна част	1
13b	19Y440	СПУСЪК, долна част	1
13c	19Y440	ВИНТ за регулиране	1
13d	19Y440	СКОБА, спусък	1
13e	19Y440	ВИНТ, комплект	1
14	17Z690	СПУСЪК, пистолет Contractor PC, ремонт <i>включва</i> 13b, 13c, 13d	1
	19Y512	СПУСЪК, Compact, ремонт <i>включва</i> 13b, 13e	1
15	17V767	БЛОКИРОВКА, спусък	1
16	17Y024	ФИКСАТОР, пружина	1
20	119799	ЧЕТКА, почистване (не е показана)	1
21▲	222385	КАРТА, медицинска тревога (не е показана)	1

▲ Предупредителните етикети за безопасност, табелите и картите за смяна се предоставят безплатно.

Дюза и предпазител

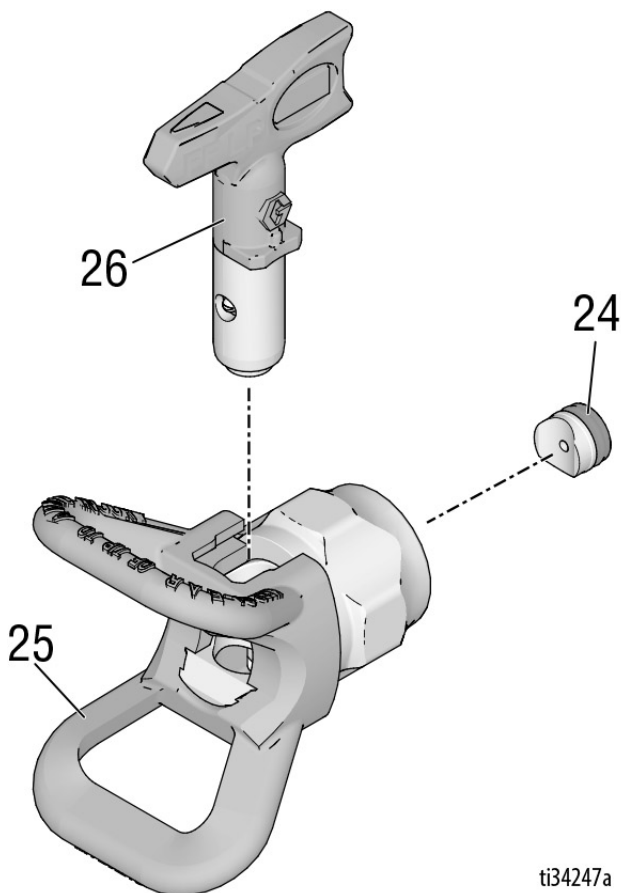

ti34247a

Озна- чение

(№)	Част	Описание	Кол
24	246453	OneSeal™, RAC (рем. к-т) X (пакет от 5)	1
	248936	КОМПЛЕКТ, РАЗТВОРИТЕЛ, RAC (рем. к-т) X	1
	17P501	OneSeal™ (уплътнител), FFLP (фино пръскане под ниско налягане) (пакет от 5 броя)	1
	17P502	КОМПЛЕКТ, РАЗТВОРИТЕЛ, FFLP, LP (ниско налягане)	1
25	246215	ПРЕДПАЗИТЕЛ, RAC X	1
26†		НАКРАЙНИК, за пръскане	1
	LTX517	НАКРАЙНИК, спрей 517, RAC X Модел: 17Y042, 826252, 19Y349, 826261	1
	LTX515	НАКРАЙНИК, спрей 515, RAC X Модел: 17Z644	1

Озна- чение

(№)	Част	Описание	Кол
	LP517	НАКРАЙНИК, за пръскане 517, LP (ниско налягане) Модел: 17Y043, 17Y044, 826252, 19Y350, 826261, 826291	1
	FFLP210	НАКРАЙНИК, за пръскане, 210 FFLP (фино пръскане при ниско налягане) Модел: 17Y470, 19Y443	1

† За целия списък с налични размери на накрайника говорете с вашия местен дистрибутор или отидете на адрес www.graco.com.

Поддръжка



За да избегнете сериозно нараняване от инжектиране на кожата, следвайте процедурата за освобождаване на налягането, преди да извършите каквато и да е поддръжка на пистолета.

Почистване/Смяна на филтъра

Задръстен филтър намалява работната характеристика на пистолета. Почиствайте филтъра след всяка употреба.

1. Понижете налягането. Вижте **Процедура за освобождаване на налягането**, стр. 6.
2. Разединете маркуча за флуида от пистолета при холендера (7).
3. Разединете предпазителя на спусъка (5) от кожуха (1), както е показано.

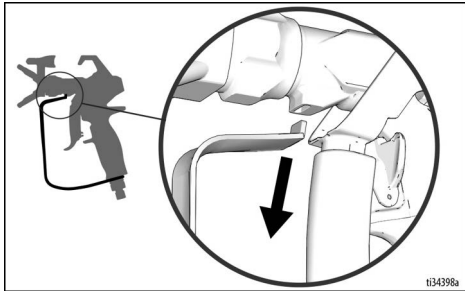

4. Активирайте блокировката на спусъка (15).
5. **Пистолет Contractor PC:** Развинтете дръжката (10) от кожуха (1).

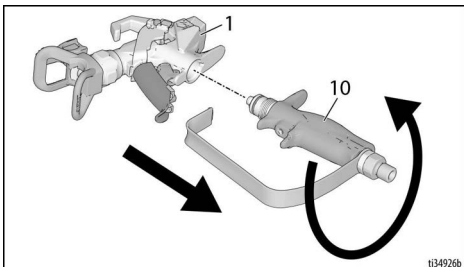

Contractor PC Compact: Развинтете дръжката (10) от кожуха (1) чрез предпазителя (5).

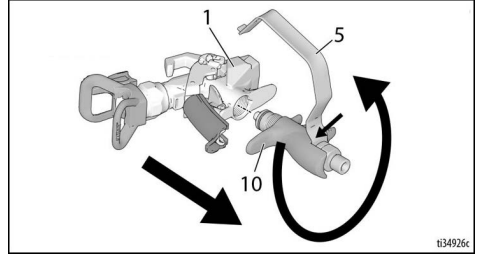

6. Извадете филтъра (8) от горната страна на дръжката (10).
7. Почистете филтъра (8). Използвайте мека четка да разхлабите и отстраните излишните наслоявания.
8. Проверете филтъра (8) за повреда на филтърния меш (филтърния елемент). Сменете филтъра, ако филтърния меш има дупки или празнини.
9. Проверете тръбата в дръжката (3) за повреда. Сменете я, ако е корозирала или разядена и проверете материала за съвместимост с алуминий.
10. Проверете о-пръстена (4) и го сменете, ако е необходимо.
11. Поставете почистения филтър (8) в дръжката (10).
12. Завинтете отново дръжката (10) към кожуха (1). Затегнете здраво.
13. Освободете блокировката на спусъка (15).
14. Свържете отново предпазителя на крайника (5) в гнездото му в кожуха (1), както е показано.

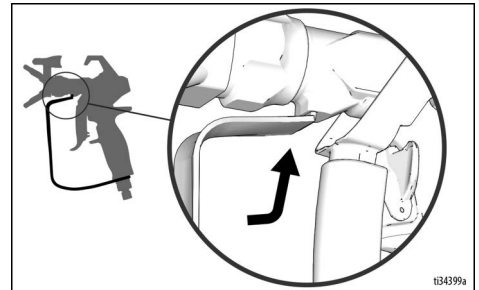

15. Включете блокировката на спусъка.

Ремонтиране/Смяна



За да избегнете сериозно нараняване от инжектиране на кожата, следвайте процедурата за освобождаване на налягането, преди да ремонтирате пистолета.

Смяна на нагнетателния патрон

Сменете нагнетателния патрон, ако агрегатът има теч или ако има загуба на показателите на пръскането, която не може да се отстрани с промиване на пистолета.

1. Понижете налягането. Вижте **Процедура за освобождаване на налягането**, стр. 6.
2. Активирайте блокировката на спусъка (15).
3. Свалете накрайника (26) и предпазителя (25) от пистолета (1).
4. Освободете блокировката на спусъка (15).
5. Натиснете 2-та щифта (11) и изтеглете комплекта на спусъка (13) до позиция за ремонт, както е показано.

УВЕДОМЛЕНИЕ

Никога не опитвайте да демонтирате патрона, освен ако комплекта на спусъка (13) не е на позиция за ремонтиране - патронът няма да излезе. Ако патронът се остави частично демонтиран, пистолетът няма да работи правилно.

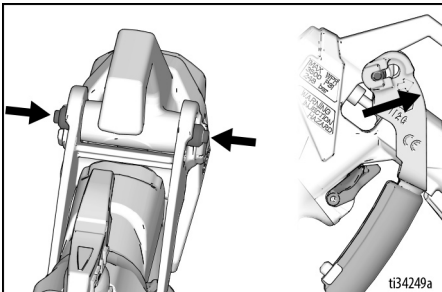

6. Развинтете нагнетателния патрон (2) от предната страна на пистолета (1).

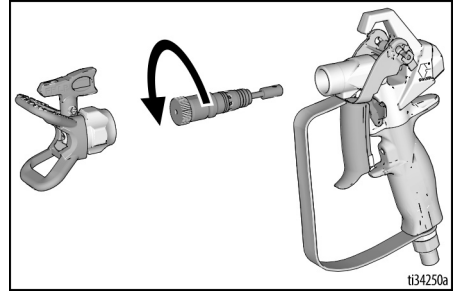

ЗАБЕЛЕЖКА: Ако е трудно да се демонтира на ръка, използвайте универсален гаечен ключ 1/8" или ключ 5/8 (ако нагнетателният патрон има плоска повърхност), за да оберете хлабината, както е показано.

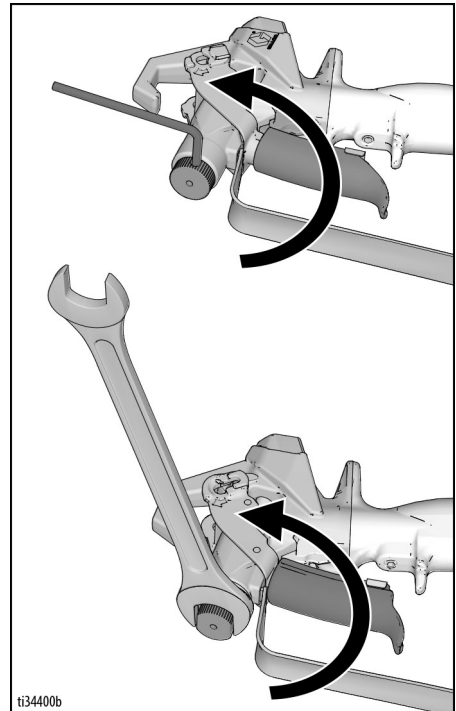

7. Използвайте мека четка, за да почистите вътрешните отвори на пистолета.

8. Монтирайте нов нагнетателен патрон (2) в пистолета и го затегнете с момент от 17,0 N-m (150 инчфунта). Не трябва да има хлабина по посочената по-долу повърхност (a).

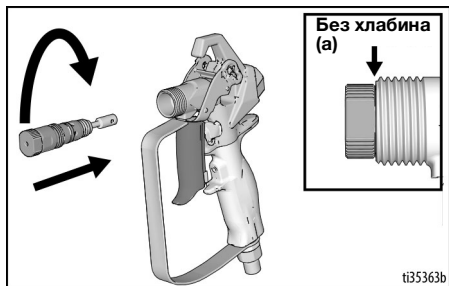

9. Натиснете комплекта на спусъка (13) обратно надолу в позиция за пръскане. Притискащите щифтове (11) трябва да отскочат обратно навън в нормална позиция, когато агрегатът на спусъка (13) е напълно включен. Проверете дали патронът е монтиран правилно като се уверите, че комплектът на спусъка (13) може да се люлее назад и напред.

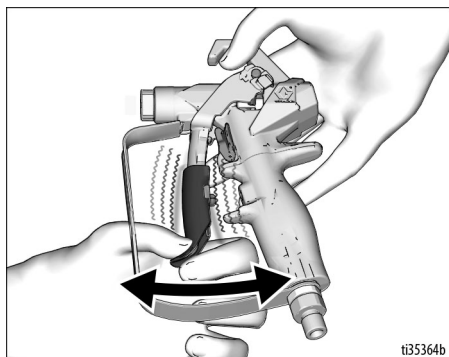

ЗАБЕЛЕЖКА: Не работете с пистолета, ако патронът не е монтиран правилно.

10. Монтирайте отново накрайника (26) и предпазителя (25).

Регулиране на дръжката

Щом е здраво затегната, дръжката вече не съвпада с кожуха, затова я регулирайте отново.

1. Понижете налягането. Вижте **Процедура за освобождаване на налягането**, стр. 6. Активирайте блокировката на спусъка (15).
2. Затегнете здраво дръжката (10).
3. Разхлабете стопорния винт (9) с универсален гаечен ключ 1/8".
4. Завъртете дръжката (10), така че да се центрира с кожуха (1).
5. Затегнете здраво предпазния винт (9).

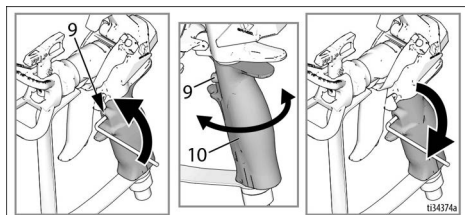

Технически спецификации

Максимално работно налягане	248 бара (24,8 МПа, 3600 psi)	
Диаметър на отвора за течност	0,120 инча (3,05 мм)	
Входен отвор	1/4 NPSM холендер	
Максимална температура на материалите	120° F (49° C)	
Части в контакт с течността	Неръждаема стомана, алуминий, волфрамов карбид, еластомер, устойчив на разтворители, свръхвисокомолекулярен полиетилен, ацетал.	
Тегло		
Пистолет	Без дюза и предпазител	С дюза и предпазител
Contractor	601 g (21,2 унции)	675 g (23,8 унции)
Contractor PC - A	493 g (17,4 унции)	567 g (20,0 унции)
Contractor PC - B	533 g (18,8 унции)	607 g (21,4 унции)
Contractor PC Compact	456 g (16,1 унции)	530 g (18,7 унции)
Ниво на шума*		
Звукова мощност	87 dBa (децибела)	
Ниво на звуковото налягане	78 dBa (децибела)	
*Измерено на 1 m (3,1 фута) разстояние, докато се пръска с боя на водна основа, с относително тегло 1,36, през накрайник 517 при налягане 20,7 Мра (207 бара, 3000 psi) според стандарта ISO 3744.		

Становище 65 на щата Калифорния

ЗА ЖИТЕЛИТЕ НА КАЛИФОРНИЯ

 **ПРЕДУПРЕЖДЕНИЕ:** Рак или увреждане в репродуктивната способност – www.P65warnings.ca.gov.

Преведени ръководства

3A6289	Испански	3A6303	Латвийски
3A6290	Френски	3A6304	Литовски
3A6291	Нидерландски	3A6305	Полски
3A6292	Италиански	3A6306	Унгарски
3A6293	Турски	3A6307	Чешки
3A6294	Гръцки	3A6308	Словашки
3A6295	Хърватски	3A6309	Словенски
3A6296	Португалски	3A6310	Румънски
3A6297	Датски	3A6311	Български
3A6298	Фински	3A6312	Китайски
3A6299	Шведски	3A6313	Японски
3A6300	Норвежки	3A6314	Корейски
3A6301	Руски	3A6318	Немски
3A6302	Естонски	3A7498	Хинди
		3A7499	Индонезийски

Преведените ръководства могат да бъдат изискани чрез дистрибутор или на Интернет адрес www.graco.com.

Стандартна гаранция на Graco

Стандартна гаранция на Graco

Graco гарантира, че цялото оборудване, описано в този документ, което е произведено от Graco и носи неговото име, няма дефекти в материала и изработката към датата на продажба на първоначалния купувач. С изключение на всякаква специална, удължена или ограничена гаранция, която е издадена от Graco, за период от дванадесет месеца от датата на продажба Graco ще поправи или сменя всяка част на оборудването, което Graco установи за дефектно. Тази гаранция важи само когато оборудването е монтирано, работило и е поддържано според писмените препоръки на Graco.

Тази гаранция не покрива и Graco няма да носи отговорност за обща амортизация и каквато и да било неизправност, повреда или износване, причинени от неправилен монтаж, неправилна употреба, надраскване, корозия, неадекватна или неправилна поддръжка, небрежност, злополука, фалшифициране или замяна с части, които не са произведени от Graco. Graco не носи отговорност за неправилно функциониране, повреда или износване, причинено от несъответствие с оборудването на Graco със структури, аксесоари, оборудване или материали, които не са доставени от Graco, или неправилно проектиране, производство, монтаж, работа или поддържане на структури, аксесоари, оборудване или материали, които не са доставени от Graco.

Тази гаранция има за условие предварително платеното връщане на оборудването, което се счита за дефектно, върнато на лицензиран дистрибутор на Graco за установяване на дефекта. Ако оборудването наистина е дефектно, Graco ще поправи или замени безплатно всички дефектни части. Оборудването ще бъде върнато на първия купувач, като транспортирането ще бъде предварително платено. Ако при проверка на оборудването не се открие дефект в материала или изработката, поправките ще бъдат извършени на разумна цена, като цената ще включва стойността на частите, труда и транспорта.

ТАЗИ ГАРАНЦИЯ Е ИЗКЛЮЧИТЕЛНА И ЗАМЕНЯ ВСИЧКИ ДРУГИ ГАРАНЦИИ, ПРЕКИ ИЛИ КОСВЕНИ, ВКЛЮЧИТЕЛНО, НО БЕЗ ОГРАНИЧЕНИЕ ДО ГАРАНЦИЯ ЗА ПРОДАВАЕМОСТ ИЛИ ГАРАНЦИЯ ЗА ПРИГОДНОСТ ЗА ОПРЕДЕЛЕНА ЦЕЛ.

Единственото задължение на Graco и единственото обезщетение за купувача при нарушение на гаранцията ще бъде както е изложено по-горе. Купувачът се съгласява, че няма да има друга компенсация (включително, но без ограничение до инцидентни или закономерни повреди, за загубени печалби, загубени продажби, нараняване на лица или имущество, както и всякакви други инцидентни или закономерни загуби). Всяка претенция относно нарушаване на гаранцията трябва да бъде доказана в рамките на две (2) години от датата на продажба.

GRACO НЕ ДАВА ГАРАНЦИЯ И НЕ ПРИЗНАВА НИКАКВИ ПОДРАЗБИРАЩИ СЕ ГАРАНЦИИ ЗА ПРОДАВАЕМОСТ ИЛИ ПРИГОДНОСТ ЗА ОПРЕДЕЛЕНА ЦЕЛ, ОТНАСЯЩИ СЕ ДО АКСЕСОАРИ, ОБОРУДВАНЕ, МАТЕРИАЛИ ИЛИ КОМПОНЕНТИ, КОИТО СА ПРОДАДЕНИ, НО НЕ СА ПРОИЗВЕДЕНИ ОТ GRACO. Тези компоненти, които са продадени, но не са произведени от Graco (като например електрически двигатели, превключватели, маркучи и т.н.), са предмет на гаранцията, ако има такава, на техния производител. Graco ще осигури за купувача необходимата помощ, когато той прави каквато и да е рекламация за нарушаване на тези гаранции.

В никакъв случай Graco не носи отговорност за косвени, инцидентни, специфични или закономерни повреди, които произтичат от доставянето на оборудване от Graco при описаните в настоящия документ условия или от използването на продукти или стоки, продадени с този документ, независимо дали се дължат на нарушение на договора, нарушение на гаранцията, небрежност на Graco или друго.

Информация за Graco

За най-актуалната информация за продуктите на Graco посетете www.graco.com.

За патентна информация вижте www.graco.com/patents.

ЗА ДА НАПРАВИТЕ ПОРЪЧКА, свържете се с дистрибутор на Graco за вашата страна или се обадете на тел. 1-800-690-2894, за да откриете най-близкия дистрибутор.

Всички писмени и визуални данни, съдържащи се в този документ, отразяват най-новата налична информация за продукта към момента на публикуването.

Graco си запазва правото да прави промени по всяко време без предварително уведомление.

Превод на оригиналните инструкции. This manual contains Bulgarian. MM 3A6285

Централен офис на Graco: Minneapolis

Международни офиси: Белгия, Китай, Япония, Корея

GRACO INC. AND SUBSIDIARIES • P.O. BOX 1441 • MINNEAPOLIS MN 55440-1441 • USA

Авторски права 2018, Graco Inc. Всички производствени терени на Graco са регистрирани по ISO 9001.

www.graco.com

Редакция М, септември 2024