

## Contractor PC sprøytepistoler

3A6300M

NO

**For påføring av maling og belegg på bygninger. Kun til profesjonell bruk.**

3600 psi (24,8 MPa, 248 bar) maksimalt arbeidstrykk

Se side 2 for mer informasjon om modellene.



### Viktige sikkerhetsinstruksjoner

Les alle advarsler og instruksjoner i denne håndboken. Se sprøytens brukerhåndbok for trykkavlastning, oppfylling og sprøyteinstruksjoner. Ta vare på disse instruksjonene.



### Viktig medisinsk informasjon

Les kortet med medisinsk informasjon som følger med pistolen. Det inneholder informasjon for en lege angående behandling av injeksjonsskader. Ha med deg kortet mens du arbeider med utstyret.

**Contractor PC pistol**

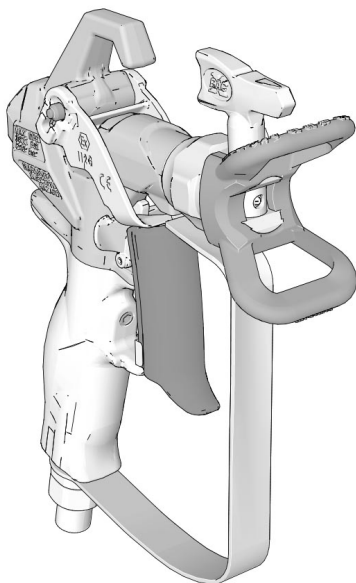

**Contractor PC Compact pistol**

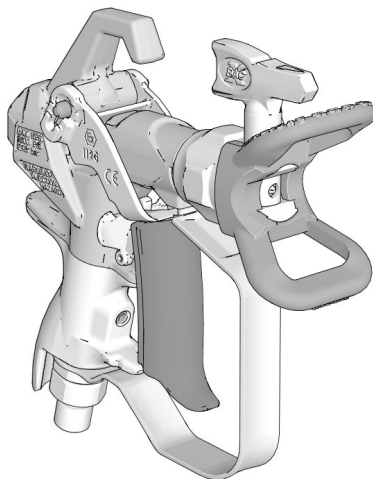

t134244b



II 2 G Ex h IIA T6 Gb

PROVEN QUALITY. LEADING TECHNOLOGY.

UK  
CA CE

## Innhold

<b>Modeller</b> .....	<b>2</b>
<b>Advarsler</b> .....	<b>3</b>
<b>Jording</b> .....	<b>5</b>
<b>Oppsett</b> .....	<b>6</b>
Trykkavlastningsprosedyren .....	6
Avtrekkerlås .....	6
Justering av avtrekker (kun Contractor PC pistolen) .....	7
Montering av dyse og dyseholder på pistolen .....	8
Kobling av pistol på sprøyten .....	8
<b>Bruk</b> .....	<b>9</b>
Justering av spray .....	9
Sprøyting .....	9
Rensing av en tett dyse .....	9
Rengjøring .....	9
<b>Deler</b> .....	<b>10</b>
Dyse og dyseholder .....	11
<b>Vedlikehold</b> .....	<b>12</b>
Rengjøring/skifte av filter .....	12
<b>Reparasjon/utskifting</b> .....	<b>13</b>
Utskifting av patron .....	13
Innretting av håndtak .....	14
<b>Tekniske spesifikasjoner</b> .....	<b>15</b>
<b>California lovforslag 65</b> .....	<b>15</b>
<b>Graco Standard Garanti</b> .....	<b>16</b>
<b>Graco Informasjon</b> .....	<b>17</b>

## Modeller

Contractor PC pistol modeller				
Del nr.	Dyse(r)	Dyseholder	Filter	Oversettelse av språk er inkludert
17Y042	LTX517	RAC X	60 mesh	Engelsk, fransk, spansk
17Y043	LP517	RAC X	60 mesh	Engelsk, fransk, spansk, tysk
17Y044	LP517	RAC X	60 mesh	Engelsk, kinesisk, japansk, koreansk
17Y045	Ingen	RAC X	60 mesh	Engelsk, fransk, spansk, tysk
17Y470	FFLP210	RAC X	100 mesh	Engelsk, fransk, spansk
826252	LTX517 + LP517	RAC X	60 mesh	Engelsk, fransk, spansk
17Z644	LTX515	RAC X	60 mesh	Engelsk, Fransk, Spansk
826291	LP517	RAC X	60 mesh	Engelsk, Fransk, Spansk
Contractor PC Compact pistol modeller				
19Y349	LTX517	RAC X	60 mesh	Engelsk, fransk, spansk
19Y350	LP517	RAC X	60 mesh	Engelsk, fransk, spansk, tysk
19Y443	FFLP210	RAC X	100 mesh	Engelsk, fransk, spansk, tysk
826261	LTX517 + LP517	RACX	60 mesh	Engelsk, Fransk, Spansk

# Advarsler

Følgende advarsler gjelder for oppsett, bruk, jording, vedlikehold og reparasjon av dette utstyret. Utropstegnet gjør deg oppmerksom på en generell advarsel og faresymbolene viser til spesifikke risikoer. Når disse symbolene vises i denne håndboken eller på advarselsmerkene, henvises det til disse advarslene. Produktspesifikke faresymboler og advarsler som ikke beskrives i denne delen kan vises i denne håndboken der det er aktuelt.

## **ADVARSEL**



### **HUDINJEKSJONSFARE**

Væsker under høyt trykk fra pistol, slangelekkasjer eller ødelagte komponenter vil trenge gjennom huden. Dette kan se ut som et vanlig sår, men det er en meget alvorlig skade som kan resultere i amputasjon. **Søk kirurgisk behandling øyeblikkelig.**



- Ikke sprøyt uten at dyseholderen og avtrekkersikringen er montert.
- Sett alltid på avtrekkerlåsen når du ikke sprøyter.
- La aldri pistolen peke mot andre mennesker eller mot noen del av kroppen.
- Legg aldri hånden over sprøytedysen.
- Forsøk aldri å stoppe eller forhindre lekkasjer med hånden, kroppen, hansker eller filler.
- Følg **Trykkavlastningsprosedyre** når du stanser sprøytingen og før du rengjør, sjekker eller utfører service på utstyret.
- Stram alle væskekoblinger før du bruker utstyret.
- Sjekk slanger og koblinger hver dag. Skift ut slitte eller skadde deler umiddelbart.



### **BRANN- OG EKSPLOSJONSFARE**

Brannfarlige gasser, slik som gasser fra løsemidler og maling i **arbeidsområdet** kan antennes eller eksplodere. Maling eller løsemidler som renner gjennom utstyret kan forårsake elektrostatisk utladning. For å unngå brann og eksplosjon:



- Utstyret må kun brukes på steder med god ventilasjon.
- Alt som kan antenne må fjernes, slik som sparebluss, sigaretter, bærbare elektriske lamper og plastduker (potensiell elektrostatisk utladning).
- Alt utstyr i arbeidsområdet må jordes. Se **Instruksjoner** for jording.
- Løsemidler må aldri sprøytes eller skylles under høyt trykk.
- Arbeidsområdet må holdes fritt for søppel, inkludert løsemidler, filler og bensin.
- Strømledninger må ikke settes i/tas ut av strømuttaket, og strøm- eller lysbrytere må ikke slås av eller på når det er brannfarlig damp tilstede.
- Bruk kun slanger med jording.
- Hold pistolen godt mot siden av et jordet spenn mens avtrekkeren trekkes inn og væsken sprøytes eller skylles ned i spennet. Ikke bruk poser i spennet med mindre de er antistatiske eller ledende.
- **Stans driften øyeblikkelig** hvis det dannes elektrostatiske gnister eller du får et støt. Utstyret må ikke brukes igjen før feilen er blitt funnet og reparert.
- Sørg for å ha en brannslukker som fungerer i arbeidsområdet.

## **ADVARSEL**



### **FARE VED FEIL BRUK AV UTSTYRET**

Feil bruk av utstyret kan føre til at noen blir drept eller alvorlig skadet.

- Bruk alltid egnede hansker, vernebriller og åndedrettsvern eller maske når du maler.
- Ikke bruk sprøyten eller sprøyt i nærheten av barn. Hold barn borte fra utstyret til enhver tid.
- Ikke strekk deg for langt eller stå på ustøtt underlag. Sørg for at du har godt fotfeste og god balanse til enhver tid.
- Vær årvåken og påpasselig med det du gjør.
- Ikke bruk utstyret hvis du er sliten eller påvirket av alkohol eller rusmidler.
- Slangene må ikke knekkes eller bøyes for mye.
- Ikke utsett slangen for temperaturer eller trykk høyere enn det Graco har spesifisert.
- Ikke bruk slangen som håndtak til å dra eller løfte utstyret.
- Ikke bruk en slange som er kortere enn 25 feet til å sprøyte med.
- Utstyret skal ikke endres eller modifiseres. Endringer eller modifiseringer kan ugyldiggjøre godkjenninger og skape sikkerhetsrisikoer.
- Sjekk at alt utstyr er klassifisert og godkjent for miljøet du bruker det i.



### **FARE FORÅRSAKET AV ALUMINIUMSDELER UNDER TRYKK**

Bruk av væsker som er uforenlige med aluminium kan, i trykksatt utstyr, forårsake en alvorlig kjemisk reaksjon og føre til at utstyret sprenes. Unnlattelse av å følge denne advarselen kan føre til at noen blir drept eller alvorlig skadet, eller skade på eiendom.

- Ikke bruk 1,1,1-triklorethan, metylenklorid, andre halogenerede hydrokarbonløsemidler eller væsker som inneholder slike løsemidler.
- Ikke bruk klorin.
- Mange andre væsker kan inneholde kjemikalier som kan reagere med aluminium. Ta kontakt med din materialleverandør for informasjon om kompatibilitet.





### **PERSONLIG VERNEUTSTYR**

Du må bruke egnet verneutstyr når du oppholder deg i arbeidsområdet for å beskytte deg mot alvorlige skader, slik som øyenskader, hørselsskader, innånding av giftige gasser og brannskader. Dette verneutstyret inkluderer, men er ikke begrenset til:

- Vernebriller og hørselvern.
- Pustemasker, verneklær og hansker slik som anbefalt av væske- og løsemiddelprodusenten.

## Jording

				
<p>Utstyret må jordes for å redusere risikoen for elektrostatisk utladning. Elektrostatisk utladning kan forårsake at gasser antennes eller eksploderer. Jording gir avledning for den elektriske strømmen.</p>				

**Sprøytepipstol:** Jordes ved tilkobling til en forskriftsmessig jordet væskeslange og pumpe.

**Væskebeholder:** Følg lokale forskrifter.

**Løsemiddelspann som brukes ved skylling:** Følg lokale forskrifter. Bruk kun elektrisk ledende metallspann, plassert på en jordet overflate. Spannet må ikke settes på ikke-ledende materialer, slik som papir eller papp, da dette bryter kontinuiteten i jordingen.

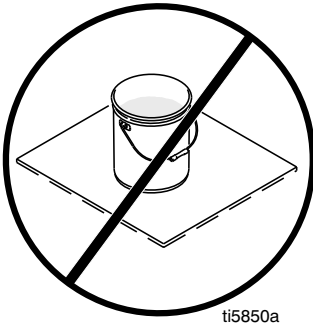

**Væskeslange:** Bruk kun elektrisk ledende slanger med en kombinert slangelengde på maksimum 150 m (500 ft.) for å sikre jordingskontinuitet. Sjekk elektrisk resistans i slangene. Dersom samlet resistans til jording overskrider 29 mega ohm, må slangen øyeblikkelig skiftes ut.

**Jordede metallspann:** Koble jordingsledningen til spannet ved å feste en ende til spannet og den andre enden til jord, for eksempel et vannrør.

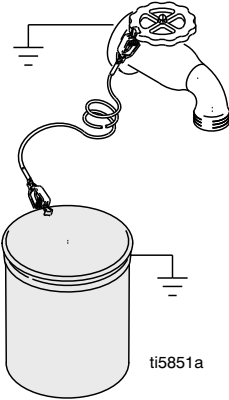

**Vedlikeholde kontinuiteten i jordingen:** Under skylling og avlastning av trykket, må du alltid holde en av pistolens metalldeleer godt mot siden av et jordet metallspann før du trekker inn avtrekkeren.

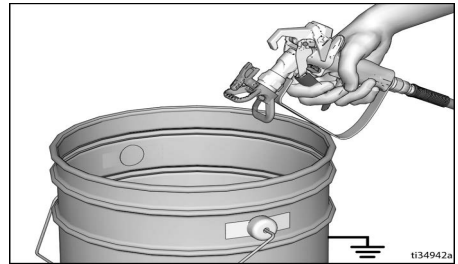

## Oppsett

### Trykkavlastningsprosedyren



Følg Trykkavlastningsprosedyren hver gang du ser dette symbolet.

Dette utstyret forblir under trykk helt til trykket avlastes manuelt. Følg Trykkavlastningsprosedyre hver gang sprøyten stanses og før den rengjøres eller sjekkes og før det utføres service på utstyret, for å bidra til å forhindre alvorlige skader forårsaket av væske under trykk, slik som hudinjeksjon eller væskesprut.

1. Slå sprøyten **AV**.
2. Sett på avtrekkerlåsen. Sett alltid på avtrekkerlåsen når du slutter å sprøyte for å forhindre at pistolen tilfeldigvis trekkes av.
3. Drei trykkregulator-knotten til laveste innstilling.
4. Sett tømme-slangen i avfallsspannet og sett oppfyllings-/sprøyteventilen i stillingen PRIME (tømme) for å avlaste trykket.
5. Hold pistolen med god kontakt mot et spenn. Rett pistolen ned i spannet. Ta av avtrekkerlåsen og trekk av pistolen for å avlaste trykket.

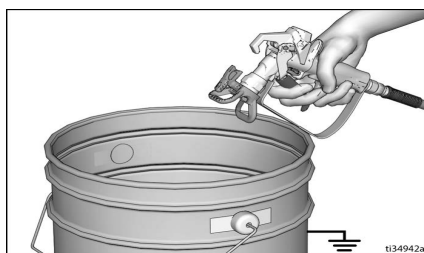

6. Sett på avtrekkerlåsen.

7. Hvis du mistenker at dysen eller slangen er tett eller at trykket ikke er helt avlastet:
  - a. Løsne dyseholderens kontramutter eller slangens endekobling **SVÆRT SAKTE** for å avlaste trykket gradvis.
  - b. Løsne mutteren eller kopligen fullstendig.
  - c. Fjern tilstoppingen i høytrykks-slangen eller dysen. Se **Rensing av en tett dyse**, side 9.

### Avtrekkerlås



For å unngå personskader når pistolen ikke er i bruk, skal avtrekkerlåsen alltid settes på når enheten slås av eller forlattes uten tilsyn.

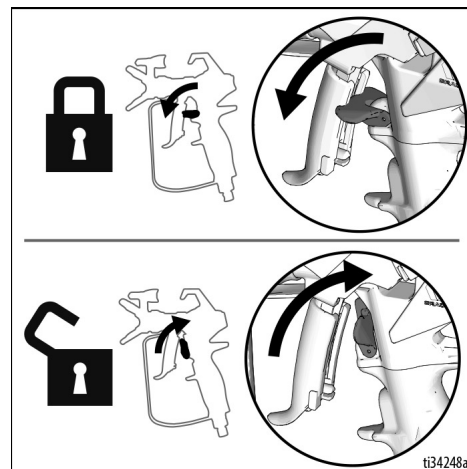

ti34248a

## Justering av avtrekker (kun Contractor PC pistolen)

Avtrekkeren kan justeres i forskjellige lengder i henhold til brukerens preferanse.

1. Avlast trykket. Se **Trykkavlastningsprosedyren**, side 6.
2. Løsne justeringsknotten (13c) Bruk en flat skrutrekker eller en mynt hvis du ikke klarer å løsne knotten (13c) for hånd. Drei en full omdreining for å løsne justeringsknotten. Tre fulle omdreininger kan resultere i at justeringsknotten faller ut.
3. Hold enden på avtrekkeren (13b) og skyv i ønsket stilling.

**MERK:** Hold avtrekkeren på stedet som er vist mens den justeres.

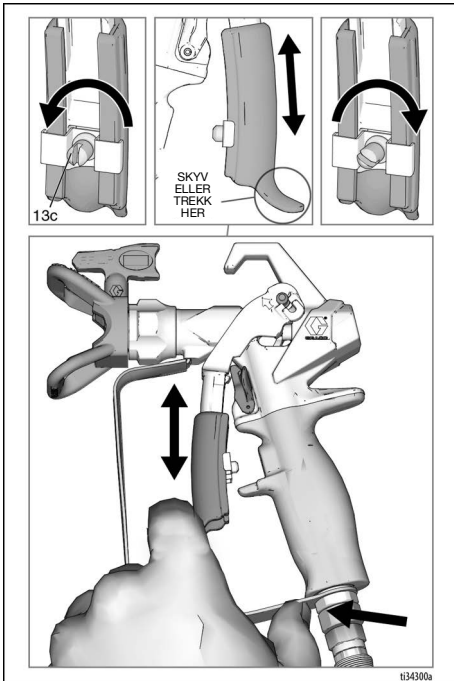

4. Stram justeringsknotten (13c) slik at den sitter godt fast.

**MERK:** Hvis det er for vanskelig å skyve avtrekkeren, bruk en flat skrutrekker for å skyve den ned og smør fett på stedet som er vist.

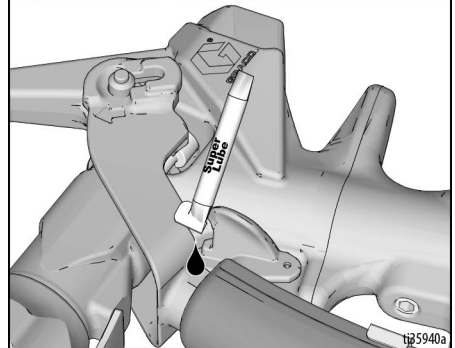
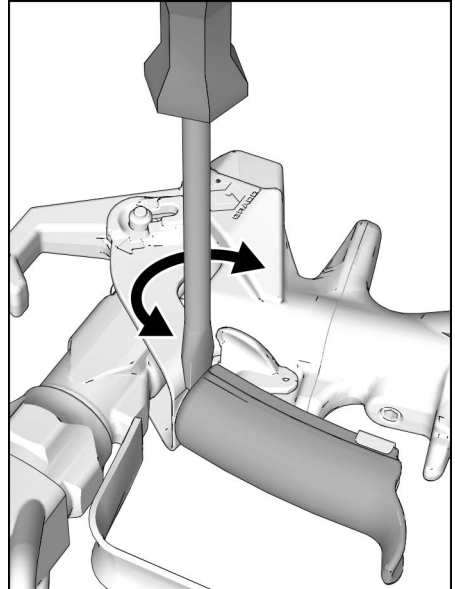

## Montering av dyse og dyseholder på pistolen



NEI

JA

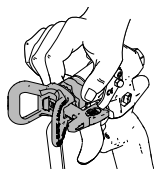

Unngå lekkasje i dysen ved å sjekke at dysen og dyseholderen er montert riktig.

1. Avlast trykket. Se **Trykkavlastningsprosedyren**, side 6. Sett på avtrekkerlåsen (15).
2. Bruk dysen (26) til å rette opp pakningen og tetningen (24) i dyseholderen (25).

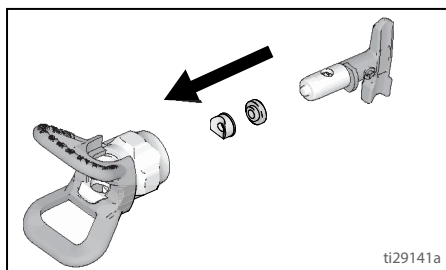

3. Sett dysen (26) inn i dyseholderen (25).

4. Sjekk at dysen og dyseholderens deler er satt sammen i rekkefølgen slik som vist.

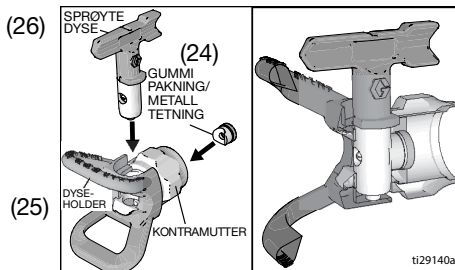

5. Sett dyseholderen (25) over enden på pistolen (1). Stram kontramutteren for hånd.

## Kobling av pistol på sprøyten

Sjekk at sprøyten er avslått og koblet fra strømkilden. Følg instruksjonene i håndboken for fylling og sprøyting.

1. Koble forsyningsslangen på sprøytens væskeutløp.
2. Koble den andre enden på forsyningsslangen til pistolens svivel (7). Bruk to skiftenøkler (en på svivelen (7) og en på slangen) for å stramme alle koblinger slik at de sitter godt fast.
3. Se instruksjoner angående oppfylling i sprøytens instruksjonshåndbok.



## Bruk



### Justering av spray

1. Avlast trykket. Se **Trykkavlastningsprosedyren**, side 6. Sett på avtrekkerlåsen (15).
2. Løsne kontramutteren på dyseholderen (25).
3. Still dyseholderen (25) horisontalt for å sprøyte et horisontalt mønster, eller vertikalt for å sprøyte et vertikalt mønster.

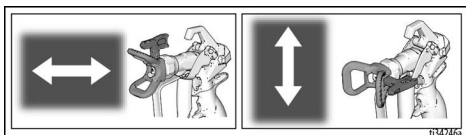

4. Stram kontramutteren på dyseholderen (25) når du har justert til ønsket innstilling.

### Sprøyting

1. Ta av avtrekkerlåsen (15).
2. Sjekk at den pilformede dysen (26) peker framover (spray).
3. Hold pistolen vertikalt og omtrent 12 inches (304 mm) fra overflaten. Beveg pistolen først, trekk deretter inn pistolavtrekkeren (13) for å sprøyte et prøvebilde.
4. Trykket økes deretter sakte til malingen dekker helt og jevnt (se sprøytens instruksjonsbok for mer informasjon).

### Rensing av en tett dyse

I tilfelle partikler eller støv tetter dysen, er denne sprøyten laget med en vendbar dyse som raskt og enkelt fjerner partiklene uten at sprøyten må demonteres.

1. Sett på avtrekkerlåsen (15). Drei dysen(26) i rensestilling. Ta av avtrekkerlåsen (15). Trekk av pistolen på avfallsstedet for å fjerne tilstoppingen.

**MERK:** Hvis dysen (26) er vanskelig å dreie rundt når den dreies i rensestilling, utfør **Trykkavlastningsprosedyren**, side 6, drei deretter oppfyllings-/sprøyteventilen i sprøytestilling og gjenta trinn 1.

2. Sett på avtrekkerlåsen (15). Drei dysen (26) tilbake i sprøytestilling. Ta av avtrekkerlåsen (15) og fortsett med sprøytingen.

### Rengjøring

Skyll pistolen, rengjør filteret (se **Rengjøring/skifte av filter** på side 12) og tørk bort all maling utvendig etter hver arbeidsøkt. Må oppbevares på et tørt sted. Se instruksjoner for skylling i sprøytens håndbok. La aldri pistolen eller noen andre deler bli liggende i vann eller rensemidler.

#### MERKNAD

For å unngå skader på pistoldeler må du aldri legge pistolen eller noen deler, bortsett fra dysen, i vann eller rensemidler. Pistolen er **IKKE** kompatibel med rensemidler som inneholder metylenklorid.

## Deler

### Contractor PC

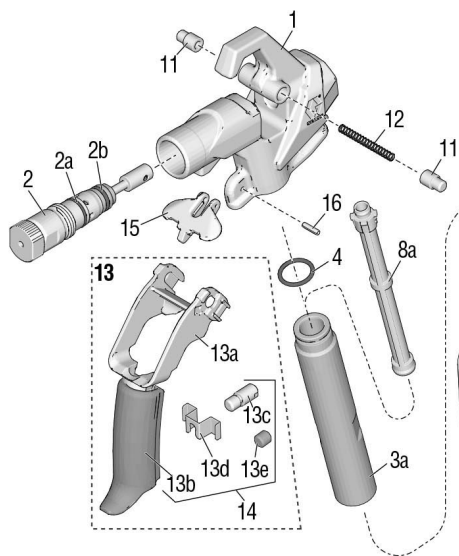

### Contractor PC Compact

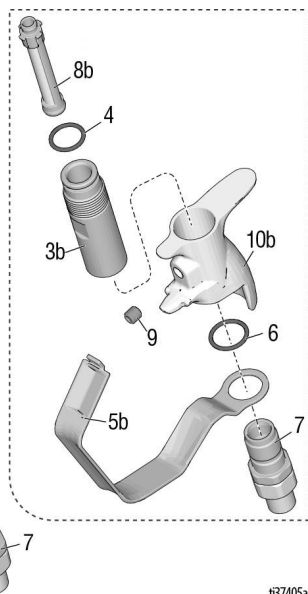

137405a

Ref. Del	Beskrivelse	Ant
1	17X496 HUS, enhet Inkluderer 15, 16	1
2	17Y297 SETT, reparasjon, patron, <i>inkluderer 2a, 2b</i>	1
2a	17W752 PAKNING, o-ring	1
2b	16H931 PAKNING, o-ring	1
3a	17T073 RØR, håndtak, Contractor PC	1
3b	19Y272 RØR, håndtak, Compact	1
4	120776 PAKNING, o-ring	1
5a	17V395 DYSEHOLDER, avtrekker, Contractor PC	1
5b	19Y270 SIKRING, avtrekker, Compact	1
6	120733 O-RING, uretan, klar	1
7	288811 SVIVEL, enhet, pistol	1
8a	17Y226 FILTER, pistol, Contractor PC	1
	287032 60 mesh	
	287033 100 mesh	
	287034 60 og 100 mesh kombinasjon	
8b	17Y226 FILTER, pistol, Compact	1
	19Y355 60 mesh	
	19Y356 100 mesh	
	19Y358 60 og 100 mesh kombinasjon	
9	17Y226 SKRUE, sett	1
10a	17T030 HÅNDTAK, pistol, Contractor PC	1
10b	19Y376 HÅNDTAK, pistol, Compact	1
11	17V288 PINNE, avtrekker	2

Ref. Del	Beskrivelse	Ant
12	17V766 FJÆR, kompresjon	1
13	17Y466 AVTREKKER, Contractor PC, enh <i>inkluderer 11, 12, 13a,</i> <i>13b, 13c, 13d</i>	1
	19Y440 AVTREKKER, Compact, enh <i>inkluderer 11, 12, 13a, 13b, 13e</i>	1
13a	AVTREKKER, øvre	1
13b	AVTREKKER, nedre	1
13c	KNOTT, justering	1
13d	KLEMME, avtrekker	1
13e	SKRUE, sett	1
14	17Z690 AVTREKKER, Contractor PC, reparasjon <i>inkluderer 13b,</i> <i>13c, 13d</i>	1
	19Y512 AVTREKKER, Compact, reparasjon <i>inkluderer 13b, 13e</i>	1
15	17V767 LÅS, avtrekker	1
16	17Y024 PINNE, fjær	1
20	119799 BØRSTJE, rengjøring (ikke vist)	1
21▲	222385 KORT, medisinsk advarsel (ikke vist)	1

▲ Ekstra sikkerhetsmerker, merkelapper og kort leveres gratis.

## Dyse og dyseholder

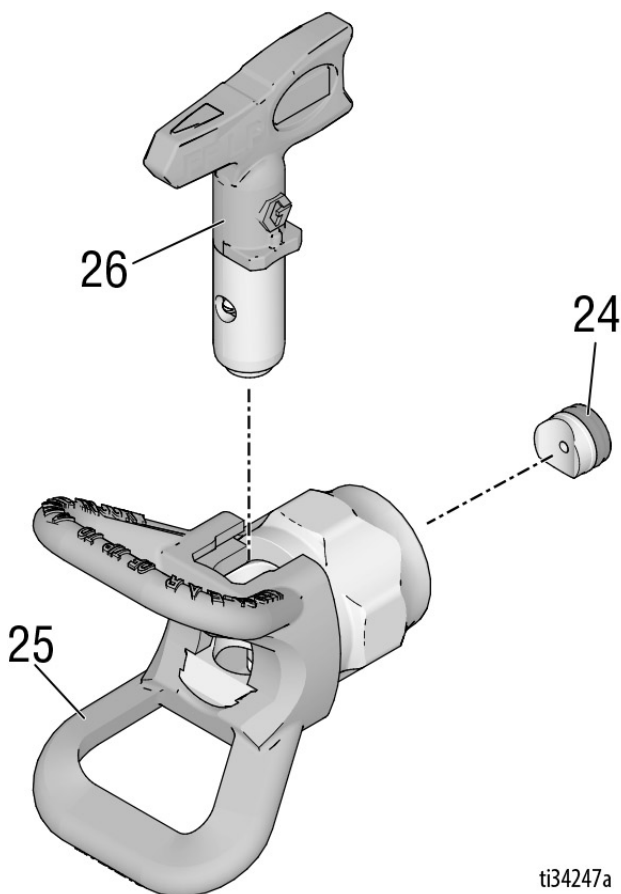

ti34247a

Ref.Del	Beskrivelse	Ant	Ref.Del	Beskrivelse	Ant
24	246453 OneSeal™, RAC X (5-stk.)	1	LP517	DYSE, sprøyte 517, LP	1
	248936 SETT, LØSEMIDDEL, RAC X	1		Modeller: 17Y043, 17Y044, 826252, 19Y350, 826261, 826291	
	17P501 OneSeal™, FFLP, LP (5-stk.)	1	FFLP210	DYSE, sprøyte, 210 FFLP	1
	17P502 SETT, LØSEMIDDEL, FFLP, LP	1		Modeller: 17Y470, 19Y443	
25	246215 DYSEHOLDER, RAC X	1			
26†	DYSE, sprøyte	1			
	LTX517 DYSE, sprøyte 517 RAC X	1			
	Modeller: 17Y042, 826252, 19Y349, 826261				
	LTX515 DYSE, sprøyte 515 RAC X	1			
	Modell: 17Z644				

† Snakk med din lokale forhandler eller gå inn på [www.graco.com](http://www.graco.com) for å få en liste over alle tilgjengelige dysestørrelser.

## Vedlikehold



For å unngå alvorlig skade fra hudinjeksjon, følg trykkavlastningsprosedyren før du utfører noe vedlikehold på pistolen.

### Rengjøring/skifte av filter

Ett tett filter reduserer pistolens ytelse. Rengjør filteret etter hver bruk.

1. Avlast trykket. Se **Trykkavlastningsprosedyren**, side 6.
2. Maleslangen kobles fra pistolen ved svivelen (7).
3. Ta avtrekkersikringen (5) av huset (1) slik som vist.

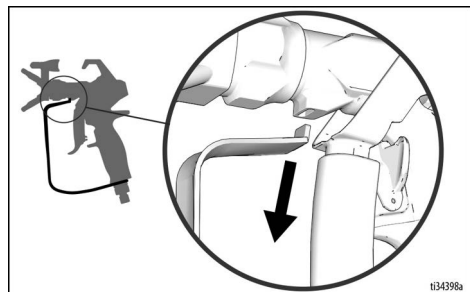

4. Sett på avtrekkerlåsen (15).
5. **Contractor PC:** Skru håndtaket (10) av huset (1).

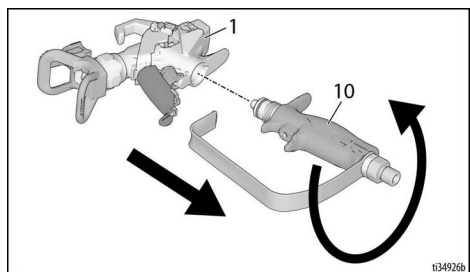

**Contractor PC Compact:** Skru håndtaket (10) av huset (1) ved å bruke dyseholderen (5).

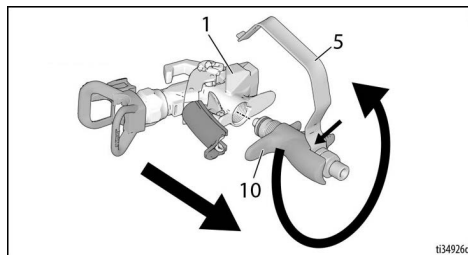

6. Ta ut filteret (8) gjennom toppen av håndtaket (10).
7. Rengjør filteret (8). Bruk en myk børste til å løsne og fjerne overflødig smuss.
8. Undersøk filterets (8) mesh for å se om det er skadet. Filteret må skiftes ut hvis det er hull eller tette områder i meshen.
9. Undersøk om håndtaksrøret (3) er skadet. Skift ut hvis det er korrosjon eller groptæring og sjekk om materialet er forenlig med aluminium.
10. Sjekk o-ringene (4) og skift dem ut hvis det er nødvendig.
11. Sett inn det rene filteret (8) i håndtaket (10).
12. Fest håndtaket (10) på huset (1). Skru godt fast.
13. Ta av avtrekkerlåsen (15).
14. Sett avtrekkersikringen (5) inn i sporet i huset (1) slik som vist.

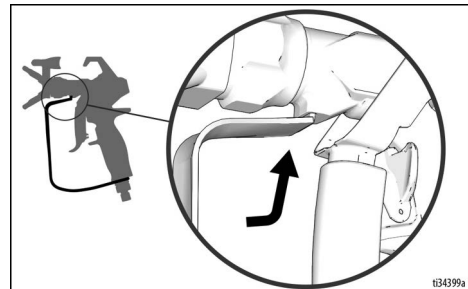

15. Sett på avtrekkerlåsen.

## Reparasjon/utskifting



For å unngå alvorlig skade fra hudinjeksjon, følg trykkavlastningsprosedyren før du reparerer pistolen.

### Utskifting av patron

Skift ut patronen hvis det er lekkasje i enheten eller hvis sprøyteytelsen er blitt dårligere og ikke blir bedre igjen ved å skylle pistolen.

1. Avlast trykket. Se **Trykkavlastningsprosedyren**, side 6.
2. Sett på avtrekkerlåsen (15).
3. Fjern dysen (26) og dyseholderen (25) fra pistolen (1).
4. Ta av avtrekkerlåsen (15).
5. Trykk inn 2 pinner (11) og trekk avtrekker-enheten (13) opp i reparasjonsstilling, slik som vist.

#### MERKNAD

Forsøk aldri å fjerne patronen uten at avtrekker-enheten (13) står i reparasjonsstilling --- patronen vil ikke komme ut. Hvis patronen bare er delvis tatt ut, vil ikke pistolen fungere som den skal.

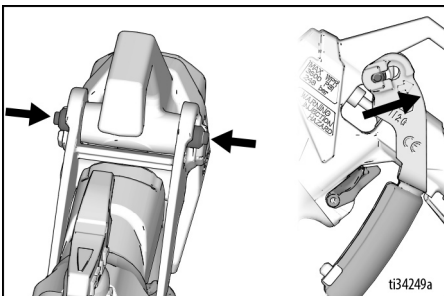

6. Skru av patronen (2) foran på pistolen (1).

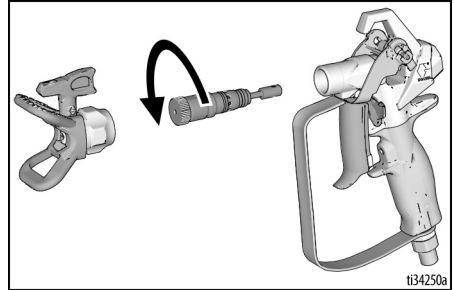

**MERK:** Hvis den er vanskelig å ta av for hånd, bruk en 1/8" unbrakonøkkel eller en 5/8 skrunøkkel (hvis patronen din har flate områder) til å tvinge den løs slik som vist.

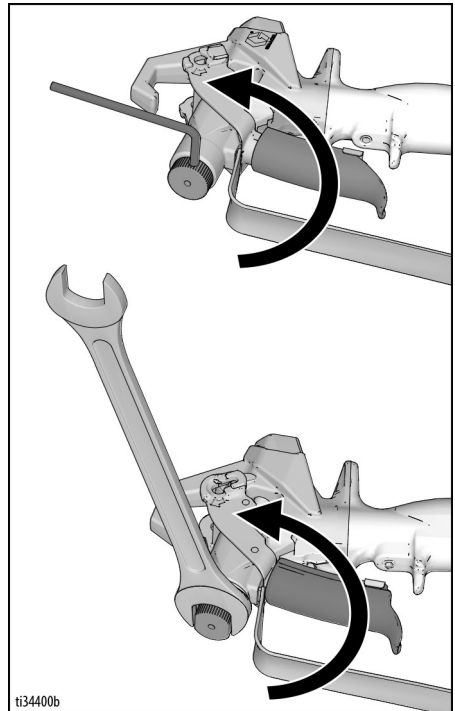

7. Bruk en myk kost til å rense innvendige kanaler i pistolen.

8. Sett en ny patron (2) inn i pistolen og stram den med et moment på 150 in-lbs (17,0 N-m). Det skal ikke være noe mellomrom i området som er vist nedenfor (a).

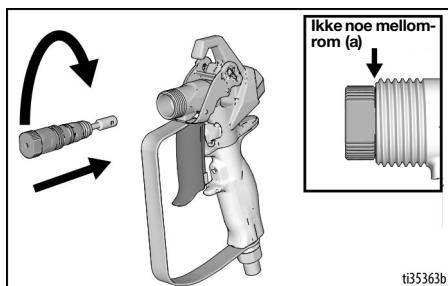

9. Skyv avtrekker-enheten (13) ned i sprøytestilling igjen. Pinnene (11) skal sprette ut i normal stilling igjen når avtrekker-enheten (13) er helt innkoblet. Se om innsatsen er riktig installert ved å sjekke at avtrekker-enheten (13) kan bevege seg fram og tilbake.

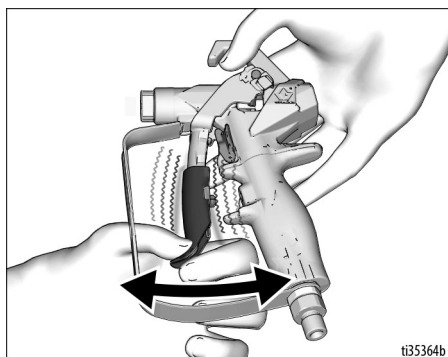

**MERK:** Ikke bruk pistolen hvis patronen ikke er installert riktig.

10. Sett på dysen (26) og dyseholderen (25).

## Innretting av håndtak

Hvis håndtaket ikke lenger er rettet opp med huset når det sitter godt fast, må det justeres.

1. Avlast trykket. Se **Trykkavlastningsprosedyren**, side 6. Sett på avtrekkerlåsen (15).
2. Skru håndtaket (10) godt fast.
3. Løsne settskruen (9) med en 1/8" unbrakonøkkel.
4. Drei håndtaket (10) slik at det er rettet opp med huset (1).
5. Stram settskruen (9) godt.

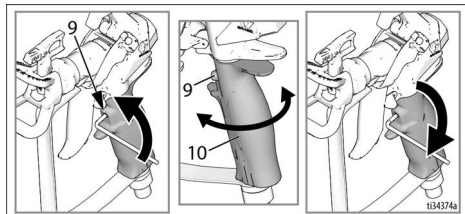

## Tekniske spesifikasjoner

Maksimalt arbeidstrykk	3600 psi (248 bar, 24,8 MPa)	
Størrelse på væskeåpning	0,120 in. (3,05 mm)	
Inntak	1/4 NPSM-svivel	
Maksimal materialtemperatur	120° F (49° C)	
Våte deler	Rustfritt stål, aluminium, wolframkarbid, løsemiddelbestandig elastomer, UHMwpE, acetal	
<b>Vekt</b>		
<b>Pistol</b>	<b>Uten dyse og dyseholder</b>	<b>Med dyse og dyseholder</b>
Contractor	21,2 oz (601 g)	23,8 oz (675 g)
Contractor PC - A	17,4 oz (493 g)	20,0 oz (567 g)
Contractor PC - B	18,8 oz (533 g)	21,4 oz (607 g)
Contractor PC Compact	16,1 oz (456 g)	18,7 oz (530 g)
<b>Støynivå*</b>		
Lydeffekt	87 dBa	
Lydtrykk	78 dBa	
**Målt på 3,1 fot (1m) avstand ved sprøyting med vannbasert maling, spesifikk vekt 1,36, med en 517 dyse ved 3000 psi (207 bar, 20,7 MPa) iht. ISO 3744		

## California lovforslag 65

### PERSONER BOSATT I CALIFORNIA

 **ADVARSEL:** Kreft og reproduksjonsskader –  
[www.P65warnings.ca.gov](http://www.P65warnings.ca.gov).

### Oversatte håndbøker

3A6289	Spansk	3A6303	Latvisk
3A6290	Fransk	3A6304	Litauisk
3A6291	Nederlandsk	3A6305	Polsk
3A6292	Italiensk	3A6306	Ungarsk
3A6293	Tyrkisk	3A6307	Tsjekkisk
3A6294	Gresk	3A6308	Slovakisk
3A6295	Kroatisk	3A6309	Slovensk
3A6296	Portugisisk	3A6310	Rumensk
3A6297	Dansk	3A6311	Bulgarsk
3A6298	Finsk	3A6312	Kinesisk
3A6299	Svensk	3A6313	Japansk
3A6300	Norsk	3A6314	Koreansk
3A6301	Russisk	3A6318	Tysk
3A6302	Estisk	3A7498	Hindi
		3A7499	Indonesisk

Oversatte håndbøker kan bestilles hos en forhandler eller fra [www.graco.com](http://www.graco.com).

## Graco Standard Garanti

Graco garanterer at alt utstyr som det refereres til i dette dokumentet, som er produsert av Graco og bærer dets navn, er fritt for defekter på materiale og utførelse på den salgsdatoen som den opprinnelige kjøperen kjøpte utstyret for bruk. Med unntak av alle spesielle, forlengede eller begrensede garantier utgitt av Graco, vil Graco i en periode på tolv måneder fra kjøpsdato, reparere eller erstatte deler av utstyret forutsatt av at Graco har påvist at det foreligger en feil. Garantien er kun gyldig dersom utstyret installeres, brukes og vedlikeholdes i henhold til Gracos skriftlige anbefalinger.

Denne garantien dekker ikke, og Graco skal ikke holdes ansvarlig for generell slitasje, eller feil, skader eller slitasje som forårsakes av feilaktig installering, feil bruk, avsliting, korrosjon, utilstrekkelig eller feilaktig vedlikehold, uaktsomhet, ulykker, sabotasje, eller bruk av komponenter som ikke lages av Graco. Graco skal heller ikke holdes ansvarlig for feil, skader eller slitasje som forårsakes av at Graco-utstyr ikke er forenlig med strukturer, tilbehør, utstyr eller materialer som ikke er levert av Graco, eller feilaktig utforming, produksjon, installasjon, drift eller vedlikehold av strukturer, tilbehør, utstyr eller materialer som ikke er levert av Graco.

Denne garantien er gyldig under forutsetning av at utstyret som hevdes å være defekt sendes til en autorisert Graco-forhandler med forhåndsbetalt returfrakt for verifikasjon av hevdet defekt. Hvis defekten som hevdes er bekreftet, vil Graco reparere eller erstatte eventuelle defekte deler kostnadsfritt. Utstyret vil bli returnert til den opprinnelige kjøperen når transporten er forhåndsbetalt. Hvis inspeksjon av utstyret ikke avdekker noen feil i materiale eller utførelse, vil reparasjonene gjøres til en rimelig kostnad. Disse kostnadene kan omfatte kostnader av deler, arbeid og transport.

**DENNE GARANTIE ER EKSKLUSIV, OG ERSTATTER ALLE ANDRE GARANTIER, DIREKTE ELLER INDIREKTE, INKLUDERT, MEN IKKE BEGRENSET TIL, GARANTI AV SALGBARHET ELLER GARANTI FOR AT PRODUKTET ER EGNET TIL ET BESTEMT FORMÅL.**

Gracos eneste forpliktelse og kjøperens eneste rettighet ved brudd på garantien er som beskrevet ovenfor. Kjøperen samtykker i at ingen andre midler (inkludert, men ikke begrenset til, tilfeldige eller følgeskader for tapt fortjeneste, tapt omsetning, skade på person eller eiendom, eller andre følgeskader eller tilfeldige tap) skal være tilgjengelig. Enhver sak for brudd på garantien må fremsettes innen to (2) år etter salgsdatoen.

**GRACO GARANTERER IKKE, OG AVVISER ALLE INDIREKTE GARANTIER AV SALGBARHET ELLER AT PRODUKTET ER EGNET TIL ET SPESIELT FORMÅL, MED HENSYN TIL TILBEHØR, UTSTYR, MATERIALER ELLER KOMPONENTER SOM BLIR SOLGT MEN IKKE PRODUSERT AV GRACO.** Disse artiklene som selges av, men som ikke er produsert av Graco (slik som elektriske motorer, brytere, slanger osv.), er underlagt eventuelle garantier fra deres respektive produsenter. Graco vil gi kjøperen rimelig assistanse med å fremsette krav ved brudd på disse garantiene.

Graco har under ingen omstendigheter noen erstatningsplikt for indirekte skader eller andre tilfeldige skader som er resultatet av at Graco har levert dette utstyret. Dette gjelder også leveranse, ytelse eller bruk av andre produkter eller andre varer som er solgt i denne forbindelse, enten det er forårsaket av kontraktbrudd, brudd på garantien, uaktsomhet fra Gracos side, eller av andre årsaker.



## Graco Informasjon

For siste informasjon om Graco produkter, gå inn på [www.graco.com](http://www.graco.com).

For patentinformasjon, se [www.graco.com/patents](http://www.graco.com/patents).

**FOR Å BESTILLE**, ta kontakt med din Graco-forhandler eller ring oss på 1-800-690-2894 for å finne en forhandler i nærheten av deg.

*All data i bilder og tekst i dette dokumentet er basert på produktinformasjonen som var tilgjengelig da dokumentet ble publisert.*

*Graco forbeholder rettigheten til å foreta endringer når som helst uten forvarsel.*

Oversettelse av de originale instruksjonene. This manual contains Norwegian. MM 3A6285

**Graco hovedkontor:** Minneapolis

**Internasjonale kontorer:** Belgia, Kina Japan, Korea

**GRACO INC. AND SUBSIDIARIES • P.O. BOX 1441 • MINNEAPOLIS MN 55440-1441 • USA**

**Opphavsrett 2018, Graco Inc. Alle Graco produksjonsavdelinger er ISO 9001-godkjente.**

[www.graco.com](http://www.graco.com)

Revisjon M, september 2024