



Naudotojo vadovas



Rankinis beoris purkštuvus be teptuko

3A4951F

LT

„Project“ serijos dažų purkštuvus



Svarbios saugos instrukcijos

Prieš naudodami įrangą, perskaitykite visus šioje ir kitose susijusiose instrukcijose pateikiamus įspėjimus bei nurodymus. Susipažinkite su valdikliais ir tinkamu įrangos naudojimu. Išsaugokite šias instrukcijas.



Svarbi medicinos informacija

Perskaitykite su pistoletu pateiktą medicinos įspėjimo kortelę. Joje pateikta informacija gydytojui sužalojimo nuo injekcijos atveju. Turėkite kortelę su savimi, kai dirbate su prietaisu.



Instrukcija kitomis
kalbomis

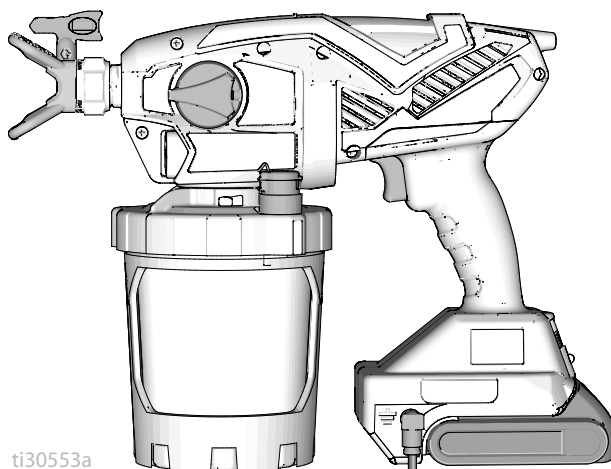

ti30553a

POWERED BY

DEWALT

 **Questions?**
844-241-9499
www.graco.com/techsupport



SERVICE to every customer, every time

*Kilnojamas purkštuvus tik architektūriniams dažams ir dangoms.
Skirta naudoti tik profesionalams.
Nepatvirtinta naudoti sprogiroje aplinkoje arba pavojingose vietose.*



PROVEN QUALITY. LEADING TECHNOLOGY.

Prieš purkšdami

Peržiūrėkite įspėjimus dėl svarbios saugos informacijos

Svarbu! Atidžiai perskaitykite ir praktikuokite gerus saugos įpročius.

Modeliai

	Modelis	Purkštuvo pavadinimas	Įkroviklio įtampa	Antgalio rūšis	Antgalio dydis
 110474 Sertifikuota pagal CAN/CSA C22.2 Nr. 68 Atitinka UL 1450	17M367	Ultra MAX	120 V	FFLPxxx	0,008–0,016 col. (0,20–0,41 mm)
	17P928		*		
	17N222	Ultimate MX	120 V		
	17P929		*		
17N223	TC PRO PLUS	120 V	TCPxxx		
	17P258	Ultra MAX	230 V	FFLPxxx	
	17N224	Ultra MAX	100 V		
17M370		Ultimate MX	230 V		
	17N225	Ultra MAX	230 V		
	17Y482	Ultra MAX	240 V		

* Tik įrankis, be akumuliatoriaus ir įkroviklio.

Darbinio slėgio diapazonas: 500–2000 psi (35–138 bar; 3,5–14 MPa)

Suderinamas su šiais „DeWALT“ akumuliatoriais:
DCB183 ir DCB203

Vaizdo įrašas apie naudojimą

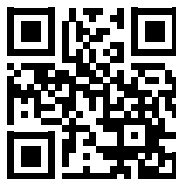

<http://graco.com/hhsupport>

Susiję vadovai

Instrukcija anglų k.	Aprašas
	„DeWALT“ įkroviklio instrukcija

Svarbi informacija naudotojui

Dėkojame, kad įsigijote mūsų gaminį!

Sveikiname! Įsigijote aukštos kokybės „Graco Inc.“ gamybos dažų purkštuvą. Šis purkštuvas suprojektuotas taip, kad užtikrintų aukščiausią kokybę purškiant vandeninius arba aliejinius (vaitspinto tipo) architektūrinius dažus ir gruntus. Ši naudotojo informacija skirta tam, kad padėtų jums suprasti, kokių tipų medžiagas galima naudoti su purkštuvu.

Perskaitykite informaciją ant medžiagos indo etiketės ir išsiaiškinkite, ar ji gali būti naudojama su jūsų purkštuvu. Paprašykite saugos duomenų lapo (SDL) iš savo tiekėjo. Talpyklos etiketėje ir MSDL aiškinamas medžiagos turinys ir nurodomos su ja susijusios konkrečios atsargumo priemonės.

Dažus, gruntus ir valymo medžiagas paprastai galima priskirti vienai iš toliau nurodytų 3 pagrindinių kategorijų:



VANDENINĖS: talpyklos etiketėje turi būti nurodyta, kad medžiagą galima išvalyti vandeniu su muilu. Purkštuvui tokio tipo medžiaga tinka. Šiam purkštuvui **NETINKA** stiprūs valikliai, pvz., chloruotas baliklis.



ALIEJINĖS: talpyklos etiketėje turi būti nurodyta, kad medžiaga yra DEGI ir kad ją galima išvalyti vaitspintu arba dažų skiedikliu. SDL turi būti nurodyta, kad medžiagos pliūpsnio temperatūra didesnė kaip 100° F. Šiam purkštuvui tinka šio tipo medžiagos. Aliejines medžiagas naudokite lauke arba gerai vėdinamose patalpose, į kurias patenka gryno oro. Žr. saugos įspėjimus šiame vadove.



DEGI: šio tipo medžiagoje yra degių tirpiklių, kaip antai ksileno, tolueno, žibalo, metiletilketono, politūros skiediklio, acetono, alkoholio denatūrato ir terpentino. Talpyklos etiketėje turi būti nurodyta, kad ši medžiaga yra DEGI. Purkštuvui tokio tipo medžiaga tinka. Degias medžiagas naudokite lauke arba gerai vėdinamose patalpose, į kurias patenka gryno oro. Žr. saugos įspėjimus šiame vadove.

PERSPĖJIMAS

Šiam purkštuvui **NETINKA** stiprūs valikliai, pvz., chloruotas baliklis. Naudodami tokius valiklius sugadinsite purkštuvą.



Svarbi informacija dėl įžeminimo

Svarbi informacija dėl įžeminimo

Tolesnė informacija skirta padėti jums suprasti, kada reikia naudoti su jūsų purkštuvu tiekiamą įžeminimo laidą.

Perskaitykite visą ant medžiagos talpyklos pateiktą informaciją, kad nustatytumėte, ar ji yra aliejinė, ar degi. Paprašykite saugos duomenų lapo (SDL) iš savo tiekėjo. Talpyklos etiketėje ir MSDL aiškinamas medžiagos turinys ir nurodomos su ja susijusios konkrečios atsargumo priemonės.

Dažus, gruntus ir valymo medžiagas paprastai galima priskirti vienam iš toliau nurodytų **3 pagrindinių tipų**:

Ar reikalingas įžeminimo laidas?	Medžiagos tipas
Ne	VANDENINĖS: talpyklos etiketėje turi būti nurodyta, kad medžiagą galima išvalyti vandeniu su muilu.
Taip 	ALIEJINĖS: talpyklos etiketėje turi būti nurodyta, kad medžiaga yra DEGI ir kad ją galima išvalyti vaistiniu arba nedegiu dažų skiedikliu. Aliejines medžiagas naudokite lauke arba gerai vėdinamose patalpose, į kurias patenka gryno oro. Žr. saugos įspėjimus šiame vadove. Naudodami šio tipo medžiagą laikykitės skyriuje Techninė priežiūra , 27 psl..
Taip 	DEGI: šio tipo medžiagoje yra degių tirpiklių, kaip antai ksileno, tolueno, žibalo, metiletilketono, politūros skiediklio, acetono, alkoholio denatūrato ir terpentino. Talpyklos etiketėje turi būti nurodyta, kad ši medžiaga yra DEGI. Degias medžiagas naudokite lauke arba gerai vėdinamose vietose, į kurias patenka gryno oro. Naudodami šio tipo medžiagą laikykitės skyriuje Techninė priežiūra , 27 psl.

Turinys

Prieš purkšdami	2
Susiję vadovai	2
Svarbi informacija naudotojui	3
Svarbi informacija dėl įžeminimo	4
Turinys	5
Įspėjimai	6
Susipažinkite su purkštuvu	9
Susipažinkite su valdikliais	10
Įžeminimo instrukcijos	11
(aliejinės arba degios medžiagos)	11
Indai	11
Paruošimas	12
Slėgio sumažinimo procedūra	12
Purkštuvu paruošimas	12
Pradžia	15
Purškimas	17
Antgalio parinkimo lentelė	17
Greičio valdymas	17
Purkštuvu antgalio nukreipimas	18
Purškimo padengimo kokybė	18
Purškimo kampas	18
Purkštuvu nukreipimas	19
Purkštuvu gaiduko paspaudimas ir atleidimas	19
Apverčiami purkštuvu antgaliai	19
Užsikimšusio antgalio valymas	20
Purkštuvu antgalio montavimas	21
Indo užpildymas	22
Pertrauka purškiant	22
Valymas	23
Purkštuvu valymas	23
Laikymas	25
Nuorodos	26
Valymo skysčio suderinamumas	26
Techninė priežiūra	27
Išleidimo vožtuvų valymas	27
Įžeminimo laido taisymas	28
Perdirbimas ir šalinimas	29
Gaminio naudojimo pabaiga	29
Utilizavimas pasibaigus eksploatavimo laikui	29
Trikčių aptikimas	30
Atsarginės dalys	35
Dalių sąrašas	36
Techninės specifikacijos	38
„Graco“ standartinė garantija	39

Ispėjimai

Toliau aprašyti įspėjimai susiję su šios įrangos reguliavimu, naudojimu, įžeminimu, priežiūra ir remontu. Bendrieji įspėjimai pažymėti šauktukais, o su atskiromis procedūromis susiję pavojai – pavojaus ženklais. Pamatę šiuos simbolius instrukcijoje arba įspėjamosiose etiketėse, vadovaukitės šiais įspėjimais. Su gaminiu susiję specifiniai pavojaus simboliai ir įspėjimai, nepateikti šiame skirsnyje, gali pasirodyti šio vadovo tekste, kur jie yra taikomi.



ISPĖJIMAS



GAISRO IR SPROGIMO PAVOJUS

Degūs tirpiklio ir dažų garai darbo vietoje gali užsidegti arba sprogti. Kad išvengtumėte gaisro ar sprogimo, laikykitės toliau pateiktų reikalavimų.



- Nepurškite degių ar lengvai užsidegančių medžiagų šalia atviros liepsnos ar ugnies šaltinių, pvz., cigarečių, išorinių variklių ir elektros įrangos.



- Nenaudokite dažų ar tirpiklių, kuriuose yra halogenintų angliavandenilių.
- Vietą, kurioje purškiate, gerai vėdininkite. Purškimo vietoje turi būti užtikrintas geras šviežio, judančio oro tiekimas.









- Purkštuvus sukelia kibirkštis. Purškimo, purkštuvo plovimo, valymo ar techninės priežiūros darbus reikia atlikti gerai vėdinamoje vietoje. Nepurškite siurblio mechanizmo.
- Nerūkykite purškimo vietoje ar nepurškite ten, kur yra kibirkščių arba liepsna.
- Purškimo vietoje nejunkite apšvietimo jungiklių, variklių ar panašių kibirkštis sukeliančių įrenginių.
- Užtikrinkite, kad vieta būtų švari, nelaikykite joje dažų ar tirpiklių talpyklų, skudurėlių ir kitų degių medžiagų.
- Susipažinkite su purškiamų dažų ar tirpiklių sudėtimi. Perskaitykite visus medžiagos saugos duomenų lapus (MSDL) ir talpyklų etiketes, pateiktas su dažais ir tirpikliais. Laikykitės dažų ir tirpiklių gamintojų pateiktų saugos instrukcijų.
- Darbo vietoje turi būti veikiantis gesintuvas.

Aliejinės arba degios medžiagos

Įrenginiu tekantys dažai ar tirpikliai gali sukelti statinės elektros kaupimąsi. Esant dažų ar tirpiklių garų, statinė elektra sukelia gaisro ar sprogimo riziką. Kad išvengtumėte gaisro ar sprogimo naudodami aliejinės ar degias medžiagas:

- Prijunkite įžeminimo laidą ir kištuką prie tinkamo įžeminimo.
- Jeigu vyksta statinis kibirkščiavimas ar jaučiate statinę iškrovą, nedelsdami sustabdykite procesą. Nenaudokite purkštuvo, kol nenustatysite ir nepašalinsite šių reikšminių priežasčių.
- Norint apsisaugoti nuo statinės iškrovos ir kibirkščių, visos purškimo sistemos dalys, įskaitant purkštuvą, taip pat objektai, esantys purškimo vietoje ar aplink ją, turi būti tinkamai įžeminti. Laikykitės **įžeminimo instrukcijos**, 11 psl..
- Patikrinkite, ar visos talpyklos ir surinkimo sistemos yra įžemintos, kad būtų išvengta statinės iškrovos. Nenaudokite indo įdėklų, jeigu jie nėra antistatiniai arba laidūs.

⚠️ ĮSPĖJIMAS

 	<p>AKUMULATORIAUS IR ĮKROVIKLIO NESUDERINAMUMO PAVOJUS</p> <ul style="list-style-type: none"> Naudokite tik DEWALT 18 V arba 20 V akumulatorius ir akumulatoriaus įkroviklius su šiuo prietaisu. PERSKAITYKITE VISUS NURODYMUS, kurie pridedami prie prietaiso, dėl saugos ir „DEWALT“ akumuliatorių ir akumuliatorių įkroviklių naudojimo. Neplaukite ir nepurškškite nieko ant akumulatoriaus. Nevalykite akumulatoriaus niekuo kitu, o vien vandeniu sudrėkinta šluoste.
  	<p>PATEKIMO PO ODA PAVOJUS</p> <p>Didelio slėgio purškimo įrenginys gali į kūną įšvirkšti toksinų ir sukelti sunkų sužalojimą, dėl kurio galima netekti galūnės. Tokiu atveju nedelsdami kreipkitės į chirurgą.</p> <ul style="list-style-type: none"> Purkštuvu nenukreipkite ir nepurškškite į žmones ar gyvūnus. Rankas ir kitas kūno dalis laikykite toliau nuo išleidimo angos. Pavyzdžiui, jokia kūno dalimi nemėginkite sustabdyti nuotėkio. Visada naudokite purkštuvu antgalio apsaugą. Nepurškškite be purkštuvu antgalio apsaugos. Naudokite „Graco“ purkštuvų antgalius. Purkštuvų antgalius valykite ir keiskite atsargiai. Jei purškimo metu užsikemša purkštuvu antgalis, vadovaukitės slėgio sumažinimo procedūra, kad prieš nuimdami purkštuvu antgalį valyti išjungtumėte prietaisą ir sumažintumėte slėgį. Išjungus maitinimą, įrenginyje lieka slėgis. Nepalikite neprižiūrimo įrenginio įjungto arba veikiamo slėgio. Kai įrenginys neprižiūrimas arba nenaudojamas, taip pat prieš atlikdami dalių priežiūrą, valymą ar jas nuimdami, atlikite slėgio sumažinimo procedūrą. Patikrinkite dalis, ar jos nepažeistos. Pakeiskite visas pažeistas dalis. Ši sistema gali sukurti 2000 psi (138 barų; 13,8 MPa) slėgį. Naudokite „Graco“ dalis ar priedus, kurių vardiniai duomenys yra bent 2000 psi (138 barų; 13,8 MPa). Prieš naudodami prietaisą, patikrinkite, ar saugiai sutvirtintos visos jungtys. Sužinokite, kaip greitai sustabdyti prietaisą ir panaikinti slėgį. Nuodugnai susipažinkite su valdikliais.
 	<p>PAVOJUS DĖL NETINKAMO ĮRENGINIO NAUDOJIMO</p> <p>Netinkamai naudodami galite žūti arba sunkiai susižaloti.</p> <ul style="list-style-type: none"> Dažydami būtinai mūvėkite tinkamas pirštines, dėvėkite akių apsaugos priemones ir respiratorių arba kaukę. Nenaudokite ir nepurškškite, jei šalia yra vaikų. Stebėkite, kad prie įrenginio neprieitų vaikai. Neužsimokite per plačiai, nestovėkite ant nestabilaus paviršiaus. Visada tvirtai stovėkite ant kojų, kad išlaikytumėte pusiausvyrą. Būkite budrūs ir stebėkite, ką darote. Nenaudokite prietaiso, jei esate pavargę, paveikti vaistų ar alkoholio. Nebandykite keisti ar perdirbti įrangos. Pakeitimas ar perdirbimas gali anuliuoti atitikties patvirtinimą ir kelti pavojų saugai. Įsitinkinkite, ar visa įranga įvertinti ir patvirtinta kaip tinkama aplinkai, kurioje ją naudojate.



ĮSPĖJIMAS



AUKŠTO SLĖGIO VEIKIAMŲ ALIUMINIO DALIŲ PAVOJUS

Su aliuminiu nesuderinamų skysčių naudojimas slėginėje įrangoje gali sukelti pavojingą cheminę reakciją, o įranga gali sulūžti. Šio įspėjimo nesilaikymas gali baigtis mirtimi, sunkiu sužalojimu ar nuosavybės sugadinimu.

- Nenaudokite 1,1,1-trichloreto, metileno chlorido, kitų halogenintų angliavandenilių tirpiklių ar skysčių, kuriuose yra šių tirpiklių.
- Nenaudokite chlorkalkių.
- Daugelio kitų skysčių sudėtyje gali būti cheminių medžiagų, kurios gali reaguoti su aliuminiu. Dėl suderinamumo susisiekite su medžiagos tiekėju.



NUODINGŲ SKYSČIŲ AR GARŲ PAVOJUS

Patekę į akis ar ant odos, įkvėpti ar nuryti nuodingi skysčiai arba garai gali sukelti sunkius, net mirtinus sužalojimus.

- Perskaitykite saugos duomenų lapus (SDL), kad sužinotumėte, kokius konkrečius pavojus kelia jūsų naudojami skysčiai.
- Pavojingą skystį laikykite tik jam skirtoje talpykloje ir išpilkite tik laikydamiesi galiojančių nurodymų.



ASMENŲ APSAUGOS PRIEMONĖS

Darbo zonoje naudokite apsaugos priemones, kad apsisaugotumėte nuo sunkių sužalojimų, įskaitant akių sužalojimą, klausos netekimą, toksiškų dūmų įkvėpimą ir nudegimą. Kai kurios iš tokių apsaugos priemonių nurodytos toliau.

- Akių ir klausos apsaugos priemonės.
- Respiratoriai, apsauginiai drabužiai ir pirštinės, kuriuos rekomenduoja skysčio ir tirpiklio gamintojas.

Susipažinkite su purkštuvu

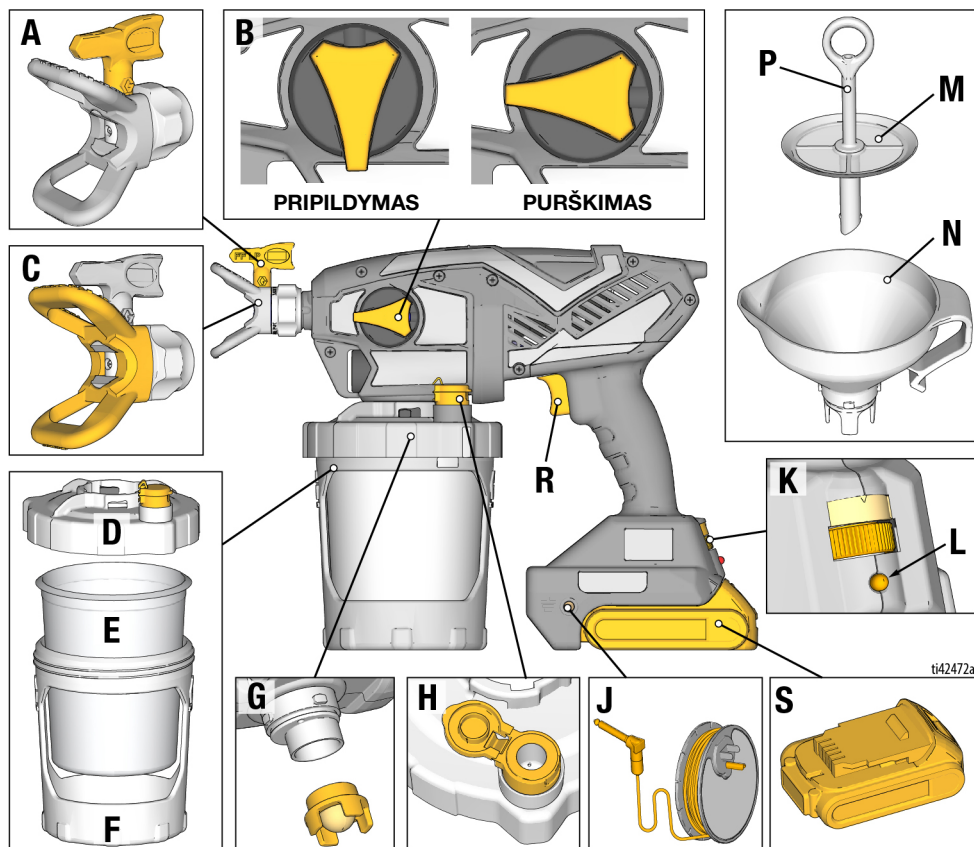

A	Purkštuvu antgalis
B	Pripildymo rankenėlė
C	Purkštuvu antgalio apsauga
D	Indo dangtelis
E	Indas „FlexLiner™“
F	Indo atrama
G	Siurblio filtras
H	Vakuuminis vožtuvas „VacuValve™“

J	Ižeminimo kištukas ir ritė
K	Greičio valdymas
L	Diagnostinė lemputė
M	Košiamasis filtras
N	Piltuvėlis
P	Košiamojo filtro oro vamzdelis
R	Gaidukas
S	Baterija

Susipažinkite su valdikliais

Susipažinkite su valdikliais

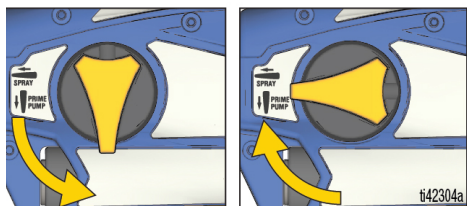

Pripildymo rankenėlė

Pripildymo rankenėle skystis yra nukreipiamas į indą arba į purkštuvo antgalį. Pripildant jį naudojama orui išstumti iš siurblio. Purkštuvus neveiks, jei siurblyje bus oro.

Pasukite purkštuvo pripildymo rankenėlę į padėtį PRIME (pripildymas), kad pripildytumėte purkštuvą arba sumažintumėte slėgį.

Kad purkštumėte skystį, pasukite purškimo rankenėlę į padėtį SPRAY (purškimas).

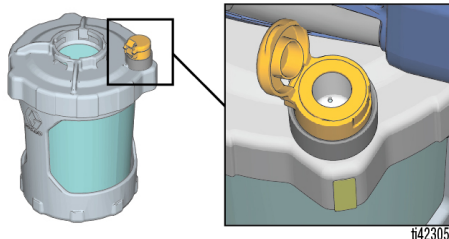

„VacuValve“

Vakuuminis vožtuvas „VacuValve“ išstumia orą iš indo „FlexLiner“. Tai būtina padaryti pripildant purkštuvą.



Purkštuvo antgalis

Purkštuvo antgalis yra beorio purškimo technologijos pagrindas. Aukšto slėgio dažai, įsiurbiami per labai mažą angą purškimo antgalyje, išeina kaip purškalas.

Purkštuvo antgalis gali būti apsuktas, kad būtų galima greitai išvalyti užsikimšimą.

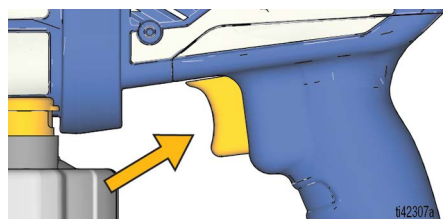

Gaidukas

Gaiduku valdomas purkštuvo veikimas.

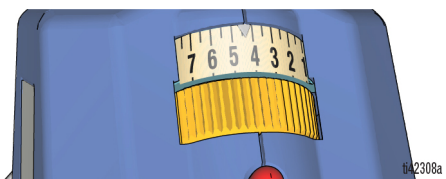



Greičio valdymas

Jūs galite padidinti arba sumažinti purškimo greitį.

Įžeminimo instrukcijos

(aliejinės arba degios medžiagos)

				
<p>Siekiant sumažinti statinių kibirkščių riziką, įrenginį būtina įžeminti. Statinės kibirkštys gali uždegti garus arba sukelti sprogamą. Tinkamai įžeminant įrengiamas laidas, kuriuo gali nutekėti elektros srovė.</p>				

Indai

Aliejiniai arba degūs skysčiai: vadovaukitės vietos kodeksais ir taisyklėmis. Naudokite tik laidžius metalinius indus, padėtus ant laidaus paviršiaus, pvz., betono.

Nedėkite indo ant nelaidaus paviršiaus, pvz., popieriaus ar kartono, kuris trukdo tolygiai įžeminti.

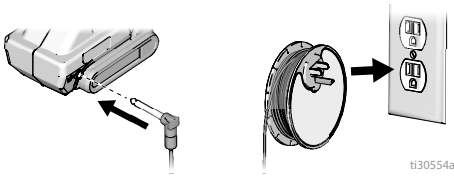

Purkštuvę įrengtas įžeminimo kištukas ir ritė. Purškiant arba išplauinant aliejinę ar degias medžiagas, įžeminimo kištukas turi būti prijungtas prie tinkamai įžeminto elektros lizdo, žr. skyrių **Svarbi informacija dėl įžeminimo**, 4 psl. Prijungiant įžeminimo kištuką, purkštuvą reikia perkelti toliau nuo vietos, kurioje purškama.

Jei ritė yra per trumpa, kad pasiektų įžemintą elektros lizdą, įžeminimo kištukui ir lizdui sujungti galima naudoti 3 gijų įžemintą ilginamąjį laidą.



Visada įžeminkite metalinį indą: prijunkite įžeminimo laidą prie indo. Vieną galą prispauskite prie indo, kitą – prie faktinės įžeminimo vietos, pvz., vandens čiaupo.

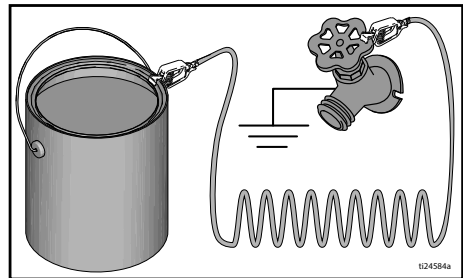

Paruošimas

Slėgio sumažinimo procedūra



Naudojimo metu šiame purkštuve susidaro 2000 psi (138 bar; 13,8 MPa) vidinis slėgis. Atlikite šią **slėgio sumažinimo procedūrą** kaskart, kai baigiate purkšti, ir prieš imdamiesi įrangą valyti, tikrinti, apžiūrėti ar gabenti. Taip išvengsite sunkių sužalojimų dėl slėgio veikiamo skysčio.

1. Pasukite pripildymo rankenėlę į padėtį PRIME (pripildymas), kad sumažintumėte slėgį.

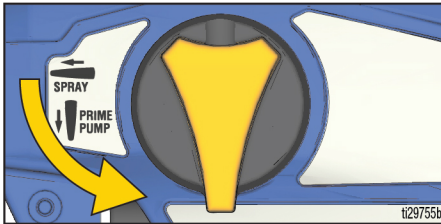

Purkštuvo paruošimas



Degūs garai (pvz., tirpiklio ir dažų garai) darbo vietoje gali užsidegti ar sprogti.

Laikykitės **įžeminimo instrukcijos**, 11 psl.

Nepurškite degių ar sprogių skysčių uždaroje vietoje. Vietą, kurioje purškiate, gerai vėdinkite. Purškimo vietoje turi būti užtikrintas geras šviežio, judančio oro tiekimas.

Purškiant degias arba sproglas medžiagas:

- prieš pildydami nuneškite visą purkštuvą į gerai vėdinamą patalpą toliau nuo degių medžiagų, pvz., dažų ir tirpiklių;
- tarp papildymų medžiagos talpas laikykite uždarytas.

Jei purškiate aliejines arba degias medžiagas, peržiūrėkite skyrių **Valymo skysčio suderinamumas**, 26 psl. ir laikykitės **įžeminimo instrukcijos**, 11 psl.

PASTABA: NEPURTYKITE medžiagų, kurias naudosite su šiuo purkštuvu. Purtant į kai kuriuos apdailos lakus ir emalį gali patekti oro, galinčio pakenkti purkštuvui. Išmaišykite medžiagą arba žiūrėkite purškiamos medžiagos gamintojo rekomendacijas.

- Įstatykite vieną indą „FlexLiner“ į indo atramą.

PASTABA: Apžiūrėkite indo „FlexLiner“ viršutinį sandarinamąjį kraštą ir įsitikinkite, kad jis nepažeistas, t. y. yra lygus ir nesulenktas. Pažeidimo atveju galimas protėkis ir indas nebus užpildytas.

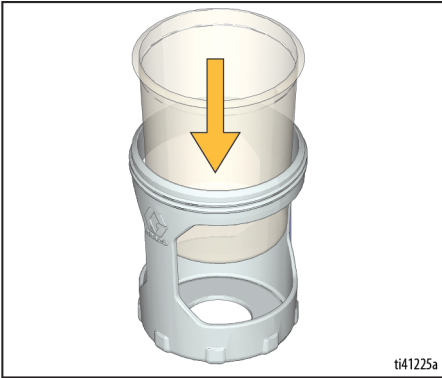

- Sandariai užsukite indo dangtelį ant indo atmosferos.

PASTABA: Sandarumui užtikrinti indo dangtelio viduje esantis tarpiklis yra sutepamas gamykloje. Jei tepalas nusiplovė, užtepkite ant tarpiklio sandarinamojo tepalo (tieskiamo kartu).

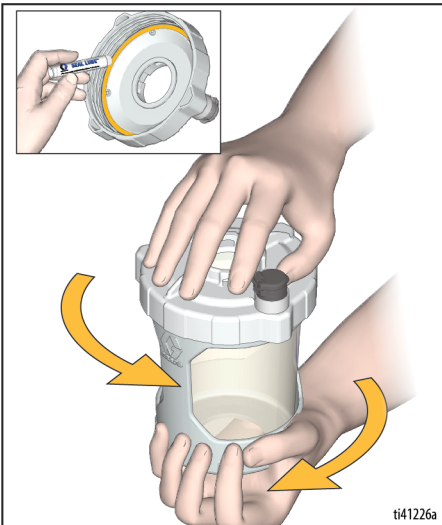

- Įstatykite piltuvėlį į indo dangtelį ir pasukite, kad užfiksuotumėte. Pritvirtinkite prie piltuvėlio košiamąjį filtrą, kad pripildant indą dažai būtų filtruojami.

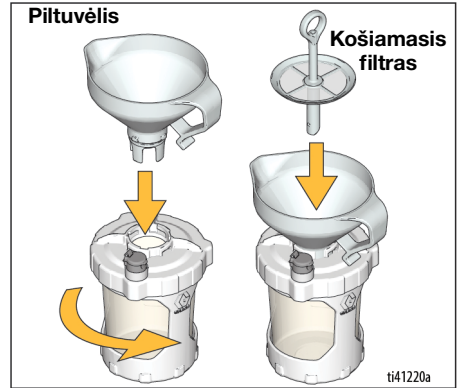

- Košiamojo filtro oro vamzdelis neleis perpildyti indo. Pripildykite indą kaip nurodyta toliau.
 - Stebėdami piltuvėlį (ne indą), lėtai pilkite į piltuvėlį dažus. Jei dažai nustojo sunktis, vadinasi, indas yra pilnas.

PASTABA: Jei dažai nebesisunkia, bet matote, kad indas nėra pilnas, maišymo lazdele nubraukite košiamojo filtro viršuje susikaupusius nešvarumus, kad dažai vėl sunktųsi.



Paruošimas

- b. Kol piltuvėlis ir košiamasis filtras vis dar pritvirtinti prie indo, supilkite dažų perteklių iš piltuvėlio atgal į dažų talpyklą.

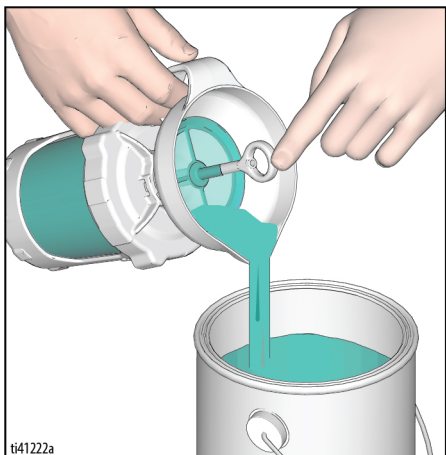

- d. Nuimkite piltuvėlį ir košiamąjį filtrą nuo indo ir pakabinkite juos ant dažų talpyklos krašto.

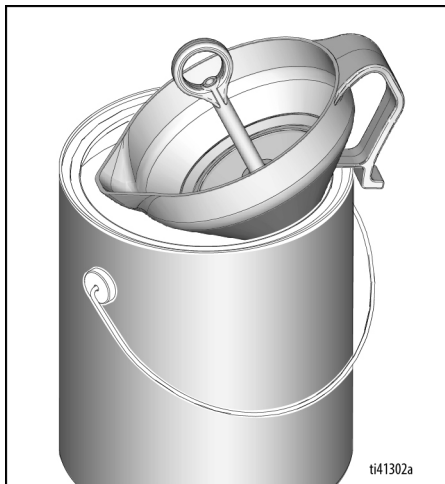

- c. Pakelkite košiamąjį filtrą ir patikrinkite, ar piltuvėlio apačioje matomas žiedas. Jei jo nematote, indas perpildytas. Dažų perteklių išpilkite atgal į dažų talpyklą.

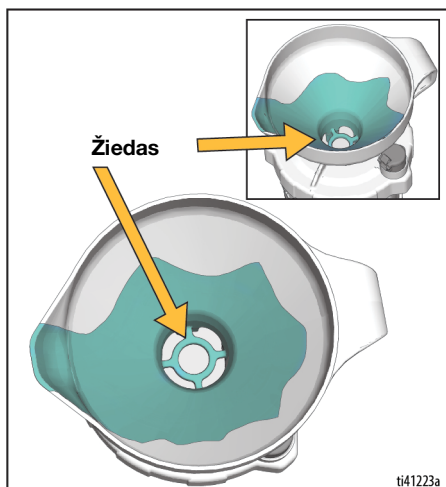

Pradžia

Darbą visada pradėkite su visiškai įkrautu akumuliatoriumi. Žr. akumuliatoriaus ir įkroviklio informaciją, teikiamą kartu su purkštuvu.

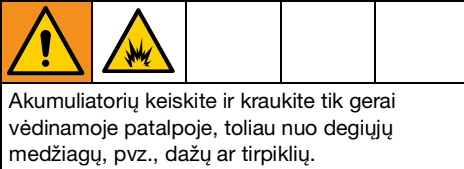

1. Pritvirtinkite indą prie purkštuvo, kaip nurodyta toliau.
 - a. Įsitinkinkite, kad įstatytas siurblio filtras ir kad jis yra švarus.

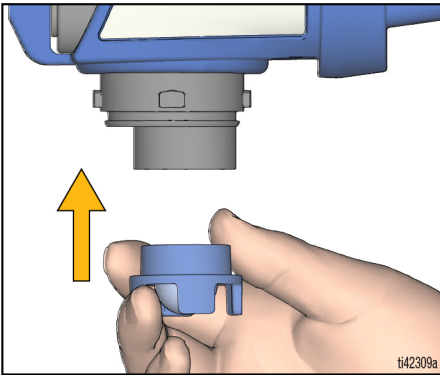

- b. Sulygiuokite vakuuminį vožtuvą „VacuValve“ (indo dangtelyje) su pripildymo rankenėle (ant purkštuvo).
- c. Prispauskite indą prie purkštuvo ir pasukite, kad užsifiksuotų.

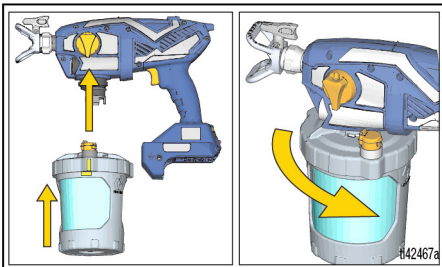

2. Siurblių užpildykite, kaip nurodyta toliau.
 - a. Įsitinkinkite, kad pripildymo rankenėlė yra padėtyje PRIME (pripildymas).



- b. Įdėkite į purkštuvą akumuliatorių.

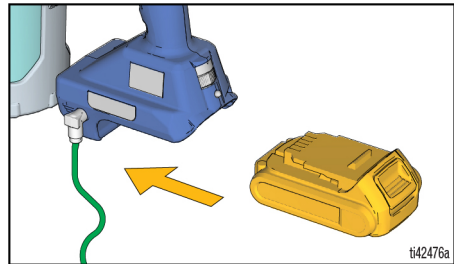

- c. Atidarykite „VacuValve“ dangtelį ir švelniai suspauskite indą „FlexLiner“, kad „VacuValve“ nebeliktų oro burbuliukų.

PASTABA: Pakreipkite purkštuvą taip, kad „VacuValve“ būtų aukščiausiam taške ir kad iš „FlexLiner“ būtų pašalintas visas oras.

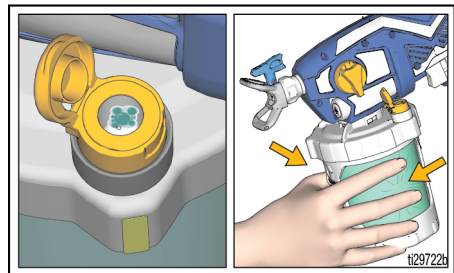

- d. Dar 10 sek. spauskite „FlexLiner“ paspaudę gaiduką.

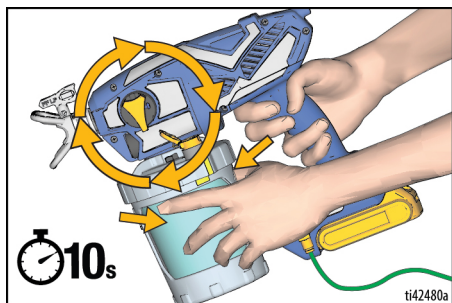

PASTABA: Taip iš siurblio ir indo bus pašalintas visas oras. Dažai nebus purškiami, bet cirkuliuos siurblyje ir grįš atgal į indą.

- e. Kai „VacuValve“ nebebus oro burbuliukų, atleiskite gaiduką ir uždarykite „VacuValve“ dangtelį.

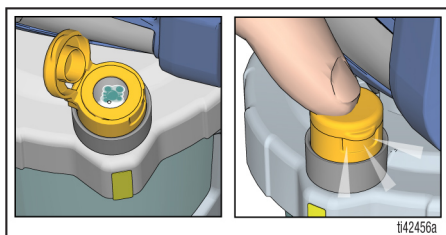

3. Pripildymo rankenėlę pasukite į priekį, į padėtį SPRAY (purškimas). Įsitikinkite, kad purkštuvu antgalis yra nukreiptas į priekį, į padėtį SPRAY (purškimas).

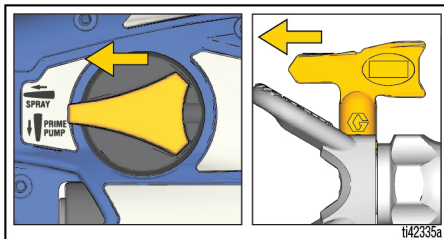

4. Nukreipkite purkštuvą į atliekų kibirą ir 5 sek. paspauskite gaiduką, kad išpurkstumėte laikymo skystį.
- Kad išvengtumėte siurblio pažeidimo, jei purkštuvus nepurškia po 5 sek., SUSTOKITE ir pakartokite PRADŽIOS procedūrą.

Dabar esate pasiruošę purkšti!

PASTABA: Siekdami geriausio rezultato ir norėdami išspausti visą medžiagą iš „FlexLiner“, kai medžiagos beveik nebėra, švelniai paspauskite „FlexLiner“ apačią, kad išspautumėte likusią medžiagą prie indo dangtelių.

Purškimas



Vieta, kurioje purškiate, gerai vėdinkite.

Purškimo vietoje turi būti užtikrintas geras šviežio, judančio oro tiekimas.

PASTABA: Kad purkštuvus purkštų tinkamai, naudokite tik tos pačios rūšies antgalius, kurie pridedami prie purkštuvo.

Purkštuvo pavadinimas	Antgalio rūšis	Antgalio dalies Nr.
Ultra	FFLP	FFLPxxx
Ultimate	FFLP	FFLPxxx
TC Pro	TCP	TCPxxx

Antgalio parinkimo lentelė

Lentelėje pateiktas rekomenduojamas purškimo slėgis jūsų medžiagai. Žiūrėkite gamintojo rekomendacijas ant dažų (medžiagos) indo.

	Dangos						
	Interjerui skirtas beicas / viršutinis sluoksnis viduje ir lauke	Beicas apatiniams sluoksniui lauke	Emalis	Gruntas	Vidaus lateksiniai dažai	Lauko lateksiniai dažai	Filtro spalva
Greičio valdymas	1–5	6–10	6–10	6–10	6–10	6–10	
Antgalio angos dydis							
0,008 col. (0,20 mm)	✓						Mėlyna
0,010 col. (0,25 mm)	✓	✓					Mėlyna
0,012 col. (0,30 mm)		✓	✓				Mėlyna
0,014 col. (0,36 mm)		✓	✓	✓	✓		Juoda
0,016 col. (0,41 mm)			✓	✓	✓	✓	Juoda

Greičio valdymas

1. Pasirinkite žemiausią greičio valdiklio nuostatą.

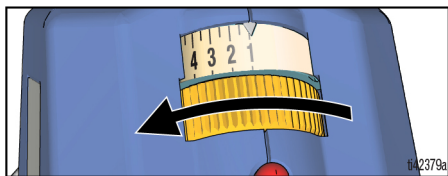

2. Nukreipę į nereikalingą kartono gabalą, paspauskite gaiduką ir patikrinkite purškimą.

3. Jei reikia, lėtai padidinkite greitį iki nuostatos, kurioje purškimas bus tinkamas.

PASTABA: Kad sumažintumėte prapurškimą pro šalį, visada purškite mažiausiu greičiu, užtikrinančiu gerą padengimą.

4. Pasirinkite tinkamą purkštuvo atstumą nuo purškiamo paviršiaus ir rankos judėjimo greitį, kad apimtumėte norimą paviršiaus plotą.

Purkštuvu antgalio nukreipimas



Kad išvengtumėte sunkių traumų dėl injekcijos į odą, nelaikykite rankos priešais purkštuvu antgalį ar purkštuvu antgalio apsaugą.

NE

TAIP

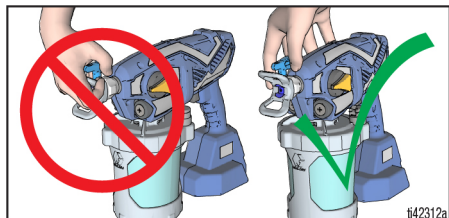

Nustatykite norimą vertikalią arba horizontalią purkštuvu antgalio apsaugos kryptį.

Purkštuvu antgalio nukreipimas

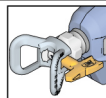

Horizontaliai

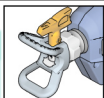

Vertikaliai



ti42445a

Purškimo padengimo kokybė

Geras purškimas yra tuomet, kai purškiamo medžiaga pasiskirsto tolygiai, nenuteka, nepaliekama tuščių vietų. Kad purkštumėtė tinkamai, sureguliuokite purkštuvu greitį (jei galima) ir pasirinkite tinkamą rankos judėjimo greitį bei atstumą nuo sienos.

Jei susidaro uodegėlių, gali tekti atskiesti medžiagą. Jeigu medžiagą reikia skiesti, vykdykite gamintojo rekomendacijas.

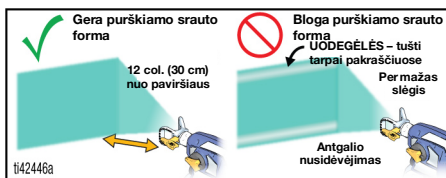

Purškimo kampas

Naudodami kartono gabalėlį išbandykite šiuo pagrindinius purškimo būdus ir pasipraktikuokite – tik tada pradėkite purkšti ant numatyto paviršiaus.

- Purkštuvą laikykite 10–12 col. (25–30 cm) atstumu nuo paviršiaus ir nukreipkite purkštuvą tiesiai į paviršių. Padengimas bus netolygus, jeigu purkštuvą pakreipsite kampu, o ne purkšite tiesiai.

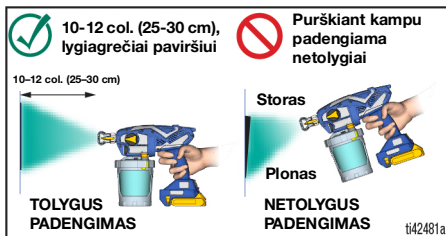

- Lankstykite riešą taip, kad purkštuvą visada laikytumėte nukreipę tiesiai į purškiamą paviršių. Purkštuvu srovę pakreipus kampu, paviršius padengiamas netolygiai.

PASTABA: Purškiamos medžiagos padengimas priklauso nuo to, kaip greitai kilnojate purkštuvą. Jeigu medžiaga pasidengia pulsuojančiais ruožais, judate per greitai. Jeigu medžiaga varva, judate per lėtai. Žr. skyrių **Trikčių aptikimas**, 30 psl.

Purkštuvu gaiduko paspaudimas ir atleidimas

Pradėdami juostą gaiduką paspauskite. Prieš baigdami juostą gaiduką atleiskite. Purkštuvą reikia kilnoti, kai gaidukas yra paspaudžiamas ir atleidžiamas.

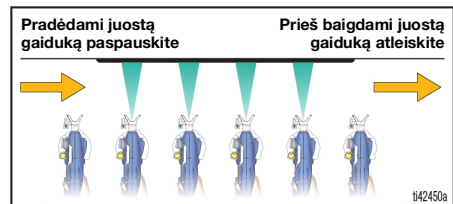
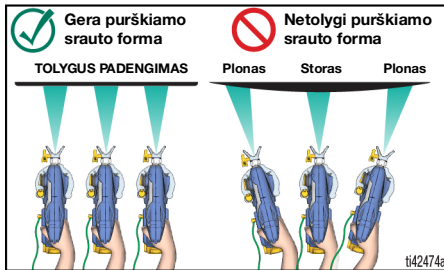

Purkštuvu nukreipimas

Purkštuvą nukreipkite į ankstesnės juostos apatinį kraštą taip, kad kiekviena juosta būtų padengta 50 %.

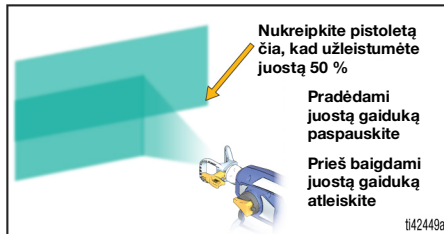

Apverčiami purkštuvu antgaliai

Jūsų purkštuvus suderinamas su plačiais ir siaurais apverčiamais purkštuvu antgaliais.

- 0,014 ir didesni purkštuvu antgaliai skirti dažams purkšti ir naudotini su juodos spalvos siurblio filtru.
- 0,012 ir mažesni purkštuvu antgaliai skirti becuvi purkšti ir naudotini su mėlynos spalvos siurblio filtru.

Antgaliai ir filtrai tiekiami ne su visais modeliais.

Užsikimšusio antgalio valymas



Kad išvengtumėte sunkių traumų dėl injekcijos į odą, nelaikykite rankos priešais purkštuvu antgalį ar purkštuvu antgalio apsaugą.

Jeigu nuosėdos užkimšo purkštuvu antgalį, šis purkštuvus turi apverčiamą purkštuvu antgalį, kad galėtumėte greitai ir lengvai pašalinti dalelytes neardydami purkštuvu.

1. Atlikite **Slėgio sumažinimo procedūrą**, 12 psi.
2. Purkštuvu antgalį pasukite atgal, į padėtį UNCLOG (atkimšimas).

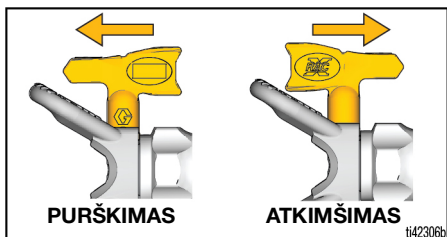

3. Pasirinkite aukščiausią greičio valdiklio nuostatą.

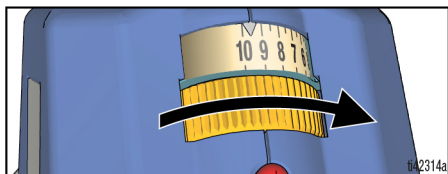

4. Nukreipkite purkštuvą į atliekų kibirą, o pripildymo rankenėlę pasukite į priekį, į padėtį SPRAY (purškimas). Kad pravalytumėte, paspauskite ir 5 sek. palaikykite gaiduką.

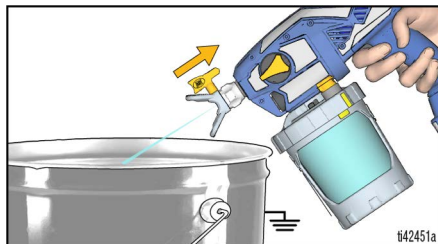

PASTABA: Jei purkštuvu antgalis vis dar užsikimšęs, pakartokite 1–4 veiksmus arba uždėkite naują purškimo antgalį.

5. Pripildymo rankenėlę pasukite žemyn, į padėtį PRIME (pripildymas). Pasukite purkštuvu antgalį atgal į padėtį SPRAY (purškimas). Pasukite purškimo rankenėlę į padėtį SPRAY (purškimas) ir vėl purškite.

Purkštuvu antgalio montavimas



Montuodami ar nuimdami purškimo antgalį ir antgalio apsaugą, kad išvengtumėte sunkių traumų dėl injekcijos į odą, nelaikykite rankos priešais purškimo antgalį.

Tinkamai sumontuokite purškimo antgalį ir antgalio apsaugą, kad nesusidarytų nuotėkis iš purškimo antgalio.

1. Atlikite **Slėgio sumažinimo procedūrą**, 12 psl.
2. Išimkite akumuliatorių.
3. Naudokite purkštuvu antgalį (A), kad įdėtumėte sandariklį (B) į antgalio apsaugą (C).

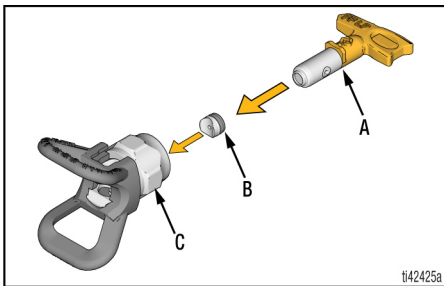

4. Įstatykite purkštuvu antgalį. Purkštuvu antgalį reikia iki galo įstumti į antgalio apsaugą.

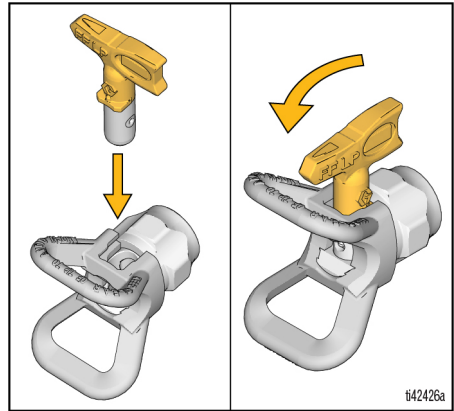

5. Užsukite purkštuvu antgalio ir antgalio apsaugos mazgą ant pistoleto ir priveržkite ranka.
 - Naudojami purkštuvu antgaliai dyla, todėl juos reikia reguliariai keisti.
 - Jei purškiamas plotas netinkamas, purkštuvu antgalis gali būti susidėvėjęs. Pakeiskite purkštuvu antgalį. Žr. skyrių **Purškimo diagnostika**, 33 psl.

PERSPĖJIMAS

Purkštuvu antgaliai iš karto po naudojimo turi būti valomi ir laikomi atitinkamame valymo skystyje (vandenyje, vaitspirtė ar tinkamame aliejiname tirpiklyje), kad medžiaga neuždžiūtų. Jei to nepadarysite, purkštuvu antgalis bus sugadintas. Žr. skyrių **Valymas**, 23 psl.

Indo užpildymas



Degūs tirpiklio ir dažų garai (pvz., tirpiklio ir dažų garai) darbo vietoje gali užsidegti ar sprogti.

Laikykitės **Įžeminimo instrukcijos**, 11 psl.

Nepurškite degių ar sprogių skysčių uždareme plote. Vietą, kurioje purškiate, gerai vėdinkite. Purškimo vietoje turi būti užtikrintas geras šviežio, judančio oro tiekimas.

Purškiant degias arba sprogias medžiagas:

- prieš pildydami nuneškite visą purkštuvą į gerai vėdinamą patalpą toliau nuo degiųjų medžiagų, pvz., dažų ir tirpiklių;
- tarp papildomų medžiagos talpas laikykite uždarytas.

1. Atlikite **Slėgio sumažinimo procedūrą**, 12 psl.
2. Atskirkite indą nuo purkštuvo. Išimkite siurblio filtrą ir nuvalykite nuo filtro nešvarumus.

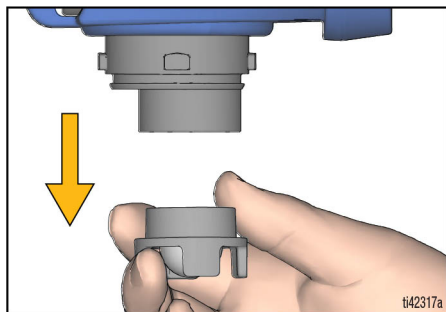

t142317a

3. Įstatykite siurblio filtrą atgal į siurblį. Padėkite purkštuvą ant skuduro.

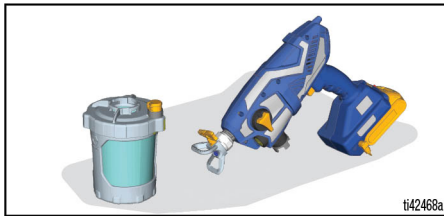

t142468a

4. Užpildykite indą, kaip nurodyta skyriuje **Purkštuvo paruošimas**, 12 psl., atlikdami 3 ir 4 veiksmą. Tuomet vadovaukitės nurodymais, pateiktais skyriuje **Pradžia**, 15 psl.

Pertrauka purškiant

Dažai greitai džiūsta ir gali užkimšti purkštuvą. Atlikite toliau nurodytus veiksmus, jei purkšdami darote pertrauką nuo 5 min. iki 2 val.

1. Atlikite **Slėgio sumažinimo procedūrą**, 12 psl.
2. Išimkite akumuliatorių.
3. Pasukite purkštuvo antgalį 90 laipsnių kampą, kad sandariai uždarytumėte angą ir apsaugotumėte nuo išdžiūvimo.

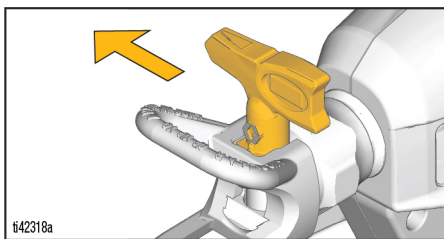

t142318a

4. Įsitinkinkite, kad purkštuvą yra sandariai uždarytas. Įsitinkinkite, kad „VacuValve“ yra uždarytas, indas pritvirtintas prie purkštuvo, o oras yra visiškai pašalintas.

Valymas

PERSPĖJIMAS

Gerai neišvalius purkštuvu po kiekvienos naudojimo procedūros pradės kauptis sukietėjusios medžiagos, purkštuvą suges ir negalios jo garantija. Purkštuve galima laikyti tik vaistų tirpiklį. Prieš sandėliuodami visada nušluostykite „Graco“ apsaugine siurblio medžiaga.



Kad išvengtumėte sunkių sužalojimų arba nesugadintumėte įrangos:

- nepurškite tirpiklių per purkštuvu antgalį, nuplaukite antgalį kibirėlyje su tinkamu tirpikliu;
- valykite tik gerai vėdinamose vietose. Purškimo vietoje turi būti užtikrintas geras šviežio, judančio oro tiekimas.

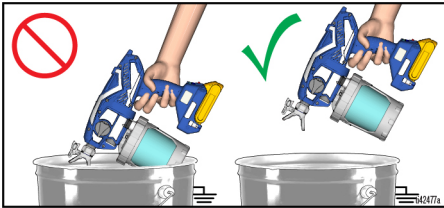

- Skalaudami tirpikliais visada įžeminkite purkštuvą ir atliekų talpą.
- Saugokite purkštuvu elektronikos dalis nuo plovimui naudojamų tirpiklių. Plaudami purkštuvą laikykite jį **bent 10 col. (25 cm)** atstumu virš talpyklos kraštelio.

Purkštuvu valymas

<p>Purkštuvu įrengta statinė dagtis, kuri sumažina statinės įkrovos kaupimąsi, kad būtų sumažintas gaisro ir sprogdimo pavojus. SAUGOKITE ŠĮ PAVIRŠIŲ, KAD JIS LIKTŲ ŠVARUS IR NEBŪTŲ PADENG-TAS MEDŽIAGA.</p>				

Labai svarbu yra tinkamai išvalyti purkštuvą po kiekvieno purškimo! Rūpestinga priežiūra užtikrins purkštuvu ilgaamžiškumą ir tinkamai atliekamą darbą.

1. Atlikite **Slėgio sumažinimo procedūrą**, 12 psi.
2. Atskirkite indą nuo purkštuvu ir išimkite siurblio filtrą. Padėkite purkštuvą ant skuduro.

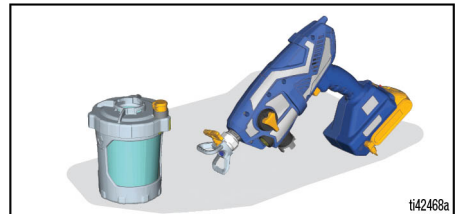

3. Nuimkite indo dangtelį ir išpilkite dažų likutį atgal į dažų talpyklą. Nuplaukite visas dalis šiltu vandeniu.

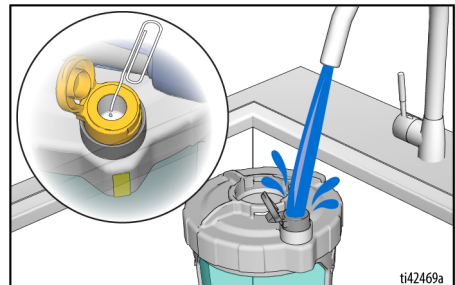

Valymas

PASTABA: Būtinai išvalykite „VacuValve“ rezervuaro vidų. Jei vožtuvo „VacuValve“ anga užsikimšusi, išvalykite angą popieriaus sąvaržėle.



Kad išvengtumėte gaisro ir sprogdimo, nepurškite tirpiklių per purkštuvą antgalį. Nuimkite purkštuvą antgalį ir purkštuvą antgalio apsaugą bei išplaukite juos kibirėlyje su tinkamu tirpikliu.

4. Kad valymo skystis cirkuliuotų, užpildykite švarų indą iki pusės valymo skysčiu ir vėl pritvirtinkite prie purkštuvu.
 - a. Įsitinkinkite, kad pripildymo rankenėlė yra padėtyje PRIME (pripildymas).
 - b. Pasirinkite aukščiausią greičio valdiklio nuostatą.

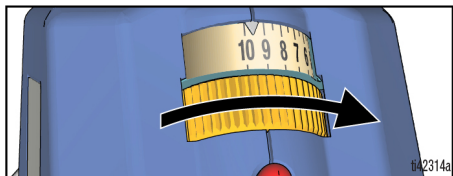

- c. Apverskite purkštuvą ir paspauskite bei 15 sek. palaikykite gaiduką.

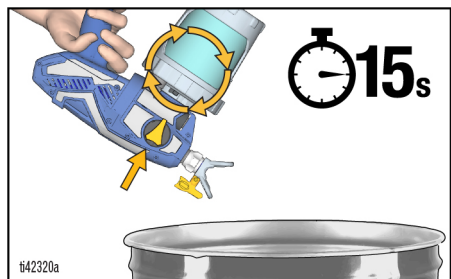

5. Kad purkštumėte valymo skystį, užpildykite švarų indą iki pusės valymo skysčiu ir vėl pritvirtinkite prie purkštuvu.
 - a. Pasukite pripildymo rankenėlę į padėtį SPRAY (purškimas), o purkštuvą antgalį – į padėtį UNCLOG (atkimšimas).
 - b. Apverskite purkštuvą ir paspaudę gaiduką 15 sek. purškite į atliekų kibirą.

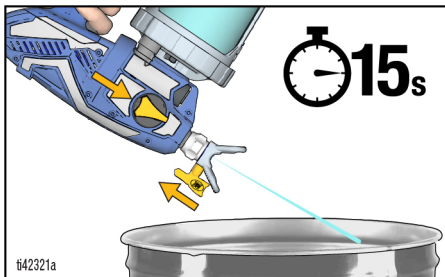

- c. Pasukite purkštuvą antgalį į padėtį SPRAY (purškimas) ir paspaudę gaiduką 15 sek. purškite į atliekų kibirą.

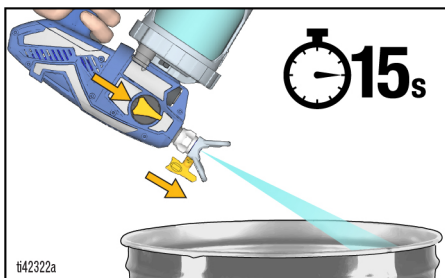

6. Jei reikia, kartokite valymo veiksmus tol, kol purkštuvus nebus švarus.
7. Pripildymo rankenėlę pasukite žemyn, į padėtį PRIME (pripildymas).
8. Išimkite akumuliatorių.
9. Nuimkite purkštuvą antgalį nuo purkštuvą antgalio apsaugos.
10. Purkštuvą antgalį, purkštuvą antgalio apsaugą ir siurblio filtrą plaukite šiltu vandeniu naudodami seną dantų šepetėlį. Įdėkite atgal purkštuvą antgalį ir siurblio filtrą.

Laikymas

PERSPĖJIMAS

Jei purkštuvą laikysite be apsauginės siurblio medžiagos, kitą kartą purškiant gali kilti problemų dėl jo veikimo. Būtinai po valymo procedūros paleiskite per purkštuvą apsauginės siurblio medžiagos. **Purkštuve paliktos kitos medžiagos nei vaitspiritas (vanduo ar kiti tirpikliai) sukels koroziją ir pažeis siurblį.**

Apsauginė siurblio medžiaga apsaugo purkštuvą, kai jis yra nenaudojamas. Ji padės apsaugoti purkštuvą nuo problemų jį paruošiant ir naudojant kitą kartą.

- Nelaikykite purkštuvo pilno vandens.
 - Neleiskite, kad purkštuve esantis vanduo užšaltų.
 - Nelaikykite nenaudojamo purkštuvo nesumažinę slėgio.
 - Purkštuvą sandėliuokite patalpoje, vėsioje sausoje vietoje.
 - Niekada nelaikykite purkštuvo, jei jame ar inde yra medžiagos.
1. Išvalykite purkštuvą ir medžiagai skirtą indą bei jo priedus. Žr. skyrių **Valymas**, 23 psl.
 2. Pripildymo rankenėlę pasukite žemyn, į padėtį PRIME (pripildymas).



3. Atskirkite indą nuo purkštuvo ir išimkite siurblio filtrą iš siurblio.
4. Pasukite pripildymo rankenėlę į padėtį SPRAY (purškimas), o purkštuvo antgalį – į padėtį UNCLOG (atkimšimas).

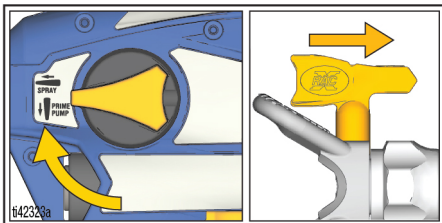

5. Apvertę purkštuvą įpilkite apytiksliai 2 oz. (60 ml) apsauginės siurblio medžiagos (tiekiamos kartu) pro siurblio angą.

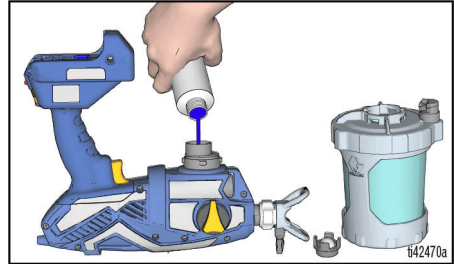

6. Į siurblį įdėkite švarų siurblio filtrą.
7. Laikydami purkštuvą apverstą pritvirtinkite prie purkštuvo indą. Įdėkite akumuliatorių.
8. Laikydami purkštuvą apverstą virš atliekų kibiro, paspauskite gaiduką, kad iš purkštuvo antgalio būtų purškiamas skystis, tada iškart atleiskite gaiduką (maždaug po 1 sek.).

PASTABA: Neišpurškite viso skysčio. Dabar siurblys bus pripildytas laikymui skirtos apsauginės medžiagos.

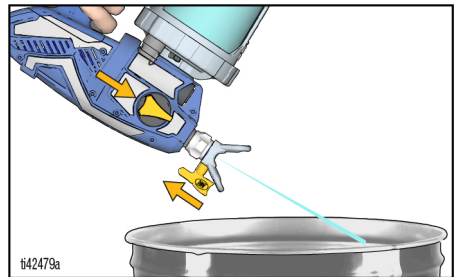

9. Pasukite pripildymo vožtuvą į padėtį PRIME (pripildymas), kad sumažintumėte sistemoje slėgį, tada iškart grąžinkite jį į padėtį SPRAY (purškimas). Išimkite akumuliatorių.
10. Uždėkite ant apsauginės medžiagos buteliuko nuo vaikų saugantį dangtelį ir tvirtai užsukite iki kito naudojimo.

Nuorodos

Valymo skysčio suderinamumas

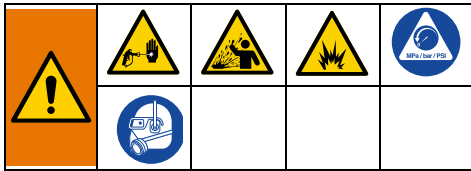

Aliejinės, degiosios ar vandens pagrindu pagamintos medžiagos

- Kai purškiate **vandens pagrindu pagamintas** medžiagas, kruopščiai praplaukite sistemą vandeniu.
- Kai purškiate **aliejinės ar degiąsias** medžiagas, kruopščiai išplaukite sistemą vaitspiritu ar tinkamu plovimo skysčiu.
- Jei norite purkšti **vandens pagrindu pagamintas** medžiagas **po to, kai buvo purškiamos aliejinės arba degiosios** medžiagos, sistemą gerai išplaukite vandeniu. Vanduo, tekantis iš išleidimo vamzdelio, turi būti švarus ir be tirpiklių, **tik tada** galėsite pradėti purkšti vandens pagrindu pagamintą medžiagą.
- Jei norite purkšti **aliejinės ar degiąsias** medžiagas po to, kai buvo purškiamos **vandens pagrindu pagamintos** medžiagos, pirmiausia sistemą gerai išplaukite vaitspiritu arba tinkamu plovimo skysčiu. Iš išleidimo vamzdelio tekančiame tirpiklyje visiškai neturi būti vandens. Plaudami tirpikliais visada laikykitės skyriuje **Techninė priežiūra, 27 psl.**
- Kad skysčio neužtikštų jums ant odos ar į akis, visada nukreipkite pistoletą į vidinę indo sienelę.

Techninė priežiūra

Norint užtikrinti tinkamą purkštuvu veikimą, svarbu reguliariai atlikti jo techninę priežiūrą.



Purkštuvą nuneškite į gerai vėdinamą patalpą toliau nuo degiųjų medžiagų, pvz., dažų ir tirpiklių.

Veiksmas	Intervalas
Patikrinkite siurblio filtrą.	Kiekvieną dieną arba kaskart purškiant
Apžiūrėkite, ar gaubto oro įleidimo angos neužsikimšusios.	Kiekvieną dieną arba kaskart purškiant
Patikrinkite siurblio įėjimo angas po siurblio filtru, ar jos nėra užsikimšusios.	Kiekvieną kartą, kai valomas purkštuvas

Išleidimo vožtuvų valymas

Purvas ir nešvarumai išleidimo vožtuvuose gali paveikti purkštuvu darbą, todėl juos reikia išvalyti. Šiuos veiksmus atlikite TIK tuo atveju, jei purkštuvai neveikia, o kitais trikčių aptikimo būdais nepavyko išspręsti problemos.

PERSPĖJIMAS

Kad nenuplėštumėte kištukų / jungiamųjų detalių, naudokite tinkamus įrankius.

- Atlikite **Slėgio sumažinimo procedūrą**, 12 psl.
- Išimkite akumuliatorių.
- Norėdami išvalyti tris išleidimo vožtuvus, nuimkite du siurblio kaiščius ir priekinį vožtuvą. Išsukite siurblio kaiščius naudodami 8 mm arba 5/16 col. šešiakampį raktą.

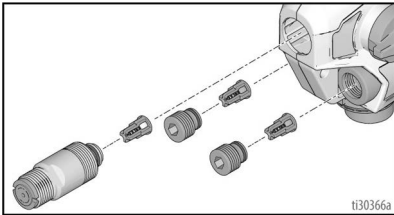

- Šiltu vandeniu ar vaitspiritu nuplaukite išėjimo vožtuvus.
- Rutulys turi laisvai judėti prie laikiklio spyruoklės.
- Jei išleidimo vožtuvo dalys buvo nuimtos, surinkite kaip parodyta.

Paikite tarpą tarp kaiščio galo ar priekinio vožtuvo ir išleidimo vožtuvo briaunelės.

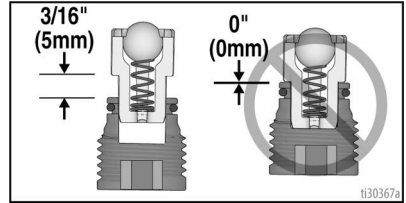

PERSPĖJIMAS

Nestumkite išleidimo vožtuvą į vožtuvo kaiščius ar priekinį vožtuvą. Jei išleidimo vožtuvai yra stumiami į vožtuvo kaiščius ar priekinį vožtuvą, purškimas sumažės.

- Išitikinkite, kad sandarinimo žiedai yra uždėti ant vožtuvų kaiščių ir priekinio vožtuvo.
- Išstatykite du siurblio kaiščius ir priekinį vožtuvą. Įsukite siurblio kaiščius naudodami 8 mm arba 5/16 col. šešiakampį raktą. Priveržkite išleidimo vožtuvą ir siurblio kaiščius; sukimo momentas nurodytas 35 psl.

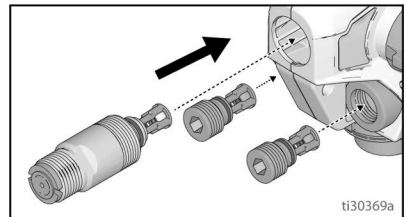

Įžeminimo laido taisymas

Jei įžeminimo laidas nutrūksta ties **ritės galu**, atlikite toliau nurodytus veiksmus.

1. Išvyniokite laidą iš įžeminimo ritės ir atsuktuvu atidarykite įžeminimo ritę.

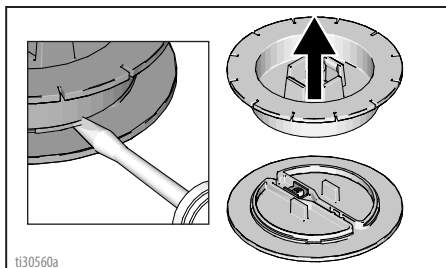

2. Atsukite varžtą ant gnybto ir nuimkite pažeistą laidą. Nuo įžeminimo laido nulupkite izoliacinį sluoksnį, įkiškite į gnybtą ir priveržkite varžtą.

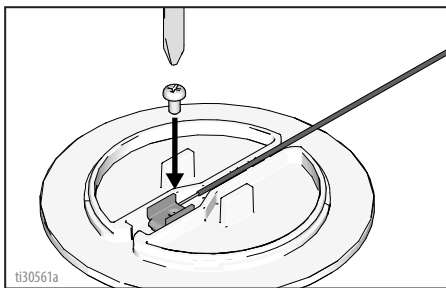

3. Suspauskite įžeminimo ritę.

Jei įžeminimo laidas nutrūksta ties **įžeminimo kištuku**, atlikite toliau nurodytus veiksmus.

1. Nuo laido įžeminimo kištuko nutraukite guminį gaubtą ir užstumkite jį ant įžeminimo laido.

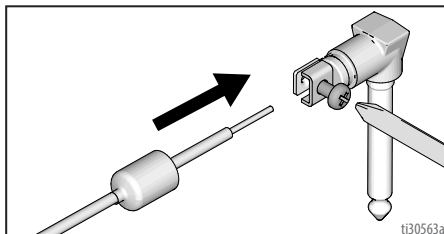

2. Atsukite varžtą ir ištraukite pažeistą laidą. Įkiškite apnuogintą įžeminimo laidą ir priveržkite varžtą.
3. Uždėkite guminį gaubtą ant įžeminimo kištuko.

Perdirbimas ir šalinimas

Gaminio naudojimo pabaiga

Pasibaigus gaminio naudojimo laikotarpiui, išmontuokite ir atiduokite perdirbti atitinkamai įmonei.

- Atlikite **Slėgio sumažinimo procedūra**, 12 psl.
- Išleiskite ir pašalinkite skysčius pagal galiojančius reglamentus. Žr. medžiagos gamintojo saugos duomenų lapą.
- Išimkite variklius, grandinės plokštes, LCD (skystųjų kristalų) ekranus ir kitus elektroninius komponentus. Atiduokite perdirbti pagal vietos taisykles.
- Neišmeskite elektroninių komponentų su buitinėmis ar komercinėmis atliekomis. 
- Pristatykite likusį gaminį į perdirbimo įmonę.

Utilizavimas pasibaigus eksploatavimo laikui

Jei siurbimo sistema nebeveikia, reikia nutraukti siurblio naudojimą ir jį išardyti. Atskiras dalis reikia surūšiuoti pagal medžiagas ir tinkamai utilizuoti. Pagrindines konstrukcijos dalis rasite dalyje „Konstrukcijos medžiagos“.

Trikčių aptikimas



Prieš nešdami purkštuvą į įgaliotąjį priežiūros centrą, viską patikrinkite pagal šią gedimų aptikimo ir šalinimo lentelę.



Purkštuvų diagnostika



Problema	Priežastis	Sprendimas
Paspaudus gaiduką negirdėti jokio purkštuvų garso.	Diagnostinė lemputė sumirkčioja du kartus, kai paspaudžiamas gaidukas. Rodo netinkamą įtampą.	Įdėkite įkrautą akumuliatorių. Pasibaigė akumuliatoriaus galiojimo laikas. Pakeiskite akumuliatorių.
	Diagnostinė lemputė sumirkčioja tris kartus, kai paspaudžiamas gaidukas. Rodo, kad akumuliatoriaus temperatūra yra per aukšta arba per žema.	Palaukite, kol akumuliatorius atauš arba sušils iki kambario temperatūros.
	Diagnostinė lemputė sumirkčioja keturis kartus, kai paspaudžiamas gaidukas. Rodo užrakintą rotorių.	Pakeiskite siurbį ir (arba) variklį.
	Diagnostinė lemputė nemirkčioja, kai paspaudžiamas gaidukas. Akumuliatorius neįdėtas arba sugedęs.	Įdėkite arba pakeiskite akumuliatorių. Pakeiskite „Smartcontrol“.

Problema	Priežastis	Sprendimas
Girdimas purkštuvo garsas, bet spaudžiant gaiduką nepurškiamo medžiaga.	Purkštuvą neužpildytas.	Užpildykite siurblij. Žr. skyrių Pradžia , 15 psl.
		Įsitikinkite, kad indo atramoje yra tik vienas indas „FlexLiner“.
		Įsitikinkite, kad dangtelis yra tinkamai uždėtas ant indo atramos. Jei po dangteliu matyti sriegiai, nuimkite indo dangtį ir vėl uždėkite, kad užsukus nebesimatytų sriegių.
		Įsitikinkite, kad dangtelis yra tinkamai uždėtas ant indo ir kad ant indo viršaus esanti rodyklė yra indikatoriaus diapazone.
		Įsitikinkite, kad dangtelis yra tinkamai užfiksuotas ant purkštuvo.
		Įsitikinkite, kad lanksčiajame įdėkle nėra oro, o vakuuminis vožtuvas yra tinkamai uždarytas.
		Išvalykite vožtuvo „VacuValve“ rezervuarą ir angą orui. Žr. skyrių Valymas , 23 psl.
		Išvalykite purkštuvą. Žr. skyrių Valymas , 23 psl.
	Išleidimo vožtuvai uždėti netinkamai. Žr. skyrelį Išleidimo vožtuvų valymas , 27 psl.	
	Pripildymo siurblio / purškimo rankenėlė yra padėtyje PRIME PUMP (pripildymo siurblys).	Pasukite pripildymo siurblio / purškimo rankenėlę į padėtį SPRAY (purškimas).
	Purkštuvo antgalis nenukreiptas į padėtį SPRAY (purškimas).	Pasukite purkštuvo antgalį į padėtį SPRAY (purškimas).
	Purškimo antgalis užsikimšęs.	Žr. skyrelį Užsikimšusio antgalio valymas , 20 psl.
	Nuosėdos dažuose.	Filteruokite dažus. Žr. skyrių Purkštuvo paruošimas , 12 psl.
	Prijungtas siurblio filtras.	Žr. skyrių Valymas , 23 psl.
Nustatytas per mažas greitis.	Didinkite greitį, kol įrenginys pradės purkšti.	
Inde nėra medžiagos arba jos per mažai.	Pripildykite „FlexLiner“ medžiaga ir užpildykite siurblij. Žr. skyrių Indo užpildymas , 22 psl.	
Pasibaigė siurblio galiojimo laikas.	Pakeiskite siurblio mechanizmą.	
Diagnostinė lemputė sumirkčioja keturis kartus, kai paspaudžiamas gaidukas. Rodo užrakintą rotorių.	Pakeiskite siurblij ir (arba) variklį.	

Trikčių aptikimas

Problema	Priežastis	Sprendimas
Prasti purškimo rezultatai	Purškimo antgalis iš dalies užsikimšęs.	Žr. skyrelį Užsikimšusio antgalio valymas , 20 psl.
	Netinkama purkštuvo antgalio padėtis	Purkštuvo antgalį pasukite į padėtį SPRAY (purškimas).
	Šiai medžiagai netinkamas purkštuvo antgalis.	Uždėkite kito dydžio purkštuvo antgalį. Žr. Antgalio parinkimo lentelė , 17 psl.
	Purkštuvo antgalis susidėvėjęs arba sugadintas	Pakeiskite purkštuvo antgalį. Žr. skyrių Purkštuvo antgalio montavimas , 21 psl.
	Purškiamoje medžiagoje yra oro, nes buvo supurtyta.	NEPURTYKITE medžiagos. Išmaišykite medžiagą arba žiūrėkite purškiamos medžiagos gamintojo rekomendacijas.
	Purškiamą medžiagą yra per šalta, kad būtų galima purkšti.	Pašildykite medžiagą.
	Išleidimo vožtuvai yra nešvarūs ar susidėvėję.	Nuimkite du siurblio kaiščius ir priekinį vožtuvą, kad galėtumėte pasiekti tris išleidimo vožtuvus. Nuvalykite išleidimo vožtuvus, kaip nurodyta skyriuje Išleidimo vožtuvų valymas , 27 psl. Jei reikia, pakeiskite.
Pasibaigė siurblio galiojimo laikas.	Pakeiskite siurblio mechanizmą.	
Siurblys purškia dažus, bet nepurškia vandens.	Pasibaigė siurblio galiojimo laikas.	Pakeiskite siurblio mechanizmą.
Pro dangtelį varva dažai.	Dangtelis uždėtas netinkamai.	Įsitikinkite, kad indo atramoje yra tik vienas indas „FlexLiner“.
		Įsitikinkite, kad dangtelis yra tinkamai uždėtas ant indo atramos. Jei matyti indo atramos sriegiai, nuimkite indo dangtį ir vėl uždėkite, kad užsukus nebesimatytų sriegių.
		Įsitikinkite, kad dangtelis yra tinkamai pritvirtintas prie indo ir kad ant indo viršaus esanti rodyklė yra indikatoriaus diapazone.
		Nelankstykite ir nestumkite indo atramos, kai šalinatė orą iš „FlexLiner“.
		Nenustumkite žemyn indo „FlexLiner“, kai iš jo šalinatė orą.
		Įsitikinkite, kad „FlexLiner“ ar indo dangtelio tarpiklis nėra pažeistas.
		Įsitikinkite, kad „FlexLiner“ ir indo dangtelio tarpiklis yra švarūs, be užsilikusių dažų.
		Pakeiskite indą „FlexLiner“.

Purškimo diagnostika

Problema	Priežastis	Sprendimas
Purškiant atsiranda pulsuojančių ruožų: 	Purkšdamas darbuotojas juda pernelyg greitai	Judėkite lėčiau.
	Purkštuvo antgalis užsikimšęs	Žr. skyrelį Užsikimšusio antgalio valymas , 20 psl.
	Sunku išpurkšti medžiagą	Modeliuose su greičio valdymu didinkite greitį, kol išgausite norimą purškimą. Žr. skyrių Purškimas , 17 psl.
	Purkštuvus per toli nuo purškiamo paviršiaus	Laikykite purkštuvą toliau nuo paviršiaus. Žr. skyrių Purškimas , 17 psl.
	Šiai medžiagai netinkamas purkštuvo antgalis	Uždėkite kito dydžio purkštuvo antgalį. Žr. skyrių Apverčiami purkštuvo antgaliai , 19 psl.
Purškiant susidaro uodegėlės:  ti15526a	Nustatytas per mažas greitis	Modeliuose su greičio valdymu didinkite greitį, kol išgausite norimą purškimą. Žr. skyrių Purškimas , 17 psl.
	Šiai medžiagai netinkamas purkštuvo antgalis	Uždėkite kito dydžio purkštuvo antgalį. Žr. skyrių Apverčiami purkštuvo antgaliai , 19 psl.
	Gali tekti atskiesti medžiagą	Medžiagą skieskite vadovaudamiesi dažų gamintojo rekomendacijomis.
	Purkštuvui netinkama medžiaga	Pakeiskite medžiagą.
	Purkštuvo antgalis susidėvėjęs arba sugadintas	Pakeiskite purkštuvo antgalį.
Purškiant varva / nubėga: 	Purkšdamas darbuotojas juda pernelyg lėtai	Purkšdami greičiau judinkite purkštuvą.
	Purkštuvus per arti purškiamo paviršiaus	Atitraukite purkštuvą toliau nuo paviršiaus. Žr. skyrių Purškimas , 17 psl.
	Gaidukas laikomas keičiant purškimo kryptį	Keisdami kryptis atleiskite gaiduką. Žr. skyrių Purškimas , 17 psl.
	Nustatytas per didelis greitis	Modeliuose su greičio valdymu mažinkite greitį, kol išgausite norimą purškimą. Žr. skyrių Purškimas , 17 psl.
	Purkštuvo antgalis susidėvėjęs arba sugadintas	Pakeiskite purkštuvo antgalį.

Trikčių aptikimas

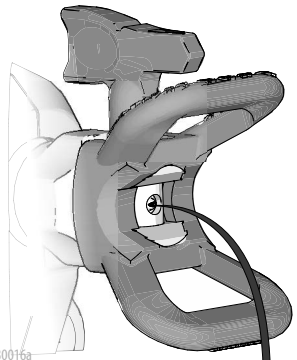
Problema	Priežastis	Sprendimas
<p>Purkštuvą pradžioje arba pabaigoje „spjauna“:</p> 	<p>Susikauptė per daug medžiagos purkštuvo antgalyje ir purkštuvo antgalio apsaugoje arba purkštuvo antgalis iš dalies užsikimšęs.</p>	<p>Nuvalykite purkštuvo antgalį ir purkštuvo antgalio apsaugą. Nuvalykite purkštuvo antgalį. Žr. skyrelį Užsikimšusio antgalio valymas, 20 psl.</p>
	<p>Purkštuvo antgalis nėra visiškai įstatytas į purkštuvo antgalio apsaugą</p>	<p>Žr. skyrelį Užsikimšusio antgalio valymas, 20 psl.</p>
	<p>Purkštuvo antgalis susidėvėjęs arba sugadintas</p>	<p>Pakeiskite purkštuvo antgalį.</p>
	<p>Baigėsi maksimalus siurblio eksploatavimo laikotarpis</p>	<p>Pakeiskite siurblį.</p>
<p>Atleidus gaiduką iš purkštuvo antgalio toliau varva arba sunkiasi medžiaga:</p> 	<p>Nusidėvėjęs purkštuvo antgalis.</p>	<p>Pakeiskite purkštuvo antgalį. Žr. skyrių Nuorodos, 26 psl.</p>
	<p>Purkštuvo antgalis nėra visiškai įstatytas į purkštuvo antgalio apsaugą.</p>	<p>Žr. skyrių Nuorodos, 26 psl.</p>
<p>Medžiaga prateka aplink purkštuvo antgalio apsaugą arba purkštuvo antgalio rankeną</p>	<p>Pažeistas arba netinkamai uždėtas purkštuvo antgalio lizdas ir sandariklis.</p>	<p>Žr. skyrių Nuorodos, 26 psl.</p>

Atsarginės dalys

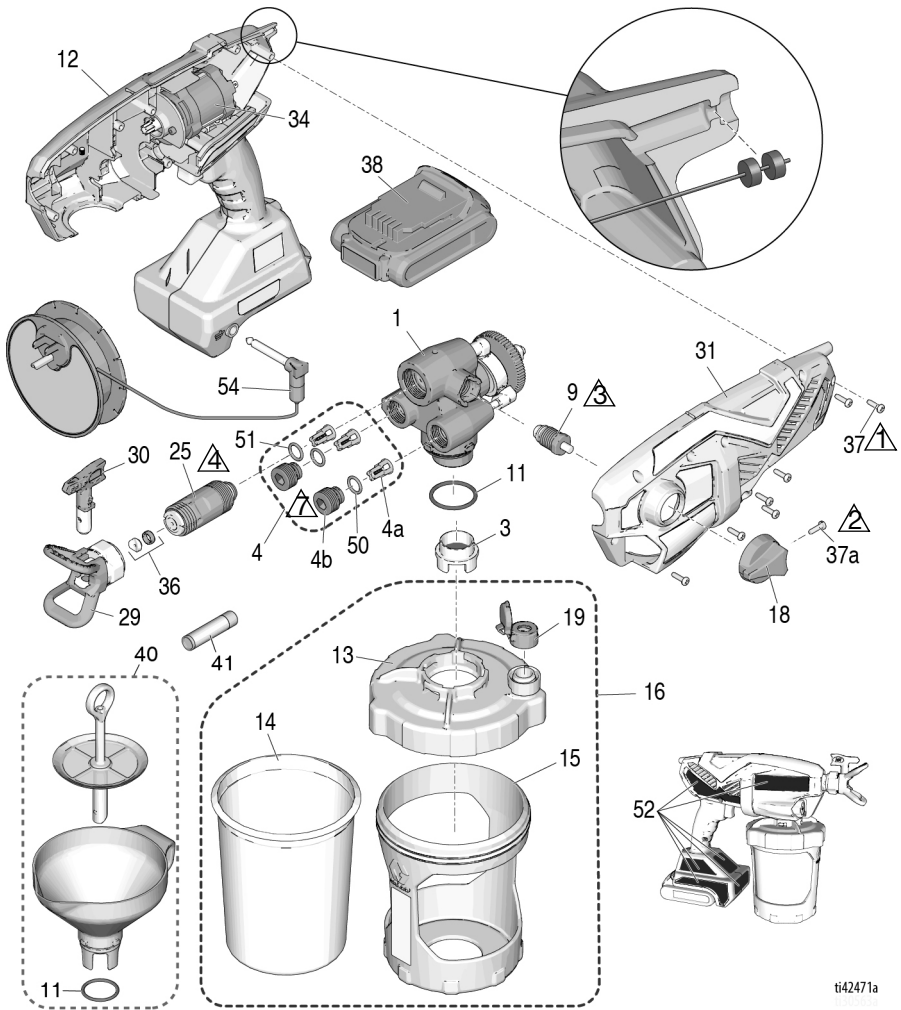

ti42471a

Nuor.	Sukimo momentas	Nuor.	Sukimo momentas
⚠	1,1 N•m (10 col./svar.)	⚠	6,2–7,3 N•m (55–65 col./svar.)
⚠	0,9–1,1 N•m (8–10 col./svar.)	⚠	0,6–0,8 N•m (5–7 col./svar.)
⚠	1,1–1,7 N•m (10–15 col./svar.)		

Dalių sąrašas

Nuor.	Purkštuvu pavadinimas	Dalies Nr.	Aprašas
1	Visi	17P187	RINKINYS, siurblys <i>apima 4, 9, 11, 25</i>
3	Visi	17P554	Filtrai, siurblio, dažai 3 vnt.
	Visi	17P555	Filtrai, siurblio, beicas, 3 vnt.
4	Visi	17P183	Rinkinys, išleidimo vožtuvo remontas <i>apima 3 iš 4a, 2 iš 4b, 2 iš 50,1 iš 51</i>
4a	Visi		Išleidimo vožtuvas
4b	Visi		Išleidimo vožtuvo kaištis
9	Visi	17R420	Pripildymo siurblys / purškimo vožtuvas <i>apima 18, 1 iš 37a</i>
11	Visi	125249	Sandarinamasis žiedas
12	Visi	17P181	Rinkinys, „Smarcontrol“ su gaubtu <i>apima 31, 34, 7 of 37, 34, 52</i>
13	Visi	17N517	Dangtelis, indo <i>apima 1 iš 19</i>
14	Visi	17A226	„FlexLiner“, 32 oz. (3 vnt. pakuotė)
	Visi	17P212	„FlexLiner“, 32 oz. (25 vnt. pakuotė)
	Visi	17F005	„FlexLiner“, 42 oz. (3 vnt. pakuotė)
	Visi	17P549	„FlexLiner“, 42 oz. (25 vnt. pakuotė)
15	Ultra MAX, Ultimate MX	17N392	Atrama, indo, 32 oz.
	TC PRO PLUS	16W846	Atrama, indo, 32 oz.
16		17P551	Rinkinys, indo atrama, dangtelis ir kaištis 32 oz. <i>Apima 13, 1 iš 14, 15, 17, 1 iš 19</i>
		17P553	Rinkinys, indo atrama, dangtelis ir kaištis 42 oz. <i>Apima 13, 1 iš 14, 15, 17, 1 iš 19</i>
17	Visi	17R611	Kaištis, indo dangtelis, netiekiamas su purkštuvu (neparodyta)
18	Visi	17M882	Pripildymo siurblys / purškimo rankenėlė
19	Visi	17P712	„VacuValve“ dangtelis (3 vnt. pakuotė)
20	Ultra MAX	17P671	Rinkinys, etiketė, prekių ženklas (JAV)
		17P672	Rinkinys, etiketė, prekių ženklas (tarptautinis)
	Ultimate MX	17P673	Rinkinys, etiketė, prekių ženklas (JAV)
		17R596	Rinkinys, etiketė, prekių ženklas (tarptautinis)
	TC PRO PLUS	17P674	Rinkinys, etiketė, prekių ženklas (JAV)
25	Visi	17P175	Rinkinys, priekinis vožtuvas <i>apima 51</i>
26	Visi	17M883	Dėklas, laikymo (neparodyta)
29	Ultra MAX, Ultimate MX	17P573	Apsauga, purkštuvu antgalis, FFLP
	TC PRO PLUS	17P575	Apsauga, purkštuvu antgalis, TCP
30	Ultra MAX, Ultimate MX	FFLP514	Purkštuvu antgalis, visi modeliai
		FFLP210	Purkštuvu antgalis, modeliai; 17M367, 17N222, 17N224, 17N225, 17P928, 17P929
		FFLP410	Purkštuvu antgalis, modeliai; 17M368, 17M369, 17P258, 17P930
	TC PRO PLUS	TCP514	Purkštuvu antgalis, modelis; 17N223
		TCP210	Purkštuvu antgalis, modelis; 17N223
31		17P236	Rinkinys, gaubtas, dangtis <i>apima 7 iš 37</i>

Nuor.	Purkštuvo pavadinimas	Dalies Nr.	Aprašas
			Tęsinys kitame puslapyje
34			Variklis, „Smartcontrol“ ir gaubto dalis (ref. Nr. 12)
36		17P501	Rinkinys, antgalio lizdas ir sandariklis (5 vnt. pakuotė)
		17P502	Tirpiklis
37	Visi	17R614	Varžtas, kryžminis
37a	Visi	128726	Varžtas, kryžminis
38 *			Ličio akumuliatoriaus paketas „DEWALT“
		17P474	Modeliai; 17M367, 17N222, 17N223. Modeliai; 17P928 ir 17P929 reikia šio akumuliatoriaus.
		17P557	Modeliai; 17P257, 17P258, 17M368, 17M370 reikia šio akumuliatoriaus. Modeliai; 17N930 ir 17P931 pristatomas be akumuliatoriaus.
		17P556	Modelis; 17N224 reikia šio akumuliatoriaus.
	17P558	Modelis; 17N225 reikia šio akumuliatoriaus.	
39 *			Ličio akumuliatoriaus įkroviklis DEWALT (neparodyta)
		17P475	Modeliai; 17M367, 17N222, 17N223. Modeliai; 17P928 ir 17P929 reikia šio įkroviklio.
		17P560	Modeliai; 17P257, 17P258, 17M368, 17M370 reikia šio įkroviklio. Modeliai; 17N930 ir 17P931 pristatomas be įkroviklio.
		17P559	Modelis; 17N224 reikia šio įkroviklio.
	17P561	Modelis; 17N225 reikia šio įkroviklio.	
40	Visi	18B057	Rinkinys, piltuvėlis, košiamasis filtras, <i>apima 1 iš 11</i>
41	Visi	25T467	Tepalas, sandarinamasis tepalas
50	Visi	118594	Sandarinamasis žiedas
51	Visi	117724	Sandarinamasis žiedas
---	17N222, 17N223, 17M367, 17P928, 17P929	24D386	Apsauginė siurblio medžiaga, 4 oz (neparodyta)
52 ▲	Visi	17P688	Rinkinys, įspėjamosios etiketės su medicininių perspėjimų kortele (neparodyta)
53 ▲			Medicininių perspėjimų kortelė
		17R476	Anglų, ispanų, portugalų (brazilų) k.
		17A134	Anglų, kinų, korėjiečių k.
		179960	Anglų, ispanų, prancūzų k.
	17F690	Olandų, vokiečių, italų k.	
54	Visi	16H256	Ritę, atsarginę įžeminimo priemonę galite gauti nemokamai.
* Akumuliatorius ir įkroviklis priklauso nuo šalies reikalavimų.			
▲ Papildomų saugos lipdukų, etikečių bei kortelių galite gauti nemokamai.			

Techninės specifikacijos

Rankiniai akumuliatoriniai purkštuvai be teptuko		
	JAV	Metrinė sistema
Didžiausias darbinis slėgis	2000 psi	14 MPa; 138 bar
Svoris	5,25 lb	2,4 kg
Matmenys:		
Ilgis	14,0 col.	36,1 cm
Plotis	5 colio	12,7 cm
Aukštis	10,5 colio	26,7 cm
Sandėliavimo temperatūrų diapazonas ◆*	Nuo 32 °iki 113 °F	Nuo 0 °iki 45 °C
Veikimo temperatūros diapazonas ✓	Nuo 40 °iki 90 °F	Nuo 4 °C iki 32 °C
Laikymo drėgnio diapazonas	0–95% drėgnis (be kondensacijos)	
Garso slėgio lygis	83,0 dBa	
Garso galios lygis †	94,0 dBa Neapibrėžtumas K = 3 dBa	
Vibravimo lygis (išmatuota pagal EN 50580:2012)	Bendroji vibravimo vertė $a_h = 21,5 \text{ ft/s}^2$ Neapibrėžtumas K = 0,3 ft/s^2	Bendroji vibravimo vertė $a_h = 6,5 \text{ m/s}^2$ Neapibrėžtumas K = 0,1 m/s^2
Įkroviklio maitinimo šaltinis		
17N222, 17N224, 17N223, 17M367, 17P928, 17P929	100–120 Vac, 50 Hz, 15 A, 1 Ø	
17M368, 17M370, 17N225, 17P257, 17P258, 17P930, 17P931	230 Vac, 50 Hz, 16 A, 1 Ø	
Baterija Įtampa (DC)	MAKS. 20 V*, 2,0 Ah ličio jonų akumuliatoriaus paketas DEWALT	
Didžiausia antgalio apertūra	0,016 colio	0,41 mm

◆ Jei užšals siurblio skystis, siurblys suges.

* Nuo smūgio žemoje temperatūroje gali būti pažeistos plastikinės dalys.

✓ Dėl labai žemos ar labai aukštos temperatūros pasikeitus dažų klampumui gali nukentėti purkštuvo veikimo kokybė.

† Visi rodmenys gauti pripildymo režimu patikimoje operatoriui padėtyje. Garso galios lygiai išbandyti pagal ISO 3741 standartą 1 m (3,3 pėdos) aukštyje.

* Maks. pradinė akumuliatoriaus įtampa (matuojama be apkrovos) yra 20 V. Nominalioji įtampa yra 18.

Kalifornijos pasiūlymas 65

KALIFORNIJOS GYVENTOJAI

 **ISPĖJIMAS.** Vėžys ir žala reprodukcinei sistemai –
www.P65warnings.ca.gov.

„Graco“ standartinė garantija

„Graco“ garantuoja, kad visa šiame dokumente paminėta įranga, kurį yra pagaminta „Graco“ ir kuriai suteiktas „Graco“ pavadinimas, pardavimo naudoti pirminiam pirkėjui dieną yra be medžiaginių ir gamybinių defektų. Neskaitant bet kokių „Graco“ paskelbtų specialiujų, išplėstinių arba ribotų garantijų, „Graco“ įsipareigoja dvylika mėnesių nuo pardavimo datos suremontuoti arba pakeisti bet kokias dalis, kurias „Graco“ nustatys esant su defektais. Ši garantija galioja tik tada, kai įranga montuojama, eksploatuojama ir prižiūrima laikantis rašytinių „Graco“ rekomendacijų.

Šios garantijos taikymo sritis neapima ir „Graco“ neprisiima atsakomybės už bendrą susidėvėjimą ar bet kokius gedimus, žalą ar susidėvėjimą, įvykusį dėl netinkamo sumontavimo, naudojimo, nusitrynimo, korozijos, nepakankamos arba netinkamos priežiūros, aplaidumo, avarijos, įrangos pakeitimų ar ne „Graco“ komponentų naudojimo. „Graco“ taip pat neatsako už gedimus, žalą ar susidėvėjimą, kuris įvyko dėl įrangos nesuderinamumo su konstrukcijomis, priedais, įranga ar medžiagomis, kurias pateikė ne „Graco“, arba dėl netinkamo konstrukcijų, priedų, įrangos ar medžiagų, kurias pateikė ne „Graco“, projektavimo, gamybos, montavimo, naudojimo ar priežiūros.

Ši garantija pagrįsta iš anksto apmokėtu įrenginio, kuris, kliento teigimu, yra su defektais, grąžinimu „Graco“ įgaliotajam platintojui, kuris turi patvirtinti defektą, dėl kurio yra pareikštos pretenzijos. Jei defektas, dėl kurio pareikštos pretenzijos, patvirtinamas, „Graco“ įsipareigoja nemokamai ištaisyti defektą arba pakeisti dalis su defektais. Įrenginys bus grąžintas pirminiam pirkėjui iš anksto apmokėjus transporto išlaidas. Jei įrenginio patikros metu nebus nustatyta jokių medžiaginių ar gamybinių defektų, remontas bus atliktas už pagrįstą mokestį, į kurį gali būti įtrauktos dalių, darbų ir transportavimo kainos.

ŠI GARANTIJA YRA IŠIMTINĖ IR PAKEIČIA BET KOKIAS KITAS TIEK AIŠKIAI IŠREIKŠTAS, TIEK NUMANOMAS GARANTIJAS, ĮSKAITANT, BE KITA KO, GARANTIJĄ DĖL GALIMYBĖS PARDUOTI AR TINKAMUMO TAM TIKRIEMS TIKSLAMS.

Vienintelis „Graco“ įsipareigojimas ir vienintelė pirkėjo teisių gynimo priemonė garantijos pažeidimo atveju yra numatyta pirmiau. Pirkėjas sutinka, kad jis negaus jokių kitų kompensacijų (įskaitant, be kita ko, atsitiktinę arba netiesioginę žalą dėl prarasto pelno, pardavimo apimčių sumažėjimo, asmenų sužalojimo arba turto sugadinimo ir bet kokią kitą atsitiktinę arba netiesioginę žalą). Bet kokie veiksmai dėl garantinių įsipareigojimų pažeidimo turi būti pradėti per dvejus (2) metus nuo pardavimo datos.

BENDROVĖ „GRACO“ NETEIKIA GARANTIJOS IR NEPRIPAŽIŠTA JOKIŲ NUMANOMŲ GARANTIJŲ DĖL GALIMYBĖS PARDUOTI AR TINKAMUMO TAM TIKRIEMS TIKSLAMS, KAI TAI SUSIJĘ SU PRIEDAIS, ĮRANGA, MEDŽIAGOMIS AR DALIMIS, KURIAS JI PARDAVĖ, BET NEPAGAMINO. Šių gaminių, kuriuos „Graco“ parduoda, tačiau negamina (pvz., elektros variklių, jungiklių, žarnų ir pan.) atžvilgiu garantiją savo nuožiūra taiko arba netaiko jų gamintojai. „Graco“ apsiima suteikti pirkėjui visą pagrįstai reikalingą pagalbą pareiškiant pretenzijas dėl šių garantinių įsipareigojimų pažeidimų.

„Graco“ jokiomis aplinkybėmis neprisiima atsakomybės už netiesioginę, atsitiktinę, ypatingą ar šalutinę žalą, patirtą dėl „Graco“ tiekiamos įrangos ar bet kokių kitų parduodamų gaminių ar prekių komplektacijos, darbinį charakteristikų ar naudojimo, nepriklausomai nuo to, ar tai įvyko dėl sutarties pažeidimo, garantinių įsipareigojimų pažeidimo, „Graco“ darbuotojų aplaidumo ar kitų priežasčių.

„Graco“ informacija

Naujausios informacijos apie „Graco“ gaminius ieškokite www.graco.com.

Informaciją apie patentus žr. www.graco.com/patents.

JEI NORITE UŽSAKYTI, susisiekite su vietiniu „Graco“ platintoju arba skambinkite telefonu 1-888-541-9788 ir sužinokite apie artimiausią platintoją.

DEWALT® ir DEWALT logotipas yra „DEWALT Industrial Tool Co“ prekių ženklai ir yra naudojami pagal licenciją

Visi šiame dokumente pateikti rašytiniai ir vaizdiniai duomenys atspindi paskelbimo metu turėtą naujausią informaciją apie gaminį. „Graco“ pasilieka teisę bet kuriuo metu keisti dokumentą be jokio įspėjimo.

Originalios instrukcijos vertimas. This manual contains Lithuanian. MM 3A4803

„Graco“ būstinė: Minneapolis

Tarptautiniai biurai: Belgija, Kinija, Japonija, Korėja

GRACO INC. AND SUBSIDIARIES • P.O. BOX 1441 • MINNEAPOLIS MN 55440-1441 • USA

Autoriaus teisės 2017, Graco Inc. Visos „Graco“ gamybos vietos yra registruotos pagal ISO 9001 standartą.

www.graco.com

F red., Birželis 2024