

## Snoerloze airless handhield spuittoestellen zonder koolstofborstels

3A4943F

NL

Project-serie verfspuittoestellen



### Belangrijke veiligheidsinstructies

Lees alle waarschuwingen en instructies in deze handleiding en bijbehorende handleidingen voordat u de apparatuur gebruikt. Zorg dat u vertrouwd bent met de bediening en het juiste gebruik van de apparatuur. Bewaar deze instructies.



### Belangrijke medische informatie

Lees de medische waarschuwingskaart die bij het spuittoestel wordt geleverd. Hierop staat informatie voor artsen over de behandeling van verwondingen door vloeistofinjectie. Houd de kaart bij u wanneer u met de apparatuur werkt.

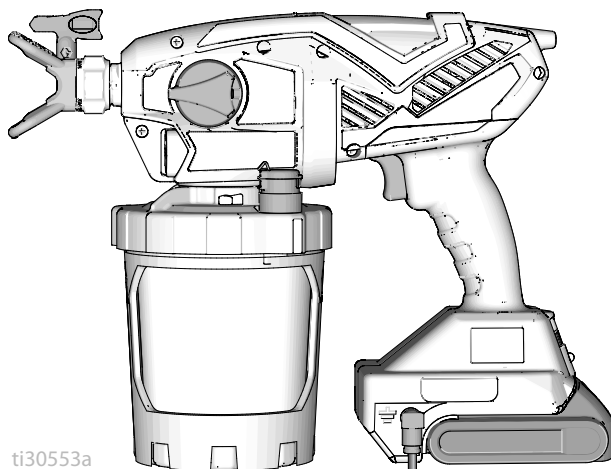

ti30553a



Extra talen voor  
handleiding



Questions?  
**844-241-9499**  
[www.graco.com/techsupport](http://www.graco.com/techsupport)



to every customer, every time

POWERED BY

**DEWALT**

*Enkel voor draagbare spuittoepassingen van architecturale verf en coatings.*

*Alleen voor professioneel gebruik.*

*Niet goedgekeurd voor gebruik in omgevingen met explosiegevaar,  
op gevaarlijke locaties en op als gevaarlijk geclassificeerde locaties.*

PROVEN QUALITY. LEADING TECHNOLOGY.





# Voordat u gaat spuiten

## Voordat u gaat spuiten

### Neem de waarschuwingen en belangrijke veiligheidsinformatie door

Belangrijk! Lees dit grondig en neem de veiligheidsvoorschriften in acht.

## Modellen

	Model	Naam spuittoestel	Laderspanning	Spuittipserie	Spuittipformaat
 c Intertek 110474 Gecertificeerd conform CAN/CSA C22.2 Nr. 68 Overeenkomstig UL 1450	17M367	Ultra MAX	120 V	FFLPxxx	0,20 – 0,41 mm 0,008 – 0,016 inch
	17P928		*		
	17N222	Ultimate MX	120 V		
	17P929		*		
	17N223	TC PRO PLUS	120 V	TCPxxx	
	17P258	Ultra MAX	230 V	FFLPxxx	
	17N224	Ultra MAX	100 V		
	17M370	Ultimate MX	230 V		
	17N225	Ultra MAX	230 V		
	17Y482	Ultra MAX	240 V		

\* Alleen het spuittoestel, zonder accu of lader.

Bereik werkdruk: 3,5 MPa – 14 MPa (35 – 138 bar; 500 – 2000 psi)

Compatibel met de volgende DeWALT-accu's:  
DCB183 en DCB203

### Operationele video

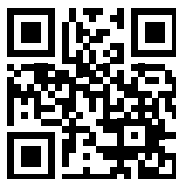

<http://graco.com/hhsupport>

## Bijbehorende handleidingen

Handleiding in het Engels	Omschrijving
	Handleiding van de DeWALT-lader

## Belangrijke informatie voor de gebruiker

### Hartelijk dank voor uw aankoop!

Gefeliciteerd! U hebt een hoog kwalitatieve verfspuit van Graco Inc. gekocht. Dit spuittoestel is ontworpen om een superieure spuitprestatie te leveren in combinatie met op water- en oliegebaseerde (type white spirit) bouwverven en coatings. Met deze informatie voor de gebruiker kunt u achterhalen welke soorten materialen met uw spuittoestel kunnen worden gebruikt.

Lees de informatie op het verpakkingslabel van het materiaal om te bepalen of het in combinatie met uw spuitapparaat kan worden gebruikt. Vraag uw leverancier om een veiligheidsinformatieblad (VIB of MSDS). Het label op de verpakking en het VIB geven uitleg over de bestanddelen van het materiaal en de specifieke, daaraan gerelateerde voorzorgsmaatregelen.

Lakken, coatings en schoonmaakmaterialen behoren vaak tot een van de volgende **3 categorieën**:



**OP WATERBASIS:** Het label op de verpakking dient aan te geven dat het materiaal met zeep en water kan worden gereinigd. Uw spuitapparaat is geschikt voor gebruik met dit materiaaltipe. Uw spuitapparaat is **NIET** geschikt om in combinatie met agressieve reinigingsmiddelen zoals chloorbleekmiddel te worden gebruikt.



**OP OLIEBASIS:** Het label op de container dient aan te geven dat het materiaal **ONTVLAMBAAR** is en kan worden gereinigd met terpentine of ververdunner. Het VIB dient aan te geven dat het vlampunt van het materiaal boven de 38 °C (100 °F) ligt. Uw spuittoestel is compatibel met dit soort materiaal. Gebruik materiaal op oliebasis buiten of in goed geventileerde binnenruimtes, waarbij voortdurend frisse lucht wordt toegevoerd. Zie de veiligheidswaarschuwingen in deze handleiding.



**ONTVLAMBAAR:** Dit type materiaal bevat ontvlambare oplosmiddelen zoals xyleen, toluen, nafta, MEK, lakverdunner, aceton, gedenatureerde alcohol en terpentine. Het label op de verpakking dient aan te geven dat het materiaal **ONTVLAMBAAR** is. Uw spuittoestel is geschikt voor gebruik met dit materiaaltipe. Gebruik ontvlambare materialen buiten of in goed geventileerde binnenruimtes, waarbij voortdurend frisse lucht wordt toegevoerd. Zie de veiligheidswaarschuwingen in deze handleiding.

### LET OP

Uw spuittoestel is **NIET** compatibel met agressieve reinigingsmiddelen, zoals chloorbleekmiddel. Het gebruik van dergelijke reinigingsmiddelen zal het spuittoestel beschadigen.



## Belangrijke informatie over aarding

De volgende informatie is bedoeld om u meer informatie te geven over wanneer u de aarddraad gebruikt die bij uw spuittoestel worden geleverd.

Lees de informatie op het verpakkingslabel van het materiaal om te bepalen of het op oliebasis of ontvlambaar is. Vraag uw leverancier om een veiligheidsinformatieblad (VIB of SDS). Het label op de verpakking en het VIB geven uitleg over de bestanddelen van het materiaal en de specifieke, daaraan gerelateerde voorzorgsmaatregelen.

Verf, coatings en reinigingsmaterialen behoren in het algemeen tot één van de volgende

**3 basiscategorieën:**

Aarddraad nodig?	Type materiaal
Nee	<b>OP WATERBASIS:</b> Het label op de verpakking dient aan te geven dat het materiaal met zeep en water kan worden gereinigd.
Ja 	<b>OP OLIEBASIS:</b> Het label op de verpakking dient aan te geven dat het materiaal ONTVLAMBAAR is en gereinigd kan worden met terpentine of niet-ontvlambare verfverdunder. Gebruik materiaal op oliebasis buiten of in goed geventileerde binnenruimtes, waarbij voortdurend frisse lucht wordt toegevoerd. Zie de veiligheidswaarschuwingen in deze handleiding. Voer <b>Onderhoud</b> , pagina 27, uit wanneer u dit type materiaal gebruikt.
Ja 	<b>ONTVLAMBAAR:</b> Dit type materiaal bevat ontvlambare oplosmiddelen zoals xyleen, toluen, nafta, MEK, lakverdunder, aceton, gedenatureerde alcohol en terpentine. Het label op de verpakking dient aan te geven dat het materiaal ONTVLAMBAAR is. Gebruik ontvlambare materialen buiten of in goed geventileerde ruimtes, waarbij voortdurend frisse lucht wordt toegevoerd. Voer <b>Onderhoud</b> , pagina 27, uit wanneer u dit type materiaal gebruikt.



## Inhoudsopgave

<b>Voordat u gaat spuiten</b> .....	<b>2</b>
Bijbehorende handleidingen .....	2
<b>Belangrijke informatie voor de gebruiker</b> .....	<b>3</b>
<b>Belangrijke informatie over aarding</b> .....	<b>4</b>
<b>Inhoudsopgave</b> .....	<b>5</b>
<b>Waarschuwingen</b> .....	<b>6</b>
<b>Ken uw spuittoestel</b> .....	<b>9</b>
<b>Ken uw regelaars</b> .....	<b>10</b>
<b>Aardingsinstructies</b> .....	<b>11</b>
(Op olie gebaseerde of ontvlambare materialen) .....	11
Emmers .....	11
<b>Opstellen</b> .....	<b>12</b>
Drukontlastingsprocedure .....	12
Het spuittoestel installeren .....	12
<b>Opstarten</b> .....	<b>15</b>
<b>Spuiten</b> .....	<b>17</b>
Selectietabel voor spuittips .....	17
Snelheidsregeling .....	17
Richting van de spuittip .....	18
Kwaliteit van het spuitpatroon .....	18
Spuihoek .....	18
Het spuittoestel richten .....	19
Timing van activering .....	19
Omkeerbare spuittips .....	19
Verstopingen in de spuittip verwijderen .....	20
Installatie van de spuittip .....	21
Beker bijvullen .....	22
Pauzeren van spuiten .....	22
<b>Reinigen</b> .....	<b>23</b>
Het spuittoestel reinigen .....	23
<b>Opslag</b> .....	<b>25</b>
<b>Referentie</b> .....	<b>26</b>
Compatibiliteit reinigingsvloeistoffen .....	26
<b>Onderhoud</b> .....	<b>27</b>
Uitlaatkleppen reinigen .....	27
Herstellen van de aarddraad .....	28
<b>Recyclen en afdanken</b> .....	<b>29</b>
Eind van de levensduur .....	29
Afdanken aan het einde van de levensduur .....	29
<b>Probleemoplossing</b> .....	<b>30</b>
<b>Vervangende onderdelen</b> .....	<b>35</b>
Onderdelenlijst .....	36
<b>Technische specificaties</b> .....	<b>38</b>
<b>Standaard Graco-garantie</b> .....	<b>39</b>

## Waarschuwingen

De onderstaande waarschuwingen betreffen de installatie, het gebruik, de aarding, het onderhoud en de reparatie van deze apparatuur. Het symbool met het uitroepteken verwijst naar een algemene waarschuwing en de gevarensymbolen verwijzen naar procedurespecifieke risico's. Als u deze symbolen in de handleiding of op de waarschuwingslabels ziet, raadpleeg dan deze Waarschuwingen. Productspecifieke gevarensymbolen en waarschuwingen die niet in dit hoofdstuk staan beschreven, staan vermeld in de gehele handleiding waar deze van toepassing zijn.



### WAARSCHUWING



#### BRAND- EN EXPLOSIEGEVAAR

Ontvlambare dampen, zoals dampen van oplosmiddelen en verf, in het werkgebied kunnen ontbranden of exploderen. Voorkom brand en explosies onder meer als volgt:



- Spuit nooit ontvlambare of brandbare materialen in de buurt van open vuur of ontstekingsbronnen zoals sigaretten, motoren en elektrische apparatuur.



- Gebruik geen verf of oplosmiddel met halogeenkoolwaterstof.



- Houd de spuitomgeving goed geventileerd. Zorg ervoor dat er voldoende frisse lucht door de ruimte stroomt.

- Het spuittoestel genereert vonken. Bewaar het spuittoestel in een goed geventileerde ruimte tijdens spuiten, spoelen, reiniging of onderhoud. Spuit niet op de pompconstructie.
- Rook niet in het spuitgebied en spuit niet in een omgeving waar vonken of vuur aanwezig zijn.

- Schakel geen lichtschakelaars, motoren of soortgelijke producten in die vonken veroorzaken in het spuitgebied.

- Houd de ruimte vrij van containers met verf of oplosmiddel, lappen en andere brandbare materialen.

- Zorg dat u weet uit welke bestanddelen de verf en de oplosmiddelen die u gebruikt, bestaan. Lees alle veiligheidsinformatiebladen (SDS of VIB) en labels op de verpakkingen van de verf en oplosmiddelen. Volg de veiligheidsinstructies van de fabrikant van de verf en van de oplosmiddelen op.

- Zorg dat er altijd een werkend brandblusapparaat op de werkplek is.

#### Op olie gebaseerde of ontvlambare materialen

Verf of oplosmiddel dat door het toestel stroomt, kan statische elektriciteit veroorzaken. Statische elektriciteit brengt het risico op ontbranding of explosies met zich mee in de nabijheid van dampen van verf of oplosmiddelen. Voorkom brand en explosies bij het gebruik van ontvlambare materialen of materialen op oliebasis onder meer als volgt:

- Verbind de aarddraad en geaarde stekker met een echt aardingspunt.
- Als u merkt dat er sprake is van statische lading of u een schok voelt, stop dan onmiddellijk. Gebruik het spuittoestel pas weer als u de oorzaak van het probleem kent en het probleem verholpen is.
- Alle onderdelen van het spuittoestel en voorwerpen in en rondom het spuitgebied moeten naar behoren worden geaard ter bescherming tegen statische ontlading en vonken. Voer de **Aardingsinstructies**, pagina 11 uit.
- Controleer of alle vaten en opvangsystemen geaard zijn om statische ontlading te voorkomen. Gebruik geen emmervoering, tenzij ze antistatisch of geleidend zijn.

## WAARSCHUWING



### GEVAAR VAN ONGESCHIKTE ACCU'S EN LADERS

- Gebruik voor dit gereedschap alleen accu's van maximaal 18 of 20 volt, en laders van het merk DEWALT.
- LEES ALLE INSTRUCTIES die bij dit gereedschap worden geleverd wat betreft de veiligheid en het gebruik van DEWALT-accu's en acculaders.
- Was of spuit de accu niet schoon.
- Reinig de accu uitsluitend met een met water bevochtigde doek.



### GEVAAR VOOR INJECTIE DOOR DE HUID

Spuiten onder hoge druk kan giftige stoffen in het lichaam spuiten en ernstige verwondingen veroorzaken die tot amputatie kunnen leiden. **Laat u onmiddellijk behandelen door een medisch specialist indien er zich een injectie voordoet.**



- Richt het pistool niet op mensen of dieren en spuit niet op mensen of dieren.
- Houd uw handen en andere lichaamsdelen uit de buurt van de plaats waar het materiaal uit het apparaat komt. Probeer bijvoorbeeld niet om gelekte verf met lichaamsdelen te stoppen.
- Gebruik altijd de tiphouder van de spuit. Spuit nooit zonder dat de tiphouder op zijn plaats is aangebracht.
- Gebruik Graco-spuittips.
- Ga uiterst voorzichtig te werk bij reiniging of vervanging van een spuittip. Als de spuittip verstopt raakt tijdens het spuiten, volgt u de **Drukontlastingsprocedure** om het toestel uit te schakelen en de druk te ontlasten voordat u de spuittip verwijdert om deze te reinigen.
- De apparatuur blijft onder druk staan nadat de spanning is uitgeschakeld. Laat de apparatuur nooit onbeheerd in werking of onder druk staan. Voer de **Drukontlastingsprocedure** uit wanneer de apparatuur niet onder toezicht staat of niet gebruikt wordt, voordat u onderhouds- of reinigingswerkzaamheden aan de apparatuur uitvoert en voordat u onderdelen verwijdert.
- Controleer onderdelen op tekenen van beschadiging. Vervang beschadigde onderdelen.
- Dit systeem kan 2000 psi (138 bar, 13.8 MPa) produceren. Gebruik onderdelen of toebehoren van Graco die zijn goedgekeurd voor minimaal 2000 psi (138 bar, 13,8 MPa).
- Controleer of alle aansluitingen stevig vastzitten voordat u het toestel gebruikt.
- Zorg ervoor dat u weet hoe u het toestel snel kunt stopzetten en de druk kunt ontlasten. Zorg ervoor dat u grondig vertrouwd bent met de bediening van het toestel.



### GEVAAR VAN VERKEERD GEBRUIK VAN APPARATUUR

Verkeerd gebruik kan leiden tot ernstig letsel of de dood.



- Draag altijd geschikte handschoenen, oogbescherming en een masker of ademhalingsapparatuur tijdens het verven.
- U dient het apparaat niet te gebruiken, noch te spuiten in de nabijheid van kinderen. Houd kinderen altijd uit de buurt van het apparaat.
- Reik niet te ver en ga niet op een onstabiele ondergrond staan. Zorg ervoor dat u altijd stevig en in evenwicht staat.
- Blijf alert en let op wat u doet.
- Bedien het systeem niet als u moe, of onder invloed van alcohol of geneesmiddelen bent.
- Breng geen veranderingen of aanpassingen in de apparatuur aan. Door veranderingen of aanpassingen kunnen goedkeuringen van instanties ongeldig worden en kan de veiligheid in gevaar komen.
- Zorg dat alle apparatuur gekeurd en goedgekeurd is voor de omgeving waarin u ze gebruikt.

## **WAARSCHUWING**



### **GEVAAR VAN ALUMINIUM ONDERDELEN ONDER DRUK**

Het gebruik van vloeistoffen die niet compatibel zijn met aluminium in apparatuur die onder druk staat, kan ernstige chemische reacties veroorzaken en ervoor zorgen dat de apparatuur stuk gaat. Het niet opvolgen van deze waarschuwing kan leiden tot overlijden, ernstig letsel of materiële schade.

- Gebruik geen 1,1,1-trichloorethaan, methyleenchloride, andere halogeenkoolwaterstofoplosmiddelen of vloeistoffen die dergelijke oplosmiddelen bevatten.
- Gebruik geen chloorbleekmiddel.
- Veel andere vloeistoffen kunnen stoffen bevatten die kunnen reageren met aluminium. Neem contact op met uw materiaalleverancier voor meer info over de compatibiliteit van de materialen.



### **GEVAAR VAN GIFTIGE VLOEISTOFFEN OF DAMPEN**

Giftige vloeistoffen of dampen kunnen ernstig letsel of zelfs de dood veroorzaken als deze in de ogen of op de huid spatten of ingeademd of ingeslikt worden.

- Lees de veiligheidsinformatiebladen (SDS of VIB) zodat u de specifieke gevaren kent van de gebruikte vloeistoffen.
- Bewaar gevaarlijke vloeistof in goedgekeurde houders en voer ze af conform alle geldende richtlijnen.



### **PERSOONLIJKE BESCHERMINGSMIDDELEN**

Draag de juiste beschermingsmiddelen als u in het werkgebied aanwezig bent, om u te beschermen tegen ernstig letsel, zoals oogletsel, gehoorbeschadiging, inademing van giftige dampen en brandwonden. Deze beschermingsmiddelen bestaan uit (maar zijn niet beperkt tot):

- Gezichts- en gehoorbescherming.
- Ademhalingsfilters, beschermende kleding en handschoenen, zoals aanbevolen door de fabrikant van materialen en oplosmiddelen.

## Ken uw spuittoestel

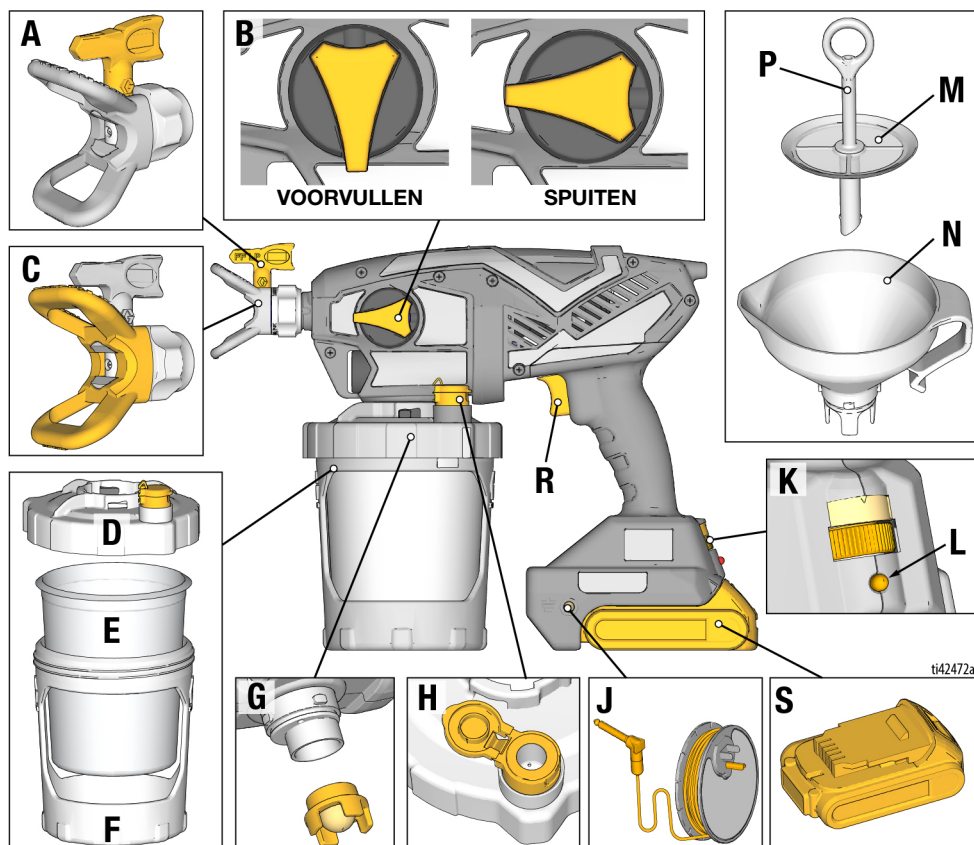

A	Spuittip
B	Knop Voorvullen
C	Spuittiphouder
D	Bekerdeksel
E	FlexLiner™
F	Bekersteun
G	Pompfilter
H	VacuValve™

J	Gearde stekker en spoel
K	Snelheidsregeling
L	Indicatielampje
M	Zeef
N	Trechter
P	De luchtbuis van de zeef
R	Trekker
S	Accu

## Ken uw regelaars

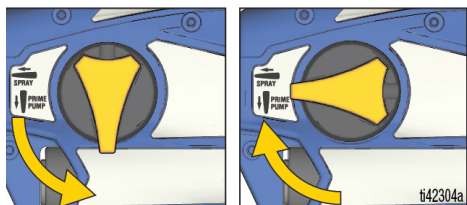

### Knop Voorvullen

De knop Voorvullen leidt de vloeistof naar de beker of de spuittip. De knop wordt bij het voorpompen gebruikt om lucht uit de pomp te zuiveren. Uw spuittoestel zal niet spuiten als er zich lucht in de pomp bevindt.

Draai de knop VOORVULLEN omlaag naar de stand PRIME (voorvullen) wanneer u het spuittoestel wilt voorpompen of de systeemdruk wilt ontlasten.

Draai de knop Voorvullen verder naar de stand SPRAY (spuiten) om vloeistof te spuiten.

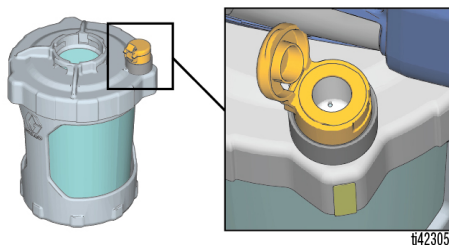

### VacuValve

De VacuValve wordt gebruikt om lucht uit de FlexLiner te verwijderen. Dit is nodig om het spuittoestel te laten voorvullen.

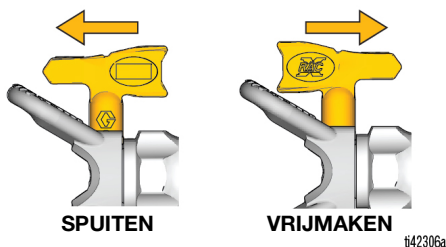

### Spuittip

De spuittip is van cruciaal belang voor de airless spuittechnologie. Verf onder hoge druk die door het piekleine gaatje in de spuittip wordt gepompt verlaat de tip in sprayvorm.

De spuittip kan worden omgekeerd en kan in een mum van tijd verstoppingen wegwerken.

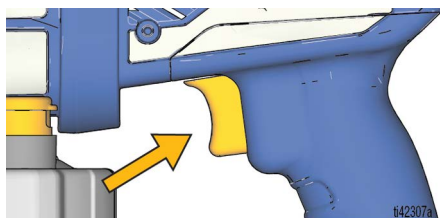

### Trekker

De trekker regelt de werking van het spuittoestel.

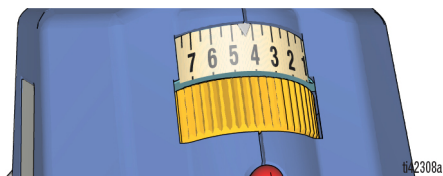

### Snelheidsregeling

Met de snelheidsregeling kunt u de snelheid tijdens het spuiten verhogen of verlagen.

## Aardingsinstructies

(Op olie gebaseerde of ontvlambare materialen)

				
<p>De apparatuur moet worden geaard om het risico op statische vonken te beperken. Statische vonken kunnen tot gevolg hebben dat dampen ontbranden of ontploffen. Een goede aarding biedt de elektrische stroom een ontsnapingsdraad.</p>				

## Emmers

**Oliehoudende of ontvlambare vloeistoffen:**  
Volg de plaatselijke voorschriften en regels.  
Gebruik alleen geleidende metalen emmers, geplaatst op een geaard oppervlak, zoals beton.

Plaats de emmer niet op een niet-geleidende ondergrond, zoals papier of karton, aangezien dan de aardingscontinuïteit wordt onderbroken.

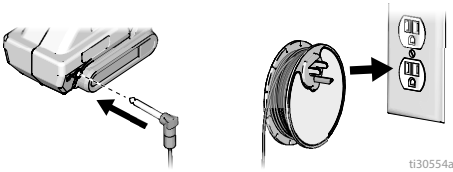

Het spuittoestel is voorzien van een aardplug en -spoel. De aardingsstekker moet worden aangesloten op een correct geaard stopcontact wanneer u op olie gebaseerde of ontvlambare materialen spuit of doorspoelt, zie **Belangrijke informatie over aarding**, pagina 4. Plaats het spuittoestel uit de buurt van het sproeigebied wanneer u de grondstekker aansluit.

Als de spoel niet lang genoeg is om een geaard stopcontact te bereiken, gebruik dan een 3-aderig geaard verlengsnoer tussen de geaarde stekker en de uitlaat.



**Een metalen emmer altijd aarden:** Sluit een aarddraad aan op de emmer. Klem één uiteinde aan de emmer en het andere uiteinde aan een aardingspunt, zoals een waterleiding.

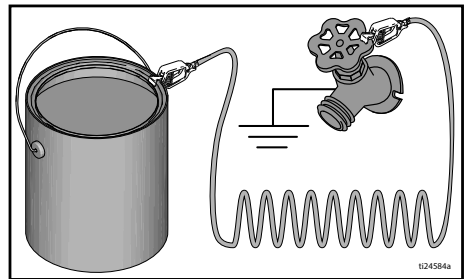

## Opstellen

### Drukontlastingsprocedure



Dit spuittoestel bouwt tijdens het gebruik een inwendige druk op tot 2000 psi (138 bar, 13,8 MPa).

Volg deze **Drukontlastingsprocedure** telkens wanneer u stopt met spuiten en voordat u apparatuur reinigt, controleert, onderhoudt of vervoert, om ernstig letsel door vloeistof onder druk te voorkomen.

1. Draai de knop Voorvullen omlaag naar de stand PRIME (voorvullen) om de druk te ontlasten.



### Het spuittoestel installeren



Brandbare dampen in het werkgebied (zoals oplosmiddelen en verfdampen) kunnen ontbranden of exploderen.

Voer de **Aardingsinstructies**, pagina 11.

Spuit geen ontvlambare of brandbare vloeistoffen in een besloten ruimte.

Houd de spuitomgeving goed geventileerd. Zorg ervoor dat er voldoende frisse lucht door de ruimte stroomt.

Bij het spuiten van explosieve of brandbare materialen:

- Verplaats om bij te vullen het hele spuittoestel naar een goed geventileerde plaats, verwijderd van explosieve of brandbare materialen, waaronder verf en oplosmiddel.
- Houd de materiaalhouders bedekt tussen de reservoirvullingen in.

Als u op olie gebaseerde of ontvlambare materialen spuit, raadpleeg dan **Compatibiliteit reinigingsvloeistoffen**, pagina 26, en volg **Aardingsinstructies**, pagina 11.

**OPMERKING: Schud de materialen die met dit spuittoestel aangebracht worden NIET.**

Sommige fine-finish lakken en vernissen vangen lucht wanneer ze geschud worden, hetgeen de prestaties van het spuittoestel kan beïnvloeden. Roer het materiaal of raadpleeg de adviezen van de fabrikant voor het betreffende materiaal.



1. Plaats een FlexLiner in de bekersteun.

**OPMERKING:** Controleer of er geen beschadigingen zijn aan de bovenste afdichtingsrand van de FlexLiner, zoals een vouw of plooi. Als deze beschadigd is, wordt er lucht gelekt en gaat aanvullen verloren.

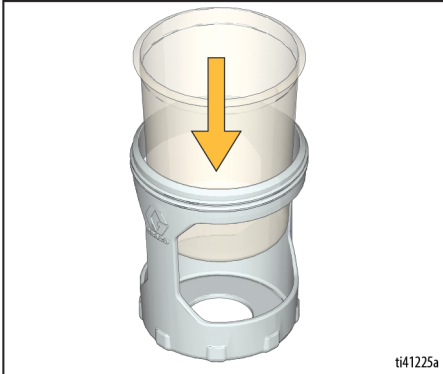

2. Draai het bekerdeksel stevig op de bekersteun voor een luchtdichte afdichting.

**OPMERKING:** Om een luchtdichte afsluiting te garanderen, wordt de pakking aan de binnenkant van het bekerdeksel door de fabriek gesmeerd. Als de smering is weggespoeld, breng dan een afdichtend smeermiddel (meegeleverd) aan op de pakking.

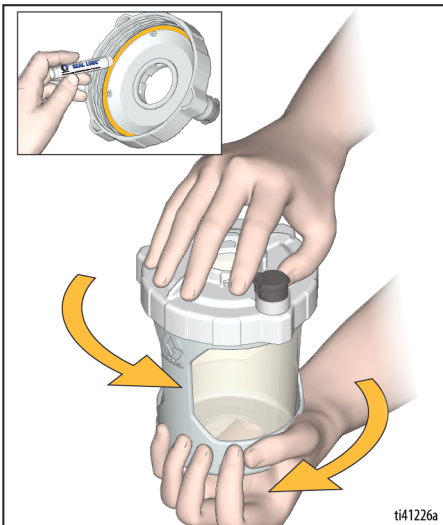

3. Plaats de trechter in het bekerdeksel en draai om te vergrendelen. Klik de zeef in de trechter om de verf te zeven terwijl u de beker vult.

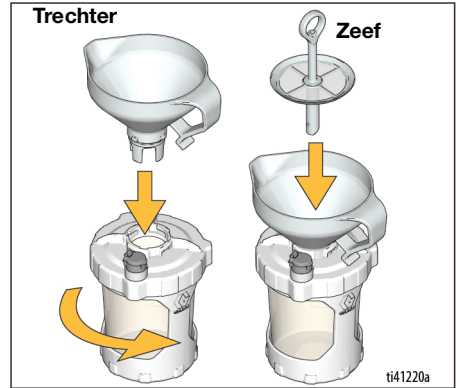

4. De luchtbuis van de zeef voorkomt dat de verf de beker overvult. Vul de beker als volgt:
  - a. Kijk naar de trechter (niet naar de beker) en giet langzaam verf in de trechter. Als de verf niet meer naar beneden loopt, is de beker vol.

**OPMERKING:** Als de verf niet meer wegloopt maar de beker niet vol is, schraap dan met een roerstokje het opgevangen vuil aan de bovenkant van de zeef tot de verf weer wegloopt.



# Opstellen

- b. Giet de overtollige verf uit de trechter terug in het verfblik terwijl de trechter en de zeef nog aan de beker zijn bevestigd.



- d. Verwijder de trechter en zeef van de beker en haak deze aan de rand van het verfblik.

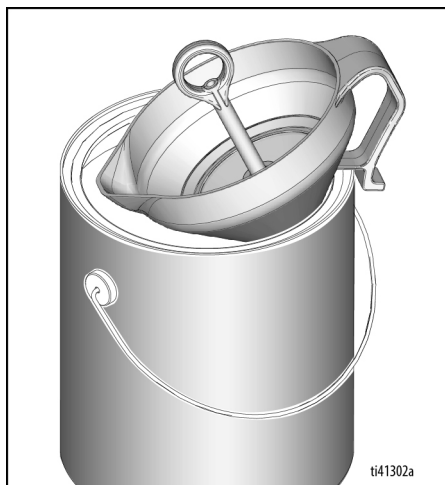

- c. Til de zeef op en kijk of u *dwarsbalken* in de bodem van de trechter ziet. Zo niet, dan is de beker overvol. Giet overtollige verf terug in het verfblik.

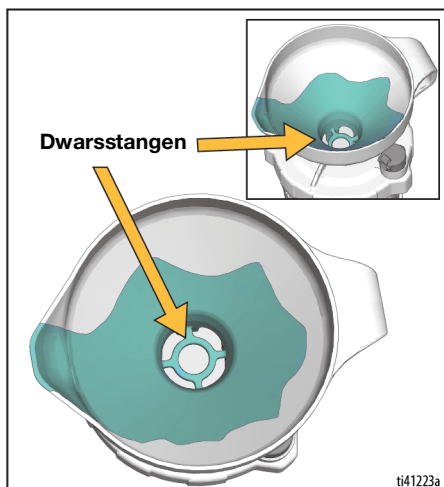

# Opstarten

**Begin altijd met een volledig geladen accu.**  
**Zie de informatie over de accu en acculader die bij het spuittoestel wordt geleverd.**

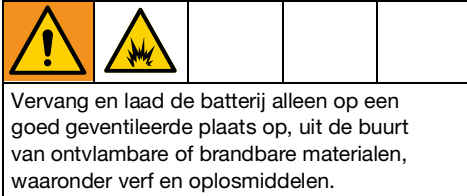

1. Installeer de beker als volgt op het spuittoestel:
  - a. Controleer of het pompfilter is geïnstalleerd en of het schoon is.

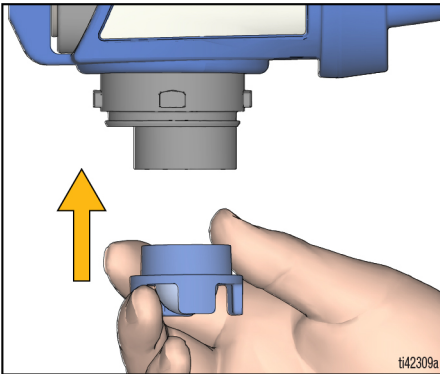

- b. Lijn de VacuValve (op het bekerdeksel) uit met de knop Voorvullen (op het spuittoestel).
- c. Duw de bekerconstructie op het spuittoestel en draai om te vergrendelen.

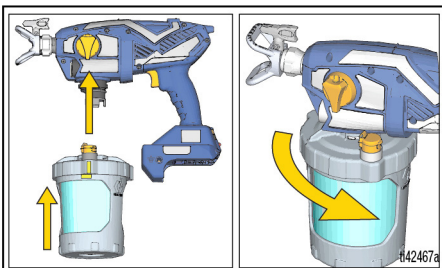

2. Vul de pomp als volgt voor:
  - a. Controleer of de knop Voorvullen omlaag in de stand PRIME (voorvullen) staat.

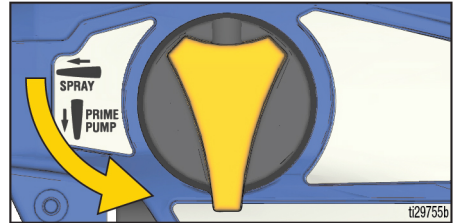

- b. Plaats de accu op het spuittoestel.

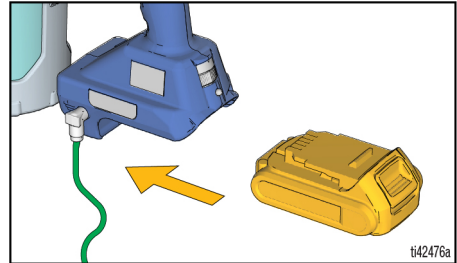

- c. Open de dop van de VacuValve en knijp voorzichtig in de FlexLiner totdat er geen luchtbellens meer in de VacuValve zitten.

**OPMERKING:** Kantel het spuittoestel zodanig dat de VacuValve het hoogste punt wordt, zodat alle lucht in de FlexLiner volledig kan worden afgevoerd.

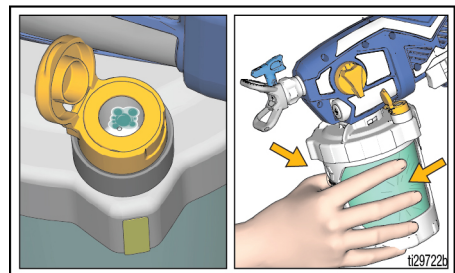

# Opstarten

- d. Blijf gedurende 10 seconden in de FlexLiner knijpen terwijl u de trekker overhaalt.

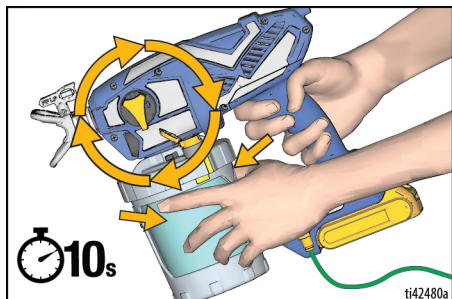

**OPMERKING:** Hierdoor wordt alle lucht uit de pomp en de beker gezuiverd. Verf spuit niet uit het apparaat, maar recirculeert door de pomp en gaat daarna terug naar de beker.

- e. Wanneer er geen luchtbelllen meer in de VacuValve verschijnen, laat u de trekker los en sluit u de VacuValve-dop.

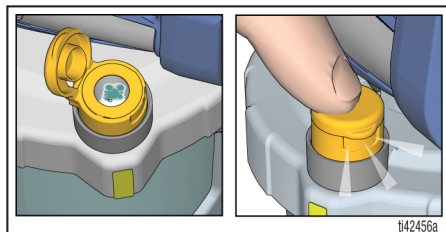

3. Draai de knop Voorvullen naar voren in de stand SPRAY (spuiten). Controleer of de spuittip naar voren in de stand SPRAY (spuiten) is gezet.

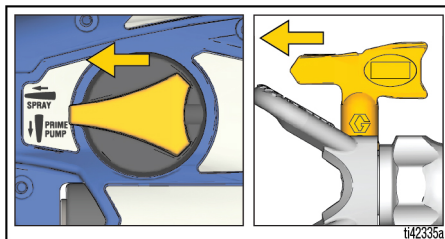

4. Richt het spuittoestel op een afvalmer en haal de trekker 5 seconden over om de opslagvloeistof eruit te spuiten.
- Om schade aan de pomp te voorkomen, moet u, als het spuittoestel na 5 seconden niet spuit, STOPPEN en STARTUP (opstarten) herhalen.

## Uw toestel is nu spuitklaar!

**OPMERKING:** Voor de beste resultaten: om de FlexLiner van alle materiaal te ontdoen wanneer het materiaal bijna op is, knijpt u zachtjes onderaan de FlexLiner om het laatste materiaal naar het bekerdeksel te duwen.

## Spuiten

				
<b>Houd de spuitomgeving goed geventileerd.</b> Zorg ervoor dat er voldoende frisse lucht door de ruimte stroomt.				

**OPMERKING:** Gebruik voor goede resultaten alleen spuittips uit dezelfde tipfamilie als van de bij het spuittoestel geleverde spuittip.

Naam spuittoestel	Spuittipserie	Onderdeelnr. spuittip
Ultra	FFLP	FFLPxxx
Ultimate	FFLP	FFLPxxx
TC Pro	TCP	TCPxxx

## Selectietabel voor spuittips

Zie tabel voor de aanbevolen spuitdruk voor uw materiaal. Raadpleeg het verblik (materiaal) voor aanbevelingen van de fabrikant.

	Coatings						
	Beits bin-nenshuis/ Reiniging binnen- en buitenshuis	Dekkende buitenbeits	Email	Primer	Muurverf voor binnen	Muurverf voor buiten	Kleur filter
<b>Snelheidsregeling</b>	1 – 5	6 – 10	6 – 10	6 – 10	6 – 10	6 – 10	
Diameter van tipopening							
0,20 mm (0,008 inch)	✓						Blauw
0,25 mm (0,010 inch)	✓	✓					Blauw
0,30 mm (0,012 inch)		✓	✓				Blauw
0,36 mm (0,014 inch)		✓	✓	✓	✓		Zwart
0,41 mm (0,016 inch)			✓	✓	✓	✓	Zwart

## Snelheidsregeling

1. Stel de snelheidsregeling in op de laagste stand.

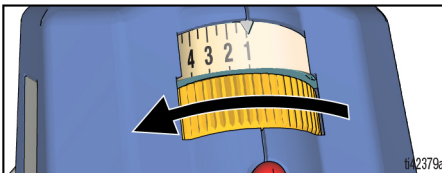

2. Richt op een stuk oud karton en haal de trekker over om het spuitpatroon te testen.

3. Verhoog indien nodig langzaam de snelheidsregeling tot de instelling die een goed spuitpatroon oplevert.

**OPMERKING:** Om overspray tot een minimum te beperken, spuit u altijd met de laagste snelheidsstand die een goed spuitpatroon oplevert.

4. Pas de afstand van het spuittoestel tot het oppervlak en de snelheid van uw hand aan voor de gewenste dekking op het oppervlak.

## Richting van de spuittip

				
<p>Plaats uw hand niet voor de spuittip of tiphouder bij het installeren of verwijderen van de spuittip en tiphouder om ernstige verwondingen als gevolg van injectie door de huid te voorkomen.</p>				

**NEE**

**JA**

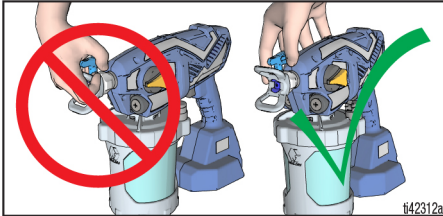

Stel de spuittipbeschermer van het spuittoestel af voor de gewenste verticale of horizontale spuitrichting.

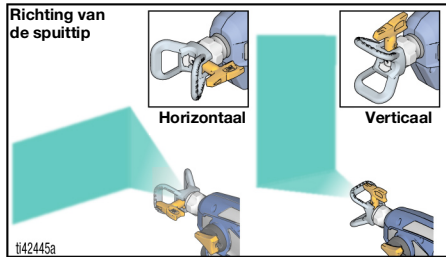

## Kwaliteit van het spuitpatroon

Een goed spuitpatroon is gelijkmatig verdeeld zonder holtes of uitlopers.

Pas de snelheidsregelaar van het spuittoestel (indien beschikbaar), de snelheid van de hand en de afstand tot de muur aan om een goed spuitpatroon te krijgen.

Als er nog steeds sprake is van uitloop, moet het materiaal mogelijk worden verdund. Volg de aanwijzingen van de fabrikant om het materiaal te verdunnen.

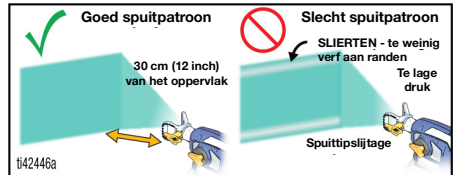

## Spuithoek

Gebruik een stukje karton om deze basisspuittechnieken te proberen alvorens u begint te spuiten op het oppervlak.

- Houd het spuittoestel op 25-30 cm (10-12 inch) van het oppervlak en richt recht op het oppervlak. Als u het spuittoestel kantelt om de spuithoek te veranderen, ontstaat een ongelijkmatige afwerking.



- Draai uw pols zodat het spuittoestel recht gericht blijft. Verdraai het pistool niet, maar houd het haaks op het te spuiten oppervlak, om het materiaal gelijkmatig op te brengen.

**OPMERKING:** Afhankelijk van hoe snel u het spuitapparaat beweegt, wordt meer of minder materiaal opgebracht. Als het materiaal pulseert, beweegt u te snel. Als het materiaal druppelt, beweegt u te traag. Zie **Probleemoplossing**, pagina 30.

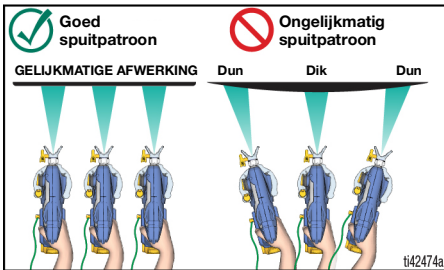

## Het spuittoestel richten

Richt het spuittoestel op de onderrand van de vorige verfstrook en zorg dat u de verfstrook steeds met 50% overlapt.

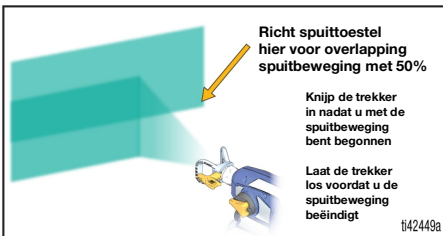

## Timing van activering

Haal de trekker over nadat u met de spuitbeweging bent begonnen. Laat de trekker los voordat u de spuitbeweging beëindigt. Het spuittoestel moet bewegen op het moment dat de trekker wordt ingedrukt of losgelaten.

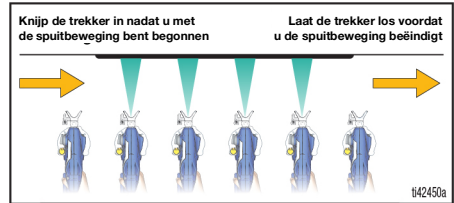

## Omkeerbare spuittips

Uw spuittoestel is compatibel met brede en smalle omkeerbare spuittips.

- *Spuittips met een grootte van 0,014 en groter* zijn voor het spuiten van *verf* en moeten worden gebruikt met het zwarte pompfilter.
- *Spuittips met een grootte van 0,012 en kleiner* zijn voor het spuiten van *beits* en moeten worden gebruikt met het blauwe pompfilter.

Niet alle spuittips en filters zijn inbegrepen bij alle modellen.

## Verstoppingen in de spuittip verwijderen



Plaats uw hand niet voor de spuittip of tiphouder bij het installeren of verwijderen van de spuittip en tiphouder om ernstige verwondingen als gevolg van injectie door de huid te voorkomen.

Als de spuittip verstopt raakt met vuil, kunt u deze snel en gemakkelijk omdraaien. Zo kunt u restdeeltjes snel en gemakkelijk verwijderen zonder het spuittoestel te demonteren.

1. Voer de **Drukontlastingsprocedure**, pagina 12.
2. Draai de spuittip in de stand UNCLOG (vrijmaken).

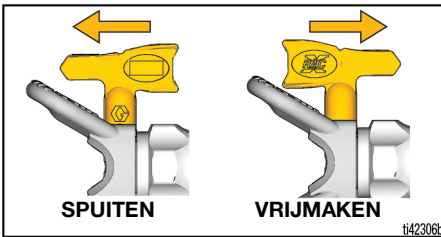

3. Zet de snelheidsregeling op de hoogste stand.

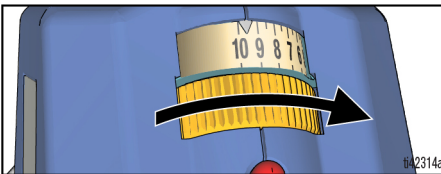

4. Richt het spuittoestel in de afvallemmer en draai de knop Voorvullen naar voren in de stand SPRAY (spuiten). Trek 5 seconden aan de trekker om de verstopping te verwijderen.

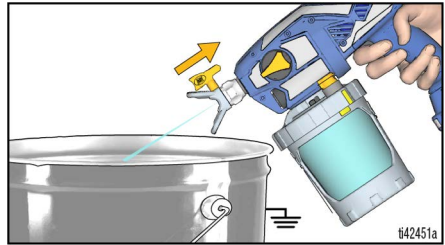

**OPMERKING:** Als de spuittip nog steeds verstopt is, kunt u stappen 1-4 herhalen of de spuittip door een nieuwe vervangen.

5. Draai de knop Voorvullen omlaag in de stand PRIME (voorvullen). Draai de spuittip weer naar de stand SPRAY (spuiten). Draai de knop Vullen verder naar de stand SPRAY (spuiten) en ga verder met spuiten.



## Installatie van de spuittip



Plaats uw hand niet voor de spuittip bij het installeren of verwijderen van de spuittip en tiphouder om ernstige verwondingen als gevolg van injectie door de huid te voorkomen.

Om lekken van de spuittip te voorkomen, dient u ervoor te zorgen dat de spuittip en spuittiphouder goed aangebracht zijn.

1. Voer de **Drukontlastingsprocedure**, pagina 12.
2. Verwijder de accu.
3. Gebruik de spuittip (A) om de afdichting (B) in de tiphouder (C) te steken.

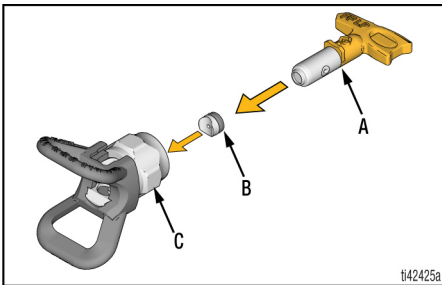

4. Steek de spuittip erin. De spuittip moet volledig in de spuittiphouder zijn geduwd.

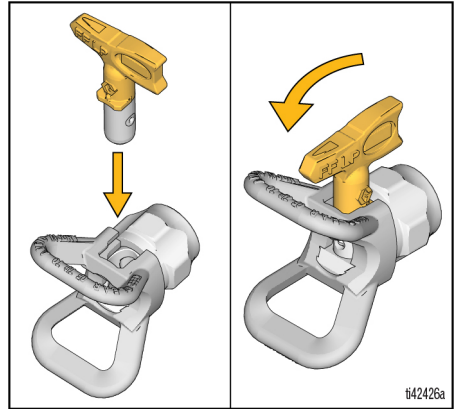

5. Schroef de spuittip en de tiphouder op het spuittoestel. Draai ze handvast aan.
  - Spuittips verslijten door veelvuldig gebruik en schurende verf. Om deze reden moeten ze periodiek worden vervangen.
  - Als het spuitpatroon slecht is, is de spuittip mogelijk versleten. Vervang de spuittip. Zie **Diagnostiek spuitpatroon**, pagina 33.

### LET OP

Spuittips moeten onmiddellijk na het gebruik worden gereinigd of worden bewaard in een geschikte reinigingsvloeistof (water, terpentijn of een geschikt oplosmiddel voor olieverf) zodat de verf niet kan opdrogen in de spuittip. Als u dit nalaat, zal de spuittip beschadigd raken. Zie **Reinigen**, pagina 23.

## Beker bijvullen



Brandbare dampen in het werkgebied (zoals oplosmiddelen en verfdampen) kunnen ontbranden of exploderen.

Voer de **Aardingsinstructies**, pagina 11.

Spuit geen ontvlambare of brandbare vloeistoffen in een besloten ruimte. Houd de spuitomgeving goed geventileerd. Zorg ervoor dat er voldoende frisse lucht door de ruimte stroomt.

Bij het spuiten van explosieve of brandbare materialen:

- Verplaats om bij te vullen het hele spuittoestel naar een goed geventileerde plaats, verwijderd van explosieve of brandbare materialen, waaronder verf en oplosmiddel.
- Houd de materiaalhouders bedekt tussen de reservoirvullingen in.

1. Voer de **Drukontlastingsprocedure**, pagina 12.
2. Verwijder de bekerconstructie uit het spuittoestel. Verwijder het pompfilter en verwijder het vuil uit het filter.

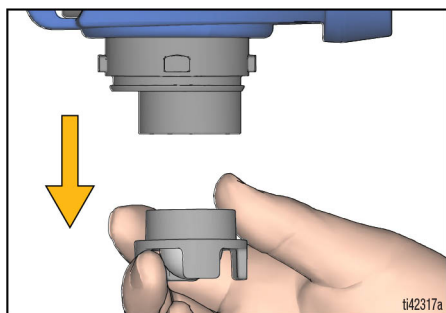

3. Installeer het pompfilter weer in de pomp. Zet het spuittoestel op een doek.

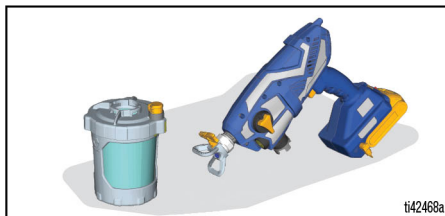

4. Vul de beker bij volgens **Het spuittoestel installeren**, pagina 12, stappen 3 en 4. Volg dan **Opstarten**, pagina 15, om verder te gaan.

## Pauseren van spuiten

Verf droogt snel en veroorzaakt verstoppingen in het spuittoestel. Volg deze stappen telkens wanneer u het spuiten 5 minuten tot 2 uur pauzeert.

1. Voer de **Drukontlastingsprocedure**, pagina 12.
2. Verwijder de accu.
3. Draai de spuittip 90 graden om te voorkomen dat de opening uitdroogt.

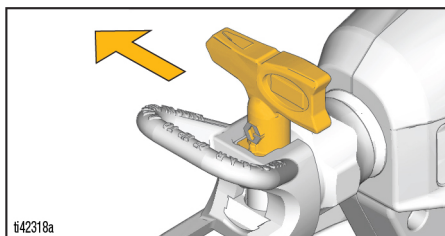

4. Zorg ervoor dat het spuittoestel volledig is afgesloten. Zorg ervoor dat de VacuValve gesloten is en dat de beker aan het spuittoestel is bevestigd met alle lucht afgevoerd.

## Reinigen

### LET OP

Als het wordt nagelaten om na elk gebruik het spuittoestel goed te reinigen, zullen de vloeistoffen hard worden, waardoor het spuittoestel wordt beschadigd en de garantie niet langer van toepassing zal zijn. Bewaar geen andere oplosmiddelen dan white spirit in het spuittoestel. Spoel altijd met Graco Pump Armor voordat u het toestel opbergt.



Om ernstig letsel en schade aan apparatuur te vermijden:

- Spuit geen oplosmiddelen door de spuittip. Reinig de spuittip in een emmer met compatibel oplosmiddel.
- Reinig in een goed geventileerde ruimte. Zorg ervoor dat er voldoende frisse lucht door de ruimte stroomt.

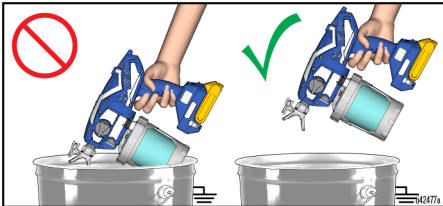

- Aard het spuittoestel en de afvalcontainer altijd wanneer u met oplosmiddelen spoelt.
- Stel de elektronica van het spuittoestel niet bloot aan oplosmiddel gebruikt voor het spoelen. Houd het spuittoestel tijdens het spoelen **minstens 25 cm** boven de rand van het vat.

## Het spuittoestel reinigen

<p>Dit spuittoestel is uitgerust met een statische lont die de opwekking van statische lading beperkt om het risico op brand en explosie te verminderen. HOUD DIT OPPERVLAK VRIJ VAN SPUI-TOVERSCHOTTEN.</p>				

Het is essentieel om het spuittoestel na elke spuitklus op de juiste manier te reinigen! Met een goede reiniging en goed onderhoud gaat uw spuittoestel lang mee en kunt u zonder problemen uw werk doen.

1. Voer de **Drukontlastingsprocedure**, pagina 12.
2. Verwijder de bekerconstructie uit het spuittoestel en verwijder het pompfilter. Zet het spuittoestel op een doek.

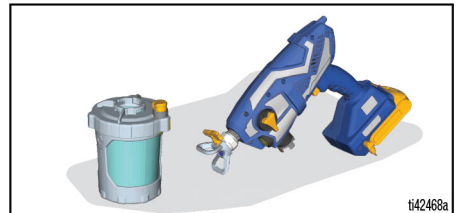

3. Verwijder het bekerdeksel en giet de extra verf terug in het verblik. Reinig alle onderdelen met warm water.

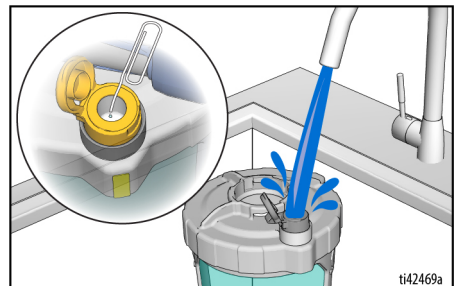

# Reinigen

**OPMERKING:** Zorg ervoor dat u het VacuValve-reservoir aan de binnenkant reinigt. Als het luchtgat van de VacuValve verstopt raakt, kunt u het schoonmaken met een paperclip.



Om brand en explosies te voorkomen mag u nooit oplosmiddel via de spuittip spuiten. Verwijder spuittip en tiphouder, en reinig in een emmer met geschikt oplosmiddel.

4. Om de reinigingsvloeistof te laten circuleren, vult u de bekerconstructie voor de helft met reinigingsvloeistof en bevestigt u deze weer aan het spuittoestel.
  - a. Controleer of de knop Voorvullen omlaag in de stand PRIME (voorvullen) staat.
  - b. Zet de snelheidsregelaar op de hoogst beschikbare stand.

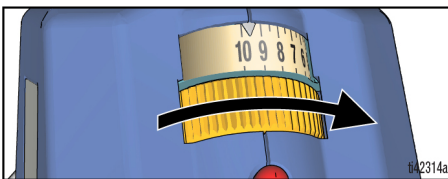

- c. Draai het spuittoestel ondersteboven en houd de trekker gedurende 15 seconden ingedrukt.

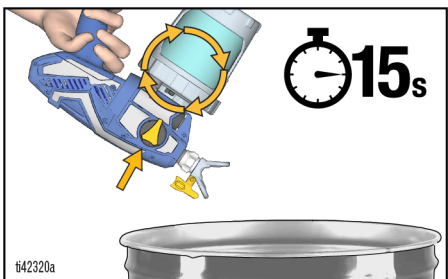

5. Om reinigingsvloeistof te spuiten, vult u de bekerconstructie voor de helft bij met reinigingsvloeistof en bevestigt u deze weer aan het spuittoestel.
  - a. Draai de knop Voorvullen naar voren in de stand SPRAY (spuiten) en de spuittip in de stand UNCLOG (vrijmaken).
  - b. Draai het spuittoestel ondersteboven en houd de trekker gedurende 15 seconden in een afvallemmer ingedrukt.

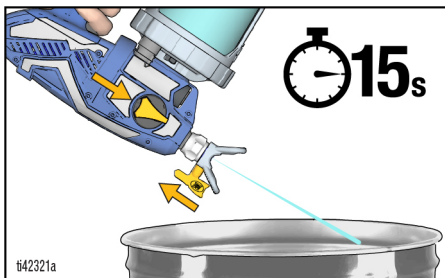

- c. Draai de spuittip naar de stand SPRAY (spuiten) en houd de trekker gedurende 15 seconden in een afvallemmer ingedrukt.

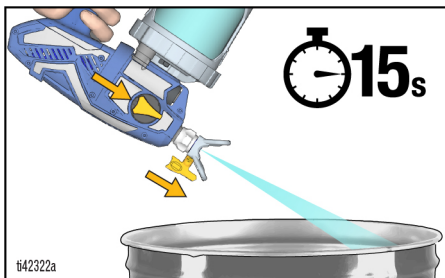

6. Herhaal de reinigingsstappen indien nodig tot het spuittoestel schoon is.
7. Draai de knop Voorvullen omlaag in de stand PRIME (voorvullen).
8. Verwijder de accu.
9. Verwijder de spuittip uit de spuittiphouder.
10. Reinig de spuittip, spuittipbeschermer en het pompfilter met warm water en een oude tandenborstel. Installeer de spuittip en het pompfilter opnieuw.

# Opslag

## LET OP

Als het spuittoestel wordt opgeslagen zonder Pump Armor, kan dat leiden tot problemen bij hernieuwd gebruik. Laat na het reinigen altijd Pump Armor door het spuittoestel circuleren. **Water of andere oplosmiddelen dan white spirit die in het spuittoestel achterblijven, zullen de pomp aantasten en beschadigen.**

Pump Armor is een vloeistof die het spuittoestel beschermt als het wordt opgeslagen. De vloeistof helpt het spuittoestel te beschermen tegen opstartproblemen bij het volgende gebruik.

- Berg het spuittoestel niet op als het gevuld is met water.
  - Zorg ervoor dat water in het spuitapparaat niet bevriest.
  - Berg het spuittoestel niet op als het nog onder druk staat.
  - Bewaar het spuittoestel binnen, op een koele, droge plaats.
  - Berg het spuittoestel nooit op met materiaal in het spuittoestel of de beker.
1. Reinig het spuittoestel en de bekerconstructie. Zie **Reinigen**, pagina 23.
  2. Draai de knop Voorvullen omlaag in de stand PRIME (voorvullen).



3. Verwijder de bekerconstructie uit het spuittoestel en verwijder het pompfilter van de pomp.
4. Draai de knop Voorvullen naar voren in de stand SPRAY (spuiten) en de spuittip in de stand UNCLOG (vrijmaken).

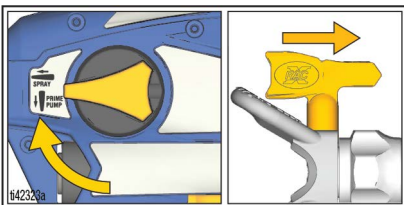

5. Terwijl het spuittoestel ondersteboven staat, giet u ongeveer 60 ml (2 oz.) Pump Armor (inbegrepen) in de pompopening.

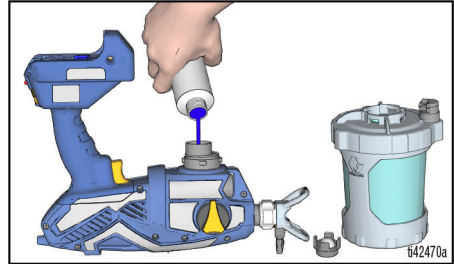

6. Plaats een schoon pompfilter in de pomp.
7. Houd het spuittoestel ondersteboven en bevestig de bekerconstructie op het spuittoestel. Installeer de accu.
8. Terwijl het spuittoestel ondersteboven boven een afvallemmer staat, drukt u de trekker in tot er vloeistof uit de spuittip komt en laat u de trekker vervolgens onmiddellijk los (ongeveer 1 seconde).

**OPMERKING:** Spuit niet alle vloeistof eruit. De pomp is nu geladen met Pump Armor voor opslag.

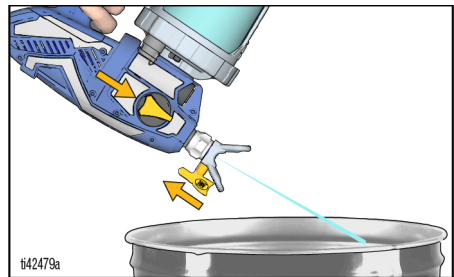

9. Draai de vulklep naar de stand PRIME (voorvullen) om de systeemdruk te ontlasten en onmiddellijk terug naar de stand SPRAY (spuiten) voor opslag. Verwijder de accu.
10. Plaats de kinderveilige dop terug op de Pump Armor-fles en draai deze goed vast voor het volgende gebruik.

## Referentie

### Compatibiliteit reinigingsvloeistoffen

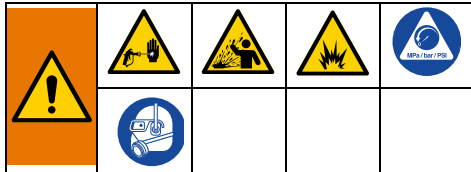

### Brandbaar materiaal, materiaal op oliebasis of op waterbasis

- Wanneer u materialen **op waterbasis** gaat spuiten, moet u het systeem eerst grondig met water spoelen.
- Bij spuiten van **brandbare materialen of op oliebasis** moet het systeem grondig gespoeld worden met terpentijn of een andere geschikte spoelvloeistof.
- Om materialen **op waterbasis** te spuiten **nadat u materialen op oliebasis of ontvlambaar** materiaal hebt gespoten, spoelt u het systeem eerst grondig met water. Het water dat uit de afvoerbuis loopt, moet helder en vrij van oplosmiddel zijn **voordat** u begint te spuiten met het materiaal op waterbasis.
- Wanneer u materiaal op **oliebasis of brandbaar materiaal** gaat spuiten **nadat u met materialen op waterbasis** hebt gespoten, spoelt u het systeem eerst grondig met terpentijn of met een compatibel spoelmiddel op oliebasis. Het oplosmiddel dat uit de afvoerbuis stroomt, mag geen water bevatten. Bij het spoelen met oplosmiddel moet u altijd de **Onderhoud**, pagina 27, volgen.
- Voorkom dat vloeistof op uw huid of in uw ogen spat door het spuittoestel altijd op de binnenwand van de emmer te richten.

# Onderhoud

Routineonderhoud is belangrijk om de goede werking van uw spuittoestel te waarborgen.



Verplaats het spuittoestel naar een goed geventileerde plaats, verwijderd van explosieve of brandbare materialen, waaronder verf en oplosmiddel.

Activiteit	Interval
Inspecteer het pompfilter.	Dagelijks of telkens wanneer u spuit
Controleer de ontluuchtingsgaten in de behuizing op verstopping.	Dagelijks of telkens wanneer u spuit
Controleer de inlaatgaten onder het pompfilter op verstoppingen.	Telkens als het spuittoestel wordt gereinigd

## Uitlaatkleppen reinigen

Vuil en gruis in de uitlaatklep kunnen de werking nadelig beïnvloeden zodat reinigen noodzakelijk is. Voer deze stappen ALLEEN uit als het spuittoestel niet werkt en andere maatregelen om het probleem op te lossen het probleem niet hebben opgelost.

### LET OP

Er moet juist gereedschap worden gebruikt om te voorkomen dat de pluggen/fittingen worden gestript.

1. Voer de **Drukontlastingsprocedure**, pagina 12.
2. Verwijder de accu.
3. Om de drie uitlaatkleppen te reinigen, moeten twee pomppluggen en de voorklep worden verwijderd. Verwijder de pomppluggen met een inbussleutel van 8 mm of 5/16".

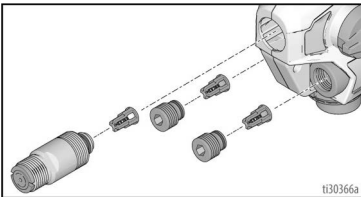

4. Reinig de uitlaatkleppen met warm water of terpentijn.
5. De kogel moet vrij kunnen bewegen tegen de veer in de houder.
6. Als de uitlaatklep uit de klepplug was verwijderd, moet het weer worden teruggeplaatst zoals afgebeeld.

Laat enige ruimte tussen het uiteinde van de plug of de voorklep, en de schouder van de uitlaatklepconstructie.

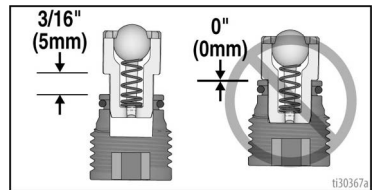

### LET OP

Duw de uitlaatkleppen niet helemaal in de kleppluggen of de voorklep. Als de uitlaatkleppen er te ver ingeduwd worden, nemen de prestaties van het spuittoestel af.

- a. Controleer of de O-ringen op de kleppluggen en de voorklep aanwezig zijn.
- b. Monteer de twee pomppluggen en het voorventiel. Monteer de pomppluggen met een inbussleutel van 8 mm of 5/16". Draai de uitlaatklep en de pluggen vast, zie pagina 35 voor de aanhaalmomenten.

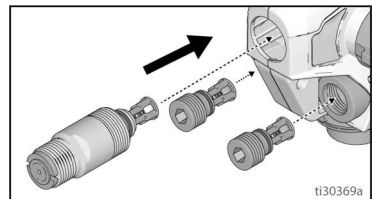

## Herstellen van de aarddraad

Als de aarddraad kapot gaat aan het **spoeleinde**, voer dan de volgende stappen uit:

1. Wikkel de draad af van de aardingsspoel en gebruik een platte schroevendraaier om de aardingsspoel open te maken.

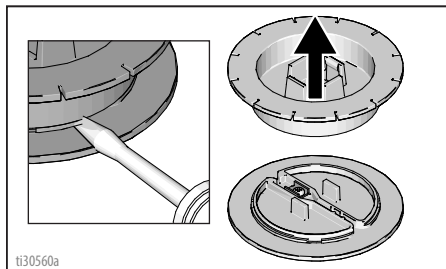

2. Draai de schroef lossier aan de klem en verwijder de beschadigde draad. Haal de isolatie van de aarddraad, steek de ader in de klem en draai de schroef weer vast.

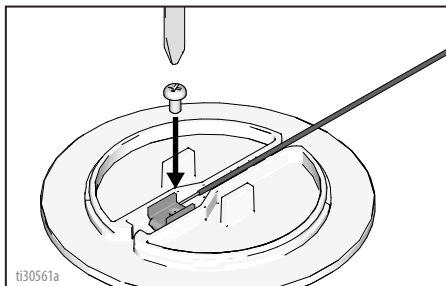

3. Maak de aardingsspoel weer dicht.

Als de **aarddraad kapot** gaat aan de gearde stekker, voert u de volgende stappen uit:

1. Trek de rubberen bescherming van de draad los bij de gearde stekker en schuif de bescherming over de aarddraad.

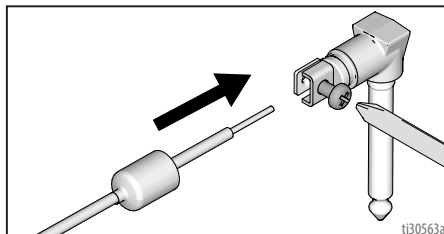

2. Draai de schroef los en verwijder de beschadigde draad. Steek de gestripte aarddraad erin en draai de schroef weer vast.
3. Vervang de rubberen bescherming op de gearde stekker.



## Recyclen en afdanken

### Eind van de levensduur

Aan het einde van de levensduur van het toestel moet het op een verantwoorde wijze worden gedemonteerd en gerecycled.

- Voer de **Drukontlastingsprocedure**, pagina 12.
- Zorg ervoor dat u de vloeistoffen volgens de geldende regels en voorschriften afvoert en weggooit. Zie het veiligheidsinformatieblad van de fabrikant van het materiaal.
- Verwijder motoren, batterijen, printplaten, lcd-displays (liquid crystal displays) en andere elektronische componenten. Recycle volgens de geldende voorschriften.
- Elektronische componenten mogen niet bij het gewone huisvuil of industrieel afval.



- Lever het resterende product in bij een recyclinginstantie.

### Afdanken aan het einde van de levensduur

Als het pompsysteem door de slechte toestand niet meer kan worden gebruikt, moet het spuittoestel buiten gebruik worden genomen en ontmanteld. De afzonderlijke onderdelen moeten op materiaal worden gesorteerd en op de juiste manier afgedankt. Belangrijke constructiematerialen staan in het deel Constructiematerialen.

## Probleemoplossing



Controleer alles in deze tabel voor Probleemoplossing voordat u het spuittoestel naar een erkend onderhoudscentrum brengt.



### Diagnostiek spuittoestel



Probleem	Oorzaak	Oplossing
Het spuittoestel maakt geen geluid als de trekker wordt geactiveerd.	Het diagnoselampje knippert twee keer als de trekker wordt ingeknepen. Dit wijst op een onjuiste spanning.	Vervang de accu door een opgeladen accu. De accu heeft het einde van zijn levensduur bereikt. Vervang de accu.
	Het diagnoselampje knippert drie keer als de trekker wordt ingeknepen. Dit wijst erop dat de accu temperatuur te hoog of te laag is.	Laat de accu afkoelen of opwarmen tot kamertemperatuur.
	Het diagnoselampje knippert vier keer als de trekker wordt ingeknepen. Dit wijst erop dat de rotor klem zit.	Vervang de pomp en/of de motor.
	Het diagnoselampje knippert niet als de trekker wordt ingeknepen. Er is geen accu geplaatst of de accu is beschadigd.	Plaats een accu of vervang de defecte accu.
		Vervang de Smartcontrol.

Probleem	Oorzaak	Oplossing
Het spuittoestel maakt geluid, maar er wordt geen materiaal gespoten wanneer de trekker wordt overgehaald	Het spuittoestel is nog niet gevuld.	Vul de pomp. Zie <b>Opstarten</b> , pagina 15.
		Controleer of er slechts één FlexLiner in de bekersteun zit.
		Controleer of het bekerdeksel goed in de bekersteun is geschroefd. Als er na het aandraaien nog schroefdraad zichtbaar is onder het bekerdeksel, verwijder het bekerdeksel dan helemaal en schroef het terug op de bekersteun, zodat na het aandraaien geen schroefdraad meer te zien is.
		Zorg dat het bekerdeksel ver genoeg is aangedraaid op de bekersteun, zodat de pijl op het bekerdeksel zich binnen het bereik van de indicator op de bekersteun bevindt.
		Zorg dat de bekereenheid goed op het spuittoestel is vergrendeld.
		Zorg dat alle lucht uit de FlexLiner is en dat de VacuValve goed gesloten is.
		Reinig het reservoir en het luchtgat van de VacuValve. Zie <b>Reinigen</b> , pagina 23.
		Reinig het spuittoestel. Zie <b>Reinigen</b> , pagina 23.
		De uitlaatkleppen zijn niet juist geïnstalleerd. Zie <b>Uitlaatkleppen reinigen</b> , pagina 27.
	De knop „pomp vullen/spuiten” staat in de stand „POMP VULLEN”.	Draai de knop voor „pomp vullen/ spuiten” verder naar de spuitstand.
	De spuittip staat niet in de stand SPRAY (spuiten).	Draai de spuittip in de stand SPRAY (spuiten).
	De spuittip is verstopt.	Zie <b>Verstoppingen in de spuittip verwijderen</b> , pagina 20.
	Vuil in de verf.	Zeef de verf. Zie <b>Het spuittoestel installeren</b> , pagina 12.
	Pompfilter verstopt.	Zie <b>Reinigen</b> , pagina 23.
De snelheid is te laag ingesteld.	Verhoog de snelheid totdat het apparaat gaat spuiten.	
Geen of te weinig materiaal in de materiaalbeker.	Hervul de FlexLiner met materiaal en vul de pomp. Zie <b>Beker bijvullen</b> , pagina 22.	
De pomp is aan het einde van de levensduur.	Vervang de complete pomp.	
Het diagnoselampje knippert vier keer als de trekker wordt ingeknepen. Dit wijst erop dat de rotor klem zit.	Vervang de pomp en/of de motor.	

# Probleemoplossing

Probleem	Oorzaak	Oplossing
Het spuitresultaat van het spuittoestel is slecht	De spuittip is gedeeltelijk verstopt.	Zie <b>Verstoppen in de spuittip verwijderen</b> , pagina 20.
	De spuittip staat niet in de juiste stand	Draai de spuittip naar de stand SPRAY (spuiten).
	Onjuiste spuittip voor de toepassing van het materiaal.	Installeer een ander formaat spuittip. Zie <b>Selectietabel voor spuittips</b> , pagina 17.
	De spuittip is versleten of beschadigd	Vervang de spuittip. Zie <b>Installatie van de spuittip</b> , pagina 21.
	Het gespoten materiaal bevat lucht, door het geschud is.	De vloeistof <b>NIET</b> schudden. Roer het materiaal of raadpleeg de adviezen van de fabrikant voor het betreffende materiaal.
	Het gespoten materiaal is te koud om te spuiten.	Warm het materiaal op.
	De uitlaatkleppen zijn vuil of versleten.	Verwijder twee pomppluggen en de voorklep om de drie uitlaatkleppen toegankelijk te maken. Reinig uitlaatkleppen, zie <b>Uitlaatkleppen reinigen</b> , pagina 27. Vervang waar nodig.
	De pomp is aan het einde van de levensduur.	Vervang de complete pomp.
De pomp spuit wel verf maar geen water.	De pomp is aan het einde van de levensduur.	Vervang de complete pomp.
Er lekt verf uit de schroefdraad van de beker.	De beker is niet goed geplaatst.	Controleer of er slechts één FlexLiner in de bekersteun zit.
		Controleer of het bekerdeksel goed in de bekersteun is geschroefd. Als er na het aandraaien nog schroefdraad zichtbaar is onder het bekerdeksel, verwijder het bekerdeksel dan helemaal en schroef het terug op de bekersteun, zodat na het aandraaien geen schroefdraad meer te zien is.
		Zorg dat het bekerdeksel ver genoeg is aangedraaid op de bekersteun, zodat de pijl op het bekerdeksel zich binnen het bereik van de indicator op de bekersteun bevindt.
		Vermijd buigen van of duwen op de bekersteun wanneer u de lucht uit de FlexLiner laat ontsnappen.
		Trek niet aan de FlexLiner wanneer u de lucht uit de FlexLiner laat ontsnappen.
		Controleer of de lip van de FlexLiner en de pakking van het bekerdeksel niet beschadigd zijn.
		Controleer of de lip van de FlexLiner en de pakking van het bekerdeksel vrij zijn van vervuiling of gedroogde verf.
		Vervang de FlexLiner.

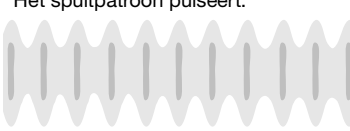
## Diagnostiek spuitpatroon

Probleem	Oorzaak	Oplossing
<p>Het spuitpatroon pulseert:</p> 	De operator beweegt te snel tijdens het spuiten	Trage bewegingssnelheid.
	De spuittip is verstopt	Zie <b>Verstoppingen in de spuittip verwijderen</b> , pagina 20.
	Het materiaal is moeilijk te vernevelen	Bij modellen met een snelheidsregelaar verhoogt u de snelheid tot het gewenste patroon wordt bereikt. Zie <b>Spuiten</b> , pagina 17.
	Het spuittoestel is te ver verwijderd van het doeloppervlak	Houd het spuittoestel verder van het oppervlak. Zie <b>Spuiten</b> , pagina 17.
	Onjuiste spuittip voor de toepassing van het materiaal	Installeer een ander formaat spuittip. Zie <b>Omkeerbare spuittips</b> , pagina 19.
<p>Spuitpatroon vertoont uitloop:</p>  <p>ti15526a</p>	De snelheid is te laag ingesteld	Bij modellen met een snelheidsregelaar verhoogt u de snelheid tot het gewenste patroon wordt bereikt. Zie <b>Spuiten</b> , pagina 17.
	Onjuiste spuittip voor de toepassing van het materiaal	Installeer een ander formaat spuittip. Zie <b>Omkeerbare spuittips</b> , pagina 19.
	Mogelijk moet het materiaal worden verdund	Verdun het materiaal conform de aanbevelingen van de verffabrikant.
	Het materiaal is niet compatibel met het spuittoestel	Gebruik ander materiaal.
	De spuittip is versleten of beschadigd	Vervang de spuittip.
<p>Het spuitpatroon vertoont druppels/verzakkingen:</p> 	De operator beweegt te langzaam tijdens het spuiten	Beweeg het spuittoestel sneller tijdens het spuiten.
	Het spuittoestel bevindt zich te dicht bij het doeloppervlak	Verplaats het spuittoestel verder van het oppervlak. Zie <b>Spuiten</b> , pagina 17.
	De trekker ingedrukt houden bij het wijzigen van de spuitrichting	Laat de trekker los wanneer u van richting verandert. Zie <b>Spuiten</b> , pagina 17.
	De snelheidsregelaar is te hoog ingesteld	Bij modellen met een snelheidsregelaar verlaagt u de snelheid tot het gewenste patroon wordt bereikt. Zie <b>Spuiten</b> , pagina 17.
	De spuittip is versleten of beschadigd	Vervang de spuittip.

# Probleemoplossing

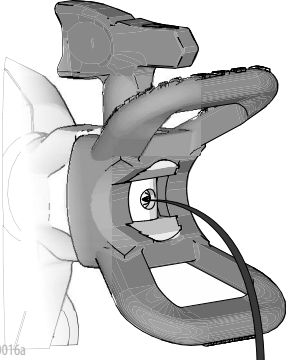
Probleem	Oorzaak	Oplossing
<p>Het spuitpatroon heeft „spatten” aan het begin of het einde:</p> 	<p>Overtollig materiaal heeft zich opgehoopt op de spuittip en de spuittipbeschermer, of de spuittip is gedeeltelijk verstopt</p>	<p>Reinig de spuittip en de spuittipbeschermer. Reinig de spuittip. Zie <b>Verstoppingen in de spuittip verwijderen</b>, pagina 20.</p>
	<p>De spuittip is niet volledig in de spuittiphouder geplaatst</p>	<p>Zie <b>Verstoppingen in de spuittip verwijderen</b>, pagina 20.</p>
	<p>De spuittip is versleten of beschadigd</p>	<p>Vervang de spuittip.</p>
	<p>De pomp heeft zijn maximale levensduur bereikt</p>	<p>Vervang de pomp.</p>
<p>Er blijft materiaal uit de spuittip druppelen of lekken nadat u de trekker hebt losgelaten:</p> 	<p>De spuittip is versleten.</p>	<p>Vervang de spuittip. Zie <b>Referentie</b>, pagina 26.</p>
	<p>De spuittip is niet volledig in de spuittiphouder gestoken.</p>	<p>Zie <b>Referentie</b>, pagina 26.</p>
<p>Er lekt materiaal bij de spuittiphouder of de handgreep van de spuittip.</p>	<p>De afdichting of zitting van de spuittip is beschadigd of niet goed geïnstalleerd.</p>	<p>Zie <b>Referentie</b>, pagina 26.</p>

## Vervangende onderdelen

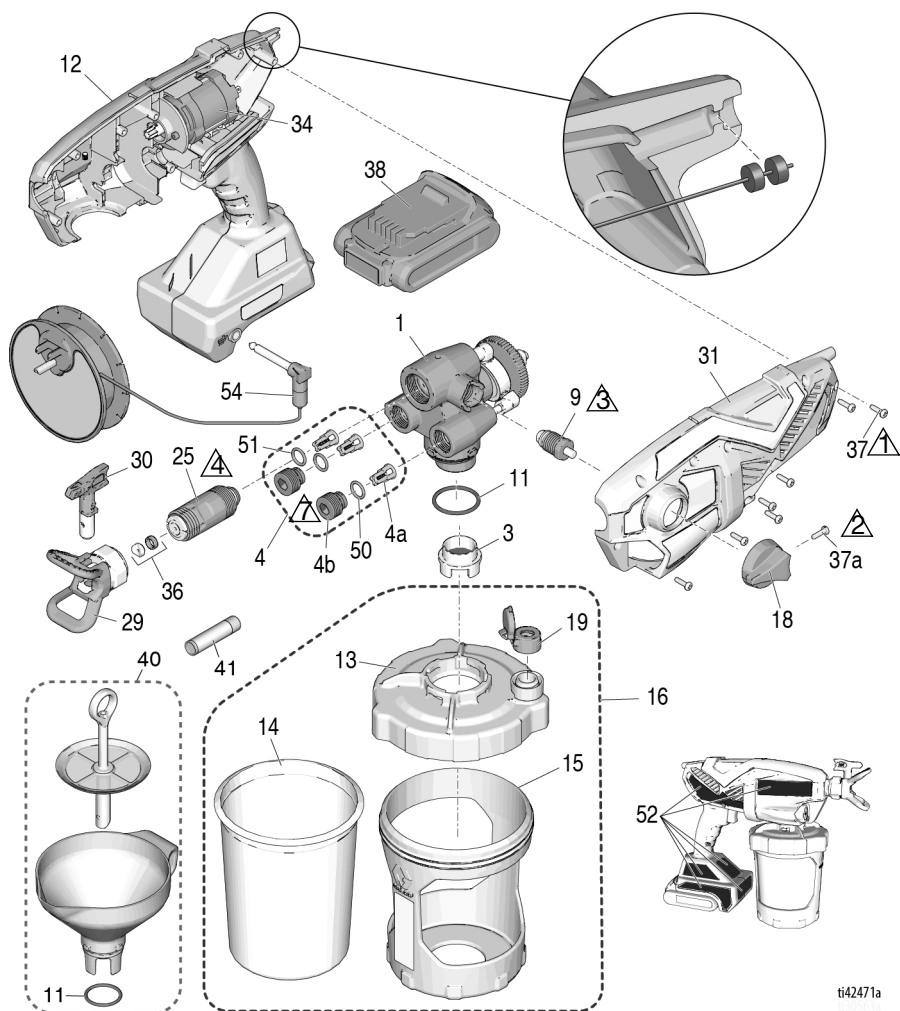

ti42471a

Ref.	Aanhaalmoment	Ref.	Aanhaalmoment
1	1,1 N•m (10 in-lb)	4	6,2-7,3 N•m (55-65 in-lb)
2	0,9-1,1 N•m (8-10 in-lb)	7	0,6-0,8 N•m (5-7 in-lb)
3	1,1-1,7 N•m (10-15 in-lb)		

# Vervangende onderdelen

## Onderdelenlijst

Ref.	Naam spuittoestel	Artikelnr.	Omschrijving
1	Alle	17P187	Set, complete pomp <i>bevat 4, 9, 11, 25</i>
3	Alle	17P554	Pompfilter, verf, verpakt per 3 stuks
	Alle	17P555	Pompfilter, beits, verpakt per 3 stuks
4	Alle	17P183	Reparatieset voor uitlaatklep <i>bevat 3 stuks 4a, 2 stuks 4b, 2 stuks 50, 1 maal 51</i>
4a	Alle		Uitlaatklepconstructie
4b	Alle		Uitlaatklepplug
9	Alle	17R420	Klep 'pomp vullen/spuiten' <i>bevat 18, en 1 maal 37a</i>
11	Alle	125249	O-ring
12	Alle	17P181	Set, Smartcontrol met behuizing, <i>bevat 31, 34, 7 stuks 37, 34, 52</i>
13	Alle	17N517	Bekerdeksel, <i>bevat 1 maal 19</i>
14	Alle	17A226	FlexLiner, 0,95 l (32 oz.) <i>(verpakt per 3)</i>
	Alle	17P212	FlexLiner, 0,95 l (32 oz.) <i>(verpakt per 25)</i>
	Alle	17F005	FlexLiner, 1,24 l (42 oz.) <i>(verpakt per 3)</i>
	Alle	17P549	FlexLiner, 1,24 l (42 oz.) <i>(verpakt per 25)</i>
15	Ultra MAX, Ultimate MX	17N392	Steun, beker, 0,95 l (32 oz.)
	TC PRO PLUS	16W846	Steun, beker, 0,95 l (32 oz.)
16		17P551	Set, bekersteun, deksel en plug 0,95 l (32 oz.) <i>bevat 13, 1 maal 14, 15 17, 1 van 19</i>
		17P553	Set, bekersteun, deksel en plug 1,24 l (42 oz.) <i>bevat 13, 1 maal 14, 15 17, 1 van 19</i>
17	Alle	17R611	Stekker, bekerdeksel, niet meegeleverd bij spuittoestel (niet afgebeeld)
18	Alle	17M882	Knop 'pomp vullen/spuiten'
19	Alle	17P712	VacuValve-dop (3-pack)
20	Ultra MAX	17P671	Set, etiket, merk (VS)
		17P672	Set, etiket, merk (internationaal)
	Ultimate MX	17P673	Set, etiket, merk (VS)
		17R596	Set, etiket, merk (internationaal)
	TC PRO PLUS	17P674	Set, etiket, merk (VS)
25	Alle	17P175	Set, voorklep, <i>bevat 51</i>
26	Alle	17M883	Koffer, opberg- (niet afgebeeld)
29	Ultra MAX, Ultimate MX	17P573	Spuittiphouder, FFLP
	TC PRO PLUS	17P575	Spuittiphouder, TCP
30	Ultra MAX, Ultimate MX	FFLP514	Spuittip, alle modellen
		FFLP210	Spuittip, modellen; 17M367, 17N222, 17N224, 17N225, 17P928, 17P929
		FFLP410	Spuittip, modellen; 17M368, 17M369, 17P258, 17P930
	TC PRO PLUS	TCP514	Spuittip, model; 17N223
		TCP210	Spuittip, model; 17N223



# Vervangende onderdelen

Ref.	Naam spuittoestel	Artikelnr.	Omschrijving
31		17P236	Set, behuizing, deksel <i>bevat 7 stuks 37</i>
(Vervolg op de volgende pagina)			
34			Motor, onderdeel van Smartcontrol en behuizing (zie nr. 12)
36			Set, spuitpipzitting en afdichting ( <i>per 5 stuks</i> )
		17P501	Standaard
		17P502	Oplosmiddel
37	Alle	17R614	Schroef, kruiskop
37a	Alle	128726	Schroef, kruiskop
38 *			Compacte Li-ion accu, DEWALT
		17P474	Modellen; 17M367, 17N222, 17N223. Voor modellen; 17P928 en 17P929 is deze accu nodig.
		17P557	Voor modellen; 17P257, 17P258, 17M368, 17M370 is deze accu nodig. Modellen; 17N930 en 17P931 worden geleverd zonder accu.
		17P556	Voor model; 17N224 is deze accu nodig.
		17P558	Voor model; 17N225 is deze accu nodig.
39 *			Li-ion acculader DEWALT (niet afgebeeld)
		17P475	Modellen; 17M367, 17N222, 17N223. Voor modellen; 17P928 en 17P929 is deze acculader nodig.
		17P560	Voor modellen; 17P257, 17P258, 17M368 en 17M370 is deze acculader nodig. Modellen; 17N930 en 17P931 worden geleverd zonder acculader.
		17P559	Model; 17N224 is deze acculader nodig.
		17P561	Voor model; 17N225 is deze acculader nodig.
40	Alle	18B057	Set, trechter, zeef <i>bevat 1 st. van ref. 11</i>
41	Alle	25T467	Smeermiddel, afdichtend smeermiddel
50	Alle	118594	O-ring
51	Alle	117724	O-ring
- - -	17N222, 17N223, 17M367, 17P928, 17P929	24D386	Pump Armor, 118 ml (4 oz.) (niet afgebeeld)
52 ▲	Alle	17P688	Set, waarschuwinglabels, inclusief medische waarschuwingskaart (niet afgebeeld)
53 ▲			Medische waarschuwingskaart
		17R476	Engels, Spaans, Portugees (Brazilië)
		17A134	Engels, Chinees, Koreaans
		179960	Engels, Spaans, Frans
		17F690	Nederlands, Duits, Italiaans
54	Alle	16H256	Haspel, aarding, vervanging gratis verkrijgbaar.
* Accu en acculader afhankelijk van de netspanning in betreffend land.			
▲ Vervangende veiligheidslabels, -plaatjes en -kaarten zijn gratis verkrijgbaar.			

## Technische specificaties

Borstelloos handheld spuittoestel zonder koolstofborstels		
	VS	Metrisch
Max. werkdruk	2000 psi	13,8 MPa; 138 bar
Gewicht	5,25 lb	2,4 kg
Afmetingen:		
Lengte	14,0 inch	36,1 cm
Breedte	5 inch	12,7 cm
Hoogte	10,5 inch	26,7 cm
Bereik opslagtemperatuur ♦※	32 °F tot 113 °F	0 °C tot 45 °C
Bereik werktemperatuur ✓	40° tot 90° F	4 °C tot 32 °C
Opslagvochtigheidsgraad	0% tot 95% relatieve vochtigheid, niet condenserend	
Geluidsdrukniveau	83,0 dBa	
Geluidsvermogensniveau †	94,0 dBa Onzekerheid K = 3 dBa	
Trillingen (gemeten volgens EN 50580:2012)	Totale trillingswaarde $a_h = 21,5 \text{ ft/s}^2$ Onzekerheid K = 0,3 $\text{ft/s}^2$	Totale trillingswaarde $a_h = 6,5 \text{ m/s}^2$ Onzekerheid K = 0,1 $\text{m/s}^2$
Netspanning voor acculader		
17N222, 17N224, 17N223, 17M367, 17P928, 17P929	100 – 120 VAC, 50 Hz, 15 A, 1 fase	
17M368, 17M370, 17N225, 17P257, 17P258, 17P930, 17P931	230 VAC, 50 Hz, 16 A, 1 fase	
Accu Spanning (DC)	20 V MAX* 2,0 Ah Li-ion Compacte accu van DEWALT	
Maximale spuittipopening	0,016 inch	0,41 mm

♦ Als vloeistof in de pomp bevriest, zal de pomp worden beschadigd.

※ Tijdens gebruik bij lage temperaturen kan schade aan kunststof onderdelen ontstaan.

✓ Wijzigingen in de viscositeit van de verf bij erg lage of erg hoge temperaturen kunnen de spuitprestaties beïnvloeden.

† Alle waarden werden bepaald in de vulmodus in de verzekerde operatorpositie.  
Geluidsvermogensniveaus werden getest volgens ISO 3741 op 1 m (3,3 ft.).

\* De maximale beginspanning van de accu (onbelast gemeten) is 20 volt. De nominale spanning is 18 V.

## California Proposition 65

### INWONERS VAN CALIFORNIA

 **WAARSCHUWING:** Kanker en vruchtbaarheidsproblemen –  
[www.P65warnings.ca.gov](http://www.P65warnings.ca.gov).

## Standaard Graco-garantie

Graco garandeert dat alle in dit document genoemde en door Graco vervaardigde apparatuur waarop de naam Graco vermeld staat, op de datum van verkoop voor gebruik door de oorspronkelijke koper vrij is van materiaal- en fabricagefouten. Met uitzondering van speciale, uitgebreide of beperkte garantie zoals gepubliceerd door Graco, zal Graco gedurende een periode van twaalf maanden na de verkoopdatum elk onderdeel van de apparatuur dat naar het oordeel van Graco gebreken vertoont, herstellen of vervangen. Deze garantie is alleen van toepassing op voorwaarde dat de apparatuur conform de schriftelijke aanbevelingen van Graco werd geïnstalleerd, bediend en onderhouden.

Normale slijtage en veroudering, of slecht functioneren, beschadiging of slijtage veroorzaakt door onjuiste installatie, verkeerde toepassing, slijtend materiaal, corrosie, onvoldoende of onjuist uitgevoerd onderhoud, nalatigheid, ongeval, eigenmachtige wijzigingen aan de apparatuur, of het vervangen van Graco-onderdelen door onderdelen van andere herkomst, vallen niet onder de garantie en Graco is daarvoor niet aansprakelijk. Graco is ook niet aansprakelijk voor slecht functioneren, beschadiging of slijtage veroorzaakt door de incompatibiliteit van apparatuur met constructies, toebehoren, apparatuur of materialen die niet door Graco geleverd zijn, en ook niet voor fouten in het ontwerp, bij de fabricage of het onderhoud van constructies, toebehoren, apparatuur of materialen die niet door Graco geleverd zijn.

Deze garantie wordt verleend onder de voorwaarde dat de apparatuur waarvan de koper stelt dat die een defect vertoont gefrankeerd wordt verzonden naar een erkende Graco dealer zodat de aanwezigheid van het beweerde defect kan worden geverifieerd. Wanneer het beweerde defect inderdaad wordt vastgesteld, zal Graco de defecte onderdelen kosteloos herstellen of vervangen. De apparatuur zal gefrankeerd worden teruggezonden naar de oorspronkelijke koper. Wanneer er bij een inspectie van de apparatuur geen materiaal- of fabricagefouten worden geconstateerd, dan worden de reparaties uitgevoerd tegen een redelijke vergoeding, waarin vergoeding van de kosten van onderdelen, arbeid en vervoer kunnen zijn inbegrepen.

**DEZE GARANTIE IS EXCLUSIEF, EN TREEDT IN DE PLAATS VAN ENIGE ANDERE GARANTIE, UITDRUKKELIJK OF IMPLICIET, DAARONDER MEDEBEGREPEN MAAR NIET BEPERKT TOT GARANTIES BETREFFENDE VERKOOPBAARHEID OF GESCHIKTHEID VOOR EEN BEPAALDE TOEPASSING.**

De enige verplichting van Graco en het enige verhaal van de klant bij inbreuk op de garantie worden vastgesteld zoals hierboven bepaald. De koper gaat ermee akkoord dat er geen andere verhaalmogelijkheid (waaronder, maar niet beperkt tot vergoeding van incidentele schade of van vervolgschade door winstderving, gemiste verkoopopbrengsten, letsel aan personen of materiële schade, of welke andere incidentele verliezen of vervolgv verliezen dan ook) bestaat. Elke klacht wegens inbreuk op de garantie moet binnen twee (2) jaar na aankoopdatum kenbaar worden gemaakt.

**GRACO GEEFT GEEN GARANTIE EN WIJST ELKE IMPLICIETE GARANTIE AF BETREFFENDE VERKOOPBAARHEID OF GESCHIKTHEID VOOR EEN BEPAALDE TOEPASSING, MET BETREKKING TOT TOEBEHOREN, APPARATUUR, MATERIALEN OF COMPONENTEN DIE GRACO GELEVERD, MAAR NIET VERVAARDIGD HEEFT.** Deze onderdelen die door Graco geleverd, maar niet vervaardigd zijn (zoals elektrische motoren, schakelaars, slangen, etc.), zijn onderworpen aan de garantie, indien verleend, van de fabrikant ervan. Graco zal de koper alle redelijke assistentie verlenen bij het indienen van claims met betrekking tot dergelijke garanties.

In geen geval stelt Graco zich aansprakelijk voor indirecte, incidentele of speciale schade of voor vervolgschade, die het gevolg zijn van de levering van apparatuur door Graco onder deze voorwaarden of van de uitrusting, de werking of het gebruik van verkochte producten of goederen, ongeacht het feit of daarbij sprake is van contractbreuk, inbreuk op de garantie, nalatigheid van Graco of anderszins.

## Graco-informatie

Voor de meest recente informatie over Graco-producten verwijzen we u naar [www.graco.com](http://www.graco.com).

Kijk op [www.graco.com/patents](http://www.graco.com/patents) voor patentinformatie.

**VOOR HET PLAATSEN VAN EEN BESTELLING** kunt u contact opnemen met uw Graco-distributeur of bellen met 1-888-541-9788 voor de dichtstbijzijnde distributeur.

DEWALT® en het DEWALT-logo zijn handelsmerken van DEWALT Industrial Tool Co.

Deze worden hier onder licentie gebruikt.

*Alle geschreven en afgebeelde gegevens in dit document geven de meest recente productinformatie weer zoals bekend op het tijdstip van publicatie. Graco behoudt zich het recht voor om te allen tijde wijzigingen aan te brengen zonder voorafgaande kennisgeving.*

Vertaling van de originele instructies. This manual contains Dutch. MM 3A4803

**Hoofdkantoor Graco:** Minneapolis

**Kantoren in het buitenland:** België, China, Japan, Korea

**GRACO INC. AND SUBSIDIARIES • P.O. BOX 1441 • MINNEAPOLIS MN 55440-1441 • USA**  
**Copyright 2017, Graco Inc. Alle productielocaties van Graco zijn ISO 9001 gecertificeerd.**

[www.graco.com](http://www.graco.com)

Revisie F, juni 2024