



Návod na používanie



Akumulátorové ručné bezvzduchové striekacie pištole

3A4769E

SK

Striekacie zariadenia na farbu série Project



Dôležité bezpečnostné pokyny

Pred použitím zariadenia si prečítajte všetky výstrahy a pokyny v tejto príručke a v súvisiacich príručkách. Oboznámte sa s ovládacími prvkami a správnym používaním zariadenia. Tento návod si odložte.



Dôležité lekárske informácie

Prečítajte si kartu s lekárskeým upozornením dodanú s pištoľou. Obsahuje informácie pre lekára týkajúce sa ošetrovania zranenia v dôsledku vstretnutia. Pri obsluhu zariadenia ju majte pri sebe.



Ďalšie jazyky
návodu na
používanie

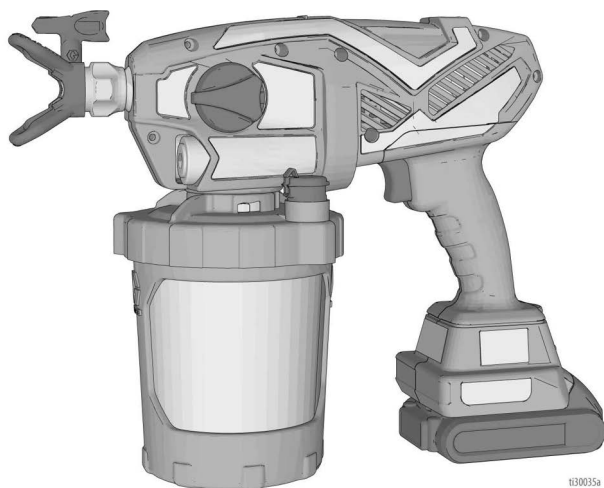

t130035a

 **Questions?**
844-241-9499
SERVICE www.graco.com/techsupport



to every customer, every time

POWERED BY

DEWALT

Len pre prenosné postrekové aplikácie architektonických náterov a povrchových úprav na báze vody. Nie je schválené na použitie v prostrediach s nebezpečenstvom výbuchu ani na (klasifikovaných) nebezpečných miestach.

PROVEN QUALITY. LEADING TECHNOLOGY.





Pred striekaním

Pred striekaním

Pozrite si výstrahy ohľadom dôležitých bezpečnostných informácií

Dôležité! Pozorne si prečítajte a dodržiavajte overené a bezpečné postupy.

Modely

	Model	Názov striekacieho zariadenia	Nabíjacie napätie	Skupina hrotov	Veľkosť hrotu
 c  us Intertek 110474 Certifikácia podľa normy CAN/CSA C22.2 C. 68 Vyhovuje UL 1450	17M363	Ultra	120V	FFLPxxx	0,20 – 0,41 mm (0,008 – 0,016 palca)
	17P515		*		
	17N164	Ultimate	120V		
	17P516		*		
	17N165	TC Pro	120V	TCPxxx	
	17N166				
	17P518		*		
	17N167	Ultra	100V	FFLPxxx	
	17N220	Ultra	230V		
	17M366	Ultra	230V	FFLPxxx	
	17M364	Ultra			
	17N221	Ultra	230V		

* Len náradie, bez batérie a nabíjačky.

Rozsah prevádzkového tlaku: 500 – 2000 psi (35 – 138 bar; 3,5 MPa – 14 MPa)

Kompatibilné s nasledujúcimi batériami
DeWALT: DCB183 a DCB203

Pracovné video

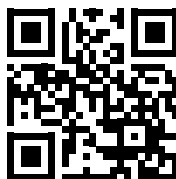

<http://graco.com/hhsupport>

Súvisiace návody

Návod v slovenčine	Popis
	Príručka k nabíjačke DeWALT

Dôležité informácie pre používateľa

Ďakujeme vám za váš nákup!

Gratulujeme! Zakúpili ste si vysoko kvalitnú striekaciu pištoľ na farby od spoločnosti Graco Inc. Konštrukcia tejto striekacej pištole umožňuje vyšší striekací výkon pri striekaní architektonických farieb na báze vody a oleja (lakový benzín). Tieto dôležité informácie pre používateľa vám pomôžu oboznámiť sa s druhmi materiálov, ktoré sa v tejto striekacej pištoľi môžu používať.

Prečítajte si, prosím, informácie na štítku obalu materiálu, aby ste určili, či ho možno použiť s vašou striekacou pištoľou. Požiadajte svojho dodávateľa o kartu bezpečnostných údajov (SDS). Na štítku obalu a v karte bezpečnostných údajov materiálu (SDS) sa uvádza materiál a špecifické bezpečnostné opatrenia týkajúce sa tohto materiálu.

Farby, nátery a čistiace materiály vo všeobecnosti spadajú do niektorej z nasledujúcich **2 základných kategórií**:



NA BÁZE VODY: Na štítku na nádobky sa musí uvádzať, že tento materiál sa dá odstrániť mydlovou vodou. V tejto striekacej pištoľi sa môže používať tento druh materiálu. V tejto striekacej pištoľi sa **NESMÚ** používať agresívne čistiace prostriedky ako napríklad bieliaci prostriedok na báze chlóru.



HORĽAVÝ: Tento typ materiálu obsahuje horľavé rozpúšťadlá, ako sú xylén, toluén, nafta, MEK, riedidlo na lak, acetón, denaturovaný lieh a terpentín. Na štítku nádoby by malo byť uvedené, že tento materiál je HORĽAVÝ. Tento typ materiálu **NIE JE** kompatibilný s vašim striekacím zariadením a **NEMÔŽE SA** použiť.

POZNÁMKA

V tejto striekacej pištoľi sa **NESMÚ** používať agresívne čistiace prostriedky ako napríklad bieliaci prostriedok na báze chlóru. Používanie týchto čistiacich prostriedkov môže poškodiť striekacie zariadenie.

Obsah

Pred striekaním	2
Súvisiace návody	2
Dôležité informácie pre používateľa	3
Obsah	4
Výstrahy	5
Oboznámte sa so striekacím zariadením	8
Oboznámte sa s ovládacími prvkami	9
Inštalácia	10
Postup na uvoľnenie tlaku	10
Inštalácia striekacej pištole	10
Uvedenie do chodu	13
Striekanie	15
Voľba hrotu a tlaku	15
Orientácia striekacieho hrotu	16
Kvalita vzoru striekania	16
Uhol striekania	16
Mierenie striekacím zariadením	17
Načasovanie spustenia	17
Obojstranné striekacie hrotý	17
Odstránenie usadenín z hrotu	18
Inštalácia striekacieho hrotu	19
Dopĺňanie zásobníka	20
Pozastavenie striekania	20
Čistenie	21
Čistenie striekacieho zariadenia	21
Skladovanie	23
Referencie	24
Kompatibilita čistiacej kvapaliny	24
Údržba	25
Čistenie vypúšťacích ventilov	25
Recyklácia a likvidácia	26
Koniec životnosti výrobku	26
Likvidácia na konci životnosti	26
Riešenie problémov	27
Náhradné diely	32
Zoznam dielov	33
Technické údaje	35
Štandardná záruka spoločnosti Graco	36

Výstrahy

Nasledujúce výstrahy platia pre inštaláciu, používanie, uzemňovanie, údržbu a opravu tohto zariadenia. Výkričník vás upozorňuje na všeobecné varovanie a symbol nebezpečenstva na riziká špecifické pre konkrétny postup. Keď nájdete tieto symboly v texte príručky alebo na výstražných štítkoch, prečítajte si tieto varovania. Symboly rizika a varovania špecifické pre produkt, ktoré sa v tejto časti neuvádzajú, sa vyskytujú v celej hlavnej časti tejto príručky všade tam, kde je to použiteľné.



VÝSTRAHA



NEBEZPEČENSTVO POŽIARU A VÝBUCHU

Horľavé výpary, ako napríklad výpary z rozpúšťadla a farby, sa môžu na pracovisku vznietiť alebo explodovať. Prechádzanie požiaru a výbuchu:



- Nestriekajte ani nečistite pomocou materiálov, ktoré majú bod vzplanutia nižší ako 100 °F (38 °C). Používajte iba nehorľavé materiály alebo materiály na báze vody alebo nehorľavé riedidlá na farby. Úplné informácie o materiáli sú na karte bezpečnostných údajov, ktorú si môžete vyžiadať od výrobcu alebo maloobchodného predajcu.
- Zápalné materiály nestriekajte blízko otvoreného ohňa alebo zápalných zdrojov ako cigarety, motory a elektrické zariadenia.
- Farba alebo rozpúšťadlo, ktoré preteká cez zariadenie, môže vytvoriť statickú elektrinu. V prítomnosti farby alebo výparov rozpúšťadla predstavuje statická elektrina nebezpečenstvo vzniku požiaru alebo výbuchu. Všetky časti striekacieho systému vrátane striekacieho zariadenia, ako aj predmety v pracovnej oblasti a okolo nej musia byť riadne uzemnené, aby bola zabezpečená ochrana pred statickým výbojom a iskrami.
- Skontrolujte, či sú všetky nádoby a zberné systémy uzemnené, aby sa predišlo výboju statickej elektriny. Nepoužívajte vložky do nádob, ak nie sú antistatické alebo vodivé.
- **Okamžite zastavte činnosť**, ak dôjde k výboju statickej elektriny alebo pocítite statickú elektrinu. Zariadenie nepoužívajte, kým problém neidentifikujete a neodstránite ho.
- Nepoužívajte farby a rozpúšťadlá obsahujúce halogénované uhľovodíky.
- Zabezpečte nepretržité dostatočné vetranie oblasti striekania. Zaistite dostatočný prísun čerstvého vzduchu v celom pracovnom priestore.
- Pištoľ vytvára iskry. Zostavu čerpadla počas striekania, preplachovania, čistenia alebo údržby uchovávajte v dobre vetraných priestoroch.
- V oblasti striekania nefajčite ani nestriekajte tam, kde sa vyskytujú iskry alebo plameň.
- V oblasti striekania nepoužívajte spínače osvetlenia, motory ani podobné predmety, ktoré vytvárajú iskry.
- Pracovný priestor udržiajte v čistote, bez obalov od farieb či rozpúšťadiel, handier a iných horľavých materiálov.
- Oboznámte sa so zložením farieb a rozpúšťadiel, ktoré sa používajú na striekanie. Prečítajte si všetky karty bezpečnostných údajov a štítky na obaloch farieb a rozpúšťadiel. Dodržiavajte bezpečnostné pokyny výrobcu farieb a rozpúšťadiel.
- Na pracovisku musí byť funkčný hasiaci prístroj.

VÝSTRAHA



RIZIKO VYPLÝVAJÚCE ZO ZANEDBANIA KOMPATIBILITY BATÉRIE A NABÍJAČKY



- S týmto náradím používajte len batérie a nabíjačky s maximálnym napätím 18 V alebo 20 V značky DEWALT.
- PREČÍTAJTE SI VŠETKY POKYNY dodané s týmto náradím ohľadom bezpečnosti a používania batérií a nabíjačiek značky DEWALT.
- Neumývajte ani nestríekajte na batériu.
- Batériu nečistite s ničím iným ako s handričkou navlhčenou vo vode.



NEBEZPEČENSTVO VSTREKNUTIA POD KOŽU

Vysokotlaková pištoľ môže vstreknúť do tela toxíny a spôsobiť vážne zranenie. V prípade, že sa tak stane, **okamžite navštívte lekára.**



- Pištoľou nemierte ani s ňou nestríekajte na ľudí alebo zvieratá.
- Ruky ani iné časti tela nevkładajte do prúdu farby vychádzajúceho z pištole. Nepokúšajte sa napríklad zastaviť úniky farby žiadnou časťou tela.
- Vždy používajte chránič striekacieho hrotu. Nestríekajte, ak nemáte správne umiestnený chránič striekacieho hrotu.
- Používajte striekacie hroty od spoločnosti Graco.
- Pri čistení a výmene striekacích hrotov buďte opatrní. V prípade, že sa striekací hrot pri striekaní upcháva, postupujte podľa **Postupu na uvoľnenie tlaku** a vypnutie zariadenia a uvoľnenie tlaku pred odstránením striekacieho hrotu na vyčistenie.
- Ak je zariadenie bez dozoru, nenechávajte ho zapnuté a pod tlakom. Vyberte batériu a dodržiavajte **Postup na uvoľnenie tlaku**, keď nie je zariadenie pod dozorom alebo sa nepoužíva, ako aj pred údržbou, čistením alebo odstraňovaním dielov.
- Skontrolujte jednotlivé diely ohľadom známok poškodenia. Vymeňte akékoľvek poškodené diely.
- Tento systém dokáže vyvinúť tlak 2000 psi (138 bar; 14 MPa). Používajte náhradné diely a príslušenstvo od spoločnosti Graco dimenzované na tlak minimálne 2000 psi (138 bar, 14 MPa).
- Pred použitím zariadenia skontrolujte, či sú všetky spoje bezpečné.
- Oboznámte sa, ako zariadenie vypnúť a rýchlo vypustíť tlak. Dôkladne sa oboznámte s ovládaním zariadenia.



RIZIKO NESPRÁVNEHO POUŽITIA ZARIADENIA

Nesprávne použitie môže spôsobiť smrť alebo vážne poranenie.



- Pri striekaní vždy používajte vhodné ochranné rukavice, ochranné okuliare a respirátor alebo masku.
- Zariadenie nepoužívajte, ak sa vo vašej blízkosti nachádzajú deti. Zariadenie vždy uchovávajte mimo dosahu detí.
- Nenačahujte sa do dialky a nestojte na nestabilnom podklade. Vždy majte pevný povrch pod nohami a stojte v stabilnej polohe.
- Buďte ostražití a dávajte pozor na to, čo robíte.
- So zariadením nepracujte, ak ste unavení alebo pod vplyvom liekov alebo alkoholu.
- Zariadenie nemeňte ani neupravujte. Zmeny alebo úpravy môžu zrušiť platnosť schválení príslušných inštitúcií a vytvoriť bezpečnostné riziká.
- Zariadenie používajte len na suchých miestach. Nevystavujte ho účinkom vody alebo dažďa.
- Zariadenie používajte v dobre osvetlenom priestore.
- Skontrolujte, či majú všetky zariadenia dostatočné parametre a či sú schválené pre prostredie, v ktorom ich používate.



VÝSTRAHA



NEBEZPEČENSTVO HLINÍKOVÝCH ČASTÍ POD TLAKOM

Ak sa v zariadení použije kvapalina, ktorá nie je v tlakových zariadeniach kompatibilná s hliníkom, môže to spôsobiť silnú chemickú reakciu a prasknutie zariadenia. Nedodržanie tejto výstrahy môže spôsobiť smrť, vážne zranenie alebo poškodenie majetku.

- Nepoužívajte 1,1,1-trichlóretán, metylénchlorid, iné rozpúšťadlá na základe halogénovaných uhľovodíkov ani kvapaliny, ktoré takéto rozpúšťadlá obsahujú.
- Nepoužívajte chlórové bielidlo.
- Mnoho iných kvapalín môže obsahovať chemikálie, ktoré môžu reagovať s hliníkom. Ďalšie informácie získate od predajcu materiálu.



NEBEZPEČENSTVO TOXICKEJ KVAPALINY ALEBO TOXICKÝCH VÝPAROV

Pri zasiahnutí očí alebo pokožky, pri vdýchnutí alebo prehltnutí môžu toxické tekutiny alebo výpary spôsobiť vážne zranenie alebo smrť.

- Prečítajte si karty bezpečnostných údajov, aby ste sa oboznámili s konkrétnymi rizikami spojenými s používanými kvapalinami.
- Nebezpečné kvapaliny uchovávajte v schválených nádobách a likvidujte ich v súlade s príslušnými smernicami.



OSOBNÉ OCHRANNÉ PROSTRIEDKY

Na pracovisku používajte vhodné ochranné prostriedky, ktoré vás budú chrániť pred vážnym úrazom vrátane úrazu očí, straty sluchu, vdýchnutia jedovatých výparov alebo popálenín. Ochranné prostriedky okrem iného zahŕňajú nasledujúce prostriedky:

- Ochranné okuliare a chrániče sluchu.
- Respirátory, ochranné odevy a rukavice podľa odporúčaní výrobcu kvapalín a rozpúšťadiel.

Oboznámte sa so striekacím zariadením

Oboznámte sa so striekacím zariadením

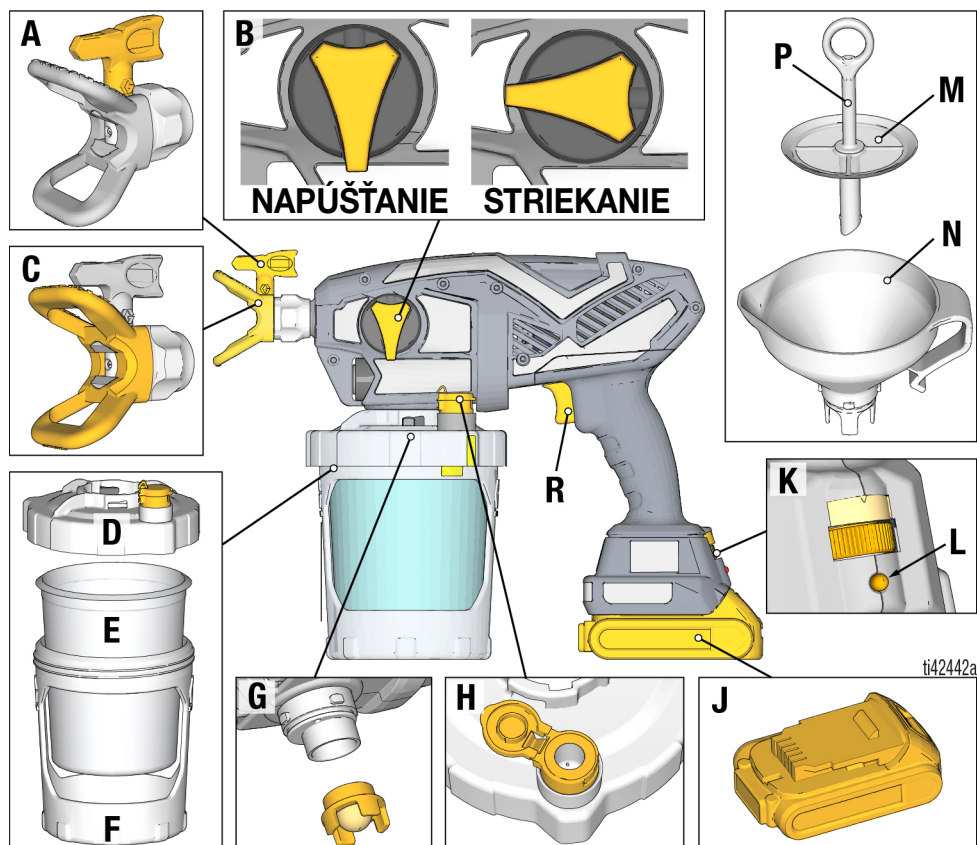

ti42442a

A	Tryska
B	Napúšťací gombík
C	Chránič striekacieho hrotu
D	Veko zásobníka
E	FlexLiner™
F	Držiak zásobníka
G	Filter čerpadla

H	Ventil VacuValve™
J	Batéria
K	Ovládač rýchlosti
L	Diagnostická kontrolka
M	Sitko
N	Lievik
P	Vzduchová rúrka sitka
R	Spúšť

Oboznámte sa s ovládacími prvkami

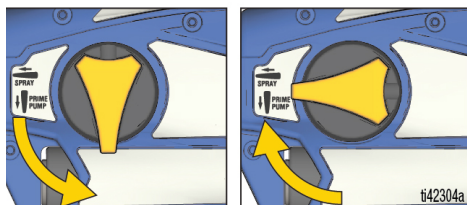

Napúšťací gombík

Napúšťací gombík usmerňuje kvapalinu buď do zásobníka alebo striekacieho hrotu. Pri napúšťaní sa používa na odvzdušnenie čerpadla. Vaše striekacie zariadenie nebude striekať, pokiaľ sa v čerpadle nachádza vzduch.

Otočte gombík napúšťania nadol do polohy napúšťania PRIME, keď napúšťate striekacie zariadenie alebo uvoľňujete tlak systému.

Napúšťací gombík otočte dopredu do polohy striekania SPRAY na striekanie kvapaliny.

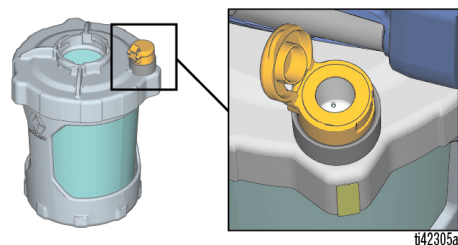

VacuValve

VacuValve sa používa na odvzdušňovanie nádoby FlexLiner. Je to nevyhnutné na napustenie striekacieho zariadenia.



Striekací hrot

Striekací hrot je kľúčom k technológii bezvzduchového striekania. Farba pod vysokým tlakom prečerpávaná cez veľmi malý otvor v striekacom hrote vychádza vo forme postreku.

Striekací hrot má schopnosť obrátenia toku a rýchleho odstránenia zanesenia.

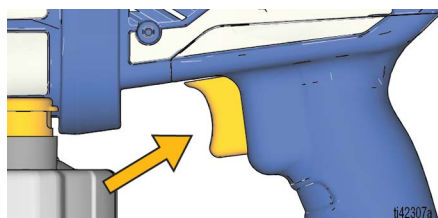

Spúšť

Spúšťou sa ovláda činnosť striekacieho zariadenia.



Ovládač rýchlosti

Ovládač rýchlosti umožňuje spomaliť alebo zrýchliť proces striekania.

Inštalácia

Postup na uvoľnenie tlaku



Počas používania sa v tejto striekacej pištoli vytvára vnútorný tlak 2000 psi (138 bar; 13.8 MPa). Dodržiavajte tento **Postup na uvoľnenie tlaku** vždy, keď prestanete striekať a pred čistením, kontrolou, údržbou alebo prepravou zariadenia, aby sa zabránilo vážnemu zraneniu spôsobenému kvapalinou pod tlakom.

1. Otočením gombíka napúšťania nadol do polohy napúšťania PRIME uvoľníte tlak.

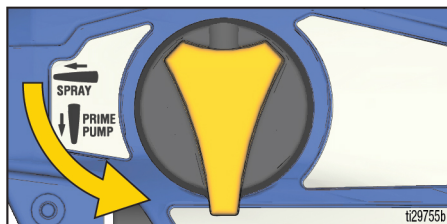

Inštalácia striekacej pištole



Používajte iba materiály na báze vody.

Nepoužívajte materiály, ktoré majú na obale nápis „FLAMMABLE“ (Horľavé). Ďalšie informácie o vašom materiáli nájdete v karte bezpečnostných údajov materiálu, ktorú si vyžadajte od distribútora alebo predajcu.

Zabezpečte nepretržité dostatočné vetranie oblasti striekania. Zaisťte dostatočný prísun čerstvého vzduchu v celom pracovnom priestore.

POZNÁMKA: NETREPTE materiálmi, ktoré sa majú požiť v tejto striekacej pištoli. V niektorých lakoch a glazúrach na jemnú povrchovú úpravu vznikajú bubliny, čo môže ovplyvniť výkonnosť striekacej pištole. Materiál premiešajte alebo si pozrite odporúčanie výrobcu pre striekací materiál.

1. Vložte jeden zásobník FlexLiner do držiaka zásobníka.

POZNÁMKA: Overte, či sa nevyskytuje poškodenie horného tesniaceho okraja zásobníka FlexLiner, ako je napríklad deformácia alebo záhyb. Ak je poškodený, bude prepúšťať vzduch a stratí napustenie.

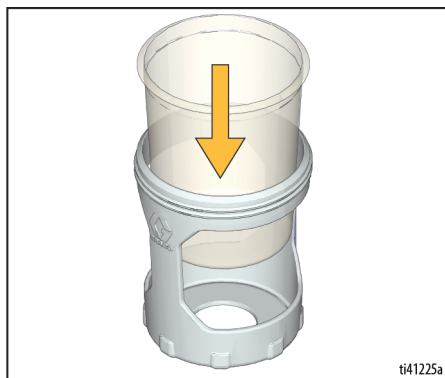

2. Pevne pritiahnite veko zásobníka k držiaku zásobníka na dosiahnutie nepriedušného utesnenia.

POZNÁMKA: Aby sa zaistilo nepriedušné utesnenie, tesnenie vnútri veka zásobníka je namazané z výroby. Ak sa mazivo zmyje, naneste tesniace mazivo (súčasť dodávky) na toto tesnenie.

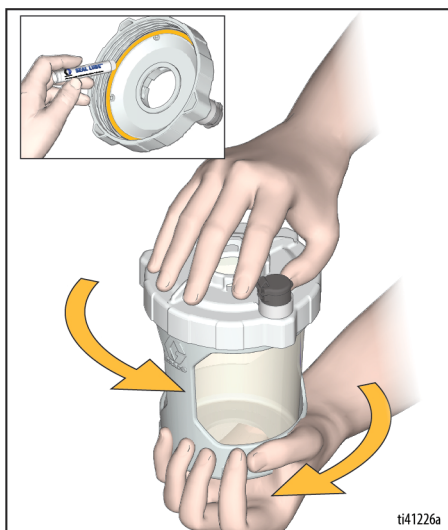

3. Vložte lievnik do veka zásobníka a otočením ho uzamknite. Založte sitko do lievika na filtráciu farby počas plnenia zásobníka.

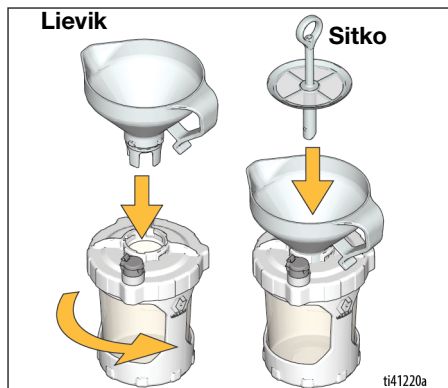

4. Vzduchová rúrka sitka zabráni pretečeniu farby zo zásobníka. Zásobník naplňte nasledovne:

- a. Sledujte lievnik (nie zásobník) a pomaly nalievajte farbu do lievika. Keď sa farba prestane vypúšťať nadol, zásobník je plný.

POZNÁMKA: Ak farba prestane vytekať, ale vy uvidíte, že zásobník nie je ešte plný, pomocou paličky zotrite zachytenú nečistotu na hornej časti sitka tak, aby sa obnovilo vypúšťanie farby.



- b. S lievnikom a sitkom aj naďalej pripojeným k zásobníku nalejte nadbytočnú farbu z lievika späť do plechovky s farbou.

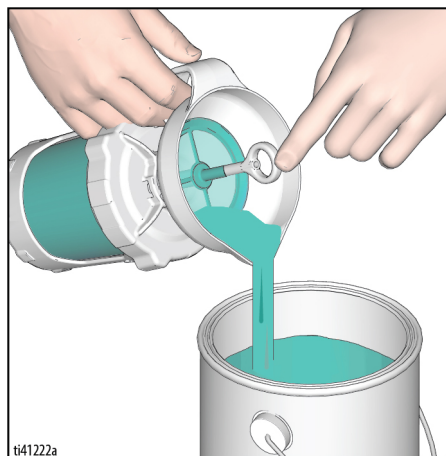

- c. Nadvihnite sitko a pohľadom overte, či vidíte *priečniky* na dne lievika. Ak nie, zásobník je preplnený. Nadbytočnú farbu nalejte späť do plechovky s farbou.

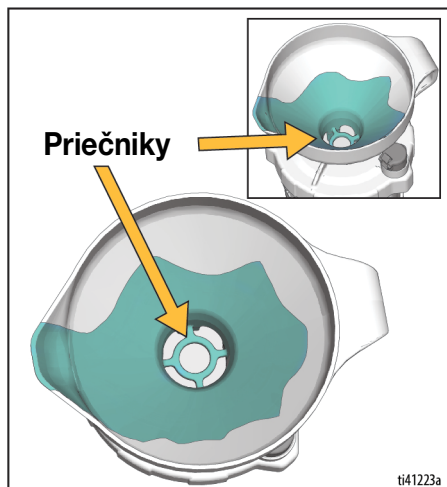

- d. Odstráňte lieviek a sitko zo zásobníka a založte ich na okraji plechovky s farbou.

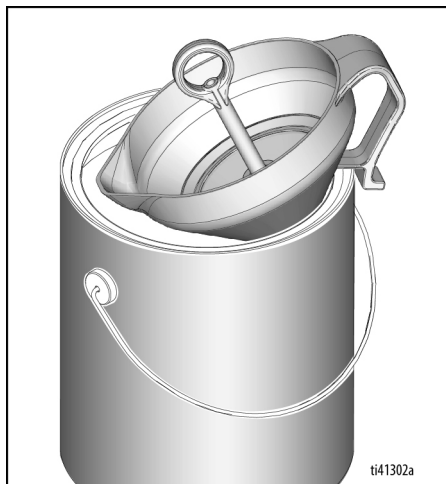

Uvedenie do chodu

Vždy začnite s plne nabitou batériou. Pozrite si informácie o batérii a nabíjačke dodané so striekacím zariadením.

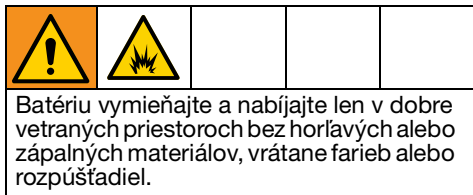

1. Zásobník nainštalujte na striekacie zariadenie nasledovne:

a. Overte, či je filter čerpadla nainštalovaný a čistý.

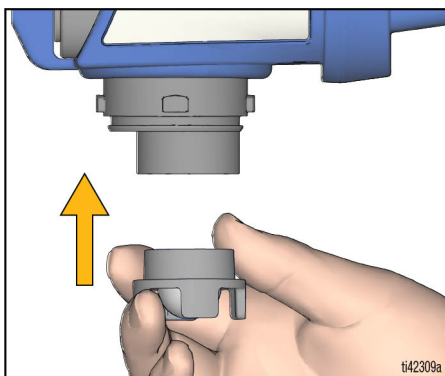

b. Zarovnajzte ventil VacuValve (na veku zásobníka) s napúšťacím gombíkom (na striekacom zariadení).

c. Potlačte zostavu zásobníka na striekacie zariadenie a otočením ju zaistite.

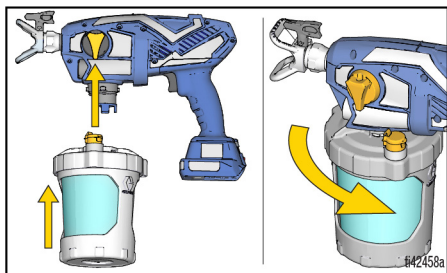

2. Napustite čerpadlo nasledovne:

a. Overte, či napúšťací gombík smeruje nadol do polohy napúšťania PRIME.



b. Vložte batériu do striekacej pištole.

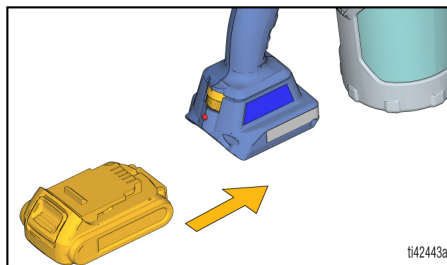

c. Otvorte uzáver VacuValve a jemne stlačte FlexLiner tak, aby sa už vo VacuValve nevyskytovali žiadne bubliny.

POZNÁMKA: Naklňte striekacie zariadenie tak, aby bol VacuValve v najvyššom bode a všetok vzduch v FlexLiner sa mohol úplne odstrániť.

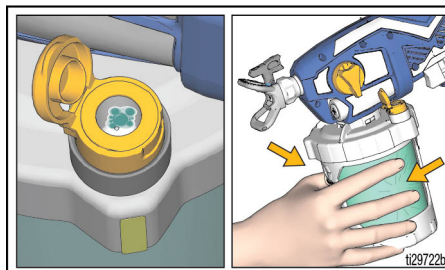

Uvedenie do chodu

- d. Pokračujte v stláčaní FlexLiner pri súčasnom stlačení spúšte na 10 sekúnd.

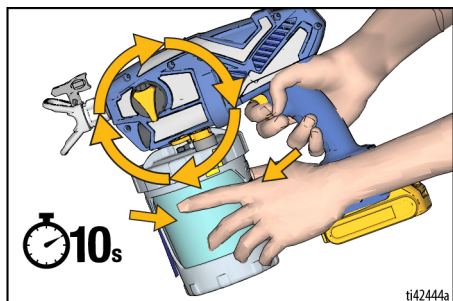

POZNÁMKA: Týmto sa úplne odvzdušní čerpadlo a zásobník. Farba nebude striekať, ale bude opakovane cirkulovať v rámci čerpadla a potom späť do zásobníka.

- e. Keď sa už žiadne bubliny vo VacuValve nevyskytujú, uvoľníte spúšť a zatvorte uzáver VacuValve.

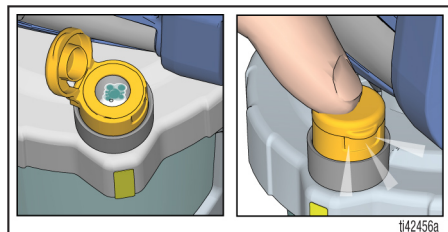

3. Napúšťací gombík otočte dopredu do polohy striekania SPRAY. Overte, či sa striekací hrot nachádza vpredu v polohe striekania SPRAY.

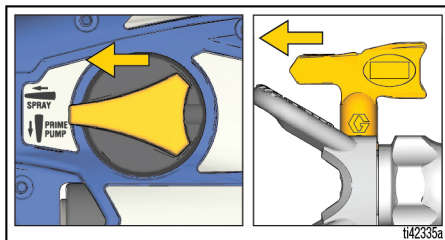

4. Namierte striekacie zariadenie do odpadovej nádoby a stlačte spúšť na 5 sekúnd na vystriekanie skladovacej kvapaliny.
- Aby nedošlo k poškodeniu čerpadla, ak striekacie zariadenie nezačne striekať po 5 sekundách, ZASTAVTE činnosť a zopakujte SPUSTENIE.

Teraz ste pripravení na striekanie!

POZNÁMKA: Ak chcete odstrániť všetok materiál z nádoby FlexLiner s dosiahnutím čo najlepších výsledkov, keď sa minul takmer všetok materiál, jemným stlačením spodnej časti nádoby FlexLiner vytlačte posledný zvyšok materiálu nahor k veku zásobníka.

DÔLEŽITÉ INFORMÁCIE! Motor má vstavanú funkciu na vlastnú ochranu pred nadmerným používaním. Ak sa motor zastaví, znamená to, že sa do činnosti uviedol tepelný vypínač. Motor bude fungovať normálne po vychladnutí na 20 - 30 minút.

Striekanie



Používajte iba materiály na báze vody.

Nepoužívajte materiály, ktoré majú na obale nápis „FLAMMABLE“ (Horľavé). Ďalšie informácie o vašom materiáli nájdete v karte bezpečnostných údajov materiálu, ktorú si vyžiadajte od distribútora alebo predajcu.

Zabezpečte nepretržité dostatočné vetranie oblasti striekania. Zaisťte dostatočný prísun čerstvého vzduchu v celom pracovnom priestore.

1. Ovládač rýchlosti nastavte na najnižšiu možnú hodnotu.

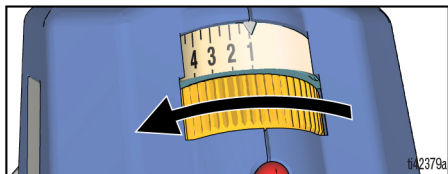

2. Namierte na kúsok odpadového kartónu a stlačením spúšte vyskúšajte vzor striekania.
3. Ak je to potrebné, pomaly zvyšujte ovládač rýchlosti na nastavenie, ktorým sa dosiahne dobrý vzor striekania.

POZNÁMKA: Aby sa minimalizovalo nadmerné striekanie, vždy striekajte na nastavení najnižšej rýchlosti, ktorá poskytuje dobrý vzor striekania.

4. Nastavte vzdialenosť striekacieho zariadenia od povrchu a rýchlosť vašej ruky na dosiahnutie požadovaného pokrytia povrchu.

POZNÁMKA: Aby sa dosiahla správna činnosť striekacej pištole, používajte len hrot z rovnakej skupiny hrotov, ktorá bola dodaná s vašou striekacou pištoľou.

Názov striekacieho zariadenia	Skupina hrotov	Č. dielu hrotu
Ultra	FFLP	FFLPxxx
Ultimate	FFLP	FFLPxxx
TC Pro	TCP	TCPxxx

Voľba hrotu a tlaku

Pozrite si tabuľku pre odporúčaný tlak striekania pre váš materiál. Pozrite si odporúčania výrobcu na plechovke s farbou (materiálom).

	Nátery						
	Interiérové moridlá/ Interiérové a exteriérové priehľadné nátery	Exteriérové tuhé moridlá	Základné nátery	Emaily	Interiérové latexové nátery	Exteriérové latexové nátery	Farba filtra
Ovládač rýchlosti	1 – 5	6 – 10	6 – 10	6 – 10	6 – 10	6 – 10	
Veľkosť otvoru hrotu							
0,008 palcov (0,20 mm)	✓						Modrá
0,010 palcov (0,25 mm)	✓	✓					Modrá
0,012 palcov (0,30 mm)		✓		✓			Modrá
0,014 palcov (0,36 mm)		✓	✓	✓	✓		Čierna
0,016 palcov (0,41 mm)		✓	✓	✓	✓	✓	Čierna

Striekanie

Orientácia striekacieho hrotu



Aby sa predišlo vážnemu zraneniu spôsobenému podkožným vstreknutím, nedávajte ruku pred striekací hrot alebo chránič striekacieho hrotu.

NIE

ÁNO

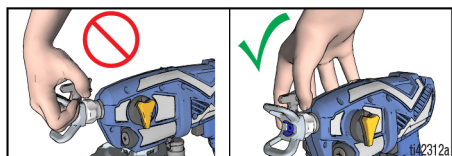

Nastavte chránič striekacieho hrotu na požadovaný vertikálny alebo horizontálny smer striekania.

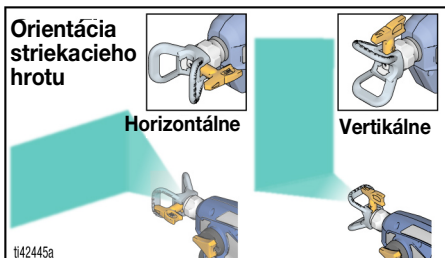

Kvalita vzoru striekania

Dobrý vzor striekania je rovnomerne rozmiestnený bez prázdných či roztečených oblastí. Nastavte ovládač rýchlosti striekacieho zariadenia, ručnú rýchlosť a vzdialenosť od steny, aby ste získali správny vzor striekania.

Ak pretrvávajú svetlé okrajové stopy, je možné, že bude potrebné zriediť materiál. Ak je potrebné zriediť materiál, postupujte podľa odporúčaní výrobcu.

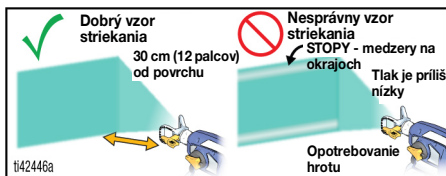

Uhol striekania

Predtým, ako začnete striekať povrch, vyskúšajte si tieto základné techniky na kúsok kartónu.

- Striekacie zariadenie držte vo vzdialenosti 25 - 30 cm od povrchu a mierte priamo na povrch. Naklonením striekacej pištole sa vytvorí nerovnomerný náter.



- Ohnutím zápästia udržiavajte striekacie zariadenie namierené priamo dopredu. Naklonením striekacej pištole do strán sa vytvorí nerovnomerný náter.

POZNÁMKA: Výsledok závisí od toho, ako rýchlo pohybujete striekacím zariadením. Ak materiál pulzuje, striekacím zariadením pohybujete príliš rýchlo. Ak materiál kvapká, pištoľou pohybujete príliš pomaly. Pozrite časť **Riešenie problémov**, strana 27.

Načasovanie spustenia

Spúšť stlačte až potom, ako začnete ťah. Na konci ťahu uvoľnite spúšť. Striekacie zariadenie musí byť počas stlačenia spúšte v pohybe.

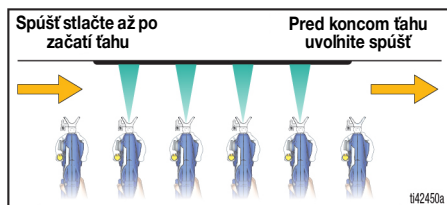

Obojstranné striekacie hroty

Vaše striekacie zariadenie sa môže používať so širokými a úzkymi obojstrannými striekacími hrotmi.

- 0.014 & Širšie striekacie hroty slúžia na striekanie *farby* a mali by sa používať s čiernym filtrom čerpadla.
- 0.012 & Užšie striekacie hroty slúžia na striekanie *moridla* a mali by sa používať s modrým filtrom čerpadla.

Nie všetky hroty a filtre sú súčasťou všetkých modelov.

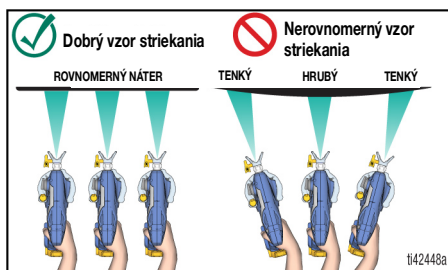

Mierenie striekacím zariadením

Striekacie zariadenie namierte na spodný okraj predošlého ťahu tak, aby každý ťah bol na 50 % prekrytý nasledujúcim.

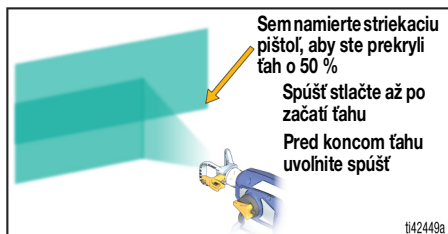

Odstránenie usadenín z hrotu



Aby sa predišlo vážnemu zraneniu spôsobenému podkožným vstreknutím, nedávajte ruku pred striekací hrot alebo chránič striekacieho hrotu.

Toto striekacie zariadenie je skonštruované s obojstranným striekacím hrotom, ktorý ľahko a rýchlo odstraňuje častice bez rozoberania striekacieho zariadenia v prípade, že nečistoty upchajú striekací hrot.

1. Vykonajte **Postup na uvoľnenie tlaku**, strana 10.
2. Otočte striekací hrot späť do polohy odstránenia upchatia UNCLOG.

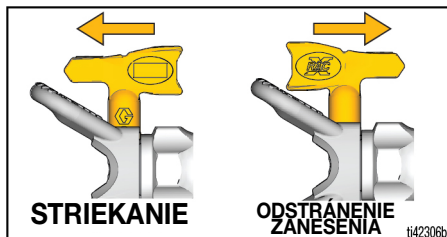

3. Ovládač rýchlosti nastavte na najvyššiu dostupnú hodnotu.

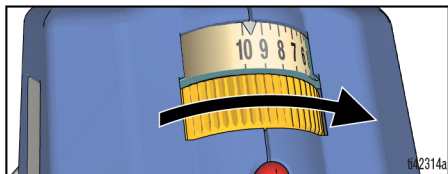

4. Striekacie zariadenie namierte do odpadovej nádoby, napúšťací gombík otočte dopredu do polohy striekania SPRAY. Stlačením spúšte na 5 sekúnd odstránite upchatie.

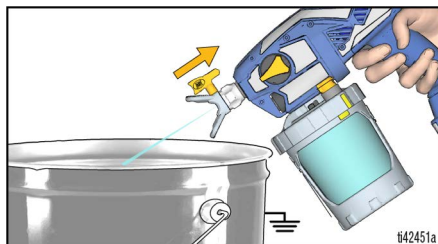

POZNÁMKA: Ak je striekací hrot aj naďalej upchatý, je možné, že bude potrebné zopakovať kroky 1 - 4 alebo vymeniť striekací hrot za náhradný.

5. Napúšťací gombík otočte nadol do polohy napúšťania PRIME. Striekací hrot otočte späť do polohy striekania SPRAY. Napúšťací gombík otočte dopredu do polohy striekania SPRAY a obnovte striekanie.

Inštalácia striekacieho hrotu



Aby sa predišlo vážnemu zraneniu spôsobenému podkožným vstreknutím, pri inštalácii alebo odstraňovaní striekacieho hrotu a chrániča striekacieho hrotu nedávajte ruku pred striekací hrot.

Aby nedochádzalo k únikom zo striekacieho hrotu, uistite sa, že sú striekací hrot a chránič striekacieho hrotu nainštalované správne.

1. Vykonajte **Postup na uvoľnenie tlaku**, strana 10.
2. Vyberte batériu.
3. Pomocou striekacieho hrotu (A) vložte tesnenie (B) do chrániča striekacieho hrotu (C).

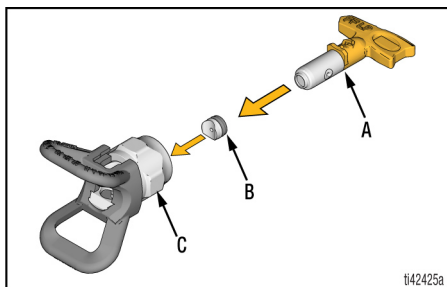

4. Vložte striekací hrot. Striekací hrot musí byť úplne zasunutý do chrániča striekacieho hrotu.

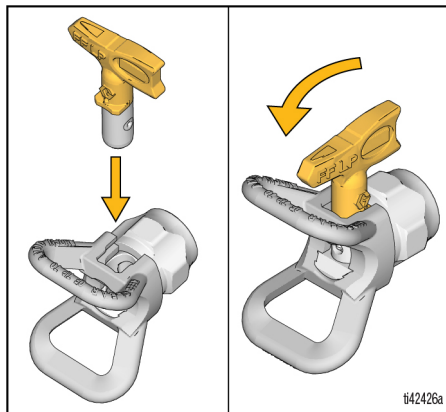

5. Priskrutkujte zostavu chrániča striekacieho hrotu na striekacie zariadenie a ručne ju pritiahnite.
 - Používanie a brúsna farba spôsobujú opotrebovanie striekacích hrotov a je potrebné ich pravidelne vymieňať.
 - Ak je vzor striekania neuspokojivý, je možné, že je opotrebovaný striekací hrot. Vymeňte striekací hrot. Pozrite si časť **Diagnostika vzoru striekania**, strana 30.

POZNÁMKA

Striekacie hroty sa musia vyčistiť alebo uskladniť vo vhodnej čistiacej kvapaline (voda alebo lakový benzín) bezprostredne po použití, aby sa zaistilo, že nedôjde k zaschnutiu materiálu v striekacom hrote. V opačnom prípade dôjde k poškodeniu striekacieho hrotu. Pozrite si časť **Čistenie**, strana 21.

Dopĺňanie zásobníka



Používajte iba materiály na báze vody.

Nepoužívajte materiály, ktoré majú na obale nápis „FLAMMABLE“ (Horľavé). Ďalšie informácie o vašom materiáli nájdete v karte bezpečnostných údajov materiálu, ktorú si vyžiadajte od distribútora alebo predajcu.

Zabezpečte nepretržité dostatočné vetranie oblasti striekania. Zaistite dostatočný prísun čerstvého vzduchu v celom pracovnom priestore.

1. Vykonajte **Postup na uvoľnenie tlaku**, strana 10.
2. Odstráňte zostavu zásobníka zo striekacieho zariadenia. Odstráňte filter čerpadla a odstráňte nečistoty z filtračného sitka.

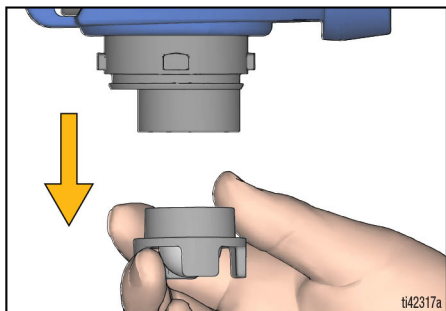

3. Znova nainštalujte filter čerpadla do čerpadla. Položte striekacie zariadenie na handru.

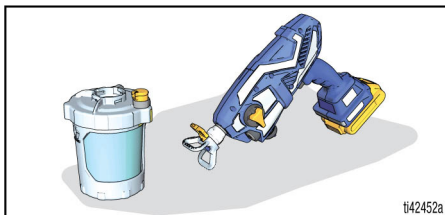

4. Znova naplňte zásobník podľa pokynov v časti **Inštalácia striekacej pištole**, strana 10, kroky 3 a 4. Potom postupujte podľa pokynov v časti **Uvedenie do chodu**, strana 13.

Pozastavenie striekania

Farba schne rýchlo a spôsobuje upchatie v striekacom zariadení. Postupujte podľa týchto krokov vždy, keď pozastavíte striekanie na 5 minút až 2 hodiny.

1. Vykonajte **Postup na uvoľnenie tlaku**, strana 10.
2. Vyberte batériu.
3. Otočte striekací hrot o 90 stupňov na utesnenie ústia tak, aby nezaschlo.

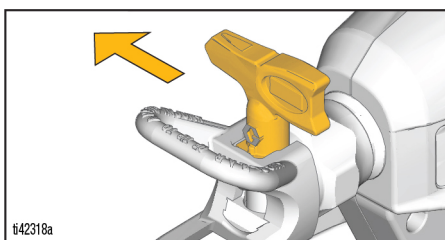

4. Zabezpečte, aby bolo striekacie zariadenie úplne utesnené. Zabezpečte, aby bol VacuValve uzatvorený a zásobník pripojený k striekaciemu zariadeniu a úplne odvzdušnený.

Čistenie

POZNÁMKA

Keď sa striekacia pištoľ po každom použití správne nevyčistí, môže v nej stvrdnúť farba, môže sa poškodiť samotná pištoľ a zruší sa tým záruka. V pištoli neskladujte žiadne rozpúšťadlá okrem lakového benzínu. Pred skladovaním vždy vypláchnite pomocou čerpadla Graco.



Používajte iba materiály na báze vody.

Nepoužívajte materiály, ktoré majú na obale nápis „FLAMMABLE“ (Horľavé). Ďalšie informácie o vašom materiáli nájdete v karte bezpečnostných údajov materiálu, ktorú si vyžiadajte od distribútora alebo predajcu.

Čistenie vykonávajte v dostatočne vetranom priestore. Zastite dostatočný prísun čerstvého vzduchu v celom pracovnom priestore.

Aby nedošlo k vážnemu zraneniu alebo poškodeniu zariadenia, nevystavujte elektroniku striekacej pištole pôsobeniu čistiacich kvapalín. Pri čistení držte striekacie zariadenie **minimálne 25 cm** nad okrajom nádoby.

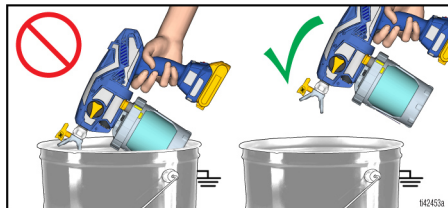

Čistenie striekacieho zariadenia

Čistenie striekacej pištole správnym spôsobom a po každom striekaní je maximálne dôležité! Správna starostlivosť a údržba zaisťujú dlhodobú bezporuchovú prevádzku vašej pištole na striekanie farby.

1. Vykonajte **Postup na uvoľnenie tlaku**, strana 10.
2. Odstráňte zostavu zásobníka zo striekacieho zariadenia a odstráňte filter čerpadla. Položte striekacie zariadenie na handru.

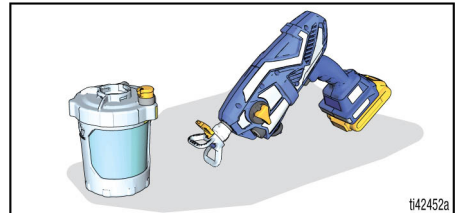

3. Odstráňte veko zásobníka a nalejte nadbytočnú farbu späť do plechovky s farbou. Vyčistite všetky časti teplou vodou.

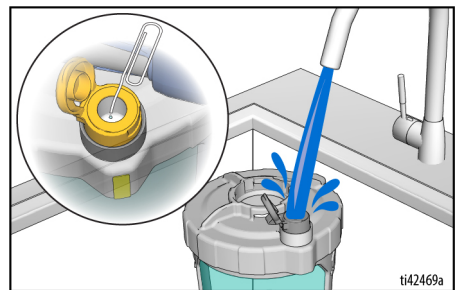

POZNÁMKA: Nezapomnite vyčistiť vnútro zásobníka VacuValve. Ak dôjde k upchatiu odvodu vzdušného otvoru ventilu VacuValve, pomocou kancelárskej sponky vyčistíte otvor.

Čistenie

4. Aby mohla cirkulovať čistiaca kvapalina, naplňte ňou čistú zostavu zásobníka do polovice a znova ju pripojte k striekaciemu zariadeniu.

- a. Overte, či napúšťací gombík smeruje nadol do polohy napúšťania PRIME.
- b. Ovládač rýchlosti nastavte na hodnotu 10.

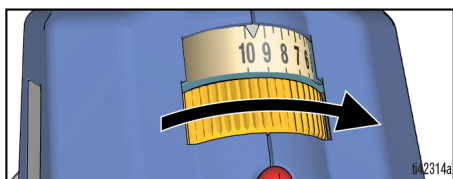

- c. Otočte striekacie zariadenie hore nohami a spustite ho na 15 sekúnd.

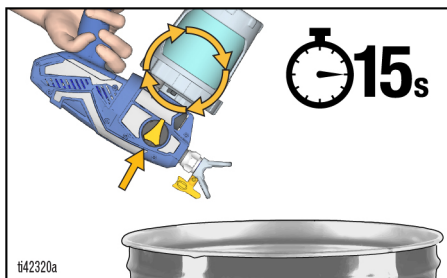

5. Aby mohla striekať čistiaca kvapalina, znova ňou naplňte zostavu zásobníka do polovice a pripojte ju k striekaciemu zariadeniu.

- a. Otočte gombík napúšťania dopredu do polohy striekania SPRAY a striekací hrot do polohy odstránenia upchatia UNCLOG.

- b. Otočte striekacie zariadenie naopak a spustite ho do odpadovej nádoby na 15 sekúnd.

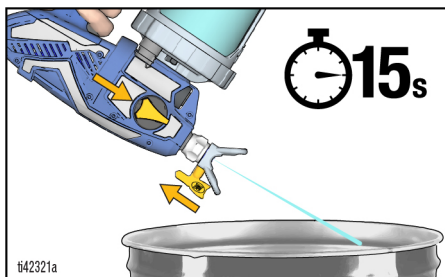

- c. Otočte striekací hrot do polohy striekania SPRAY a spustite ho do odpadovej nádoby na 15 sekúnd.

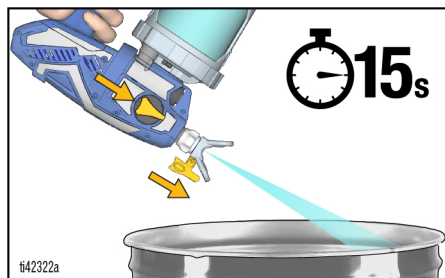

6. Podľa potreby opakujte kroky čistenia dovtedy, kým nebude striekacie zariadenie čisté.
7. Napúšťací gombík otočte nadol do polohy napúšťania PRIME.
8. Vyberte batériu.
9. Odstráňte striekací hrot a chránič striekacieho hrotu.
10. Vyčistite striekací hrot, chránič striekacieho hrotu a filter čerpadla teplou vodou a starou zubnou kefkou. Znova nainštalujte striekací hrot a filter čerpadla.

Skladovanie

POZNÁMKA

Pokiaľ sa striekacie zariadenie pred uskladnením neošetrí pomocou ochranného prostriedku Pump Armor™, pri ďalšom striekaní sa môžu vyskytnúť prevádzkové problémy. Striekacie zariadenie vždy po čistení naplňte ochranným prostriedkom Pump Armor. **Zvyšky vody v striekacom zariadení môžu spôsobiť koróziu a poškodenie čerpadla.**

Kvapalina Pump Armor chráni striekacie zariadenie počas uskladnenia. Pomáha chrániť striekacie zariadenie proti problémom so spúšťaním pri ďalšom použití.

- Striekacie zariadenie neskladujte naplnené vodou.
 - Dbajte na to, aby nedošlo k zamrznutiu vody v striekacom zariadení.
 - Striekacie zariadenie neskladujte pod tlakom.
 - Striekacie zariadenie skladujte vo vnútornom prostredí na chladnom a suchom mieste.
 - Striekacie zariadenie nikdy neskladujte s materiálom v striekacom zariadení či zásobníku.
1. Vyčistite striekacie zariadenie a zostavu nádob. Pozrite si časť **Čistenie**, strana 21.
 2. Napúšťací gombík otočte nadol do polohy napúšťania PRIME.



3. Odstráňte zostavu zásobníka zo striekacieho zariadenia a odstráňte filter čerpadla z čerpadla.
4. Otočte gombík napúšťania dopredu do polohy striekania SPRAY a striekací hrot do polohy odstránenia upchatia UNCLOG.

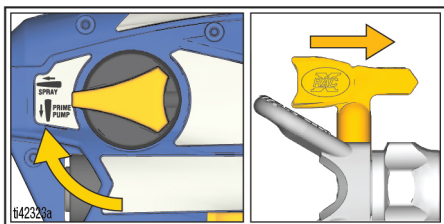

5. Pri striekacej pištoľi hore nohami nalejte približne 60 ml (2 oz.) kvapaliny Pump Armor (súčasť balenia) do otvoru čerpadla.

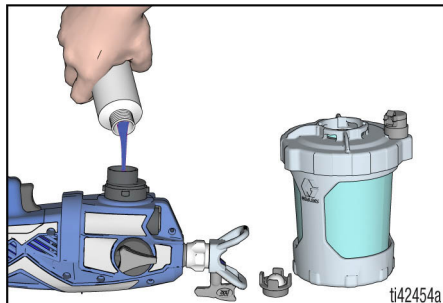

6. Nainštalujte čistý filter čerpadla do čerpadla.
7. Podržte striekacie zariadenie hore nohami a pripojte zostavu zásobníka k striekaciemu zariadeniu. Vložte batériu.
8. Pri ponechaní striekacieho zariadenia hore nohami nad odpadovou nádobou stlačte spúšť tak, aby najprv vyšla kvapalina zo striekacieho hrotu a potom ihneď uvoľnite spúšť (približne na 1 sekundu).

POZNÁMKA: Nevystriekajte všetku kvapalinu. Teraz je čerpadlo naplnené kvapalinou Pump Armor na uskladnenie.

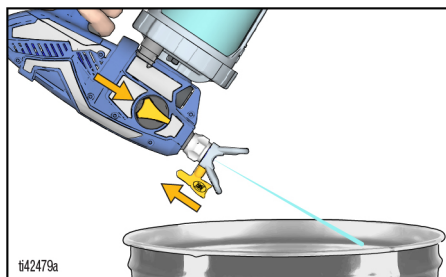

9. Otočte ventil napúšťania do polohy napúšťania PRIME na uvoľnenie tlaku systému a ihneď späť do polohy striekania SPRAY na uskladnenie. Vyberte batériu.
10. Založte späť detský poistný uzáver na fľašu s prostriedkom Pump Armor a bezpečne ho pritiahnite na ďalšie použitie.

Referencie

Kompatibilita čistiacej kvapaliny



Materiály na báze vody

- Keď striekate materiály **na báze vody**, systém dôkladne prepláchnite vodou.
- Ak chcete striekať materiály **na báze vody**, najprv systém dôkladne prepláchnite vodou. **Predtým** ako začnete striekať materiál na báze vody, voda vytekajúca z hrotu by mala byť priehľadná a čistá.
- Aby sa zabránilo spätnému striekaniu kvapaliny na pokožku alebo do očí, vždy mierte pištoľ na vnútornú stenu nádoby.

Údržba

Rutinná údržba je dôležitá na zaistenie správnej prevádzky vášho striekacieho zariadenia.



Preнесите striekacie zariadenie do dobre vetraného priestoru bez horľavých alebo vznetlivých materiálov, vrátane farieb alebo rozpúšťadiel.

Činnosť	Interval
Skontrolujte filter čerpadla.	Každý deň alebo pri každom striekaní
Skontrolujte, či nie sú zablokované otvory na kryte.	Každý deň alebo pri každom striekaní
Skontrolujte, či nie sú zablokované prírodné otvory čerpadla, ktoré sa nachádzajú pod filtrom čerpadla.	Po každom čistení striekacej pištole

Čistenie vypúšťacích ventilov

Nečistota a malé úlomky v zostavách vypúšťacích ventilov môžu ovplyvniť činnosť striekacej pištole a vyžadujú čistenie. **Tieto kroky vykonajte LEN vtedy, ak striekacie zariadenie nefunguje, a ak sa problém nepodarilo vyriešiť pomocou iných opatrení.**

POZNÁMKA

Musia sa použiť vhodné nástroje, aby sa neodtrhli uzávery/spojovacie prvky.

1. Vykonajte **Postup na uvoľnenie tlaku**, strana 10.
2. Vyberte batériu.
3. Ak chcete vyčistiť tri vypúšťacie ventily, odstráňte dva uzávery čerpadla a predný ventil. Odstráňte uzávery čerpadla pomocou 8 mm alebo 5/16" šesťhranného kľúča.

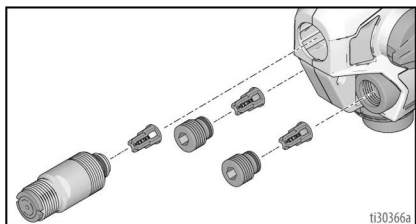

4. Zostavy vypúšťacích ventilov vyčistite teplou vodou alebo lakovým benzínom.
5. Uzavieracia guľka by sa mala pohybovať voľne oproti pružine v pridržiavači.
6. Ak sa zostava vypúšťacieho ventilu odstránila z uzáveru ventilu, namontujte ju podľa znázornenia. Ponechajte určitý priestor medzi koncom uzáveru alebo

predným ventilom a obvodovým výstupkom na zostave vypúšťacieho ventilu.

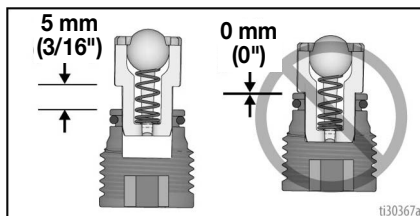

POZNÁMKA

Nevtláčajte vypúšťacie ventily úplne do uzáverov ventilov alebo predného ventilu. Ak sa vypúšťacie ventily zatlačia úplne do uzáverov ventilov alebo predného ventilu, striekacie zariadenie bude striekať so zníženým výkonom.

- a. Uistite sa, že sa tesniace krúžky nachádzajú na uzáveroch ventilov a prednom ventilu.
- b. Nainštalujte dva uzávery čerpadla a predný ventil. Nainštalujte uzávery čerpadla pomocou 8 mm alebo 5/16" šesťhranného kľúča. Pritiahnite vypúšťací ventil a uzávery čerpadla, na strane 32 nájdete príslušné ťahovacie momenty.

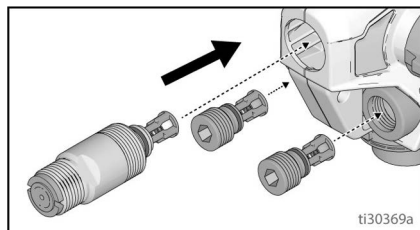

Recyklácia a likvidácia

Koniec životnosti výrobku

Na konci užitočnej životnosti výrobku ho rozoberte a recyklujte zodpovedným spôsobom.

- Vykonajte **Postup na uvoľnenie tlaku**, strana 10.
- Kvapaliny vypúšťajte a likvidujte podľa platných predpisov. Vychádzajte z Karty bezpečnostných údajov výrobcu.
- Odstráňte motory, batérie, obvodové dosky, LCD displeje (displeje z kvapalných kryštálov) a ostatné elektronické komponenty. Recykláciu vykonajte v súlade s platnými predpismi.
- Elektronické komponenty nelikvidujte spolu s komunálnym či priemyselným

odpadom.



- Opatrovaný výrobok odneste do recyklačného strediska.

Likvidácia na konci životnosti

Ak je čerpací systém v stave, v ktorom ho viac nie je možné používať, čerpadlo je potrebné vyradiť z prevádzky a demontovať. Jednotlivé časti je potrebné vytriediť podľa materiálu a riadne zlikvidovať. Základné konštrukčné materiály nájdete v časti Konštrukčné materiály.

Riešenie problémov



Predtým, než zariadenie prinesiete do autorizovaného servisného strediska, skontrolujte všetky položky v tejto tabuľke na riešenie problémov.

Diagnostika striekacieho zariadenia



Problém	Príčina	Riešenie
Po stlačení spúšte striekacie zariadenie nevydáva žiadny zvuk	Po stlačení spúšte diagnostická kontrolka dvakrát blikne. Znamená nesprávne napätie.	Vymeňte batériu za nabitú batériu. Batéria dosiahla koniec svojej životnosti. Vráťte batériu na miesto.
	Po stlačení spúšte diagnostická kontrolka trikrát blikne. Znamená, že je teplota batérie príliš vysoká alebo nízka.	Nechajte batériu, aby sa ochladila alebo zohriala na izbovú teplotu.
	Po stlačení spúšte diagnostická kontrolka štyrikrát blikne. Znamená uzamknutý stav rotora.	Vymeňte zostavu čerpadla a/alebo motora.
	Po stlačení spúšte diagnostická kontrolka neblinká. Znamená, že batéria nie je nainštalovaná alebo je poškodená.	Vložte alebo vymeňte batériu. Vymeňte systém Smartcontrol.

Riešenie problémov

Problém	Príčina	Riešenie
Striekacie zariadenie síce vydáva zvuk, ale po stlačení spúšte nedochádza k striekaniu žiadneho materiálu	Striekacie zariadenie nie je naplnené.	Naplníte čerpadlo. Pozrite si časť Uvedenie do chodu , strana 13.
		Uistite sa, že sa v držiaku zásobníka nachádza len jeden zásobník FlexLiner.
		Uistite sa, že je kryt nádoby správne priskrutkovaný k držiaku nádoby. Ak sú závitý viditeľné pod krytom nádoby po upevnení, úplne ho odstráňte a znova nainštalujte k držiaku nádoby tak, aby po upevnení neboli viditeľné žiadne závitý.
		Zabezpečte, aby bol kryt nádoby pripevnený k držiaku nádoby tak, aby bola šípka na kryte nádoby v rámci rozsahu indikátora na držiaku nádoby.
		Zabezpečte, aby bola zostava zásobníka správne zaistená na striekacom zariadení.
		Zabezpečte, aby bol všetok vzduch odstránený zo zásobníka FlexLiner a ventil VacuValve bol správne zatvorený.
		Vyčistite zásobník a odvzdušňovací otvor ventilu VacuValve. Pozrite si časť Čistenie , strana 21.
		Vyčistite striekaciu pištoľ. Pozrite si časť Čistenie , strana 21.
		Vypúšťacie ventily nie sú nainštalované správne. Pozrite si časť Čistenie vypúšťacích ventilov , strana 25.
		Gombík napúšťania čerpadla/striekania je v polohe napúšťania čerpadla PRIME PUMP.
Striekací hrot nie je v polohe striekania SPRAY.	Otočte striekací hrot do polohy striekania SPRAY.	
Striekací hrot je upchatý.	Pozrite si časť Odstránenie usadenín z hrotu , strana 18.	
Nečistoty vo farbe.	Precedte farbu. Pozrite si časť Inštalácia striekacej pištole , strana 10.	
Filter čerpadla je upchatý.	Pozrite si časť Čistenie , strana 21.	
Ovládač rýchlosti je nastavený na príliš nízku hodnotu.	Zvyšujte rýchlosť dovtedy, kým zariadenie nezačne striekať.	
V zásobníku materiálu nie je materiál alebo je ho tam málo.	Doplňte zásobník FlexLiner materiálom a napustite čerpadlo. Pozrite si časť Doplňanie zásobníka , strana 20.	
Čerpadlo dosiahlo koniec svojej životnosti.	Vymeňte zostavu čerpadla.	
Po stlačení spúšte diagnostická kontrolka štyrikrát blikne. Znamená uzamknutý stav rotora.	Vymeňte zostavu čerpadla a/alebo motora.	

Problém	Príčina	Riešenie
Výsledok striekania nie je uspokojujúci	Striekací hrot je čiastočne upchatý.	Pozrite si časť Odstránenie usadenín z hrotu , strana 18.
	Striekací hrot nie je v správnej polohe.	Otočte striekací hrot do polohy striekania SPRAY.
	Používa sa nesprávny striekací hrot pre danú aplikáciu materiálu.	Nainštalujte striekací hrot s inou veľkosťou. Pozrite si časť Voľba hrotu a tlaku , strana 15.
	Striekací hrot je opotrebovaný alebo poškodený.	Vymeňte striekací hrot. Pozrite si časť Inštalácia striekacieho hrotu , strana 19.
	Materiál, ktorým sa strieka je zavzdušnený, pretože sa s ním trepalo.	Materiálom NETREPTE . Materiál premiešajte alebo si pozrite odporúčanie výrobcu pre striekajúci materiál.
	Striekajúci materiál je na striekanie príliš studený.	Materiál zahrejte.
	Vypúšťacie ventily sú znečistené alebo opotrebované.	Odstráňte dva uzávery čerpadla a predný ventil na získanie prístupu k trom vypúšťacím ventilom. Vyčistite vypúšťacie ventily, pozrite si časť Cistenie vypúšťacích ventilov , strana 25. Vymeňte ich, ak je to potrebné.
	Čerpadlo dosiahlo koniec svojej životnosti.	Vymeňte zostavu čerpadla.
Čerpadlo strieka farbu, ale nestrieka vodu	Čerpadlo dosiahlo koniec svojej životnosti.	Vymeňte zostavu čerpadla.
Farba uniká zo závitov nádoby	Nádoba nie je správne nainštalovaná.	Uistite sa, že sa v držiaku zásobníka nachádza len jeden zásobník FlexLiner.
		Uistite sa, že je kryt nádoby správne priskrutkovaný k držiaku nádoby. Ak sú závitové viditeľné pod držiakom nádoby po upevnení, úplne odstráňte kryt nádoby a znova ho nainštalujte k držiaku nádoby tak, aby po upevnení neboli viditeľné žiadne závitové.
		Zabezpečte, aby bol kryt nádoby pripnutý k držiaku nádoby tak, aby bola šípka na kryte nádoby v rámci rozsahu indikátora na držiaku nádoby.
		Dbajte na to, aby nedochádzalo k ohýbaniu či stláčaniu držiaku zásobníka počas odzdušňovania zásobníka FlexLiner.
		Dbajte na to, aby nedochádzalo k stláčaniu zásobníka FlexLiner počas odzdušňovania zásobníka FlexLiner.
		Zabezpečte, aby nedošlo k žiadnemu poškodeniu dosadacej plochy nádoby FlexLiner ani tesnenia krytu nádoby.
		Uistite sa, že sa na dosadacej ploche nádoby FlexLiner ani tesnení krytu nádoby nenachádza žiadna nečistota ani zaschnutá farba.
		Vymeňte nádobu FlexLiner.

Diagnostika vzoru striekania

Problém	Príčina	Riešenie
<p>Striekany vzor pulzuje:</p> 	Operátor pri striekaní vykonáva príliš rýchly pohyb	Znížte rýchlosť pohybu.
	Striekací hrot je upchatý	Pozrite si časť Odstránenie usadenín z hrotu , strana 18.
	Materiál sa ťažko rozprašuje	Na modeloch s ovládačom rýchlosti zvyšujte rýchlosť dovtedy, kým sa nedosiahne požadovaný vzor. Pozrite si časť Striekanie , strana 15.
	Striekacie zariadenie je príliš ďaleko od cieľového povrchu	Striekaciu pištoľ držte ďalej od povrchu. Pozrite si časť Striekanie , strana 15.
<p>Vzor striekania obsahuje svetlé okrajové stopy:</p>  <p>ti15526a</p>	Ovládač rýchlosti je nastavený na príliš nízku hodnotu	Na modeloch s ovládačom rýchlosti zvyšujte rýchlosť dovtedy, kým sa nedosiahne požadovaný vzor. Pozrite si časť Striekanie , strana 15.
	Používa sa nesprávny striekací hrot pre danú aplikáciu materiálu	Nainštalujte striekací hrot s inou veľkosťou. Pozrite si časť Obojstranné striekacie hroty , strana 17.
	Môže byť nutné zriediť materiál	Materiál zriedte podľa odporúčaní výrobcu farby.
	Materiál nie je kompatibilný so striekacím zariadením	Použite iný materiál.
	Striekací hrot je opotrebovaný alebo poškodený	Vymeňte striekací hrot.
	<p>Vzor striekania kvapká/tečie:</p> 	Operátor pri striekaní vykonáva príliš pomalý pohyb
Striekacie zariadenie je príliš blízko k cieľovému povrchu		Posuňte striekacie zariadenie ďalej od povrchu. Pozrite si časť Striekanie , strana 15.
Držite spúšť pri zmene smeru striekania		Pri zmene smeru striekania uvoľnite spúšť. Pozrite si časť Striekanie , strana 15.
Ovládač rýchlosti je nastavený na príliš vysokú hodnotu		Na modeloch s ovládačom rýchlosti znižujte rýchlosť dovtedy, kým sa nedosiahne požadovaný vzor. Pozrite si časť Striekanie , strana 15.
Striekací hrot je opotrebovaný alebo poškodený		Vymeňte striekací hrot.

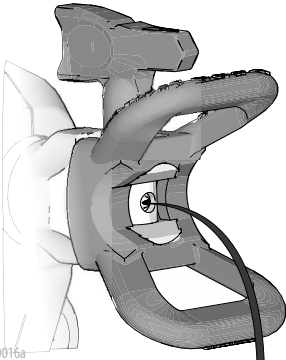
Problém	Príčina	Riešenie
<p>Vzor striekania je na konci alebo na začiatku „oprskaný“:</p>  <p>ti15525a</p>	<p>Na striekacom hrote a chrániči striekacieho hrotu sa nahromadil nadbytočný materiál alebo je striekací hrot čiastočne upchatý</p> <p>Striekací hrot nie je zasunutý úplne do chrániča striekacieho hrotu</p> <p>Striekací hrot je opotrebovaný alebo poškodený</p> <p>Čerpadlo dosiahlo svoju maximálnu životnosť</p>	<p>Vyčistite striekací hrot a chránič striekacieho hrotu. Odstráňte upchatie striekacieho hrotu. Pozrite si časť Odstránenie usadenín z hrotu, strana 18.</p> <p>Pozrite si časť Odstránenie usadenín z hrotu, strana 18.</p> <p>Vymeňte striekací hrot.</p> <p>Vymeňte čerpadlo.</p>
<p>Materiál stále kvapká alebo pomaly vyteká zo striekacieho hrotu aj po uvoľnení spúšte:</p>  <p>ti30016a</p>	<p>Striekací hrot je opotrebovaný</p> <p>Striekací hrot nie je úplne zasunutý do chrániča striekacieho hrotu</p>	<p>Vymeňte striekací hrot. Pozrite si časť Referencie, strana 24.</p> <p>Pozrite si časť Referencie, strana 24.</p>
<p>Materiál uniká okolo chrániča striekacieho hrotu alebo rukoväti striekacieho hrotu</p>	<p>Tesnenie a sedlo striekacieho hrotu sú poškodené alebo nesprávne nainštalované</p>	<p>Pozrite si časť Referencie, strana 24.</p>

Náhradné diely

Náhradné diely

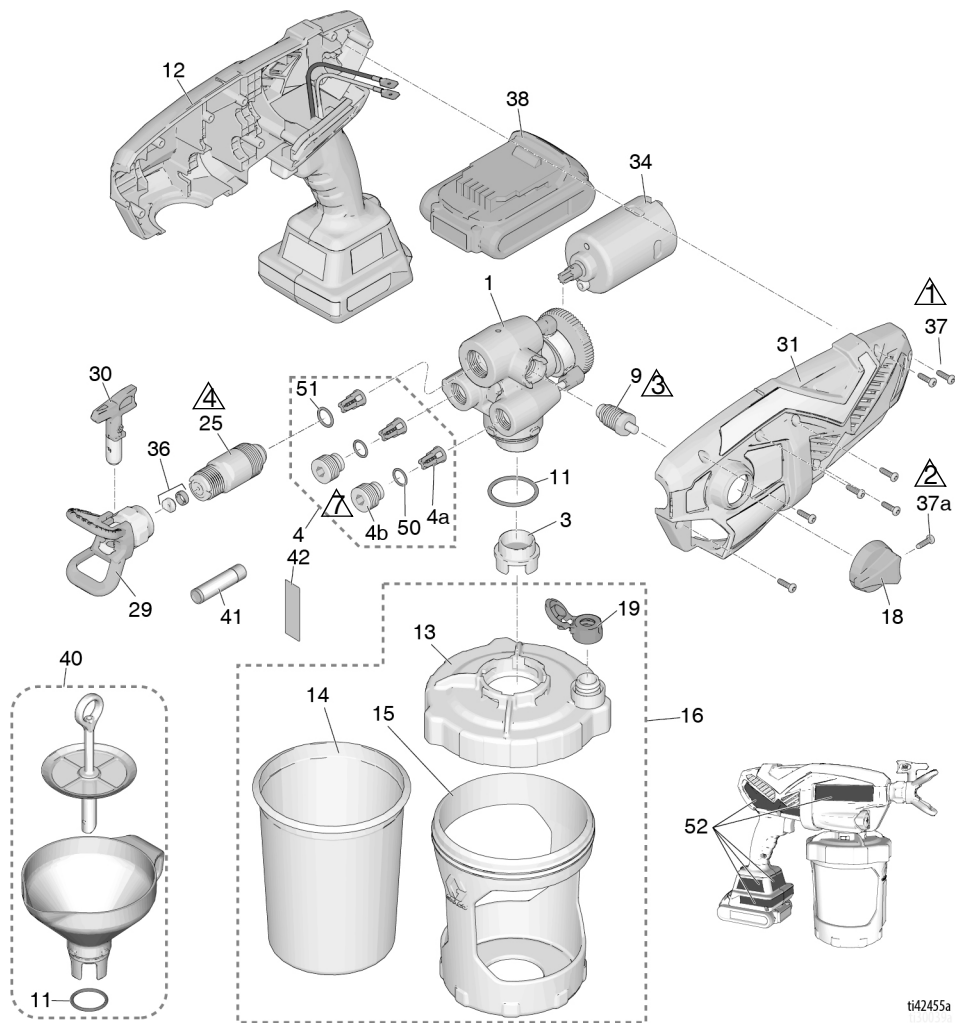

ti42455a

Položka	Uťahovací moment	Položka	Uťahovací moment
	10 in-lb (1,1 N•m)		55-65 in-lb (6,2 - 7,3 N•m)
	8-10 in-lb (0,9 - 1,1 N•m)		5-7 in-lb (0,6 - 0,8 N•m)
	10-15 in-lb (1,1 - 1,7 N•m)		

Zoznam dielov

Položka	Názov striekacieho zariadenia	Č. dielu	Popis
1	Všetky	17P186	Súprava, zostava čerpadla <i>obsahuje 4, 9, 11, 25</i>
3	Všetky	17P554	Filter. čerpadlo, farba, 3 ks v balení
	Všetky	17P555	Filter. čerpadlo, moridlá, 3 ks v balení
4	Všetky	17P183	Súprava, oprava vypúšťacieho ventilu <i>obsahuje 3 ks 4a, 2 ks 4b, 2 ks 50, 1 ks 51</i>
4a	Všetky		Zostava vypúšťacieho ventilu
4b	Všetky		Uzáver vypúšťacieho ventilu
9	Všetky	17P098	Ventil napúšťania čerpadla/striekania <i>obsahuje 18 ks 37</i>
11	Všetky	16Y425	Tesniaci krúžok
12	Všetky	17P179	Súprava, systém Smartcontrol s krytom <i>obsahuje 31, 34, 7 z 37, 52</i>
13	Všetky	17N515	Veko, nádoba <i>obsahuje 1 ks 19</i>
14	Všetky	17A226	Nádoba FlexLiner, 32 oz. <i>(3 ks v balení)</i>
	Všetky	17P212	Nádoba FlexLiner, 32 oz. <i>(25 ks v balení)</i>
	Všetky	17F005	Nádoba FlexLiner, 42 oz. <i>(3 ks v balení)</i>
	Všetky	17P549	Nádoba FlexLiner, 42 oz. <i>(25 ks v balení)</i>
15	Ultra, Ultimate	17N392	Držiak, nádoba, 32 oz.
16		17P550	Súprava, držiak nádoby, veko a uzáver 32 oz. <i>obsahuje 13, 1 ks 14, 15, 17, 1 ks 19</i>
		17P552	Súprava, držiak nádoby, veko a uzáver 42 oz. <i>obsahuje 13, 1 ks 14, 15, 17, 1 ks 19</i>
17	Všetky	17M879	Uzáver, veko nádoby, nedodávajú sa so striekacou pištoľou (nie sú zobrazené)
18	Všetky	17M882	Napúšťací gombík
19	Všetky	17P712	Uzáver ventilu VacuValve <i>(3 ks v balení)</i>
20	Ultra	17P665	Súprava, štítok, značka
	Ultimate	17R361	Súprava, štítok, značka
25	Všetky	17P174	Súprava, predný ventil <i>obsahuje 51</i>
26	Ultra, Ultimate	17M883†	Puzdro, uskladnenie (nie je zobrazené)
29	Ultra, Ultimate	246215	Chránič, striekací hrot, FFLP
30	Ultra, Ultimate	FFLP514	Striekací hrot, FFLP 514
		FFLP410	Modely; 17M364, 17M366
31	Všetky	17P235	Súprava, kryt, kryt <i>obsahuje 7 ks 37</i>
34	Všetky	17P111	Motor, jednosmerný
36	Všetky	17P501	Súprava, tesnenie hrotu a tesnenie <i>(5 ks v balení)</i>
37	Všetky	17R614	Skrutka, križová hlava
37a	Všetky	128726	Skrutka, križová hlava
38*	Všetky		Lítium-iónová kompaktná akumulátorová batéria DEWALT
		17P557	Modely; 17M364, 17M366, 17N220. 17P199, 17N167. Model; 17P519 vyžaduje túto batériu
		17P558	Model; 17N221. Model; 17P520 vyžaduje túto batériu
39*	Všetky		Nabíjačka lítium-iónových batérií DEWALT (nie je zobrazená)
		17P560	Modely; 17M364, 17M366, 17N220. 17P199. Model; 17P519 vyžaduje túto nabíjačku
		17P559	Model 17N167
		17P561	Model; 17N221. Model; 17P520 vyžaduje túto nabíjačku
40	Všetky	18B057	Súprava, lievnik, sitko <i>obsahuje množstvo 1 položky 11</i>
41	Všetky	25T467	Mazivo, tesniace mazivo
42	Všetky	17K515	Štítok, prevádzka A+
50	Všetky	17M394	Tesniaci krúžok
51	Všetky	125119	Tesniaci krúžok
- - -		17A000	Kvapalina Pump Armor, dodáva sa so striekacou pištoľou 4 oz (nie je zobrazená)

Náhradné diely

Položka	Názov striekacieho zariadenia	Č. dielu	Popis
---		253574	Kvapalina Pump Armor, nedodáva sa so striekacou pištoľou 8 oz (nie je zobrazená)
52 ▲	Všetky	17P681	Súprava, výstražné štítky (nie sú zobrazené)
53 ▲			Karta s lekárskeym upozornením (nie je zobrazená)
		17R476	Angličtina, španielčina, portugalcina (Brazília)
		17A134	Angličtina, čínština, kórejcina
		179960	Angličtina, španielčina, francúzština
	17F690	Holandčina, nemčina, taliančina	
▲ Náhradné bezpečnostné štítky, privesky a karty sú k dispozícii bezplatne.			
† Nie sú súčasťou modelov PN 17P515, 17P516, 17P518, 17P928 a 17P929.			
* Batéria a nabíjačka závisia od požiadaviek krajiny.			

Technické údaje

Akumulátorová ručná striekacia pištoľ		
	USA	Metrické
Maximálny pracovný tlak	2000 psi	14 MPa; 138 bar
Hmotnosť	5,25 lb	2,4 kg
Rozmery:		
Dĺžka	14,0 in	36,1 cm
Šírka	5 palcov	12,7 cm
Výška	10,5 palca	26,7 cm
Rozsah teploty skladovania ♦♦	32° až 113° F	0° až 45° C
Rozsah prevádzkovej teploty ✓	40° až 90° F	4° až 32° C
Rozsah vlhkosti pri skladovaní	Relatívna vlhkosť 0 % až 95 %, bez kondenzácie	
Hladina akustického tlaku	86,0 dBa	
Hladina akustického výkonu†	90,7 dBa, neurčitosť = 0,5 dBa	
Úroveň vibrácií (meraná podľa normy STN EN 50580:2012)	Celková hodnota vibrácií $a_h = 33,2 \text{ ft/s}^2$ Neurčitosť = 0,5 m/s ²	Celková hodnota vibrácií $a_h = 10,1 \text{ m/s}^2$ Neurčitosť = 0,2 m/s ²
Zdroj napájania nabíjačky		
17N167	100 V stried., 50 Hz, 15 A, 1 Ø	
17M366, 17M364, 17P519, 17N220, 17N221, 17P520	230 V stried., 50 Hz, 16 A, 1 Ø	
Batéria Napätie (jednosmerné)	20 V MAX* 2,0 Ah lítium-iónová Kompaktná akumulátorová batéria DEWALT	
Maximálny otvor hrotu	0,016 palca	0,41 cm

♦ Ak kvapalina zamrzne v čerpadle, dôjde k poškodeniu čerpadla.

♦ Pri nízkych teplotách sa v prípade nárazu môžu poškodiť plastové časti.

✓ Činnosť striekacej pištole môže byť ovplyvnená zmenami viskozity farby pri veľmi nízkych alebo vysokých teplotách.

Všetky hodnoty sa získali v rámci režimu napúšťania v predpokladanej prevádzkovej polohe. Hladiny akustického výkonu sa skúšali podľa ISO 3741 pri 1 m (3,3 stopy).

* Maximálne počiatočné napätie batérie (merané bez pracovného zaťaženia) je 20 V. Menovité napätie je 18.

Štandardná záruka spoločnosti Graco

Spoločnosť Graco zaručuje, že všetky zariadenia, ktoré vyrába, ktoré sú v tomto dokumente uvedené a ktoré nesú jej názov nemajú v čase dodania pôvodnému odberateľovi žiadne materiálové ani výrobné chyby. Spoločnosť Graco opraví alebo vymení akúkoľvek súčasť zariadenia, ktorú sama určí za pokazenú, s výnimkou všetkých špeciálnych, rozšírených alebo obmedzených záruk vydaných spoločnosťou Graco, a to po dobu dvanástich mesiacov od dátumu predaja. Táto záruka platí iba v prípade, ak sa zariadenie montuje, prevádzkuje a udržiava v súlade s písomnými odporúčaniami spoločnosti Graco.

Táto záruka sa netýka a spoločnosť Graco nebude zodpovedať za bežné opotrebovanie ani akúkoľvek funkčnú poruchu, poškodenie alebo opotrebovanie spôsobené nesprávnou inštaláciou, nesprávnym používaním, odieraním, koróziou, nedostatočnou alebo nesprávnou údržbou, nedbanlivosťou, nehodou, nedovolenou manipuláciou alebo zamenou súčastí za súčasti, ktoré nedodáva spoločnosť Graco. Spoločnosť Graco takisto nenesie zodpovednosť za poruchy, poškodenia ani opotrebovanie spôsobené nekompatibilitou zariadenia s konštrukciami, príslušenstvom, zariadeniami alebo materiálmi nedodávanými spoločnosťou Graco, alebo nesprávnou konštrukciou, výrobou, montážou, používaním a údržbou konštrukcií, príslušenstva, zariadení alebo materiálov nedodávaných spoločnosťou Graco.

Podmienkou tejto záruky je vopred zaplatené odoslanie zariadenia, ktorého porucha sa reklamuje, autorizovanému predajcovi produktov od spoločnosti Graco na overenie tejto poruchy. Po overení reklamovanej poruchy spoločnosť Graco zdarma opraví alebo vymení všetky pokazené súčasti. Zariadenie sa vráti pôvodnému zákazníkovi s vopred zaplatenou dopravou. Ak kontrola zariadenia neodhalí žiadne poruchy materiálu alebo spracovania, opravy budú vykonané za primeraný poplatok, ktorý môže zahŕňať náklady na súčasti, prácu a dopravu.

TÁTO ZÁRUKA JE VÝHRADNÁ A NAHRÁDZA VŠETKY OSTATNÉ ZÁRUKY, VÝSLOVNÉ ALEBO PREDPOKLADANÉ, VRÁTANE, OKREM INÉHO, ZÁRUKY VHODNOSTI NA PREDAJ ALEBO VHODNOSTI NA KONKRÉTNY ÚČEL.

Jediným záväzkom spoločnosti Graco a jediným nápravným prostriedkom pre zákazníka v prípade akéhokoľvek porušenia záruky zostáva to, čo je uvedené vyššie. Zákazník súhlasí s tým, že nebude mať k dispozícii žiadne ďalšie nápravné prostriedky (vrátane, okrem iného, náhodných alebo následných škôd z dôvodu straty zisku, straty z neuskutočneného predaja, zranenia osôb alebo poškodenia majetku a všetkých ostatných náhodných alebo následných strát). Všetky opatrenia na nápravu porušenia záručných podmienok sa musia vykonať do dvoch (2) rokov od dátumu predaja.

SPOLOČNOSŤ GRACO NERUČÍ A VZDÁVA SA VŠETKYCH MLČKY PREDPOKLADANÝCH ZÁRUK ZA PREDAJNOSŤ A VHODNOSŤ NA KONKRÉTNY ÚČEL POKIAL IDE O PRÍSLUŠENSTVO, ZARIADENIE, MATERIÁLY ALEBO SÚČASTKY, KTORÉ SPOLOČNOSŤ PREDÁVA ALE NEVYRÁBA. Na tieto položky predávané, avšak nevyrábané spoločnosťou Graco (ako napríklad elektrické motory, prepínače, hadice atď.) poskytuje (ak vôbec) záruku ich výrobca. Spoločnosť Graco poskytne kupujúcemu primeranú pomoc pri reklamovaní akýchkoľvek porušení týchto záruk.

Spoločnosť Graco nebude v žiadnom prípade zodpovedná za nepriame, náhodné, zvláštne alebo následné škody vyplývajúce z dodania tu uvedeného zariadenia spoločnosťou Graco či z poskytnutia, fungovania alebo používania akýchkoľvek výrobkov alebo iného tovaru predávaného na tento účel, či už z dôvodu porušenia zmluvy, porušenia záruky, nedbalosti spoločnosti Graco či inak.

Informácie o spoločnosti Graco

Ak chcete získať najnovšie informácie o produktoch Graco, navštívte stránku www.graco.com.

Informácie o patentoch nájdete na stránke www.graco.com/patents.

PRI ZADÁVANÍ OBJEDNÁVKY kontaktujte svojho distribútora spoločnosti Graco alebo zavolajte na číslo 1-888-541-9788, kde získate informácie o najbližšom distribútorovi.

DEWALT® a logo DEWALT sú ochranné známky spoločnosti DEWALT Industrial Tool Co. a používajú sa na základe udelenej licencie

Všetky písomné a obrazové údaje uvedené v tomto dokumente predstavujú najnovšie informácie o produktoch dostupné v čase publikácie. Spoločnosť Graco si vyhradzuje právo kedykoľvek vykonať zmeny bez predchádzajúceho upozornenia.

Preklad pôvodného návodu. This manual contains Slovak. MM 3A4749

Sídlo spoločnosti Graco: Minneapolis
Medzinárodné pobočky: Belgicko, Čína, Japonsko, Kórea

GRACO INC. AND SUBSIDIARIES • P.O. BOX 1441 • MINNEAPOLIS MN 55440-1441 • USA

Autorské práva 2017, Graco Inc. Všetky výrobné lokality spoločnosti Graco sú registrované podľa normy ISO 9001.

www.graco.com

Revidované vydanie E, jún 2024