

Manuale dell'utente



3A4761E

IT

Spruzzatori airless portatili senza filo

Spruzzatori di vernice serie Project



Importanti istruzioni sulla sicurezza

Prima di utilizzare l'apparecchiatura, leggere tutte le avvertenze e le istruzioni contenute nel presente manuale e nei manuali correlati. Acquisire familiarità con i comandi e con l'utilizzo corretto dell'apparecchiatura. Conservare le presenti istruzioni.



Importanti informazioni mediche

Leggere la scheda con le avvertenze di carattere medico in dotazione con la pistola. Contiene informazioni sul trattamento delle lesioni da iniezione, da trasmettere al medico. L'operatore deve tenerla con sé quando utilizza l'apparecchiatura.

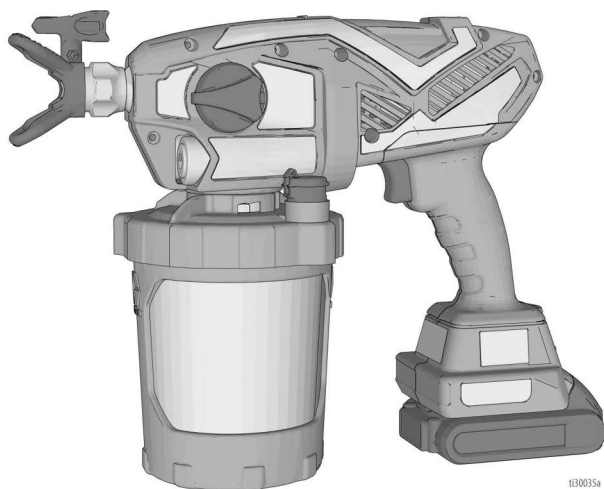

t130035a



Lingue aggiuntive
del manuale

 **Questions?**
844-241-9499
www.graco.com/techsupport



SERVICE
to every customer, every time

POWERED BY

DEWALT

Solo per applicazioni a spruzzatura portatile delle vernici e dei rivestimenti architettonici a base acquosa. Non approvato per l'utilizzo in atmosfere esplosive o in zone (classificate) pericolose.

PROVEN QUALITY. LEADING TECHNOLOGY.





Prima di spruzzare

Prima di spruzzare

Leggere le avvertenze per importanti informazioni sulla sicurezza

Importante! Leggere attentamente e seguire buone prassi in materia di sicurezza.

Modelli

	Modello	Nome spruzzatore	Tensione del caricabatteria	Gamma di ugelli	Dimensioni ugello
 Intertek 110474 Certificato in base a CAN/CSA C22.2 N. 68 Conforme allo standard UL 1450	17M363	Ultra	120 V	FFLPxxx	0,20 - 0,41 mm (0,008 - 0,016 in.)
	17P515		*		
	17N164	Ultimate	120 V		
	17P516		*		
	17N165	TC Pro	120 V	TCPxxx	
	17N166				
	17P518		*		
	17N167	Ultra	100 V	FFLPxxx	
	17N220	Ultra	230 V		
	17M366	Ultra	230 V	FFLPxxx	
	17M364	Ultra			
	17N221	Ultra	230 V		

* Solo utensile, senza batteria e caricabatterie.

Gamma di pressione operativa: 3,5 - 14 MPa (35 - 138 bar; 500 - 2000 psi)

Compatibile con le seguenti batterie
DeWALT: DCB183 e DCB203

Video operativi

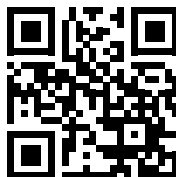

<http://graco.com/hhsupport>

Manuali correlati

Manuale in italiano	Descrizione
	Manuale del caricabatterie DeWALT

Informazioni importanti per l'utente

Grazie per l'acquisto!

Congratulazioni! Ha acquistato uno spruzzatore di vernice di alta qualità realizzato da Graco Inc. Questo spruzzatore è progettato per fornire prestazioni di spruzzatura superiori con vernici e rivestimenti architettonici a base di acqua e di olio (di tipo acqua ragia minerale). Questo foglio di informazioni per l'utente ha lo scopo di aiutarla a comprendere i tipi di materiali che possono essere utilizzati con lo spruzzatore.

Leggere le informazioni sull'etichetta della confezione del materiale per stabilire se è adatto alla pistola a spruzzo. Chiedere al fornitore una scheda dati di sicurezza (SDS). L'etichetta del contenitore e la scheda dati di sicurezza (SDS) descrivono il contenuto del materiale e le relative precauzioni specifiche.

Vernici, rivestimenti e materiali di pulizia solitamente rientrano in una delle **2 categorie di base seguenti**:



A BASE ACQUOSA: L'etichetta del contenitore dovrà indicare che è possibile pulire il materiale con acqua e sapone. La pistola è compatibile con questo tipo di materiale. Lo spruzzatore **NON** è compatibile con detergenti forti, ad esempio la candeggina.



INFIAMMABILE: Questo tipo di materiale contiene solventi infiammabili quali ad esempio xilene, toluene, nafta, MEK, solvente per vernice, acetone, alcool denaturato e trementina. L'etichetta del contenitore deve indicare che questo materiale è INFIAMMABILE. Questo tipo di materiale **NON** è compatibile con lo spruzzatore e **NON PUO** essere utilizzato.

AVVISO

Lo spruzzatore **NON** è compatibile con detergenti forti, ad esempio la candeggina. L'utilizzo di questi detergenti causerebbe danni alla pistola.

Indice

Prima di spruzzare	2
Manuali correlati	2
Informazioni importanti per l'utente	3
Indice	4
Avvertenze	5
Conoscere il proprio spruzzatore	8
Informazioni sui comandi	9
Configurazione	10
Procedura di scarico della pressione	10
Preparazione dello spruzzatore	10
Avvio	13
Spruzzatura	15
Selezione dell'ugello e della pressione	15
Orientamento dell'ugello di spruzzatura	16
Qualità del ventaglio di spruzzatura	16
Angolo di spruzzatura	16
Orientamento dello spruzzatore	17
Tempi di attivazione	17
Ugelli di spruzzatura reversibili	17
Rimozione delle ostruzioni dell'ugello	18
Installazione ugello di spruzzatura	19
Ricariche della tazza	20
Sospensione della spruzzatura	20
Pulizia	21
Pulizia dello spruzzatore	21
Stoccaggio	23
Riferimento	24
Compatibilità del fluido detergente	24
Manutenzione	25
Pulizia delle valvole di uscita	25
Riciclaggio e smaltimento	26
Termine della vita utile del prodotto	26
Smaltimento al termine della vita utile	26
Risoluzione dei problemi	27
Parti di ricambio	32
Elenco dei ricambi	33
Specifiche tecniche	35
Garanzia standard Graco	36

Avvertenze

Le seguenti avvertenze riguardano la configurazione, l'uso, la messa a terra, la manutenzione e la riparazione di questa apparecchiatura. Il simbolo del punto esclamativo indica un'avvertenza generale, mentre i simboli di pericolo si riferiscono a rischi specifici della procedura. Fare riferimento a queste avvertenze quando questi simboli compaiono nel corso del presente manuale o sulle etichette di avvertenza. Simboli di pericolo specifici del prodotto e avvertenze non trattate in questa sezione potrebbero comparire all'interno del presente manuale laddove applicabili.



AVVERTENZA



PERICOLO DI INCENDIO E DI ESPLOSIONE

I fumi infiammabili nell'area di lavoro, ad esempio i fumi di vernici e solventi, possono incendiarsi o esplodere. Per prevenire incendi ed esplosioni:



- Non spruzzare o pulire con materiali con punto di infiammabilità inferiore a 100°F (38°C). Utilizzare esclusivamente materiali non infiammabili o a base d'acqua, oppure diluenti per vernici non infiammabili. Per informazioni complete sul materiale, richiedere le schede di sicurezza (SDS) al distributore o al rivenditore.
- Non spruzzare materiali combustibili in presenza di fiamme libere o fonti di incendio quali sigarette, motori e dispositivi elettrici.
- Le vernici o i solventi che attraversano l'apparecchiatura potrebbero creare elettricità statica. L'elettricità statica costituisce un pericolo di incendio o di esplosione in presenza di fumi di vernici o solventi. Tutte le parti del sistema di spruzzatura, compreso lo spruzzatore e gli oggetti all'interno dell'area di spruzzatura e intorno a essa devono essere adeguatamente messi a terra come protezione contro scintille e scariche statiche.
- Verificare che tutti i contenitori e i sistemi di raccolta siano messi a terra per evitare scariche statiche. Usare rivestimenti per secchi solo se sono antistatici o conduttivi.
- **Arrestare immediatamente** il funzionamento se si verificano scariche statiche o si avverte uno shock elettrico. Utilizzare questa apparecchiatura solo dopo avere identificato e corretto il problema.
- Non utilizzare vernici o solventi contenenti idrocarburi alogenati.
- Mantenere una buona ventilazione nell'area di spruzzatura. Mantenere una buona ventilazione di aria fresca nell'area.
- Lo spruzzatore genera scintille. Tenere il gruppo pompa in una zona ben ventilata durante la spruzzatura, il lavaggio, la pulizia o la manutenzione.
- Non fumare nell'area di spruzzatura né spruzzare in presenza di scintille o fiamme.
- Non azionare interruttori dell'illuminazione, motori o altri prodotti che producono scintille nell'area di spruzzatura.
- Mantenere l'area pulita e priva di contenitori di vernice o solvente, stracci o altro materiale infiammabile.
- Informarsi sui componenti delle vernici e dei solventi da spruzzare. Leggere tutte le schede di sicurezza (SDS) e le etichette delle vernici e dei solventi. Seguire le istruzioni sulla sicurezza fornite dal fabbricante delle vernici e dei solventi.
- Tenere un estintore funzionante nell'area di lavoro.

AVVERTENZA



PERICOLO DA MANCATA COMPATIBILITÀ DI BATTERIA E CARICABATTERIE

- Con questo utensile utilizzare esclusivamente batterie e caricabatterie DEWALT da 18 V o 20 V max.
- LEGGERE TUTTE LE ISTRUZIONI incluse con l'utensile in merito alla sicurezza e all'uso delle batterie e dei caricabatterie DEWALT.
- Non lavare la batteria né spruzzare verso di essa.
- Pulire la batteria esclusivamente con un panno inumidito con acqua.



PERICOLO DI INIEZIONE NELLA PELLE

Lo spruzzo ad alta pressione potrebbe iniettare tossine nel corpo e causare lesioni gravi. Qualora si verifichi la penetrazione, **richiedere un trattamento chirurgico immediato.**



- Non spruzzare né rivolgere la pistola verso persone o animali.
- Tenere le mani e altre parti del corpo lontano dall'erogazione. Ad esempio, non cercare di fermare eventuali sgocciolamenti con una parte del corpo.
- Usare sempre la protezione dell'ugello. Non spruzzare mai senza la protezione dell'ugello inserita.
- Utilizzare ugelli di spruzzatura Graco.
- Esercitare estrema attenzione quando si puliscono o si cambiano gli ugelli di spruzzatura. Se l'ugello dovesse intasarsi durante la spruzzatura, seguire la **Procedura di scarico della pressione** per spegnere l'unità e scaricare la pressione prima di rimuovere l'ugello per la pulizia.
- Non lasciare incustodita l'apparecchiatura accesa o in pressione. Rimuovere la batteria e seguire la **Procedura di scarico della pressione** quando l'apparecchiatura è incustodita o non in uso, e prima di eseguire interventi di manutenzione, pulire o rimuovere parti.
- Controllare eventuali segni di danni sulle parti. Sostituire eventuali parti danneggiate.
- Questo sistema è in grado di produrre 14 MPa (138 bar, 2000 psi). Utilizzare parti di ricambio o accessori Graco in grado di sopportare almeno 14 MPa (138 bar; 2000 psi).
- Verificare che tutti gli attacchi siano ben serrati prima di utilizzare l'unità.
- È necessario sapere come arrestare l'unità e scaricare velocemente la pressione. È necessario conoscere bene tutti i comandi.



PERICOLO DOVUTO ALL'UTILIZZO ERRATO DELLE APPARECCHIATURE

Un utilizzo improprio può provocare gravi lesioni o morte.



- Indossare sempre guanti adatti, protezioni per gli occhi e un respiratore o una maschera durante la verniciatura.
- Non mettere in funzione o spruzzare vicino a bambini. Tenere sempre i bambini lontano dall'apparecchiatura.
- Non sbilanciarsi né assumere una posizione instabile. Mantenere sempre un buon equilibrio e contatto col suolo.
- Fare sempre attenzione e osservare quello che si sta facendo.
- Non mettere in funzione l'unità quando si è affaticati o sotto gli effetti di farmaci o alcol.
- Non alterare né modificare l'apparecchiatura. Le modifiche o le alterazioni possono rendere nulle le certificazioni e creare pericoli per la sicurezza.
- Usare solo in luoghi di lavoro asciutti. Non esporre ad acqua o pioggia.
- Utilizzare in aree ben illuminate.
- Accertarsi che tutte le apparecchiature siano classificate e approvate per l'ambiente di utilizzo.

AVVERTENZA



PERICOLO DA PARTI IN ALLUMINIO PRESSURIZZATE

L'uso di fluidi incompatibili con l'alluminio in apparecchiature pressurizzate può causare serie reazioni chimiche e la rottura dell'apparecchiatura. La mancata osservanza di questa avvertenza può provocare morte, gravi lesioni o danni alla proprietà.

- Non utilizzare 1,1,1-tricloroetano, cloruro di metilene, altri solventi a base di idrocarburi alogenati o fluidi contenenti tali solventi.
- Non utilizzare candeggina.
- Molti altri fluidi possono contenere sostanze chimiche in grado di reagire con l'alluminio. Verificare la compatibilità con il fornitore del materiale.



PERICOLO DI FUMI O FLUIDI TOSSICI

I fluidi o i fumi tossici possono causare lesioni gravi o mortali se spruzzati negli occhi o sulla pelle, inalati o ingeriti.

- Leggere le schede dei dati di sicurezza (SDS) per documentarsi sui pericoli specifici dei fluidi utilizzati.
- Conservare i fluidi pericolosi in contenitori approvati e smaltirli secondo le linee guida applicabili.



DISPOSITIVI DI PROTEZIONE INDIVIDUALE

Quando ci si trova nell'area di lavoro, indossare adeguate attrezzature di protezione per prevenire lesioni gravi, incluse lesioni agli occhi, perdita dell'udito, inalazione di fumi tossici e ustioni. Fra i dispositivi di protezione sono inclusi, ma solo a titolo esemplificativo:

- Occhiali protettivi e protezioni acustiche.
- Respiratori, indumenti protettivi e guanti secondo le raccomandazioni del produttore del fluido e del solvente.

Conoscere il proprio spruzzatore

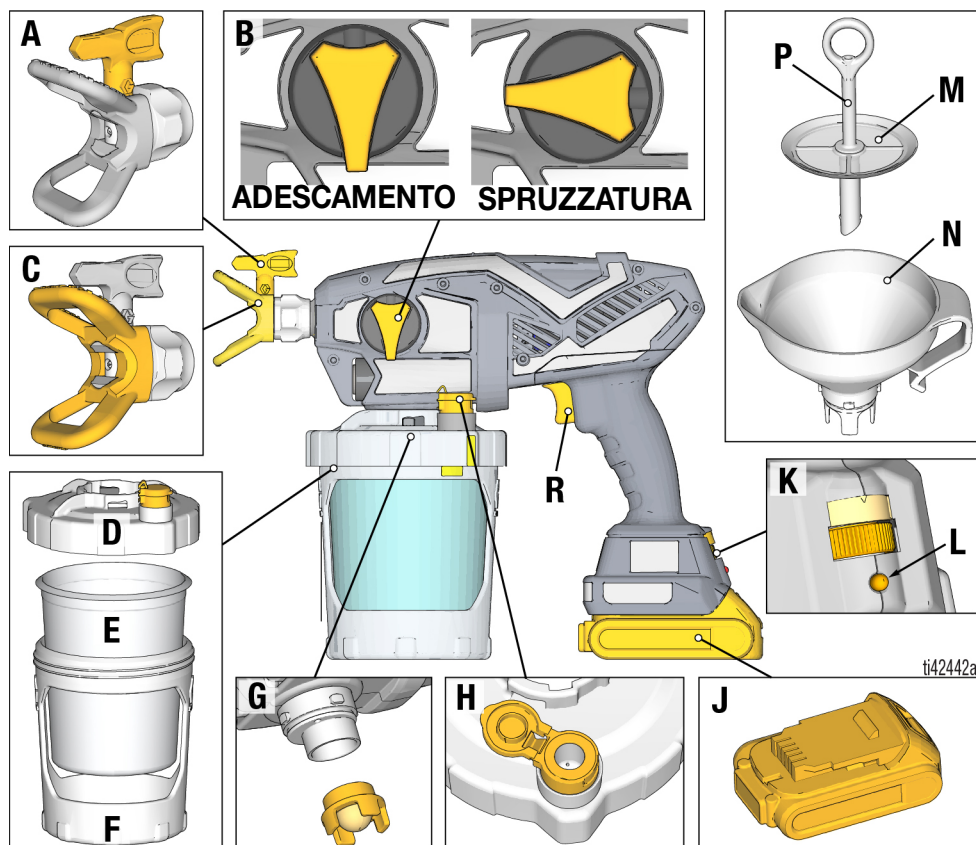

Conoscere il proprio spruzzatore



A	Ugello di spruzzatura
B	Manopola di riciclo
C	Protezione dell'ugello di spruzzatura
D	Coperchio della tazza
E	FlexLiner™
F	Supporto della tazza
G	Filtro della pompa

H	VacuValve™
J	Batteria
K	Controllo della velocità
L	Spia di diagnostica
M	Filtro
N	Imbuto
P	Tubo dell'aria del filtro
R	Grilletto

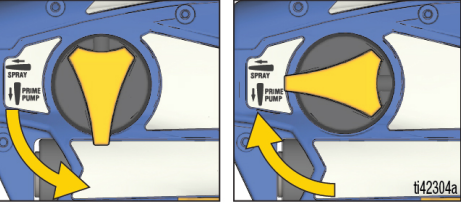
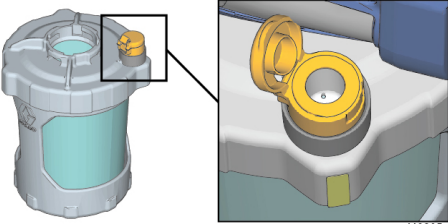
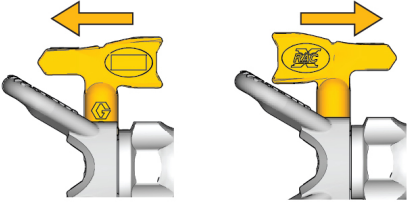
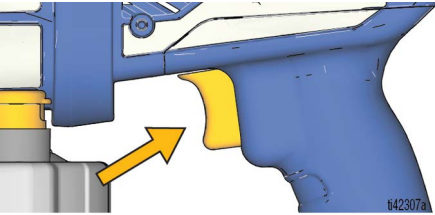
Informazioni sui comandi

 <p>t42304a</p>	<p>Manopola di ricircolo</p> <p>La manopola di ricircolo dirige il fluido alla tazza o all'ugello di spruzzatura. Durante l'adescamento, viene utilizzata per spurgare l'aria dalla pompa. Lo spruzzatore non spruzzerà se nella pompa è presente aria.</p> <p>Ruotare la manopola di ricircolo verso il basso in posizione di RICIRCOLO quando si adessa lo spruzzatore o si scarica la pressione del sistema.</p> <p>Ruotare la manopola di ricircolo in avanti nella posizione di SPRUZZATURA per spruzzare fluido.</p>
 <p>t42305a</p>	<p>VacuValve</p> <p>VacuValve viene utilizzata per far fuoriuscire l'aria dal FlexLiner. Ciò è necessario per l'adescamento dello spruzzatore.</p>
 <p>SPRUZZATURA SPURGO</p> <p>t42306a</p>	<p>Ugello di spruzzatura</p> <p>L'ugello di spruzzatura è la chiave della tecnologia di spruzzatura airless. La vernice ad alta pressione pompata attraverso un ugello molto piccolo ne permette l'uscita come spray.</p> <p>L'ugello di spruzzatura ha la possibilità di essere reversibile e di rimuovere le ostruzioni.</p>
 <p>t42307a</p>	<p>Grilletto</p> <p>Il grilletto controlla il funzionamento dello spruzzatore.</p>
 <p>t42308a</p>	<p>Controllo della velocità</p> <p>Il controllo della velocità consente di rallentare o accelerare durante la spruzzatura.</p>

Configurazione

Procedura di scarico della pressione



Questo spruzzatore accumula una pressione interna di 13,8 MPa (138 bar; 2000 psi) durante l'uso. Seguire la **Procedura di scarico della pressione** quando si interrompe la spruzzatura e prima di eseguire interventi di pulizia, controllo, manutenzione o prima di trasportare l'apparecchiatura, al fine di prevenire gravi lesioni dovute al fluido pressurizzato.

1. Ruotare la manopola di ricircolo verso il basso nella posizione RICIRCOLO per scaricare la pressione.

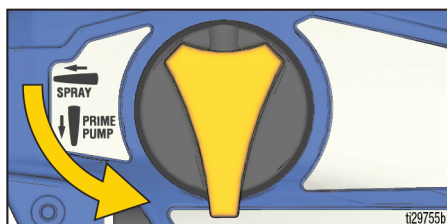

Preparazione dello



Utilizzare solo materiali a base acquosa. Non usare materiali sulla cui confezione è riportato "INFIAMMABILE". Per ulteriori informazioni sul materiale in uso, richiedere la scheda di sicurezza (SDS) al distributore o rivenditore.

Mantenere una buona ventilazione nell'area di spruzzatura. Mantenere una buona ventilazione di aria fresca nell'area.

spruzzatore

NOTA: NON agitare i materiali da usare con questo spruzzatore. Se agitati, alcune lacche e smalti per finitura fine trattengono aria che può incidere sulle prestazioni dello spruzzatore. Mescolare il materiale o consultare i consigli del fabbricante per il materiale da spruzzare.

1. Inserire un FlexLiner nel supporto della tazza.

NOTA: Verificare che non vi siano danni al bordo di tenuta superiore del FlexLiner, come una grinza o una piega. Se danneggiato, perderà aria e perderà adescamento.

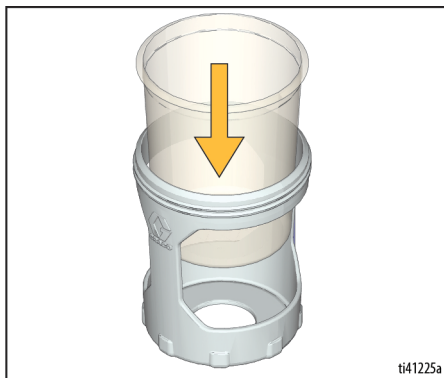

2. Serrare saldamente il coperchio della tazza sul relativo supporto per garantire una tenuta ermetica.

NOTA: Per garantire una tenuta ermetica, la guarnizione all'interno del coperchio della tazza è lubrificata in fabbrica. Se la lubrificazione si è dilavata, applicare lubrificante per guarnizioni (incluso) sulla guarnizione.

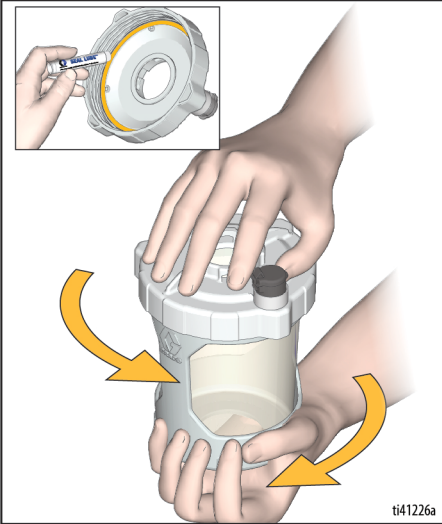

3. Inserire l'imbuto nel coperchio della tazza, ruotare per bloccare. Fissare il filtro nell'imbuto per filtrare la vernice mentre si riempie la tazza.

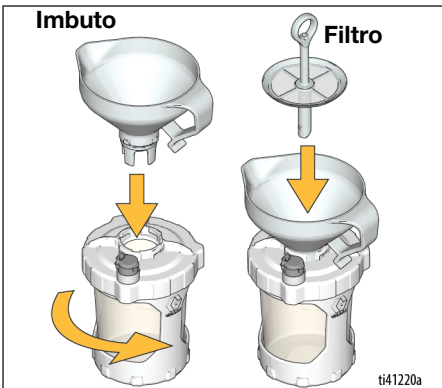

4. Il tubo dell'aria del filtro impedirà alla vernice di riempire eccessivamente la tazza. Riempire la tazza come segue:
 - a. Guardando l'imbuto (non la tazza), versare lentamente la vernice nell'imbuto. Quando la vernice smette di defluire, la tazza è piena.

NOTA: Se la vernice smette di defluire ma si vede che la tazza non è piena, utilizzare un bastoncino per miscelare per raschiare i detriti catturati sulla parte superiore del filtro finché la vernice non riprende a defluire.

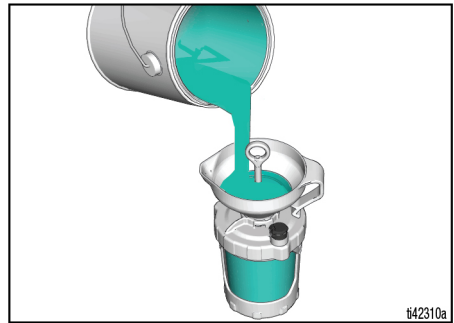

- b. Con l'imbuto e il filtro ancora attaccati alla tazza, versare la vernice in eccesso dall'imbuto nel barattolo di vernice.



Configurazione

- c. Sollevare il filtro e guardare per verificare di poter vedere la *crociera* nella parte inferiore dell'imbuto. In caso contrario, la tazza è troppo piena. Versare la vernice in eccesso nel barattolo di vernice.

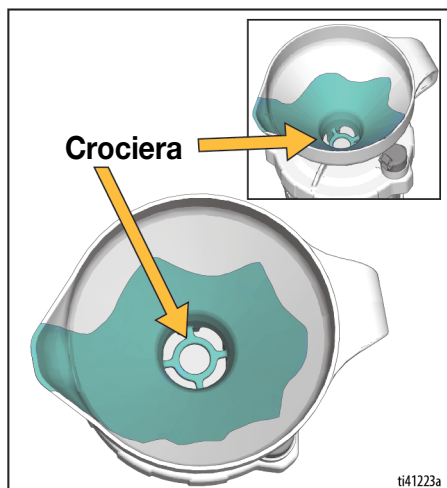

- d. Rimuovere l'imbuto e il filtro dalla tazza e agganciare sul bordo del barattolo di vernice.

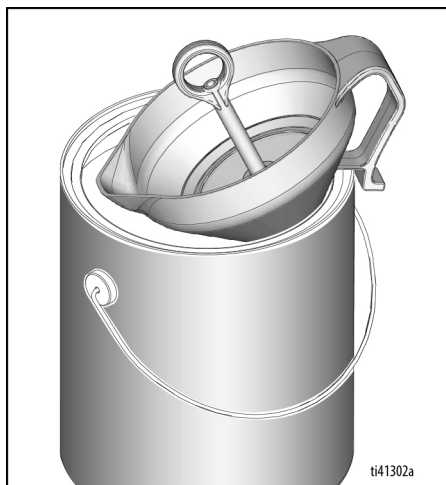

Avvio

Avviare sempre con una batteria completamente carica. Vedere le informazioni su batteria e caricabatterie forniti con lo spruzzatore.



1. Installare la tazza nello spruzzatore come indicato di seguito:
 - a. Verificare che il filtro della pompa sia installato e pulito.

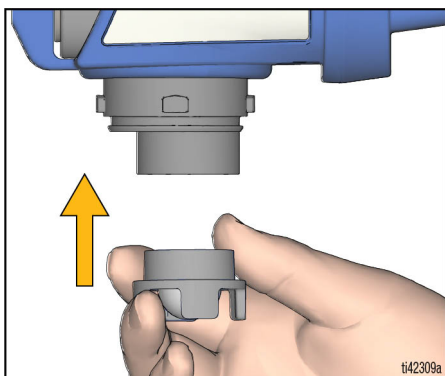

- b. Allineare VacuValve (su coperchio della tazza) con la manopola di ricircolo (su spruzzatore).
- c. Spingere il gruppo tazza sullo spruzzatore e ruotare per bloccare.

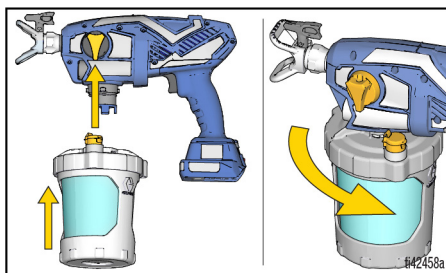

2. Adescare la pompa nel modo seguente:
 - a. Verificare che la manopola di ricircolo sia rivolta in basso nella posizione RICIRCOLO.

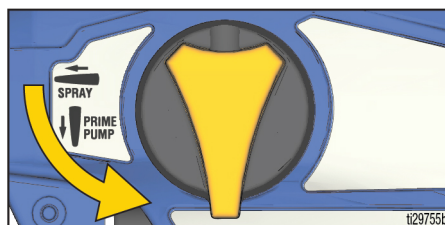

- b. Installare la batteria sullo spruzzatore.

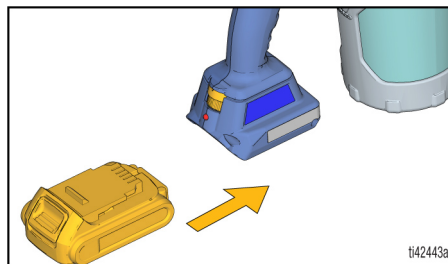

- c. Aprire il tappo della VacuValve e comprimere delicatamente il FlexLiner finché non compaiono più bolle d'aria nella VacuValve.

NOTA: Inclinare lo spruzzatore affinché la VacuValve sia il punto più alto in modo che tutta l'aria nel FlexLiner possa essere completamente scaricata.

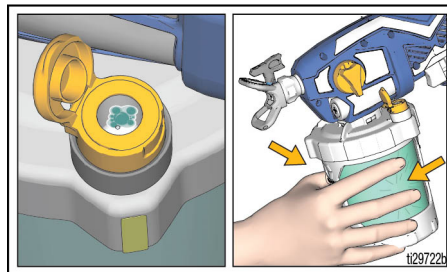

- d. Continuare a premere il FlexLiner mentre si preme il grilletto per 10 secondi.

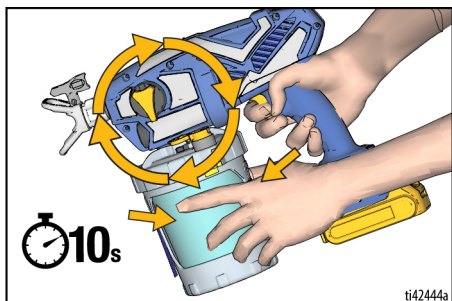

NOTA: Questo eliminerà tutta l'aria dalla pompa e dalla tazza. La vernice non viene spruzzata ma rimessa in circolo nella pompa e indietro fino alla tazza.

- e. Quando non compaiono più bolle d'aria nella VacuValve, rilasciare il grilletto e chiudere il tappo della VacuValve.

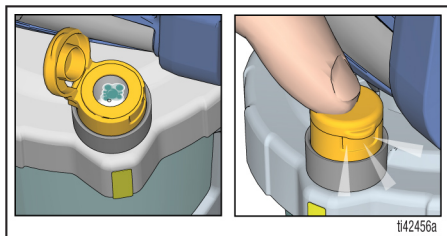

3. Ruotare la manopola di ricircolo in avanti nella posizione di SPRUZZATURA. Verificare che l'ugello sia orientato in avanti nella posizione di SPRUZZATURA.

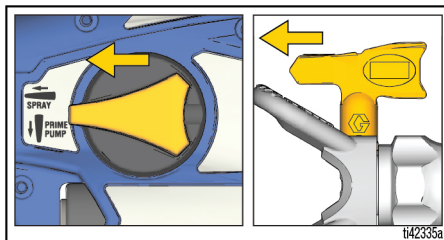

4. Puntare lo spruzzatore in un secchio per rifiuti e premere il grilletto per 5 secondi per spruzzare il fluido di conservazione.
- Per evitare danni alla pompa, se lo spruzzatore non spruzza dopo 5 secondi, ARRESTARE e ripetere l'AVVIAMENTO.

Adesso è possibile iniziare a spruzzare!

NOTA: Per ottenere i risultati migliori e far fuoriuscire tutto il materiale dal FlexLiner quando il materiale è quasi esaurito, premere delicatamente la base del FlexLiner per spingere tutto il materiale verso il coperchio della tazza.

IMPORTANTE! Il motore è dotato di una funzione integrata per proteggersi dall'utilizzo eccessivo. Se il motore si ferma, è scattato l'interruttore termico. Il motore riprenderà a funzionare normalmente dopo essersi raffreddato per 20-30 minuti.

Spruzzatura



Utilizzare solo materiali a base acquosa. Non usare materiali sulla cui confezione è riportato "INFIAMMABILE". Per ulteriori informazioni sul materiale in uso, richiedere la scheda di sicurezza (SDS) al distributore o rivenditore.

Mantenere una buona ventilazione nell'area di spruzzatura. Mantenere la zona ventilata con aria fresca.

1. Regolare il controllo della velocità sull'impostazione più bassa disponibile.

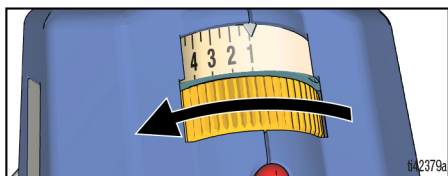

2. Puntando su un pezzo di cartone di scarto, premere il grilletto per verificare il ventaglio di spruzzatura.
3. Se necessario, aumentare lentamente il controllo della velocità fino all'impostazione che produce un buon ventaglio di spruzzatura.

NOTA: Per ridurre al minimo l'overspray, spruzzare sempre alla velocità più bassa che dia un buon ventaglio di spruzzatura.

4. Regolare la distanza dello spruzzatore dalla superficie e la velocità di spostamento della mano per ottenere la copertura della superficie desiderata.

NOTA: Per il corretto funzionamento della pistola a spruzzo, utilizzare esclusivamente un ugello della stessa gamma di ugelli fornita con la pistola.

Nome spruzzatore	Gamma di ugelli	Codice ugello
Ultra	FFLP	FFLPxxx
Ultimate	FFLP	FFLPxxx
TC Pro	TCP	TCPxxx

Selezione dell'ugello e della pressione

Consultare la tabella per conoscere la pressione di spruzzatura consigliata per il materiale che si sta utilizzando. Fare riferimento al barattolo di vernice (materiale) per le raccomandazioni del produttore.

	Rivestimenti						
	Coloranti da interni/ Lucidi da interni ed esterni	Coloranti solidi da esterni	Primer	Smalti	Vernici latex da interni	Vernici latex da esterni	Colore del filtro
Controllo della velocità	1 - 5	6 - 10	6 - 10	6 - 10	6 - 10	6 - 10	
Dimensione foro ugello							
0,20 mm (0,008 in.)	✓						Blu
0,25 mm (0,010 in.)	✓	✓					Blu
0,30 mm (0,012 in.)		✓		✓			Blu
0,36 mm (0,014 in.)		✓	✓	✓	✓		Nero
0,41 mm (0,016 in.)		✓	✓	✓	✓	✓	Nero

Orientamento dell'ugello di spruzzatura

<p>Per evitare gravi lesioni causate da iniezioni sotto pelle, non mettere la mano davanti all'ugello di spruzzatura o alla protezione dell'ugello di spruzzatura.</p>				

NO

SÌ

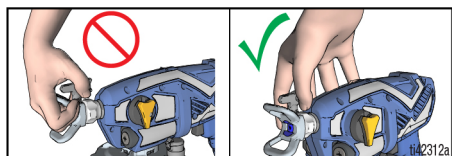

Regolare la protezione dell'ugello di spruzzatura per ottenere la direzione di spruzzatura orizzontale o verticale desiderata.

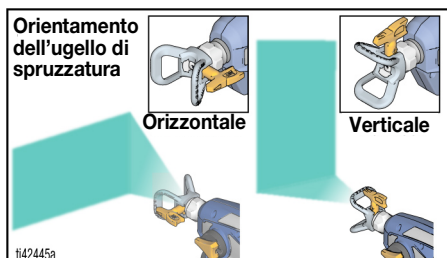

Qualità del ventaglio di spruzzatura

Un buon ventaglio di spruzzatura viene distribuito uniformemente senza vuoti o colate. Regolare il controllo della velocità dello spruzzatore, la velocità della mano e la distanza dal muro per ottenere un buon ventaglio di spruzzatura.

Se il ritardo persiste, diluire il materiale. Per diluire il materiale, seguire le raccomandazioni del produttore.

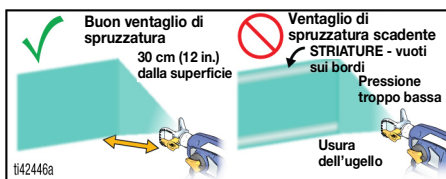

Angolo di spruzzatura

Usare un pezzo di cartone di scarto per imparare queste tecniche di spruzzatura di base prima di iniziare a spruzzare sulla superficie.

- Tenere lo spruzzatore a 25-30 cm (10-12 in.) di distanza dalla superficie e mirare direttamente alla superficie. L'inclinazione dello spruzzatore per dirigere l'angolo di spruzzatura causa una finitura non uniforme.

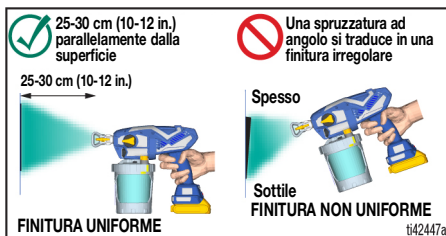

- Flettere il polso per mantenere dritto lo spruzzatore. Muovendo il ventaglio della pistola al fine di regolare l'angolo di spruzzatura si ottiene una finitura non uniforme.

NOTA: La velocità con la quale si muove la pistola influisce sull'applicazione. Se il materiale è a macchie, il movimento è troppo veloce. Se il materiale gocciola, il movimento è troppo lento. Consultare **Risoluzione dei problemi**, pagina 27.

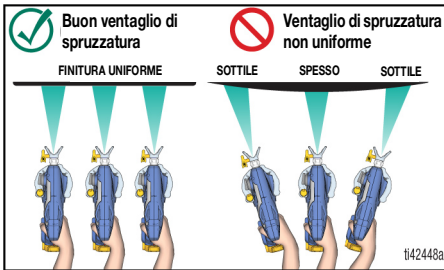

Orientamento dello spruzzatore

Dirigere lo spruzzatore sul bordo della passata precedente e sovrapporre ogni passata per metà.

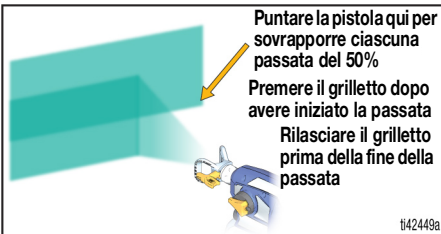

Tempi di attivazione

Premere il grilletto dopo aver iniziato la passata. Rilasciare il grilletto prima della fine della passata. Lo spruzzatore deve essere in movimento quando il grilletto viene premuto e rilasciato.

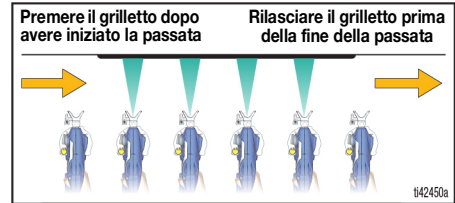

Ugelli di spruzzatura reversibili

Lo spruzzatore è compatibile con ugelli di spruzzatura reversibili larghi e stretti.

- Gli ugelli di spruzzatura da 0,014 e più grandi sono per la spruzzatura di vernice e devono essere utilizzati con il filtro della pompa nero.
- Gli ugelli di spruzzatura da 0,012 e più piccoli sono per la spruzzatura di colorante e devono essere utilizzati con il filtro della pompa blu.

Non tutti gli ugelli e filtri sono inclusi con tutti i modelli.

Rimozione delle ostruzioni dell'ugello



Per evitare gravi lesioni causate da iniezioni sotto pelle, non mettere la mano davanti all'ugello di spruzzatura o alla protezione dell'ugello di spruzzatura.

Qualora dei detriti intasassero l'ugello, lo spruzzatore è progettato con un ugello di spruzzatura reversibile che consente di eliminare velocemente e facilmente le particelle senza smontare lo spruzzatore stesso.

1. Eseguire la **Procedura di scarico della pressione**, pagina 10.
2. Riportare l'ugello di spruzzatura nella posizione di SPURGO.

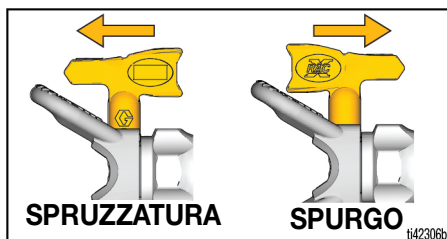

3. Regolare il controllo della velocità sull'impostazione più alta.

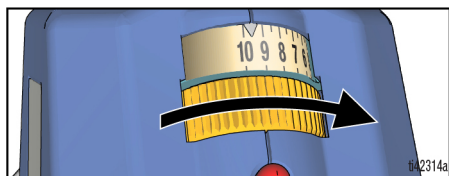

4. Puntare lo spruzzatore nel secchio per rifiuti, ruotare la manopola di ricircolo in avanti nella posizione di SPRUZZATURA. Premere il grilletto per 5 secondi per rimuovere l'ostruzione.

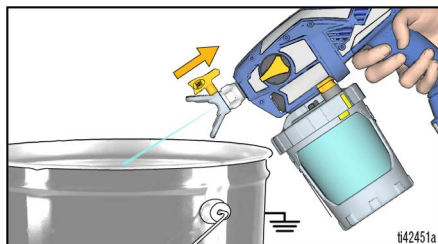

NOTA: Se l'ugello di spruzzatura è ancora ostruito, potrebbe essere necessario ripetere i passaggi 1-4 o sostituire l'ugello di spruzzatura.

5. Ruotare la manopola di ricircolo verso il basso in posizione di RICIRCOLO. Ruotare l'ugello riportandolo in posizione di SPRUZZATURA. Ruotare la manopola di ricircolo in avanti nella posizione di SPRUZZATURA e riprendere la spruzzatura.

Installazione ugello di spruzzatura



Per evitare gravi lesioni causate da iniezioni nella pelle, non mettere la mano davanti all'ugello di spruzzatura durante l'installazione o la rimozione dell'ugello e della protezione dell'ugello.

Per evitare eventuali perdite dell'ugello di spruzzatura, assicurarsi che l'ugello e la sua protezione siano correttamente installati.

1. Eseguire la **Procedura di scarico della pressione**, pagina 10.
2. Rimuovere la batteria.
3. Utilizzare l'ugello di spruzzatura (A) per inserire la tenuta (B) nella protezione dell'ugello (C).

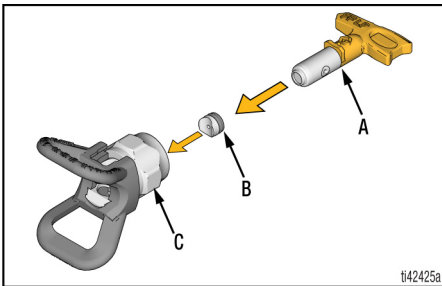

4. Inserire l'ugello di spruzzatura. L'ugello di spruzzatura deve essere spinto fino in fondo nella protezione dell'ugello.

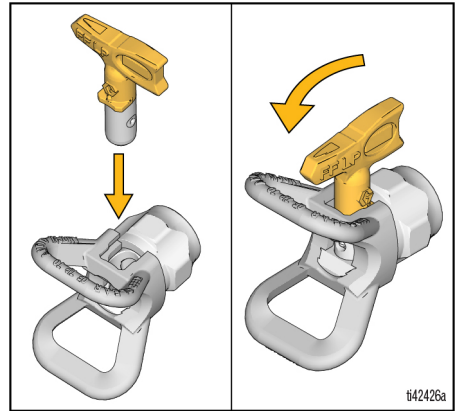

5. Avvitare il gruppo del porta ugello di spruzzatura sullo spruzzatore e serrare.
 - Gli ugelli di spruzzatura si usurano con l'uso e con le vernici abrasive pertanto necessitano di una sostituzione periodica.
 - Se il ventaglio di spruzzatura non è accettabile, l'ugello di spruzzatura potrebbe essere usurato. Sostituire l'ugello di spruzzatura. Vedere **Diagnostica per il ventaglio di spruzzatura**, pagina 30.

AVVISO

Gli ugelli devono essere puliti o conservati in un fluido detergente appropriato (acqua o acqua ragia) immediatamente dopo l'uso per evitare che il materiale si secchi al loro interno. La mancata osservanza di questa istruzione comporterà danni all'ugello di spruzzatura. Vedere **Pulizia**, pagina 21.

Ricariche della tazza



Utilizzare solo materiali a base acquosa. Non usare materiali sulla cui confezione è riportato "INFIAMMABILE". Per ulteriori informazioni sul materiale in uso, richiedere la scheda di sicurezza (SDS) al distributore o rivenditore.

Mantenere una buona ventilazione nell'area di spruzzatura. Mantenere una buona ventilazione di aria fresca nell'area.

1. Eseguire la **Procedura di scarico della pressione**, pagina 10.
2. Rimuovere il gruppo tazza dallo spruzzatore. Rimuovere il filtro della pompa e pulire i detriti dallo schermo del filtro.

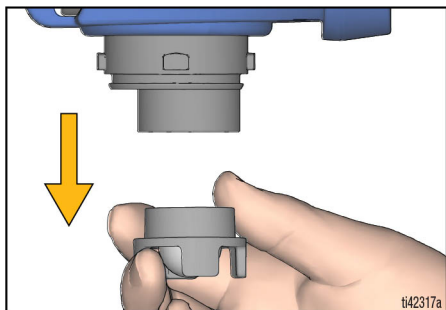

3. Reinstallare il filtro della pompa nella pompa. Collocare lo spruzzatore su uno straccio.

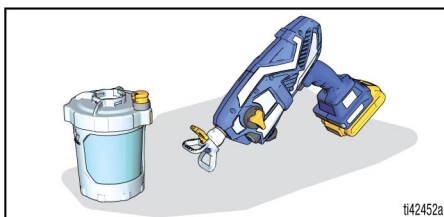

4. Riempire la tazza seguendo **Preparazione dello spruzzatore**, pagina 10, passaggi 3 e 4. Quindi seguire **Avvio**, pagina 13, per procedere.

Sospensione della spruzzatura

La vernice si asciugherà rapidamente e causerà ostruzioni nello spruzzatore. Seguire questi passaggi a ogni sospensione della spruzzatura per periodi da 5 minuti a 2 ore.

1. Eseguire la **Procedura di scarico della pressione**, pagina 10.
2. Rimuovere la batteria.
3. Ruotare l'ugello di spruzzatura di 90° per sigillare l'orifizio ed evitare che il materiale si asciughi.

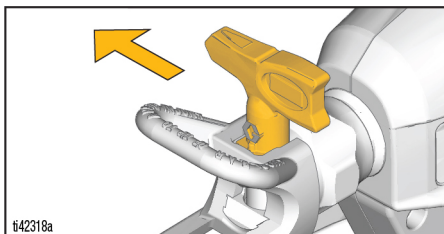

4. Assicurarsi che lo spruzzatore sia completamente sigillato. Assicurarsi che la VacuValve sia chiusa e che la tazza sia collegata allo spruzzatore con tutta l'aria scaricata.

Pulizia

AVVISO

La mancata pulizia corretta dello spruzzatore dopo ciascun utilizzo comporta l'indurimento dei materiali, danni allo spruzzatore e la perdita di validità della garanzia. Non accumulare solventi diversi dall'acqua ragia all'interno dello spruzzatore. Lavare sempre con Pump Armor Graco prima dello stoccaggio.



Utilizzare solo materiali a base acquosa. Non usare materiali sulla cui confezione è riportato "INFIAMMABILE". Per ulteriori informazioni sul materiale in uso, richiedere la scheda di sicurezza (SDS) al distributore o rivenditore.

Pulire in un'area ben ventilata. Mantenere la zona ventilata con aria fresca.

Per evitare lesioni gravi o danni all'apparecchiatura, non esporre le parti elettroniche dello spruzzatore a fluidi detergenti. Tenere lo spruzzatore **almeno 25 cm (10 in.)** sopra il bordo del contenitore durante la pulizia.

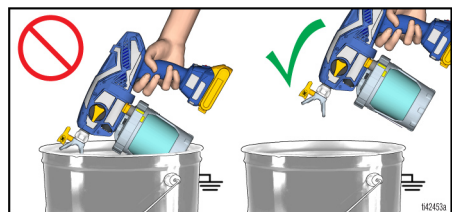

Pulizia dello spruzzatore

È importantissimo pulire adeguatamente lo spruzzatore dopo ogni lavoro di spruzzatura! La cura e la manutenzione corrette garantiranno che lo spruzzatore di vernice duri a lungo e funzioni senza problemi.

1. Eseguire la **Procedura di scarico della pressione**, pagina 10.
2. Rimuovere il gruppo tazza dallo spruzzatore e rimuovere il filtro della pompa. Collocare lo spruzzatore su uno straccio.

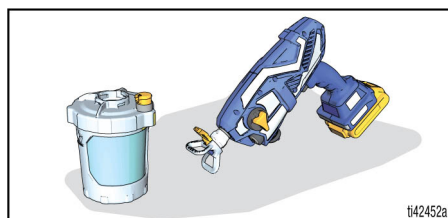

3. Rimuovere il coperchio della tazza e versare la vernice in eccesso nel barattolo di vernice. Pulire tutte le parti con acqua tiepida.

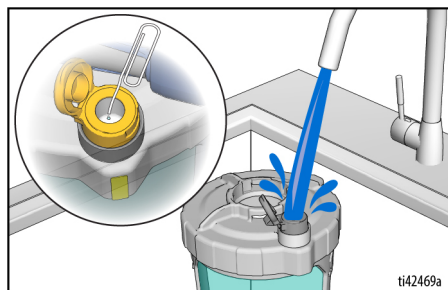

NOTA: Assicurarsi di pulire l'interno del serbatoio VacuValve. Se il foro per l'aria della VacuValve si ostruisce, usare una graffetta per pulirlo.

4. Per far circolare il fluido detergente, riempire il gruppo tazza pulito per metà d'acqua e rimontarlo sullo spruzzatore.
 - a. Verificare che la manopola di ricircolo sia rivolta in basso nella posizione RICIRCOLO.
 - b. Impostare il controllo della velocità su 10.

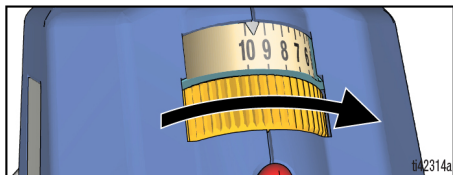

- c. Capovolgere lo spruzzatore e azionare per 15 secondi.

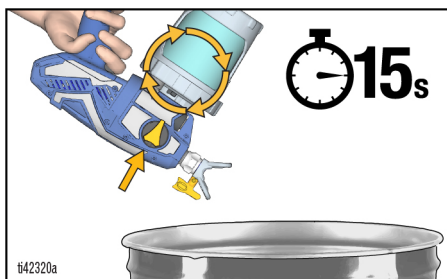

5. Per spruzzare il fluido detergente, riempire il gruppo tazza per metà di fluido detergente e rimontarlo sullo spruzzatore.
 - a. Ruotare la manopola di ricircolo in avanti in posizione di SPRUZZATURA e l'ugello di spruzzatura in posizione di SPURGO.

- b. Capovolgere lo spruzzatore e attivare in un secchio per rifiuti per 15 secondi.

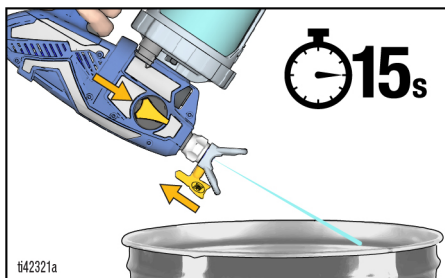

- c. Ruotare l'ugello di spruzzatura in posizione di SPRUZZATURA e attivare in un secchio per rifiuti per 15 secondi.

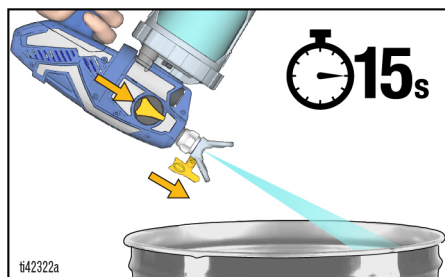

6. Ripetere i passaggi di pulizia secondo necessità fino a quando lo spruzzatore non è pulito.
7. Ruotare la manopola di ricircolo verso il basso in posizione di RICIRCOLO.
8. Rimuovere la batteria.
9. Rimuovere l'ugello di spruzzatura dalla relativa protezione.
10. Pulire l'ugello di spruzzatura, la protezione dell'ugello di spruzzatura e il filtro della pompa con acqua tiepida e un vecchio spazzolino da denti. Reinstallare l'ugello di spruzzatura e il filtro della pompa.

Stoccaggio

AVVISO

La mancata conservazione dello spruzzatore con Pump Armor™ comporterà problemi operativi al successivo lavoro di spruzzatura. Riempire sempre lo spruzzatore con Pump Armor dopo la pulizia. **L'acqua residua nello spruzzatore corrode e danneggia la pompa.**

Il fluido Pump Armor protegge lo spruzzatore durante la conservazione. Aiuta a proteggere lo spruzzatore da problemi di avvio al successivo utilizzo.

- Non riporre lo spruzzatore pieno di acqua.
 - Evitare il congelamento dell'acqua all'interno dello spruzzatore.
 - Non riporre lo spruzzatore sotto pressione.
 - Riporre lo spruzzatore al coperto, in un luogo fresco e asciutto.
 - Non riporre mai lo spruzzatore con materiale all'interno dello spruzzatore stesso o della tazza.
1. Pulire il gruppo tazza e lo spruzzatore. Vedere **Pulizia**, pagina 21.
 2. Ruotare la manopola di ricircolo verso il basso in posizione di RICIRCOLO.

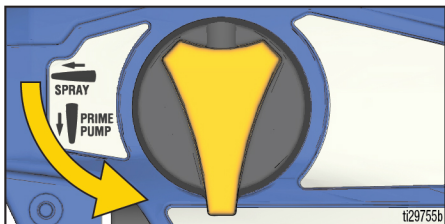

3. Rimuovere il gruppo tazza dallo spruzzatore e rimuovere il filtro della pompa dalla pompa.
4. Ruotare la manopola di ricircolo in avanti in posizione di SPRUZZATURA e l'ugello di spruzzatura in posizione di SPURGO.

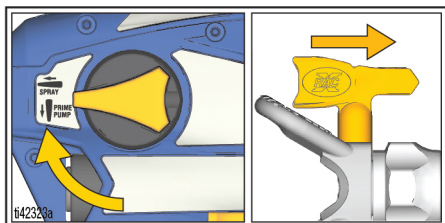

5. Con lo spruzzatore capovolto, versare circa 60 ml (2 oz.) di Pump Armor (incluso) nell'apertura della pompa.

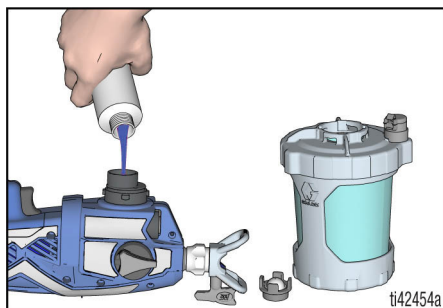

6. Installare un filtro della pompa pulito nella pompa.
7. Tenere lo spruzzatore capovolto e collegare il gruppo tazza allo spruzzatore. Installare la batteria.
8. Con lo spruzzatore rimasto capovolto sopra un secchio per rifiuti, premere il grilletto finché il fluido non fuoriesce prima dall'ugello di spruzzatura, quindi rilasciare immediatamente il grilletto (circa 1 secondo).

NOTA: Non spruzzare tutto il fluido. La pompa è ora caricata con Pump Armor per la conservazione.

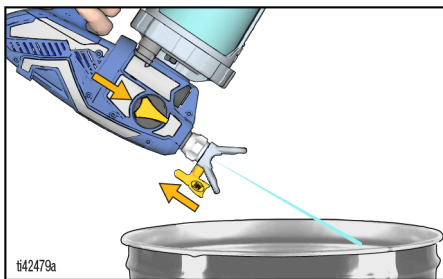

9. Ruotare la valvola di ricircolo in posizione di RICIRCOLO per scaricare la pressione del sistema e riportarla immediatamente in posizione di SPRUZZATURA per la conservazione. Rimuovere la batteria.
10. Riposizionare il tappo a prova di bambino sul flacone di Pump Armor e serrare saldamente per l'uso successivo.

Riferimento

Compatibilità del fluido detergente



Materiali a base di acqua

- Quando si spruzzano materiali **a base acquosa**, lavare completamente il sistema con acqua.
- Per spruzzare materiali **a base di acqua**, sciacquare prima completamente il sistema con acqua. Accertarsi che l'acqua che esce dall'ugello sia trasparente e pulita **prima** di iniziare a spruzzare il materiale a base di acqua.
- Per evitare spruzzi di fluido di ritorno sulla pelle o negli occhi, puntare sempre la pistola verso la parete interna del secchio.

Manutenzione

La manutenzione di routine è importante per garantire il corretto funzionamento dello spruzzatore.



Portare lo spruzzatore in un'area ben ventilata e lontano da materiali infiammabili o combustibili, inclusi solventi e vernici.

Attività	Intervallo
Ispezionare il filtro della pompa.	Quotidianamente oppure ogni volta che si spruzza
Ispezionare gli sfiasi dell'alloggiamento per verificare che non vi siano ostruzioni.	Quotidianamente oppure ogni volta che si spruzza
Controllare i fori di ingresso della pompa situati sotto il filtro per verificare che non vi siano ostruzioni.	A ogni pulizia dello spruzzatore

Pulizia delle valvole di uscita

Sporcizia e detriti nei gruppi valvole di uscita possono influire sulle prestazioni dello spruzzatore e devono essere eliminati.

Eseguire questi passaggi ESCLUSIVAMENTE se lo spruzzatore non funziona e altre misure di risoluzione dei problemi non hanno risolto il problema.

AVVISO

Devono essere utilizzati attrezzi adeguati per evitare di graffiare i tappi/raccordi.

1. Eseguire la **Procedura di scarico della pressione**, pagina 10.
2. Rimuovere la batteria.
3. Per pulire le tre valvole di uscita, rimuovere i due tappi della pompa e la valvola anteriore. Rimuovere i tappi della pompa con una chiave a brugola da 8 mm o 5/16".

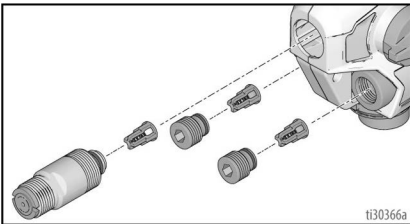

4. Pulire i gruppi valvole di uscita con acqua calda o acqua ragia.
5. La sfera della valvola di ritegno deve muoversi liberamente contro la molla nel fermo.
6. Se il gruppo valvole di uscita è stato separato dal tappo valvola, assemblare

come illustrato. Lasciare uno spazio tra l'estremità del tappo o la valvola anteriore e la spalla sul gruppo valvola di uscita.

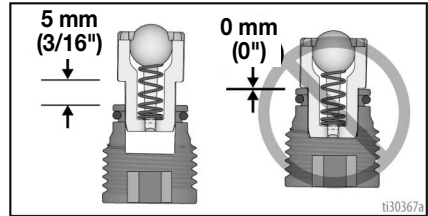

AVVISO

Non spingere completamente le valvole di uscita nei tappi o nella valvola anteriore. Se le valvole di uscita sono spinte completamente nei tappi o nella valvola anteriore, le prestazioni dello spruzzatore risulteranno ridotte.

- a. Verificare che gli O-ring siano installati nei tappi valvola e nella valvola anteriore.
- b. Installare i due tappi della pompa e la valvola anteriore. Installare i tappi della pompa con una chiave a brugola da 8 mm o 5/16". Serrare alla coppia specificata la valvola di uscita e i tappi della pompa, vedere pagina 32 per le coppie da applicare.

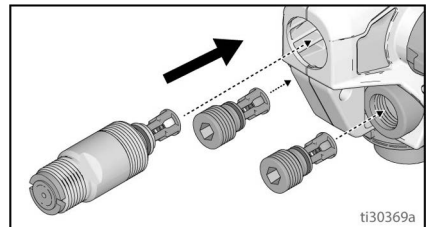

Riciclaggio e smaltimento

Termine della vita utile del prodotto

Al termine della vita utile del prodotto, smontare e riciclare il prodotto in modo responsabile.

- Eseguire la **Procedura di scarico della pressione**, pagina 10.
- Drenare e smaltire i fluidi secondo le norme applicabili. Consultare la scheda dei dati di sicurezza del materiale (SDS) fornita dal produttore.
- Rimuovere motori, batterie, circuiti stampati, LCD (display a cristalli liquidi) e altri componenti elettronici. Riciclare secondo la norma applicabile.
- Non smaltire i componenti elettronici con i normali rifiuti urbani o commerciali.



- Consegnare il prodotto restante a un'azienda autorizzata allo smaltimento.

Smaltimento al termine della vita utile

Se il sistema di pompaggio non è più in condizioni operative, dovrà essere messo fuori servizio e smaltito. Le singole parti devono essere separate in base al materiale e smaltite correttamente. I materiali principali della struttura sono indicati nella sezione Materiali utilizzati.

Risoluzione dei problemi



Controllare tutta la tabella per la risoluzione dei problemi prima di portare lo spruzzatore a un centro di assistenza autorizzato.

Diagnostica dello spruzzatore

Problema	Causa	Soluzione
Lo spruzzatore non produce alcun rumore quando si preme il grilletto	La spia di diagnostica lampeggia due volte quando il grilletto viene premuto. Indica tensione non corretta.	Sostituire la batteria con una batteria carica. La batteria ha raggiunto la fine della vita utile. Sostituire la batteria.
	La spia di diagnostica lampeggia tre volte quando il grilletto viene premuto. Indica una temperatura eccessiva o insufficiente della batteria.	Lasciare raffreddare o riscaldare la batteria alla temperatura ambiente.
	La spia di diagnostica lampeggia quattro volte quando il grilletto viene premuto. Indica una condizione di blocco del rotore.	Sostituire il gruppo della pompa e/o del motore.
	La spia di diagnostica non lampeggia quando il grilletto viene premuto. La batteria non è installata o è danneggiata.	Installare la batteria o sostituirla. Sostituire lo Smartcontrol.

Risoluzione dei problemi



Problema	Causa	Soluzione
Lo spruzzatore produce rumore, ma non esce materiale quando si preme il grilletto	Lo spruzzatore non è stato adescato.	Adescare la pompa. Vedere Avvio , pagina 13.
		Assicurarsi che nel supporto della tazza vi sia un solo FlexLiner.
		Assicurarsi che il coperchio della tazza sia adeguatamente serrato nel supporto della tazza. Se sotto al coperchio della tazza quando è chiuso si vedono le filettature, rimuovere completamente e reinserire il supporto in modo che quando è chiuso le filettature non siano più visibili.
		Assicurarsi che il coperchio della tazza sia avvitato sul supporto della tazza in modo che la freccia sul coperchio della tazza si trovi entro l'intervallo dell'indicatore sul supporto della tazza.
		Assicurarsi che il gruppo tazza sia adeguatamente bloccato sullo spruzzatore.
		Verificare che tutta l'aria sia fuoriuscita dal FlexLiner e che la VacuValve sia chiusa correttamente.
		Pulire il serbatoio e il foro per l'aria della VacuValve. Vedere Pulizia , pagina 21.
		Pulire lo spruzzatore. Vedere Pulizia , pagina 21.
		Le valvole di uscita non sono installate correttamente. Vedere Pulizia delle valvole di uscita , pagina 25.
		La manopola di adescamento pompa/spruzzatura è nella posizione di ADESCAMENTO POMPA.
	L'ugello non è nella posizione di SPRUZZATURA.	Ruotare l'ugello di spruzzatura nella posizione di SPRUZZATURA.
	L'ugello di spruzzatura è ostruito.	Vedere Rimozione delle ostruzioni dell'ugello , pagina 18.
	Detriti nella vernice.	Filtrare la vernice. Vedere Preparazione dello spruzzatore , pagina 10.
	Filtro della pompa ostruito.	Vedere Pulizia , pagina 21.
Il controllo della velocità è impostato su un valore troppo basso.	Aumentare la velocità fino a quando l'unità non spruzza.	
Materiale scarso o assente nel contenitore.	Riempire il FlexLiner con il materiale e adescare la pompa. Vedere Ricariche della tazza , pagina 20.	
La pompa ha raggiunto la fine della vita utile.	Sostituire il gruppo della pompa.	
La spia di diagnostica lampeggia quattro volte quando il grilletto viene premuto. Indica una condizione di blocco del rotore.	Sostituire il gruppo della pompa e/o del motore.	

Risoluzione dei problemi

Problema	Causa	Soluzione
Lo spruzzatore spruzza con risultati mediocri	L'ugello di spruzzatura è parzialmente ostruito.	Verdere Rimozione delle ostruzioni dell'ugello , pagina 18.
	L'ugello di spruzzatura non è nella posizione corretta	Ruotare l'ugello nella posizione di SPRUZZATURA.
	Ugello di spruzzatura non adatto all'applicazione del materiale.	Inserire un ugello di spruzzatura di dimensioni diverse. Vedere Selezione dell'ugello e della pressione , pagina 15.
	L'ugello di spruzzatura è usurato o danneggiato	Sostituire l'ugello di spruzzatura. Vedere Installazione ugello di spruzzatura , pagina 19.
	Il materiale da spruzzare presenta bolle d'aria perché è stato agitato.	NON agitare il materiale. Mescolare il materiale o consultare i consigli del fabbricante per il materiale da spruzzare.
	Il materiale da spruzzare è troppo freddo.	Riscaldare il materiale.
	Le valvole di uscita sono sporche o bloccate.	Rimuovere i due tappi della pompa e la valvola anteriore per poter accedere alle tre valvole di uscita. Pulire le valvole di uscita, vedere Pulizia delle valvole di uscita , pagina 25. Sostituire se necessario.
La pompa ha raggiunto la fine della vita utile.	Sostituire il gruppo della pompa.	
La pompa spruzza la vernice ma non l'acqua	La pompa ha raggiunto la fine della vita utile.	Sostituire il gruppo della pompa.
La vernice fuoriesce dalle filettature della tazza	Contenitore non posizionato correttamente.	Assicurarsi che nel supporto della tazza vi sia un solo FlexLiner.
		Assicurarsi che il coperchio della tazza sia adeguatamente serrato nel supporto della tazza. Se sotto al supporto della tazza quando è chiuso si vedono le filettature, rimuovere completamente il coperchio della tazza e reinserire nel supporto in modo che quando è serrato le filettature non siano più visibili.
		Assicurarsi che il coperchio della tazza sia avvitato sul supporto della tazza in modo che la freccia sul coperchio della tazza si trovi entro l'intervallo dell'indicatore sul supporto della tazza.
		Evitare di flettere o spingere il supporto della tazza quando si spurga l'aria dal FlexLiner.
		Evitare di tirare verso il basso il FlexLiner quando si fa fuoriuscire l'aria dal FlexLiner.
		Assicurarsi che il bordo del FlexLiner o la guarnizione del coperchio della tazza non siano danneggiati.
		Assicurarsi che il bordo del FlexLiner o la guarnizione del coperchio della tazza siano privi di detriti e vernice secca.
		Sostituire il sistema FlexLiner.

Risoluzione dei problemi

Diagnostica per il ventaglio di spruzzatura

Problema	Causa	Soluzione
Il ventaglio di spruzzatura presenta pulsazioni: 	L'operatore si muove troppo velocemente durante la spruzzatura.	Velocità del movimento troppo lenta.
	L'ugello di spruzzatura è ostruito.	Vedere Rimozione delle ostruzioni dell'ugello , pagina 18.
	Materiale difficile da atomizzare.	Nei modelli con controllo della velocità, aumentare la velocità fino a ottenere il ventaglio desiderato. Vedere Spruzzatura , pagina 15.
	Lo spruzzatore è troppo lontano dalla superficie da spruzzare.	Tenere lo spruzzatore più lontano dalla superficie. Vedere Spruzzatura , pagina 15.
	Ugello di spruzzatura non adatto per l'applicazione del materiale.	Installare un ugello di spruzzatura di dimensioni diverse. Vedere Ugelli di spruzzatura reversibili , pagina 17.
Il ventaglio di spruzzatura presenta delle sbavature:  ti15526a	Il controllo della velocità è impostato su un valore troppo basso.	Nei modelli con controllo della velocità, aumentare la velocità fino a ottenere il ventaglio desiderato. Vedere Spruzzatura , pagina 15.
	Ugello di spruzzatura non adatto per l'applicazione del materiale.	Installare un ugello di spruzzatura di dimensioni diverse. Vedere Ugelli di spruzzatura reversibili , pagina 17.
	Potrebbe essere necessario diluire il materiale.	Diluire il materiale secondo le raccomandazioni del produttore.
	Materiale non compatibile con lo spruzzatore.	Cambiare con un materiale diverso.
	L'ugello di spruzzatura è usurato o danneggiato.	Sostituire l'ugello.
Il ventaglio di spruzzatura presenta sgocciolature/colature: 	L'operatore si muove troppo lentamente durante la spruzzatura.	Muovere lo spruzzatore più velocemente mentre si spruzza.
	Lo spruzzatore è troppo vicino alla superficie da spruzzare.	Allontanare lo spruzzatore dalla superficie. Vedere Spruzzatura , pagina 15.
	Grilletto tenuto premuto mentre si cambia direzione di spruzzatura.	Rilasciare il grilletto quando si cambia di direzione. Vedere Spruzzatura , pagina 15.
	Il controllo della velocità è impostato su un valore troppo alto.	Nei modelli con controllo della velocità, ridurre la velocità fino a ottenere il ventaglio desiderato. Vedere Spruzzatura , pagina 15.
	L'ugello di spruzzatura è usurato o danneggiato.	Sostituire l'ugello.

Risoluzione dei problemi

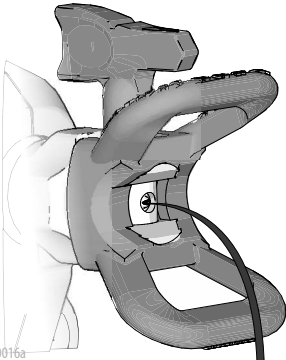
Problema	Causa	Soluzione
<p>Il ventaglio di spruzzatura "schizza" alla fine o all'inizio:</p>  <p>ti15525a</p>	<p>Il materiale in eccesso si è accumulato sull'ugello di spruzzatura e sulla protezione dell'ugello di spruzzatura, oppure l'ugello di spruzzatura è parzialmente ostruito.</p>	<p>Pulire l'ugello di spruzzatura nella protezione dell'ugello, Sostituire l'ugello di spruzzatura. Vedere Rimozione delle ostruzioni dell'ugello, pagina 18.</p>
	<p>L'ugello di spruzzatura non è completamente inserito nella protezione dell'ugello di spruzzatura.</p>	<p>Vedere Rimozione delle ostruzioni dell'ugello, pagina 18.</p>
	<p>L'ugello di spruzzatura è usurato o danneggiato.</p>	<p>Sostituire l'ugello.</p>
	<p>La pompa ha completato il suo ciclo di vita.</p>	<p>Sostituire la pompa.</p>
<p>L'ugello di spruzzatura continua a gocciolare o trasudare dopo il rilascio del grilletto:</p>  <p>ti30016a</p>	<p>L'ugello di spruzzatura è usurato.</p>	<p>Sostituire l'ugello di spruzzatura. Vedere Riferimento, pagina 24.</p>
	<p>L'ugello di spruzzatura non è inserito completamente nella relativa protezione.</p>	<p>Vedere Riferimento, pagina 24.</p>
<p>Perdita di materiale intorno alla protezione o all'impugnatura dell'ugello di spruzzatura</p>	<p>La tenuta e la sede dell'ugello di spruzzatura sono danneggiate o non installate correttamente.</p>	<p>Vedere Riferimento, pagina 24.</p>

Parti di ricambio

Parti di ricambio

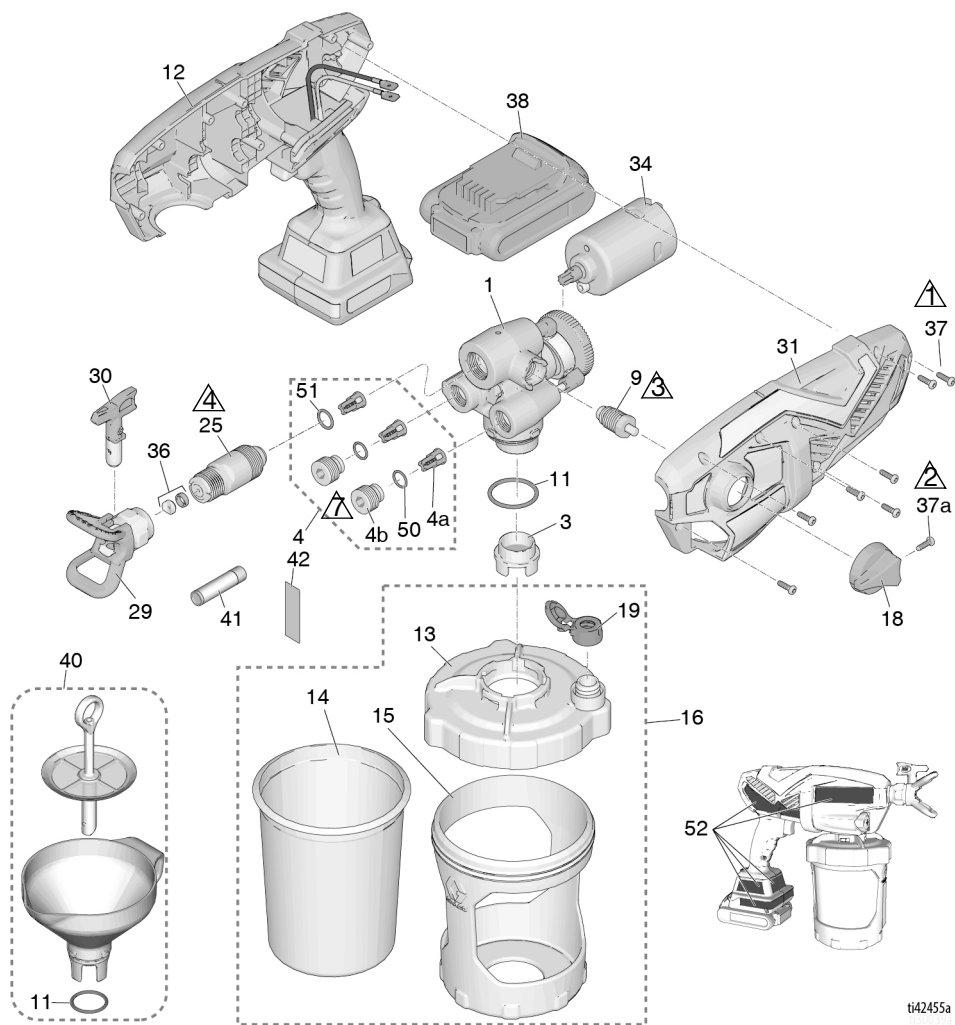

ti42455a

Rif.	Serrare	Rif.	Coppia
	1,1 N•m (10 in.-lb)		6,2 - 7,3 N•m (55-65 in.-lb)
	0,9 - 1,1 N•m (8-10 in.-lb)		0,6 - 0,8 N•m (5-7 in.-lb)
	1,1 - 1,7 N•m (10-15 in.-lb)		

Elenco dei ricambi

Rif.	Nome spruzzatore	Codice prodotto	Descrizione
1	Tutti	17P186	Kit, gruppo pompa <i>comprende 4, 9, 11, 25</i>
3	Tutti	17P554	Filtro, pompa, vernice, confezione da 3
	Tutti	17P555	Filtro, pompa, colorante, confezione da 3
4	Tutti	17P183	Kit, riparazione valvole di uscita <i>comprende 3 di 4a, 2 di 4b, 2 di 50, 1 di 51</i>
4a	Tutti		Gruppo valvola di uscita
4b	Tutti		Tappo valvola di uscita
9	Tutti	17P098	Valvola di ricircolo pompa/spruzzatura <i>comprende 18, 37</i>
11	Tutti	16Y425	O-ring
12	Tutti	17P179	Kit, Smartcontrol con involucro <i>comprende 31, 34, 7 di 37, 52</i>
13	Tutti	17N515	Coperchio, tazza <i>comprende 1 di 19</i>
14	Tutti	17A226	FlexLiner, 0,95 l (32 oz.) (<i>confezione da 3</i>)
	Tutti	17P212	FlexLiner, 0,95 l (32 oz.) (<i>confezione da 25</i>)
	Tutti	17F005	FlexLiner, 1,25 l (42 oz.) (<i>confezione da 3</i>)
	Tutti	17P549	FlexLiner, 1,25 l (42 oz.) (<i>confezione da 25</i>)
15	Ultra, Ultimate	17N392	Supporto, tazza, 0,95 l (32 oz.)
16		17P550	Kit, supporto contenitore, coperchio e tappo 0,95 l (32 oz.) <i>comprende 13, 1 di 14, 15, 17, 1 di 19</i>
		17P552	Kit, supporto contenitore, coperchio e tappo 1,25 l (42 oz.) <i>comprende 13, 1 di 14, 15, 17, 1 di 19</i>
17	Tutti	17M879	Tappo, coperchio della tazza, non fornito con spruzzatore (non in figura)
18	Tutti	17M882	Manopola di ricircolo
19	Tutti	17P712	Cappuccio VacuValve (<i>confezione da 3</i>)
20	Ultra	17P665	Kit, etichetta, marchio
	Ultimate	17R361	Kit, etichetta, marchio
25	Tutti	17P174	Kit, valvola anteriore <i>comprende 51</i>
26	Ultra, Ultimate	17M883†	Custodia, conservazione (non in figura)
29	Ultra, Ultimate	246215	Protezione, ugello di spruzzatura, FFLP
30	Ultra, Ultimate	FFLP514	Ugello, FFLP 514
		FFLP410	Modelli; 17M364, 17M366
31	Tutti	17P235	Kit, involucro, coperchio <i>comprende 7 di 37</i>
34	Tutti	17P111	Motore, CC
36	Tutti	17P501	Kit, sede ugello e tenuta (<i>confezione da 5</i>)
37	Tutti	17R614	Vite, testa a croce
37a	Tutti	128726	Vite, testa a croce
38*	Tutti		Pacco batteria compatto agli ioni di litio DEWALT
		17P557	Modelli; 17M364, 17M366, 17N220. 17P199, 17N167. Il modello; 17P519 richiede questa batteria
		17P558	Modello; 17N221. Il modello; 17P520 richiede questa batteria
39*	Tutti		Caricabatterie agli ioni di litio DEWALT (non mostrato)
		17P560	Modelli; 17M364, 17M366, 17N220. 17P199. Il modello; 17P519 richiede questo caricabatterie
		17P559	Modello 17N167
		17P561	Modello; 17N221. Il modello; 17P520 richiede questo caricabatterie
40	Tutti	18B057	Kit, imbuto, filtro <i>include qta 1 di rif. 11</i>
41	Tutti	25T467	Lubrificante, lubrificante per guarnizioni
42	Tutti	17K515	Etichetta, servizio A+
50	Tutti	17M394	O-ring
51	Tutti	125119	O-ring
---		17A000	Armatura pompa, non fornita con pistola a spruzzo 4 once (non mostrata)

Parti di ricambio

Rif.	Nome spruzzatore	Codice prodotto	Descrizione
---		253574	Armatura pompa, non fornita con pistola a spruzzo 8 onces (non mostrata)
52 ▲	Tutti	17P681	Kit, etichette di avvertenza (non mostrato)
53 ▲			Scheda di avvertenza medica (non mostrata)
		17R476	Inglese, spagnolo, portoghese (Brasile)
		17A134	Inglese, cinese, coreano
		179960	Inglese, spagnolo, francese
		17F690	Olandese, tedesco, italiano
▲ Le etichette, le targhette e le schede di sicurezza di ricambio sono disponibili gratuitamente.			
† PN 17P515, 17P516, 17P518, 17P928, e 17P929 non inclusi.			
* Il tipo di batteria e caricabatterie dipende dai requisiti specifici del paese.			

Specifiche tecniche

Pistola a spruzzo portatile senza filo		
	USA	Metrico
Max. pressione di esercizio	2.000 psi	14 MPa; 138bar
Peso	5,25 lb	2,4 kg
Dimensioni:		
Lunghezza	14,0 in.	36,1 cm
Larghezza	5 in.	12,7 cm
Altezza	10,5 in.	26,7 cm
Intervallo di temperature di stoccaggio ♦♦	Da 32° a 113° F	Da 0° a 45° C
Intervallo di temperature di funzionamento †	Da 40° a 90° F	Da 4° a 32° C
Intervallo dell'umidità di stoccaggio	Da 0 a 95% di umidità relativa, senza condensa	
Livello di pressione sonora	86,0 dBa	
Livello di potenza sonora ‡	90,7 dBa, incertezza = 0,5 dBa	
Livello di vibrazioni (misurato in conformità con la norma EN 50580-2012)	Valore totale di vibrazioni $a_h = 33,2 \text{ ft/s}^2$ Incertezza = $0,5 \text{ m/s}^2$	Valore totale di vibrazioni $a_h = 10,1 \text{ m/s}^2$ Incertezza = $0,2 \text{ m/s}^2$
Alimentazione del caricabatterie		
17N167	100 VCA, 50 Hz, 15A, 1 Ø	
17M366, 17M364, 17P519, 17N220, 17N221, 17P520	230 VCA, 50 Hz, 16A, 1 Ø	
Batteria Tensione (CC)	20 V MAX* 2,0 Ah, ioni di litio Pacco batteria compatto DEWALT	
Orifizio ugello massimo	0,016 in.	0,41 mm

♦ La pompa si danneggia se il liquido si congela al suo interno.

♦ Le parti di plastica possono danneggiarsi a seguito di un impatto in condizioni di bassa temperatura.

✓ La variazione di viscosità della vernice a temperature molto basse o molto alte può influire sul rendimento dello spruzzatore.

† Tutte le letture sono state effettuate nella modalità di ricircolo nella posizione presunta dell'operatore. I livelli di potenza sonora sono stati testati in base alla norma ISO 3741 a 1 m (3,3 piedi).

* Tensione batteria iniziale massima (misurata senza carico) 20 V. Tensione nominale 18.

Garanzia standard Graco

Graco garantisce che tutte le apparecchiature cui si fa riferimento nel presente documento, prodotte da Graco e recanti il suo marchio, sono esenti da difetti nei materiali e nella manodopera alla data di vendita all'acquirente originale. Fatta eccezione per le eventuali garanzie a carattere speciale, esteso o limitato applicate da Graco, Graco provvederà a riparare o sostituire qualsiasi parte delle sue apparecchiature di cui abbia accertato la condizione difettosa per un periodo di dodici mesi a decorrere dalla data di vendita. La presente garanzia si applica solo alle apparecchiature che sono installate, utilizzate e di cui si esegue la manutenzione secondo le raccomandazioni scritte da Graco.

La presente garanzia non copre la normale usura, né alcun malfunzionamento, danno o usura causati da installazione scorretta, applicazione impropria, abrasione, corrosione, manutenzione inadeguata o impropria, colpa, incidenti, manomissione o sostituzione di componenti con prodotti non originali Graco e pertanto Graco declina ogni responsabilità rispetto alle citate cause di danno. Graco non sarà neanche responsabile di eventuali malfunzionamenti, danni o usura causati dall'incompatibilità delle apparecchiature con strutture, accessori, apparecchiature o materiali non forniti da Graco o da progettazioni, manifatture, installazioni, funzionamenti o interventi di manutenzione errati di strutture, accessori, apparecchiature o materiali non forniti da Graco.

La presente garanzia è condizionata al reso prepagato dell'apparecchiatura ritenuta difettosa a un distributore autorizzato Graco affinché ne verifichi il difetto dichiarato. Se il difetto dichiarato viene verificato, Graco riparerà o sostituirà senza alcun addebito tutti i componenti difettosi. L'apparecchiatura sarà restituita all'acquirente originale con trasporto prepagato. Se l'ispezione non rileva difetti nei materiali o nella lavorazione, le riparazioni saranno effettuate a un costo ragionevole che include il costo delle parti di ricambio, la manodopera e il trasporto.

QUESTA GARANZIA È ESCLUSIVA E SOSTITUISCE TUTTE LE ALTRE GARANZIE, ESPLICITE O IMPLICITE INCLUSE, MA SOLO A TITOLO ESEMPLIFICATIVO, EVENTUALI GARANZIE DI COMMERCIALIZZABILITÀ O IDONEITÀ PER SCOPI PARTICOLARI.

L'unico obbligo di Graco e il solo rimedio a disposizione dell'acquirente per eventuali violazioni della garanzia sono quelli indicati in precedenza. L'acquirente accetta che nessun altro rimedio (ivi compresi, a titolo esemplificativo ma non esaustivo, danni accidentali o consequenziali derivanti dalla perdita di profitto, mancate vendite, lesioni alle persone o danni alle proprietà o qualsiasi altra perdita accidentale o consequenziale) sia messo a sua disposizione. Qualsiasi azione legale per violazione della garanzia dovrà essere intrapresa entro due (2) anni dalla data di vendita.

GRACO NON RILASCIATA ALCUNA GARANZIA E NON RICONOSCE ALCUNA GARANZIA IMPLICITA DI COMMERCIALIZZABILITÀ E ADATTABILITÀ A SCOPI PARTICOLARI RELATIVAMENTE AD ACCESSORI, ATTREZZATURE, MATERIALI O COMPONENTI VENDUTI MA NON PRODOTTI DA GRACO. Tali articoli venduti, ma non prodotti, da Graco (come motori elettrici, interruttori, tubi flessibili, ecc.) sono coperti dalla garanzia, se esiste, dei rispettivi fabbricanti. Graco fornirà all'acquirente un'assistenza ragionevole in caso di reclami per violazione di queste garanzie.

In nessun caso Graco sarà responsabile di danni indiretti, accidentali, speciali o conseguenti derivanti dalla fornitura da parte di Graco dell'apparecchiatura di seguito riportata o per la fornitura, il funzionamento o l'utilizzo di qualsiasi altro prodotto o altro articolo venduto, a causa di violazione del contratto, della garanzia, per negligenza di Graco o altro.

Informazioni Graco

Per le informazioni aggiornate sui prodotti Graco, visitare il sito www.graco.com.

Per informazioni sui brevetti, visitare www.graco.com/patents.

PER INVIARE UN ORDINE, contattare il distributore GRACO o chiamare il numero 1-888-541-9788 per individuare il distributore più vicino.

DEWALT® e il logo DEWALT sono marchi commerciali di DEWALT Industrial Tool Co. e sono utilizzati in concessione di licenza

Tutte le informazioni e le illustrazioni contenute nel presente documento sono basate sui dati più aggiornati disponibili al momento della pubblicazione. Graco si riserva il diritto di apportare modifiche in qualunque momento senza preavviso.

Traduzione delle istruzioni originali. This manual contains Italian. MM 3A4749

Sede generale Graco: Minneapolis
Uffici internazionali: Belgio, Cina, Giappone, Corea

GRACO INC. AND SUBSIDIARIES • P.O. BOX 1441 • MINNEAPOLIS MN 55440-1441 • USA

Copyright 2017, Graco, Inc. Tutti gli stabilimenti di produzione Graco hanno ottenuto la certificazione ISO 9001.

www.graco.com
Revisione E, giugno 2024