

# LineLazer™ 3400 Μηχάνημα διαγράμμισης χωρίς αέρα

3A4598H

EL

**Για την εφαρμογή υλικών διαγράμμισης. Μόνο για επαγγελματική χρήση.**

**Μόνο για χρήση σε εξωτερικούς χώρους.**

**Δεν έχει εγκριθεί για χρήση σε χώρους με εκρηκτικό περιβάλλον ή σε επικίνδυνες περιοχές.**

**Μοντέλα: 25M224, 25P341 (Μόνο μοντέλο Κίνας)**

Μέγιστη πίεση λειτουργίας 22,8 MPa (228 bar, 3300 psi)



## Σημαντικές οδηγίες για την ασφάλεια

Διαβάστε όλες τις προειδοποιήσεις και τις οδηγίες που υπάρχουν στο παρόν εγχειρίδιο, στα σχετικά εγχειρίδια, καθώς και στον εξοπλισμό. Εξοικειωθείτε με τα χειριστήρια και τη σωστή χρήση του εξοπλισμού. Φυλάξτε αυτές τις οδηγίες.

### Σχετικά εγχειρίδια:

311254	Πιστόλι
309250	Αντλία

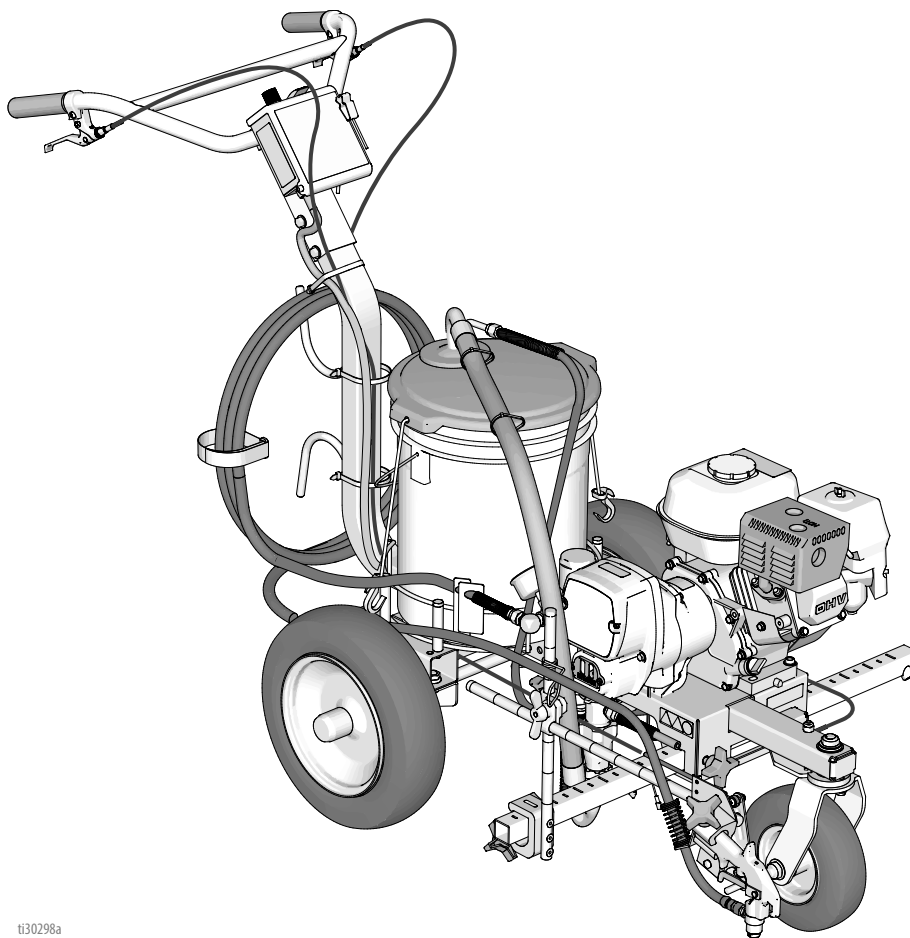











ti30298a

# Περιεχόμενα

<b>Προειδοποιήσεις</b> .....	<b>3</b>	<b>Περίβλημα συμπλέκτη</b> .....	<b>30</b>
<b>Επιλογή Μπεκ</b> .....	<b>6</b>	Αφαίρεση .....	30
<b>Αναγνώριση εξαρτημάτων</b> .....	<b>7</b>	Τοποθέτηση .....	30
<b>Διαδικασία γείωσης (Μόνο για εύφλεκτα υλικά)</b> .....	<b>8</b>	<b>Κινητήρας</b> .....	<b>30</b>
Δοχεία .....	8	Αφαίρεση .....	30
<b>Διαδικασία εκτόνωσης πίεσης</b> .....	<b>9</b>	Τοποθέτηση .....	30
Ευθυγράμμιση εμπρόσθιου τροχού: .....	10	<b>Μορφοτροπέας ελέγχου πίεσης</b> .....	<b>31</b>
<b>Λειτουργία</b> .....	<b>11</b>	Αφαίρεση .....	31
Ρύθμιση .....	11	Τοποθέτηση .....	31
Εκκίνηση .....	12	<b>Ρυθμιστικό πίεσης (διακόπτης On/Off)</b> .....	<b>32</b>
Συναρμολόγηση μπεκ Rac Tip και προφυλακτήρα .....	14	Αφαίρεση .....	32
<b>Τοποθέτηση του πιστολιού</b> .....	<b>15</b>	Τοποθέτηση .....	32
Εγκαταστήστε το πιστόλι .....	15	<b>Ποτενσιόμετρο ρύθμισης πίεσης</b> .....	<b>33</b>
Τοποθέτηση του πιστολιού .....	15	Αφαίρεση .....	33
<b>Πλάτος διαγράμμισης</b> .....	<b>17</b>	Τοποθέτηση .....	33
Δοκιμαστικός ψεκασμός διαγράμμισης .....	17	<b>Πλακέτα ελέγχου</b> .....	<b>33</b>
Καθαρισμός φραγμένων μπεκ .....	17	Αφαίρεση .....	33
<b>Καθαρισμός</b> .....	<b>18</b>	Τοποθέτηση .....	33
<b>Συμβουλές για την έκπλυση</b> .....	<b>21</b>	<b>Σχεδιάγραμμα εξαρτημάτων</b> .....	<b>34</b>
<b>Αντιμετώπιση προβλημάτων</b> .....	<b>22</b>	25M224 .....	34
<b>Αντλία εκτοπίσεως</b> .....	<b>24</b>	<b>Κατάλογος εξαρτημάτων - 25M224</b> .....	<b>35</b>
Αφαίρεση .....	24	<b>Σχεδιάγραμμα εξαρτημάτων</b> .....	<b>36</b>
Επισκευή .....	24	<b>Κατάλογος εξαρτημάτων - 25M224</b> .....	<b>37</b>
Τοποθέτηση .....	25	<b>Σχεδιάγραμμα και Κατάλογος εξαρτημάτων - Περίβλημα γранаζιού</b> .....	<b>38</b>
<b>Περίβλημα συστήματος κίνησης και μπιέλα</b> .....	<b>26</b>	<b>Εξαρτήματα βραχίονα πιστολιού</b> .....	<b>39</b>
Αφαίρεση .....	26	<b>Συγκρότημα Ρυθμιστικού πίεσης/Φίλτρου</b> .....	<b>40</b>
Τοποθέτηση .....	26	<b>Κατάλογος εξαρτημάτων - Συγκρότημα Ρυθμιστικού πίεσης/Φίλτρου</b> .....	<b>41</b>
<b>Συγκρότημα γранаζιού/Οπλισμού συμπλέκτη/ Σφινκτήρας 27</b>		<b>Διάγραμμα καλωδίωσης ρυθμιστικού πίεσης</b> .....	<b>42</b>
Αφαίρεση συγκροτήματος γранаζιού/Οπλισμού συμπλέκτη .....	27	<b>Τεχνικά στοιχεία</b> .....	<b>43</b>
Τοποθέτηση .....	28	Πρόταση νόμου πολιτείας Καλιφόρνιας 65 .....	44
Αφαίρεση σφινκτήρα .....	29	<b>Βασική εγγύηση Graco</b> .....	<b>45</b>
Εγκατάσταση σφινκτήρα .....	29	<b>Πληροφορίες για την Graco</b> .....	<b>46</b>

# Προειδοποιήσεις

Οι ακόλουθες προειδοποιήσεις αφορούν τη ρύθμιση, χρήση, γείωση, συντήρηση και επισκευή του παρόντος εξοπλισμού. Το θαυμαστικό αφορά γενική προειδοποίηση και τα σύμβολα κινδύνου αναφέρονται σε κινδύνους σχετικούς με διαδικασίες. Όταν αυτά τα σύμβολα εμφανίζονται στο κυρίως κείμενο του παρόντος εγχειριδίου ή σε ετικέτες προειδοποίησης, ανατρέξτε ξανά σε αυτές τις Προειδοποιήσεις. Στο κείμενο αυτού του εγχειριδίου, εάν απαιτείται, ενδέχεται να εμφανίζονται σύμβολα κινδύνου και προειδοποιήσεις για τα εκάστοτε προϊόντα, που δεν καλύπτονται στην παρούσα ενότητα.

 <h2 style="margin: 0;">ΠΡΟΕΙΔΟΠΟΙΗΣΗ</h2>	
    	<p><b>ΚΙΝΔΥΝΟΣ ΤΡΑΥΜΑΤΙΣΜΟΥ ΑΠΟ ΕΓΧΥΣΗ ΣΤΟ ΔΕΡΜΑ</b></p> <p>Ο ψεκασμός υψηλής πίεσης μπορεί να εγχύσει τοξίνες στο σώμα και να προκαλέσει σοβαρή σωματική βλάβη. Σε περίπτωση που πραγματοποιηθεί έγχυση, <b>αναζητήστε άμεσα ιατρική βοήθεια.</b></p> <ul style="list-style-type: none"> <li>Μην στοχεύετε με το πιστόλι ούτε να ψεκάζετε προς ανθρώπους ή ζώα.</li> <li>Κρατήστε τα χέρια και τα άλλα μέρη του σώματος μακριά από τη δέσμη ψεκασμού. Για παράδειγμα, μην προσπαθήσετε να σταματήσετε τυχόν διαρροή με κάποιο μέρος του σώματος.</li> <li>Χρησιμοποιείτε πάντα τον προφυλακτήρα του μπεκ. Μην ψεκάζετε χωρίς να είναι στη θέση του ο προφυλακτήρας του μπεκ.</li> <li>Χρησιμοποιείτε μπεκ της Graco.</li> <li>Δείξτε προσοχή κατά τον καθαρισμό και την αλλαγή μπεκ. Σε περίπτωση έμφραξης του μπεκ κατά τον ψεκασμό, προτού αφαιρέσετε το μπεκ για να το καθαρίσετε, ακολουθήστε τη <b>Διαδικασία εκτόνωσης πίεσης</b> για την απενεργοποίηση της συσκευής και την εκτόνωση της πίεσης.</li> <li>Ο εξοπλισμός παραμένει υπό πίεση ακόμα και μετά την απενεργοποίησή του. Μην αφήνετε τον εξοπλισμό ενεργοποιημένο ή υπό πίεση εάν δεν επιτηρείται. Ακολουθήστε τη <b>Διαδικασία εκτόνωσης πίεσης</b> εάν ο εξοπλισμός πρόκειται να μείνει εκτός επιτήρησης ή χρήσης, καθώς και πριν από το σέρβις, τον καθαρισμό ή την αντικατάσταση εξαρτημάτων.</li> <li>Ελέγχετε τους εύκαμπτους σωλήνες και τα εξαρτήματα για σημάδια φθοράς. Αντικαταστήστε τυχόν κατεστραμμένους εύκαμπτους σωλήνες ή εξαρτήματα.</li> <li>Αυτό το σύστημα αναπτύσσει πίεση 3300 psi. Χρησιμοποιήστε ανταλλακτικά ή παρελκόμενα Graco που έχουν ονομαστική ικανότητα τουλάχιστον 3300 psi.</li> <li>Ασφαλίστε πάντα τη σκανδάλη όταν δεν χρησιμοποιείτε το μηχάνημα ψεκασμού. Βεβαιωθείτε ότι η ασφάλεια σκανδάλης λειτουργεί σωστά.</li> <li>Βεβαιωθείτε ότι όλες οι συνδέσεις είναι ασφαλείς πριν θέσετε σε λειτουργία τη συσκευή.</li> <li>Μάθετε πώς να μπορείτε να απενεργοποιείτε τη συσκευή και να εκτονώνετε την πίεση γρήγορα. Εξοικειωθείτε πλήρως με τα χειριστήρια.</li> </ul>
   	<p><b>ΚΙΝΔΥΝΟΣ ΠΥΡΚΑΓΙΑΣ ΚΑΙ ΕΚΡΗΞΗΣ</b></p> <p>Οι εύφλεκτες αναθυμιάσεις, όπως οι αναθυμιάσεις διαλυτών και χρωμάτων στον <b>χώρο εργασίας</b>, μπορεί να αναφλεγούν ή να προκαλέσουν έκρηξη. Το χρώμα ή ο διαλύτης που ρέει εντός του εξοπλισμού μπορεί να προκαλέσει σπινθηρισμό από στατικό ηλεκτρισμό. Για να αποτρέψετε το ενδεχόμενο πυρκαγιάς ή έκρηξης:</p> <ul style="list-style-type: none"> <li>Χρησιμοποιείτε τον εξοπλισμό μόνο σε καλά αεριζόμενο χώρο.</li> <li>Μην γεμίζετε τη δεξαμενή καυσίμου ενώ ο κινητήρας βρίσκεται σε λειτουργία ή είναι ζεστός. Σβήστε τον κινητήρα και αφήστε τον να κρυώσει. Τα καύσιμα είναι εύφλεκτα και μπορεί να αναφλεγούν ή να εκραγούν, εάν πέσουν σε θερμή επιφάνεια.</li> <li>Απομακρύνετε όλες τις πηγές ανάφλεξης, όπως φλόγες έναυσης, τσιγάρα, φορητά ηλεκτρικά φωτιστικά και πλαστικά υφάσματα κάλυψης (πιθανότητα ηλεκτροστατικού σπινθήρα).</li> <li>Γειώνετε όλες τις συσκευές στον χώρο εργασίας. Βλ. οδηγίες <b>Γείωσης</b>.</li> <li>Ποτέ μην ψεκάζετε ούτε να ξεπλένετε διαλύτη σε υψηλή πίεση.</li> <li>Απομακρύνετε από τον χώρο εργασίας όλα τα υπολείμματα, συμπεριλαμβανομένων των υπολειμμάτων διαλύτη, υφασμάτων και βενζίνης.</li> <li>Μη συνδέετε ούτε να αποσυνδέετε τα καλώδια τροφοδοσίας και μην ανοιγοκλείνετε διακόπτες ηλεκτρικής τροφοδοσίας ή φωτός όταν υπάρχουν εύφλεκτες αναθυμιάσεις.</li> <li>Χρησιμοποιείτε μόνο γειωμένους εύκαμπτους σωλήνες.</li> <li>Όταν πιέζετε τη σκανδάλη μέσα στο δοχείο, κρατάτε το πιστόλι σταθερά στο πλάι του γειωμένου δοχείου. Μην χρησιμοποιήσετε επενδύσεις δοχείων, εκτός εάν είναι αντιστατικές ή αγώγιμες.</li> <li><b>Διακόψτε αμέσως τη λειτουργία</b> εάν δείτε ή αισθανθείτε ηλεκτροστατικούς σπινθήρες. Μην χρησιμοποιείτε τον εξοπλισμό έως ότου εντοπίσετε και αποκαταστήσετε το πρόβλημα.</li> <li>Στον χώρο εργασίας πρέπει να υπάρχει πυροσβεστήρας που να είναι σε καλή κατάσταση λειτουργίας.</li> </ul>

# ΠΡΟΕΙΔΟΠΟΙΗΣΗ



## **ΚΙΝΔΥΝΟΣ ΛΟΓΩ ΕΣΦΑΛΜ'ΕΝΟΥ ΧΕΙΡΙΣΜΟΥ ΞΟΠΛΙΣΜΟΥ**

**Τυχόν εσφαλμένος χειρισμός του εξοπλισμού μπορεί να προκαλέσει θάνατο ή σοβαρό τραυματισμό.**

- Μην χρησιμοποιείτε τη μονάδα όταν είστε κουρασμένοι ή όταν βρίσκεστε υπό την επήρεια φαρμάκων ή οινοπνεύματος.
- Μην υπερβαίνετε τη μέγιστη πίεση ή θερμοκρασία λειτουργίας του εξαρτήματος με τη χαμηλότερη ονομαστική τιμή. Ανατρέξτε στην ενότητα **Τεχνικά στοιχεία**, σε όλα τα εγχειρίδια εξοπλισμού.
- Χρησιμοποιείτε ρευστά και διαλύτες συμβατά με τα διαβρεχόμενα εξαρτήματα του εξοπλισμού. Ανατρέξτε στην ενότητα **Τεχνικά στοιχεία**, σε όλα τα εγχειρίδια εξοπλισμού. Διαβάστε τις προειδοποιήσεις του παρασκευαστή του ρευστού και του διαλύτη. Για αναλυτικές πληροφορίες σχετικά με το υλικό που έχετε στη διάθεσή σας, ζητήστε το δελτίο δεδομένων ασφαλείας (ΔΔΑ) από τον διανομέα ή το κατάστημα πώλησης του υλικού.
- Μην απομακρύνετε από τον χώρο εργασίας όταν ο εξοπλισμός είναι ενεργοποιημένος ή βρίσκεται υπό πίεση.
- Όταν ο εξοπλισμός δεν χρησιμοποιείται, απενεργοποιείτε όλο τον εξοπλισμό και ακολουθείτε τη **Διαδικασία εκτόνωσης πίεσης**.
- Ελέγχετε τον εξοπλισμό καθημερινά. Φροντίζετε για την άμεση επισκευή ή αντικατάσταση όλων των εξαρτημάτων που φέρουν φθορές ή βλάβες, χρησιμοποιώντας μόνο γνήσια ανταλλακτικά του κατασκευαστή.
- Μην επιφέρετε μετατροπές ή τροποποιήσεις στον εξοπλισμό. Τυχόν τροποποιήσεις ή μετατροπές στη συσκευή μπορεί να ακυρώσουν την εγγύηση της αντιπροσωπείας και να προκαλέσουν κινδύνους για την ασφάλεια.
- Βεβαιωθείτε ότι όλος ο εξοπλισμός είναι κατάλληλος και εγκεκριμένος για το περιβάλλον στο οποίο τον χρησιμοποιείτε.
- Χρησιμοποιείτε τον εξοπλισμό μόνο για τη χρήση για την οποία προορίζεται. Για περισσότερες πληροφορίες, απευθυνθείτε στο διανομέα.
- Φροντίστε ώστε οι εύκαμπτοι σωλήνες και τα καλώδια να μην διέρχονται από περιοχές κίνησης και να μην έρχονται σε επαφή με αιχμηρές άκρες, κινούμενα εξαρτήματα και θερμές επιφάνειες.
- Μην συστρέψετε και μην λυγίζετε πολύ τους εύκαμπτους σωλήνες, και μην χρησιμοποιείτε τους εύκαμπτους σωλήνες για να σύρετε τον εξοπλισμό.
- Κρατάτε τα παιδιά και τα ζώα μακριά από τον χώρο εργασίας.
- Τηρείτε όλους τους ισχύοντες κανονισμούς ασφαλείας.



## **ΚΙΝΔΥΝΟΣ ΑΠΟ ΕΞΑΡΤΗΜΑΤΑ ΑΛΟΥΜΙΝΙΟΥ ΠΟΥ ΒΡΙΣΚΟΝΤΑΙ ΥΠΟ ΠΙΕΣΗ**

Η χρήση υγρών που δεν είναι συμβατά με αλουμίνιο σε εξοπλισμό υπό πίεση μπορεί να προκαλέσει έντονη χημική αντίδραση και διάρρηξη του εξοπλισμού. Εάν δεν ληφθεί υπόψη αυτή η προειδοποίηση, ενδέχεται να προκληθεί θάνατος, σοβαρές σωματικές βλάβες ή υλικές ζημιές.

- Μην χρησιμοποιείτε 1,1,1-τριχλωροαιθάνιο, χλωριούχο μεθυλένιο, άλλους διαλύτες αλογονωμένου υδρογονάνθρακα ή ρευστά που περιέχουν τέτοιους διαλύτες.
- Μη χρησιμοποιείτε χλωρίνη.
- Πολλά άλλα ρευστά μπορεί να περιέχουν χημικές ουσίες που αντιδρούν με το αλουμίνιο. Για πληροφορίες σχετικά με τη συμβατότητα, επικοινωνήστε με τον προμηθευτή των υλικών σας.



## **ΚΙΝΔΥΝΟΣ ΑΠΟ ΚΙΝΟΥΜΕΝΑ ΕΞΑΡΤΗΜΑΤΑ**

Τα δάχτυλα και άλλα μέρη του σώματος μπορεί να πιαστούν, να κοπούν ή να ακρωτηριαστούν από κινούμενα εξαρτήματα.

- Αποφεύγετε την επαφή με κινούμενα εξαρτήματα.
- Μην χειρίζεστε τον εξοπλισμό όταν έχουν αφαιρεθεί οι προφυλακτήρες ή τα καλύμματα.
- Ο εξοπλισμός που βρίσκεται υπό πίεση ενδέχεται να τεθεί σε λειτουργία χωρίς προειδοποίηση. Πριν από τον έλεγχο, τη μετακίνηση ή τη συντήρηση του εξοπλισμού, ακολουθήστε τη **Διαδικασία εκτόνωσης πίεσης** και αποσυνδέστε όλες τις πηγές τροφοδοσίας.



## **ΚΙΝΔΥΝΟΣ ΑΠΟ ΜΟΝΟΞΕΙΔΙΟ ΤΟΥ ΑΝΘΡΑΚΑ**

Τα καυσαέρια περιέχουν δηλητηριώδες μονοξείδιο του άνθρακα, το οποίο είναι άχρωμο και άοσμο. Η εισπνοή μονοξειδίου του άνθρακα μπορεί να αποβεί μοιραία.

- Μην χειρίζεστε τον παρόντα εξοπλισμό σε κλειστό χώρο.



## **ΚΙΝΔΥΝΟΣ ΑΠΟ ΤΟΞΙΚΑ ΡΕΥΣΤΑ Ή ΑΝΑΘΥΜΙΑΣΕΙΣ**

Υπάρχει κίνδυνος σοβαρού τραυματισμού ή θανάτου σε περίπτωση επαφής τοξικών ρευστών ή αναθυμιάσεων με τα μάτια ή το δέρμα ή σε περίπτωση εισπνοής ή κατάποσής τους.

- Διαβάστε τα ΔΔΑ (δελτία δεδομένων ασφαλείας) για να ενημερωθείτε σχετικά με τους συγκεκριμένους κινδύνους από τα ρευστά που χρησιμοποιείτε.
- Αποθηκεύετε το επικίνδυνο ρευστό σε εγκεκριμένα δοχεία και φροντίζετε για την απόρριψή του σύμφωνα με τις ισχύουσες οδηγίες.





# ΠΡΟΕΙΔΟΠΟΙΗΣΗ



## ΚΙΝΔΥΝΟΣ ΕΓΚΑΥΜΑΤΩΝ

Οι θερμαινόμενες επιφάνειες του εξοπλισμού και τα ρευστά που περιέχει μπορεί να αναπτύξουν πολύ υψηλή θερμοκρασία κατά τη λειτουργία του. Για να αποφύγετε σοβαρά εγκαύματα:

- Μην αγγίζετε καυτό υγρό ή εξοπλισμό.



## ΜΕΣΑ ΑΤΟΜΙΚΗΣ ΠΡΟΣΤΑΣΙΑΣ

Φοράτε τα κατάλληλα μέσα ατομικής προστασίας όταν βρίσκεστε στον χώρο εργασίας, προκειμένου να αποφύγετε σοβαρούς τραυματισμούς, για παράδειγμα βλάβες όρασης, απώλεια ακοής, εισπνοή τοξικών αναθυμιάσεων και εγκαύματα. Στον προστατευτικό εξοπλισμό, μεταξύ άλλων, περιλαμβάνονται:

- Προστατευτικά γυαλιά και προστατευτικά ακοής.
- Αναπνευστικές συσκευές, προστατευτικό ρουχισμό και γάντια, όπως συνιστάται από τον κατασκευαστή των ρευστών και των διαλυτών.

## Επιλογή Μπεκ

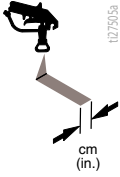
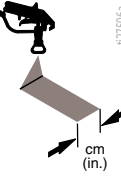
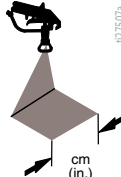
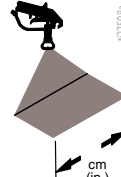
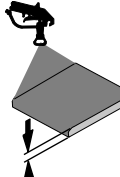
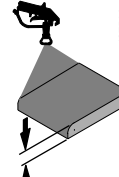
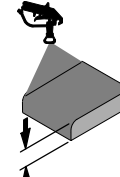
							
LL5213*	2 (5)				✓		
LL5215*	2 (5)					✓	
LL5217		4 (10)				✓	
LL5219		4 (10)					✓
LL5315		4 (10)			✓		
LL5317		4 (10)			✓		
LL5319		4 (10)				✓	
LL5321		4 (10)				✓	
LL5323		4 (10)				✓	
LL5325		4 (10)					✓
LL5327		4 (10)					✓
LL5329		4 (10)					✓
LL5331		4 (10)					✓
LL5333		4 (10)					✓
LL5335		4 (10)					✓
LL5355		4 (10)					✓
LL5417			6 (15)		✓		
LL5419			6 (15)		✓		
LL5421			6 (15)		✓		
LL5423			6 (15)			✓	
LL5425			6 (15)			✓	
LL5427			6 (15)			✓	
LL5429			6 (15)			✓	✓
LL5431			6 (15)				✓
LL5435			6 (15)				✓
LL5621				12 (30)	✓		
LL5623				12 (30)	✓		
LL5625				12 (30)	✓		
LL5627				12 (30)	✓		
LL5629				12 (30)	✓		
LL5631				12 (30)		✓	
LL5635				12 (30)		✓	
LL5639				12 (30)			✓

\* Χρησιμοποιείτε φίλτρο με πλέγμα των 100 mesh για να μειώνετε τις περιπτώσεις φραξίματος του μπεκ.

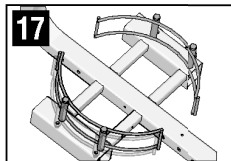
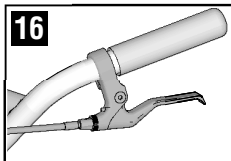
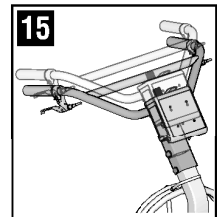
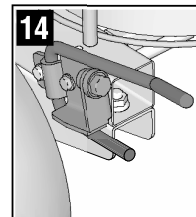
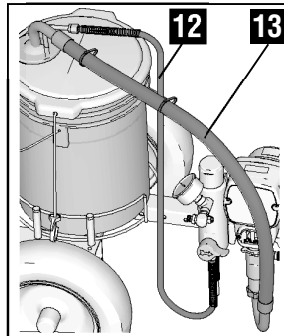
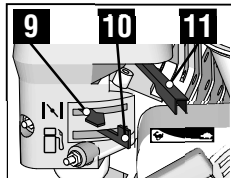
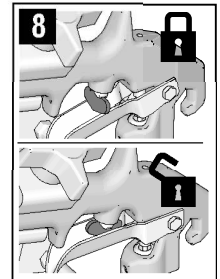
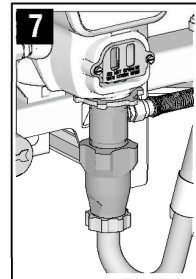
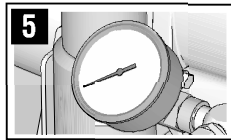
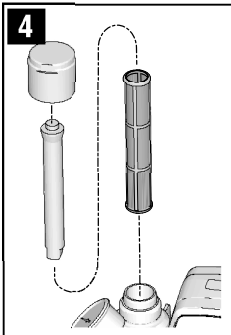
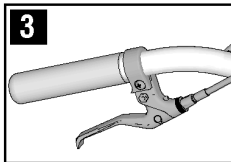
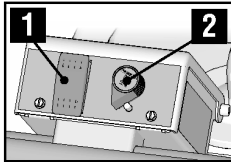
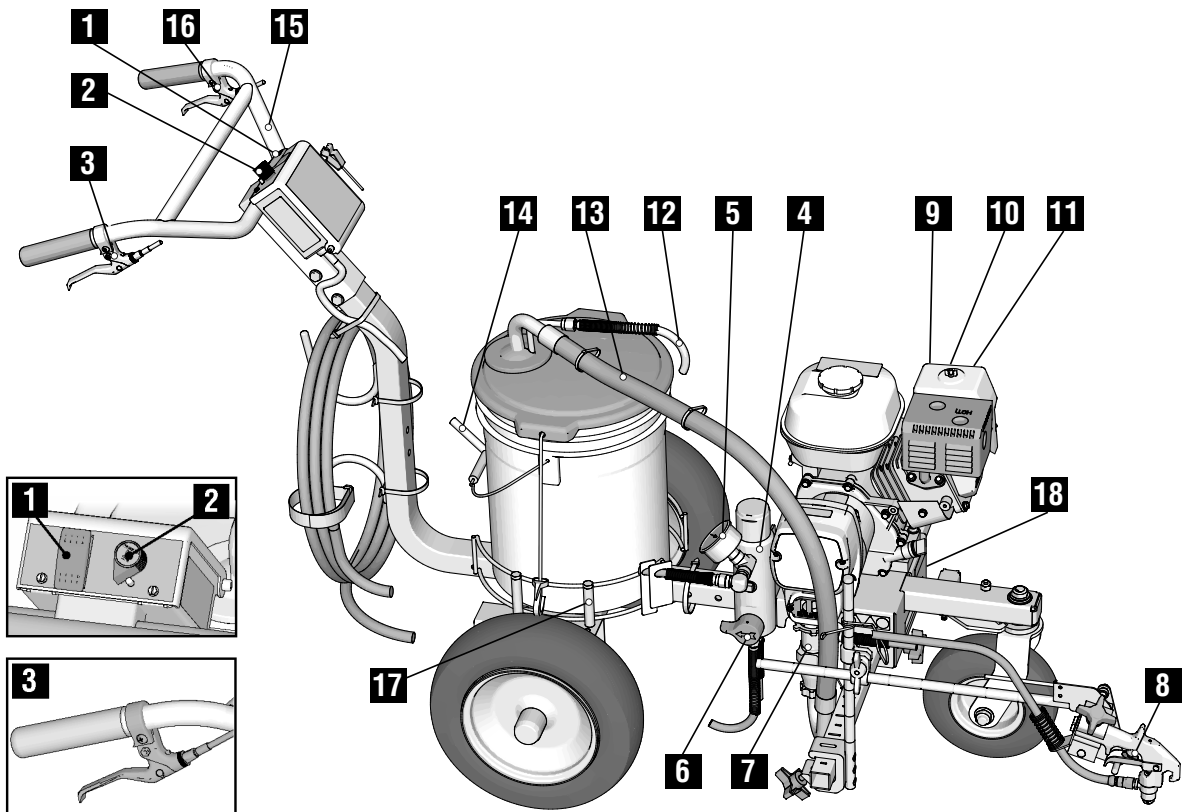

# Αναγνώριση εξαρτημάτων



1	Διακόπτης λειτουργίας (ON/OFF) αντλίας
2	Ρυθμιστικό πίεσης
3	Σκανδάλη πιστολιού βαφής
4	Φίλτρο
5	Μετρητής πίεσης
6	Βαλβίδα προέγχυσης
7	Αντλία
8	Ασφάλεια σκανδάλης
9	Τσοκ αέρα

10	Διακόπτης λειτουργίας (ON/OFF) κινητήρα
11	Χειριστήριο γκαζιού
12	Εύκαμπτος σωλήνας αποστράγγισης
13	Σωλήνας αναρρόφησης
14	Χειρόφρενο
15	Ρυθμιζόμενη χειρολαβή
16	Ασφάλιση/απασφάλιση εμπρόσθιου τροχού
17	Ρυθμιζόμενη υποδοχή δοχείου
18	Σειριακός αριθμός

## Διαδικασία γείωσης (Μόνο για εύφλεκτα υλικά)

				
<p>Ο εξοπλισμός πρέπει να είναι γειωμένος, ώστε να περιορίζεται ο κίνδυνος ηλεκτροστατικού σπινθηρισμού. Ο ηλεκτροστατικός σπινθηρισμός μπορεί να προκαλέσει ανάφλεξη ή έκρηξη των αναθυμιάσεων. Η γείωση παρέχει δίοδο διαφυγής στο ηλεκτρικό ρεύμα.</p>				

1. Τοποθετήστε το μηχάνημα διαγραμμίσεων έτσι ώστε τα ελαστικά να μην πατάνε στο οδόστρωμα.
2. Το μηχάνημα διαγραμμίσεων παραδίδεται από το εργοστάσιο με σφιγκτήρα γείωσης. Ο σφιγκτήρας γείωσης πρέπει να συνδεθεί σε γειωμένο αντικείμενο (π.χ. μεταλλικός ιστός πινακίδας).

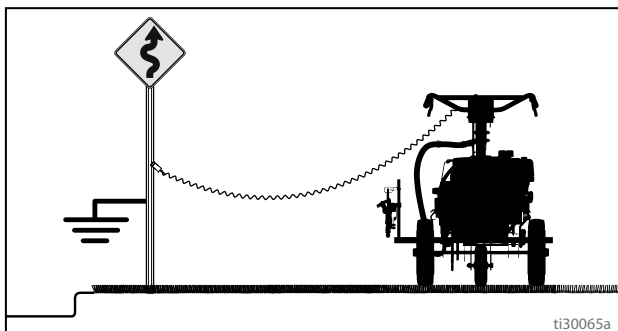

## Δοχεία

**Διαλύτης και ρευστά με βάση το λάδι:** τηρείτε τους τοπικούς κανονισμούς. Χρησιμοποιείτε μόνο αγωγίμα μεταλλικά δοχεία, τοποθετημένα σε γειωμένη επιφάνεια, για παράδειγμα τσιμέντο.

Μην τοποθετείτε το δοχείο σε μη αγωγίμη επιφάνεια, όπως χαρτί ή χαρτόνι, η οποία διακόπτει τη συνέχεια της γείωσης.



**Γειώνετε πάντα ένα μεταλλικό δοχείο:** συνδέετε ένα καλώδιο γείωσης στο δοχείο. Στερεώστε το ένα άκρο στο δοχείο και το άλλο άκρο σε γειωμένη επιφάνεια, όπως σωλήνας νερού.

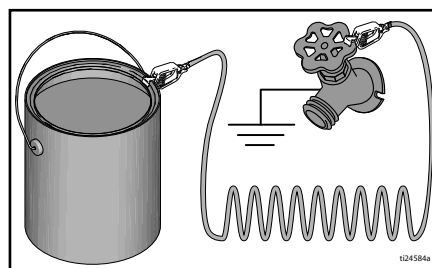

**Για να διατηρήσετε τη συνέχεια της γείωσης κατά το πλύσιμο ή την εκτόνωση της πίεσης του μηχανήματος ψεκασμού:** κρατήστε σταθερά ένα μεταλλικό τμήμα του πιστολιού ψεκασμού στο πλάι ενός γειωμένου μεταλλικού δοχείου και μετά πιέστε τη σκανδάλη.

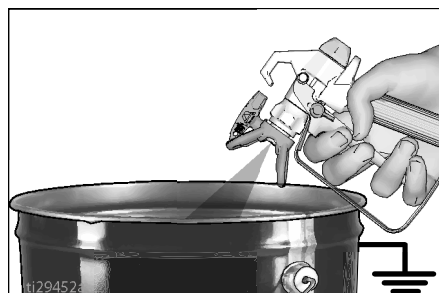

# Διαδικασία εκτόνωσης πίεσης



Κάθε φορά που εμφανίζεται αυτό το σύμβολο πρέπει να εκτελείτε τη **Διαδικασία εκτόνωσης πίεσης**.

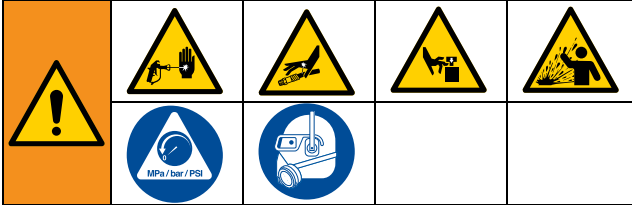

Ο εξοπλισμός παραμένει υπό πίεση μέχρι να εκτονώσετε την πίεση χειροκίνητα. Για να αποτρέψετε σοβαρό τραυματισμό από το ρευστό που βρίσκεται υπό πίεση, όπως έγχυση στο δέρμα, διασκορπισμός ρευστού και τραυματισμό από κινούμενα εξαρτήματα, ακολουθείτε τη **Διαδικασία εκτόνωσης πίεσης** όταν διακόπτετε τον ψεκασμό και πριν από τον καθαρισμό, τον έλεγχο ή τη συντήρηση του εξοπλισμού.

1. Εάν χρησιμοποιείτε εύφλεκτα υλικά, τότε εκτελέστε τη **Διαδικασία γείωσης**.
2. Μετακινήστε τον διακόπτη της αντλίας στη θέση **OFF**. Θέστε τον κινητήρα στη θέση **OFF**.

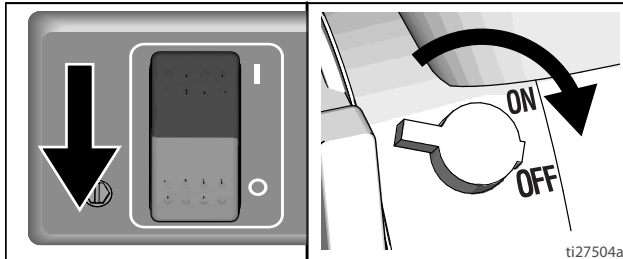

3. Ρυθμίστε την πίεση στη χαμηλότερη τιμή. Πατήστε τη σκανδάλη του πιστολιού για να εκτονώσετε την πίεση.

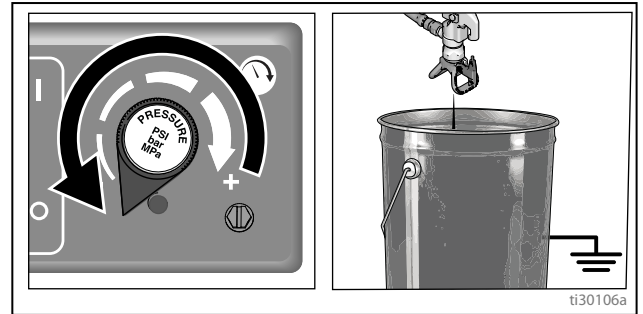

4. Ασφαλίστε τη σκανδάλη. Στρέψτε τη βαλβίδα προέγχυσης προς τα κάτω.

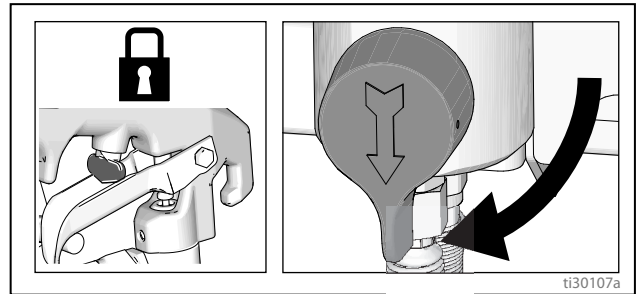

5. Εάν υποψιάζεστε ότι έχει φράξει το μπεκ ψεκασμού ή ο εύκαμπτος σωλήνας ή ότι δεν έχει εκτονωθεί πλήρως η πίεση:
  - a. Ξεσφίξτε ΠΟΛΥ ΑΡΓΑ το περικόχλιο συγκράτησης του προφυλακτήρα του μπεκ ή το σύνδεσμο στο άκρο του εύκαμπτου σωλήνα, για να εκτονώσετε την πίεση σταδιακά.
  - b. Ξεσφίξτε εντελώς το περικόχλιο ή τον σύνδεσμο.
  - c. Καθαρίστε τον εύκαμπτο σωλήνα ή το μπεκ.

**ΚΑΘΗΜΕΡΙΝΑ:** Ελέγχετε τη στάθμη του λαδιού του κινητήρα και συμπληρώστε εφόσον χρειάζεται.

**ΚΑΘΗΜΕΡΙΝΑ:** Ελέγχετε τον εύκαμπο σωλήνα για τυχόν φθορές και βλάβες.

**ΚΑΘΗΜΕΡΙΝΑ:** Ελέγχετε τη σωστή λειτουργία της ασφάλειας του πιστολιού.

**ΚΑΘΗΜΕΡΙΝΑ:** Ελέγχετε τη σωστή λειτουργία της βαλβίδας εκτόνωσης της πίεσης.

**ΚΑΘΗΜΕΡΙΝΑ:** Ελέγχετε και γεμίζετε τη δεξαμενή καυσίμου.

**ΚΑΘΗΜΕΡΙΝΑ:** Ελέγχετε τη στάθμη του TSL στο περικόχλιο στεγανοποίησης της αντλίας βαφής. Γεμίστε το περικόχλιο, εάν χρειάζεται. Φροντίστε να υπάρχει TSL στο περικόχλιο, ώστε να αποτρέπεται η συσσώρευση ρευστού στον άξονα του εμβόλου, η πρόωρη φθορά των στεγανοποιητικών και η διάβρωση της αντλίας. **ΜΕΤΑ ΤΙΣ 20 ΠΡΩΤΕΣ ΩΡΕΣ ΛΕΙΤΟΥΡΓΙΑΣ:**

Αποστραγγίστε το λάδι κινητήρα και ξαναγεμίστε με καθαρό λάδι. Για το σωστό ιξώδες του λαδιού, ανατρέξτε στο Εγχειρίδιο χρήσης για τους κινητήρες Honda.

**ΕΒΔΟΜΑΔΙΑΙΑ:** Αφαιρείτε το κάλυμμα του φίλτρου αέρα του κινητήρα και καθαρίζετε το στοιχείο. Εάν είναι απαραίτητο, αντικαταστήστε το. Σε περίπτωση χρήσης σε ιδιαίτερα σκονισμένο χώρο, ελέγχετε καθημερινά το φίλτρο και αντικαταστήστε το, εάν χρειάζεται.

Ανταλλακτικά μπορείτε να προμηθευτείτε από τον τοπικό αντιπρόσωπο της HONDA.

**ΜΕΤΑ ΑΠΟ ΚΑΘΕ 100 ΩΡΕΣ ΛΕΙΤΟΥΡΓΙΑΣ:**

Αλλάξτε το λάδι του κινητήρα. Για το σωστό ιξώδες του λαδιού, ανατρέξτε στο Εγχειρίδιο χρήσης για τους κινητήρες Honda.

**ΜΠΟΥΖΙ:** Χρησιμοποιείτε μόνο μπουζί BPR6ES (NGK) ή W20EPR-U (NIPPONDENSO). Διάκενο μπουζί: 0,7 έως 0,8 mm (0,028 έως 0,031 in.). Χρησιμοποιήστε μπουζόκλειδο κατά την εγκατάσταση και την αφαίρεση του μπουζί.

## Ευθυγράμμιση εμπρόσθιου τροχού:

Ευθυγραμμίστε τον εμπρόσθιο τροχό ως εξής:

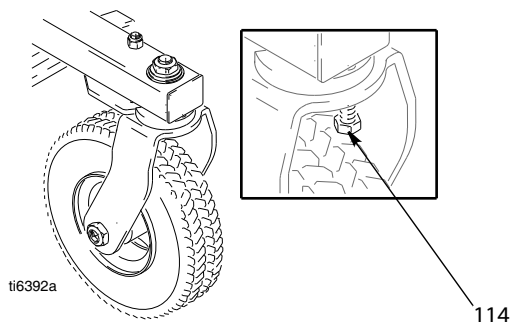

1. Χαλαρώστε το μπουλόνι (114).



2. Στρέψτε τον εμπρόσθιο τροχό δεξιά ή αριστερά, ανάλογα με τις ανάγκες, για να τον ευθυγραμμίσετε.
3. Σφίξτε το μπουλόνι (114). Σπρώξτε το μηχανήμα και αφήστε το να κυλήσει χωρίς να το ακουμπάτε. Σημείωση: Εάν το μηχανήμα διαγραμμίσουν δεν κυλάει ευθεία και παρεκκλίνει προς τα δεξιά ή αριστερά. Επαναλάβετε τα βήματα 1 και 2 μέχρι να επιτύχετε ευθεία πορεία.

# Λειτουργία

## Ρύθμιση

				
-----------------------------------------------------------------------------------	-----------------------------------------------------------------------------------	-----------------------------------------------------------------------------------	--	--

Ο εξοπλισμός πρέπει να είναι γειωμένος, ώστε να περιορίζεται ο κίνδυνος ηλεκτροστατικού σπινθηρισμού. Ο ηλεκτροστατικός σπινθηρισμός μπορεί να προκαλέσει ανάφλεξη ή έκρηξη των αναθυμιάσεων. Η γείωση παρέχει δίοδο διαφυγής στο ηλεκτρικό ρεύμα.

1. Γειώστε το μηχάνημα διαγράμμισης με τον σφιγκτήρα γείωσης.

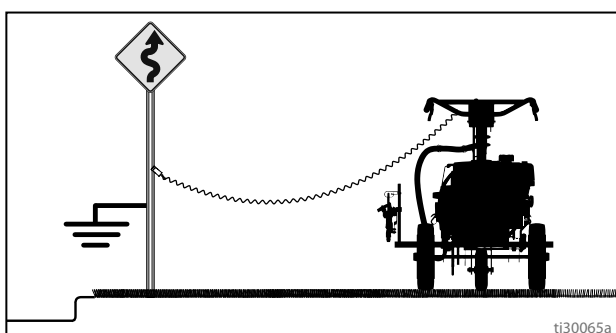

2. Γεμίστε το περικόχλιο στεγανοποίησης του στομίου με TSL.

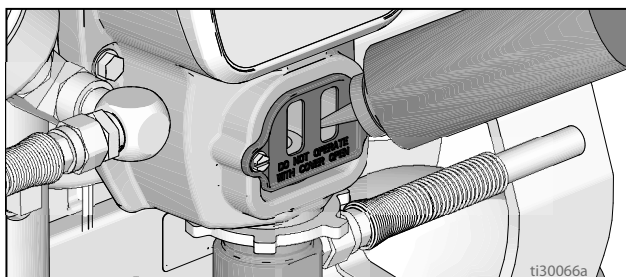

3. Ελέγξτε τη στάθμη του λαδιού στον κινητήρα. Ανατρέξτε στο εγχειρίδιο κινητήρα Honda.

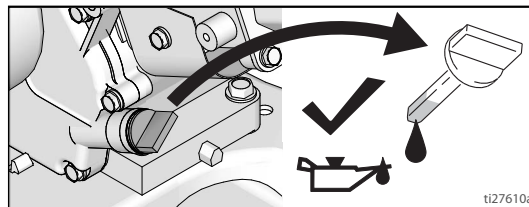

4. Γεμίστε τη δεξαμενή καυσίμου. Ανατρέξτε στο εγχειρίδιο κινητήρα Honda. Βεβαιωθείτε ότι τα ελαστικά είναι φουσκωμένα με τη συνιστώμενη πίεση.



## Εκκίνηση

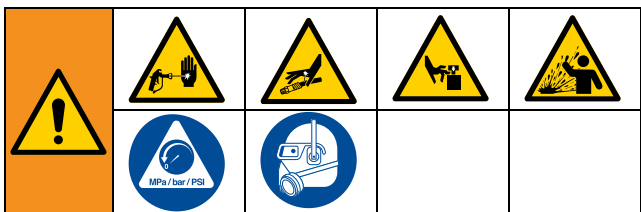

1. Εκτελέστε τη Διαδικασία εκτόνωσης πίεσης. Βλ. **Διαδικασία γείωσης (Μόνο για εύφλεκτα υλικά)**, σελίδα 8.
2. Τοποθετήστε τον σωλήνα αναρρόφησης σε γειωμένο μεταλλικό δοχείο που περιέχει μικρή ποσότητα υγρού έκπλυσης. Συνδέστε το καλώδιο γείωσης στο δοχείο και στη γείωση. Για να ξεπλύνετε υδροδιαλυτά χρώματα χρησιμοποιήστε νερό, ενώ για την έκπλυση ελαιοχρωμάτων ή λιπαντικού αποθήκευσης χρησιμοποιήστε διαλύτες πετρελαίου.

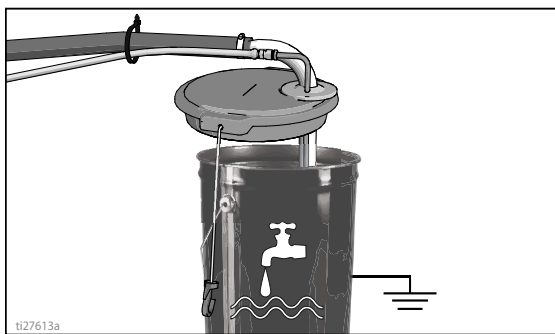

3. Στρέψτε τη βαλβίδα προέγχυσης προς τα κάτω.

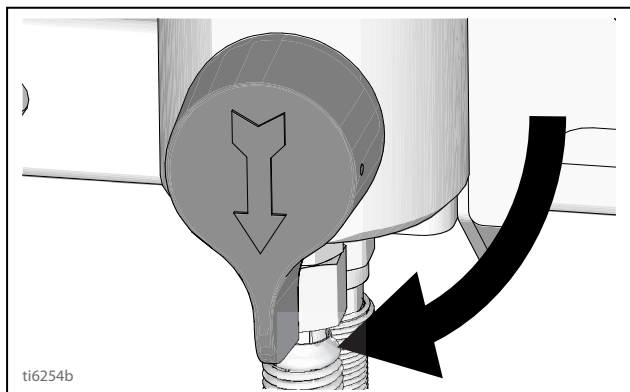

4. Στρέψτε το ρυθμιστικό πίεσης αριστερόστροφα, στη χαμηλότερη τιμή.

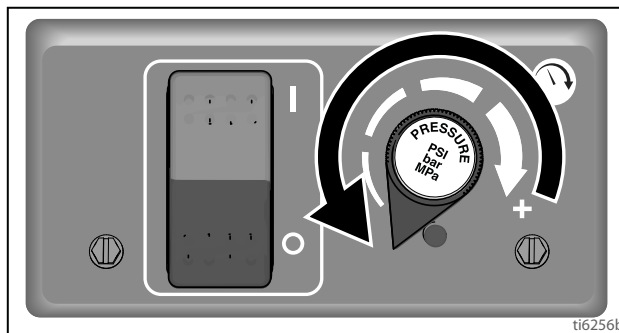

5. Θέστε τον διακόπτη της αντίας στη θέση OFF.

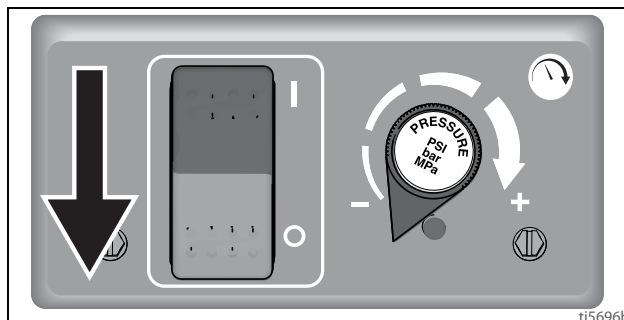

6. Βάλτε μπροστά τον κινητήρα.
  - a. Ανοίξτε τη βαλβίδα καυσίμου.

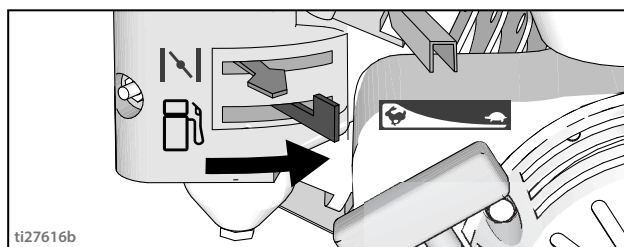

- b. Κλείστε το τσοκ του αέρα.

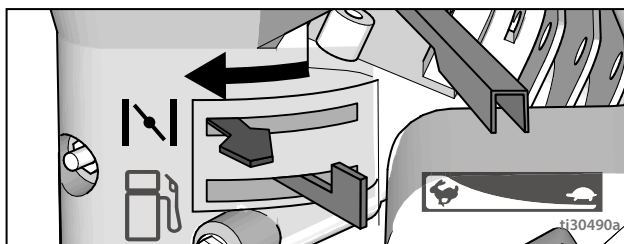

- c. Ρυθμίστε το γκάζι σε υψηλές στροφές.

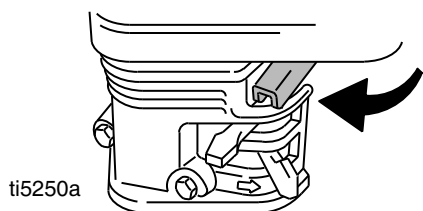

- d. Θέστε τον διακόπτη του κινητήρα στο ON.

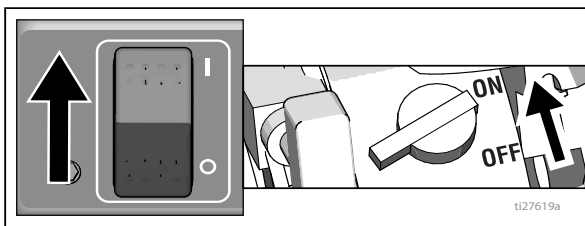

- e. Τραβήξτε το σχοινί εκκίνησης.

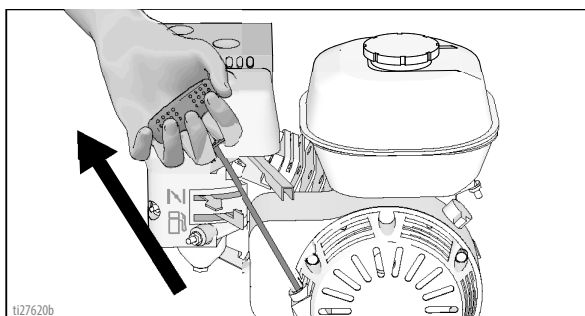

- f. Αφού βάλετε μπροστά τον κινητήρα, ανοίξτε το τσοκ του αέρα.

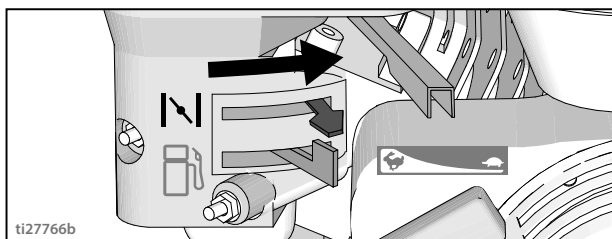

- g. Ρυθμίστε το γκάζι σε χαμηλές στροφές.

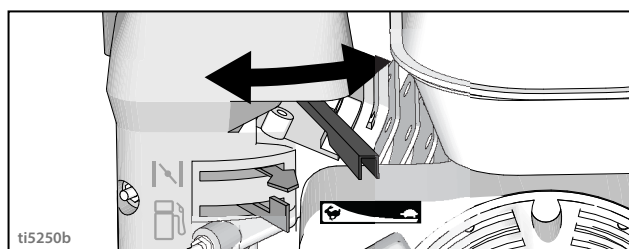

### ΕΙΔΟΠΟΙΗΣΗ

Μη λειτουργείτε την αντλία χωρίς παροχή ρευστού. Ενδέχεται να προκληθεί βλάβη στη στεγανοποίηση.

7. Θέστε τον διακόπτη της αντλίας στη θέση ON. Αυξήστε την πίεση τόσο ώστε να αρχίσει να κινείται η αντλία. Αφήστε το ρευστό να κυκλοφορήσει για 15 δευτερόλεπτα.

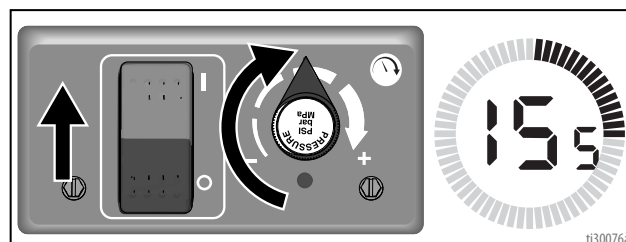

8. Μειώστε την πίεση και κλείστε τη βαλβίδα προέγχυσης. Απασφαλίστε τη σκανδάλη του πιστολιού.

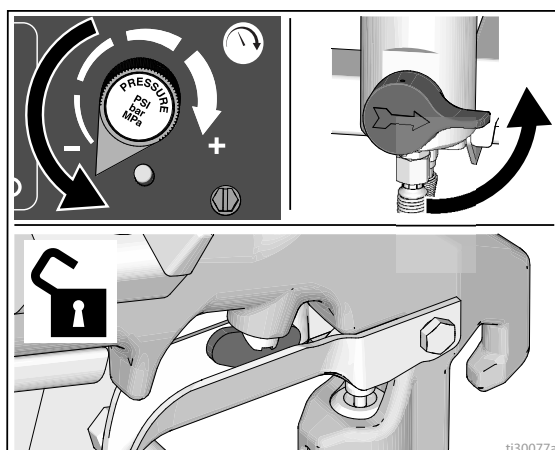

9. Ακουμπήστε το πιστόλι στο πλάι του γειωμένου μεταλλικού δοχείου έκπλυσης. Πιέστε τη σκανδάλη του πιστολιού και αυξήστε σταδιακά την πίεση του ρευστού έως ότου η αντλία λειτουργήσει κανονικά.

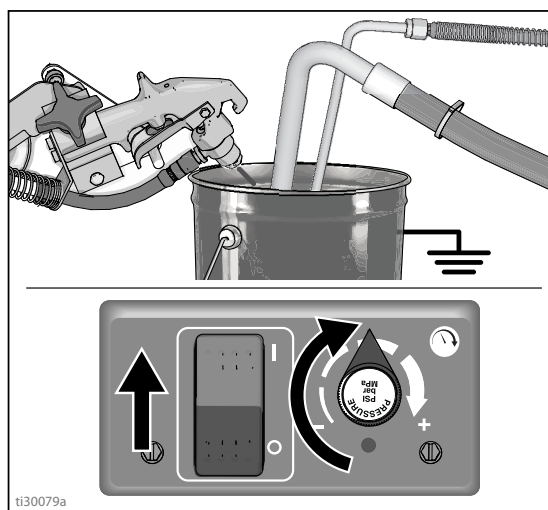

<p>Ο ψεκασμός υψηλής πίεσης μπορεί να εγχύσει τοξίνες στο σώμα και να προκαλέσει σοβαρή σωματική βλάβη. Μην επιχειρήσετε να σταματήσετε τυχόν διαρροές με το χέρι ή με κάποιο ύφασμα.</p>				

- Ελέγξτε τις συνδέσεις για διαρροές. Μην επιχειρήσετε να σταματήσετε τις διαρροές με το χέρι ή με κάποιο ύφασμα! Σε περίπτωση διαρροής, ΑΠΕΝΕΡΓΟΠΟΙΗΣΤΕ αμέσως το μηχάνημα διαγράμμισης. Εκτελέστε τη **Διαδικασία γείωσης (Μόνο για εύφλεκτα υλικά)**, σελίδα 8. Σφίξτε τις συνδέσεις που παρουσιάζουν διαρροή. Επαναλάβετε την **Εκκίνηση**, βήματα 1 - 7. Εάν δεν υπάρχουν διαρροές, συνεχίστε να πατάτε τη σκανδάλη του πιστολιού μέχρι να ξεπλυθεί καλά το σύστημα. Προχωρήστε στο βήμα 8.
- Τοποθετήστε τον σωλήνα αναρρόφησης στο δοχείο του χρώματος.

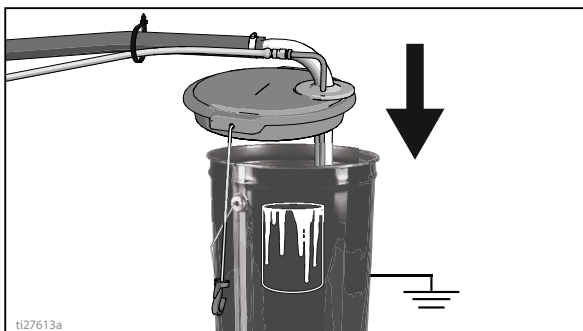

- Πατήστε ξανά τη σκανδάλη κρατώντας το πιστόλι στο δοχείο με το υγρό έκπλυσης μέχρι να εμφανιστεί το χρώμα. Τοποθετήστε το μπεκ Rac Tip και τον προφυλακτήρα Rac.

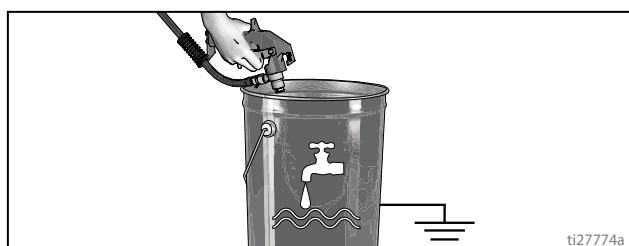

## Συναρμολόγηση μπεκ Rac Tip και προφυλακτήρα

<p>Για την αποφυγή σοβαρού τραυματισμού λόγω έγχυσης στο δέρμα κατά την τοποθέτηση ή αφαίρεση του μπεκ και του προφυλακτήρα, μην τοποθετείτε τα χέρια σας μπροστά από το μπεκ ψεκασμού.</p>				

Για να αποφύγετε τις διαρροές από το μπεκ ψεκασμού, βεβαιωθείτε ότι έχουν τοποθετηθεί σωστά το μπεκ ψεκασμού και ο προφυλακτήρας του μπεκ.

- Εκτελέστε τη **Διαδικασία εκτόνωσης πίεσης**, σελίδα 8.
- Ασφαλίστε τη σκανδάλη. Τοποθετήστε την έδρα και το στεγανοποιητικό του Rac Tip. Τοποθετήστε το Rac Tip.

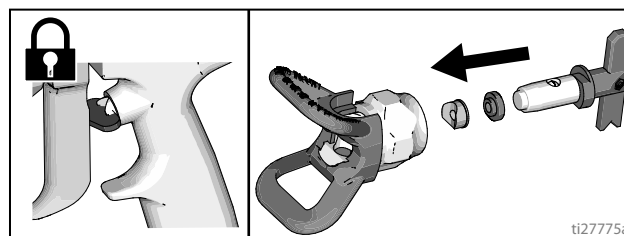

- Βιδώστε το συγκρότημα στο πιστόλι. Σφίξτε με το χέρι.

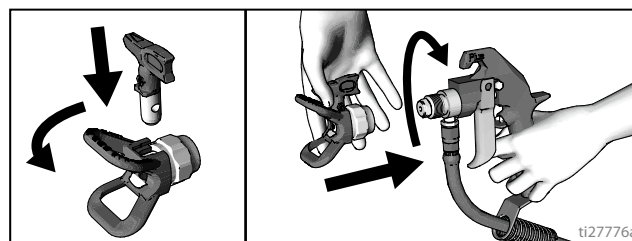

## Τοποθέτηση του πιστολιού

### Εγκαταστήστε το πιστόλι

1. Τοποθετήστε το πιστόλι στην αντίστοιχη υποδοχή, με τον προφυλακτήρα του εύκαμπτου σωλήνα να εφαρμόζει στο υποστήριγμα του συγκροτήματος της υποδοχής. Σφίξτε το πιστόλι στον σφιγκτήρα.

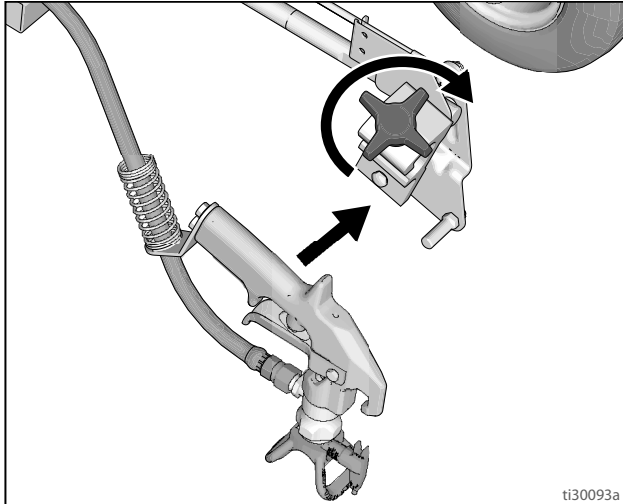

ti30093a

### Τοποθέτηση του πιστολιού

2. Μετακινήστε το πιστόλι επάνω/κάτω και εμπρός/πίσω.

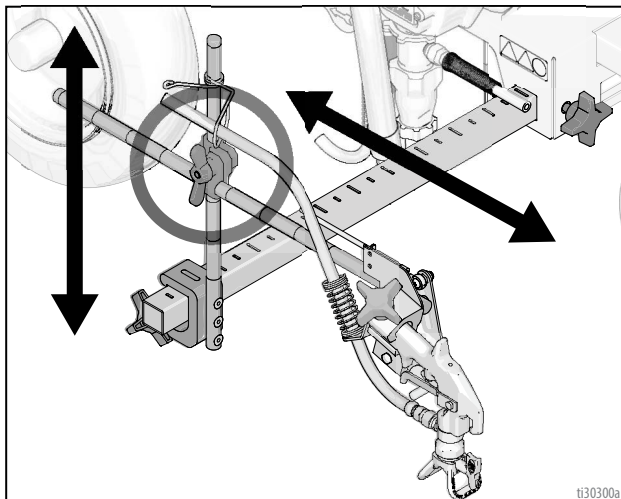

ti30300a

3. Μετακινήστε το πιστόλι αριστερά/δεξιά.

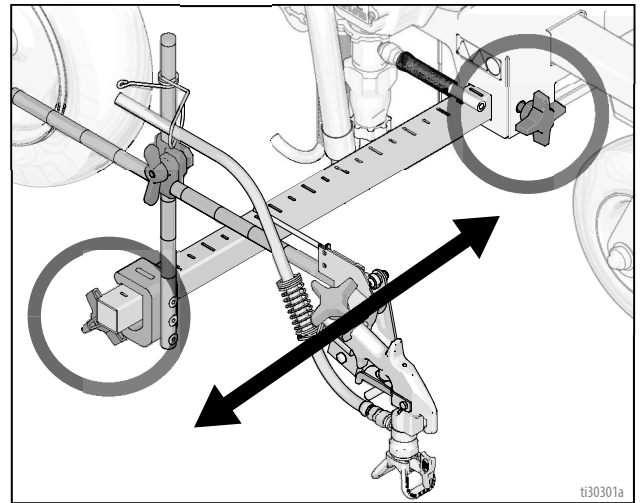

ti30301a

- a. **Τοποθέτηση πιστολιού στα δεξιά:** Τοποθετήστε το πιστόλι και τα σχετικά εξαρτήματα στη δεξιά πλευρά.

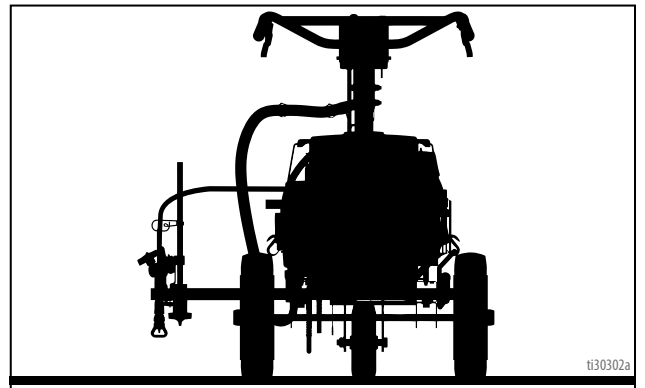

ti30302a

- b. **Τοποθέτηση πιστολιού στα αριστερά:** Τοποθετήστε το πιστόλι και τα σχετικά εξαρτήματα στην αριστερή πλευρά.

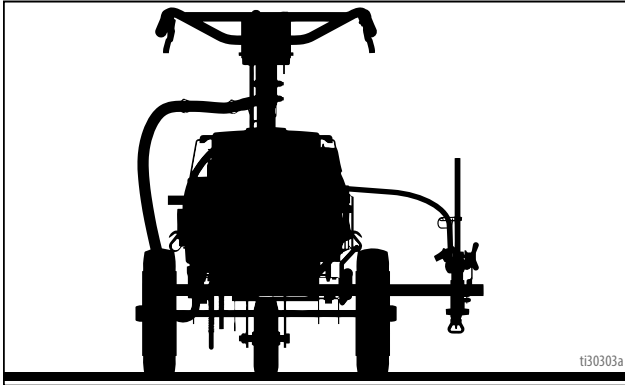

4. Για τη **Θέση Πεζοδρομίου**, τοποθετήστε το πιστόλι υπό γωνία 45°.

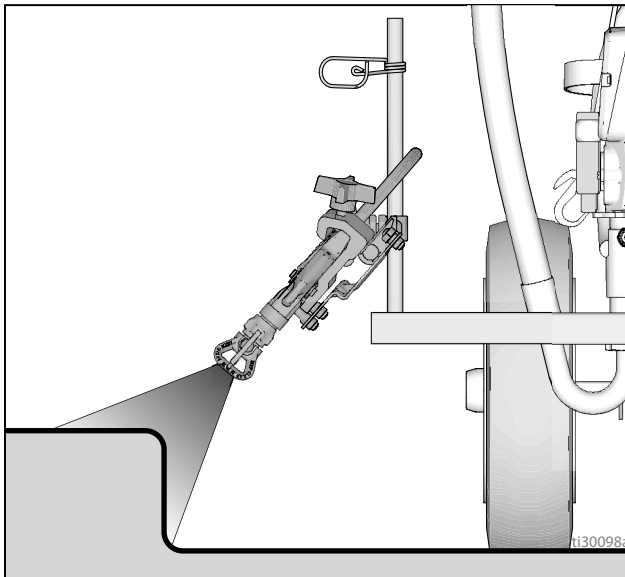

5. Για τη **Για τη Θέση Ψεκάσμού Τόξου**, τοποθετήστε το πιστόλι στην πίσω πλευρά του μηχανήματος διαγράμμισης. Η οπίσθια θέση βελτιώνει την ποιότητα του τόξου.

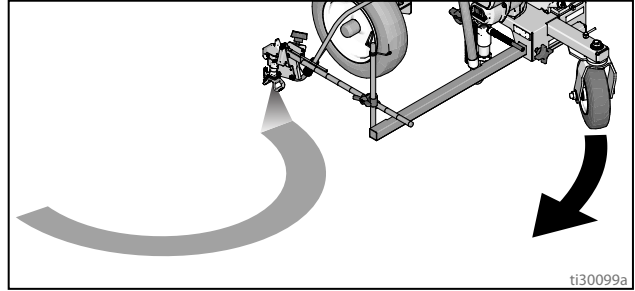

**ΣΗΜΕΙΩΣΗ:** Μετά την εγκατάσταση, βεβαιωθείτε ότι η σκανδάλη του πιστολιού ενεργοποιείται **και** ότι η ασφάλειά της λειτουργεί κανονικά. Κάντε όποιες ρυθμίσεις είναι απαραίτητες.

## Πλάτος διαγράμμισης

1. Για να αλλάξετε το πλάτος της διαγράμμισης μετακινήστε το πιστόλι επάνω ή κάτω. Εάν δεν μπορείτε να επιτύχετε το επιθυμητό πλάτος, τότε αλλάξτε το μπεκ.

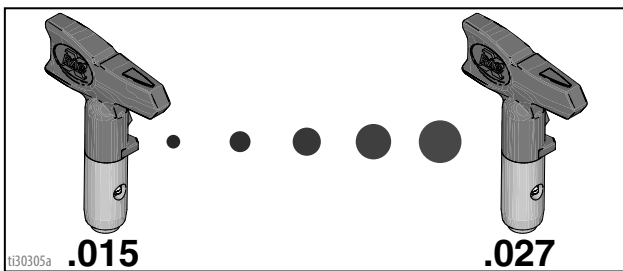
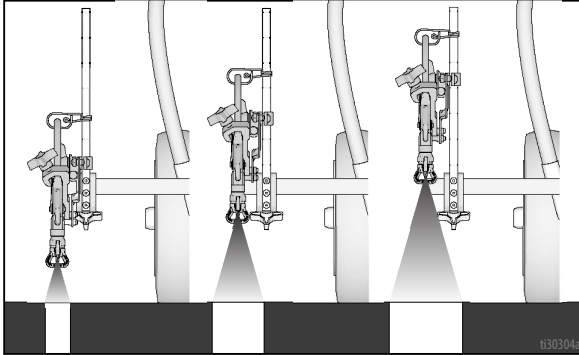

## Δοκιμαστικός ψεκασμός διαγράμμισης

1. Απασφαλίστε τη σκανδάλη.

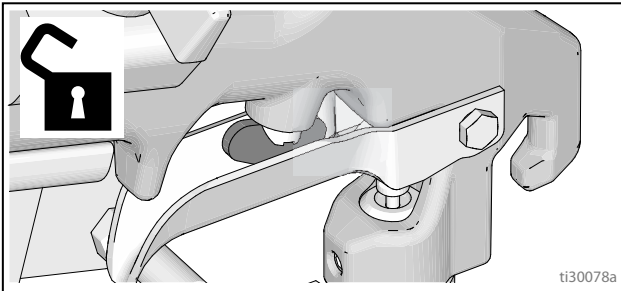

2. Πατήστε τη σκανδάλη και ψεκάστε δοκιμαστικά μια δέσμη. Ρυθμίστε την πίεση αργά ώστε να μην δημιουργούνται «σκαλοπάτια» στα όρια της βαφής. Χρησιμοποιήστε μικρότερο μέγεθος μπεκ αν η προσαρμογή της πίεσης δεν μπορεί να εξαλείψει τα βαρέα άκρα.

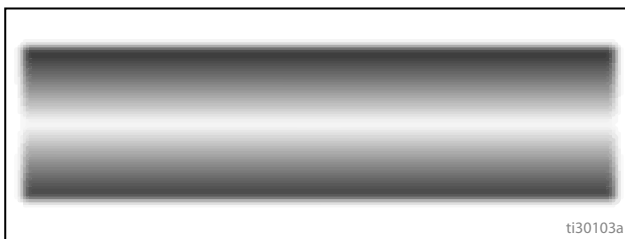

## Καθαρισμός φραγμένων μπεκ



1. Απελευθερώστε τη σκανδάλη. Ασφαλίστε τη σκανδάλη του πιστολιού. Περιστρέψτε το Rac Tip. Απασφαλίστε και πιέστε τη σκανδάλη για να καθαρίσετε το μπεκ.

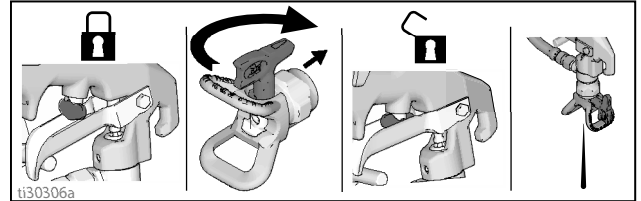

2. Ασφαλίστε τη σκανδάλη του πιστολιού, φέρτε το μπεκ Rac Tip στην αρχική θέση, απασφαλίστε τη σκανδάλη και συνεχίστε να ψεκάζετε.

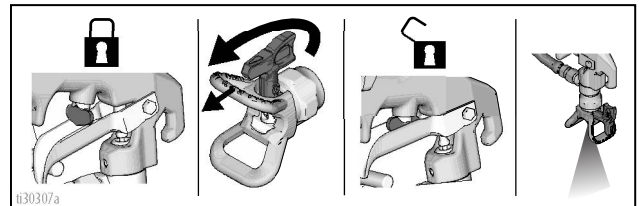



# Καθαρισμός

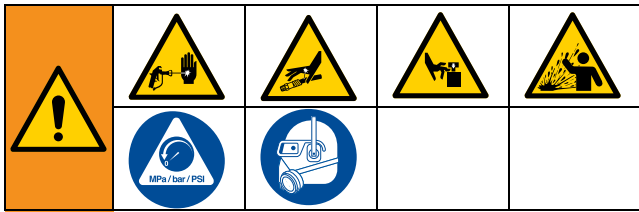

1. Εκτελέστε τη Διαδικασία εκτόνωσης πίεσης.  
Βλ. **Διαδικασία εκτόνωσης πίεσης**, σελίδα 8.
2. Αφαιρέστε τον προφυλακτήρα Rac και το μπεκ Rac Tip.

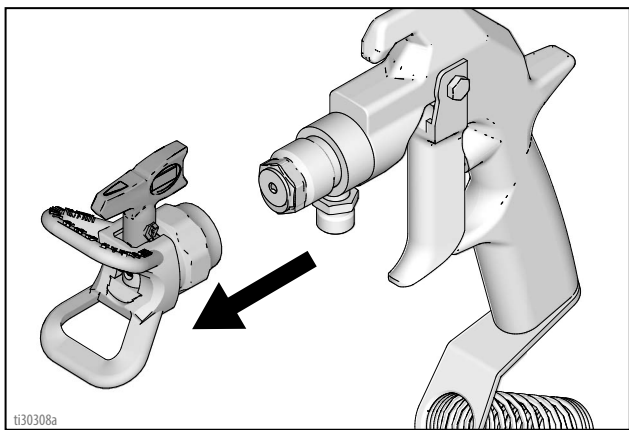

3. Ξεβιδώστε το καπάκι, αφαιρέστε το φίλτρο.  
Συναρμολογήστε χωρίς το φίλτρο. Καθαρίστε το φίλτρο.

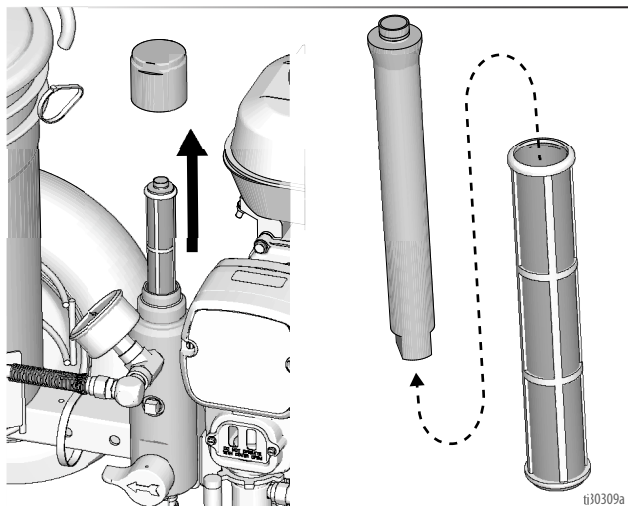

4. Καθαρίστε το φίλτρο του πιστολιού, τον προφυλακτήρα Rac και το μπεκ Rac Tip μέσα σε υγρό έκπλυσης.  
Βλ. **Συμβουλές για την έκπλυση**, σελίδα 21.

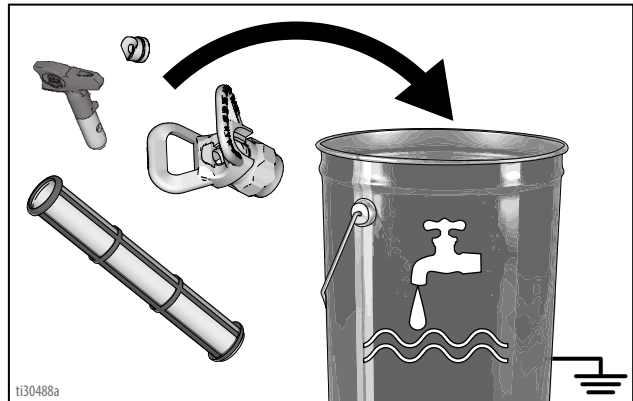

5. Αφαιρέστε το σετ του σωλήνα αναρρόφησης από το δοχείο του χρώματος και τοποθετήστε το στο δοχείο του υγρού έκπλυσης. Για χρώμα με βάση το νερό χρησιμοποιήστε νερό ή υγρό συντήρησης αντλιών και για χρώμα με βάση το λάδι χρησιμοποιήστε διαλύτες πετρελαίου.

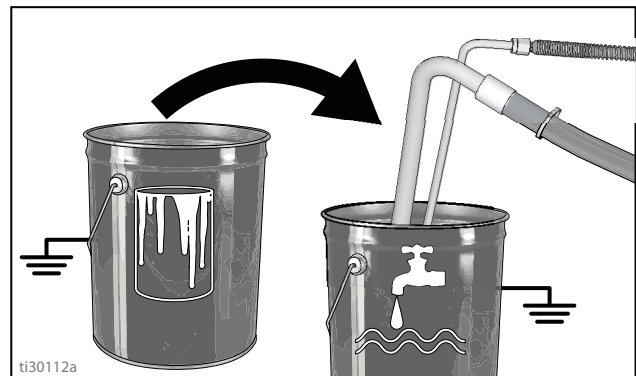

6. Θέστε τον διακόπτη του κινητήρα στη θέση **ON** και βάλτε τον μπροστά. Θέστε τον διακόπτη της αντλίας στη θέση **ON**.

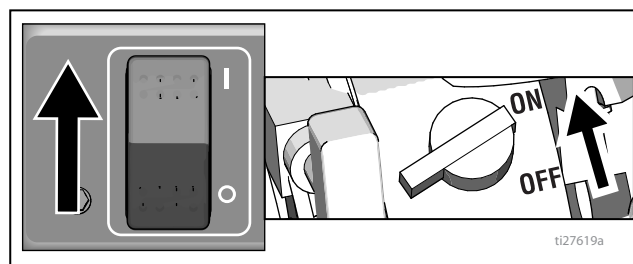



7. Κλείστε τη βαλβίδα προέγχυσης.

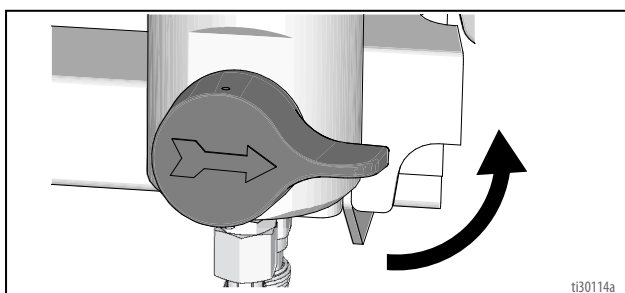

8. Ακουμπήστε το πιστόλι στο δοχείο χρώματος. Απασφαλίστε τη σκανδάλη του πιστολιού.

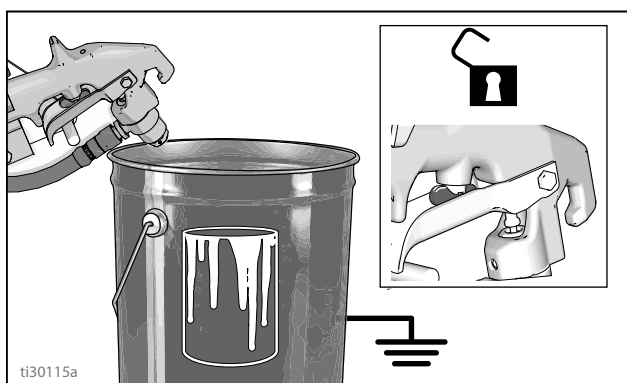

9. Αυξήστε την πίεση σταδιακά μέχρι να αρχίσει ο κινητήρας να κινεί την αντλία. Πατήστε τη σκανδάλη του πιστολιού μέχρι να εμφανιστεί το υγρό έκπλυσης.

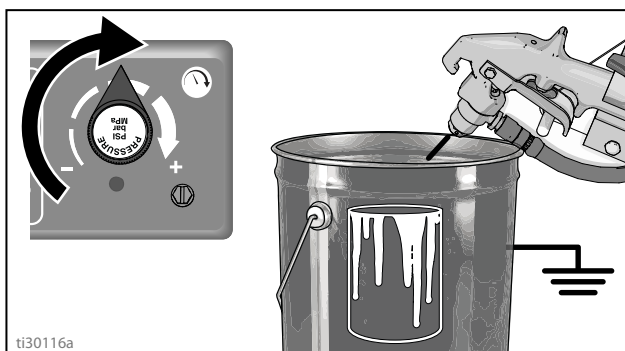

10. Στρέψτε το πιστόλι στο δοχείο έκπλυσης, ακουμπήστε το στο δοχείο και πατήστε τη σκανδάλη για να ξεπλύνετε καλά το σύστημα. Αφήστε τη σκανδάλη και ασφαλίστε την.

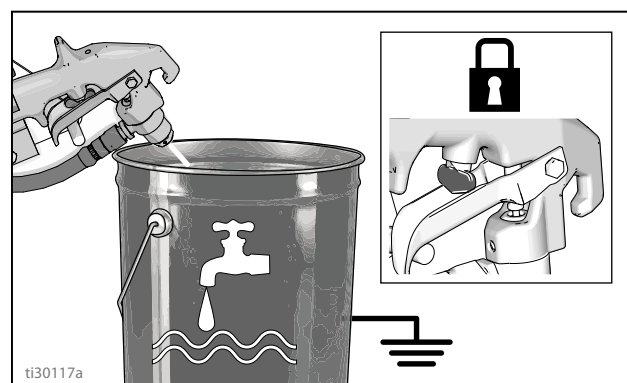

11. Ανοίξτε τη βαλβίδα προέγχυσης και αφήστε το υγρό πλυσίματος να κυκλοφορήσει για 20 δευτερόλεπτα ώστε να καθαρίσει ο σωλήνας αποστράγγισης.

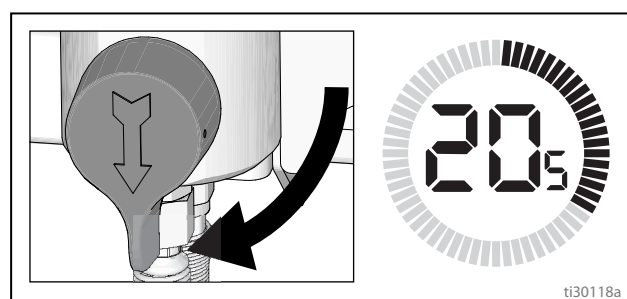

**ΕΙΔΟΠΟΙΗΣΗ**

Μη λειτουργείτε την αντλία χωρίς παροχή ρευστού. Ενδέχεται να προκληθεί βλάβη στη στεγανοποίηση.

12. Ανασηκώστε τον σωλήνα αναρρόφησης έξω από το υγρό έκπλυσης και αφήστε το μηχάνημα διαγράμμισης να λειτουργήσει για 15 έως 30 δευτερόλεπτα ώστε να αποστραγγιστεί το υγρό.

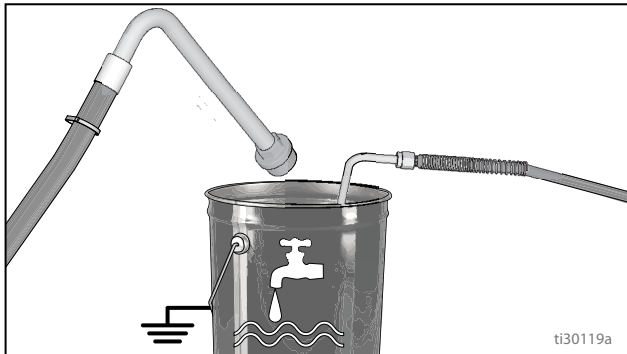

ti30119a

13. Στρέψτε τον διακόπτη της αντλίας στη θέση **OFF**. Θέστε τον κινητήρα στη θέση **OFF**.

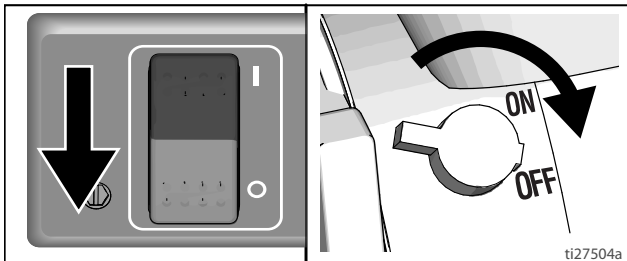

ti27504a

**ΕΙΔΟΠΟΙΗΣΗ**

Εάν κάνετε έκπλυση με νερό, τότε μην αφήσετε το νερό να παραμείνει μέσα στο μηχάνημα ψεκασμού για μεγάλο χρονικό διάστημα. Ξεπλύνετε πάλι με Pump Armor για να δημιουργηθεί προστατευτική επικάλυψη στο μηχάνημα ψεκασμού, ώστε να αποτρέψετε ενδεχόμενο πάγωμα ή διάβρωση και να αυξήσετε τη διάρκεια ζωής του μηχανήματος ψεκασμού.

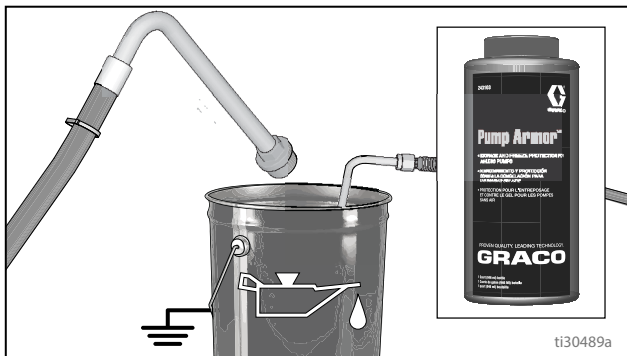

ti30489a

14. Κλείστε τη βαλβίδα προέγχυσης. Πατήστε τη σκανδάλη του πιστολιού μέσα στο δοχείο έκπλυσης για να καθαριστεί ο εύκαμπτος σωλήνας από το υγρό. Ανοίξτε τη βαλβίδα προέγχυσης.

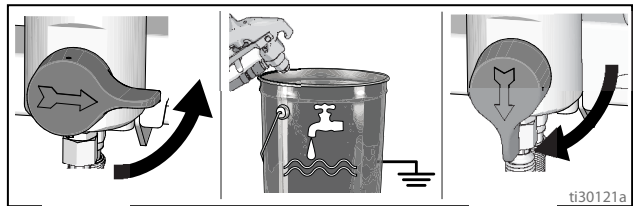

ti30121a

15. Τοποθετήστε το φίλτρο στο κύπελλο φίλτρου. Φροντίστε να σφίξετε καλά τον πλαστικό κεντρικό σωλήνα.

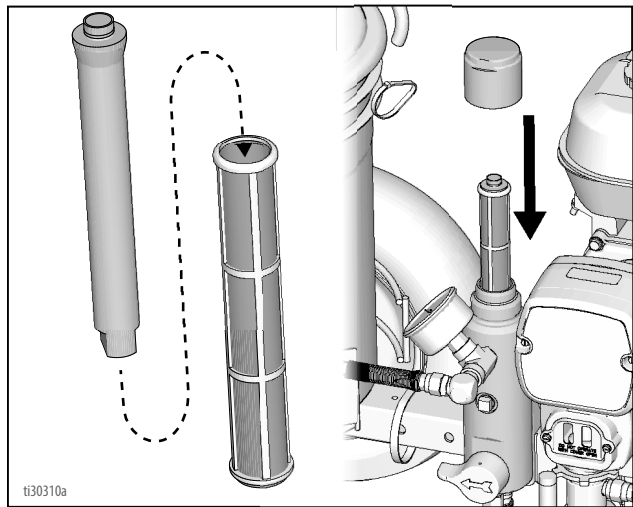

ti30310a

16. Καθαρίστε το μπεκ Rac Tip, τον προφυλακτήρα Rac και το παρέμβυσμα με μαλακή βούρτσα ώστε να αποτρέψετε τη βλάβη των εξαρτημάτων εξαιτίας ξηραμένων υλικών. Συναρμολογήστε τα επιμέρους εξαρτήματα στο πιστόλι χωρίς να τα σφίξετε.

17. Σκουπίστε το μηχάνημα διαγράμμισης, τον εύκαμπτο σωλήνα και το πιστόλι με ένα πανί εμποτισμένο με νερό ή διαλύτες πετρελαίου.

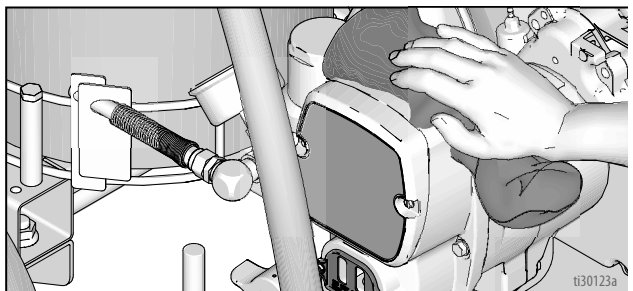

ti30123a

## Συμβουλές για την έκπλυση

Εάν πρόκειται να κάνετε:	Έκπλυση με:	Προέγχυση με:	Καθαρισμό με:	Αποθήκευση με:
Ψεκασμός με καινούριο μηχάνημα ψεκασμού ή μηχάνημα ψεκασμού που ήταν αποθηκευμένο	Συμβατός διαλύτης, όπως νερό ή διαλύτες πετρελαίου	Συμβατό χρώμα, όπως βάσης νερού ή βάσης λαδιού	Συμβατός διαλύτης, όπως νερό ή διαλύτες πετρελαίου	Διαλύτες πετρελαίου
Ψεκασμός χρώματος με βάση το νερό	Ζεστό σαπουνόνερο και μετά καθαρισμός με νερό	Χρώμα με βάση το νερό	Ζεστό σαπουνόνερο και μετά καθαρισμός με νερό	Διαλύτες πετρελαίου
Ψεκασμός χρώματος με βάση το λάδι	Διαλύτες πετρελαίου	Χρώμα με βάση το λάδι	Διαλύτες πετρελαίου	Διαλύτες πετρελαίου
Αλλαγή χρώματος από βάσης νερού σε Χρώμα με βάση το λάδι	Ζεστό σαπουνόνερο και μετά καθαρισμός με νερό	Διαλύτες πετρελαίου	Διαλύτες πετρελαίου	Διαλύτες πετρελαίου
Αλλαγή χρώματος βάσης νερού σε βάσης λαδιού	Διαλύτες πετρελαίου, σαπουνόνερο και μετά καθαρισμός με νερό	Χρώμα με βάση το νερό	Ζεστό σαπουνόνερο και μετά καθαρισμός με νερό	Διαλύτες πετρελαίου
Αλλαγή χρώματος ίδιας βάσης	Συμβατός διαλύτης, όπως νερό ή διαλύτες πετρελαίου			

# Αντιμετώπιση προβλημάτων

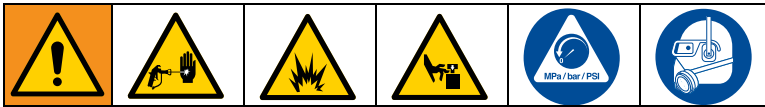

Πρόβλημα	Αιτία	Λύση
Ο κινητήρας δεν ξεκινά	Ο διακόπτης του κινητήρα βρίσκεται στη θέση OFF	Θέστε τον διακόπτη του κινητήρα στη θέση ON
	Ο κινητήρας δεν έχει βενζίνη	Ξαναγεμίστε τη δεξαμενή καυσίμου. Εγχειρίδιο Χρήστη για Κινητήρες Honda.
	Χαμηλή στάθμη λαδιού κινητήρα	Ελέγξτε τη στάθμη του λαδιού. Εάν χρειάζεται, συμπληρώστε λάδι. Εγχειρίδιο Χρήστη για Κινητήρες Honda.
	Το μπουζί αποσυνδέθηκε ή έχει υποστεί βλάβη	Συνδέστε το μπουζοκαλώδιο ή αντικαταστήστε το μπουζί
	Ο κινητήρας είναι κρύος	Χρησιμοποιήστε το τσοκ του αέρα
	Ο μοχλός διακοπής καυσίμου βρίσκεται στη θέση OFF	Μετακινήστε τον μοχλό στη θέση ON
	Υπάρχει διαρροή λαδιού στο θάλαμο καύσης	Αφαιρέστε το μπουζί. Τραβήξτε τον εκκινητήρα 3 με 4 φορές. Καθαρίστε ή αντικαταστήστε το μπουζί. Βάλτε μπροστά τον κινητήρα. Διατηρείτε το μηχάνημα ψεκασμού σε όρθια θέση για να αποφεύγετε τη διαρροή λαδιού.
Ο κινητήρας λειτουργεί, αλλά δεν λειτουργεί η αντλία βαφής	Ο διακόπτης της αντλίας βρίσκεται στη θέση OFF	Μετακινήστε τον διακόπτη της αντλίας στη θέση ON
	Υπερβολικά χαμηλή ρύθμιση της πίεσης	Στρέψτε το χειριστήριο ρύθμισης της πίεσης δεξιόστροφα, για να αυξήσετε την πίεση.
	Το φίλτρο ρευστού (104) είναι ακάθαρτο.	Καθαρίστε το φίλτρο. Σελίδα 18.
	Το μπεκ είναι φραγμένο	Καθαρίστε το μπεκ. Σελίδα 17.
	Ο άξονας του εμβόλου της αντλίας βαφής έχει κολλήσει λόγω ξεραμένης μπογιάς.	Επισκευάστε την αντλία. Εγχειρίδιο 309250.
	Η μπιέλα έχει φθαρεί ή παρουσιάζει βλάβη.	Αντικαταστήστε τη μπιέλα. Σελίδα 24.
	Το περίβλημα του συστήματος κίνησης έχει φθαρεί ή παρουσιάζει βλάβη.	Αντικαταστήστε το περίβλημα του συστήματος κίνησης. Σελίδα 24.
	Ο συμπλέκτης δεν ενεργοποιείται με το ηλεκτρικό ρεύμα	Ελέγξτε τις συνδέσεις της καλωδίωσης. Σελίδα 32, 42. Ανατρέξτε στην επισκευή του ρυθμιστικού πίεσης. Σελίδα 32. Ανατρέξτε στο διάγραμμα καλωδίωσης. Σελίδα 42. Με τον διακόπτη της αντλίας στη θέση ON και την πίεση στο MAXIMUM (ΜΕΓΙΣΤΟ), χρησιμοποιήστε δοκιμαστική λυχνία για να ελέγξετε εάν υπάρχει ρεύμα μεταξύ των σημείων δοκιμής του συμπλέκτη στην πλακέτα ελέγχου. Αφαιρέστε τα καλώδια συμπλέκτη από την πλακέτα ελέγχου και μετρήστε την αντίσταση σε ολόκληρο το πηνίο συμπλέκτη. Στους 70° F, η αντίσταση πρέπει να είναι μεταξύ 1,2 + 0,2 ohm;. Εάν δεν είναι, αντικαταστήστε το περίβλημα γραναζιού. Το ρυθμιστικό πίεσης πρέπει να ελεγχθεί από εγκεκριμένο αντιπρόσωπο της Graco.
	Ο συμπλέκτης έχει φθαρεί, παρουσιάζει βλάβη ή δεν έχει τοποθετηθεί σωστά.	Ρυθμίστε ή αντικαταστήστε τον συμπλέκτη. Σελίδα 27.
Το συγκρότημα γραναζιού παρουσιάζει φθορά ή βλάβη.	Επισκευάστε ή αντικαταστήστε το συγκρότημα γραναζιού. Σελίδα 27.	

Πρόβλημα	Αιτία	Λύση
Η απόδοση της αντλίας είναι χαμηλή	Το φίλτρο σήτας (56) έχει φράξει	Καθαρίστε το φίλτρο.
	Η μπίλια του εμβόλου (206) δεν εφαρμόζει σωστά.	Επισκευάστε την μπίλια του εμβόλου. Εγχειρίδιο 309250.
	Φθαρμένα ή κατεστραμμένα στεγανοποιητικά εμβόλου	Αντικαταστήστε τα στεγανοποιητικά. Εγχειρίδιο 309250.
	Φθαρμένος ή κατεστραμμένος δακτύλιος O (227) στην αντλία	Αντικαταστήστε τον δακτύλιο O. Εγχειρίδιο 309250.
	Η μπίλια της βαλβίδας εισόδου δεν εφαρμόζει σωστά	Καθαρίστε τη βαλβίδα εισαγωγής. Εγχειρίδιο 309250.
	Φραγμένη μπίλια βαλβίδας εισαγωγής με υλικό	Καθαρίστε τη βαλβίδα εισαγωγής. Εγχειρίδιο 309250.
	Οι στροφές του κινητήρα είναι πολύ χαμηλές	Αυξήστε την τιμή στην οποία έχει ρυθμιστεί ο μοχλός γκαζιού.
	Ο συμπλέκτης έχει φθαρεί ή παρουσιάζει βλάβη	Ρυθμίστε ή αντικαταστήστε τον συμπλέκτη. Σελίδα 9.
	Πολύ χαμηλή ρύθμιση πίεσης	Αυξήστε την πίεση.
	Το φίλτρο ρευστού (104) ή το μπεκ έχει φράξει ή είναι βρόμικο	Καθαρίστε το φίλτρο ή το μπεκ.
	Σημαντική πτώση της πίεσης στον εύκαμπτο σωλήνα με βαρέα υλικά	Χρησιμοποιήστε εύκαμπτο σωλήνα μεγαλύτερης διαμέτρου ή/και μειώστε το συνολικό μήκος του. Η χρήση εύκαμπτου σωλήνα 1/4 in. με μήκος άνω των 30 μέτρων (100 ft.) μειώνει σημαντικά την απόδοση του μηχανήματος βαφής. Για βέλτιστη απόδοση χρησιμοποιήστε εύκαμπτο σωλήνα 3/8 in. [ελάχιστο μήκος 15 μέτρα (50 ft.)].
Υπερβολική διαρροή χρώματος στο περικόχλιο στεγανοποίησης του στομίου	Το περικόχλιο στεγανοποίησης του στομίου είναι χαλαρό	Αφαιρέστε τον αποστάτη του περικόχλιου στεγανοποίησης του στομίου. Σφίξτε το περικόχλιο στεγανοποίησης του στομίου όσο χρειάζεται για να σταματήσει η διαρροή.
	Φθαρμένα ή κατεστραμμένα στεγανοποιητικά στομίου	Αντικαταστήστε τα στεγανοποιητικά. Εγχειρίδιο 309250.
	Φθαρμένος ή κατεστραμμένος άξονας αντλίας βαφής	Αντικαταστήστε τον άξονα. Εγχειρίδιο 309250.
Παρατηρείται εκτόξευση ρευστού από το πιστόλι	Αέρας στην αντλία ή τον εύκαμπτο σωλήνα	Ελέγξτε και σφίξτε όλες τις συνδέσεις των σωλήνων παροχής ρευστού. Προβείτε σε εκ νέου προέγχυση της αντλίας.
	Το μπεκ έχει φράξει μερικώς	Καθαρίστε το μπεκ. Σελίδα 17.
	Η παροχή ρευστού είναι χαμηλή ή το ρευστό έχει εξαντληθεί	Ξαναγεμίστε το σύστημα τροφοδοσίας ρευστού. Εκτελέστε προέγχυση της αντλίας. Ελέγχετε τακτικά την παροχή ρευστού ώστε η αντλία να μην λειτουργεί χωρίς ρευστό.
Δυσκολία στην προέγχυση της αντλίας	Αέρας στην αντλία ή τον εύκαμπτο σωλήνα	Ελέγξτε και σφίξτε όλες τις συνδέσεις των σωλήνων παροχής ρευστού. Κατά την προέγχυση, μειώνετε την ταχύτητα του κινητήρα και περιστρέφετε την αντλία όσο το δυνατόν πιο αργά.
	Διαρροή στη βαλβίδα εισαγωγής	Καθαρίστε τη βαλβίδα εισαγωγής. Βεβαιωθείτε ότι η έδρα της μπίλιας δεν φέρει αμυχές ή φθορές και ότι η μπίλια εφαρμόζει σωστά. Επανασυναρμολογήστε τη βαλβίδα.
	Τα στεγανοποιητικά της αντλίας έχουν φθαρεί	Αντικαταστήστε τα στεγανοποιητικά της αντλίας. Εγχειρίδιο 309250.
	Το χρώμα είναι πολύ πηκτό	Αραιώστε το χρώμα ακολουθώντας τις συστάσεις του προμηθευτή.
	Οι στροφές του κινητήρα είναι πολύ υψηλές	Μειώστε την τιμή στην οποία έχει ρυθμιστεί ο μοχλός του γκαζιού πριν προβείτε σε προέγχυση της αντλίας.
Ο συμπλέκτης τρίζει κάθε φορά που ενεργοποιείται	Όταν ο συμπλέκτης είναι καινούριος, οι επιφάνειες δεν εφαρμόζουν καλά μεταξύ τους και ενδέχεται να κάνουν θόρυβο	Οι επιφάνειες του συμπλέκτη τρίβονται μεταξύ τους και θα προσαρμοστούν η μία στην άλλη. Ο θόρυβος θα σταματήσει μετά από μία ημέρα λειτουργίας.
Υψηλές στροφές κινητήρα χωρίς φορτίο	Σφάλμα στη ρύθμιση του γκαζιού	Ρυθμίστε τον μοχλό γκαζιού για 3300 στροφές ανά λεπτό χωρίς φορτίο
	Φθορά στον ρυθμιστή του κινητήρα	Αντικαταστήστε ή επισκευάστε τον ρυθμιστή του κινητήρα

# Αντλία εκτοπίσεως

## Αφαίρεση



1. Ακινητοποιήστε την αντλία με τον άξονα του εμβόλου (201) στη χαμηλότερη θέση του.
2. Εκτελέστε τη **Διαδικασία εκτόνωσης πίεσης**, σελίδα 9.
3. Ξεσφίξτε τις δύο βίδες (108) και αφαιρέστε το κάλυμμα του άξονα της αντλίας (107).

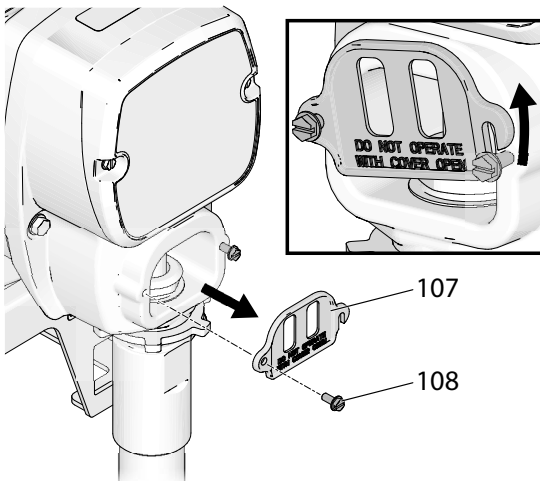

ti30159a

4. Αφαιρέστε τον εύκαμπτο σωλήνα (118) και τον εύκαμπτο σωλήνα αναρρόφησης (57). Με ένα κατσαβίδι, σπρώξτε προς τα πάνω; το ελατήριο συγκράτησης και πιέστε προς τα έξω την περόνη (31).

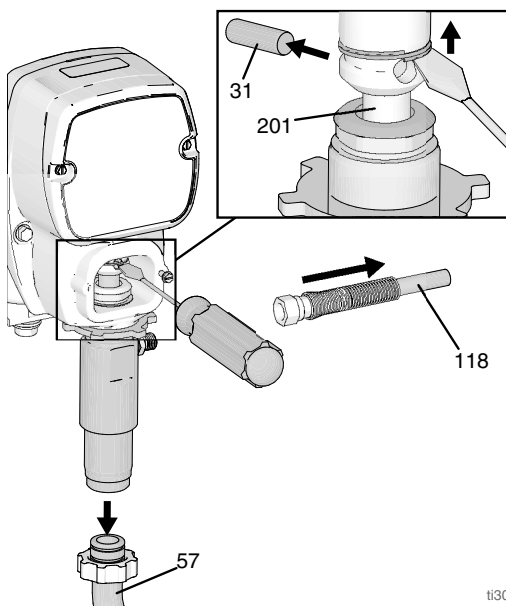

ti30160a

5. Ξεσφίξτε το ασφαλιστικό περικόχλιο, χτυπώντας το ελαφρά με ένα σφυρί. Ξεβιδώστε την αντλία.

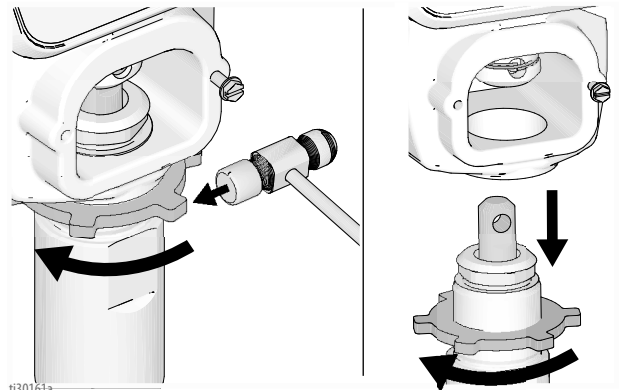

## Επισκευή

Βλέπε εγχειρίδιο 309250 για οδηγίες επισκευής αντλίας.

## Τοποθέτηση



Σε περίπτωση που η περόνη χαλαρώσει, κάποια εξαρτήματα μπορεί να αποκολληθούν εξαιτίας της δύναμης άντλησης. Τα εξαρτήματα μπορεί να εκτοξευθούν στον αέρα προκαλώντας σοβαρό τραυματισμό ή υλικές ζημιές. Βεβαιωθείτε ότι η περόνη και το ελατήριο συγκράτησης αντλίας έχουν τοποθετηθεί σωστά.

### ΕΙΔΟΠΟΙΗΣΗ

Σε περίπτωση που, κατά τη λειτουργία του μηχανήματος, το ασφαλιστικό περικόχλιο χαλαρώσει, θα παρουσιαστεί βλάβη στα σπειρώματα του περιβλήματος του ρουλεμάν και στο μηχανισμό μετάδοσης κίνησης. Σφίξτε το ασφαλιστικό περικόχλιο σύμφωνα με τις προδιαγραφές.

1. Τραβήξτε προς τα έξω τον άξονα του εμβόλου όσο φαίνεται στην εικόνα. Βιδώστε την αντλία έως ότου οι οπές του συνδετικού άξονα ευθυγραμμιστούν με αυτές του άξονα του εμβόλου.

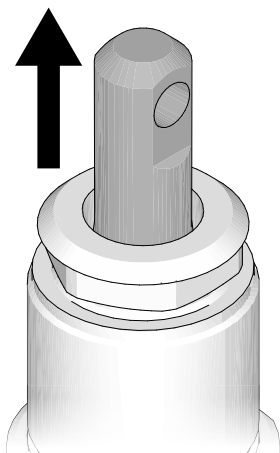

ti30163a

2. Πιέστε την περόνη (31) μέσα στην οπή. Σπρώξτε το ελατήριο συγκράτησης στην αυλάκωση, φροντίζοντας ώστε να περιβάλλει τη μπιέλα.

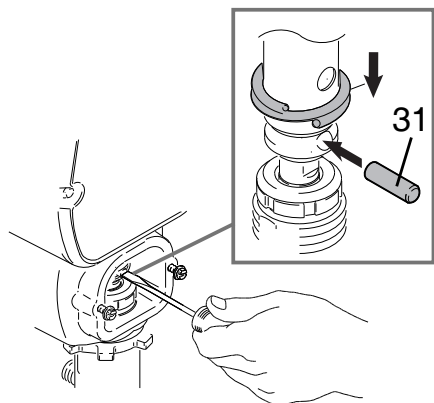

ti30130a

3. Βιδώστε το ασφαλιστικό περικόχλιο στην αντλία μέχρι το τέρμα. Βιδώστε την αντλία στο περίβλημα του συστήματος κίνησης μέχρι το επάνω σπειρώμα της αντλίας να έρθουν στο ίδιο επίπεδο με την επιφάνεια του περιβλήματος του συστήματος κίνησης. Μετακινήστε προς τα πίσω την αντλία και το ασφαλιστικό περικόχλιο για να ευθυγραμμίσετε στο πλάι την έξοδο της αντλίας. Σφίξτε το ασφαλιστικό περικόχλιο με το χέρι και, στη συνέχεια, στρέψτε κατά 1/8 έως 1/4 της στροφής χτυπώντας με σφυρί βάρους έως 600 gr. (20 oz) για να επιτύχετε ροπή σύσφιξης περίπου 102 N·m (75±5 ft-lb). Συνδέστε τον εύκαμπο σωλήνα (118) και τον εύκαμπο σωλήνα αναρρόφησης (57).

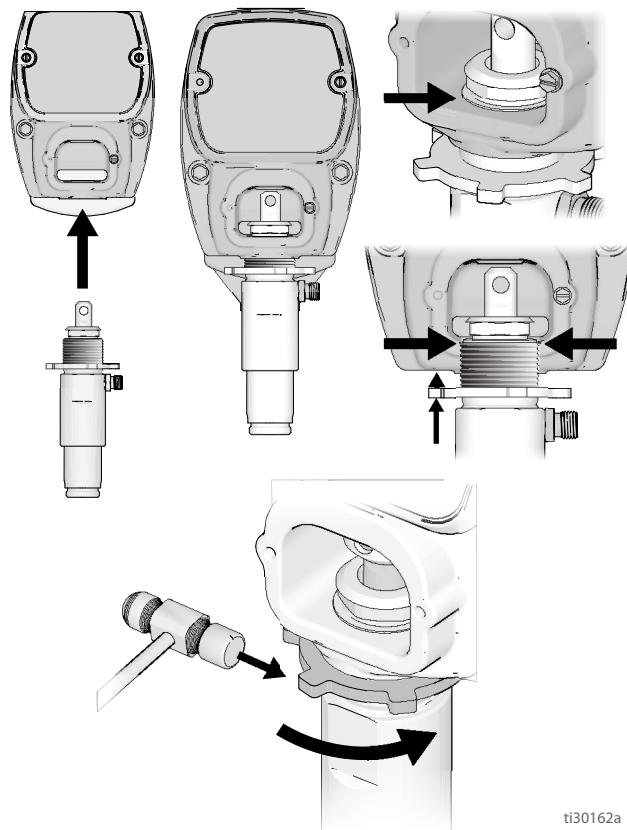

ti30162a

4. Γεμίστε το περικόχλιο στεγανοποίησης με TSL έως ότου το ρευστό ξεχειλίσει από το στεγανοποιητικό. Εγκαταστήστε το κάλυμμα του άξονα της αντλίας (107).

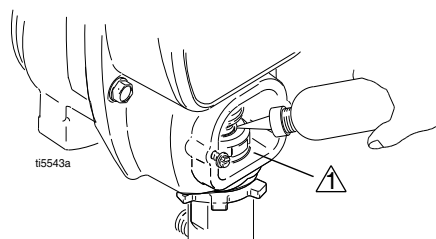

ti5543a

⚠ Επιφάνεια περιβλήματος του συστήματος κίνησης



# Περίβλημα συστήματος κίνησης και μπιέλα

## Αφαίρεση



1. Εκτελέστε τη **Διαδικασία εκτόνωσης πίεσης**, σελίδα 9.
2. Αφαιρέστε τις βίδες (108) και το μπροστινό κάλυμμα (52).
3. Αφαιρέστε την αντλία. Ανατρέξτε στην ενότητα **Αντλία βαφής, Αφαίρεση**, σελίδα 24.
4. Αφαιρέστε τις τέσσερις βίδες (34) από το περίβλημα του συστήματος κίνησης (43).

### ΕΙΔΟΠΟΙΗΣΗ

Οι ωστικές ροδέλες ενδέχεται να κολλήσουν στο γράσο στο εσωτερικό του περιβλήματος του συστήματος κίνησης. Μην τις χάσετε ή τις παραπετάξετε.

5. Τραβήξτε τη μπιέλα (29) και χτυπήστε ελαφρά με πλαστική ματσόλα το κάτω, πίσω μέρος του περιβλήματος του συστήματος κίνησης (43), για να χαλαρώσει από το περίβλημα του γραναζιού (44). Τραβήξτε το περίβλημα του συστήματος κίνησης και το συγκρότημα του συνδετικού άξονα από το περίβλημα του γραναζιού.
6. Ελέγξτε τον στρόφαλο (47) και τη μπιέλα (29) για υπερβολική φθορά και προβείτε στις απαραίτητες αντικαταστάσεις εξαρτημάτων.

## Τοποθέτηση

1. Λιπάνετε ομοιόμορφα το εσωτερικό του μπρούτζινου εδράνου (C) στο περίβλημα του συστήματος κίνησης (43) με λάδι κινητήρων υψηλής ποιότητας. Βάλτε άφθονο γράσο ρουλεμάν στο άνω (E) και στο κάτω ρουλεμάν (D) που υπάρχουν στο εσωτερικό του συνδετικού άξονα (29).
2. Συναρμολογήστε τη μπιέλα (29) στο περίβλημα του συστήματος κίνησης (43). Περιστρέψτε τη μπιέλα στη χαμηλότερη θέση.
3. Απλώστε γράσο στις ροδέλες 46, 49 και 48. Τοποθετήστε με την αντίστοιχη σειρά.
4. Λιπάνετε τα γρανάζια με ποσότητα 0,26 pint γράσου 110293 (παρέχεται με το περίβλημα του συστήματος κίνησης). Απλώστε το γράσο ομοιόμορφα γύρω από τα γρανάζια.
5. Καθαρίστε τις επιφάνειες επαφής του γραναζιού και του περιβλήματος του συστήματος κίνησης.
6. Ευθυγραμμίστε τη μπιέλα με τον στρόφαλο (47) και τοποθετήστε προσεκτικά τους πείρους εγκατάστασης του περιβλήματος του συστήματος κίνησης (43) στις οπές του περιβλήματος του γραναζιού (44). Εφαρμόστε το περίβλημα του συστήματος κίνησης επάνω στο περίβλημα του γραναζιού, πιέζοντας ή χτυπώντας το ελαφρά με πλαστική ματσόλα.

### ΕΙΔΟΠΟΙΗΣΗ

ΜΗ ΧΡΗΣΙΜΟΠΟΙΗΣΕΤΕ τις βίδες (34) του περιβλήματος του συστήματος κίνησης για να ευθυγραμμίσετε ή να τοποθετήσετε στο περίβλημα του συστήματος κίνησης. Ευθυγραμμίστε τα μέρη αυτά με τους πείρους εγκατάστασης για να αποφύγετε την πρόωρη φθορά του ρουλεμάν.

7. Τοποθετήστε τις βίδες (34) στο περίβλημα του συστήματος κίνησης.
8. Τοποθετήστε την αντλία. Ανατρέξτε στην ενότητα **Αντλία βαφής, Εγκατάσταση**, σελίδα 25.
9. Τοποθετήστε το μπροστινό κάλυμμα (52) με τις δύο βίδες (108).

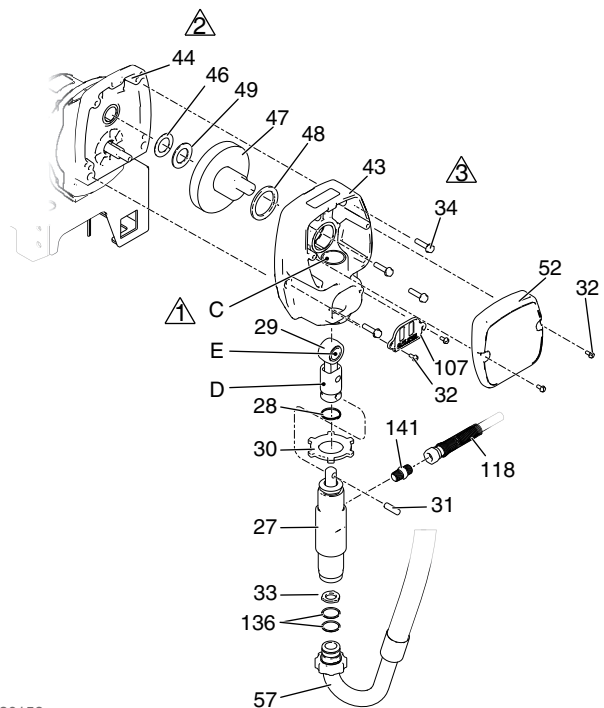

ti30158a

- Ⓐ Λάδι
- Ⓑ Βάλτε γράσο 110293 για ρουλεμάν
- Ⓒ Σφίξτε με ροπή 14-16,9 N.m (130 - 150 in-lb).

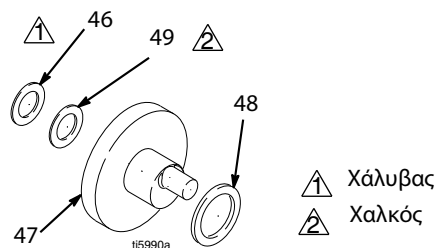

- Ⓐ Χάλυβας
- Ⓑ Χαλκός

# Συγκρότημα γρاناζιού/Οπλισμού συμπλέκτη/ Σφιγκτήρας

## Αφαίρεση συγκροτήματος γρاناζιού/Οπλισμού συμπλέκτη

### Συγκρότημα γρاناζιού

Εάν το συγκρότημα γρاناζιού (44) δεν αφαιρεθεί από το περίβλημα του συμπλέκτη (45), εκτελέστε τα βήματα 1. έως 3. Σε διαφορετική περίπτωση, ξεκινήστε από το βήμα 4.

1. Εκτελέστε τη **Διαδικασία εκτόνωσης πίεσης**, σελίδα 9.
2. Αφαιρέστε το περίβλημα του συστήματος κίνησης; σελίδα 26.
3. Αποσυνδέστε τον συμπλέκτη (+) και τους συνδέσμους του συμπλέκτη (-) από την πλεξούδα καλωδίων που υπάρχει κάτω από το καρότσι του μηχανήματος ψεκασμού.
4. Αφαιρέστε τις τέσσερις βίδες (34) και το συγκρότημα γρاناζιού (44).

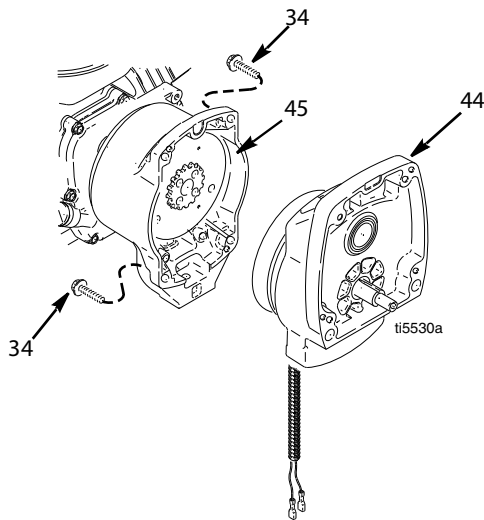

5. Τοποθετήστε το συγκρότημα γρاناζιού (44) στον πάγκο, με τον ρότορα στραμμένο προς τα επάνω.

6. Αφαιρέστε τις τέσσερις βίδες (42) και τους δακτυλίους ασφάλισης (35). Τοποθετήστε δυο κοχλίες στις οπές με σπείρωμα (E) που υπάρχουν στον ρότορα. Σφίξτε εναλλάξ τους κοχλίες έως ότου αφαιρεθεί ο ρότορας.

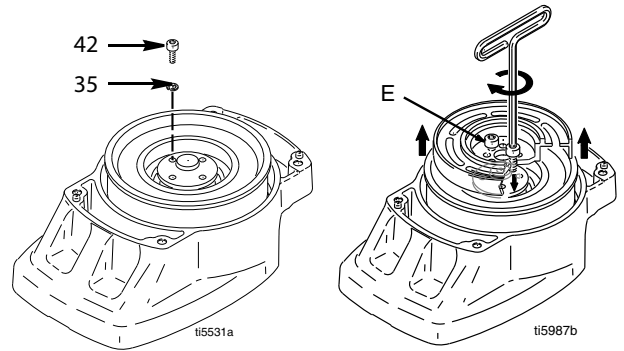

7. Αφαιρέστε τον δακτύλιο συγκράτησης (44d).
8. Γυρίστε ανάποδα το συγκρότημα γρاناζιού και χτυπήστε ελαφρά τον άξονα του γρاناζιού (44c) με μια πλαστική ματσόλα για να τον αφαιρέσετε.

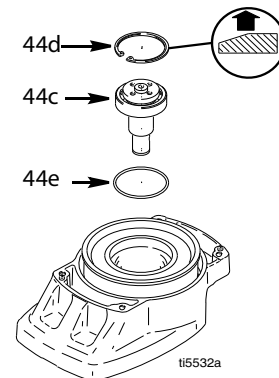

## Οπλισμός συμπλέκτη

9. Για την αφαίρεση, χρησιμοποιήστε κρουστικό κλειδί ή σφηνώστε ένα αντικείμενο μεταξύ του οπλισμού (39) και του περιβλήματος του συμπλέκτη για να ακινητοποιήσετε τον άξονα του κινητήρα.
10. Αφαιρέστε τις τέσσερις βίδες (36) και τις ροδέλες ασφαλείας (35).
11. Αφαιρέστε τον οπλισμό (39).

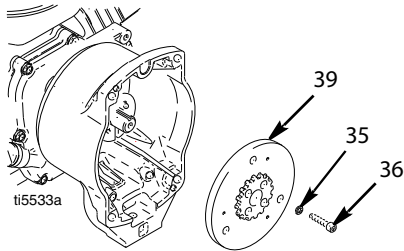

## Τοποθέτηση

### Οπλισμός συμπλέκτη

1. Χωρίστε τέσσερα κέρματα σε δύο στοίβες και βάλτε τις σε πάγκο με ομαλή επιφάνεια.
2. Ακουμπήστε τον οπλισμό (39) επάνω στα κέρματα.
3. Πιέστε το κέντρο της πλήμνης προς την επιφάνεια του πάγκου.

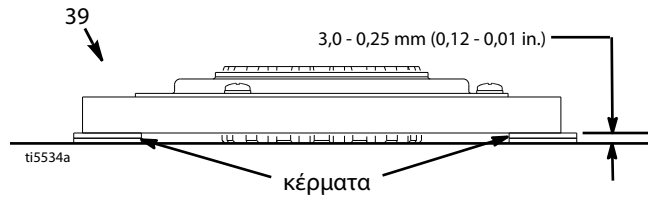

4. Τοποθετήστε τον οπλισμό (39) στον άξονα μετάδοσης κίνησης του κινητήρα.
5. Τοποθετήστε τις τέσσερις βίδες (36) και τις ροδέλες ασφαλείας (35) και σφίξτε με ροπή 125 in-lb.

### Συγκρότημα γραναζιού

6. Τοποθετήστε τον δακτύλιο O (44e).
7. Χτυπήστε ελαφρά τον άξονα του γραναζιού (44c) προς τα μέσα, χρησιμοποιώντας πλαστική ματσόλα.
8. Τοποθετήστε τον δακτύλιο συγκράτησης (44d) με τη φρεζαρισμένη πλευρά στραμμένη προς τα επάνω.
9. Τοποθετήστε το συγκρότημα γραναζιού στον πάγκο, με τον ρότορα στραμμένο προς τα επάνω.
10. Απλώστε κόλλα σπειρωμάτων στις βίδες. Τοποθετήστε τις τέσσερις βίδες (42) και τις ροδέλες ασφαλείας (35). Σφίξτε εναλλάξ τους κοχλίες με ροπή 125 in-lb έως ότου ασφαλίσει ο ρότορας. Για να ακινητοποιήσετε τον ρότορα χρησιμοποιήστε οπές με σπείρωμα.
11. Τοποθετήστε το συγκρότημα γραναζιού (44) με τις τέσσερις βίδες (18).
12. Συνδέστε τον συμπλέκτη (+) και τους συνδέσμους του συμπλέκτη (-) στην πλεξούδα καλωδίων.

## Αφαίρεση σφικτήρα

1. Αφαιρέστε τον κινητήρα. Βλ. **Αφαίρεση κινητήρα**, σελίδα 30.
2. Αδειάστε τη βενζίνη από τη δεξαμενή, σύμφωνα με το εγχειρίδιο της Honda.
3. Γείρετε τον κινητήρα στο πλάι έτσι ώστε η δεξαμενή καυσίμου να είναι στραμμένη προς τα κάτω και το φίλτρο αέρα προς τα επάνω.
4. Ξεσφίξτε τις δύο βίδες (36) στον σφικτήρα (38).
5. Περάστε το κατσαβίδι στην εγκοπή του σφικτήρα (38) και αφαιρέστε τον.

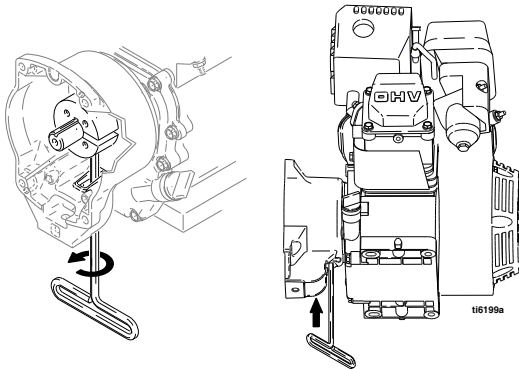

## Εγκατάσταση σφικτήρα

1. Τοποθετήστε τη σφήνα στον άξονα του κινητήρα (37)
2. Εφαρμόστε τον σφικτήρα (38) στον άξονα του κινητήρα (A). Διατηρήστε την απόσταση που φαίνεται στη σημείωση 2. Το φρεζάρισμα πρέπει να είναι στραμμένο προς τον κινητήρα.
3. Ελέγξτε τις διαστάσεις-αποστάσεις: Τοποθετήστε μια άκαμπτη, ευθύγραμμη χαλύβδινη ράβδο (B) στην πρόσθια όψη του περιβλήματος του συμπλέκτη (45). Χρησιμοποιήστε μια συσκευή ακριβείας για να μετρήσετε την απόσταση ανάμεσα στη ράβδο και την πρόσθια όψη του σφικτήρα. Ρυθμίστε τον σφικτήρα ανάλογα. Βιδώστε τις δύο βίδες (36) με ροπή  $14 \pm 1,1$  N·m ( $125 \pm 10$  in·lb).

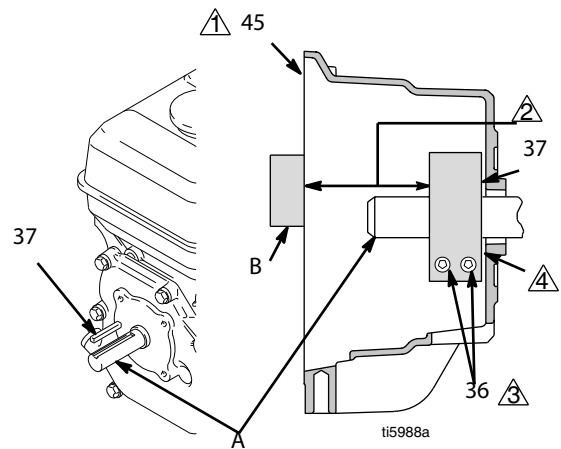

⚠ Πρόσθια όψη του περιβλήματος συμπλέκτη

⚠  $39,37 \pm 25$  mm ( $1,550 \pm 0,010$  in.)

⚠ Σφίξτε με ροπή  $14 \pm 1,1$  N·m ( $125 \pm 10$  in·lb)

⚠ Φρεζάρισμα σε αυτήν την πλευρά

## Περίβλημα συμπλέκτη

### Αφαίρεση

1. Αφαιρέστε τον σφιγκτήρα. Εκτελέστε τη διαδικασία **Αφαίρεση σφιγκτήρα**, σελίδα 29.
2. Αφαιρέστε τις τέσσερις βίδες (51) και τις ροδέλες ασφαλείας (50) που συγκρατούν το περίβλημα του συμπλέκτη (45) στον κινητήρα.
3. Αφαιρέστε τη βίδα (145) από το κάτω μέρος της πλάκας στερέωσης.
4. Τραβήξτε και αφαιρέστε το περίβλημα του συμπλέκτη (45).

### Τοποθέτηση

1. Τοποθετήστε το περίβλημα του συμπλέκτη (45).
2. Τοποθετήστε τα τέσσερα μπουλόνια (51) και τις ροδέλες ασφαλείας (56) και στερεώστε το περίβλημα του συμπλέκτη (45) στον κινητήρα. Σφίξτε με ροπή 22,6 N·m (200 in·lb).

3. Τοποθετήστε τη βίδα (145) στο κάτω μέρος της πλάκας στερέωσης. Σφίξτε με ροπή 35,2 N·m (26 ft·lb).

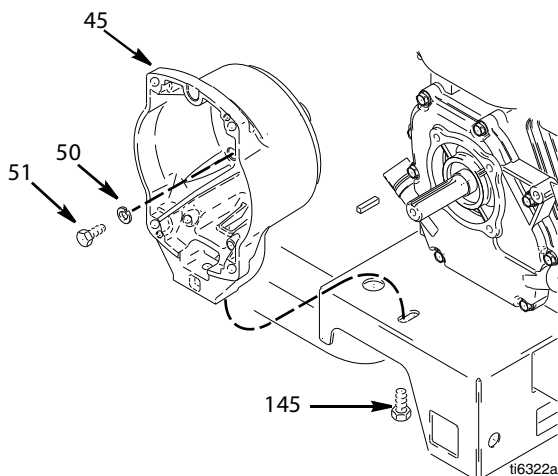

## Κινητήρας

### Αφαίρεση

**ΣΗΜΕΙΩΣΗ:** Όλες οι εργασίες επισκευών και συντήρησης στον κινητήρα πρέπει να διεξάγονται μόνο από εγκεκριμένο αντιπρόσωπο της HONDA.

1. Αφαιρέστε το **Συγκρότημα γραναζιού/Οπλισμό συμπλέκτη/Σφιγκτήρα** και το **Περίβλημα συμπλέκτη**, σύμφωνα με τις οδηγίες στις σελίδες 27, 29 και 30.
2. Αποσυνδέστε όλες τις απαραίτητες καλωδιώσεις.
3. Αφαιρέστε τα δύο ασφαλιστικά περικόχλια (111) και τις βίδες (110) από την βάση του κινητήρα.
4. Σηκώστε προσεκτικά τον κινητήρα και τοποθετήστε τον στον πάγκο εργασίας.

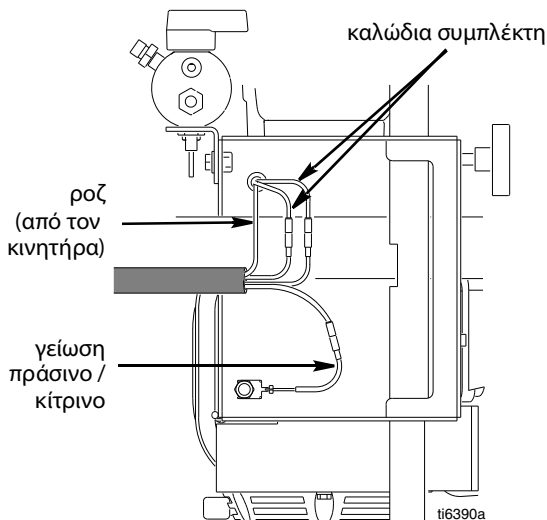
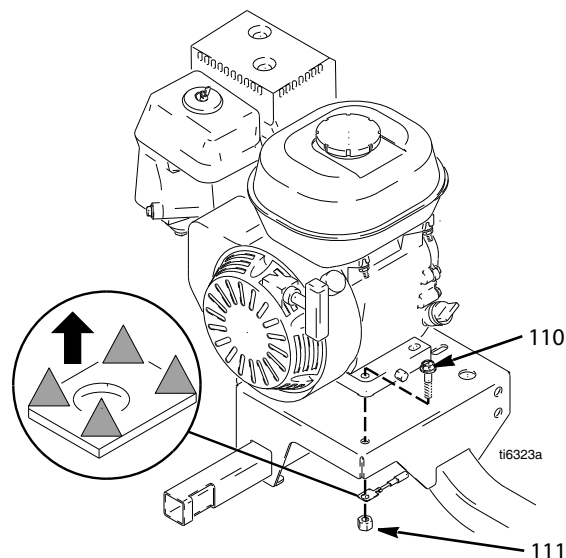

### Τοποθέτηση

1. Σηκώστε προσεκτικά τον κινητήρα και τοποθετήστε τον στο καρότσι.
2. Εγκαταστήστε τις δύο βίδες (110) με τα ασφαλιστικά περικόχλια (111) στη βάση του κινητήρα. Σφίξτε με ροπή 27,12 N·m (20 ft·lb).
3. Συνδέστε όλες τις απαραίτητες καλωδιώσεις.
4. Τοποθετήστε το **Συγκρότημα γραναζιού/Οπλισμό συμπλέκτη/Σφιγκτήρα** και το **Περίβλημα συμπλέκτη**, σύμφωνα με τις οδηγίες στις σελίδες 28, 29 και 30.

# Μορφοτροπέας ελέγχου πίεσης

## Αφαίρεση

1. Αφαιρέστε τις δύο βίδες (108) και ανοίξτε το κάλυμμα (62a).
2. Αποσυνδέστε το καλώδιο του μορφοτροπέα (155) από τον πίνακα ελέγχου (62e).
3. Τραβήξτε τον συνδετήρα του μορφοτροπέα μέσα από τον οδηγό μείωσης τάσεων (151).
4. Αφαιρέστε τον μορφοτροπέα και τον δακτύλιο O (99) από το περίβλημα του φίλτρου (67).

## Τοποθέτηση

1. Τοποθετήστε τον δακτύλιο O (99) και τον μορφοτροπέα (155) στο περίβλημα του φίλτρου (67). Σφίξτε με ροπή 35 - 45 ft-lb.
2. Τοποθετήστε τον συνδετήρα του μορφοτροπέα και τον οδηγό μείωσης τάσεων στο κιβώτιο ελέγχου.
3. Συνδέστε το καλώδιο (155) στην πλακέτα ελέγχου (62e).
4. Κλείστε το κάλυμμα (62a) και ασφαλίστε το με τις δύο βίδες (108).

# Ρυθμιστικό πίεσης (διακόπτης On/Off)

## Αφαίρεση

1. Εκτελέστε τη **Διαδικασία εκτόνωσης πίεσης**, σελίδα 9.
2. Αφαιρέστε τις δύο βίδες (108) και ανοίξτε το κάλυμμα (62a).
3. Αποσυνδέστε τον ακροδέκτη του διακόπτη ON/OFF από τον πίνακα τροφοδοσίας.
4. Πιέστε τις δύο γλωττίδες συγκράτησης εκατέρωθεν του διακόπτη ON/OFF (62d) και αφαιρέστε τον διακόπτη από το κάλυμμα.

## Τοποθέτηση

1. Τοποθετήστε τον νέο διακόπτη ON/OFF (62d) έτσι ώστε οι γλωττίδες να κουμπώσουν στις θέσεις τους μέσα στο κάλυμμα.
2. Συνδέστε τον ακροδέκτη του διακόπτη ON/OFF (B) στον πίνακα τροφοδοσίας.
3. Κλείστε το κάλυμμα (62a) και ασφαλίστε το με τις δύο βίδες (108).

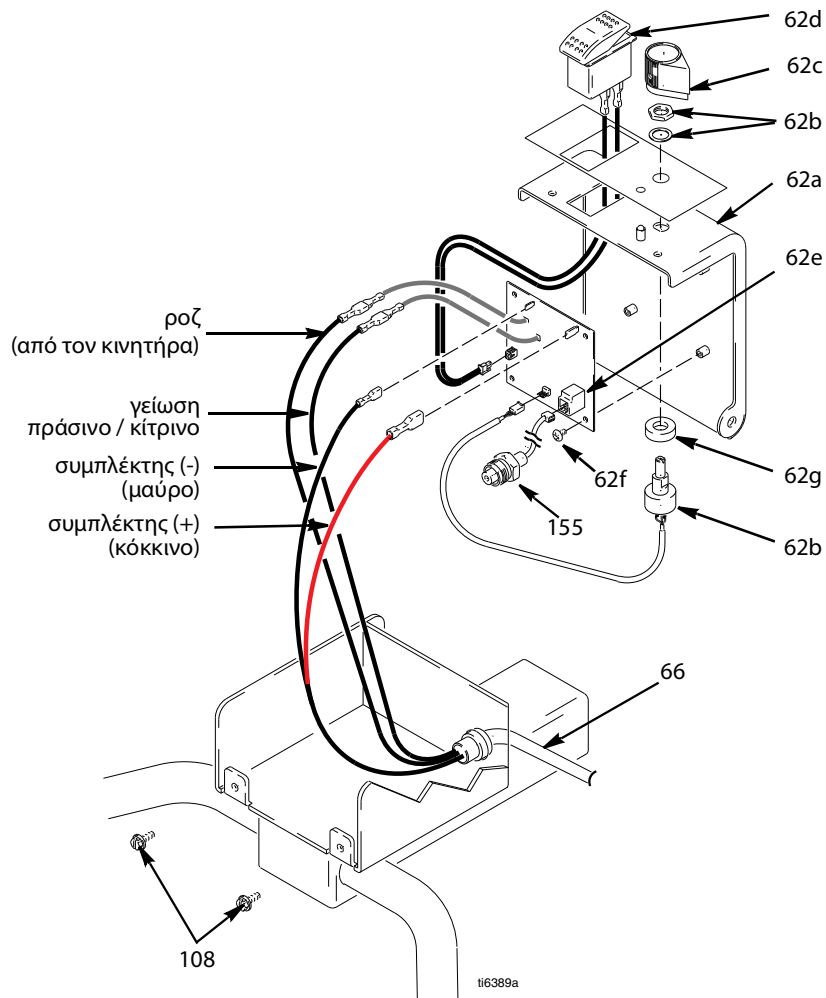



# Ποτενσιόμετρο ρύθμισης πίεσης

## Αφαίρεση

1. Αφαιρέστε τις δύο βίδες (108) και ανοίξτε το κάλυμμα (62a).
2. Αποσυνδέστε το καλώδιο του ποτενσιόμετρου (62b) από την πλακέτα ελέγχου (62e).
3. Ξεσφίξτε τις βίδες στερέωσης του χειριστηρίου του ποτενσιόμετρου (62c) και αφαιρέστε το χειριστήριο, το περικόχλιο της ατράκτου, τη ροδέλα ασφαλείας και το ποτενσιόμετρο (62b).
4. Αφαιρέστε τον αποστάτη (62g) από το ποτενσιόμετρο.

## Τοποθέτηση

1. Τοποθετήστε τον αποστάτη (62g) στο ποτενσιόμετρο (62b).
2. Εγκαταστήστε το ποτενσιόμετρο, το περικόχλιο της ατράκτου, τη ροδέλα ασφαλείας και το χειριστήριο του ποτενσιόμετρου (62c).
  - a. Στρέψτε την άτρακτο του ποτενσιόμετρου δεξιόστροφα μέχρι το τέρμα του. Συναρμολογήστε το χειριστήριο του ποτενσιόμετρου (62c) έτσι ώστε ο πείρος να εφαρμόσει στο κάλυμμα (62a).
  - b. Αφού εκτελέσετε το βήμα a. σφίξτε και τις δύο βίδες στερέωσης στο χειριστήριο κατά 1/4 έως 3/8 της στροφής αφού προηγουμένως έρθουν σε επαφή με την άτρακτο.
3. Συνδέστε το καλώδιο του ποτενσιόμετρου (62b) στην πλακέτα ελέγχου (62e).
4. Κλείστε το κάλυμμα (62a) και ασφαλίστε το με τις δύο βίδες (108).

# Πλακέτα ελέγχου

## Αφαίρεση

1. Αφαιρέστε τις δύο βίδες (108) και ανοίξτε το κάλυμμα (62a).
2. Αποσυνδέστε τα καλώδια κινητήρα και γείωσης από την πλεξούδα καλωδίων (66).
3. Αποσυνδέστε από την πλακέτα ελέγχου (62e):
  - Καλώδιο από το ποτενσιόμετρο (62b)
  - Καλώδιο από μορφοτροπέα (155)
  - Καλώδιο από διακόπτη ON/OFF (62d)
  - Καλώδια συμπλέκτη
4. Αφαιρέστε τις πέντε βίδες (62f) και την πλακέτα ελέγχου (62e).

## Τοποθέτηση

1. Τοποθετήστε την πλακέτα ελέγχου (62e) με τις πέντε βίδες (62f).
2. Συνδέστε στην πλακέτα ελέγχου (62e):
  - Καλώδια συμπλέκτη
  - Καλώδιο από διακόπτη ON/OFF (62d)
  - Καλώδιο από μορφοτροπέα (155)
  - Καλώδιο από το ποτενσιόμετρο (62b)
3. Συνδέστε τα καλώδια κινητήρα και γείωσης.
4. Κλείστε το κάλυμμα (62a) και ασφαλίστε το με τις δύο βίδες (108).

# Σχεδιάγραμμα εξαρτημάτων

## 25M224

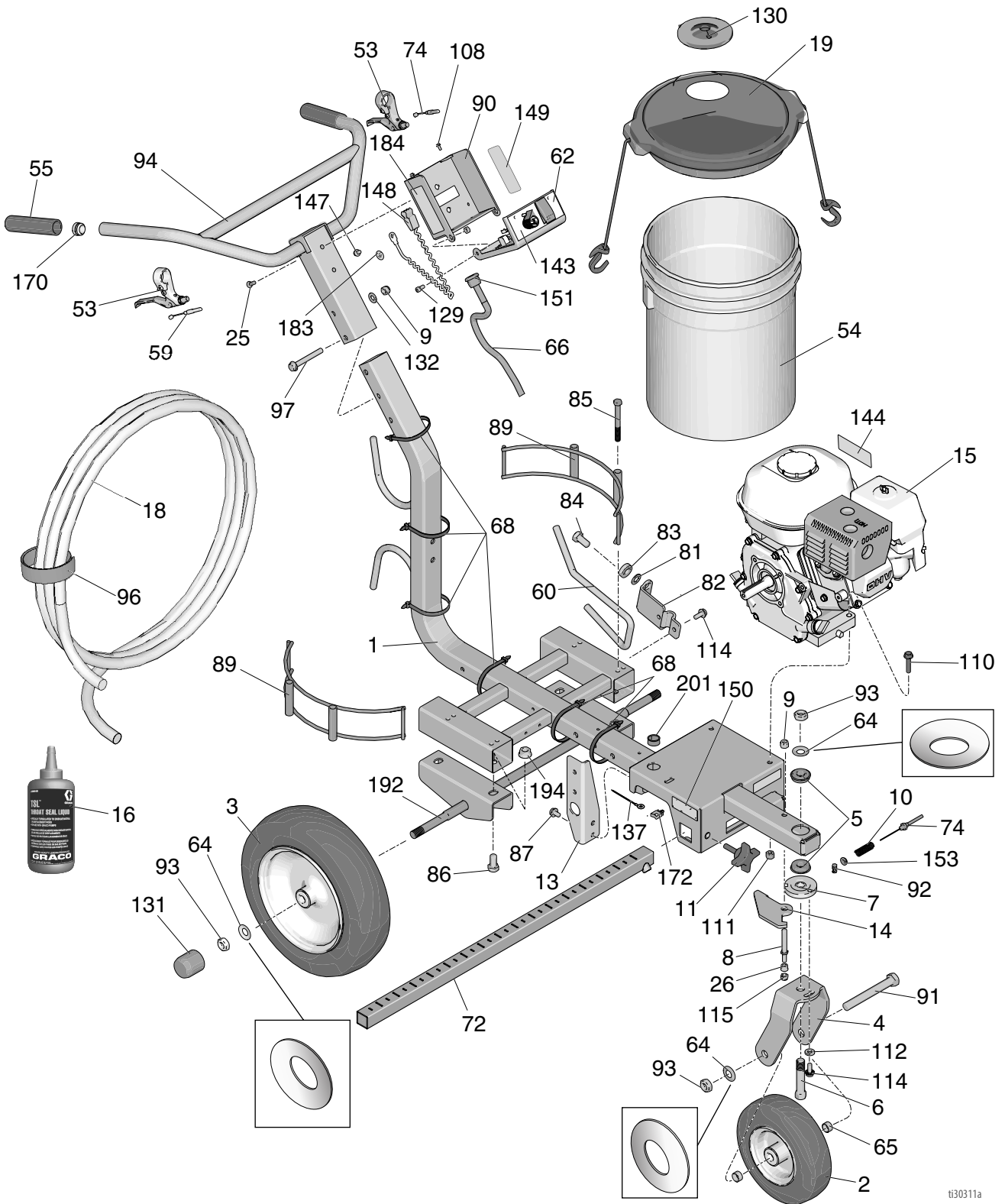

t330311a

## Κατάλογος εξαρτημάτων - 25M224

Αρ. αναφ.	Εξάρτημα	Περιγραφή	Ποσότ.	Αρ. αναφ.	Εξάρτημα	Περιγραφή	Ποσότ.
1	17N510	ΠΛΑΙΣΙΟ, ΑΡ	1	90	15F047	ΕΛΕΓΧΟΥ, κιβώτιο	1
2	119542	ΤΡΟΧΟΣ, μικρός	1	91	113665	ΒΙΔΑ, συναρμολόγησης, εξάγ. κεφαλή	1
3	119543	ΤΡΟΧΟΣ, μεγάλος	2	92	114802	ΚΑΛΩΔΙΟ, στοπ	1
4	15F127	ΠΙΡΟΥΝΙ, βαμμένο	1	93	119554	ΠΕΡΙΚΟΧΛΙΟ, ασφάλισης, νάιλον, λεπτό σπείρωμα	4
5	119532	ΕΔΡΑΝΟ, με φλάντζα	2	94	24Z284	ΡΑΒΔΟΣ, χειρολαβή, ΑΡ	1
6	15E780	ΠΕΙΡΟΣ, πιρουνιού	1	96	114271	ΙΜΑΝΤΑΣ, τυλίγματος εύκαμπτου σωλήνα	1
7	15E773	ΔΙΣΚΟΣ, ρυθμιστή	1	97	116935	ΚΟΧΛΙΑΣ, συναρμολόγησης, φλαντζωτή κεφαλή	2
8	15E792	ΠΕΙΡΟΣ, μοχλού	1	108	128978	ΒΙΔΑ, 8-32 εξαγ. κεφαλή, με ροδέλα	6
9	101566	ΠΑΞΙΜΑΔΙ, ασφάλισης	3	110	112960	ΚΟΧΛΙΑΣ, εξαγωνικός, φλαντζωτός	2
10	114682	ΕΛΑΤΗΡΙΟ, συμπίεσης	1	111	110838	ΠΕΡΙΚΟΧΛΙΟ, ασφάλισης	2
11	108471	ΧΕΙΡΟΤΡΟΧΟΣ, με εξοχή	1	112	122669	ΡΟΔΕΛΑ, επίπεδη, παχιά	1
13	15E748	ΥΠΟΣΤΗΡΙΓΜΑ, πολλαπλής	1	114	110963	ΚΟΧΛΙΑΣ, συναρμολόγησης, φλαντζωτή κεφαλή	3
14	287682	ΜΟΧΛΟΣ, τροχίσκου, περιλαμβάνει το 26	1	115	111040	ΠΕΡΙΚΟΧΛΙΟ, ασφαλείας, nylock, 5/16 in.	1
15	108879	ΚΙΝΗΤΗΡΑΣ, βενζίνης, 4,0 hp	1	129	101550	ΚΟΧΛΙΑΣ, συναρμολόγησης	2
	25P295	ΚΙΝΗΤΗΡΑΣ, βενζίνης, 5,5 hp, Honda (Μόνο Κίνα)	1	130	278723	ΠΑΡΕΜΒΥΣΜΑ, δοχείου	1
16	238049	ΥΓΡΟ, TSL, 4 oz.	1	131	15C871	ΠΩΜΑ, ποδιού	2
18	249080	ΕΥΚΑΜΠΤΟΣ ΣΩΛΗΝΑΣ, με σύνδεσμο, 1/4 in. x 15 m (50 ft), νικέλιο	1	132	100731	ΡΟΔΕΛΑ	2
19	24U241	ΚΙΤ, κάλυμμα δοχείου	1	137	119579	ΑΓΩΓΟΣ, γείωση	1
25	108538	ΒΙΔΑ, συναρμολόγησης, επίπεδη κεφαλή	2	143	17H684	ΕΤΙΚΕΤΑ, LL3400	1
26	111016	ΡΟΥΛΕΜΑΝ, με φλάντζα	1	144▲	194126	ΕΤΙΚΕΤΑ, προειδοποίησης	1
53	194310	ΜΟΧΛΟΣ, ενεργοποιητή	2	147	107257	ΒΙΔΑ, αυτοδιάτρησης, εξαγ. κεφαλή	1
54	115077	ΔΟΧΕΙΟ, πλαστικό	1	148	237686	ΚΑΛΩΔΙΟ, διάταξη γείωσης με σφιγκτήρα	1
55	116139	ΕΠΕΝΔΥΣΗ, χειρολαβής	2	149▲	17K394	ΕΤΙΚΕΤΑ, ασφαλείας, προειδοποίησης, πυρκαγιάς και έκρηξης	1
59	15E992	ΝΤΙΖΑ, πιστολιού	1	150▲	16P136	ΕΤΙΚΕΤΑ, ασφαλείας, προειδοποίησης	1
60	15E993	ΜΟΧΛΟΣ, φρένου	1	151	15F928	ΔΑΚΤΥΛΙΟΣ ΣΤΕΡΕΩΣΗΣ, μείωσης τάσεων	1
62	287565	ΚΑΛΥΜΜΑ, κιβώτιο ελέγχου, συγκρ.	1	153	111025	ΠΑΡΕΜΒΥΣΜΑ, πολυπροπυλένιο	1
64	119563	ΡΟΔΕΛΑ, κωνική	4	170	120151	ΤΑΠΑ, σωλήνα	2
65	15E996	ΑΠΟΣΤΑΤΗΣ, τροχού	2	172	117727	ΚΛΙΠ, καλωδίου	1
66	15E995	ΠΛΕΞΟΥΔΑ, καλωδίωσης, ελέγχου	1	183▲	16W503	ΕΤΙΚΕΤΑ, ασφαλείας, σύμβολο γείωσης	1
72	17J407	ΥΠΟΣΤΗΡΙΓΜΑ, υποδοχής, πιστολιού	1	184▲	17K392	ΕΤΙΚΕΤΑ, ασφαλείας, προειδοποίησης, έγχυσης	1
74	241445	ΝΤΙΖΑ, τροχού	1	▲	222385	ΕΤΙΚΕΤΑ, προειδοποίησης, ιατρικός κίνδυνος (δεν απεικονίζεται)	1
81	195134	ΑΠΟΣΤΑΤΗΣ, μπίλιας, οδηγού	1	192	24Z605	ΑΞΟΝΑΣ, συγκόλληση	1
82	198891	ΥΠΟΣΤΗΡΙΓΜΑ, στερέωσης	1	194	112731	ΠΕΡΙΚΟΧΛΙΟ, εξαγ., με φλάντζα	4
83	198931	ΡΟΥΛΕΜΑΝ	1	201	129528	ΔΑΧΤΥΛΙΔΙ, διαιρούμενο, οπή 1"	1
84	113961	ΒΙΔΑ, συναρμολόγησης, εξάγ. κεφαλή	1				
85	867517	ΚΟΧΛΙΑΣ, εξαγ. κεφαλή, 3/8-16 x 3,5"	4				
86	111802	ΚΟΧΛΙΑΣ	4				
87	111801	ΒΙΔΑ, συναρμολόγησης, εξάγ. κεφαλή	4				
89	17N536	ΥΠΟΔΟΧΗ, κουβά	2				

▲ Διατίθενται δωρεάν ανταλλακτικές ετικέτες, πινακίδες και κάρτες κινδύνου και προειδοποίησης.

# Σχεδιάγραμμα εξαρτημάτων

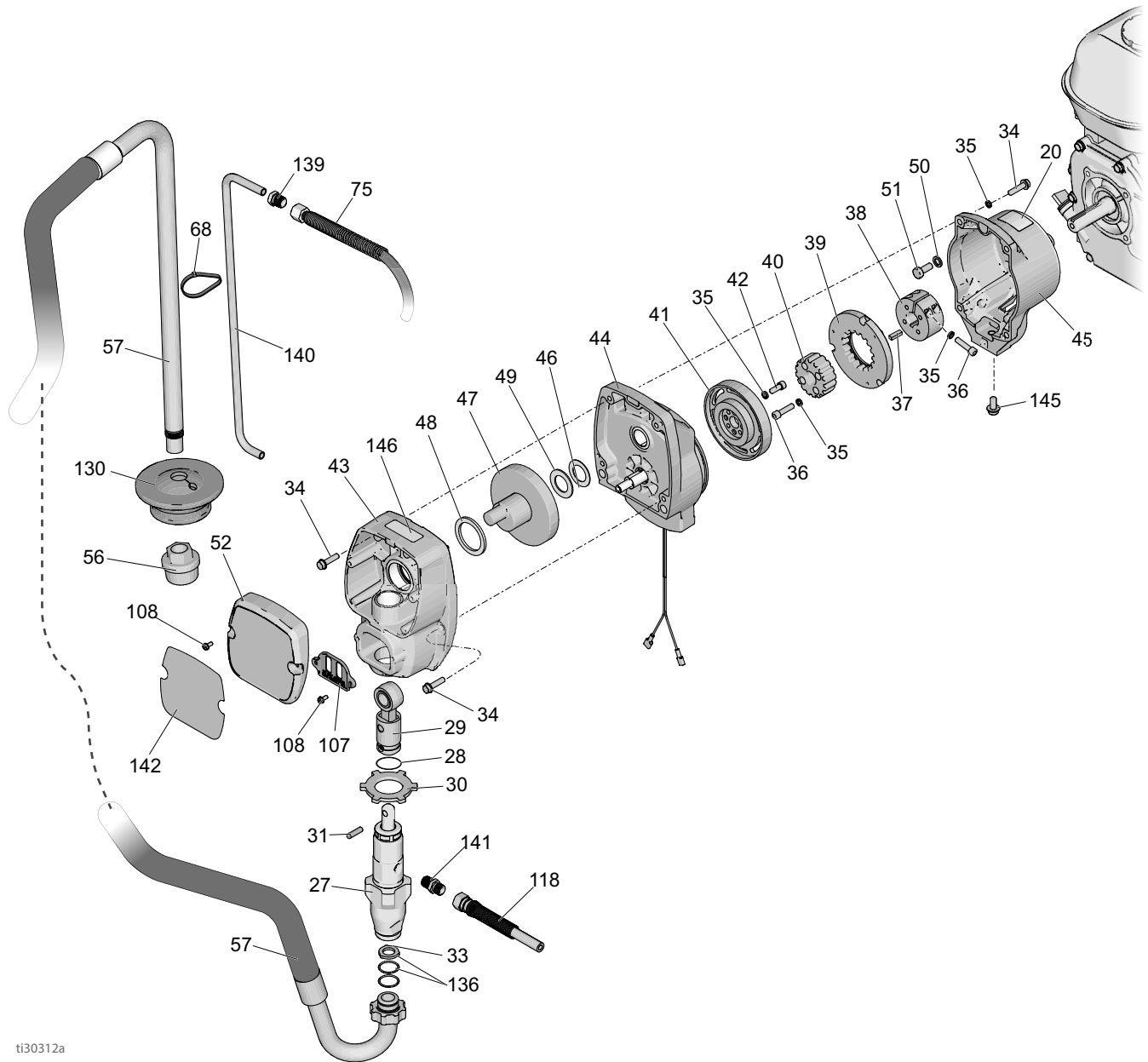

ti30312a

# Κατάλογος εξαρτημάτων - 25M224

Αρ. αναφ.	Εξάρτημα	Περιγραφή	Ποσότ.	Αρ. αναφ.	Εξάρτημα	Περιγραφή	Ποσότ.
20	16D576	ΕΤΙΚΕΤΑ, Made in USA	1	49	107434	ΕΔΡΑΝΟ, ωστικό	1
27	246428	ΑΝΤΛΙΑ, βαφής	1	50	100214	ΡΟΔΕΛΑ, ασφάλισης	4
28	196750	ΕΛΑΤΗΡΙΟ, συγκράτησης	1	51	108842	ΒΙΔΑ, εξαγ. κεφαλή	4
29	287053	ΜΠΙΕΛΑ	1	52	287487	ΚΑΛΥΜΜΑ, εμπρόσθιο, βαμμένο	1
30	195150	ΠΕΡΙΚΟΧΛΙΟ, ασφάλισης, αντλίας	1	56	246385	ΦΙΛΤΡΟ ΣΗΤΑΣ, 7/8-14 unf	1
31	196762	ΠΕΡΟΝΗ, ίσια	1	57	17M875	ΕΥΚΑΜΠΤΟΣ ΣΩΛΗΝΑΣ, αναρρόφησης, περιλαμβάνει τα 33, 136	1
33†	115099	ΡΟΔΕΛΑ	1	68	404989	ΔΕΜΑΤΙΚΟ	6
34	119426	ΒΙΔΑ, κατεργ., εξαγ. κεφαλή με ροδέλα	8	75	249232	ΕΥΚ. ΣΩΛΗΝΑΣ, με σύνδεσμο, 1/4 in. x 3,0 ft	1
35*	105510	ΡΟΔΕΛΑ, ασφάλισης, ελατηριωτή (hi-collar)	10	107	15B589	ΚΑΛΥΜΜΑ, άξονα αντλίας	1
36*	108803	ΒΙΔΑ, εξαγ. κεφαλής	6	118	249149	ΕΥΚΑΜΠΤΟΣ ΣΩΛΗΝΑΣ, με σύνδεσμο, 1/4 in. x 22,25 in.	1
37	183401	ΣΦΗΝΑ, ίσια	1	136†	117559	ΔΑΚΤΥΛΙΟΣ Ο	2
38	193680	ΚΟΛΛΑΡΟ, άξονα	1	139	196180	ΔΑΚΤΥΛΙΟΕΙΔΗΣ ΤΡΙΒΕΑΣ	1
39*		ΟΠΛΙΣΜΟΣ, συμπλέκτη, 4 in.	1	140	16X071	ΣΩΛΗΝΑΣ, αποστράγγισης	1
40*		ΠΛΗΜΝΗ, οπλισμού	1	141	196181	ΣΥΝΔΕΤΙΚΟ, στόμιο	2
41*		ΡΟΤΟΡΑΣ, συμπλέκτη, 4 in.	1	142	17H685	ΕΤΙΚΕΤΑ, αντλίας, LL3400	1
42*	101682	ΚΟΧΛΙΑΣ, συναρμολόγησης	4	145	112395	ΚΟΧΛΙΑΣ, συναρμολόγησης, φλαντζωτή κεφαλή	1
43	287483	ΠΕΡΙΒΛΗΜΑ, σύστημα κίνησης, περιλαμβάνει το 34	1	146▲	290228	ΕΤΙΚΕΤΑ, προειδοποίησης	1
44	287376	ΠΕΡΙΒΛΗΜΑ, γρاناζιού	1				
45	15E535	ΠΕΡΙΒΛΗΜΑ, συμπλέκτη, κατεργ.	1				
46	116074	ΡΟΔΕΛΑ, κύλισης	1				
47	287484	ΣΤΡΟΦΑΛΟΣ, GMAX 3400, περιλαμβάνει τα 46, 48, 49	1				
48	180131	ΕΔΡΑΝΟ, ωστικό	1				

▲ Διατίθενται δωρεάν ανταλλακτικές ετικέτες, πινακίδες και κάρτες κινδύνου και προειδοποίησης.

\* Περιλαμβάνεται στο Kit Επισκευής Συμπλέκτη 241109

† Περιλαμβάνεται στο Kit εύκαμπτου σωλήνα αναρρόφησης 17M875

## Σχεδιάγραμμα και Κατάλογος εξαρτημάτων - Περίβλημα γранаζιού

### Αρ. 44: Περίβλημα γранаζιού

Αρ. αναφ.	Εξάρτημα	Περιγραφή	Ποσότ.
44	287376	ΠΕΡΙΒΛΗΜΑ ΓΡΑΝΑΖΙΟΥ	1
44a	287482	ΚΙΤ, επισκευής, πηνίο	1
44b	105489	ΠΕΙΡΟΣ	2
44c*	287485	ΑΞΟΝΑΣ ΓΡΑΝΑΖΙΟΥ	1
44d*	113094	ΔΑΚΤΥΛΙΟΣ ΣΥΓΚΡΑΤΗΣΗΣ, μεγάλος	1
44e*	165295	ΔΑΚΤΥΛΙΟΣ Ο, στεγανοποιητικός	1

\* Διατίθεται χωριστά κατόπιν παραγγελίας

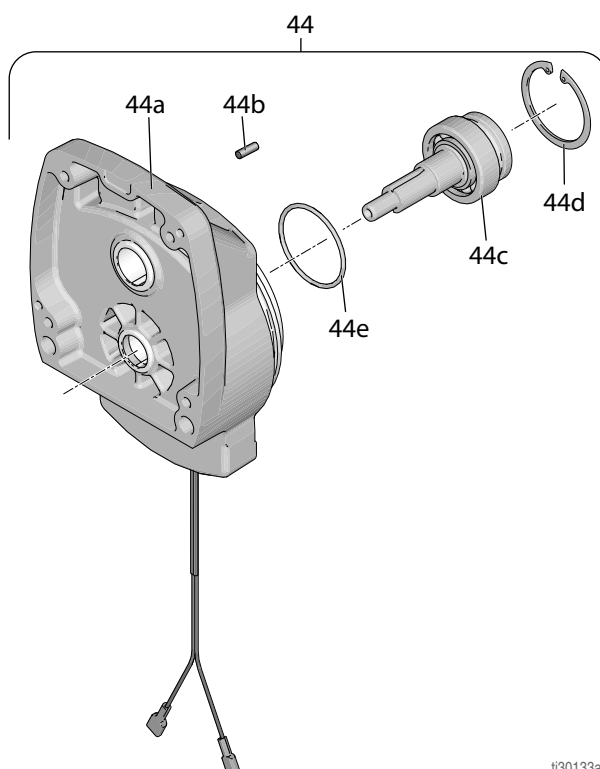

ti30133a

# Εξαρτήματα βραχίονα πιστολιού

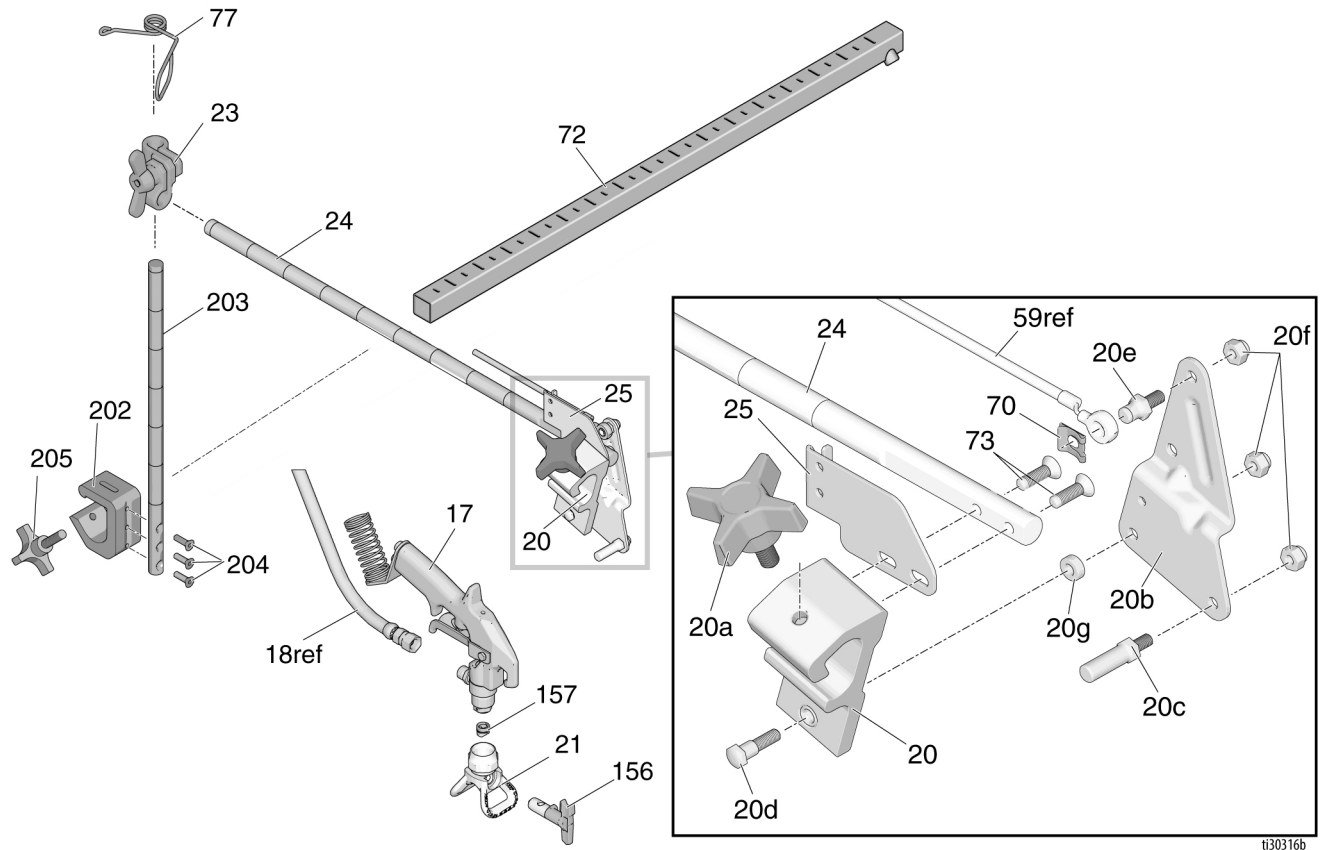

Αρ. αναφ.	Εξάρτημα	Περιγραφή	Ποσότη.	Αρ. αναφ.	Εξάρτημα	Περιγραφή	Ποσότη.
17	248157	ΠΙΣΤΟΛΙ, εύκαμπτο	1	72	17J407	ΥΠΟΣΤΗΡΙΓΜΑ, υποδοχής πιστολιού	1
20	15F216	ΥΠΟΔΟΧΗ, πιστολιού	1	73	119647	ΒΙΔΑ, άλλεν, επίπεδη κεφαλή	2
20a*	15F750	ΧΕΙΡΟΤΡΟΧΟΣ, υποδοχής, πιστολιού	1	77	188135	ΟΔΗΓΟΣ, ντίζας	1
20b*	15F214	ΜΟΧΛΟΣ, ενεργοποιητή	1	156	LL5319	ΜΠΕΚ, ψεκασμού, διαγράμμισης, περιλαμβάνει το 157	1
20c*	15F209	ΠΕΙΡΟΣ, σκανδάλη	1		*17H720	ΔΕΜΑΤΙΚΟ, 5 in.	3
20d*†	17J575	ΕΞΑΡΤ. ΣΤΕΡΕΩΣΗΣ, ειδικό	1	202	17J424	ΡΑΒΔΟΣ, ύψους, ρύθμιση, συγκρότημα, περιλαμβάνει τα 203, 204, 205	1
20e*	17H673	ΠΕΙΡΟΣ, ντίζας	1	203	17J139	ΡΑΒΔΟΣ, υποδοχή, πιστολιού	1
20f*†	102040	ΠΕΡΙΚΟΧΛΙΟ, ασφάλισης	3	204	113428	ΚΟΧΛΙΑΣ, κατεργ.	3
20g*†	17J576	ΑΠΟΣΤΑΤΗΣ, ειδικός	1	205	108471	ΧΕΙΡΟΤΡΟΧΟΣ, με εξοχή	1
21	243161	ΠΡΟΦΥΛΑΚΤΗΡΑΣ, RAC V	1				
23	24Y645	ΚΙΤ, σφιγκτήρα	1				
24	17J145	ΒΡΑΧΙΟΝΑΣ, υποδοχή, πιστολιού	1				
25*	15F213	ΥΠΟΣΤΗΡΙΓΜΑ, ντίζας	1				
70	*126111	ΣΥΓΚΡΑΤΗΤΗΡΑΣ, ασφάλεια, εξωτερικό, 8mm	1				

\* Περιλαμβάνεται στο Κιτ επισκευής υποδοχής πιστολιού 25A528

† Περιλαμβάνεται στο Κιτ Πιστολιού 4-δακτύλων 24Y991

# Συγκρότημα Ρυθμιστικού πίεσης/Φίλτρου

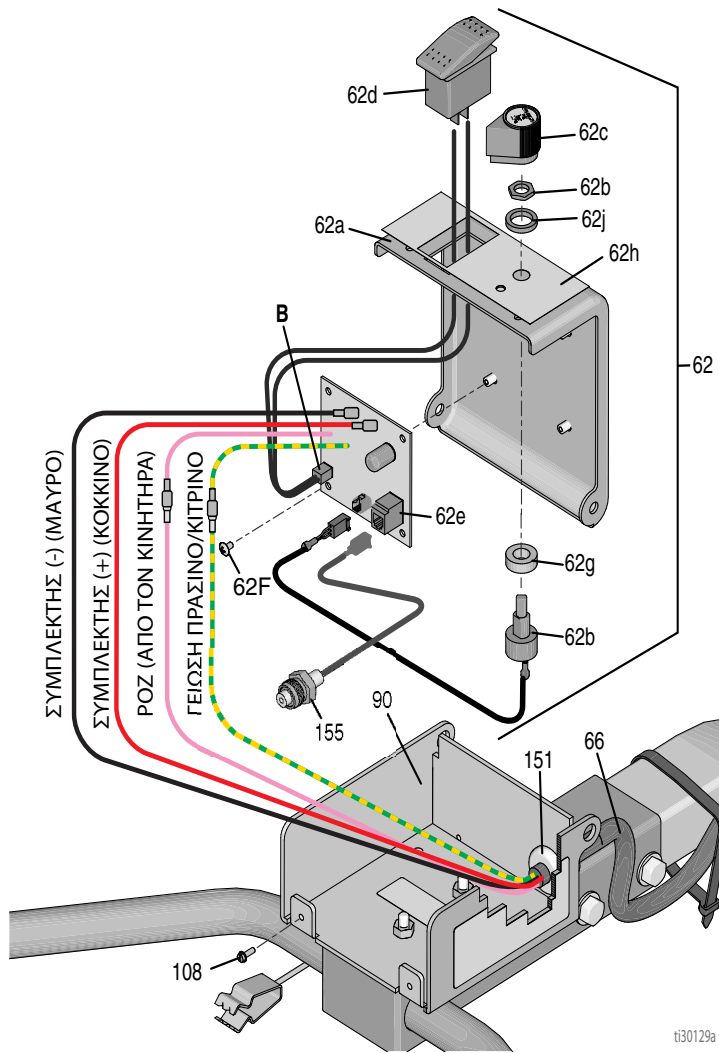

ti30129a

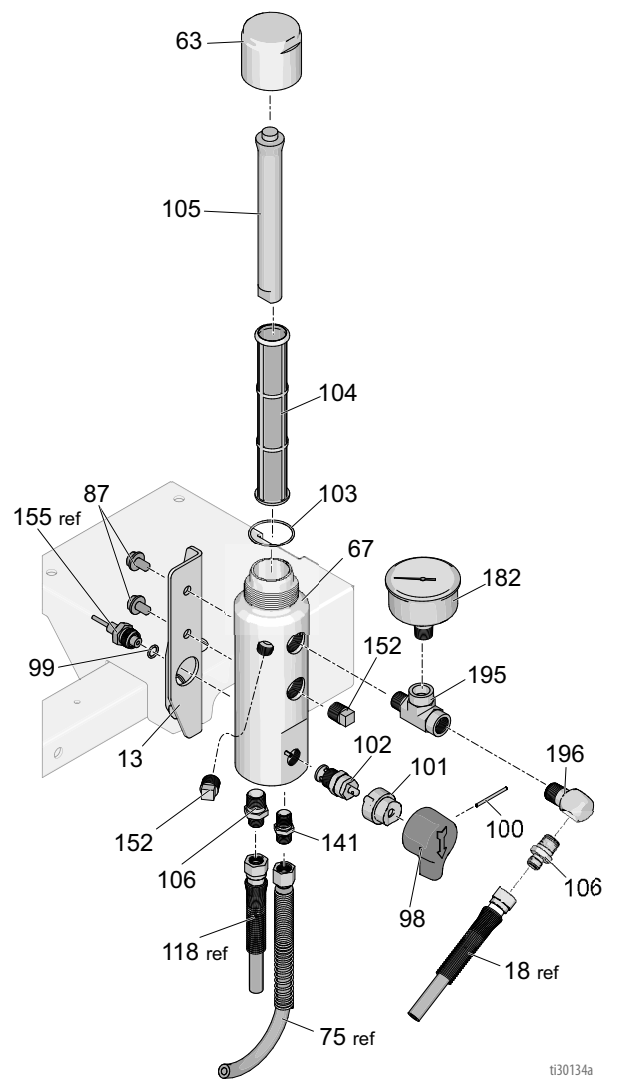

ti30134a



## Κατάλογος εξαρτημάτων - Συγκρότημα Ρυθμιστικού Πίεσης/Φίλτρου

Αρ. αναφ.	Εξάρτημα	Περιγραφή	Ποσότ.	Αρ. αναφ.	Εξάρτημα	Περιγραφή	Ποσότ.
13	15E748	ΥΠΟΣΤΗΡΙΓΜΑ, πολλαπλής	1	100*	15C972	ΠΕΙΡΟΣ, με εγκοπή	1
62a	15E991	Κάλυμμα, κιβώτιο ελέγχου	1	101*	224807	ΒΑΣΗ, βαλβίδας	1
62b	256219	ΠΟΤΕΝΣΙΟΜΕΤΡΟ	1	102*	239914	ΒΑΛΒΙΔΑ, αποστράγγισης	1
62c	116167	ΧΕΙΡΙΣΤΗΡΙΟ, ποτενσιόμετρου	1	103*	117285	ΔΑΚΤΥΛΙΟΣ Ο	1
62d	116752	ΔΙΑΚΟΠΤΗΣ, δύο θέσεων	1	104*	243984	ΦΙΛΤΡΟ, ρευστό	1
62e	287486	ΠΛΑΚΕΤΑ, ελέγχου	1	105*	15C766	ΣΩΛΗΝΑΣ, διάχυσης	1
62f	113045	ΒΙΔΑ, ημι-πομπέ, κατεργ. Phillips	4	106	196177	ΠΡΟΣΑΡΜΟΓΕΑΣ, μαστός	2
62g	198650	ΑΠΟΣΤΑΤΗΣ, άξονα	2	141	196181	ΣΥΝΔΕΤΙΚΟ ΕΞΑΡΤΗΜΑ, ρακόρ	1
62h	15F540	ΕΤΙΚΕΤΑ, χειριστήρια	1	152*	15G331	ΣΩΛΗΝΑΣ, πώματος, sst	2
62j	15C973	ΣΤΕΓΑΝΩΤΙΚΟ ΠΑΡΕΜΒΥΣΜΑ	1	155*	15F782	ΠΛΕΞΟΥΔΑ, μορφοτροπέας, μηχαν. διαγράμμισης	1
63*	287285	ΠΩΜΑ, πολλαπλής, περιλαμβάνει τα 103, 105	1	182	868015	ΜΕΤΡΗΤΗΣ, πίεσης, ρευστού	1
67*	17K166	ΠΟΛΛΑΠΛΗ, φίλτρου	1	195	124490	ΣΥΝΔΕΤΙΚΟ, σχήματος T	1
87	111801	ΒΙΔΑ, συναρμολόγησης, εξάγ. κεφαλή	4	196	196179	ΣΥΝΔΕΤΙΚΟ ΕΞΑΡΤΗΜΑ, γωνία	1
98*	15C780	ΧΕΙΡΟΛΑΒΗ	1				
99*	111457	ΔΑΚΤΥΛΙΟΣ Ο	1				

\* Περιλαμβάνεται στο Κιτ Επισκευής Φίλτρου 24Z867

# Διάγραμμα καλωδίωσης ρυθμιστικού πίεσης

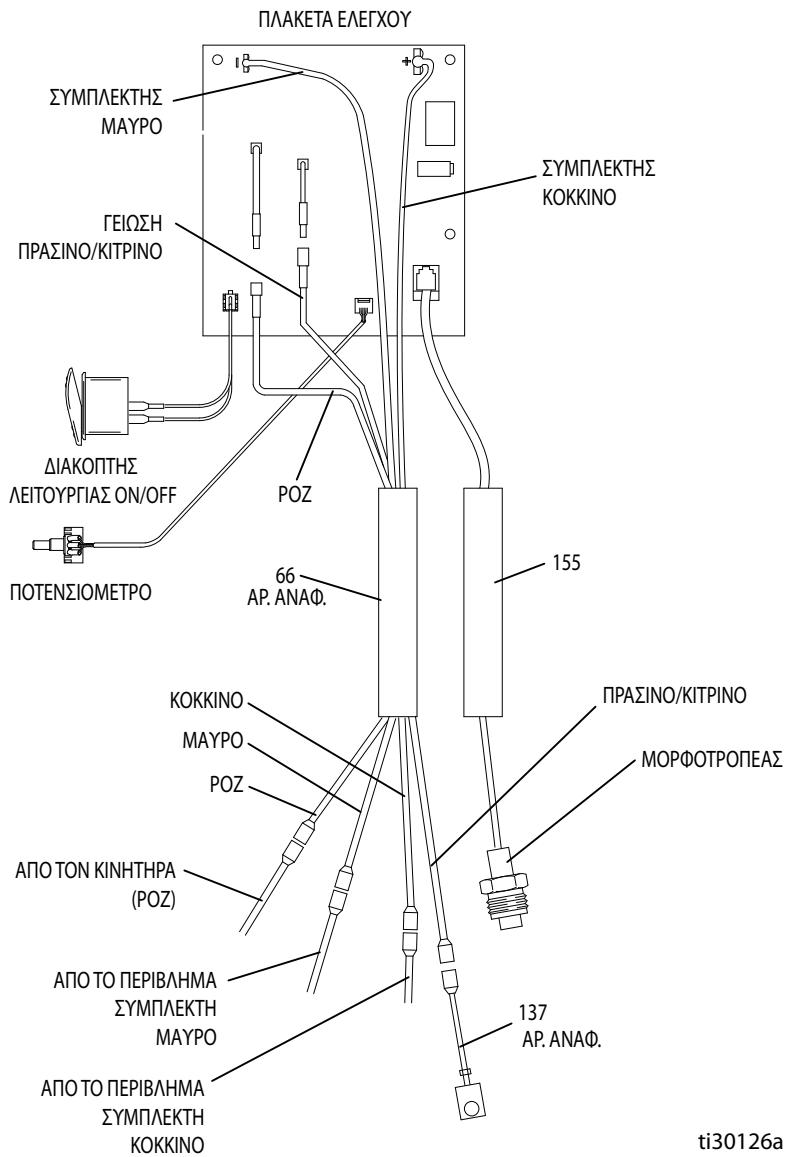

## Τεχνικά στοιχεία

<b>LineLazer 3400 (Μοντέλο 25M224)</b>		
	<b>ΗΠΑ</b>	<b>Μετρικό</b>
Κινητήρας Honda GX120		
SAE J1995 σε 3600 σ.α.λ.	4,0 ίπποι	
Μέγιστη πίεση λειτουργίας	3300 psi	22,8 MPa, 228 bar
Μέγιστη απόδοση	0,75 gpm	2,84 lpm
Μέγιστη διάσταση μπεκ	1 πιστόλι με μπεκ 0,027 in.	
Φίλτρο σήτας εισόδου χρώματος	Σήτα ανοξειδωτου χάλυβα 12 mesh (893 micron), πολλών χρήσεων	
Φίλτρο σήτας εξόδου χρώματος	Σήτα ανοξειδωτου χάλυβα 60 mesh (250 micron), πολλών χρήσεων	
Μέγεθος εισόδου αντλίας	Διάμετρος 1,0 in.	
Μέγεθος Εξόδου Ρευστού	Διάμετρος 0,25 in.	
Στάθμη θορύβου		
Ηχητική ισχύς κατά ISO 3741:	95,4 dBA	
Ηχητική πίεση κατά ISO 3741	91,0 dBA	
Κραδασμοί κατά ISO 5349		
Αριστερό χέρι	260 in/s <sup>2</sup>	6,60 m/s <sup>2</sup>
Δεξί χέρι	225 in/s <sup>2</sup>	5,72 m/s <sup>2</sup>
Διαβρεχόμενα εξαρτήματα	ανοξειδωτος χάλυβας, PTFE, δέρμα, νάιλον, κοινός χάλυβας με επίστρωση νικελίου και ψευδαργύρου, καρβίδιο του βολφραμίου, επίστρωση χρωμίου, UHMWPE, ακετάλη, πολυαιθυλένιο,	
<b>Διαστάσεις (25M224)</b>		
Βάρος (ξηρό, άνευ συσκευασίας)	160,0 lb	72,5 kg
Ύψος (με χειρολαβές κάτω)	39,4 in.	100,0 cm
Ύψος (με χειρολαβές πάνω)	41,3 in.	104,8 in.
Μήκος (με χειρολαβές κάτω)	66,3 in.	168,4 cm
Μήκος (με χειρολαβές πάνω)	68,0 in.	172,7 cm
Πλάτος	26,0 in.	66,0 cm
<b>Πιστόλι</b>		
Μέγιστη πίεση λειτουργίας	5000 psi	345, 3,45 (bar, MPa)
Βάρος (με μπεκ και προφυλακτήρα)	18 oz.	510 gr
Είσοδος	1/4 npsm αρσενικό	
Μέγιστη θερμοκρασία υλικού	120°F	50°C

<b>LineLazer 3400 (Μοντέλο 25P341)</b>		
	<b>ΗΠΑ</b>	<b>Μετρικό</b>
Κινητήρας Honda GX160		
SAE J1995 σε 3600 σ.α.λ.	5,5 ίπποι	
Μέγιστη πίεση λειτουργίας	3300 psi	22,8 MPa, 228 bar
Μέγιστη απόδοση	0,75 gpm	2,84 lpm
Μέγιστη διάσταση μπεκ	1 πιστόλι με μπεκ 0,027 in.	
Φίλτρο σήτας εισόδου χρώματος	Σήτα ανοξειδωτου χάλυβα 12 mesh (893 micron), πολλών χρήσεων	
Φίλτρο σήτας εξόδου χρώματος	Σήτα ανοξειδωτου χάλυβα 60 mesh (250 micron), πολλών χρήσεων	
Μέγεθος εισόδου αντλίας	Διάμετρος 1,0 in.	
Μέγεθος Εξόδου Ρευστού	Διάμετρος 0,25 in.	
Στάθμη θορύβου		
Ηχητική ισχύς κατά ISO 3741:	95,4 dBA	
Ηχητική πίεση κατά ISO 3741	91,0 dBA	
Κραδασμοί κατά ISO 5349		
Αριστερό χέρι	260 in/s <sup>2</sup>	6,60 m/s <sup>2</sup>
Δεξί χέρι	225 in/s <sup>2</sup>	5,72 m/s <sup>2</sup>
Διαβρεχόμενα εξαρτήματα	ανοξειδωτος χάλυβας, PTFE, δέρμα, νάιλον, κοινός χάλυβας με επίστρωση νικελίου και ψευδαργύρου, καρβίδιο του βολφραμίου, επίστρωση χρωμίου, UHMWPE, ακετάλη, πολυαιθυλένιο,	
<b>Διαστάσεις (25M224)</b>		
Βάρος (ξηρό, άνευ συσκευασίας)	165,0 lb	74,8 kg
Ύψος (με χειρολαβές κάτω)	39,4 in.	100,0 cm
Ύψος (με χειρολαβές πάνω)	41,3 in.	104,8 in.
Μήκος (με χειρολαβές κάτω)	66,3 in.	168,4 cm
Μήκος (με χειρολαβές πάνω)	68,0 in.	172,7 cm
Πλάτος	26,0 in.	66,0 cm
<b>Πιστόλι</b>		
Μέγιστη πίεση λειτουργίας	5000 psi	345, 3,45 (bar, MPa)
Βάρος (με μπεκ και προφυλακτήρα)	18 oz.	510 gr
Είσοδος	1/4 ηrsm αρσενικό	
Μέγιστη θερμοκρασία υλικού	120°F	50°C

## Πρόταση νόμου πολιτείας Καλιφόρνιας 65

ΚΑΤΟΙΚΟΙ ΚΑΛΙΦΟΡΝΙΑΣ



**ΠΡΟΕΙΔΟΠΟΙΗΣΗ:** Καρκίνος και βλάβες του αναπαραγωγικού συστήματος – [www.P65warnings.ca.gov](http://www.P65warnings.ca.gov).

## Βασική εγγύηση Graco

Η Graco εγγυάται ότι όλος ο εξοπλισμός που αναφέρεται στο παρόν έγγραφο, ο οποίος κατασκευάζεται από την Graco και φέρει το όνομά της, είναι απαλλαγμένος από ατέλειες στο υλικό και την εργασία κατά την ημερομηνία πώλησης στον αρχικό αγοραστή για χρήση. Με εξαίρεση οποιασδήποτε πρόσθετης, διευρυμένης ή περιορισμένης εγγύησης που δημοσιεύεται από την Graco, η Graco, για μια περίοδο δώδεκα μηνών από την ημερομηνία πώλησης, θα επισκευάζει ή θα αντικαθιστά οποιοδήποτε μέρος του εξοπλισμού που καθορίζεται από την Graco ότι είναι ελαττωματικό. Η παρούσα εγγύηση ισχύει μόνο όταν ο εξοπλισμός είναι εγκατεστημένος, χρησιμοποιείται και συντηρείται σύμφωνα με τις γραπτές συστάσεις της Graco.

Η παρούσα εγγύηση δεν καλύπτει λανθασμένη εγκατάσταση, μη προβλεπόμενη χρήση, εκτριβή, διάβρωση, ανεπαρκή ή ακατάλληλη συντήρηση, αμέλεια, ατύχημα, παραποίηση ή αντικατάσταση εξαρτημάτων τρίτων κατασκευαστών και η Graco δεν φέρει καμία ευθύνη για γενικές φθορές λόγω χρήσης ή οποιασδήποτε δυσλειτουργίας, ζημίες ή φθορές που προκαλούνται από τα ανωτέρω. Επίσης, η Graco δεν φέρει ευθύνη για δυσλειτουργίες, ζημίες ή φθορές που προκαλούνται από ασυμβατότητα του εξοπλισμού της Graco με δομές, εξαρτήματα, εξοπλισμό ή υλικά που δεν παρέχονται από την Graco, καθώς και από ακατάλληλο σχεδιασμό, κατασκευή, εγκατάσταση, λειτουργία ή συντήρηση των δομών, εξαρτημάτων, εξοπλισμού ή υλικών που δεν παρέχονται από την Graco.

Η παρούσα εγγύηση ισχύει με την προϋπόθεση της προπληρωμένης επιστροφής του εξοπλισμού που θεωρείται ότι είναι ελαττωματικός σε εξουσιοδοτημένο διανομέα της Graco για επαλήθευση της αναφερομένης βλάβης. Εάν η αναφερομένη βλάβη επιβεβαιωθεί, η Graco θα επισκευάσει ή θα αντικαταστήσει δωρεάν οποιαδήποτε ελαττωματικά εξαρτήματα. Ο εξοπλισμός θα επιστραφεί στον αρχικό αγοραστή, ο οποίος έχει προκαταβάλει τα έξοδα επιστροφής. Εάν η επιθεώρηση του εξοπλισμού δεν αποκαλύψει οποιοδήποτε ελάττωμα στο υλικό ή την κατασκευή, τότε οι επισκευές θα γίνουν με λογική δαπάνη, η οποία μπορεί να περιλαμβάνει τα έξοδα των εξαρτημάτων, της εργασίας και της μεταφοράς.

### **Η ΠΑΡΟΥΣΑ ΕΓΓΥΗΣΗ ΙΣΧΥΕΙ ΑΠΟΚΛΕΙΣΤΙΚΑ ΕΝΑΝΤΙ ΟΠΟΙΩΝΔΗΠΟΤΕ ΑΛΛΩΝ ΕΓΓΥΗΣΕΩΝ, ΡΗΤΩΝ Ή ΣΙΩΠΗΡΩΝ ΣΥΜΠΕΡΙΛΑΜΒΑΝΟΜΕΝΗΣ, ΕΝΔΕΙΚΤΙΚΑ, ΤΗΣ ΕΓΓΥΗΣΗΣ ΕΜΠΟΡΕΥΣΙΜΟΤΗΤΑΣ Ή ΤΗΣ ΕΓΓΥΗΣΗΣ ΚΑΤΑΛΛΗΛΟΤΗΤΑΣ ΓΙΑ ΣΥΓΚΕΚΡΙΜΕΝΟ ΣΚΟΠΟ.**

Η μόνη υποχρέωση της Graco και η μόνη αποζημίωση του αγοραστή για οποιαδήποτε παραβίαση της εγγύησης είναι όπως ορίζεται ανωτέρω. Ο αγοραστής συμφωνεί ότι καμία άλλη αποζημίωση (συμπεριλαμβανομένων, ενδεικτικά, τυχαίων ή επακόλουθων ζημιών για χαμένα κέρδη, απολεσθείσες πωλήσεις, προσωπικό τραυματισμό ή βλάβη επί της περιουσίας ή οποιαδήποτε άλλη τυχαία ή επακόλουθη απώλεια) δεν θα είναι διαθέσιμη. Οποιαδήποτε αγωγή για την παραβίαση της εγγύησης πρέπει να υποβληθεί μέσα σε δύο (2) έτη από την ημερομηνία πώλησης.

**Η GRACO ΔΕΝ ΕΓΓΥΑΤΑΙ ΚΑΙ ΑΠΟΠΟΙΕΙΤΑΙ ΟΛΕΣ ΤΙΣ ΣΙΩΠΗΡΕΣ ΕΓΓΥΗΣΕΙΣ ΕΜΠΟΡΕΥΣΙΜΟΤΗΤΑΣ ΚΑΙ ΚΑΤΑΛΛΗΛΟΤΗΤΑΣ ΓΙΑ ΣΥΓΚΕΚΡΙΜΕΝΟ ΣΚΟΠΟ ΓΙΑ ΤΑ ΠΑΡΕΛΚΟΜΕΝΑ, ΤΟΝ ΕΞΟΠΛΙΣΜΟ, ΤΑ ΥΛΙΚΑ Ή ΤΑ ΣΤΟΙΧΕΙΑ ΠΟΥ ΠΩΛΟΥΝΤΑΙ ΑΠΟ ΤΗΝ GRACO ΑΛΛΑ ΔΕΝ ΚΑΤΑΣΚΕΥΑΖΟΝΤΑΙ ΑΠΟ ΑΥΤΗ.** Αυτά τα είδη που πωλούνται, αλλά δεν κατασκευάζονται, από την Graco (όπως ηλεκτρικοί κινητήρες, διακόπτες, εύκαμπτοι σωλήνες κ.λπ.), υπόκεινται στην εγγύηση του κατασκευαστή τους, αν υπάρχει. Η Graco θα παράσχει στον αγοραστή εύλογη βοήθεια για την έγερση οποιασδήποτε αξίωσης όσον αφορά τη χρήση αυτών των εγγυήσεων.

Σε καμία περίπτωση η Graco δεν θα θεωρείται υπεύθυνη για έμμεσες, τυχαίες, ειδικές ή επακόλουθες ζημίες ως αποτέλεσμα της κάτωθι παροχής εξοπλισμού από την Graco ή τον εφοδιασμό, την απόδοση ή τη χρήση οποιωνδήποτε προϊόντων ή άλλων αγαθών που πωλούνται στο παρόν, λόγω παραβίασης της σύμβασης, παραβίασης της εγγύησης ή αμέλειας της Graco, ή άλλως.

# Πληροφορίες για την Graco

Για τις πλέον πρόσφατες πληροφορίες σχετικά με τα προϊόντα της Graco, επισκεφθείτε τη διεύθυνση [www.graco.com](http://www.graco.com).

Για πληροφορίες σχετικά με διπλώματα ευρεσιτεχνίας, ανατρέξτε στην τοποθεσία: [www.graco.com/patents](http://www.graco.com/patents).

**ΓΙΑ ΠΑΡΑΓΕΛΙΕΣ**, επικοινωνήστε με τον διανομέα της Graco ή καλέστε στο 1-800-690-2894 για να εντοπίσετε τον πλησιέστερο διανομέα.

*Το σύνολο των στοιχείων που περιέχονται στο παρόν έγγραφο υπό μορφή κειμένου και εικόνων αποτελούν τις πλέον πρόσφατες πληροφορίες σχετικά με τα προϊόντα μας κατά τη χρονική στιγμή της έκδοσης. Η Graco επιφυλάσσει του δικαιώματός να προβαίνει σε αλλαγές ανά πάσα στιγμή, χωρίς προειδοποίηση.*

Μετάφραση των αρχικών οδηγιών. This manual contains Greek. MM 3A4587

**Κεντρικά γραφεία Graco:** Minneapolis  
**Διεθνή Γραφεία:** Βέλγιο, Κίνα, Ιαπωνία, Κορέα

**GRACO INC. AND SUBSIDIARIES • P.O. BOX 1441 • MINNEAPOLIS MN 55440-1441 • USA**

**Πνευματικά δικαιώματα 2016, Graco Inc. Όλες οι εγκαταστάσεις παραγωγής της Graco είναι πιστοποιημένες κατά το ISO 9001.**

[www.graco.com](http://www.graco.com)

Αναθεώρηση H, Αύγουστος 2024