

LineLazer™ 3400 Havasız Çizgi Çekme Makinesi

3A4595H
TR

Çizgi çekme malzemelerinin uygulanması içindir. Yalnızca ticari kullanım içindir. Yalnızca dış mekanda kullanım içindir. Patlayıcı ortamlarda veya tehlikeli konumlarda kullanım için onaylanmamıştır.

Modeller: 25M224, 25P341 (Sadece Çin Modeli)
3300 psi (22,8 MPa, 228 bar) Maksimum Çalışma Basıncı



Önemli Güvenlik Talimatları

Bu kılavuzdaki, ilgili kılavuzlardaki ve ekipman üzerindeki tüm uyarıları ve talimatları okuyun. Ekipmanın kontrollerini ve doğru kullanımını öğrenin. Bu talimatları saklayın.

İlgili Kılavuzlar:

311254	Tabanca
309250	Pompa

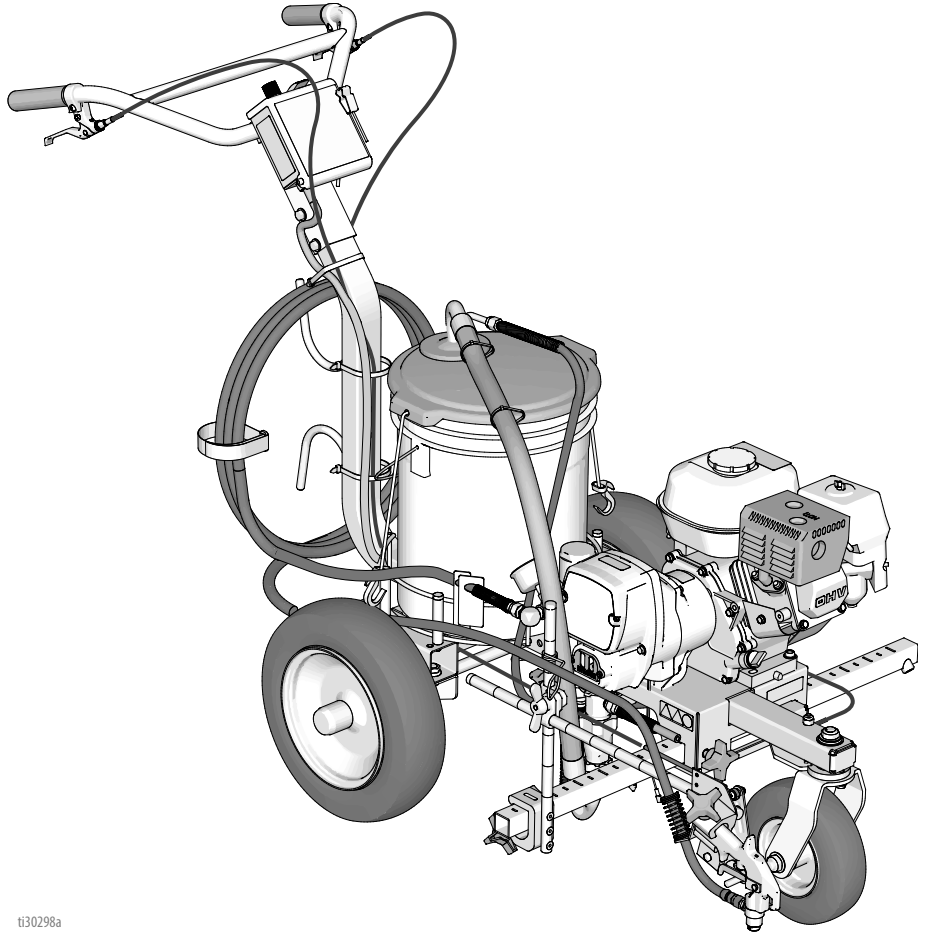











ti30298a

İçindekiler







Uyarılar	3	Debriyaj Muhafazası	30
Meme Seçimi	6	Çıkarma	30
Bileşen Tanımlaması	7	Kurulum	30
Topraklama Prosedürü (Yalnızca Yanıcı Maddeler İçin) 8		Motor	30
Kovalar	8	Çıkarma	30
Basınç Tahliyesi Prosedürü	9	Kurulum	30
Ön Tekerlek Ayarı:	10	Basınç Kontrol Transdüseri	31
Çalıştırma	11	Çıkarma	31
Kurulum	11	Kurulum	31
Çalıştırma	12	Basınç Kontrolü (Açma/Kapama Anahtarı)	32
Rac Memesi ve Kelebek Tertibatı	14	Çıkarma	32
Tabancanın Yerleştirilmesi	15	Kurulum	32
Tabancanın Takılması	15	Basınç Ayarlama Potansiyometresi	33
Tabancanın Konumu	15	Sökme	33
Boya Şerit Genişliği	17	Kurulum	33
Püskürtme Testi Çizgisi	17	Kontrol Kartı	33
Uç Tıkanıklıklarını Temizleme	17	Çıkarma	33
Temizleme	18	Kurulum	33
Temizlik Önerileri	21	Parça Çizimi	34
Sorun Giderme	22	25M224	34
Deplasmanlı Pompa	24	Parça Listesi - 25M224	35
Çıkarma	24	Parça Çizimi	36
Onarın	24	Parça Listesi - 25M224	37
Kurulum	25	Parça Çizimi ve Listesi - Pinyon Muhafaza	38
Tahrik Muhafazası ve Bağlantı Mili	26	Tabanca Kolu Parçaları	39
Çıkarma	26	Basınç Kontrol/Filtre Donanımı	40
Kurulum	26	Parça Listesi - Basınç Kontrol/Filtre Tertibatı	41
Pinyon Tertibatı/Debriyaj Armatürü/Kelepçe	27	Basınç Kontrolü Kablo Tesizat Şeması	42
Pinyon Tertibatı/Kavrama Armatürünün Sökülmesi	27	Teknik Veriler	43
Kurulum	28	Kaliforniya Teklifi 65	44
Kelepçenin Çıkarılması	29	Standart Graco Garantisi	45
Kelepçenin Takılması	29	Graco Bilgileri	46

Uyarılar

Aşağıdaki uyarılar bu ekipmanın kurulumu, kullanımı, topraklanması, bakımı ve onarımı içindir. Ünem işareti sembolü genel bir uyarı anlamına gelirken, tehlike sembolleri prosedüre özel riskleri belirtir. Bu semboller bu kılavuzun metin bölümlerinde veya uyarı etiketlerinde görüldüğünde, bu Uyarılara başvurun. Bu bölümde ele alınmayan, ürüne özgü tehlike sembolleri ve uyarılar bu kılavuzun diğer bölümlerinde yer alıyor olabilir.

 <h2 style="margin: 0;">UYARI</h2>	
    	<p>CİLDE PÜSKÜRME TEHLİKESİ</p> <p>Yüksek basınçlı püskürtme insan vücuduna toksin enjekte edebilir ve ciddi yaralanmalara sebep olabilir. Böyle bir enjeksiyonun meydana gelmesi durumunda, hemen cerrahi müdahale alın.</p> <ul style="list-style-type: none"> • Tabancayı insanlara veya hayvanlara doğrultmayın ya da püskürtmeyin. • Ellerinizi ve diğer uzuvlarınızı çıkış ağzından uzak tutun. Örneğin, olabilecek sızıntıları herhangi bir uzvunuzla durdurmayı denemeyin. • Her zaman meme ucu koruyucusunu kullanın. Nozul ucu koruması yerine takılı olmadan püskürtme yapmayın. • Graco nozul uçlarını kullanın. • Meme uçlarını temizlerken ve değiştirirken dikkatli olun. Püskürtme sırasında meme uçlarının tıkanması durumunda, meme ucunu temizlemek amacıyla çıkartmadan önce basıncı tahliye etmek ve üniteyi kapatmak için Basınç Tahliye Prosedürü'nü uygulayın. • Güç kapatıldıktan sonra, makine basıncı korur. Üniteyi enerji verilmiş durumda ya da basınçlı bir şekilde başında kimse olmadan bırakmayın. Ekipmanın başında kimse yokken ya da ekipman kullanımda değilken ve bakım, temizlik veya parçaların çıkarılmasından önce Basınç Tahliye Prosedürü'nü uygulayın. • Hortumları ve parçaları hasar belirtileri açısından kontrol edin. Hasarlı hortumları veya parçaları değiştirin. • Bu sistem 3300 psi basınç üretebilir. En az 3300 psi basınca dayanıklı Graco yedek parçaları ve aksesuarları kullanın. • Püskürtme yapmadığınız zamanlarda tetik kilidini her zaman kapalı tutun. Tetik kilidinin düzgün çalıştığından emin olun. • Üniteyi çalıştırmadan önce tüm bağlantıların güvenli olduğundan emin olun. • Üniteyi hızlı bir şekilde nasıl durdurup basıncı tahliye edeceğinizi öğrenin. Kumandaları eksiksiz olarak öğrenin.
   	<p>YANGIN VE PATLAMA TEHLİKESİ</p> <p>Çalışma alanındaki solvent ve boya buharı gibi yanıcı buharlar alev alabilir veya patlayabilir. Ekipmanın içinden akan boya veya solvent, statik elektrik kıvılcımı oluşmasına yol açabilir. Yangın ve patlamaların önüne geçmek için:</p> <ul style="list-style-type: none"> • Ekipmanı sadece iyi havalandırılmış alanlarda kullanın. • Motor çalışırken ya da sıcakken yakıt deposunu doldurmayın; motoru kapatın ve soğumasını bekleyin. Yakıt alev alıcıdır ve sıcak bir yüzey üzerine dökülmesi durumunda tutuşabilir veya patlayabilir. • Pilot alevleri, sigara, taşınabilir elektrikli lambalar, yere serilen naylon türü örtüler (potansiyel statik kıvılcım) gibi ateşleme kaynaklarını ortadan kaldırın. • Çalışma alanındaki tüm ekipmanları topraklayın. Topraklama talimatlarına bakın. • Solventi hiçbir zaman yüksek basınçta püskürtmeyin veya dökmeyin. • Solvent, bez parçası ve benzin dahil her tür artık maddeyi çalışma alanından uzak tutun. • Ortamda yanıcı duman varsa güç kablolarını prize takmayın/prizden çıkarmayın veya gücü ya da ışık düğmelerini açmayın/kapatmayın. • Sadece topraklanmış hortumlar kullanın. • Kovanın içine tetikleme yaparken tabancayı topraklanmış metal kovanın kenarında sıkıca tutun. Antistatik ya da iletken olmadıkları sürece kova kaplamaları kullanmayın. • Statik kıvılcımlanma oluşursa ya da bir şok hissederseniz kullanımı derhal durdurun. Sorunu tanımlayana ve giderene kadar makineyi kullanmayın. • Çalışma alanında çalışan bir yangın söndürücü bulundurun.

UYARI

 	<p>MAKİNENİN HATALI KULLANIMININ YARATACAĞI TEHLİKELER Yanlış kullanım ölüme ya da ciddi yaralanmalara yol açabilir.</p> <ul style="list-style-type: none"> • Yorgun olduğunuzda veya ilaç veya alkolün etkisi altındayken üniteyi kullanmayın. • En düşük dereceli sistem bileşeninin maksimum çalışma basıncını veya sıcaklık derecesini aşmayın. Tüm ekipman kılavuzlarında bulunan Teknik Veriler bölümüne bakın. • Ekipmanın ıslanan parçalarıyla uyumlu sıvılar ve solventler kullanın. Tüm ekipman kılavuzlarında bulunan Teknik Veriler bölümüne bakın. Sıvı ve solvent üreticilerinin uyarılarını okuyun. Malzeme hakkında daha fazla bilgi edinmek için, distribütörden veya bayiden Güvenlik Bilgi Formu'nu (SDS) isteyin. • Ekipman enerji taşıyorken veya basınç altındayken çalışma alanını terk etmeyin. • Ekipman kullanımında değilken tüm sistemi kapatın ve Basınç Tahliyesi Prosedürünü uygulayın. • Ekipmanı her gün kontrol edin. Aşınmış veya hasarlı parçaları sadece orijinal üreticinin yedek parçalarını kullanarak derhal onarın veya değiştirin. • Ekipman üzerinde herhangi bir değişiklik veya modifikasyon yapmayın. Değişiklikler veya modifikasyonlar kurum onaylarını geçersiz kılabilir ve güvenlikle ilgili tehlikelere neden olabilir. • Tüm ekipmanların, kullanıldıkları ortam için sınıflandırıldığından ve onaylandığından emin olun. • Makineyi sadece kullanım amacı doğrultusunda kullanın. Bilgi için distribütörünüzü arayın. • Hortumları ve kabloları kalabalık yerlerin, keskin kenarların, hareketli parçaların ve sıcak yüzeylerin uzağından geçirin. • Hortumları bükmeyin veya aşırı kıvrımayın ya da ekipmanı çekmek için hortumları kullanmayın. • Çocukları ve hayvanları çalışma alanından uzak tutun. • Yürürlükteki tüm güvenlik düzenlemelerine uyun.
	<p>BASINÇLI ALÜMİNYUM PARÇA TEHLİKESİ</p> <p>Basınçlı ekipmanda alüminyum ile uyumsuz sıvıların kullanımı, ciddi kimyasal reaksiyonlara ve ekipmanın hasar görmesine neden olabilir. Bu uyarının göz ardı edilmesi ölümler, ciddi yaralanmalarla ya da maddi hasarlarla sonuçlanabilir.</p> <ul style="list-style-type: none"> • 1,1,1-trikloroetan, metilen klorür, diğer halojenli hidrokarbon solventleri ya da bu tür solventleri içeren sıvılar kullanmayın. • Klorinle ağartma kullanmayın. • Diğer birçok sıvı alüminyum ile tepkimeye girebilecek kimyasallar içerebilir. Uyumluluk için malzeme sağlayıcınıza danışın.
 	<p>HAREKETLİ PARÇA TEHLİKESİ</p> <p>Hareketli parçalar parmaklarınıza ve vücudunuzun diğer kısımlarına zarar verebilir.</p> <ul style="list-style-type: none"> • Hareketli parçalardan uzak durun. • Ekipmanı, koruyucu siperleri veya kapakları sökülmüş halde çalıştırmayın. • Basınçlı ekipman, herhangi bir uyarı vermeden çalışmaya başlayabilir. Ekipmanın kontrol, taşıma veya bakımı öncesinde Basınç Tahliye Prosedürü'nü uygulayın ve tüm güç kaynakları bağlantılarını ayırın.
	<p>KARBON MONOKSİT TEHLİKESİ</p> <p>Egzoz, renksiz ve kokusuz olan zehirli karbonmonoksit gazını içerir. Karbonmonoksit gazını solumak, ölüme neden olabilir.</p> <ul style="list-style-type: none"> • Ekipmanı kapalı alanda kullanmayın.
	<p>ZEHİRLİ SIVI YA DA DUMAN TEHLİKESİ</p> <p>Zehirli sıvılar ya da buharlar, göze ya da cilde sıçramaları, yutulmaları ya da solunmaları durumunda ciddi yaralanmalara ya da ölüme yol açabilir.</p> <ul style="list-style-type: none"> • Kullandığınız sıvıların kendine özgü tehlikelerini öğrenmek için SDS'leri okuyun. • Tehlikeli sıvıları onaylı haznelere saklayın ve ilgili yönergelerle göre atın.

 **UYARI****YANIK TEHLİKESİ**

Ekipman yüzeyleri ve ısıtılan akışkan, çalışma sırasında çok ısınabilir. Ciddi yanıkları önlemek için:

- Sıcak sıvıya ya da ekipmana dokunmayın.

**KİŞİSEL KORUYUCU EKİPMAN**

Çalışma alanındayken gözlerin hasar görmesi, işitme kaybı, zehirli dumanların solunması ve yanıklar dahil olmak üzere ciddi yaralanmaların önlenmesine yardımcı olması için uygun koruyucu ekipman takın. Bu koruyucu ekipman, bunlarla sınırlı olmamak kaydıyla şunları içerir:

- Koruyucu gözlük ve işitme koruması.
- Sıvı ve solvent üreticileri tarafından tavsiye edilen solunum cihazları, koruyucu kıyafetler ve eldivenler.

Meme Seçimi

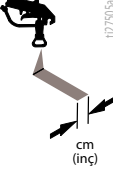
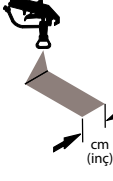
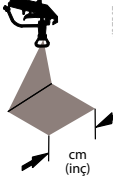
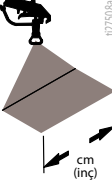
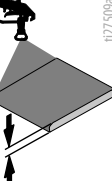
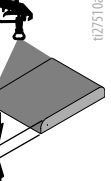
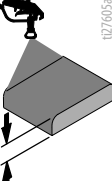
							
LL5213*	2 (5)				✓		
LL5215*	2 (5)					✓	
LL5217		4 (10)				✓	
LL5219		4 (10)					✓
LL5315		4 (10)			✓		
LL5317		4 (10)			✓		
LL5319		4 (10)				✓	
LL5321		4 (10)				✓	
LL5323		4 (10)				✓	
LL5325		4 (10)					✓
LL5327		4 (10)					✓
LL5329		4 (10)					✓
LL5331		4 (10)					✓
LL5333		4 (10)					✓
LL5335		4 (10)					✓
LL5355		4 (10)					✓
LL5417			6 (15)		✓		
LL5419			6 (15)		✓		
LL5421			6 (15)		✓		
LL5423			6 (15)			✓	
LL5425			6 (15)			✓	
LL5427			6 (15)			✓	
LL5429			6 (15)			✓	✓
LL5431			6 (15)				✓
LL5435			6 (15)				✓
LL5621				12 (30)	✓		
LL5623				12 (30)	✓		
LL5625				12 (30)	✓		
LL5627				12 (30)	✓		
LL5629				12 (30)	✓		
LL5631				12 (30)		✓	
LL5635				12 (30)		✓	
LL5639				12 (30)			✓

* Uç tıkanmalarını azaltmak için 100 süzgeç delik büyüklüğüne sahip filtre kullanın.

Bileşen Tanımlaması

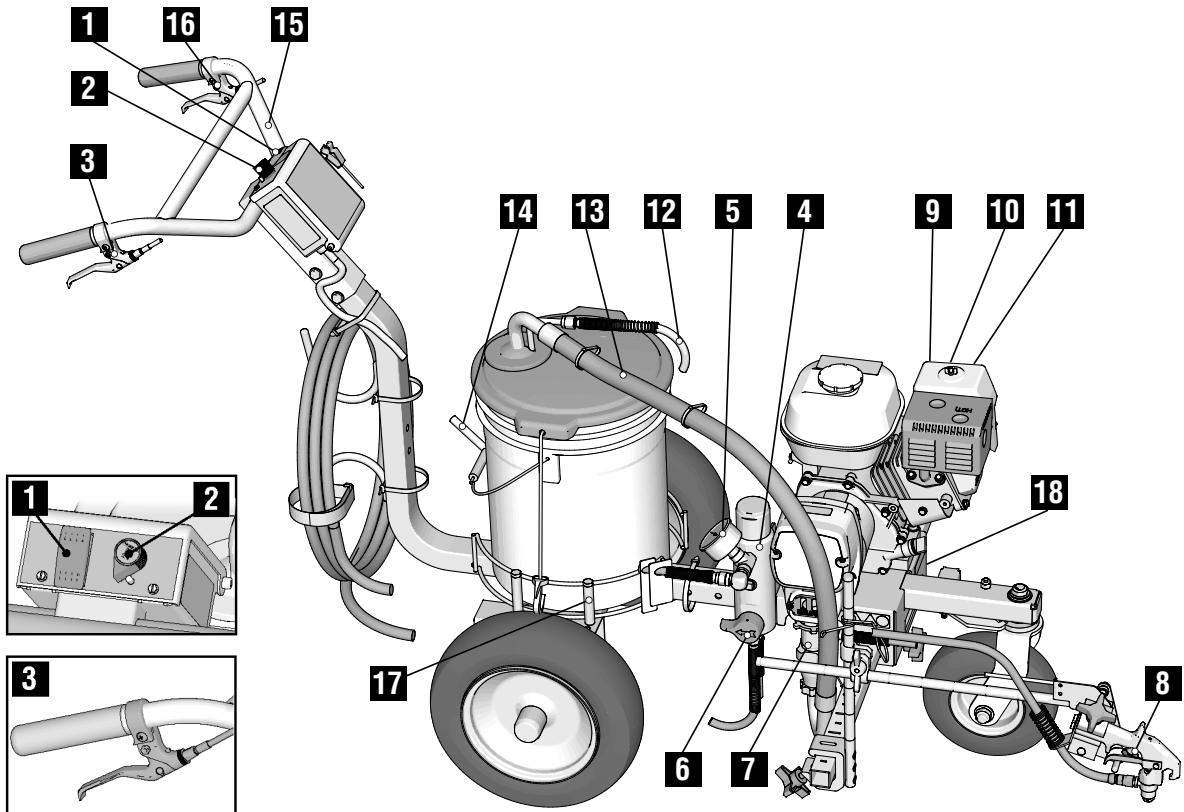

ti30299a

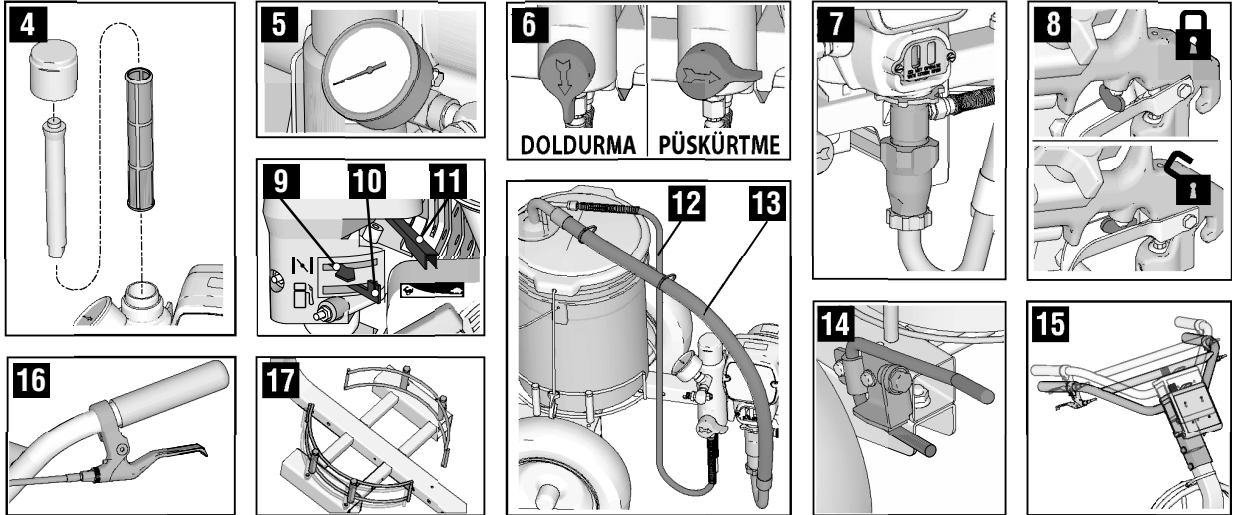

1	Pompa AÇIK/KAPALI (ON/OFF) Anahtarı
2	Basınç Kontrolü
3	Püskürtme Tabancası Tetiği
4	Filtre
5	Basınç Göstergesi
6	Doldurma Valfi
7	Pompa
8	Tetik Kilidi
9	Jikle

10	Motor AÇMA/KAPAMA Anahtarı
11	Gaz Kelebeği
12	Tahliye Hortumu
13	Emiş Borusu
14	Park Freni
15	Ayarlanabilir Kabza
16	Ön Tekerlek Kilit Açma/Kilitleme
17	Ayarlanabilir Kova Tutucu
18	Seri No

Topraklama Prosedürü (Yalnızca Yanıcı Maddeler İçin)

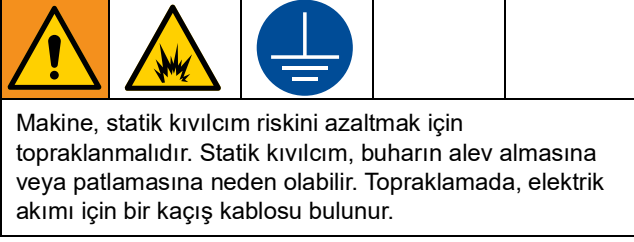

1. Şerit çekiciyi lastikler kaldırım üzerinde olmayacak şekilde konumlandırın.
2. Çizgi makinesi topraklama kelepçesiyle gönderilir. Topraklama kelepçesi topraklanmış bir nesneye bağlanmalıdır (ör. metal işaret levhası).

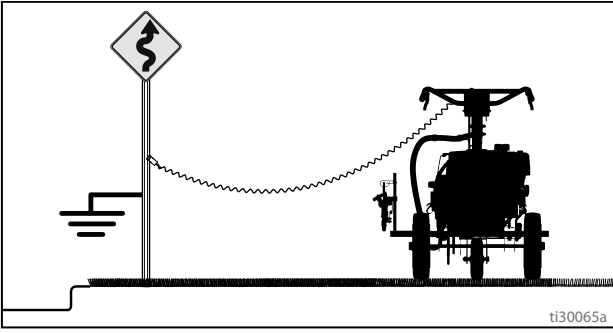

Kovalar

Solvent ve yağ bazlı sıvılar: yerel kurallara uyun Yalnızca beton gibi topraklı bir zemin üzerine koyulmuş iletken metal kovalar kullanın.

Kovayı, kağıt, karton gibi iletken olmayan, iletkenlikte sürekliliği bozan bir yüzey üzerine koymayın.

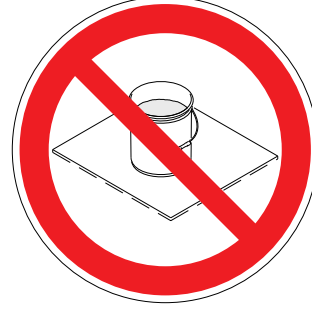

Kovayı her zaman topraklayın: kovaya topraklama teli takın. Bir ucunu kovaya ve diğer ucunu örneğin su borusu gibi gerçek topraklama noktasına bağlayın.

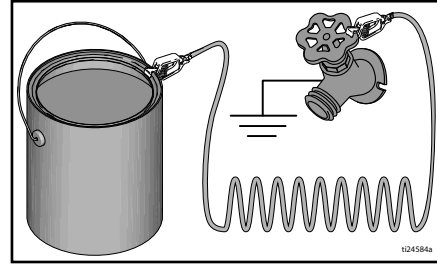

İletkenlikte sürekliliği korumak için püskürtme makinesi temizlenirken veya basınç tahliye edilirken: topraklanmış metal kovanın kenarına boya püskürtme tabancasının metal bölümünü sıkıca tutun, ardından tabancayı tetikleyin.

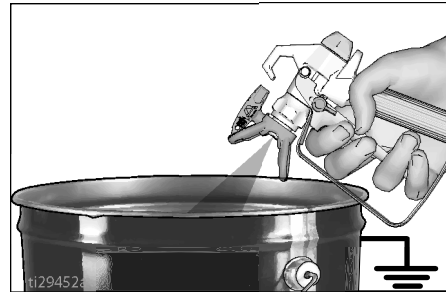

Basınç Tahliyesi Prosedürü



Bu sembolü gördüğünüz zaman **Basınç Tahliyesi Prosedürünü** uygulayın.

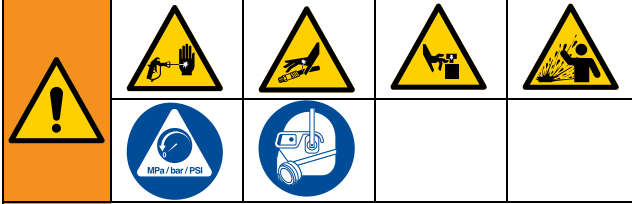

Basınç manuel olarak tahliye edilmediği sürece bu makine basınç altındadır. Deriye enjeksiyon, sıçramış sıvı ve hareketli parçalar gibi, basınçlı sıvıdan kaynaklanan ciddi yaralanmayı önlemeye yardımcı olması için, püskürtme makinesi durdurulduğunda ve temizlenmeden ya da kontrol edilmeden ve ekipman bakımı yapılmadan önce **Basınç Tahliye Prosedürü**'nü uygulayın.

1. Yanıcı malzemeler kullanılıyorsa **Topraklama Prosedürü** nü gerçekleştirin.
2. Pompayı **OFF (Kapalı)** konumuna getirin. Motoru **OFF (Kapalı)** konumuna getirin.

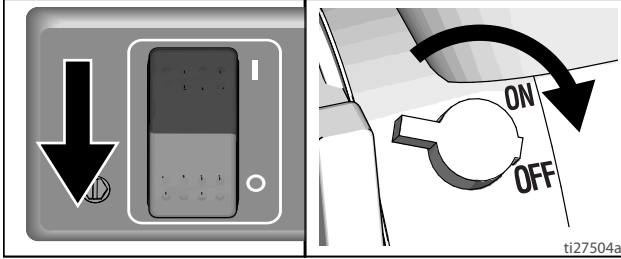

3. Basıncı en düşük ayara getirin. Basıncı tahliye etmek için tabancanın tetiğine basın.

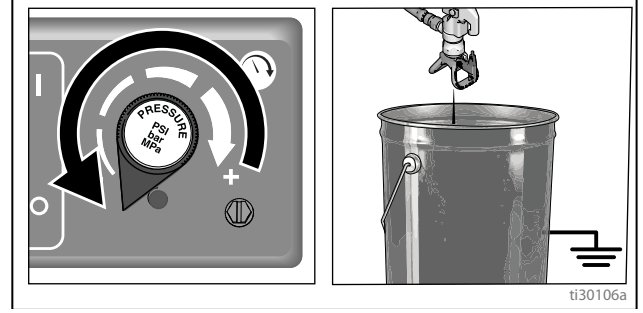

4. Tetik kilidini devreye alın. Doldurma valfini kısın.

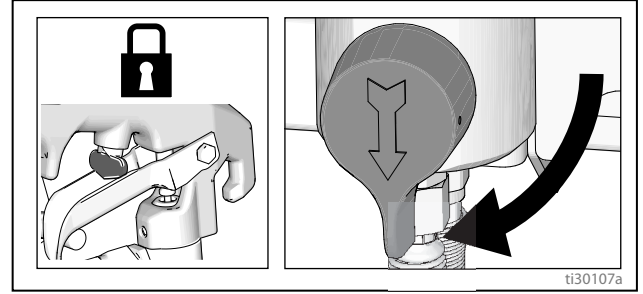

5. Püskürtme ucu veya hortumun tıkanığında şüpheleniyorsanız veya basınç tam tahliye edilmediyse:
 - a. Basıncı yavaşça tahliye etmek için uç muhafazası tespit somununu veya hortum ucu kaplinini **ÇOK YAVAŞÇA** gevşetin.
 - b. Somunu veya kaplini tamamen gevşetin.
 - c. Hortum veya uçtaki tıkanıklığı giderin.

Basınç Tahliyesi Prosedürü

GÜNLÜK: Motor yağ seviyesini kontrol edin ve gerekli oldukça doldurun.

GÜNLÜK: Aşınma ve hasar ihtimaline karşı hortumu kontrol edin. -

GÜNLÜK: Doğru çalışma için tabanca emniyetini kontrol edin.

GÜNLÜK: Doğru çalışma için basınç tahliye valfini kontrol edin.

GÜNLÜK: Gaz tankını kontrol edin ve doldurun.

GÜNLÜK: Deplasmanlı pompa salmastra somununda TSL (Yağ) seviyesini kontrol edin. Gerekirse somun takviyesi yapın. Piston milinde sıvı birikmesini, sızdırmazlığın zamanından önce aşınmasını ve pompa korozyonunu önlemek için TSL'yi somunda tutun. İLK 20 SAATLİK ÇALIŞMA SONRASINDA:

Motor yağını boşaltın ve temiz (yeni) yağ doldurun. Doğru yağ viskozitesi için Honda Motorları Kullanıcı Kılavuzuna başvurun.

HAFTALIK: Hava filtresi kapağını çıkarın ve elemanı temizleyin. Gerekirse filtreyi değiştirin. Olağandışı tozlu bir ortamda çalışıyorsanız: filtreyi her gün kontrol edin ve gerekirse değiştirin.

Değişecek parçaları yerel HONDA bayinizden temin edebilirsiniz.

İLK 100 SAATLİK ÇALIŞMADAN SONRA:

Motor yağını değiştirin. Doğru yağ viskozitesi için Honda Motorları Kullanıcı Kılavuzuna başvurun.

BUJİ: Sadece BPR6ES (NGK) veya W20EPR-U (NIPPONDENSO) buji kullanın. Aralık 0,7 - 0,8 mm (0,028 ila 0,031 inç) arasındadır. Bujiyi takarken ve sökerken buji anahtarı kullanın.

Ön Tekerlek Ayarı:

Ön tekerleği aşağıdaki şekilde hizalayın:

1. Başlık vidasını (114) gevşetin.

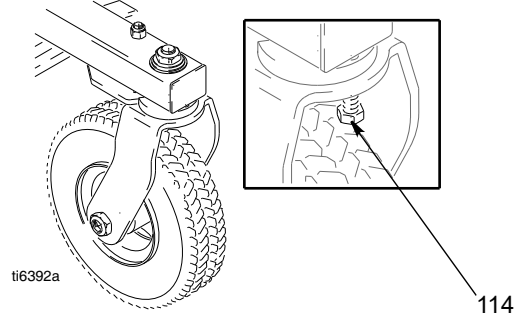

2. Gerekirse, hizalamayı düzeltmek için ön tekerleği sağa veya sola doğru döndürün.
3. Başlık vidasını (114) sıkın. Çizgi makinesini itin ve çizgi makinesinin dokunmadan dönmesine izin verin. Not: Çizgi makinesi düz dönüyorsa veya sağa ya da sola sapıyorsa. Çizgi makinesi düz gidene kadar adım 1 ve 2'yi tekrarlayın.

Çalıştırma

Kurulum

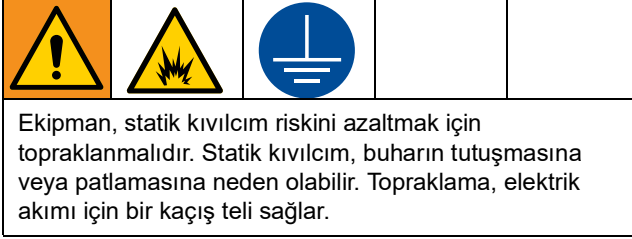

1. Topraklama kelepçesiyle makineyi topraklayın.

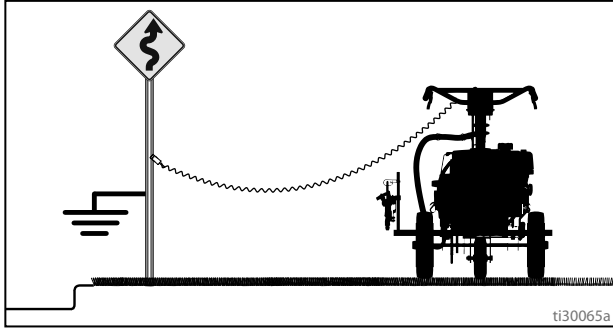

2. Boğaz salmastrası somununu TSL ile doldurun.

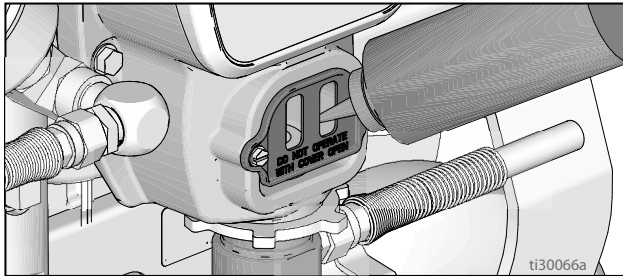

3. Motor yağ seviyesini kontrol edin. Honda motor kılavuzuna bakın.

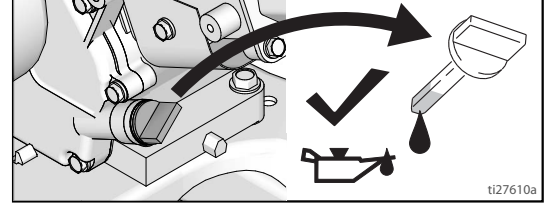

4. Yakıt deposunu doldurun. Honda motor kılavuzuna bakın. Lastiklerin önerilen basınca göre şişirildiğinden emin olun.

Çalıştırma

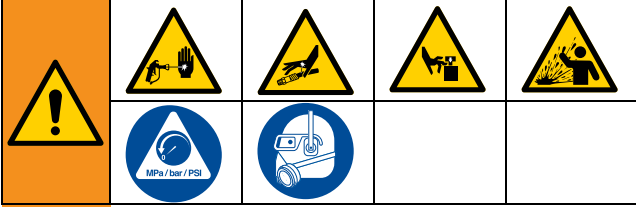

1. Basınç Tahliye Prosedürünü uygulayın.
Bkz. **Topraklama Prosedürü (Yalnızca Yanıcı Maddeler İçin)**, sayfa 8.
2. Sifon borusu takımını, yıkama sıvısıyla kısmen doldurulmuş topraklanmış bir metal kovaya koyun. Toprak kablosunu metal kovaya ve gerçek toprağa bağlayın. Su bazlı boyayı temizlemek için su, yağ bazlı boya ve depolama yağını temizlemek için mineral ispirotolar kullanın.

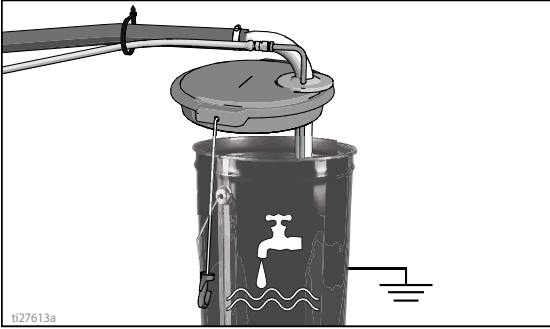

3. Doldurma valfini kısın.

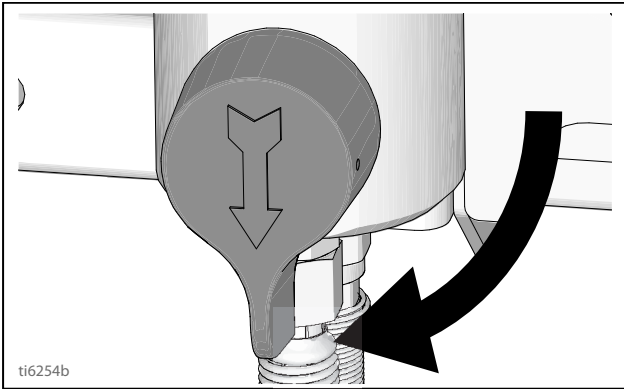

4. Basınç kontrolünü saat yönünün tersine doğru en düşük basınca getirin.

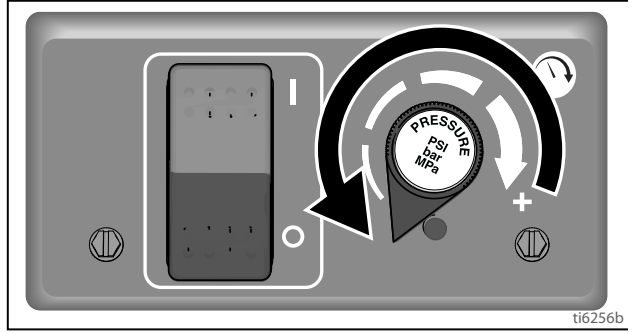

5. Pompa anahtarını OFF (Kapalı) konumuna getirin.

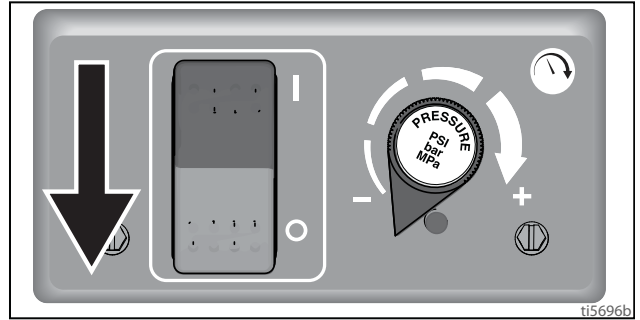

6. Motoru çalıştırın.
 - a. Yakıt valfini açık konuma getirin.

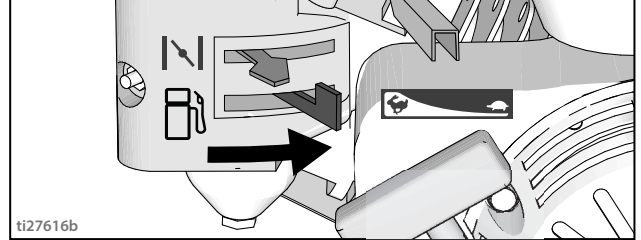

- b. Jikleyi kapalı konumuna getirin.

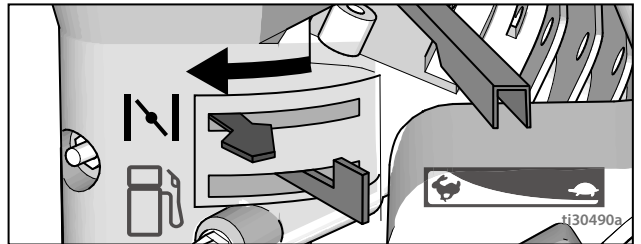

- c. Gaz kelebeğini hızlı konumuna getirin.

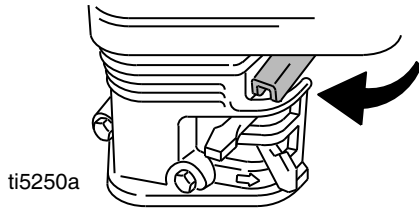

- d. Motoru AÇIK (ON) konumuna getirin.

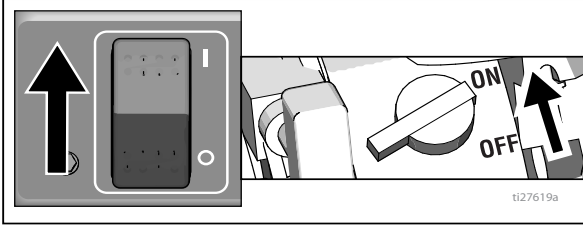

- e. Motor çalıştırma ipini çekin.

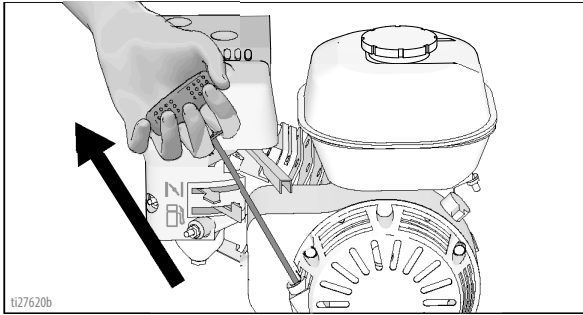

- f. Motor çalıştıktan sonra, jikleji açık konumuna getirin.

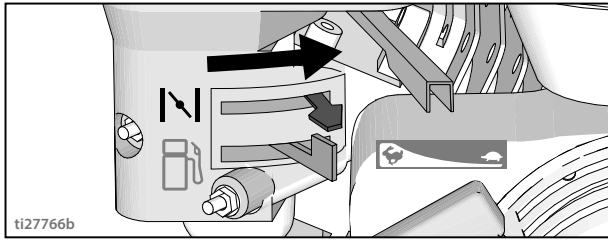

- g. Gaz kelebeğini yavaş konuma getirin.

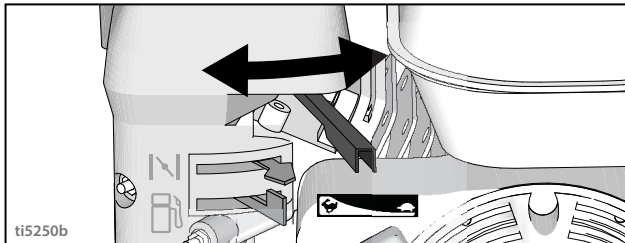

UYARI

Sıvı akışı olmadan pompayı çalıştırmayın. Salmastralar hasar görebilir.

7. Pompayı ON (Açık) konumuna getirin. Basıncı, pompayı çalıştırmaya yetecek kadar artırın. Akışkanın 15 saniye süreyle devridaim etmesine izin verin.

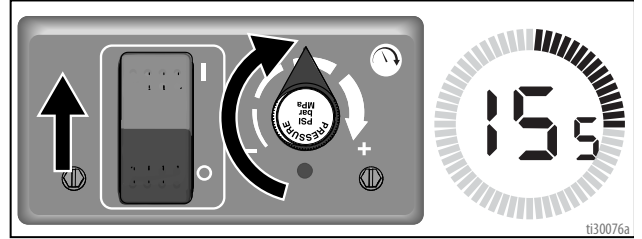

8. Basıncı kısın, doldurma valfini kapatın. Tabanca tetik kilidini açın.

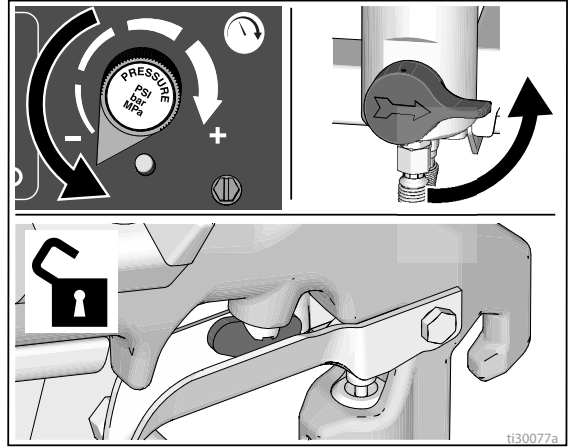

9. Tabancayı devir daim teknesine doğru tutun. Tabancayı tetikleyin ve pompa düzgün şekilde çalışana kadar sıvı basıncını yavaşça artırın.

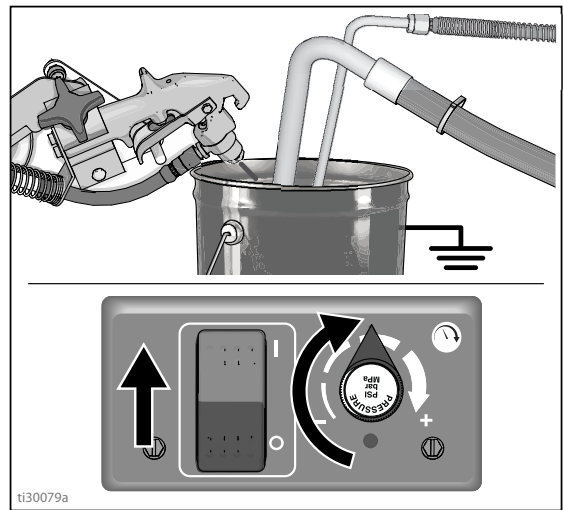

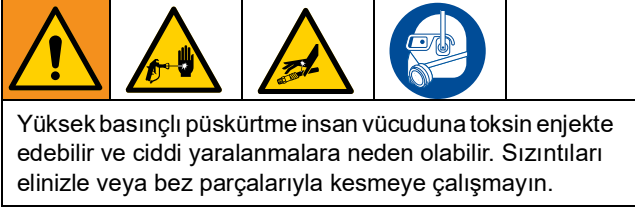

10. Bağlantı elemanlarında sızıntı olup olmadığını kontrol edin. Sızıntıları elinizle ya da bir bez parçasıyla durdurmaya çalışmayın! Sızıntı varsa çizgi makinesini derhal KAPALI konumuna getirin. **Topraklama Prosedürü (Yalnızca Yanıcı Maddeler İçin)**, sayfa 8. Sızıntı yapan bağlantı elemanlarını sıkın. **Başlatma** bölümündeki 1'den 7'ye kadar olan adımları tekrarlayın. Sızıntı yoksa sistem tamamen yıkanana kadar tabancanın tetiğine basmaya devam edin. 8. adıma geçin.
11. Sifon borusunu boya kovasına yerleştirin.

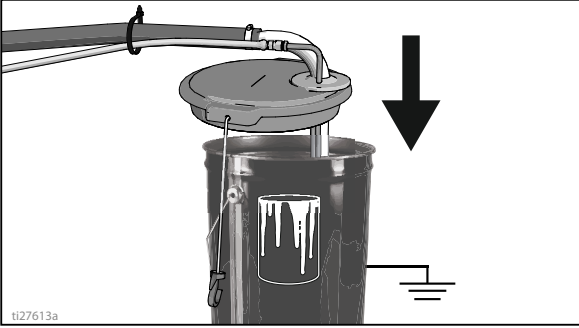

12. Tabancayı boya gelene kadar temizleme sıvısı kovasının içine doğru tekrar tetikleyin. Rac Memesi ve Rac Kelebeği parçalarını monte edin.

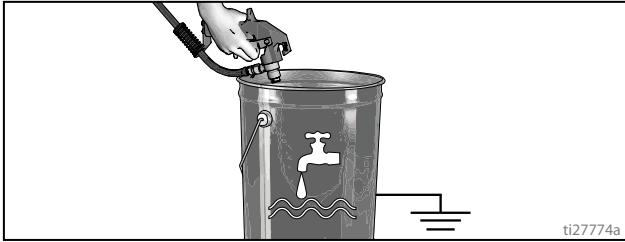

Rac Memesi ve Kelebek Tertibatı

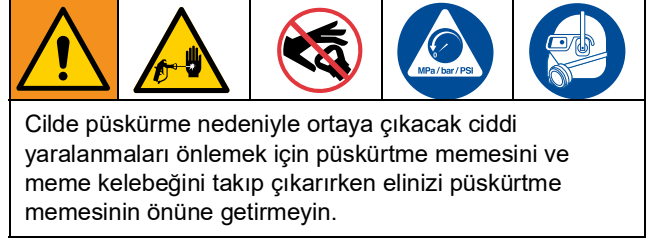

Püskürtme memesinin sızıntı yapmasını önlemek için, püskürtme memesinin ve meme kelebeğinin düzgün şekilde takılmış olduğundan emin olun.

1. **Basınç Tahliye Prosedürü'nü** (bkz. sayfa 8) uygulayın.
2. Tetik kilidini kapatın. Yatak ve Rac Memesi Contasını takın. Rac Memesini takın.

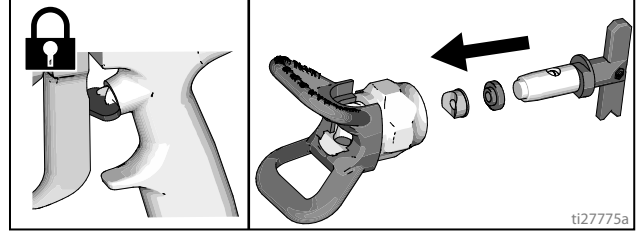

3. Tertibatı tabancaya vidalayın. Elle sıkın.

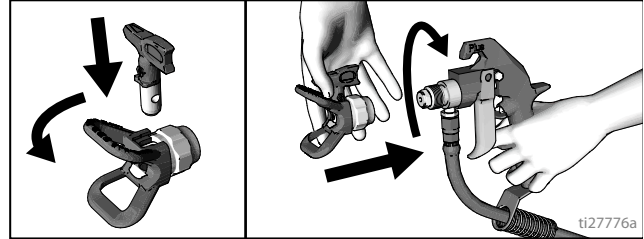

Tabancanın Yerleştirilmesi

Tabancanın Takılması

1. Hortum kelebeği taşıyıcı grup askısına gelecek şekilde tabancayı tabanca kaidesine takın. Tabancayı kelepçeye sıkın.

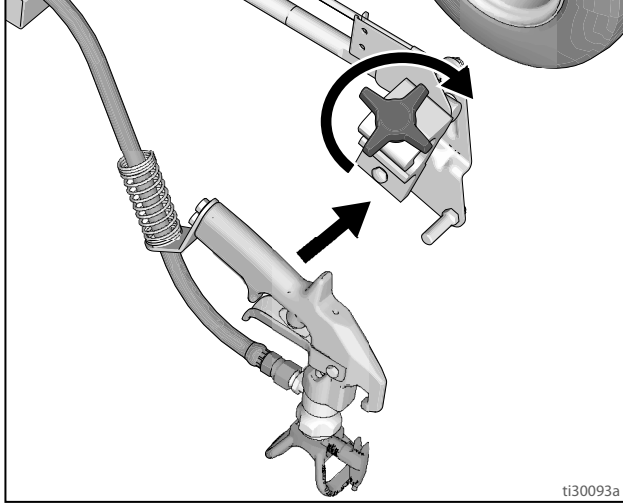

3. Tabancayı sola/sağa getirin.

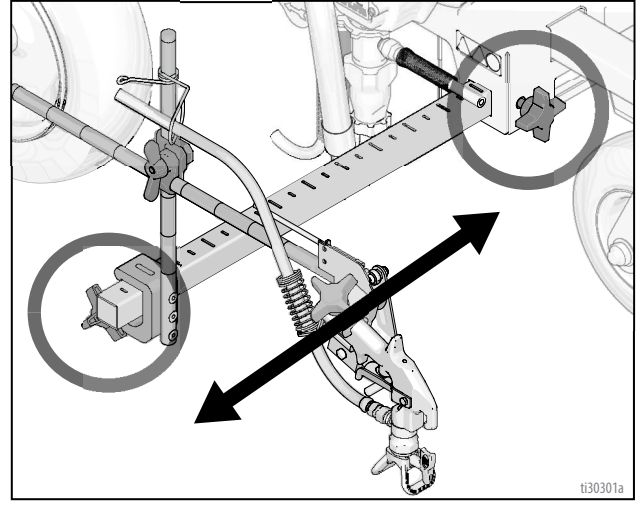

- a. **Sağ tabanca konumu:** Tabancayı ve ilgili donanımı sağa yerleştirin.

Tabancanın Konumu

2. Tabancayı yukarı/aşağı ve ileri/geri konuma getirin.

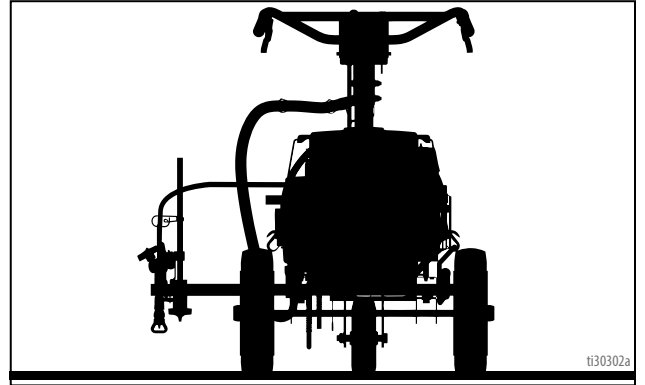
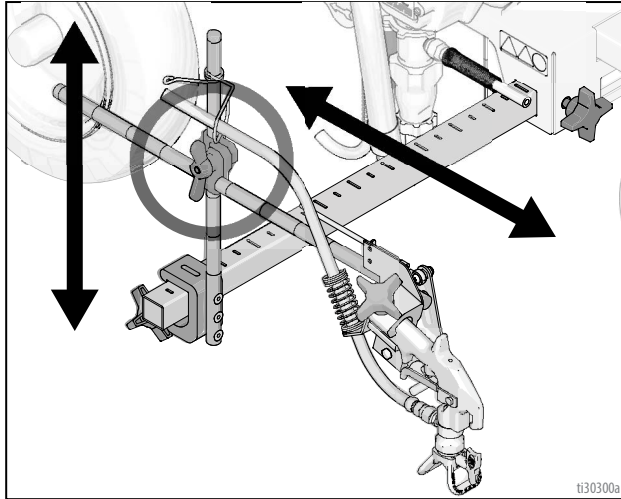

- b. **Sol tabanca konumu:** Tabancayı ve ilgili donanımı sola yerleştirin.

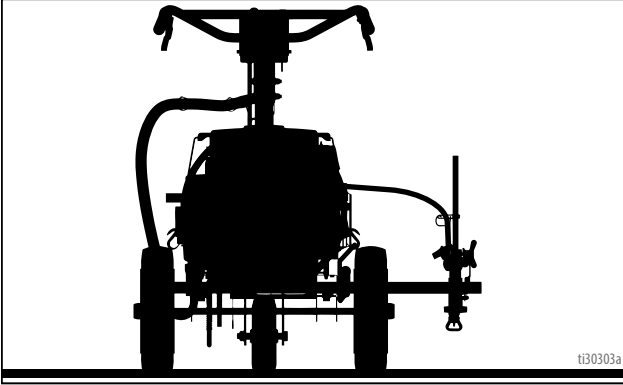

4. **Kontrol Konumu** için, tabancayı 45° açıyla yerleştirin.

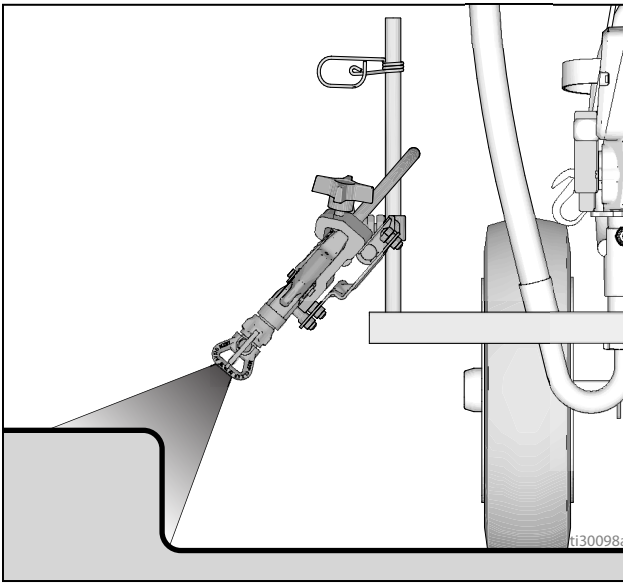

5. **Tabancanın Kavisli Püskürtme Konumu için,** tabancayı çizgi makinesinin arkasına yerleştirin. Arka konum, kavis kalitesini iyileştirir.

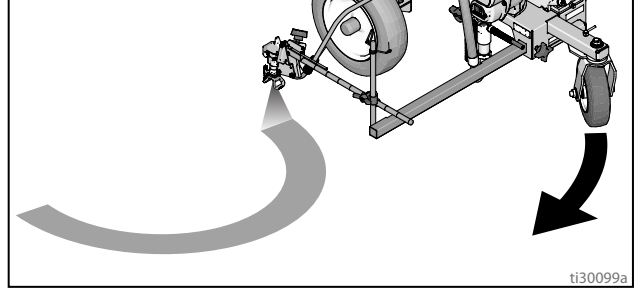

NOT: Tabancanın yine de kullanılabilirliğini **ve** tetik kilidinin kurulumdan sonra devreye geçebildiğini doğrulayın. Gerekirse ayarlamaları yapın.

Boya Şerit Geniřliđi

1. Boya řerit geniřliđini deđiřtirmek için tabancayı yukarı veya ařađı ayarlayın. İstenilen geniřlik elde edilemezse memeyi deđiřtirin.

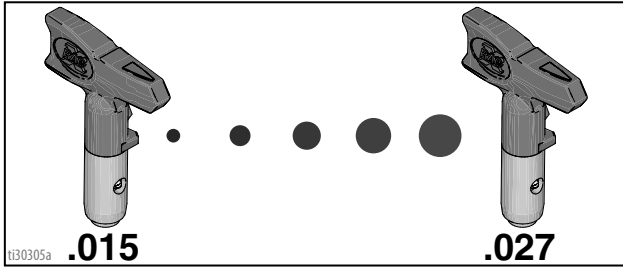
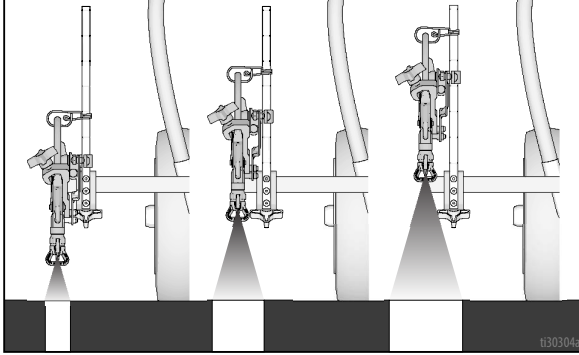

Püskürtme Testi Çizgisi

1. Tetik kilidini devre dıřı bırakın.

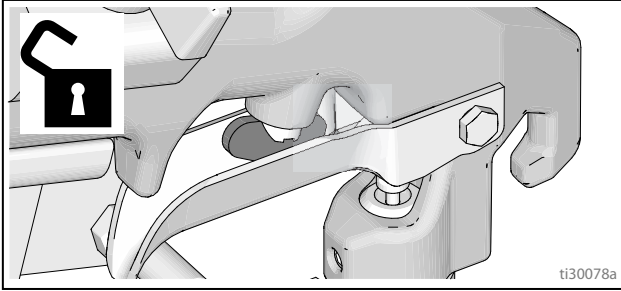

2. Tabancayı tetikleyin ve test desenini püskürtün. Ađır kenarlar oluřmasına engel olmak için basıncı yavařça ayarlayın. Basıncı ayarlamasıyla kenarlardaki yoğunluklar giderilemiyorsa daha küçük boyutta uç kullanın.

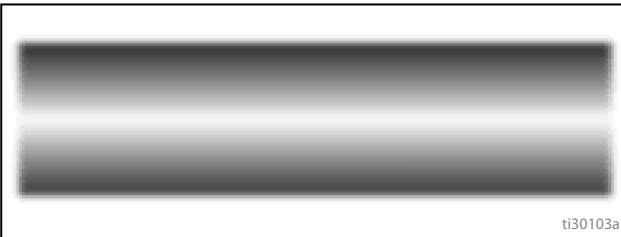

Uç Tıkanıklıklarını Temizleme



1. Tetiđi bırakın. Tabanca tetiđi kilidini kilitleyin. Rac Memesini Döndürün. Tabanca tetik kilidini açın ve tıkanıklıđı gidermek için tabancanın tetiđine basın.

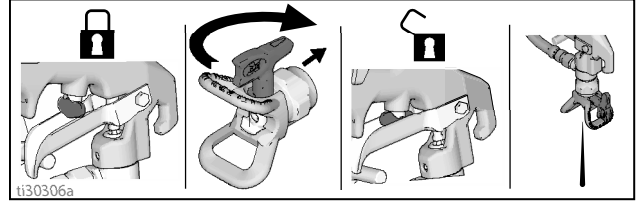

2. Tabancanın tetik kilidini devreye alın, Rac Memesini ilk konumuna getirin, tabancanın tetik kilidini kapatın ve püskürtmeye devam edin.

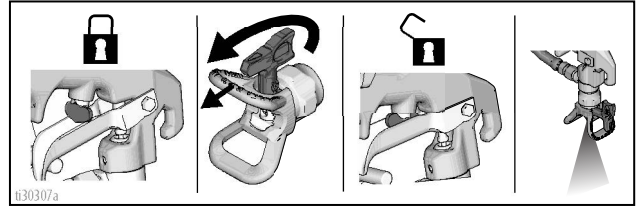

Temizleme

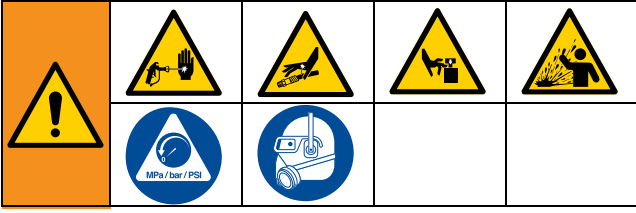

1. Basınç Tahliye Prosedürünü uygulayın. Bkz. **Basınç Tahliye Prosedürü**, sayfa 8.
2. Rac Kelebeğini ve Rac Memesini çıkarın.

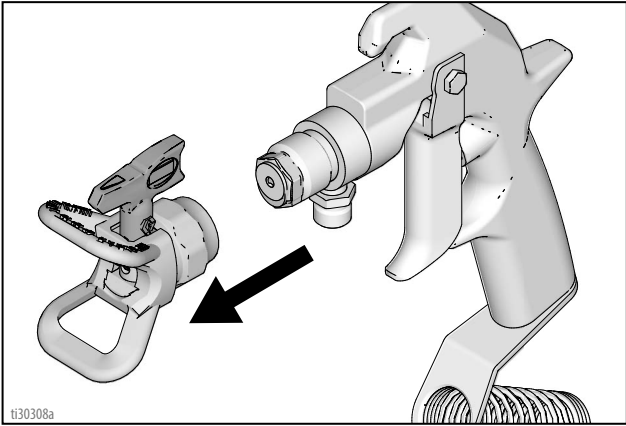

3. Kapağı çevirerek sökün ve filtreyi çıkarın. Filtresiz monte edin. Filtreyi temizleyin.

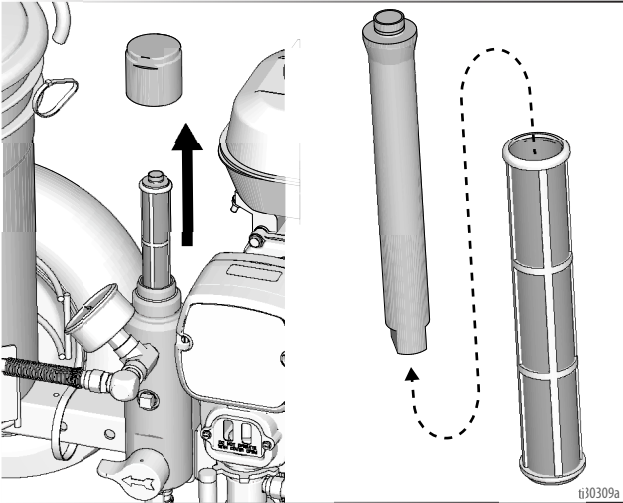

4. Tabanca filtresini, Rac Kelebeğini ve Rac Memesini yıkama sıvısıyla temizleyin. Bkz. **Temizlik Önerileri**, sayfa 21.

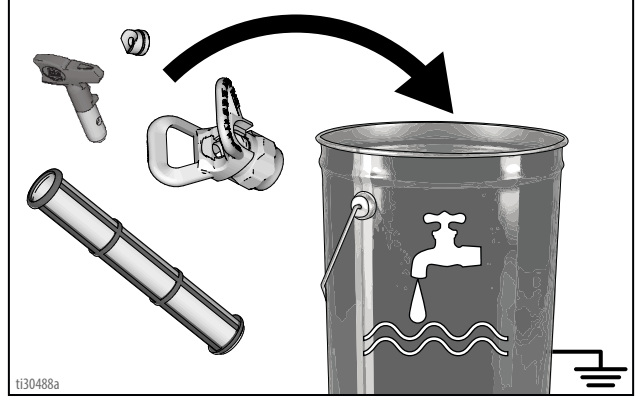

5. Emiş borusunu boyadan çıkarın ve temizlik akışkanının içine yerleştirin. Su bazlı boyalar için su veya pompa temizleyici, yağ bazlı boyalar için madeni ispirotolar kullanın.

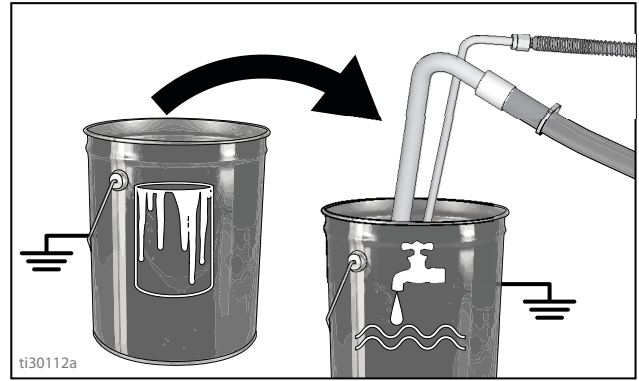

6. Motoru **ON (Açık)** konumuna getirin ve çalıştırın. Pompayı **ON (Açık)** konumuna getirin.

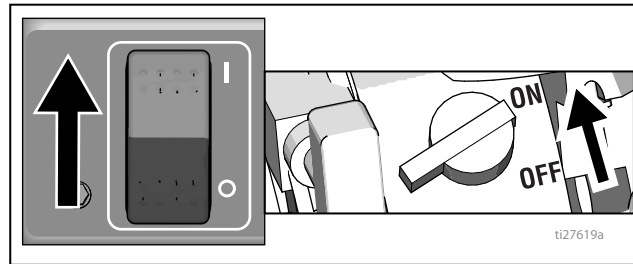

7. Doldurma valfini kapatın.

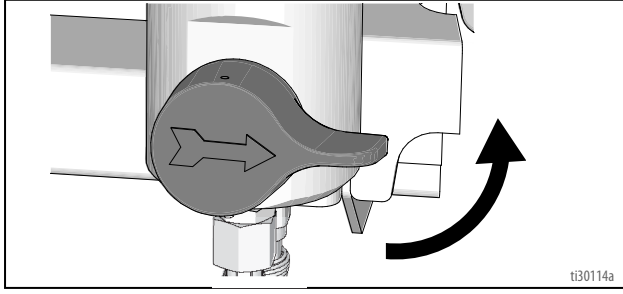

8. Tabancayı boya kovasına doğrultun. Tabanca tetik kilidini açın.

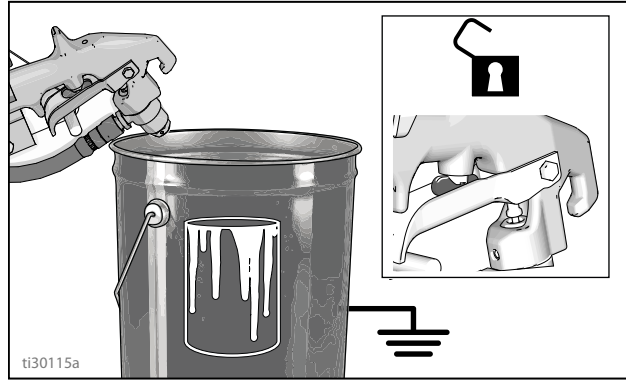

9. Motor pompayı çalıştırana kadar basınç kumandasını kademeli olarak açın. Temizleme sıvısı gelene dek tabancanın tetiğine basın.

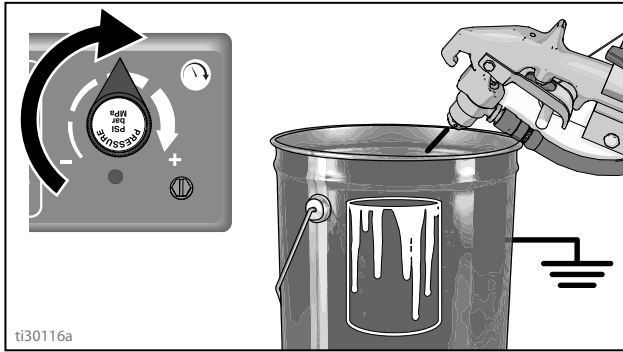

10. Tabancayı yıkama kovasına götürüp kovaya doğru tutun ve tetiğe basarak sistemi tamamen yıkayın. Tetiği bırakın ve tetik kilidini devreye alın.

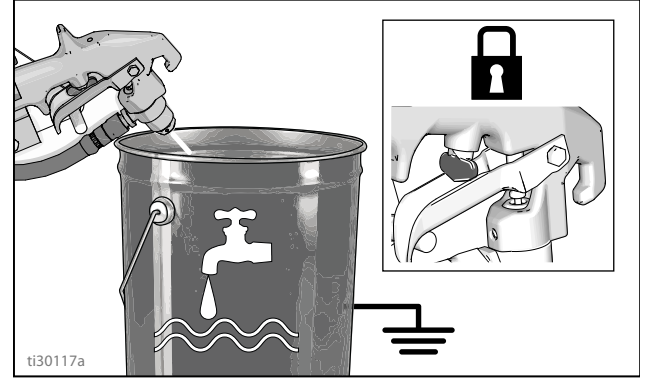

11. Doldurma valfini açın ve tahliye borusunu temizlemek için temizleme sıvısının yaklaşık 20 saniye devir daim etmesine izin verin.

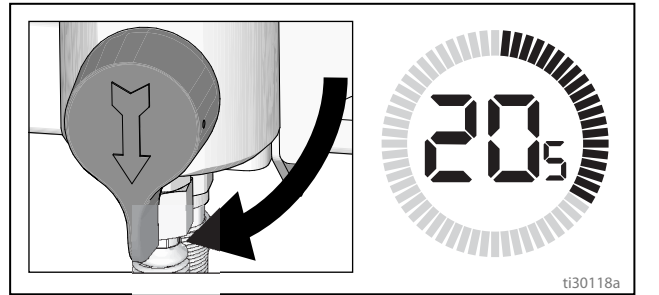

UYARI

Sıvı akışı olmadan pompayı çalıştırmayın. Salmastralar hasar görebilir.

12. Sifon borusunu temizleme sıvısının üzerine kaldırın ve sıvıyı boşaltmak için makineyi 15 ila 30 saniye çalıştırın.

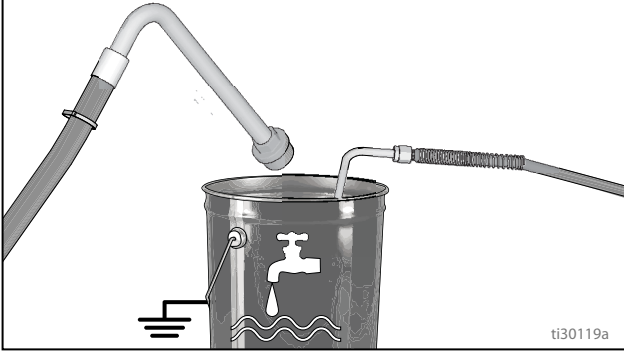

13. Pompayı **OFF (Kapalı)** konumuna getirin. Motoru **OFF (Kapalı)** konumuna getirin.

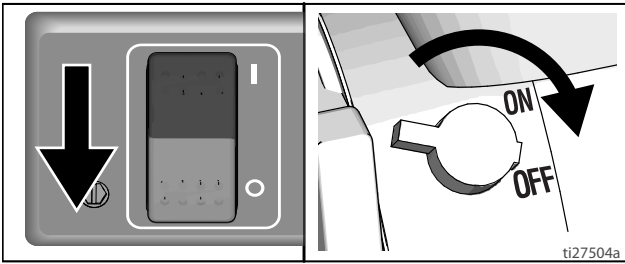

UYARI

Suyla temizleme yapılıyorsa, suyu püskürtücüde uzun süre bırakmayın. Pompa Korumasıyla birlikte tekrar temizleyin ve donmayı ya da korozyonu önlemeye ve püskürtme makinesi ömrünü artırmak için bu koruyucu kaplamayı püskürtme makinesinde bırakın.

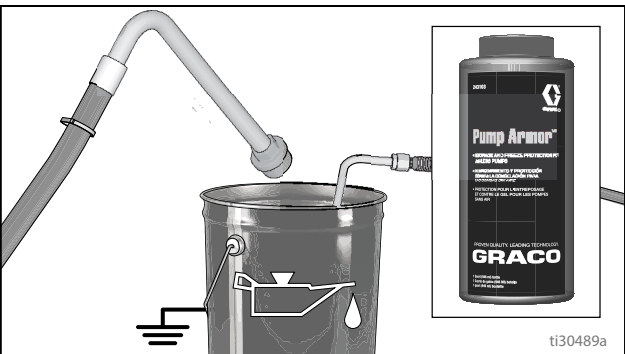

14. Doldurma valfini kapatın. Hortumdaki sıvıyı boşaltmak için kovanın içine doğru tetiği çekin. Doldurma valfini açın.

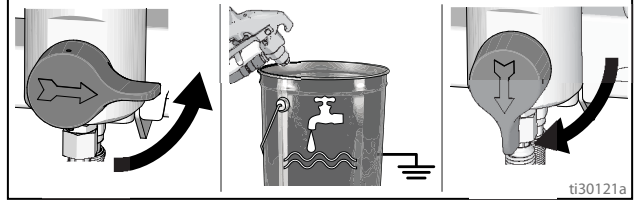

15. Filtreyi, filtre haznesine yerleştirin. Plastik merkez borunun güvenli bir şekilde sıkıldığından emin olun.

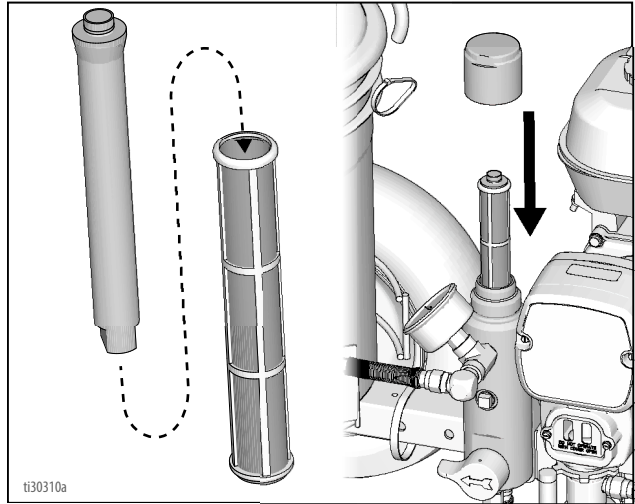

16. Kurumuş boyadan dolayı parçaların bozulmasını önlemek için Rac Memesini, Rac Kelebeğini ve contayı yumuşak ve kalın kıllı bir fırçayla temizleyin. Parçaları monte edin ve tabancaya gevşek bir şekilde takın.

17. Su/solvente batırılmış bir bezle makineyi, hortumu ve tabancayı silerek temizleyin.

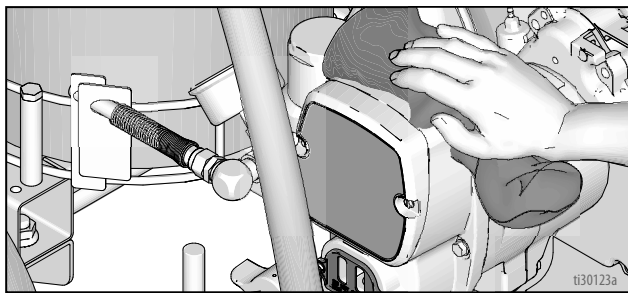

Temizlik Önerileri

Yaptığınız işlem:	Yıkamada kullanılacaklar:	Doldurmada kullanılacaklar:	Temizlemede kullanılacaklar:	Saklamada kullanılacaklar:
Yeni püskürtücü veya depoda tutulan bir püskürtücü ile püskürtme	Su veya madeni ispirto gibi uyumlu solventler	Su bazlı veya yağ bazlı gibi uyumlu boyalar	Su veya madeni ispirto gibi uyumlu solventler	Madeni ispartolar
Su bazlı boya püskürtme	Sıcak, sabunlu su, ardından temiz su	Su bazlı boya	Sıcak, sabunlu su, ardından temiz su	Madeni ispartolar
Yağ bazlı boya püskürtme	Madeni ispartolar	Yağ bazlı boya	Madeni ispartolar	Madeni ispartolar
Su bazlı boyayı yağ bazlı boyayla değiştirme	Sıcak, sabunlu su, ardından temiz su	Madeni ispartolar	Madeni ispartolar	Madeni ispartolar
Yağ bazlı boyayı su bazlı boya olarak değiştirme	Madeni ispirto, sabunlu su, ardından temiz su	Su bazlı boya	Sıcak, sabunlu su, ardından temiz su	Madeni ispartolar
Aynı bazlı renkleri değiştirme	Su veya madeni ispirto gibi uyumlu solventler			

Sorun Giderme

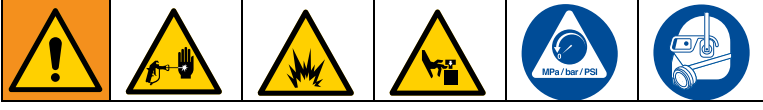

Sorun	Neden	Çözüm
Motor çalışmıyor	Motor düğmesi KAPALI konumunda	Motor anahtarını ON (açık) konumuna getirin
	Motorda benzin yok	Benzin deposunu doldurun. Honda Motorları Kullanıcı Kılavuzu.
	Motor yağ seviyesi düşük	Yağ seviyesini kontrol edin. Gerekirse yağı yenileyin. Honda Motorları Kullanıcı Kılavuzu.
	Buji bağlı değil ya da hasarlı	Buji kablosunu bağlayın veya değiştirin
	Motor soğuk	Jikleyi kullanın
	Kısma kolu OFF (kapalı) konumunda	Kolu ON (açık) konumuna getirin
	Yağ yanma bölgesine sızıyor	Bujiyi çıkarın. Çalıştırma ipini 3 - 4 kez çekin. Bujiyi temizleyin ya da değiştirin. Motoru çalıştırın. Yağ sızıntısını önlemek için püskürtücüyü dik tutun
Motor çalışıyor, ama deplasmanlı pompa çalışmıyor	Pompa anahtarı OFF (Kapalı) konumundadır	Pompa anahtarını ON (açık) konumuna getirin
	Basınç ayarı çok düşüktür	Basıncı artırmak için basınç ayar düğmesini saat yönünde çevirin.
	Yağ filtresi (104) kirlidir	Filtreyi temizleyin. Sayfa 18.
	Meme tıkalıdır	Memeyi temizleyin. Sayfa 17.
	Deplasmanlı pompanın piston mili, kurumuş boya nedeniyle sıkışmış	Pompayı onarın. El kitabı 309250.
	Piston mili aşınmış veya hasar görmüş	Piston milini değiştirin. Sayfa 24.
	Tahrik muhafazası aşınmış veya hasarlı	Tahrik muhafazasını değiştirin. Sayfa 24.
	Elektrik gücü debriyaj alanına enerji vermiyor	Elektrik kablo bağlantılarını kontrol edin. Sayfa 32, 42. Basınç kontrolü tamirine bakın. Sayfa 32. Kablo tesisat şemasına bakın. Sayfa 42. Pompa anahtarı ON (açık) konumunda ve basınç MAKSİMUM konumundayken kontrol kartındaki debriyaj test noktaları arasındaki elektriği bir kontrol kalemiyle kontrol edin. Debriyaj kablolarını kontrol kartından sökün ve debriyaj sargısı boyunca direnci ölçün. 21° C sıcaklıkta, direnç 1,2+0,2 ohm aralığında olmalıdır; değilse pinyon muhafazasını değiştirin. Basıncın yetkili Graco servisi tarafından kontrol edilmesini sağlayın.
	Debriyaj aşınmış, arızalı veya yanlış monte edilmiş	Debriyajı ayarlayın veya değiştirin. Sayfa 27.
Pinyon tertibatı aşınmış veya hasarlıdır	Pinyon tertibatını tamir edin veya değiştirin. Sayfa 27.	

Sorun	Neden	Çözüm
Pompa çıkış gücü hacmi düşük	Filtre (56) tıkalı	Süzgeci temizleyin.
	Piston bilyesi (206) oturmuyor	Piston bilyesine bakım yapın. El kitabı 309250.
	Piston salmastraları aşınmış veya hasarlı	Salmastraları değiştirin. El kitabı 309250.
	Pompanın içindeki halka conta (227) aşınmış veya hasarlı	Halka contayı değiştirin. El kitabı 309250.
	Giriş valfi bilyesi tam olarak oturmuyor	Giriş valfini temizleyin. El kitabı 309250.
	Giriş valfi bilyesi malzemeyle sıkışmıştır	Giriş valfini temizleyin. El kitabı 309250.
	Motor hızı çok düşük	Gaz ayarını artırın.
	Debriyaj aşınmış veya hasarlı	Debriyajı ayarlayın veya değiştirin. Sayfa 9.
	Basınç ayarı çok düşüktür	Basıncı artırın.
	Akışkan filtresi (104) veya memesi tıkalı ya da kirlidir	Filtreyi temizleyin veya memeyi açın.
	Yoğun malzemelerden dolayı hortumda büyük basınç düşüşü	Daha büyük çaplı hortum kullanın ve/veya toplam hortum uzunluğunu azaltın. 1/4 inçlik hortumun 100 ft'ten fazla kullanımı püskürtme makinesinin performansını önemli ölçüde azaltır. En uygun performans için 3/8 inçlik hortum kullanın (50 ft minimum).
Boğaz salmastrası somununda aşırı boya sızıntısı	Boğaz salmastra somunu gevşek	Boğaz salmastra somunu ara parçasını çıkarın. Boğaz salmastra somununu, sızıntıyı durdurmaya yetecek kadar sıkın.
	Boğaz salmastraları aşınmış veya hasarlı	Salmastraları değiştirin. El kitabı 309250.
	Deplasman çubuğu aşınmış veya hasarlı	Mili değiştirin. El kitabı 309250.
Tabancadan akışkan saçılıyor	Pompa veya hortumda hava	Tüm akışkan bağlantılarını kontrol edin ve sıkın. Pompayı tekrar doldurun.
	Meme kısmen tıkalıdır	Memeyi temizleyin. Sayfa 17.
	Akışkan beslemesi düşük veya boş	Akışkan beslemesini doldurun. Pompayı doldurun. Pompanın kuru çalışmasını önlemek için akışkan beslemesini sık sık kontrol edin.
Pompa zor doluyor	Pompa veya hortumda hava	Tüm akışkan bağlantılarını kontrol edin ve sıkın. Doldurma sırasında motor hızını azaltın ve pompayı mümkün olan en düşük devirde döndürün.
	Giriş valfi sızdırıyor	Giriş valfini temizleyin. Bilya yuvasının çentikli veya aşınmış olmadığından ve bilya yuvalarının iyi durumda olduğundan emin olun. Valfi yeniden monte edin.
	Pompa salmastraları aşınmıştır	Pompa salmastralarını değiştirin. El kitabı 309250.
	Boya çok yoğun	Boyayı üreticisinin tavsiyesi oranında inceltin
	Motor hızı çok yüksek	Pompaya boya, tiner doldurmadan önce gaz ayarını azaltın.
Debriyaj kullanıldığında gıcirtı çıkarıyor	Yeni olduğunda debriyaj yüzeyleri birbirine uymaz ve ses çıkarabilir	Debriyaj yüzeyleri birbirlerini aşındırmak zorundadır. Bir günlük bir kullanım sonunda ses kaybolacaktır.
Basınç yokken yüksek motor hızı	Yanlış ayarlanmış gaz kelebeği	Gazı yüksüz durumda 3300 dev/dk'ya ayarlayın
	Aşınmış motor regülatörü	Motor regülatörünü değiştirin ya da bakım yapın

Deplasmanlı Pompa

Çıkarma



1. Pompayı en düşük konumunda piston miliyle (201) durdurun.
2. **Basınç Tahliyesi Prosedürü**, sayfa 9 uygulayın.
3. İki vidayı (108) gevşetin ve pompa mili kapağını (107) çıkarın.

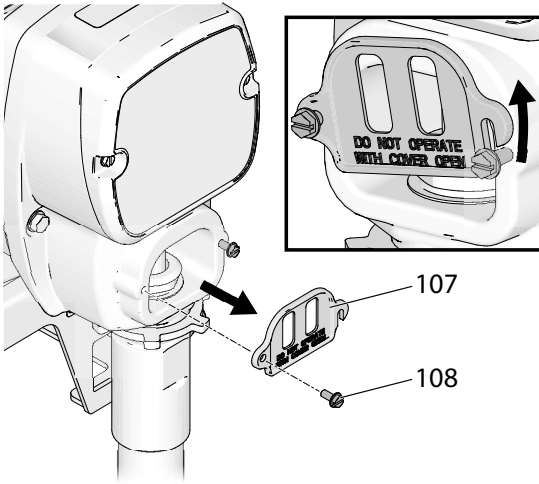

ti30159a

4. Hortumu (118) ve emiş hortumunu (57) çıkarın. Tornavida kullanın; tespit yayını yukarı itin; pimi (31) dışarı çıkarın.

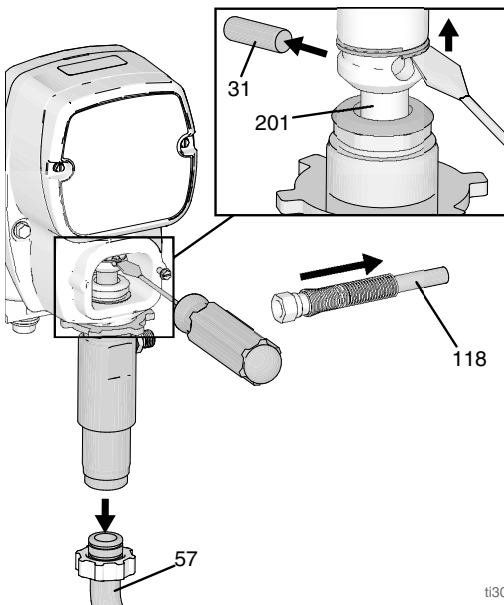

ti30160a

5. Çekiçle sert bir şekilde vurarak sıkma somununu gevşetin. Pompayı çevirerek çıkarın.

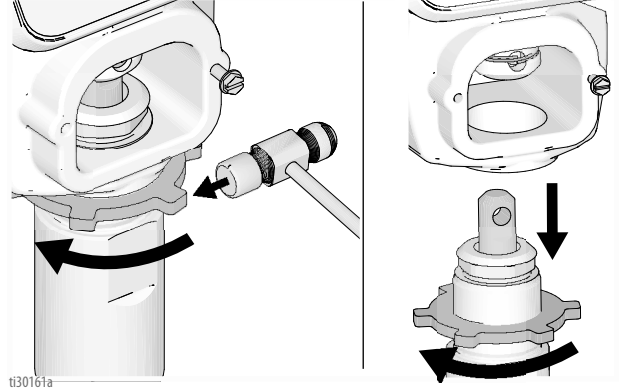

ti30161a

Onarın

Pompa tamirat talimatları için 309250 no'lu kılavuza bakın.

Kurulum

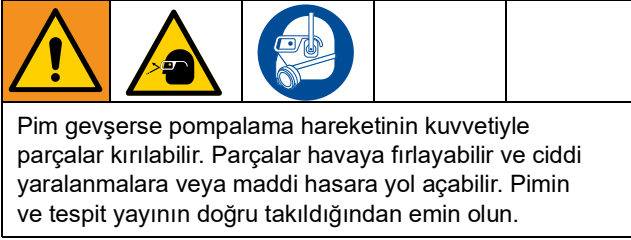

UYARI

Çalışma sırasında pompa sıkma somunu gevşerse, rulman muhafazası ve tahrik aksamının dişleri hasar görür. Kontra somunu belirtilen şekilde sıkın.

1. Piston milini gösterilen mesafede dışarı çekin. Bağlantı milindeki ve piston milindeki delikler hizalanana dek pompayı sıkın.

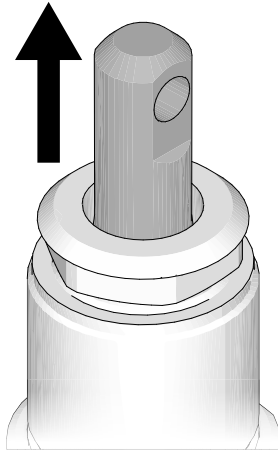

ti30163a

2. Pimi (31) deliğe itin. Tutma halkası yayını kanala bağlantı mili boyunca tamamen itin.

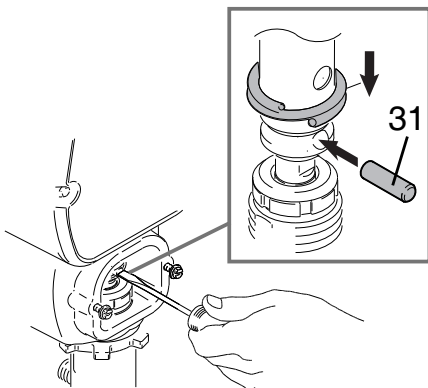

ti30130a

3. Somun durana kadar sıkma somununu pompaya takın. Pompanın üst dişleri tahrik muhafaza yüzüyle aynı hizaya gelene kadar pompayı tahrik muhafazasına vidalayın. Pompayı ve sıkma somununu pompa çıkışı yana hizalanacak şekilde geri döndürün. Sıkma somununu elle sıkın, ardından 20 oz'luk (maksimum) çekiç ile 1/8 ila 1/4 tur çevirecek şekilde yaklaşık 102 N·m (75 ±5 ft-lb) ile hafifçe vurun. Hortumu (118) ve emiş hortumunu (57) bağlayın.

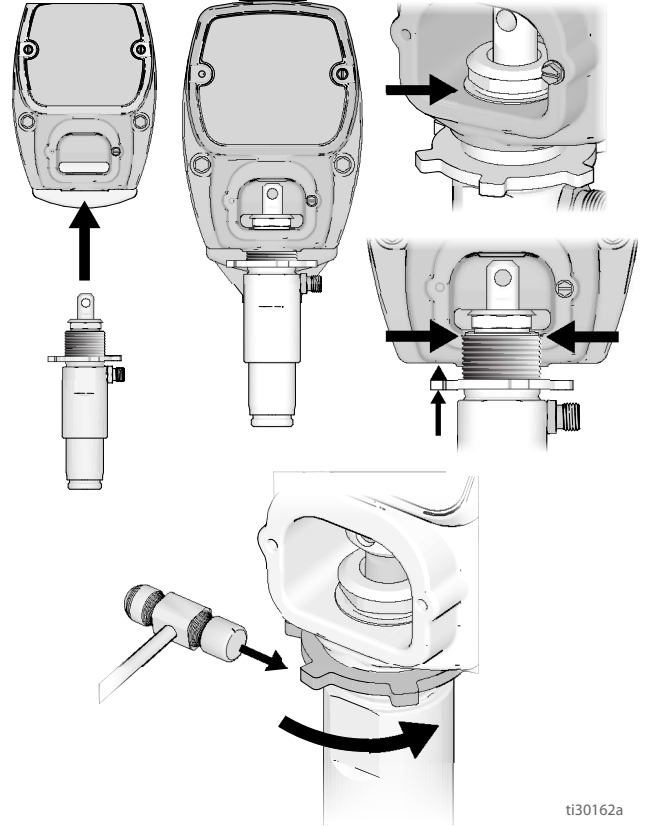

ti30162a

4. Sıvı contanın en tepesine akana kadar salmastra somununu TSL ile doldurun. Pompa mili kapağını (107) takın.

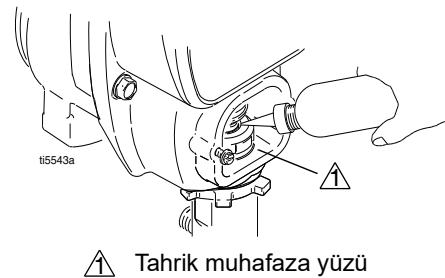

ti5543a

Tahrik Muhafazası ve Bağlantı Mili

Çıkarma



1. **Basınç Tahliyesi Prosedürü**, sayfa 9 uygulayın.
2. Vidaları (108) ve ön kapağı (52) sökün.
3. Pompayı sökün. Bkz. **Deplasmanlı Pompa, Çıkarma**, sayfa 24.
4. Dört vidayı (34) tahrik muhafazasından (43) çıkarın.

UYARI

Baskı rondelaları tahrik muhafazası içindeki grese yapışabilir. Bu parçaları kaybetmeyin.

5. Bağlantı milini (29) çekin ve pinyon muhafazasından (44) gevşetmek için plastik çekiçle tahrik muhafazasının (43) arkasına alttan hafifçe vurun. Tahrik muhafazasını ve bağlantı mili tertibatını pim muhafazasından çıkartın.
6. Krank (47) ve piston milinde (29) aşırı aşınma olup olmadığını kontrol edin ve gerekirse parçaları değiştirin.

Kurulum

1. Tahrik muhafazasındaki (43) bronz rulmanın (C) içini yüksek kaliteli motor yağıyla homojen olarak yağlayın. Üst rulo rulmanı (E), alt rulmanı (D), bağlantı milinin iç kısmını (29) rulman gresiyle bolca yağlayın.
2. Piston milini (29) tahrik muhafazasına (43) monte edin. Bağlantı çubuğunu en düşük konuma döndürün.
3. 46, 49 ve 48 rondelalarına gres uygulayın. Sırayla takın.
4. Dişlileri 0,26 pint 110293 gres (tahrik muhafazasıyla sağlanır) ile yağlayın. Gresi dişlilere eşit şekilde yayın.
5. Pinyon ve tahrik muhafazalarının birbirine geçen parçalarını temizleyin.
6. Piston milini krank mili (47) ile hizalayın ve tahrik muhafazasındaki (43) sabitleme pimlerini pinyon muhafazası (44) içindeki deliklerle dikkatlice hizalayın. Tahrik muhafazasını pinyon muhafazasına itin veya plastik bir çekiçle vurun.

UYARI

Rulman muhafazasını tahrik muhafazasıyla hizalamak veya yerleştirmek için tahrik muhafaza vidalarını (34) KULLANMAYIN. Yatağın erken aşınmasını önlemek için bu parçaları sabitleme pimleri ile hizalandırın.

7. Tahrik muhafazasına vidaları (34) takın.
8. Pompayı monte edin. Bkz. **Deplasmanlı Pompa, Kurulum**, sayfa 25.
9. Ön kapağı (52) iki vidayla (108) takın.

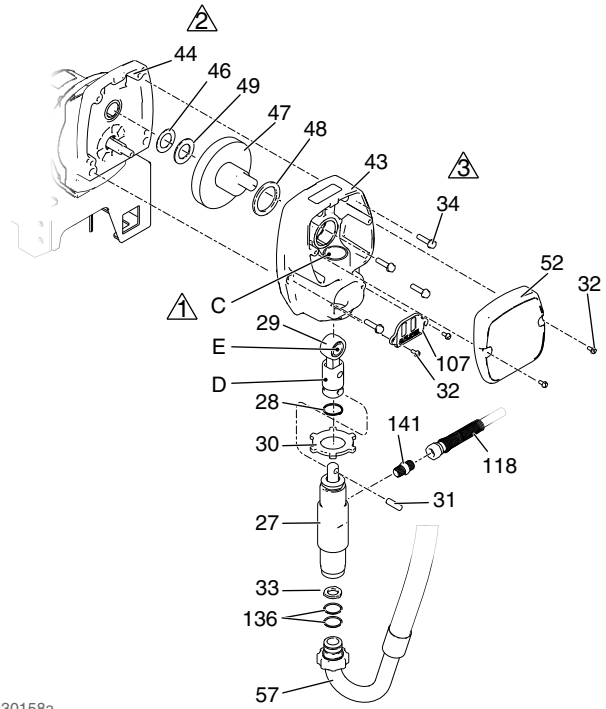

ti30158a

- ▲ Yağ
- ▲ 110293 rulman gresiyle yağlayın
- ▲ 14 - 16,9 N·m (130 - 150 inç-lb) torkla sıkın

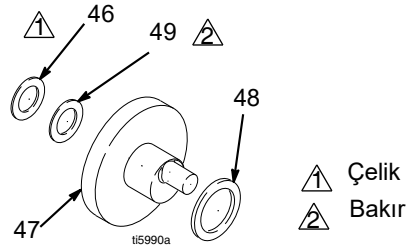

Pinyon Tertibatı/Debriyaj Armatürü/Kelepçe

Pinyon Tertibatı/Kavrama Armatürünün Sökülmesi

Pinyon Tertibatı

Pim grubu (44) debriyaj muhafazasından (45) sökülmemişse, 1'den 3'e kadar talimatları uygulayın. Sökülmüşse 4'ten başlayın.

1. **Basınç Tahliyesi Prosedürü**, sayfa 9 uygulayın.
2. Tahrik muhafazasını sökün; sayfa 26.
3. Debriyajın (+) ve debriyaj (-) konektörlerinin bağlantısını püskürtme makinesi altında yer alan kablo tesisatından ayırın.
4. Dört vidayı (34) ve pinyon grubunu (44) sökün.

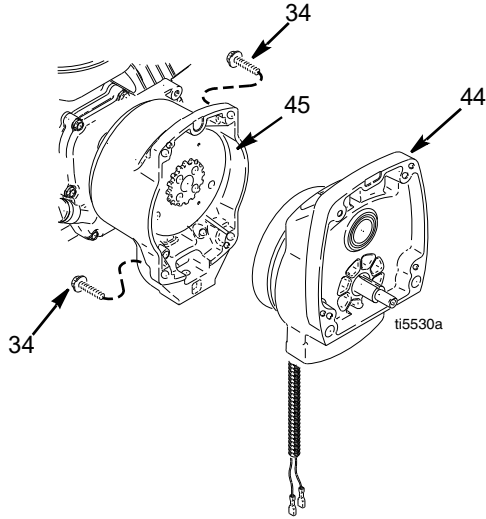

5. Pinyon grubunu (44) tezgah üzerine rotor tarafı üstte olacak şekilde monte edin.

6. Dört vidayı (42) ve kilit rondelalarını (35) sökün. İki vidayı rotordaki dış açılmış deliklere (E) yerleştirin. Rotor çıkana kadar sırasıyla vidaları sıkın.

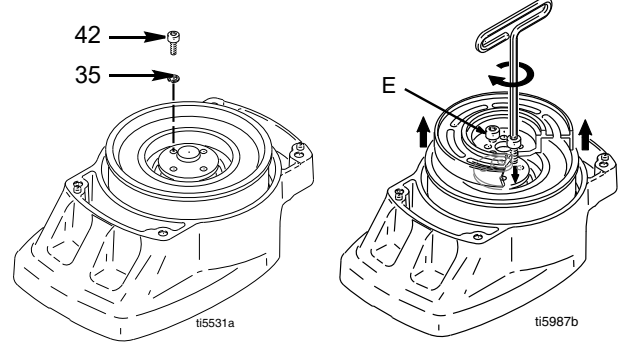

7. Tutma halkasını (44d) sökün.
8. Pinyon grubunu döndürün ve pinyon milini (44c) plastik çekiçle vurarak çıkartın.

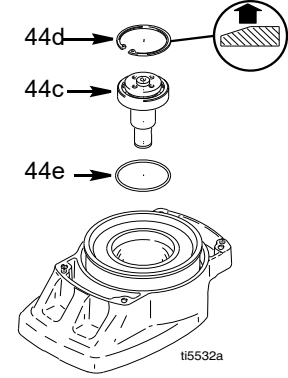

Debriyaj Armatürü

9. Sökme işlemi sırasında motor milini yerinde tutmak için darbeli anahtar kullanın veya debriyaj armatürü (39) ve debriyaj muhafazası arasında takoz yerleştirin.
10. Dört vidayı (36) ve kilit rondelalarını (35) sökün.
11. Armatürü (39) sökün.

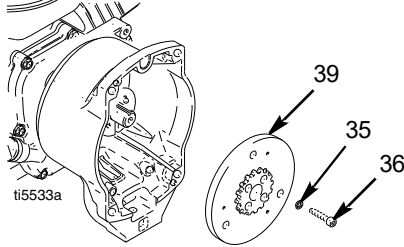

Kurulum

Debriyaj Armatürü

1. Düzgün bir tezgah üzerinde iki madeni paradan iki istif yapın.
2. Armatürü (39) iki madeni para istifi üzerine yerleştirin.
3. Merkez göbeği tezgah yüzeyine doğru presle itin.

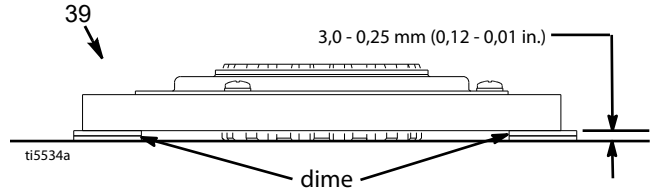

4. Motor tahrik şaftı üzerine armatürü (39) yerleştirin.
5. 125 in-lb'luk torkla dört vida (36) ve kilit rondelalarını (35) monte edin.

Pinyon Tertibatı

6. O halkasını (44e) takın.
7. Plastik çekiçle pinyon miline (44c) hafifçe vurun.
8. Tespit halkasını (44d) pahlı kenarı yukarı dönük olacak şekilde monte edin.
9. Rotor tarafı üstte olacak şekilde pinyon grubunu tezgah üzerine yerleştirin.
10. Vidalara loktit uygulayın. Dört vidayı (42) ve kilit rondelalarını (35) takın. Rotor emniyetli bir biçimde monte edilene dek dönüşümlü olarak vidaları 125 in-lb torka sıkın. Rotoru tutmak için dişli delikler kullanın.
11. Pim grubunu (44) dört vidayla (18) takın.
12. Debriyaj (+) ve debriyaj (-) konektörlerini kablo tesisatına bağlayın.

Kelepçenin Çıkartılması

1. Motoru çıkartın. Bkz. **Motoru Çıkartma**, sayfa 30.
2. Honda el kitabındaki talimatları uygulayarak depodan benzini boşaltın.
3. Gaz tankını aşağıya ve hava temizleyici yukarı almak için motoru yana doğru kaldırın.
4. Kelepçe (38) üzerindeki iki vidayı (36) gevşetin,
5. Tornavidayı kelepçe (38) üzerindeki kanala itin ve kelepçeyi çıkartın.

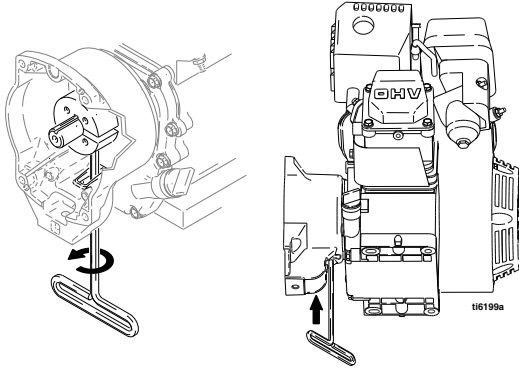

Kelepçenin Takılması

1. Motor mil anahtarını (37) yerleştirin
2. Kelepçeyi (38) motor miline (A) bastırın. 2 nolu noktadaki ölçüyü koruyun. Pahın yüzü motora bakmalıdır.
3. Boyutu kontrol edin: Rijit ve düz bir çelik çubuğu (B) debriyaj muhafaza (45) yüzü boyunca yerleştirin. Çubukla kelepçenin yüzü arasındaki mesafeyi ölçmek için hassas ölçme aleti kullanın. Kelepçeyi gereken şekilde ayarlayın. İki vidayı (36), $14 \pm 1,1$ N·m (125 ± 10 in-lb) torkla sıkın.

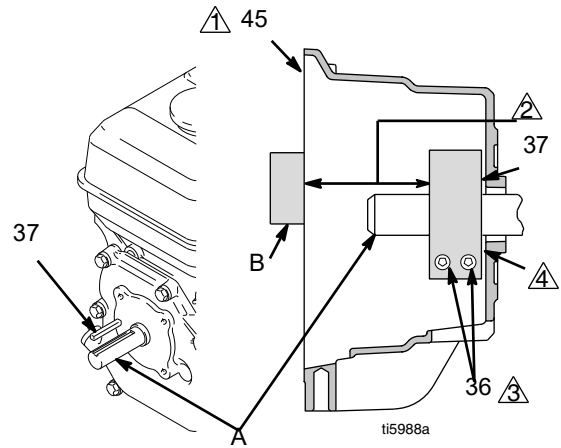

⚠ Debriyaj muhafazası yüzü

⚠ $39,37 \pm 0,25$ mm ($1,550 \pm 0,010$ inç)

⚠ $14 \pm 1,1$ N·m (125 ± 10 in-lb) torkla sıkın

⚠ Pah bu tarafta

Debriyaj Muhafazası

Çıkarma

1. Kelepçeyi çıkarın. **Kelepçe Sökme işlemini yapın**, sayfa 29.
2. Debriyaj muhafazasını (45) motora tutturun dört vidayı (51) ve kilit rondelalarını (50) sökün.
3. Vidayı (145) alttaki montaj plakasından sökün.
4. Debriyaj yatağını (45) çekin.

Kurulum

1. Debriyaj yatağını (45) itin.
2. Dört kapak vidasını (51) ve kilit rondelalarını (56) yerleştirin ve debriyaj muhafazasını (45) motora sıkıca monte edin. 200 in-lb (22,6 N·m) torkla sıkın.

3. Vidayı (145) altındaki montaj plakasından monte edin. 35,2 N·m (26 ft-lb) torkla sıkın.

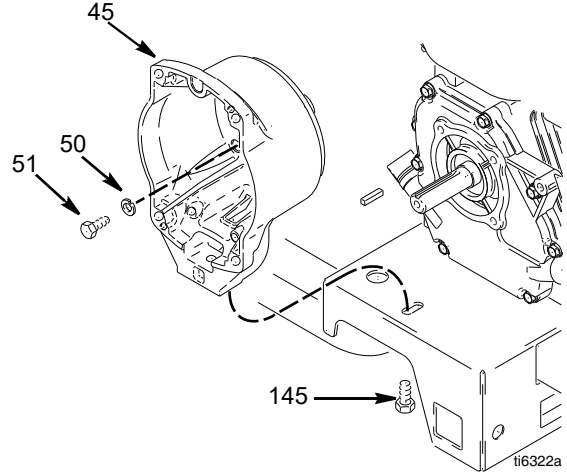

Motor

Çıkarma

NOT: Tüm motor servis işlemleri yetkili bir HONDA bayisi tarafından yapılmalıdır.

1. **Pinyon Tertibatı/Debriyaj Armatürü/Kelepçe ve Debriyaj Muhafazasını**, 27, 29 ve 30.
2. Gerekli tüm kabloların bağlantısını sökün.
3. İki kilit somununu (111) ve vidaları (110) motorun tabanından sökün.
4. Motoru dikkatli şekilde kaldırın ve çalışma tezgahına yerleştirin.

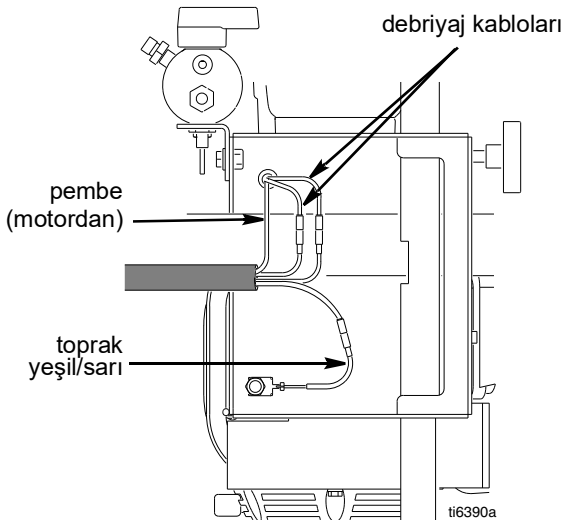
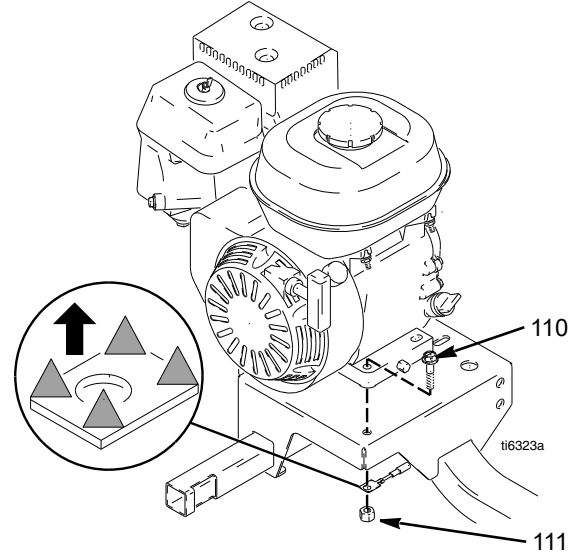

Kurulum

1. Motoru dikkatli şekilde kaldırın ve arabaya yerleştirin.
2. İki vidayı (110) motor tabanına yerleştirin ve emniyet somunlarıyla (111) sağlamlaştırın. 27,12 N·m (20 ft-lb) torkla sıkın.
3. Gerekli tüm kabloları bağlayın.
4. **Pinyon Tertibatı/Debriyaj Armatürü/Kelepçe ve Debriyaj Muhafazasını**, 28, 29 ve 30.

Basınç Kontrol Transdüseri

Çıkarma

1. İki vidayı (108) ve ön kapağı (62a) sökün.
2. Transdüser (155) kablosunu kontrol panosundan (62e) sökün.
3. Transdüser konnektörünü gerilim giderici burcundan (151) çekin.
4. Transdüseri ve o halkasını (99) filtre muhafazasından (67) sökün.

Kurulum

1. O halkasını (99) ve transdüseri (155) filtre muhafazasına (67) yerleştirin. 35 - 45 ft-lb değerine torklayın.
2. Kontrol muhafazasında transdüser konnektörünü ve gerilim giderici burcu takın.
3. Kabloyu (155) kontrol kartına (62e) bağlayın.
4. Kapağı (62a) kapatın ve iki vidayla (108) sabitleyin.

Basınç Kontrolü (Açma/Kapama Anahtarı)

Çıkarma

1. **Basınç Tahliyesi Prosedürü**, sayfa 9 uygulayın.
2. İki vidayı (108) ve ön kapağı (62a) sökün.
3. AÇIK/KAPALI düğmesi konektörünü baskılı devre kartından ayırın.
4. ON/OFF (Açma/Kapatma) anahtarının (62d) iki tarafındaki iki tutma çenesine bastırın ve anahtarı kapaktan sökün.

Kurulum

1. Yeni ON/OFF (Açma/Kapatma) anahtarını (62d) anahtar çeneleri kapağın içine girecek şekilde yerleştirin.
2. Açma/kapama anahtarı konektörünü (B) basınç kontrol kartına bağlayın.
3. Kapağı (62a) kapatın ve iki vidayla (108) sabitleyin.

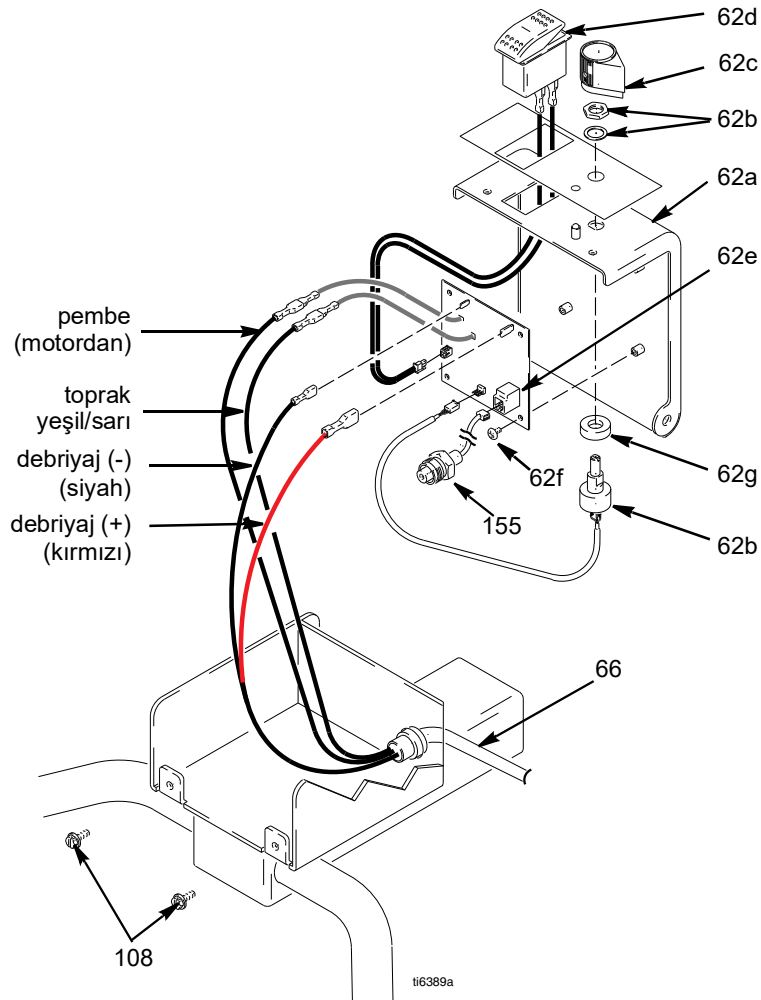

Basınç Ayarlama Potansiyometresi

Sökme

1. İki vidayı (108) ve ön kapağı (62a) sökün.
2. Potansiyometre (62b) kablosunu kontrol kartından (62e) sökün.
3. Potansiyometre düğmesindeki (62c) ayar vidalarını gevşetin ve düğmeyi, mil somununu, kilit rondelasını ve potansiyometreyi (62b) sökün.
4. Ara parçayı (62g) potansiyometreden çıkarın.

Kurulum

1. Potansiyometredeki (62b) ara parçayı (62g) takın.
2. Potansiyometreyi, mil somununu, kilit rondelasını ve potansiyometre düğmesini (62c) takın.
 - a. Dahili stopa kadar potansiyometre milini saat yönünde döndürün. Kapak (62a) üzerindeki pime çarpacak şekilde potansiyometre düğmesini (62c) monte edin.
 - b. A işleminin ayarından sonra; her iki vida setini de şaftla temas etmesinin ardından 1/4 ila 3/8 tur sıkın.
3. Potansiyometre (62b) kablosunu kontrol kartına (62e) bağlayın.
4. Kapağı (62a) kapatın ve iki vidayla (108) sabitleyin.

Kontrol Kartı

Çıkarma

1. İki vidayı (108) ve ön kapağı (62a) sökün.
2. Motor ve topraklama kablosuyla kablo tesisatının (66) bağlantısını kesin.
3. Kontrol kartıyla (62e) bağlantısını kesin:
 - Potansiyometre kablosu (62b)
 - Transdüser kablosu (155)
 - ON/OFF (Açma/Kapatma) anahtarı kablosu (62d)
 - Debriyaj kabloları
4. Dört vidayı (62f) ve kontrol kartını (62e) sökün.

Kurulum

1. Kontrol kartını (62e) dört vidayla (62f) yerleştirin.
2. Kontrol kartında (62e) bağlayın:
 - Debriyaj kabloları
 - ON/OFF (Açma/Kapatma) anahtarı kablosu (62d)
 - Transdüser kablosu (155)
 - Potansiyometre kablosu (62b)
3. Motor ve toprak kablolarını bağlayın.
4. Kapağı (62a) kapatın ve iki vidayla (108) sabitleyin.

Parça Çizimi

25M224

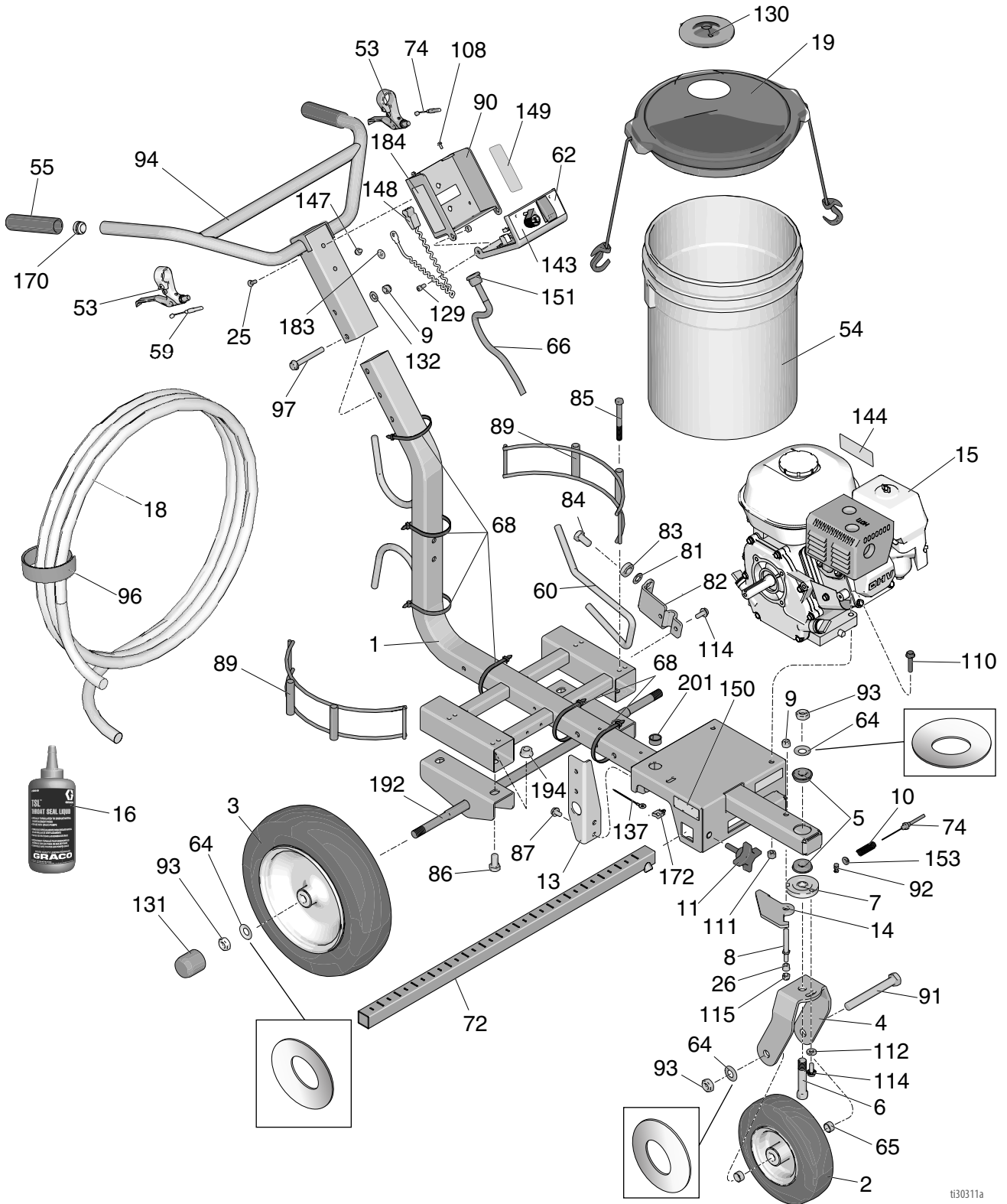

t30311a

Parça Listesi - 25M224

Ref.	Parça	Açıklama	Mkt	Ref.	Parça	Açıklama	Mkt
1	17N510	GÖVDE, LL	1	89	17N536	TUTUCU, kepçe	2
2	119542	TEKERLEK, küçük	1	90	15F047	KONTROL, kutu	1
3	119543	TEKERLEK, büyük	2	91	113665	VİDA, kapak, altıgen başlı	1
4	15F127	ÇATAL, boyalı	1	92	114802	TEL, durdurma	1
5	119532	RULMAN, flanşlı	2	93	119554	SOMUN, kilit, naylon, ince model	4
6	15E780	PİM, çatal	1	94	24Z284	ÇUBUK, kabza, LL	1
7	15E773	DİSK, ayarlayıcı	1	96	114271	KAYIŞ, hortum bağ	1
8	15E792	PİM, kol	1	97	116935	VİDA, kapak, flanş kafalı	2
9	101566	SOMUN, kilit	3	108	128978	VİDA, 8-32 altıgen rondela başlı	6
10	114682	YAY, baskı	1	110	112960	VİDA, flanş, altıgen	2
11	108471	DÜĞME, çatalı	1	111	110838	SOMUN, kilit	2
13	15E748	BRAKET, manifold	1	112	122669	RONDELA, düz, ekstra kalın	1
14	287682	KOL, araba, 26 dahil	1	114	110963	VİDA, kapak, flanş kafalı	3
15	108879	MOTOR, benzinli, 4.0 hp	1	115	111040	SOMUN, kilit, dolgu, nylock, 5/16 inç	1
	25P295	MOTOR, benzin, 5,5 hp, Honda (sadece Çin)	1	129	101550	VİDA, başlıklı, sch	2
16	238049	SIVI, TSL, 4 oz.	1	130	278723	CONTA, kova	1
18	249080	HORTUM, bağlı, 1/4 inç x 50 fit, nikel	1	131	15C871	KAPAK, ayak	2
19	24U241	KİT, kova kapağı	1	132	100731	RONDELA	2
25	108538	VİDA, kapak, düz başlı	2	137	119579	İLETKEN, toprak	1
26	111016	RULMAN, flanş	1	143	17H684	ETİKET, LL3400	1
53	194310	KOL, aktüatör	2	144▲	194126	ETİKET, uyarı	1
54	115077	KOVA, plastik	1	147	107257	VİDA, diş açma, altıgen başlı	1
55	116139	TUTAMAÇ, kol	2	148	237686	KABLO, topraklama grubu, kelepçeli	1
59	15E992	KABLO, tabanca	1	149▲	17K394	ETİKET, güvenlik, uyarı, yangın ve patlama	1
60	15E993	MİL, fren	1	150▲	16P136	ETİKET, güvenlik, uyarı	1
62	287565	KAPAK, kontrol kutusu, düzenek	1	151	15F928	BURÇ, gerilim azaltıcı	1
64	119563	RONDELA, bellevil	4	153	111025	CONTA, polipropilen	1
65	15E996	ARA PARÇA, tekerlek	2	170	120151	TAPA, tüp	2
66	15E995	KABLO DEMETİ, kablo bağlantısı, kontrol	1	172	117727	KLİPS, kablo	1
72	17J407	BRAKET, destek, tabanca	1	183▲	16W503	ETİKET, emniyet, topraklama simgesi	1
74	241445	KABLO, araba	1	184▲	17K392	ETİKET, güvenlik, uyarı, enjeksiyon	1
81	195134	ARA PARÇA, bilyeli, kılavuz	1	▲	222385	ETİKET, uyarı, tıbbi uyarı (gösterilmemektedir)	1
82	198891	BRAKET, montaj	1	192	24Z605	AKS, kaynaklı parça	1
83	198931	YATAK	1	194	112731	SOMUN, altıgen, flanşlı	4
84	113961	VİDA, kapak, altıgen başlı	1	201	129528	LASTİK RONDELA, ayrıık, 1" delik	1
85	867517	VİDA, altıgen başlı, 3/8-16 x 3,5"	4				
86	111802	VİDA	4				
87	111801	VİDA, kapak, altıgen başlı	4				

▲ Yedek Tehlike ve Uyarı levhaları, etiketler ve kartlar ücretsiz temin edilebilir.

Parça Çizimi

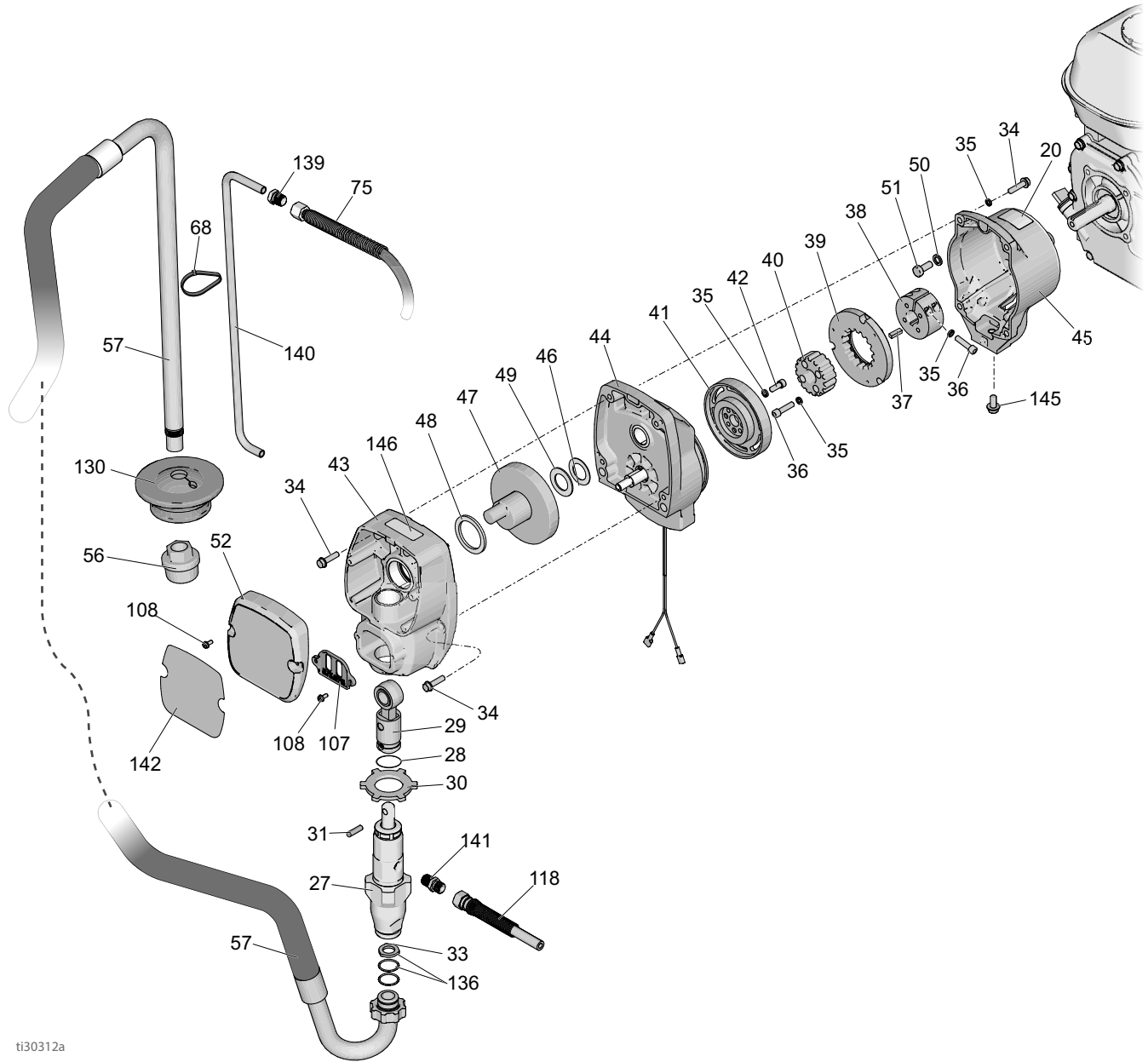

ti30312a

Parça Listesi - 25M224

Ref.	Parça	Açıklama	Mkt	Ref.	Parça	Açıklama	Mkt
20	16D576	ETİKET, ABD'de üretilmiştir	1	49	107434	RULMAN, baskı	1
27	246428	POMPA, deplasman	1	50	100214	PUL, kilit	4
28	196750	YAY, tutma	1	51	108842	VİDA, kapak, altıgen başlı	4
29	287053	MİL, bağlantı	1	52	287487	KAPAK, ön, boyalı	1
30	195150	SOMUN, kontra, pompa	1	56	246385	SÜZGEÇ, 7/8-14 unı	1
31	196762	PİM, düz	1	57	17M875	HORTUM, emiş, 33, 136 dahil	1
33†	115099	RONDELA	1	68	404989	BAĞLAMA kayışı	6
34	119426	VİDA, makine, altıgen pul başlı	8	75	249232	HORTUM, bağlı, 1/4 inç X 3,0 ft	1
35*	105510	RONDELA, kilit, yay (hi-collar)	10	107	15B589	KAPAK, pompa mili	1
36*	108803	VİDA, altıgen, soket başlı	6	118	249149	HORTUM, bağlı; 1/4 inç X 22,25 inç	1
37	183401	ANAHTAR, paralel	1	136†	117559	O HALKA	2
38	193680	MANŞON, mil	1	139	196180	BURÇ	1
39*		ARMATÜR, debriyaj, 4 inç	1	140	16X071	BORU, boşaltma	1
40*		GÖBEK, armatür	1	141	196181	BAĞLANTI ELEMANI, nipel	2
41*		ROTOR, debriyaj, 4 inç	1	142	17H685	ETİKET, pompa, LL3400	1
42*	101682	VİDA, başlıklı, sch	4	145	112395	VİDA, kapak, flanş kafalı	1
43	287483	YATAK, tahrik, 34 dahil	1	146▲	290228	ETİKET, uyarı	1
44	287376	MUHAFAZA, pinyon	1				
45	15E535	MUHAFAZA, debriyaj, makine	1				
46	116074	PUL, baskı	1				
47	287484	KRANK, GMAX 3400, 46, 48, 49 içerir	1				
48	180131	RULMAN, baskı	1				

▲ Yedek Tehlike ve Uyarı levhaları, etiketler ve kartlar ücretsiz temin edilebilir.

* 241109 Debriyaj Değişirme Setine dahildir

† 17M875 Emiş Hortum Setine dahildir

Parça Çizimi ve Listesi - Pinyon Muhafaza

Ref No. 44: Pinyon Muhafaza

Ref.	Parça	Açıklama	Mkt
44	287376	PİNYON MUHAFAZA	1
44a	287482	KİT, onarım, sargı	1
44b	105489	PİM	2
44c*	287485	PİNYON MİLİ	1
44d*	113094	TESPİT HALKASI, büyük	1
44e*	165295	O HALKA, salmastra	1

* Ayrı olarak sipariş edilebilir

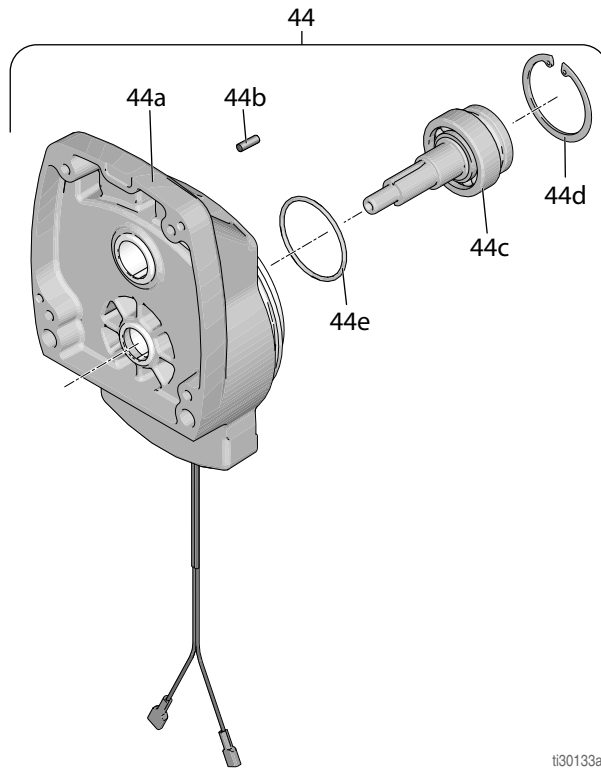

ti30133a

Tabanca Kolu Parçaları

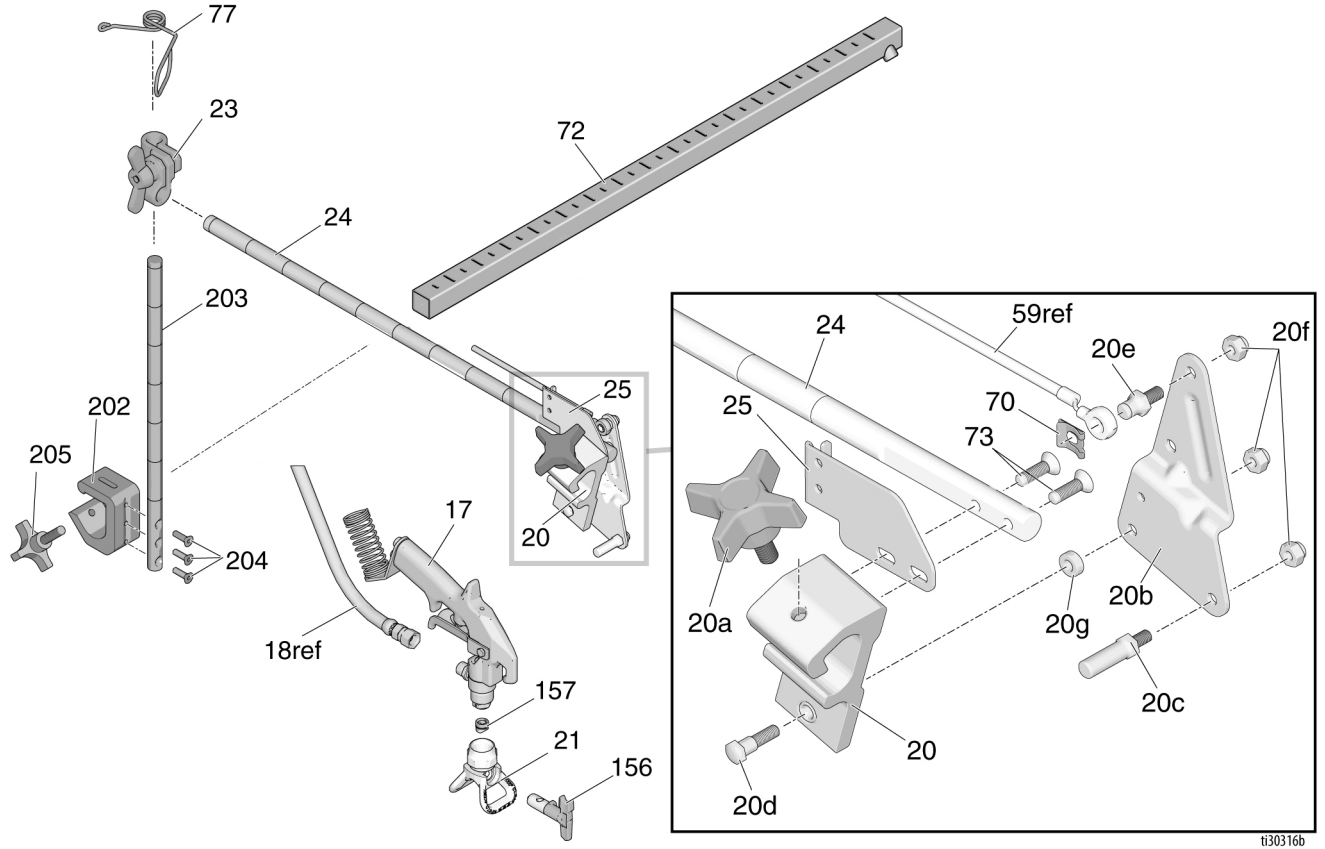

t130316b

Ref	Parça	Açıklama	Mkt	Ref	Parça	Açıklama	Mkt
17	248157	TABANCA, esnek	1	72	17J407	BRAKET, destek tabancası	1
20	15F216	KAİDE, tabanca	1	73	119647	VİDA, baş, soket, düz başlı	2
20a*	15F750	DÜĞME, tutucu, tabanca	1	77	188135	KILAVUZ, kablo	1
20b*	15F214	KOL, aktüatör	1	156	LL5319	MEME, püskürtme, çizgi, 157 dahil	1
20c*	15F209	ÇİVİ, tetik çekme	1	*17H720	KAYIŞ, bağ, 5 inç	3	
20d*†	17J575	TESPİT MALZEMESİ, özel	1	202	17J424	ÇUBUK, yükseklik, ayarlama, grubu, 203, 204, 205 dahil	1
20e*	17H673	PİM, kablo	1	203	17J139	ÇUBUK, tabanca, tutucu	1
20f*†	102040	SOMUN, kontra	3	204	113428	VİDA, makine	3
20g*†	17J576	ARA PARÇA, özel	1	205	108471	DÜĞME, çatallı	1
21	243161	KELEBEK, Rac V	1				
23	24Y645	KİT, kelepçe	1				
24	17J145	KOL, tutucu, tabanca	1				
25*	15F213	BRAKET, kablo	1				
70	*126111	KİLİT MANDALI, tespit halkası, harici, 8mm	1				

* Tabanca Tutucu Onarım Kitinde (25A528) bulunur

† 24Y991 4 parmaklı Tabanca Setine dahildir

Basınç Kontrol/Filtre Donanımı

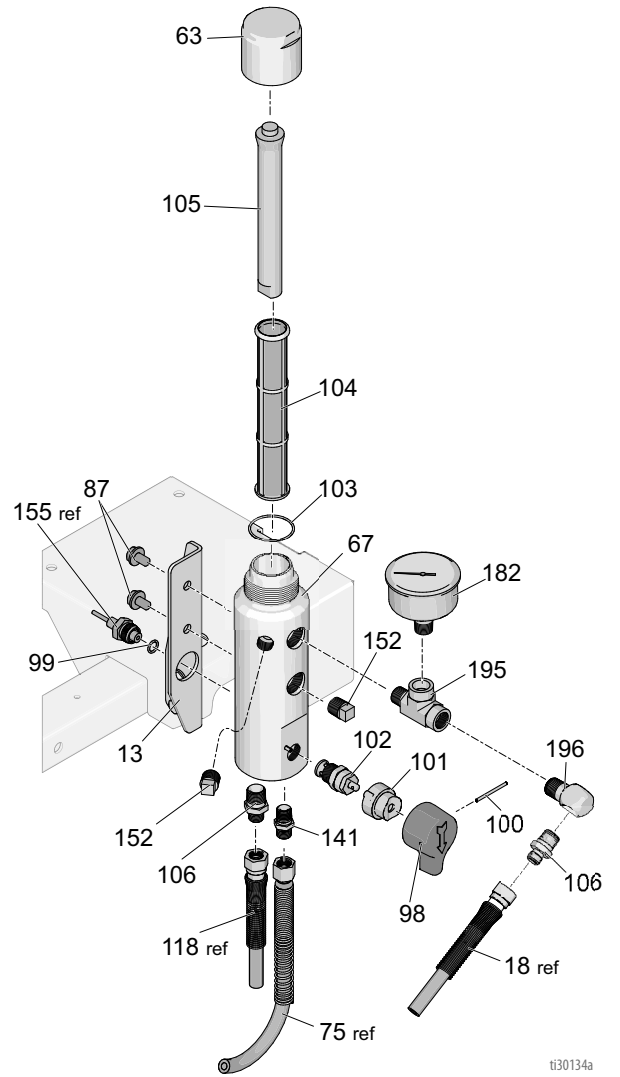
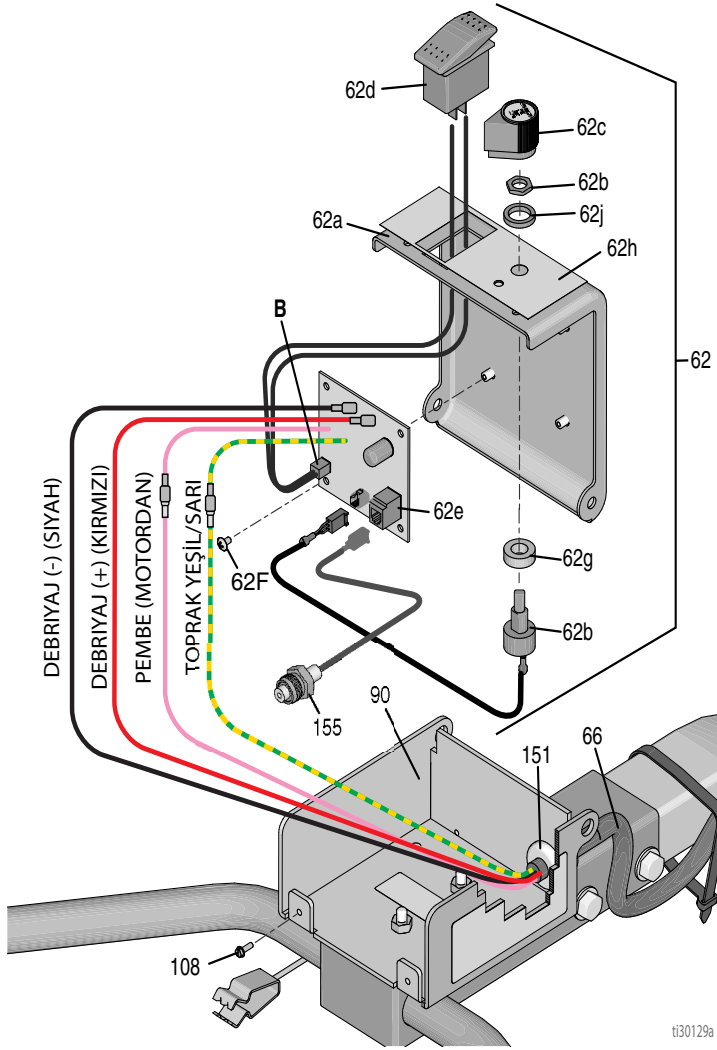

Parça Listesi - Basınç Kontrol/Filtre Tertibatı

Ref	Parça	Açıklama	Mkt	Ref	Parça	Açıklama	Mkt
13	15E748	BRAKET, manifold	1	100*	15C972	PİM, oluklu	1
62a	15E991	KAPAK, kontrol kutusu	1	101*	224807	YUVA, valf	1
62b	256219	POTANSİYOMETRE	1	102*	239914	VALF, tahliye	1
62c	116167	DÜĞME, potansiyometre	1	103*	117285	O HALKASI	1
62d	116752	ANAHTAR, yaylı	1	104*	243984	FİLTRE, sıvı	1
62e	287486	PANO, kontrol,	1	105*	15C766	TÜP, dağıtım	1
62f	113045	VİDA, sems, makine, yıldız, sap	4	106	196177	ADAPTÖR, meme	2
62g	198650	ARA PARÇA, mil	2	141	196181	FİTTİNG, nipel	1
62h	15F540	ETİKET, kontroller	1	152*	15G331	BORU, tapa, sis	2
62j	15C973	CONTA	1	155*	15F782	TESİSAT, güç çevirici, çizgi makinesi	1
63*	287285	KAPAK, manifold, 103, 105 dahil	1	182	868015	GÖSTERGE, basınç sıvısı	1
67*	17K166	MANİFOLD, filtre	1	195	124490	BAĞLANTI ELEMANI, t bağlantı	1
87	111801	VİDA, kapak, altıgen başlı	4	196	196179	RAKOR, dirsek	1
98*	15C780	KABZA	1				
99*	111457	ORING	1				

* 24Z867 Filtre Onarım Setine dahildir

Basınç Kontrolü Kablo Tesisat Şeması

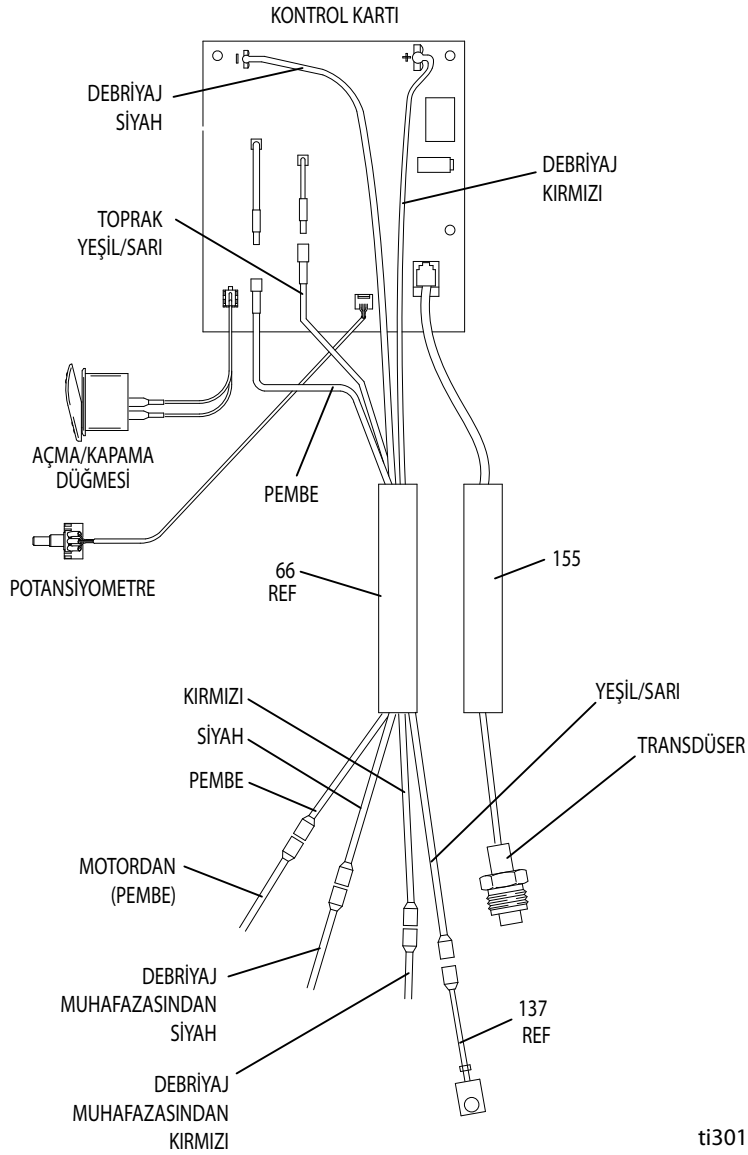

Teknik Veriler

LineLazer 3400 (25M224 Modeli)		
	ABD	Metriği
Honda GX120 Motor		
SAE J1995 @ 3600 dev/dk	4,0 Beygir gücü	
Maksimum çalışma basıncı	3300 psi	22,8 MPa, 228 bar
Maksimum debi	0,75 gpm	2,84 l/dk
Maksimum meme boyutu	1 tabanca, 0,027 inç meme	
Giriş boya süzgeci	12'lik (893 mikron) paslanmaz çelik mesh, tekrar kullanılabilir	
Çıkış boya süzgeci	60'lik (250 mikron) paslanmaz çelik mesh, tekrar kullanılabilir	
Pompa giriş	1,0 inç çap	
Akışkan çıkış boyutu	0,25 inç çap	
Gürültü Düzeyi		
Ses gücü, ISO 3741'e göre	95,4 dBA	
Ses basıncı, ISO 3741'e göre	91,0 dBA	
Titreşim, ISO 5349'a göre		
Sol	260 inç/s ²	6,60 m/sn ²
Sağ	225 inç/s ²	5,72 m/sn ²
Islanan parçalar	paslanmaz çelik, PTFE, deri, naylon, çinko kaplı ve nikel kaplı karbon çelik, tungsten karbür, krom kaplama, UHMWPE, asetal, polietilen,	
Boyutlar (25M224)		
Ağırlık (kuru, ambalajsız)	160,0 lb.	72,5 kg
Yükseklik, Kabzalar Aşağıdayken	39,4 inç	100,0 cm
Yükseklik, Kabzalar Yukarıdayken	41,3 inç	104,8 inç
Uzunluk, Kabzalar Aşağıdayken	66,3 inç	168,4 cm
Uzunluk, Kabzalar Yukarıdayken	68,0 inç	172,7 cm
Genişlik	26,0 inç	66,0 cm
Tabanca		
Maksimum Çalışma Basıncı	5000 psi	345, 3,45 (bar, MPa)
Ağırlık (meme ve kelebekli olarak)	18 oz.	510 g
Giriş	1/4 npsm erkek	
Maksimum malzeme sıcaklığı	120°F	50°C

LineLazer 3400 (25P341 Modeli)		
	ABD	Metriği
Honda GX160 Motor		
SAE J1995 @ 3600 dev/dk	5,5 Beygir gücü	
Maksimum çalışma basıncı	3300 psi	22,8 MPa, 228 bar
Maksimum debi	0,75 gpm	2,84 l/dk
Maksimum meme boyutu	1 tabanca, 0,027 inç meme	
Giriş boya süzgeci	12'lik (893 mikron) paslanmaz çelik mesh, tekrar kullanılabilir	
Çıkış boya süzgeci	60'lik (250 mikron) paslanmaz çelik mesh, tekrar kullanılabilir	
Pompa giriş	1,0 inç çap	
Akışkan çıkış boyutu	0,25 inç çap	
Gürültü Düzeyi		
Ses gücü, ISO 3741'e göre	95,4 dBA	
Ses basıncı, ISO 3741'e göre	91,0 dBA	
Titreşim, ISO 5349'a göre		
Sol	260 inç/s ²	6,60 m/sn ²
Sağ	225 inç/s ²	5,72 m/sn ²
Islanan parçalar	paslanmaz çelik, PTFE, deri, naylon, çinko kaplı ve nikel kaplı karbon çelik, tungsten karbür, krom kaplama, UHMWPE, asetale, polietilen,	
Boyutlar (25M224)		
Ağırlık (kuru, ambalajsız)	165,0 lb.	74,8 kg
Yükseklik, Kabzalar Aşağıdayken	39,4 inç	100,0 cm
Yükseklik, Kabzalar Yukarıdayken	41,3 inç	104,8 inç
Uzunluk, Kabzalar Aşağıdayken	66,3 inç	168,4 cm
Uzunluk, Kabzalar Yukarıdayken	68,0 inç	172,7 cm
Genişlik	26,0 inç	66,0 cm
Tabanca		
Maksimum Çalışma Basıncı	5000 psi	345, 3,45 (bar, MPa)
Ağırlık (meme ve kelebekli olarak)	18 oz.	510 g
Giriş	1/4 npsm erkek	
Maksimum malzeme sıcaklığı	120°F	50°C

Kaliforniya Teklifi 65

KALİFORNİYA SAKİNLERİ

 **UYARI:** Kansere ve üreme bozukluğuna – www.P65warnings.ca.gov.

Standart Graco Garantisi

Graco, bu belgede bahsi geçmekte olup Graco tarafından üretilmiş ve Graco adını taşıyan hiçbir ekipmanda, kullanım için orijinal alıcıya satıldığı tarihte malzeme ve işçilik kusurları bulunmayacağını garanti eder. Graco tarafından yayınlanan her türlü özel, genişletilmiş ya da sınırlı garanti hariç olmak üzere Graco, satış tarihinden itibaren on iki ay süreyle Graco tarafından kusurlu olduğu belirlenen tüm ekipman parçalarını onaracak veya değiştirecektir. Bu garanti yalnızca, ekipmanın Graco'nun yazılı tavsiyelerine göre monte edilmesi, çalıştırılması ve bakımının yapılması durumunda geçerlidir.

Bu garanti genel aşınma ve yıpranmayı veya hatalı kurulum, yanlış uygulama, aşınma, korozyon, yetersiz veya uygun olmayan bakım, ihmal, kaza, tahrip veya Graco'nunkiler haricindeki bileşen parçalarının kullanılması sonucu ortaya çıkan hiçbir arıza, hasar veya yıpranmayı kapsamaz. Graco, gerek Graco makinesinin Graco tarafından sağlanmamış yapılar, aksesuarlar, ekipman veya malzemeler ile uyumsuzluğundan gerekse Graco tarafından sağlanmamış yapıların, aksesuarların, ekipmanın veya malzemelerin uygunsuz tasarımından, üretiminden, kurulumundan, kullanımından ya da bakımından kaynaklanan arıza, hasar veya yıpranmadan sorumlu olmayacaktır.

Bu garanti, iddia edilen kusurun doğrulanması için kusurlu olduğu iddia edilen ekipmanın nakliye ücreti önceden ödenmiş olarak bir Graco yetkili distribütörüne iade edilmesini şart koşar. Bildirilen arızanın doğrulanması durumunda, Graco tüm arızalı parçaları ücretsiz olarak onarır ya da değiştirir. Nakliye ücreti önceden ödenmiş makine orijinal alıcıya iade edilir. Ekipmanın muayenesi sonucunda malzeme ya da işçilik kusuruna rastlanmazsa onarım işi parça, işçilik ve nakliye maliyetlerini içerebilecek makul bir ücret karşılığında yapılır.

BU GARANTİ MÜNHASIRDIR VE TİCARİ ELVERİŞLİLİK YA DA BELİRLİ BİR AMACA UYGUNLUK GARANTİSİ DAHİL ANCAK BUNLARLA SINIRLI OLMAMAK ÜZERE AÇIKÇA YA DA ZİMNEN BELİRTİLEN DİĞER TÜM GARANTİLERİN YERİNE GEÇER.

Herhangi bir garanti ihlali durumunda Graco'nun yegane yükümlülüğü ve alıcının yegane çözüm hakkı yukarıda belirtilen şekilde olacaktır. Alıcı başka hiçbir kanun yolu (arızı veya sonuç olarak ortaya çıkan kâr kayıpları, satış kayıpları, kişilerin veya mülkün zarar görmesi veya diğer tüm arızı veya sonuç olarak ortaya çıkan kayıplar dahil ancak bunlarla sınırlı olmamak üzere) olmadığını kabul eder. Garanti ihlali ile ilgili her türlü işlem, satış tarihinden itibaren iki (2) yıl içinde yapılmalıdır.

GRACO TARAFINDAN SATILAN ANCAK GRACO TARAFINDAN ÜRETİLMEYEN AKSESUARLAR, EKİPMAN, MALZEMELER VEYA BİLEŞENLERLE İLGİLİ OLARAK GRACO HİÇBİR GARANTİ VERMEZ VE HİÇBİR ZİMNİ TİCARİ ELVERİŞLİLİK VE BELİRLİ BİR AMACA UYGUNLUK GARANTİSİNİ KABUL ETMEZ. Graco tarafından satılan ancak Graco tarafından üretilmeyen bu ürünler (elektrik motorları, anahtarlar, hortumlar vb.) var ise kendi üreticilerinin garantisine tabidir. Graco, alıcıya bu garantilerin ihlali için her türlü talebinde makul bir şekilde yardımcı olacaktır.

Graco hiçbir durumda, gerek sözleşme ihlali, garanti ihlali ya da Graco'nun ihmali gerekse bir başka nedenden dolayı, Graco'nun işbu sözleşme uyarınca makine temin etmesinden ya da bu sözleşme ile satılan herhangi bir ürün ya da diğer malların sağlanması, performansı ya da kullanımından kaynaklanan dolaylı, arızı, özel ya da sonuç olarak ortaya çıkan zararlardan sorumlu tutulamaz.

Graco Bilgileri

Graco ürünlerine ilişkin en son bilgiler için www.graco.com adresini ziyaret edin.

Patent bilgileri için bkz. www.graco.com/patents.

SİPARİŞ VERMEK İÇİN Graco distribütörünüze başvurun veya en yakın distribütörü öğrenmek için 1-800-690-2894 numaralı telefonu arayın.

*Bu belgede yer alan tüm yazılı ve görsel veriler, basıldığı sırada mevcut olan en son ürün bilgilerini yansıtmaktadır.
Graco önceden haber vermeksizin, herhangi bir zamanda değişiklik yapma hakkını saklı tutar.*

Orijinal talimatların çevirisi. This manual contains Turkish. MM 3A4587

Graco Genel Merkezi: Minneapolis
Uluslararası Ofisler: Belçika, Çin, Japonya ve Kore

GRACO INC. AND SUBSIDIARIES • P.O. BOX 1441 • MINNEAPOLIS MN 55440-1441 • USA

Telif Hakkı 2016, Graco Inc. Tüm Graco üretim yerleri ISO 9001 tescillidir.

www.graco.com

Revizyon H, Ağustos 2024