

# Manuel du propriétaire



## Pulvérisateurs airless portatifs sans fil

### 3A4477H

FR

### Pulvérisateurs de peinture de gamme projet



#### Instructions de sécurité importantes

Lisez tous les avertissements et toutes les instructions de ce manuel et des manuels connexes avant d'utiliser l'équipement. Familiarisez-vous avec les commandes et l'utilisation appropriée de l'équipement. Conservez ces instructions.



#### Informations médicales importantes

Lisez la carte d'alerte médicale fournie avec le pistolet. Elle contient des informations destinées aux médecins concernant le traitement des blessures. Conservez-la toujours sur vous lors de l'utilisation de l'équipement.



Langues des manuels supplémentaires

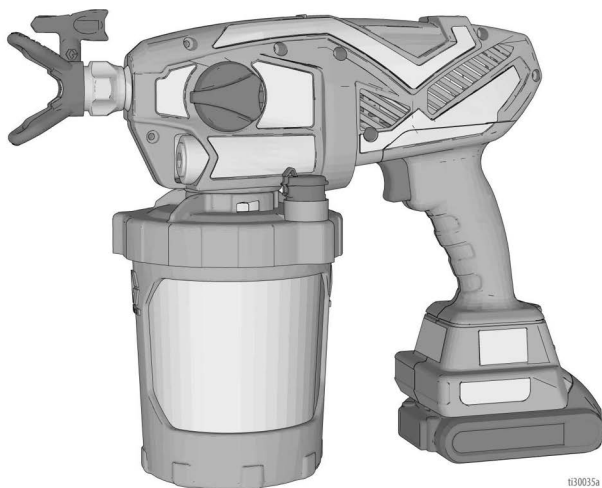

t330035a

**POWERED BY**

**DEWALT**



*Pour les applications de pulvérisation portables de peintures et revêtements architecturaux à base d'eau et à base d'huile non inflammables uniquement. Système non homologué pour une utilisation en atmosphères explosives ou dans des zones (classées) dangereuses.*

PROVEN QUALITY. LEADING TECHNOLOGY.





## Avant la pulvérisation

# Avant la pulvérisation

## Revoquez les avertissements pour des informations de sécurité importantes

Important ! Lisez attentivement et appliquez des bonnes pratiques de sécurité.

### Modèles

	Modèle	Nom du pulvérisateur	Tension du chargeur	Série de buses	Taille de buse
 110474 Certifié conforme aux normes CAN/CSA C22.2 N° 68 : Conforme à la norme UL 1450	17M363	Ultra	120 V	FFLPxxx	0,20 – 0,41 mm (0,008 – 0,016 po.)
	17P515		*		
	17N164	Ultimate	120 V		
	17P516		*		
	17N165	TC Pro	120 V	TCPxxx	
	17N166				
	17P518				
	17N167	Ultra	100V	FFLPxxx	
	17N220	Ultra	230V		
	17M366	Ultra	230V		
	17M364	Ultra			
	17N221	Ultra	230V		

\* Outil uniquement, sans batterie ni chargeur.

Plage de pression de service : 35 – 138 bars (3,5 MPa – 14 Mpa ; 500 – 2000 psi)

Compatible avec les batteries DEWALT suivantes : DCB183 et DCB203

### Vidéo de fonctionnement

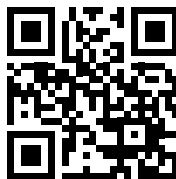

<http://graco.com/hhsupport>

### Manuels afférents

Manuel rédigé en français	Description
	Manuel du chargeur DeWALT

## Informations importantes destinées à l'utilisateur

**Merci de votre achat !**

Félicitations ! Vous avez acheté un pulvérisateur de peinture de qualité supérieure fabriqué par Graco Inc. Ce pulvérisateur est conçu pour vous fournir des performances de pulvérisation de pointe avec des peintures et revêtements architecturaux à base d'eau et à base d'huile (type essence minérale). Cette fiche d'information destinée à l'utilisateur a pour but de vous aider à comprendre les types de produits que vous pouvez utiliser avec votre pulvérisateur.

Veuillez lire les informations sur l'étiquette du réservoir du produit afin de déterminer s'il peut être utilisé avec votre pulvérisateur. Demandez une fiche technique de santé-sécurité (FTSS) à votre fournisseur. L'étiquette du récipient et la FDS décrivent le produit et les précautions spécifiques à prendre.

Les peintures, revêtements et produits de nettoyage appartiennent généralement à l'une des **3 catégories de base suivantes** :



**À BASE D'EAU** : L'étiquette du réservoir doit indiquer que le produit peut être nettoyé avec de l'eau et du savon. Votre pulvérisateur est compatible avec ce type de produit. Votre pulvérisateur n'est **PAS** compatible avec des produits nettoyants agressifs comme l'eau de Javel.



**À BASE D'HUILE** : L'étiquette du réservoir doit indiquer que le produit est **COMBUSTIBLE** et qu'il peut être nettoyé avec des essences minérales ou du diluant pour peinture. La FTSS doit indiquer que le point d'éclair du produit est supérieur à 100° ° F). Votre pulvérisateur est compatible avec ce type de produit. Utilisez des produits à base d'huile à l'extérieur ou dans une zone bien ventilée traversée par des courants d'air frais. Consultez les avertissements de sécurité de ce manuel.



**INFLAMMABLE** : Ce type de produit contient des solvants inflammables tels que du xylène, du toluène, du naphte, du butanone, du diluant pour laque, de l'acétone, de l'alcool dénaturé et de la térébenthine. L'étiquette du réservoir doit indiquer que ce produit est **INFLAMMABLE**. Ce type de produit n'est **PAS** compatible avec votre pompe et ne **PEUT PAS** être utilisé.

### AVIS

Votre pulvérisateur n'est **PAS** compatible avec des produits nettoyants agressifs comme l'eau de Javel. L'utilisation de ces produits nettoyants endommagera le pulvérisateur.

## Table des matières

<b>Avant la pulvérisation</b> .....	<b>2</b>
Manuels afférents .....	2
<b>Informations importantes destinées à l'utilisateur</b> .....	<b>3</b>
<b>Table des matières</b> .....	<b>4</b>
<b>Avertissements</b> .....	<b>5</b>
<b>Connaitre votre pulvérisateur</b> .....	<b>8</b>
<b>Connaitre vos commandes</b> .....	<b>9</b>
<b>Configuration</b> .....	<b>10</b>
Procédure de décompression .....	10
Configuration du pulvérisateur .....	10
<b>Démarrage</b> .....	<b>13</b>
<b>Pulvérisation</b> .....	<b>15</b>
Sélection de la buse et de la pression .....	15
Orientation de la buse de pulvérisation .....	16
Qualité du jet de pulvérisation .....	16
Angle de pulvérisation .....	16
Diriger le pulvérisateur .....	17
Temporisation du déclenchement .....	17
Buses de pulvérisation réversibles .....	17
Débouchage de la buse .....	18
Installation de la buse de pulvérisation .....	19
Remplissages du réservoir .....	20
Pause pendant la pulvérisation .....	20
<b>Nettoyage</b> .....	<b>21</b>
Nettoyage du pulvérisateur .....	21
<b>Stockage</b> .....	<b>23</b>
<b>Référence</b> .....	<b>24</b>
Compatibilité des produits de nettoyage .....	24
Instructions de mise à la terre statique (produits à base d'huile) .....	24
<b>Maintenance</b> .....	<b>25</b>
Nettoyage des vannes de sortie .....	25
<b>Recyclage et mise au rebut</b> .....	<b>26</b>
Fin de vie du produit .....	26
Mise au rebut en fin de vie .....	26
<b>Guide de dépannage</b> .....	<b>27</b>
<b>Pièces de rechange</b> .....	<b>32</b>
Liste des pièces .....	33
<b>Caractéristiques techniques</b> .....	<b>34</b>
<b>Garantie standard de Graco</b> .....	<b>36</b>

# Avertissements

Les avertissements suivants concernent la configuration, l'utilisation, la mise à la terre, la maintenance et la réparation de cet équipement. Le point d'exclamation est un avertissement général tandis que les symboles de danger font référence aux risques associés à une procédure particulière. Lorsque ces symboles apparaissent dans le texte du présent manuel ou sur des étiquettes d'avertissement, reportez-vous à ces avertissements. Les symboles de danger et avertissements spécifiques au produit qui ne sont pas mentionnés dans cette section pourront, le cas échéant, apparaître dans le texte du présent manuel.

## **AVERTISSEMENT**



### **RISQUE D'INCENDIE ET D'EXPLOSION**

Des fumées inflammables, telles que les fumées de solvant et de peinture, dans la zone de travail peuvent s'enflammer ou exploser. Afin de prévenir tout risque d'incendie ou d'explosion :



- Ne pulvérisez pas ou ne nettoyez pas avec des produits dont le point d'éclair est inférieur à 38 °C. Utilisez uniquement des produits à base d'eau non inflammables ou des diluants pour peinture non inflammables. Pour des informations complètes sur le matériel, demander les fiches techniques santé-sécurité (FTSS) au distributeur ou revendeur de produits de pulvérisation.



- Ne pulvérisez pas des produits combustibles à proximité d'une flamme nue ou de sources d'étincelles comme des cigarettes, des moteurs ou un équipement électrique.



- Si de la peinture ou du solvant traverse l'équipement, cela risque de provoquer de l'électricité statique. L'électricité statique crée un risque d'incendie ou d'explosion en présence de fumées de peinture ou de solvant. Toutes les pièces du pulvérisateur, y compris le pulvérisateur et les objets dans et autour de la zone de pulvérisation, doivent être correctement mises à la terre pour éviter les décharges électrostatiques et les étincelles.



- Assurez-vous que tous les récipients et les systèmes de récupération sont correctement mis à la terre pour éviter les décharges électrostatiques. N'utilisez pas de garnitures de seau, sauf si celles-ci sont antistatiques ou conductrices.

- **Arrêtez immédiatement le fonctionnement** en cas d'étincelle d'électricité statique ou en cas de décharge électrique. N'utilisez pas l'équipement tant que le problème n'a pas été identifié et résolu.

- N'utilisez pas de peintures ou solvants contenant des hydrocarbures halogénés.

- Assurez-vous que la zone de pulvérisation est correctement ventilée.

- Assurez-vous que l'endroit est bien ventilé.

- Le pulvérisateur génère des étincelles. Assurez-vous que l'ensemble de la pompe est placé dans une zone bien ventilée lors de la pulvérisation, du rinçage, du nettoyage ou de l'entretien.

- Ne fumez pas dans la zone de pulvérisation et ne pulvérisez pas en présence d'étincelles ou de flammes.

- Dans la zone de pulvérisation : n'actionnez pas d'interrupteurs, ne faites pas tourner de moteurs et évitez toute autre source d'étincelles.

- Maintenez la zone propre et sans récipients de peinture ou de solvant, chiffons imprégnés de peinture ou de solvant, ou tout autre produit inflammable.

- Assurez-vous de connaître la composition des peintures et des solvants pulvérisés. Lire toutes les fiches techniques de santé-sécurité (FTSS) et les étiquettes fournies avec les récipients de peintures et de solvants. Suivez les instructions de sécurité du fabricant des peintures et des solvants.

- La zone de travail doit être dotée d'un extincteur en état de marche doit être disponible dans la zone de travail.

## **AVERTISSEMENT**



### **RISQUE LIÉ À LA COMPATIBILITÉ DE LA BATTERIE ET DU CHARGEUR**



- Utilisez uniquement des batteries et des chargeurs de batterie de 18 V ou 20 V maximum de marque DEWALT avec cet outil.
- **LISEZ TOUTES LES INSTRUCTIONS** de cet outil concernant la sécurité et l'utilisation des batteries et des chargeurs de batterie de marque DEWALT.
- Ne lavez pas ou ne pulvérisez pas la batterie.
- Ne nettoyez pas la batterie avec autre chose qu'un chiffon humide.



### **RISQUES D'INJECTION CUTANÉE**

La pulvérisation sous haute pression est susceptible d'injecter des produits toxiques dans le corps et de causer des dommages corporels graves. En cas d'injection, **consultez immédiatement un médecin en vue d'une intervention chirurgicale.**



- Ne dirigez pas le pistolet et ne pulvérisez sur une personne ou un animal.
- Ne mettez pas les mains ou une partie quelconque du corps devant la sortie du pulvérisateur. Par exemple, n'essayez jamais d'arrêter une fuite avec une partie du corps.
- Utilisez toujours le garde-buse de pulvérisation. Ne pulvérisez jamais sans le garde-buse de pulvérisation.
- Utilisez des buses de pulvérisation de Graco.
- Nettoyez et changez les buses de pulvérisation avec précaution. Si la buse se bouche pendant la pulvérisation, suivez la **Procédure de décompression** afin d'arrêter l'appareil et de relâcher la pression avant de retirer la buse pour la nettoyer.
- Ne laissez pas l'équipement branché ou sous pression sans surveillance. Retirez la batterie et suivez la **Procédure de décompression** lorsque vous laissez l'équipement sans surveillance ou lorsque vous cessez de l'utiliser, et avant de procéder à l'entretien, au nettoyage ou au retrait de pièces.
- Inspectez les pièces pour vérifier qu'elles ne sont pas endommagées. Remplacez les pièces endommagées.
- Ce système peut produire une pression de 138 bars (14 MPa ; 2 000 psi). Utilisez des pièces de rechange ou accessoires Graco pouvant supporter une pression minimale de 138 bar (14 MPa, 2 000 psi).
- Vérifiez si tous les branchements sont bien sécurisés avant d'utiliser l'appareil.
- Assurez-vous de bien connaître la marche à suivre pour arrêter l'appareil et relâcher rapidement la pression. Familiarisez-vous avec toutes les commandes.



### **RISQUES EN LIEN AVEC UNE MAUVAISE UTILISATION DE L'ÉQUIPEMENT**

Une mauvaise utilisation peut causer de graves blessures risquant d'entraîner la mort.



- Portez toujours des lunettes et des gants de sécurité adaptés, ainsi qu'un appareil respiratoire ou un masque lors de l'application de la peinture.
- Ne procédez pas à un fonctionnement ou une pulvérisation à proximité d'enfants. Tenez toujours les enfants à l'écart de l'équipement.
- Veillez à ne pas perdre l'équilibre et à ne pas utiliser de support instable. Gardez en permanence les pieds au sol et maintenez votre équilibre.
- Restez toujours vigilant et surveillez vos gestes.
- N'utilisez l'appareil en cas de fatigue ou sous l'emprise de médicaments ou d'alcool.
- Ne modifiez jamais cet équipement. Toute modification apportée à l'appareil peut invalider les homologations et créer des risques pour la sécurité.
- Utilisez l'appareil uniquement dans des endroits secs. N'exposez pas l'appareil à l'eau ou à la pluie.
- Utilisez l'appareil dans des endroits bien éclairés.
- Assurez-vous que l'équipement est adapté et homologué pour l'environnement dans lequel il est utilisé.

**AVERTISSEMENT**
**RISQUES LIÉS AUX PIÈCES EN ALUMINIUM SOUS PRESSION**

L'utilisation de fluides non compatibles avec l'aluminium peut provoquer une réaction chimique dangereuse et endommager l'équipement. Le non-respect de cet avertissement peut provoquer des blessures graves, voire mortelles, ou des dommages matériels.

- N'utilisez pas de trichloroéthane-1,1,1, de chlorure de méthylène ou d'autres solvants à base d'hydrocarbures halogénés, ni de fluides contenant de tels solvants.
- N'utilisez pas d'eau de Javel.
- De nombreux autres fluides peuvent contenir des produits chimiques susceptibles de réagir avec l'aluminium. Vérifiez la compatibilité auprès de votre fournisseur du produit.

**RISQUES RELATIFS AUX FLUIDES OU FUMÉES TOXIQUES**

Les produits ou vapeurs toxiques peuvent provoquer de graves blessures, voire la mort, en cas de projection dans les yeux ou sur la peau, d'inhalation ou d'ingestion.

- Lisez la fiche de données de sécurité (FDS) pour prendre connaissance des risques spécifiques liés aux fluides utilisés.
- Conservez les fluides dangereux dans des récipients homologués et éliminez-les conformément à la réglementation en vigueur.

**ÉQUIPEMENT DE PROTECTION INDIVIDUELLE**

Porter un équipement de protection approprié dans la zone de travail afin de réduire le risque de blessures graves, notamment aux yeux, aux oreilles (perte auditive) ou par brûlure ou inhalation de vapeurs toxiques. L'équipement de protection comprend notamment :

- des lunettes de protection et une protection auditive.
- Des masques respiratoires, vêtements et gants de protection sont recommandés par le fabricant de produits et de solvants.

# Connaître votre pulvérisateur

## Connaître votre pulvérisateur

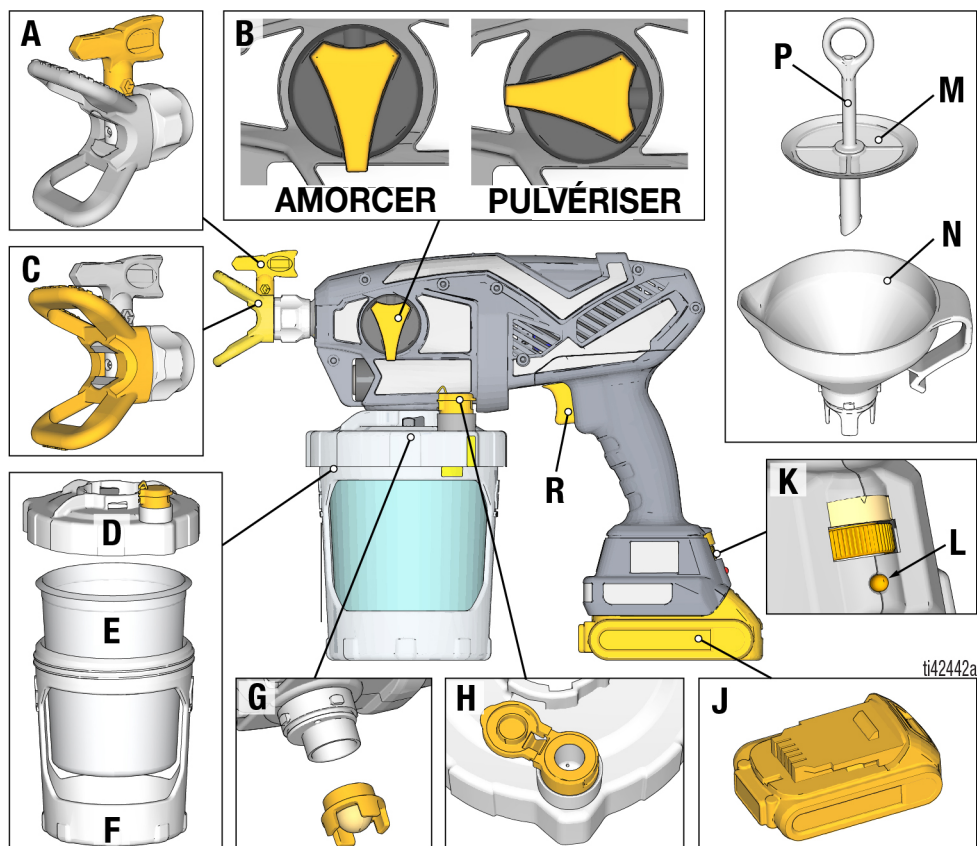

ti42442a

A	Buse de pulvérisation
B	Bouton d'amorçage
C	Garde-buse de pulvérisation
D	Couvercle de réservoir
E	FlexLiner™
F	Support de réservoir
G	Filtre de pompe

H	VacuValve™
J	Batterie
K	Contrôleur de vitesse
L	Témoin de diagnostic
M	Crépine
N	Entonnoir
P	Tuyau d'air de la crépine
R	Gâchette

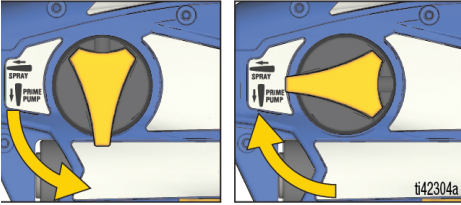
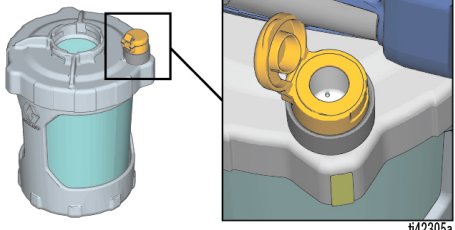
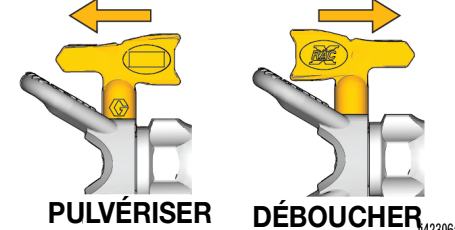
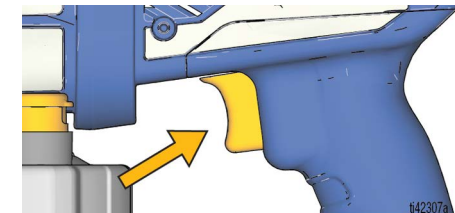
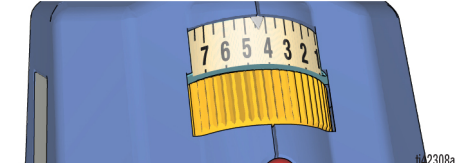

## Connaître vos commandes

	<p><b>Bouton d'amorçage</b></p> <p>Le bouton d'amorçage dirige le fluide soit vers le réservoir, soit vers la buse de pulvérisation. Lors de l'amorçage, il est utilisé pour purger l'air de la pompe. Votre pulvérisateur ne pulvérisera pas avec de l'air dans la pompe. Tournez le bouton d'amorçage vers le bas en position PRIME (Amorçage) lors de l'amorçage du pulvérisateur ou de la décompression du système.</p> <p>Tournez le bouton d'amorçage vers l'avant en position SPRAY (Pulvérisation) pour pulvériser le fluide.</p>
	<p><b>VacuValve</b></p> <p>La VacuValve sert à évacuer l'air hors du FlexLiner. Ceci est nécessaire pour que le pulvérisateur s'amorce.</p>
	<p><b>Buse de pulvérisation</b></p> <p>La buse de pulvérisation est la clé de la technologie de pulvérisateur airless. La peinture à haute pression pompée via le tout petit orifice de la buse de pulvérisation sort sous forme de jet.</p> <p>La buse de pulvérisation peut être inversée et être rapidement débouchée.</p>
	<p><b>Gâchette</b></p> <p>La gâchette commande le fonctionnement du pulvérisateur.</p>
	<p><b>Contrôleur de vitesse</b></p> <p>Le contrôleur de vitesse vous permet de réduire ou d'accélérer votre rythme de pulvérisation.</p>

## Configuration

### Procédure de décompression



Ce pulvérisateur développe une pression interne de 138 bars (13,8 Mpa ; 2 000 psi) pendant son fonctionnement. Suivez cette **Procédure de décompression** à chaque arrêt de la pulvérisation et avant tout nettoyage, contrôle, entretien ou transport du matériel pour éviter toute blessure grave par le fluide sous pression.

1. Tournez le bouton d'amorçage vers le bas en position PRIME (Amorçage) pour relâcher la pression.



### Configuration du



**Utilisez uniquement des produits à base d'eau ou d'huile (type essence minérale) ayant un point d'éclair supérieur à 38° C.** N'utilisez pas de produits dont l'emballage porte la mention « INFLAMMABLE ». Pour obtenir plus d'informations concernant votre produit, demandez les fiches techniques de santé-sécurité (FTSS) à votre distributeur ou à votre revendeur.

Lorsque vous pulvérisiez des produits à base d'huile, faites-le à l'extérieur ou dans une zone bien ventilée traversée par des courants d'air frais.

**Assurez-vous que la zone de pulvérisation est correctement ventilée.** Assurez-vous que l'endroit est bien ventilé.

### pulvérisateur

Si vous pulvérisiez des produits à base d'huile, consultez **Compatibilité des produits de nettoyage**, page 24, et suivez **Instructions de mise à la terre statique (produits à base d'huile)**, page 24.

**REMARQUE : Ne PAS secouer les produits à utiliser avec ce pulvérisateur.** Certains émaux et certaines laques de finition emprisonnent de l'air quand ils sont secoués, affectant les performances du pulvérisateur. Mélangez le produit ou vérifiez les recommandations du fabricant concernant le produit pulvérisé.

1. Installez un FlexLiner dans le support de réservoir.

**REMARQUE :** Vérifiez que le bord supérieur d'étanchéité du FlexLiner n'est pas endommagé, par exemple par une pliure ou une cassure. S'il est endommagé, il se produira une fuite d'air et une perte d'amorçage.

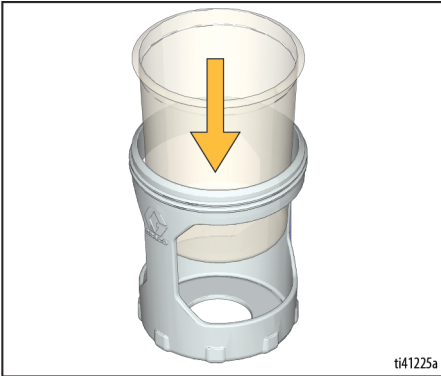

2. Serrez bien le couvercle du réservoir sur le support du réservoir pour assurer une fermeture hermétique.

**REMARQUE :** Pour assurer une fermeture hermétique, le joint à l'intérieur du couvercle du réservoir est lubrifié en usine. Si la lubrification a disparu, appliquez du lubrifiant pour joints (inclus) sur le joint.

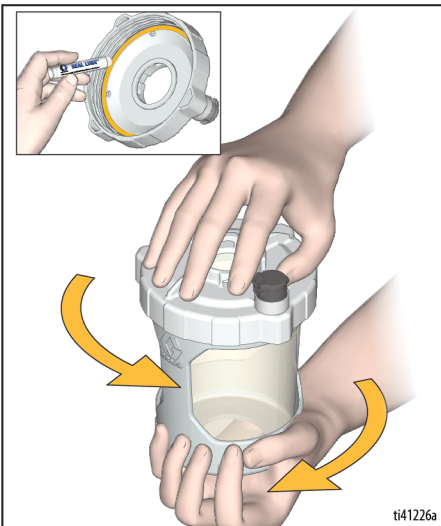

3. Insérez l'entonnoir dans le couvercle du réservoir, tournez pour verrouiller. Insérez la crépine dans l'entonnoir pour filtrer votre peinture à mesure que vous remplissez le réservoir.

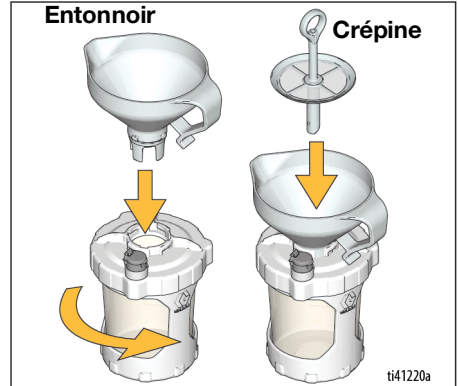

4. Le tuyau d'air de la crépine empêchera la peinture de déborder du réservoir. Remplissez le réservoir comme suit :
  - a. En regardant l'entonnoir (pas le réservoir), versez lentement la peinture dans l'entonnoir. Lorsque la peinture ne s'écoule plus, le réservoir est plein.

**REMARQUE :** Si la peinture cesse de s'écouler, mais que vous voyez que le réservoir n'est pas plein, utilisez un bâtonnet agitateur pour racler les débris capturés sur la partie supérieure de la crépine jusqu'à ce que la peinture recommence à s'écouler.



# Configuration

- b. Avec l'entonnoir et la crépine toujours fixés au réservoir, versez l'excédent de peinture de l'entonnoir dans le pot de peinture.

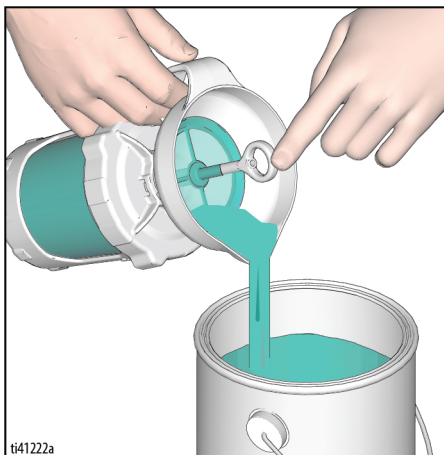

- d. Retirez l'entonnoir et la crépine du réservoir et accrochez-le au bord du pot de peinture.

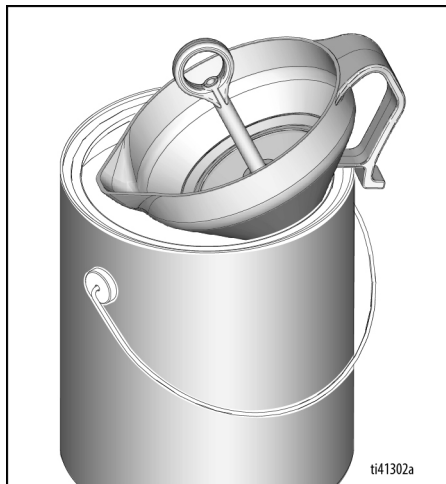

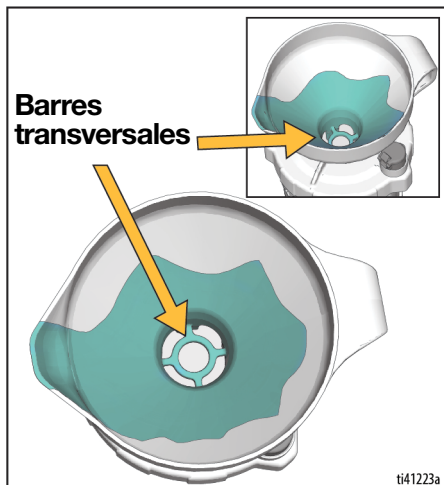

- c. Soulevez la crépine et vérifiez que vous pouvez voir les *barres transversales* au fond de l'entonnoir. Sinon, le réservoir est trop rempli. Reversez l'excédent de peinture dans le pot de peinture.



## Démarrage

**Commencez toujours à travailler avec une batterie entièrement chargée. Consultez les informations sur la batterie et le chargeur expédiées avec le pulvérisateur.**

				
Ne remplacez et chargez la batterie que dans un endroit bien ventilé et loin de tous produits inflammables ou combustibles, tels que les peintures ou les solvants.				

1. Installez le réservoir sur le pulvérisateur comme suit :
  - a. Vérifiez que le filtre de la pompe est installé et propre.

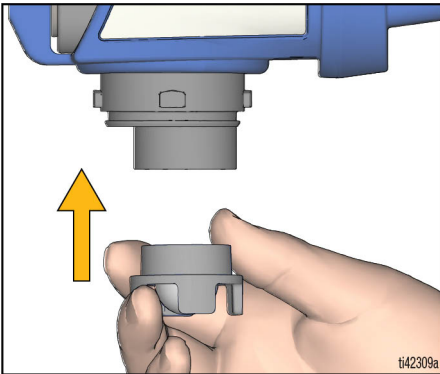

ti42309a

- b. Alignez la VacuValve (sur le couvercle du réservoir) avec le bouton d'amorçage (du pulvérisateur).
- c. Poussez l'ensemble du réservoir dans le pulvérisateur et tournez pour verrouiller.

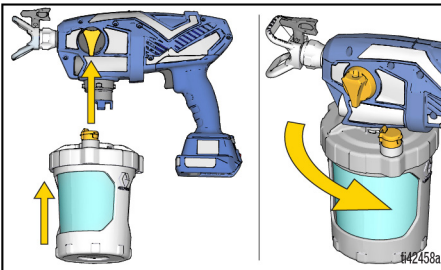

ti42458a

2. Amorcez la pompe comme suit :
  - a. Vérifiez que le bouton d'amorçage est tourné vers le bas sur la position PRIME (Amorçage).



ti29755b

- b. Montez la batterie sur le pulvérisateur.

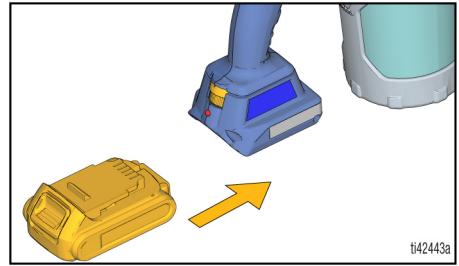

ti42443a

- c. Ouvrez le capuchon de la VacuValve et appuyez légèrement sur le FlexLiner jusqu'à ce qu'il n'y ait plus de bulles d'air dans la VacuValve.

**REMARQUE :** Inclinez le pulvérisateur de manière à ce que la VacuValve soit le point le plus élevé pour que tout l'air contenu dans le FlexLiner puisse être complètement évacué.

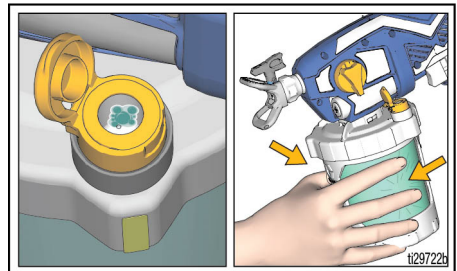

ti29722b

# Démarrage

- d. Continuez à appuyer sur le FlexLiner tout en tirant sur la gâchette pendant 10 secondes.

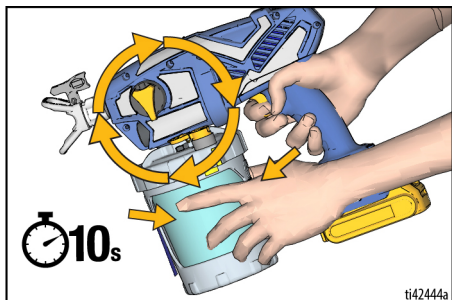

**REMARQUE :** Ceci permettra de purger tout l'air de la pompe et du réservoir. La peinture ne sera pas pulvérisée, mais recirculera à travers la pompe en direction du réservoir.

- e. Lorsque plus aucune bulle d'air n'apparaît dans la VacuValve, relâchez la gâchette et fermez le capuchon de la VacuValve.

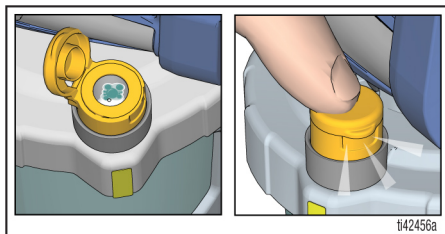

3. Tournez le bouton d'amorçage vers l'avant, en position de SPRAY (Pulvérisation). Vérifiez que la buse de pulvérisation est dirigée vers l'avant en position SPRAY (Pulvérisation).

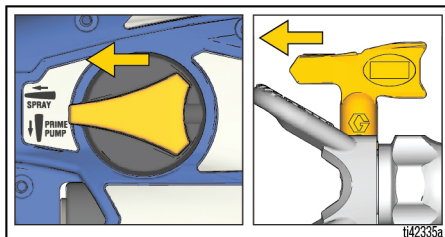

4. Dirigez le pulvérisateur dans un seau à déchets et appuyez sur la gâchette pendant 5 secondes pour pulvériser le fluide de stockage.
- Pour éviter d'endommager la pompe, si le pulvérisateur ne pulvérise pas après 5 secondes, ARRÊTEZ et répétez le DÉMARRAGE.

## Vous êtes désormais prêt à pulvériser !

**REMARQUE :** Pour obtenir de meilleurs résultats et utiliser l'ensemble du produit présent dans le FlexLiner lorsqu'il n'y a presque plus de produit, pressez doucement la partie inférieure du FlexLiner pour évacuer le reste du produit dans le couvercle du réservoir.

**IMPORTANT !** Le moteur est équipé d'une fonction intégrée qui le protège d'une usure excessive. Si le moteur s'arrête, l'interrupteur thermique s'est déclenché. Le moteur remarchera correctement après avoir refroidi pendant 20 à 30 minutes.

# Pulvérisation



**Utilisez uniquement des produits à base d'eau ou d'huile (type essence minérale) ayant un point d'éclair supérieur à 38° C.** N'utilisez pas de produits dont l'emballage porte la mention « INFLAMMABLE ». Pour obtenir plus d'informations concernant votre produit, demandez les fiches techniques de santé-sécurité (FTSS) à votre distributeur ou à votre revendeur.

Lorsque vous pulvérisiez des produits à base d'huile, faites-le à l'extérieur ou dans une zone bien ventilée traversée par des courants d'air frais.

**Assurez-vous que la zone de pulvérisation est correctement ventilée.** Vérifiez que la zone de travail est suffisamment ventilée en air frais.

1. Réglez le contrôleur de vitesse sur le réglage le plus bas.

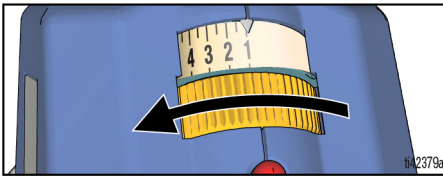

2. En pointant vers un morceau de carton, appuyez sur la gâchette pour tester le jet de pulvérisation.
3. Si nécessaire, augmentez lentement le contrôleur de vitesse jusqu'au réglage permettant d'obtenir un jet de pulvérisation satisfaisant.

**REMARQUE :** Pour réduire au minimum le brouillard de pulvérisation, pulvérisez toujours à la vitesse la plus basse qui donne un jet de pulvérisation satisfaisant.

4. Réglez la distance du pulvérisateur par rapport à la surface et à la vitesse de la main de façon à obtenir la couverture voulue.

**REMARQUE :** Pour un bon fonctionnement du pulvérisateur, utilisez uniquement une buse de la même famille que votre pulvérisateur.

Nom du pulvérisateur	Série de buses	Réf. de buse
Ultra	FFLP	FFLPxxx
Ultimate	FFLP	FFLPxxx
TC Pro	TCP	TCPxxx

## Sélection de la buse et de la pression

Consultez le tableau pour connaître la pression de pulvérisation recommandée pour votre produit. Consultez les recommandations du fabricant figurant sur le contenant de peinture (produit).

	Revêtements						
	Colorants intérieurs/ Débouchages intérieurs & extérieurs	Colorants solides extérieurs	Couches primaires	Laques-émaux	Peintures latex pour intérieur	Peintures latex pour extérieur	Couleur de filtre
<b>Contrôleur de vitesse</b>	1 – 5	6 – 10	6 – 10	6 – 10	6 – 10	6 – 10	
Diamètre d'orifice de buse							
0,20 mm (0,008 po.)	✓						Bleu
0,25 mm (0,010 po.)	✓	✓					Bleu
0,30 mm (0,012 po.)		✓		✓			Bleu
0,36 mm (0,014 po.)		✓	✓	✓	✓		Noir
0,41 mm (0,016 po.)		✓	✓	✓	✓	✓	Noir

# Pulvérisation

## Orientation de la buse de pulvérisation

Pour éviter les blessures graves, comme des injections sous-cutanées, ne mettez pas la main devant la buse de pulvérisation ou le garde-buse de pulvérisation.				

**NON**

**OUI**

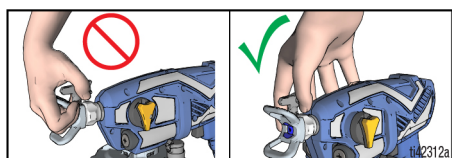

Ajustez le garde-buse de la buse de pulvérisation dans la direction de pulvérisation verticale ou horizontale voulue.

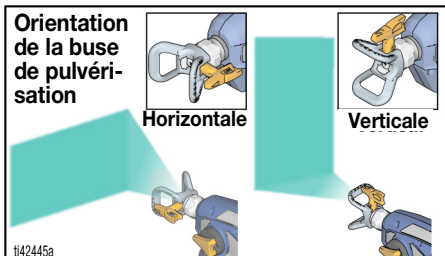

## Qualité du jet de pulvérisation

Un bon jet de pulvérisation est uniformément réparti, sans vide ni coulure. Réglez le contrôleur de vitesse du pulvérisateur, la vitesse de la main et la distance par rapport au mur pour obtenir un jet de pulvérisation satisfaisant.

Si les bavures persistent, le produit doit peut-être être dilué. S'il est nécessaire de diluer le produit, suivez les recommandations du fabricant.

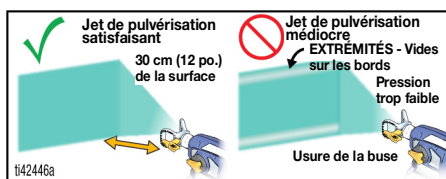

## Angle de pulvérisation

Utilisez un morceau de carton pour mettre ces techniques de base en pratique avant de commencer la pulvérisation de la surface.

- Tenez le pulvérisateur à 25-30 cm de la surface et visez perpendiculairement à celle-ci. Incliner le pulvérisateur pour orienter l'angle de pulvérisation entraîne une finition irrégulière.

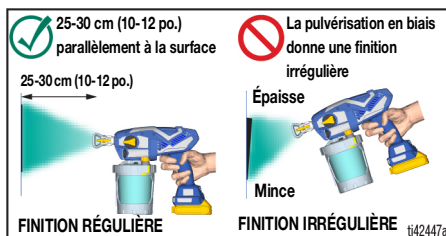



- Tenez fermement avec le poignet pour que le pulvérisateur reste bien droit. Faire tourner le pulvérisateur pour orienter la pulvérisation à un angle entraîne une finition irrégulière.

**REMARQUE :** La vitesse à laquelle vous déplacez le pulvérisateur aura un effet sur l'application de la pulvérisation. Si le produit crachote, vous procédez trop vite. Si le produit dégouline, vous procédez trop lentement. Voir **Guide de dépannage**, page 27.

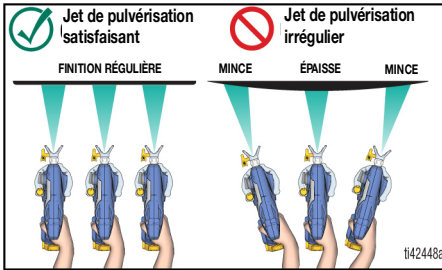

## Diriger le pulvérisateur

Dirigez le pulvérisateur vers le bord inférieur de la course précédente, afin que les couches se recouvrent de 50 %.

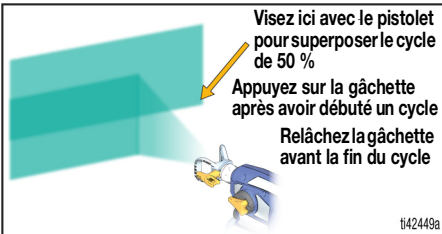

## Temporisation du déclenchement

Appuyez sur la gâchette après le démarrage de la course. Relâchez la gâchette avant la fin de la course. Le pulvérisateur doit être en mouvement lorsque vous appuyez sur et relâchez la gâchette.

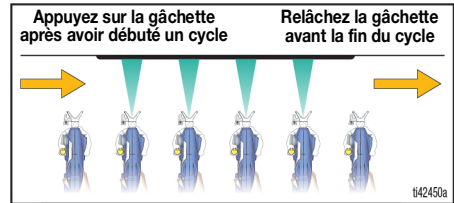

## Buses de pulvérisation réversibles

Votre pulvérisateur est compatible avec des buses de pulvérisation réversibles larges et étroites.

- Les buses de pulvérisation de 0,014 et supérieures sont destinées à la pulvérisation de *peinture* et doivent être utilisées avec le filtre de pompe noir.
- Les buses de pulvérisation de 0,012 et inférieures sont destinées à la pulvérisation de *colorant* et doivent être utilisées avec le filtre de pompe bleu.

Toutes les buses et tous les filtres ne sont pas compris avec tous les modèles.

## Débouchage de la buse



Pour éviter les blessures graves, comme des injections sous-cutanées, ne mettez pas la main devant la buse de pulvérisation ou le garde-buse de pulvérisation.

En cas d'obstruction de la buse de pulvérisation, le pulvérisateur est doté d'une buse réversible qui élimine rapidement et facilement les particules sans devoir démonter le pulvérisateur.

1. Exécutez la **Procédure de décompression**, page 10.
2. Retournez la buse de pulvérisation en position UNCLOG (Débouchage).

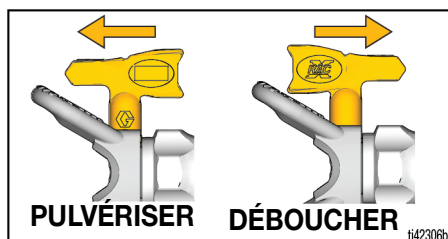

3. Réglez le contrôleur de vitesse sur le réglage le plus élevé.

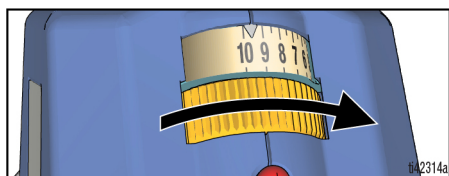

4. Dirigez le pulvérisateur vers un seau à déchets, tournez le bouton d'amorçage vers l'avant en position SPRAY (Pulvérisation). Appuyez sur la gâchette pendant 5 secondes pour éliminer l'obstruction.

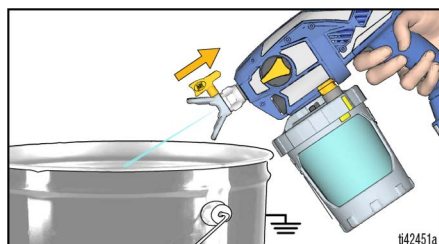

**REMARQUE :** Si la buse de pulvérisation est toujours bouchée, vous pourriez avoir à répéter les étapes 1-4, ou la remplacer par une buse de pulvérisation de rechange.

5. Tournez le bouton d'amorçage vers le bas sur la position PRIME (Amorçage). Remplacez la buse de pulvérisation sur la position SPRAY (Pulvérisation). Tournez le bouton d'amorçage vers l'avant sur la position SPRAY (Pulvérisation) et reprenez la pulvérisation.

## Installation de la buse de pulvérisation



Pour éviter des blessures graves, comme des injections sous-cutanées, ne pas mettre la main devant la buse de pulvérisation lors du montage ou du retrait de la buse de pulvérisation et du support de buse.

Afin de prévenir les fuites de la buse de pulvérisation, assurez-vous que la buse de pulvérisation et la protection de buse de pulvérisation sont installées correctement.

1. Exécutez la **Procédure de décompression**, page 10.
2. Démontez la batterie.
3. Utilisez la buse de pulvérisation (A) pour introduire le joint (B) dans le garde-buse (C).

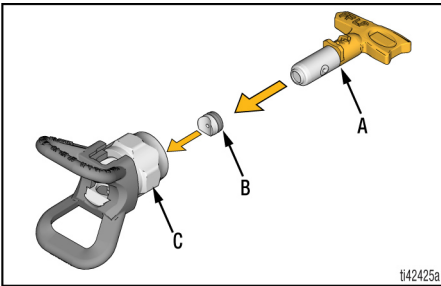

4. Insérez la buse de pulvérisation. La buse de pulvérisation doit être enfoncée complètement dans le garde-buse de pulvérisation.

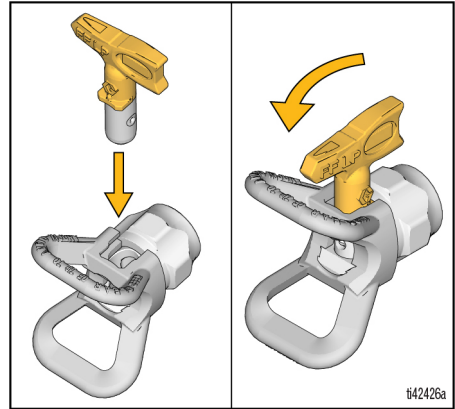

5. Vissez l'assemblage du garde-buse de buse de pulvérisation sur le pulvérisateur et serrez à la main.
  - Les buses de pulvérisation s'usent avec l'usage et les peintures abrasives, elles doivent être régulièrement remplacées.
  - Si le jet est faible, il peut s'agir d'une buse de pulvérisation usée. Remplacez la buse de pulvérisation. Voir le chapitre **Diagnostics des jets de pulvérisation**, page 30.

### AVIS

Les buses de pulvérisation doivent être nettoyées ou mises dans un fluide de nettoyage approprié (de l'eau ou de l'essence minérale) immédiatement après utilisation pour s'assurer que le produit ne sèche pas dans la buse de pulvérisation. Dans le cas contraire, vous risquez d'endommager la buse de pulvérisation. Voir **Nettoyage**, page 21.

## Remplissages du réservoir



Utilisez uniquement des produits à base d'eau ou d'huile (type essence minérale) ayant un point d'éclair supérieur à 38° C. N'utilisez pas de produits dont l'emballage porte la mention « INFLAMMABLE ». Pour obtenir plus d'informations concernant votre produit, demandez les fiches techniques de santé-sécurité (FTSS) à votre distributeur ou à votre revendeur.

Lorsque vous pulvérisez des produits à base d'huile, faites-le à l'extérieur ou dans une zone bien ventilée traversée par des courants d'air frais.

**Assurez-vous que la zone de pulvérisation est correctement ventilée.**  
Assurez-vous que l'endroit est bien ventilé.

1. Exécutez la **Procédure de décompression**, page 10.
2. Retirez l'ensemble du réservoir du pulvérisateur. Retirez le filtre de pompe et nettoyez les débris de l'écran de filtre.

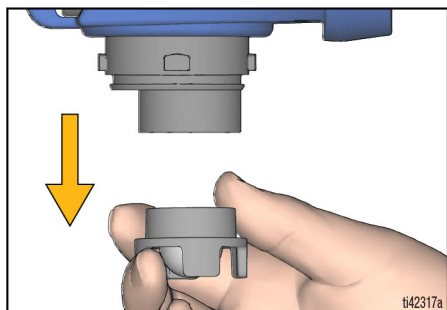

3. Réinstallez le filtre de pompe dans la pompe. Posez le pulvérisateur sur un chiffon.

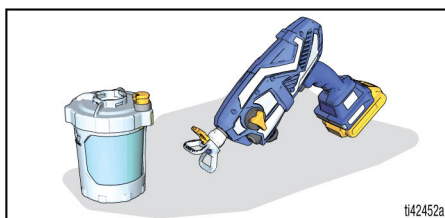

4. Remplissez à nouveau le réservoir en suivant les instructions de **Configuration du pulvérisateur**, page 10, étapes 3 et 4. Suivez ensuite les instructions de **Démarrage**, page 13, pour continuer.

## Pause pendant la pulvérisation

La peinture séchera rapidement et provoquera des obstructions dans le pulvérisateur. Suivez ces étapes chaque fois que vous interrompez la pulvérisation pendant 5 minutes à 2 heures.

1. Exécutez la **Procédure de décompression**, page 10.
2. Retirez la batterie.
3. Tournez la buse de pulvérisation de 90 degrés pour rendre l'orifice étanche et l'empêcher de se dessécher.

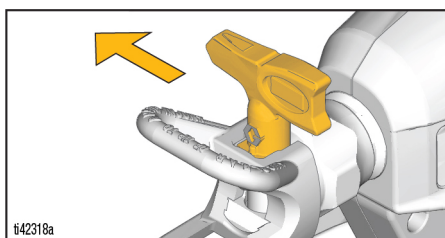

4. Assurez-vous que le pulvérisateur est totalement étanche. Assurez-vous que la VacuValve est fermée et que le réservoir est fixé au pulvérisateur avec tout l'air évacué.

## Nettoyage

### AVIS

Ne pas nettoyer correctement le pulvérisateur après chaque utilisation entraîne l'accumulation de produits durcis, endommage le pulvérisateur et a pour conséquence l'annulation de la garantie. Ne stockez pas des solvants autres que des essences minérales dans le pulvérisateur. Rincez toujours avec le Pump Armor de Graco avant de stocker.



**Utilisez uniquement des produits à base d'eau ou d'huile (type essence minérale) ayant un point d'éclair supérieur à 38° C.** N'utilisez pas de produits dont l'emballage porte la mention « INFLAMMABLE ». Pour obtenir plus d'informations concernant votre produit, demandez les fiches techniques de santé-sécurité (FTSS) à votre distributeur ou à votre revendeur.

**Nettoyez dans un endroit bien ventilé.** Vérifiez que la zone de travail est suffisamment ventilée en air frais.

Pour éviter des blessures graves ou des dommages de l'appareil, ne mettez pas les parties électroniques du pulvérisateur en contact avec des liquides de nettoyage. Maintenez le pulvérisateur à **au moins 25 cm** au-dessus du bord du récipient lors de l'opération de nettoyage.

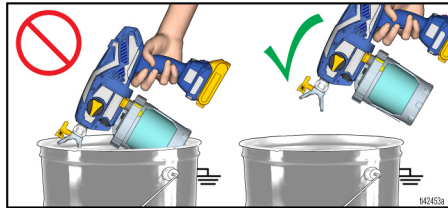

## Nettoyage du pulvérisateur

Nettoyer correctement le pulvérisateur après chaque opération de pulvérisation est très important ! L'entretien et la maintenance corrects de votre pulvérisateur de peinture prolongeront sa durée de vie et vous permettront de travailler sans problèmes.

1. Exécutez la **Procédure de décompression**, page 10.
2. Retirez l'ensemble réservoir du pulvérisateur et retirez le filtre de la pompe. Posez le pulvérisateur sur un chiffon.

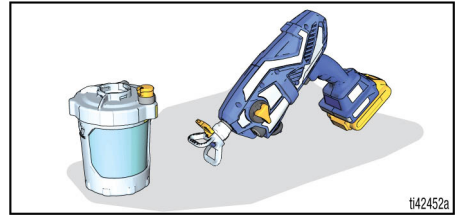

3. Retirez le couvercle du réservoir et versez le surplus de peinture dans le pot de peinture. Nettoyez toutes les pièces à l'eau chaude.

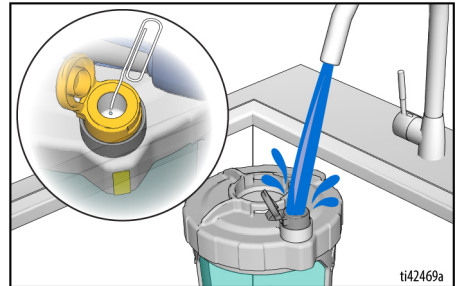

**REMARQUE :** Veillez à nettoyer l'intérieur du réservoir de la VacuValve. Si l'orifice d'air de la VacuValve se bouche, utilisez un trombone pour le nettoyer.

# Nettoyage

4. Pour faire circuler le liquide de nettoyage, remplissez le réservoir à moitié de liquide de nettoyage et fixez-le au pulvérisateur.
  - a. Vérifiez que le bouton d'amorçage est tourné vers le bas sur la position PRIME (Amorçage).
  - b. Réglez le contrôleur de vitesse sur 10.

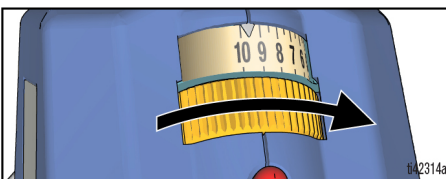

- c. Retournez le pulvérisateur et actionnez la gâchette pendant 15 secondes.

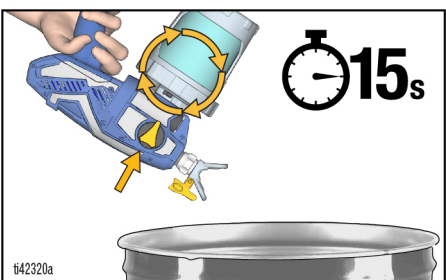

5. Pour pulvériser du liquide de nettoyage, remplissez le réservoir à moitié de liquide de nettoyage et fixez-le au pulvérisateur.
  - a. Tournez le bouton d'amorçage vers l'avant en position SPRAY (Pulvérisation) et la buse de pulvérisation en position UNCLOG (Débouchage).

- b. Retournez le pulvérisateur et actionnez la gâchette dans un seau à déchets pendant 15 secondes.

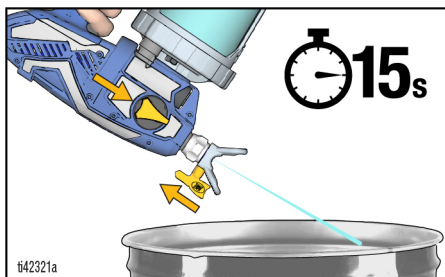

- c. Remettez la buse de pulvérisation en position SPRAY (Pulvérisation) et déclenchez-la dans un seau à déchets pendant 15 secondes.

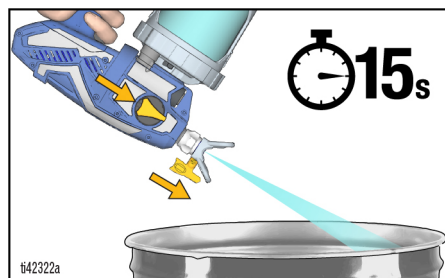

6. Répétez les étapes de nettoyage au besoin jusqu'à ce que le pulvérisateur soit propre.
7. Tournez le bouton d'amorçage vers le bas sur la position PRIME (Amorçage).
8. Retirez la batterie.
9. Retirez la buse de pulvérisation du garde-buse de pulvérisation.
10. Nettoyez la buse de pulvérisation, le garde-buse de pulvérisation et le filtre de la pompe avec de l'eau chaude et une vieille brosse à dents. Réinstallez la buse de pulvérisation et le filtre de la pompe.

## Stockage

### AVIS

Si vous n'entreposez pas le pulvérisateur avec du Pump Armor™, vous risquez d'avoir des problèmes de fonctionnement lors de la prochaine pulvérisation. Remplissez toujours le pulvérisateur avec du Pump Armor après le nettoyage. **L'eau restée à l'intérieur du pulvérisateur peut entraîner un effet de corrosion et endommager la pompe.**

Le Pump Armor protège le pulvérisateur pendant son stockage. Il aide à protéger le pulvérisateur contre les problèmes de démarrage lors de la prochaine utilisation.

- Ne stockez pas le pulvérisateur alors qu'il est rempli d'eau.
  - Ne laissez pas d'eau geler dans le pulvérisateur.
  - N'entreposez pas le pulvérisateur encore sous pression.
  - Stockez le pulvérisateur à l'intérieur, dans un endroit frais et sec.
  - Ne stockez jamais le pulvérisateur avec du produit dans le pulvérisateur ou le réservoir.
1. Nettoyez le pulvérisateur et l'ensemble de réservoir. Voir **Nettoyage**, page 21.
  2. Tournez le bouton d'amorçage vers le bas sur la position PRIME (Amorçage).



3. Retirez l'ensemble du réservoir du pulvérisateur et retirez le filtre de la pompe.
4. Tournez le bouton d'amorçage vers l'avant en position SPRAY (Pulvérisation) et la buse de pulvérisation en position UNCLOG (Débouchage).

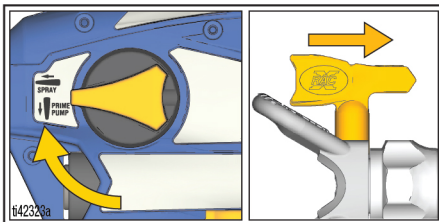

5. En tenant le pulvérisateur à l'envers, versez environ 60 ml de Pump Armor (inclus) dans l'ouverture de la pompe.

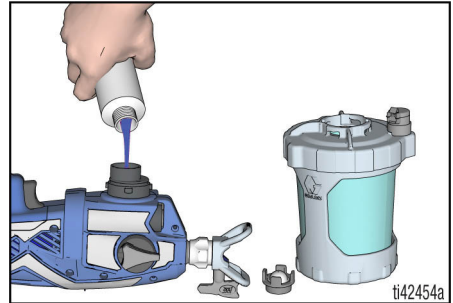

6. Installez un filtre de pompe propre dans la pompe.
7. Maintenez le pulvérisateur à l'envers et fixez l'ensemble de réservoir sur le pulvérisateur. Installez la batterie.
8. Avec le pulvérisateur toujours à l'envers au-dessus d'un seau à déchets, tirez sur la gâchette jusqu'à ce que du fluide sorte de la buse de pulvérisation, puis relâchez immédiatement la gâchette (environ 1 seconde).

**REMARQUE :** Ne pulvérisez pas tout le fluide. La pompe est maintenant chargée avec du Pump Armor pour le stockage.

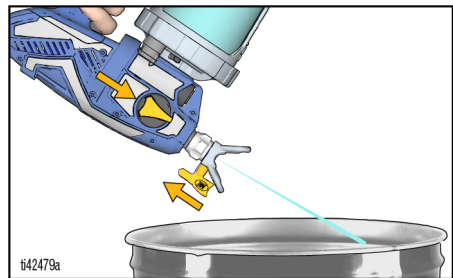

9. Tournez la vanne d'amorçage en position PRIME (Amorçage) pour relâcher la pression du système et remettez-la immédiatement en position SPRAY (Pulvérisation) pour le stockage. Retirez la batterie.
10. Remettez le capuchon à l'épreuve des enfants sur la bouteille de Pump Armor et serrez-le bien pour la prochaine utilisation.

## Référence

### Compatibilité des produits de nettoyage





#### Produits à base d'huile ou d'eau

Si vous pulvérisez des produits à **base d'eau**, utilisez de l'eau pour le nettoyage.

Si vous pulvérisez des produits à base d'huile, utilisez de l'essence minérale ininflammable pour le nettoyage.

- Passer de produits à **base d'eau** à des produits à **base d'huile** peut provoquer des problèmes de colmatage dans le pulvérisateur. Nettoyez toujours soigneusement le pulvérisateur avec un liquide de nettoyage approprié.
- Il est recommandé de rincer soigneusement le pulvérisateur avec de l'essence minérale ininflammable avant d'utiliser des produits à **base d'huile**.

### Instructions de mise à la terre statique (produits à base d'huile)

				
<p>L'équipement doit être mis à la terre pour réduire le risque d'étincelles électrostatiques et de décharges électriques. Une étincelle électrique ou électrostatique au contact de vapeurs peut provoquer un incendie ou une explosion. Une mise à la terre inadéquate peut provoquer une décharge électrique. Une bonne mise à la terre fournit un fil d'échappement pour le courant électrique.</p>				

Utilisez toujours un seau métallique pour les produits à base d'huile devant être rincés avec des liquides de rinçage à base d'huile compatibles, lorsque le pulvérisateur est rincé ou que la pression est relâchée.

Respectez la réglementation locale. N'utilisez que des seaux métalliques conducteurs placés sur une surface mise à la terre, comme du béton.

Ne posez jamais le seau sur une surface non conductrice telle que du papier ou du carton, au risque d'interrompre la continuité de mise à la terre.





# Maintenance

Une maintenance régulière est nécessaire au bon fonctionnement de votre pulvérisateur.



Déplacez le pulvérisateur dans un endroit bien ventilé et loin de tous produits inflammables ou combustibles, y compris les peintures et les solvants.

Activité	Fréquence
Vérifiez le filtre de la pompe.	Quotidiennement ou à chaque pulvérisation
Vérification si les ouvertures de ventilation dans le boîtier ne sont pas bouchées.	Quotidiennement ou à chaque pulvérisation
Vérifiez que les orifices d'entrée de la pompe situés sous le filtre de la pompe ne sont pas obstrués.	Chaque fois que l'on nettoie le pulvérisateur.

## Nettoyage des vannes de sortie

La présence de saleté et de débris dans les ensembles vanne de sortie peut limiter la performance du pulvérisateur et nécessiter un nettoyage. **Exécutez ces étapes UNIQUEMENT si le pulvérisateur ne fonctionne pas et si d'autres mesures de dépannage n'ont pas résolu le problème.**

### AVIS

Des outils adéquats doivent être utilisés pour empêcher un endommagement des bouchons / raccords.

1. Exécutez la **Procédure de décompression**, page 10.
2. Démontez la batterie.
3. Pour nettoyer les trois vannes de sortie, retirez les deux bouchons de pompe et la vanne avant. Retirez les fiches de pompe avec une clé Allen de 8 mm ou 5/16".

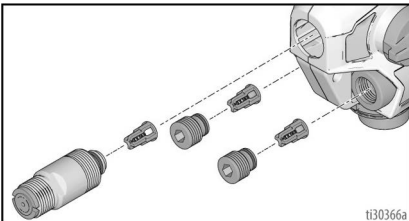

4. Nettoyez les ensembles vanne de sortie avec de l'eau chaude ou du white spirit.
5. Vérifiez que la bille peut se déplacer librement contre le ressort dans le dispositif de retenue.
6. Si l'ensemble de la vanne de sortie a été retiré du bouchon de vanne, assemblez

comme illustré. Laissez de l'espace entre le bout de l'opercule ou la vanne de devant et introduisez en butée sur l'ensemble de la vanne de sortie.

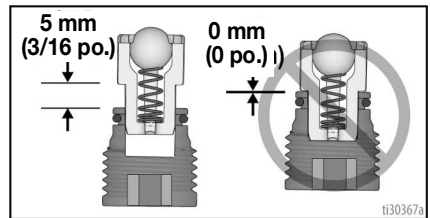

### AVIS

Ne poussez pas les vannes de sortie à fond dans les bouchons de vanne ou la vanne avant. Si les vannes de sortie sont poussées à fond dans les bouchons de vanne ou la vanne avant, la performance du pulvérisateur en sera réduite.

- a. Assurez-vous que les joints toriques sont bien positionnés sur les bouchons de vanne et la vanne avant.
- b. Montez les deux bouchons de pompe et la vanne avant. Montez les fiches de pompe avec une clé Allen de 8 mm ou 5/16". Serrez au couple la vanne de sortie et les bouchons de pompe, voir la page 32 pour connaître les couples.

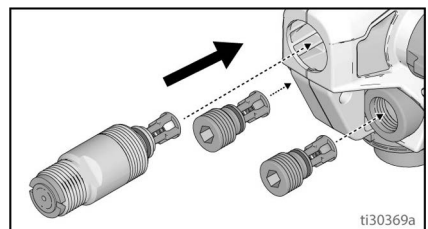

## Recyclage et mise au rebut

### Fin de vie du produit

Une fois le produit arrivé à la fin de sa durée de vie utile, veuillez à le démonter et à le recycler de façon responsable.

- Exécutez la **Procédure de décompression**, page 10.
- Vidangez et éliminez tous les fluides conformément aux réglementations applicables. Reportez-vous à la fiche technique de santé-sécurité du fabricant du matériau.
- Déposez les moteurs, batteries, cartes de circuit imprimé, écrans LCD et autres composants électroniques. Recyclez-les conformément à la réglementation en vigueur.
- Ne jetez pas les composants électroniques avec les déchets ménagers ou commerciaux. 
- Confiez le reste du matériel à un centre de recyclage autorisé.

### Mise au rebut en fin de vie

Si le pulvérisateur n'est plus utilisable, il doit être mis hors service et démonté. Les pièces individuelles doivent être triées en fonction de leur matériau de fabrication, et mises au rebut en conséquence. Les matériaux de fabrication principaux sont indiqués dans la section Matériaux de fabrication.

## Guide de dépannage



Examinez tous les éléments de ce Tableau de dépannage avant d'apporter le pulvérisateur à un centre d'entretien agréé.



### Diagnostics du pulvérisateur



Problème	Cause	Solution
Le pulvérisateur ne fait pas de bruit lorsque l'on appuie sur la gâchette	Le témoin de diagnostic clignote deux fois lorsque l'on appuie sur la gâchette. Indique une tension incorrecte.	Remplacez la batterie par une batterie entièrement chargée.
	Le témoin de diagnostic clignote trois fois lorsque l'on appuie sur la gâchette. Ceci indique que la température de la batterie est trop élevée ou trop basse.	La batterie est en fin de vie. Remplacement de la batterie
	Le témoin de diagnostic clignote quatre fois lorsque l'on appuie sur la gâchette. Indique un rotor bloqué.	Laissez refroidir ou se réchauffer la batterie jusqu'à ce qu'elle soit à la température de la pièce.
	Le témoin de diagnostic ne clignote pas lorsque l'on appuie sur la gâchette. Ceci indique que la batterie n'est pas en place ou qu'elle est endommagée.	Remplacez l'ensemble pompe et/ou moteur.
		Mettez la batterie ou remplacez-la. Remplacez Smartcontrol.

# Guide de dépannage

Problème	Cause	Solution
Le pulvérisateur bourdonne, mais ne pulvérise pas de produit lorsque l'on appuie sur la gâchette	Le pulvérisateur n'est pas amorcé.	Amorcez la pompe. Voir <b>Démarrage</b> , page 13.
		Vérifiez qu'il n'y a qu'un FlexLiner dans le support de réservoir.
		Assurez-vous que le couvercle de réservoir est correctement fileté sur le support de réservoir. Si le filetage est visible sous le couvercle du réservoir alors qu'il est serré, retirez-le totalement et réinstallez-le sur le support de réservoir de sorte que le filetage ne soit pas visible quand le couvercle est serré.
		Assurez-vous que le couvercle de réservoir est serré au support de réservoir de sorte que la flèche du couvercle de réservoir soit dans la zone de l'indicateur du support de réservoir.
		Assurez-vous que l'ensemble de réservoir est correctement verrouillé sur le pulvérisateur.
		Vérifiez que l'air est complètement évacué du FlexLiner et que la VacuValve est bien fermée.
		Nettoyez le réservoir de la vanne d'aspiration et l'orifice d'air. Voir <b>Nettoyage</b> , page 21.
		Nettoyez Le pulvérisateur. Voir <b>Nettoyage</b> , page 21.
		Les vannes de sortie ne sont pas montées correctement. Voir <b>Nettoyage des vannes de sortie</b> , page 25.
		Le bouton d'amorçage de pompe/de pulvérisation est en position PRIME PUMP (Amorçage de pompe).
La buse de pulvérisation n'est pas en position SPRAY (Pulvérisation).	Tournez la buse de pulvérisation sur la position SPRAY (Pulvérisation).	
La buse de pulvérisation est bouchée.	Voir <b>Débouchage de la buse</b> , page 18.	
Présence de débris dans la peinture.	Filtrez la peinture. Voir <b>Configuration du pulvérisateur</b> , page 10.	
Le filtre de la pompe est bouché.	Voir <b>Nettoyage</b> , page 21.	
Le contrôleur de vitesse est réglé trop bas.	Augmentez la vitesse jusqu'à ce que la pulvérisation commence.	
Pas ou peu de produit dans le réservoir.	Remplissez le FlexLiner de produit et amorcez la pompe. Voir <b>Remplissages du réservoir</b> , page 20.	
La pompe est usée.	Remplacez l'ensemble de pompe.	
Le témoin de diagnostic clignote quatre fois lorsque l'on appuie sur la gâchette. Ceci indique qu'un rotor est bloqué.	Remplacez la pompe et/ou le moteur.	

Problème	Cause	Solution
Le pulvérisateur ne pulvérise pas de manière satisfaisante	La buse de pulvérisation est partiellement bouchée.	Voir <b>Débouchage de la buse</b> , page 18.
	La buse de pulvérisation n'est pas en bonne position	Tournez la buse de pulvérisation en position SPRAY (Pulvérisation).
	Buse non adaptée à l'application du produit.	Installez une buse de pulvérisation de taille différente. Voir <b>Sélection de la buse et de la pression</b> , page 15.
	La buse est usée ou endommagée	Remplacez la buse de pulvérisation. Voir <b>Installation de la buse de pulvérisation</b> , page 19.
	Le produit pulvérisé contient de l'air parce qu'il a été secoué.	Ne remuez <b>PAS</b> le produit. Mélangez le produit ou vérifiez les recommandations du fabricant concernant le produit pulvérisé.
	Le produit pulvérisé est trop froid pour être pulvérisé.	Réchauffez le produit.
	Les vannes de sortie sont sales ou usées.	Enlevez deux bouchons de pompe et la vanne avant pour pouvoir accéder aux trois vannes de sortie. Nettoyez les vannes de sortie, voir <b>Nettoyage des vannes de sortie</b> , page 25. Remplacez-les le cas échéant.
	La pompe est usée.	Remplacez l'ensemble de pompe.
La pompe pulvérise de la peinture mais pas de l'eau	La pompe est usée.	Remplacez l'ensemble de pompe.
La peinture fuit par le filetage du réservoir	Le réservoir n'est pas correctement placé.	Vérifiez s'il n'y a qu'un seul FlexLiner dans le support de réservoir.
		Assurez-vous que le couvercle de réservoir est correctement fileté sur le support de réservoir. Si le filetage est visible sous le support du réservoir alors qu'il est serré, retirez totalement le couvercle de réservoir et réinstallez-le sur le support de réservoir de sorte que le filetage ne soit pas visible quand il est serré.
		Assurez-vous que le couvercle de réservoir est serré au support de réservoir de sorte que la flèche du couvercle de réservoir soit dans la zone de l'indicateur du support de réservoir.
		Évitez de plier ou d'appliquer une pression sur le support de réservoir lorsque vous évacuez l'air du FlexLiner.
		Évitez de tirer sur le FlexLiner lorsque vous évacuez l'air qui s'y trouve.
		Vérifiez si le bord du FlexLiner ou le joint du couvercle de réservoir ne sont pas endommagés.
		Vérifiez si le bord du FlexLiner ou le joint du couvercle de réservoir n'a pas de poussières ou de peinture séchée dessus.
		Remplacez le FlexLiner.

## Diagnostique des jets de pulvérisation

Problème	Cause	Solution
<p>Le jet de pulvérisation se fait par pulsations :</p> 	L'opérateur se déplace trop rapidement pendant la pulvérisation	Ralentissez votre mouvement.
	La buse de pulvérisation est bouchée	Voir <b>Débouchage de la buse</b> , page 18.
	Le produit est difficile à atomiser	Sur les modèles équipés d'un contrôleur de vitesse, augmentez la vitesse jusqu'à obtenir le jet voulu. Voir <b>Pulvérisation</b> , page 15.
	Le pulvérisateur est trop éloigné de la surface cible	Tenez le pulvérisateur plus loin de la surface. Voir <b>Pulvérisation</b> , page 15.
	Buse non adaptée à l'application du produit	Installez une buse de pulvérisation de taille différente. Voir <b>Buses de pulvérisation réversibles</b> , page 17.
<p>Le jet de pulvérisation fait des bavures :</p>  <p>ti15526a</p>	Le contrôleur de vitesse est réglé trop bas	Sur les modèles équipés d'un contrôleur de vitesse, augmentez la vitesse jusqu'à obtenir le jet voulu. Voir <b>Pulvérisation</b> , page 15.
	Buse non adaptée à l'application du produit	Installez une buse de pulvérisation de taille différente. Voir <b>Buses de pulvérisation réversibles</b> , page 17.
	Il peut être nécessaire de diluer le produit	Diluez le produit en suivant les recommandations du fabricant de la peinture.
	Le produit n'est pas compatible avec le pulvérisateur	Changez de produit.
	La buse de pulvérisation est usée ou endommagée	Remplacez la buse de pulvérisation.
<p>Le jet de pulvérisation dégouline/s'affaiblit :</p> 	L'opérateur se déplace trop lentement pendant la pulvérisation	Déplacez le pulvérisateur plus rapidement pendant la pulvérisation.
	Le pulvérisateur est trop proche de la surface cible	Tenez le pulvérisateur plus loin de la surface. Voir <b>Pulvérisation</b> , page 15.
	Appuyez sur la gâchette lors du changement de direction de la pulvérisation	Relâchez la gâchette lors des changements de direction. Voir <b>Pulvérisation</b> , page 15.
	Le contrôleur de vitesse est réglé trop haut	Sur les modèles équipés d'un contrôleur de vitesse, diminuez la vitesse jusqu'à obtenir le jet voulu. Voir <b>Pulvérisation</b> , page 15.
	La buse est usée ou endommagée	Remplacez la buse de pulvérisation.

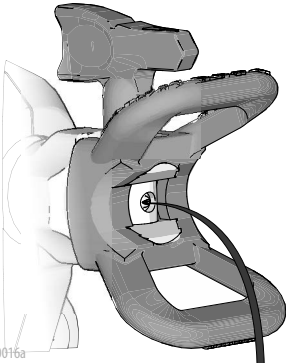
Problème	Cause	Solution
<p>Le jet du pulvérisateur « crache » à la fin ou au début :</p>  <p>tt15525a</p>	<p>Un excédent de produit s'est accumulé sur la buse de pulvérisation et le garde-buse de pulvérisation, ou la buse de pulvérisation est partiellement bouchée.</p>	<p>Nettoyez la buse de pulvérisation et le garde-buse de pulvérisation. Débouchez la buse de pulvérisation. Voir <b>Débouchage de la buse</b>, page 18.</p>
	<p>La buse de pulvérisation n'est pas complètement insérée dans le garde-buse de pulvérisation.</p>	<p>Voir <b>Débouchage de la buse</b>, page 18.</p>
	<p>La buse est usée ou endommagée</p>	<p>Remplacez la buse de pulvérisation.</p>
	<p>La pompe a atteint sa durée de vie maximum</p>	<p>Remplacez la pompe.</p>
<p>Du produit continue à dégouliner ou sortir de la buse lorsque la gâchette est relâchée :</p>  <p>tt30016a</p>	<p>La buse de pulvérisation est usée.</p>	<p>Remplacez la buse de pulvérisation. Voir <b>Référence</b>, page 24.</p>
	<p>La buse de pulvérisation n'est pas complètement introduite dans le garde-buse.</p>	<p>Voir <b>Référence</b>, page 24.</p>
<p>Fuite de produit autour du garde-buse ou la poignée de la buse de pulvérisation</p>	<p>Le siège et le joint de buse sont endommagés ou mal installés.</p>	<p>Voir <b>Référence</b>, page 24.</p>

## Pièces de rechange

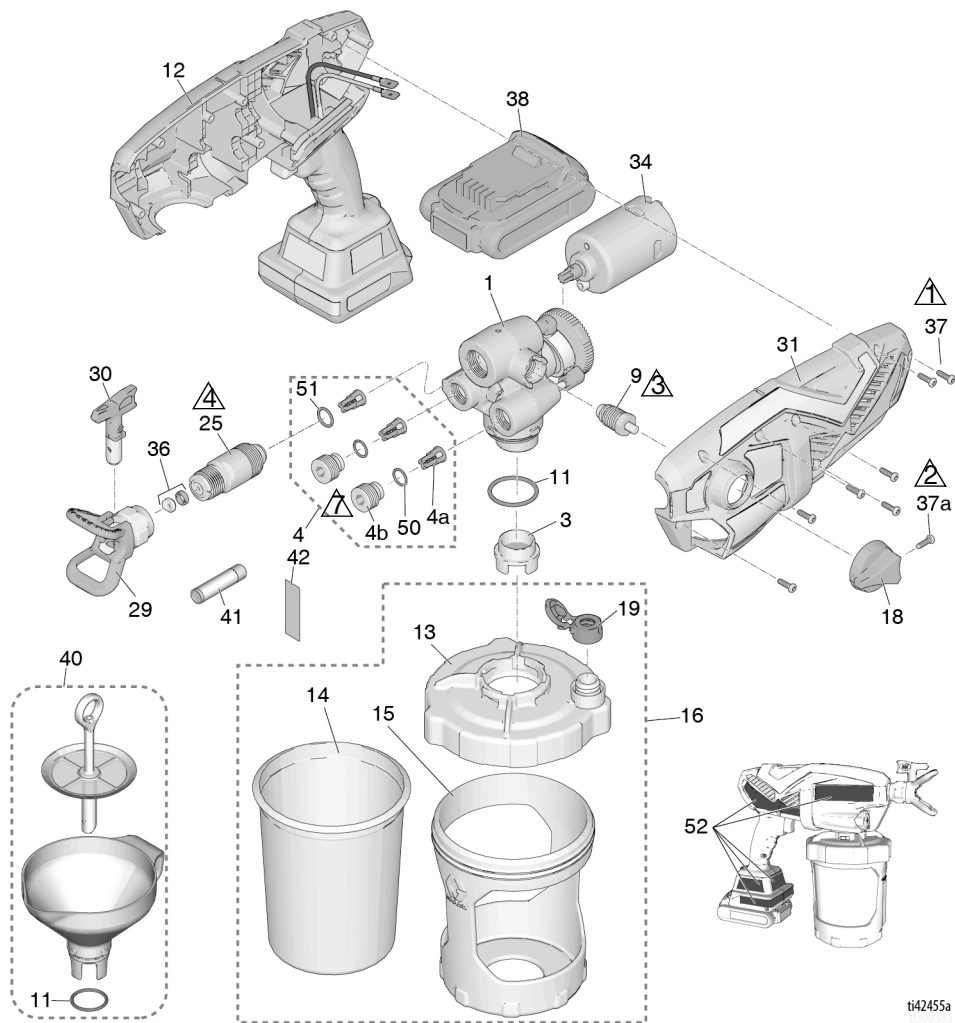

ti42455a

Réf.	Couple	Réf.	Couple
△1	1,1 N•m (10 po-lb)	△4	6,2 - 7,3 N•m (55-65 po-lb)
△2	0,9 - 1,1 N•m (8-10 po-lb)	△3	0,6 - 0,8 N•m (5-7 po-lb)
△3	1,1 - 1,7 N•m (10-15 po-lb)		



## Liste des pièces

Réf.	Nom du pulvérisateur	N° de pièce	Description
1	Tout	17P186	Kit, ensemble de pompe <i>comprend 4, 9, 11, 25</i>
3	Tout	17P554	Filtre de pompe, peinture, lot de 3
	Tout	17P555	Filtre de pompe, teinture, lot de 3
4	Tout	17P183	Kit, réparation de vanne de sortie <i>comprend 3 de 4a, 2 de 4b, 2 de 50, 1 de 51</i>
4a	Tout		Ensemble de vanne de sortie
4b	Tout		Bouchon de vanne de sortie
9	Tout	17P098	Pompe d'amorçage / Vanne de pulvérisation <i>comprend 18, 37</i>
11	Tout	16Y425	Joint torique
12	Tout	17P179	Kit, Smartcontrol avec boîtier <i>comprend 31, 34, 7 of 37, 52</i>
13	Tout	17N515	Couvercle, réservoir <i>comprend 1 de 19</i>
14	Tout	17A226	FlexLiner, 125 cl (32 oz.) <i>(lot de 3)</i>
	Tout	17P212	FlexLiner, 125 cl (32 oz.) <i>(lot de 25)</i>
	Tout	17F005	FlexLiner, 125 cl (42 oz.) <i>(lot de 3)</i>
	Tout	17P549	FlexLiner, 125 cl (42 oz.) <i>(lot de 25)</i>
15	Ultra, Ultimate	17N392	Support, réservoir, 32 oz.
	TC Pro	16W846	Support, réservoir, 32 oz.
16		17P550	Kit, support de réservoir, coupelle et bouchon, 32 oz. <i>comprend 13, 1 de 14, 15, 17, 1 de 19</i>
		17P552	Kit, support de réservoir, coupelle et bouchon, 42 oz. <i>comprend 13, 1 de 14, 15, 17, 1 de 19</i>
17	Tout	17M879	Bouchon, couvercle de réservoir, non expédié avec le pulvérisateur (non illustré)
18	Tout	17M882	Bouton d'amorçage
19	Tout	17P712	Capuchon pour VacuValve <i>(lot de 3)</i>
20	Ultra	17P664	Kit, étiquette, marque
	Ultimate	17P666	Kit, étiquette, marque
	TC Pro	17P667	Kit, étiquette, marque
25	Tout	17P174	Kit, vanne avant <i>comprend 51</i>
26	Ultra, Ultimate	17M883†	Boîte, rangement (non illustré)
	TC Pro	17N194†	Boîte, rangement (non illustré)
29	Ultra, Ultimate	246215	Garde-buse, buse de pulvérisation, FFLP
	TC Pro	17P574	Garde-buse, buse de pulvérisation, TCP
30	Ultra, Ultimate	FFLP514	Buse de pulvérisation, FFLP 514
	TC Pro	TCP514	Buse de pulvérisation, TC P514
31	Tout	17P235	Kit, boîtier, couvercle <i>comprend 7 de 37</i>
34	Tout	17P111	Moteur, CC
36	Tout	17P501	Kit, siège de buse et joint <i>(lot de 5)</i>
37	Tout	17R614	Vis, tête croisée
37a	Tout	128726	Vis, tête croisée
38	Tout	17P474†	Pack batterie compact 20 V 2,0 Ah Li-ion DEWALT DCB203
39	Tout	17P475†	Chargeur de batterie 20 V 2,0 Ah Li-ion DEWALT DCB115 (non illustré)
40	Tout	18B057	Kit, entonnoir, crépine <i>comprend qté 1 de la réf. 11</i>
41	Tout	25T467	Lubrifiant, lubrifiant pour joints
42	Tout	17K515	Étiquette, entretien A+
50	Tout	17M394	Joint torique
51	Tout	125119	Joint torique
- - -		24D386	Pump Armor, livré avec le pulvérisateur 4 oz. (non illustré)
- - -		244168	Pump Armor, non livré avec le pulvérisateur 8 oz. (non illustré)
52 ▲	Tout	17P681	Kit, étiquettes d'avertissement (non illustré)
53 ▲	Tout	179960	Étiquette, carte d'alerte médicale, anglais/français/espagnol (non illustré)

▲ Des étiquettes, des plaques et des fiches de sécurité de rechange sont mises à disposition gratuitement.

† Non compris avec PN 17P515, 17P516, 17P518, 17P928 et 17P929

## Caractéristiques techniques

Pulvérisateur portatif sans fil		
	Unités américaines	Métrique
Pression de service maximum	2 000 psi	14 MPa, 138 bars
Poids	5,25 lb	2,4 kg
Dimensions :		
Longueur	14,0 po.	36,1 cm
Largeur	5 po.	12,7 cm
Hauteur	10,5 po.	26,7 cm
Plage de température d'entreposage ♦♦	32° à 113° F	0° à 45° C
Plage de températures de fonctionnement ✓	40° à 90° F	4° à 32° C
Plage d'humidité d'entreposage	0 à 95 % d'humidité relative, sans condensation	
Niveau de pression acoustique	86,0 dBA	
Niveau de puissance sonore†	90,7 dBA, incertitude K = 0,5 dBA	
Niveau de vibration (mesuré selon EN 50580:2012)	Valeur totale de vibration $a_h = 33,2 \text{ m/s}^2$ (Incertitude K = 0,5 m/s <sup>2</sup> )	Valeur totale de vibration $a_h = 10,1 \text{ m/s}^2$ (Incertitude K = 0,2 m/s <sup>2</sup> )
Alimentation électrique du chargeur	120 VCA, 60 Hz, 15 A, 1 Ø	
Batterie Tension (CC)	20 V MAX* 2,0 Ah Li-ion Batterie compacte DEWALT	
Orifice maximum de la buse	0,016 po.	0,41 mm

♦ La pompe sera endommagée si du fluide gèle à l'intérieur.

♦ Les basses températures peuvent provoquer des dommages aux pièces en plastique.

✓ Les changements de viscosité de la peinture à très haute ou très basse température peuvent avoir une influence sur les performances du pulvérisateur.

† Toutes les lectures ont été relevées dans le mode d'amorçage à la position supposée de l'opérateur. Les niveaux de puissance acoustique ont été testés selon la norme ISO 3741 à 3,3 pieds (1 m).

\* La tension initiale maximale de la batterie (mesurée sans charge) est de 20 V. La tension nominale est de 18 V.

## **Proposition 65 de la Californie**

### **RÉSIDENTS DE CALIFORNIE**

 **AVERTISSEMENT** : cancer et effet nocif sur la reproduction -  
[www.P65Warnings.ca.gov](http://www.P65Warnings.ca.gov).

# Garantie standard de Graco

Graco garantit que tout le matériel mentionné dans le présent document, fabriqué par Graco et de marque Graco, est exempt de défaut matériel et de fabrication à la date de vente à l'acheteur et utilisateur initial. Sauf garantie spéciale, étendue ou limitée, publiée par Graco, Graco réparera ou remplacera, pendant une période de douze mois à compter de la date de vente, toute pièce de l'équipement qu'il juge défectueuse. Cette garantie s'applique uniquement si l'équipement est installé, utilisé et entretenu conformément aux recommandations écrites de Graco.

Cette garantie ne couvre pas et Graco ne sera pas tenu pour responsable de l'usure et de la détérioration générales ou de tout autre dysfonctionnement, des dégâts ou de l'usure causés par une mauvaise installation, une mauvaise application ou utilisation, une abrasion, de la corrosion, un entretien inapproprié ou incorrect, une négligence, un accident, une modification ou un remplacement avec des pièces ou composants qui ne portent pas la marque Graco. Graco ne sera également pas tenu pour responsable en cas de mauvais fonctionnement, dommage ou usure dus à l'incompatibilité de l'équipement avec des structures, accessoires, équipements ou matériaux non fournis par Graco ou dus à une mauvaise conception, fabrication, installation, utilisation ou un mauvais entretien desdites structures, accessoires, équipements ou matériaux non fournis par Graco.

Cette garantie sera appliquée à condition que l'équipement objet de la réclamation soit retourné en port payé à un distributeur agréé de Graco pour une vérification du défaut signalé. Si le défaut est confirmé, Graco réparera ou remplacera gratuitement toutes les pièces défectueuses. L'équipement sera retourné à l'acheteur d'origine en port payé. Si l'examen de l'équipement ne révèle aucun vice de matériau ou de fabrication, les réparations seront effectuées à un coût raisonnable pouvant inclure le coût des pièces, de la main-d'œuvre et du transport.

## **CETTE GARANTIE EST UNE GARANTIE EXCLUSIVE ET REMPLACE TOUTE AUTRE GARANTIE, EXPRESSE OU IMPLICITE, Y COMPRIS, MAIS SANS S'Y LIMITER, LES GARANTIES DE QUALITÉ MARCHANDE OU LES GARANTIES DE CONFORMITÉ À UN USAGE SPÉCIFIQUE.**

La seule obligation de Graco et la seule voie de recours de l'acheteur pour toute violation de la garantie seront telles que définies ci-dessus. L'acheteur convient qu'aucun autre recours (notamment, mais sans s'y limiter, pour les dommages indirects ou consécutifs de manque à gagner, de perte de marché, les dommages corporels ou matériels ou tout autre dommage indirect ou consécutif) ne sera possible. Toute action pour violation de la garantie doit être intentée dans les deux (2) ans à compter de la date de vente.

**GRACO NE GARANTIT PAS ET REJETTE TOUTE GARANTIE IMPLICITE DE QUALITÉ MARCHANDE ET DE CONFORMITÉ À UN USAGE SPÉCIFIQUE EN RAPPORT AVEC LES ACCESSOIRES, ÉQUIPEMENTS, MATÉRIAUX OU COMPOSANTS QU'ELLE VEND, MAIS NE FABRIQUE PAS.** Les articles vendus, mais non fabriqués par Graco (tels que les moteurs électriques, les interrupteurs ou les flexibles) sont couverts, le cas échéant, par la garantie de leur fabricant. Graco fournira à l'acheteur une assistance raisonnable pour toute réclamation relative à ces garanties.

La société Graco ne sera en aucun cas tenue pour responsable des dommages indirects, accessoires, particuliers ou consécutifs résultant de la fourniture par Graco de l'équipement en vertu des présentes ou de la fourniture, de la performance, ou de l'utilisation de produits ou d'autres biens vendus au titre des présentes, que ce soit en raison d'une violation contractuelle, d'une violation de la garantie, d'une négligence de Graco, ou autre.

### **FOR GRACO CANADA CUSTOMERS**

The Parties acknowledge that they have required that the present document, as well as all documents, notices and legal proceedings entered into, given or instituted pursuant hereto or relating directly or indirectly hereto, be drawn up in English. Les parties reconnaissent avoir convenu que la rédaction du présent document sera en anglais, ainsi que tous documents, avis et procédures judiciaires exécutés, donnés ou intentés, à la suite de ou en rapport, directement ou indirectement, avec les procédures concernées.

## Informations Graco

Pour en savoir plus sur les derniers produits de Graco, consultez le site [www.graco.com](http://www.graco.com).

Pour obtenir des informations sur les brevets, consultez la page [www.graco.com/patents](http://www.graco.com/patents).

**POUR PASSER UNE COMMANDE**, contactez votre distributeur Graco ou appelez le 1-888-541-9788 pour obtenir les coordonnées du distributeur le plus proche.

DEWALT® et le logo DEWALT sont des marques déposées de DEWALT Industrial Tool Co. et sont utilisées sous licence.

*Tous les textes et illustrations contenus dans ce document reflètent les dernières informations disponibles concernant le produit au moment de la publication. Graco se réserve le droit de faire des changements à tout moment et sans préavis.*

Traduction des instructions originales. This manual contains French. MM 3A4476

**Siège social de Graco :** Minneapolis

**Bureaux à l'étranger :** Belgique, Chine, Japon, Corée

**GRACO INC. AND SUBSIDIARIES • P.O. BOX 1441 • MINNEAPOLIS MN 55440-1441 • USA**

**Copyright 2016, Graco Inc. Tous les sites de fabrication de Graco sont certifiés ISO 9001.**

[www.graco.com](http://www.graco.com)

Révision H, juin 2024