

## LineLazer™ V 200HS & 200DC Airless belijningsapparaten van de series Standard en High Production (HP)

3A3856J  
NL

**Voor het aanbrengen van belijningsmaterialen.**

**Alleen voor professioneel gebruik.**

**Uitsluitend voor gebruik buitenshuis.**

**Niet gebruiken in ruimtes met ontploffingsgevaar of op gevaarlijke locaties.**

Maximale werkdruk: 22,8 MPa (228 bar, 3300 psi)



### Belangrijke veiligheidsinstructies

Lees alle waarschuwingen en instructies in deze handleiding en bijbehorende handleidingen voordat u de apparatuur gebruikt.

Zorg dat u vertrouwd bent met de bediening en het juiste gebruik van de apparatuur.

Bewaar deze instructies.

#### Bijbehorende handleidingen:

3A3390	Onderdelen	309277	Pomp	3B0122	Wymiana licznika galonów
311254	Pistool	3A3428	Aanbrengingsmethodes met automatische lay-out		

LineLazer V 200HS  
Serie Standard

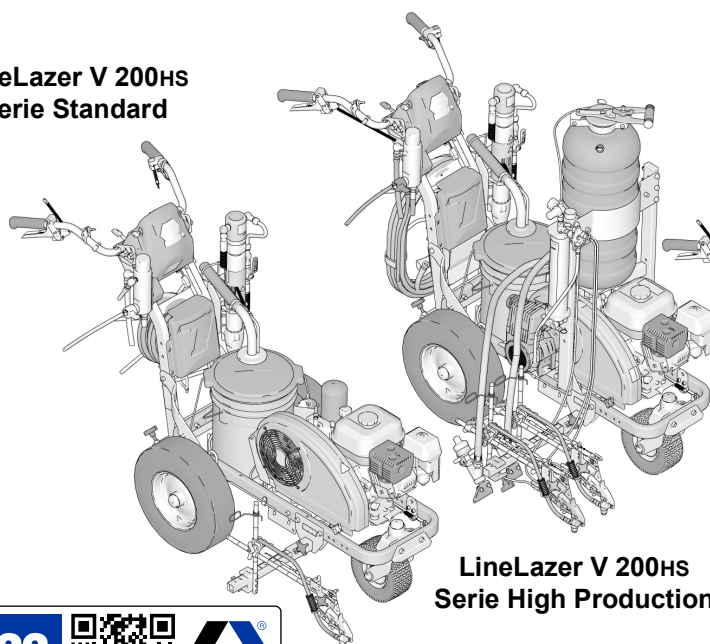

LineLazer V 200HS  
Serie High Production

LineLazer V 200DC

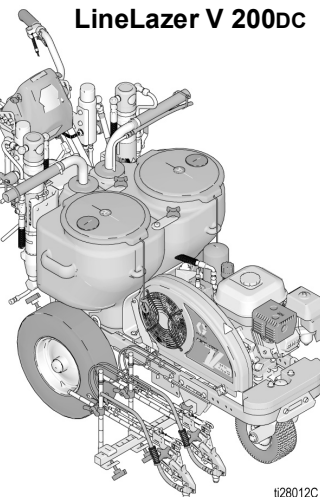

t28012C



Gebruik uitsluitend originele Graco-ervangingsonderdelen.

Bij gebruik van vervangingsonderdelen van andere fabrikanten kan de garantie komen te vervallen.

# Inhoudsopgave

<b>Modellen</b> .....	<b>3</b>	<b>Display LineLazer V LiveLook</b> .....	<b>35</b>
<b>Waarschuwingen</b> .....	<b>4</b>	Serie HP Auto .....	35
Belangrijke informatie over lasers voor eenheden met laseroptie .....	7	Eerste installatie (serie HP Auto) .....	36
<b>De tip selecteren</b> .....	<b>8</b>	Modus belijning (serie HP Auto) .....	38
<b>Identificatie van componenten (LLV 200HS)</b> .....	<b>9</b>	Modus Meten (serie HP Auto) .....	39
<b>Identificatie van componenten (LLV 200DC)</b> ..	<b>10</b>	Modus Indeling .....	40
<b>Aardingsprocedure (Alleen voor brandbare spoelvlloeistoffen)</b> ..	<b>11</b>	Berekening vak .....	41
<b>Drukontlastingsprocedure</b> .....	<b>11</b>	Hoekberekening .....	42
<b>Instellen/opstarten</b> .....	<b>12</b>	Installatie/Informatie .....	44
SwitchTip en beschermer .....	15	Instellingen .....	45
<b>Het pistool plaatsen</b> .....	<b>16</b>	Informatie .....	46
De pistolen installeren .....	16	Gegevens opslaan .....	48
Het pistool positioneren .....	16	<b>Onderhoud</b> .....	<b>49</b>
Pistolen selecteren (serie Standard) .....	16	<b>Recyclen en afdanken</b> .....	<b>50</b>
Pistolen selecteren (serie HP Auto) .....	17	De oplaadbare accu afdanken .....	50
Tabel met pistoolposities .....	18	Eind van de levensduur .....	50
Pistoolarmsteunen .....	19	<b>Probleemoplossing</b> .....	<b>51</b>
De pistoolpositie wijzigen (voor en achter) .....	19	<b>De hydraulische olie verversen/het filter vervangen</b> .....	<b>56</b>
De pistoolpositie wijzigen (links en rechts) .....	19	Verwijdering .....	56
Installatie .....	20	Installatie .....	56
De trekkersensor afstellen .....	20	<b>Bedradingsschema 200HS (serie Standard)</b> ..	<b>57</b>
Afstelling van pistoolkabel .....	21	<b>Bedradingsschema 200HS (series HP Auto/HP Reflective)</b> .....	<b>58</b>
Afstelling voor rechte belijning .....	22	<b>Bedradingsschema 200DC (serie Standard)</b> ..	<b>59</b>
Aanpassing van de hendel .....	22	<b>Bedradingsschema 200DC (series HP Auto/HP Reflective)</b> .....	<b>60</b>
Stiplaser (waar van toepassing) .....	23	<b>Toets symbool Wereld</b> .....	<b>61</b>
<b>Reinigen</b> .....	<b>24</b>	<b>Technische specificaties</b> .....	<b>62</b>
<b>Display LineLazer V LiveLook</b> .....	<b>26</b>	PROPOSITION 65 (WET IN CALIFORNIË) ..	68
Serie Standard .....	26	<b>Standaard Graco-garantie</b> .....	<b>69</b>
Eerste installatie (serie Standard) .....	27	<b>Graco-informatie</b> .....	<b>70</b>
Modus Belijning (serie Standard) .....	29		
Modus Meten (serie Standard) .....	30		
Installatie/Informatie .....	31		
Instellingen .....	32		
Informatie .....	33		
<b>Serie HP Auto en serie HP Reflective</b> .....	<b>34</b>		











# Modellen

LineLazer V 200HS & 200DC											
	Model:	Serie	Standaard 1 hand- pistool	Standaard 2 handpisto- len	HP Auto 1 automa- tisch pistool	HP Auto 1 hand- pistool 1 automa- tisch pistool	HP Auto 2 automati- sche pistolen	HP Reflective 1 hand- pistool 1 PBS-tank	HP Reflective 1 automa- tisch pistool 1 PBS-tank	HP Reflective 2 automati- sche pistolen 1 PBS-tank	HP Reflective 2 handpisto- len 1 PBS-tank
200HS	17H459	B	✓ CE								
	17H461	B		✓ CE							
	17K582	B			✓ CE						
	17H462	B			✓ met laser						
	17K637	B				✓ CE					
	17H463	B				✓ met laser					
	17K583	B					✓ CE				
	17H464	B					✓ met laser				
	17H460	B						✓ CE			
	17J964	B							✓ CE		
	17K585	B								✓ CE	
	17H465	B								✓ met laser	
200DC	17Y269	A					✓ met laser				
	17Y270	A								✓ met laser	
	17Y231	A		✓ CE							
	17Y232	A					✓ CE				
	17Y233	A								✓ CE	
	17Y648	A									✓ CE







\* Alle automatische pistolen kunnen handmatig worden bediend.

# Waarschuwingen

De onderstaande waarschuwingen betreffen de installatie, het gebruik, de aarding, het onderhoud en de reparatie van deze apparatuur. Het symbool met het uitroepteken verwijst naar een algemene waarschuwing en de gevarensymbolen verwijzen naar procedurespecifieke risico's. Als u deze symbolen in de handleiding of op de waarschuwingsetiketten ziet, raadpleeg dan deze Waarschuwingen. Productspecifieke gevarensymbolen en waarschuwingen die niet in dit hoofdstuk staan beschreven, staan vermeld in de gehele handleiding waar deze van toepassing zijn.

 <h2 style="margin: 0;">WAARSCHUWING</h2>	
   	<p><b>BRAND- EN EXPLOSIEGEVAAR</b></p> <p>Ontvlambare dampen in het werkgebied, zoals die van oplosmiddelen en verf, kunnen ontbranden of exploderen. Verf of oplosmiddelen die door het apparaat stromen, kunnen statische elektriciteit opwekken. Voorkom brand en explosies onder meer als volgt:</p> <ul style="list-style-type: none"> <li>• Gebruik de apparatuur alleen in goed geventileerde ruimtes.</li> <li>• Vul de brandstoftank niet als de motor draait of heet is; zet de motor uit en laat deze afkoelen. Brandstof is zeer brandbaar en kan ontbranden of exploderen als deze op een heet oppervlak wordt gemorst.</li> <li>• Zorg dat er geen ontstekingsbronnen zijn, zoals waakvlammen, sigaretten, draagbare elektrische lampen en kunststof druppelvangsters (deze kunnen statische vonkoverslag geven).</li> <li>• Aard alle apparatuur in de werkomgeving. Zie de instructies onder <b>Aarding</b>.</li> <li>• Spuit of spoel nooit oplosmiddelen onder hoge druk.</li> <li>• Houd het werkgebied vrij van afval, inclusief oplosmiddelen, poetslappen en benzine.</li> <li>• Haal geen stekkers uit stopcontacten, steek geen stekkers in stopcontacten en doe geen lampen aan of uit als er brandbare dampen aanwezig zijn.</li> <li>• Gebruik alleen geaarde slangen.</li> <li>• Houd het pistool stevig tegen de zijkant van een geaarde emmer gedrukt terwijl u in de emmer spuit. Gebruik geen gevoerde emmers, tenzij ze antistatisch of geleidend zijn.</li> <li>• <b>Stop onmiddellijk met werken als u statische vonken ziet of een schok voelt.</b> Gebruik het systeem pas weer als u de oorzaak van het probleem kent en het probleem verholpen is.</li> <li>• Zorg dat er altijd een werkend brandblusapparaat in het werkgebied aanwezig is.</li> </ul>
    	<p><b>GEVAAR VOOR INJECTIE DOOR DE HUID</b></p> <p>Spuiten onder hoge druk kan giftige stoffen in het lichaam spuiten en ernstige verwondingen veroorzaken. Indien er zich een injectie voordoet, <b>laat u dan onmiddellijk behandelen door een medisch specialist.</b></p> <ul style="list-style-type: none"> <li>• Richt het pistool niet op mensen of dieren en spuit niet op mensen of dieren.</li> <li>• Houd uw handen en andere lichaamsdelen uit de buurt van de plaats waar het materiaal uit het apparaat komt. Probeer bijvoorbeeld niet om gelekte verf te stoppen met een van uw lichaamsdelen.</li> <li>• Gebruik steeds de spuittipbeschermer. Spuit nooit zonder dat de spuittipbeschermer is aangebracht.</li> <li>• Gebruik Graco-spuittips.</li> <li>• Wees voorzichtig bij het reinigen en vervangen van de spuittips. Als de spuittip verstopt raakt tijdens het spuiten, volg dan de <b>Drukontlastingsprocedure</b> om de eenheid uit te schakelen en de druk te ontlasten alvorens u de spuittip verwijdert om deze te reinigen.</li> <li>• De apparatuur blijft onder druk staan nadat de spanning is uitgeschakeld. Laat de apparatuur nooit in werking of onder druk staan als er geen toezicht is. Volg de <b>Drukontlastingsprocedure</b> wanneer de apparatuur niet onder toezicht staat of gebruikt wordt en voordat u er onderhoud aan pleegt, deze reinigt of onderdelen verwijdert.</li> <li>• Controleer de slangen en onderdelen op tekenen van schade. Vervang alle beschadigde slangen of onderdelen.</li> <li>• Dit systeem kan 3300 psi produceren. Gebruik Graco-reserveonderdelen of -toebehoren met een vermogen van minimaal 22,8 MPa (228 bar, 3300 psi).</li> <li>• Vergrendel de trekker altijd wanneer u niet bezig bent met spuiten. Controleer of de vergrendeling van de trekker correct werkt.</li> <li>• Controleer of alle aansluitingen stevig vastzitten voordat u het apparaat gebruikt.</li> <li>• Zorg ervoor dat u weet hoe u snel het apparaat kunt stopzetten en de druk kunt ontlasten.</li> <li>• Zorg ervoor dat u grondig vertrouwd bent met de bediening van het apparaat.</li> </ul>

# WAARSCHUWING

	<p><b>GEVAAR VAN KOOLMONOXIDE</b>                  Uitlaatgassen bevatten giftig koolmonoxide, een kleurloos en reukloos gas. Inademing van koolmonoxide kan tot de dood leiden.</p> <ul style="list-style-type: none"> <li>• Werk niet in een besloten ruimte.</li> </ul>
 	<p><b>GEVAREN VAN VERKEERD GEBRUIK VAN DE APPARATUUR</b>                  Verkeerd gebruik kan leiden tot ernstig letsel of de dood.</p> <ul style="list-style-type: none"> <li>• Bedien het systeem niet als u moe bent of onder invloed bent van alcohol of geneesmiddelen.</li> <li>• Overschrijd nooit de maximale werkdruk en de maximale bedrijfstemperatuur van het zwakste onderdeel in uw systeem. Zie <b>Technische gegevens</b> van alle apparatuurhandleidingen.</li> <li>• Gebruik vloeistoffen en oplosmiddelen die geschikt zijn voor de bevochtigde onderdelen van de apparatuur. Zie Technische gegevens van alle apparatuurhandleidingen. Lees de waarschuwingen van de fabrikant van de gebruikte vloeistoffen en oplosmiddelen. Vraag de leverancier of verkoper van het materiaal om het veiligheidsinformatieblad (MSDS) voor de complete informatie.</li> <li>• Verlaat het werkgebied niet als de apparatuur in werking is of onder druk staat.</li> <li>• Schakel alle apparatuur uit en volg de <b>Drukontlastingsprocedure</b> wanneer de apparatuur niet wordt gebruikt.</li> <li>• Controleer de apparatuur dagelijks. Repareer of vervang versleten of beschadigde onderdelen onmiddellijk; vervang ze enkel door originele reserveonderdelen van de fabrikant.</li> <li>• Breng geen veranderingen of wijzigingen in de apparatuur aan. Door veranderingen of wijzigingen kunnen goedkeuringen door instanties ongeldig worden en kan er gevaar voor de veiligheid ontstaan.</li> <li>• Zorg dat alle apparatuur gekeurd en goedgekeurd is voor de omgeving waarin u ze gebruikt.</li> <li>• Gebruik apparatuur alleen voor het beoogde doel. Neem voor meer informatie contact op met uw distributeur.</li> <li>• Leid slangen en kabels uit de buurt van plaatsen waar gereden wordt, scherpe randen, bewegende onderdelen en hete oppervlakken.</li> <li>• Zorg dat er geen kink in slangen komt en buig ze niet te ver door; trek het apparaat nooit vooruit aan de slang.</li> <li>• Houd kinderen en dieren weg uit het werkgebied.</li> <li>• Houd u aan alle geldende veiligheidsvoorschriften.</li> </ul>
	<p><b>GEVAREN VAN ALUMINIUM ONDERDELEN ONDER DRUK</b>                  Het gebruik van vloeistoffen die niet compatibel zijn met aluminium in apparatuur die onder druk staat, kan leiden tot ernstige chemische reacties en kan ervoor zorgen dat de apparatuur stuk gaat. Wanneer u deze waarschuwing niet opvolgt, kan dat leiden tot overlijden, ernstig lichamelijk letsel of materiële schade.</p> <ul style="list-style-type: none"> <li>• Gebruik geen 1,1,1-trichloorethaan, methyleenchloride, andere halogeenkoolwaterstofoplosmiddelen of vloeistoffen die dergelijke oplosmiddelen bevatten.</li> <li>• Gebruik geen chloorbleekmiddel.</li> <li>• Veel andere vloeistoffen kunnen stoffen bevatten die kunnen reageren met aluminium. Neem contact op met uw materiaalleverancier voor meer info over de compatibiliteit van de materialen.</li> </ul>
 	<p><b>GEVAREN VAN BEWEGENDE ONDERDELEN</b>                  Bewegende onderdelen kunnen vingers en andere lichaamsdelen afknellen, amputeren of snijwonden veroorzaken.</p> <ul style="list-style-type: none"> <li>• Blijf uit de buurt van bewegende onderdelen.</li> <li>• Laat de apparatuur niet werken als de beschermkappen of deksels zijn weggehaald.</li> <li>• De apparatuur kan zonder waarschuwing starten. Voordat u de apparatuur controleert, verplaatst of er onderhoud aan uitvoert, moet u eerst de <b>Drukontlastingsprocedure</b> opvolgen en alle voedingsbronnen loskoppelen.</li> </ul>
	<p><b>VERSTRIKKINGSGEVAAR</b>                  Draaiende onderdelen kunnen ernstig letsel veroorzaken</p> <ul style="list-style-type: none"> <li>• Blijf uit de buurt van bewegende onderdelen.</li> <li>• Laat de apparatuur niet werken als de beschermkappen of deksels zijn weggehaald.</li> <li>• Draag geen loszittende kleding, juwelen of lang haar los terwijl u de apparatuur bedient.</li> <li>• De apparatuur kan zonder waarschuwing starten. Voordat u de apparatuur controleert, verplaatst of er onderhoud aan uitvoert, moet u eerst de <b>Drukontlastingsprocedure</b> opvolgen en alle voedingsbronnen loskoppelen.</li> </ul>

# WAARSCHUWING

	<p><b>GEVAAR VAN GIFTIGE MATERIALEN OF DAMPEN</b></p> <p>Giftige vloeistoffen of dampen kunnen ernstig letsel of zelfs de dood veroorzaken als deze in de ogen of op de huid spatten of ingeademd of ingeslikt worden.</p> <ul style="list-style-type: none"> <li>• Lees de veiligheidsinformatiebladen (MSDS of VIB) zodat u de specifieke gevaren kent van de gebruikte vloeistoffen.</li> <li>• Bewaar gevaarlijke vloeistof in goedgekeurde houders en voer ze af conform alle geldende richtlijnen.</li> </ul>
	<p><b>GEVAAR VOOR BRANDWONDEN</b></p> <p>Het oppervlak van de apparatuur en de vloeistof die wordt verhit, kan zeer heet worden tijdens het gebruik. Om ernstige brandwonden te vermijden:</p> <ul style="list-style-type: none"> <li>• Raak de warme vloeistof of de apparatuur niet aan.</li> </ul>
	<p><b>PERSOONLIJKE BESCHERMINGSMIDDELEN</b></p> <p>Draag de juiste beschermingsmiddelen als u in het werkgebied aanwezig bent om ernstig letsel, zoals oogletsel, gehoorbeschadiging, inademing van giftige dampen en brandwonden, te voorkomen. Deze beschermingsmiddelen bestaan onder andere uit:</p> <ul style="list-style-type: none"> <li>• Gezichts- en gehoorbescherming.</li> <li>• Ademhalingsfilters, beschermende kleding en handschoenen, zoals aanbevolen door de fabrikant van materialen en oplosmiddelen.</li> </ul>
  	<p><b>GEVAAR VAN DE ACCU</b></p> <p>De accu kan lekken, ontploffen, brandwonden veroorzaken of een explosie veroorzaken als er verkeerd mee wordt omgegaan. De inhoud van een open accu kan ernstige irritatie en/of chemische brandwonden veroorzaken. Was onmiddellijk af met zeep en water als er contact is met de huid. Bij contact met de ogen, minstens 15 minuten lang spoelen met water en onmiddellijk een arts raadplegen.</p> <ul style="list-style-type: none"> <li>• Gebruik enkel het accutype dat voor gebruik met de apparatuur is gespecificeerd. Zie <b>Technische gegevens</b>.</li> <li>• Vervang de accu uitsluitend op een goed geventileerde plaats en uit de buurt van ontvlambare of brandbare stoffen, zoals verf en oplosmiddelen.</li> <li>• Gooi de accu niet weg in vuur of hitte van meer dan 50 °C (122 °F). De accu kan ontploffen.</li> <li>• Niet in open vuur gooien.</li> <li>• Stel de accu niet bloot aan water of regen.</li> <li>• Haal de accu niet uit elkaar en beschadig of doorboor de accu niet.</li> <li>• Laad of gebruik geen accu die gebarsten of beschadigd is.</li> <li>• Volg de lokale voorschriften en/of bepalingen voor het weggooien van de accu.</li> </ul>
	<p><b>GEVAAR VOOR ELEKTRISCHE SCHOKKEN</b></p> <p>Er is een gevaarlijke spanning aanwezig in het regelkastje als de motor draait.</p> <ul style="list-style-type: none"> <li>• Schakel de motor uit voordat u service aan de apparatuur uitvoert.</li> </ul>

## Belangrijke informatie over lasers voor eenheden met laseroptie

# WAARSCHUWING

	<p><b>GEVAAR VAN LASERLICHT: VERMIJD DIRECT CONTACT MET DE OGEN</b></p> <p>Blootstelling van het oog aan laserlicht van het niveau Klasse IIIa3/3R kan mogelijk gevaar voor letsel aan de ogen (netvlies) betekenen, waaronder gedeeltelijke blindheid of ander letsel aan het netvlies. Zo vermijdt u direct contact met de ogen:</p> <ul style="list-style-type: none"> <li>• Kijk niet rechtstreeks in een laserstraal en richt een laserstraal nooit in de ogen van anderen, zelfs op grote afstanden.</li> <li>• Richt de laser nooit op spiegelende oppervlakken, omdat ze de straal dan kunnen weerspiegelen.</li> <li>• Stel de laser in op een hoogte en hoek waarbij de straal niet in de ogen van andere mensen wordt gericht.</li> <li>• Stop onmiddellijk met het gebruik van de laser als er personen, dieren of weerspiegelende voorwerpen in de buurt van de straal komen.</li> <li>• Schakel de laser altijd uit wanneer u deze onbeheerd achterlaat.</li> <li>• Verwijder geen waarschuwingslabels van de laser.</li> <li>• Uitsluitend bedieners die zijn opgeleid in het gebruik van lasers mogen dit product gebruiken.</li> <li>• Richt de straal nooit op het verkeer, voertuigen of zware apparatuur. Ook al zijn lasers op grote afstand niet schadelijk, de hoge intensiteit van een laserstraal kan voertuigen afleiden of verstoren.</li> <li>• Richt een laser nooit op een vliegtuig of op ordehandhavende personen. Dit wordt in veel gebieden als een misdrijf gezien, met kans op gevangenisstraf, hoge boetes of allebei.</li> <li>• Demonteer een laserproduct nooit. Breng het apparaat altijd terug naar de fabriek voor serviceprocedures.</li> <li>• De laser moet worden uitgeschakeld wanneer de lens wordt gereinigd, zodat er geen ongewenste refractie van de laserstraal ontstaat.</li> </ul>
	<p><b>GEVAAR VAN LASERSTRALING</b></p> <p>Het gebruik van bedieningen of afstellingen, of uitvoering van procedures anders dan hierin gespecificeerd kunnen leiden tot gevaarlijke blootstelling aan straling.</p> <ul style="list-style-type: none"> <li>• Probeer de laserbehuizing nooit te openen of te demonteren. Wanneer u dat wel doet, kunnen er gevaarlijke niveaus van laserstraling ontstaan.</li> <li>• Het apparaat bevat geen onderdelen die kunnen worden onderhouden. De eenheid wordt in de fabriek afgedicht.</li> </ul>
	<p><b>BRAND- EN EXPLOSIEGEVAAR</b></p> <p>Wanneer u het apparaat direct op een generator aansluit, kan er onder bepaalde omstandigheden kortsluiting of vonkvorming ontstaan.</p> <ul style="list-style-type: none"> <li>• Sluit de GL1700 uitsluitend aan op een speciale gelijkstroomaccubron van 12 volt.</li> </ul>

# De tip selecteren

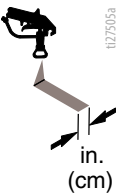
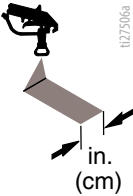
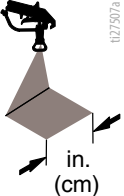
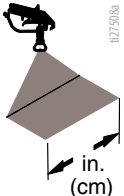
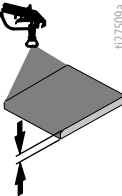
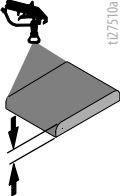
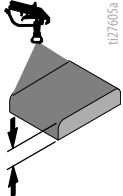
							
	in. (cm)	in. (cm)	in. (cm)	in. (cm)			
LL5213*	2 (5)				✓		
LL5215*	2 (5)					✓	
LL5217		4 (10)				✓	
LL5219		4 (10)					✓
LL5315		4 (10)			✓		
LL5317		4 (10)			✓		
LL5319		4 (10)				✓	
LL5321		4 (10)				✓	
LL5323		4 (10)				✓	
LL5325		4 (10)					✓
LL5327		4 (10)					✓
LL5329		4 (10)					✓
LL5331		4 (10)					✓
LL5333		4 (10)					✓
LL5335		4 (10)					✓
LL5355		4 (10)					✓
LL5417			6 (15)		✓		
LL5419			6 (15)		✓		
LL5421			6 (15)		✓		
LL5423			6 (15)			✓	
LL5425			6 (15)			✓	
LL5427			6 (15)			✓	
LL5429			6 (15)			✓	
LL5431			6 (15)				✓
LL5435			6 (15)				✓
LL5621				12 (30)	✓		
LL5623				12 (30)	✓		
LL5625				12 (30)	✓		
LL5627				12 (30)	✓		
LL5629				12 (30)	✓		
LL5631				12 (30)		✓	
LL5635				12 (30)		✓	
LL5639				12 (30)			✓

\* Gebruik een filter van 100 mesh om verstoppingen van spuittips te verminderen.



# Identificatie van componenten (LLV 200HS)

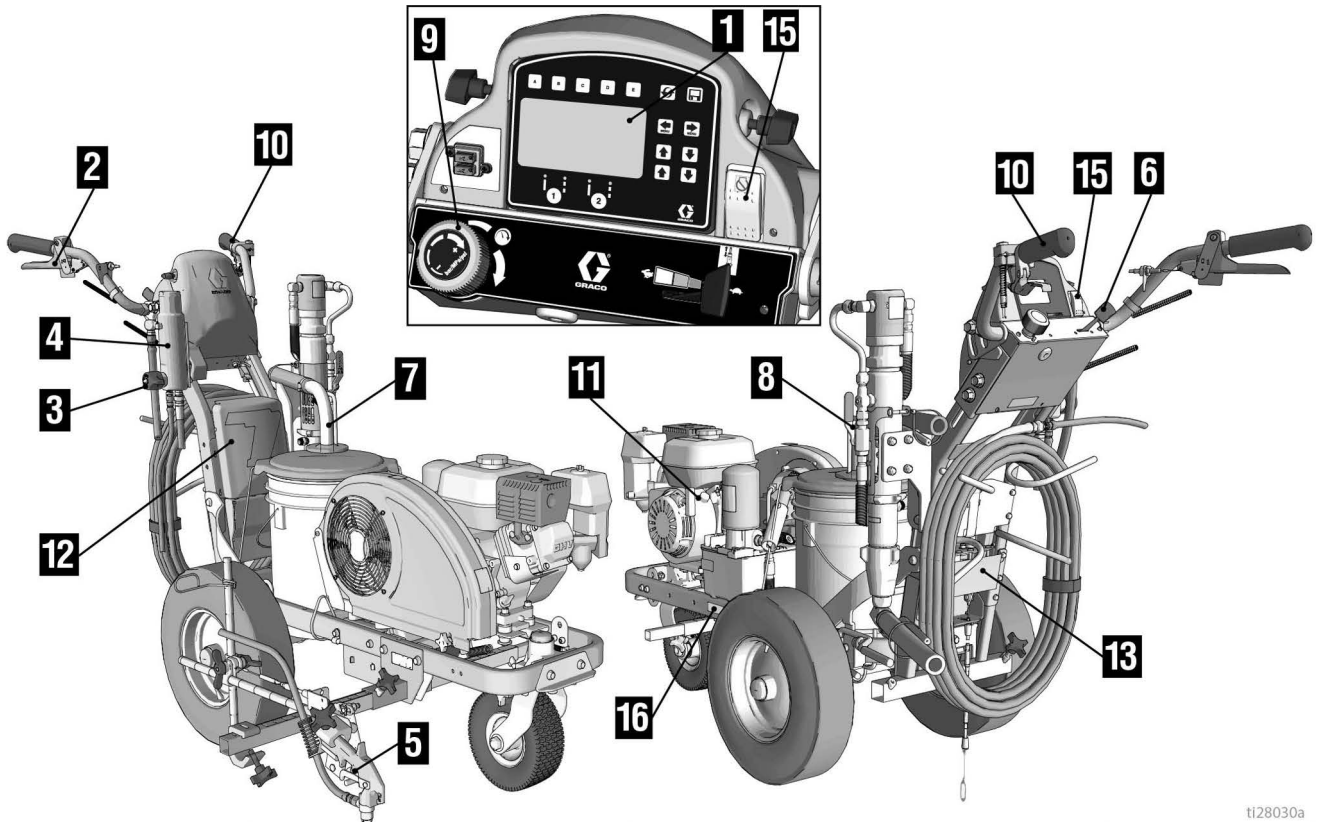

t128030a

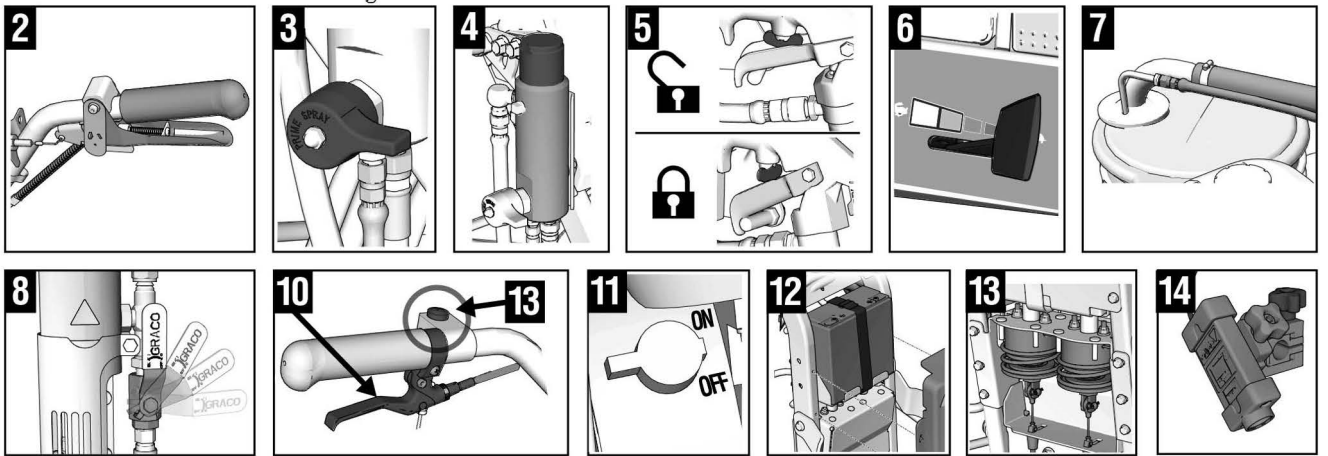

1	Display
2	Handmatige trekker van spuitpistool
3	Voorpomp-/spuitventiel
4	Filter
5	Trekkervergrendeling
6	Motorbediening
7	Afvoer- en sifonbuizen
8	AAN/UIT-hendel van pomp
9	Drukregelaar
10	Draairegeling
11	Motor STOP

*12	Accu van 12 volt
*13	Pistoolaanrijvingen/solenoiden
*14	Configuratie laser
15	Schakelaar motor uit
16	Identificatielabel
*17	Regelknop automatisch spuitpistool

\* Alleen serie HP Auto.

# Identificatie van componenten (LLV 200DC)

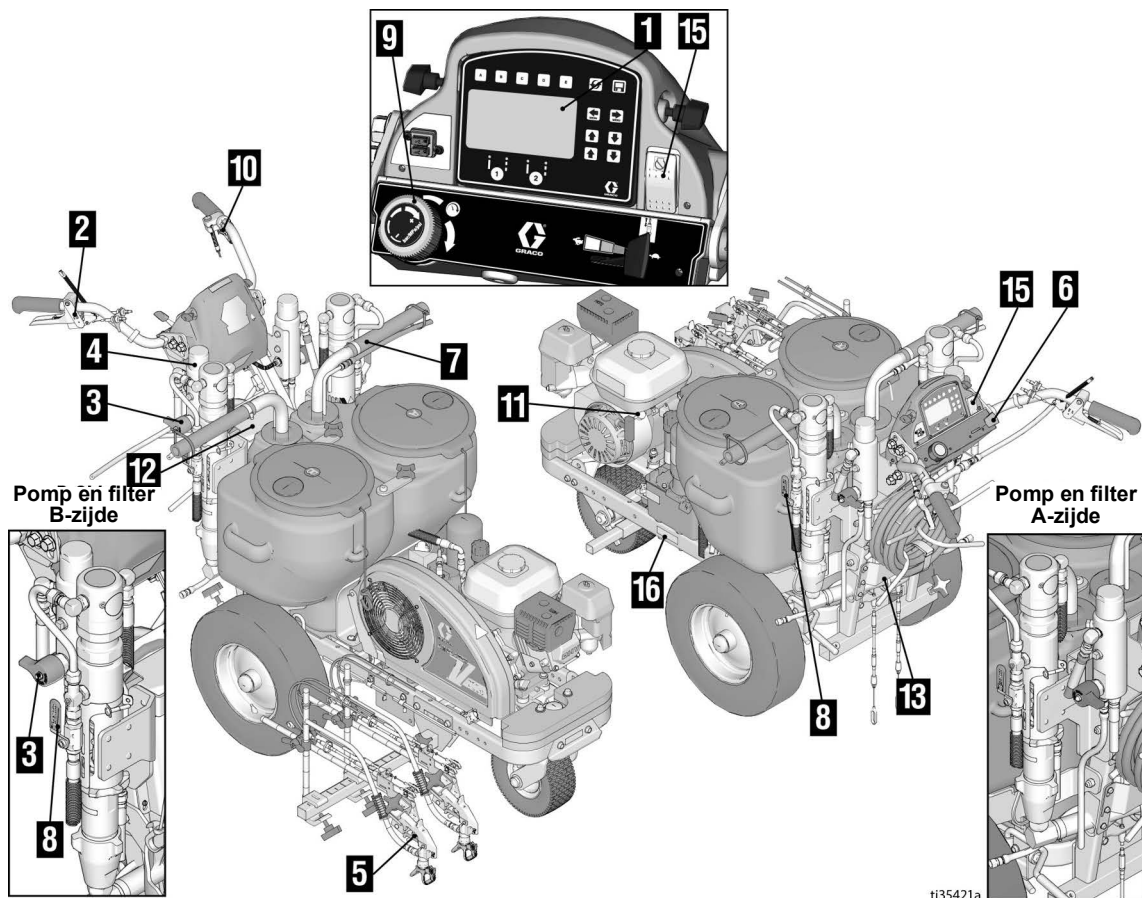

ti35421a

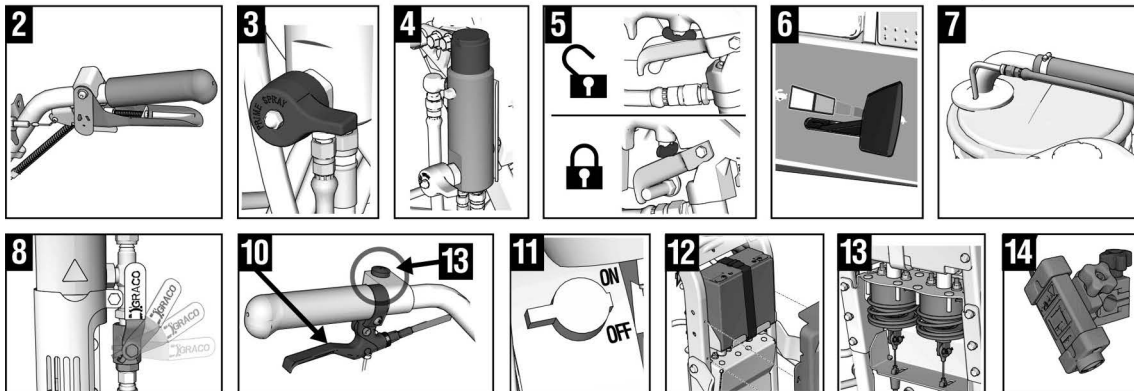

1	Display
2	Handmatige trekker van spuitpistool
3	Voorpomp-/spuitventiel
4	Filter
5	Trekkervergrendeling
6	Motorbediening
7	Afvoer- en sifonbuizen
8	AAN/UIT-hendel van de pomp
9	Drukregelaar
10	Draairegeling
11	Motor STOP

*12	Accu van 12 volt
*13	Pistoolaanrijvingen/solenoiden
*14	Configuratie laser
15	Uitschakelaar motor
16	Identificatielabel
*17	Regelknop automatisch spuitpistool

\* Alleen serie HP Auto.

## Aardingsprocedure (Alleen voor brandbare spoelvestoffen)

--	--	--	--	--

Deze apparatuur moet worden geaard om het risico op statische vonken te beperken. Statische vonken kunnen ervoor zorgen dat dampen ontbranden of ontploffen. Door aarding kan elektrische spanning afvloeien.

1. Plaats het belijningsapparaat zodanig dat de banden het wegdek niet raken.
2. De belijner is voorzien van een aardingsklem. De massaklem moet aan het geaarde voorwerp (bv. metalen wegwijzer) worden bevestigd.

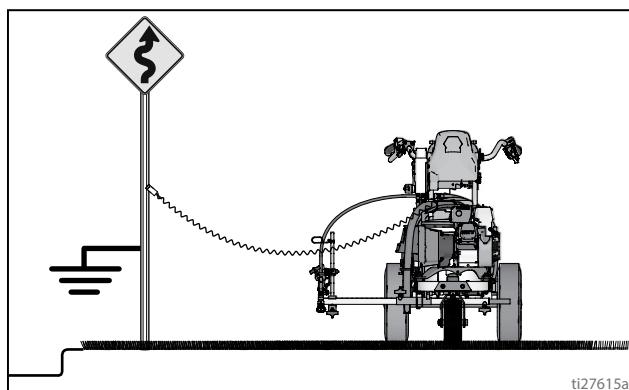

3. Koppel de aardingsklem los nadat het spoelen voltooid is.

## Drukontlastingsprocedure

Het systeem blijft onder druk staan totdat deze handmatig wordt ontlast. Voorkom ernstig letsel door vloeistof onder druk, zoals injectie door de huid, opspattende vloeistof en bewegende onderdelen, door de Drukontlastingsprocedure uit te voeren wanneer u stopt met spuiten en voordat u de apparatuur reinigt, controleert of er onderhoud aan uitvoert.

1. Voer **Aardingsprocedure (Alleen voor brandbare spoelvestoffen)**, pagina 11 uit.
2. Schakel de pompschakelaar **UIT**. Schakel de motor **UIT**.

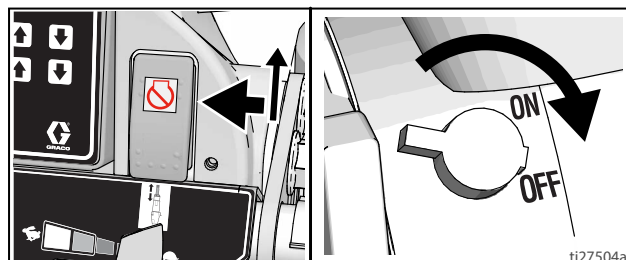

3. Zet de drukregelaar op de laagste stand. Druk de trekker van alle pistolen in om de druk te ontlasten.

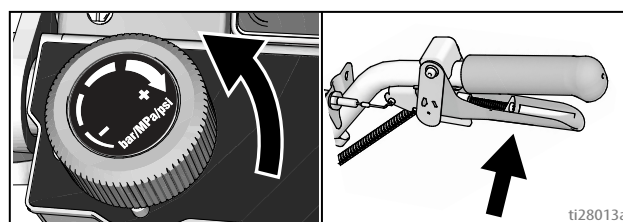

4. Schakel de trekkervergrendeling van alle pistolen in. Draai het vulventiel omlaag.

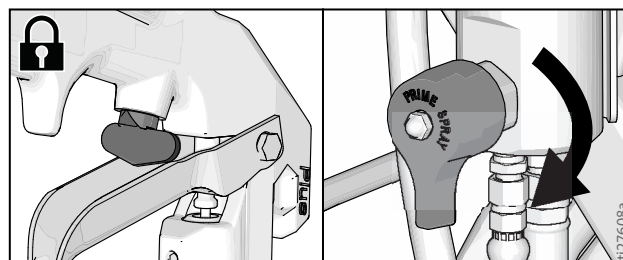

5. Als u vermoedt dat de spuittip of de slang verstopt is of dat de druk niet helemaal is ontlast:

- a. Maak **HEEL LANGZAAM** de borgmoer van de tipbeschermer of de koppeling aan het uiteinde van de slang los om de druk stapsgewijs te ontlasten.
- b. Maak de moer of de koppeling volledig los.
- c. Verwijder de verstopping uit de slang of tip.

# Instellen/opstarten

Het systeem blijft onder druk staan totdat deze handmatig wordt ontlast. Voorkom ernstig letsel door vloeistof onder druk, zoals injectie door de huid, opspattende vloeistof en bewegende onderdelen, door de Drukontlastingsprocedure uit te voeren wanneer u stopt met spuiten en voordat u de apparatuur reinigt, controleert of er onderhoud aan uitvoert.

1. Voer **Drukontlastingsprocedure**, pagina 11 uit.
2. Voer **Aardingsprocedure (Alleen voor brandbare spoelvloeistoffen)**, pagina 11 uit, als u ontvlambaar materiaal gebruikt.
3. Vul de halspakkingmoer met Throat Seal Liquid (TSL) om te voorkomen dat de pakking te snel slijt. Beiden voor 200DC.

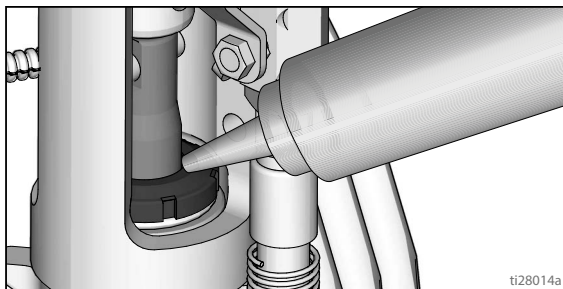

4. Controleer het oliepeil van de motor. Vul bij met SAE 10W-30 (in de zomer) of 5W-30 (in de winter). Zie de handleiding van de motor.

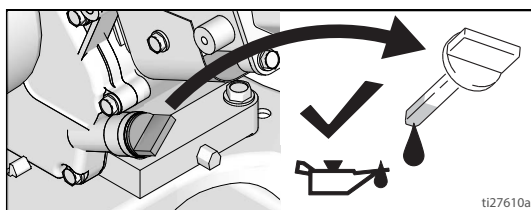

5. Vul de brandstoftank.

6. Schakel de pompschakelaar **UIT**. Beiden voor 200DC

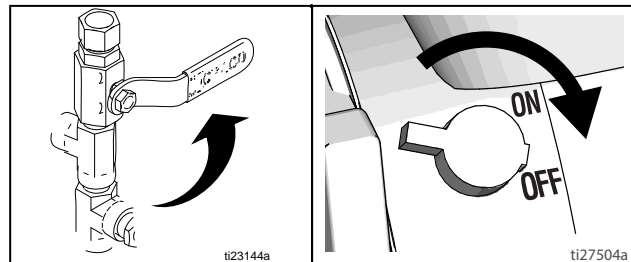

7. Monteer de zeef wanneer deze was verwijderd. Beiden voor 200DC

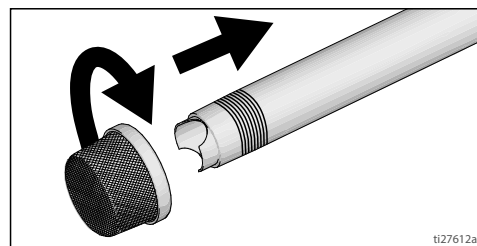

8. Draai draai de inspuitskraan omlaag (beiden voor 200DC). Draai de drukregelaar linksom op de laagste druk.

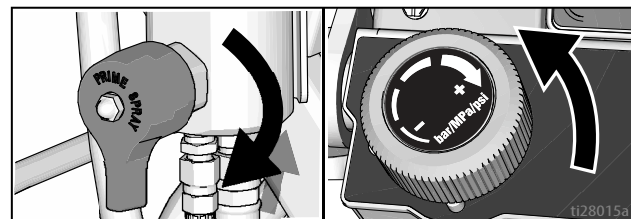

**OPMERKING:** Voor een goede werking moet de slang minimaal 3/8 in. x 22 ft voor LL200HS of twee keer 3/8 in. x 11' 10" voor LL200DC.

9. Plaats de sifonbuisset in een geaarde metalen emmer die deels gevuld is met spoelvloeistof. Bevestig een massadraad aan een goede aarding. Spoel verf op waterbasis uit met water en verf op oliebasis en opslagolie met white spirit. Voer voor 200DC deze stap uit voor de eerste kleur/pomp die gevuld wordt.

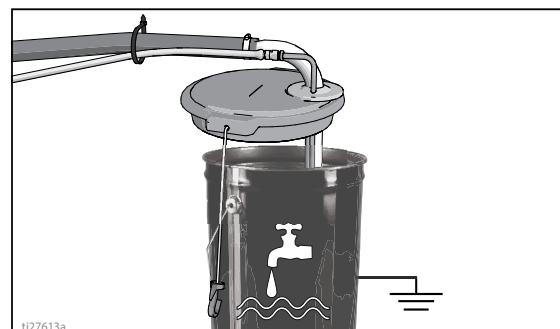

10. Start de motor:

a. Draai het brandstofventiel open.

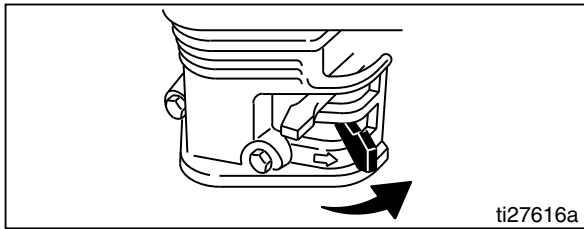

b. Draai de choke dicht.

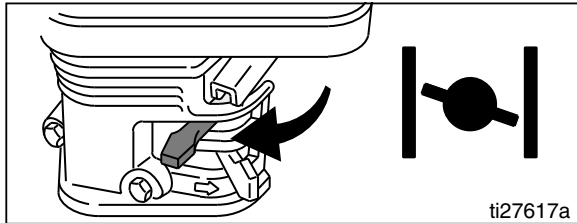

c. Zet de gasklep op snel.

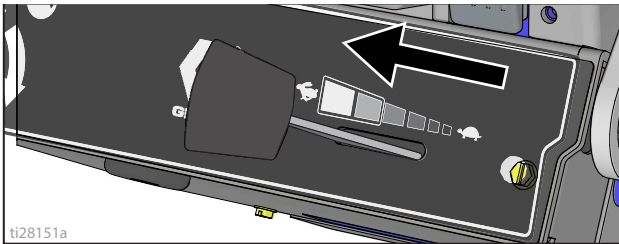

d. Draai de motorschakelaar AAN.

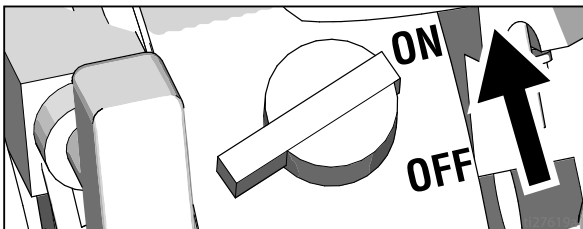

e. Trek aan het startkoord.

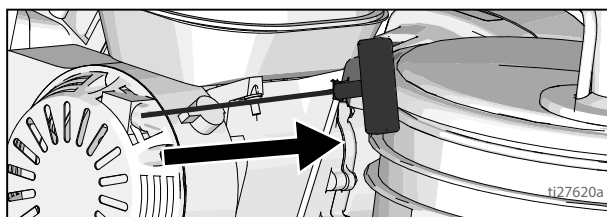

11. Zet de choke open zodra de motor is gestart.

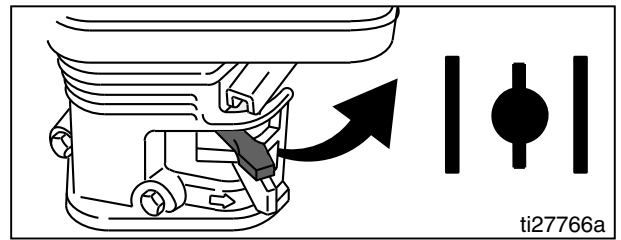

12. Draai het gas naar de gewenste stand.

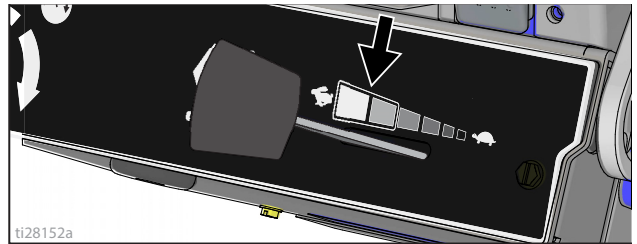

13. De digitale display gaat werken nadat de motor is gestart.

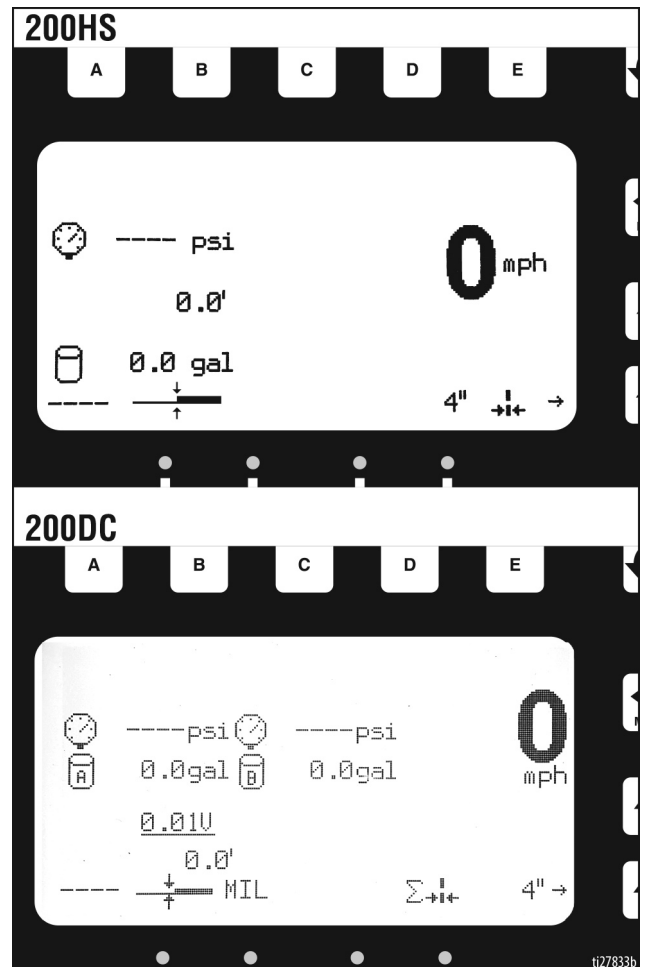

14. Zet de pompschakelaar op **ON** (pomp is nu actief).  
Voer voor 200DC deze stap uit voor de eerste  
kleur/pomp die gevuld wordt.

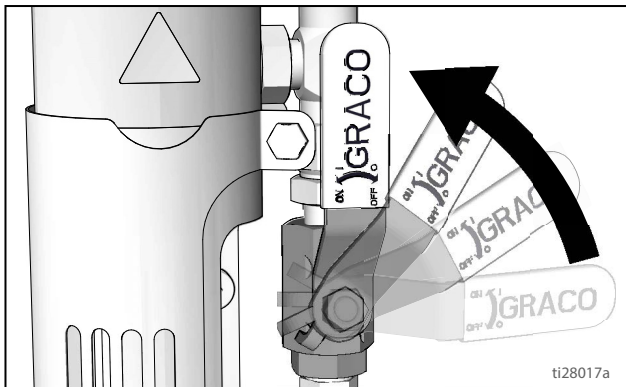

15. Voer de druk genoeg op om de pomp te starten.  
Laat de vloeistof 15 seconden circuleren.

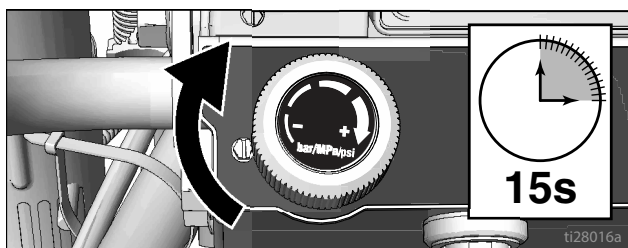

16. Draai de druk omlaag, draai het vulventiel in de  
horizontale stand. Schakel de trekvergrendeling  
van het pistool uit.

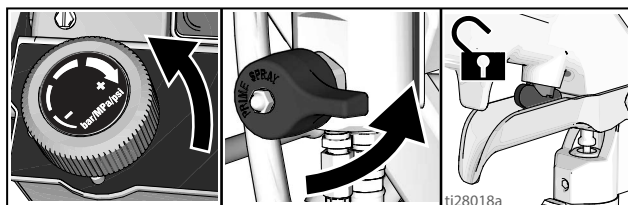

17. Houd alle pistolen tegen een gearde metalen  
spoelmemmer. Druk de trekker van de pistolen in en  
verhoog langzaam de materiaaldruk totdat  
de pomp soepel loopt.

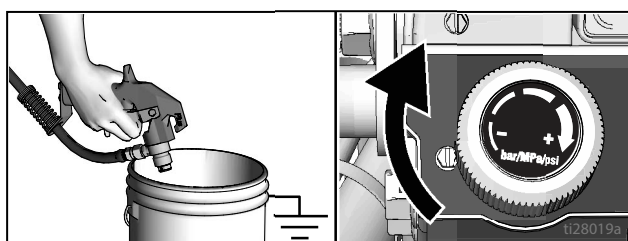

<p>Spuiten onder hoge druk kan giftige stoffen in het lichaam spuiten en ernstige verwondingen veroorzaken. Houd lekkage niet met de hand of met een doek tegen.</p>			

18. Kijk de fittingen na op lekken. Als er sprake is van een lek, schakel het spuitapparaat dan onmiddellijk **UIT**. Voer **Drukontlastingsprocedure** uit. Draai lekkende fittingen vast. Herhaal **Opstarten**, stappen 1 - 17. Als er geen lekken zijn, blijf dan de trekker van het pistool ingedrukt houden tot het systeem grondig doorgespoeld is. Ga verder naar stap 19.

19. Plaats de sifonbuis in de verfemmer.

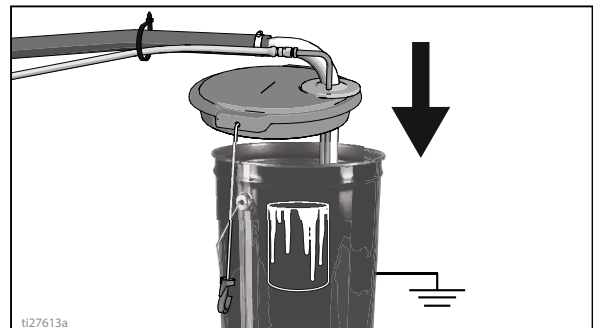

20. Druk de trekker van alle pistolen weer in en spuit in een spoelmateriaalemmer totdat er verf verschijnt. Monteer de tips en de beschermers.

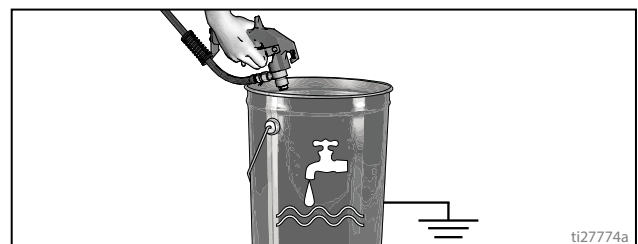

21. Herhaal voor 200DC de stappen 8-9 en 14-20 voor de tweede kleur/pomp die gevuld wordt.

## SwitchTip en beschermer



Plaats uw hand niet voor de spuittip bij het installeren of verwijderen van de spuittip en tipbeschermer om ernstige verwondingen als gevolg van injectie door de huid te voorkomen.

1. Zet de trekker op de vergrendeling. Gebruik het uiteinde van de SwitchTip om de OneSeal in de tipbeschermer te duwen, zodat het gekromde deel aansluit in de tipboring.

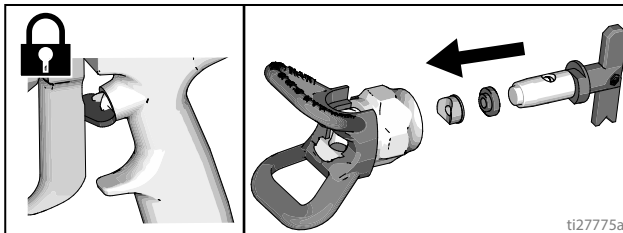

2. Steek de SwitchTip in de tipboring en schroef het geheel goed vast op het pistool.

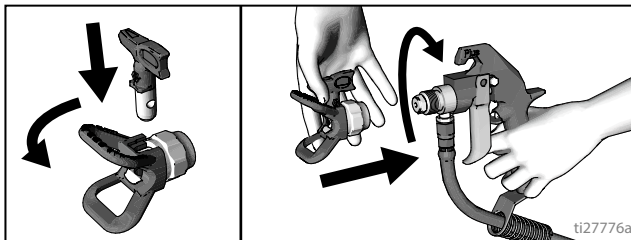

# Het pistool plaatsen

## De pistolen installeren

1. Breng de pistolen aan in de pistoolhouder. Draai de klemmen vast.

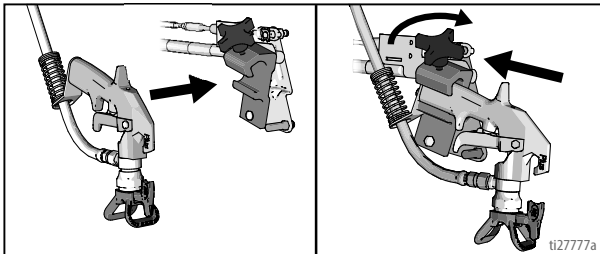

## Het pistool positioneren

2. Het pistool positioneren: omhoog/omlaag, vooruit/achteruit, links/rechts. Zie **Tabel met pistoolposities**, pagina 18, voor voorbeelden.

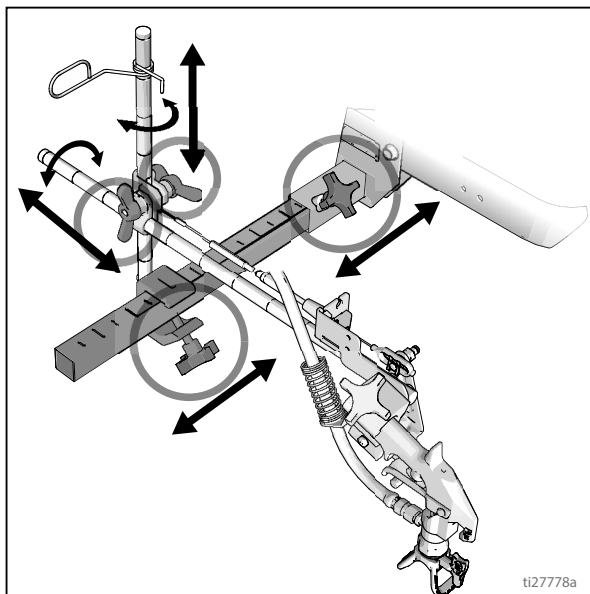

**OPMERKING:** Wanneer de belijning over een stoeprand moet worden aangebracht, kan de bevestigingsklem worden gedraaid voor meer ruimte.

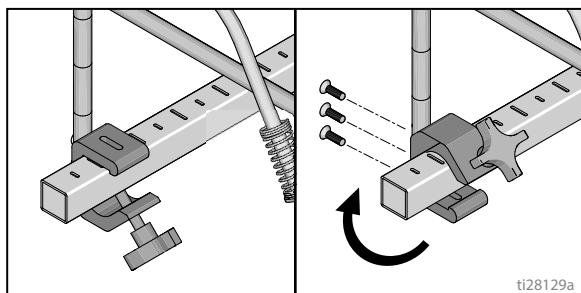

Of het pistool kan in een hoek naar buiten worden gezwaaid en de tipbeschermer gedraaid. Dan heeft de gebruiker beter zicht.

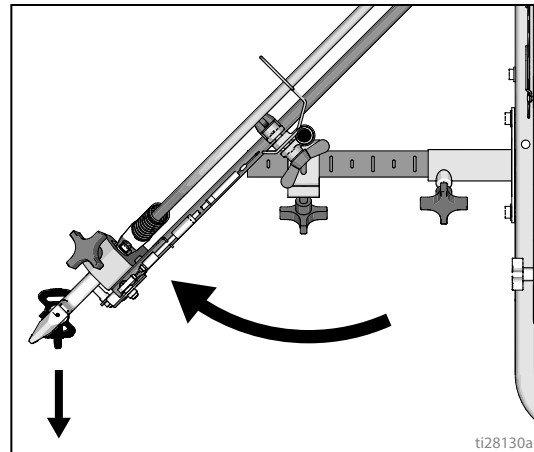

## Pistolen selecteren (serie Standard)

3. Sluit de pistoolkabels aan op de linker of rechter pistoolkeuzeplaten.

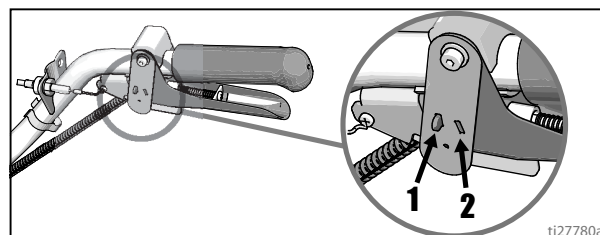

- a. Eén pistool: Haal één pistoolkeuzeplaat los van de trekker.

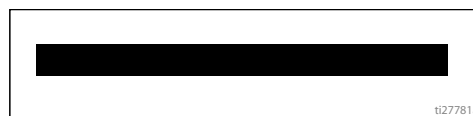

- b. Beide pistolen tegelijkertijd: Stel beide pistoolkeuzeplaten af op de dezelfde stand.



- c. Doorlopend - onderbroken en onderbroken - doorlopend: Stel het pistool voor de doorlopende lijn af op stand 1 en het pistool voor de onderbroken lijn op stand 2.





## Pistolen selecteren (serie HP Auto)

1. Gebruik de keuzeschakelaars van de pistolen om te bepalen welke pistolen actief zijn. Elke keuzeschakelaar voor de pistolen heeft 3 standen: continue belijning, UIT en geprogrammeerd belijningspatroon.

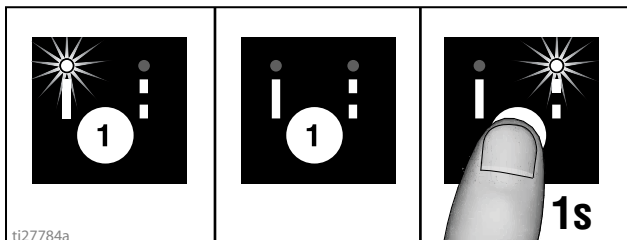

2. Gebruik de regelknop van de automatische pistooltrekkers om de pistolen te bedienen.

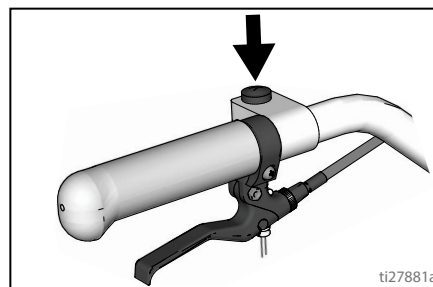

4 voorbeelden:

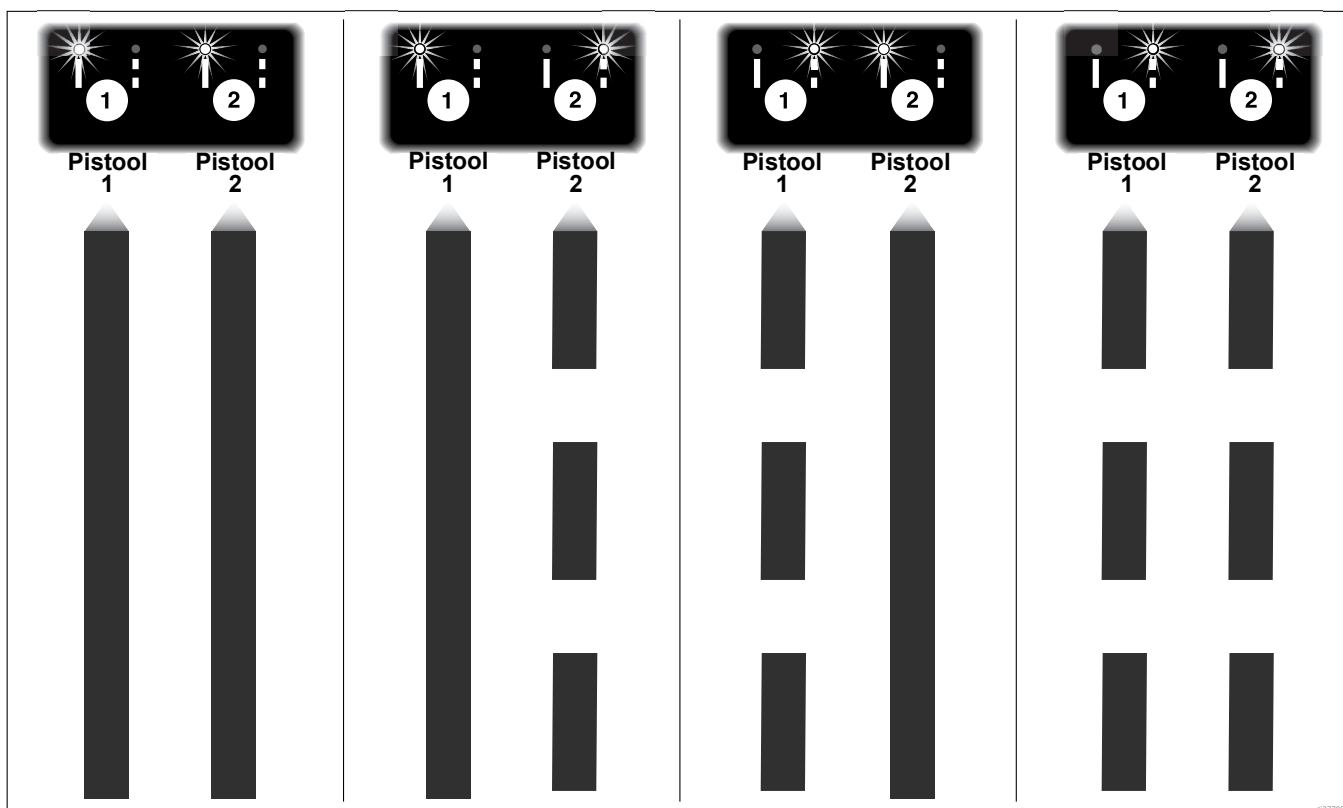

## Tabel met pistoolposities

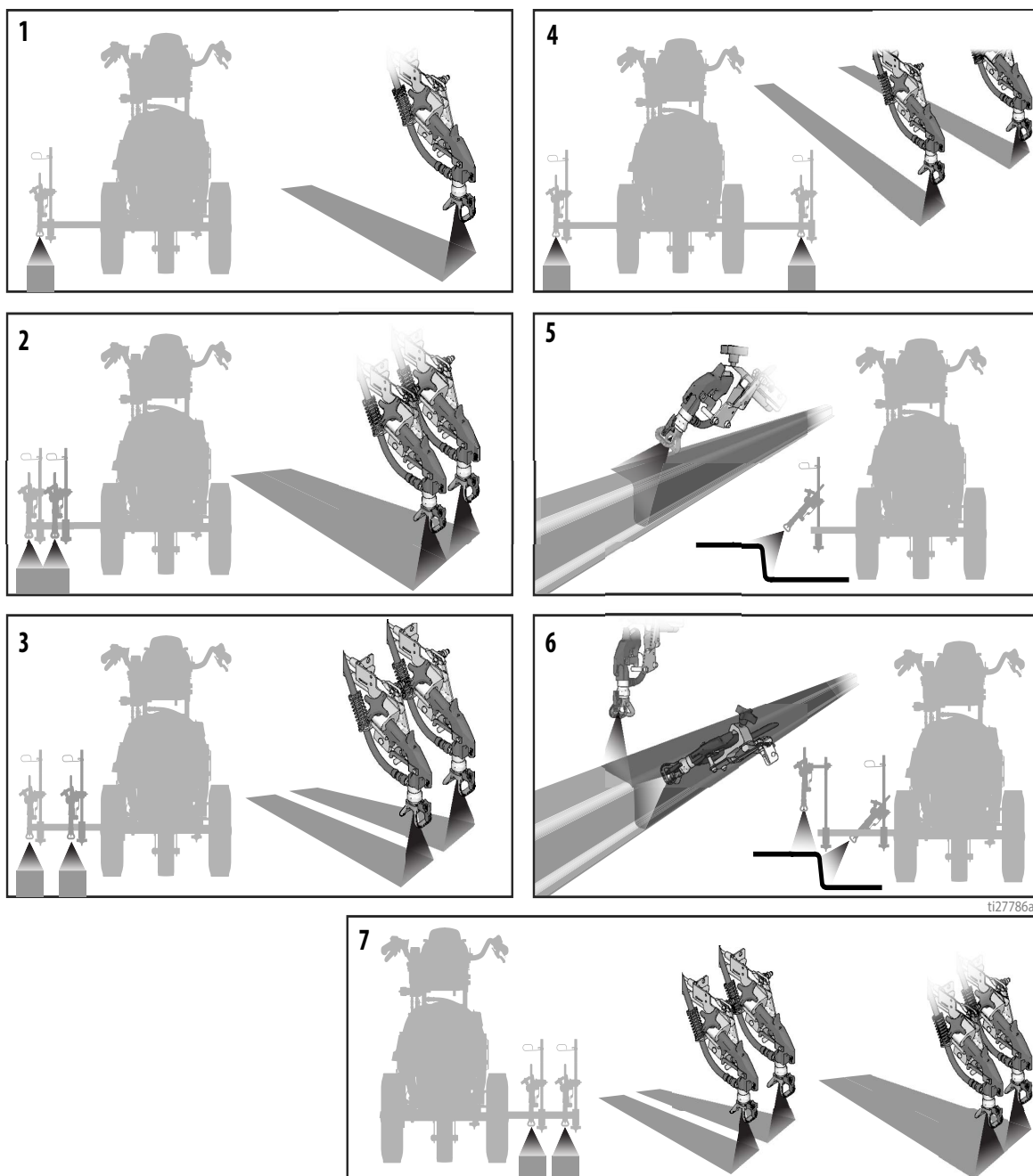

1	Eén lijn
2	Eén lijn met een maximale breedte van 61 cm (24 in.)
3	Twee lijnen
4	Eén leiding of twee leidingen om daarmee om obstakels heen te spuiten
5	Stoeprand, één pistool
6	Stoeprand, twee pistolen
7	Twee leidingen of één leiding met een maximale breedte van 61 cm (24 in.)

## Pistoolarmsteunen

Deze eenheid is uitgerust met voorste en achterste pistoolarmsteunen.

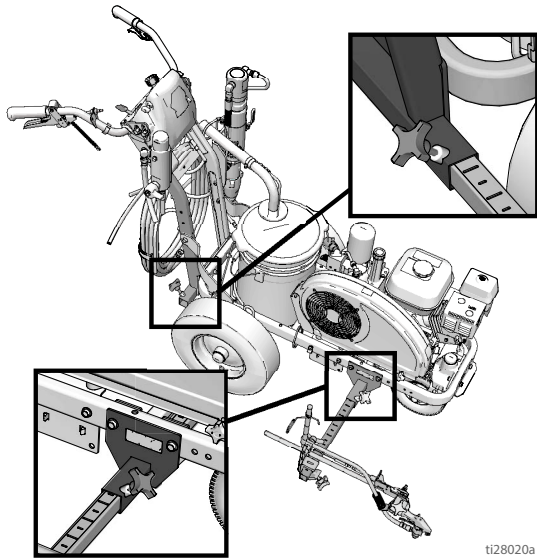

ti28020a

### De pistoolpositie wijzigen (voor en achter)

1. Draai de pistoolarmknop los en haal hem uit de steungleuf van de pistoolarm.

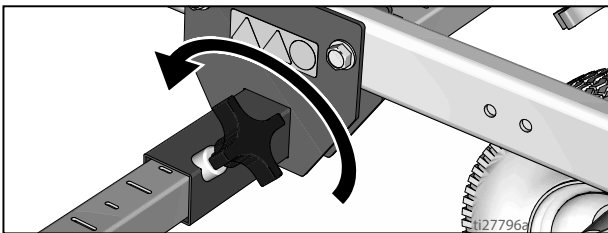

ti27796c

2. Schuif het pistoolarmgedeelte (inclusief pistool en slangen) uit de steungleuf van de pistoolarm.

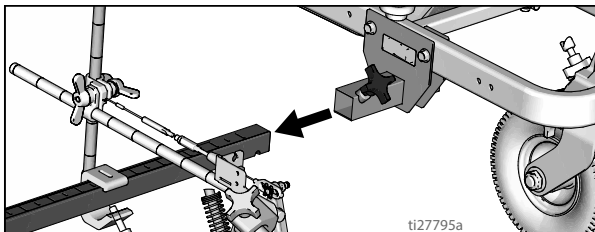

ti27795a

3. Schuif het pistoolarmgedeelte in de gewenste steungleuf van de pistoolarm.

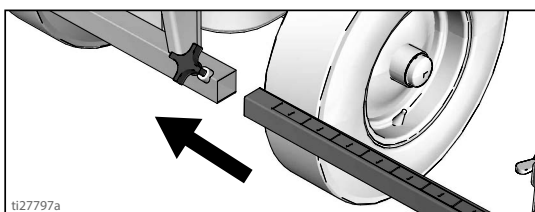

ti27797a

4. Draai de pistoolarmknop in de steungleuf van de pistoolarm aan.

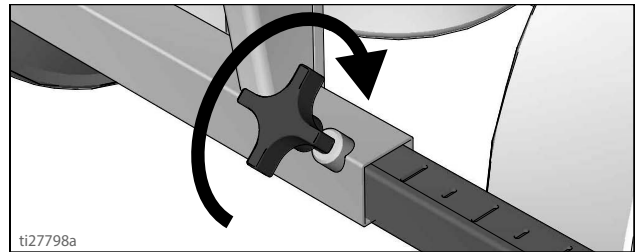

ti27798a

#### LET OP

Zorg ervoor dat alle slangen, kabels en draden door de haken worden geleid zoals het hoort en NIET langs de wielbanden schuren. Contact met de banden leidt immers tot beschadigde slangen, kabels en draden.

### De pistoolpositie wijzigen (links en rechts)

#### Verwijdering

1. Draai de verticale pistoolarmknop op de bevestigingsstang van de pistoolarm los en verwijder deze.

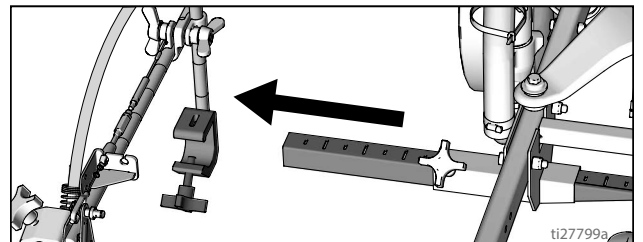

ti27799a

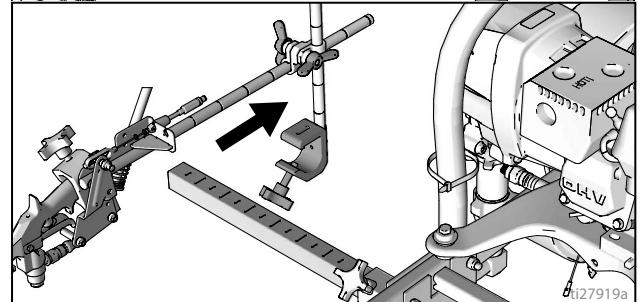

ti27919a

2. Schuif de bevestigingsstang op de andere zijde van de machine uit.

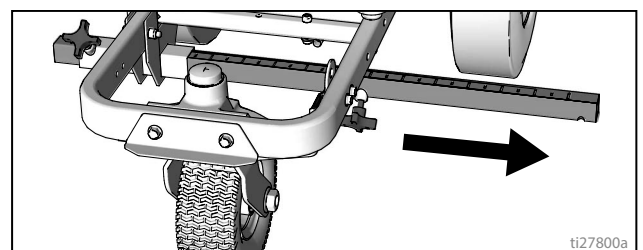

ti27800a

## Installatie

1. Installeer de verticale pistoolsteun op de pistoolstang.

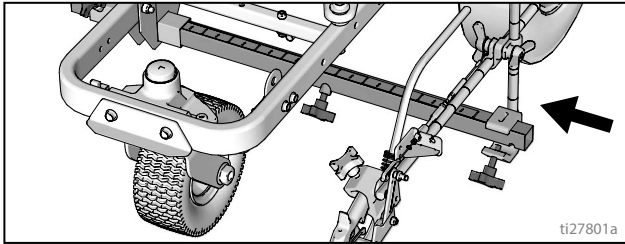

ti27801a

**OPMERKING:** Zorg ervoor dat alle slangen, kabels en draden door de haken worden geleid zoals het hoort.

## Er spuit geen vloeistof

2. Draai de schroef in het handvat rechtsom als het spuitpictogram verschijnt voordat er vloeistof begint te spuiten.

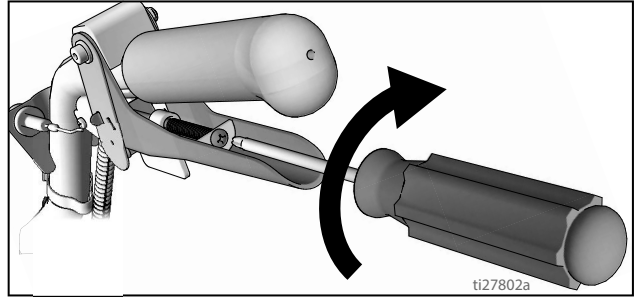

ti27802a

## Geen spuitpictogram

3. Draai de schroef in het handvat linksom als er materiaal begint te spuiten voordat het spuitpictogram verschijnt.

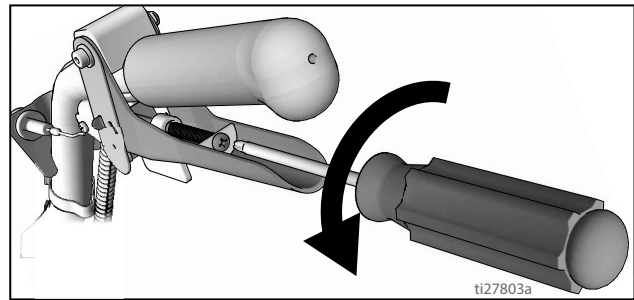

ti27803a

4. Blijf de stelschroef in de trekker aanpassen totdat het spuitpictogram exact op het moment verschijnt dat de vloeistof begint te spuiten.

## De trekkersensor afstellen

1. Start de motor van het belijningsapparaat. Trek aan de trekker. Er moet een spuitpictogram verschijnen zodra er materiaal begint te spuiten.

Serie Standard	
<p>200HS</p> <p>psi 0.6gal 0 mph</p> <p>0.8' MIL Σ+ 6" →</p>	<p>200DC</p> <p>psi 0.6gal 0.8gal 0 mph</p> <p>0.8' MIL Σ+ 6" →</p>
Serie HP Auto	
<p>200HS</p> <p>psi 0.7gal 0 mph</p> <p>12.76U 714.7" JOB 4 9 MIL Σ+ 8" →</p>	<p>200DC</p> <p>psi 0.7gal 0.6gal 0 mph</p> <p>12.76U 714.7" JOB 4 9 MIL Σ+ 8" →</p>

ti35422a

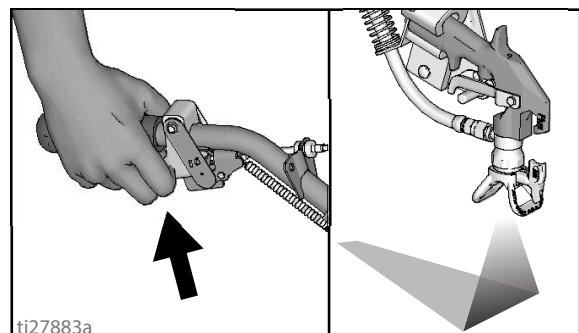

ti27883a

## Afstelling van pistoolkabel

Door de pistoolkabel af te stellen, wordt de afstand tussen de trekkerplaat en de pistooltrekker groter of kleiner. Om de trekkerafstand af te stellen, volgt u de onderstaande stappen.

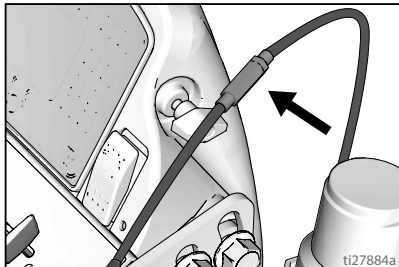

**Serie Standard**

**Serie HP Auto**  
(heeft 2 locaties)

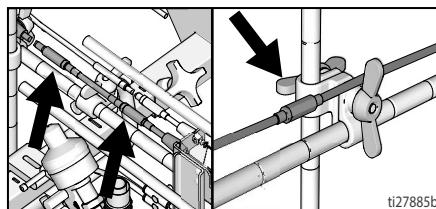

1. Gebruik een moersleutel om de bevestigingsmoer op de kabelregelaar los te draaien.

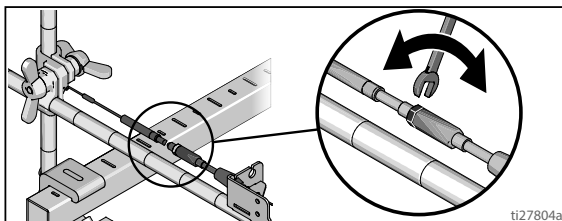

2. Draai de regelaar losser of vaster totdat het gewenste resultaat is bereikt. **OPMERKING:** Hoe meer draad er wordt blootgelegd, hoe kleiner de afstand tussen de pistooltrekker en de trekkerplaat.
3. Gebruik een moersleutel om de bevestigingsmoer op de regelaar aan te draaien.

### Pistoolkabel toevoegen (serie HP Auto)

De serie HP Auto kan worden uitgerust met twee pistoolaandrijvingen. Elke pistoolaandrijving kan één kabel bedienen.

1. Selecteer het kabeluiteinde met regelaar.
2. Plaats de blootgelegde kabel in de kabelbeugelgleuf.

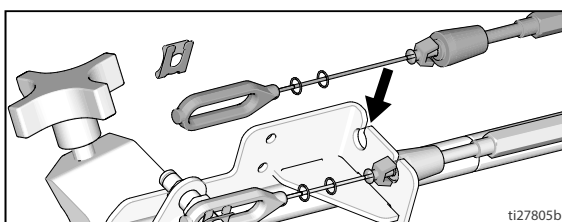

3. Steek de plastic kabelhouder in het kabelbeugelgat.

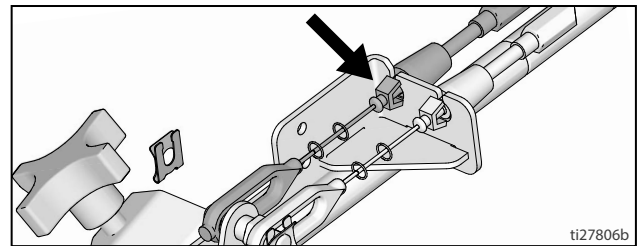

4. Plaats het kabeluiteinde op de trekkerplaatpen en installeer de klem.

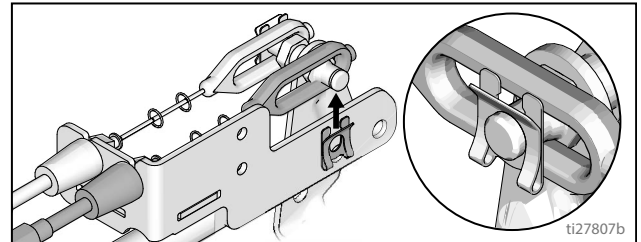

5. Leid de kabel rondom de eenheid en vervolgens naar boven doorheen de kabelgaten achter de slangsteunen.

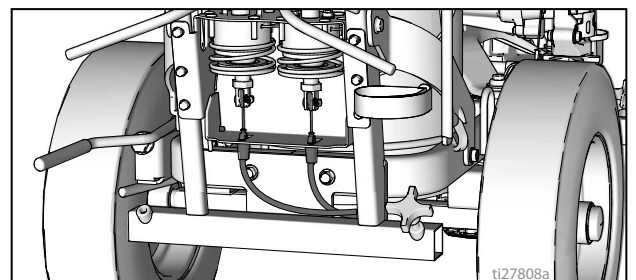

6. Leid de lus aan het kabeluiteinde doorheen het rechthoekige gat in de beugel en steek de plastic kabelhouder in de aandrijvingsbeugel. Plaats het kabeluiteinde op de aandrijvingsstang en installeer de pen.

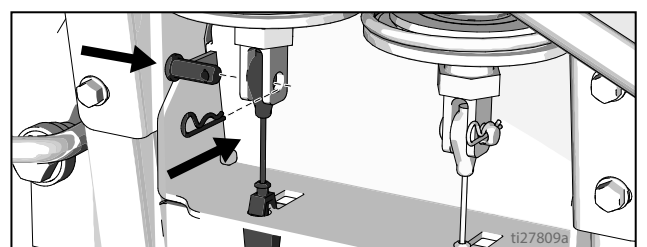

## Afstelling voor rechte belijning

Het voorste wiel is ingesteld om de eenheid te centreren, zodat de operator rechte lijnen kan spuiten. Mettertijd raakt het wiel mogelijk fout uitgelijnd, waardoor het opnieuw moet worden afgesteld. Om het voorste wiel opnieuw te centreren, volgt u de onderstaande stappen:

1. Draai de bout op de beugel van het voorwiel los.

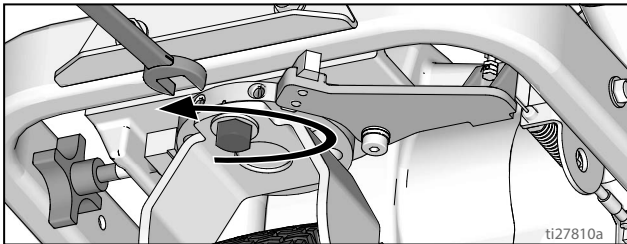

2. Als het belijningsapparaat naar rechts buigt, draai de stelschroef links los en draai de stelschroef rechts vast voor fijnafstelling.

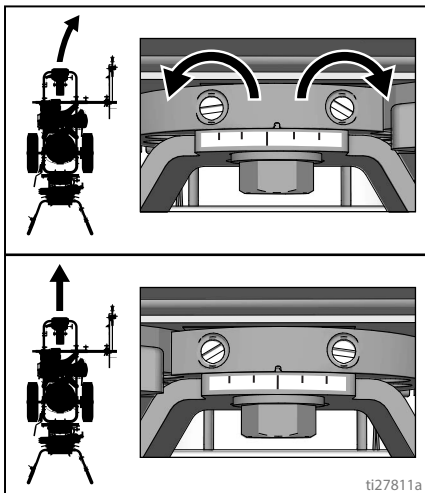

3. Als het belijningsapparaat naar links buigt, draai de stelschroef rechts los en draai de stelschroef rechts vast.

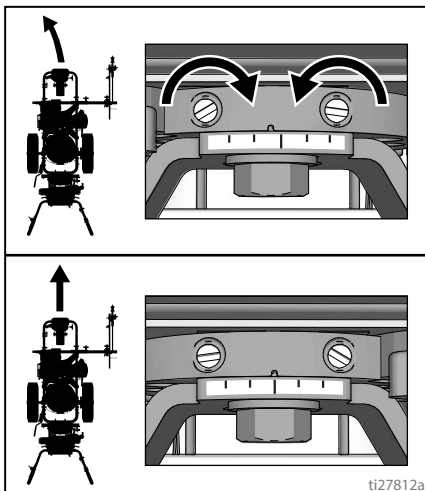

4. Rol de lijntrekker. Herhaal stappen 2 en 3 tot de belijner recht rolt. Draai de bout op de wielcentreerplaat aan om de nieuwe wielinstelling te blokkeren.

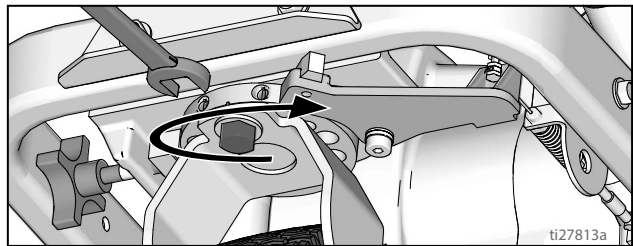

## Aanpassing van de hendel

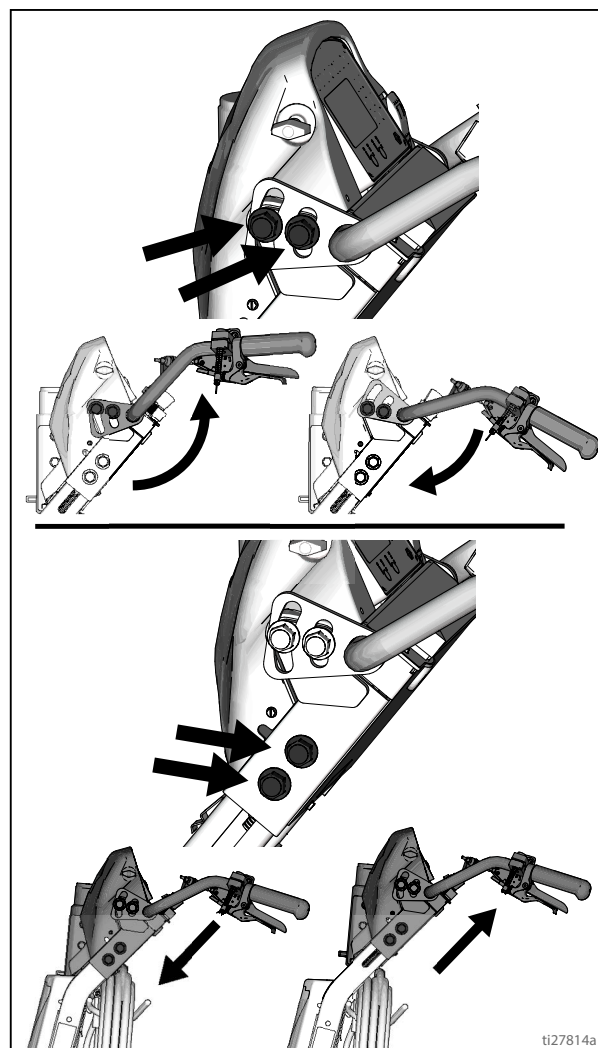

## Stiplaser (waar van toepassing)



1. Verwijder het accudeksel.

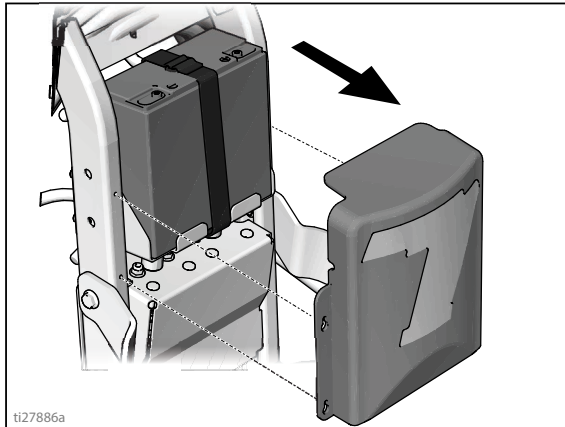

2. Bevestig de aan/uit-schakelaar op de gewenste locatie op het stuur.

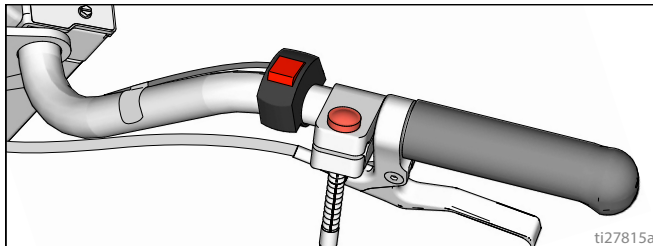

3. Bevestig de laser op de gewenste locatie op de pistoolarm.

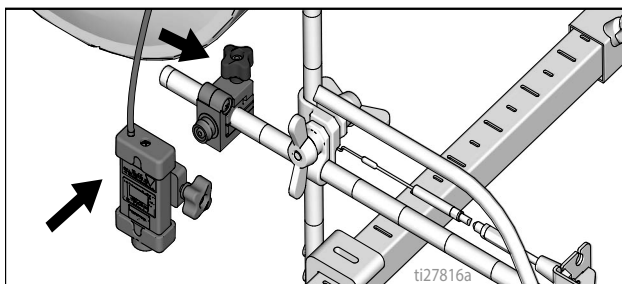

4. Leid de draden van de schakelaar naar de accu en sluit de klemmen (+) en (-) aan.

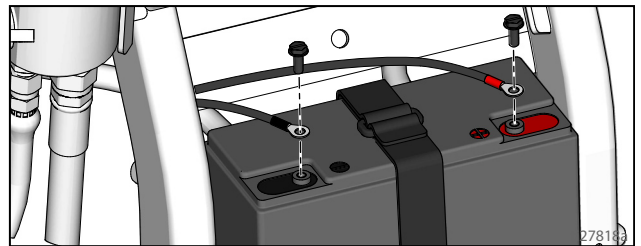

5. Sluit de schakelaardraden aan op de draadboom.

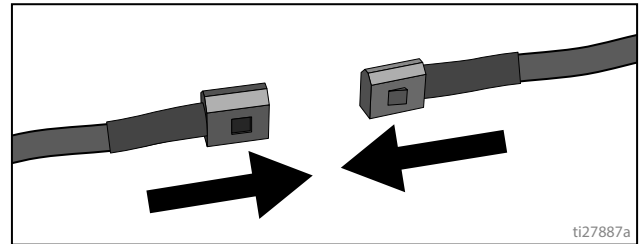

6. Bevestig het accudeksel weer.

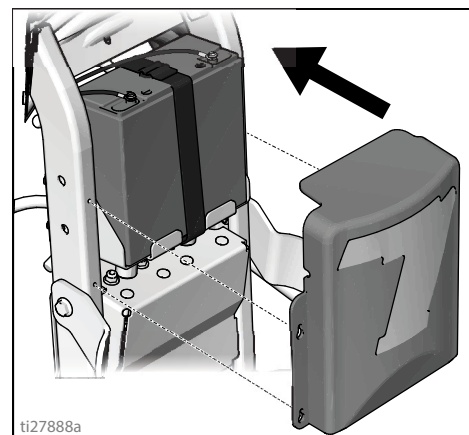

7. Schakel de laser in en plaats de stip onder de pistoolkop.

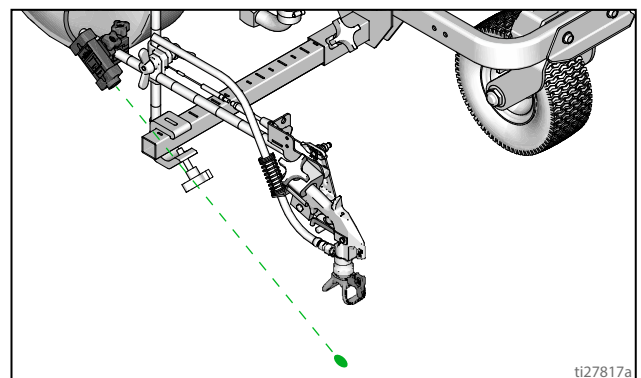

# Reinigen

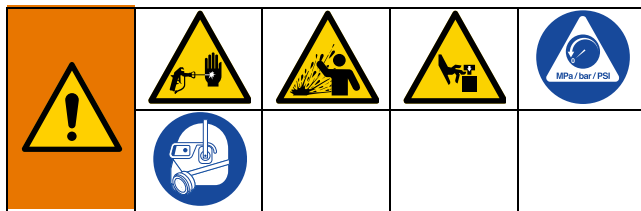

Het systeem blijft onder druk staan totdat deze handmatig wordt ontlast. Voorkom ernstig letsel door vloeistof onder druk, zoals injectie door de huid, opspattende vloeistof en bewegende onderdelen, door de Drukontlastingsprocedure uit te voeren wanneer u stopt met spuiten en voordat u de apparatuur reinigt, controleert of er onderhoud aan uitvoert.

1. Voer **Drukontlastingsprocedure**, pagina 11 uit.
2. Verwijder de beschermer en SwitchTip van alle pistolen.

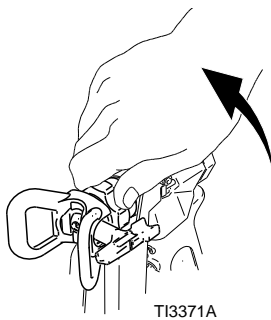

T13371A

3. Schroef de kap los en verwijder het filter. Zet het geheel in elkaar zonder filter. Beiden voor 200DC.

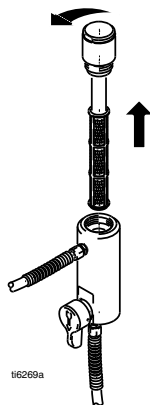

t16269a

4. Reinig het filter, de beschermer en de SwitchTip in spoelvloeistof.



T13375A

FLUSH

5. Plaats de sifonbuisset in een geaarde metalen emmer die deels gevuld is met spoelvloeistof. Sluit een aarddraad aan op een goed aardpunt. Voer de **stappen** voor opstarten uit 10 - 17 (zie pagina 13) om de verf uit het spuittoestel te spoelen. Gebruik water om verf op waterbasis uit te spoelen en terpentijn om verf op oliebasis uit te spoelen. Voer deze stap uit voor beide pompen voor 200DC-spuitpistolen.
6. Houd het pistool tegen de verfemmer en haal de trekker over totdat er water of oplosmiddel verschijnt. Herhaal dit voor extra spuitpistolen.

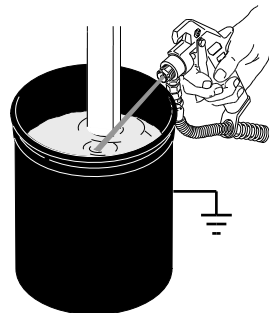

7. Verplaats het pistool naar de emmer met oplosmiddel of water. Houd het pistool tegen de emmer en haal de trekker over totdat het systeem grondig is uitgespoeld. Herhaal dit voor extra spuitpistolen.
8. Vul de pomp met Pump Armor, voer **Drukontlastingsprocedure**, pagina 11 uit en plaats de filter, beschermer en SwitchTip terug.
9. Vul elke keer als u gaat spuiten de halspakkingmoer met TSL om te zorgen dat de pakking minder snel slijt.



# Serie Standard

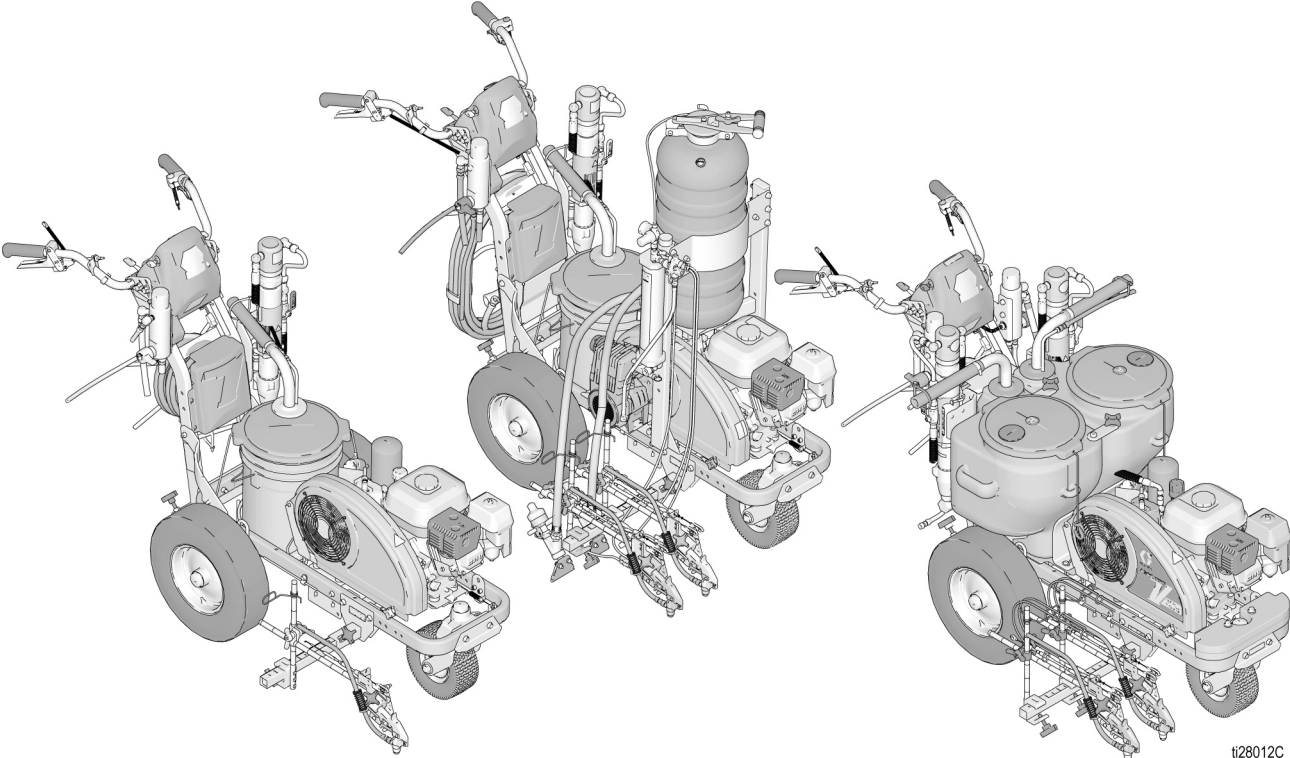

ti28012C

# Display LineLazer V LiveLook

## Serie Standard

### 200DC

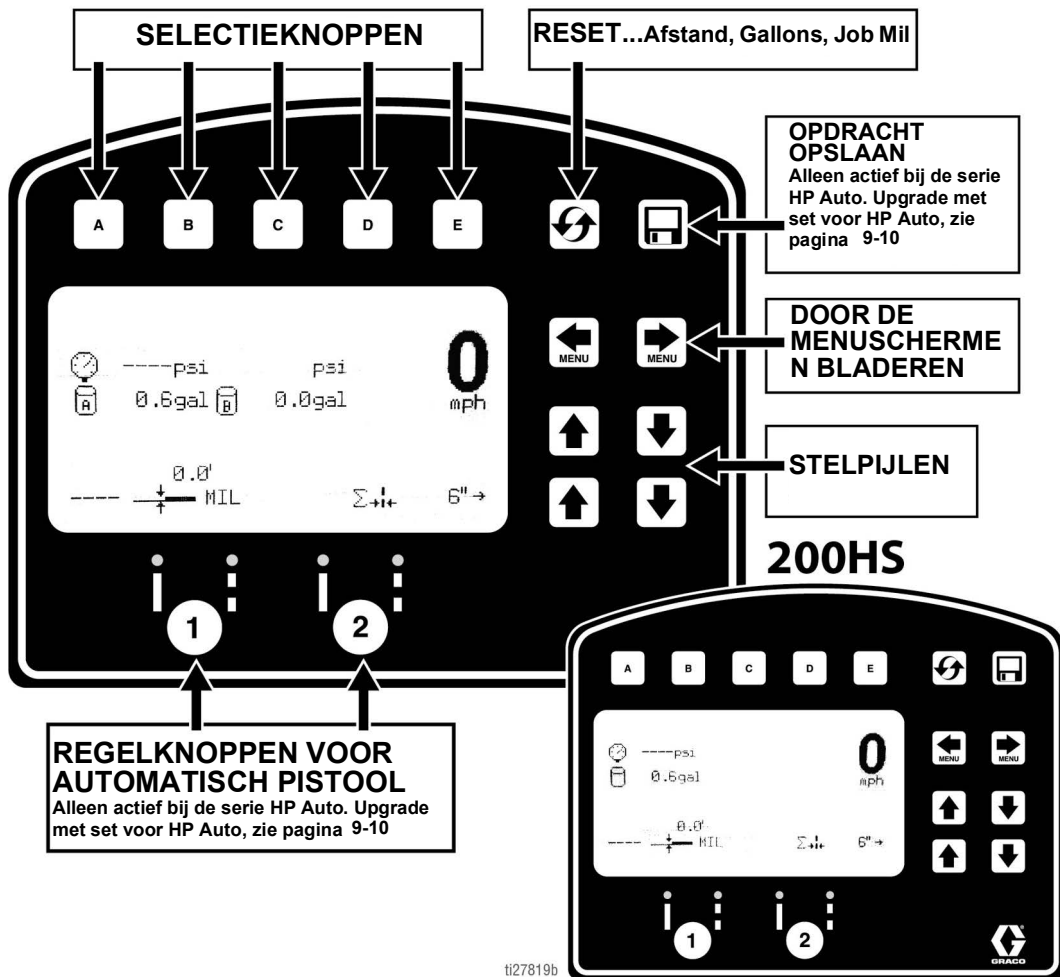

ti27819b

### SCHERM BELIJNING

200DC

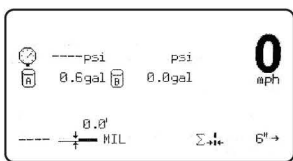

200HS

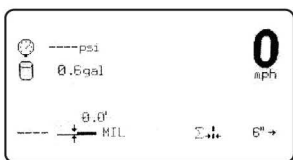

**Displays:**

- Afstand van gespoten lijn
- Verpompte hoeveelheid in gallon
- Job Mil en Live Mil
- Snelheid
- Druk
- Lijnbreedte

### MODUS METEN

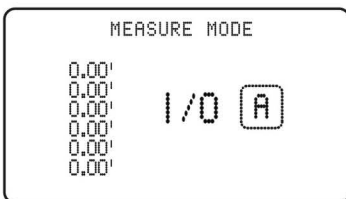

- Neem maximaal 6 metingen; druk op toets A om de meting te starten en druk nog een keer op de knop om de meting te stoppen.

### INSTELLINGEN/INFO

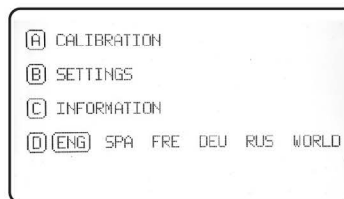

- Instellingen en informatie zijn toegankelijk via dit scherm.
- De machine moet worden gekalibreerd voor nauwkeurige afstandsmetingen. Druk op A om de machine te kalibreren. Gebruik een afstand van minimaal 25 ft.

ti27820b

## Eerste installatie (serie Standard)

Bij de eerste installatie wordt het belijningsapparaat op de bediening voorbereid met een aantal door de gebruiker ingevoerde parameters. De taal en meeteenheden kunnen worden ingesteld voordat u start of ze kunnen later worden aangepast.

### Taal

Selecteer in Installatie/Informatie de juiste taal door op **D** te drukken totdat de taal is gemarkeerd.

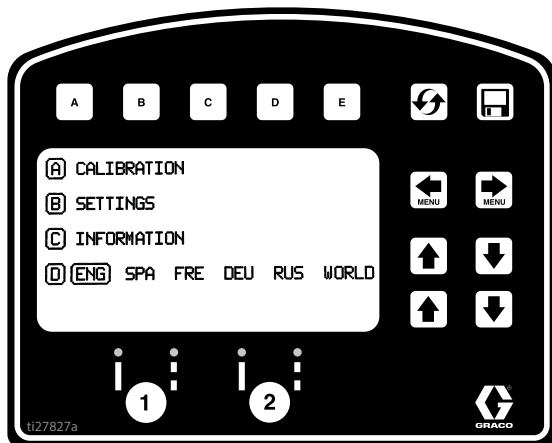

ENG = Engels  
 SPA = Spaans  
 FRE = Frans  
 DEU = Duits  
 RUS = Russisch  
 WORLD = Symbolen, zie **Toets symbool Wereld**, pagina 61.

**OPMERKING:** Talen kunnen later ook worden gewijzigd.

### Eenheden

Druk op **B** om de instellingen te openen en daarna nog een keer op **B** om eenheden in te voeren. Kies de juiste meeteenheden.

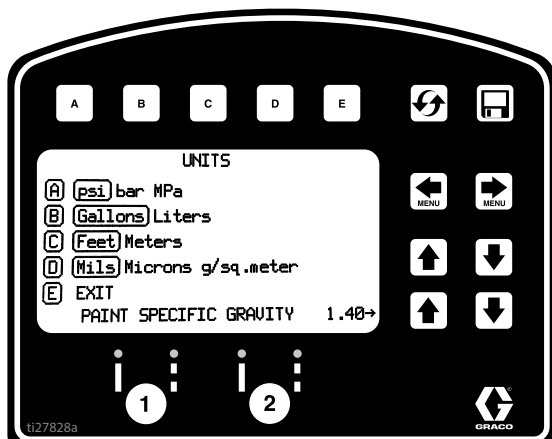

### VS-eenheden

Druk = psi  
 Volume = gallon  
 Afstand = voet  
 Lijndikte - mil

### SI-eenheden

Druk = bar (MPa beschikbaar)  
 Volume = liter  
 Afstand = meter  
 Lijndikte = micron (g/m<sup>2</sup> beschikbaar)



Soortelijk gewicht verf = Gebruik de **OPWAARTSE** en **NEERWAARTSE** pijlen om het soortelijk gewicht in te stellen. Vereist om de dikte van de verf te bepalen.

**OPMERKING:** alle eenheden kunnen te allen tijde individueel worden gewijzigd.

### Kalibratie

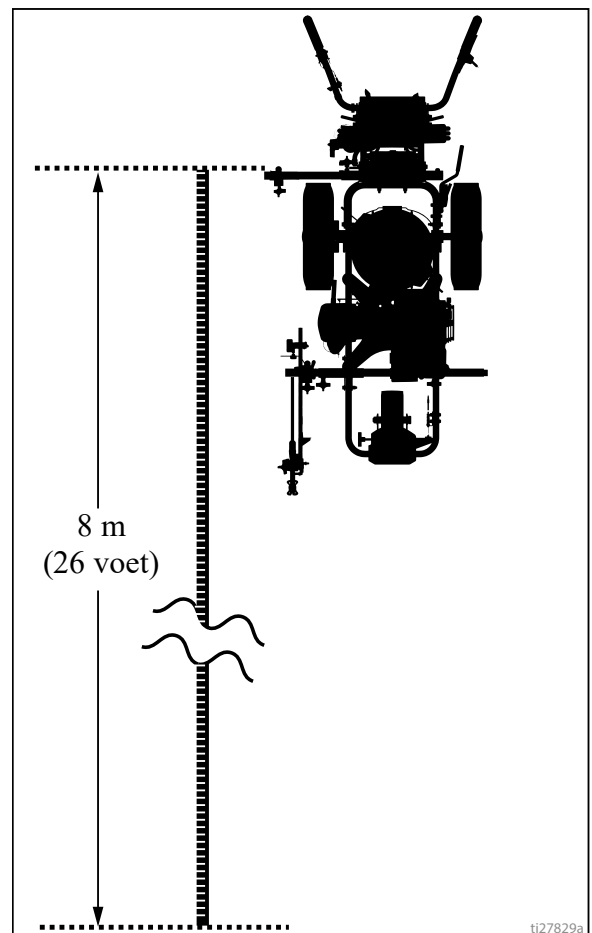
1. Pomp de achterbanden op tot een spanning van 379 +/- 34 kPa (55 +/- 5 psi) en pomp waar nodig lucht bij.
2. Schuif de stalen tape uit tot een afstand van meer dan 8 meter (26 voet).



3. Druk op   om Installatie/Informatie te selecteren.



4. Druk op  voor Kalibreren. Stel de AFSTAND in op 7,6 m (25 voet) of langer. Langere afstanden leveren een grotere nauwkeurigheid op, afhankelijk van de omstandigheden.

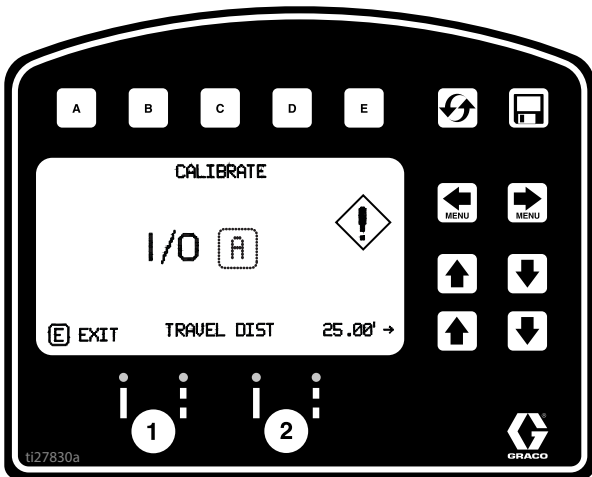

5. Lijn een deel van de eenheid uit met 30 cm (1 voet) op de stalen tape.

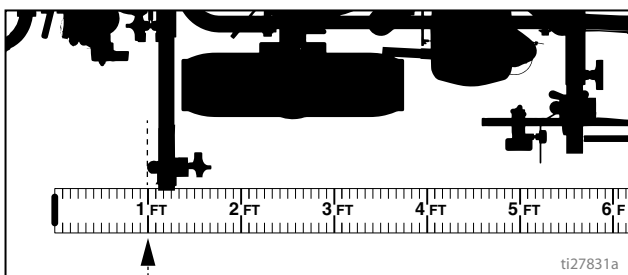

6. Druk op  om het kalibreren te starten.

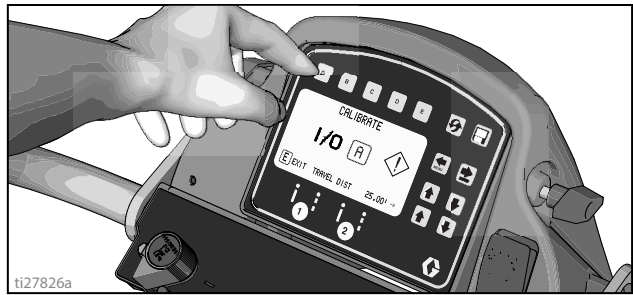

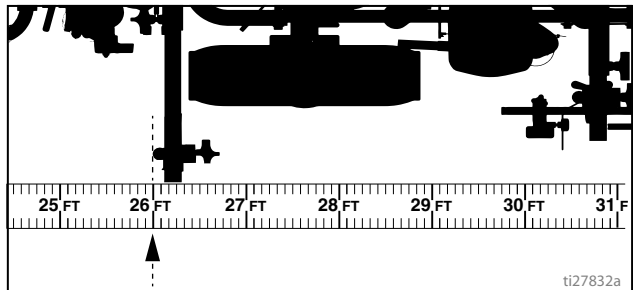

7. Beweeg de belijner vooruit. Houd de eenheid uitgelijnd met stalen tape.
8. Stop wanneer het gekozen deel van de eenheid is uitgelijnd met 8 meter (26 voet) of de ingevoerde afstand op de stalen tape (afstand van 7,6 m / 25 voet).

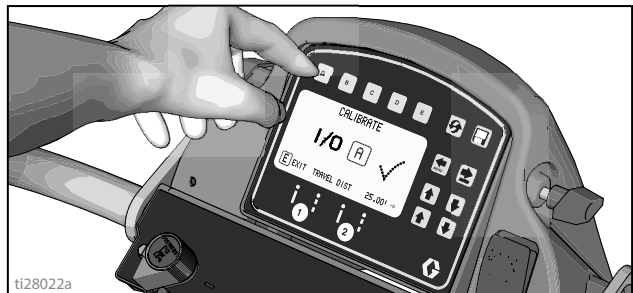

9. Druk op  om het kalibreren te voltooien.



- De kalibratie is niet voltooid wanneer het uitroepteken  wordt weergegeven.
- De kalibratie is voltooid wanneer het vinkteken  wordt weergegeven.

10. Het kalibreren is nu voltooid.

Ga naar **Modus Meten (serie Standard)**, pagina 30, en controleer de nauwkeurigheid door de tape te meten.

## Modus Belijning (serie Standard)

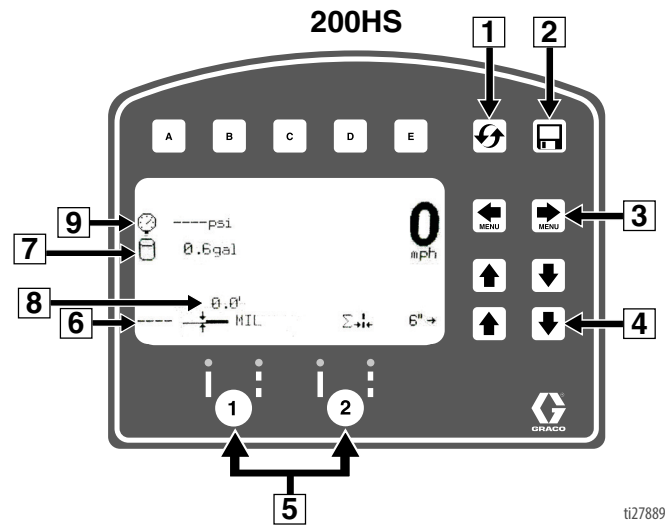
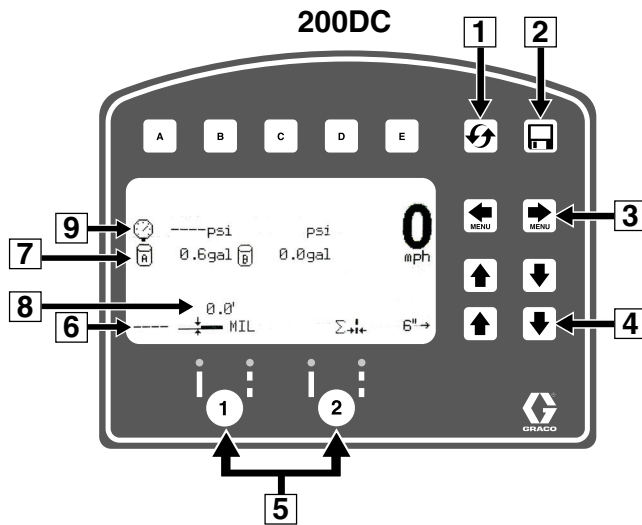

ti27889a

Ref.	Omschrijving
1	Reset van afstand, gallon, mils
*2	Opdracht opslaan
3	Bladeren tussen de menuschermen
4	Stelknoppen voor lijnbreedte
*5	Knoppen voor automatisch pistool
6	Dikte MIL. Onder het spuiten wordt „Direct gemiddelde MIL” weergegeven. Bij stoppen wordt „Gemiddelde MIL opdracht” weergegeven.
7	Totale hoeveelheid gallon (liter) gespoten
8	Totale gespoten lijnlengte.
9	Druk

\* Niet actief in serie Standard. Upgrade naar serie HP Auto, zie pagina 9 - 10.

### Bediening in modus Belijning

1. Zorg ervoor dat de motor draait.
2. Draai de pompschakelaar op ON.

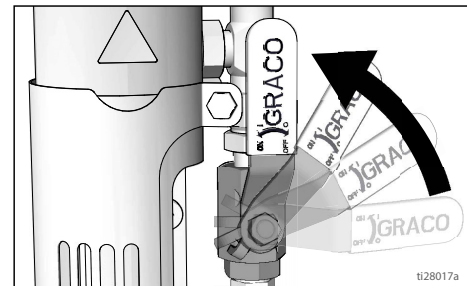

3. Duw de trekker in om te spuiten.

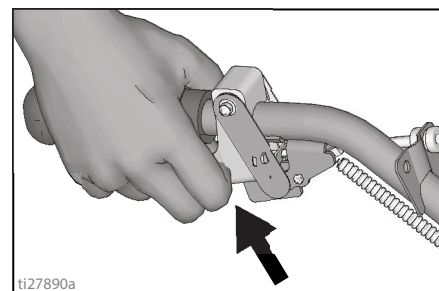

## Modus Meten (serie Standard)

De modus Meten vervangt een tapemeting om de afstand te meten bij het indelen van een te belijnen gebied.

1. Gebruik   om de modus Meten te selecteren.

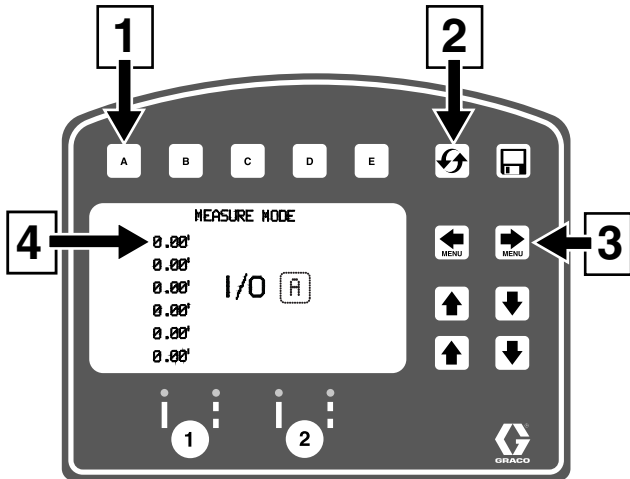

ti27834a

2. Druk kort op . Beweeg het belijningsapparaat naar voren of naar achteren. (Naar achteren bewegen is een negatieve afstand.)

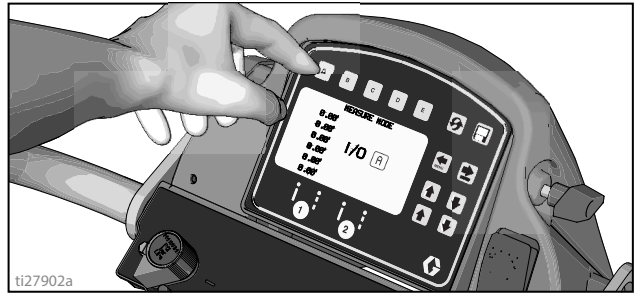

ti27902a

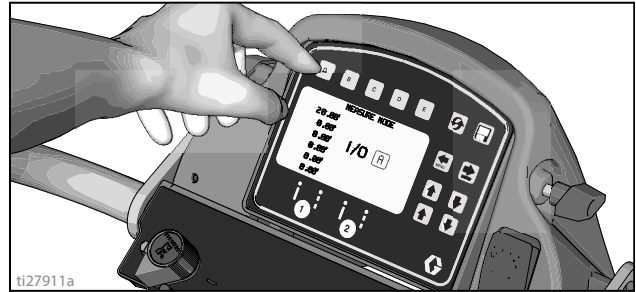

3. Druk kort op  om de gemeten afstand af te sluiten. Er zijn tot zes lengtes zichtbaar.



ti27911a

Ref.	Omschrijving
1	Druk op deze knop om de meting te starten of te stoppen
2	Ingedrukt houden om alle waarden weer op nul te zetten
3	Bladeren tussen de hoofdmenuschermen
4	Laatst genomen meting

# Installatie/Informatie

Druk op   om Installatie/Informatie te selecteren.



Druk op **D** om Taal te selecteren.  
Zie **Taal**, pagina 27.

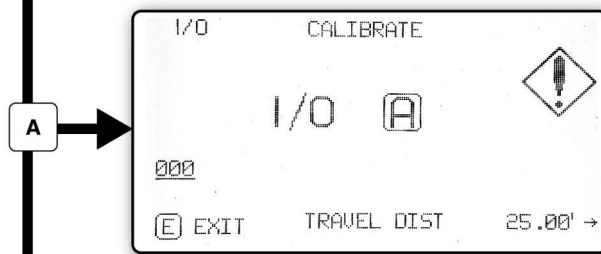

Zie **Kalibratie**, pagina 27.



Zie **Instellingen**, pagina 32.

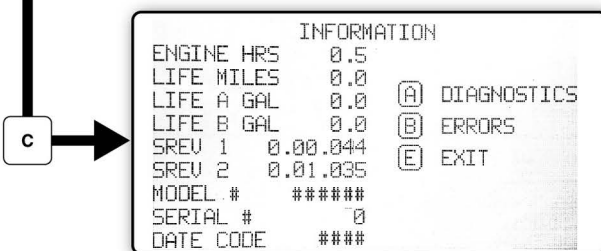

Zie **Informatie**, pagina 33.

ti27835b

# Instellingen



Druk op   om Installatie/Informatie te selecteren.

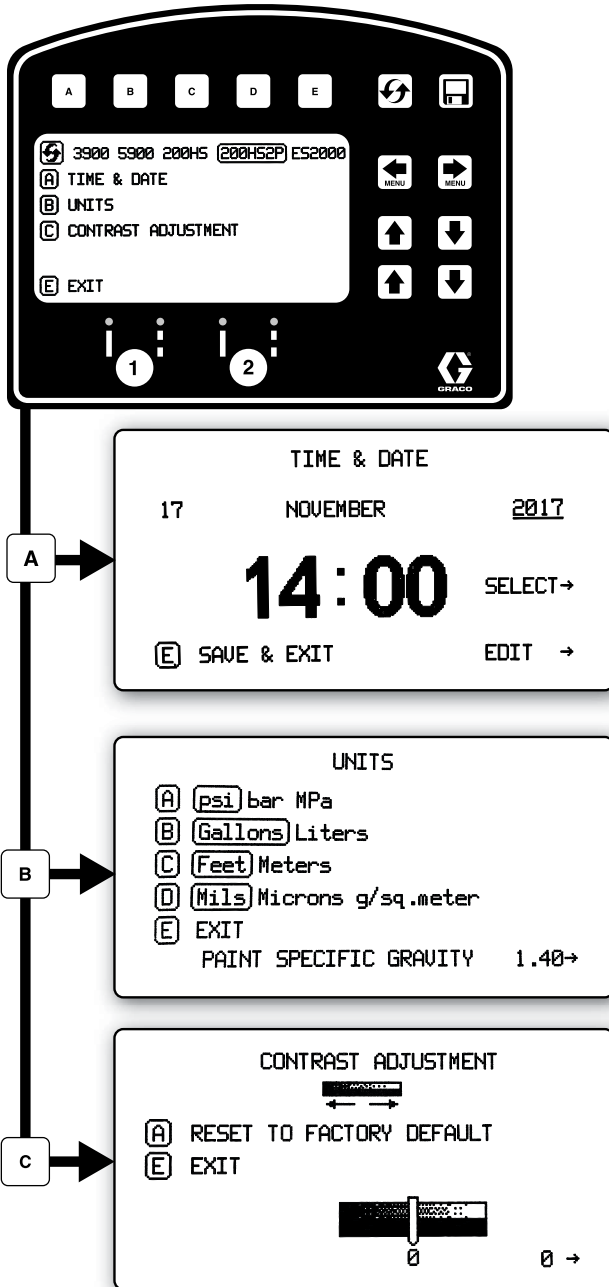



Druk op  om het menu Instellingen te openen.





t127839b

 Kiest het type machine. Noodzakelijk voor nauwkeurig tellen van gallons.

Gebruik   om tijd en datum in te stellen.

Stel eenheden in met    

Gebruik   om het contrast van het scherm in te stellen.



# Informatie

Druk op om Installatie/Informatie te selecteren.

Druk op om het menu Informatie te openen.

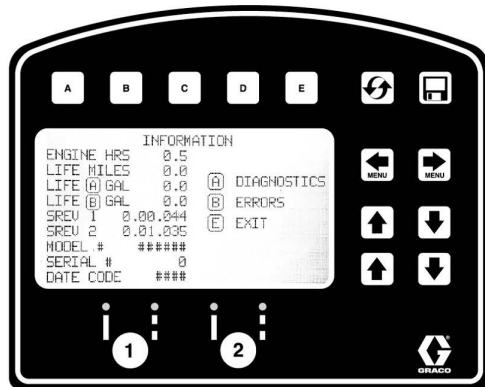

Geeft gegevens over de levensduur en informatie over het belijningsapparaat weer en slaat deze op.

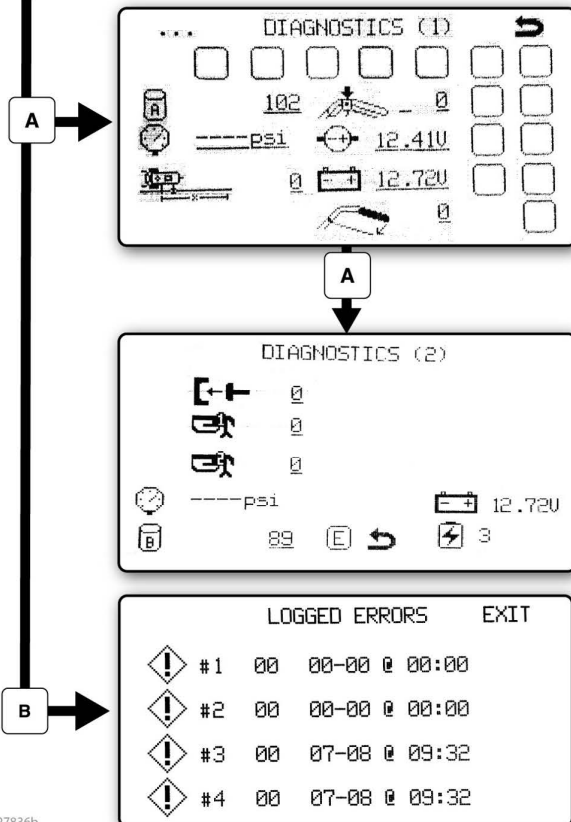

Bekijk en test de functionaliteit van componenten.

- Stroke Counter      Touch Pad Buttons
- Pressure Transducer      Engine Voltage
- Distance Sensor      Battery Voltage

Slaat de laatste vier foutcodes op die zich hebben voorgedaan.

- Beschrijving codes
- 02 = te hoge druk
- 03 = Geen omvormer waargenomen

Reset foutcodes

t127836b

# Serie HP Auto en serie HP Reflective

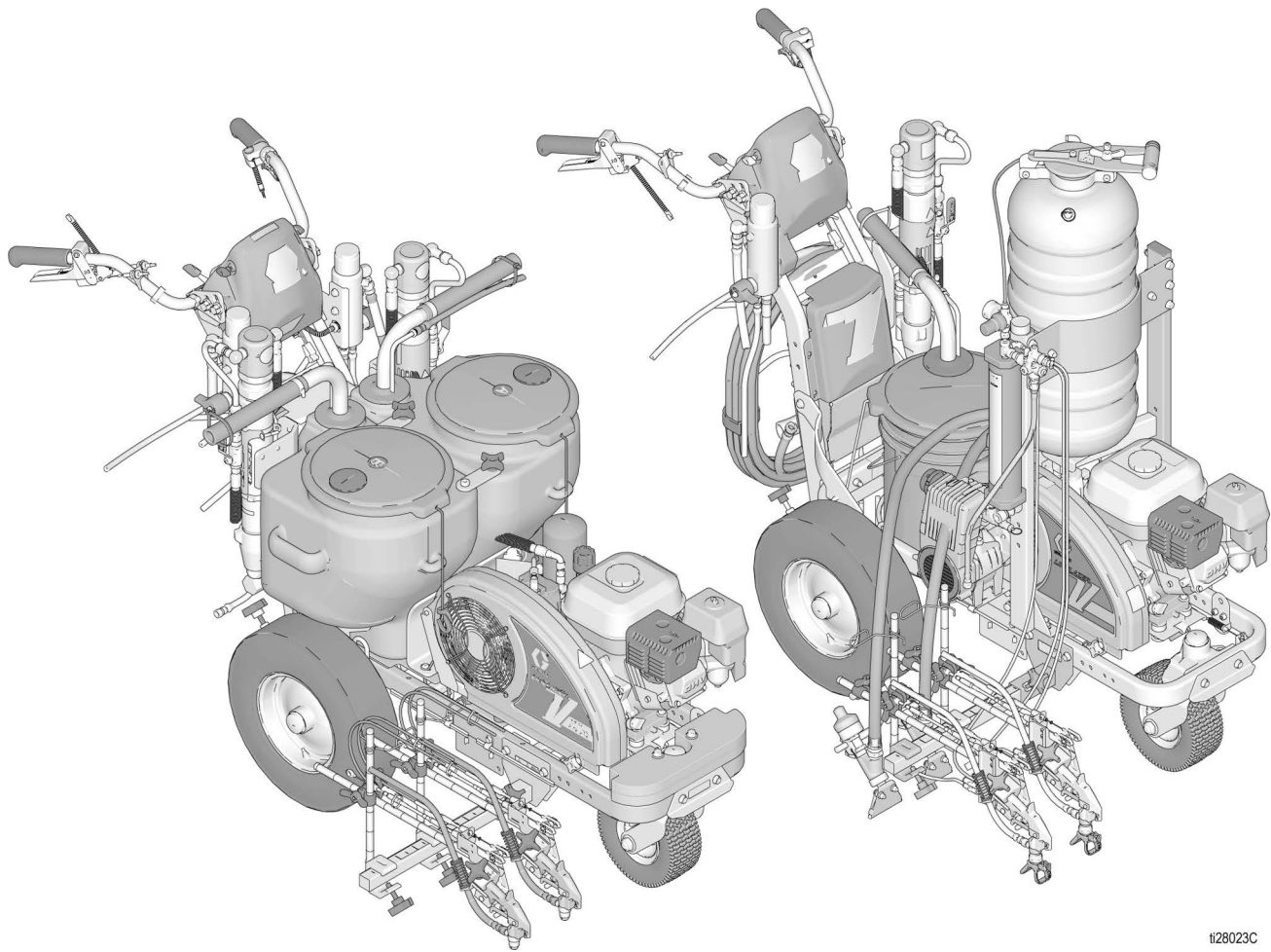

1128023C

# Display LineLazer V LiveLook

## Serie HP Auto

**WISSELEN TUSSEN WEERGAVE VOOR CYCLUS ONDERBROKEN LIJN EN LIJNBREEDTE OP SCHERM**

**KNOP VOOR VOORKEUREN EN SELECTIE ONDERBROKEN LIJN**

- Als u favoriete instellingen wilt opslaan, voer de lengte voor Verf en Ruimte in met de stelpijlen. Houd A, B of C ingedrukt om die waarden in de favorieten op te slaan. Dit werkt net als bij favoriete zenders op een autoradio.

**KIES HOE DE RODE KNOP HET PISTOOL AANSTUURT**

M = knop ingedrukt houden om te spuiten, loslaten om te stoppen (handmatig).  
S = voor enkele spuitactie in de modus Onderbroken.  
A = knop indrukken om te spuiten, nog een keer indrukken om te stoppen (Auto).

**RESET - Afstand rit, opdrachten wissen**

**OPDRACHT OPSLAAN**

**DOOR DE MENUSCHERME N BLADEREN**

**STELPIJLEN**

**200HS**

**200DC**

**REGELKNOPPEN VOOR AUTOMATISCH PISTOOL**

- Indrukken voor ononderbroken lijn. Indrukken voor uitschakelen. 1 seconde ingedrukt houden voor onderbroken lijn.

SCHERM BELIJNING	MODUS METEN	MODUS INDELING	INSTELLINGEN/INFO
<p><b>200DC</b></p> <p><b>200HS</b></p>	<p><b>MEETREURIE: MODIE</b></p>	<p><b>LAYOUT MODE</b> 9:00 10:00 11:00</p>	<p><b>Ⓐ CALIBRATION</b></p> <p><b>Ⓑ SETTINGS</b></p> <p><b>Ⓒ INFORMATION</b></p> <p><b>Ⓓ (ENG) SPA FRE DEU RUS WORLD</b></p> <p><b>Ⓔ MARKER MODE</b></p>
<ul style="list-style-type: none"> <li><b>Hoofdscherm voor belijning.</b> Moet in deze modus staan om de pistolen elektrisch te bedienen.</li> <li>Cycli voor automatisch onderbroken lijn kunnen op dit scherm worden ingesteld. Kies onderbroken lijn op het gewenste pistool. Voer de gewenste afstand voor Verf en Ruimte in en begin met spuiten.</li> <li>Druk op de knop E om te kiezen hoe de rode knop de pistolen bedient.</li> </ul> <p><b>M</b> = ingedrukt houden voor spuiten, loslaten voor stoppen.</p> <p><b>S</b> = voor enkele spuitactie in de modus Onderbroken.</p> <p><b>A</b> = indrukken voor starten, indrukken voor stoppen.</p>	<ul style="list-style-type: none"> <li><b>Modus Meten.</b> Mogelijkheid om tot 6 metingen te doen door op de rode knop te drukken om de meting te starten en nog een keer op de knop te drukken om de meting te stoppen.</li> <li>Als er een automatisch pistool is geselecteerd (zie hieronder) en de rode knop wordt ingedrukt, dan wordt er elke 12" een stip gezet totdat de rode knop wordt losgelaten.</li> </ul>	<ul style="list-style-type: none"> <li><b>Modus Indeling.</b> Zet een stip op een gekozen afstand om een parkeerterrein in te delen.</li> <li>Voer de grootte van het vak in, activeer een automatisch pistool, druk op de rode knop en laat de machine rollen. Druk nog een keer op de rode knop om te stoppen met het zetten van stippen. Favorieten kunnen net als op het hoofdscherm worden opgeslagen.</li> </ul> <p><b>A STALL CALCULATOR</b> zie pagina 41</p> <p><b>B ANGLE CALCULATOR</b> zie pagina 42</p>	<ul style="list-style-type: none"> <li>Instellingen en informatie zijn toegankelijk via dit scherm.</li> <li>De machine moet worden gekalibreerd voor nauwkeurige afstandsmetingen. Druk op A om de machine te kalibreren. Gebruik een afstand van minimaal 25 ft.</li> </ul>

## Eerste installatie (serie HP Auto)

Bij de eerste installatie wordt het belijningsapparaat op de bediening voorbereid met een aantal door de gebruiker ingevoerde parameters. De taal en meeteenheden kunnen worden ingesteld voordat u start of ze kunnen later worden aangepast.

### Taal

Selecteer in Installatie/Informatie de juiste taal door op **D** te drukken totdat de taal is gemarkeerd.



ENG = Engels  
 SPA = Spaans  
 FRE = Frans  
 DEU = Duits  
 RUS = Russisch  
 WORLD = Symbolen, zie **Toets symbool Wereld**, pagina 61.

**OPMERKING:** Talen kunnen later ook worden gewijzigd.

### Eenheden

Druk op **B** om de instellingen te openen en daarna nog een keer op **B** om eenheden in te voeren. Kies de juiste meeteenheden.

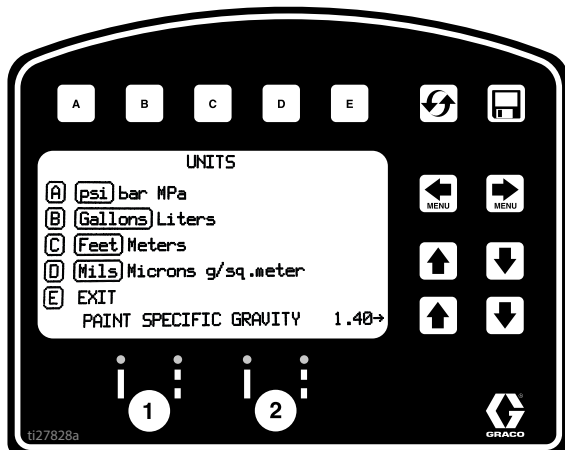

VS-eenheden  
 Druk = psi  
 Volume = gallon  
 Afstand = voet  
 Lijndikte - mil

SI-eenheden  
 Druk = bar (MPa beschikbaar)  
 Volume = liter  
 Afstand = meter  
 Lijndikte = micron (g/m<sup>2</sup> beschikbaar)



Soortelijk gewicht verf = Gebruik de **OPWAARTSE** en **NEERWAARTSE** pijlen om het soortelijk gewicht in te stellen. Vereist om de dikte van de verf te bepalen.

**OPMERKING:** Alle eenheden kunnen te allen tijde individueel worden gewijzigd.

### Kalibratie

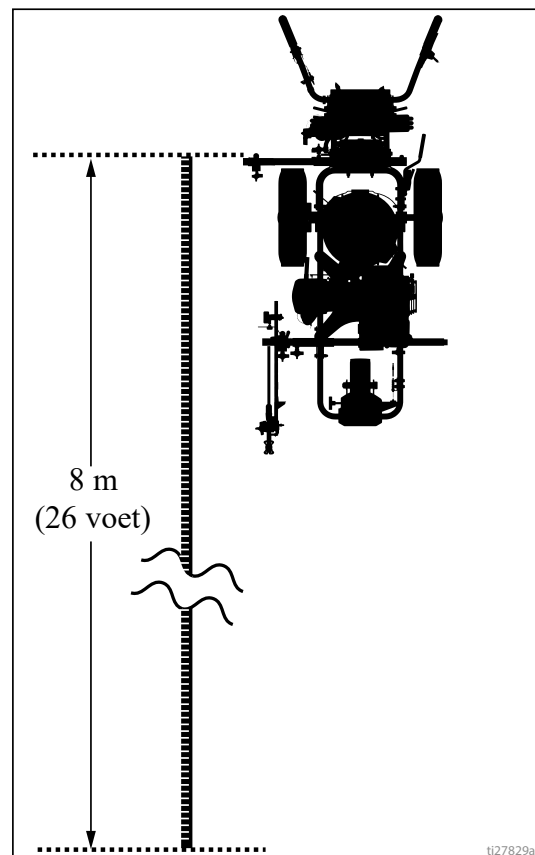
1. Pomp de achterbanden op tot een spanning van 379 +/- 34 kPa (55 +/- 5 psi) en pomp waar nodig lucht bij.
2. Schuif de stalen tape uit tot een afstand van meer dan 26 voet (8 meter).



3. Druk op   om Installatie/Informatie te selecteren.



4. Druk op **A** voor Kalibreren. Stel de AFSTAND in op 7,6 m (25 voet) of langer. Langere afstanden leveren een grotere nauwkeurigheid op, afhankelijk van de omstandigheden.

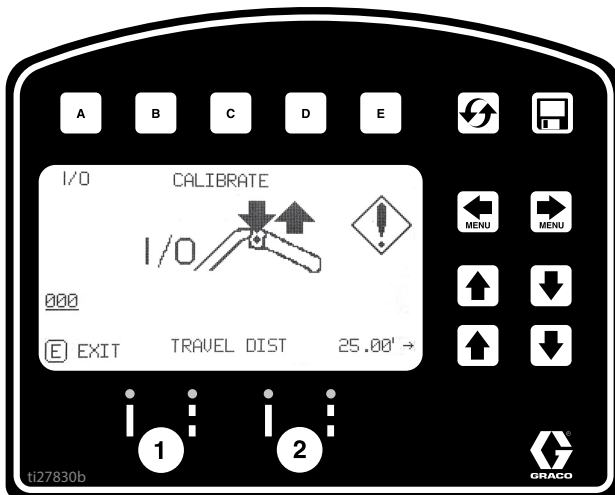

5. Lijn uit op de laser en lijn de laserstip uit met 30,5 cm (1 voet) op de stalen tape.

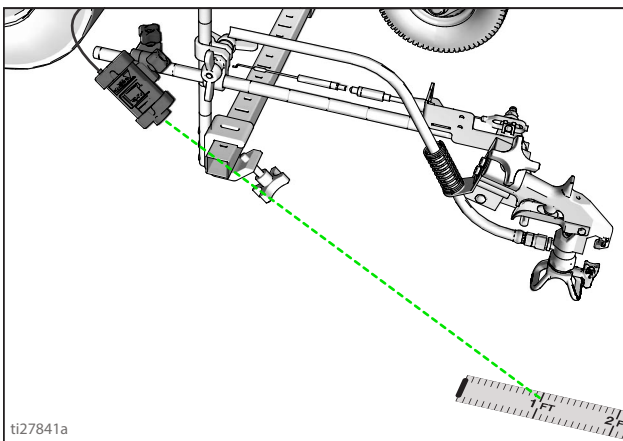

6. Druk kort op de regelknop van de automatische pistooltrekker om met kalibreren te beginnen.

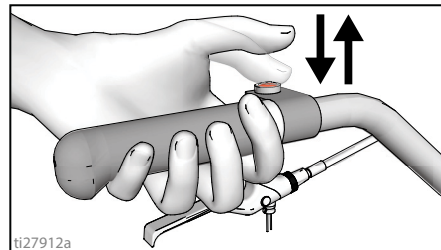

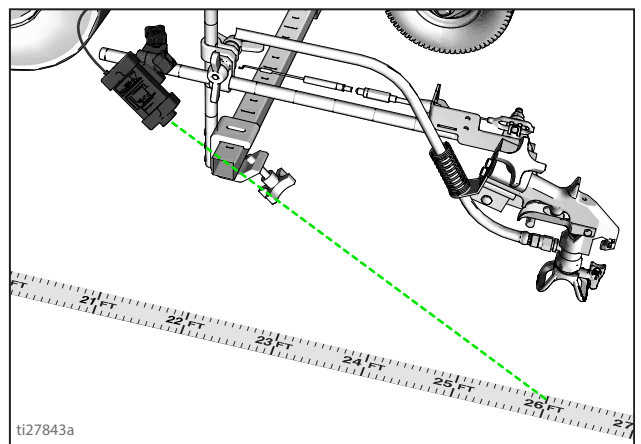

7. Beweeg de belijner vooruit. Houd de laserstip uitgelijnd op de stalen tape.  
8. Stop wanneer de laser is uitgelijnd met 8 meter (26 voet) of de ingevoerde afstand op de stalen tape (afstand van 7,6 m / 25 voet).

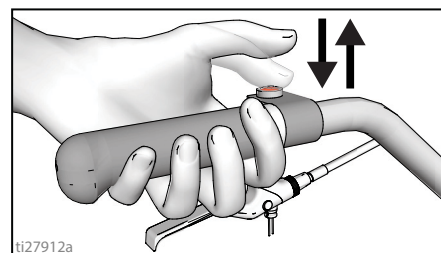

9. Druk kort op de regelknop van de automatische pistooltrekker om het kalibreren te voltooien.



- De kalibratie is niet voltooid wanneer het uitroepteken  wordt weergegeven.
- De kalibratie is voltooid wanneer het vinkteken  wordt weergegeven.

10. Het kalibreren is nu voltooid.

Ga naar **Modus Meten (serie HP Auto)**, pagina 39, en controleer de nauwkeurigheid door de tape te meten.

## Modus belijning (serie HP Auto)

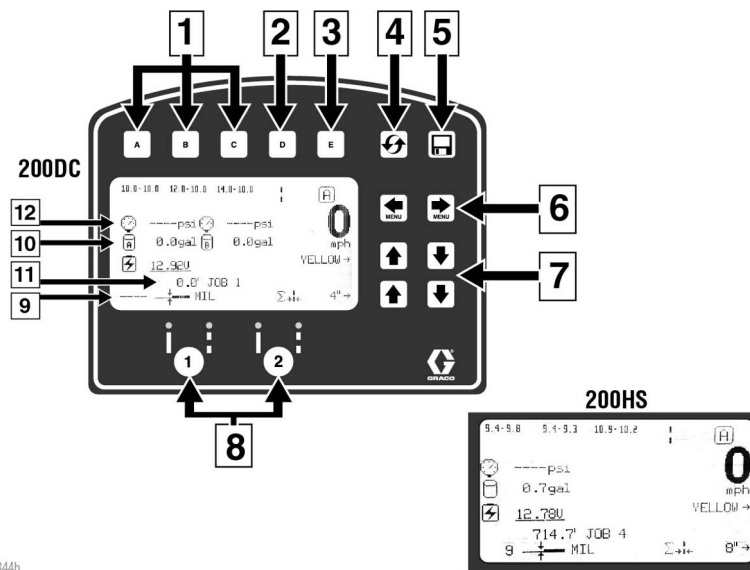

ti27844b

Ref.	Omschrijving
1	<b>Selecteer</b> een „Favoriet” door de knop minder dan één seconde ingedrukt te houden.
	<b>Sla een</b> „Favoriet” op door de knop langer dan drie seconden ingedrukt te houden.
2	Wisselt tussen weergave van lijnbreedte of waarde verf en afstand.
3	Wisselt tussen de modus Handmatig, de modus Semi-automatisch en de modus Automatisch.
	<b>Modus Handmatig</b> <b>[M]</b> : Houd de regelknop van de pistooltrekker ingedrukt om een lijn aan te brengen.
	<b>Modus semi-automatisch</b> <b>[S]</b> : Houd de regelknop van de pistooltrekker kort ingedrukt om de geprogrammeerde lengte één keer te trekken in de modus Onderbroken.
	<b>Modus Automatisch</b> <b>[A]</b> : Druk kort op de regelknop van de pistooltrekker om een lijn aan te brengen. Druk nog een keer kort op de knop om te stoppen.
4	Reset de afstand.
5	Opdrachtgegevens opslaan, pagina 48.
6	Bladeren tussen menuschermen.
7	Stelknoppen voor verf en lengte afstand <b>OF</b> lijnbreedte.
8	Activeringsknoppen voor automatisch pistolen.
9	Dikte MIL. Onder het spuiten wordt „Direct gemiddelde MIL” weergegeven. Bij stoppen wordt „Gemiddelde MIL opdracht” weergegeven.
10	Totale hoeveelheid gallon (liter) gespoten.
11	Totale gespoten lijnlengte.
12	Druk

### Bediening in modus Belijning

Het belijningsapparaat moet draaien voordat de regelknop voor de pistooltrekker wordt geactiveerd.

1. Zorg ervoor dat de motor draait.
2. Gebruik de activeringsknoppen van de pistolen om de pistolen en het belijningstype te selecteren.



3. Druk op de regelknop voor automatische pistooltrekker om met spuiten te beginnen.

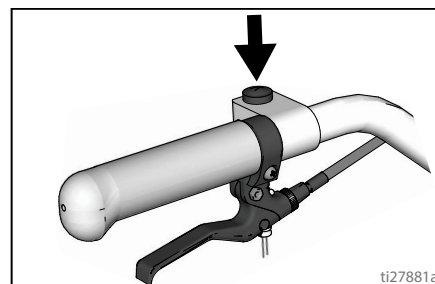

In de modus Automatisch of de modus Semiautomatisch knippert **[A]** of **[S]** als de regelknop voor de automatische pistooltrekker wordt ingedrukt om aan te geven dat de signaalmodus actief is.

## Modus Meten (serie HP Auto)

De modus Meten vervangt een tapmeting om de afstand te meten bij het indelen van een te belijnen gebied.

1. Gebruik   om de modus Meten te selecteren.

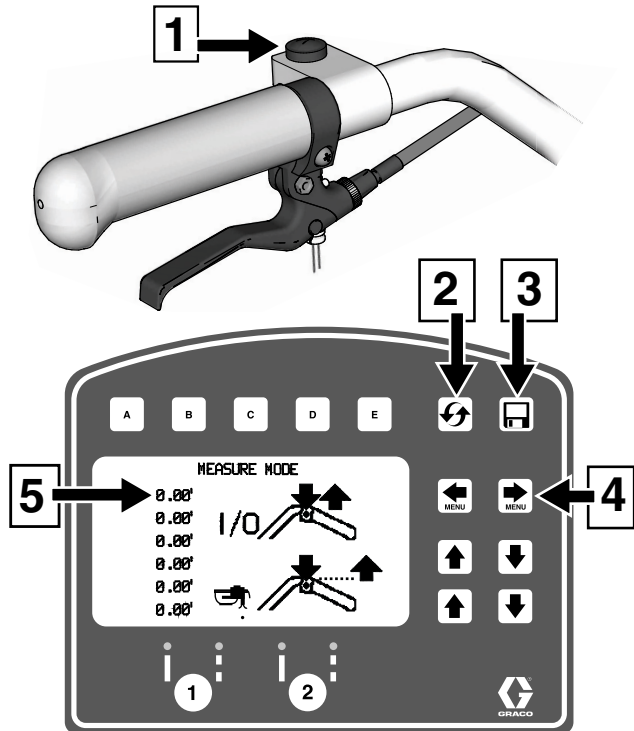

ti27914a

Ref.	Omschrijving
1	Druk op deze knop om de meting te starten of te stoppen.
2	Ingedrukt houden om alle waarden weer op nul te zetten.
3	Opdrachtgegevens opslaan, pagina 48.
4	Bladeren tussen de hoofdmenuschermen
5	Laatst genomen meting

2. Druk kort op de regelknop van de automatische pistooltrekker. Beweeg het belijningsapparaat naar voren of naar achteren. (Naar achteren bewegen is een negatieve afstand.)

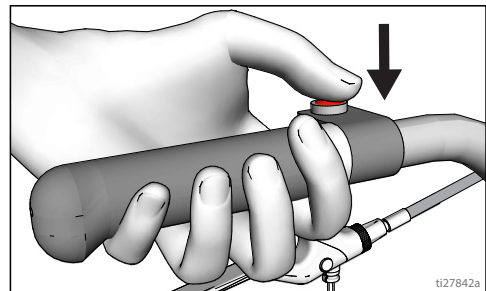

ti27842a

3. Druk kort op de regelknop voor de automatische pistooltrekker om de gemeten lengte te voltooien. Er zijn tot zes lengtes zichtbaar.

De laatste gemeten lengte wordt ook als de gemeten afstand opgeslagen op het display voor Berekening vak. Zie **Berekening vak**, pagina 41.

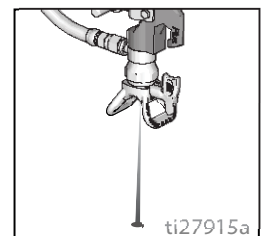
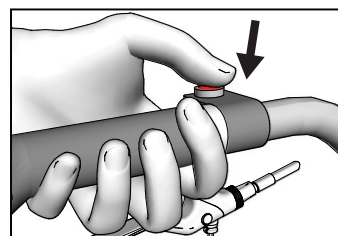
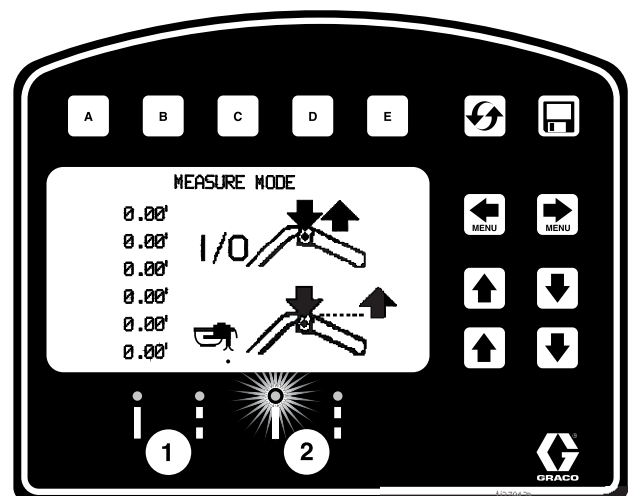

Als er een automatisch pistool is geactiveerd, houd de regelknop voor de pistooltrekker kort ingedrukt om een stip te spuiten. Als de trekker wordt ingedrukt terwijl het belijningsapparaat beweegt, dan wordt er elke 30,5 cm (12 in.) een stip gezet.



ti27915a

## Modus Indeling

De modus Indeling wordt gebruikt om vakken op parkeerplaatsen te berekenen en te markeren.

1. Gebruik   om de modus Indeling te selecteren.

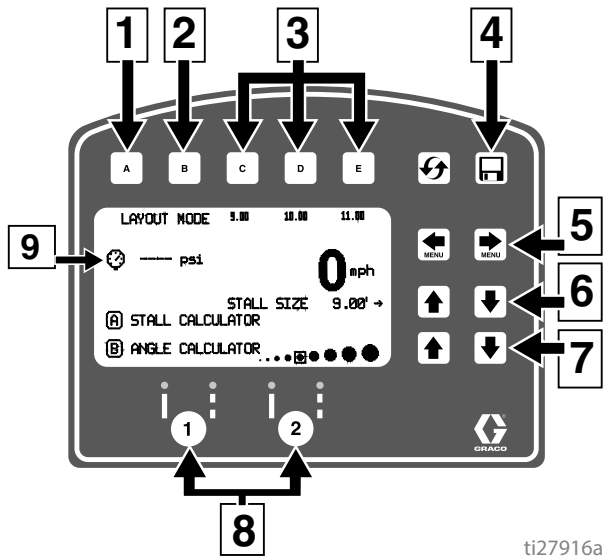

ti27916a

Ref.	Omschrijving
1	Het menu Berekening vak wordt geopend. Zie <b>Berekening vak</b> , pagina 41.
2	Het menu Berekening hoek wordt geopend. Zie <b>Hoekberekening</b> , pagina 42.
3	<b>Selecteer</b> een „Favoriet” door de knop minder dan één seconde ingedrukt te houden. <b>Sla</b> een „Favoriet” op door de knop langer dan drie seconden ingedrukt te houden.
4	Opdrachtgegevens opslaan, pagina 48.
5	Bladeren tussen de menuschermen.
6	Pas de afmetingen van het vak / afstand van de stippen aan.
7	Pas de afmetingen van de stippen aan.
8	Activeringsknoppen voor automatisch pistool.
9	Druk.

2. Gebruik de activeringsknoppen van het pistool om pistolen te selecteren.

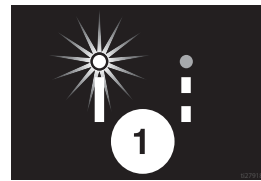

3. Druk kort op de regelknop van de automatische pistooltrekker en beweeg het belijningsapparaat naar voren.

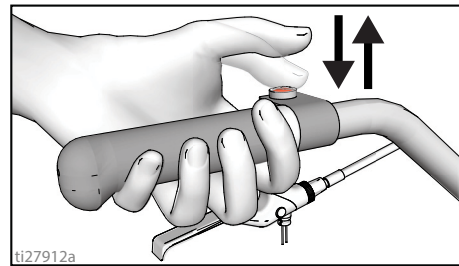

ti27912a

4. Het belijningsapparaat plaatst standaard elke 2,7 m (9,0 voet) een stip om de afmetingen van het vak te markeren. De afmetingen van het vak kunnen worden aangepast.
5. De stippen worden geplaatst totdat de regelknop van de pistooltrekker weer kort wordt ingedrukt.

Een indicator op het scherm knippert beurtelings wanneer de regelknop voor de pistooltrekker wordt ingedrukt om aan te geven dat de signaalmodus actief is.

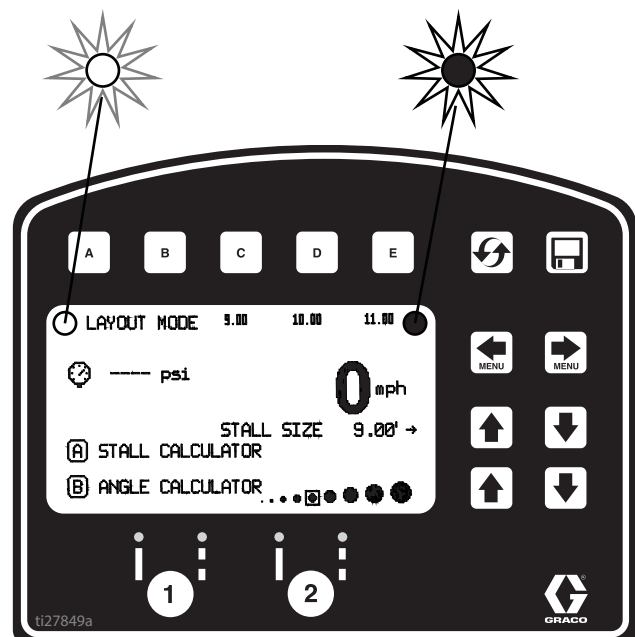

ti27849a







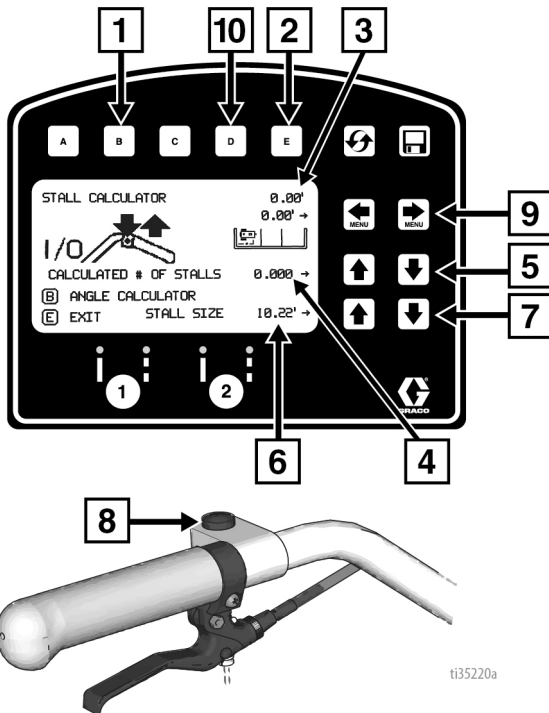

## Berekening vak

De functie Berekening vak wordt gebruikt om de afmetingen van een vak in te stellen. Het belijningsapparaat deelt de gemeten lengte door de afmetingen van het vak om het aantal vakken te bepalen dat in de gemeten lengte past. De gebruiker kan het aantal vakken aanpassen en op een rond getal instellen; de breedte van de vakken wordt berekend.

1. Gebruik   om de modus Indeling te selecteren. Druk op  om het menu Berekening vak te openen.



Ref.	Omschrijving
1	Het menu Berekening hoek wordt geopend. Zie <b>Hoekberekening</b> , pagina 42.
2	Afsluiten en terug naar de afmetingen van de vakken voor de modus Indeling.
3	Gemeten afstand.
4	Berekend aantal vakken. Wanneer het aantal vakken wordt gewijzigd, dan worden de afmetingen van de vakken ook aangepast.
5	Hiermee wordt het aantal vakken aangepast.
6	Grootte van het vak. Wanneer de afmetingen van de vakken worden gewijzigd, verandert ook het berekende aantal vakken.
7	Hiermee worden de afmetingen van het vak aangepast.
8	Druk op deze knop om de meting te starten of te stoppen.
9	Past offset aan (x)
10	Slaat offset (x) op Gedurende 2 seconden ingedrukt houden om de waarde op te slaan.

2. De laatst gemeten lengte in de modus Meten wordt automatisch weergegeven. Druk op de regelknop van de pistooltrekker om een nieuwe meting te starten. Druk nog een keer op de knop om met meten te stoppen.  
Bij het meten tussen stoepbanden kan de afstand tussen de achterband/stoepband tot het pistool/de laserstip worden verrekend door de offset-waarde (x) in te stellen.
  - a. Zet het belijningsapparaat achteruit tegen de stoepband. Meet dan met een meetlint de afstand vanaf het punt waar de band de stoepband raakt tot aan de laserstip op de grond.
  - b. Gebruik   om de offset (x) in te stellen.
  - c. Deze waarde kan worden opgeslagen door  2 seconden ingedrukt te houden.
  - d. De onder  opgeslagen waarde kan bij de gemeten afstand worden opgeteld voor of na het meten tussen de stoepbanden.
  - e. De offset (x) is ook na de meting nog aan te passen, met behulp van  .

De afmetingen en het berekende aantal van de vakken kunnen beide worden aangepast.
3. Druk op  om terug te keren naar de modus Indeling. De afmetingen van de vakken worden opgeslagen en weergegeven op het scherm voor de modus Indeling.

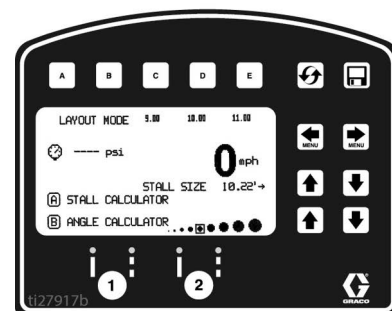
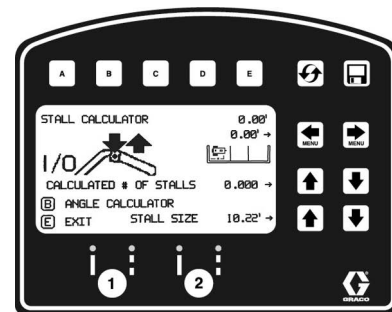

4. Druk kort op de regelknop van de pistooltrekker om te beginnen met het aanbrengen van stippen. Druk weer kort op de regelknop van de pistooltrekker om te stoppen.

# Hoekberekening

De functie Berekening hoek wordt gebruikt om de offsetwaarde en de waarde voor de afstand tussen de stippen te berekenen voor een indeling.

1. Gebruik om de modus Indeling te selecteren. Druk op **B** om het menu Hoekberekening te openen.

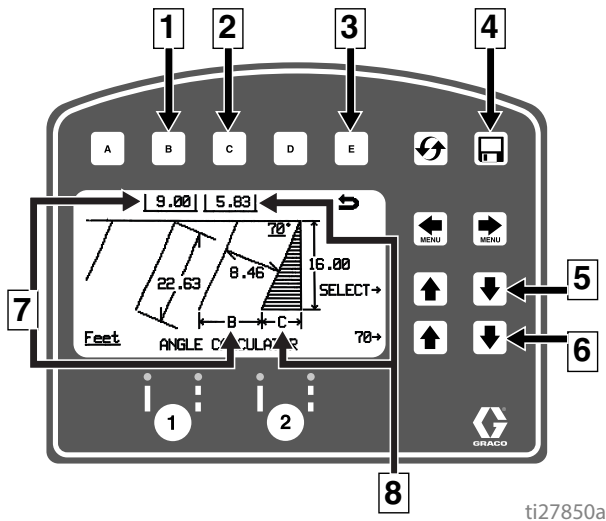

ti27850a

Ref.	Omschrijving
1	Berekende afstand tussen stippen (B) overbrengen naar de modus Indeling.
2	Berekende offset (C) overbrengen naar de modus Indeling.
3	Afsluiten en terug naar de modus Indeling zonder waarden over te brengen.
4	Gegevens opslaan.
5	Ingevoerde variabele waarden selecteren.
6	De geselecteerde variabele aanpassen.
7	Berekende afstand tussen stippen (B).
8	Berekende offset (C).

2. De afstand tussen de stippen (B) en de offset (C) worden berekend op basis van de ingevoerde parameters:

- Hoek vakken
- Diepte vakken
- Afmetingen vakken (breedte)
- Lengte van de lijnen

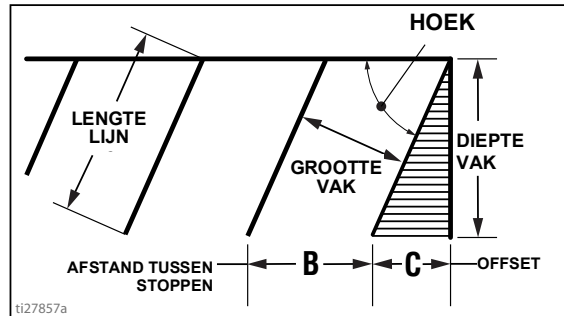

ti27857a

3. Druk op **C** om de berekende offset over te brengen naar de modus Indeling. Sla deze waarde waar gewenst op bij de favorieten.

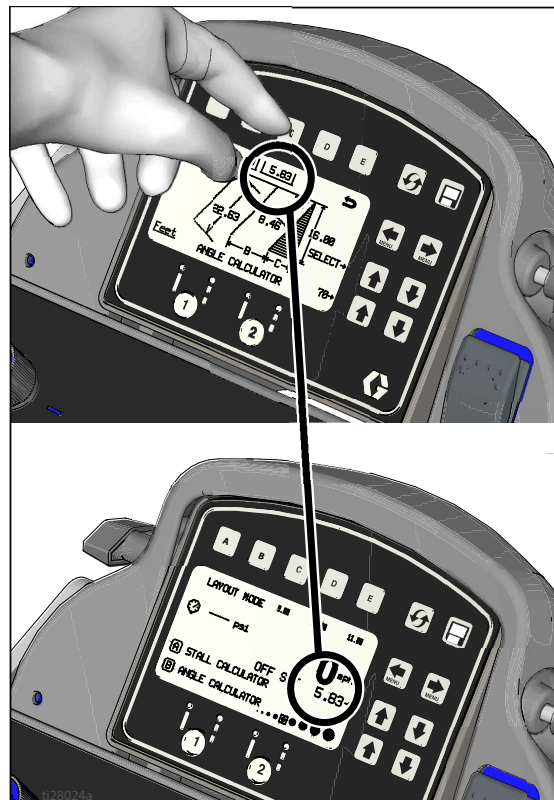

ti28024a

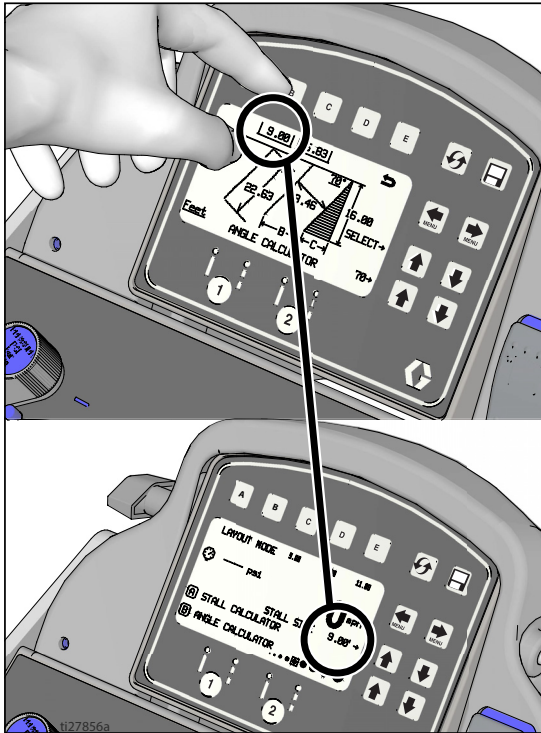

4. Druk op **B** om de berekende afstand tussen stippen over te brengen naar de modus Indeling. Sla deze waarde waar gewenst op bij de favorieten.

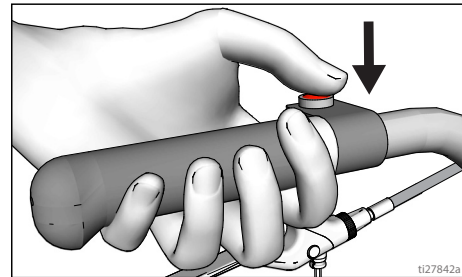

5. Druk kort op de regelknop van de automatische pistooltrekker om te beginnen met het markeren van de stippen voor de afmetingen van het vak. Druk kort op de regelknop van de pistooltrekker om te stoppen met het markeren.



# Installatie/Informatie

Druk op   om Installatie/Informatie te selecteren.



Druk op **D** om Taal te selecteren.  
Zie **Taal**, pagina 36.

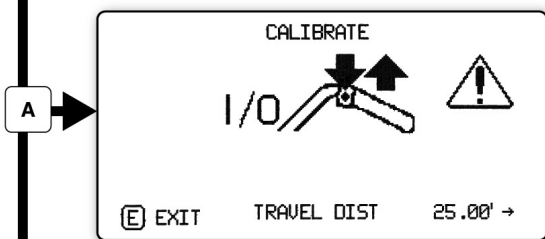

Zie **Kalibratie**, pagina 36.

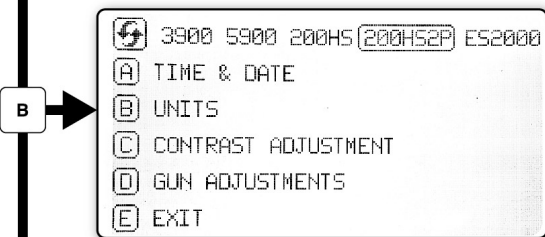

Zie **Instellingen**, pagina 45.

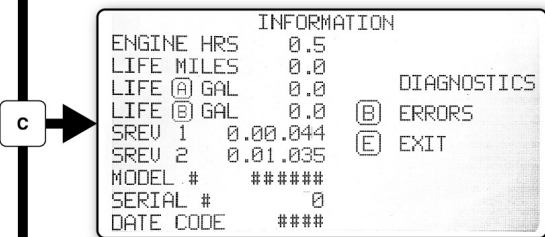

Zie **Informatie**, pagina 46.

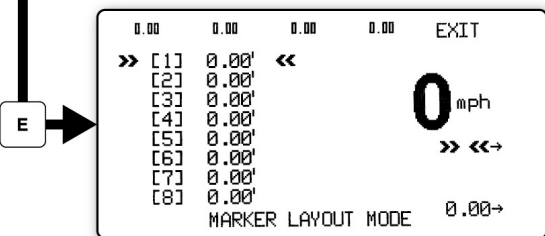

Zie **Modus indeling - Markeren**, pagina 47.

ti27858b

# Instellingen

Druk op om Installatie/Informatie te selecteren.

Druk op **B** om het menu Instellingen te openen.

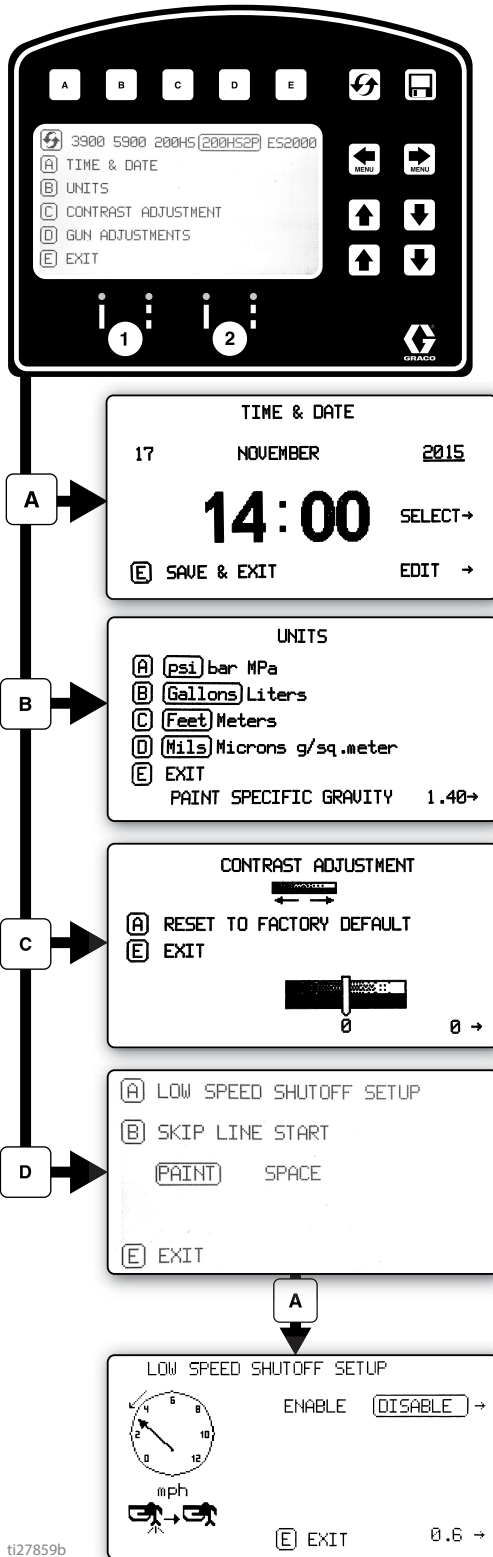

ti27859b

Kiest het type machine. Noodzakelijk voor nauwkeurig tellen van gallons.

Gebruik om tijd en datum in te stellen.



Nodig voor nauwkeurig opslaan van gegevens.

Stel eenheden in met **A B C D**

Gebruik om het contrast van het scherm in te stellen.

Druk voor geprogrammeerde onderbroken lijnen op **B** om te kiezen:

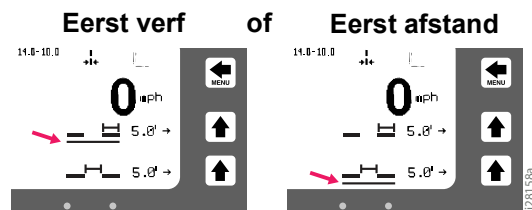

In de automatische modus worden de pistolen niet geactiveerd of uitgeschakeld als de snelheid lager is dan de ingestelde waarde.

Uitschakeling bij lage snelheid in- of uitschakelen

Stel de instelling voor lage snelheid in.

# Informatie

Druk op om Installatie/Informatie te selecteren.

Druk op om het menu Informatie te openen.

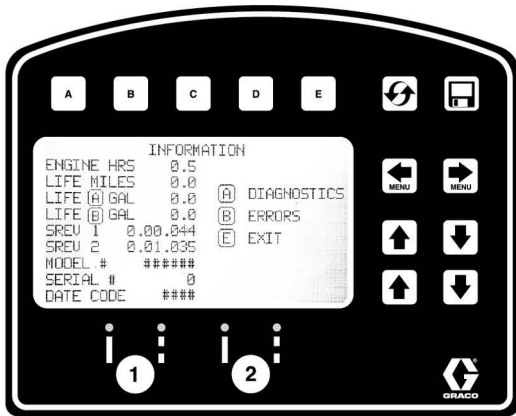

Geeft gegevens over de levensduur en informatie over het belijningsapparaat weer en slaat deze op.

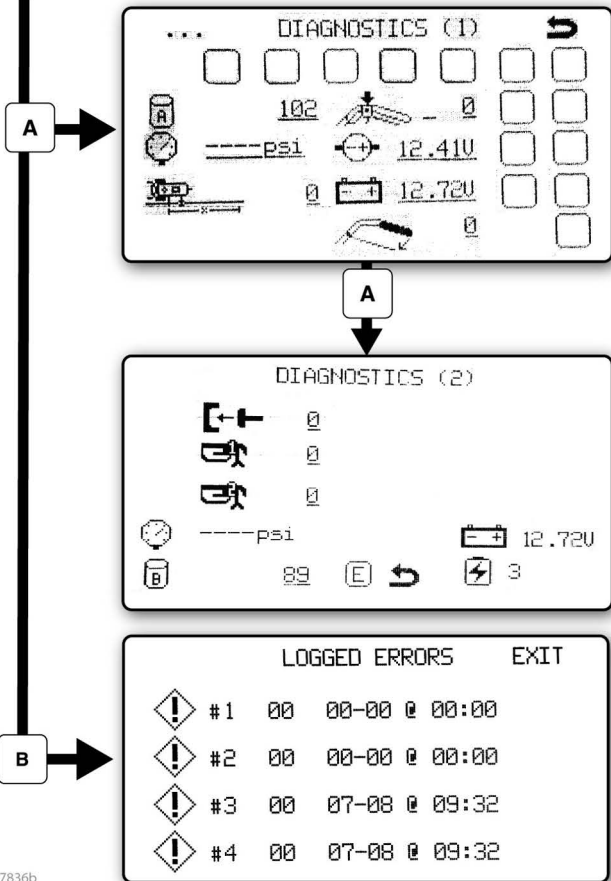

Bekijk en test de functionaliteit van het component

- Stroke Counter
- Touch Pad Buttons
- Pressure Transducer
- Engine Voltage
- Distance Sensor
- Battery Voltage

- Koppelings-
- Solenoïde 1
- Solenoïde 2
- Toestand acculader

Slaat de laatste vier foutcodes op die zich hebben voorgedaan.

Beschrijving codes

02 = te hoge druk

03 = Geen omvormer waargenomen

- Reset foutcodes

ti27836b

## Modus indeling - Markeren

In de modus Indeling - Markeren kan er een stip of serie stippen worden gespoot om een gebied te markeren.

1. Druk op om Installatie/Informatie te selecteren. Druk op om de modus Indeling - Markeren te openen.

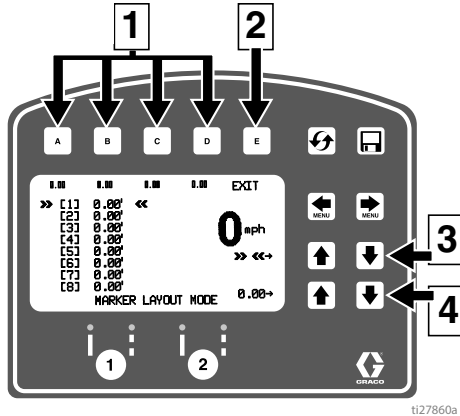

Ref.	Omschrijving
1	Selecteer een „Favoriet” door de knop minder dan één seconde ingedrukt te houden.
	Sla een „Favoriet” op door de knop langer dan drie seconden ingedrukt te houden.
2	Afsluiten en terug naar het menu Informatie.
3	Selecteer de waarde die u wilt wijzigen.
4	Stel de afstandswaarde in.

2. Gebruik de pijltoetsen om een markeerpatroon in te stellen.
3. In het voorbeeld van de indeling voor markeren wordt een typische indeling van een rijstrook voor reflecterende markeerders getoond. Stel de afstanden in tot acht opeenvolgende metingen. Wanneer u voor een van de afstanden nul laat staan, springt de modus Indeling - Markeren naar de volgende meting in een ononderbroken lus. De modus Indeling - Markeren kan ook worden gebruikt voor:

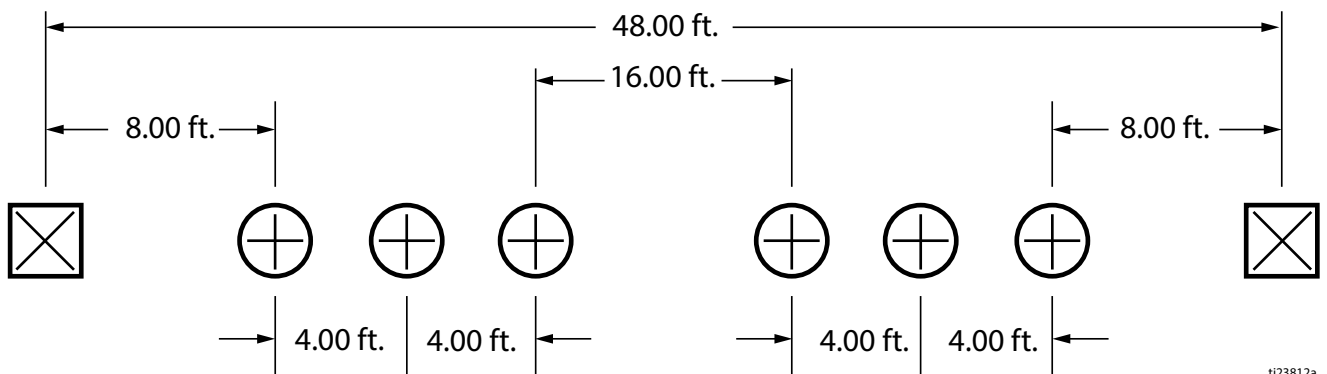

- Meervoudige ruime parkeerplaatsen voor gehandicapten
- Parkeerplaatsen met dubbele belijning

4. Stel de pistoolschakelaar in op onderbroken lijn of doorlopende lijn.

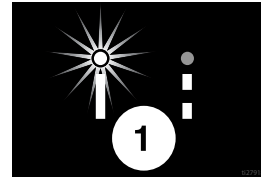

5. Druk kort op de regelknop van de automatische pistooltrekker om te beginnen met het aanbrengen van stippen. Druk weer kort op de regelknop van de automatische pistooltrekker om te stoppen.

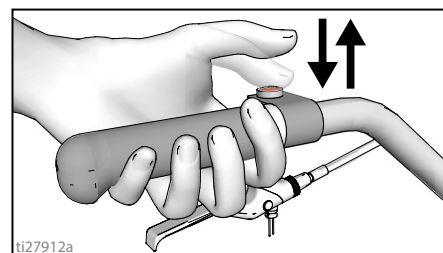

Een indicator voor en na de modus Indeling - Markeren op het scherm knippert beurtelings wanneer de regelknop voor de pistooltrekker wordt ingedrukt om aan te geven dat de signaalmodus actief is.

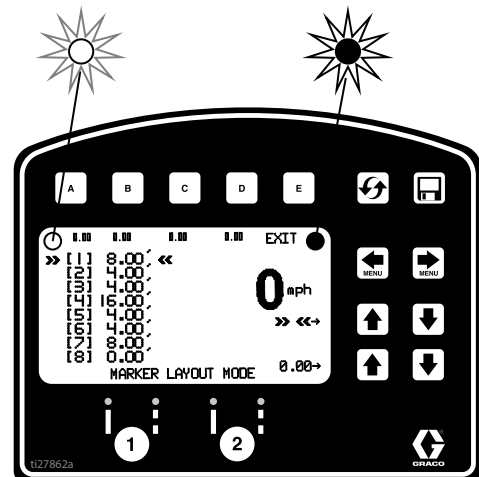

## Gegevens opslaan

De LLV-bediening is uitgerust met dataregistratie, waarmee de gebruiker gegevens van een taak kan ophalen en exporteren van de machine naar een USB-stick.

1. Druk op  om het venster voor Gegevens opslaan te openen.
2. Kies om een nieuwe of eerder uitgevoerde taak vast te leggen.

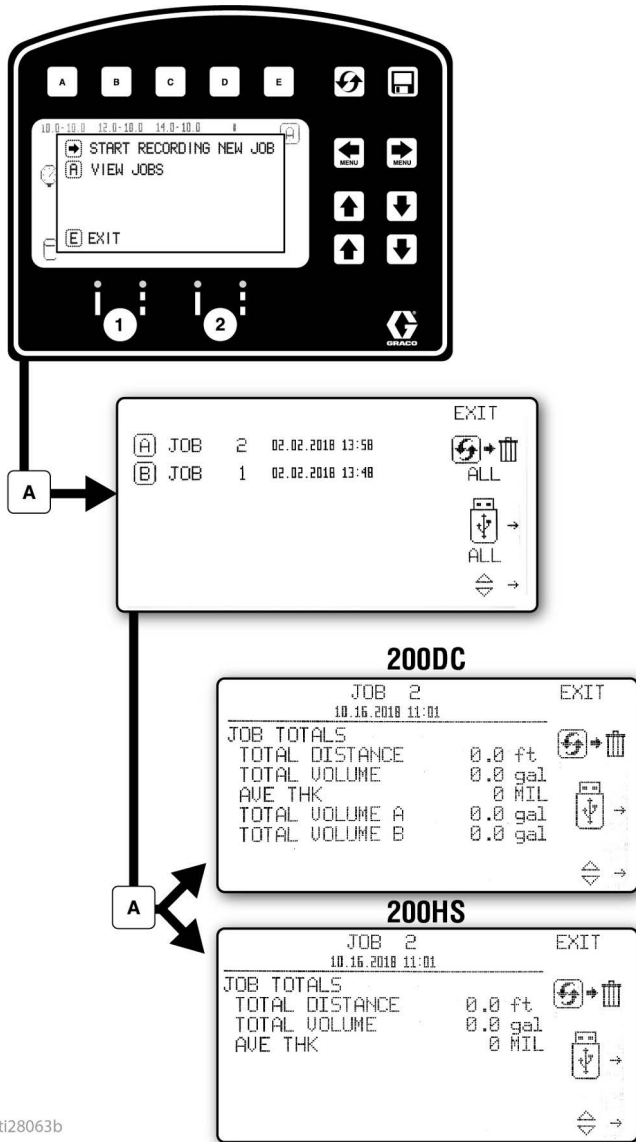

ti28063b

 Begin met het registreren van een nieuwe opdracht.

 Alle taken wissen

 Alle taken exporteren naar USB

 Taken wissen

 Taak exporteren naar USB

De taakgegevens worden gecompileerd tijdens het spuiten. Voor de volledige taak wordt een overzicht weergegeven van het gespoten volume, de spuitafstand en de gemiddelde dikte in ml. De taak wordt ook uitgesplitst volgens de gespoten kleur, de lijnbreedte en het sjabloonvolume.



# Onderhoud

## Periodiek onderhoud

**DAGELIJKS:** controleer het oliepeil in de motor; vul zo nodig bij.

**DAGELIJKS:** controleer het hydraulische oliepeil; vul zo nodig bij.

**DAGELIJKS:** controleer de slang op slijtage en beschadiging.

**DAGELIJKS:** controleer of de veiligheidsfuncties van het pistool goed werken.

**DAGELIJKS:** controleer of het vul-/aftapkraan goed werkt.

**DAGELIJKS:** controleer en vul de benzinetank.

**DAGELIJKS:** controleer of de verdringerpomp goed vastzit.

**DAGELIJKS:** vul TSL in de pakkingmoer van de verdringerpomp bij tot het hoogste niveau om te voorkomen dat materiaal zich ophoopt op de zuigerstang en de pakkingen vroegtijdig slijten.

**NA DE EERSTE 20 GEBRUIKSUREN:** tap de motorolie af en vul weer met schone olie. Zie de Gebruikershandleiding door Honda-motoren voor de juiste viscositeit van de olie.

**WEKELIJKS:** verwijder het deksel van het luchtfilter van de motor en reinig het element, en vervang waar nodig. Het filter moet dagelijks worden gecontroleerd bij gebruik in een zeer stoffige omgeving.

**WEKELIJKS/DAGELIJKS:** verwijder vuil van de hydraulische stang.

**NA ELKE 100 GEBRUIKSUREN:** ververs de motorolie. Zie de Gebruikershandleiding door Honda-motoren voor de juiste viscositeit van de olie.

**HALFJAARLIJKS:** controleer de slijtage van de riem en vervang zo nodig.

**JAARLIJKS OF OM DE 2000 UUR:** plaats de riem terug.

**NA ELKE 500 GEBRUIKSUREN of 3 MAANDEN VAN GEBRUIK:** ververs de hydraulische olie en vervang het filter. Gebruik uitsluitend synthetische hydraulische olie, ISO 46 met een viscositeitsindex (VI) van 154 of hoger, en filter 246173. Het interval voor vervanging van de olie is afhankelijk van de gebruiksomstandigheden.

**BOUGIE:** gebruik alleen bougies van het type BPR6ES (NGK) of W20EPR--U (NIPPONDENSO). De elektrodeafstand van de bougie moet 0,7 - 0,8 mm (0,028 tot 0,031 in) zijn. Gebruik een bougiesleutel om een bougie te verwijderen of aan te brengen.

## Zwenkwiel

1. Draai moer onder de stofkap een keer per jaar aan totdat de veerring er aan de onderzijde uitkomt. Draai de moer vervolgens 1/2 tot 3/4 slag terug.
2. Vet een keer per maand het wiellager in.
3. Controleer de pen op tekenen van slijtage. Als de pen versleten is, is er speling in het zwenkwiel. Keer de pen om of vervang hem als dat nodig is.
4. controleer de uitlijning van het zwenkwiel, indien nodig. Zie voor uitlijnen pagina 20.

# Recyclen en afdanken

## De oplaadbare accu afdanken

Doe accu's niet bij het afval. Voer accu's af volgens de lokale voorschriften. In de VS en Canada kunt u met het nummer 1-800-822-8837 bellen om een recyclinglocatie te vinden of ga naar [www.call2recycle.org](http://www.call2recycle.org).

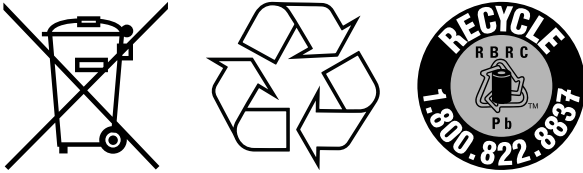

## Eind van de levensduur

Aan het einde van de levensduur van het apparaat moet het op een verantwoorde wijze worden gedemonteerd en hergebruikt.

- Voer de **Drukontlastingsprocedure**, pagina 11, uit.
- Voer vloeistoffen af volgende de geldende regels en voorschriften. Zie het veiligheidsinformatieblad (MSDS) van de fabrikant van het materiaal.
- Verwijder motoren, batterijen, printplaten, LCD's (liquid crystal displays) en andere elektronische componenten. Recycle volgens de geldende voorschriften.
- Elektronische componenten mogen niet bij het gewone huisvuil of industrieel afval. 
- Lever het resterende product in bij een recyclinginstantie.

# Probleemoplossing

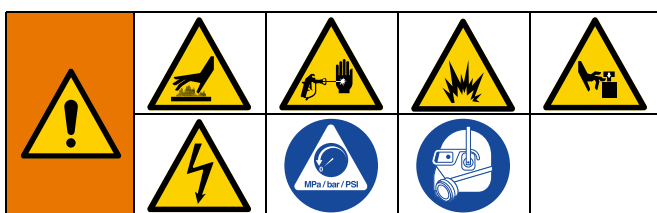

PROBLEEM	Oorzaak	Oplossing
De benzinemotor trekt moeilijk (start niet).	De hydraulische druk is te hoog.	Draai de knop voor de hydraulische druk linksom naar de laagste stand.
De motor start niet	De motorschakelaar staat op OFF.	Draai de motorschakelaar op ON.
	Er zit geen benzine in de tank.	Vul brandstoftank. Zie de gebruikershandleiding van de Honda-motor.
	Het oliepeil in de motor is laag.	Probeer de motor te starten. Zo nodig olie bijvullen. Zie de gebruikershandleiding van de Honda-motor.
	De bougiekabel is los of beschadigd.	Sluit de bougiekabel aan of vervang de bougie.
	Koude motor.	Gebruik de choke.
	Het brandstofventiel staat op OFF.	Zet het hendeltje op ON.
	Er lekt olie in de verbrandingskamer.	Haal de bougie eruit. Trek 3 tot 4 keer aan de starter. Reinig de bougie of vervang deze. Start de motor. Houd het spuitapparaat rechtop om doorlekken van olie te voorkomen.
De motor draait, maar de verdringerpomp werkt niet.	Pompventiel staat op UIT.	Zet het pompventiel op AAN.
	De druk is te laag afgesteld.	Draai de stelknop voor de druk rechtsom om de druk te verhogen.
	Het materiaalfilter is vuil.	Reinig het filter.
	De tip of het tipfilter is verstopt.	Reinig de tip of het tipfilter. Zie de handleiding van het spuitpistool.
	De zuigerstang van de verdringerpomp zit vast als gevolg van opgedroogde verf.	Repareer pomp. Zie de pomphandleiding
	Riem versleten, gebroken of van de riemschijf af.	Vervangen.
	Peil van hydraulische vloeistof te laag.	Zet het spuitapparaat uit. Voeg hydraulische vloeistof toe.
	Hydraulische motor schakelt niet.	Zet het pompventiel UIT. Verlaag de druk. Schakel de motor UIT. Wrik de stang omhoog of omlaag tot de hydraulische motor loskomt.
De verdringerpomp werkt, maar de uitvoer is laag bij de opgaande slag.	De zuigerkogel zit niet goed.	Geef de zuigerkogel een onderhoudsbeurt. Handleiding 309277.
	De zuigerpakkingen zijn versleten of beschadigd.	Vervang de pakkingen. Handleiding 309277.

<b>PROBLEEM</b>	<b>Oorzaak</b>	<b>Oplossing</b>
De verdringerpomp werkt, maar de uitvoer is laag bij de neergaande slag en/of bij beide slagen	De zeef is verstopt.	Reinig de zeef.
	De O-ring in de pomp is versleten of beschadigd.	Vervang de O-ring. Zie pomphandleiding 309277.
	Kogel van inlaatventiel is vuil of zit niet correct.	Reinig het inlaatventiel. Zie pomphandleiding 309277.
	Het toerental van de motor is te laag.	Verhoog de gasklepafstelling.
	Aanzuigbuis lek.	Draai de aanzuigbuis vast.
	De druk is te laag afgesteld.	Verhoog de druk.
	Het materiaalfilter, het tipfilter of de tip is verstopt of vuil.	Reinig het filter.
	Grote drukval in de slang bij zware materialen.	Gebruik een slang met een grotere diameter en/of verminder de totale slanglengte. Als u meer dan 30 m slang met een doorsnee van 6 mm gebruikt, dan zal de slang de prestaties van het spuittoestel aanzienlijk verminderen. Gebruik een slang 3/8 in. voor optimale prestaties (ten minste 22 ft.)
De pomp is moeilijk voor te pompen.	Lucht in de pomp of de slang.	Controleer alle vloeistofaansluitingen en draai ze vast.  Verminder het toerental van de motor en laat de pomp zo langzaam mogelijk draaien tijdens het voorpompen.
	Het inlaatventiel lekt.	Reinig het inlaatventiel. Controleer goed of de kogelzitting geen inkervingen vertoont of versleten is en of de kogel goed is geplaatst. Zet het ventiel weer in elkaar.
	De pomppakkingen zijn versleten.	Vervang de pomppakkingen. Zie de pomphandleiding.
	De verf is te dik.	Verdun de verf conform de aanwijzingen van de leverancier.
	Het toerental van de motor is te hoog.	Verlaag de gasklepstand voordat u de pomp vult.
Hoog toerental van de motor bij nullast.	Verkeerde gasklepafstelling.	Stel de gasklepstand in op 3700 - 3800 t/min bij nullast.
	Versleten toerentalregelaar.	Vervang de motorreguleerder of geef hem een servicebeurt.
Lage afslag- of loopdruk aangegeven op het display.	Nieuwe pomp of nieuwe pakkingen.	Voor de inlooperperiode van de pomp is tot 379 liter materiaal nodig.
	Drukomzetter defect.	Vervang de omzetter.
Uitzonderlijk sterke verflekkage in de halspakkingmoer.	De halspakkingmoer zit los.	Verwijder de afstandsbus van de halspakkingmoer. Draai de halspakkingmoer net voldoende aan om het lekken te stoppen.
	De halspakkingen zijn versleten of beschadigd.	Vervang de pakkingen. Zie pomphandleiding 309277.
	De verdringerstang is versleten of beschadigd.	Vervang de stang. Zie pomphandleiding 309277.
Er spat materiaal uit het pistool.	Lucht in de pomp of de slang.	Controleer alle vloeistofaansluitingen en draai ze vast. Opnieuw voorpompen.
	De tip is deels verstopt.	Reinig de tip.
	Geringe of geen vloeistoftoevoer.	Vul de vloeistofvoorraad bij. Vul pomp. Controleer vaak de vloeistoftoevoer, zodat de pomp niet droogloopt.

PROBLEEM	Oorzaak	Oplossing
Veel lekkage rond de zuigerstangnok van de hydraulische motor.	Dichting van zuigerstang versleten of beschadigd.	Vervang deze onderdelen.
Geringe materiaalaanvoer.	Druk is te laag ingesteld.	Verhoog de druk.
	Het uitlaatfilter van de verdringerpomp (indien gebruikt) is vuil of verstopt.	Reinig het filter.
	Aanzuigleiding naar pompinlaat zit niet vast.	Vastdraaien.
	Hydraulische motor is versleten of beschadigd.	Breng het spuittoestel naar de Graco-distributeur voor reparatie.
	Grote drukval in materiaalslang.	Gebruik grotere diameter voor kortere slang.
Het spuitapparaat raakt oververhit.	Verfophoping op hydraulische componenten.	Reinigen.
	Het oliepeil is laag.	Vul met synthetische Mobil ISO 46 olie.
Excessief geluid van hydraulische pomp.	Peil van hydraulische vloeistof laag.	Zet het spuitapparaat uit. Voeg synthetische ISO 46 olie toe.
Gallonteller (literteller) laat geen verhoging van de hoeveelheid vloeistof zien.	Vloeistofdruk te laag.	Deze moet hoger zijn dan 55 bar (800 psi) voordat de teller een verhoging laat zien.
	Kapotte of losgekoppelde draad van teller pomp, beide pompen.	Controleer de draden en de aansluitingen. Vervang kapotte draden
	Ontbrekende of beschadigde magneet.	Plaats of vervang magneet op pomp, zie Onderdelenhandleiding (onderdelen pomp) voor locatie van de magneet.
	Slechte sensor, beide pompen.	Vervang de sensor.
Het spuitapparaat werkt maar het display werkt niet.	Slechte verbinding tussen de besturingskaart en het display.	Verwijder de display sluit hem weer aan.
	Display beschadigd.	Vervang display.
Afstand wordt niet naar behoren toegevoegd (modus Meten is onnauwkeurig en snelheid is onjuist)	Machine niet gekalibreerd.	Volg de kalibratieprocedure.
	Druk van achterwiel te laag of te hoog.	Stel de bandenspanning in op 380 +/- 34 kPa (55 +/- 5 psi).
	Tandwielstanden ontbreken of zijn beschadigd (rechtkant gezien vanaf platform).	Vervang het afstandstandwiel/de wielnaaf.
	Afstandssensor los of defect.	Sluit de sensor weer aan of vervang deze.
Mils niet of verkeerd berekend.	Afstandssensor.	Zie „De afstandsteller werkt niet goed”.
	Gallonteller (literteller).	Zie 'Gallonteller (literteller) laat geen verhoging van het materiaalvolume zien'.
	Lijnbreedte niet ingevoerd.	Stel lijnbreedte op hoofdbelijningsscherm in.
	Slechte of beschadigde besturingskaart.	Vervang de besturingskaart.
	Verkeerd machinetype geselecteerd.	Zie „Instellingen” en kies het correcte machinetype.
Het spuiten van materiaal begint nadat het spuitpictogram op de display te zien is.	De onderbreker (164) zit op de verkeerde plaats.	Draai de schroef linksom totdat het spuitpictogram gelijk loopt met het spuiten van vloeistof, pagina 20.
Het spuitpictogram is niet zichtbaar op het display als er materiaal wordt gespoten.	Losse stekker.	Controleer of de 5-pens stekker en de tongenschakelaar goed zijn aangesloten.
Het spuitpictogram is altijd zichtbaar op het display.	De onderbreker zit op de verkeerde plaats.	Draai de schroef rechtsom tot het spuitpictogram gelijk loopt met het spuiten van het materiaal, pagina 20.
	Bladveerschakelaareenheid is beschadigd.	Vervang bladveerschakelaar.

PROBLEEM	Oorzaak	Oplossing
<b>MODUS AUTOMATISCH PISTOOL</b>		
Automatisch pistool wordt niet geactiveerd als de rode knop wordt ingedrukt.	Pistool wordt niet geactiveerd.	Druk op knop 1 of 2 op de regelknop om het pistool te activeren.
	Kabel is niet goed afgesteld.	Stel kabel af zodat de trekker van het pistool goed wordt geactiveerd, pagina 21.
	Niet op hoofdbelijningsscherm.	Ga naar het hoofdbelijningsscherm voor Automatische pistolen bedienen.
	Uitschakeling bij lage snelheid is ingeschakeld.	Schakel uitschakeling lage snelheid uit, pagina 45.
	Accuspanning is te laag.	Controleer accuspanning op scherm Diagnose, pagina 32, of met een voltmeter. Wanneer lager dan 11,5 V, laad accu op of vervang accu.
	Kabel is niet goed afgesteld.	Stel kabel af zodat de trekker van het pistool goed wordt geactiveerd, pagina 21.
	Rode toets is defect.	Test werking van knop op het scherm Diagnose, pagina 32. Vervang bij defect.
	Kabel automatisch pistool is kapot of erg geknikt door te hard trekken.	Vervang kabel van automatisch pistool.
	Draad van solenoïde is losgekoppeld of kapot.	Controleer Bedradingschema, pagina 57 & 59, repareer of vervang draden waar nodig.
	Zekering naar accu is verwijderd of gesprongen.	Controleer en vervang zekering.
	Solenoïde zit vast.	Spuit smeermiddel op plunjer van solenoïde.
	Solenoïde is defect.	Controleer weerstand op de draden van solenoïde. Weerstand moet liggen tussen 0,2 en 0,26 ohm. Vervang de solenoïde als dit niet het geval is.
	Besturingskaart is defect.	Vervang de besturingskaart.
Afstand tussen lijnen is onnauwkeurig	Verkeerd lijnpatroon geladen.	Herlaad de juiste patroon.
	Machine is niet goed gekalibreerd.	Kalibreer de machine, pagina 36.
Accu blijft niet opgeladen.	De accessoires zijn ingeschakeld en zorgen dat de accu leegloopt als deze niet draait.	Schakel alle accessoires uit wanneer de machine niet wordt gebruikt.
	Gasklep is niet hoog genoeg ingesteld.	Zorg dat de motor met een toerental hoger dan 3300 tpm en NULLAST draait voor voldoende voeding.
	Stroomverbruik vanaf accessoires is hoger dan motorvermogen.	Beperk gebruik van accessoires of laad waar nodig accu op.
	Bedrading is defect of losgekoppeld.	Controleer Bedradingschema, pagina 57 & 59, repareer of vervang draden waar nodig.
	Lader werkt niet.	Controleer de laadtoestand bij diagnose, pagina 33, om te controleren of de lader goed werkt. Vervang kaart.
Automatisch pistool kan niet worden uitgeschakeld	Kabel is geknikt.	Repareer of vervang kabel.
	Solenoïde zit vast.	Smeer plunjer van solenoïde. Controleer op schade aan solenoïde.
	Naald in pistool is verstopt.	Reinig pistool.

PROBLEEM	Oorzaak	Oplossing
<b>MODUS INDELING</b>		
Geen stippen of slechte stippen in modus Indeling en Markeren.	Te kleine instellingen voor stippen.	Vergroot stipafmetingen, pagina 40.
	Pistool wordt niet geactiveerd.	Druk op knop 1 of 2 op de regelknop om het pistool te activeren.
	Kabel is niet goed afgesteld.	Stel kabel af zodat de trekker van het pistool goed wordt geactiveerd, pagina 21.
	Verstopping in tip.	Reinig of vervang tip.
	Accuspanning is te laag.	Laad accu op of vervang accu.
	Pomp is niet ingeschakeld of druk is niet ingesteld.	Schakel pomp in en verhoog druk tot minimaal 200 psi.

# De hydraulische olie verversen/het filter vervangen

## Verwijdering

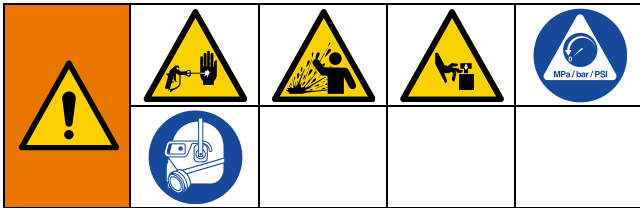

Het systeem blijft onder druk staan totdat deze handmatig wordt ontlast. Voorkom ernstig letsel door vloeistof onder druk, zoals injectie door de huid, opspattende vloeistof en bewegende onderdelen, door de Drukontlastingsprocedure uit te voeren wanneer u stopt met spuiten en voordat u de apparatuur reinigt, controleert of er onderhoud aan uitvoert.

1. Voer **Drukontlastingsprocedure**, pagina 11 uit.
2. Plaats een opvangbak of lappen onder het spuittoestel om de hydraulische olie op te vangen die er uit lekt.
3. Verwijder de aftapplug. Laat de hydraulische olie eruit lopen.
4. Schroef het filter langzaam los - de olie loopt in de groef en loopt er aan de achterzijde uit.

## Installatie

1. Breng een dunne laag olie aan op de filterpakking. Plaats de aftapplug en het oliefilter. Draai de oliefilter 3/4 slag strakker aan, nadat de pakking de onderkant heeft geraakt.
2. Vul het filter met ongeveer 4,73 liter synthetische hydraulische olie, ISO 46 met een viscositeitsindex (VI) van 154 of hoger.
3. Controleer het oliepeil.

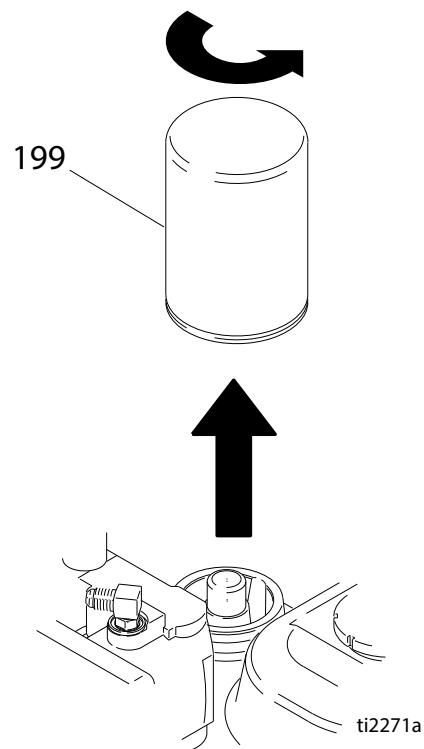



# Bedradingschema 200HS (serie Standard)

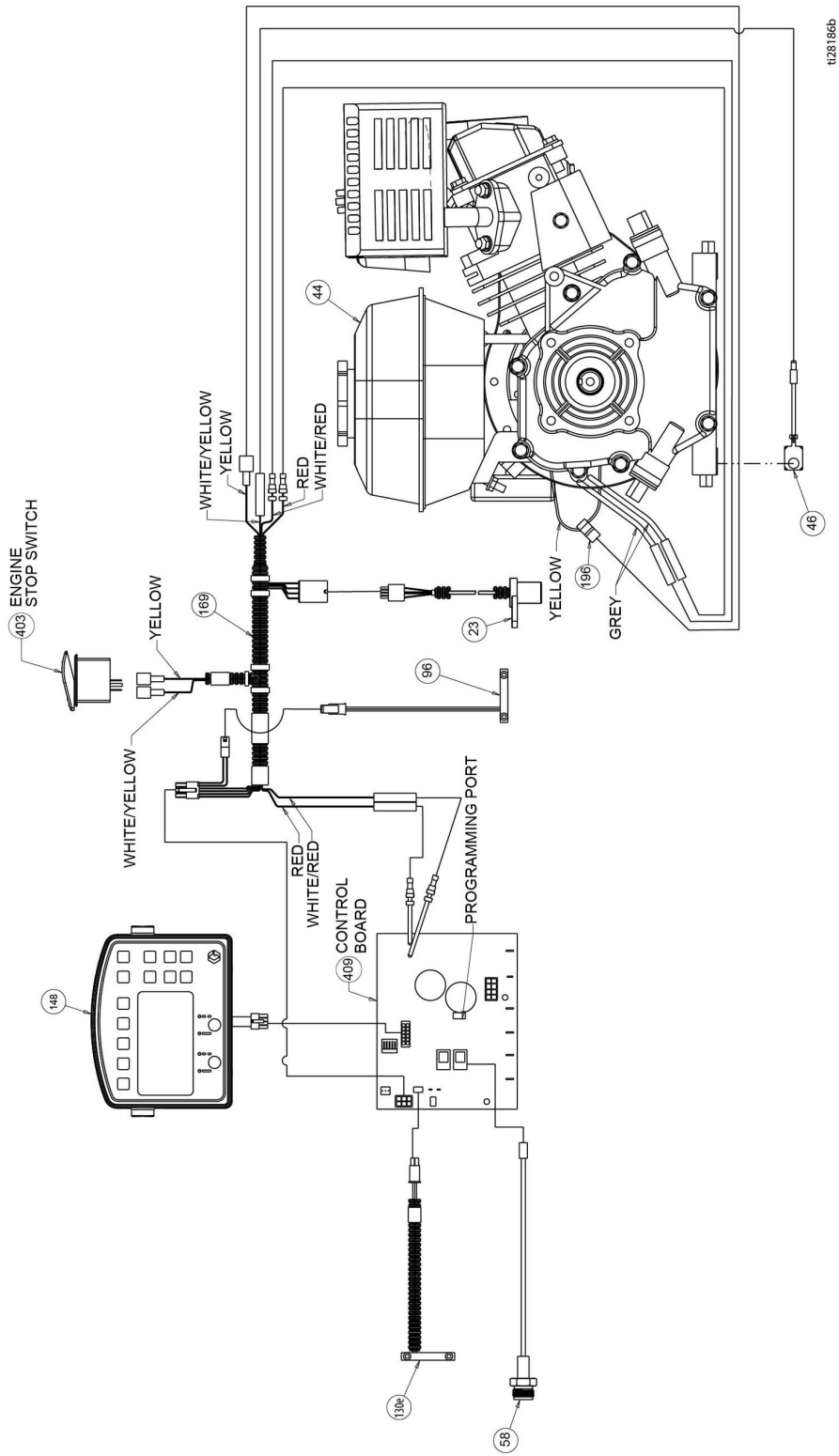

# Bedradingschema 200HS (series HP Auto/HP Reflective)

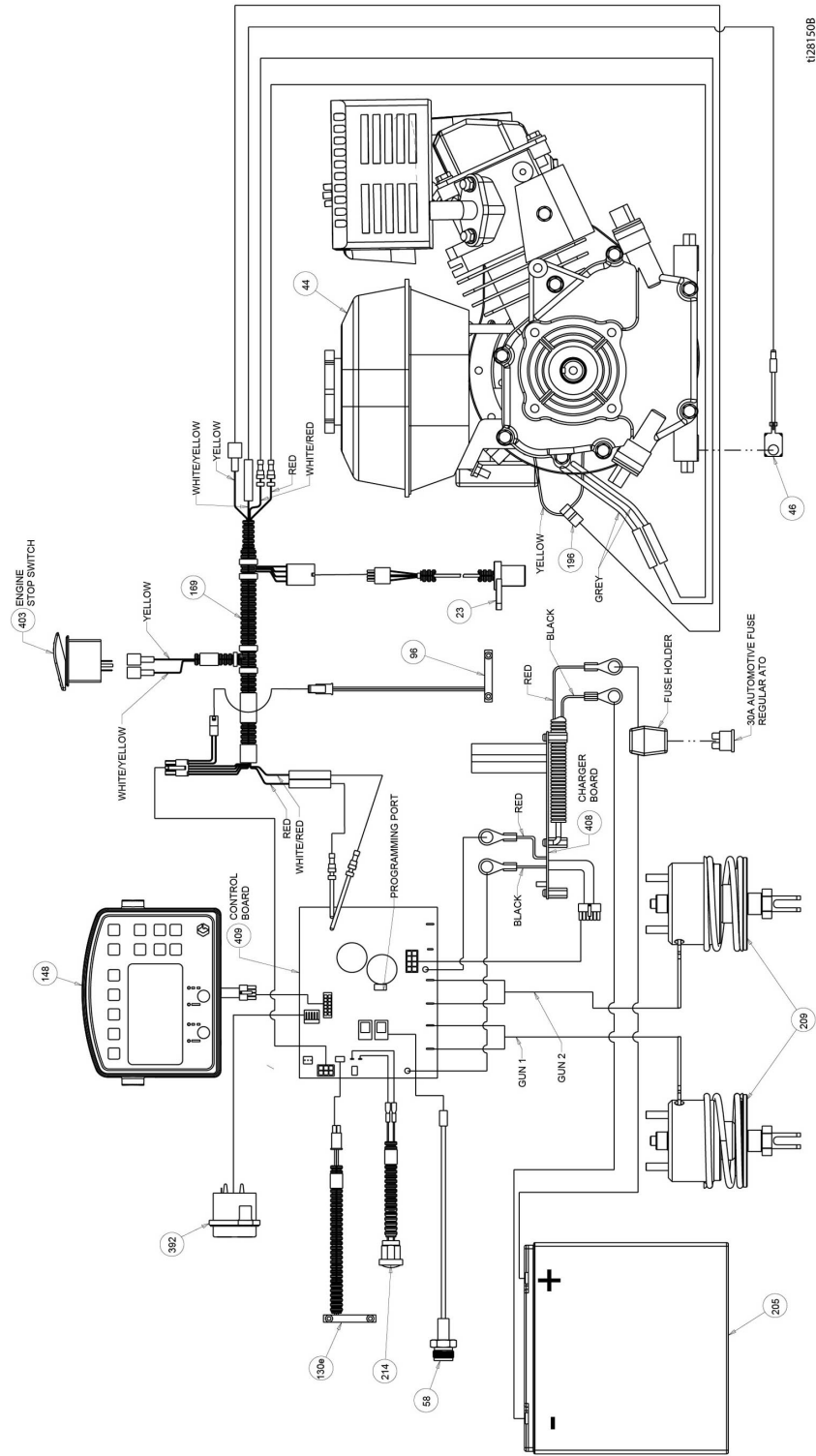

t281508



# Bedradingschema 200DC (series HP Auto/HP Reflective)

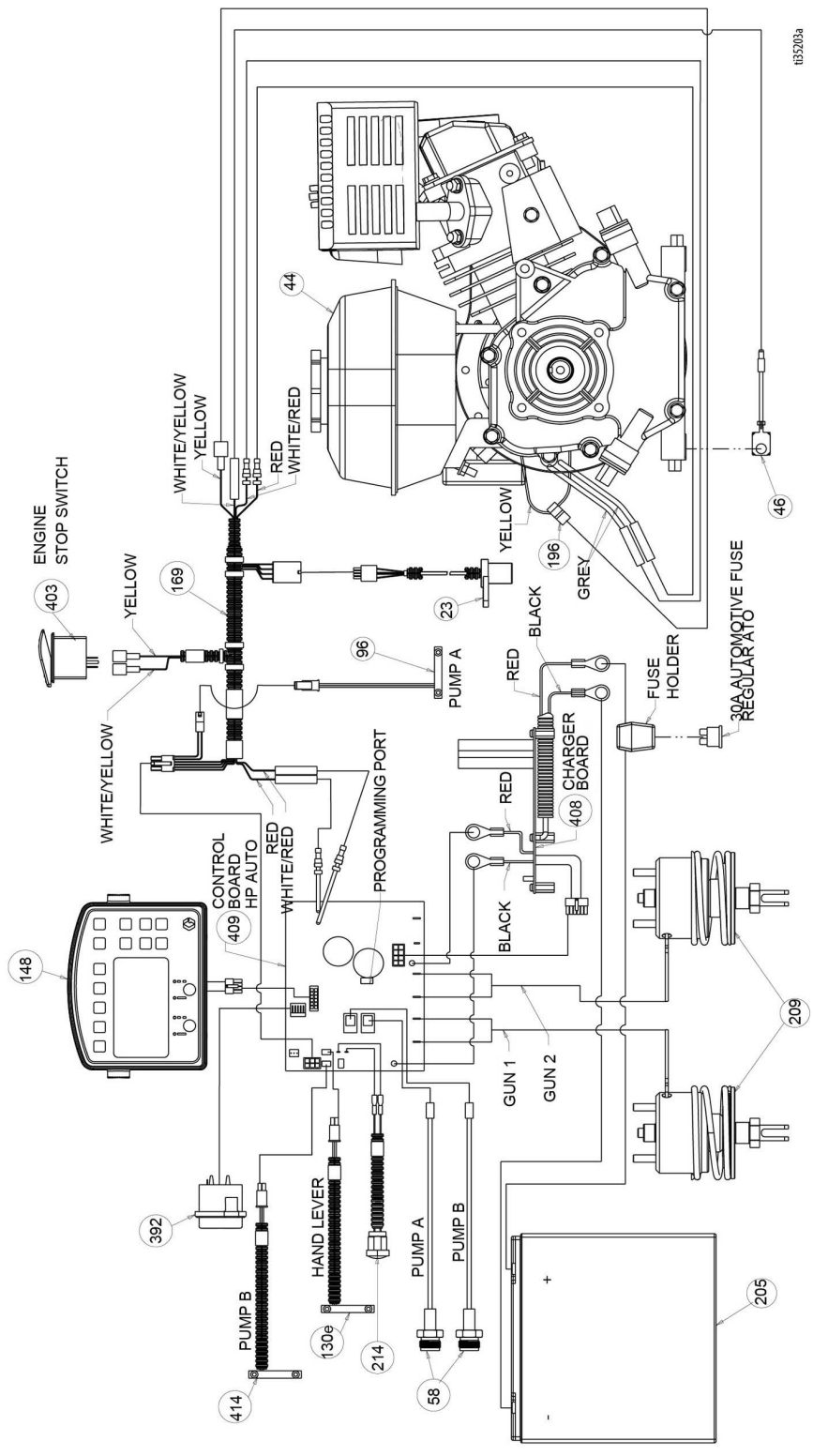

t83203a

# Toets symbol Wereld

## LLV GLOBAL SYMBOL KEY MENU SCREENS

STRIPING MODE	MEASURE MODE	LAYOUT MODE	SETTINGS/DATA	DATA LOGGING
<p>MANUAL, SEMI-AUTOMATIC or AUTOMATIC MODE</p> <p>PRESSURE</p> <p>GALLONS/LITERS</p> <p>LINE THICKNESS</p> <p>PAINT LENGTH</p> <p>SPACE LENGTH</p> <p>LINE WIDTH</p> <p>EXIT</p> <p>YELLOW</p> <p>WHITE</p> <p>BLACK</p> <p>BLUE</p> <p>GREEN</p> <p>RED</p> <p>BATTERY LOW</p> <p>BATTERY CHARGING</p>	<p>1 2 3 4 5 6 7 8 9 10</p> <p>PRESS TO START/STOP</p> <p>HOLD TO SPRAY A DOT</p>	<p>STALL CALCULATOR</p> <p>ANGLE CALCULATOR</p> <p>STALL WIDTH</p> <p>DOT SIZE SELECTOR</p>	<p>CALIBRATE</p> <p>SETTINGS</p> <p>UNITS</p> <p>INFORMATION &amp; LIFE DATA</p> <p>MARKER LAYOUT MODE</p> <p>GUN SETTINGS</p> <p>SPECIFIC GRAVITY</p> <p>ENGINE HOURS</p> <p>TOTAL DISTANCE</p> <p>TOTAL GALLONS</p> <p>SOFTWARE REV</p> <p>ERROR CODES</p> <p>CONTRAST</p> <p>DIAGNOSTICS</p> <p>TIME AND DATE</p> <p>LOW SPEED SHUTOFF</p>	<p>START RECORDING NEW JOB</p> <p>JOBS</p> <p>TIME STAMP</p> <p>SCROLL</p> <p>DELETE</p> <p>DISTANCE PAINTED</p> <p>GALLONS OF LINE PAINTED</p> <p>GALLONS OF STENCIL PAINTED</p> <p>TIME AND DATE</p> <p>TOTALGALLONS/LITERS</p>

12825a

# Technische specificaties

Serie LineLazer V 200HS Standard (modellen 17H459, 17H461)		
	VS	Metrisch
<b>Afmetingen</b>		
Hoogte (met stuur naar beneden)	Zonder verpakking - 44,5 in. Met verpakking - 52,5 in.	Zonder verpakking - 113,03 cm Met verpakking - 133,35 cm
Breedte	Zonder verpakking - 34,25 in. Verpakt - 37,0 in.	Zonder verpakking - 87,0 cm Met verpakking - 93,98 cm
Lengte (met platform naar beneden)	Zonder verpakking - 68,75 in. Verpakt - 73,5 in.	Zonder verpakking - 174,63 cm Met verpakking - 186,69 cm
Gewicht (droog - geen verf)	Zonder verpakking - 306 lb Met verpakking - 373 lb	Zonder verpakking - 139 kg Met verpakking - 169 kg
<b>Geluid (dBA)</b>		
Geluidsvermogen conform ISO 3744:	103,1	
Geluidsdruk gemeten op 1 m (3,3 voet):	86,5	
<b>Trillingen (m/s<sup>2</sup>) (8 uur dagelijkse blootstelling)</b>		
Hand-arm (volgens ISO 5349)	1,6	
Volledige lichaam (volgens ISO 2631)	0,4	
<b>Nominaal vermogen (paardenkracht)</b>		
Nominaal vermogen (paardenkracht) conform SAE J1349	6,5 pk bij 3600 tpm	4,84 kW bij 3600 tpm
Maximumafgifte	2,15 gallon/min	8,14 lpm
Maximale tipmaat 1 pistool 2 pistool	,047 ,034	
Inlaatzeef voor verf	Maasgrootte 16	1190 micron
Uitlaatzeef voor verf	50 mesh	297 micron
Afmetingen pompinlaat	1 in. NSPM (m)	
Afmeting pompuitlaat	3/8 NPT (f)	
Maximale werkdruk	3300 psi	228 bar, 22,8 MPa
Maximale vloeistofwerkdruk	3300 psi	228 bar, 22,8 MPa
Maximale vrije doorstroming	2,15 gallon/min	8,14 lpm
Volledige slagen per gallon/liter	62 c/g	16,4 cpl
Inhoud hydraulisch reservoir	1,25 gallon	4,73 liter
Hydraulische druk	1825 psi	124 bar
Elektrisch vermogen	84 W bij 3800 tpm	
Batterij	12 V, 22 Ah, afgedicht loodzuur, Deep cycle	

Bevochtigde onderdelen: PTFE, nylon, polyurethaan, V-Max, UHMWPE, fluorelastomeer, acetaal, leer, wolframcarbide, roestvast staal, verchroomd, vernikkeld koolstofstaal, keramisch materiaal

<b>Serie LineLazer V 200HS HP Auto (modellen 17K582, 17H462, 17K637, 17H463, 17K583, 17H464)</b>		
	<b>VS</b>	<b>Metrisch</b>
<b>Afmetingen</b>		
Hoogte (met stuur naar beneden)	Zonder verpakking - 44,5 in. Met verpakking - 52,5 in.	Zonder verpakking - 113,03 cm Met verpakking - 133,35 cm
Breedte	Zonder verpakking - 34,25 in. Verpakt - 37,0 in.	Zonder verpakking - 87,0 cm Met verpakking - 93,98 cm
Lengte (met platform naar beneden)	Zonder verpakking - 68,75 in. Verpakt - 73,5 in.	Zonder verpakking - 174,63 cm Met verpakking - 186,69 cm
Gewicht (droog - geen verf)	Zonder verpakking - 322 lb Met verpakking - 389 lb	Zonder verpakking - 146 kg Met verpakking - 176 kg
<b>Geluid (dBa)</b>		
Geluidsvermogen conform ISO 3744:	103,1	
Geluidsdruk gemeten op 1 m (3,3 voet):	86,5	
<b>Trillingen (m/s<sup>2</sup>) (8 uur dagelijkse blootstelling)</b>		
Hand-arm (volgens ISO 5349)	1,6	
Volledige lichaam (volgens ISO 2631)	0,4	
<b>Nominaal vermogen (paardenkracht)</b>		
Nominaal vermogen (paardenkracht) conform SAE J1349	6,5 pk bij 3600 tpm	4,84 kW bij 3600 tpm
Maximumafgifte	2,15 gallon/min	8,14 lpm
Maximale tipmaat 1 pistool 2 pistool	,047 ,034	
Inlaatzeef voor verf	Maasgrootte 16	1190 micron
Uitlaatzeef voor verf	50 mesh	297 micron
Afmetingen pompinlaat	1 in. NSPM (m)	
Afmeting pompuitlaat	3/8 NPT (f)	
Maximale werkdruk	3300 psi	228 bar, 22,8 MPa
Maximale vloeistofwerkdruk	3300 psi	228 bar, 22,8 MPa
Maximale vrije doorstroming	2,15 gallon/min	8,14 lpm
Volledige slagen per gallon/liter	62 c/g	16,4 cpl
Inhoud hydraulisch reservoir	1,25 gallon	4,73 liter
Hydraulische druk	1825 psi	124 bar
Elektrisch vermogen	84 W bij 3600 tpm	
Accu	12 V, 22 Ah, afgedicht loodzuur, Deep cycle	

Bevochtigde onderdelen: PTFE, nylon, polyurethaan, V-Max, UHMWPE, fluorelastomeer, acetaal, leer, wolframcarbide, roestvast staal, verchroomd, vernikkeld koolstofstaal, keramisch materiaal

<b>Serie LineLazer V 200HS HP Reflective (modellen 17H460, 17J964, 17K585, 17H465)</b>		
	<b>VS</b>	<b>Metrisch</b>
<b>Afmetingen</b>		
Hoogte (met stuur naar beneden)	Zonder verpakking - 44,5 in. Met verpakking - 52,5 in.	Zonder verpakking - 113,03 cm Met verpakking - 133,35 cm
Breedte	Zonder verpakking - 34,25 in. Verpakt - 37,0 in.	Zonder verpakking - 87,0 cm Met verpakking - 93,98 cm
Lengte (met platform naar beneden)	Zonder verpakking - 68,75 in. Verpakt - 73,5 in.	Zonder verpakking - 174,63 cm Met verpakking - 186,69 cm
Gewicht (droog - geen verf)	Zonder verpakking - 417 lb Met verpakking - 484 lb	Zonder verpakking - 189 kg Met verpakking - 219kg
<b>Geluid (dBa)</b>		
Geluidsvermogen conform ISO 9614:	99,0	
Geluidsvermogen conform ISO 9614:	85,5	
<b>Trillingen (m/s<sup>2</sup>) (8 uur dagelijkse blootstelling)</b>		
Hand arm (volgens ISO 5349)	Linker hand 1,71 Rechter hand 2,23	
Volledige lichaam (volgens ISO 2631)	0,4	
<b>Nominaal vermogen (paardenkracht)</b>		
Nominaal vermogen (paardenkracht) conform SAE J1349	6,5 pk bij 3600 tpm	4,84 kW bij 3600 tpm
Maximumafgifte	2,15 gallon/min	8,14 lpm
Maximale tipmaat 1 pistool 2 pistool	,047 ,034	
Inlaatzeef voor verf	Maasgrootte 16	1190 micron
Uitlaatzeef voor verf	50 mesh	297 micron
Afmetingen pompinlaat	1 in. NSPM (m)	
Afmeting pompuitlaat	3/8 NPT (f)	
Maximale werkdruk	3300 psi	228 bar, 22,8 MPa
Maximale vloeistofwerkdruk	3300 psi	228 bar, 22,8 MPa
Maximale vrije doorstroming	2,15 gallon/min	8,14 lpm
Volledige slagen per gallon/liter	62 c/g	16,4 cpl
Inhoud hydraulisch reservoir	1,25 gallon	4,73 liter
Hydraulische druk	1825 psi	124 bar
Elektrisch vermogen	84 W bij 3600 tpm	
Accu	12 V, 22 Ah, afgedicht loodzuur, Deep cycle	

Bevochtigde onderdelen: PTFE, nylon, polyurethaan, V-Max, UHMWPE, fluorelastomeer, acetaal, leer, wolframcarbide, roestvast staal, verchroomd, vernikkeld koolstofstaal, keramisch materiaal



<b>Serie LineLazer V 200DC Standard (model 17Y231)</b>		
	<b>VS</b>	<b>Metrisch</b>
<b>Afmetingen</b>		
Hoogte (met stuur naar beneden)	Zonder verpakking - 44,5 in. Met verpakking - 52,5 in.	Zonder verpakking - 113,03 cm Met verpakking - 133,35 cm
Breedte	Zonder verpakking - 34,25 in. Verpakt - 37,0 in.	Zonder verpakking - 87,0 cm Met verpakking - 93,98 cm
Lengte (met platform naar beneden)	Zonder verpakking - 68,75 in. Verpakt - 73,5 in.	Zonder verpakking - 174,63 cm Met verpakking - 186,69 cm
Gewicht (droog - geen verf)	Zonder verpakking - 411 lb Met verpakking - 477 lb	Zonder verpakking - 186 kg Met verpakking - 216 kg
<b>Geluid (dBa)</b>		
Geluidsvermogen conform ISO 9614:	99,0	
Geluidsvermogen conform ISO 9614:	85,5	
<b>Trillingen (m/s<sup>2</sup>) (8 uur dagelijkse blootstelling)</b>		
Hand arm (volgens ISO 5349)	Linker hand 1,71 Rechter hand 2,23	
Volledige lichaam (volgens ISO 2631)	0,4	
<b>Nominaal vermogen (paardenkracht)</b>		
Nominaal vermogen (paardenkracht) conform SAE J1349	6,5 pk bij 3600 tpm	4,84 kW bij 3600 tpm
Maximumafgifte	2,15 gallon/min	8,14 lpm
Maximale tipmaat 1 pistool 2 pistool	,047 ,034	
Inlaatzeef voor verf	Maasgrootte 16	1190 micron
Uitlaatzeef voor verf	50 mesh	297 micron
Afmetingen pompinlaat	1 in. NSPM (m)	
Afmeting pompuitlaat	3/8 NPT (f)	
Maximale werkdruk	3300 psi	228 bar, 22,8 MPa
Maximale vloeistofwerkdruk	3300 psi	228 bar, 22,8 MPa
Maximale vrije doorstroming	2,15 gallon/min	8,14 lpm
Volledige slagen per gallon/liter	62 c/g	16,4 cpl
Inhoud hydraulisch reservoir	1,25 gallon	4,73 liter
Hydraulische druk	1825 psi	124 bar
Elektrisch vermogen	84 W bij 3600 tpm	
Accu	12 V, 22 Ah, afgedicht loodzuur, Deep cycle	

Bevochtigde onderdelen: PTFE, nylon, polyurethaan, V-Max, UHMWPE, fluorelastomeer, acetaal, leer, wolframcarbide, roestvast staal, verchroomd, vernikkeld koolstofstaal, keramisch materiaal

<b>LineLazer V 200DC Serie Standard Reflective (modellen 17Y648)</b>		
	<b>VS</b>	<b>Metrisch</b>
<b>Afmetingen</b>		
Hoogte (met stuur naar beneden)	Zonder verpakking - 44,5 in. Met verpakking - 52,5 in.	Zonder verpakking - 113,03 cm Met verpakking - 133,35 cm
Breedte	Zonder verpakking - 34,25 in. Verpakt - 37,0 in.	Zonder verpakking - 87,0 cm Met verpakking - 93,98 cm
Lengte (met platform naar beneden)	Zonder verpakking - 68,75 in. Verpakt - 73,5 in.	Zonder verpakking - 174,63 cm Met verpakking - 186,69 cm
Gewicht (droog - geen verf)	Zonder verpakking - 506 lb Met verpakking - 573 lb	Zonder verpakking - 230 kg Met verpakking - 260 kg
<b>Geluid (dBa)</b>		
Geluidsvermogen conform ISO 9614:	99,0	
Geluidsvermogen conform ISO 9614:	85,5	
<b>Trillingen (m/s<sup>2</sup>) (8 uur dagelijkse blootstelling)</b>		
Hand arm (volgens ISO 5349)	Linker hand 1,71 Rechter hand 2,23	
Volledige lichaam (volgens ISO 2631)	0,4	
<b>Nominaal vermogen (paardenkracht)</b>		
Nominaal vermogen (paardenkracht) conform SAE J1349	6,5 pk bij 3600 tpm	4,84 kW bij 3600 tpm
Maximumafgifte	2,15 gallon/min	8,14 lpm
Maximale tipmaat 1 pistool 2 pistool	,047 ,034	
Inlaatzeef voor verf	Maasgrootte 16	1190 micron
Uitlaatzeef voor verf	50 mesh	297 micron
Afmetingen pompinlaat	1 in. NSPM (m)	
Afmeting pompuitlaat	3/8 NPT (f)	
Maximale werkdruk	3300 psi	228 bar, 22,8 MPa
Maximale vloeistofwerkdruk	3300 psi	228 bar, 22,8 MPa
Maximale vrije doorstroming	2,15 gallon/min	8,14 lpm
Volledige slagen per gallon/liter	62 c/g	16,4 cpl
Inhoud hydraulisch reservoir	1,25 gallon	4,73 liter
Hydraulische druk	1825 psi	124 bar
Elektrisch vermogen	84 W bij 3600 tpm	
Accu	12 V, 22 Ah, afgedicht loodzuur, Deep cycle	

Bevochtigde onderdelen: PTFE, nylon, polyurethaan, V-Max, UHMWPE, fluorelastomeer, acetaal, leer, wolframcarbide, roestvast staal, verchroomd, vernikkeld koolstofstaal, keramisch materiaal

<b>LineLazer V 200DC serie HP Auto Series (modellen 17Y232, 17Y269)</b>		
	<b>VS</b>	<b>Metrisch</b>
<b>Afmetingen</b>		
Hoogte (met stuur naar beneden)	Zonder verpakking - 44,5 in. Met verpakking - 52,5 in.	Zonder verpakking - 113,03 cm Met verpakking - 133,35 cm
Breedte	Zonder verpakking - 34,25 in. Verpakt - 37,0 in.	Zonder verpakking - 87,0 cm Met verpakking - 93,98 cm
Lengte (met platform naar beneden)	Zonder verpakking - 68,75 in. Verpakt - 73,5 in.	Zonder verpakking - 174,63 cm Met verpakking - 186,69 cm
Gewicht (droog - geen verf)	Zonder verpakking - 427 lb Met verpakking - 494 lb	Zonder verpakking - 194 kg Met verpakking - 224 kg
<b>Geluid (dBa)</b>		
Geluidsvermogen conform ISO 9614:	99,0	
Geluidsvermogen conform ISO 9614:	85,5	
<b>Trillingen (m/s<sup>2</sup>) (8 uur dagelijkse blootstelling)</b>		
Hand arm (volgens ISO 5349)	Linker hand 1,71 Rechter hand 2,23	
Volledige lichaam (volgens ISO 2631)	0,4	
<b>Nominaal vermogen (paardenkracht)</b>		
Nominaal vermogen (paardenkracht) conform SAE J1349	6,5 pk bij 3600 tpm	4,84 kW bij 3600 tpm
Maximumafgifte	2,15 gallon/min	8,14 lpm
Maximale tipmaat 1 pistool 2 pistool	,047 ,034	
Inlaatzeef voor verf	Maasgrootte 16	1190 micron
Uitlaatzeef voor verf	50 mesh	297 micron
Afmetingen pompinlaat	1 in. NSPM (m)	
Afmeting pompuitlaat	3/8 NPT (f)	
Maximale werkdruk	3300 psi	228 bar, 22,8 MPa
Maximale vloeistofwerkdruk	3300 psi	228 bar, 22,8 MPa
Maximale vrije doorstroming	2,15 gallon/min	8,14 lpm
Volledige slagen per gallon/liter	62 c/g	16,4 cpl
Inhoud hydraulisch reservoir	1,25 gallon	4,73 liter
Hydraulische druk	1825 psi	124 bar
Elektrisch vermogen	84 W bij 3600 tpm	
Accu	12 V, 22 Ah, afgedicht loodzuur, Deep cycle	

Bevochtigde onderdelen: PTFE, nylon, polyurethaan, V-Max, UHMWPE, fluorelastomeer, acetaal, leer, wolframcarbide, roestvast staal, verchroomd, vernikkeld koolstofstaal, keramisch materiaal

Serie LineLazer V 200DC HP Reflective (modellen 17Y233, 17Y270)		
	VS	Metrisch
<b>Afmetingen</b>		
Hoogte (met stuur naar beneden)	Zonder verpakking - 44,5 in. Met verpakking - 52,5 in.	Zonder verpakking - 113,03 cm Met verpakking - 133,35 cm
Breedte	Zonder verpakking - 34,25 in. Verpakt - 37,0 in.	Zonder verpakking - 87,0 cm Met verpakking - 93,98 cm
Lengte (met platform naar beneden)	Zonder verpakking - 68,75 in. Verpakt - 73,5 in.	Zonder verpakking - 174,63 cm Met verpakking - 186,69 cm
Gewicht (droog - geen verf)	Zonder verpakking - 522 lb Met verpakking - 589 lb	Zonder verpakking - 237 kg Met verpakking - 267 kg
<b>Geluid (dBa)</b>		
Geluidsvermogen conform ISO 9614:	99,0	
Geluidsvermogen conform ISO 9614:	85,5	
<b>Trillingen (m/s<sup>2</sup>) (8 uur dagelijkse blootstelling)</b>		
Hand arm (volgens ISO 5349)	Linker hand 1,71 Rechter hand 2,23	
Volledige lichaam (volgens ISO 2631)	0,4	
<b>Nominaal vermogen (paardenkracht)</b>		
Nominaal vermogen (paardenkracht) conform SAE J1349	6,5 pk bij 3600 tpm	4,84 kW bij 3600 tpm
Maximumafgifte	2,15 gallon/min	8,14 lpm
Maximale tipmaat		
1 pistool	,047	
2 pistool	,034	
Inlaatzeef voor verf	Maasgrootte 16	1190 micron
Uitlaatzeef voor verf	50 mesh	297 micron
Afmetingen pompinlaat	1 in. NSPM (m)	
Afmeting pompuitlaat	3/8 NPT (f)	
Maximale werkdruk	3300 psi	228 bar, 22,8 MPa
Maximale vloeistofwerkdruk	3300 psi	228 bar, 22,8 MPa
Maximale vrije doorstroming	2,15 gallon/min	8,14 lpm
Volledige slagen per gallon/liter	62 c/g	16,4 cpl
Inhoud hydraulisch reservoir	1,25 gallon	4,73 liter
Hydraulische druk	1825 psi	124 bar
Elektrisch vermogen	84 W bij 3600 tpm	
Accu	12 V, 22 Ah, afgedicht loodzuur, Deep cycle	

Bevochtigde onderdelen: PTFE, nylon, polyurethaan, V-Max, UHMWPE, fluorelastomeer, acetaal, leer, wolframcarbide, roestvast staal, verchroomd, vernikkeld koolstofstaal, keramisch materiaal

## PROPOSITION 65 (WET IN CALIFORNIË)



**WAARSCHUWING:** Door dit product kunt u blootgesteld worden aan chemische stoffen waarvan in de staat Californië bekend is dat ze kanker en geboortefwijkingen of andere reproductieve schade veroorzaken. Ga naar [www.P65Warnings.ca.gov](http://www.P65Warnings.ca.gov) voor meer informatie.

# Standaard Graco-garantie

Graco garandeert dat alle in dit document genoemde en door Graco vervaardigde apparatuur waarop de naam Graco vermeld staat, op de datum van verkoop voor gebruik door de oorspronkelijke koper vrij is van materiaal- en fabricagefouten. Met uitzondering van speciale, uitgebreide of beperkte garantie, zoals gepubliceerd door Graco, zal Graco, gedurende een periode van twaalf maanden na de verkoopdatum, elk onderdeel van de apparatuur dat naar het oordeel van Graco gebreken vertoont, herstellen of vervangen. Deze garantie is alleen van toepassing op voorwaarde dat de apparatuur conform de schriftelijke aanbevelingen van Graco werd geïnstalleerd, bediend en onderhouden.

Normale slijtage en veroudering, of slecht functioneren, beschadiging of slijtage veroorzaakt door onjuiste installatie, verkeerde toepassing, slijtend materiaal, corrosie, onvoldoende of onjuist uitgevoerd onderhoud, nalatigheid, ongeval, eigenmachtige wijzigingen aan de apparatuur, of het vervangen van Graco-onderdelen door onderdelen van andere herkomst, vallen niet onder de garantie en Graco is daarvoor niet aansprakelijk. Graco is ook niet aansprakelijk voor slecht functioneren, beschadiging of slijtage veroorzaakt door de onverenigbaarheid van Graco-apparatuur met constructies, toebehoren, apparatuur of materialen die niet door Graco geleverd zijn, en ook niet voor fouten in het ontwerp, bij de fabricage of het onderhoud van constructies, toebehoren, apparatuur of materialen die niet door Graco geleverd zijn.

Deze garantie wordt verleend onder de voorwaarde dat de apparatuur, waarvan de koper stelt dat die een defect vertoont, gefrankeerd wordt verzonden naar een erkende Graco-distributeur, zodat de aanwezigheid van het beweerde defect kan worden geverifieerd. Indien het beweerde defect inderdaad wordt vastgesteld, zal Graco de defecte onderdelen kosteloos herstellen of vervangen. De apparatuur zal gefrankeerd worden teruggezonden naar de oorspronkelijke koper. Wanneer er bij een inspectie van de apparatuur geen materiaal- of fabricagefouten worden geconstateerd, dan worden de reparaties uitgevoerd tegen een redelijke vergoeding, waarin vergoeding van de kosten van onderdelen, arbeid en vervoer kunnen zijn inbegrepen.

**DEZE GARANTIE IS EXCLUSIEF, EN TREEDT IN DE PLAATS VAN ENIGE ANDERE GARANTIE, UITDRUKKELIJK OF IMPLICIET, DAARONDER MEDEBEGREPEN MAAR NIET BEPERKT TOT GARANTIES BETREFFENDE VERKOOPBAARHEID OF GESCHIKTHEID VOOR EEN BEPAALDE TOEPASSING.**

De enige verplichting van Graco en het enige verhaal van de klant bij inbreuk op de garantie worden vastgesteld zoals hierboven bepaald. De koper gaat ermee akkoord dat geen andere verhaalmogelijkheid (waaronder, maar niet beperkt tot vergoeding van incidentele schade of van vervolgschade door winstderving, gemiste verkoopopbrengsten, letsel aan personen of materiële schade, of welke andere incidentele verliezen of vervolgv verliezen dan ook) aanwezig is. Elke klacht wegens inbreuk op de garantie moet binnen twee (2) jaar na aankoopdatum kenbaar worden gemaakt.

**GRACO GEEFT GEEN GARANTIE EN WIJST ELKE IMPLICIETE GARANTIE AF BETREFFENDE VERKOOPBAARHEID OF GESCHIKTHEID VOOR EEN BEPAALDE TOEPASSING, MET BETREKKING TOT TOEBEHOREN, APPARATUUR, MATERIALEN OF COMPONENTEN DIE GRACO GELEVERD, MAAR NIET VERVAARDIGD HEEFT.** Deze items die wel verkocht, maar niet vervaardigd zijn door Graco (zoals elektromotoren, schakelaars en slangen) vallen, waar van toepassing, onder de garantie van de fabrikant. Graco zal aan de koper redelijke ondersteuning verlenen bij het aanspraak maken op die garantie.

Graco is in geen geval aansprakelijk voor indirecte, incidentele, speciale of gevolgschade die het gevolg is van het feit dat Graco-apparatuur hieronder heeft geleverd, of van de uitrusting, de werking, of het gebruik van producten of andere goederen die hiertoe zijn verkocht, ongeacht of die ontstaat door schending van op een contract, inbreuk op de garantie, nalatigheid van Graco, of anderszins.

# Graco-informatie

Voor de meest recente informatie over Graco-producten verwijzen we u naar [www.graco.com](http://www.graco.com).

Kijk op [www.graco.com/patents](http://www.graco.com/patents) voor patentinformatie.

**OM EEN BESTELLING TE PLAATSEN**, neemt u contact op met uw Graco-distributeur of bel het nummer 1-800-690-2894 voor meer informatie over het dichtstbijzijnde verkooppunt.

*Alle geschreven en afgebeelde gegevens in dit document geven de meest recente productinformatie weer zoals bekend op het tijdstip van publicatie. Graco behoudt zich het recht voor om te allen tijde wijzigingen aan te brengen zonder voorafgaande kennisgeving.*

Vertaling van de originele instructies. This manual contains Dutch. MM 3A3426

**Hoofdkantoor Graco:** Minneapolis

**Kantoren in het buitenland:** België, China, Japan, Korea

**GRACO INC. AND SUBSIDIARIES • P.O. BOX 1441 • MINNEAPOLIS MN 55440-1441 • USA**  
Copyright 2018, Graco Inc. All Graco manufacturing locations are registered to ISO 9001.

[www.graco.com](http://www.graco.com)  
Revisie J, mei 2024