

LineLazer™ V 200HS och 200DC

högtryckslinjesprutor

Standardserien och högproduktionsserien (HP)

3A3841J
SV

För användning med linjemålningsmaterial.
Endast för yrkesmässig användning.
Endast för utomhusbruk.
Ej för användning i explosiva atmosfärer eller i riskområden.

Maximalt drifttryck: 22,8 MPa (228 bar, 3 300 psi)



Viktiga säkerhetsföreskrifter

Läs alla varningar och anvisningar i denna handbok och relaterade handböcker innan utrustningen används.

Försäkra dig om att du känner till reglagen och hur man använder utrustningen på korrekt sätt.

Spara dessa anvisningar.

Relaterade handböcker:

3A3390	Delar	309277	Pump	3B0122	Ersättning av gallonräknare
311254	Pistol	3A3428	Metoder för tillämpningar med automatisk layout		

LineLazer V 200HS
standardserien

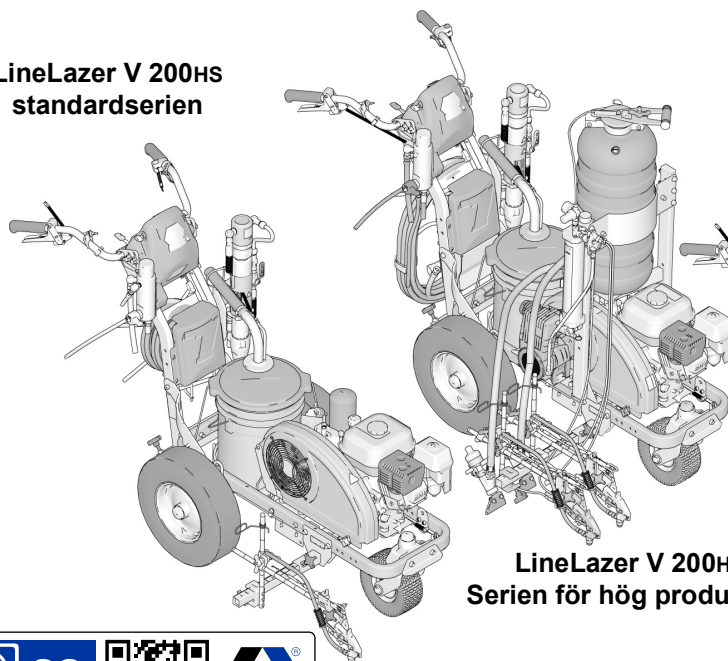

LineLazer V 200HS
Serien för hög produktion

LineLazer V 200DC

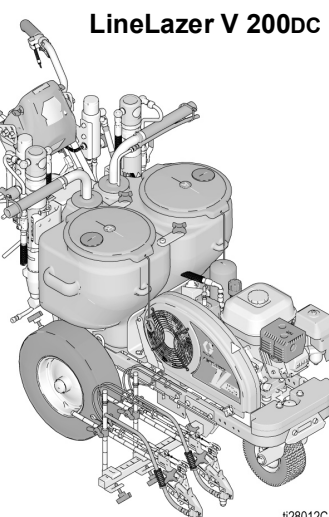

i128012C



Använd endast Gracos originalreservdelar.

Vid användning av reservdelar som inte kommer från Graco kan garantin ogiltigförklaras.

Innehållsförteckning

Modeller	3	LineLazer V LiveLook-display	35
Varningar	4	HP-autoserien	35
Viktig information om laser för maskiner med tillvalet laser	7	Startinställningar (HP-autoserien)	36
Val av munstycke	8	Linjemålningsläge (HP-autoserien)	38
Komponenter (LLV 200HS)	9	Mätningssläge (HP-autoserien)	39
Komponenter (LLV 200HS)	10	Layout-läge	40
Jordningsprocedur		Rutberäkning	41
(Endast för brandfarliga spolningsvätskor)	11	Vinkelberäkning	42
Anvisningar för tryckavlastning	11	Inställningar/information	44
Förberedelser/Start	12	Inställningar	45
Installation av SwitchTip och munstycksskydd	15	Information	46
Pistolplacering	16	Dataloggning	48
Montera pistolerna	16	Underhåll	49
Rikta pistolen	16	Återvinning och kassation	50
Välja pistoler (standardserien)	16	Kassation av laddbart batteri	50
Välja pistoler (HP-autoserien)	17	Kassation	50
Diagram över pistolpositioner	18	Felsökning	51
Hållare för pistolarm	19	Byte av hydraulolja/filter	56
Flytta pistolen		Demontering	56
(Fram och bak)	19	Installation	56
Flytta pistolen		Kretsschema 200HS (standardserien)	57
(Vänster och höger)	19	Kretsschema 200 HS (HP-autoserien/HP-serien för reflekerande material)	58
Installation	20	Kretsschema 200DC (standardserien)	59
Inställning av avtryckargivare	20	Kretsschema 200DC (HP autoserien/HP för reflekerande material)	60
Justering av pistolkabel	21	Symboler	61
Justering av raka linjer	22	Tekniska specifikationer	62
Justering av handtag	22	FÖRSLAG 65, KALIFORNIEN	68
Punktlaser (om tillämpligt)	23	Graco standardgaranti	69
Rengöring	24	Graco-information	70
LineLazer V LiveLook-display	26		
Standardserie	26		
Startinställningar (standardserien)	27		
Linjemålningsläge (standardserien)	29		
Mätningssläge (standardserien)	30		
Inställningar/information	31		
Inställningar	32		
Information	33		
HP-autoserien och HP-serien för reflekerande material	34		

Modeller

LineLazer V 200HS och 200DC											
	Modell:	Serier	Standard En manuell pistol	Standard Två manu- ella pistoler	HP-auto En autopi- stol	HP-auto En manuell pistol En autopi- stol	HP-auto Två autopi- stoler	HP för reflexmate- rial En manuell pistol 1 PBS-tank	HP för reflexmate- rial En autopi- stol 1 PBS-tank	HP för reflexmate- rial Två autopi- stoler 1 PBS-tank	HP för reflexmate- rial Två manu- ella pistoler 1 PBS-tank
200HS	17H459	B	✓ CE								
	17H461	B		✓ CE							
	17K582	B			✓ CE						
	17H462	B			✓ med laser						
	17K637	B				✓ CE					
	17H463	B				✓ med laser					
	17K583	B					✓ CE				
	17H464	B					✓ med laser				
	17H460	B						✓ CE			
	17J964	B							✓ CE		
	17K585	B								✓ CE	
	17H465	B								✓ med laser	
200DC	17Y269	A					✓ med laser				
	17Y270	A								✓ med laser	
	17Y231	A		✓ CE							
	17Y232	A					✓ CE				
	17Y233	A								✓ CE	
	17Y648	A									✓ CE







* Alla autopistoler kan aktiveras manuellt.

Varningar

Följande varningar gäller förberedelser, användning, jordning, underhåll och reparation av denna utrustning. Symbolen med ett utropstecken uppmärksammar dig på en allmän varning, och risk-symbolerna hänvisar till åtgärdsspecifika risker. Läs dessa varningar när symbolerna förekommer i texten i denna handbok eller på varningsetiketter. Produktspecifika farosymboler och varningar som ej omfattas av detta avsnitt kan förekomma i texten i denna handbok när så är tillämpligt.

 <h2 style="margin: 0;">VARNING</h2>	
   	<p>BRAND- OCH EXPLOSIONSRISK</p> <p>Brandfarliga ångor i arbetsområdet, t.ex. från lösningsmedel och färg, kan antändas eller explodera. Färg eller lösningsmedel som flödar genom utrustningen kan orsaka gnistor från statisk elektricitet. Förhindra brand och explosioner:</p> <ul style="list-style-type: none"> • Använd endast utrustningen i välventilerade områden. • Fyll inte på bränsletanken medan motorn går eller är varm. Stäng av motorn och låt den svalna. Bränsle är brandfarligt och kan antändas eller explodera om det spills på varma ytor. • Avlägsna gnistkällor, t. ex. sparlågor, cigaretter, sladdlampor och plastdraperier (risk för gnistbildning av statisk elektricitet). • Jorda all utrustning i arbetsområdet. Se anvisningarna i avsnittet Jordning. • Spruta och rensola aldrig med lösningsmedel vid höga tryck. • Håll arbetsområdet fritt från smuts, inklusive lösningsmedel, trasor och bensin. • Plugga inte in eller ur nätsladdar och stäng inte av eller slå på ström- eller ljusbrytare när brandfarliga ångor förekommer. • Använd endast jordade slangar. • Håll pistolen stadigt mot kanten av ett jordat kärl när pistolen trycks av i kärlet. Använd inte kärllinsatser såvida dessa inte är antistatiska eller elektriskt ledande. • Avbryt omedelbart driften vid statisk gnistbildning eller om du får elektriska stötar. Använd inte utrustningen förrän du har identifierat och åtgärdat problemet. • Ha en fungerande brandsläckare tillgänglig vid arbetsområdet.
    	<p>HUDINTRÄNGNINGSRISK</p> <p>Högtryckssprutning kan injicera gifter i kroppen och orsaka svåra kroppsskador. I händelse av att vätskeinträngning inträffar: sök omedelbart läkarvård.</p> <ul style="list-style-type: none"> • Rikta inte pistolen mot och spruta inte på människor eller djur. • Håll händer och andra kroppsdelar borta från mynningen. Försök exempelvis inte stoppa läckor med någon del av kroppen. • Använd alltid munstycksskyddet. Spruta aldrig om munstycksskyddet inte är monterat. • Använd Graco-munstycken. • Iaktta försiktighet vid rengöring och byte av munstycken. Om munstycket sätts igen under sprutning ska du utföra tryckavlastningsproceduren för att stänga av enheten och avlasta trycket innan munstycket tas bort för rengöring. • Utrustningen bibehåller trycket även efter att strömmen stängts av. Lämna inte utrustningen utan uppsikt när den är strömförsörjd eller är under tryck. Utför tryckavlastningsproceduren när utrustningen står utan uppsikt eller inte används samt innan service, rengöring eller borttagning av delar. • Kontrollera att det inte finns tecken på skador på slangar och delar. Byt ut alla skadade slangar och delar. • Detta system kan producera 3300 psi. Använd Graco-reservdelar eller tillbehör som är klassade för minst 22,8 MPa (228 bar, 3 300 psi). • Lås alltid avtryckarspärren när du inte sprutar. Kontrollera att avtryckarspärren fungerar korrekt. • Kontrollera alla anslutningar innan du startar enheten. • Känn till hur du snabbt stoppar enheten och tryckavlastar. Försäkra dig om att du känner till reglagen väl.

! VARNING

	<p>KOLMONOXIDRISKER</p> <p>Avgaser innehåller giftig kolmonoxid som är färglös och luktfri. Inandning av kolmonoxid kan leda till dödsfall.</p> <ul style="list-style-type: none"> • Kör inte i slutna utrymmen.
 	<p>RISKER VID FELAKTIG ANVÄNDNING AV UTRUSTNINGEN</p> <p>Felaktig användning kan leda till dödsfall eller allvarliga personskador.</p> <ul style="list-style-type: none"> • Använd inte utrustningen när du är trött eller påverkad av droger/läkemedel eller alkohol. • Överskrid inte maximalt arbetstryck eller märktemperaturen för den lägst klassificerade systemkomponenten. Läs avsnittet Tekniska data i alla utrustningshandböcker. • Använd vätskor och lösningsmedel som är förenliga med utrustningens våta delar. Se avsnittet Tekniska data i alla utrustningshandböcker. Läs vätske- och lösningsmedelstillverkarens varningar. Begär att få ett säkerhetsdatablad med fullständig information om materialet från distributören eller återförsäljaren. • Lämna inte arbetsområdet medan utrustningen är igång eller under tryck. • Stäng av all utrustning och följ Tryckavlastningsproceduren när den inte används. • Kontrollera utrustningen dagligen. Byt ut slitna eller skadade delar omedelbart och använd endast tillverkarens originalreservdelar. • Ändra eller modifiera inte utrustningen. Ändringar och modifieringar kan ogiltiggöra myndighetsgodkännanden och medföra säkerhetsrisker. • Se till att all utrustning är klassificerad och godkänd för den miljö inom vilken du avser använda den. • Använd utrustningen endast för dess avsedda syfte. Ring din distributör för mer information. • Dra slangar och sladdar så att dessa inte ligger i trafikerade områden, mot vassa kanter, rörliga delar eller varma ytor. • Slå inte knut på eller böj slangarna överdrivet mycket, och använd inte slangar för att dra och flytta utrustningen. • Barn och djur får inte vistas på arbetsområdet. • Följ alla tillämpliga säkerhetsföreskrifter.
	<p>RISKER MED ALUMINIUMDELAR UNDER TRYCK</p> <p>Om vätskor som är oförenliga med aluminium används i trycksatt utrustning kan de orsaka allvarliga kemiska reaktioner och skador på utrustningen. Underlåtenhet att följa denna varning kan leda till dödsfall, allvarlig kroppsskada eller egendomsskada.</p> <ul style="list-style-type: none"> • Använd inte 1,1,1-triklorethan, metylenklorid, eller andra lösningsmedel som innehåller halogenerade kolväten eller lösningar som innehåller sådana lösningsmedel. • Använd inte klorbaserade blekningsmedel. • Många andra vätskor kan innehålla kemikalier som kan reagera med aluminium. Kontakta din materialleverantör för att kontrollera detta.
 	<p>RISKER MED RÖRLIGA DELAR</p> <p>Rörliga delar kan klämma, skära eller slita av fingrar och andra kroppsdelar.</p> <ul style="list-style-type: none"> • Håll fingrarna borta från rörliga delar. • Kör inte maskinen med skydd eller kåpor borttagna. • Utrustningen kan starta utan förvarning. Utför tryckavlastningsproceduren och koppla från strömförsörjningen innan utrustningen kontrolleras, flyttas eller repareras.
	<p>RISK FÖR INTRASSLING</p> <p>Roterande delar kan orsaka allvarliga personskador</p> <ul style="list-style-type: none"> • Håll dig borta från rörliga delar. • Använd inte utrustningen om skydd eller kåpor är avlägsnade. • Bär inte lösa klädesplagg, smycken eller långt hår när utrustningen används. • Utrustningen kan starta utan förvarning. Utför tryckavlastningsproceduren och koppla från strömförsörjningen innan utrustningen kontrolleras, flyttas eller repareras.



VARNING



RISKER MED GIFTIGA VÄTSKOR OCH ÅNGOR

Giftiga vätskor och ångor kan orsaka allvarliga personskador eller dödsfall om de stänker på hud eller i ögon, inandas eller sväljs.

- Läs säkerhetsdatabladet (SDS) för uppgifter om specifika risker som föreligger med de vätskor du avser använda.
- Förvara farliga vätskor i godkända behållare och kassera dem i enlighet med gällande föreskrifter.



RISK FÖR BRÄNSKADA

Utrustningens ytor och vätska som värms upp kan bli mycket varma vid drift. Undvika allvarliga brännskador:

- Vidrör inte varm vätska eller utrustning.



PERSONLIG SKYDDSUTRUSTNING

Bär lämplig skyddsutrustning inom arbetsområdet som skydd mot allvarliga skador, bland annat ögonskador, hörselskador, inandning av giftiga ångor och brännskador. Skyddsutrustningen ska minst innefatta:

- Skyddsglasögon och hörselskydd.
- Andningsmask, skyddskläder och handskar enligt rekommendationer från vätske- och lösningsmedelstillverkaren.



RISKER MED BATTERIER

Batterier kan läcka, explodera, orsaka brännskador eller explosion om de hanteras felaktigt. Innehållet i ett öppet batteri kan orsaka allvarlig irritation och/eller kemiska brännskador. Vid kontakt med huden, tvätta med tvål och vatten. Vid ögonkontakt, spola med vatten i minst 15 minuter och sök omedelbart läkarvård.



- Använd endast den batterityp som anges för utrustningen. Se **tekniska data**.
- Byt batteriet enbart på en välventilerad plats och åtskilt från brandfarliga eller brännbara material, inklusive färg och lösningsmedel.
- Kassera inte batterier i eld eller värme som överskrider 50°C. Batteriet kan explodera.
- Kasta inte in i öppen eld.
- Utsätt inte batteriet för vatten eller regn.
- Ta inte isär, krossa eller stick hål på batteriet.
- Använd eller ladda inte ett batteri som är sprucket eller skadat.
- Följ lokala föreskrifter och/eller regelverk för avfallshantering.





ELEKTRISK FARA

Det finns farlig spänning i styrboxen när motorn är igång.

- Stäng av motorn innan service utförs på utrustningen.

Viktig information om laser för maskiner med tillvalet laser

VARNING

	<p>RISKER MED LASERLJUS: UNDVIK ATT TITTA DIREKT IN I STRÅLEN</p> <p>Ögonexponering för laserljus i klass IIIa3/3R kan innebära risk för ögonskador (näthinnan), bland annat punktblindhet och andra skador på näthinnan. Undvik direkt ögonexponering:</p> <ul style="list-style-type: none"> • Titta aldrig direkt in i en laserstråle och rikta inte strålen i andra personers ögon, inte ens på långt håll. • Rikta aldrig laser mot speglande ytor som kan ge reflexer av strålen. • Ställ alltid in lasern på en höjd och i sådan vinkel att strålen inte riktas in i personers ögon. • Släck laser omedelbart om personal, djur eller reflekterande objekt närmar sig strålen. • Släck alltid lasern när den lämnas utan uppsikt. • Ta inte bort varningsetiketter från lasern. • Endast personal utbildad på laser får använda denna produkt. • Låt aldrig strålar riktas mot trafik, fordon och tunga maskiner. Även om den inte skadar på längre avstånd så kan den höga ljusstyrkan distrahera eller avbryta fordonsrörelser. • Rikta aldrig en laserstråle mot flygplan eller polispersonal. Detta är på de flesta platser ett lagbrott med möjlig fängelse, dryga böter eller bådadera som påföljd. • Ta inte isär laserprodukten. Skicka in till fabriken för alla reparationer. • Lasern måste stängas av när objektivet rengörs så att oönskade strålar undviks.
	<p>RISKER MED LASERLJUS</p> <p>Användning av reglage och att göra inställningar eller utföra andra procedurer än de som anges i denna handbok kan orsaka risker för exponering av farlig strålning.</p> <ul style="list-style-type: none"> • Öppna inte och ta inte under några omständigheter isär laserhuset. Det kan innebära risker för potentiellt riskabla nivåer av laserstrålning. • Det finns inga delar inuti som kan repareras. Enheten är förseglad vid fabriken.
	<p>BRAND- OCH EXPLOSIONSRISK</p> <p>Anslutning direkt till en generator kan under vissa förhållanden orsaka kortslutning eller gnistbildning.</p> <ul style="list-style-type: none"> • Koppla GL1700 enbart till ett anpassat 12 V-batteri.

Val av munstycke

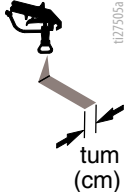
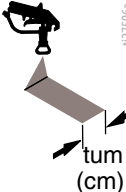
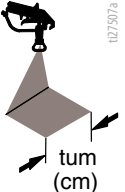
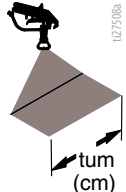
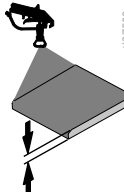
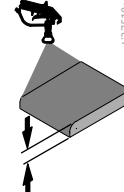
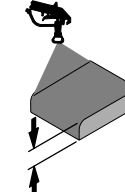
							
LL5213*	2 (5)				✓		
LL5215*	2 (5)					✓	
LL5217		4 (10)				✓	
LL5219		4 (10)					✓
LL5315		4 (10)			✓		
LL5317		4 (10)			✓		
LL5319		4 (10)				✓	
LL5321		4 (10)				✓	
LL5323		4 (10)				✓	
LL5325		4 (10)					✓
LL5327		4 (10)					✓
LL5329		4 (10)					✓
LL5331		4 (10)					✓
LL5333		4 (10)					✓
LL5335		4 (10)					✓
LL5355		4 (10)					✓
LL5417			6 (15)		✓		
LL5419			6 (15)		✓		
LL5421			6 (15)		✓		
LL5423			6 (15)			✓	
LL5425			6 (15)			✓	
LL5427			6 (15)			✓	
LL5429			6 (15)			✓	
LL5431			6 (15)				✓
LL5435			6 (15)				✓
LL5621				12 (30)	✓		
LL5623				12 (30)	✓		
LL5625				12 (30)	✓		
LL5627				12 (30)	✓		
LL5629				12 (30)	✓		
LL5631				12 (30)		✓	
LL5635				12 (30)		✓	
LL5639				12 (30)			✓

* Använd filter med maskstorlek 100 för att förhindra igensättning av munstycket.

Komponenter (LLV 200HS)

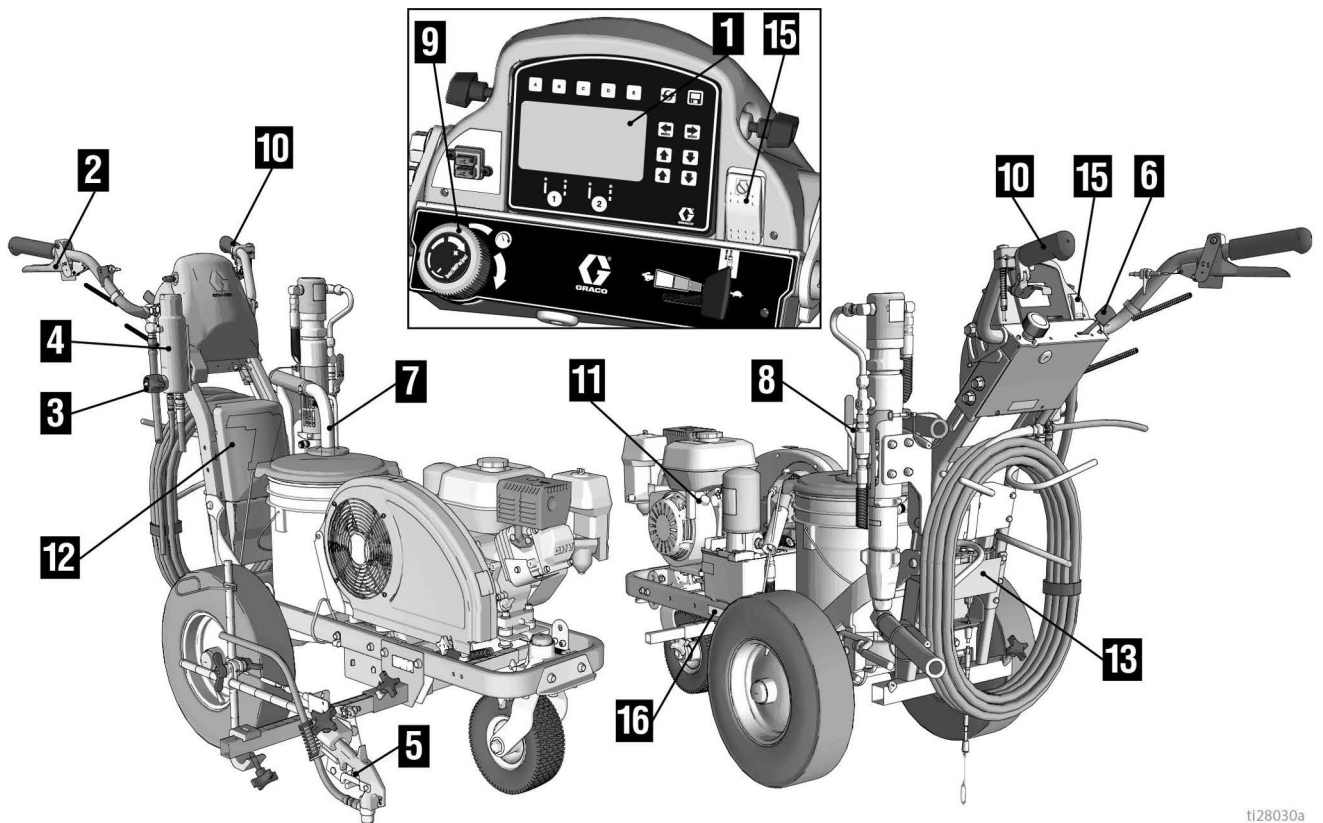

t128030a

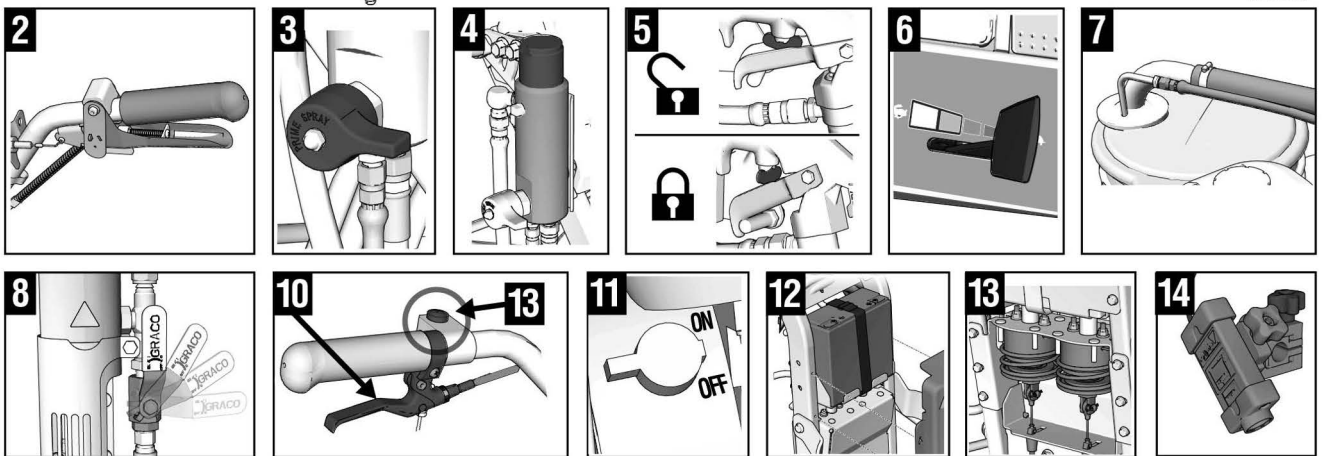

1	Display
2	Manuell pistolavtryckare
3	Luftnings-/sprutventil
4	Filter
5	Avtryckarspär
6	Motor/Reglage
7	Dränerings- och hävertrör
8	Pumpbrytare
9	Tryckregulator
10	Vridreglage
11	Motoravstängning

*12	12 V batteri
*13	Pistolmanöverdon/solenoider
*14	Layoutlaser
15	Motorbrytare
16	Märkplåt
*17	Reglage för automatisk sprutpistol

* Endast HP-autoserien

Komponenter (LLV 200HS)

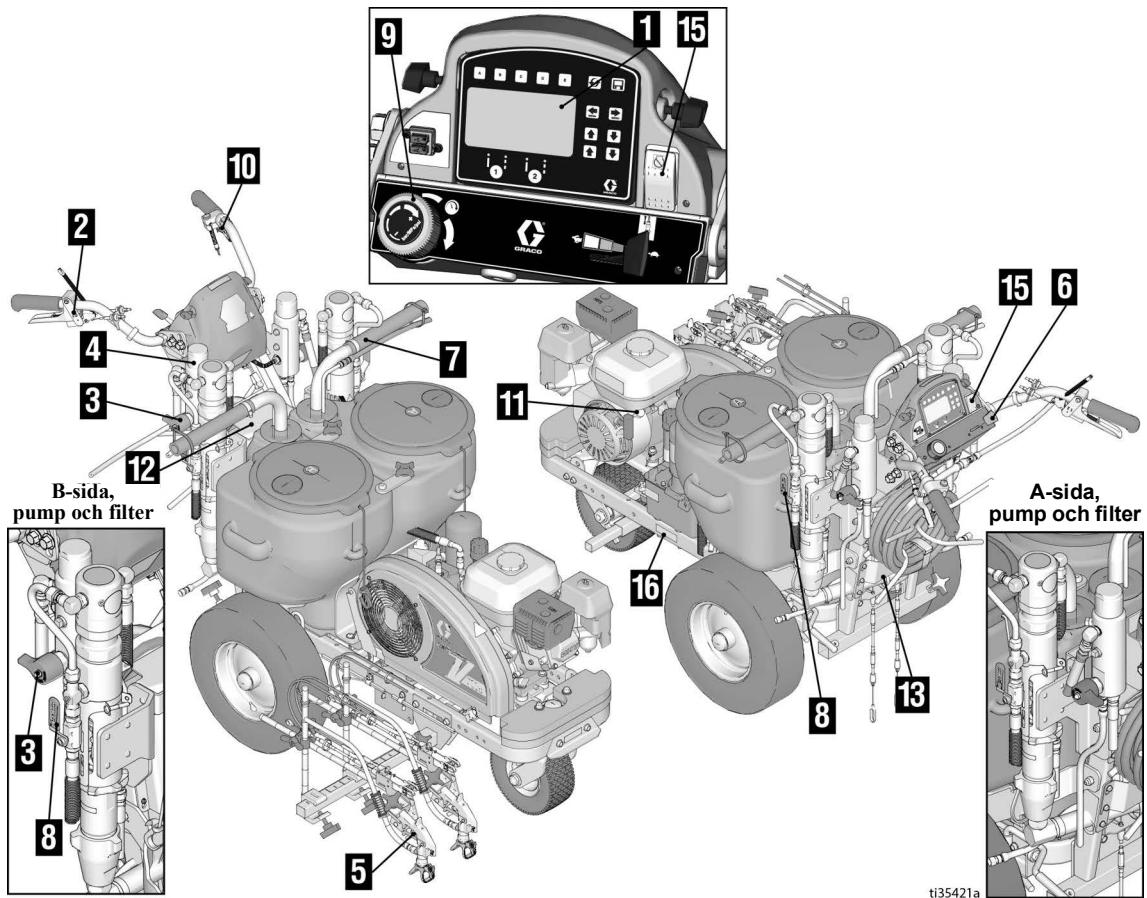

ti35421a

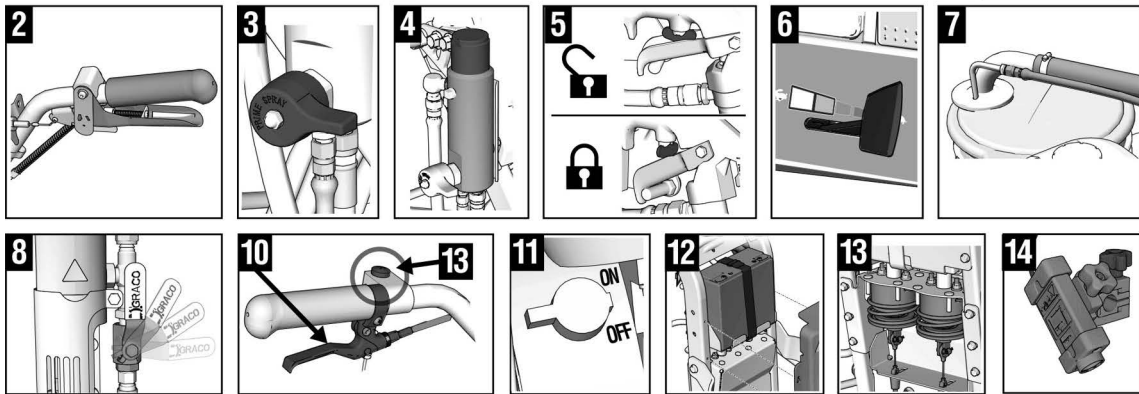

1	Display
2	Manuell pistolavtryckare
3	Luftnings-/sprutventil
4	Filter
5	Avtryckarspär
6	Motor/Reglage
7	Dränerings- och sugrör
8	Pumpbrytare
9	Tryckregulator
10	Vridreglage
11	Motoravstängning

*12	12 V batteri
*13	Pistolmanöverdon/solenoider
*14	Layout-laser
15	Motorbrytare
16	Märkplåt
*17	Reglage för automatisk sprutpistol

* Endast HP-autoserien

Jordningsprocedur (Endast för brandfarliga spolningsvätskor)

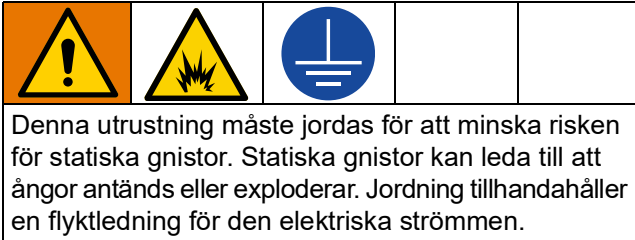

1. Placera sprutan så att hjulen inte står på gångbanan.
2. Linjemålaren levereras med en jordklämman. Jordklämman måste fästa vid ett jordat objekt (t.ex. en skyltstolpe i metall).

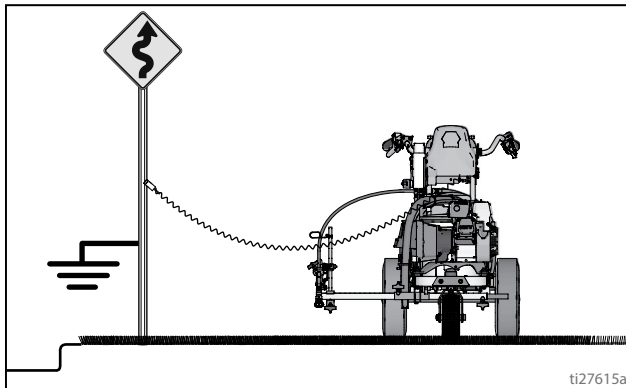

3. Koppla loss jordningsklämman när spolningen är klar.

Anvisningar för tryckavlastning



1. Utför **Jordningsprocedur (Endast för brandfarliga spolningsvätskor)**, sidan 11.
2. Ställ pumpbrytaren på **OFF**. Stäng **AV (OFF)** motorn.

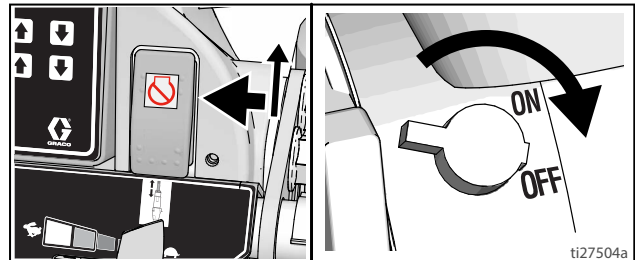

3. Vrid tryckregulatorn till lägsta inställning. Håll in avtryckaren på alla sprutpistoler för att avlasta trycket.

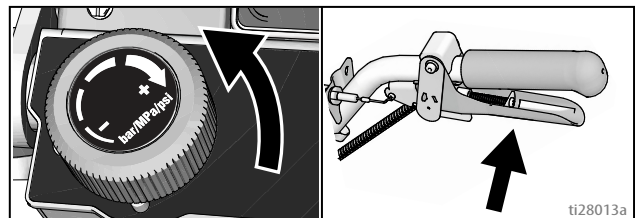

4. Lås pistolavtryckarspärren. Vrid luftningskranen nedåt.

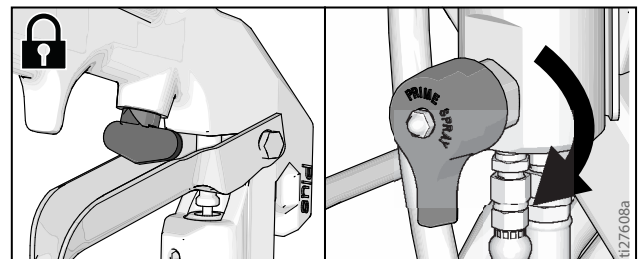

5. Misstänker du att munstycket eller slangen är blockerad eller att trycket inte är helt avlastat:
 - a. Lossa munstycksskyddets hållarmutter eller slangkoppling **VÄLDIGT LÅNGSAMT** för att gradvis avlasta trycket.
 - b. Lossa muttern eller kopplingen helt och hållet.
 - c. Rensa bort hindret i slangen eller munstycket.

Förberedelser/Start

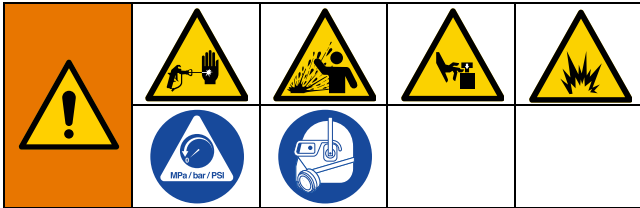

Utrustningen förblir trycksatt tills trycket avlastas manuellt. Utför tryckavlastningsproceduren när du slutar spruta och före rengöring, kontroll eller service av utrustningen för att bidra till att minska risken för allvarlig personskada från trycksatt vätska, såsom hudinträngning, stänkande vätska och rörliga delar.

1. Utför **Anvisningar för tryckavlastning**, sidan 11.
2. Utför **Jordningsprocedur (Endast för brandfarliga spolningsvätskor)**, sidan 11 om brandfarliga material används.
3. Fyll halstätningmuttern med halstätningssvets (TSL) så att tätningen inte slits ut. Båda för 200DC.

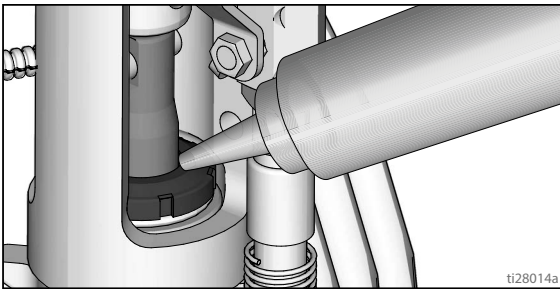

4. Kontrollera oljenivån i motorn. Fyll på SAE 10W-30 (sommar) eller 5W-30 (vinter) vid behov. Se motorhandboken.

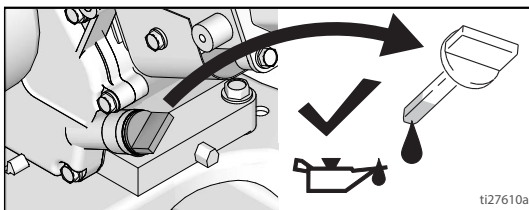

5. Fyll på bränsletanken.

6. Ställ pumpbrytaren på **OFF**. Båda för 200DC.

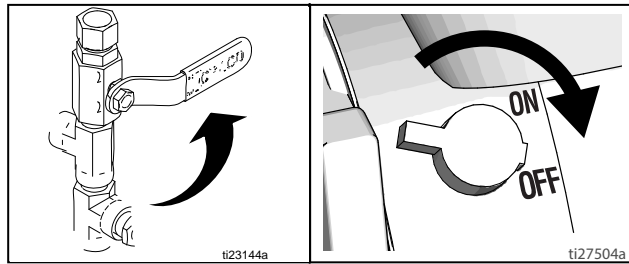

7. Montera silen om den tagits bort. Båda för 200DC.

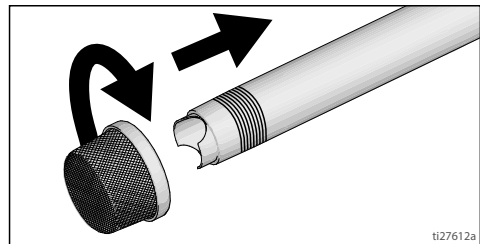

8. Vrid ned luftningsventilen (båda för 200DC). Vrid tryckregulatorn moturs till lägsta tryck.

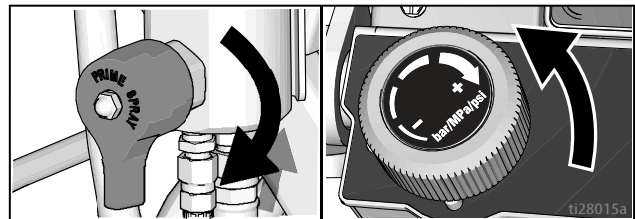

OBS! Minsta tillåtna slangdimension för att sprutan ska fungera bra är en 3/8" x 15,2 m för LL200HS, eller två 3/8 in. x 3,5 m för LL200DC.

9. Sätt ner hävertslangen i ett jordat metallkärl delvis fyllt med renspolningsvätska. Koppla jordledningen till en god jordpunkt. Använd vatten för renspolning av vattenbaserade färger och lacknafta för renspolning av oljebaserade färger och konserveringsolja. Gör detta steg för första kulör/pump som ska luftas för 200DC.

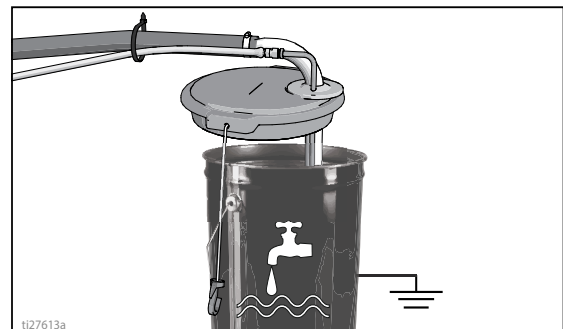

10. Försök starta:

a. Öppna bränsleventilen.

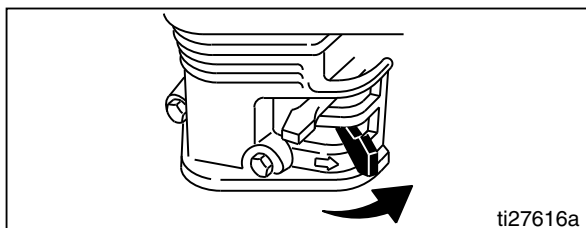

b. Stäng choken.

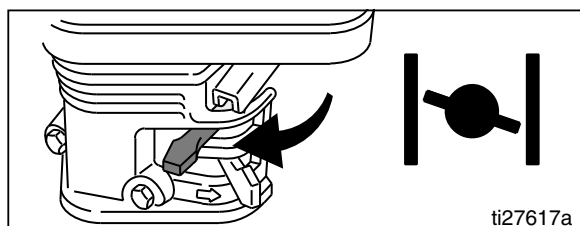

c. Ställ in fullgas.

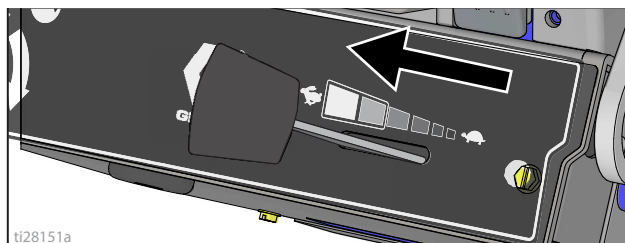

d. Ställ motorbrytaren på ON.

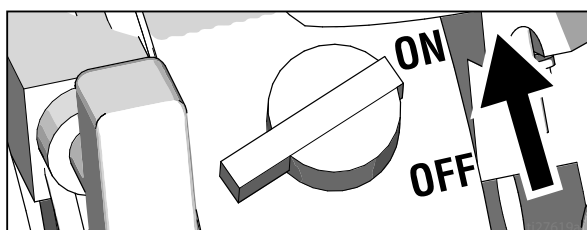

e. Dra i startsnöret.

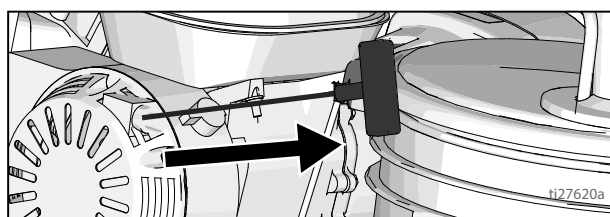

11. Öppna choken när motorn har startat.

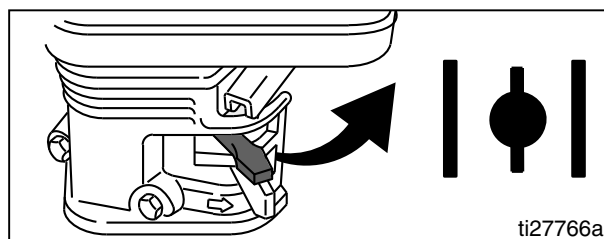

12. Ställ in önskat varvtal.

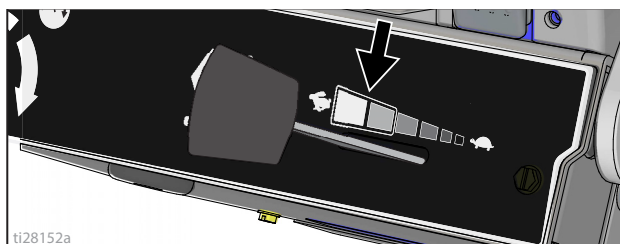

13. Digitaltavlan fungerar när motorn startat.

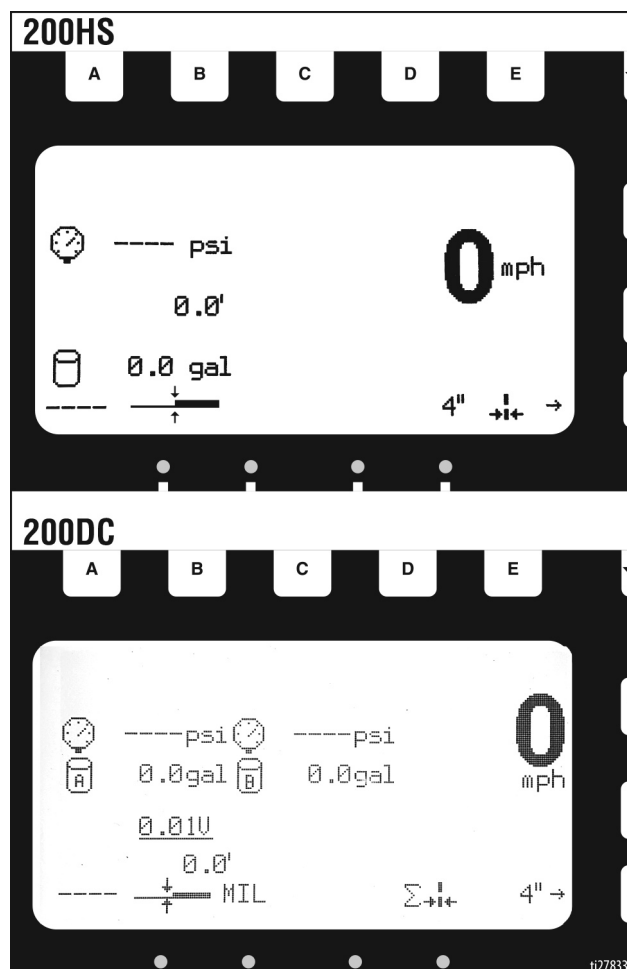

14. Ställ pumpbrytaren till **ON** (pumpen är nu aktiv).
Gör detta steg för första kulör/pump som ska luftas för 200DC.

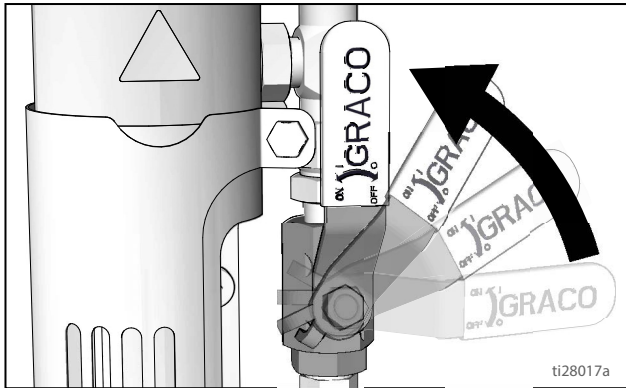

15. Öka tryckkontrollen tills pumpen startar.
Låt vätskan cirkulera i 15 sekunder.

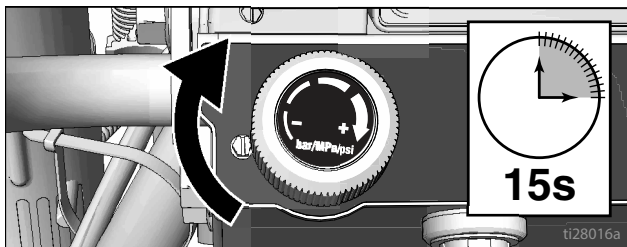

16. Vrid ner trycket och ställ flödningsventilen horisontellt. Frigör avtryckarspärren.

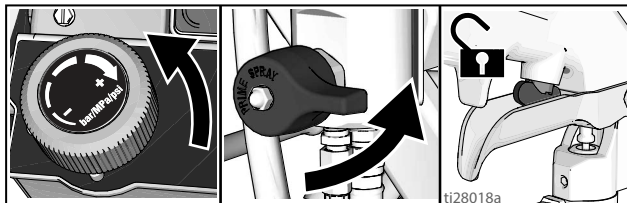

17. Håll alla pistoler mot ett jordat renspolningskärl.
Tryck av pistolen och öka långsamt väsketrycket tills pumpen går jämnt.

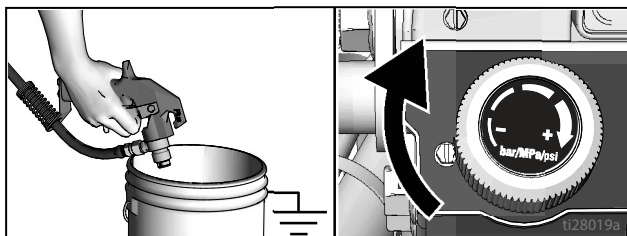

Högtryckssprutning kan injicera gifter i kroppen och orsaka svåra kroppsskador. Försök inte stoppa läckaget med handen eller en trasa.

18. Kontrollera om det finns läckor vid kopplingarna. Stäng omedelbart AV sprutan vid läckage. Utför **Anvisningar för tryckavlastning**. Dra åt läckande kopplingar. Gör om **Start** steg 1. - 17. Fortsätt att hålla inne avtryckaren tills systemet är helt renspolat om det inte finns läckor. Fortsätt till steg 19.

19. Sätt ned hävertröret i färgkärlet.

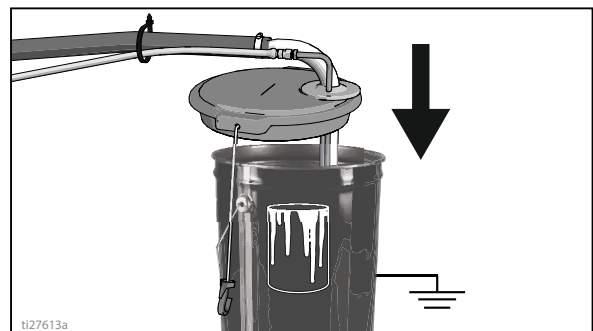

20. Tryck av alla pistolerna igen ner i renspolningskärlet tills det kommer färg. Montera munstycket och munstycksskydd.

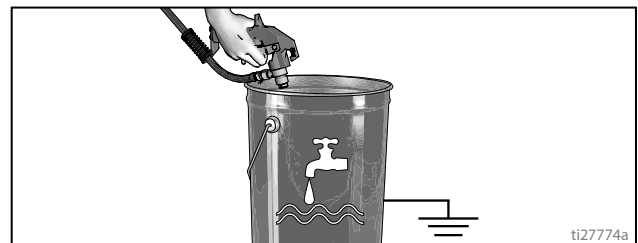

21. För 200DC, gör om steg 8-9 och 14-20 för andra kulören/pumpen som ska luftas.

Installation av SwitchTip och munstycksskydd



För att undvika allvarliga personskador till följd av hudinträngning ska du inte sätta handen framför sprutmunstycket när munstycket och munstycksskyddet monteras eller avlägsnas.

1. Lås avtryckarspärren. Använd änden på SwitchTip för att trycka in OneSeal i munstycksskyddet, med böjen mot munstyckshålet.

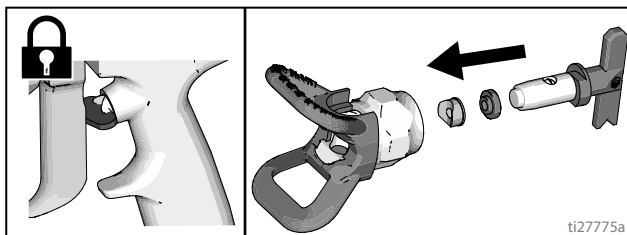

ti27775a

2. För in SwitchTip i munstyckshålet och gänga på enheten ordentligt på pistolen.

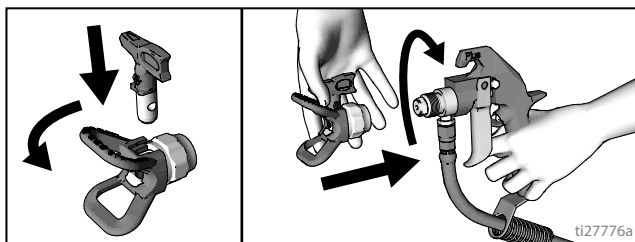

ti27776a

Pistolplacering

Montera pistolerna

1. Sätt i pistolerna i pistolhållaren.
Dra åt klämmorna.

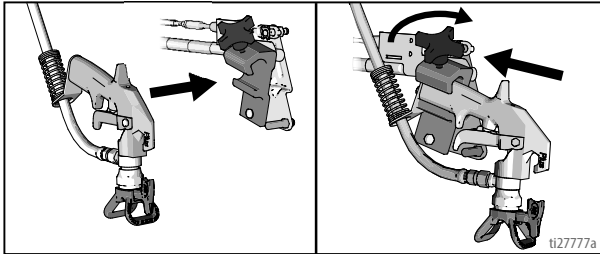

Rikta pistolen

2. Rikta pistolen: upp/ned, framåt/bakåt, vänster/höger.
Se **Diagram över pistolpositioner**, sidan 18, för exempel.

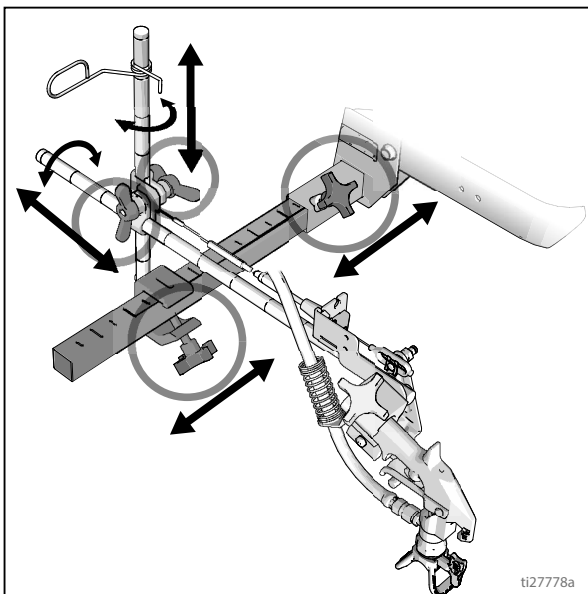

OBS! Vid linjemålning ovanför en trottoarkant kan fästklämman vridas ur vägen.

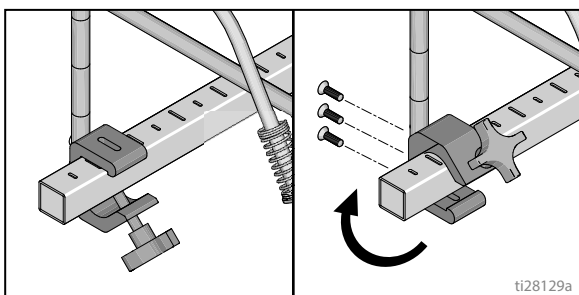

Alternativt kan pistolen vridas ut i vinkel och munstycksskyddet vridas. Det ger operatören bättre sikt.

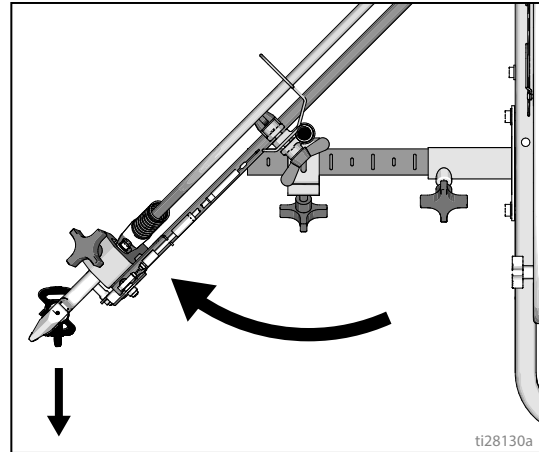

Välja pistoler (standardserien)

3. Koppla in pistolkablarna på vänster eller höger pistolväljarplattor.

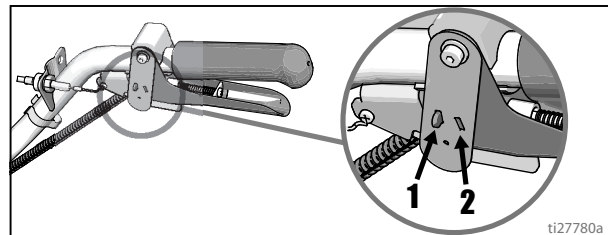

- a. En pistol: Koppla bort en pistolväljarplatta från avtryckaren.

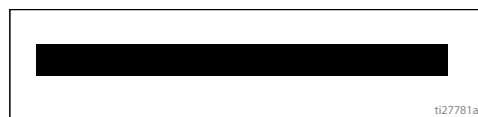

- b. Båda pistolerna samtidigt: Ställ in båda pistolväljarplattorna till samma läge.

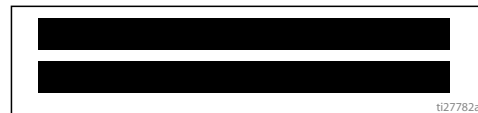

- c. Heldragen-streckad och streckad heldragen: Ställ in pistolen för heldragen linje till läge 1 och pistolen för streckad linje till läge 2.

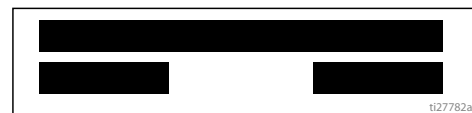

Välja pistoler (HP-autoserien)

- Bestäm vilka pistoler som ska vara aktiva med pistolväljarknapparna. Pistolväljarna har tre lägen: heldragen linje, av och programmerat linjemönster.

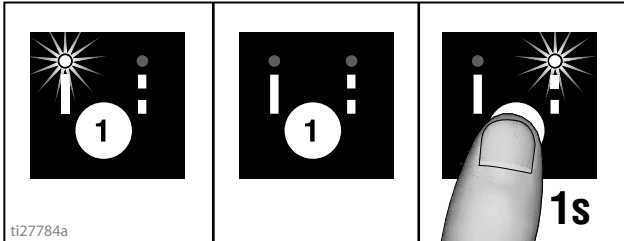

- Aktivera pistolerna med autopistolreglaget.

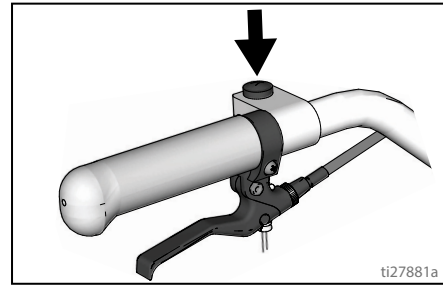

Fyra exempel:

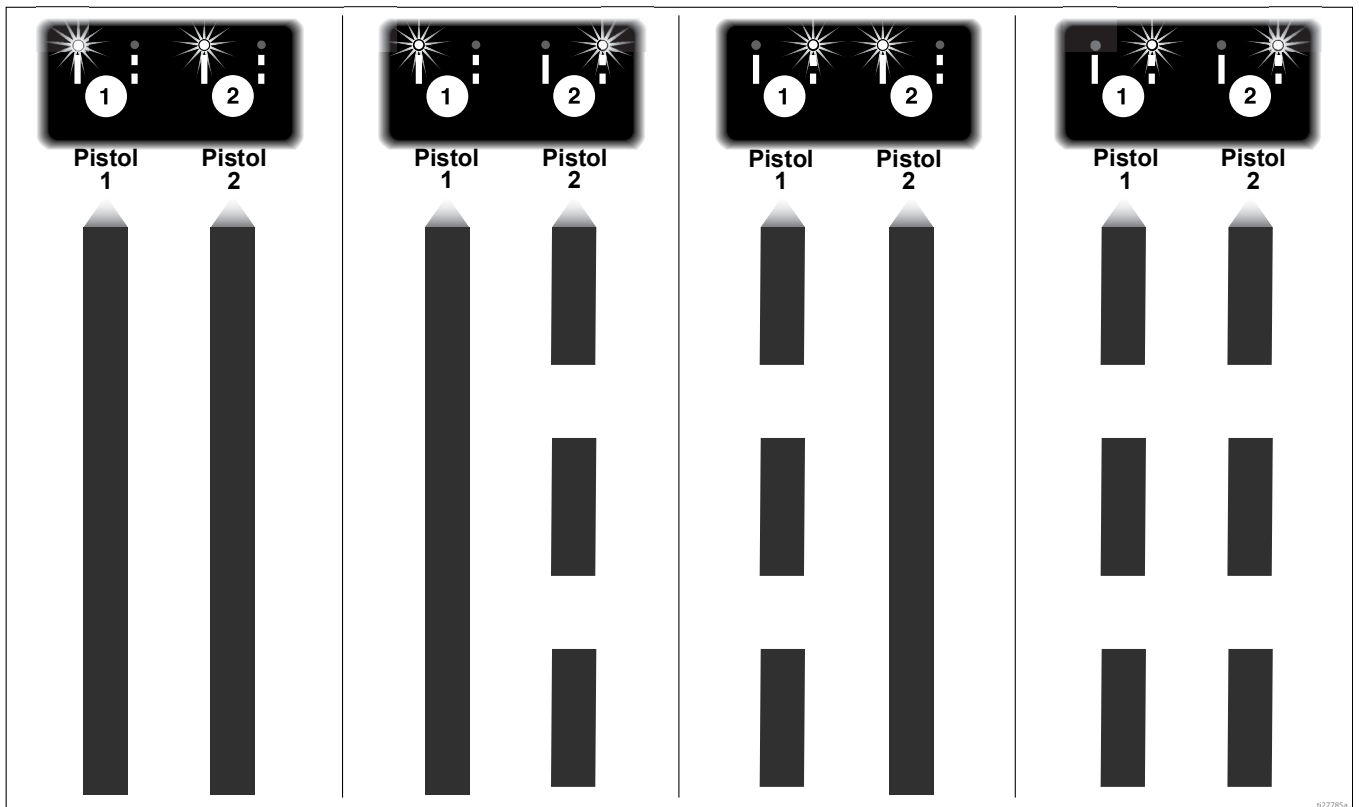
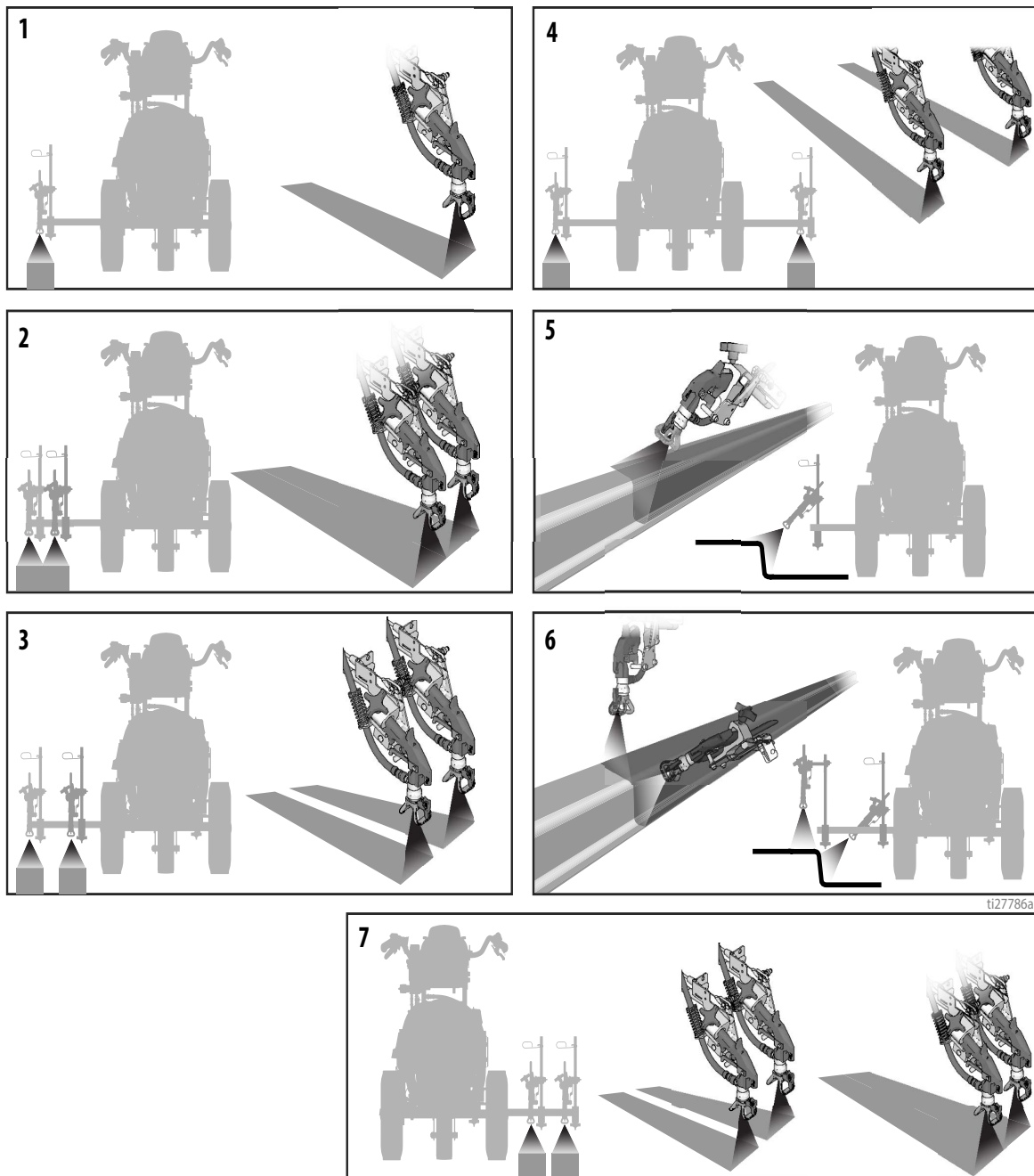

Diagram över pistolpositioner



1	Heldragen linje
2	Heldragen linje upp till 61cm (24 tum) bredd
3	Två heldragna linjer
4	En eller två linjer runt hinder
5	Ram för en pistol
6	Ram för två pistoler
7	Två linjer eller en linje upp till 61 cm bredd

Hållare för pistolarm

Denna enhet är utrustad med en hållare för pistolarm fram och bak.

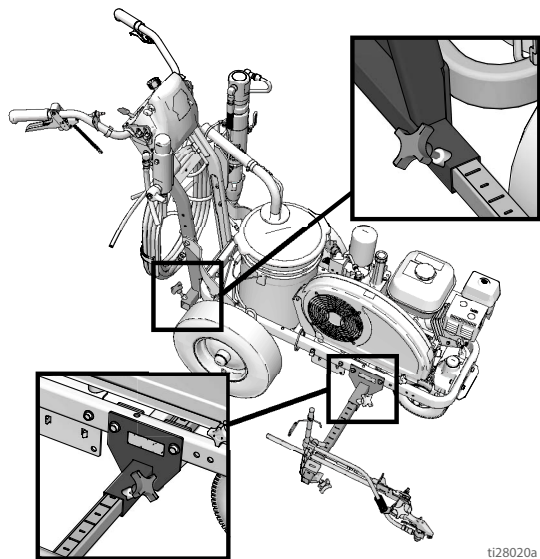

ti28020a

Flytta pistolen (Fram och bak)

1. Lossa vredet för pistolarmen och avlägsna från pistolarmens monteringsfäste.

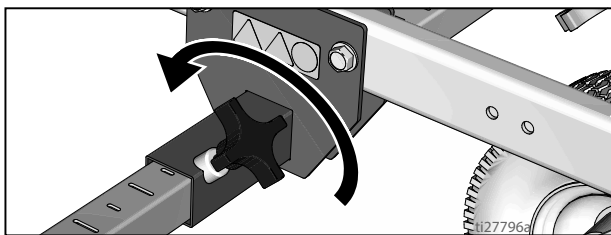

ti27796a

2. Skjut ut pistolarmsenheten (inklusive pistol och slangar) från pistolarmens monteringsfäste.

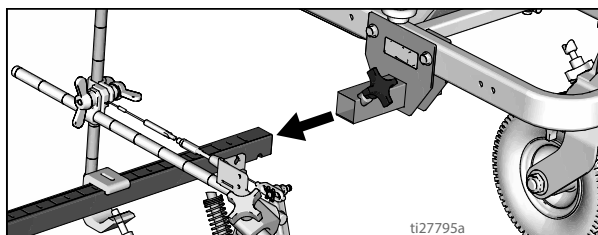

ti27795a

3. Skjut in pistolarmsenheten i det önskade monteringsfästet.

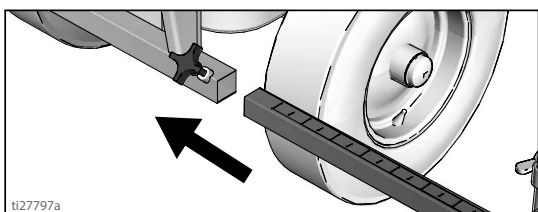

ti27797a

4. Dra åt pistolarmens vred i pistolarmens monteringsfäste.

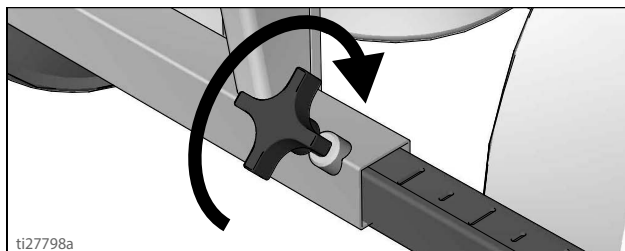

ti27798a

OBSERVERA

Kontrollera att alla slangar, kablar och ledningar är korrekt trädna genom fästen och INTE gnids mot hjulen. Kontakt med hjulen leder till skadade slangar, kablar och ledningar.

Flytta pistolen (Vänster och höger)

Demontering

1. Lossa vredet på vertikala pistolarmens på pistolarmens monteringsstång och ta bort.

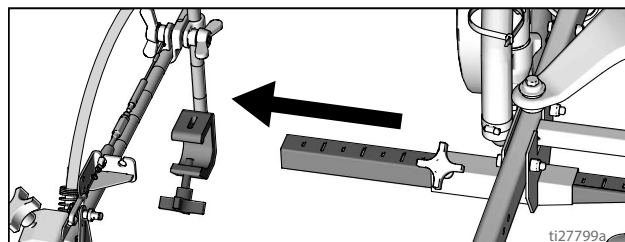

ti27799a

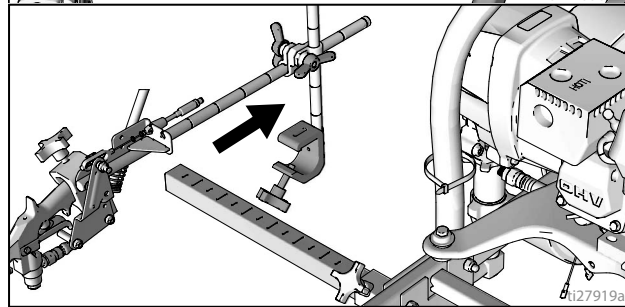

ti27919a

2. Dra ut monteringsstången på motsatt sida av maskinen.

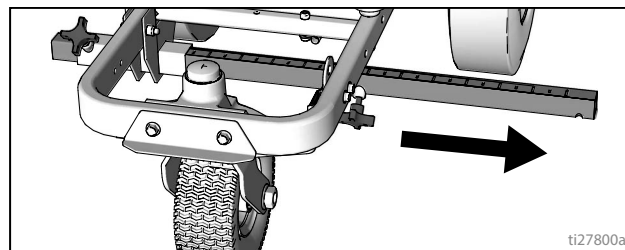

ti27800a

Installation

1. Montera vertikala pistolfästet på pistolstången.

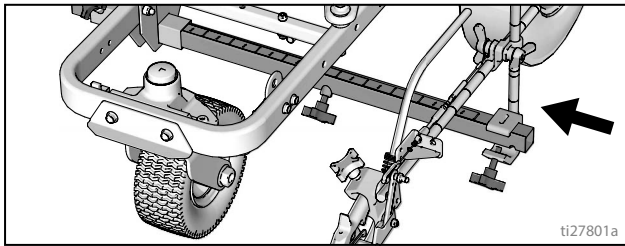

OBS! Kontrollera att alla slangar, kablar och ledningar är korrekt trädna genom konsoler.

Ingen vätskestråle

2. Vrid skruven i handtaget medurs om sprutningssymbolen visas innan färgen kommer.

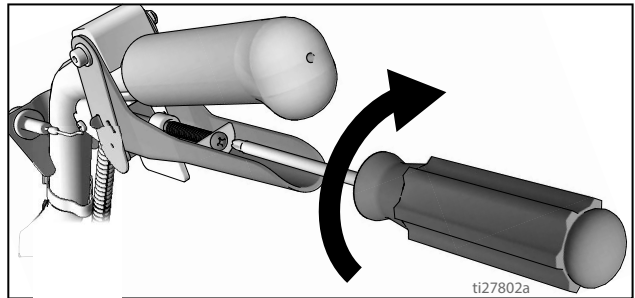

Ingen sprutningssymbol

3. Vrid skruven i handtaget moturs om färgen kommer innan sprutningssymbolen visas.

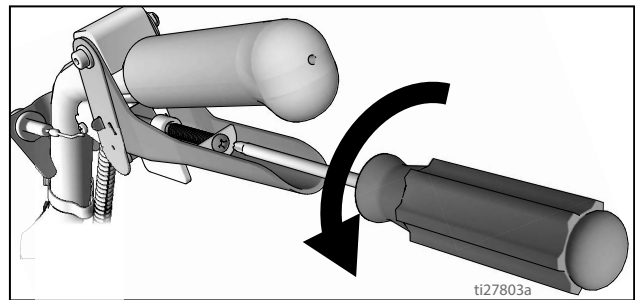

Inställning av avtryckargivare

1. Starta linjemålmotorn. Tryck på avtryckaren. Sprutningssymbolen ska visas samtidigt som färgen börjar komma.

Standardserie	
<p>200HS</p> <p>psi 0 mph</p> <p>0.6gal</p> <p>0.0" MIL 6" →</p>	<p>200DC</p> <p>psi psi 0 mph</p> <p>0.6gal 0.0gal</p> <p>0.0" MIL 6" →</p>
<p>HP-autoserien</p> <p>200HS</p> <p>9.4-9.8 9.4-9.3 10.9-10.2 A</p> <p>psi 0 mph</p> <p>0.7gal</p> <p>12.76V YELLOW →</p> <p>714.7" JOB 4 8" →</p>	<p>200DC</p> <p>9.4-9.8 9.4-9.3 10.9-10.2 A</p> <p>psi psi 0 mph</p> <p>0.7gal 0.6gal</p> <p>12.76V YELLOW →</p> <p>714.7" JOB 4 8" →</p>

ti35422a

4. Fortsätt justera skruven i handtaget tills sprutningssymbolen är synkroniserad med färgstrålen.

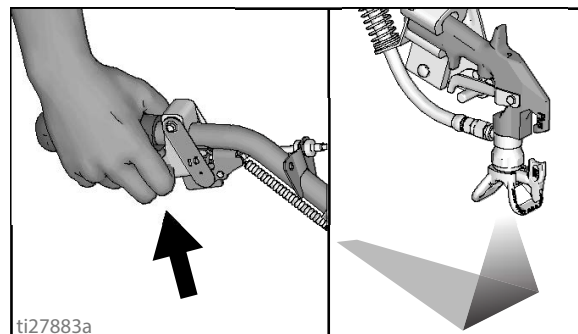

Justering av pistolkabel

Genom justering av pistolkabeln ökar eller minskar gapet mellan avtryckarplåten och pistolavtryckaren. Utför följande steg för att justera avtryckargapet.

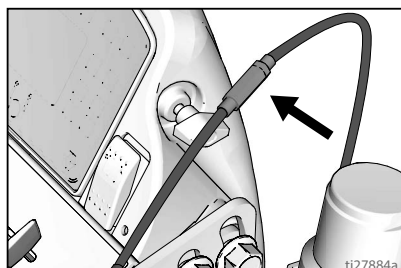

Standardserie

HP-autoserien
(har två platser)

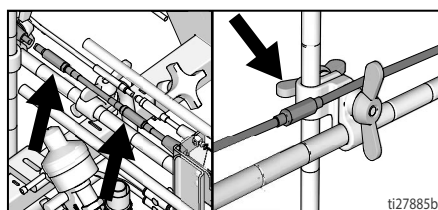

1. Använd en skruvnyckel för att lossa låsmuttern på kabeljusteraren.

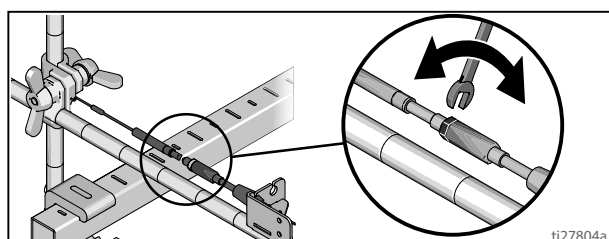

2. Lossa eller dra åt justeraren tills önskat resultat uppnås. **OBS!** Mer blottad gänga betyder ett mindre gap mellan pistolavtryckaren och avtryckarplåten.
3. Använd en skruvnyckel för att dra åt låsmuttern på kabeljusteraren.

Montera pistolkabeln (HP-autoserien)

HP-autoserien kan utrustas med två pistolmanöverdon. Varje pistolmanöverdon klarar en kabel.

1. Välj kabeländan med justerare.
2. Installera den frilagda kabeln genom kabelkonsolfacket.

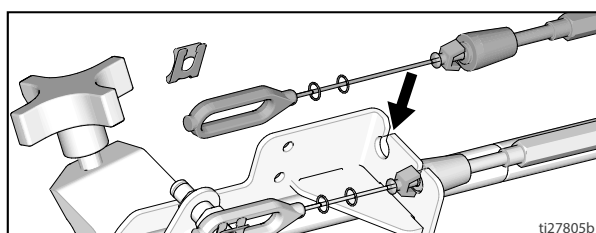

3. För in kabelhållaren av plast i kabelkonsolhålet.

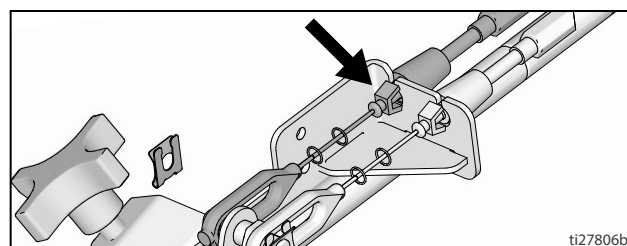

4. Installera kabeländan på avtryckarplåtens stift och installera klämman.

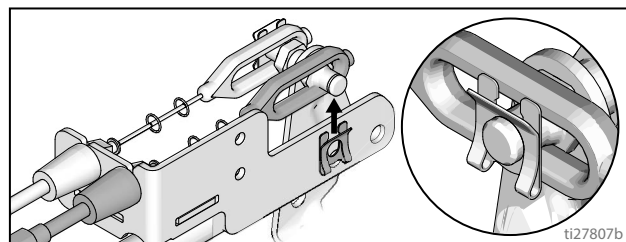

5. Led kabeln runt enheten och upp igenom kabelhålen bakom slanghållaren.

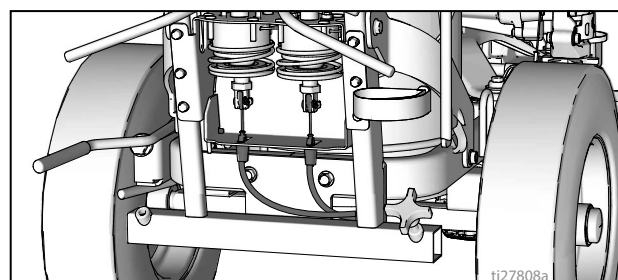

6. Led kabelns ändögla genom konsolens rektangulära hål och för in kabelhållaren av plast i drivdonskonsolen. Montera kabeländan på manöverdonsstängan och montera stiftet.

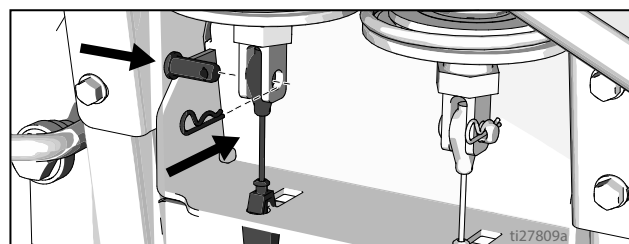

Justering av raka linjer

Framhjulet är inställt för att centrera enheten och för att möjliggöra för operatören dra raka linjer. Med tiden kan hjulet bli felriktat och behöver då justeras. För att återcentrera framhjulet, utför följande steg:

1. Lossa bulten på framhjulsfästet.

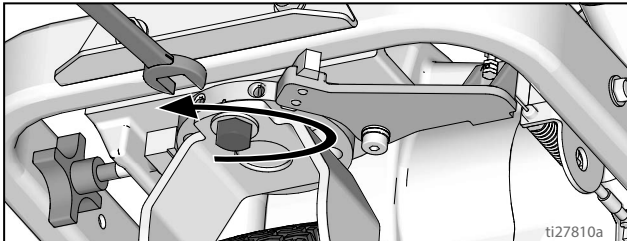

2. Lossa vänster inställningskruv och dra åt höger inställningskruv för fininställning om maskinen drar åt höger.

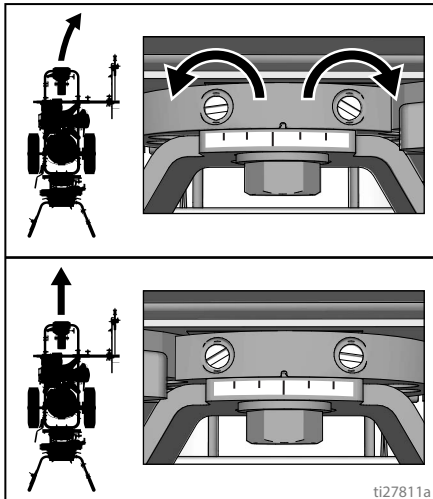

3. Lossa höger inställningskruv och dra åt vänster inställningskruv för fininställning om maskinen drar åt vänster.

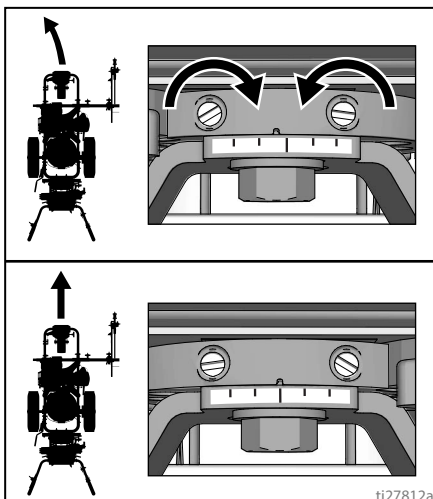

4. Rulla linjemålaren. Upprepa steg 2 och 3 tills linjemålaren rullar rakt. Dra åt bulten på hjulets riktningssplåt för att låsa den nya hjulinställningen.

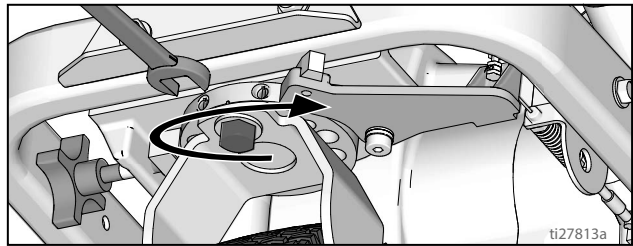

Justering av handtag

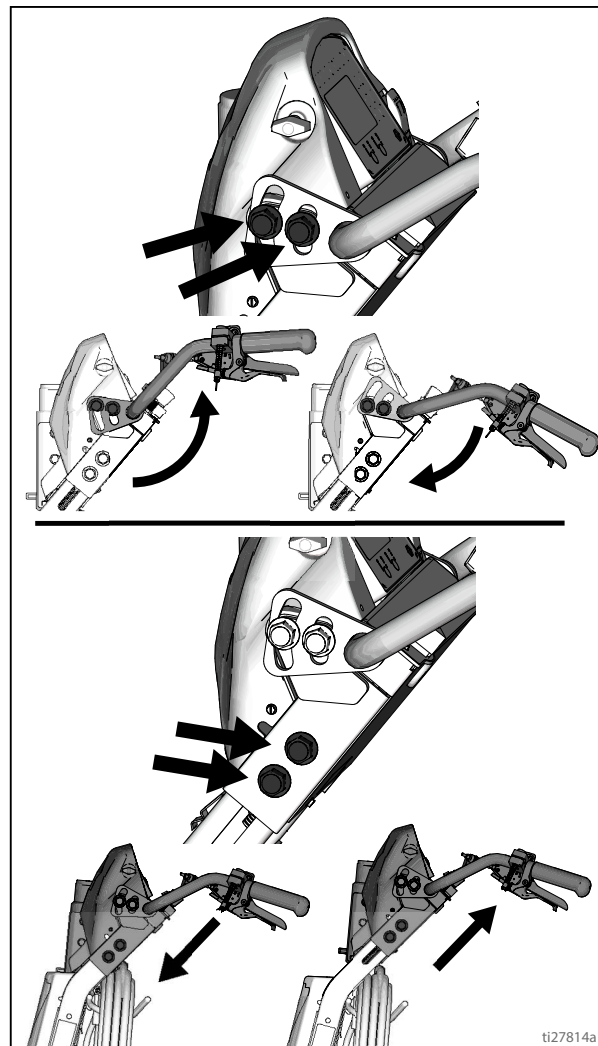

Punktlaser (om tillämpligt)

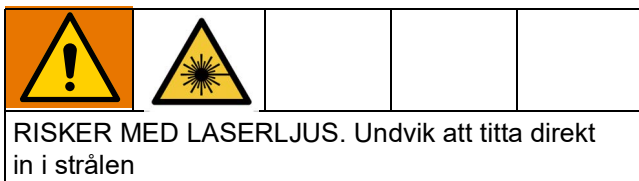

1. Ta bort batterikåpan.

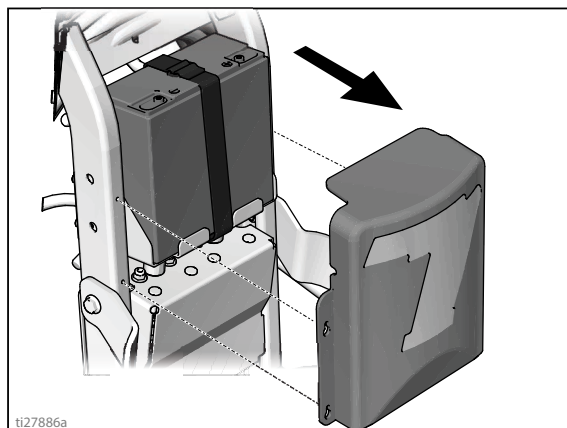

2. Montera brytaren på önskad plats på styret.

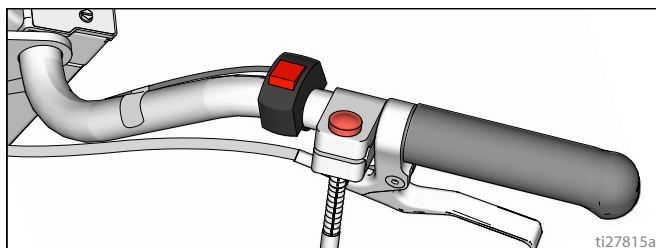

3. Montera lasern på önskad plats på pistolarmen.

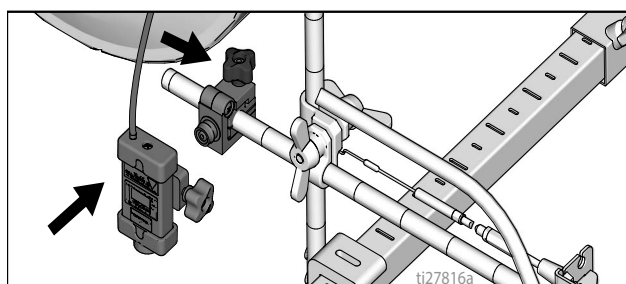

4. Dra kablarna från brytaren till batteriet och anslut till (+)- och (-)-kontakterna.

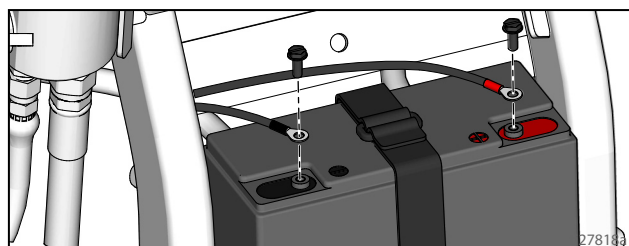

5. Anslut brytarledarna till kablaget.

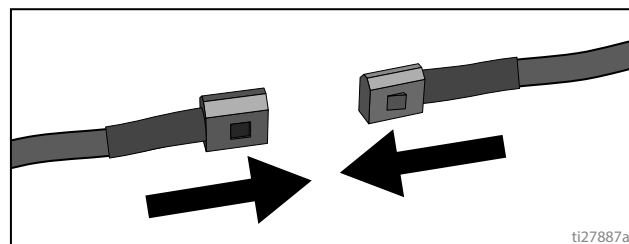

6. Sätt tillbaka batterikåpan.

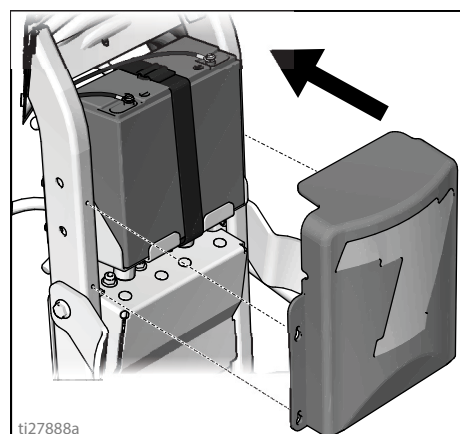

7. Slå på lasern och positionera punkten under pistolhuvudet.

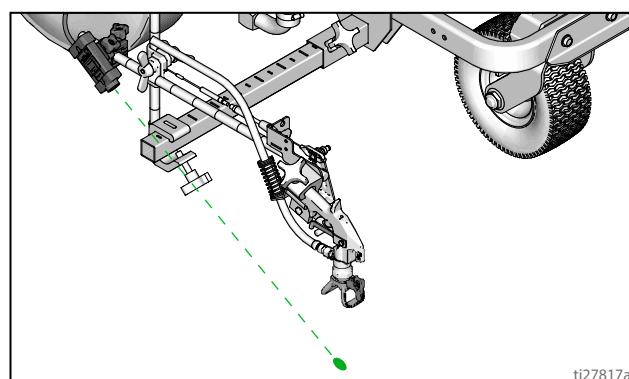

Rengöring

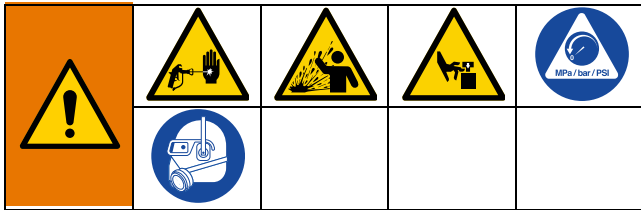

Utrustningen förblir trycksatt tills trycket avlastas manuellt. Utför tryckavlastningsproceduren när du slutar spruta och före rengöring, kontroll eller service av utrustningen för att bidra till att minska risken för allvarlig personskada från trycksatt vätska, såsom hudinträning, stänkande vätska och rörliga delar.

1. Utför **Anvisningar för tryckavlastning**, sidan 11.
2. Ta bort skydd och SwitchTip från alla pistoler.

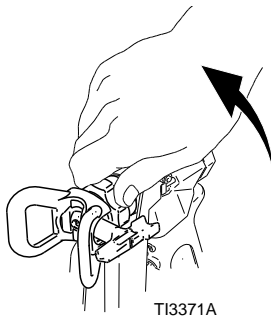

3. Skruva av locket och ta bort filtret. Sätt ihop utan filter. Båda för 200DC.

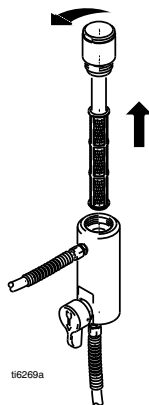

4. Tvätta filter, munstycksskyddet och SwitchTip i renspolningsvätska.



5. Sätt ner hävertslangen i ett jordat metallkärl delvis fyllt med renspolningsvätska. Koppla jordledningen till en god jordpunkt. Utför **Startstegen 10 - 17** (se sidan 13) för att spola ur färgen ur sprutan. Använd vatten för att spola vattenbaserad färg och lacknafta för att spola oljebaserad färg. Gör detta för båda pumparna för 200DC-sprutor.
6. Håll pistolen mot en färghink och håll in avtryckaren tills vatten eller lacknafta syns. Repetera för fler pistoler.

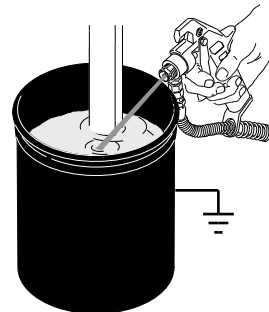

7. Flytta pistolen till en lösnings- eller vattenhink. Håll pistolen mot hinken och håll in avtryckaren tills systemet är ordentligt spolat. Repetera för fler pistoler.
8. Fyll pumpen med Pump Armor, utför **Anvisningar för tryckavlastning**, sidan 11, och montera ihop filtret, skyddet och SwitchTip.
9. Fyll halstätningmuttern med halstätningvätska (TSL) för att minska förslitningen av tätningarna. Gör detta vid varje sprutning och förvaring.

Standardserie

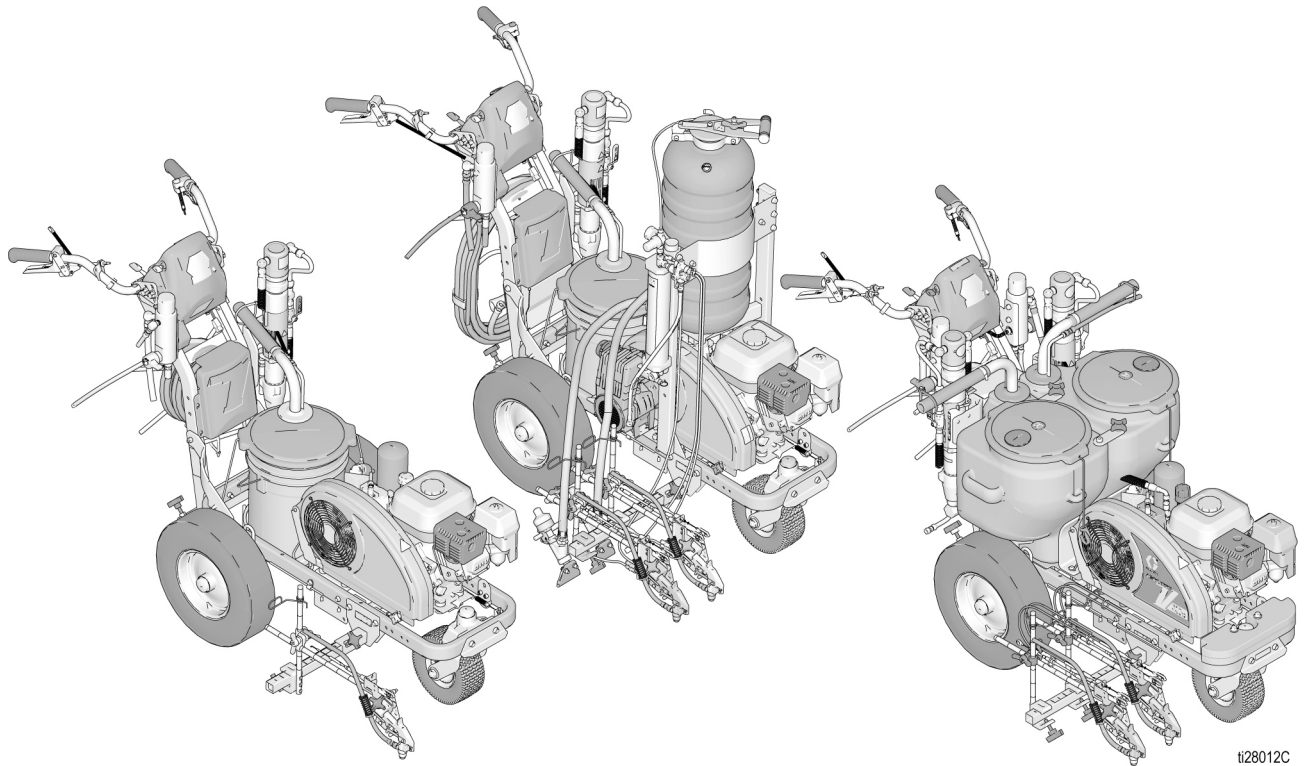

t28012C

LineLazer V LiveLook-display

Standardserie

200DC

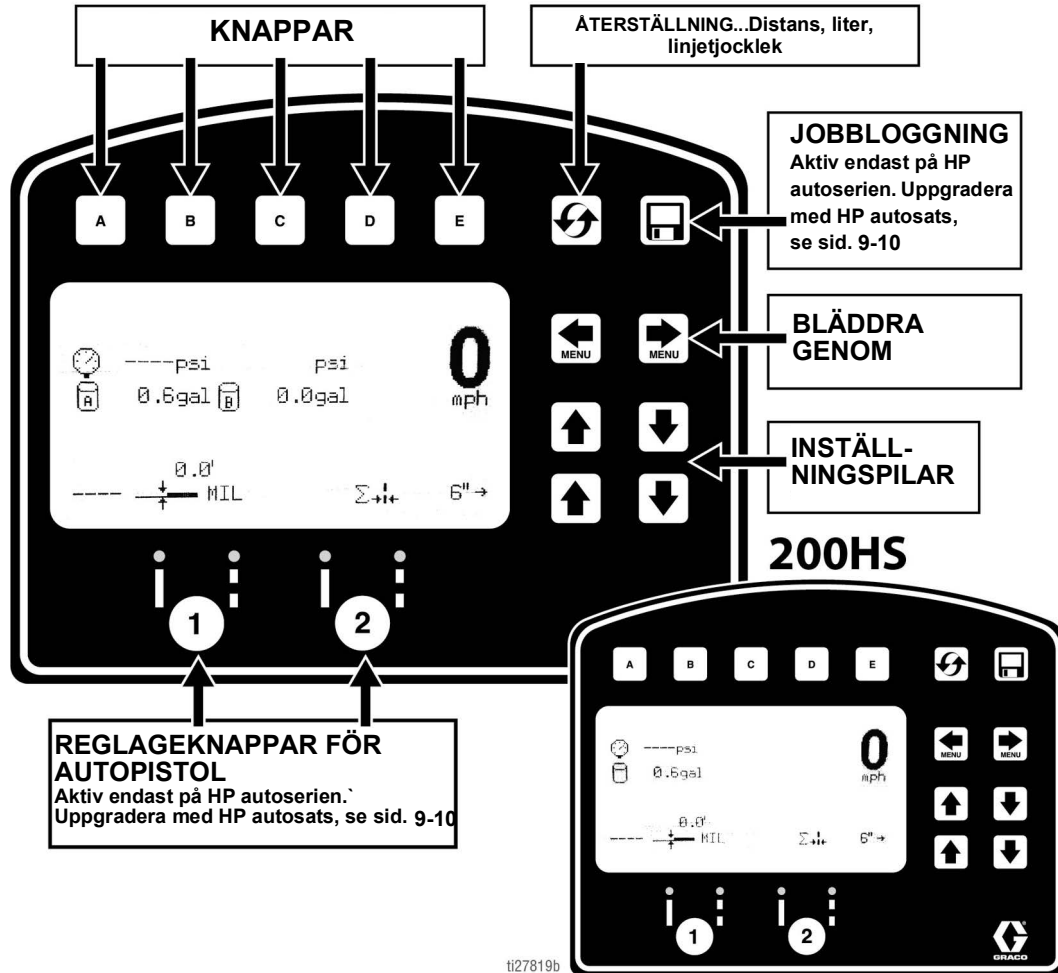

ti27819b

LINJEMÅLNINGSBILD

200DC

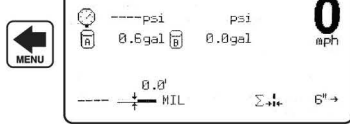

200HS

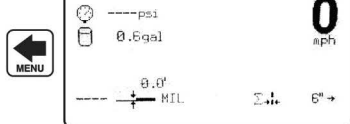

- **Visning:**
- Längd på sprutad linje
- Liter som pumpats
- Skittjocklek för jobbet och i realtid
- Hastighet
- Tryck
- Ange linjebredd

MÄTLÄGE

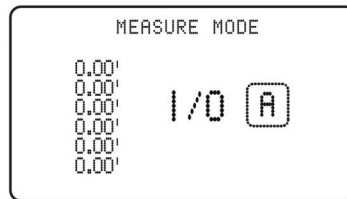

- Gör upp till sex mätningar, starta mätningen med A-knappen och tryck en gång till för att avsluta.

INSTÄLLNING/INFO

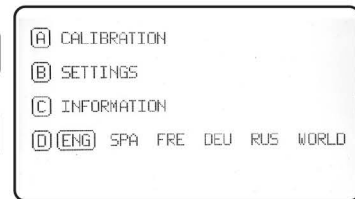

- Inställningar och information kan tas fram från den här bilden.
- Maskinen måste kalibreras för att ge noggranna distansberäkningar. Tryck på A när maskinen ska kalibreras. Mät över minst åtta meter.

ti27820b

Startinställningar (standardserien)

Startinställningarna förbereder linjesprutan för drift utifrån ett antal användardefinierade parametrar. Val av språk och enheter kan ställas in innan du börjar och de kan ändras senare.

Språk

Välj språk med **D** på inställningar/information.



ENG = engelska
 SPA = spanska
 FRE = franska
 DEU = tyska
 RUS = ryska
 WORLD = symboler, se **Symboler**, sidan 61.

OBS! Språk kan ändras senare.

Enheter

Tryck på **B** för inmatning av inställningarna och sedan på **B** för att bekräfta. Välj önskade måtenheter.

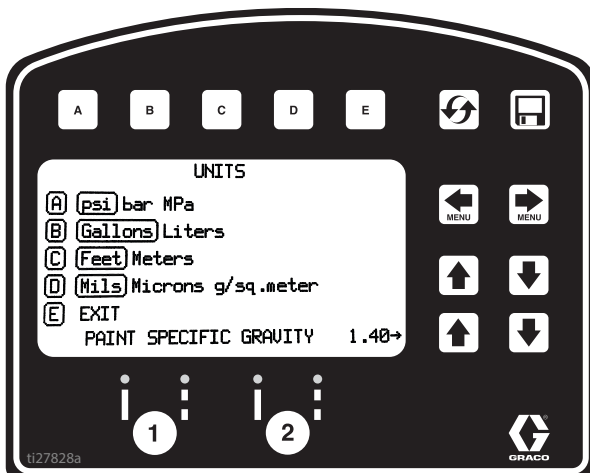

US-enheter

Tryck = psi
 Volym = gallon
 Sträcka = fot
 Linjetjocklek = mil

SI-enheter

Tryck = bar (MPa finns)
 Volym = liter
 Sträcka = meter
 Linjetjocklek = mikron (g/m² finns)

Färgspecifik vikt = använd UPP- och NER-pilarna för att ställa in specifik vikt. Krävs för att fastställa färgtjocklek.

OBS! Alla enheter kan laddas individuellt när som helst.

Kalibrering

1. Kontrollera lufttrycket i bakdäcken och pumpa upp bakdäcken till 379 +/- 34 kPa (55 +/- 5 psi) vid behov.
2. Dra ut stålmåttbandet längre än 8 m.

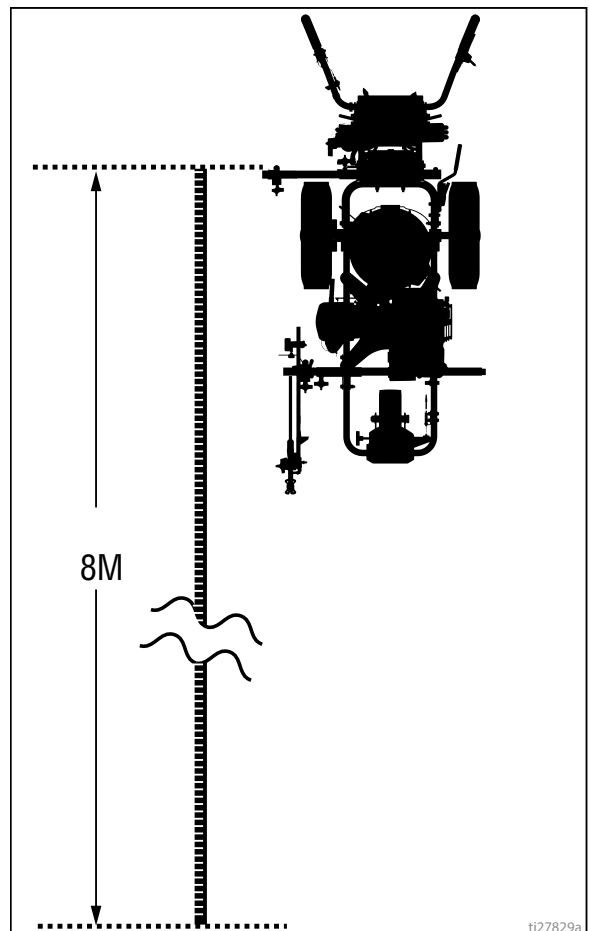

3. Välj inställningar/information med   .



4. Välj kalibrering med  . Ställ in STRÄCKA till 7,6 m (25 fot) eller längre. Längre sträcka ger bättre noggrannhet, beroende på förhållandena.

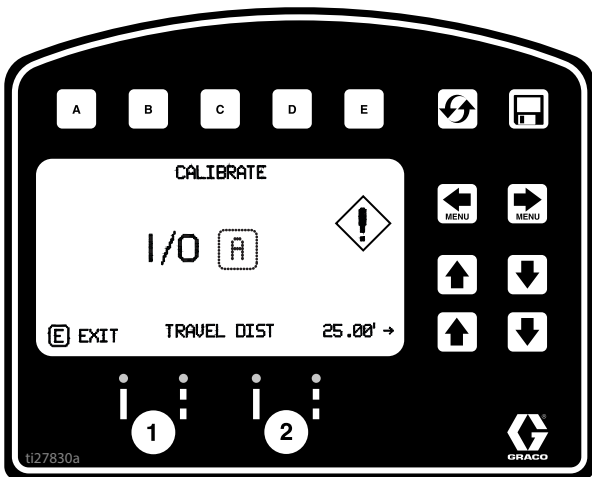

5. Ställ in någon del av maskinen mot markeringen 0,305 m (1 fot) på stålmåttbandet.

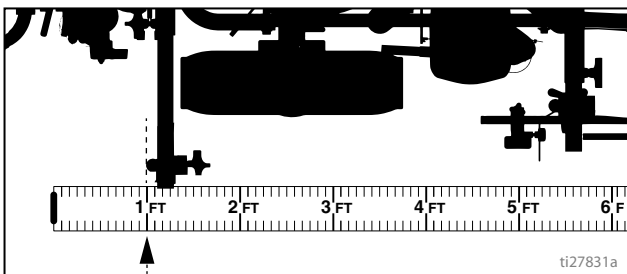

6. Starta kalibreringen med  .

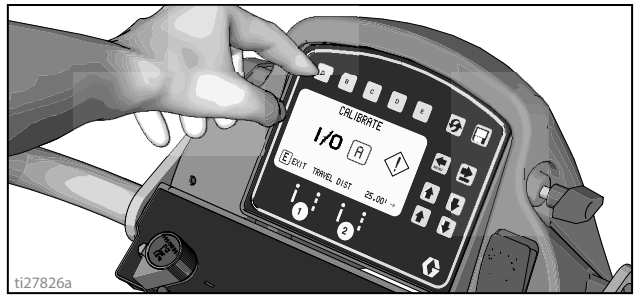

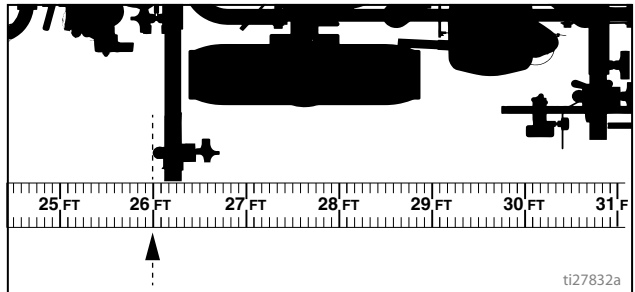

7. Kör linjemålaren framåt. Håll maskinen inpassad mot stålmåttbandet.
8. Stanna när vald del på maskinen står mot markeringen 8 m (26 fot) på stålmåttbandet (sträckan 7,6 m [25 fot]).

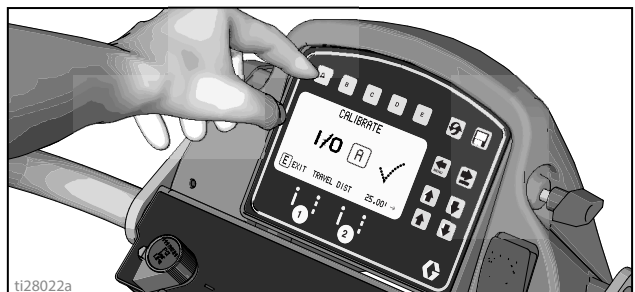

9. Avsluta kalibreringen med  .



- Kalibreringen är inte klar om utropstecknet  visas.
- Kalibreringen är klar om bocksymbolen  visas.

10. Kalibreringen är klar.

Gå till läget **Mätningläge (standardserien)**, sidan 30 och kontrollera precisionen genom att mäta med måttbandet.

Linjemålningsläge (standardserien)

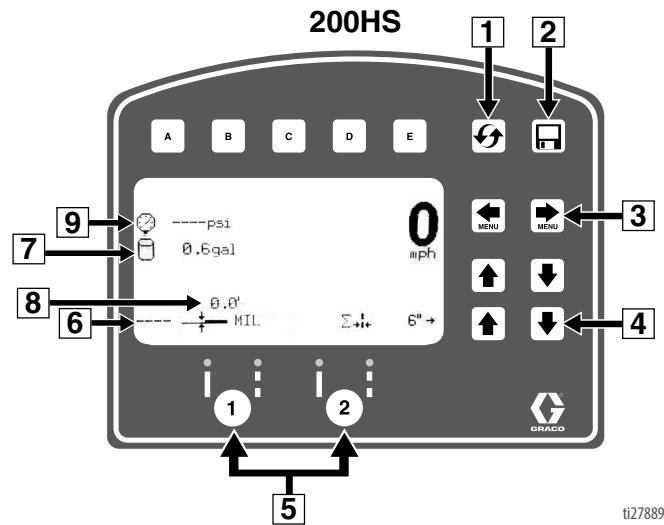
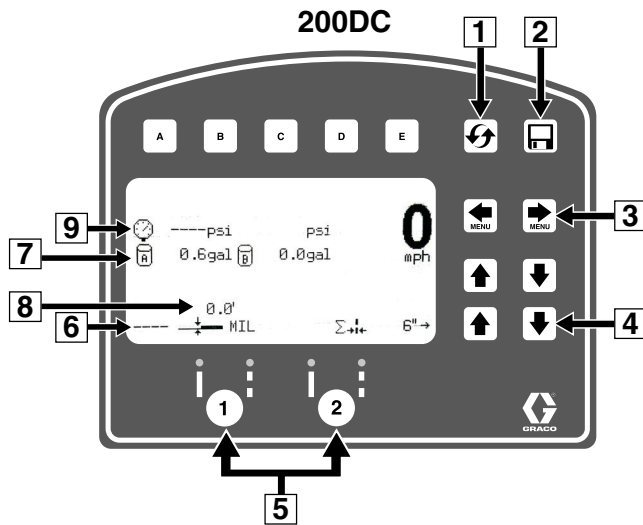

ti27889a

Ref.	Beskrivning
1	Återställer sträcka, volym, tjocklek
*2	Jobbloggning
3	Bläddra mellan huvudmenybilderna
4	Inställningsknappar för linjebredd
*5	Autopistolknappar.
6	MIL-tjocklek. Under sprutning visas "Instant MIL avg". Stoppad visas totala "Jobb medel-MIL".
7	Total antal liter (gallon) sprutad volym
8	Sammanlagd sprutad sträcka.
9	Tryck

* Inte aktiv i standardserien.
Uppgradera till HP Auto-serien, se sidorna 9-10.

Körning i linjemålningsläge

1. Se till att motorn är igång.
2. Ställ pumpbrytaren på PÅ (ON).

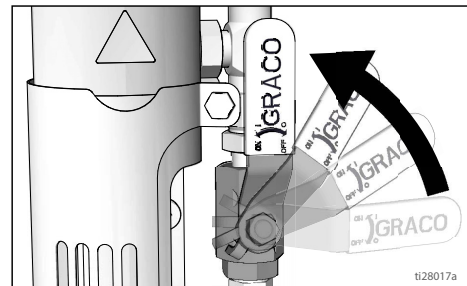

3. Tryck in avtryckaren för att spruta.

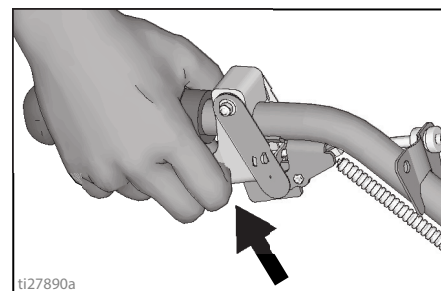

Mätningläge (standardserien)

Mätningläget ersätter måttbandet för mätning av sträckor när layouten för ett område som ska linjemålas ska beräknas.

1. Välj mätningläge med  .

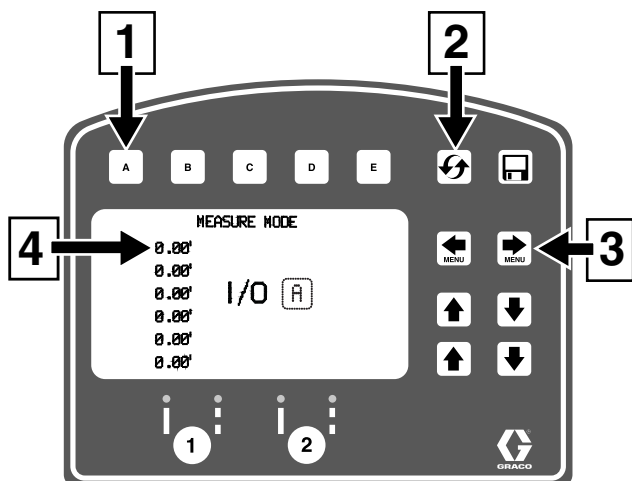

ti27834a

Ref.	Beskrivning
1	Tryck för att starta mätningen, tryck för att avsluta mätningen
2	Håll inne för att nollställa värdena
3	Bläddra mellan huvudmenybilderna
4	Senaste mätvärdet

2. Tryck och släpp **A**. Kör sprutan framåt eller bakåt. (Körning bakåt ger en negativ sträcka.)

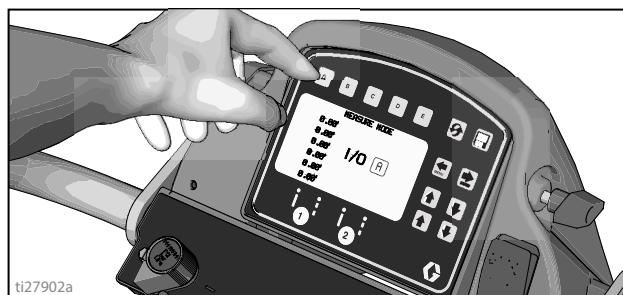

ti27902a

3. Tryck och släpp **A** för att avsluta mätt sträcka. Det går att se upp till sex längder.

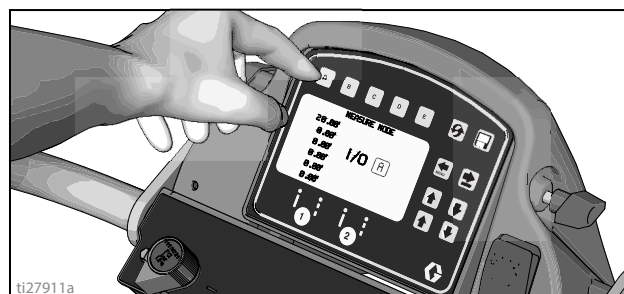

ti27911a

Inställningar/information

Välj inställningar/information med  .



Välj språk med .
Se **Språk**, sidan 27.

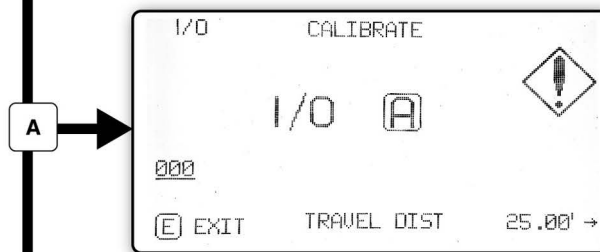

Se **Kalibrering**, sidan 27.



Se **Inställningar**, sidan 32.

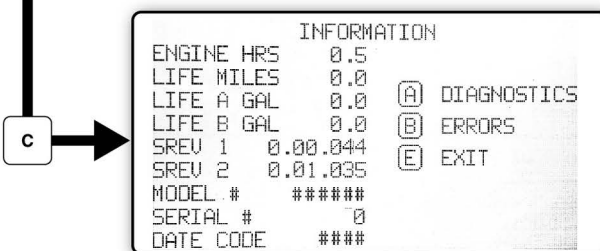

Se **Information**, sidan 33.

ti27835b



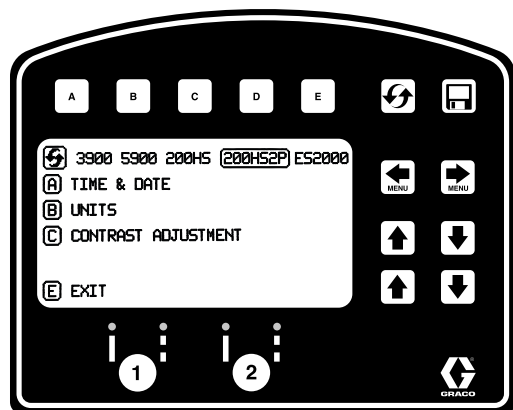

Inställningar

Välj inställningar/information med  .



Öppna menyn Inställningar med .



 Väljer maskintyp. Krävs för noggrann volymberäkning.

Ställ in datum och klockslag med    .

Ställ in enheter med    .

Ställ in önskad skärmkontrast med  .

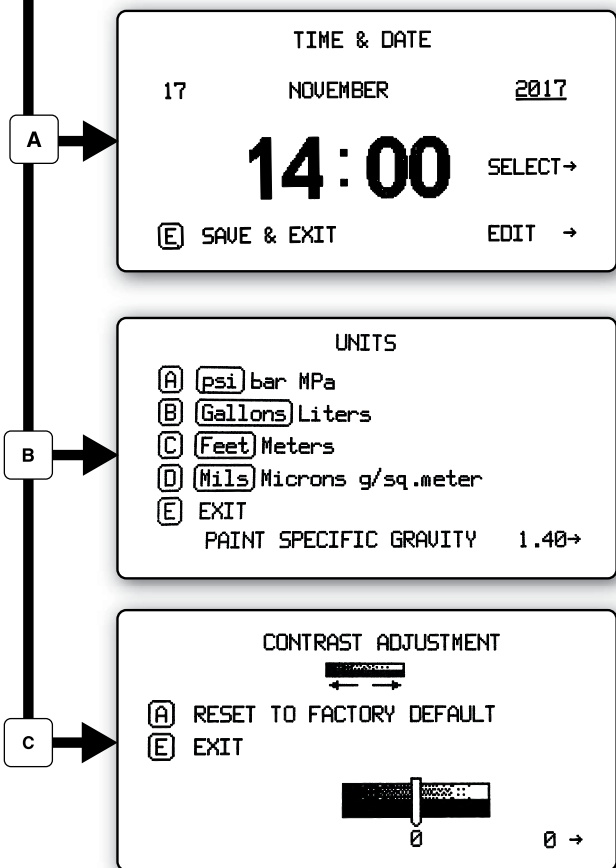

t127839b

Information





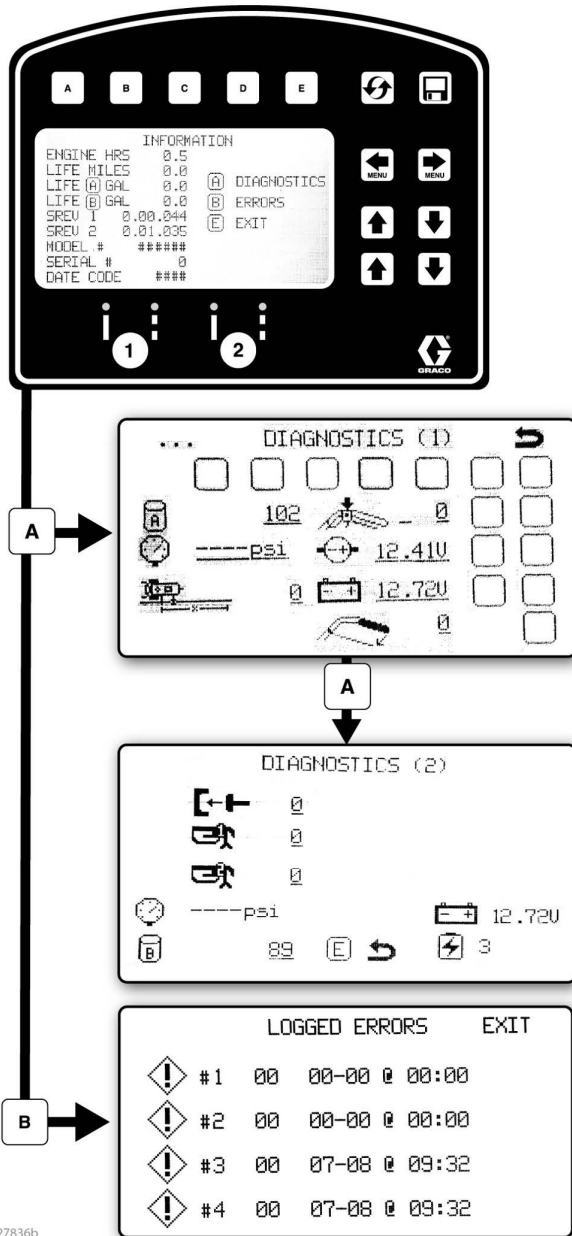

Välj inställningar/information med  .

Öppna menyn Information med .



Visar och loggar aktuella data och information om linjemålaren.

Visar och provar komponenternas funktion.

-  Stroke Counter
-  Touch Pad Buttons
-  Pressure Transducer
-  Engine Voltage
-  Distance Sensor
-  Battery Voltage

De fyra senast inträffade felkoderna loggas.

- Kodbeskrivning
- 02 = för högt tryck
- 03 = ingen givare hittad

 Återställ felkoder

t127836b

HP-autoserien och HP-serien för reflekterande material

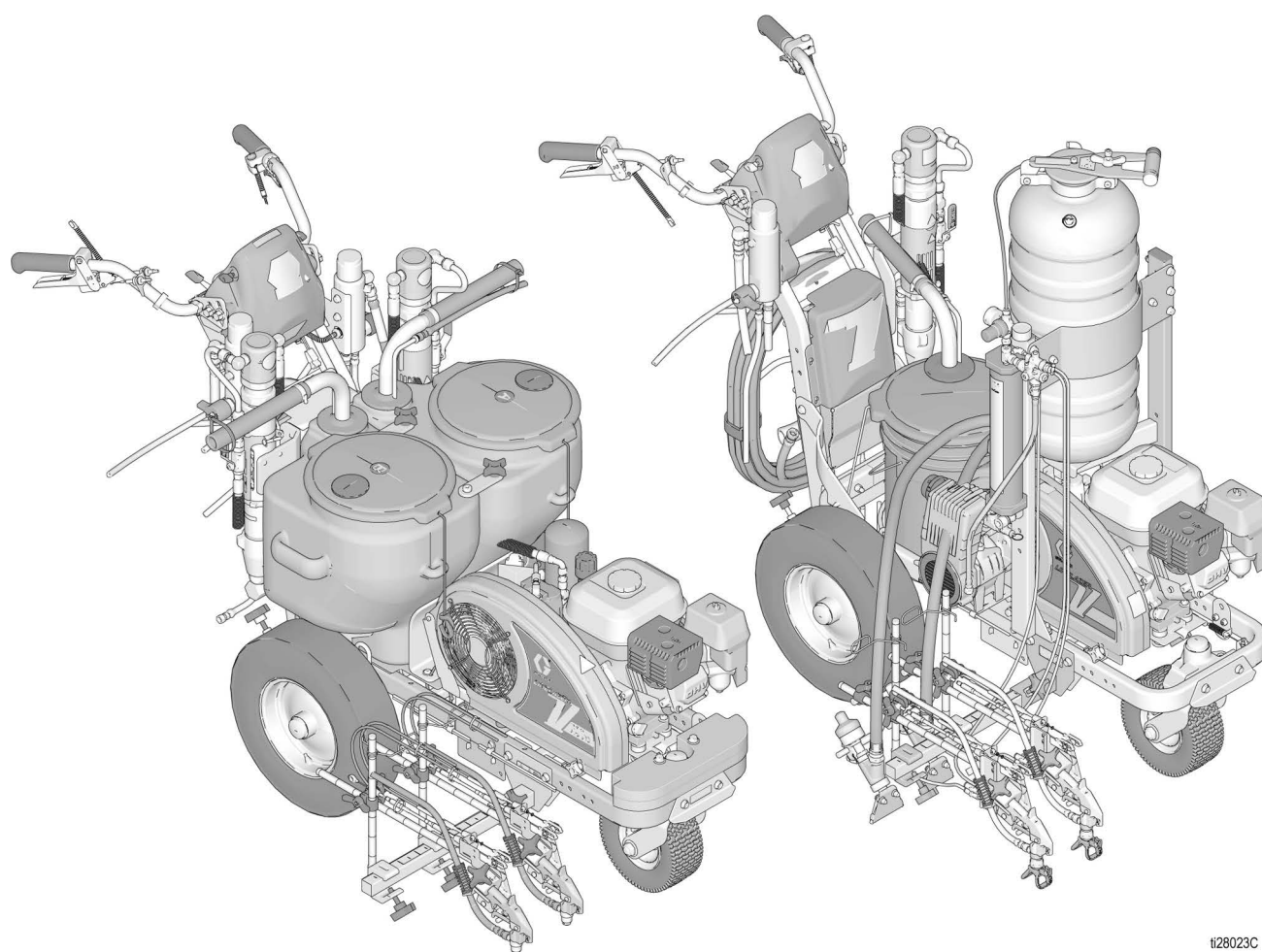

ti28023C

LineLazer V LiveLook-display

HP-autoserien

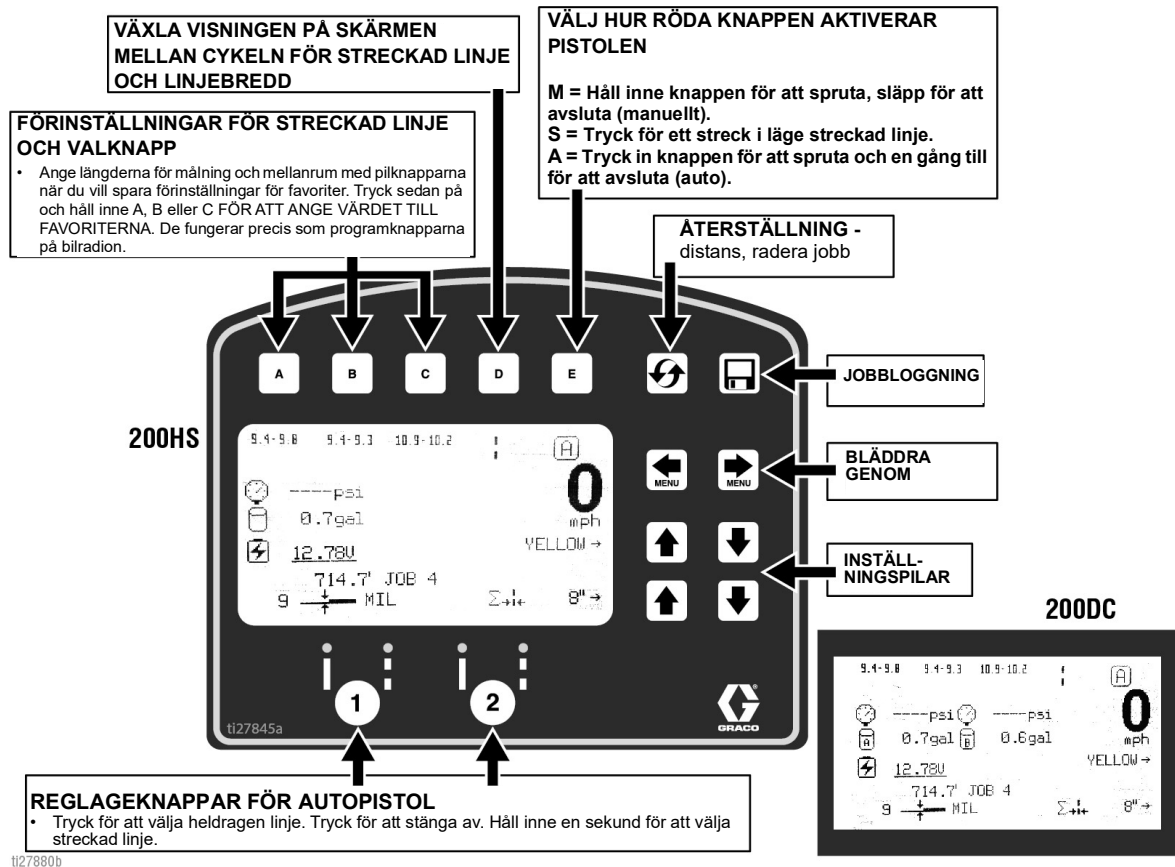

ti27880b

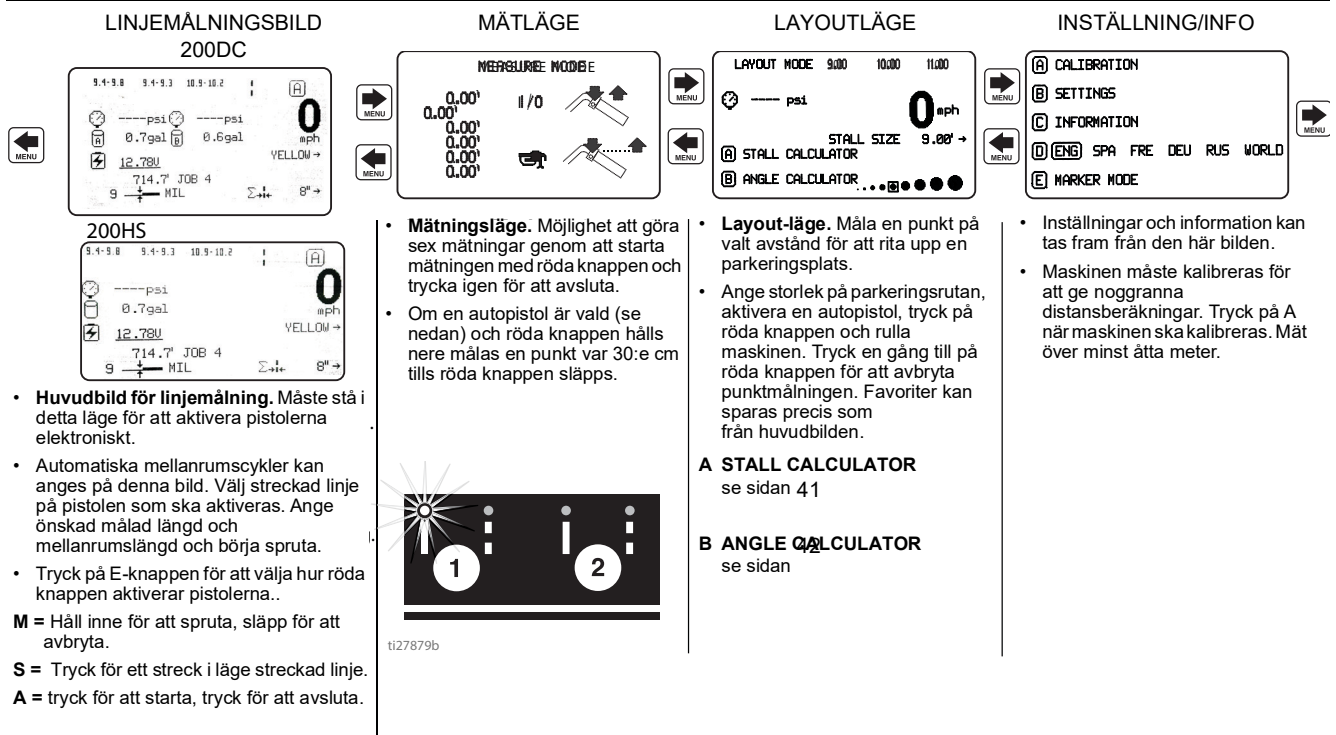

ti27879b

Startinställningar (HP-autoserien)

Startinställningarna förbereder linjesprutan för drift utifrån ett antal användardefinierade parametrar. Val av språk och enheter kan ställas in innan du börjar och de kan ändras senare.

Språk

Välj språk med **D** på inställningar/information.



ENG = engelska
 SPA = spanska
 FRE = franska
 DEU = tyska
 RUS = ryska
 WORLD = symboler, se **Symboler**, sidan 61.

OBS! Språk kan ändras senare.

Enheter

Tryck på **B** för inmatning av inställningarna och sedan på **B** för att bekräfta. Välj önskade måtenheter.

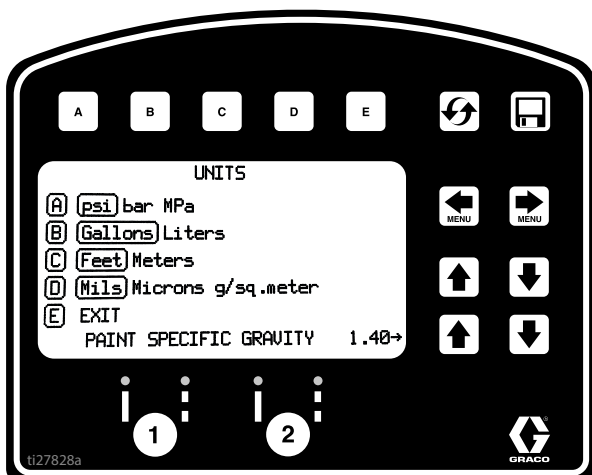

US-enheter

Tryck = psi
 Volym = gallon
 Sträcka = fot
 Linjetjocklek = mil

SI-enheter

Tryck = bar (MPa finns)
 Volym = liter
 Sträcka = meter
 Linjetjocklek = mikron (g/m² finns)

Färgspecifik vikt = använd UPP- och NER-pilarna för att ställa in specifik vikt. Krävs för att fastställa färgtjocklek.

OBS! Alla enheter kan laddas individuellt när som helst.

Kalibrering

1. Kontrollera lufttrycket i bakdäcken och pumpa upp bakdäcken till 379 +/- 34 kPa (55 +/- 5 psi) vid behov.
2. Dra ut stålåttbandet längre än 8 m.

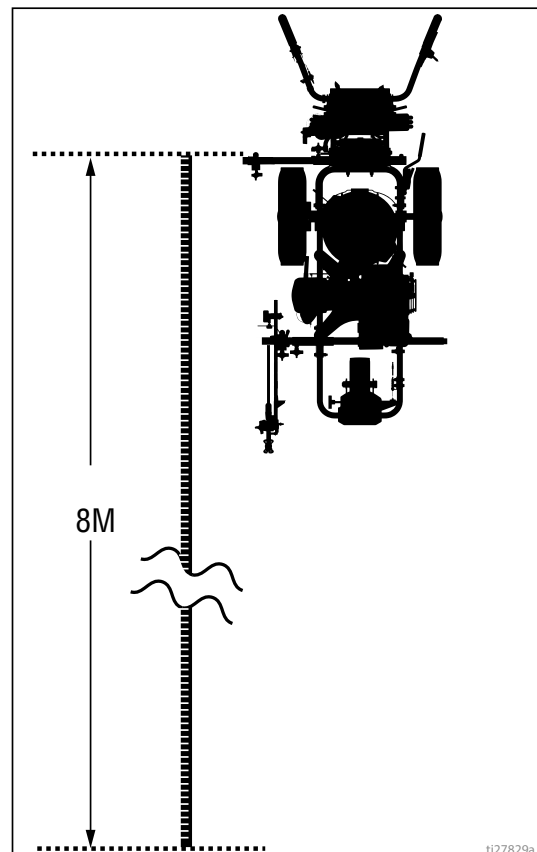

3. Välj inställningar/information med  .



4. Välj kalibrering med **A**. Ställ in STRÄCKA till 7,6 m (25 fot) eller längre. Längre distans ger bättre noggrannhet, beroende på förhållandena.

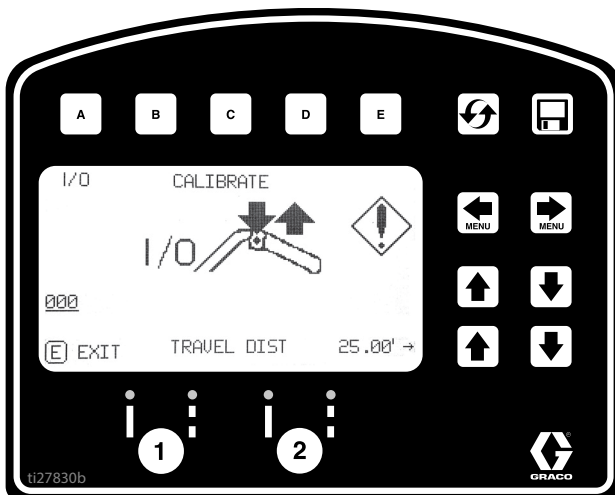

5. Tänd lasern och sätt laserpunkten mot markeringen 0,305 m (1 fot) på stål-måttbandet.

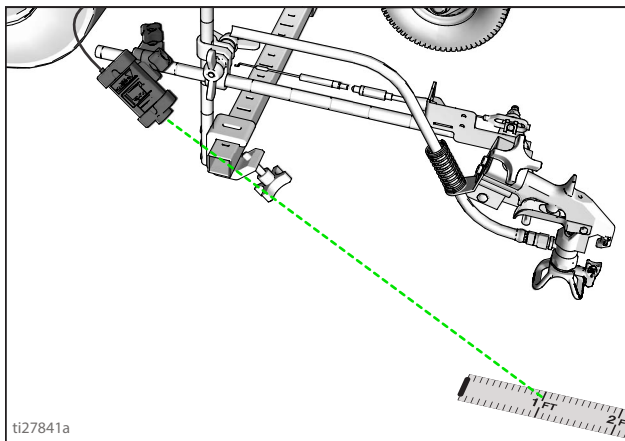

6. Starta kalibreringen med autopistolreglaget.

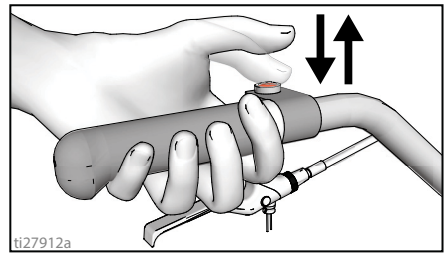

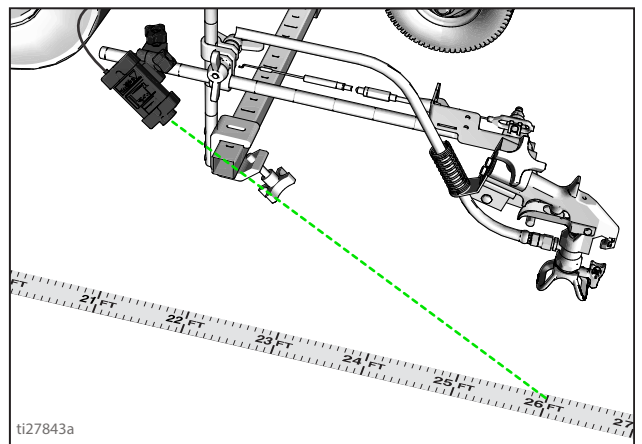

7. Kör linjemålaren framåt. Håll laserpunkten på stål-måttbandet.
8. Stanna när laserpunkten står mot markeringen 8 m (26 fot) eller inmatad sträcka på stål-måttbandet (sträckan 7,6 m [25 fot]).

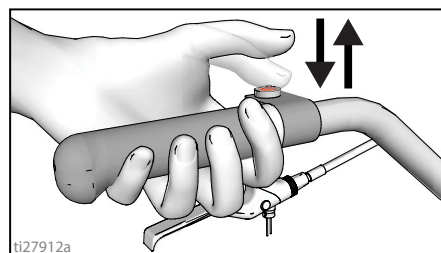

9. Avsluta kalibreringen genom att trycka in och släppa autopistolreglaget.



- Kalibreringen är inte klar om utropstecknet  visas.
- Kalibreringen är klar om bocksymbolen  visas.

10. Kalibreringen är klar.

Gå till läget **Mätningläge (HP-autoserien)**, sidan 39 och kontrollera precisionen genom att mäta med måttbandet.

Linjemålningsläge (HP-autoserien)

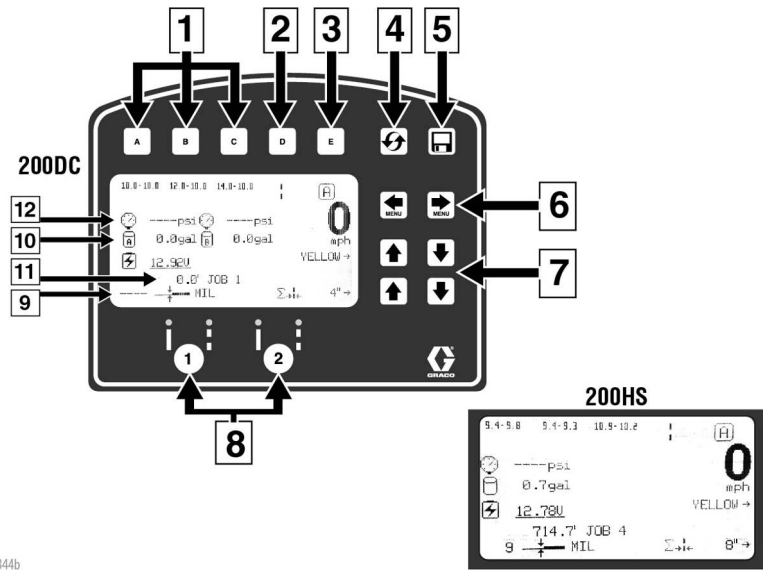

ti27844b

Ref.	Beskrivning
1	Välj en "Favorit", tryck kortare tid än en sekund.
	Spara en "Favorit", tryck längre tid än tre sekunder.
2	Växlar mellan att visa linjebredd eller målnings- och mellanrumsvärden.
3	Växlar mellan manuellt läge, halvautomatiskt läge och automatiskt läge.
	Manuellt läge M : Tryck in och håll inne pistolreglaget igen för att måla linje.
	Halvautomatiskt läge S : Tryck in och släpp pistolreglaget för att måla programmerad längd en gång i läge streckad linje.
	Automatiskt läge A : Tryck in och släpp pistolreglaget för att starta målningen. Tryck in och släpp knappen igen för att avsluta.
4	Återställer körsträcka.
5	Jobbdataloggning, sidan 48.
6	Bläddra mellan menybilderna.
7	Sprutnings- och mellanrumslängd ELLER linjebredd med inställningsknapparna.
8	Aktiveringsknappar för autopistoler.
9	MIL-tjocklek. Under sprutning visas "Instant MIL avg". Under sprutning visas "Job MIL avg".
10	Total sprutad volym
11	Sammanlagd sprutad sträcka.
12	Tryck

Körning i linjemålningsläge

Linjemålaren måste vara igång innan pistolreglaget aktiveras.

1. Se till att motorn är igång.
2. Välj pistol och linjetyp med pistolaktiveringsknapparna.

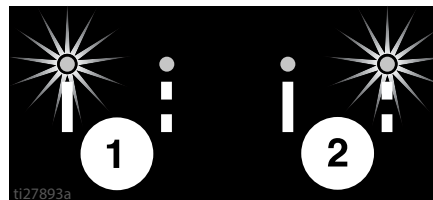

ti27893a

3. Tryck på autoreglaget på pistolen för att börja spruta.

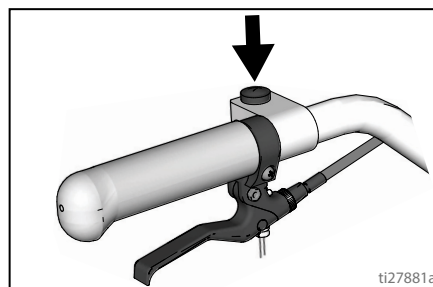

ti27881a

I automatiskt eller halvautomatiskt läge blinkar **A** eller **S** som indikering när autoreglaget på pistolen trycks in och visar att läget är aktiverat.

Mätningläge (HP-autoserien)

Mätningläget ersätter måttbandet för mätning av sträckor när layouten för ett område som ska linjemålas ska beräknas.

1. Välj mätningläge med  .

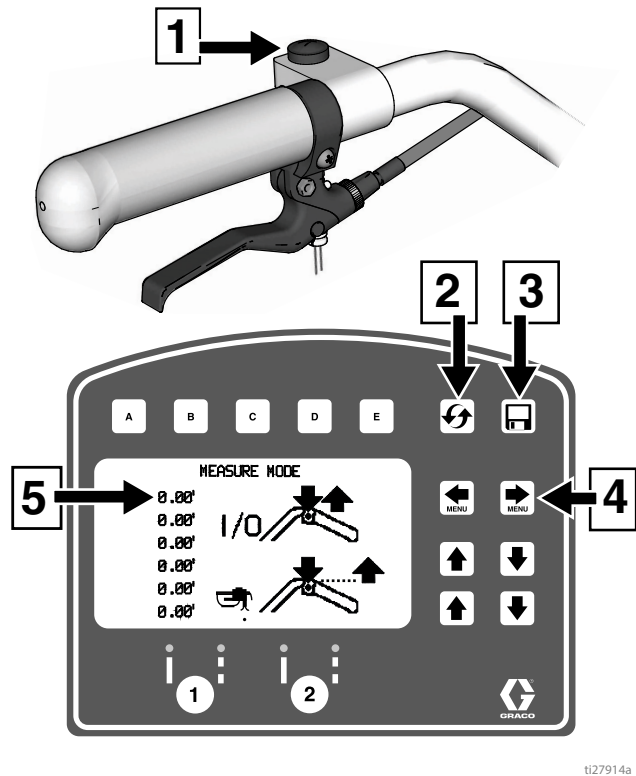

Ref.	Beskrivning
1	Tryck för att starta mätningen, tryck för att avsluta mätningen.
2	Håll inne för att nollställa värdena.
3	Jobbdataloggning, sidan 48.
4	Bläddra mellan huvudmenybilderna
5	Senaste mätvärdet

2. Tryck in och släpp autopistolreglaget. Kör sprutan framåt eller bakåt. (Körning bakåt ger en negativ sträcka.)

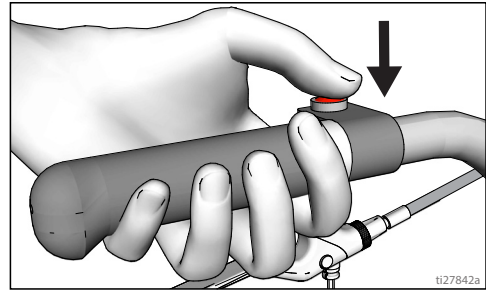

3. Tryck och släpp autopistolreglaget för att avsluta mätningen. Det går att se upp till sex längder.

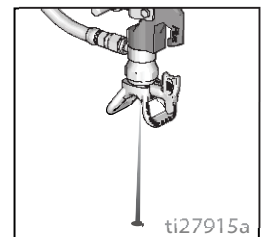
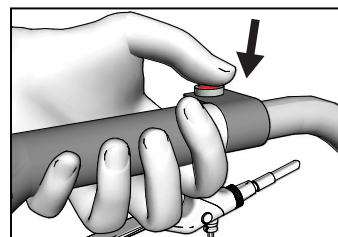
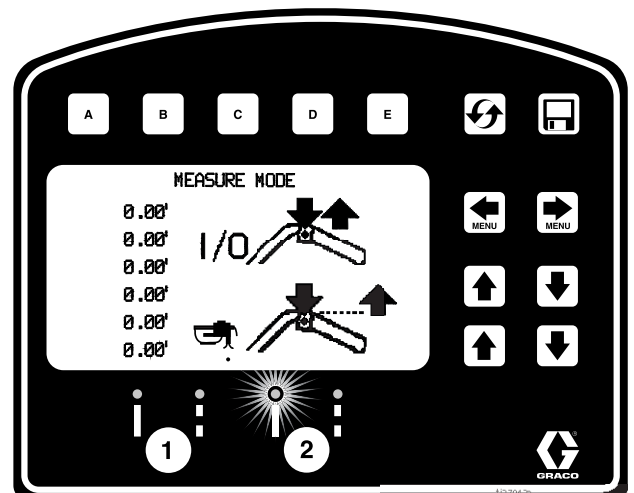

Den senast mätta sträckan är också sparad som mätt sträcka i displayen parkeringsruteberäkning. Se **Rutberäkning**, sidan 41.

Tryck och håll in pistolreglaget när som helst för att måla en punkt om autopistol är aktiverad. En punkt målas var 30,5 cm om avtryckaren hålls inne medan linjemålaren körs.



Layout-läge

Layout-läget används för beräkning och uppmärkning av parkeringsrutor.

1. Välj Layout-läge med  .

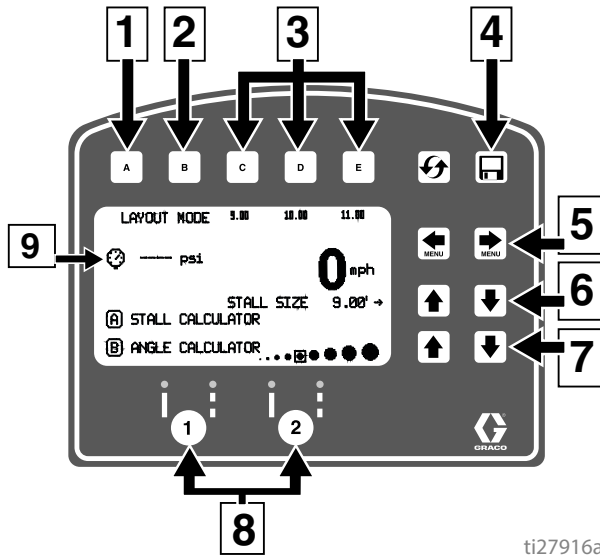

ti27916a

Ref.	Beskrivning
1	Menyn parkeringsruteberäkning öppnas. Se Rutberäkning , sidan 41.
2	Menyn vinkelberäkning öppnas. Se Vinkelberäkning , sidan 42.
3	Välj en "Favorit", tryck kortare tid än en sekund. Spara en "Favorit", tryck längre tid än tre sekunder.
4	Jobbdataloggning, sidan 48.
5	Bläddra mellan huvudmenybilderna.
6	Justera rutstorlek/punkt mellanrum.
7	Ställ in punktstorlek.
8	Autopistolaktiveringsknappar.
9	Tryck.

2. Välj pistoler med pistolaktiveringsknapparna.

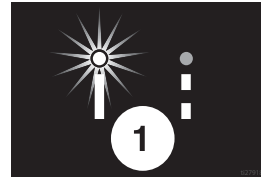

3. Tryck och släpp autopistolreglaget och kör maskinen framåt.

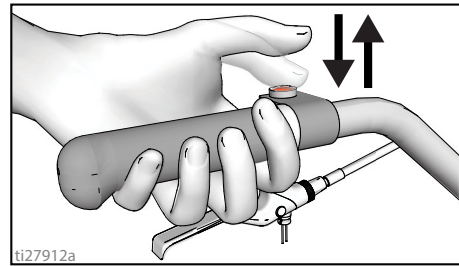

ti27912a

4. Linjemålaren är förinställd att spruta en punkt var 2,7:e meter som markering av storleken på parkeringsrutan. Storleken kan justeras.
5. Punkter sprutas tills pistolreglaget trycks in och släpps igen.

En indikering på skärmen blinkar växelvis när pistolreglaget trycks in och visar att läget är aktiverat.

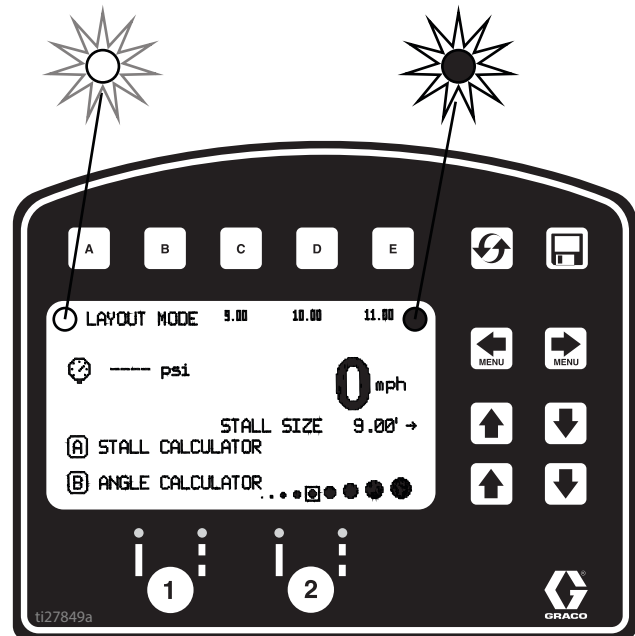

ti27849a

Rutberäkning

Rutberäkningen användas för att ange storleken på parkeringsrutorna. Systemet delar mätt sträcka med rutstorleken för att bestämma hur många platser som kan målas upp på den mätta sträckan. Användaren kan avrunda antalet rutor till ett heltal så beräknas rutbredden.

- Välj Layout-läge med  . Tryck på **A** för att få fram menyn för beräkning av parkeringsrutor.

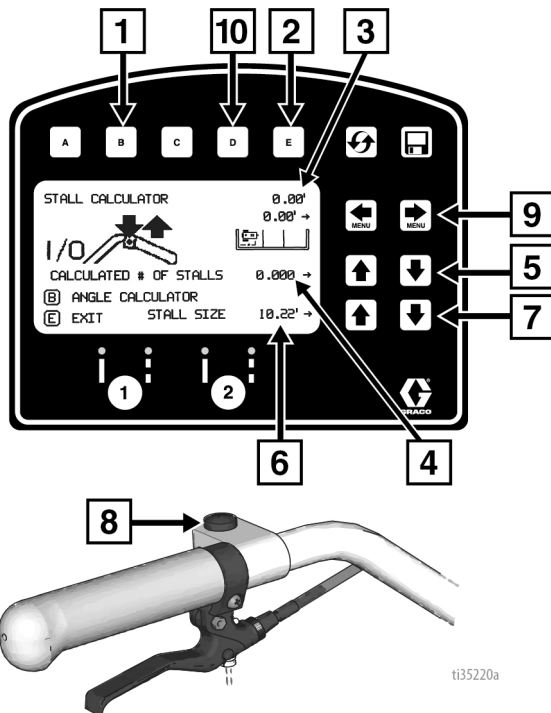





Ref.	Beskrivning
1	Menyn vinkelberäkning öppnas. Se Vinkelberäkning , sidan 42.
2	Avslutar och överför rutstorleken till layoutläget.
3	Mätt sträcka.
4	Beräknat antal parkeringsrutor. Ändras antalet rutor så ändras storleken på parkeringsrutorna.
5	Justerar antalet parkeringsrutor.
6	Rutstorlek. Ändras storleken på rutorna så ändras beräknat antal parkeringsrutor.
7	Justerar rutstorleken.
8	Tryck för att starta mätningen, tryck för att avsluta mätningen.
9	Justerar förskjutningen (x)
10	Lagrar förskjutning (x). Håll inne i två sekunder för att spara värdet.

- Den senaste sträckan som mätts med mätningfunktionen visas automatiskt.

Tryck på pistolreglaget för att starta en ny mätning. Tryck igen för att avbryta mätningen.

Vid mätning mellan trottoarkanter kan avståndet från bakhjulet/trottoarkanten till pistolen/laserpunkten kan anges genom inställning av förskjutningsvärdet (x).

- Backa in linjemålaren till trottoarkanten och mät sedan med måttbandet från där däckets tar i trottoarkanten till laserpunkten på marken.
- Ange förskjutningsvärdet (x) med  .
- Värdet kan sparas genom att **D** hålls inne i två sekunder.
- Värdet som sparats under **D** kan adderas till uppmätt avstånd före eller efter mätningen mellan trottoarkanterna gjorts.
- Förskjutningsvärdet (x) kan också justeras före eller efter mätningen med  .

Storleken på och beräknat antal parkeringsrutor kan båda justeras.

- Tryck på **E** för att återgå till layoutläget. Rutstorleken sparas och visas på layout-bilden.

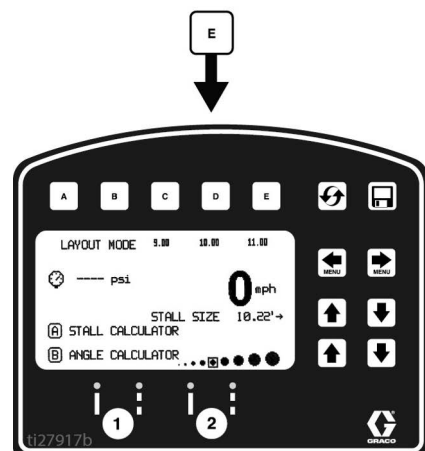
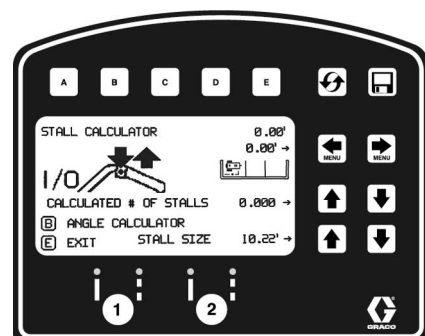

- Tryck och släpp pistolreglaget för att börja spruta punkter. Tryck in och släpp pistolreglaget igen för att avsluta.

Vinkelberäkning

Vinkelberäkningen används för att bestämma offset-värdet och punktmellanrummen för en layout.

- Välj Layout-läge med . Öppna menyn vinkelberäkning med **B** .

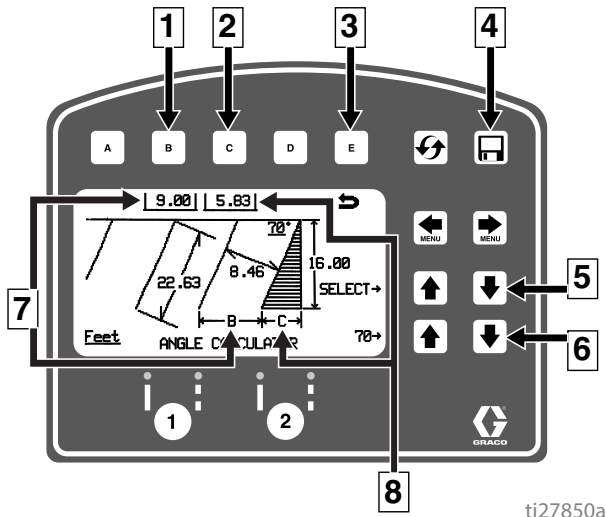

ti27850a

Ref.	Beskrivning
1	Överför beräknat punktmellanrum B till layout-funktionen.
2	Överför beräknat offset C till layout-funktionen.
3	Avslutar och återgår till layout-läget utan att överföra några värden.
4	Dataloggning.
5	Välj ingångsvariabler.
6	Justera vald variabel.
7	Beräknat punktmellanrum, B.
8	Beräknad offset, C.

- Punktmellanrum (B) och offset (C) beräknas utifrån inmatade parametrar:

Parkeringsrutans vinkel
 Parkeringsrutans djup
 Rutstorlek (bredd)
 Linjelängd

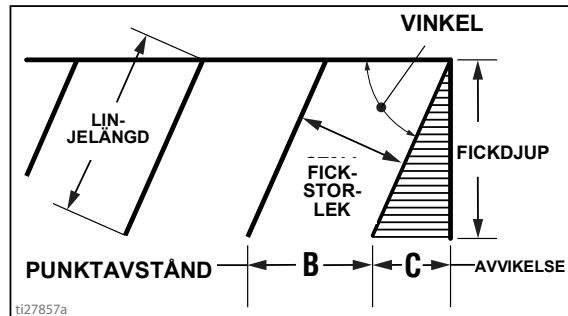

ti27857a

- Tryck på **C** för att överföra beräknat offset-värde till layout-funktionen. Spara värdet i favoriter om så önskas.

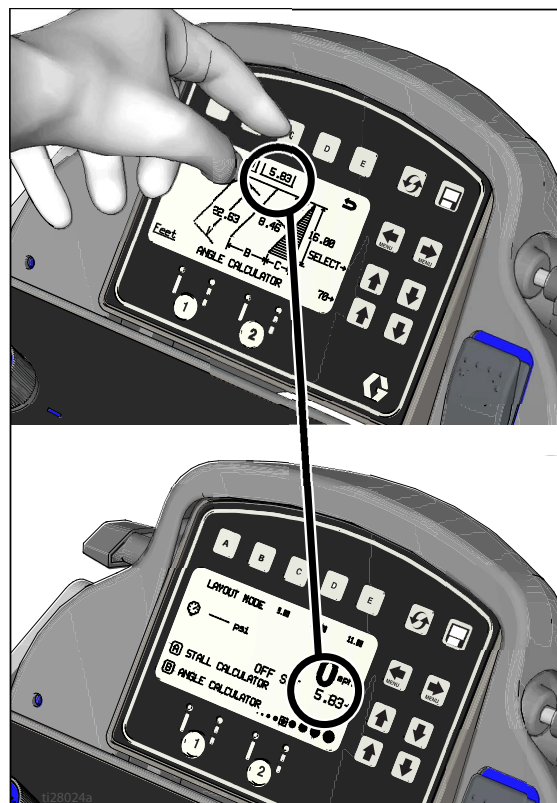

ti28024a

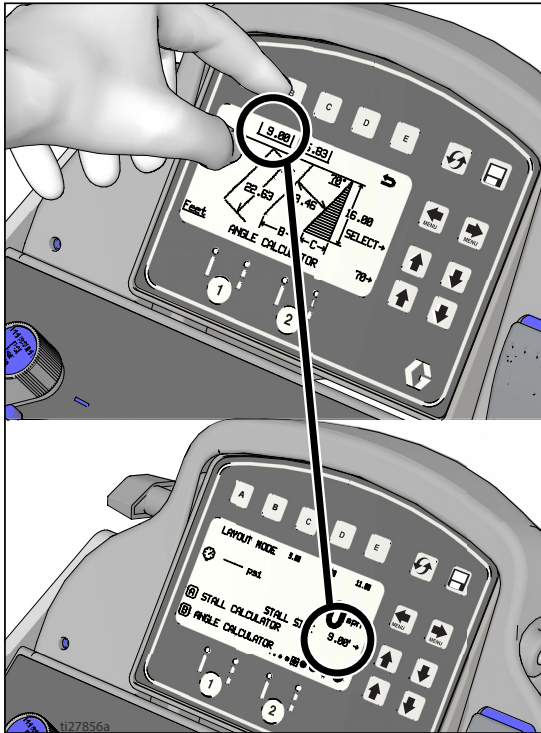

4. Tryck på **B** för att överföra beräknat punktmellanrum till layout-funktionen. Spara värdet i favoriter om så önskas.

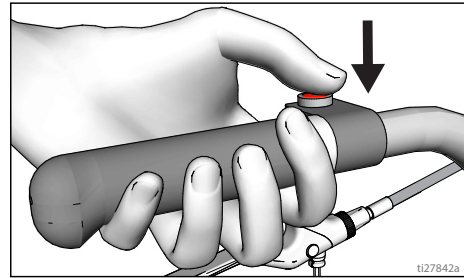

5. Tryck och släpp autopistolreglaget för att börja spruta punkter för rutstorleken. Tryck och släpp pistolreglaget för att avsluta.



Inställningar/information

Välj inställningar/information med  .

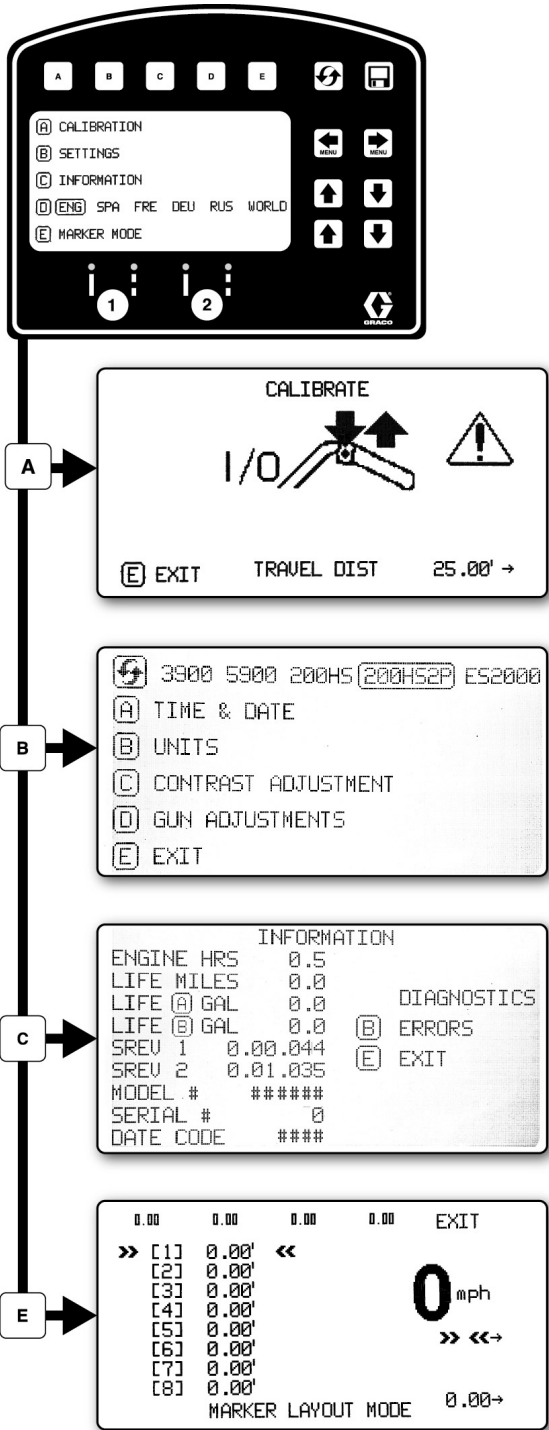

Välj språk med **D**.
Se **Språk**, sidan 36.

Se **Kalibrering**, sidan 36.

Se **Inställningar**, sidan 45.

Se **Information**, sidan 46.

Se **Markörlayoutfunktion**, sidan 47.

Inställningar



Välj inställningar/information med  .

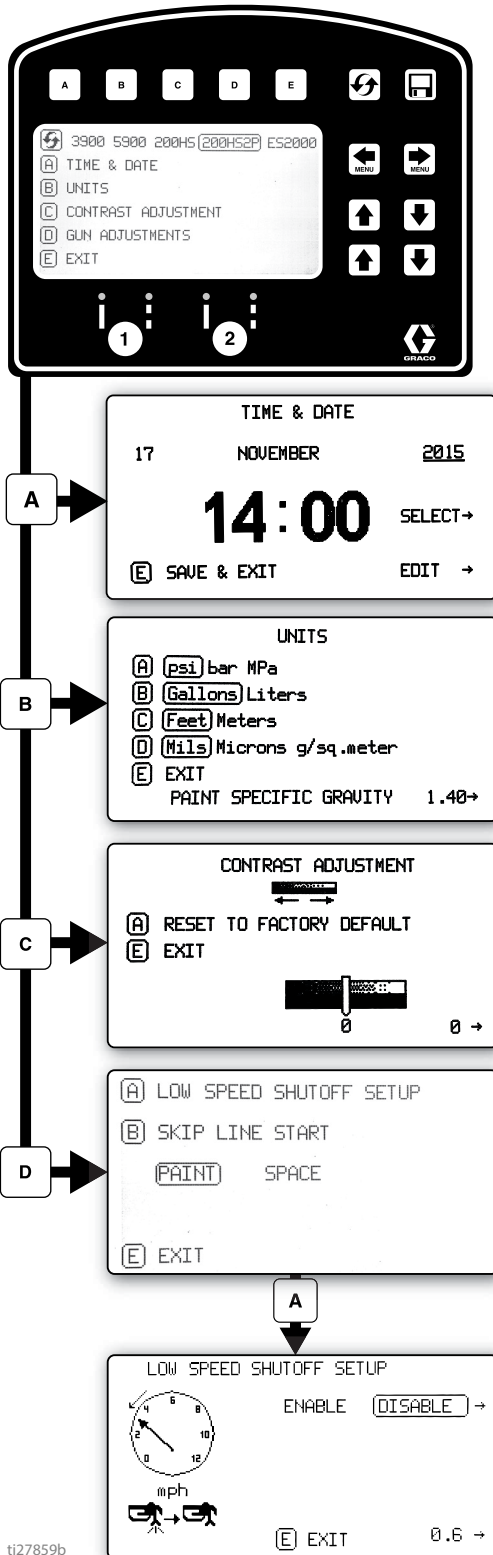



Öppna menyn Inställningar med .





ti27859b

 Väljer maskintyp. Krävs för noggrann volymberäkning.

Ställ in datum och klockslag med  . Krävs för noggrann dataloggning.

Ställ in enheter med    



Ställ in önskad skärmkontrast med  .

Välj med  för programmerade streckade linjer:

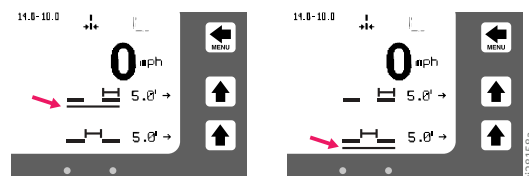
Måling först eller Mellanrum först





I autoläge sprutar inte pistolerna eller de stängs av om hastigheten går under inställt värde.

  Aktivera eller inaktivera avstängning vid för låg hastighet.

  Justera inställningen av låg hastighet.

Information

Välj inställningar/information med  .



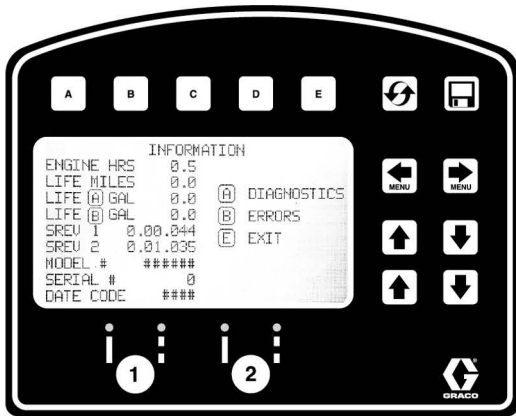

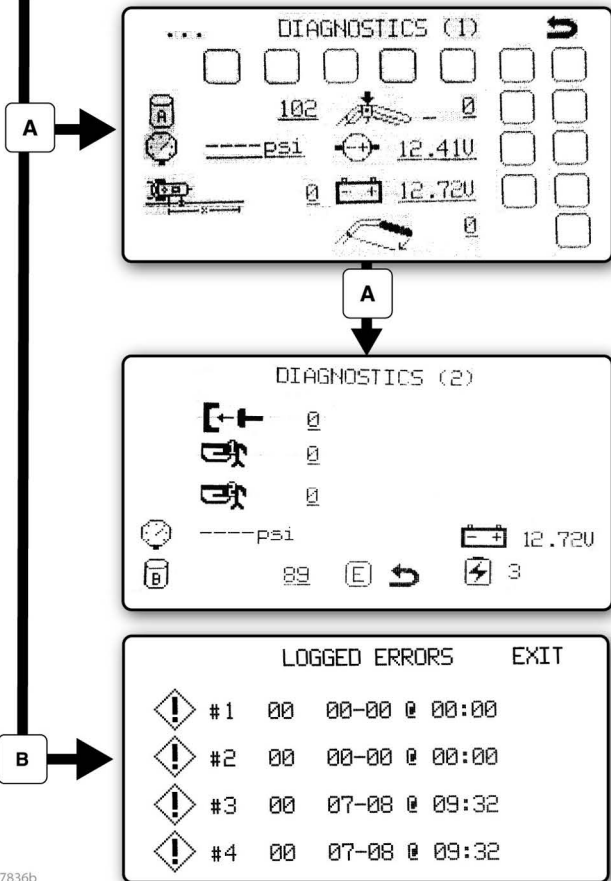

Öppna menyn Information med .



Visar och loggar aktuella data och information om linjemålaren.



Visar och provar komponenternas funktion.

-  Stroke Counter
-  Touch Pad Buttons
-  Pressure Transducer
-  Engine Voltage
-  Distance Sensor
-  Battery Voltage

-  Kopplings-
-  Magnetventil 1
-  Magnetventil 2
-  Batteriladdartillstånd

De fyra senast inträffade felkoderna loggas.



- Kodbeskrivning
- 02 = för högt tryck
- 03 = ingen givare hittad

 Återställ felkoder

ti27836b

Markörlayoutfunktion

Med markörlayoutfunktionen sprutar man en punkt eller en rad punkter för att markera ett område.

- Välj inställningar/information med  . Tryck på **E** för att öppna till markörlayoutfunktionen.

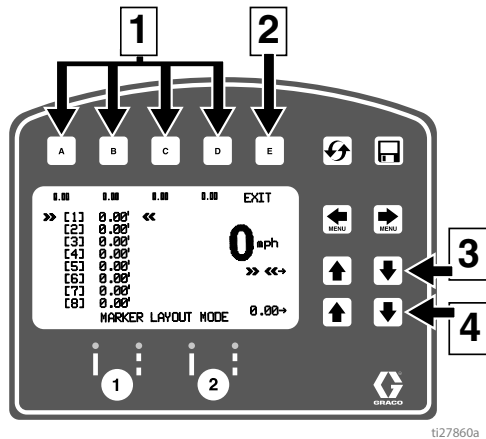

ti27860a

Ref.	Beskrivning
1	Välj en "Favorit", tryck kortare tid än en sekund. Spara en "Favorit", tryck längre tid än tre sekunder.
2	Avbryter och återgår till menyn Information.
3	Välj värde som ska ändras.
4	Ange mellanrumsvärde.

- Ställ in markörmönster med pilknapparna.
- Markörlayoutexemplet visar typiska fillinjelayouter för reflexmarkörer. Ställ in mellanrumslängden till upp till åtta på varandra följande mått. Markörlayoutfunktionen hoppar till nästa mått i en kontinuerlig slinga om nollor lämnas i något av fälten.

Andra sätt att använda markörlayoutfunktionen är:

- Layouter för handikapprutor med olika mått
- Dubbellinjerade fickor

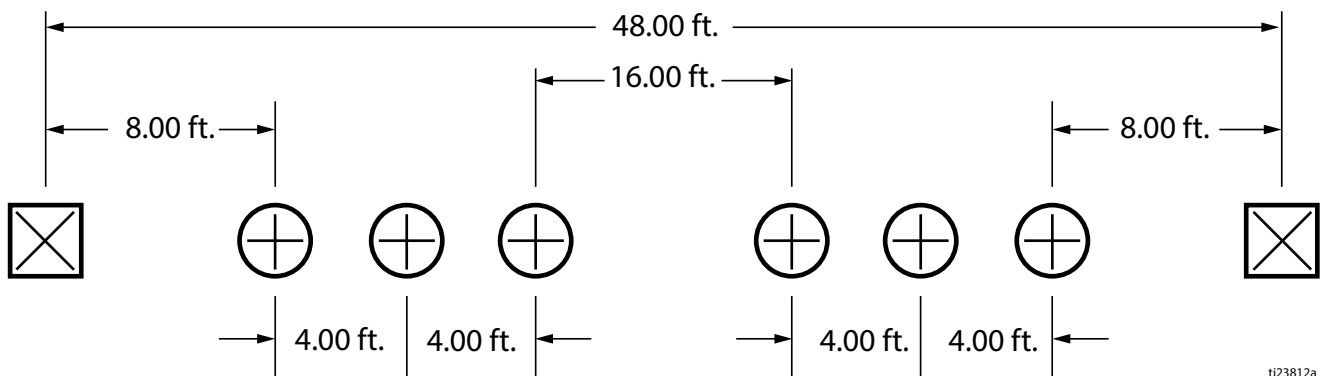

ti23812a

- Ställ in pistolen till streckad eller heldragen linje.

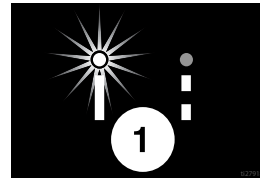

- Tryck och släpp autopistolreglaget för att börja spruta punkter. Tryck in och släpp autopistolreglaget igen för att avsluta.

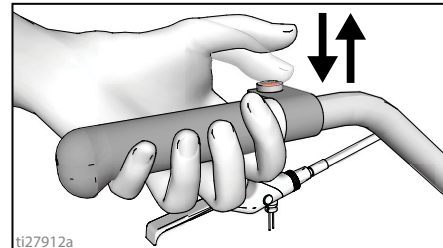

ti27912a

En indikering före och efter markörfunktionen på skärmen blinkar växelvis när pistolreglaget trycks in och visar att läget är aktiverat.

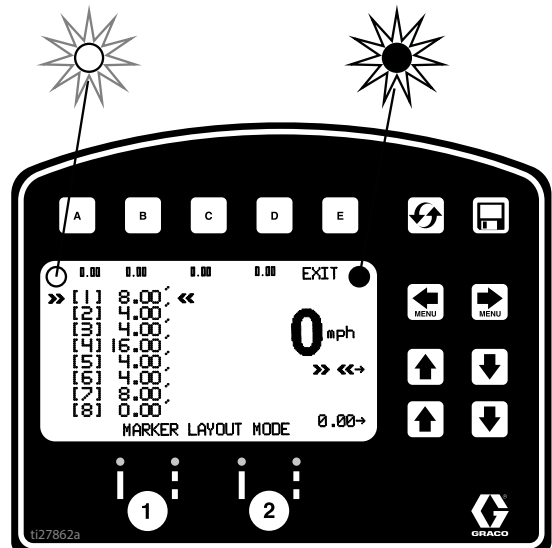

Dataloggning

LLV-styrenheten innefattar en funktion för dataloggning, vilket ger användaren möjlighet att hämta jobbdata och exportera datauppgifterna från maskinen till en USB-enhet.

1. Öppna dataloggningsfönstret med .
2. Välj att börja registrera ett nytt jobb eller se jobb som redan utförts.

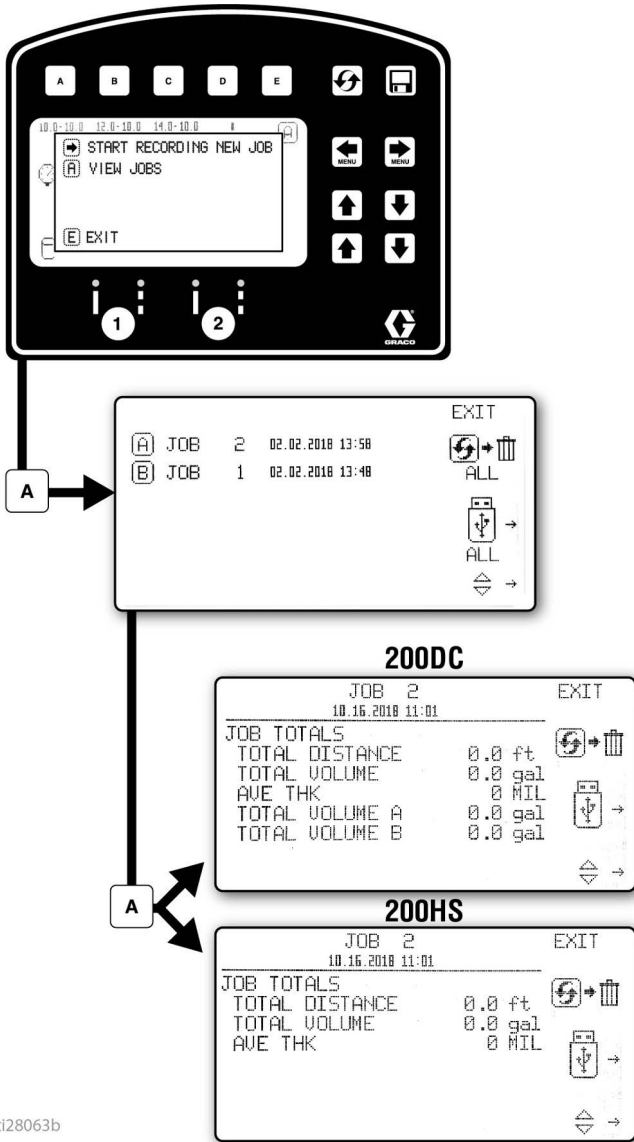



ti28063b

 Börja att spela in ett nytt jobb.

 Ta bort alla jobb

 Exportera alla jobb till USB

 Ta bort jobb

 Exportera jobb till USB

Jobbdata sammanställs medan sprutning pågår. En sammanfattning av sprutad volym, hur stort område som sprutats och genomsnittlig tjocklek i mil visas för jobbet som helhet. Även information om färger, linjebredd och sprutad schablonvolym anges för jobbet.

Underhåll

Periodiskt underhåll

DAGLIGEN: Kontrollera oljenivån och fyll på efter behov.

DAGLIGEN: Kontrollera hydraulvätskenivån och fyll på efter behov.

DAGLIGEN: Kontrollera om slangen är sliten eller skadad.

DAGLIGEN: Kontrollera pistolsäkringen för korrekt funktion.

DAGLIGEN: Kontrollera att luftnings-/sprutnings-/dräneringskranen fungerar korrekt.

DAGLIGEN: Kontrollera och fyll på bensin.

DAGLIGEN: Kontrollera att kolvpumpen är tät.

DAGLIGEN: Fyll på halstätningvätska (TSL) i kolvpumpen så att färgavlagringar inte bildas på kolvstången, vilket sliter ut tätningarna i för tid.

EFTER DE FÖRSTA 20 DRIFTTIMMARNÄ: Tappa ur motoroljan och fyll på ren olja. Rätt oljeviskositet anges i Hondas motorhandbok.

VARJE VECKA: Ta bort locket på luftfiltret och gör ren insatsen, byt ut den vid behov. Kontrollera filtret dagligen om sprutningen sker under speciellt dammiga förhållanden.

VARJE VECKA/DAGLIGEN: Rensa bort skräp och material från hydraulstången.

VAR 100:e DRIFTTIMME: Byt olja i motorn. Rätt oljeviskositet anges i Hondas motorhandbok.

VARJE HALVÅR: Kontrollera remmen och byt ut vid behov.

ÅRLIGEN ELLER VAR 2000:e DRIFTTIMME: Byt ut remmen.

VAR 500:e DRIFTTIMME ELLER TRE MÅNADERS DRIFT: Byt byt hydraulolja och filter. Använd endast syntetisk hydraulolja ISO 46 med viskositetsindex (VI) 154 eller högre och filter 246173. Oljebytesintervallen beror av omgivningsbetingelserna.

TÄNDSTIFT: Använd endast stift av typen BPR6ES (NGK) eller W20EPR-U (NIPPONDENSO). Justera elektrodgapet till mellan 0,7 och 0,8 mm (0,028 till 0,031 tum). Använd tändstiftsnyckel vid montering och demontering av stiftet.

Ledhjul

1. Dra en gång per år åt muttern under dammkåpan tills fjäderbrickan bottnar. Vrid sedan tillbaka ett halvt till trekvarts varv.
2. Smörj hjullagren en gång per månad.
3. Kontrollera att stiftet inte är slitet. Om stiftet är slitet har hjulet för mycket spel. Kasta om eller byt ut stift efter behov.
4. Kontrollera hjulens inställning. Gå till sidan 20 vid inriktning.

Återvinning och kassation

Kassation av laddbart batteri

Släng inte batterier i soporna. Återvinn batterier enligt lokala föreskrifter. I USA och Kanada kan du ringa 1-800-822-8837 för att hitta en återvinningsstation, eller gå in på www.call2recycle.org.

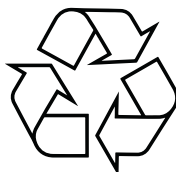
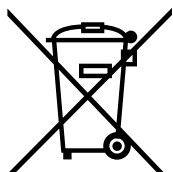

Kassation

När produkten är uttjänt ska den monteras isär och återvinnas på ett miljövänligt sätt.

- Följ **Anvisningar för tryckavlastning**, sidan 11.
- Dränera och kassera vätskor enligt tillämpliga regelverk. Se materialtillverkarens säkerhetsdatablad.
- Ta bort motorer, batterier, kretskort, LCD-skärmar och andra elektroniska komponenter. Återvinn enligt tillämpliga regelverk.
- Kasta inte elektroniska komponenter i hushållssoporna. 
- Lämna in kasserade produkter till en återvinningsanläggning.

Felsökning

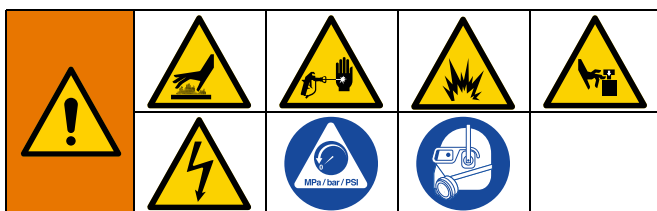

Problem	Orsak	Lösning
Bensinmotorn går tungt (startar inte).	Hydraultrycket är för högt.	Vrid hydraultryckinställningsratten moturs till lägsta inställning.
Motorn startar inte	Strömbrytaren står i läge FRÅN (OFF).	Ställ in strömbrytaren i läge PÅ (ON).
	Bensinen är slut.	Fyll på tanken. Se Hondas instruktionsbok.
	För låg oljenivå i motorn.	Försök att starta motorn. Fyll på olja vid behov. Se Hondas instruktionsbok.
	Tändkabeln har lossnat eller är skadad.	Anslut tändkabeln eller byt ut tändstiftet.
	Kall motor.	Använd choke.
	Bränslekranen är AV.	Flytta spaken till läge PÅ.
	Olja läcker in i förbränningsrummet.	Ta bort tändstiftet. Dra startsnöret 3 till 4 gånger. Rengör eller byt ut tändstiftet. Starta motorn. Håll sprutan upprätt för att undvika oljeläckage.
Motorn går men pumpen fungerar inte.	Pumpventilen är i läge AV (OFF).	Ändra pumpventilen till läge PÅ (ON).
	För lågt inställt tryck.	Vrid tryckjusteringsvredet medurs för att öka trycket.
	Vätskefiltret är smutsigt.	Gör rent filtret.
	Munstycket eller munstycksfiltret är igensatt.	Rengör munstycket eller filtret. Se pistolhandboken.
	Kolvumpstången har fastnat på grund av intorkad färg.	Reparation av pump Se pumphandboken.
	Remmen är sliten, av eller sitter inte på remskivan.	Byt ut.
	Hydraulvätskenivån för låg.	Stäng av sprutan. Fyll på vätska.
	Hydraulmotorn slår inte.	Stäng av pumpventilen (OFF). Vrid ner trycket. Stäng av (OFF) motorn. Dra stången uppåt eller nedåt tills hydraulmotorn slår.
Kolvumpen går, men utflödet lågt på uppåtslaget.	Kolvkulan tätar inte	Utför service av kolvkulan. Handbok 309277.
	Kolv tätningar är slitna eller skadade.	Byt tätningar. Handbok 309277.

Problem	Orsak	Lösning
Kolvumpen fungerar men utflödet är lågt på nedåtslaget och/eller båda slagriktningarna	Silen är igensatt.	Rengör silen.
	En o-ring i kolvumpen är sliten eller skadad.	Byt ut o-ringen. Se pumphandbok 309277.
	Intagsventilkulan är igensatt med material eller tätar inte ordentligt.	Rengör intagsventilen. Se pumphandbok 309277.
	Motorvarvet är för lågt.	Öka gasen.
	Luftläcka i sugröret.	Dra åt sugröret.
	För lågt inställt tryck.	Höj trycket.
	Färgfiltret, munstycksfiltret eller munstycket är igensatt eller smutsigt.	Gör rent filtret.
	Stort tryckfall i slangen med tyngre material.	Använd en slang med större diameter och/eller förkorta slangens totala längd. Om en slang som är längre än 30 m (100 fot) med en diameter på 6,35 mm (1/4 tum) används försämras sprutans funktion avsevärt. För bästa prestanda ska en slang med 9,5 mm (3/8 tum) diameter användas (minst 22 fot).
Svårt att lufta pumpen.	Luft i pump eller slang.	Kontrollera och dra åt alla vätskekopplingar. Sänk motorvarvtalet och cykla pumpen så långsamt som möjligt under flödning.
	Intagsventilen läcker.	Rengör intagsventilen. Se till att kulventilsätet inte är skadat eller slitet och att kulan tätar ordentligt. Återmontera ventilen.
	Slitna pumptätningar.	Byt ut pumptätningarna. Se pumphandboken.
	Färgen är för tjock.	Förtunna färgen enligt leverantörens rekommendationer.
	Motorvarvet är för högt.	Minska gasen innan pumpen flödas.
Högt motorvarv utan belastning.	Felinställd gas.	Justera gasen till 3700 - 3800 varv/min obelastat.
	Motorregulatorn är sliten.	Byt ut eller reparera motorregulatorn.
För lågt avstängningstryck eller drifttryck visas på displayen.	Ny pump eller nya tätningar.	Inkörningen av pumpen kräver upp till 380 liter (100 gallon) material.
	Trasig omvandlare.	Byt ut givaren.
Stort färgläckage in i halstätmuttern.	Halstätningmuttern har lossnat.	Ta bort mutterdistansen på halstätningen. Dra åt halstätningmuttern precis så mycket att det blir tätt.
	Halstätningarna är slitna eller skadade.	Byt tätningar. Se pumphandbok 309277.
	Kolvstången är sliten eller skadad.	Byt ut kolvstången. Se pumphandbok 309277.
Pistolen spottar material.	Luft i pump eller slang.	Kontrollera och dra åt alla vätskekopplingar. Flöda pumpen på nytt.
	Munstycket är delvis igensatt.	Rensa munstycket.
	Vätsketillförseln är låg eller slut.	Fyll på vätskeförrådet. Lufta pumpen. Kontrollera materialtillförseln ofta så att pumpen inte körs torr.
Stort läckage runt hydraulmotorkolvens stångskrapring.	Kolvstångstättningen sliten eller skadad.	Byt ut dessa delar.

Problem	Orsak	Lösning
Lågt flöde.	För låg tryckinställning.	Höj trycket.
	Kolvpumpens utloppsfilter (om sådant finns) är smutsigt eller igensatt.	Gör rent filtret.
	Ledningen till pumpintaget är inte tät.	Dra åt.
	Hydraulmotorn är sliten eller skadad.	Lämna in sprutan till Graco-distributören för reparation.
	Stort tryckfall i färgslangen.	Använd en slang med större diameter eller kortare slang.
Sprutan överhettas.	Färgavlagringar på hydraulkomponenterna.	Rengör.
	Låg oljenivå.	Fyll på ISO 46 syntetisk olja.
Hydraulpumpen bullrar.	Hydrauloljenivån är för låg.	Stäng av sprutan. Fyll på ISO 46 syntetisk olja.
Litermätaren (gallon) ökar inte vätskevolymen.	Vätsketrycket är för lågt.	Måste vara över 55 bar (800 psi) för att räknaren ska fungera.
	Trasig eller frånkopplad pumpräknarledning, båda pumparna.	Kontrollera kablar och anslutningar. Byt ut trasiga kablar
	Magneten saknas eller är skadad.	Positionera om eller byt ut magneten på pumpen, var magneten sitter framgår av reservdelshandboken (pumpkomponenter).
	Trasig givare, båda pumparna.	Byt ut givaren.
Sprutan fungerar men inte displayen.	Dålig kontakt mellan styrkort och display.	Ta bort displayen och koppla tillbaka den igen.
	Displayen skadad.	Byt ut displayen.
Sträckan mäts inte korrekt (mätningläget kommer att fungera felaktigt och hastigheten kommer inte att stämma).	Maskinen är inte kalibrerad.	Utför kalibreringsproceduren.
	Bakhjulens tryck för lågt eller för högt.	Justera däcktrycket till 380 +/- 34 kPa (55 +/- 5 psi).
	Växelkuggjulständer saknas eller är skadade(höger sida när du står på plattformen).	Byt ut distanskuggjulet/hjulnavet.
	Distansgivaren har lossnat eller är trasig.	Återanslut eller byt givare.
Tjockleken beräknas inte eller beräkningen är felaktig	Distansgivare.	Se avsnittet "Distansmätaren fungerar inte korrekt".
	Flödesmätare.	Se "Volymmätaren räknar inte vätskevolym".
	Linjebredden är inte inmatad.	Ange linjebredden på huvudbilden för linjemålning.
	Felaktigt eller skadat styrkort.	Byt ut styrkortet.
	Fel maskintyp vald.	Se "Inställningar" och välj rätt maskintyp.
Sprutningen startar efter att sprutningssymbolen visas på displayen.	Avbrytaren (164) sitter fel.	Vrid skruven moturs tills sprutningssymbolen är synkroniserad med färgstrålen, sidan 20.
Sprutningssymbolen visas inte på displayen när färg sprutas.	Kontakten har lossnat.	Kontrollera att femstiftskontakten och tungrelät är rätt inkopplade.
Sprutningssymbolen visas alltid på displayen.	Avbrytaren sitter fel.	Vrid skruven medurs tills sprutningssymbolen är synkroniserad med färgstrålen, sidan 20.
	Tungrelät är skadat.	Byt ut tungrelät.

Problem	Orsak	Lösning
AUTOPISTOLFUNKTION		
Autopistolfunktionen aktiveras inte när röda knappen trycks in.	Pistolerna aktiveras inte.	Aktivera en pistol med knapparna 1 eller 2 på styrenheten.
	Kabeln är inte rätt inställd.	Justera kabeln så att pistolavtryckaren aktiveras korrekt, sidan 21.
	Inte på huvudbilden för linjemålning.	Gå till huvudbilden för linjemålning på styrningen för att aktivera autopistoler.
	Låghastighetsavstängningen är aktiverad.	Inaktivera låghastighetsavstängningen, sidan 45.
	Batterispänningen är för låg.	Kontrollera batterispänningen på diagnostikbilden, sidan 32, eller mät med en voltmeter. Ladda eller byt ut batteriet om spänningen är lägre än 11,5 V.
	Kabeln är inte rätt inställd.	Justera kabeln så att pistolavtryckaren aktiveras korrekt, sidan 21.
	Röda knappen är trasig.	Prova knappfunktionen på diagnostikbilden, sidan 32, byt ut om den är trasig.
	Autopistolkabeln är trasig eller kraftigt krökt så att den går för tungt.	Byt ut autopistolkabeln.
	Magnetventilen är urkopplad eller trasig.	Kontrollera kretsschema, sidorna 57 och 59, reparera eller byt ut kablarna vid behov.
	Säkringen till batteriet är urtagen eller har löst ut.	Kontrollera och byt ut säkringen.
	Magnetventilen har fastnat.	Spreja smörjning på magnetventilankaret.
	Magnetventilen är trasig.	Mät motståndet över magnetventilledningarna. Motståndet ska vara mellan .2 och .26 ohm. Om inte, byt ut magnetventilen.
	Styrkortet är trasigt.	Byt ut styrkortet.
Linjeavståndet är inte korrekt	Fel linjemönster laddas.	Ladda om korrekt mönster.
	Maskinen är inte kalibrerad.	Kalibrera maskinen, sidan 36.
Batteriet håller inte laddningen.	Tillbehör lämnas påslagna och tömmer batteriet när maskinen inte är igång.	Stäng av alla tillbehör när maskinen inte används.
	Gasen är inte tillräckligt högt inställd.	Kontrollera att motorn körs över 3300 varv/min OBELASTAD, så att den ger korrekt effekt.
	Tillbehören förbrukar mer effekt än vad motorn ger.	Ta bort tillbehör eller ladda batteriet vid behov.
	Kablaget är trasigt eller urkopplat.	Kontrollera kretsschema, sidorna 57 och 59, reparera eller byt ut kablarna vid behov.
	Laddaren fungerar inte.	Kontrollera laddarens status i diagnostiken, sidan 33, för att se om laddaren fungerar korrekt. Byt ut kortet.
Autopistol stänger inte av.	Kabeln är kraftigt krökt.	Reparera eller byt ut kabeln.
	Magnetventilen har fastnat.	Smörj magnetventilankaret, kontrollera om magnetventilen är skadad.
	Nålen i pistolen är igensatt.	Rengör pistolen.

Problem	Orsak	Lösning
LAYOUTLÄGE		
Inga eller klena punkter med layout- och markeringsfunktionen.	För små punkter har ställts in.	Öka punktstorleken, sidan 40.
	Pistolerna aktiveras inte.	Aktivera en pistol med knapparna 1 eller 2 på styrenheten.
	Kabeln är inte rätt inställd.	Justera kabeln så att pistolavtryckaren aktiveras korrekt, sidan 21.
	Munstycket är igensatt.	Rensa eller byt ut munstycket.
	Batterispänningen är för låg.	Ladda eller byt ut batteriet.
	Pumpen är inte påslagen eller trycket är inte inställt.	Slå på pumpen och öka trycket till minst 1,4 MPa (14 bar, 200 psi).

Byte av hydraulolja/filter

Demontering

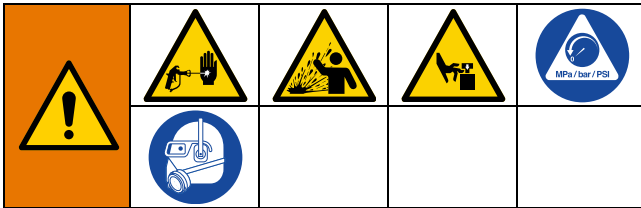

Utrustningen förblir trycksatt tills trycket avlastas manuellt. Utför tryckavlastningsproceduren när du slutar spruta och före rengöring, kontroll eller service av utrustningen för att bidra till att minska risken för allvarlig personskada från trycksatt vätska, såsom hudinträngning, stänkande vätska och rörliga delar.

1. Utför **Anvisningar för tryckavlastning**, sidan 11.
2. Ställ ett kärl eller lägg trasor under sprutan för att fånga upp hydraulolja som rinner ut.
3. Ta ur dränerpluggen. Låt hydrauloljan rinna ut.
4. Skruva loss filtret sakta - olja rinner i spåret och ut bakåt.

Installation

1. Applicera ett tunt lager med olja på packningen. Sätt i dränerpluggen och oljefiltret. Dra åt oljefiltret trekvarts varv efter att packningen gått emot tätningssytan.
2. Fyll med 3,6 l syntetisk hydraulolja ISO 46 med viskositetsindex (VI) 154 eller högre.
3. Kontrollera oljenivån.

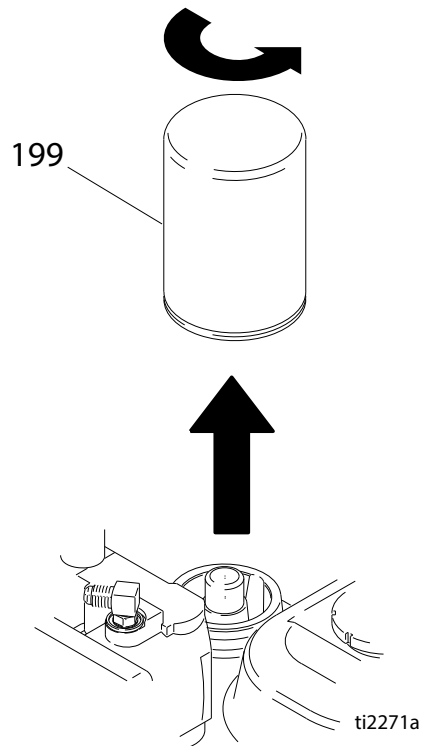

Kretsschema 200HS (standardserien)

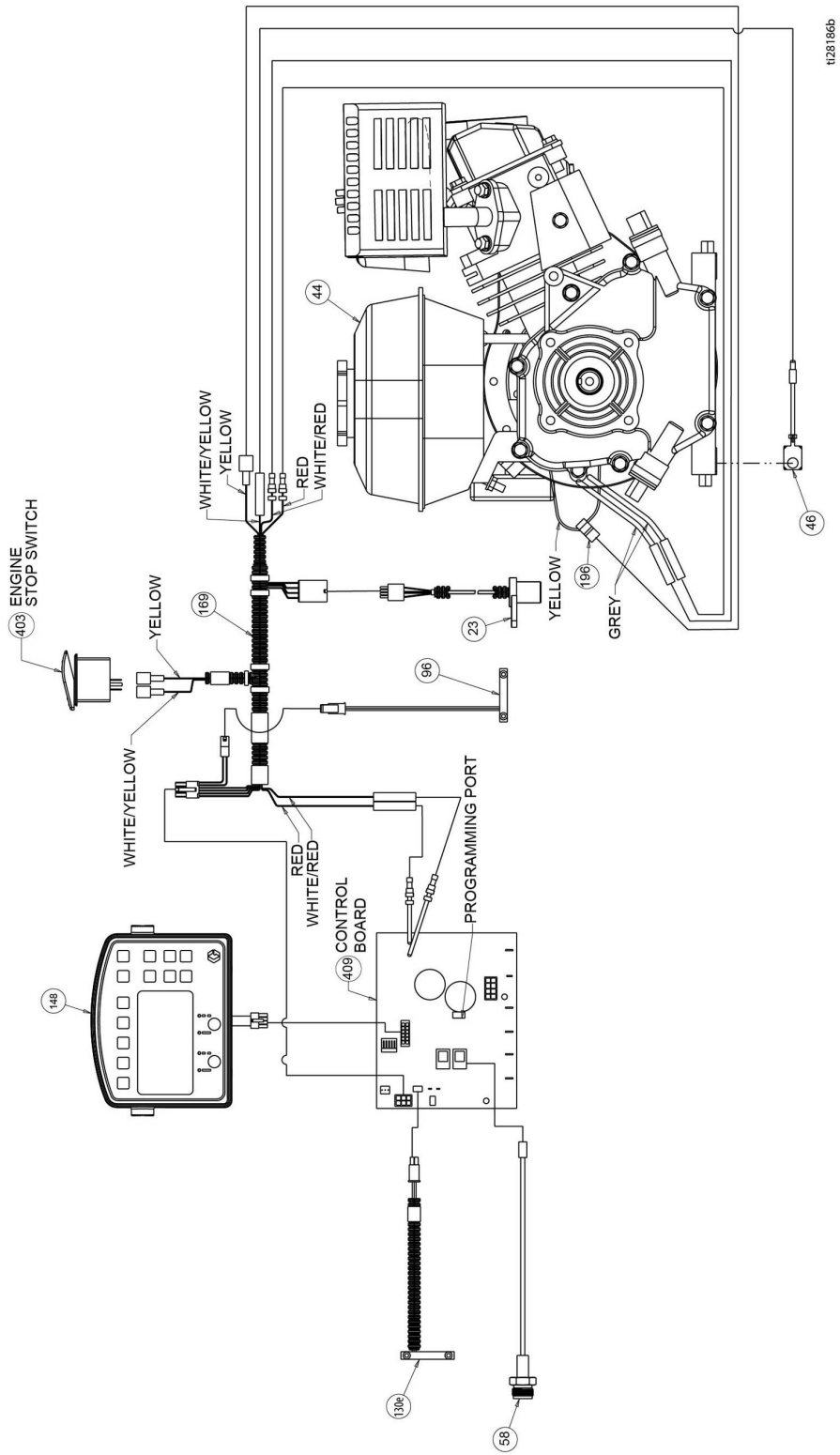

Kretsschema 200 HS (HP-autoserien/HP-serien för reflekterande material)

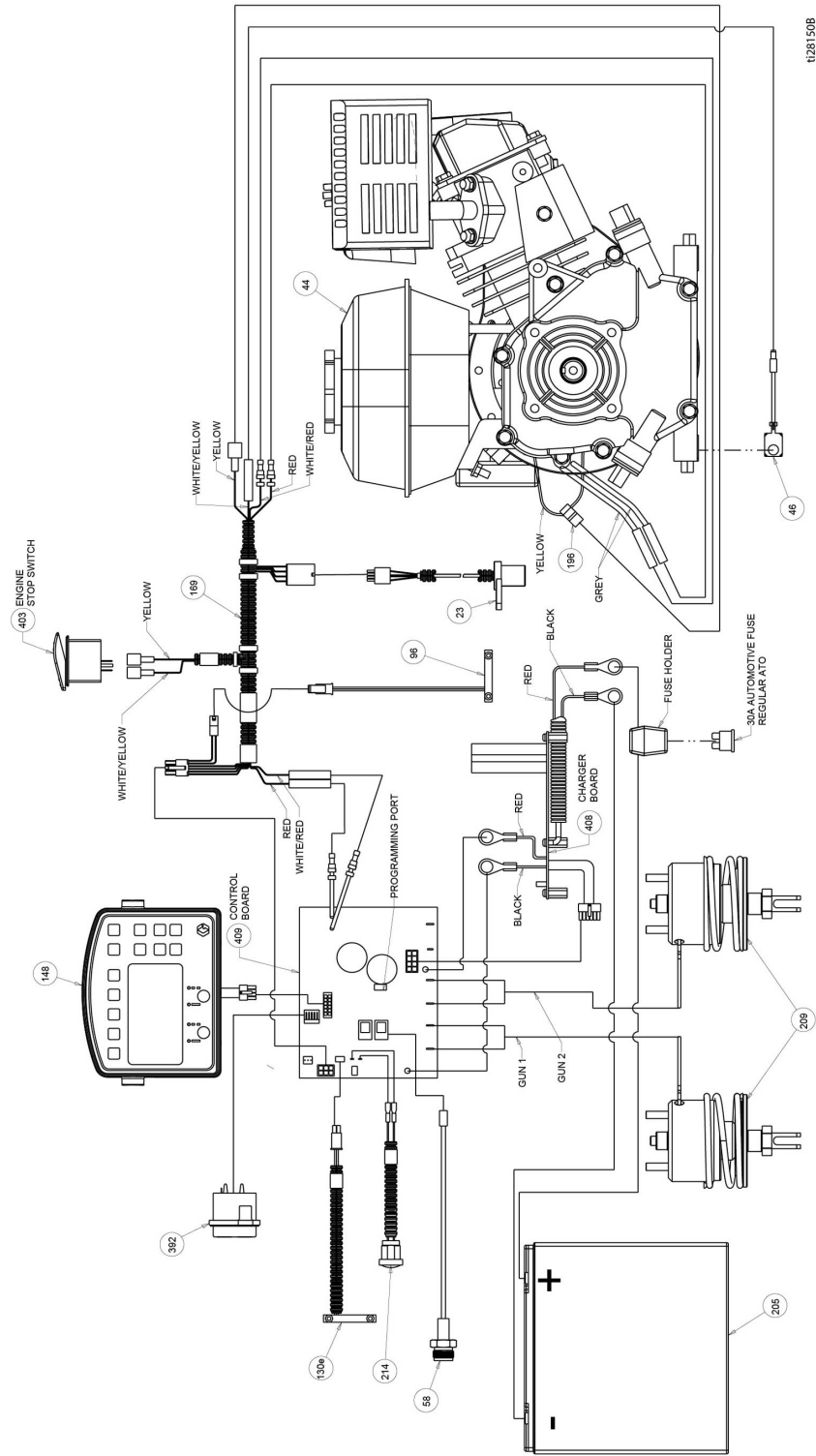

t2281508

Kretsschema 200DC (standardserien)

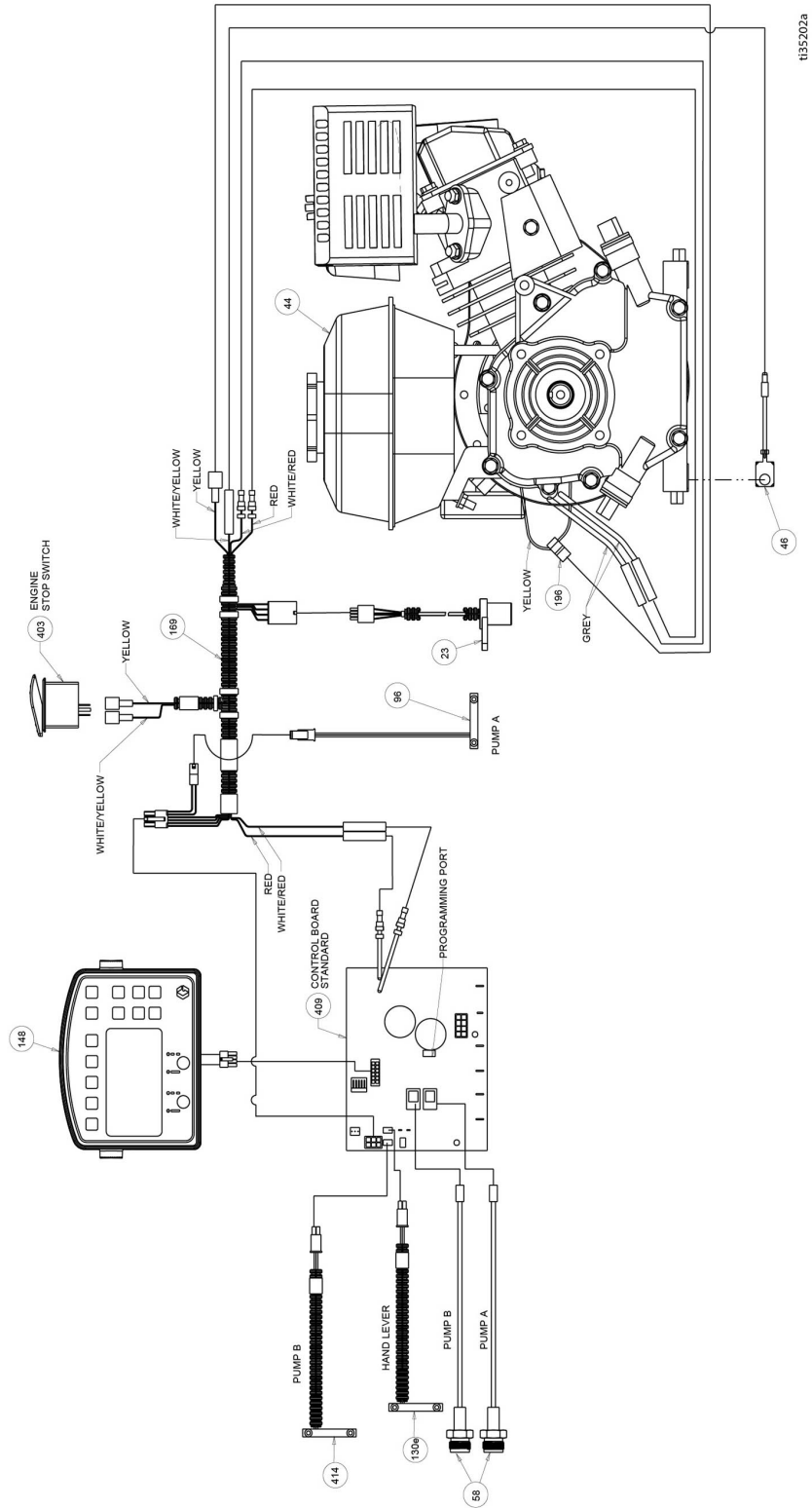

Kretsschema 200DC (HP autoserien/HP för reflekterande material)

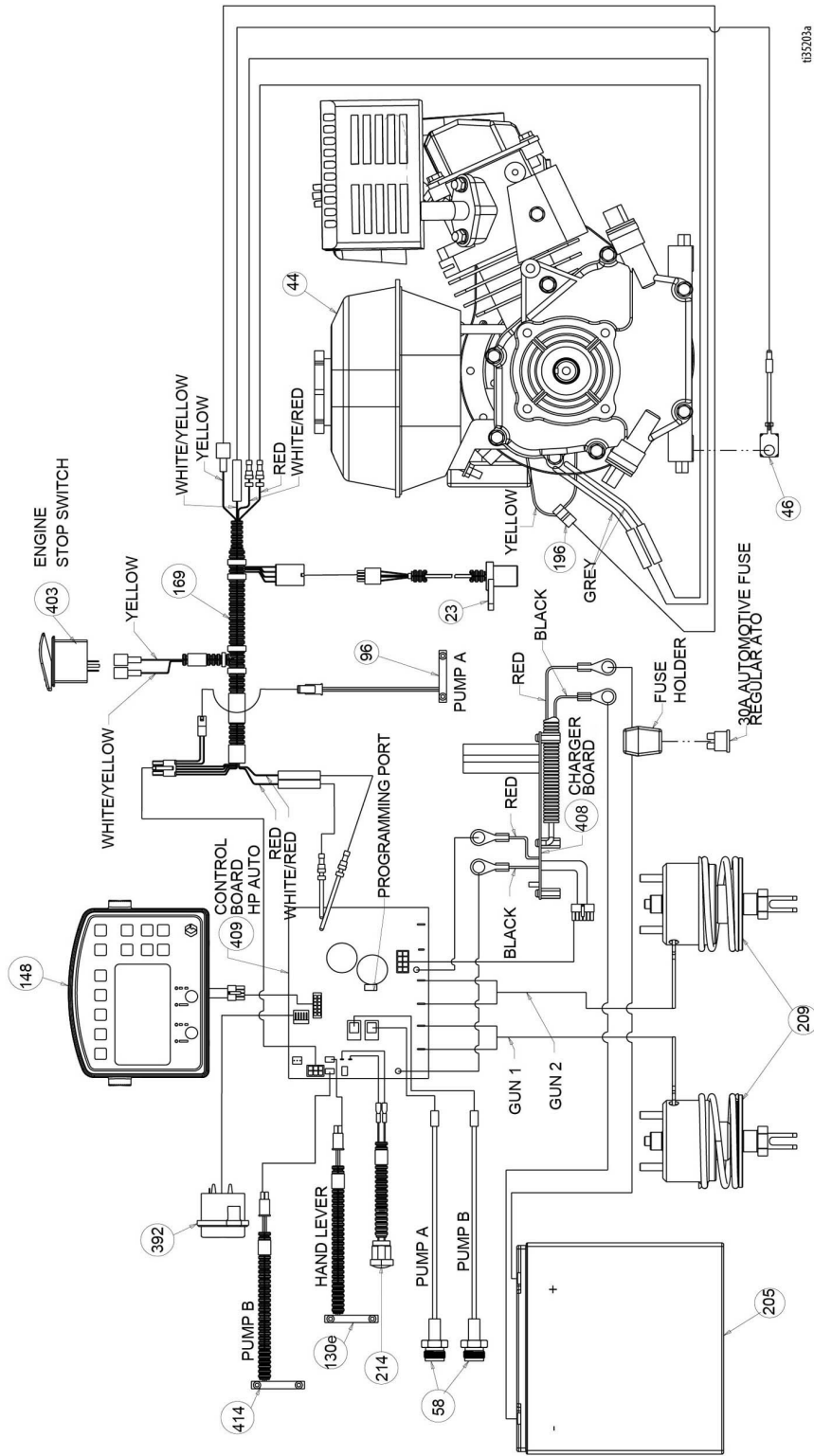

Symboler

LLV GLOBAL SYMBOLBETECKNING MENYBILDER

LINJEMÅLNINGSBILD	MÅTLÅGE	LAYOUTLÅGE	INSTÄLLNINGAR/DATA	DATALOGGNING
<p>MANUELL HALVAUTOMATISK och AUTOMATISK FUNKTION</p> <p>TRYCK</p> <p>GALLONS/LITER</p> <p>LINJETJOCKLEK</p> <p>MÅLAD LÅNGD</p> <p>MELLANRUMSLÅNGD</p> <p>LINJEBREDD</p> <p>AVSLUTA</p> <p>GUL</p> <p>VIT</p> <p>SVART</p> <p>BLÅ</p> <p>GRÖN</p> <p>RÖD</p> <p>BATTERIET SVAGT</p> <p>BATTERIET LADDAS</p>	<p>TRYCK FÖR START/STOPP</p> <p>HÅLL INNE FÖR ATT MÅLA EN PUNKT</p>	<p>FICKBERÄKNING</p> <p>VINKELBERÄKNING</p> <p>FICKBREDD</p> <p>PUNKTSTORLEKS-VÄLJARE</p>	<p>KALIBRERA</p> <p>INSTÄLLNINGAR</p> <p>UNITS</p> <p>INFORMATION OCH TOTALA DATA</p> <p>MARKÖRSLAYOUTLÅGE</p> <p>PISTOLINSTÄLLNINGAR</p> <p>SPECIFIK VIKT</p> <p>MOTORDRIFTTIMMAR</p> <p>TOTAL DISTANS</p> <p>TOTALT ANTAL GALLON/LITER</p> <p>PROGRAMVARU-VERSION</p> <p>FELKODER</p> <p>KONTRAST</p> <p>DIAGNOSTIK</p> <p>KLOCKSLAG OCH DATUM</p> <p>AVSTÄNGNING LAGT VARVTAL</p>	<p>BÖRJA ATT SPELA IN ETT NYTT JOBB</p> <p>JOBB</p> <p>TIDSMÄRKE</p> <p>BLÅDDRA</p> <p>RADERA</p> <p>MÅLAD DISTANS</p> <p>LITER MÅLAD LINJE</p> <p>LITER SCHABLON MÅLAD</p> <p>KLOCKSLAG OCH DATUM</p> <p>TOTALT ANTAL GALLON/LITER</p>

Tekniska specifikationer

LineLazer V 200 HS standardserien (modellerna 17H459, 17H461)		
	USA	Metriskt
Dimensioner		
Höjd (med handtagen nere)	Utan emballage - 44,5 tum Med emballage - 52,5 tum	Utan emballage - 113,03 cm Med emballage - 133,35 cm
Bredd	Utan emballage - 34,25 tum Med emballage - 37,0 tum	Utan emballage - 87 cm Med emballage - 93,98 cm
Längd (med plattform nere)	Utan emballage - 68,75 tum Med emballage - 187 cm (73,5 tum)	Utan emballage - 174,63 cm Med emballage - 186,69 cm
Vikt (torr - ingen färg)	Utan emballage - 139 kg (306 lbs) Med emballage - 169 kg (373 lbs)	Utan emballage - 139 kg Med emballage - 169 kg
Buller (dBa)		
Ljudeffekt enligt ISO 3744:	103,1	
Ljudtryck uppmätt vid 1 m (3,3 fot):	86,5	
Vibration (m/sek²) (8 timmars daglig exponering)		
Hand, arm (enligt ISO 5349)	1,6	
Hela kroppen (enligt ISO 2631)	0,4	
Märkeffekt (hästkraft)		
Märkeffekt (hästkraft) enligt SAE J1349	6,5 vid 3 600 varv/min	4,84 kW vid 3 600 varv/min
Maximal tillförsel	2,15 gpm	8,14 l/m
Maximal munstycksstorlek 1 pistol 2 pistoler	,047 ,034	
Inloppssil för färg	16 mesh	1190 mikron
Utloppssil för färg	50 mesh	297 mikron
Dimension pumpinlopp	1 tum NSPM (m)	
Dimension utlopp, pump	3/8 NPT (f)	
Maximalt arbetstryck	3300 psi	22,8 MPa, 228 bar
Maximalt vätskearbetstryck	3300 psi	22,8 MPa, 228 bar
Maximalt fritt flöde	2,15 gpm	8,14 l/m
Dubbelslag per gallon/liter	62 cpg	16,4 cykler/liter
Volym, hydraultank	1,25 gallon	4,73 liter
Hydraultryck	1825 psi	124 bar
Elektrisk kapacitet	84 W vid 3800 varv/min	
Batteri	12 V, 22 Ah, helkapslat blybatteri, djupcykeltåligt	

Våta delar PTFE, nylon, polyuretan, V-Max, UHMWPE, fluoroelastomer, acetal, läder, volframkarbid, rostfritt stål, förkromning, förnicklat kolstål, keramik

LineLazer V 200HS HP-autoserien (modellerna 17K582, 17H462, 17K637, 17H463, 17K583, 17H464)		
	USA	Metriskt
Dimensioner		
Höjd (med handtagen nere)	Utan emballage - 44,5 tum Med emballage - 52,5 tum	Utan emballage - 113,03 cm Med emballage - 133,35 cm
Bredd	Utan emballage - 34,25 tum Med emballage - 37,0 tum	Utan emballage - 87 cm Med emballage - 93,98 cm
Längd (med plattform nere)	Utan emballage - 68,75 tum Med emballage - 187 cm (73,5 tum)	Utan emballage - 174,63 cm Med emballage - 186,69 cm
Vikt (torr - ingen färg)	Utan emballage - 322 lbs Med emballage - 389 lbs	Utan emballage - 146 kg Med emballage - 176 kg
Buller (dBa)		
Ljudeffekt enligt ISO 3744:	103,1	
Ljudtryck uppmätt vid 1 m (3,3 fot):	86,5	
Vibration (m/sek²) (8 timmars daglig exponering)		
Hand, arm (enligt ISO 5349)	1,6	
Hela kroppen (enligt ISO 2631)	0,4	
Märkeffekt (hästkraft)		
Märkeffekt (hästkraft) enligt SAE J1349	6,5 vid 3 600 varv/min	4,84 kW vid 3 600 varv/min
Maximal tillförsel	2,15 gpm	8,14 l/m
Maximal munstycksstorlek 1 pistol 2 pistol	,047 ,034	
Inloppsil för färg	16 mesh	1190 mikron
Utloppsil för färg	50 mesh	297 mikron
Dimension pumpinlopp	1 tum NSPM (m)	
Dimension utlopp, pump	3/8 NPT (f)	
Maximalt arbetstryck	3300 psi	22,8 MPa, 228 bar
Maximalt vätskearbetstryck	3300 psi	22,8 MPa, 228 bar
Maximalt fritt flöde	2,15 gpm	8,14 l/m
Dubbelslag per gallon/liter	62 cpg	16,4 cykler/liter
Volym, hydraultank	1,25 gallon	4,73 liter
Hydraultryck	1825 psi	124 bar
Elektrisk kapacitet	84 W vid 3 600 varv/min	
Batteri	12 V, 22 Ah, helkapslat blybatteri, djupcykeltåligt	

Våta delar PTFE, nylon, polyuretan, V-Max, UHMWPE, fluoroelastomer, acetal, läder, volframkarbid, rostfritt stål, förkromning, förnicklat kolstål, keramik

LineLazer V 200HS HP-serien för reflekterande material (modellerna 17H460, 17J964, 17K585, 17H465)		
	USA	Metriskt
Dimensioner		
Höjd (med handtagen nere)	Utan emballage - 44,5 tum Med emballage - 52,5 tum	Utan emballage - 113,03 cm Med emballage - 133,35 cm
Bredd	Utan emballage - 34,25 tum Med emballage - 37,0 tum	Utan emballage - 87 cm Med emballage - 93,98 cm
Längd (med plattform nere)	Utan emballage - 68,75 tum Med emballage - 187 cm (73,5 tum)	Utan emballage - 174,63 cm Med emballage - 186,69 cm
Vikt (torr - ingen färg)	Utan emballage - 417 lbs Med emballage - 484 lbs	Utan emballage - 189 kg Med emballage - 219kg
Buller (dBa)		
Ljudeffekt, enligt ISO 9614:	99,0	
Ljudtryck enligt ISO 9614:	85,5	
Vibration (m/sek²) (8 timmars daglig exponering)		
Hand, arm (enligt ISO 5349)	Vänster hand 1,71 Höger hand 2,23	
Hela kroppen (enligt ISO 2631)	0,4	
Märkeffekt (hästkraft)		
Märkeffekt (hästkraft) enligt SAE J1349	6,5 vid 3 600 varv/min	4,84 kW vid 3 600 varv/min
Maximal tillförsel	2,15 gpm	8,14 l/m
Maximal munstycksstorlek 1 pistol 2 pistol	,047 ,034	
Inloppssil för färg	16 mesh	1190 mikron
Utloppssil för färg	50 mesh	297 mikron
Dimension pumpinlopp	1 tum NSPM (m)	
Dimension utlopp, pump	3/8 NPT (f)	
Maximalt arbetstryck	3300 psi	22,8 MPa, 228 bar
Maximalt vätskearbetstryck	3300 psi	22,8 MPa, 228 bar
Maximalt fritt flöde	2,15 gpm	8,14 l/m
Dubbelslag per gallon/liter	62 cpg	16,4 cykler/liter
Volym, hydraultank	1,25 gallon	4,73 liter
Hydraultryck	1825 psi	124 bar
Elektrisk kapacitet	84 W vid 3 600 varv/min	
Batteri	12 V, 22 Ah, helkapslat blybatteri, djupcykeltåligt	

Våta delar PTFE, nylon, polyuretan, V-Max, UHMWPE, fluoroelastomer, acetal, läder, volframkarbid, rostfritt stål, förkromning, förnicklat kolstål, keramik

LineLazer V 200DC standardserien (modellerna 17Y231, 17H455)		
	USA	Metriskt
Dimensioner		
Höjd (med handtagen nere)	Utan emballage - 44,5 tum Med emballage - 52,5 tum	Utan emballage - 113,03 cm Med emballage - 133,35 cm
Bredd	Utan emballage - 34,25 tum Med emballage - 37,0 tum	Utan emballage - 87 cm Med emballage - 93,98 cm
Längd (med plattform nere)	Utan emballage - 68,75 tum Med emballage - 187 cm (73,5 tum)	Utan emballage - 174,63 cm Med emballage - 186,69 cm
Vikt (torr - ingen färg)	Utan emballage - 411 lbs Med emballage - 477 lbs	Utan emballage - 186 kg Med emballage - 216 kg
Buller (dBa)		
Ljudeffekt, enligt ISO 9614:	99,0	
Ljudtryck enligt ISO 9614:	85,5	
Vibration (m/sek²) (8 timmars daglig exponering)		
Hand, arm (enligt ISO 5349)	Vänster hand 1,71 Höger hand 2,23	
Hela kroppen (enligt ISO 2631)	0,4	
Märkeffekt (hästkraft)		
Märkeffekt (hästkraft) enligt SAE J1349	6,5 vid 3 600 varv/min	4,84 kW vid 3 600 varv/min
Maximal tillförsel	2,15 gpm	8,14 l/m
Maximal munstycksstorlek 1 pistol 2 pistoler	,047 ,034	
Inloppssil för färg	16 mesh	1190 mikron
Utloppssil för färg	50 mesh	297 mikron
Dimension pumpinlopp	1 tum NSPM (m)	
Dimension utlopp, pump	3/8 NPT (f)	
Maximalt arbetstryck	3300 psi	22,8 MPa, 228 bar
Maximalt vätskearbetstryck	3300 psi	22,8 MPa, 228 bar
Maximalt fritt flöde	2,15 gpm	8,14 l/m
Dubbelslag per gallon/liter	62 cpg	16,4 cykler/liter
Volym, hydraultank	1,25 gallon	4,73 liter
Hydraultryck	1825 psi	124 bar
Elektrisk kapacitet	84 W vid 3 600 varv/min	
Batteri	12 V, 22 Ah, helkapslat blybatteri, djupcykeltåligt	

Våta delar PTFE, nylon, polyuretan, V-Max, UHMWPE, fluoroelastomer, acetal, läder, volframkarbid, rostfritt stål, förkromning, förnicklat kolstål, keramik

LineLazer V 200DC standardserien för reflexmaterial (modellerna 17Y648)		
	USA	Metriskt
Dimensioner		
Höjd (med handtagen nere)	Utan emballage - 44,5 tum Med emballage - 52,5 tum	Utan emballage - 113,03 cm Med emballage - 133,35 cm
Bredd	Utan emballage - 34,25 tum Med emballage - 37,0 tum	Utan emballage - 87 cm Med emballage - 93,98 cm
Längd (med plattform nere)	Utan emballage - 68,75 tum Med emballage - 187 cm (73,5 tum)	Utan emballage - 174,63 cm Med emballage - 186,69 cm
Vikt (torr - ingen färg)	Utan emballage - 506 lbs Med emballage - 573 lbs	Utan emballage - 230 kg Med emballage - 260 kg
Buller (dBa)		
Ljudeffekt, enligt ISO 9614:	99,0	
Ljudtryck enligt ISO 9614:	85,5	
Vibration (m/sek²) (8 timmars daglig exponering)		
Hand, arm (enligt ISO 5349)	Vänster hand 1,71 Höger hand 2,23	
Hela kroppen (enligt ISO 2631)	0,4	
Märkeffekt (hästkraft)		
Märkeffekt (hästkraft) enligt SAE J1349	6,5 vid 3 600 varv/min	4,84 kW vid 3 600 varv/min
Maximal tillförsel	2,15 gpm	8,14 l/m
Maximal munstycksstorlek 1 pistol 2 pistol	,047 ,034	
Inloppssil för färg	16 mesh	1190 mikron
Utloppssil för färg	50 mesh	297 mikron
Dimension pumpinlopp	1 tum NSPM (m)	
Dimension utlopp, pump	3/8 NPT (f)	
Maximalt arbetstryck	3300 psi	22,8 MPa, 228 bar
Maximalt vätskearbetstryck	3300 psi	22,8 MPa, 228 bar
Maximalt fritt flöde	2,15 gpm	8,14 l/m
Dubbelslag per gallon/liter	62 cpg	16,4 cykler/liter
Volym, hydraultank	1,25 gallon	4,73 liter
Hydraultryck	1825 psi	124 bar
Elektrisk kapacitet	84 W vid 3 600 varv/min	
Batteri	12 V, 22 Ah, helkapslat blybatteri, djupcykeltåligt	

Våta delar PTFE, nylon, polyuretan, V-Max, UHMWPE, fluoroelastomer, acetal, läder, volframkarbid, rostfritt stål, förkromning, förnicklat kolstål, keramik

LineLazer V 200DC HP-autoserien (modellerna 17Y232, 17Y269)		
	USA	Metriskt
Dimensioner		
Höjd (med handtagen nere)	Utan emballage - 44,5 tum Med emballage - 52,5 tum	Utan emballage - 113,03 cm Med emballage - 133,35 cm
Bredd	Utan emballage - 34,25 tum Med emballage - 37,0 tum	Utan emballage - 87 cm Med emballage - 93,98 cm
Längd (med plattform nere)	Utan emballage - 68,75 tum Med emballage - 187 cm (73,5 tum)	Utan emballage - 174,63 cm Med emballage - 186,69 cm
Vikt (torr - ingen färg)	Utan emballage - 427 lbs Med emballage - 494 lbs	Utan emballage - 194 kg Med emballage - 224 kg
Buller (dBa)		
Ljudeffekt, enligt ISO 9614:	99,0	
Ljudtryck enligt ISO 9614:	85,5	
Vibration (m/sek²) (8 timmars daglig exponering)		
Hand, arm (enligt ISO 5349)	Vänster hand 1,71 Höger hand 2,23	
Hela kroppen (enligt ISO 2631)	0,4	
Märkeffekt (hästkraft)		
Märkeffekt (hästkraft) enligt SAE J1349	6,5 vid 3 600 varv/min	4,84 kW vid 3 600 varv/min
Maximal tillförsel	2,15 gpm	8,14 l/m
Maximal munstycksstorlek 1 pistol 2 pistoler	,047 ,034	
Inloppssil för färg	16 mesh	1190 mikron
Utloppssil för färg	50 mesh	297 mikron
Dimension pumpinlopp	1 tum NSPM (m)	
Dimension utlopp, pump	3/8 NPT (f)	
Maximalt arbetstryck	3300 psi	22,8 MPa, 228 bar
Maximalt vätskearbetstryck	3300 psi	22,8 MPa, 228 bar
Maximalt fritt flöde	2,15 gpm	8,14 l/m
Dubbelslag per gallon/liter	62 cpg	16,4 cykler/liter
Volym, hydraultank	1,25 gallon	4,73 liter
Hydraultryck	1825 psi	124 bar
Elektrisk kapacitet	84 W vid 3 600 varv/min	
Batteri	12 V, 22 Ah, helkapslat blybatteri, djupcykeltåligt	

Våta delar PTFE, nylon, polyuretan, V-Max, UHMWPE, fluoroelastomer, acetal, läder, volframkarbid, rostfritt stål, förkromning, förnicklat kolstål, keramik

LineLazer V 200DC HP-serien reflexmaterial (modellerna 17Y233, 17Y270)		
	USA	Metriskt
Dimensioner		
Höjd (med handtagen nere)	Utan emballage - 44,5 tum Med emballage - 52,5 tum	Utan emballage - 113,03 cm Med emballage - 133,35 cm
Bredd	Utan emballage - 34,25 tum Med emballage - 37,0 tum	Utan emballage - 87 cm Med emballage - 93,98 cm
Längd (med plattform nere)	Utan emballage - 68,75 tum Med emballage - 187 cm (73,5 tum)	Utan emballage - 174,63 cm Med emballage - 186,69 cm
Vikt (torr - ingen färg)	Utan emballage - 522 lbs Med emballage - 589 lbs	Utan emballage - 237 kg Med emballage - 267 kg
Buller (dBa)		
Ljudeffekt, enligt ISO 9614:	99,0	
Ljudtryck enligt ISO 9614:	85,5	
Vibration (m/sek²) (8 timmars daglig exponering)		
Hand, arm (enligt ISO 5349)	Vänster hand 1,71 Höger hand 2,23	
Hela kroppen (enligt ISO 2631)	0,4	
Märkeffekt (hästkraft)		
Märkeffekt (hästkraft) enligt SAE J1349	6,5 vid 3 600 varv/min	4,84 kW vid 3 600 varv/min
Maximal tillförsel	2,15 gpm	8,14 l/m
Maximal munstycksstorlek 1 pistol 2 pistol	,047 ,034	
Inloppssil för färg	16 mesh	1190 mikron
Utloppssil för färg	50 mesh	297 mikron
Dimension pumpinlopp	1 tum NSPM (m)	
Dimension utlopp, pump	3/8 NPT (f)	
Maximalt arbetstryck	3300 psi	22,8 MPa, 228 bar
Maximalt vätskearbetstryck	3300 psi	22,8 MPa, 228 bar
Maximalt fritt flöde	2,15 gpm	8,14 l/m
Dubbelslag per gallon/liter	62 cpg	16,4 cykler/liter
Volym, hydraultank	1,25 gallon	4,73 liter
Hydraultryck	1825 psi	124 bar
Elektrisk kapacitet	84 W vid 3 600 varv/min	
Batteri	12 V, 22 Ah, helkapslat blybatteri, djupcykeltåligt	

Våta delar PTFE, nylon, polyuretan, V-Max, UHMWPE, fluoroelastomer, acetal, läder, volframkarbid, rostfritt stål, förkromning, förnicklat kolstål, keramik

FÖRSLAG 65, KALIFORNIEN



WARNING: Denna produkt kan utsätta dig för kemikalier som delstaten Kalifornien har vetenskap om kan orsaka cancer, fosterskador eller annan reproduktiv skada. Mer information finns på www.P65Warnings.ca.gov

Graco standardgaranti

Graco garanterar att all utrustning som beskrivs i detta dokument, och som är tillverkad av Graco och bär dess namn, är fri från material- och tillverkningsfel vid tidpunkten för försäljningen till den ursprungliga köparen. Med undantag för särskilda, utökade eller begränsade garantiåtaganden som utges av Graco, åtar sig Graco att under en tolv månaders period från inköpsdatumet reparera eller byta ut delar som av Graco befins vara felaktiga. Garantin gäller endast under förutsättning att utrustningen installeras, används och sköts i enlighet med Gracos skriftliga rekommendationer.

Garantin omfattar inte, och Graco ska inte hållas ansvarigt för, allmänt slitage eller funktionsfel, skador eller slitage som orsakas av felaktig installation, felaktigt bruk, nötning, korrosion, otillräckligt eller felaktigt underhåll, försumlighet, olyckor, manipulation eller byten till komponenter som inte tillverkas av Graco. Graco ska heller inte hållas ansvarigt för funktionsfel, skada eller slitage som orsakas av att Graco-utrustningen är inkompatibel med konstruktioner, tillbehör, utrustning eller material som inte har levererats av Graco, ej heller felaktig formgivning, tillverkning, installation, drift eller underhåll av konstruktioner, tillbehör, utrustning eller material som inte har levererats av Graco.

Garantin gäller under förutsättning att utrustningen som anses defekt skickas med förbetald retur till en auktoriserad Graco-återförsäljare för verifiering av det påstådda felet. Om det påstådda felet verifieras kommer Graco att reparera eller ersätta alla defekta delar utan kostnad. Utrustningen kommer att returneras till den ursprungliga köparen med frakten betald. Om inspektionen av utrustningen inte uppdragar några material- eller tillverkningsfel kommer reparationer att utföras till en rimlig avgift som kan innefatta kostnaderna för reservdelar, arbete och transport.

DENNA GARANTI ÄR EXKLUSIV OCH ISTÄLLET FÖR ALLA ANDRA GARANTIER, UTTRYCKLIGA ELLER UNDERFÖRSTÅDDA, INKLUSIVE MEN INTE BEGRÄNSAT TILL GARANTIER OM SÄLJBARHET ELLER GARANTIER OM LÄMPLIGHET FÖR ETT VISST ÄNDAMÅL.

Gracos enda åtagande och köparens enda gottgörelse för några överträdelse av garantin är de som anges ovan. Köparen medger att ingen annan ersättning (inklusive, men inte begränsat till, skadestånd för följdskada för förlorad vinst, förlorad försäljning, personskador, materiella skador eller andra följdskador) är aktuell. Alla anspråk rörande överträdelse av garantin måste framläggas inom två (2) år efter försäljningsdatum.

GRACO LÄMNAR INGA GARANTIER OCH FRÅNSÄGER SIG ALLA UNDERFÖRSTÅDDA GARANTIER OM SÄLJBARHET ELLER LÄMPLIGHET FÖR ETT VISST ÄNDAMÅL AVSEENDE TILLBEHÖR, UTRUSTNING, MATERIAL ELLER KOMPONENTER SOM SÄLJS MEN INTE TILLVERKAS AV GRACO. Dessa artiklar som säljs men inte tillverkas av Graco (t.ex. elmotorer, strömbrytare, slangar) omfattas i förekommande fall av respektive tillverkarens garanti. Graco kommer inom rimliga gränser att hjälpa köparen med att lämna anspråk rörande överträdelse mot dessa garantier.

Graco är under inga omständigheter ansvarigt för indirekta, oavsiktliga, särskilda skador eller följdskador som uppkommer till följd av att Graco levererar utrustning i enlighet med det som framlagts häri, eller för tillhandahållande, prestanda eller användning av produkter eller andra varor som säljs enligt detta, oavsett om så sker till följd av avtalsbrott, garantibrott, försumlighet från Gracos sida eller annat.

Graco-information

Besök www.graco.com för den senaste informationen om Gracos produkter.

Se www.graco.com/patents för patentinformation.

GÖR EN BESTÄLLNING genom att kontakta din Graco-distributör eller ring oss på 1-800-690-2894 så hänvisar vi till närmaste återförsäljare.

*All text och alla bilder i den här handboken visar den senast tillgängliga informationen som fanns vid publiceringen.
Graco förbehåller sig rätten att när som helst införa ändringar utan föregående meddelande därom.*

Översättning av originalanvisningarna. This manual contains Swedish. MM 3A3426

Gracos Högkvarter: Minneapolis

Internationella kontor: Belgien, Kina, Japan, Korea

GRACO INC. AND SUBSIDIARIES • P.O. BOX 1441 • MINNEAPOLIS MN 55440-1441 • USA
Upphovsrätt 2018, Graco Inc. Alla Gracos tillverkningsplatser är registrerade enligt ISO 9001.

www.graco.com
Revidering J, maj 2024