

LineLazer V 250SPS и 250DC

Самоходна маркировъчна машина Striper

3B0145K

BG

За нанасяне на лентови маркировъчни материали. Само за професионална употреба. Само за употреба на открито. Не е предназначено за употреба на места с взривоопасна атмосфера или на опасни места.

Максимална работна скорост: 10 мили в час (16 км/ч)

Максимално работно налягане: 22,8 MPa (228 бара, 3300 psi)



ВАЖНИ ИНСТРУКЦИИ ЗА БЕЗОПАСНОСТ

Прочетете всички предупреждения и инструкции в настоящото и в допълнителните ръководства. Запознайте се с органите за управление и правилното използване на оборудването. Запазете тези инструкции.

Модел	Пистолети	Система под налягане с перли	Описание
17H471 / 17H471V	2	Не	LLV 250DC
17H472	3	Не	LLV 250DC
17H473	2	Да - 2 резервоар	LLV 250DC
25P365	2	Да - 2 резервоар	LLV 250DC
17H474 / 17H474V	3	Да - 2 резервоар	LLV 250DC
17H466	1	Не	LLV 250SPS
17H467 / 17H467V	2	Не	LLV 250SPS
17H468	1	Да - 1 резервоар	LLV 250SPS
17J951 / 17J951V	2	Да - 1 резервоар	LLV 250SPS
17H469	2	Да - 2 резервоар	LLV 250SPS

Допълнителни ръководства:	
3A3393	Експлоатация
311254	Пистолет
309277	Помпа
3A3428	Методи за приложения на Auto-Layout (автоматичен шаблон)
332230	Система на перли под налягане (PBS)
3A6981	Смяна на кабела на кормилното управление
3B0122	Подмяна на брояча на галони

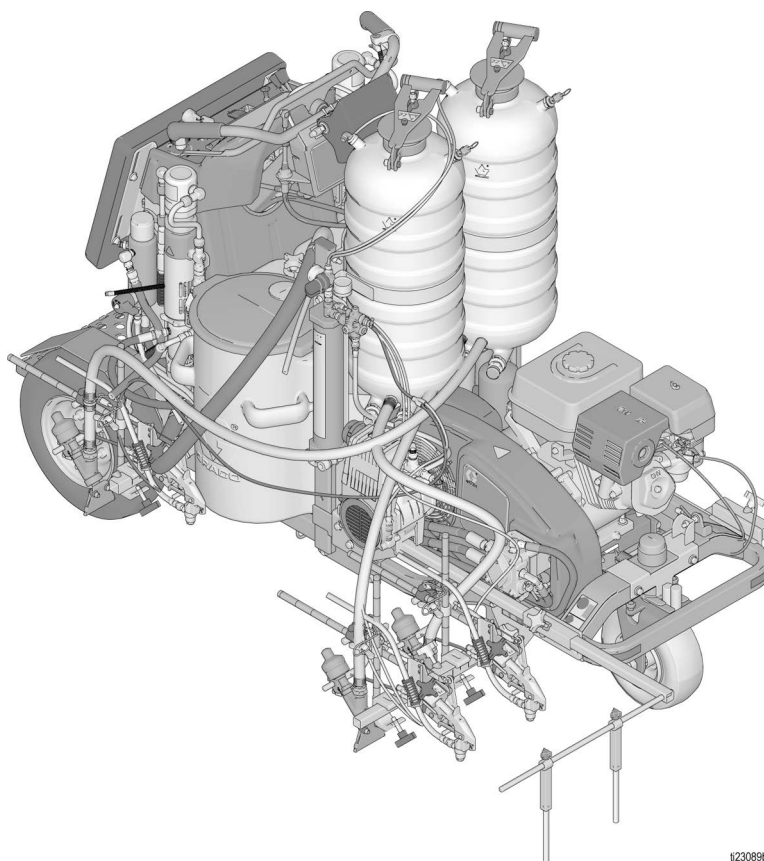

#23089b

Използвайте само оригинални резервни части Graco.

Използването на резервни части, които не са произведени от Graco, може да анулира гаранцията.

Съдържание

Предупреждения	3	Смяна на предно колело	41
Важна информация за лазера за апарати с лазерна опция	6	Демонтаж	41
Идентификация на компонентите (показан LLV 250DC)	7	Монтаж	41
Идентификация на компонентите (органи за управление)	8	Обслужване на паркинг спирачка	42
Процедура за заземяване (Само за запалими материали)	9	Демонтаж	42
Процедура за освобождаване на налягането	9	Монтаж	42
Смяна на задвижващ ремък	10	Задни колела и двигатели на колелата	43
Демонтаж	10	Демонтаж на задното колело	43
Монтаж	10	Монтаж на задното колело	43
Смяна на ремъка на масления резервоар	11	Демонтаж на двигателя на колелото	43
Демонтаж	11	Монтаж на двигателя на колелото	44
Монтаж	11	Смяна на сензора на колелото	44
Прочистване на хидравличната система	12	Рециклиране и изхвърляне	46
Смяна на помпа за наземно задвижване	14	Изхвърляне на зареждащата се акумулаторна батерия	46
Демонтаж	14	Край на експлоатационния живот	46
Монтаж	14	Откриване и отстраняване на повреди	47
Смяна на помпата на масления резервоар	15	Общ	47
Демонтаж	15	Забележки	51
Монтаж	16	Части	52
Смяна на колектор на хидравличен пистолет	18	Списък с части	53
Демонтаж	18	Части	54
Монтаж	19	Списък с части	55
Смяна на помпа за боя	21	Части (панел за управление 24U235/24U235V)	56
Демонтаж	21	Списък с части	57
Монтаж	21	Части	58
Смяна на хидравличен мотор	22	Списък с части	59
Демонтаж	22	Части	60
Монтаж	22	Списък с части	61
Смяна на муфата за ремъка	23	Части (Предно колело)	62
Демонтаж	23	Серия А	62
Монтаж	24	Серия В	62
Смяна на двигател	26	Списък на частите - серия А	63
Демонтиране (Honda)	26	Списък на частите - серия В	63
Монтаж (Honda)	27	Части (монтаж на пистолет)	64
Демонтаж (Vanguard)	28	Списък с части	65
Монтаж (Vanguard)	29	Части	66
Дисплей със сензорен панел	30	Списък с части	67
Смяна на таблото за управление	31	Части (помпа)	68
Демонтаж	31	Списък с части - Помпа	69
Монтаж	32	Електрическа схема (Honda)	70
Смяна на акумулаторната батерия	34	Списък с части за окабеляване (Honda)	71
Демонтаж	34	Схема на окабеляване (Vanguard)	72
Монтаж	34	Списък на частите за окабеляване (Vanguard)	73
Смяна на предпазител	35	Хидравлична схема	74
Смяна на кабела за движение напред/назад	36	Списък на хидравличните части	75
Демонтаж	36	Становище 65 на щата Калифорния	76
Монтаж	37	Стандартна гаранция на Graco	77
Смяна на кабела на кормилното управление	38		
Демонтаж	38		
Монтаж	40		

Предупреждения

Следните предупреждения се отнасят за настройването, използването, заземяването, поддръжката и ремонта на това оборудване. Удивителният знак обозначава общо предупреждение, а символите за опасност се отнасят за специфичните за дадена процедура рискове. Когато тези символи се появят в това ръководство, вижте отново тези Предупреждения. Ако е приложимо, в настоящото ръководство могат да се срещнат специфични за даден продукт символи и предупреждения за опасност, които не са разгледани в този раздел.

 <h2 style="margin: 0;">ПРЕДУПРЕЖДЕНИЕ</h2>	
 	<p>ОПАСНОСТ ПРИ ДВИЖЕНИЕ ПО ПЪТИЩАТА</p> <p>При удар от друг автомобил може да се получи сериозно нараняване или смърт.</p> <ul style="list-style-type: none"> • Не работете, когато има движение по пътищата. • Използвайте подходящ контрол на движението във всички зони на движение. • Спазвайте местните разпоредби за управление на движението по пътищата по отношение на движението по магистрали и транспортiranето (например: Manual on Uniform Traffic Control Devices (Ръководство за унифицирани устройства за регулиране на движението) на американското министерство на транспорта).
   	<p>ОПАСНОСТ ОТ ПОЖАР И ЕКСПЛОЗИЯ</p> <p>Леснозапалими изпарения, като изпарения от разтворители и бои, на работната площадка могат да се възпламенят или избухнат. Боята или разтворителят, преминаващи през оборудването, могат да предизвикат статично искрене. За да предотвратите пожар и експлозия:</p> <ul style="list-style-type: none"> • Използвайте оборудването само на добре проветриво място. • Не пълнете резервоара за гориво, когато двигателят работи или е горещ; изключете двигателя и го оставете да се охлади. Горивото е леснозапалимо и може да се възпламени или взриви, ако се разлее върху гореща повърхност. • Отстранете всички запалителни източници, като сигнални лампи, цигари, преносими електрически лампи и найлонови покривала (вероятност от образуване на електростатичен разряд). • Заземявайте оборудването на работната площадка. Вижте Инструкции за заземяване. • Никога не пръскайте и не прокарявайте разтворител при високо налягане. • Почиствайте работната площадка от отпадъчни материали, включително от разтворители, парцали и бензин. • Не включвайте или изключвайте захранващи кабели, не включвайте или изключвайте мрежови прекъсвачи или ключове за осветление при наличие на леснозапалими газове. • Използвайте само заземени маркучи. • Дръжте пистолета здраво към страната на заземяния контейнер, когато пръскате в него. Не използвайте торби за контейнер, освен ако са антистатични или проводими. • Спрете незабавно работа, ако започне статично искрене или почувствате удар. Не използвайте оборудването, докато не откриете и отстраните проблема. • Дръжте на разположение работещ пожарогасител на работната площадка.
    	<p>ОПАСНОСТ ОТ ИНЖЕКТИРАНЕ В КОЖАТА</p> <p>Струя под високо налягане може да инжектира токсини в тялото и да причини сериозно телесно нараняване. В случай на впръскване трябва да получите незабавно хирургическа помощ.</p> <ul style="list-style-type: none"> • Не насочвайте пистолета и не пръскайте срещу хора или животни. • Пазете ръцете и тялото си далеч от изпускателния отвор. Не се опитвайте например да спирате течове с която и да е част от тялото си. • Винаги използвайте предпазното устройство в края на дюзата. Не пръскайте, ако предпазното устройство на крайника на дюзата е на мястото си. • Използвайте крайници за дюзи Graco. • Внимавайте, когато почиствате и сменяте крайниците на дюзите. В случай на задръстване на крайника на дюзата в процеса на пръскане, следвайте процедурата за освобождаване на налягането, за да изключите устройството и да освободите налягането, преди да отстраните крайника на дюзата, за да го почистите. • Оборудването поддържа налягането след изключване на захранването. Не оставяйте оборудването включено или под налягане, когато е без наблюдение. Следвайте Процедурата за освобождаване на налягането, когато оборудването е без надзор или не е в употреба, както и преди обслужване, почистване или премахване на части. • Проверете частите за признаци на повреда. Сменяйте всички повредени маркучи или части. • Системата може да произведе 3300 psi. Използвайте части за замяна или аксесоари от Graco, които са изчислени за минимум 3300 psi. • Винаги активирайте блокировката на спусъка, когато не пръскате. Проверете дали блокировката на спусъка е в изправност. • Проверете дали всички съединения са обезопасени, преди да работите с устройството. • Научете как да спирате бързо устройството и да освобождавате налягането. Запознайте се добре с органите за управление.



ПРЕДУПРЕЖДЕНИЕ



ОПАСНОСТ ОТ ВЪГЛЕРОДЕН МОНОКСИД

Изгорелите газове съдържат отровен въглероден моноксид, който е газ без цвят и мирис. Вдишването на въглероден моноксид може да причини смърт.

- Не работете в затворено помещение.



ОПАСНОСТ ОТ НЕПРАВИЛНА ЕКСПЛОАТАЦИЯ НА ОБОРУДВАНЕТО

Неправилната експлоатация може да причини смърт или сериозно нараняване.

- Не работете с устройството, когато сте уморени или сте под влияние на медикаменти или алкохол.
- Не надвишавайте максималното работно налягане или номиналната температура на компонента от системата с най-ниски параметри. Направете справка с **Техническите данни** във всички ръководства за оборудването.
- Използвайте течности и разтворители, които са съвместими с мокрещите се части на оборудването. Направете справка в Техническите данни във всички ръководства за оборудването. Прочетете предупрежденията на производителите на течността и разтворителя. За повече информация относно използвания материал, изисквайте информационния лист за безопасност на материала (SDS) от дистрибутора или търговеца на дребно.
- Не напускате работната зона, когато оборудването е включено или е под налягане.
- Изключете цялото оборудване и извършете **процедурата за освобождаване на налягането**, когато оборудването не се използва.
- Ежедневно проверявайте оборудването. Незабавно поправете или сменяйте износените или повредени части само с оригинални резервни части на производителя.
- Не променяйте и не модифицирайте оборудването. Промени или модификации могат да анулират одобрението от съответните агенции и да създадат рискове за безопасността.
- Уверете се, че цялото оборудване е приспособено и одобрено за средата, в която го използвате.
- Използвайте оборудването само по предназначение. За информация се обърнете към вашия дистрибутор.
- Прокарвайте маркучите и кабелите далече от местата, в които има движение, далече от остри ръбове, движещи се части и горещи повърхности.
- Не усуквайте маркучите, не ги огъвайте прекомерно и не ги използвайте, за да теглите оборудването.
- Дръжте децата и животните далеч от работната площадка.
- Придържайте се към всички действащи разпоредби за безопасност.



ОПАСНОСТ ПРИ АЛУМИНИЕВИ ЧАСТИ ПОД ВИСОКО НАЛЯГАНЕ

Използването в оборудване под налягане на течности, несъвместими с алуминий, може да предизвика сериозна химическа реакция и разкъсване на оборудването. Неспазването на това предупреждение може да доведе до смърт, сериозно нараняване или повреда на имущество.

- Не използвайте 1,1,1-трихлоретан, метиленхлорид, други халогенирани въглеводородни разтворители или течности, които съдържат такива разтворители.
- Не използвайте белина.
- Много други течности могат да съдържат химикали, които могат да реагират с алуминия. Свържете се със своя доставчик на материали за информация относно съвместимостта.



ОПАСНОСТ ОТ ДВИЖЕЩИ СЕ ЧАСТИ

Движещите се части могат да притиснат, порежат или отрежат пръсти или други части от тялото.

- Стойте на разстояние от движещите се части.
- Не работете с оборудване със свалени защитни устройства и капази.
- Оборудването под налягане може да се включи без предупреждение. Преди да проверите, преместите или извършете техническо обслужване на оборудването, извършете **процедурата за освобождаване на налягането** и прекъснете всички източници на електрозахранване.



ОПАСНОСТ ОТ ЗАПЛИТАНЕ

Въртящите се части могат да причинят сериозни наранявания.

- Стойте на разстояние от движещите се части.
- Не работете с оборудване със свалени защитни устройства и капази.
- Не носете широки дрехи, бижута и не оставяйте дългата си коса неприбрана, докато работите с оборудването.
- Оборудването може да се включи без предупреждение. Преди да проверите, преместите или извършете техническо обслужване на оборудването, извършете **процедурата за освобождаване на налягането** и прекъснете всички източници на електрозахранване.



ПРЕДУПРЕЖДЕНИЕ

	<p>ОПАСНОСТ ОТ ТОКСИЧНА ТЕЧНОСТ ИЛИ ИЗПАРЕНИЯ</p> <p>Отровните течности или изпарения могат да доведат до сериозно увреждане или смърт, ако попаднат в очите или по кожата, ако бъдат вдишани или погълнати.</p> <ul style="list-style-type: none"> • Прочетете информационния лист за безопасност на материалите (SDS), за да се запознаете със специфичните опасности, свързани с течностите, които използвате. • Съхранявайте опасната течност в одобрени контейнери и с изхвърляйте съгласно приложимите разпоредби.
	<p>ОПАСНОСТ ОТ ИЗГАРЯНЕ</p> <p>Повърхностите на оборудването и течността, които по време на работа се нагряват, могат да станат много горещи. За да избегнете сериозни изгаряния:</p> <ul style="list-style-type: none"> • Не докосвайте гореща течност или оборудване.
	<p>ЛИЧНИ ПРЕДПАЗНИ СРЕДСТВА</p> <p>На работната площадка носете подходящи предпазни средства, за да предотвратите сериозно нараняване, включително нараняване на очите, загуба на слуха, вдишване на отровни пари и изгаряния. Тези предпазни средства включват, но не се ограничават до:</p> <ul style="list-style-type: none"> • Предпазни очила и предпазни средства за ушите. • Респиратори, защитно облекло и ръкавици, както е препоръчано от производителя на течността и разтворителя.
	<p>ОПАСНОСТ ОТ АКУМУЛАТОР</p> <p>Батерията може да протече, експлодира, да причини изгаряния или експлозия, ако с него не се работи правилно. Съдържанието на отворена батерия може да причини сериозно отравяне и/или химически изгаряния. Ако е по кожата, мийте със сапун и вода. В случай на попадане в очите ги промийте с вода в продължение на поне 15 минути и незабавно потърсете медицинска помощ.</p> <ul style="list-style-type: none"> • Използвайте само акумулатори от вида, посочен за използване с оборудването. Направете справка с техническите данни. • Подменяйте акумулатора само на добре проветрено място и далеч от лесно запалими или възпламеними материали, в това число бои и разтворители. • Не изхвърляйте акумулатора в огън или на места с температура над 50°C (122°F). Акумулаторът може да експлодира. • Не хвърляйте в огън. • Не излагайте батерията на вода или дъжд. • Не разглобявайте, не чупете и не продупчвайте батерията. • Не използвайте и не зареждайте акумулатор, който е напукан или повреден. • Спазвайте местните наредби и/или разпоредби за изхвърляне.

Важна информация за лазера за апарати с лазерна опция

ПРЕДУПРЕЖДЕНИЕ



ОПАСНОСТ ОТ ЛАЗЕРНАТА СВЕТЛИНА: ИЗБЯГВАЙТЕ ПРЯК КОНТАКТ С ОЧИТЕ

Излагането на очите на нивата на лазерна светлина от Клас IIIa/3R може потенциално да доведе до опасност от увреждане на окото (ретината), включително слепи петна или други увреждания на ретината. За да се избегне директно излагане на очите:

- Никога не гледайте директно към лазерен лъч и не насочвайте лъча в очите на другите, дори от дълго разстояние.
- Никога не осветявайте лазера на огледални повърхности, които могат да предизвикат огледални отражения на лъча.
- Винаги поставяйте лазера на височина и ъгъл, които не позволяват на лъча да блести в очите на хората.
- Незабавно прекратете лазерните емисии, ако персонал, животни или отразяващи обекти се приближат към лъча.
- Винаги изключвайте лазера, когато е без надзор.
- Не отстранявайте предупредителните етикети от лазера.
- Само правилно обучени оператори на лазера трябва да използват този продукт.
- Никога не позволявайте лъчите да бъдат насочени към трафик, превозни средства или тежко оборудване. Въпреки че не причинява увреждания на дълги разстояния, високата яркост на лазерите може да отвлече вниманието или да наруши операциите на превозното средство.
- Никога не насочвайте лазер към самолет или служители на правоприлагащите органи. Това се счита за престъпление на повечето места и може да доведе до затвор, тежки глоби или и двете.
- Не разглобявайте лазерния продукт. Върнете се във фабриката за всички сервизни процедури.
- Лазерът трябва да бъде изключен при почистване на лещата, за да не се създава нежелана лазерна рефракция.



ОПАСНОСТ ОТ ЛАЗЕРНО ЛЪЧЕНИЕ

Използването на контролите или настройките или изпълнението на процедури, различни от посочените тук, може да доведе до опасно излагане на радиация.

- Не се опитвайте да отваряте или разглобявате корпуса на лазера при никакви обстоятелства. Това може да предизвика излагане на потенциално опасни нива на лазерно лъчение.
- Вътре няма части, които подлежат на обслужване. Устройството е фабрично запечатано.



ОПАСНОСТ ОТ ПОЖАР И ЕКСПЛОЗИЯ

Свързването директно към източник на генератор може да създаде късо съединение или искри при определени условия.

- Свързвайте GL1700 само към специален източник с 12-волтова DC акумулатор.

Идентификация на компонентите (показан LLV 250DC)

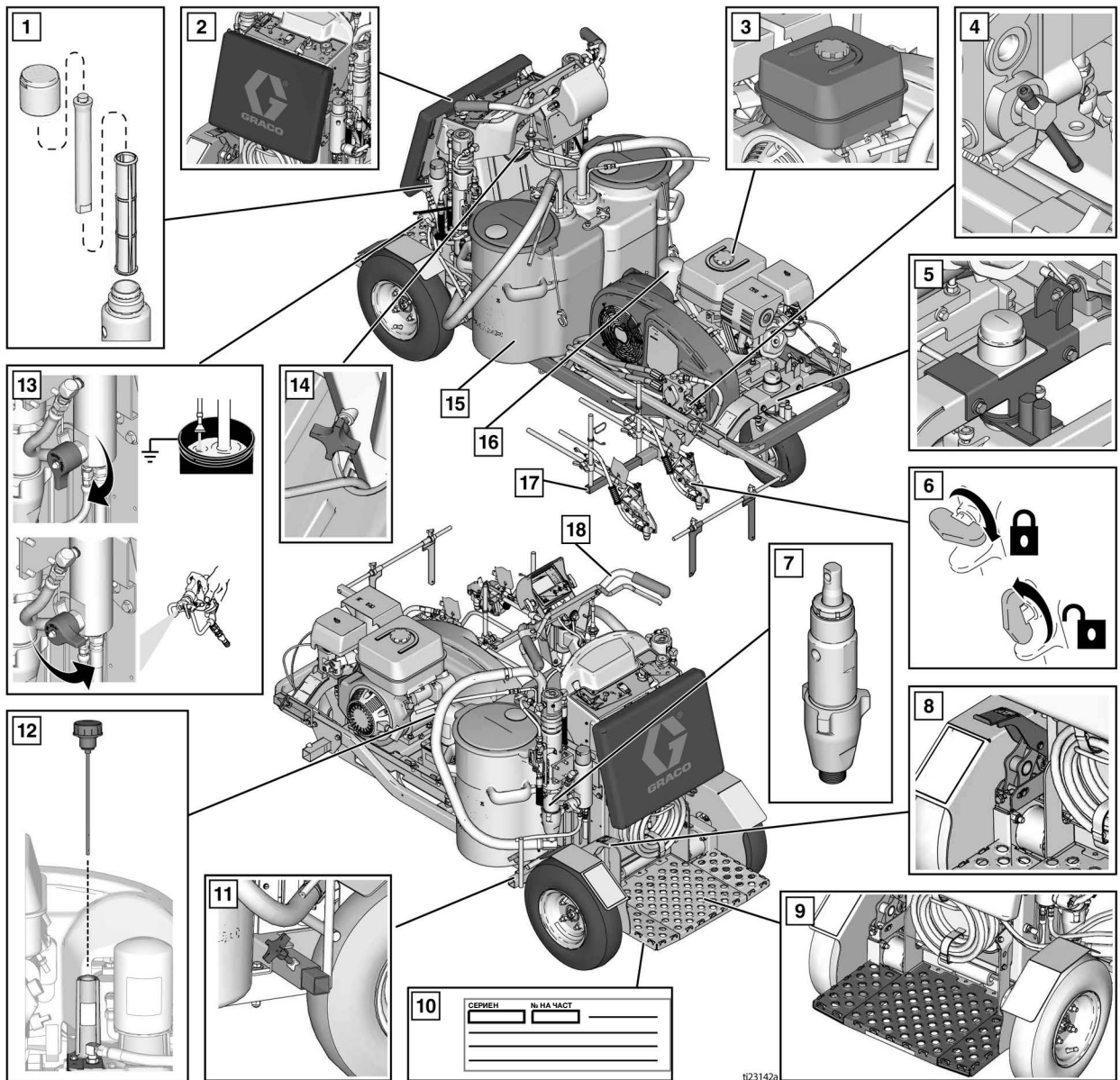

1	Филтър за боядисване, от двете страни
2	Регулируема подложка
3	Капачка за гориво на двигателя
4	Обходен клапан на колесния двигател
5	Регулиране на правите линии
6	Блокировка на спусъка на пистолета
7	Работна помпа, от двете страни
8	Спирачка
9	Платформа за оператора
10	Сериен етикет под платформата на оператора

11	Задно монтажно рамо за пистолет, от двете страни
12	Капачка за пълнене на хидравликата/измервателна пръчка
13	Първичен/дренажен клапан, от двете страни
14	Ролка за регулиране на височината на ръкохватката за управление
15	Два резервоара за боя (56 литра/15 галона)
16	Филтър за хидравлично масло
17	Предно монтажно рамо за пистолет, от двете страни
18	Ръкохватка за управление

* LLV 250SPS има само 1 резервоар за боя и 1 помпа.

Идентификация на компонентите (органи за управление)

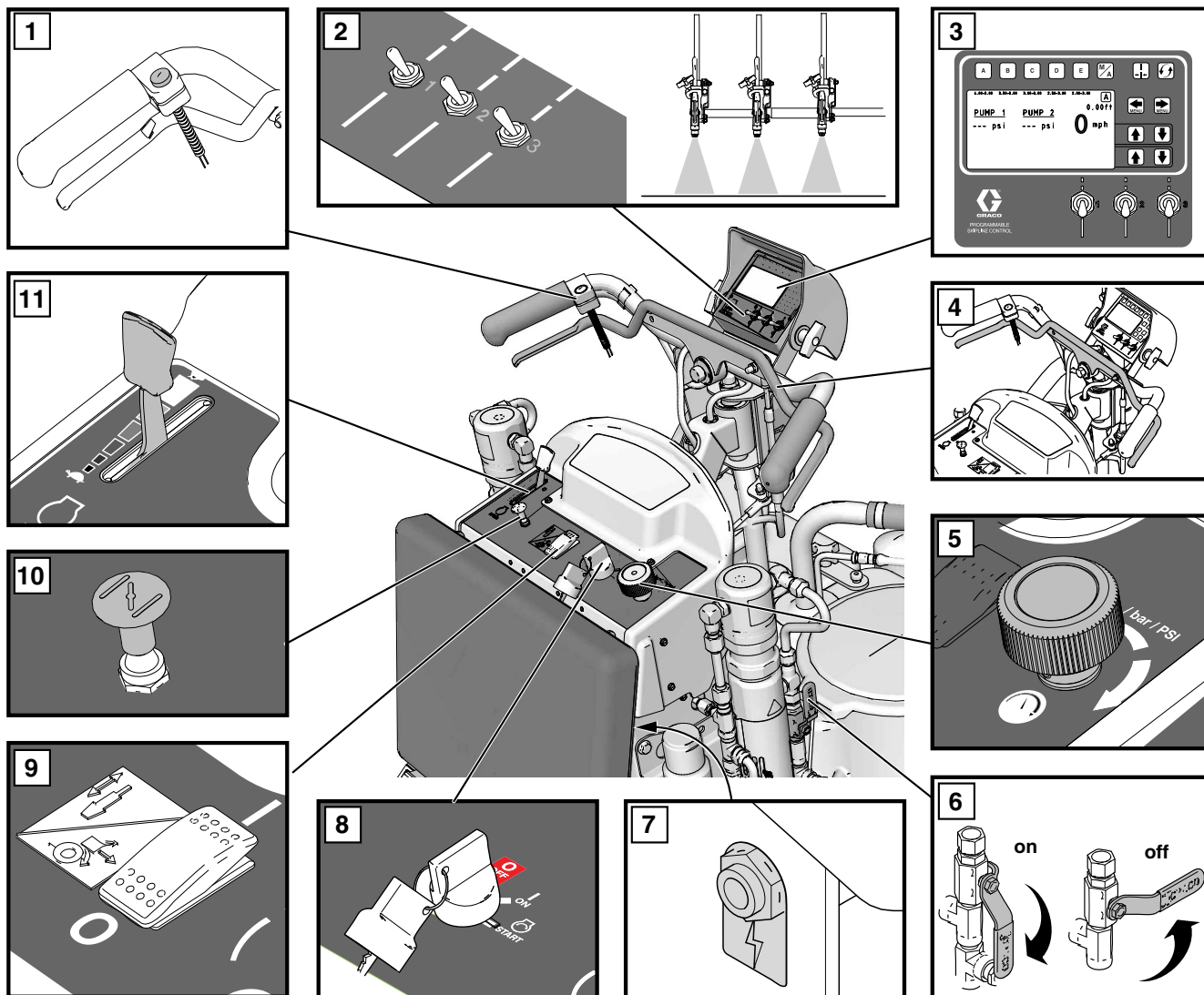

t123143a

1	Бутон за управление на спусъка на пистолета
2	Селектор за пистолет 1, 2, 3
3	Дисплей
4	Лост за движение напред/назад
5	Контрол на налягането
6	Вентилът на хидравличната помпа, от двете страни.

7	12 V порт за аксесоари
8	Ключов превключвател на двигателя, ИЗКЛ. – ВКЛ. – Старт
9	Превключвателят на съединителя на двигателя
10	Смукач на двигателя
11	Дроселна клапа на двигателя

Процедура за заземяване (Само за запалими материали)

--	--	--	--	--

Това оборудване трябва да бъде заземено, за да се намали рискът от статични искри. Статичните искри могат да предизвикат възпламеняване или експлозия на парите. Заземяването предоставя изходен проводник за електрическия ток.

1. Позиционирайте маркировъчната машина така, че гумите да не са на паважа.
2. Маркировъчната машина се доставя със заземителна скоба. Заземителната скоба трябва да е закрепена за заземен обект (например стълб на метален знак).

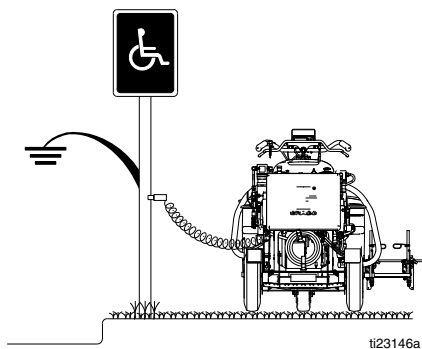

Процедура за освобождаване на налягането

Оборудването остава под налягане, докато налягането не се освободи ръчно. За да се избегне сериозно нараняване от течността под налягане, като напр. при впръскване в кожата или разпръскване, както и от движещите се части, изпълнете процедурата за освобождаване на налягането, когато спрете да разпръсквате и преди да предприемете почистване, проверка или обслужване на оборудването.

1. Изпълнете **процедурата за заземяване**, ако използвате запалими материали.
2. Настройте клапана(ите) на помпата на **OFF (Изкл.)**(250SPS има един клапан на помпата; 250DC има два клапана на помпата). Изключете **двигателя**.

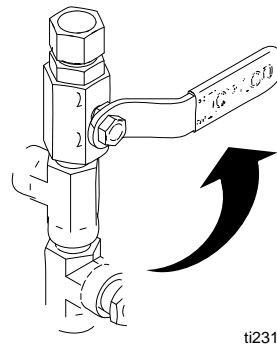

3. Завъртете копчето за контрол на налягането до най-ниската настройка. Задействайте всички пистолети, за да освободите налягането.

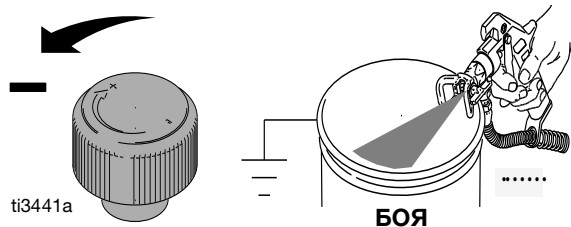

4. Включете всички блокировки на спусъка. Завъртете клапана(ите) за подаване на вода надолу (250SPS има един клапан за подаване на вода; 250DC има два клапана за подаване на вода).

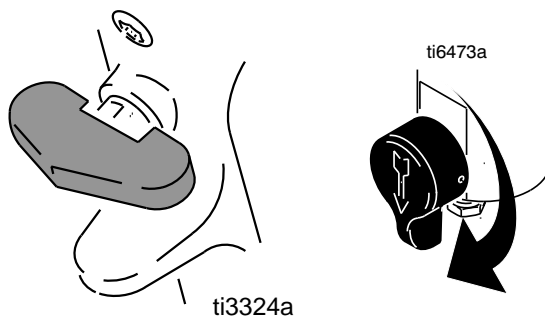

5. Ако подозирате, че дюзата за пръскане или маркучът е запушен или че налягането не е напълно освободено:
 - a. **МНОГО БАВНО** разхлабете контрагайката на предпазителя на накрайника или съединителя в края на маркуча, за да освободите налягането постепенно.
 - b. Разхлабете напълно гайката или съединението.
 - c. Отстранете запушването в маркуча или накрайника.

Смяна на задвижващ ремък

Демонтаж



1. Ако сте оборудвани със система под налягане с мъниста, демонтирайте резервоарите за мъниста под налягане и компресора, вижте ръководството за системата под налягане с мъниста 332230.
2. Разхлабете четири винта и свалете капака на ремъка.

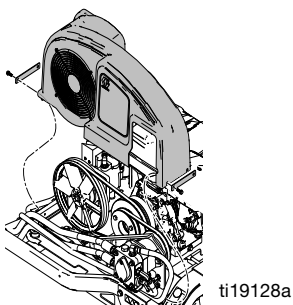

3. Разхлабете два задържащи болта.

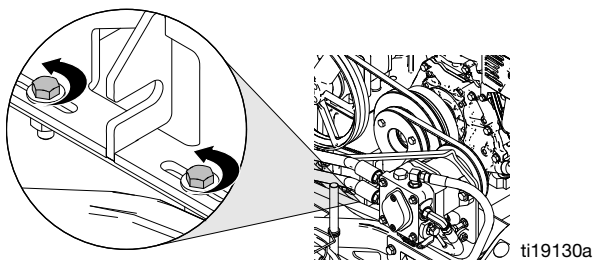

4. Разхлабете опъващия болт, за да приблизите две ролки една до друга, за да създадете хлабина в ремъка.

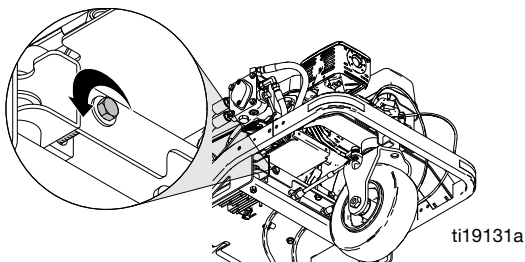

5. Свалете ремъка.

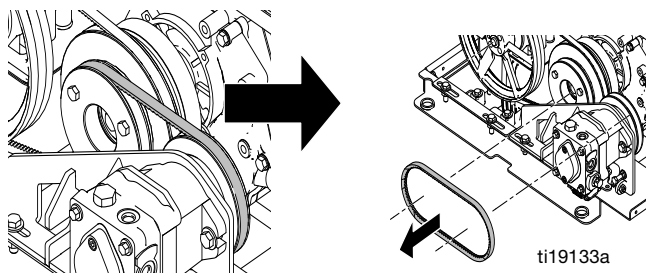

Монтаж

1. Монтирайте ремъка върху ролките.

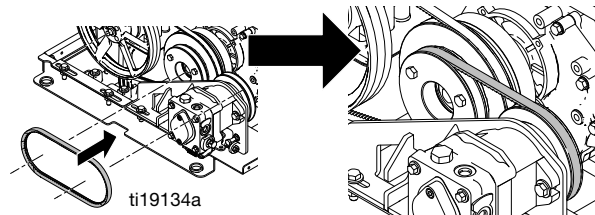

2. Затегнете обтягачия болт, за да раздалечите две ролки и затегнете ремъка до правилното напрежение (вижте таблицата).

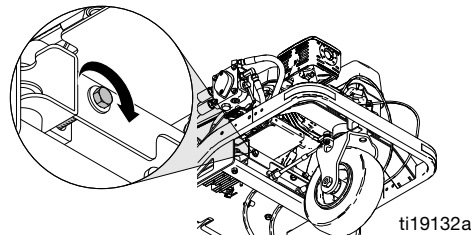

Препоръки за опъване на ремъка за задвижване на земята

Нов ремък	Обтягане	53 +/- 2 Lbf (236 +/- 9 N)
	Честота	167 +/- 3 Hz
Използван ремък	Обтягане	45 +/- 2 Lbf (200 +/- 9 N)
	Честота	155 +/- 3 Hz

Уред за измерване на опъването в ремъка чрез измерване на акустичната му вибрация

Настройки: M = MACA = 85 g/m

W = брой ремъци = 1

S = Диапазон = 157 mm

3. Монтирайте монтажната плоча и затегнете двата придържащи болта.

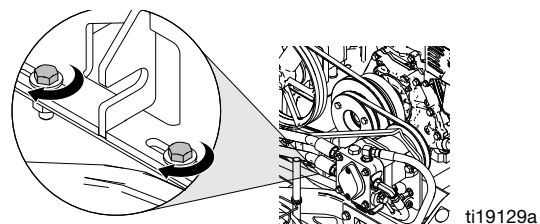

4. Сменете капака на ремъка и затегнете четирите винта.

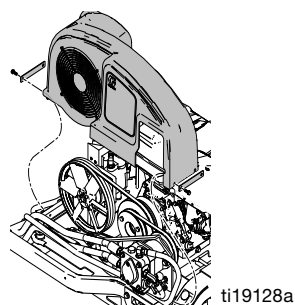

5. Ако сте оборудвани със система под налягане с мъниста, монтирайте резервоарите за мъниста под налягане и компресора, вижте ръководството за системата под налягане с мъниста 332230.

Смяна на ремъка на масления резервоар



Демонтаж

ЗАБЕЛЕЖКА: Ремъкът на наземното задвижване трябва да се свали, преди да се смени ремъкът на масления резервоар, вижте **Смяна на задвижващ ремък**, стр. 10.

1. Разхлабете четирите придържащи болта.

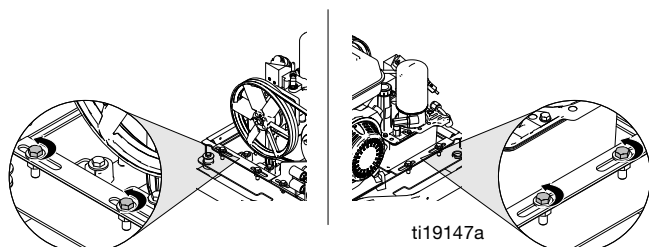

2. Разхлабете два регулиращи болта, за да приблизите ролките една до друга, за да създадете хлябина в ремъка.

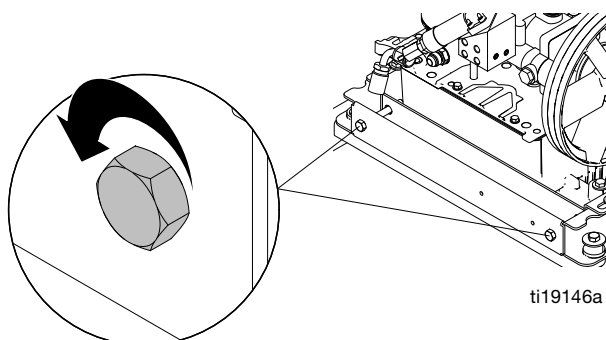

3. Свалете ремъка.

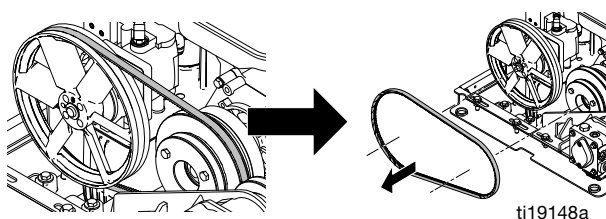

Монтаж

1. Сменете ремъка.

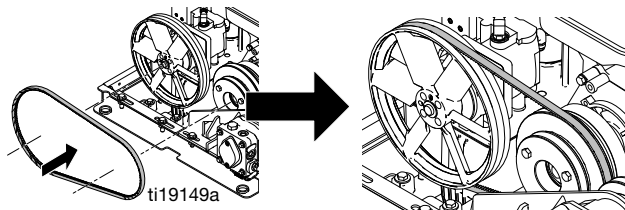

2. Затегнете равномерно двата регулиращи болта и поддържайте подравняването на ремъка. Затегнете ремъка до правилното напрежение (вижте таблицата).

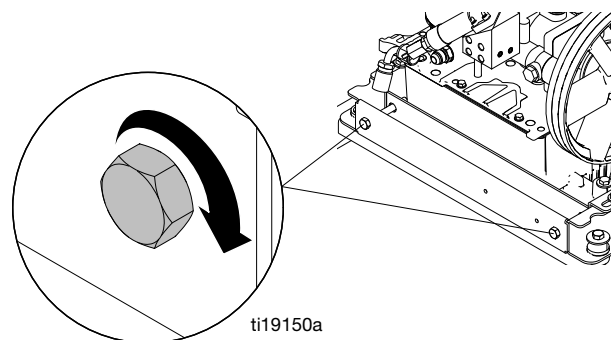

Ремък за маслен резервоар Препоръки за напрежение

Нов ремък	Обтягане	55 +/- 2 Lbf (245 +/- 9 N)
	Честота	114 +/- 2 Hz
Използван ремък	Обтягане	48 +/- 2 Lbf (214 +/- 9 N)
	Честота	106 +/- 2 Hz

Уред за измерване на опъването в ремъка чрез измерване на акустичната му вибрация

Настройки: M = MACA = 85 g/m

W = брой ремъци = 1

S = Диапазон = 236 mm

3. Затегнете четирите придържащи болта.

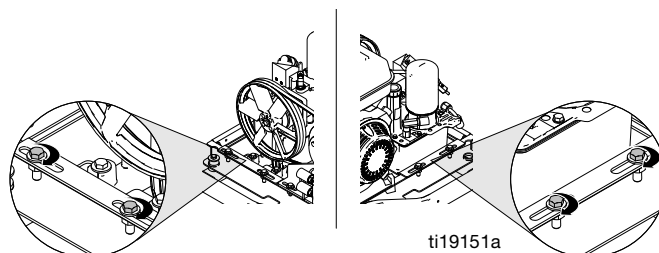

4. Монтирайте **Ремъка на наземното задвижване** и затегнете правилно напрежение, вижте **Смяна на задвижващ ремък**, стр. 10.

Прочистване на хидравличната система

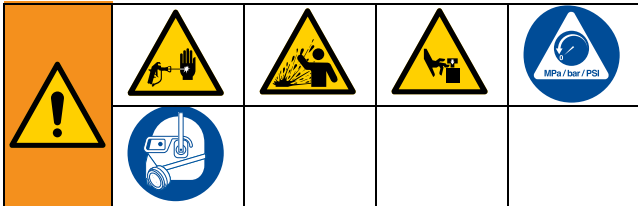

Оборудването остава под налягане, докато налягането не се освободи ръчно. За да се избегне сериозно нараняване от течността под налягане, като напр. при впръскване в кожата или разпръскване, както и от движещите се части, изпълнете процедурата за освобождаване на налягането, когато спрете да разпръсквате и преди да предприемете почистване, проверка или обслужване на оборудването.

Следвайте тази процедура след смяна на хидравличен компонент, различен от колектора на хидравличния пистолет, който се самопочиства.

1. Извършете **Процедура за освобождаване на налягането**, стр. 9.
2. Поставете LineStriper върху блокове, така че колелата да не са на земята.

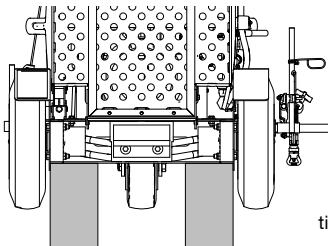

ti18587a

3. Напълнете резервоара за масло до „Пълен“ диапазон.



Пълен обхват (студен)

ti3431a

4. Уверете се, че освобождаването на задвижващото колело е затворено (+).

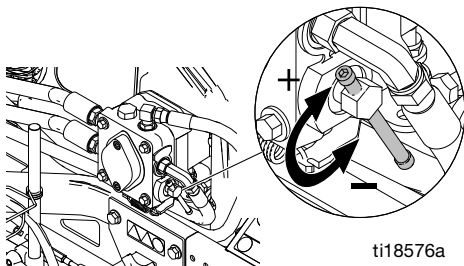

ti18576a

5. Стартирайте двигателя и го пуснете на ниска скорост.

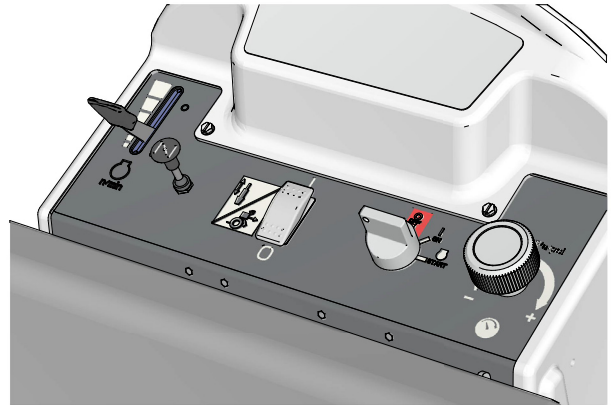

ti23889a

6. Включете главния превключвател на захранването, за да включите съединителя.

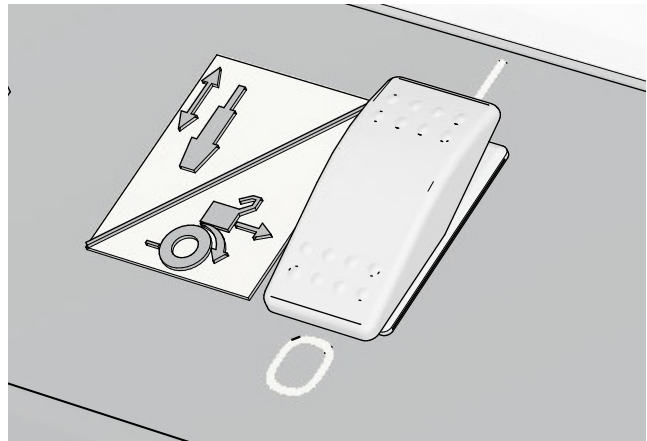

ti23890a

7. Бавно дръпнете лоста за управление напред/назад в посоки напред и назад 10 пъти.

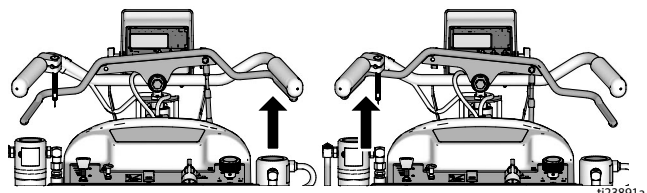

ti23891a

ЗАБЕЛЕЖКА: И двете задни колела трябва да се въртят в правилната посока. Ако едно колело не се върти, внимателно задръжте въртящото се колело, за да изчистите колелото, което не се върти.

8. Завъртете надолу клапана за зареждане и отворете клапана на хидравличната помпа. Оставете помпата за боя да се задвижи 10 пъти и след това затворете клапана на хидравличната помпа.

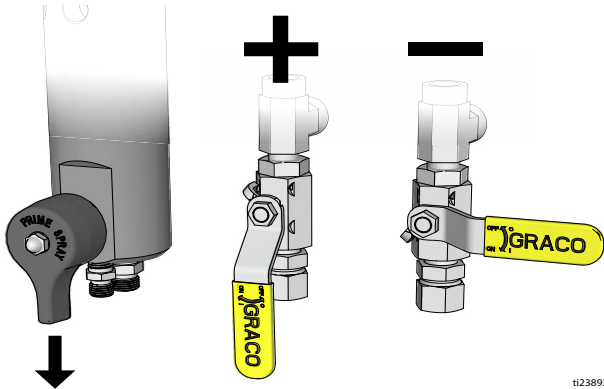

9. Повторете стъпка 8 за другата помпа.
10. Колекторът на хидравличния пистолет е самопочистващ се.
11. Използвайте ключа, за да изключите двигателя. Проверете нивото на маслото. Допълнете до „Пълен“ диапазон.

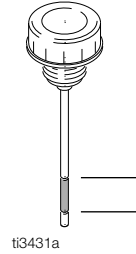

Смяна на помпа за наземно задвижване

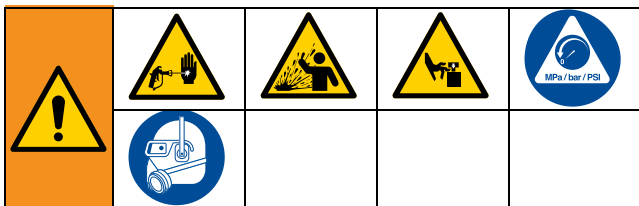

Оборудването остава под налягане, докато налягането не се освободи ръчно. За да се избегне сериозно нараняване от течността под налягане, като напр. при впръскване в кожата или разпръскване, както и от движещите се части, изпълнете процедурата за освобождаване на налягането, когато спрете да разпръсквате и преди да предприемете почистване, проверка или обслужване на оборудването.

Демонтаж

1. Извършете **Процедура за освобождаване на налягането**, стр. 9.
2. Свалете ремъка на наземното задвижване, вижте **Смяна на задвижващ ремък**, стр. 10.
3. Използвайте гаечен ключ, за да отстраните двата фиксиращи винта (71) от шайбата (64).
4. Плъзнете ролката (64) от вала и запазете ключа (60).

5. Разкачете всички фитинги и маркучи от помпата (63).

ЗАБЕЛЕЖКА: Маслото ще изтече от маркучите. Поставете наблизко парцали и кофа за отпадъци.

6. Свалете гайката (3) и разкачете свързващия прът (40) под помпата (63).
7. Свалете два монтажни болта (82) и шайби (55), за да свалите помпата (63) от скобата.

Монтаж

1. Поставете помпата (63) в скобата (62) и монтирайте два монтажни болта (82) и шайби (55).
2. Монтирайте свързващ прът (40) с гайка (3) към лоста под помпата (63).
3. Свържете всички фитинги и маркучи към помпата (63).
4. Монтирайте ключа (60) върху вала на помпата и плъзнете ролката (64) върху вала.
5. Подравнете шайбата към външния жлеб на съединителя и затегнете двата фиксиращи винта (71).
6. Монтирайте ремъка на наземното задвижване и затегнете до подходящо обтягане, вижте **Смяна на задвижващ ремък**, стр. 10.
7. Прочистване на хидравличната система виж, **Прочистване на хидравличната система**, стр. 12.

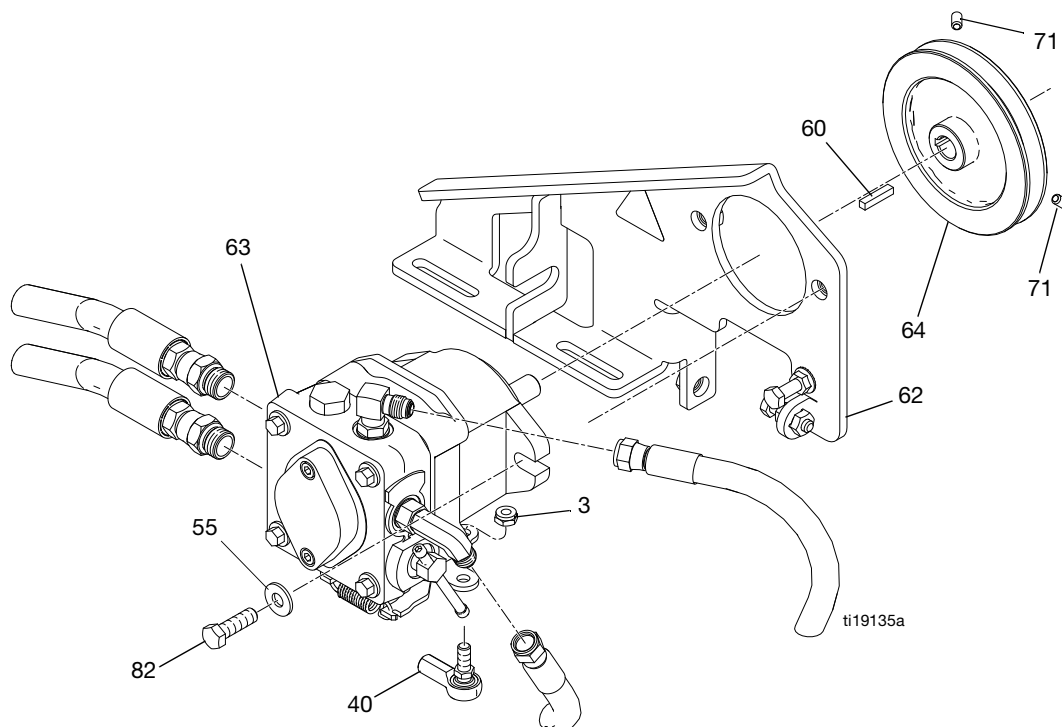

Смяна на помпата на масления резервоар

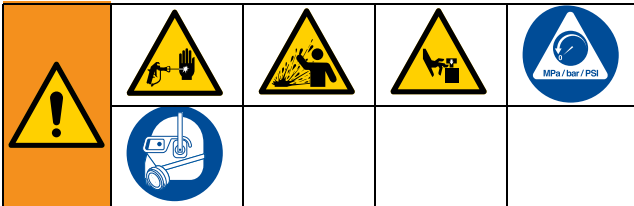

Оборудването остава под налягане, докато налягането не се освободи ръчно. За да се избегне сериозно нараняване от течността под налягане, като напр. при впръскване в кожата или разпръскване, както и от движещите се части, изпълнете процедурата за освобождаване на налягането, когато спрете да разпръсквате и преди да предприемете почистване, проверка или обслужване на оборудването.

Демонтаж

1. Извършете **Процедура за освобождаване на налягането**, стр. 9.
2. Отстранете капака на ремъка, вижте **Смяна на ремъка на масления резервоар**, стр. 11.
3. Отстранете масления филтър и откачете пет хидравлични маркуча от резервоара за масло.

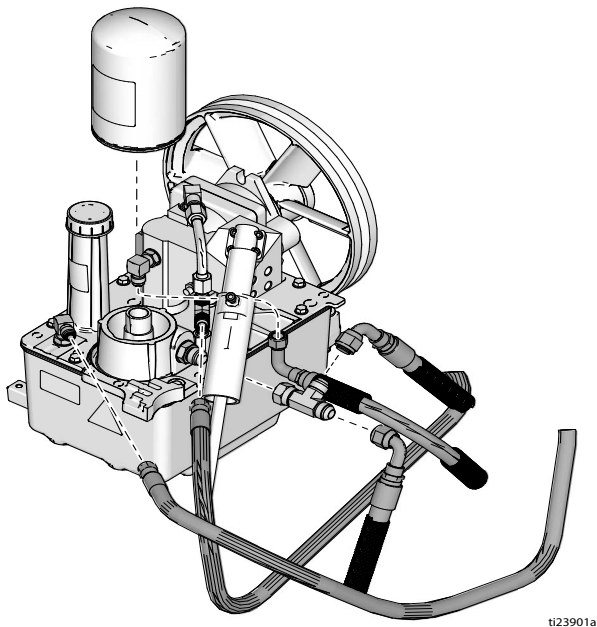

4. Разхлабете гайката и плъзнете втулката на кабела надолу, за да получите достъп до двата винта за фиксиране на кабела.

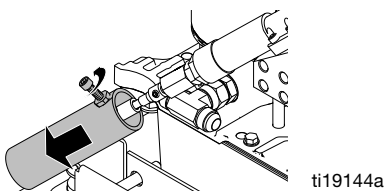

5. Разхлабете двата фиксиращи винта и кабела.

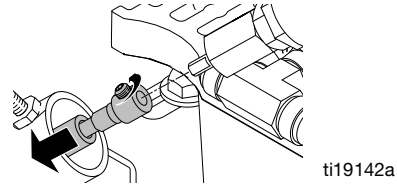

6. Отстранете осемте винта и капака на резервоара за масло с помпата.

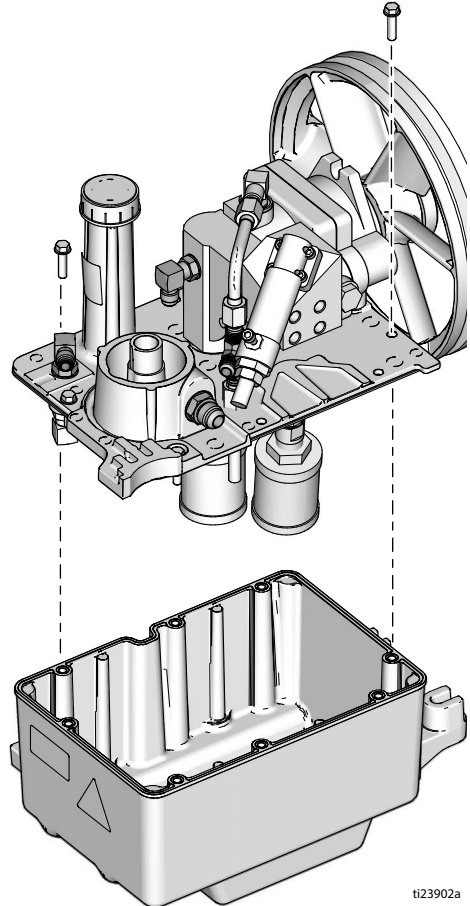

7. Извадете ролката от помпата. Отстранете четирите винта и помпата от капака на резервоара.

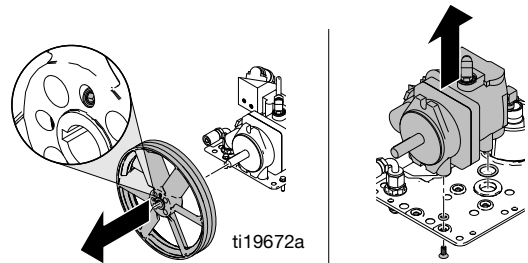

Монтаж

1. Монтирайте помпата върху капака на масления резервоар с четири винта. Уверете се, че петте о-пръстена са на мястото си.

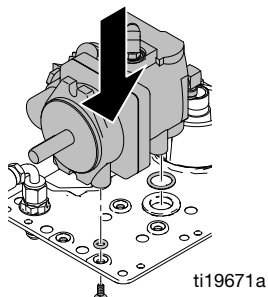

2. Ако хидравличното масло е замърсено в резервоара, източете резервоара и отстранете замърсяването. Монтирайте капака на масления резервоар с осем винта към основата на масления резервоар.

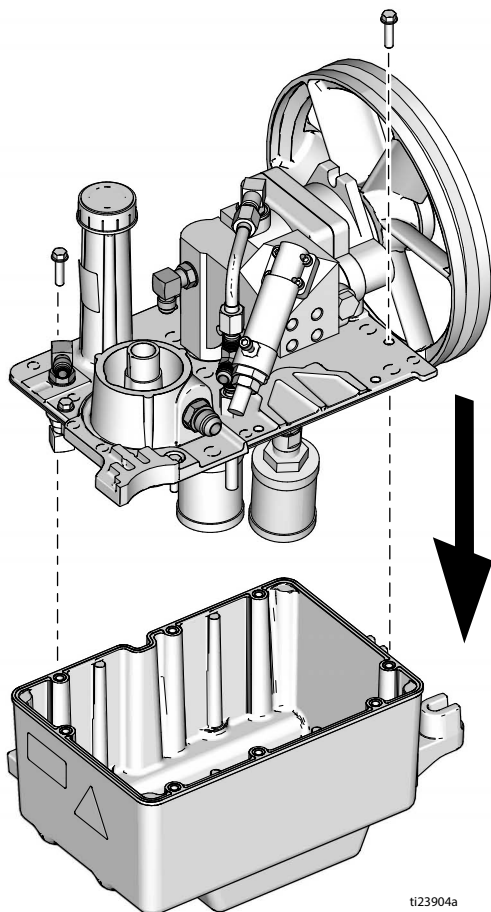

3. Монтирайте ролката на вала на помпата и поддържайте центровката на ремъка спрямо вътрешния жлеб на шайбата на съединителя. Затегнете два винта на ролката.

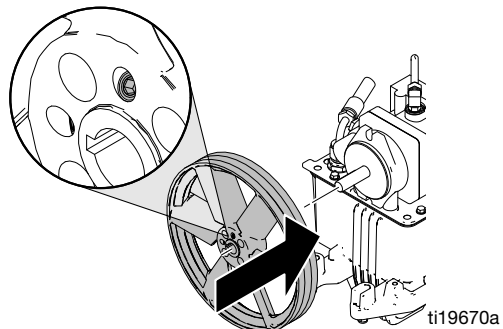

4. Завъртете копчето за регулиране на налягането по посока на часовниковата стрелка, докато се позиционира.



5. Завъртете регулатора на налягането на хидравличната помпа по посока на часовниковата стрелка, докато се позиционира, след което го завъртете обратно на часовниковата стрелка на 1/6 оборот.

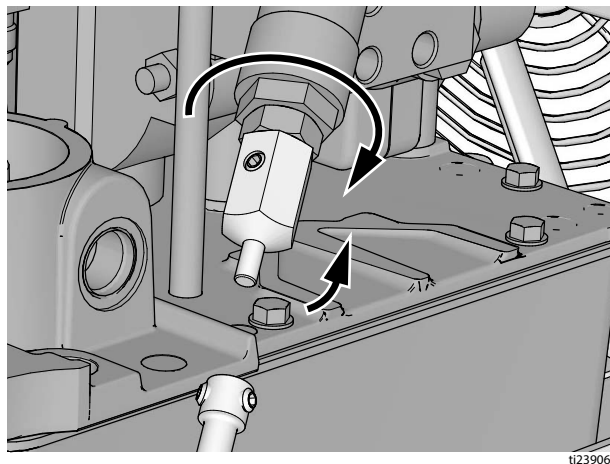

6. Поставете кабела и затегнете двата винта.

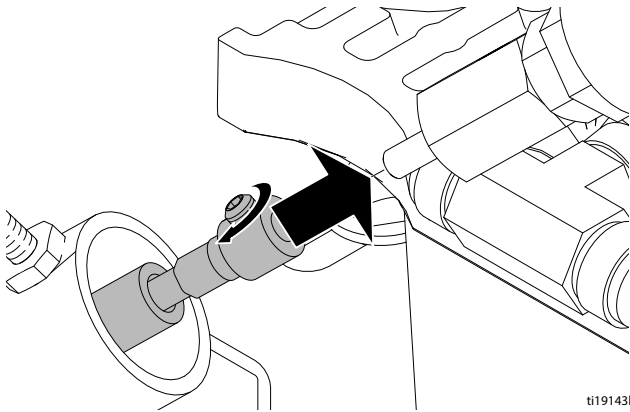

7. Плъзнете втулката на кабела нагоре и затегнете винта.

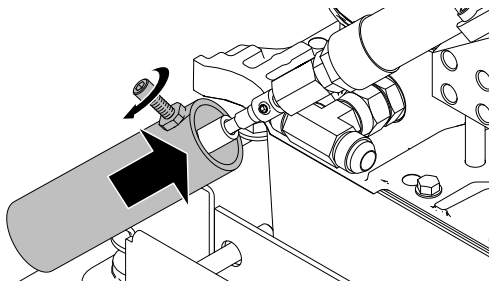

8. Свържете пет хидравлични маркуча към фитинги на масления резервоар. Сменете масления филтър.

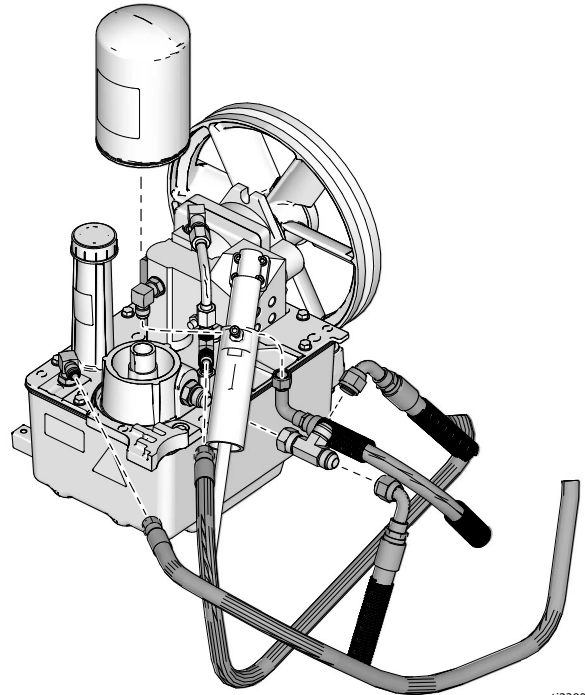

9. Монтирайте и опънете ремъците, вижте **Смяна на ремъка на масления резервоар**, стр. 11 и **Смяна на задвижващ ремък**, стр. 10.
10. Напълнете резервоара и прочистете хидравличната система, вижте **Прочистване на хидравличната система**, стр. 12.

Смяна на колектор на хидравличен пистолет



Демонтаж

1. Свалете капака(ите) на резервоара и тръбата(ите) на сифона.

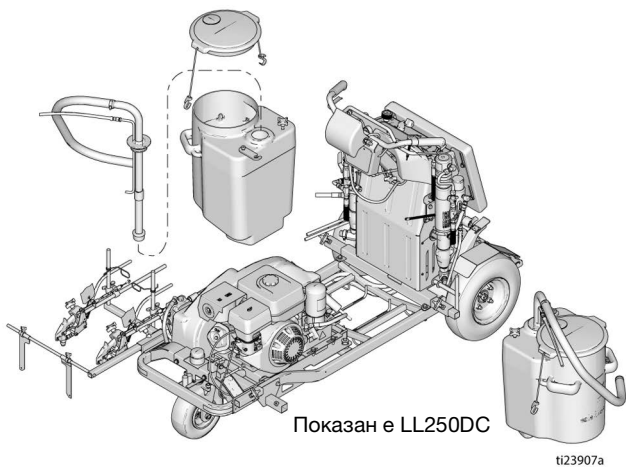

2. Отстранете резервоара(ите) от модула.
3. Отстранете шест винта и след това отстранете предния щит от устройството.

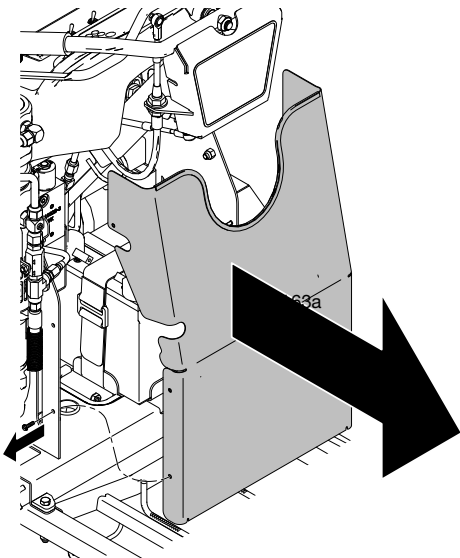

4. Отстранете четирите винта и подложката.

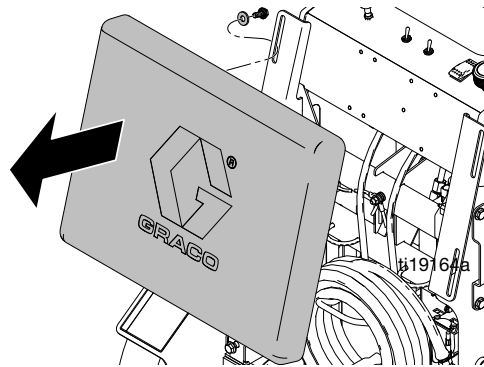

5. Етикетиране на снопове проводници **ПИСТОЛЕТ 1**, **ПИСТОЛЕТ 2**, и **ПИСТОЛЕТ 3**. Изключете три снопа с проводници от електромагнитите.

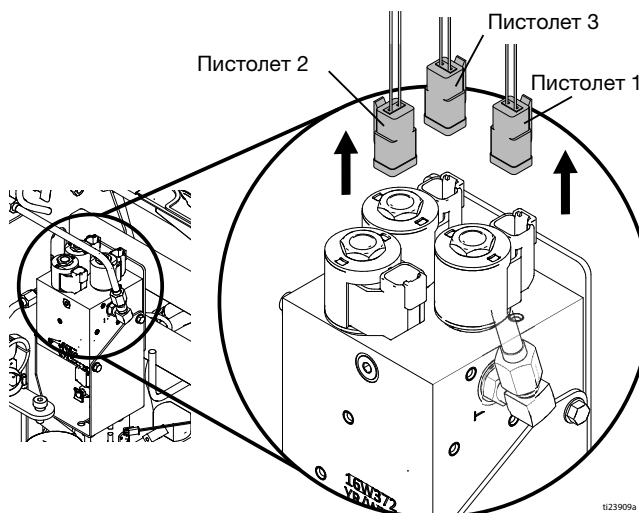

6. Етикетирайте кабелите за пистолет **ПИСТОЛЕТ 1**, **ПИСТОЛЕТ 2**, и **ПИСТОЛЕТ 3**. Изключете кабелите на пистолета от задвижващите механизми.

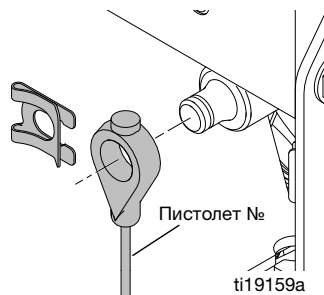

7. Използвайте иглени клещи, за да отстраните кабелите на пистолета от скобата.

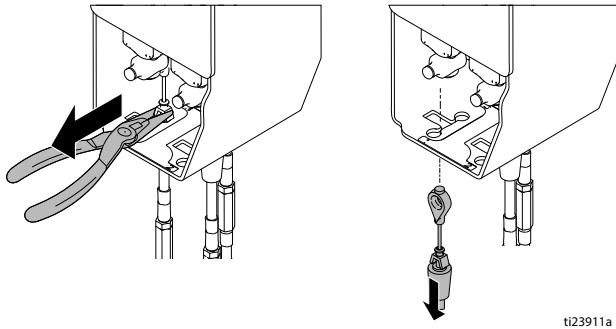

ti23911a

8. Използвайте гаечен ключ, за да разкачите тръбите на колектора от помпата за боя.
ЗАБЕЛЕЖКА: Маслото ще се разлее. Използвайте парцал, за да задържите маслото.

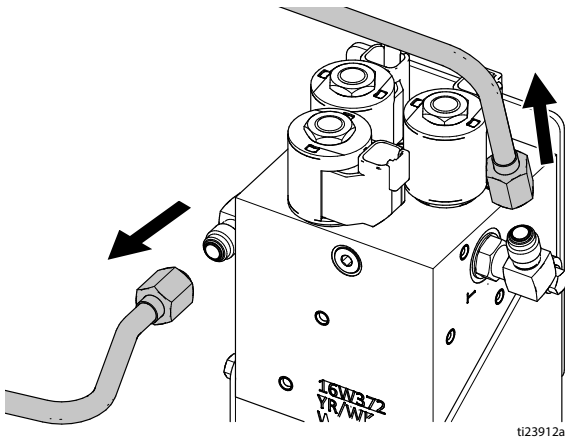

ti23912a

9. Разкачете тръбите на колектора от колектора.
10. Отстранете два монтажни болта и плъзнете хидравличния колектор надолу и навън от модуля.

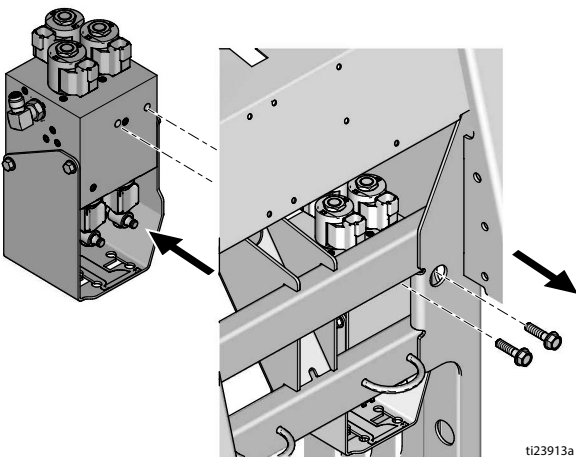

ti23913a

Монтаж

1. Плъзнете хидравличния колектор навътре и нагоре в модуля. Поставете и затегнете два монтажни болта.

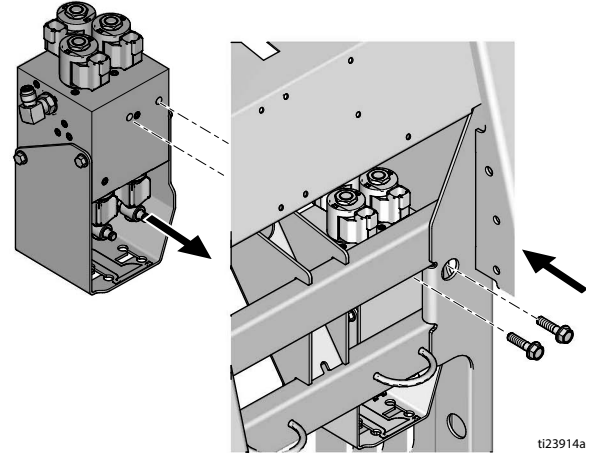

ti23914a

2. Монтирайте свободно тръбите на колектора към колектора.
3. Монтирайте хлабаво тръбите на колектора до помпата за боя. Затегнете четирите гайки.

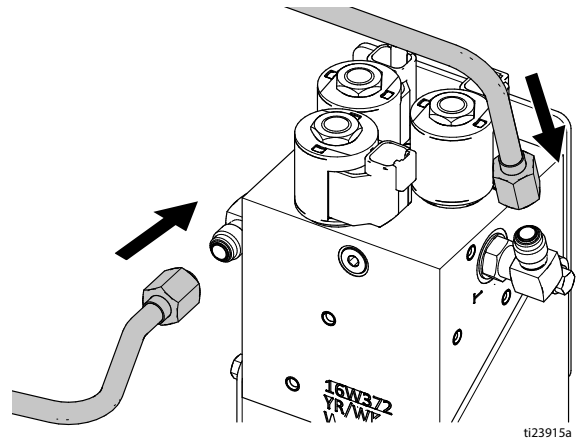

ti23915a

Смяна на колектор на хидравличен пистолет

- Обърнете внимание на етикета на скобата. Вкарайте маркираните кабели на пистолета в скобите на колектора.

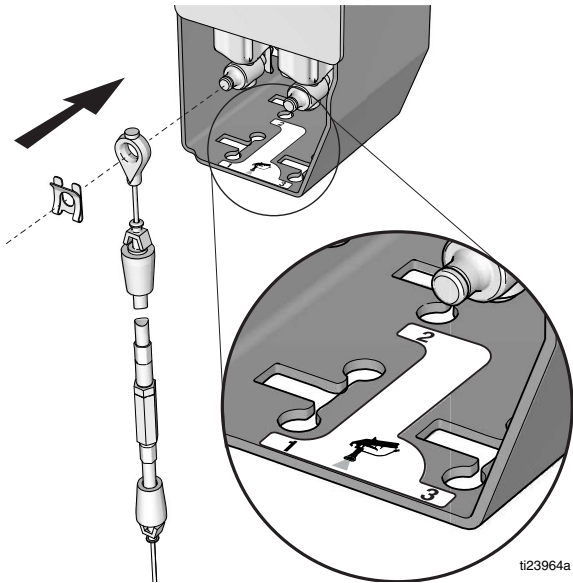

- Свържете кабелите на пистолета към задвижващите механизми.

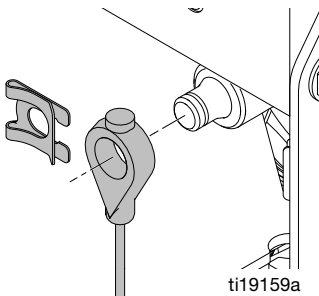

- Свържете три снопа с проводници от електромагнитите.

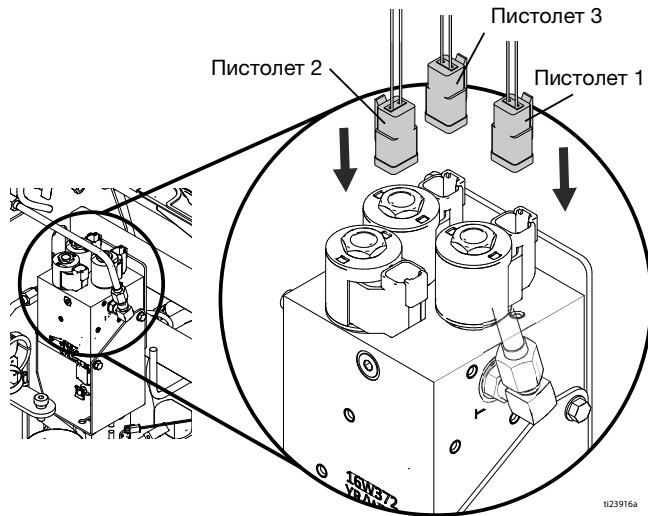

- Монтирайте подложката и затегнете четирите винта.
- Монтирайте предния щит към модула и затегнете шест винта.
- Инсталирайте резервоар(и), капак(и) и поставете тръба(и) на сифона в резервоар(ите).

ЗАБЕЛЕЖКА: Колекторът на хидравличния пистолет е самопочистващ се.

Смяна на помпа за боя

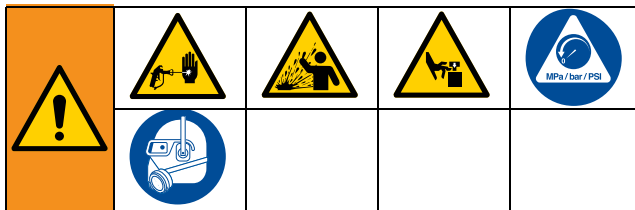

Оборудването остава под налягане, докато налягането не се освободи ръчно. За да се избегне сериозно нараняване от течността под налягане, като напр. при впръскване в кожата или разпръскване, както и от движещите се части, изпълнете процедурата за освобождаване на налягането, когато спрете да разпръсквате и преди да предприемете почистване, проверка или обслужване на оборудването.

Демонтаж

1. Извършете **Процедура за освобождаване на налягането**, стр. 9.
2. Откачете смукателната тръба (120).
3. Изключете маркуча (123) и фитинга (95) от помпата за боя (107). Обърнете внимание на ориентацията на фитинга (95) за монтаж.
4. Отстранете винта (115), гайката (116) и предпазителя на помпата (114).
5. Използвайте чук, за да разхлабите контрагайката на помпата (106).
6. Плъзнете надолу фиксатора (104) и отстранете щифта (105).
7. Развийте и извадете помпата за боя (107).

Монтаж

1. Удължете пръта на помпата извън помпата (107).
2. Поставете пръта на помпата в пръта на хидравличния мотор и монтирайте щифта (105) и фиксатора (104).
3. Завинтете помпата (107) в корпуса на хидравличния мотор, докато помпата достигне дъното. Развийте помпата с един пълен оборот и насочете изхода на помпата, както е отбелязано в **Премахване** стъпка 3.
4. Използвайте чук, за да затегнете контргайката на помпата (106).
5. Монтирайте предпазителя (114) с винт (115) и гайка (116).
6. Поставете фитинг (95) и свържете маркуча (123).
7. Свържете смукателната тръба (120).

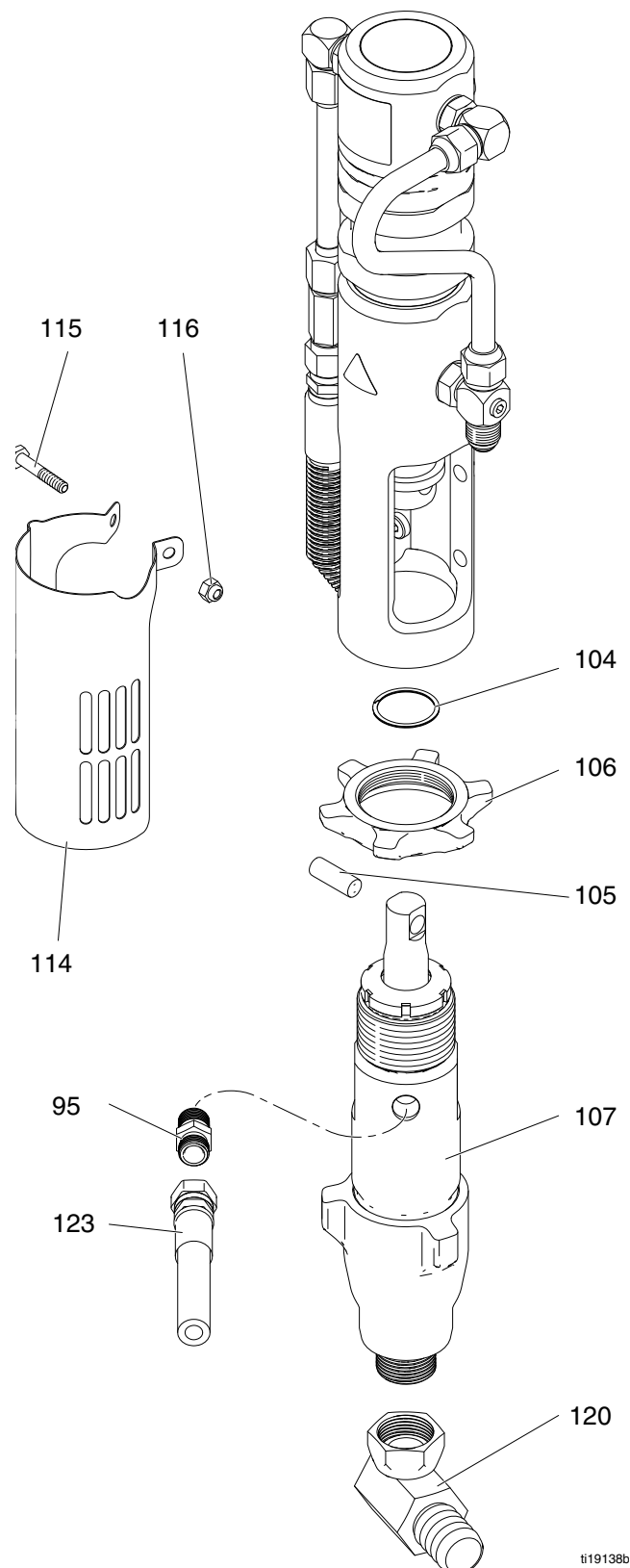

ti19138b

Смяна на хидравличен мотор

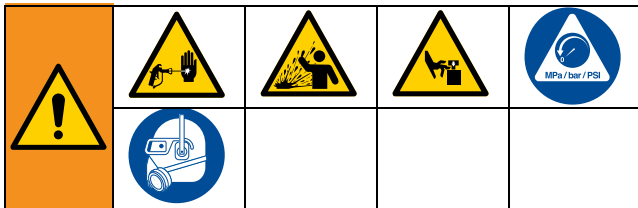

Оборудването остава под налягане, докато налягането не се освободи ръчно. За да се избегне сериозно нараняване от течността под налягане, като напр. при впръскване в кожата или разпръскване, както и от движещите се части, изпълнете процедурата за освобождаване на налягането, когато спрете да разпръсквате и преди да предприемете почистване, проверка или обслужване на оборудването.

Демонтаж

1. Извършете **Процедура за освобождаване на налягането**, стр. 9.
2. Отстранете помпата за боя, вижте **Смяна на помпа за боя**, стр. 21.
3. Разкачете фитинга (108) над сферичния кран (109).

ЗАБЕЛЕЖКА: Маслото ще изтече от маркучите. Поставете наблизо парцали и кофа за отпадъци.

4. Откачете маркуча (74) за помпа 1 или тръбата (98) за помпа 2.
5. Разкачете брояча на помпата (112) с 2 винта (113).

УВЕДОМЛЕНИЕ

Използвайте отвертка, за да повдигнете буталото на помпата, за да получите достъп до монтажните болтове и да избегнете контакт с буталото. Контактът с монтажните болтове на помпата може да надраска и повреди буталото на помпата.

6. Отстранете четирите монтажни болта (116) от хидравличния мотор и отстранете двигателя от пръскачката.

Монтаж

1. Монтирайте хидравличния мотор с четири монтажни болта (116).

УВЕДОМЛЕНИЕ

Използвайте отвертка, за да повдигнете буталото на помпата, за да получите достъп до монтажните болтове и да избегнете контакт с буталото. Контактът с монтажните болтове на помпата може да надраска и повреди буталото на помпата.

2. Монтирайте брояча на помпата (112) с два винта (113).
3. Свържете маркуча (74) или тръбата (98) към фитинга.
4. Свържете фитинга (108) над сферичния кран (109).
5. Инсталирайте помпата за боя, вж **Смяна на помпа за боя**, стр. 21.
6. Прочистете хидравличната система, вижте **Прочистване на хидравличната система**, стр. 12.

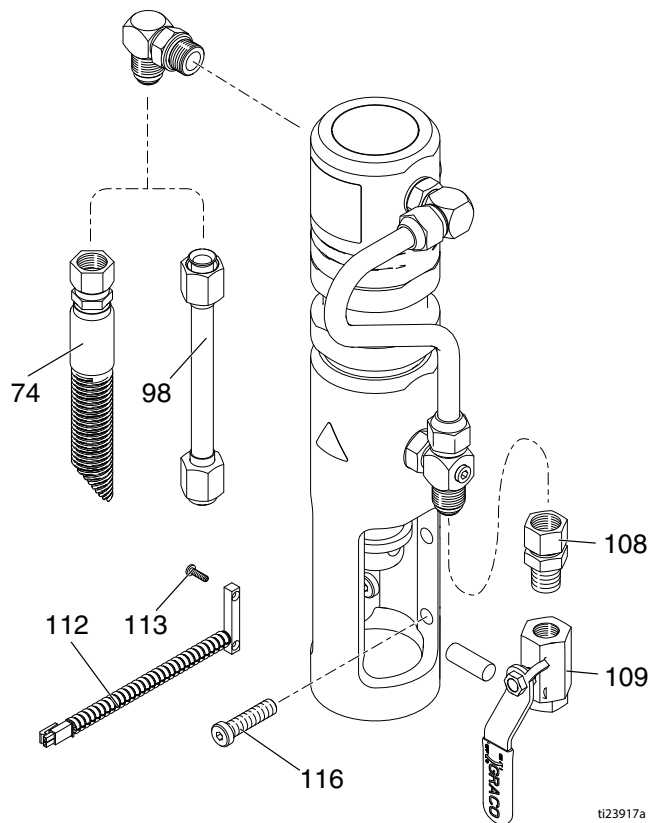

ti23917a

Смяна на муфата за ремъка



Демонтаж

1. Свалете ремъка на наземното задвижване, страница **Смяна на задвижващ ремък**, стр. 10.
2. Свалете ремъка на масления резервоар, вижте **Смяна на ремъка на масления резервоар**, стр. 11.
3. Отстранете два задържащи болта за скобата на помпата за наземно задвижване.

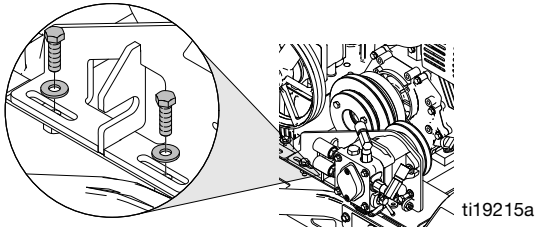

4. Развийте затягащия болт от скобата на помпата за наземно задвижване.

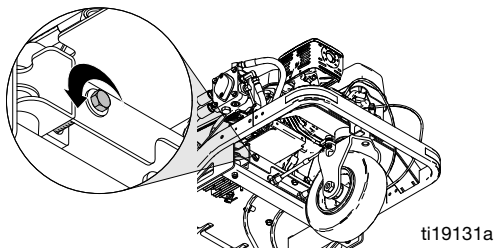

5. Преместете модула на помпата за наземно задвижване настране.

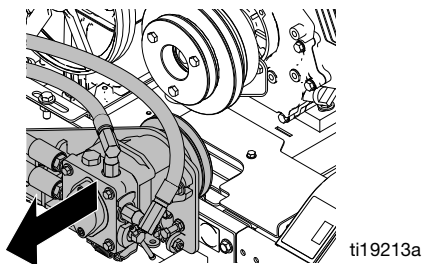

6. Отстранете трите болта (81) и шайбата (61).

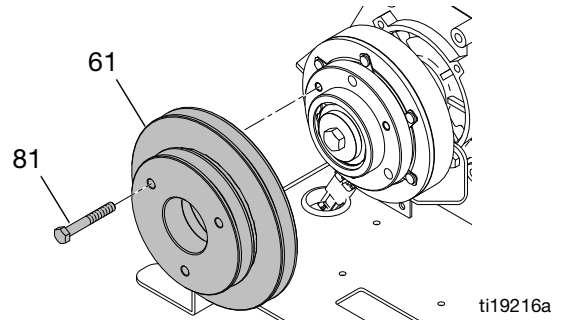

7. Отстранете стартера на двигателя и поставете отвертка през чашата на стартера.

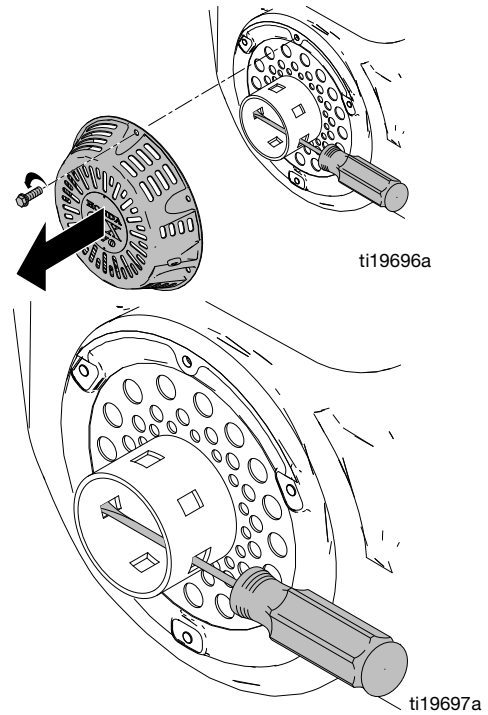

8. Свалете централния болт (59) и свалете съединителя (57).

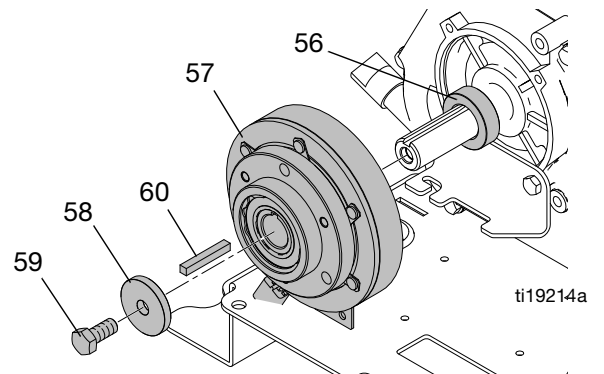

Смяна на муфата за ремъка

9. Изключете конектора на съединителя към основния сноп с проводници.

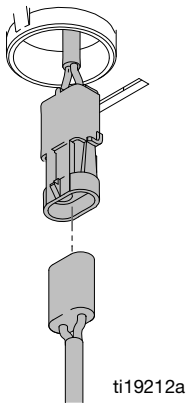

Монтаж

1. Монтирайте дистанционера (56) и ключа (60) върху колянвия вал. Плъзнете съединителя (57) върху колянвия вал.

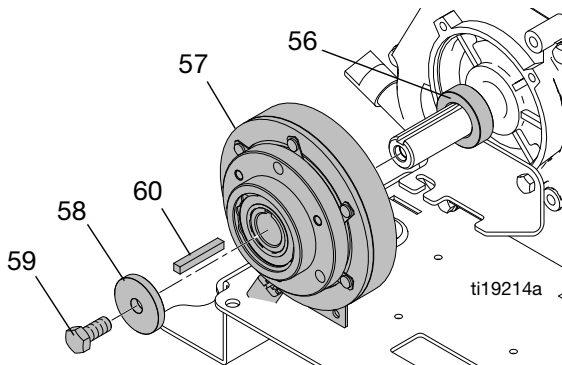

2. Подравнете съединителя и проводника в скобата.

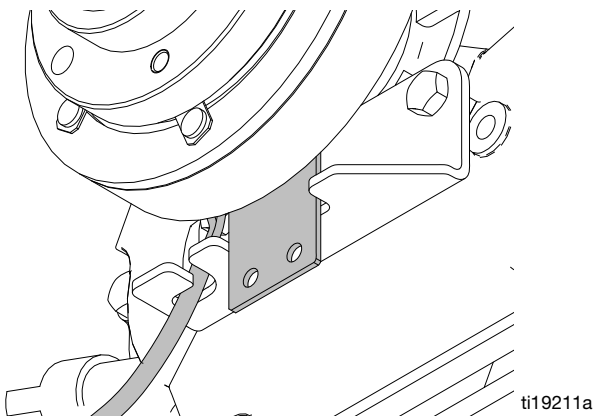

3. Монтирайте тежката шайба (58) и болта (59) върху колянвия вал. Завийте болта до 45 +/- 5 ft-lb (61 +/- 7 N•m). Използвайте отвертка в чашата на стартера, за да задържите колянвия вал.

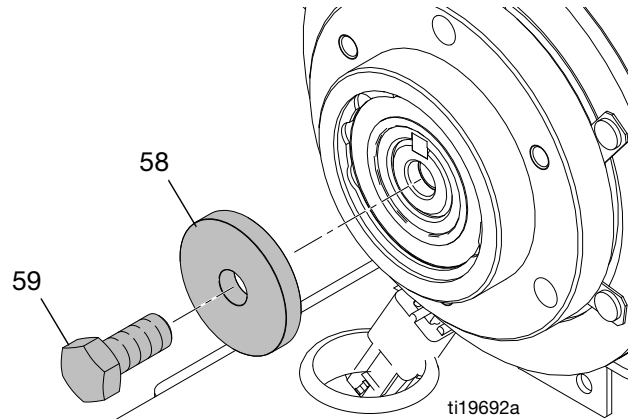

4. Монтирайте макаратата (61) и затегнете трите винта (81) до 10 ft-lb (13 N•m).

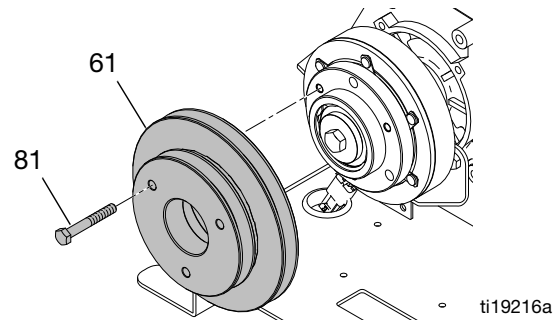

5. Монтирайте стартера с намотка върху двигателя.

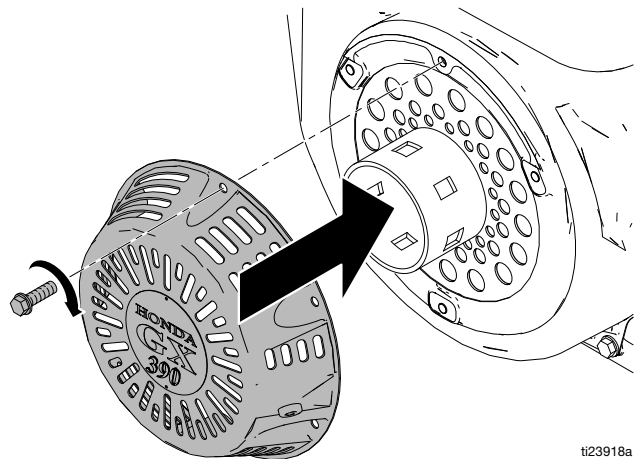

6. Свържете съединителя към снопа с проводници.

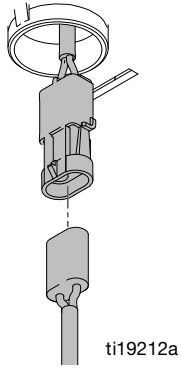

7. Монтирайте възела на наземната задвижваща помпа с опън и два задържащи болта.

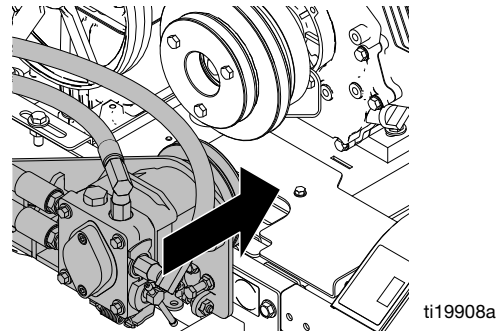

8. Монтирайте и опънете ремъците, вижте **Смяна на ремъка на масления резервоар**, стр. 11 и **Смяна на задвижващ ремък**, стр. 10.

Смяна на двигател



Демонтиране (Honda)

1. Свалете съединителя, вижте **Смяна на муфата за ремъка**, стр. 23.

УВЕДОМЛЕНИЕ

За да намалите риска от повреда на батерията и късо съединение, винаги първо изключвайте МИНУСА (черен проводник).

2. Изключете два отрицателни (черни) проводника на батерията от батерията. Отрицателният полюс на акумулатора се намира над платформата от лявата страна.
3. Изключете седем проводника от двигателя.

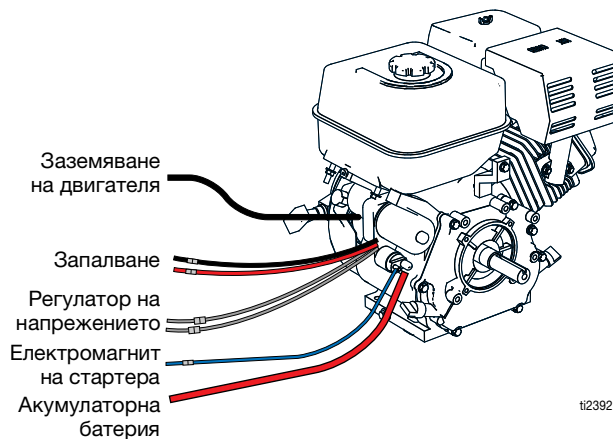

ti2392

4. Отстранете капака на въздушния филтър, елемента и основата.

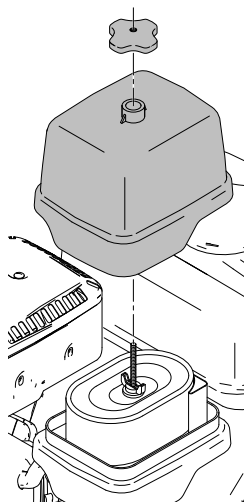

ti19186a

5. Откачете кабела на дроселната клапа.

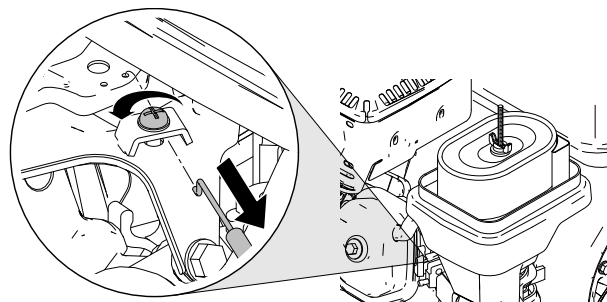

ti19183a

6. Откачете кабела на смукача.

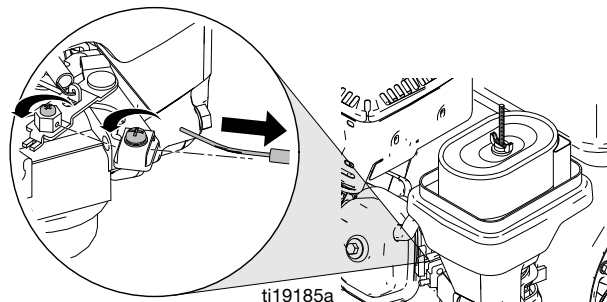

ti19185a

7. Отстранете четирите монтажни болта от двигателя.

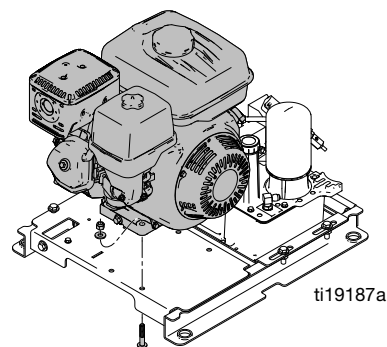

ti19187a

8. Отстранете двигателя. **ЗАБЕЛЕЖКА:** Регулаторът на напрежението на двигателя се намира под монтажната плоча на двигателя. Отстранете двата винта и разкачете кабелите.

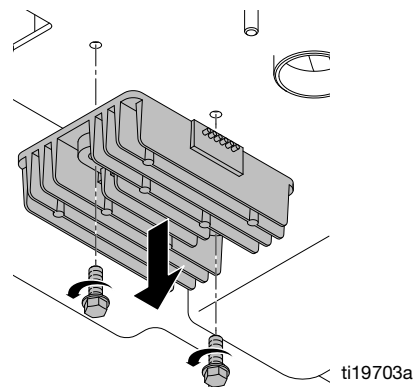

ti19703a

Монтаж (Honda)

1. Монтирайте регулатора на напрежението на двигателя под монтажната плоча на двигателя с два винта. Свържете регулатора към снопа с проводници.

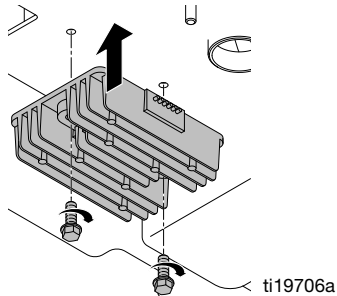

2. Монтирайте двигателя и затегнете четирите монтажни болта и гайки.

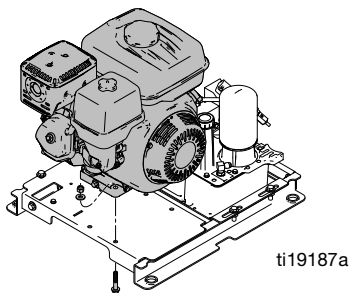

3. Инсталирайте кабела на смукача:

- a. Уверете се, че копчето на смукача е натиснато надолу.
- b. Поставете кабела на смукача в шестоъгълния шарнир.
- c. Поставете кабелната обвивка под кабелната скоба и затегнете винта.
- d. Затегнете винта на шестоъгълния шарнир.
- e. Проверете правилната работа на смукача на двигателя.

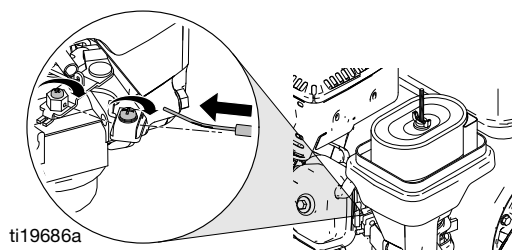

4. Монтирайте кабела на дроселната клапа.
 - a. Поставете лоста за скорост на висока скорост.
 - b. Поставете „Z“ тел за огъване в отвора, най-отдалечен от шарнира.
 - c. Поставете обвивката на кабела под скобата и издърпайте кабела срещу високоскоростния ограничителен винт.
 - d. Затегнете винта на кабелната скоба.
 - e. Проверете правилната работа на скоростния лост.

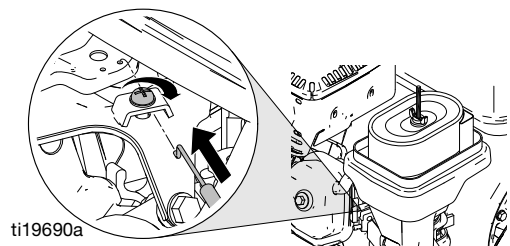

5. Монтирайте основата, елемента и капака на въздушния филтър.

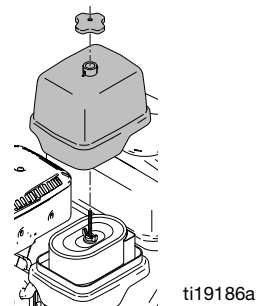

6. Свържете седем проводника към двигателя.

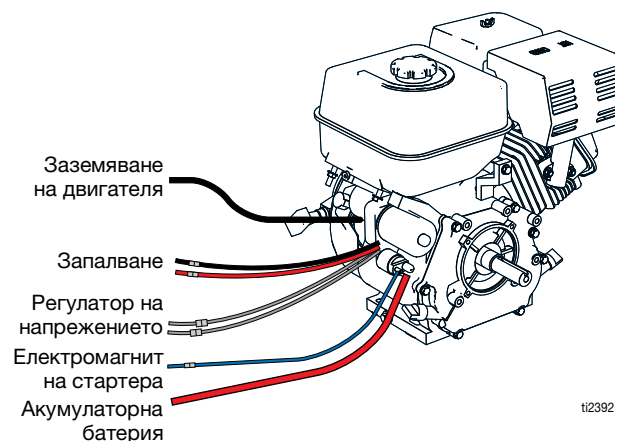

7. Инсталирайте съединителя, вижте **Смяна на муфата за ремъка**, стр. 23.
8. Свържете два отрицателни (черни) проводника към батерията.
9. Добавете гориво и масло към двигателя (вижте ръководството за експлоатация).
10. Стартирайте двигателя и проверете висока скорост от 3600 об./мин.

Демонтаж (Vanguard)

1. Свалете съединителя, вижте **Смяна на муфата за ремъка**, стр. 23.

УВЕДОМЛЕНИЕ

За да намалите риска от повреда на батерията и късо съединение, винаги първо изключвайте МИНУСА (черен проводник).

2. Изключете два отрицателни (черни) проводника на батерията от батерията. Отрицателният полюс на акумулатора се намира над платформата от лявата страна.
3. Изключете осем проводника от двигателя. Отстранете релето (486) и монтажната скоба на релето (485).

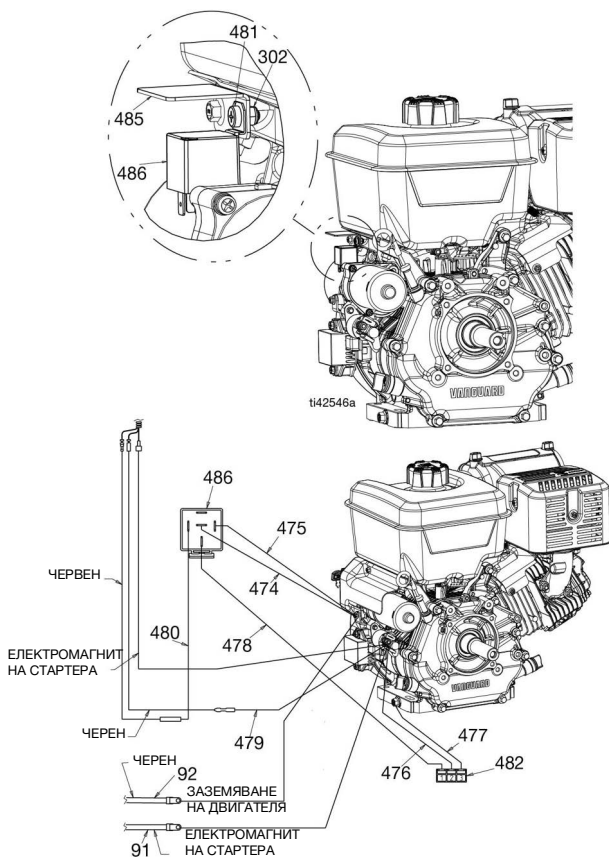

4. Изключете кабела на дроселната клапа (A).

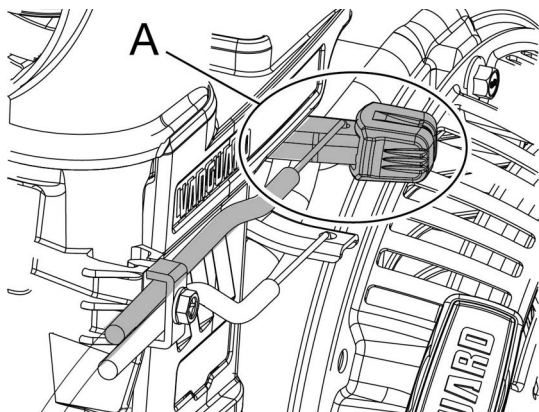

5. Изключете кабела на смукача (B).

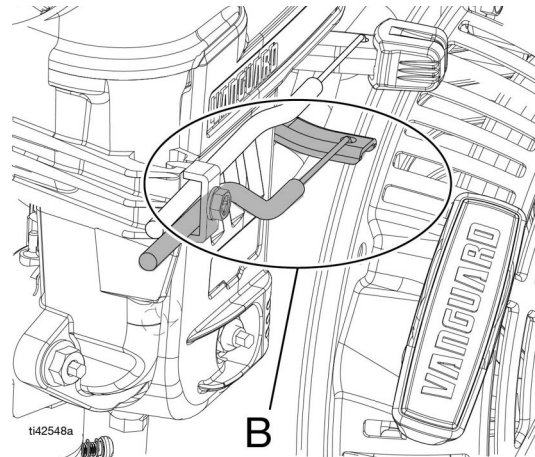

6. Отстранете четирите монтажни болта от двигателя.

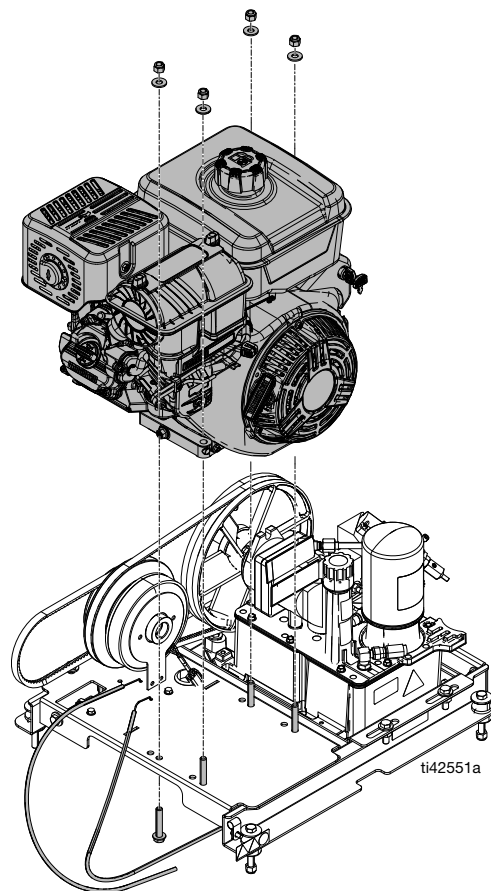

7. Отстранете двигателя.

Монтаж (Vanguard)

1. Монтирайте двигателя и затегнете четирите монтажни болта и гайки.

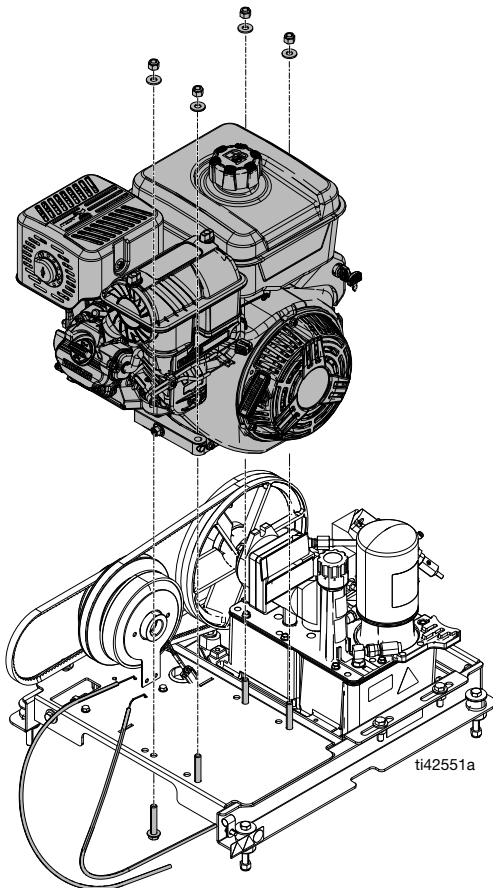

2. Инсталирайте кабела на смукача:

- a. Свалете и изхвърлете капачките на лоста за смукача и лоста за дросела.
- b. Поставете Z-образно извивка на кабела на дросела (A) в лоста на дросела.
- c. Поставете Z-образно извивка на кабела на смукача (B) в лоста на смукача.
- d. Отстранете и изхвърлете единична скоба (C) и винт (F), показани по-долу.
- e. Отстранете двойната скоба (C) и винта (F), преместете, за да закрепите кабелите на дросела (горна позиция) и смукача (долна позиция), както е показано.
- f. Уверете се, че лостове за дросела и смукача (E) както на двигателя, така и на контролния панел са настроени съответно на ниско и отворено положение.
- g. Затегнете винта (F) на двойната скоба (C), за да зададете позицията на кабелите на дросела (A) и смукача (B).

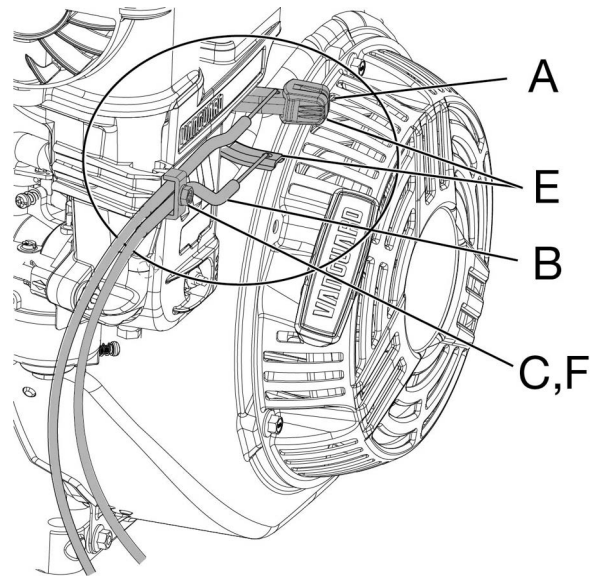

3. Свържете осем проводника към двигателя. Монтирайте монтажната скоба на релето (485) и релето (486).

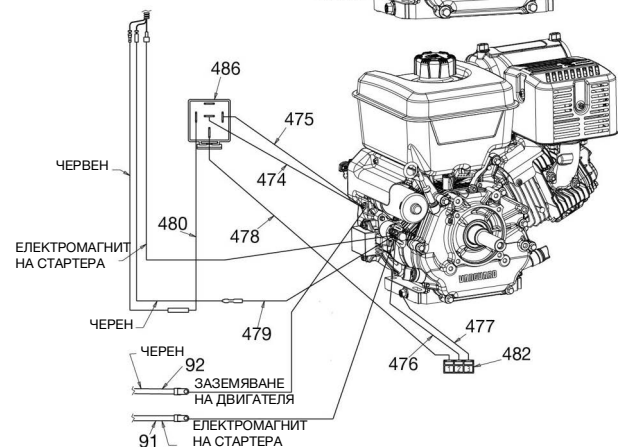
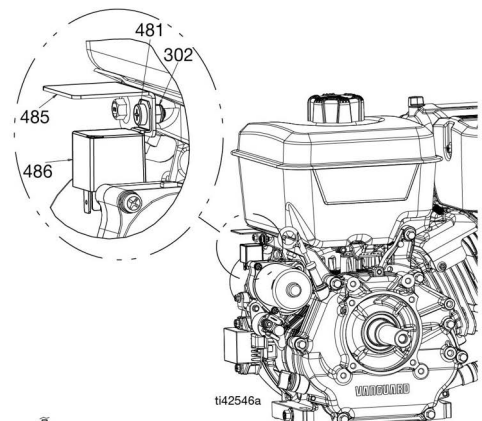

4. Инсталирайте съединителя, вижте **Смяна на муфата за ремъка**, стр. 23.
5. Свържете два отрицателни (черни) проводника към батерията.
6. Добавете гориво и масло към двигателя (вижте ръководството за експлоатация).
7. Стартирайте двигателя и проверете висока скорост от 3600 об./мин.

Дисплей със сензорен панел

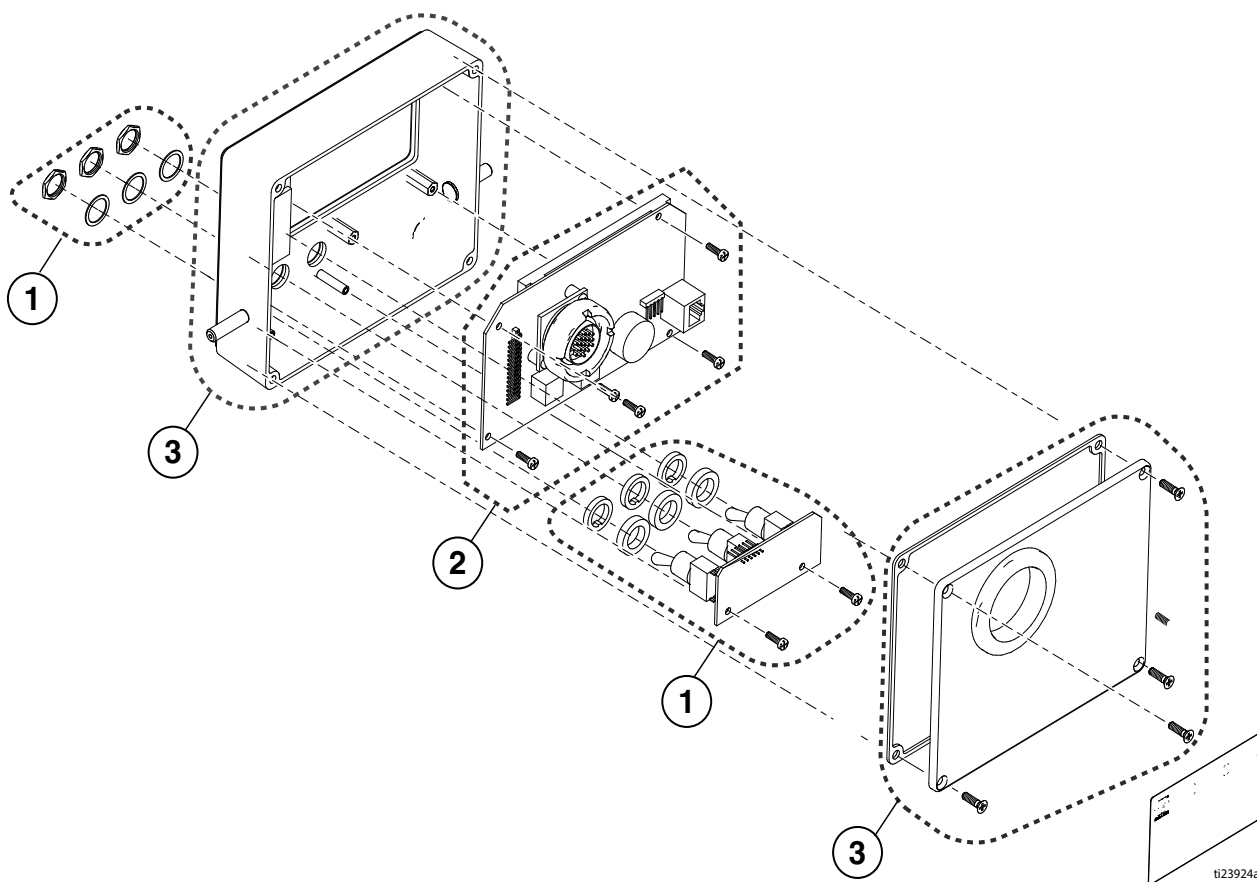

t123924a

УВЕДОМЛЕНИЕ

За да избегнете електростатичен разряд (ESD), винаги използвайте каишка за китка 112190, когато обслужвате дисплея със сензорен панел.

1. Комплект превключватели.
 - a. Увеличете силата на затягане на винтовете до 3-5 in-lb (0,34-0,56 N•m)
 - b. Завийте гайките със сила на затягане 3-5 in-lb (0,34-0,56 N•m)
2. Дисплей комплект. Отстранете защитното фолио от предната част на дисплея.
 - a. Увеличете силата на затягане на винтовете до 3-5 in-lb (0,34-0,56 N•m)
3. Комплект мембранен превключвател.
 - a. Увеличете силата на затягане на винтовете до 1-2 in-lb (0,11-0,23 N•m)

Смяна на таблото за управление

Демонтаж

1. За да изключите захранването, отстранете предпазителя, вижте **Смяна на предпазител**, стр. 35.
2. Отстранете тръбата(ите) на сифона и капак(ците).

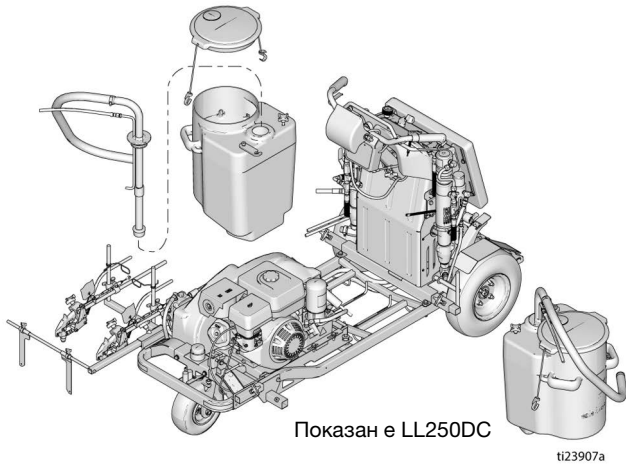

3. Отстранете резервоара(ите) от модула.
4. Отстранете шест винта и след това отстранете предния щит от устройството.

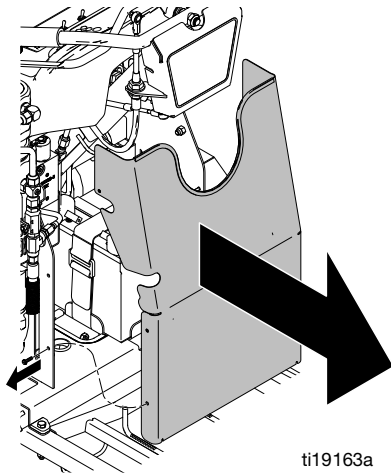

5. Отстранете четирите винта и свалете подложката.

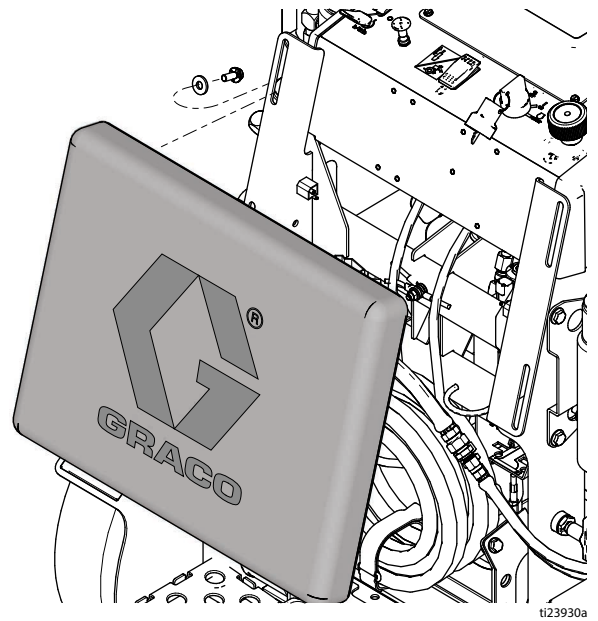

6. Демонтирайте шестте винта и предпазителя на таблото за управление.

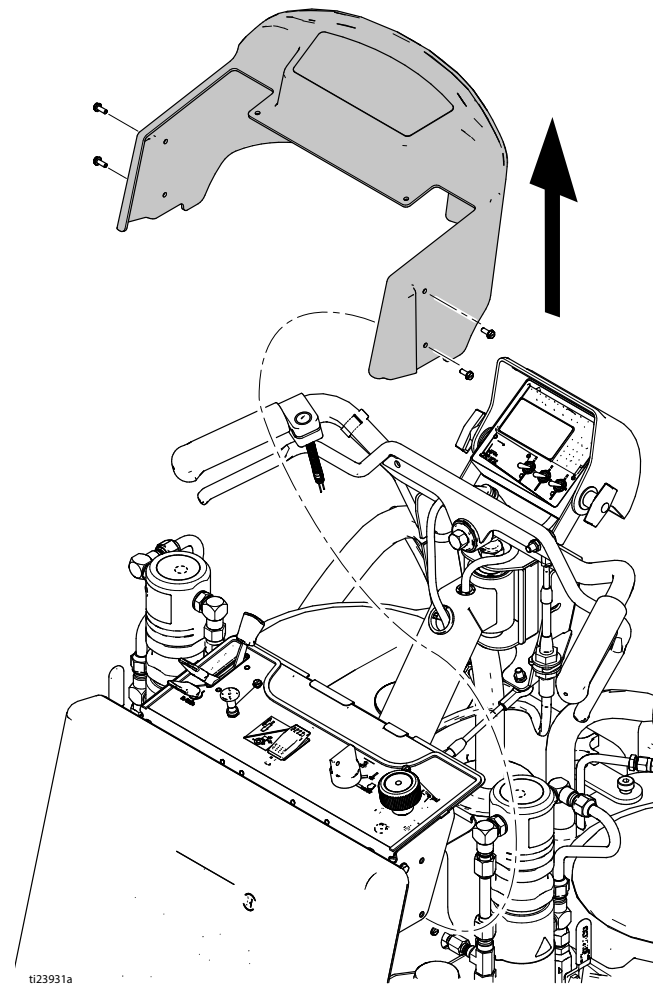

Смяна на таблото за управление

7. Отстранете двата винта и защитата срещу пръски.

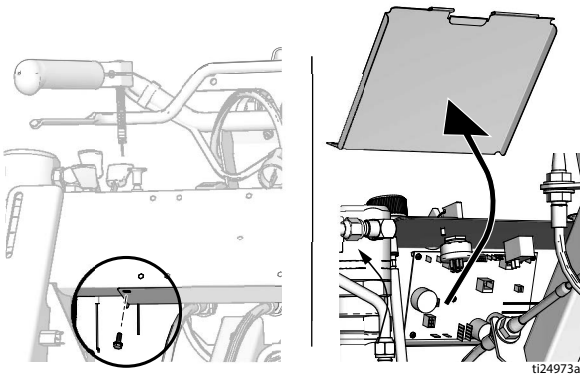

8. Изключете всички кабели от таблото за управление.
9. Отстранете осемте монтажни винта на контролната платка и след това отстранете контролната платка.

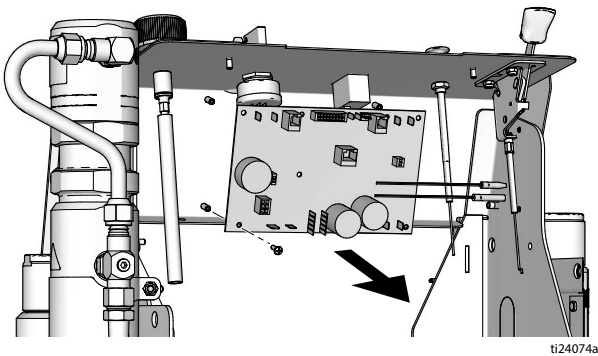

Монтаж

1. Монтирайте контролната платка с осемте монтажни винта.

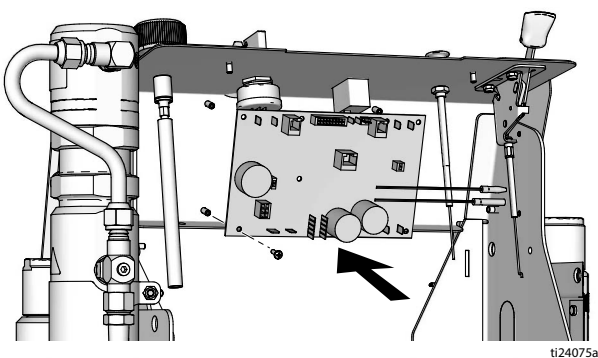

2. Преди да свържете кабелите към таблото за управление, уверете се, че всички кабели са прекарани над двата кабела на кормилното управление.

3. Свържете всички кабели към контролната платка. Вижте, **Забележки**, стр. 51. Помпа номер 1 е отляво, когато стоите в позицията на оператора.
4. Свържете и закрепете проводниците с кабелна връзка точно отвътре на кабела на смукача.
5. Свържете и закрепете кабелите с кабелна връзка точно извън превключвателя.
6. Инсталирайте предпазител, вижте **Смяна на предпазител**, стр. 35. Проверете управлението, превключвателите и дисплея.
7. Монтирайте предпазния щит за пръски с два винта.

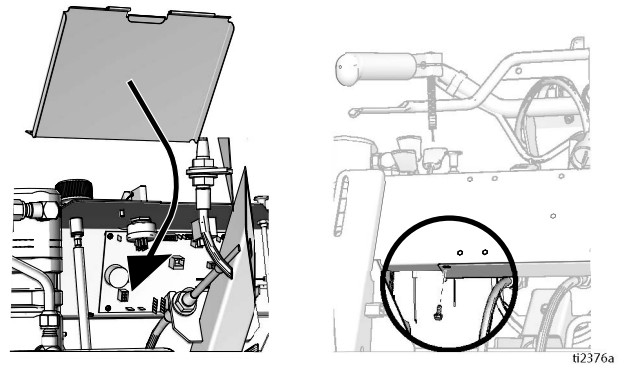

8. Монтирайте предпазителя на таблото управление с шест винта. Вижте **Премахване** стъпка 6.
9. Монтирайте подложката и затегнете четирите винта.

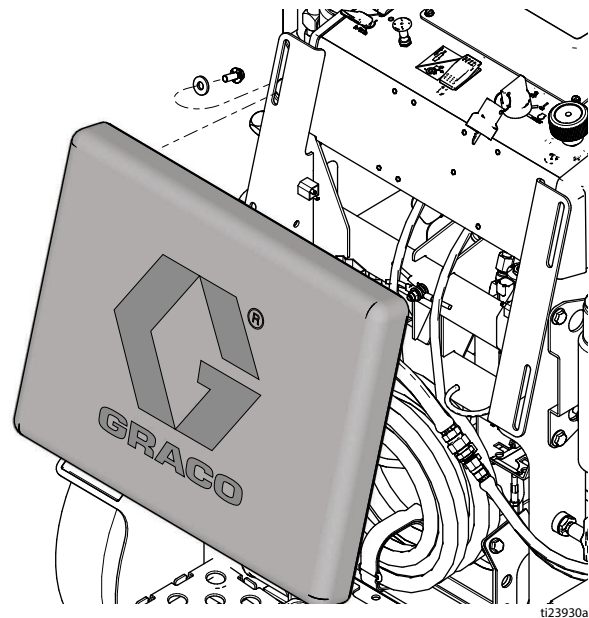

10. Поставете предния щит и затегнете шест винта.

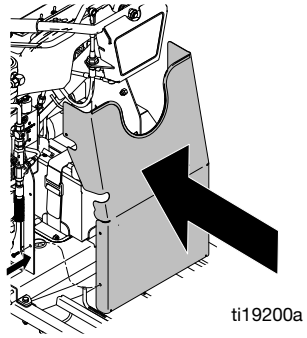

11. Инсталирайте резервоар(и), капак(ци) и тръба(и) на сифон.

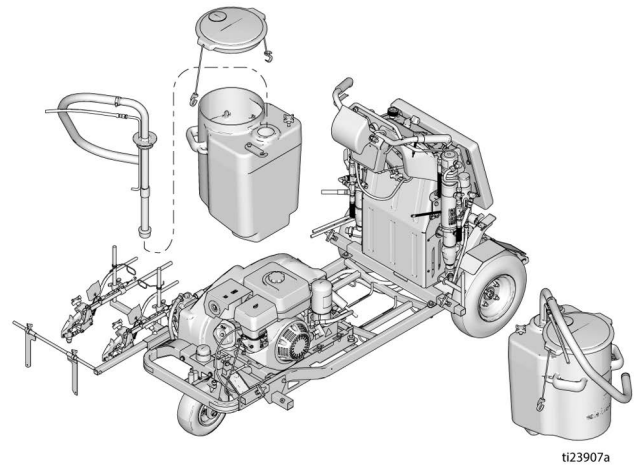

12. Ако контролната платка е сменена, изберете език, мерни единици и калибрирайте сензора за разстояние (вижте ръководството за експлоатация).

Смяна на акумулаторната батерия



Демонтаж

1. Батерията може да се извади от задната страна на устройството, като се плъзне над платформата на оператора.
2. Разхлабете ремъците и преместете навитите маркучи над платформата на оператора.
3. Разхлабете задържащата лента от батерията.

УВЕДОМЛЕНИЕ

За да намалите риска от повреда на батерията и късо съединение, винаги първо изключвайте МИНУСА (черен проводник).

4. Изключете два черни проводника от батерията.

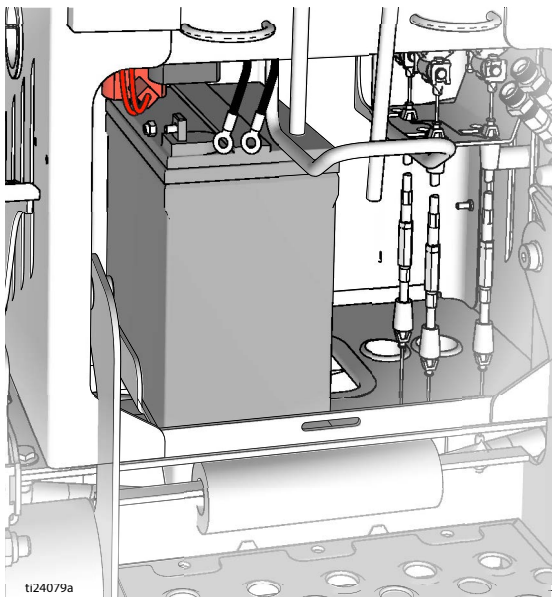

5. Повдигнете батерията и я плъзнете обратно върху платформата. Изключете два червени проводника от батерията.

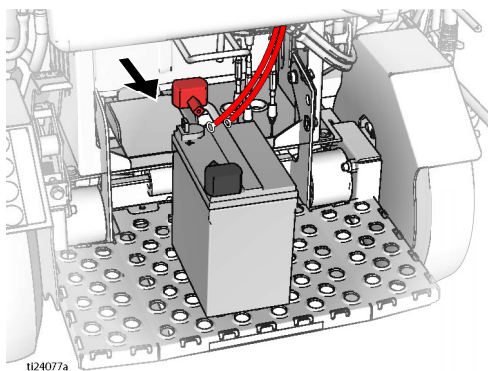

6. Демонтирайте акумулаторната батерия.

Монтаж

УВЕДОМЛЕНИЕ

За да намалите риска от повреда на батерията и късо съединение, винаги свързвайте ОТРИЦАТЕЛНИЯ (черен проводник) последен.

1. Поставете батерията върху платформата на оператора. Свържете два червени проводника към положителния (+) полюс на батерията.

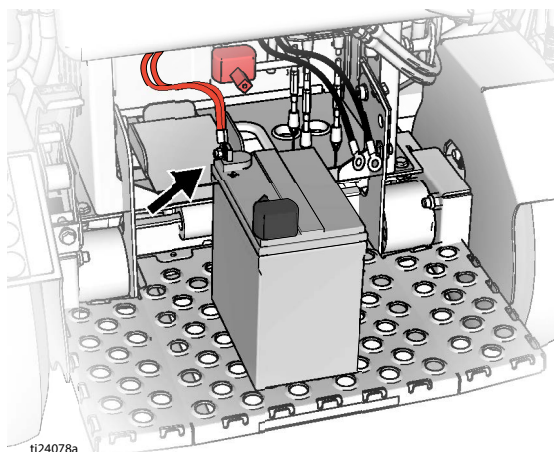

2. Вземете и плъзнете батерията в монтажна позиция. Поставете ремъка за задържане на батерията.
3. Свържете два черни проводника към отрицателния (-) полюс на батерията.

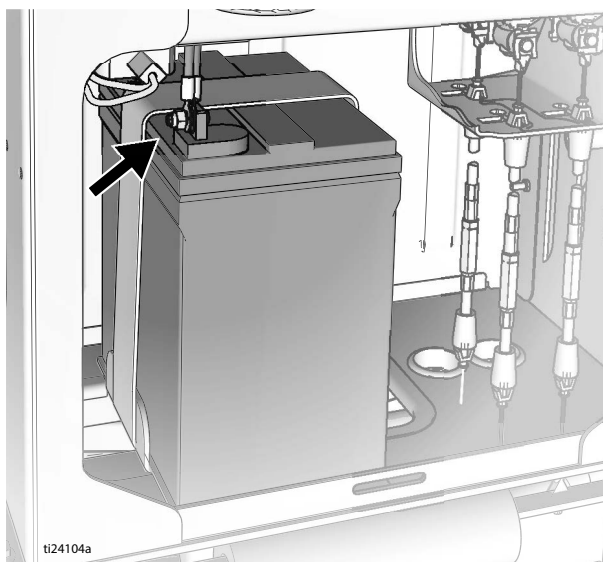

4. Поставете навити маркучи за боя върху скобата и ги закрепете с ремъци.

Смяна на предпазител

1. Демонтирайте капака на предпазителя.
2. Използвайте клещи, за да премахнете стария предпазител и го проверете за отворена верига.
3. Ако предпазителят е отворен, проводник е дал на късо към рамката или допълнителното осветление изисква твърде много мощност. Проверете окабеляването или намалете допълнителното осветление, преди да смените предпазителя.
4. Използвайте клещи, за да поставите нов предпазител.
5. Сменете капака.

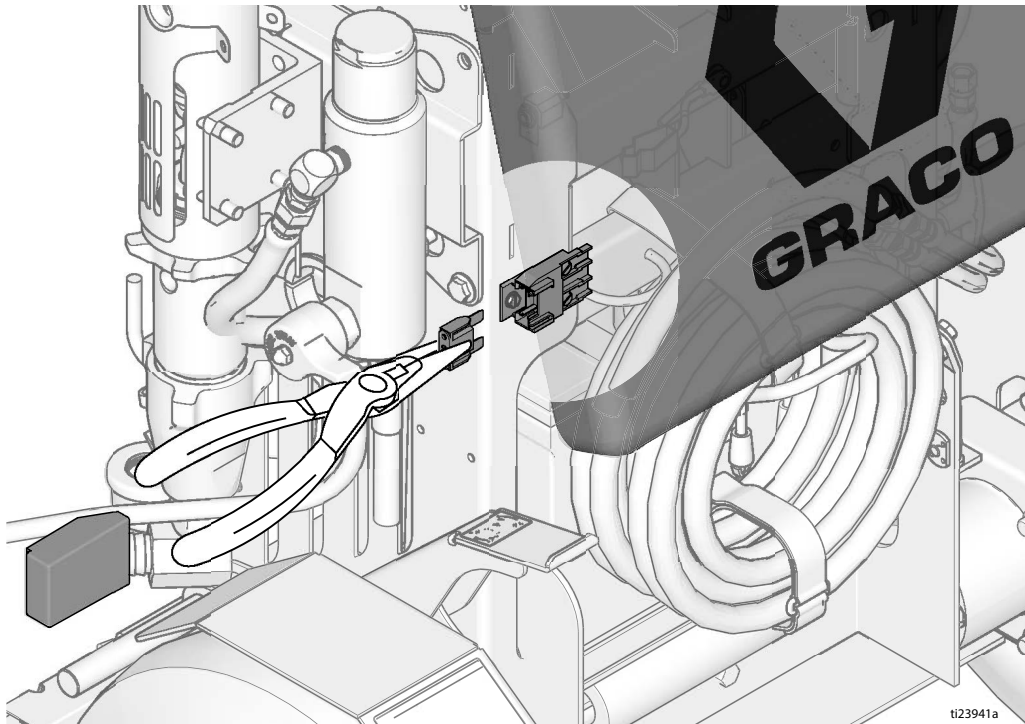

Смяна на кабела за движение напред/назад



Демонтаж

1. Ако е оборудван със система под налягане с перли, отстранете резервоарите за перли под налягане и компресора. Вижте ръководството за система с перли под налягане 332230.
2. Отстранете капците на резервоара и сифонните тръби.

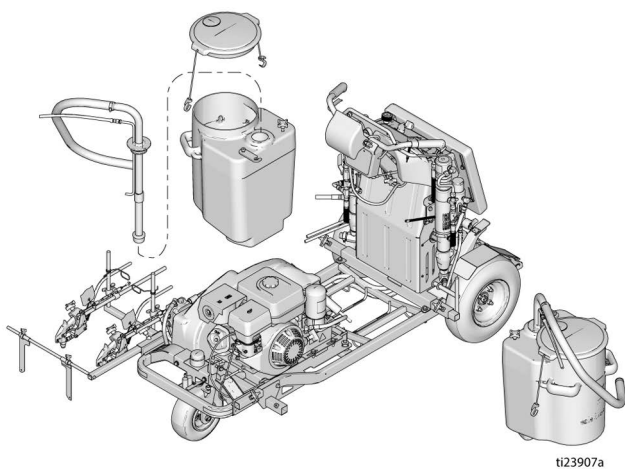

3. Извадете резервоарите от устройството.
4. Отстранете шест винта от предния щит от устройството.

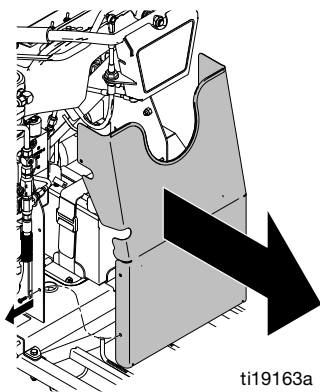

5. Разхлабете четири винта и свалете капака на ремъка.

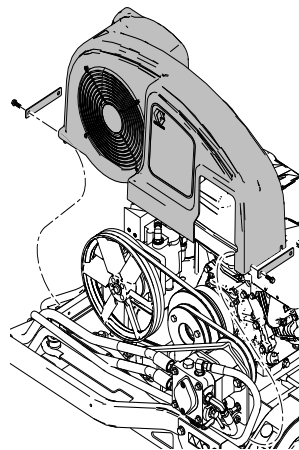

6. На кормилото свалете контрагайката (3) и сферичния шарнир (40) от лоста за движение напред/назад на кормилото. Отстранете сферичното съединение (40) от кабела (148) и запазете, ако не смените. Разхлабете две гайки на кабела (148) и ги извадете от скобата.

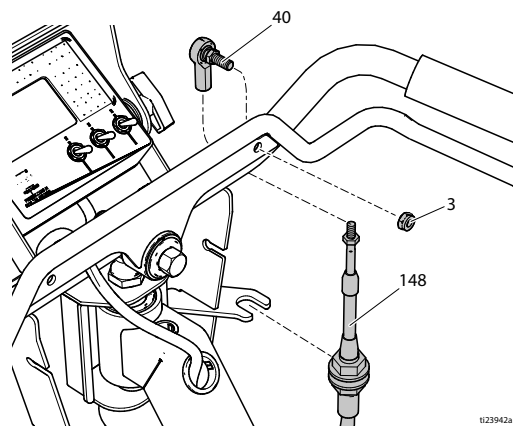

7. При наземната задвижваща помпа свалете контрагайката (3) и сферичното съединение (40) от наземната задвижваща помпа. Отстранете сферичния шарнир от кабела и го запазете, ако не го сменят. Разхлабете две гайки на кабела (148) и ги извадете от скобата (62).

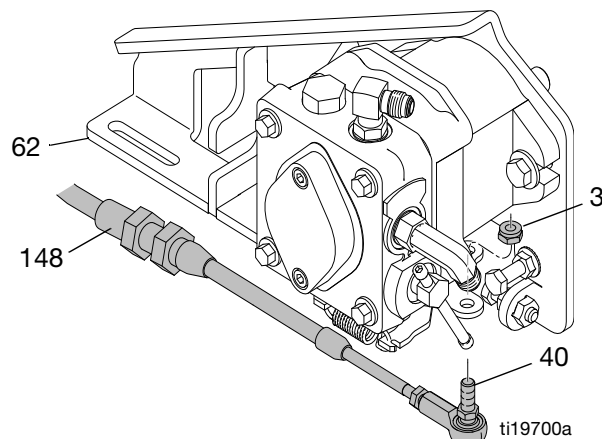

8. Монтирайте нов кабел (148), тъй като старият кабел се отстранява, за да следва същия маршрут през рамката.

Монтаж

1. Монтирайте нов кабел (148), като следвате същия маршрут, по който се премахва старият кабел.
2. При скобата на помпата за наземно задвижване (62), монтирайте кабела (148) в слота на скобата и затегнете двете гайки. Монтирайте сферичния шарнир (40) върху кабела и прикрепете сферичния шарнир (40) към наземната задвижваща помпа с контрагайка (3).

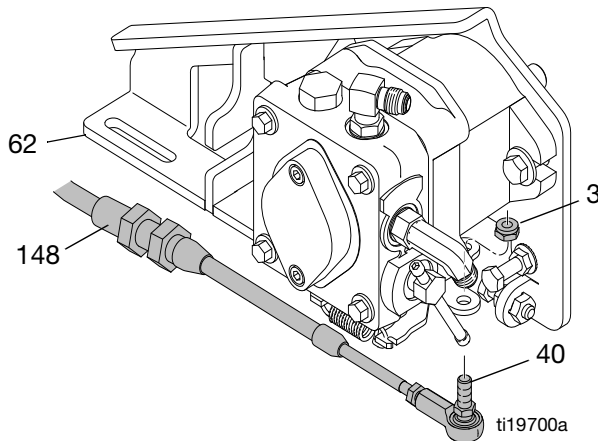

3. Монтирайте кабела (148) в скобата на кормилото и затегнете двете гайки. Монтирайте сферичната връзка (40) върху кабела. Монтирайте сферичния шарнир в лоста за движение напред/назад на кормилото и затегнете контрагайката (3).

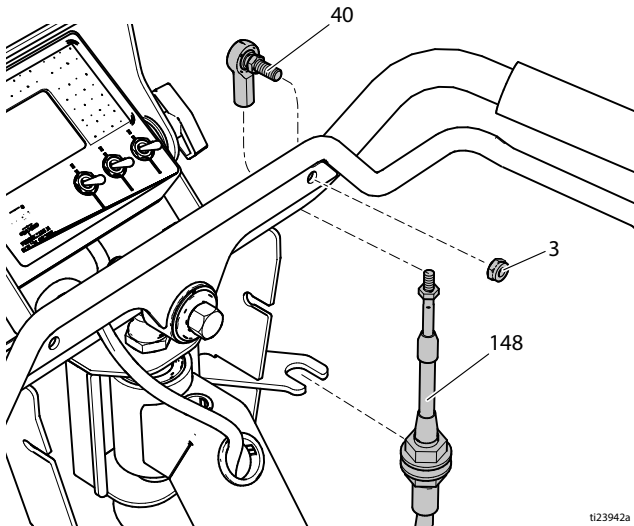

4. Проверете дали лостът за движение напред/назад на кормилото не докосва дръжките на кормилото. Регулирайте кабелните и сферичните шарнири, ако е необходимо.
5. Монтирайте капака на ремъка и затегнете четирите винта.
6. Монтирайте предния щит върху модула и затегнете шестте винта.
7. Монтирайте резервоарите на уреда.
8. Поставете сифонни тръби и капаци на резервоара.
9. Ако е оборудван със система под налягане с перли, монтирайте резервоари за перли под налягане и компресор. Вижте ръководството за система с перли под налягане 332230.

Смяна на кабела на кормилното управление



Демонтаж

1. Разхлабете четири винта и отстранете подложката.

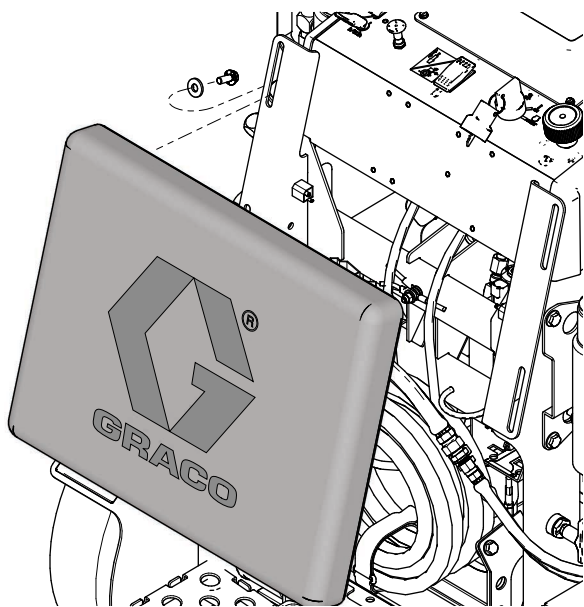

t123930a

2. Демонтирайте шестте винта и предпазителя на таблото за управление.

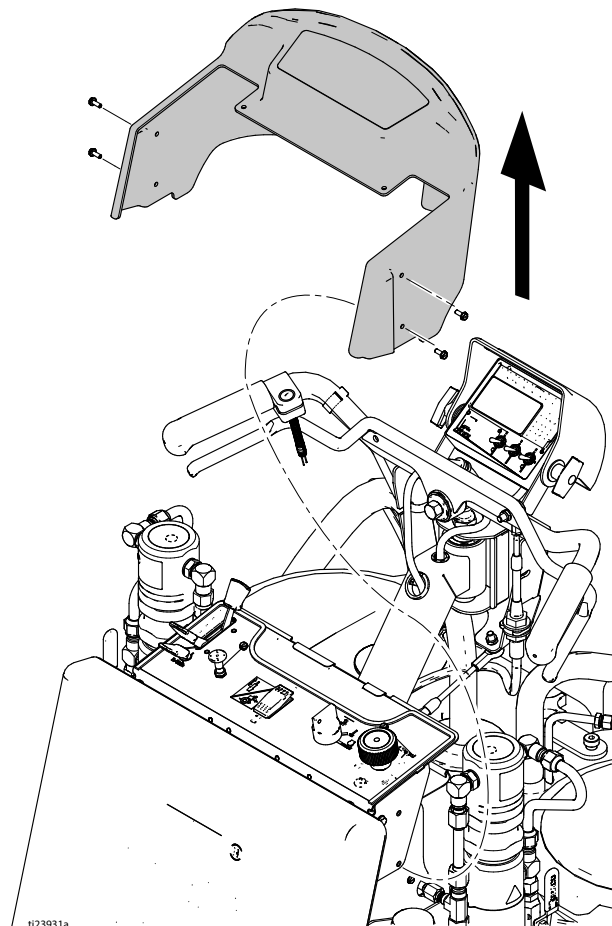

t123931a

3. Натиснете спирачката за паркиране. Повдигнете предното колело от земята и поддържайте рамката на две стойки за крикове.

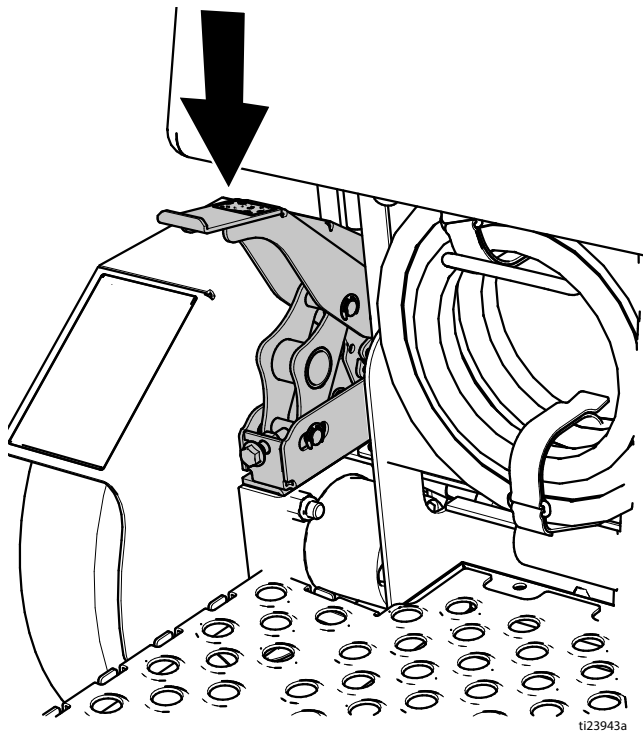

5. На вилката на предното колело свалете контрагайката (3) и сферичния шарнир (40) от вилцата. Отстранете сферичното съединение (40) от кабела (48) и запазете, ако не смените. Разхлабете две гайки на кабела (48) и ги извадете от скобата.

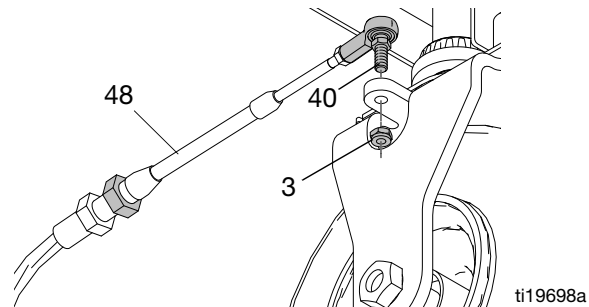

4. На кормилото свалете контрагайката (3) и сферичния шарнир (40) от кормилото. Отстранете сферичното съединение (40) от кабела (48) и запазете, ако не смените. Разхлабете две гайки на кабела (48) и ги извадете от скобата.

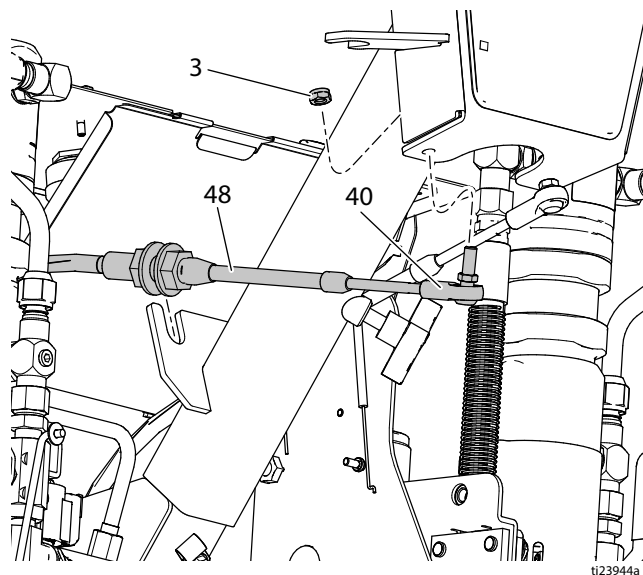

6. Отбележете позицията на кабела (48) и отрежете всички кабелни връзки, които задържат кабела към рамката. Монтирайте нов кабел, тъй като старият кабел се отстранява, за да следва същия маршрут през рамката.

Монтаж

1. Монтирайте нов кабел (48), като следвате същия маршрут, по който се премахва старият кабел.
2. На предното колело регулирайте предната гайка на кабела (48), за да съответства на резбите от другата страна на предната вилка. Инсталирайте кабела (48) в скобата на рамката и затегнете задната гайка.

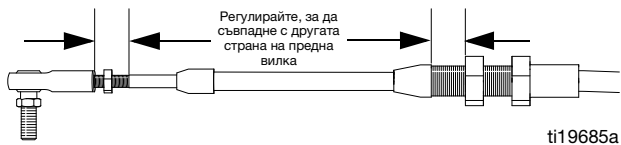

ti19685a

3. Монтирайте сферичната връзка (40) върху кабела (48) и съпоставете резбите от другата страна на предната вилка. Монтирайте сферичната връзка (40) във вилката и затегнете контрагайката (3).

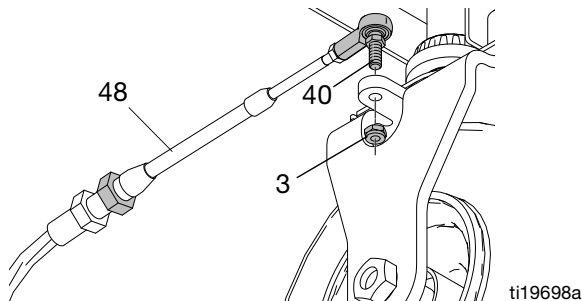

ti19698a

4. На кормилото регулирайте предната гайка на кабела (48), за да съответства на резбите от другата страна на кормилото. Инсталирайте кабела (48) в скобата и затегнете задната гайка.

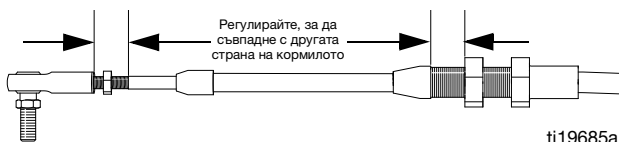

ti19685a

5. Монтирайте сферичната връзка (40) върху кабела (48) и съпоставете резбите от другата страна на кормилото. Монтирайте сферичния шарнир (40) в кормилото и затегнете контрагайката (3).

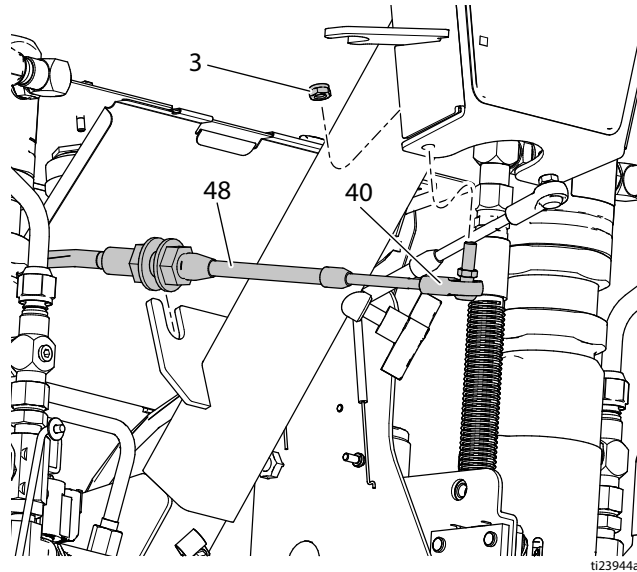

ti23944a

6. Уверете се, че кормилото е подравнено право с рамката. Ако не е подравнено, регулирайте гайките на кабела (48), за да изправите кормилото към рамката.
7. На кормилото разхлабете предната гайка на всеки кабел (48) с три пълни оборота. Затегнете задната гайка на двата кабела три пълни оборота. Уверете се, че предните и задните гайки са здраво затегнати към скобата.

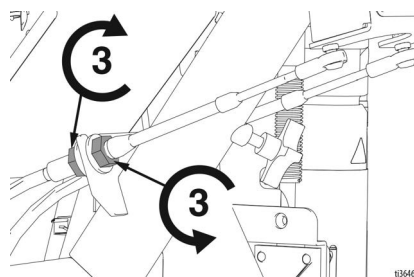

ti36465a

8. Проверете дали предното колело се центрира самостоятелно и дали кормилното управление е стегнато и реагира бързо. Сферичният шарнир (40) трябва да се върти лесно върху топката. Ако е необходимо, отстранете сферичния шарнир от вилката и регулирайте сферичния шарнир на кабела (48).
9. Монтирайте подложката и затегнете четирите винта.
10. Свалете стойките на крика и тествайте пръскачката, за да проверите управлението. Коригирайте, ако е необходимо. Инсталирайте кабелни връзки на местата, отбелязани в стъпка 6 на Премахване.
11. Проверете проследяването на права линия и коригирайте, ако е необходимо (вижте ръководството за експлоатация).
12. Монтирайте контролния капак и затегнете шест винта.

Смяна на предно колело



Демонтаж

1. Натиснете спирачката за паркиране. Повдигнете предното колело от земята и поддържайте рамката върху две стойки за крикове.

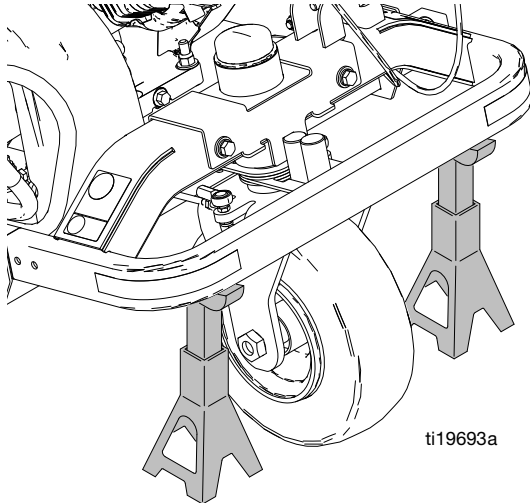

2. Свалете контрагайката (39) от болта на оста (37) и свалете болта на оста (37) от вилката (34).

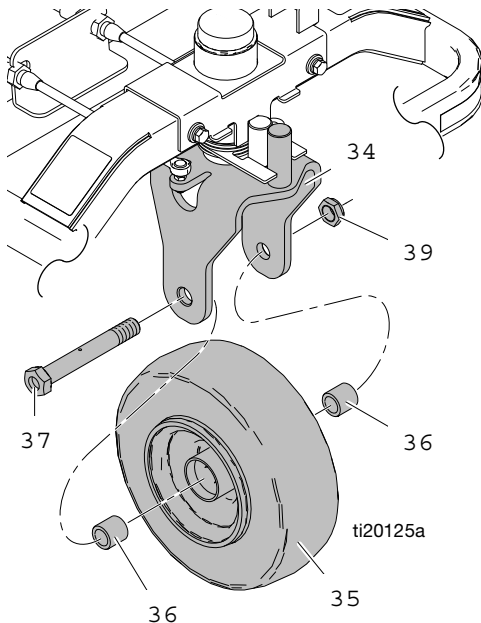

3. Свалете два дистанционера (36) и колелото (35) от вилката (34).

Монтаж

4. Поставете два разделителя (36) в колелото (35) и плъзнете във вилката (34).

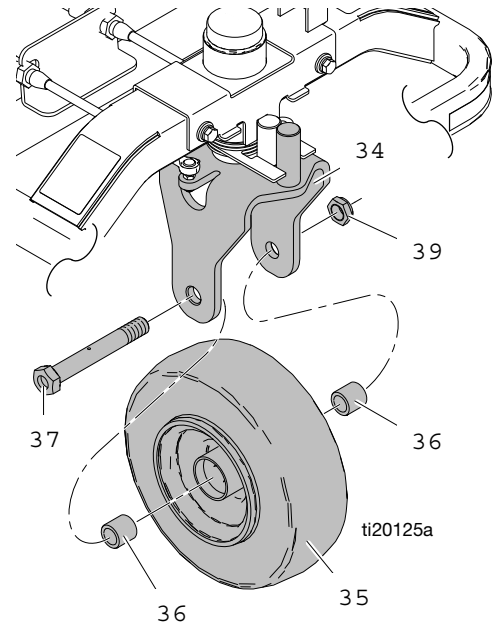

5. Поставете болта на оста (37) през вилката (34), дистанционните елементи (36) и колелото (35).
6. Затегнете контрагайката (39) върху болта на оста (37).
ЗАБЕЛЕЖКА: При правилно затягане колелото не трябва да се клати наляво или надясно и трябва бързо да спре да се движи.
7. Отстранете стойките на крика и тествайте пръскачката, за да проверите проследяването на права линия. Регулирайте, ако е необходимо (вижте ръководството за експлоатация).

Обслужване на паркинг спирачка

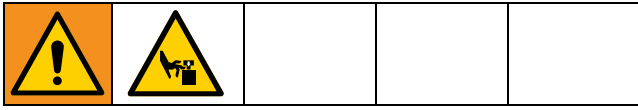

Демонтаж

1. Свалете гумата, главината на колелото и калника. Вижте, **Демонтаж на двигателя на колелото**, стр. 43.
2. Отстранете скобите (13) от трите щифта (A). Отстранете щифтовете и лостовете.
3. Използвайте отвертка, за да премахнете пружината (15). Отстранете скобата (13) и щифта (B).
4. Сменете повредените или износени части.

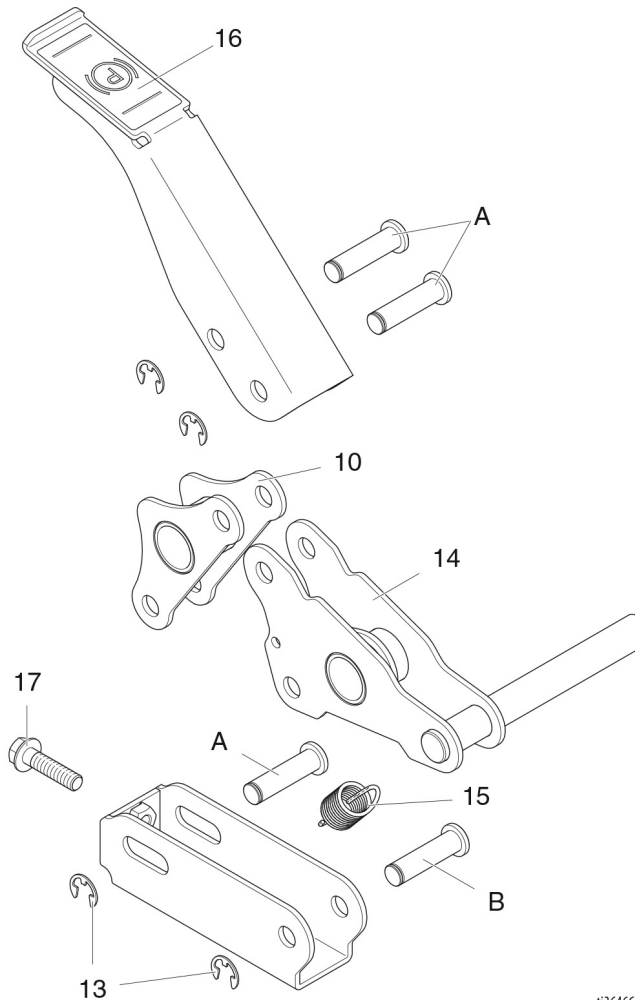

t336466a

Монтаж

5. Монтирайте лоста (14) с щифт (B) и скоба (13).
6. Използвайте отвертка, за да монтирате пружината (15).
7. Монтирайте лостове (10, 16) с три щифта (A) и скоби (13).
8. Монтирайте калника, главината на колелото и гумата. Вижте, **Демонтаж на двигателя на колелото**, стр. 43.
9. Регулирайте винта (17), за да държите гумата, когато лостът на спирачката (16) е натиснат.

Задни колела и двигатели на колелата



Демонтаж на задното колело

1. Поставете LineStriper върху блокове, така че колелата да не са на земята.

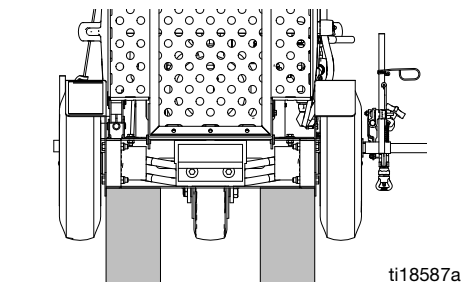

2. Отстранете четирите гайки (22) и колелото (16).

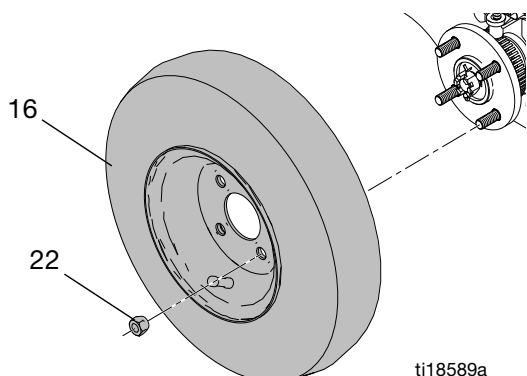

Монтаж на задното колело

1. Сменете колелото и поставете гайките. Или затегнете гайките на зъбците една срещу друга.
2. Наклонете LineStriper настрани и премахнете блоковете.

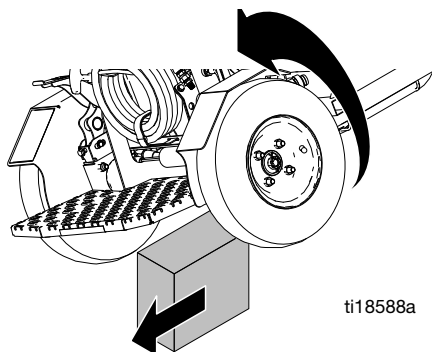

3. Напомпайте задните гуми до 55 +/- 5 psi (380 +/- 34 kPa).

Демонтаж на двигателя на колелото

1. Поставете крика под рамката близо до колелото и повдигнете крика.
2. Отстранете четирите гайки (22) и колелото (16).

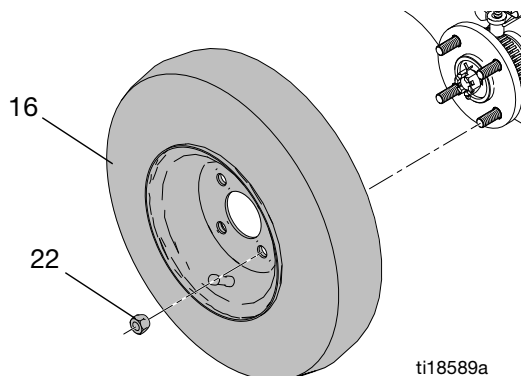

3. Свалете щифта (56), гайката (21b) и муфата на колелото (22b). Главината на колелото може да изисква устройство за изтегляне на колело; не се доставя от Graco.

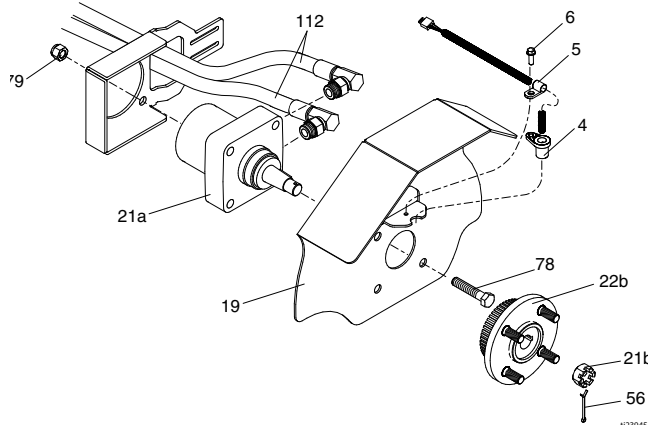

4. Отстранете винта (6) и сензора за разстояние (4) със скоба (5).
5. Отстранете четирите болта (78), контрагайките (79) от калника (19).
6. Разкачете два хидравлични маркуча (112) от двигателя на колелото (21a) и свалете двигателя на колелото.

Монтаж на двигателя на колелото

1. Свържете два хидравлични маркуча (112) към двигателя на колелото (21a) и поставете двигателя на колелото (21a) в рамката (1).
2. Монтирайте двигателя на колелото (21a) и калника (19) с четири болта (78) и контрагайки (79).
3. Монтирайте сензора за разстояние (4) и скобата (5) с винт (6) към калника (19).

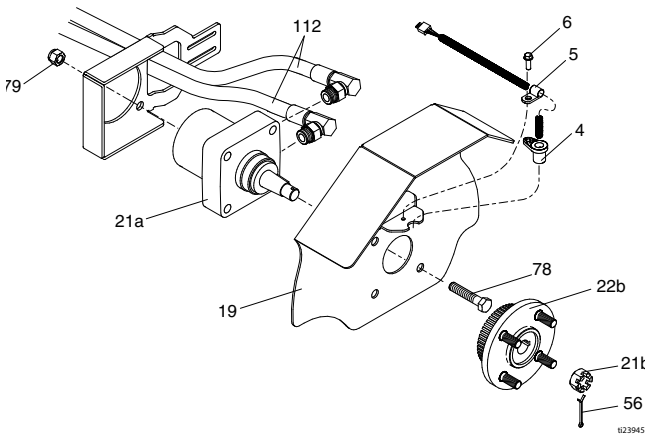

4. Монтирайте муфата на колелото (22b), гайката (21b) и щифта (56).
5. Поставете колелото (16) и четирите гайки (22). Или затегнете гайките една срещу друга.

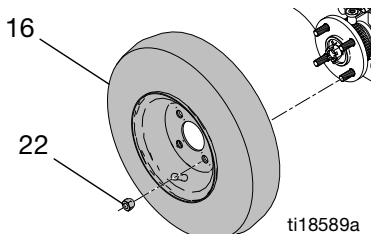

6. Прочистване на хидравличната система. Вижте **Прочистване на хидравличната система**, стр. 12.

Смяна на сензора на колелото

Демонтаж

1. Разхлабете четири винта и отстранете подложката.

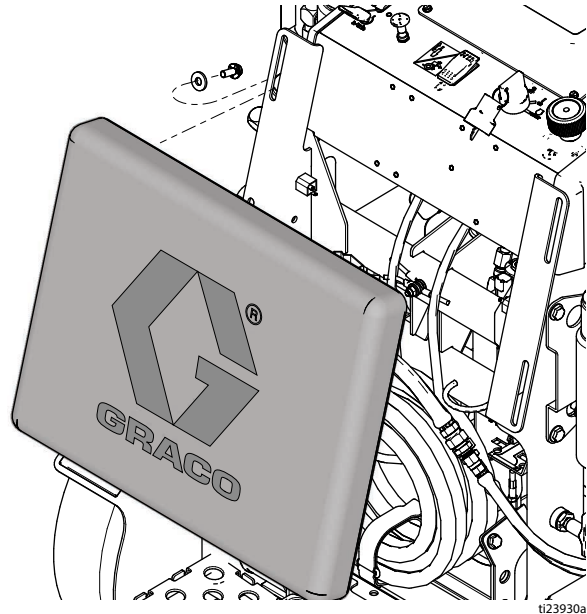

2. Поставете крика под рамката от страната, противоположна на спирачката, и повдигнете крика.
3. Отстранете четирите гайки (22) и колелото (16).

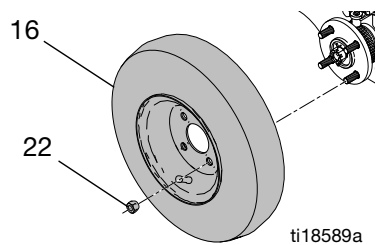

4. Изключете конектора на сензора на колелото от кабелния сноп.

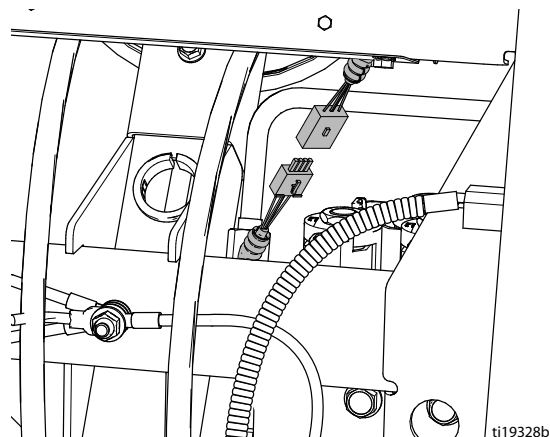

5. Използвайте гаечен ключ, за да премахнете винта (6), скобата (5) и сензора на колелото (4).

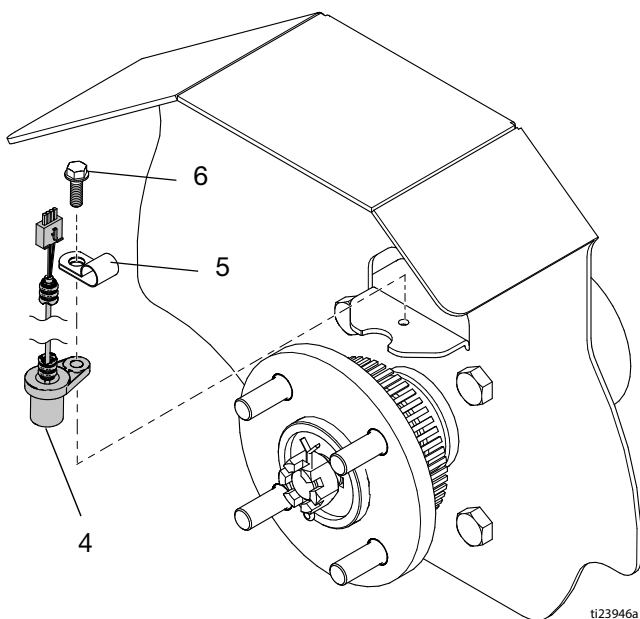

4. Натиснете бутона за управление на спусъка на пистолета и завъртете главината на ръка точно три оборота.

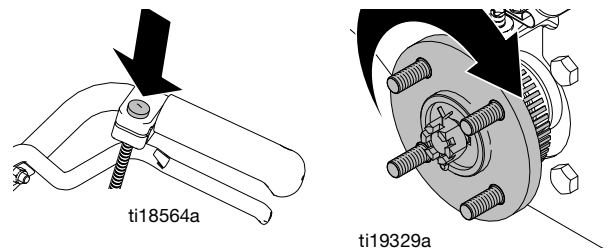

ЗАБЕЛЕЖКА: Сензорът работи правилно, ако дисплеят за измерване показва 12,3 до 12,7 фута (3,75 до 3,87 м).

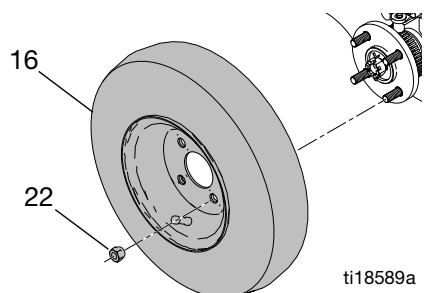

5. Поставете колелото (16) и четирите гайки (22).

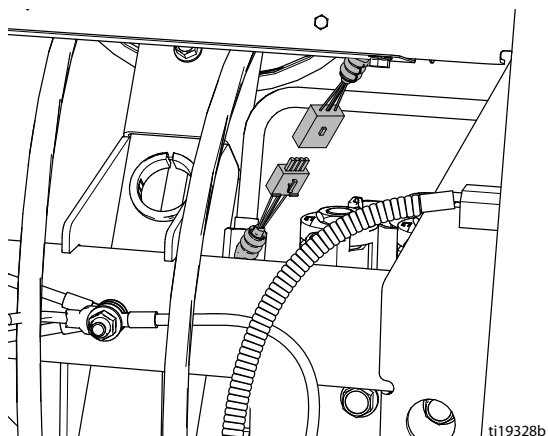

Монтаж

1. Монтирайте сензора на колелото (4) и скобата (5) с винт (6). Вижте **Премахване** стъпка 5.
2. Свържете съединителя на сензора на колелото към кабелния сноп.



3. Проверете дали сензорът работи, като включите главния превключвател на захранването и натиснете   за показване на Екран ИЗМЕРВАНЕ.

6. Долен крик.
7. Монтирайте подложката и затегнете четирите винта.

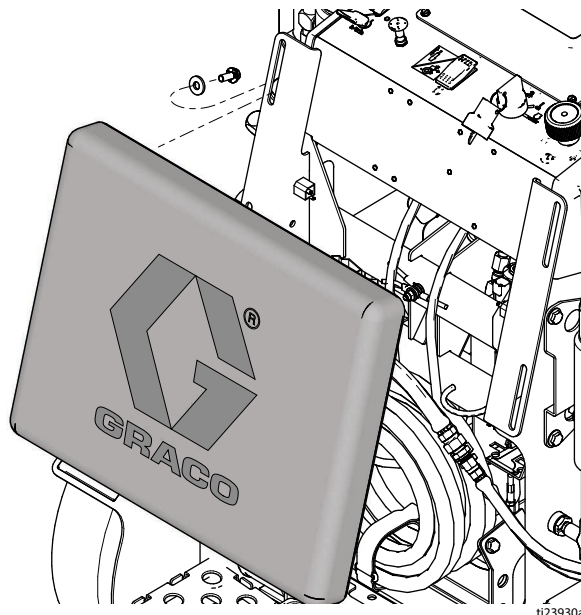

8. Калибрирайте пръскачката. Направете справка в ръководството Работа.

Рециклиране и изхвърляне

Изхвърляне на зареждащата се акумулаторна батерия

Не изхвърляйте акумулаторните батерии при битовите отпадъци. Рециклирайте акумулаторните батерии в съответствие с местните разпоредби. За САЩ и Канада се обадете на тел. 1-800-822-8837, за да намерите място за рециклиране или отидете на www.call2recycle.org.

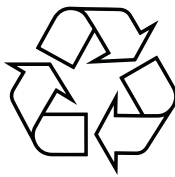

Край на експлоатационния живот

В края на полезния живот на продукта го разглобете и рециклирайте по отговорен начин.

- Извършете **Процедура за освобождаване на налягането**, стр. 9.
- Източете и изхвърлете течностите според прилаганите разпоредби. Направете справка в паспортите за безопасност на производителя.
- Демонтирайте двигателите, акумулаторните батерии, платките, LCD екраните (течнокристалните дисплеи) и други електронни компоненти. Рециклирайте ги според действащите разпоредби.
- Не изхвърляйте акумулатори или електронни компоненти с битови или търговски отпадъци.

- Предоставете оставащия продукт на завод за рециклиране.

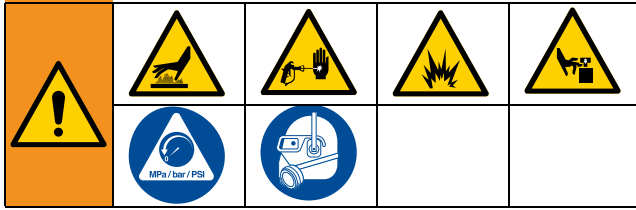
Откриване и отстраняване на повреди



Общ

Проблем	Причина	Решение
Двигателят не върти	Акумулаторът е изтощен.	Завъртете ключа в положение ON (вкл.). Дръпнете смукача на двигателя и издърпайте въжето на стартера.
	Превключвателят с ключ е дефектен.	Сменете превключвателя.
	Релето на двигателя е дефектно.	Сменете релето на двигателя.
	Главният кабелен сноп е дефектен.	Сменете кабелния сноп, вижте Забележки , стр. 51.
Двигателят върти бавно	Прекомерно хидравлично натоварване. Превключвателят на съединителя на двигателя е включен.	Поставете ключа на смукача на двигателя на позиция OFF (Вкл.).
Двигателят не може да стартира	Двигателят е без гориво.	Напълнете резервоара за гориво. Направете справка в Ръководството за двигателя.
	Лостът за прекъсване на подаването на гориво е изключен.	Преместете лоста за прекъсване на подаването на гориво и изключен в положение ON (вкл.).
	Ниско ниво на маслото в двигателя.	Проверете нивото на маслото и напълнете, ако е необходимо. Направете справка в Ръководството за двигателя.
	Двигателят е студен.	Използвайте смукача на двигателя.
	Кабелът на запалителната свещ е разединен или повреден.	Съединете кабела към свещта или сменете кабела на свещта.
	Превключвателят с ключ е дефектен.	Сменете превключвателя.
	Главният кабелен сноп е изключен или дефектен.	Свържете отново или сменете главния кабелен сноп
Високи обороти на двигателя без натоварване	Неправилно регулирана настройка за висока скорост.	Регулирайте високата скорост на 3600 – 3700 об/мин на двигателя без натоварване.
	Износен регулатор на двигателя.	Регулирайте или сменете регулатора на двигателя.
Машината не се движи	Превключвателят на съединителя на двигателя е изключен.	Поставете ключа на смукача на двигателя на позиция ON (Вкл.).
	Байпасният клапан на хидростатичното задвижване е отворен.	Затворете байпасния клапан на двигателя на колелото, за да включите задвижването. Направете справка в Ръководството за работа
	Хидравличната течност е с ниско ниво.	Изключете лентата и добавете течност*.
	Кабелът на задвижването е изключен или счупен.	Свържете отново или сменете кабела.
	Снопът проводници на съединителя е изключен или счупен.	Свържете отново или сменете снопа както е необходимо.
	Съединителят не работи.	Сменете съединителя.
	Ремък на наземното задвижване е износен или счупен.	Регулирайте или сменете ремъка на наземното задвижване.
	Помпата за наземно задвижване е износена или не работи.	Сменете помпата за наземно задвижване.
	Двигателят(ите) на колелото е износен или не работи.	Сменете двигателя на колелото.

Откриване и отстраняване на повреди

Проблем	Причина	Решение
Двигателят работи, но обемната помпа не работи	Превключвателят на съединителя на двигателя е изключен.	Поставете ключа на смукача на двигателя на позиция ON (Вкл.).
	Сферичният вентил на помпата е изключен, позиция OFF(Изкл.).	Поставете сферичния вентил на помпата на позиция ON (Вкл.).
	Налягането е регулирано много ниско.	Завъртете ръкохватката за регулиране на налягането по посока на часовниковата стрелка, за да повишите налягането. Направете справка в ръководството Работа.
	Клапанът за пълнене/изпускане е затворен и системата е под налягане.	Отворете основния/изпускателния клапан.
	Нивото на хидравличния флуид е много ниско.	Изключете пръскачката. Добавете течност*.
	Ремъкът на масления резервоар е износен, счупен или извън ролката.	Сменете ремъка на масления резервоар, вижте Смяна на ремъка на масления резервоар , стр. 11.
	Накрайникът е запушен.	Обърнете накрайника за почистване. Направете справка в ръководството Работа.
	Мотовилката на нагнетателната помпа е залепнала поради засъхнала боя.	Поправете помпата. Направете справка в ръководството за помпата.
	Хидравличният двигател не превключва.	Поставете вентила за помпата на позиция OFF (Изкл.). Понижете налягането. Изключете двигателя. Движете буталния прът нагоре или надолу докато хидравличния двигател се превключи.
Обемната помпа работи, но мощността е ниска при движение нагоре	Сферата на възвратния клапан не пасва добре в леглото.	Да се проверят сферата на възвратния клапан. Направете справка в ръководството за помпата.
	Износени или повредени уплътнения на буталото.	Да се сменят уплътненията. Направете справка в ръководството за помпата.
Нагнетателната помпа работи, но производителността ѝ е ниска при ход надолу и/или при двете страни.	Филтърът на смукателната тръба е задръстен.	Почистете филтъра.
	Проникване на въздух в смукателната тръба.	Затегнете смукателната тръба.
	Налягането е регулирано много ниско.	Повишете налягането. Направете справка в ръководството Работа.
	Филтърът за течността или накрайника е задръстен или замърсен.	Почистете филтъра и накрайника. Вижте ръководството за експлоатация или ръководството на пистолета.
	Оборотите на двигателя са ниски.	Да се регулира ръчната газ на по-високи обороти. Направете справка в ръководството Работа.
	Сферата на впускателния клапан е покрита с материал или не ляга правилно.	Почистете впускателния клапан. Направете справка в ръководството за помпата.
	Износени или повредени уплътнения на помпата.	Сменете уплътненията на помпата. Направете справка в ръководството за помпата.
	Голям спад на налягането в маркуча с тежки материали	Използвайте по-голям диаметър маркуч и/или намалете цялостната дължина на маркуча. Използването на повече от 100 ft от 1/4 инча маркуч значително намалява производителността на пръскачката. Използвайте маркуч 3/8 инча за оптимална работа.
	Хидравличният филтър на масления резервоар е замърсен или запушен.	Сменете хидравличния филтър и хидравличното масло.
	Смукателният тръбопровод към помпата е затегнат.	Затегнете всмукателния тръбопровод към входа на помпата.
	Хидравличният двигател е износен или повреден.	Предайте пръскачката за ремонт при представителя на Graco.

Проблем	Причина	Решение
Помпата трудно се залива	Филтърът на смукателната тръба е задръстен.	Почистете филтъра
	Проникване на въздух в смукателната тръба.	Затегнете смукателната тръба
	Дренажната линия към бункера за боя е запушена.	Почистете линията за източване
	Впускателният клапан тече.	Почистете впускателния клапан. Уверете се, че леглото на сферата не е издълбана или износено и сферата пасва добре в леглото. Сглобете отново клапана.
	Уплътненията на помпата са износени.	Сменете уплътненията на помпата. Направете справка в ръководството за помпата.
	Полаганият слой боя е много дебел.	Разредете боята според препоръките на доставчика.
	Оборотите на двигателя са много високи.	Регулирайте на по-ниска степен газта преди заливането на помпата. Направете справка в ръководството Работа.
Намален поток или работно налягане, изведени на екрана	Твърде ниска настройка на налягането.	Завъртете ръкохватката за регулиране на налягането по посока на часовниковата стрелка, за да повишите налягането. Направете справка в ръководството Работа.
	Нова помпа или нови уплътнения.	Периодът на разработка на помпата изразходва 380 литра (100 галона) материал.
	Неизправен преобразовател.	Да се замени преобразователя.
Прекомерен теч на боя в холендера	Холендерът е разхлабен.	Демонтирайте дистанционния елемент на уплътняващата гайка. Стегнете гърловидната уплътняващата гайка достатъчно, за да спрете теча.
	Износени или повредени уплътнения.	Да се сменят уплътненията. Направете справка в ръководството за помпата.
	Биелата е износена или повредена.	Сменете биелата. Направете справка в ръководството за помпата.
Пистолетът плюе течността	Въздух в помпата или маркуча.	Проверете и затегнете всички съединения за течността. Залейте отново помпата. Направете справка в ръководството Работа.
	Дюзата е частично задръстена.	Почистете накрайника. Направете справка в Ръководството за пистолета.
	Ниско ниво на хранящата течност или празен контейнер.	Напълнете отново с флуид. Залейте помпата. Направете справка в ръководството Работа. Проверявайте хранването с течност често, за да предотвратите работата на помпата на сухо.
Прекомерен теч около маслосъбирателния пръстен на буталния прът на хидравличния двигател	Износен или повреден уплътнител на буталния прът.	Сменете чистачката и уплътнението на буталния прът на хидравличния двигател.
Пръскачката прегрява.	Натрупване на боя върху хидравличните елементи.	Изчистете хидравличните компоненти.
	Нивото на хидравличното масло е ниско.	Напълнете с хидравлично масло. Направете справка в ръководството Работа.
Прекомерен шум в хидравличната помпа	Ниско ниво на хидравличния флуид.	Изключете пръскачката. Добавете течност*.
	Разхлабени шайби на хидравличните помпи.	Свалете предпазителя на ремъка. Проверете и затегнете разхлабената шайба.
Дисплеят не се включва	Превключвателят не е включен.	Завъртете превключвателя за включване/изключване на ON (Вкл.) позиция.
	Главният предпазител е изгорял.	Сменете предпазителя. Вижте Смяна на предпазител , стр. 35.
	Кабелът между дисплея и основната платка е изключен или повреден.	Свържете отново или сменете кабела.
	Повреда на платката на дисплея.	Сменете платката на дисплея.

Откриване и отстраняване на повреди

Проблем	Причина	Решение
Броячът на галони (литри) не добавя обем на течността	Налягането на флуида не е достатъчно високо.	Трябва да е над 800 psi (55 bar) за добавяне от брояча.
	Счупен или прекъснат кабел на брояча на помпата, и двете помпи.	Проверете кабелите и кабелните съединения. Сменете всички счупени кабели.
	Липсващ или повреден магнит и на двете помпи.	Поставете отново или сменете магнита на помпата, вижте ръководството за частите (части за помпата) за местоположението на магнита.
	Неизправен датчик, и двете помпи.	Да се смени датчика. Вижте Смяна на хидравличен мотор , стр. 22.
Разстоянието не се добавя правилно (режимът на измерване ще бъде неточен и скоростта ще бъде погрешна).	Машината не е калибрирана.	Извършете процедурата за калибриране. Направете справка в ръководството Работа.
	Налягането на задните гуми е твърде ниско или твърде високо.	Регулирайте налягането в гумите до 55 +/- 5 psi (380 +/- 34 kPa).
	Липсващи или повредени зъби на зъбното колело (дясна страна, когато стоите на платформата).	Сменете колелото за измерване на разстояния/главината на колелото. Вижте Задни колела и двигатели на колелата , стр. 43.
	Датчикът за разстояние е разхлабен или счупен.	Свържете отново или заменете датчика. Вижте Смяна на сензора на колелото , стр. 44.
MIL не се изчисляват или се изчисляват погрешно	Дистанционен датчик.	Вижте „Разстоянието не се добавя правилно“.
	Брояч на галони.	Вижте „Броячът за галони (литри) не добавя обема на течността“.
	Ширината на линията не е въведена.	Задайте ширината на линията за всеки пистолет. Направете справка в ръководството Работа.
	Лошо или повредено дисплейно табло.	Сменете платката на дисплея.
Копчето за контрол на налягането не се върти	Копчето е заседнало.	Издърпайте задния капак, където дистанционният кабел се свързва с хидравличната помпа, и го завъртете обратно на часовниковата стрелка (сcw), докато се освободи.
Копчето за контрол на налягането се върти свободно без промяна на налягането	Регулиращият винт при връзката на хидравличната помпа е разхлабен.	Свалете капака и регулирайте кабела. Вижте Смяна на помпата на масления резервоар , стр. 15, стъпка 4.
	Кабелът на дистанционното управление е прекъснат или изключен.	Сменете или свържете отново кабела. Вижте Смяна на помпата на масления резервоар , стр. 15, стъпка 4.
Пистолетът не се задейства	Превключвателят на съединителя на двигателя не е включен.	Поставете ключа на смукача на двигателя на позиция ON (Вкл.).
	Превключвателят за избор на пистолет е ИЗКЛЮЧЕН.	Включете превключвателя за избор на пистолет.
	Дисплеят е в АВТОМАТИЧЕН РЕЖИМ и скоростта е под 0,7 mph (1,1 kmph).	Увеличете земната скорост, за да бъде по-голяма от 0,7 mph (1,1 kmph).
	Налягането в системата е твърде ниско.	Увеличете налягането на течността до поне 1000 psi.
	Кабелът на пистолета е изключен или счупен.	Свържете отново или сменете кабела.
Задействането на пистолета е бавно	Прекъснати или скъсани проводници от табло за управление към електромагнита.	Свържете отново или сменете проводниците.
	Кабелът на пистолета е прищипан или прегънат.	Променете маршрута на кабела на пистолета или сменете кабела.
	Налягането в системата е твърде ниско.	Увеличете налягането на течността до поне 1000 psi.
АВТОМАТИЧЕН режим		
Разстоянието между линиите е неточно	Зареден е неправилен шаблон за линия	Заредете отново правилния шаблон.
	Машината не е калибрирана	Извършете рутинно калибриране (вижте ръководството за експлоатация).
Пистолетът не се задейства	Вижте Пистолетът не се задейства , стр. 50.	
Режим за МАРКИРАНЕ НА ПАРКИНГ		
Пистолетът не поставя точки	Превключвателят за избор на пистолет е ИЗКЛЮЧЕН	Включете превключвателя за избор на пистолет.
	Настройката за размер на точката е твърде малка	Увеличете размера на точките.
	Налягането е твърде ниско	Увеличете налягането до 1000 psi.

* Използвайте само одобрена от Graco хидравлична течност 169236 (5 галона / 18,9 литра) или 207428 (1 галон / 3,8 литра)

Части

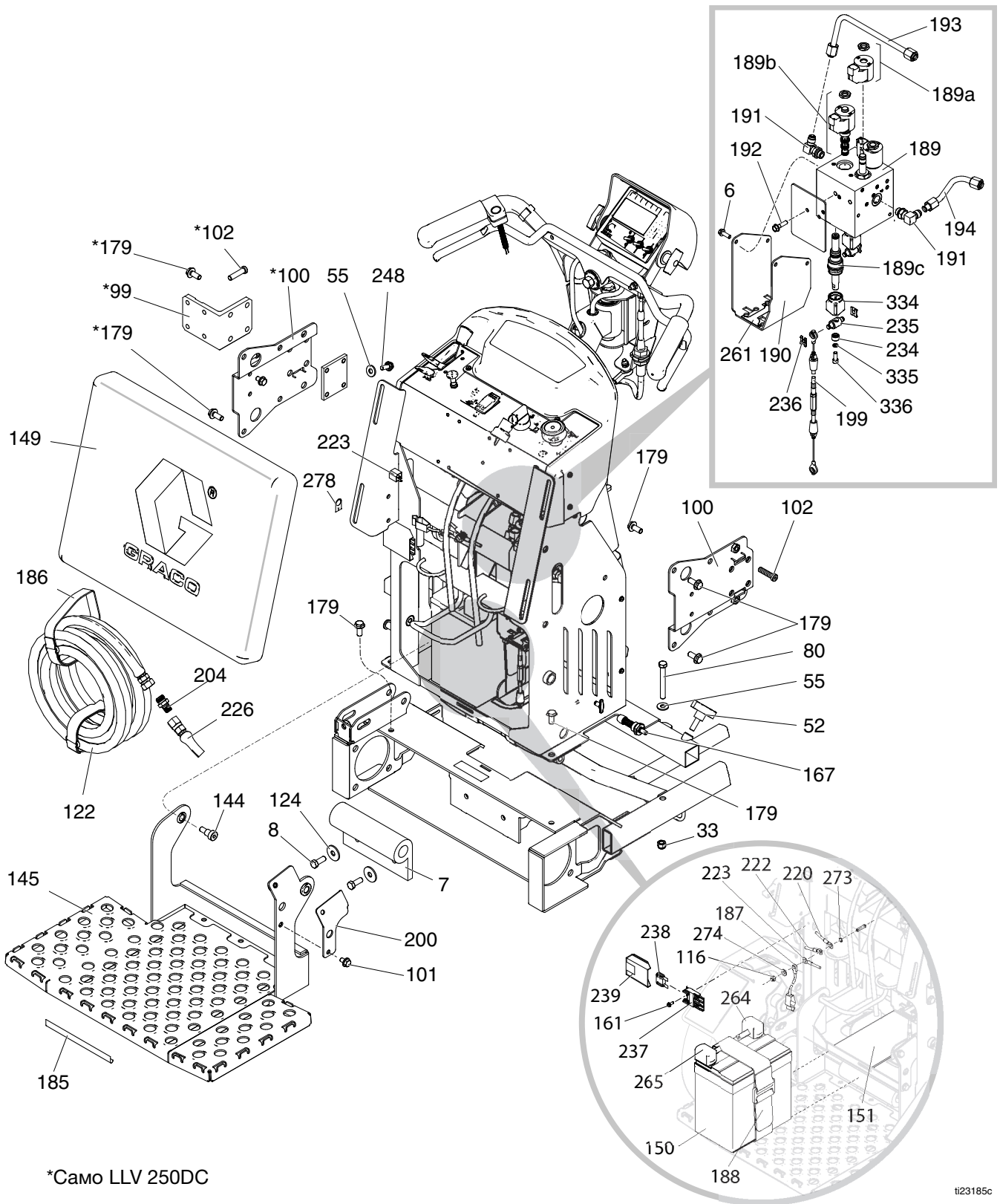

*Само LLV 250DC

t23185c

Списък с части

Означение (№)	Част	Описание	Кол.	Означение (№)	Част	Описание	Кол.
6	260212	ВИНТ, шестост. глава с шайба, резбована форма	4	189с	24V560	Комплект, ремонт, задвижващ механизъм, бутало (включва 234, 235, 236, 334, 335, 336)	1
7	16M279	БРОНЯ, платформа	1	190	16W373	СКОБА, колектор, хидравлика, пистолет	1
8	100101	ВИНТ, капачка, с шестостенна глава	2	191	116829	ФИТИНГ 90 градуса	2
33	101566	ГАЙКА, контра	2	192	15C753	ВИНТ, машинен, шестостенна глава и шайба	2
52	111145	РЪКОХВАТКА, болт	2	193	24M625	ТРЪБА, захранваща, хидравлична	1
55	100023	ШАЙБА, плоска	6	194	24M626	ТРЪБА, захранваща, хидравлична	1
80	120721	ВИНТ, с цилиндрична глава, 3/8-16 x 6, шестостен	2	199	24N492	КОМПЛЕКТ, ремонт, кабел за пистолет (включва 236)	1
99	16W544	СКОБА, монтажна, втора помпа, LL250, боя	1	200	16N380	СКОБА, рампа за щифт	1
100	16M717	СКОБА, монтажна, помпа, LL250, боя	2	204	196177	АДАПТЕР, нипел	2
101	111801	ВИНТ, капачка, с шестостенна глава	1	220	16X078	СНОП, проводник	1
102	107210	ВИНТ	8	222	16N541	ПРОВОДНИК, отрицателна батерия	1
116	102040	ГАЙКА, заключване,	1	223	16N540	СНОП, лека връзка	1
122				226	245798	КОМПЛЕКТ, ремонт, маркуч	3
*	191239	МАРКУЧ, свързан, 3/8 x 11 ft	2	234	16W656	ВТУЛКА, колектор, кабел, пистолет	3
**	124884	МАРКУЧ, свързан, 3/8 x 22 ft	1	235	16W655	АДАПТЕР, колектор, кабел, пистолет	3
124	108851	ШАЙБА, плоска	2	236	126111	ФИКСАТОР, пружинен стопорен пръстен, външен, 8 mm	6
144	126108	ВИНТ, рамо, глава с гнездо	2	237	126095	ДЪРЖАЧ, предпазител	1
145	24L909	РАМКА, платформа, боядисана, LL250	1	238	126096	ПРЕДПАЗИТЕЛ, 30А	1
149	278421	ПОДЛОЖКА, пiana	1	239	126097	КАПАК, държач за предпазител	1
150	115753	АКУМУЛАТОР, 33 АН, запечатан	1	248	110963	ВИНТ, капачка, глава с фланец	4
151	801972	ПОДЛОЖКА, акумулаторна батерия	1	261	16Y454	ЕТИКЕТ, индикатор за пистолет	1
161	118444	ВИНТ, машинен, прорез шест., глава измиване	1	264	801958	ПРОТЕКТОР, клемен, червен	1
167	24D618	ЩИФТ, дръжка, Grindlazer	1	265	801959	КЛЕМА, протектор, черен	1
179	111192	ВИНТ, капачка, глава с фланец	12	273	558685	ШАЙБА, 1/4 външна зъбна блокировка	1
185	290159	ЕТИКЕТ, светлоотразителен	1	274	110755	ШАЙБА, обикновена	1
186	114271	РЕМЪК, задържащ	2	278	16P138	ЕТИКЕТ, източник на енергия	2
187	237686	ПРОВОДНИК, заземяване с щипка	1	334	16P450	МЯХ, постоянен обем	3
188	126071	ЛЕНТА, акумулатор	1	335	105510	ШАЙБА, закл., пружина, (увеличена дебелина)	3
189	16W372	КОЛЕКТОР, хидравличен, трибутален	1	336	126242	ВИНТ, капачка, гнездо в главата	3
189a	24N577	КОМПЛЕКТ, ремонт, бобина, хидравличен колектор	1				
189b	24N490	КОМПЛЕКТ, ремонт, електромагнит (включва 189a)	1				

* LLV 250DC

** LLV 250SPS

Части

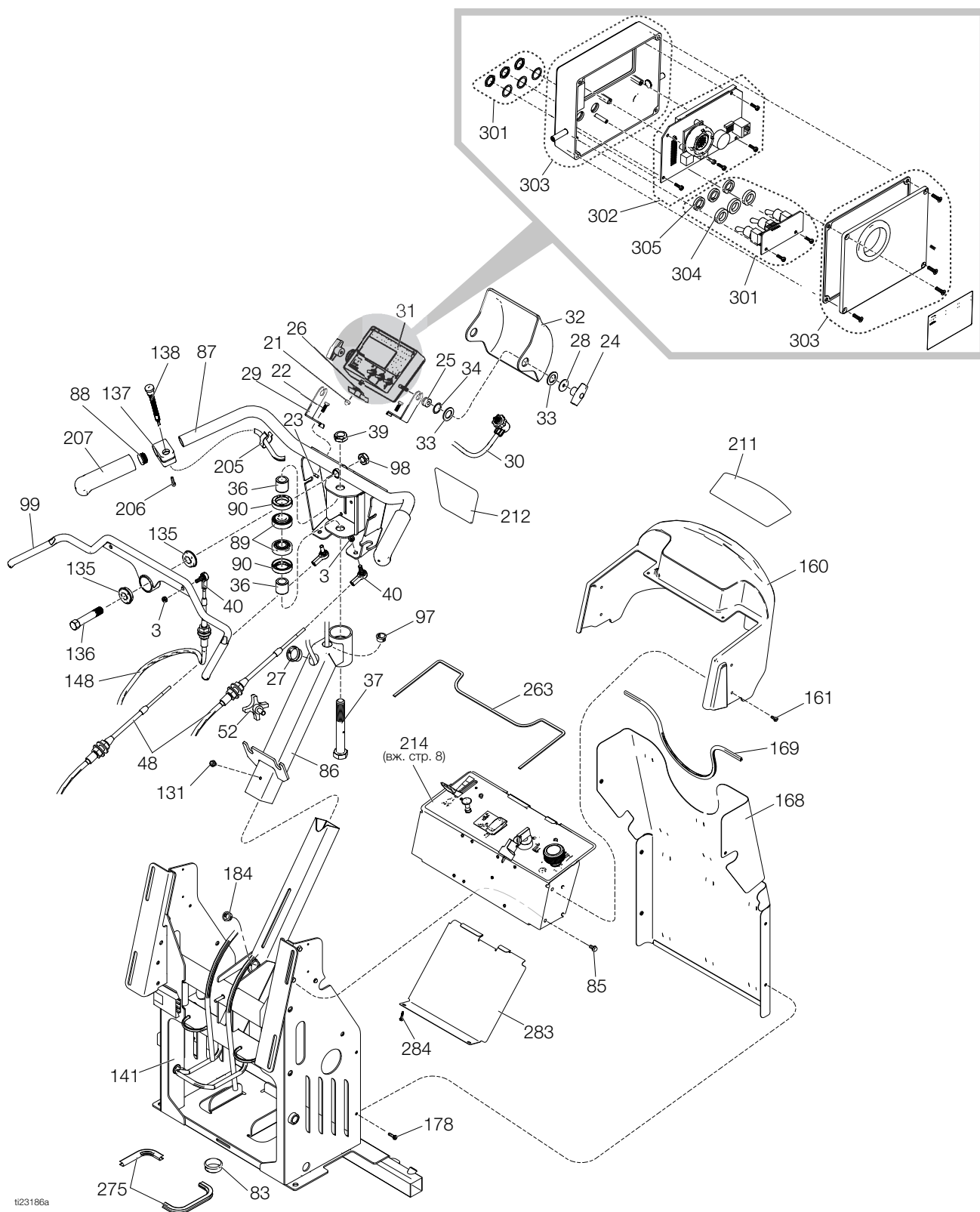

t23186a

Списък с части

Означение (№)	Част	Описание	Кол.	Означение (№)	Част	Описание	Кол.
3	102393	ГАЙКА, контра	3	99	24M196	ДРЪЖКА, управление, напред/назад	1
21	116424	ГАЙКА	1	131	112798	ВИНТ, оформяне на резба, шестостенна глава	1
22	100022	ВИНТ, капачка, с шестостенна глава	2	135	119532	ЛАГЕР, с фланец	2
23	102040	ГАЙКА, контра	2	136	15E780	ЦИФТ, вилка	1
24	115480	РЪЧКА, Т-образна дръжка	2	137	15K162	БЛОК	1
25	118886	GROMMET, изолатор	2	138	16N401	ПРЕВКЛЮЧВАТЕЛ, бутон	1
26	108868	СКОБА	1	141	16M702	РАМКА, изправена, LL250, боя	1
27	127372	ВТУЛКА	1	148	16M274	КАБЕЛ, напред/назад, бутане/дърпане	1
28	159346	ШАЙБА	2	160	16X069	КАПАК, дисплей, LL250, боядисан	1
29	16X072	СКОБА, управление, монтаж	2	161	118444	ВИНТ, машинен, глава с шестостенно гнездо и фланец	6
30	24U233	КАБЕЛ, 18 проводник	1	168	24N496	КОМПЛЕКТ, ремонт, щит, боя (включва 169)	1
31	24U234	КУТИЯ, за управление	1	169	114225	ОБШИВКА, защита на ръбовете	1
32	17B211	КАПАК, кутия за управление, LL250, боядисан	1	178	107439	ВИНТ, машинен, шестостенна глава	6
33	116477	ШАЙБА, плоска, найлон	4	184	127372	ВТУЛКА, освобождаване на напрежение	1
34	116038	ШАЙБА, вълнообразна, пружинна	2	205	178342	СКОБА, пружина	1
36	193658	ДИСТАНЦИОННА ВТУЛКА, уплътнение	2	206	C20004	ВИНТ, с глава за ключ	1
37	113471	ВИНТ, капачка, с шестостенна глава	1	207	114659	РЪЧКА, дръжка	2
39	112405	ГАЙКА, контра	1	211	16X127	ЕТИКЕТ, марка, LineLazer, типе	1
40	125792	СФЕРА, шарнир, край на пръта	3	212	16X125	ЕТИКЕТ, марка, LineLazer, горен	1
48	16M273	КАБЕЛ, кормилно управление, LL250	2	214	24U235	ПЛОЧА, управление, пълна, Honda	1
52	111145	РЪКОХВАТКА, болт	1		24U235V	ПЛОЧА, управление, пълна, Vanguard	1
83	113677	ВТУЛКА, найлон	3	263	16N548	УПЛЪТНИТЕЛ, управление	1
85	107257	ВИНТ, оформяне на резба	6	275	126215	ОБШИВКА, ръб, защита	1
86	24N494	КОМПЛЕКТ, ремонт, поддръжка, кормилно управление (съдържа 89, 90)	1	283	16P554	ПЛОЧА, капак, табло за управление	1
87	24L900	ПРЪТ, дръжка, LL250	1	284	16M007	ВИНТ, рапиден, шестост. глава с шайба	2
88	120151	СТОПОРНА ШАЙБА, оребрено капаче	2	301	24V564	КОМПЛЕКТ, платка, превключвател	1
89	113485	ЛАГЕР, чаша/конус	2	302	24V565	КОМПЛЕКТ, дисплей, ремонт	1
90	115503	УПЛЪТНЕНИЕ, смазка	2	303	24V566	КОМПЛЕКТ, ключ, мембрана	1
97	119569	ВТУЛКА, освобождаване на напрежение	1	304	16Y924	ДИСТАНЦИОНЕР, превключвател	3
98	119554	ГАЙКА, осигурителна, с найлон, тънък профил	1	305	127543	УПЛЪТНЕНИЕ, превключвател	3

Части (панел за управление 24U235/24U235V)

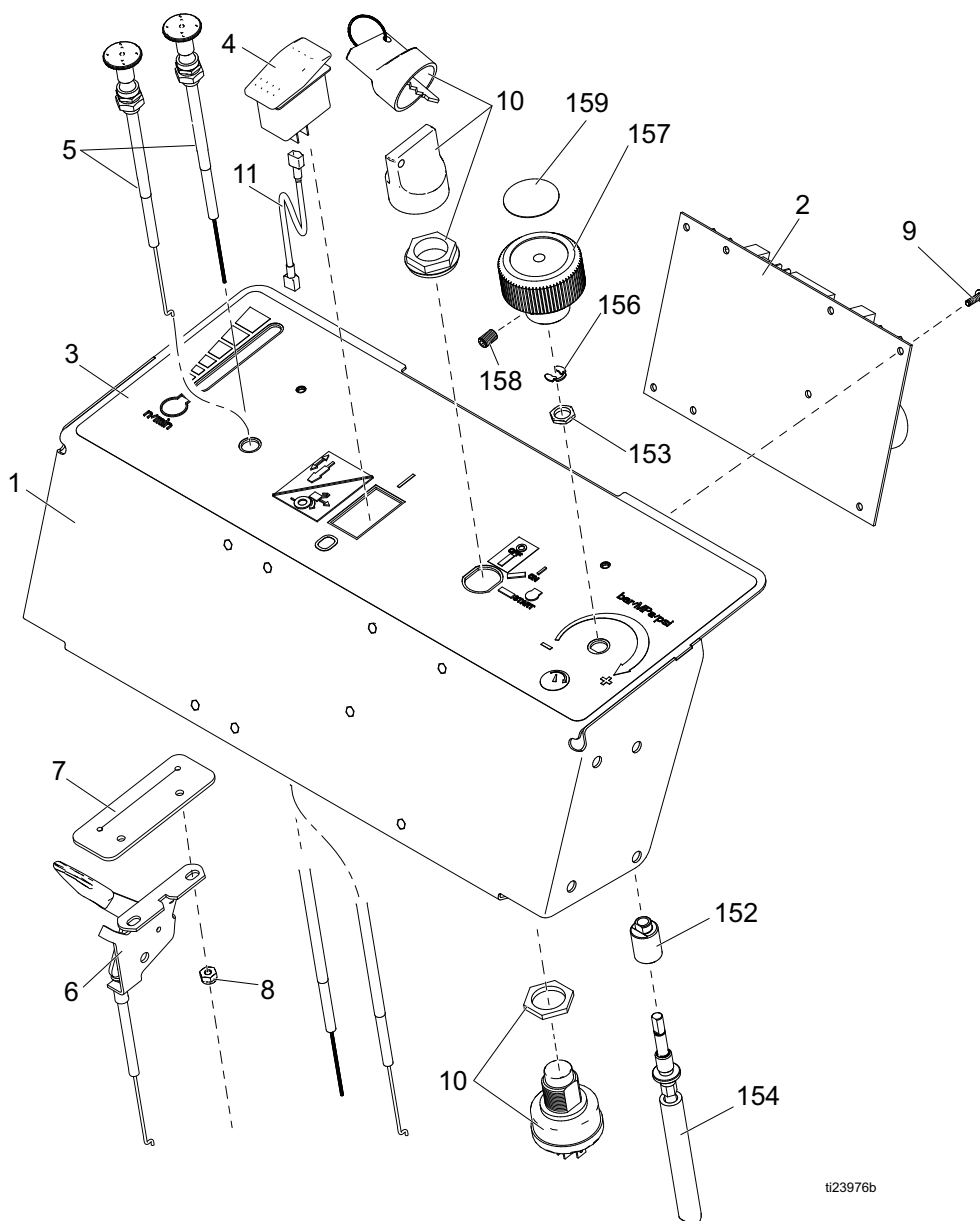

t123976b

Списък с части

Означение (№)	Част	Описание	Кол.	Означение (№)	Част	Описание	Кол.
1	16X077	ПЛОЧА, контролна, LL250	1	11	17C064	ПРОВОДНИК, положителен	1
2	24V561	КОМПЛЕКТ, ремонт, табло за управление (включва 9)	1	152	16Y411	ВТУЛКА, монтаж контрол на налягането	1
3	16X074	ЕТИКЕТ	1	153	119775	ГАЙКА, панел	1
4	17C063	ПРЕВКЛЮЧВАТЕЛ, балансър, SPST	1	154	24V563	ВАЛ, гъвкав	1
5	16M508	КАБЕЛ, смукач, Honda	1	156	115999	ПРЪСТЕН, задържащ	1
	19F998	КАБЕЛ, смукач, Vanguard	1	157	16Y408	РЪКОХВАТКАТА, контрол на налягането	1
6	16M509	КОНТРОЛ, ръчна газ	1	158	101962	ВИНТ, стопорен, sch, 1/4" x 20	1
7	16N549	Уплътнение, ръчна газ	1	159	15A464	ЕТИКЕТ, контрол	1
8	109466	ГАЙКА, заключване,	2				
9	111839	ВИНТ, машинен, полукръгла глава, sems	8	24U235	ПЛАСТИНА, табло за управление (включва 1, 2, 3, 4, 5, 6, 7, 8, 9, 10, 11)		1
10	16X075	ПРЕВКЛЮЧВАТЕЛ, запалване	1				

Части

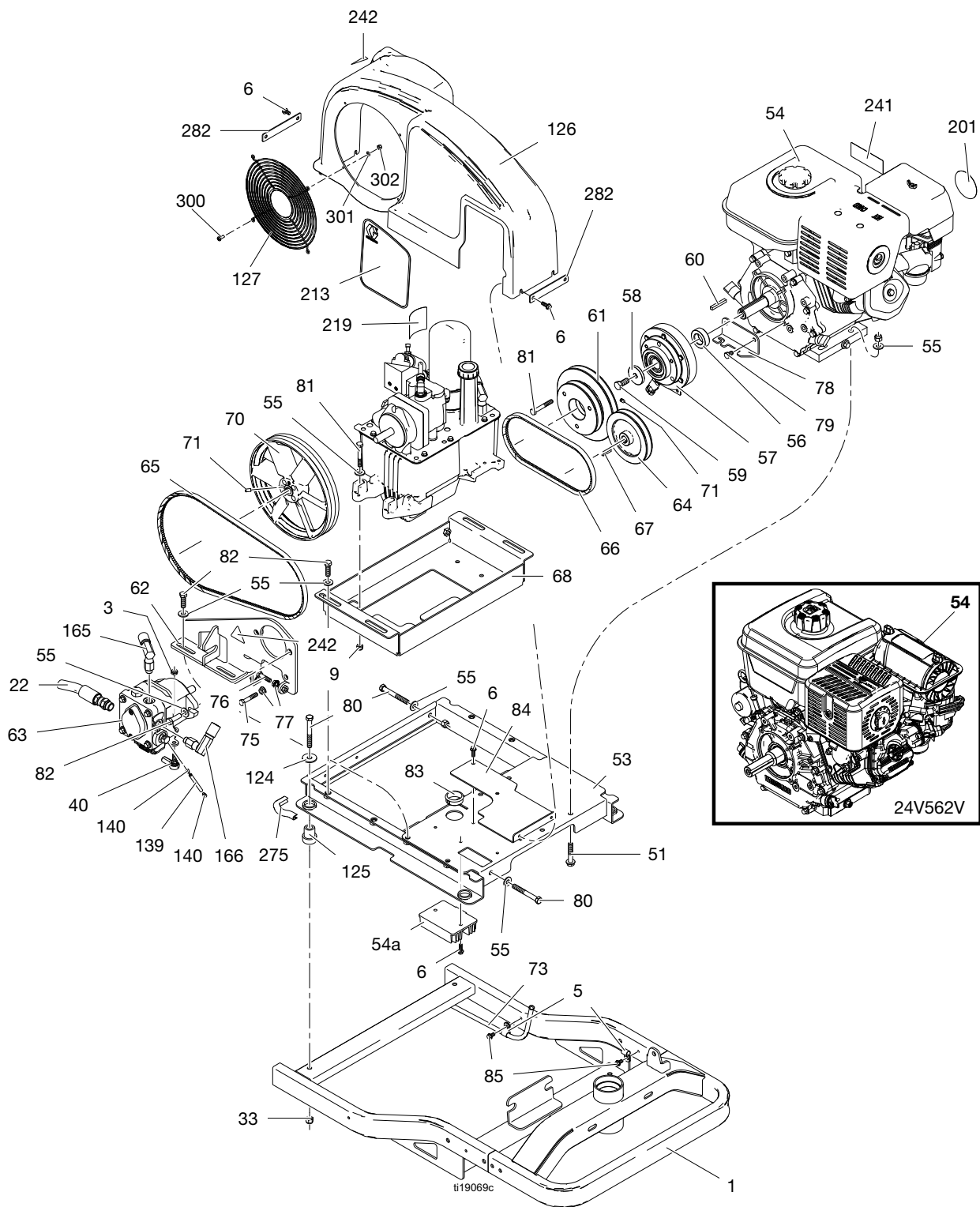

Списък с части

Означение (№)	Част	Описание	Кол.	Означение (№)	Част	Описание	Кол.
1	24L896	РАМКА, боядисана, LL250	1	77	110996	ГАЙКА, шестоъгълна, глава с фланец	2
3	102393	ГАЙКА, контра	1	78	16M082	СКОБА, съединител, антиротация	1
5	108868	СКОБА, тел	1	79	112406	ВИНТ, капачка, с шестостенна глава	2
6	260212	ВИНТ, шестост. глава с шайба, резбована форма	8	80	120721	ВИНТ, с цилиндрична глава, 3/8-16 x 6, шестостен	7
9	111040	ГАЙКА, контра, вложка, найлон, 5/16	2	81	108481	ВИНТ, капачка, с шестостенна глава	5
22	16M271	МАРКУЧ, сдвоен, монтаж, LL250	2	82	100004	ВИНТ, капачка, с шестостенна глава	6
33	101566	ГАЙКА, контра	3	83	113677	ВТУЛКА, найлон	1
40	125792	СФЕРА, шарнир, край на пръта	1	84	16M715	СКОБА, монтаж, предпазител за ремък, LL250	1
51	114982	ВИНТ, с шестостенна глава и фланец	4	85	107257	ВИНТ, оформяне на резба	1
53	16M072	РАМКА, стойка, двигател, боя	1	124	108851	ШАЙБА, обикновена	4
54	24V562	КОМПЛЕКТ, ремонт, двигател, GX390 (включва 54а, 60, 202, 241)	1	125	119695	ДЕМПФЕР, за монтаж на двигател	4
	25P364	КОМПЛЕКТ, ремонт, двигател, GX390 (включва 54а, 60, 202, 241) (само за Китай)	1	126	24N498	КОМПЛЕКТ, ремонт, предпазител, ремък (включва 6, 127, 242, 282, 300)	1
	24V562V	КОМПЛЕКТ, ремонт, двигател, Vanguard 14HP ES (включва 60, 241)	1	127	117284	РЕШЕТКА, предпазен капак на вентилатор	1
54а	24N502	КОМПЛЕКТ, ремонт, токоизправител, напрежение	1	139	15R309	ПРЪЧКА, стойка, 1/4 инча отвор x 2,75 in. LG	1
55	100023	ШАЙБА, плоска	11	140	111006	ВИНТ, с глава за ключ	2
56	16M075	ДИСТАНЦИОНЕР, съединител, 1.00 id x.5 thk	1	158	101962	ВИНТ, стопорен, 1/4-20	2
57	125877	СЪЕДИНИТЕЛ, електрически, LL250	1	166	16M276	МАРКУЧ, куплиран, захранваща линия, LL250	2
58	16M076	ШАЙБА, 7/16 id x.25 thk	1	190	124941	ФИТИНГ, дълго коляно, хидравличен	1
59	116596	ВИНТ, капачка, шестост. Глава, Honda	1	191	116829	ФИТИНГ 90 градуса	1
	116645	ВИНТ, капачка, с шестостенна глава, Vanguard	1	202	126072	КОМПЛЕКТ, дистанционно дроселиране Honda (Непоказано)	1
60	125919	ШПОНКА, с квадратно сечение, 1/4	1	213	16X126	ЕТИКЕТ, марка, LineLazer, DC, страна	1
61	16M077	РОЛКА, двойна	1	219	189892	ЕТИКЕТ, лого на Graco	1
62	24N499	КОМПЛЕКТ, ремонт, конзола, хидропомпа (включва 75, 76, 77, 242)	1	241▲	194126	ЕТИКЕТ, предупреждение	1
63	247930	КОМПЛЕКТ, ремонт, хидравлична помпа	1	242▲	16M768	ЕТИКЕТ, опасност от прищипване iso	2
64	16M078	РОЛКА, 5 o.d. от x 15 mm	1	275	126215	ОБШИВКА, ръб, защита	1
65	125793	Ремък, венец, тримоторен, AX44	1	282	16P547	ПЛОЧА, подложка, предпазител за ремък, боя	2
66	125876	Ремък, венец, тримоторен, AX26	1	300	260387	ВИНТ, панел HD, х вдлъбнатина	4
67	117222	КЛЮЧ, квадратен	1	301	116876	ШАЙБА, плоска	4
68	16M084	ТАВА, хидр. резервоар, LL250, боя	1	302	116969	ГАЙКА, контра	4
70	16U205	РОЛКА, вентилатор	1	337	129636	ПРУЖИНА	1
71	120087	ВИНТ, стопорен, 1/4 in. x 1/2 in.	2				
75	100678	ВИНТ, капачка, с шестостенна глава	1				
76	100521	ВИНТ, капачка, с шестостенна глава	1				

▲ Може да се поръчат безплатно резервни предупредителни етикети.

Части

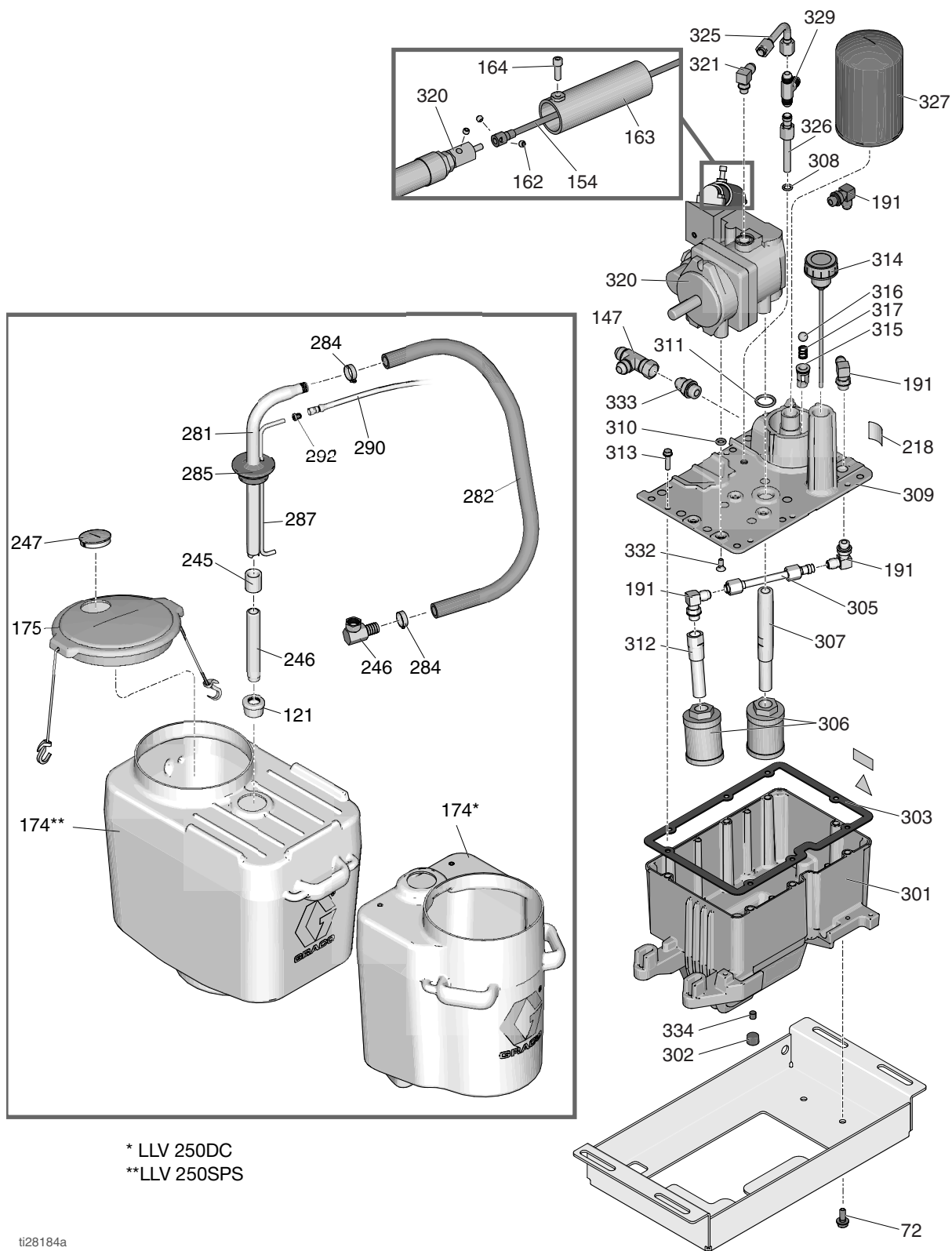

* LLV 250DC
 ** LLV 250SPS

ti28184a

Списък с части

Означение (№)	Част	Описание	Кол.	Означение (№)	Част	Описание	Кол.
52	111145	РЪКОХВАТКА, болт	2	302	101754	ПРОБКА, тръба	1
72	125794	ВИНТ, тапит, шестостенна глава с шайба	2	303	120604	УПЛЪТНЕНИЕ, резервоар	1
121	181072	КОМПЛЕКТ, ремонт, филтър	2	305	24K967	ТРЪБА, захранваща, хидравлична	1
128	16X081	СКОБА, двойна стойка на резервоара	2	306	116919	ФИЛТЪР	2
144	126108	ВИНТ, рамо, глава с гнездо	2	307	15E587	ТРЪБА, смукателна	1
147	124770	ФИТИНГ, # 8 jis T-образен, въртящ се	1	308	154594	УПЛЪТНЕНИЕ, О-пръстен	1
154	24V563	КОМПЛЕКТ, ремонт, вал, гъвкав (включва 162)	1	309	16M160	КАПАК, резервоар, LL250, боядисан	1
162	112303	ВИНТ, стопорен, гнездо в главата	2	310	107188	УПЛЪТНЕНИЕ, О-пръстен	4
163	15C958	ЗАЩИТА, контрол, налягане	1	311	156401	УПЛЪТНЕНИЕ, О-пръстен	1
164	112166	ВИНТ, капачка, гнездо в главата	1	312	16M112	ТРЪБА, смукателна, хидравлична, LL250	1
174				313	119426	ВИНТ, маш., шестостенна глава с шайба	8
*	278720	РЕЗЕРВОАР, 15 галона	2	314	120726	КАПАЧКА, отдушник, пълнител	1
**	278452	РЕЗЕРВОАР, 25 галона	1	315	198841	ФИКСАТОР, кръгъл, байпас на налягане	1
175	24V687	КОМПЛЕКТ, кофа, монтаж на капак	2	316	100084	СФЕРА, метална	1
191	116829	ФИТИНГ 90 градуса	4	317	116967	ПРУЖИНА, компресионна	1
217	15K440	ЕТИКЕТ, марка, GН/ЕН охлаждане	1	320	16X083	КОМПЛЕКТ, ремонт, помпа, 250SPS (включва 310, 311, 332)	1
218	16P142	ЕТИКЕТ, икона само за хидравлика	1	321	110792	ФИТИНГ, коляно, мъжки, 90°	1
245	114967	СЪЕДИНИТЕЛ, тръба, 1 in.	2	325	17A581	КОМПЛЕКТ, ремонт, дренаж на корпус (включва 308)	1
246	189674	ТРЪБА, всмукателна	2	326	17A582	ТРЪБА, хидравличен корпус, източване	1
247	127375	ЩЕПСЕЛ, 3"	2	327	246173	КОМПЛЕКТ, ремонтен, маслен филтър, включва 315, 316, 317	1
254▲	189285	ЕТИКЕТ, внимание	1	329	127686	ФИТИНГ, T-образен	1
281	15F149	ТРЪБА, смукателна	2	332	117471	ВИНТ, маш., шестост. плоска глава	4
282	194306	МАРКУЧ, течност	2	333	120184	ФИТИНГ, хидравличен	1
283	198119	ФИТИНГ, коляно, назъбен	2	334	116618	МАГНИТ	1
284	101818	СКОБА, маркуч	4				
285	278722	ГАРНИТУРА, контейнер	2				
287	16X071	ТРЪБА, дренажна линия	2				
290	248008	МАРКУЧ, свързан, 1/4 in. x 44 in.	2				
292	196180	ВТУЛКА	2				
301	15J513	РЕЗЕРВОАР, син	1				

▲ Може да се поръчат безплатно резервни предупредителни етикети.

* LLV 250DC

** LLV 250SPS

Части (Предно колело)

Серия А

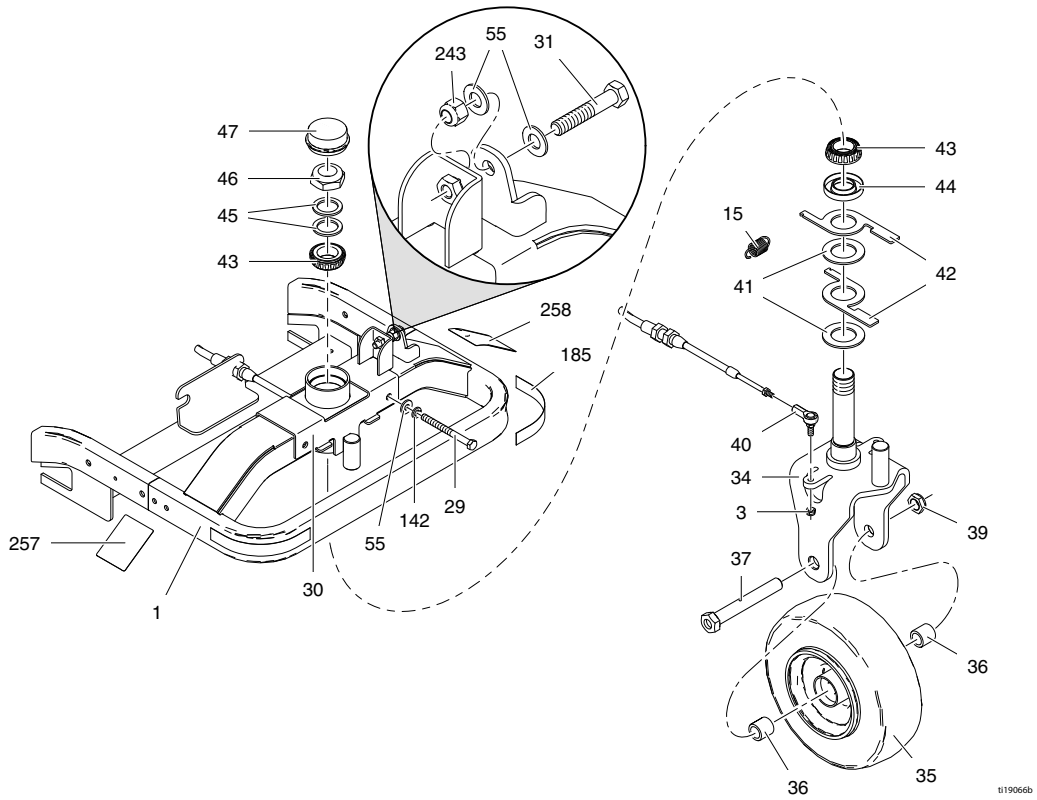

t119066b

Серия В

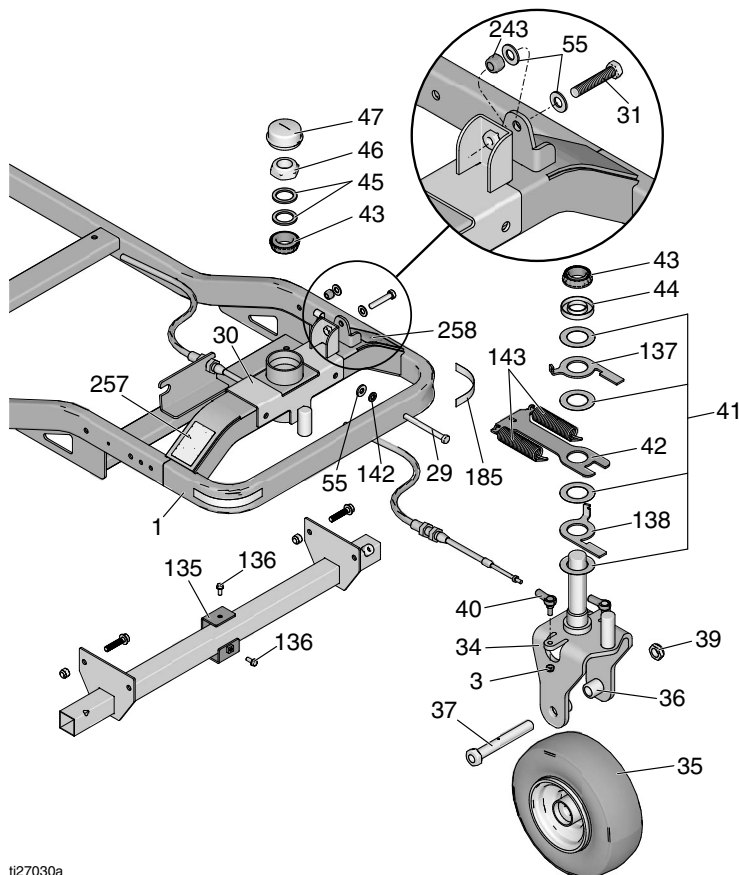

t127030a

Списък на частите - серия А

Означение (№)	Част	Описание	Кол.
1	24L896	РАМКА, боядисана, LL250	1
3	102393	ГАЙКА, контра	2
15*	15V264	ПРУЖИНА, удължение	1
29	113743	ВИНТ, капачка, с шестостенна глава	2
30	24L902	РЕГУЛАТОР, колелце, заварка, LL250	1
31	126204	ВИНТ, капачка, с шестостенна глава	1
34	24L897	КОЛЕЛА, боядисани, LL250	1
35	16W284	КОЛЕЛО, пълно с пяна (LL250 SPS, DC)	1
36	193658	ДИСТАНЦИОННА ВТУЛКА, уплътнение	2
37	113471	ВИНТ, капачка, с шестостенна глава	1
39	112405	ГАЙКА, контра	1
40	125792	СФЕРА, шарнир, край на пръта	2
41*	125893	ШАЙБА, упорна, 1-1/2 in. id	2
42*	16M267	ЛОСТ, самоцентриращ се, LL250	2
43	126112	ЛАГЕР, конусен 1 1/4, конус	2
44	125892	УПЛЪТНЕНИЕ, лагер, 1-1/4 вал	1
45	126064	ВЛОЖКА, колело	2
46	125890	ГАЙКА, 1 1/4-12 унифицирана	1
47	126063	КАПАЧКА, прах	1
55	100023	ШАЙБА, плоска	4
142	100133	ШАЙБА, контра 3/8	2
185	290159	ЕТИКЕТ, светлоотразителен	2
243	101714	ГАЙКА, контра	1
257	16P143	ЕТИКЕТ, освобождаване на хидравлично задвижване	1
258	16P144	ЕТИКЕТ, регулиране на колелото	1

* Заменете с комплект за надграждане 24Y509

Списък на частите - серия В

Означение (№)	Част	Описание	Кол.
1	24L896	РАМКА, боядисана, LL250	1
3	102393	ГАЙКА, контра	2
29	113743	ВИНТ, капачка, с шестостенна глава	2
30	24L902	РЕГУЛАТОР, колелце, заварка, LL250	1
31	126204	ВИНТ, капачка, с шестостенна глава	1
34	24L897	КОЛЕЛА, боядисани, LL250	1
35	16W284	КОЛЕЛО, пълно с пяна (LL250 SPS, DC)	1
36	193658	ДИСТАНЦИОННА ВТУЛКА, уплътнение	2
37	113471	ВИНТ, капачка, с шестостенна глава	1
39	112405	ГАЙКА, контра	1
40	125792	СФЕРА, шарнир, край на пръта	2
41*	17Н372	ШАЙБА, упорна, 1-1/2 in. id	4
42*	17Н377	СКОБА, кормилна, самоцентрираща се	1
43	126112	ЛАГЕР, конусен 1 1/4, конус	2
44	125892	УПЛЪТНЕНИЕ, лагер, 1-1/4 вал	1
45	126064	ВЛОЖКА, колело	2
46	125890	ГАЙКА, 1 1/4-12 унифицирана	1
47	126063	КАПАЧКА, прах	1
55	100023	ШАЙБА, плоска	4
135*	17Н386	СКОБА	1
136*	260213	ВИНТ	2
137*	17Н387	ЛОСТ, горен	1
138*	17Н388	ЛОСТ, долен	1
143*	17Н374	ПРУЖИНА	2
142	100133	ШАЙБА, контра 3/8	2
185	290159	ЕТИКЕТ, светлоотразителен	2
243	101714	ГАЙКА, контра	1
257	16P143	ЕТИКЕТ, освобождаване на хидравлично задвижване	1
258	16P144	ЕТИКЕТ, регулиране на колелото	1

* Включен в комплект 24Y509

Списък с части

Означение (№)	Част	Описание	Кол.	Означение (№)	Част	Описание	Кол.
*9	111040	ГАЙКА, контра, вложка, найлон, 5/16	4	172d	119647	Винт, капачка, гнездо, с плоска глава	2
*11	24N170	СКОБА, монтажна, показалец пълен	2	172f	15F750	РЪКОХВАТКАТА, държач, пистолет	1
*18	24N171	ARM, показалец, пълен	1	172 g	15F209	ШПИЛКА, дръпване, спусък	1
*32	17N445	ИНДИКАТОР, показалец	2	172h	24Y991	КОМПЛЕКТ, въртящ се	1
33	101566	ГАЙКА, контра	4	172j	16N788	ЩИФТ, кабел, пистолет, предпазно колело	1
49	24N350	СКОБА, рамо за пистолет	1	172k	119664	ЛАГЕР, втулка	1
50▲	16P136	ЕТИКЕТ, впръскване прочетете ръководството iso	2	172 m	15F214	ЛОСТ, задвижващ механизъм	1
*52	111145	РЪКОХВАТКА, болт	5	172n	24Y991	КОМПЛЕКТ, въртящ се	1
*86	114653	ВИНТ, с цилиндрична глава и фланец, с шестостенно гнездо	4	173	248157	КОМПЛЕКТ, аксесоар, пистолет, флекс	2
*87	17N438	ШАЙБА, пружина, вълнообразна	1	199†	24N492	КОМПЛЕКТ, ремонт, кабел, пистолет, електромагнит (включва 236)	2
*88	17N441	ЯКА, винт, комплект	1	226	245798	КОМПЛЕКТ, ремонт, маркуч	2
*89	114966	РЪКОХВАТКА, болт	2	227	188135	ВОДАЧ, кабел	2
*90	100527	ШАЙБА, обикновена	4	228	17J408	РАМО, удължение, трети пистолет	1
116	102040	ГАЙКА, заключване, шестостенна	3	229	17J424	УДЪЛЖИТЕЛ, вертикално рамо за пистолет	2
170	17J407	РАМО, удължение, прът, заварена конструкция	1	236	126111	ФИКСАТОР, пружинен стопорен пръстен, външен, 8 mm	2
171	24Y645	КОМПЛЕКТ, за скоба	2	*310	17N719	МАРКУЧ, показалец	2
172	24M638	ПРЪТ, държач за пистолет, LLV 250SPS & 250DC	2				
172a	287569	КОМПЛЕКТ, ремонт, държач за пистолет (включва 172f, 172k)	1				
172b	16M850	СКОБА, кабел, пистолет	1				
172c	17J145	РАМО, държач, пистолет	1				

▲ Може да се поръчат безплатно резервни предупредителни етикети.

* Включен в комплекта аксесоари за показалец 24N162

† Комплектът съдържа 1 кабел и 2 фиксиращи скоби

Части

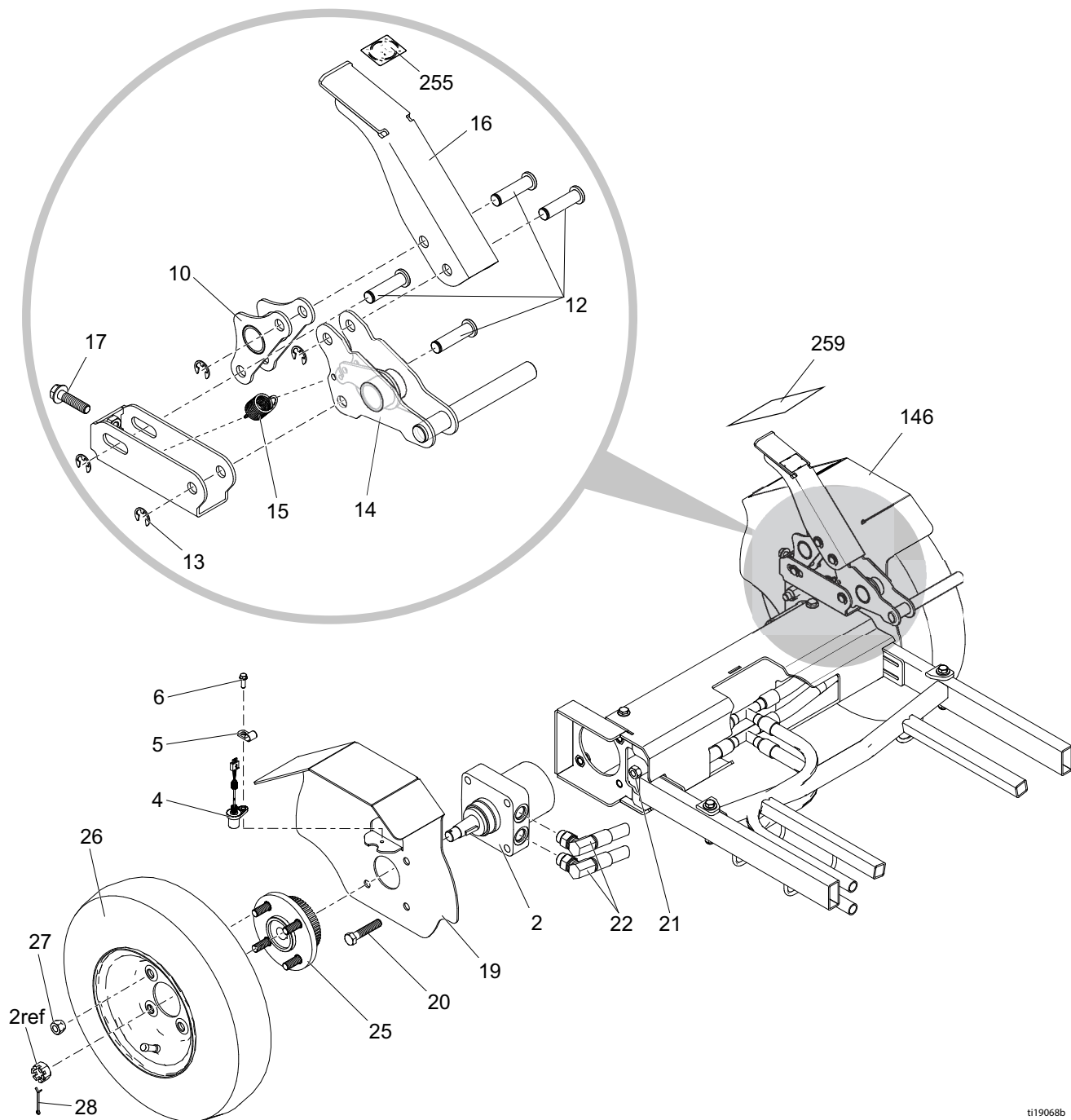

ti19068b

Списък с части

Означение (№)	Част	Описание	Кол.	Означение (№)	Част	Описание	Кол.
2	125929	ДВИГАТЕЛ, колело	2	19	16M753	КАЛНИК, джанта, дясна, LL250, боя	1
4	15K357	СЕНЗОР, разстояние	1	20	114766	БОЛТ, капачка, шестостенна глава	8
5	108868	СКОБА, тел	1	21	801020	ГАЙКА, заключване, шестостенна	8
6	260212	ВИНТ, шестост. глава с шайба, резбована форма	1	22	16M271	МАРКУЧ, сдвоен, монтаж, LL250	2
10	24M214	СКОБА, планка, шарнир, спирачка, LL250	1	25	24N508	КОМПЛЕКТ, ремонт, главина и зъбно колело	2
12	16M656	ЩИФТ, спирачка	4	26	245340	КОМПЛЕКТ, ремонт, гума	2
13	126073	ПРЪСТЕН, задържащ, е пръстен, 1/2 диам	4	27	125481	ГАЙКА, колело, 1/2-20	8
14	24M215	СКОБА, блокировка, спирачка, LL250	1	28	100104	ЩИФТ, ограничителен	2
15	15V264	ПРУЖИНА, удължение	1	146	16N394	КАЛНИК, джанта, лява, LL250, боя	1
16	16M743	ПЕДАЛ, спирачка, LL250	1	255▲	16P141	ЕТИКЕТ, икона на ръчна спирачка	1
17	112785	ВИНТ, шестостенна глава, с фланец	1	259▲	16P139	ЕТИКЕТ, множество опасности iso	1

▲ Може да се поръчат безплатно резервни предупредителни етикети.

Списък с части - Помпа

Означение (№)	Част	Описание	Кол.	Означение (№)	Част	Описание	Кол.
94*	196179	КОЛЯНО, тръбно съединително	2	364	15A726	ГАЙКА, контра	1
95*	196178	АДАПТЕР, нипел	4	366	117607	ФИТИНГ, коляно, станд. резба	2
96†	2006321	ПРЕВКЛЮЧАТЕЛ, рид с конектор	1	367	106276	ВИНТ, капачка, шестост. глава	1
97†	114528	ВИНТ, машинен, Phillips, ниска, цилиндрична глава	3	368	155685	УПЛЪТНЕНИЕ, О-пръстен	1
102	107210	ВИНТ	4	369	178179	ШАЙБА, уплътняваща	1
103	287186	КОМПЛЕКТ, ремонт, магнит	1	370	100139	ПРОБКА, тръба	2
104	116551	ПРЪСТЕН, задържащ	1	371	15F519	ТРЪБА, хидравл., подаваща	1
105	197443	ЩИФТ, помпа	1	372	119841	ФИТИНГ, тройник, разклонение	1
106	193394	ГАЙКА, осигурителна	1	376*	15H561	КОЛЕКТОР	1
107	277068	КОМПЛЕКТ, ремонт, помпа 200HS (включва 95, 103, 104, 105)	1	377*	24V455	ФИЛТЪР, меш 50, ултра	1
114	15F911	ЗАЩИТА, прът на буталната помпа	1	378*	15C766	ТРЪБА, дифузия	1
115	100058	ВИНТ, капачка, с шестостенна глава	1	379*	117285	УПЛЪТНЕНИЕ, О-пръстен	1
116	102040	ГАЙКА, заключване,	1	380*	287285	КОМПЛЕКТ, ремонт, капачка на филтъра (съдържа 378, 379)	1
117▲	15H108	ЕТИКЕТ, точка на прищипване	1	384*	193710	УПЛЪТНЕНИЕ, легло, вентил	1
118	15B804	ЕТИКЕТ, лого на Graco	1	385*	193709	ПОДЛОЖКА, вентил	1
119▲	15B063	ЕТИКЕТ	1	386*	245103	КОМПЛЕКТ, ремонтен, дренажен вентил; (включва 384, 385, 387, 388, 389)	1
120	24V064	КОМПЛЕКТ, ремонт, смукателен маркуч	1	387*	114708	ПРУЖИНА, притискаща	1
122	191239	МАРКУЧ, свързан, 3/8 in. x 11 ft	1	388*	15G563	ДРЪЖКА, вентил	1
123	245797	КОМПЛЕКТ, ремонт, маркуч	1	389*	116424	ГАЙКА, капачка	1
226	245798	МАРКУЧ, свързан, 1/4 in. x 7 ft	1	390*	111457	УПЛЪТНЕНИЕ, О-пръстен	1
307*	15G331	ПРОБКА, тръба	1	391*	24N516	КОМПЛЕКТ, ремонт, преобразувател (включва 390)	1
343	117739	ЕКСЦЕНТРИК, прът	1	392*	196181	ФИТИНГ, нипел	1
344	112342	ГАЙКА, контра	1	393	15A728	КОЛЕКТОР, адаптер	1
345	112561	УПЛЪТНЕНИЕ, блок	1	505†	2006622	BRACKET, reed	1
346	117283	УПЛЪТНЕНИЕ, О-пръстен	2	506†	2006691	GASKET, foam	2
347	288754	КОМПЛЕКТ, ремонт, спирачен прът/бутало (включва 118, 119)	1				
353	108014	УПЛЪТНЕНИЕ, О-пръстен	1				
354	178226	УПЛЪТНЕНИЕ, бутало	1				
356	178207	ЛАГЕР, бутало	1				
363	246176	ВТУЛКА, хидравлична, цилиндър (включва 346)	1				

* Включен в комплекта за ремонт на филтри 24N517

† Included in Magnet Repair Kit 287186

▲ Може да се поръчат безплатно резервни предупредителни етикети.

Електрическа схема (Honda)

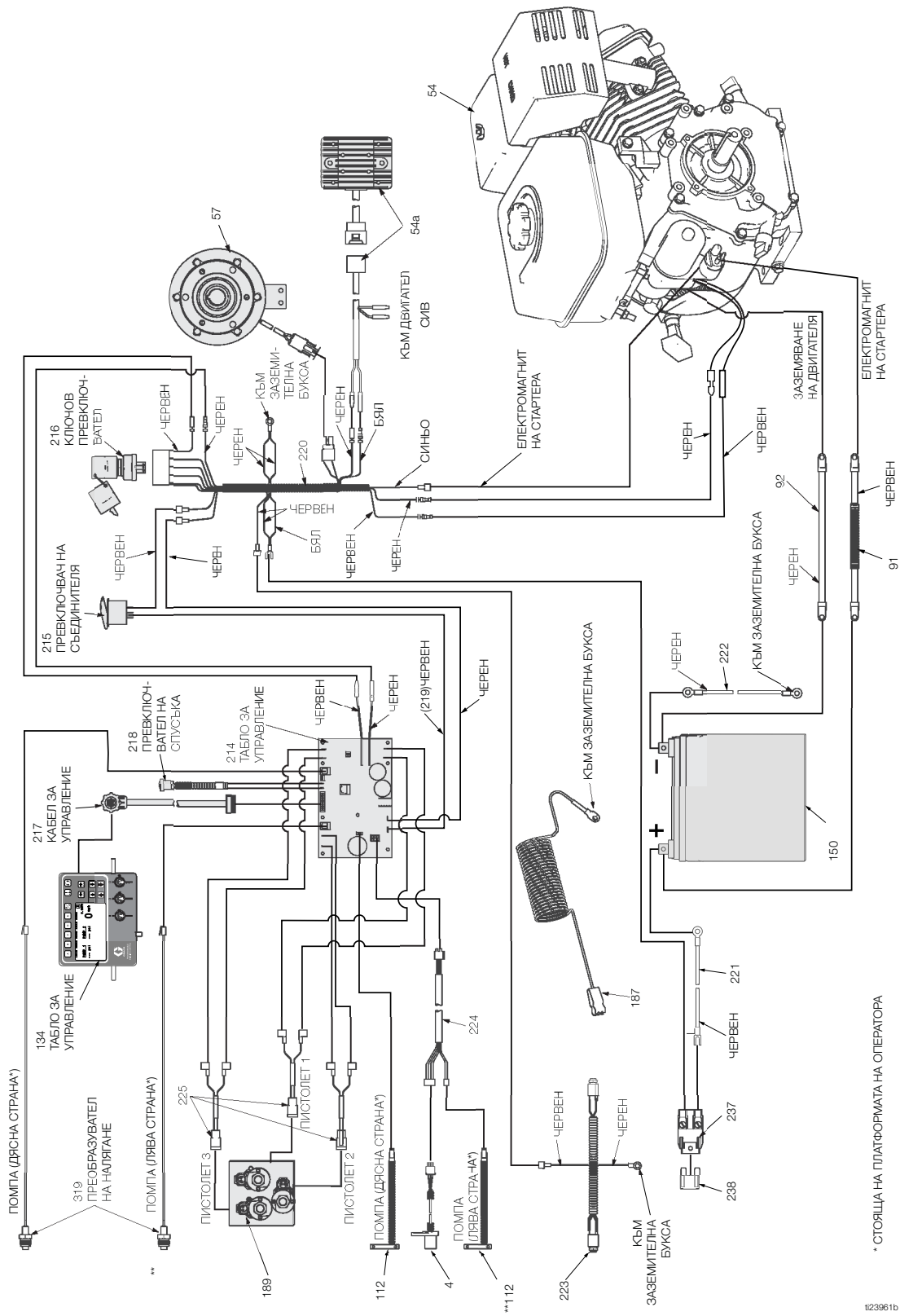

* СТОЯЦА НА ПЛАТФОРМАТА НА ОПЕРАТОРА

** Само LLV 250DC

123961b

Списък с части за окабеляване (Honda)

Означение (№)	Част	Описание	Кол.	Означение (№)	Част	Описание	Кол.
4	15K357	СЕНЗОР, разстояние	1	189a	24N577	БОБИНА, електромагнит, хидравличен, колектор (включва 189)	2
54	24V562	КОМПЛЕКТ, ремонт, двигател, GX390 (включва 54a)	1	214b	24V561	КОМПЛЕКТ, ремонт, табло за управление	1
	25P364	КОМПЛЕКТ, ремонт, двигател, GX390 (включва 54a) (само за Китай)	1	215	17C063	ПРЕВКЛЮЧВАТЕЛ, балансър, SPST	1
54a	24N502	РЕГУЛАТОР НА НАПРЕЖЕНИЕ	1	216	16X075	ПРЕВКЛЮЧВАТЕЛ, запалване	1
57	125877	СЪЕДИНИТЕЛ, електрически, LL250	1	217	24U233	КАБЕЛ, 18 проводник	1
91	16X079	КАБЕЛ, акумулатор, положителен		218	16N401	ПРЕВКЛЮЧВАТЕЛ, бутон	1
92	16X080	КАБЕЛ, акумулатор, отрицателен		219	17C064	ПРОВОДНИК, положителен	1
112	119720	ПРЕВКЛЮЧВАТЕЛ, рид с конектор	2	220	16X078	СНОП, проводник, LL250DC	1
134	24U234	УПРАВЛЕНИЕ, кутия, кормило (включва 134a, 134b, 134c)	1	221	16N542	ПРОВОДНИК, положителен акумулатор	1
134a	24V565	КОМПЛЕКТ, дисплей, ремонт	1	222	16N541	ПРОВОДНИК, отрицателен акумулатор	1
134b	24V564	КОМПЛЕКТ, платка, превключвател	1	223	16N540	СНОП, лека връзка	1
134c	24V566	КОМПЛЕКТ, ключ, мембрана	1	224	16N539	СНОП, сензорен адаптер	1
150	115753	АКУМУЛАТОР, 33 АН, запечатан	1	225	16N543	СНОП, жицен, хидравличен задвижване	3
187	237686	ПРОВОДНИК, заземяване с щипка	1	237	126095	ДЪРЖАЧ, предпазител	1
189	24U862	КОЛЕКТОР, хидравличен, трибутален	1	238	126096	ПРЕДПАЗИТЕЛ, 30А	1
				319	24N516	КОМПЛЕКТ, ремонт, преобразувател	1

Списък на частите за окабеляване (Vanguard)

Означение (№)	Част	Описание	Кол.	Означение (№)	Част	Описание	Кол.
4	15K357	СЕНЗОР, разстояние	1	218	16N401	ПРЕВКЛЮЧВАТЕЛ, бутон	1
54	24V562V	КОМПЛЕКТ, ремонт, двигател, Vanguard 14HP ES	1	219	17C064	ПРОВОДНИК, положителен	1
57	125877	СЪЕДИНИТЕЛ, електрически, LL250	1	220	16X078	СНОП, проводник, LL250DC	1
91	16X079	КАБЕЛ, акумулатор, положителен		221	16N542	ПРОВОДНИК, положителен акумулатор	1
92	16X080	КАБЕЛ, акумулатор, отрицателен		222	16N541	ПРОВОДНИК, отрицателен акумулатор	1
112	119720	ПРЕВКЛЮЧВАТЕЛ, рид с конектор	2	223	16N540	СНОП, лека връзка	1
134	24U234	УПРАВЛЕНИЕ, кутия, кормило (включва 134a, 134b, 134c)	1	224	16N539	СНОП, сензорен адаптер	1
134a	24V565	КОМПЛЕКТ, дисплей, ремонт	1	225	16N543	СНОП, жичен, хидравличен задвижване	3
134b	24V564	КОМПЛЕКТ, платка, превключвател	1	237	126095	ДЪРЖАЧ, предпазител	1
134c	24V566	КОМПЛЕКТ, ключ, мембрана	1	238	126096	ПРЕДПАЗИТЕЛ, 30А	1
150	115753	АКУМУЛАТОР, 33 АН, запечатан	1	319	24N516	КОМПЛЕКТ, ремонт, преобразувател	1
187	237686	ПРОВОДНИК, заземяване с щипка	1	474	19F898	ПРЕХОДНИК, джъмпер	1
189	24U862	КОЛЕКТОР, хидравличен, трибутален	1	475	19F899	ПРЕХОДНИК, джъмпер	1
189a	24N577	БОБИНА, електромагнит, хидравличен, колектор (включва 189)	2	478	19F902	ПРЕХОДНИК, джъмпер	1
214b	24V561	КОМПЛЕКТ, ремонт, табло за управление	1	479	19F903	ПРЕХОДНИК, джъмпер	1
215	17C063	ПРЕВКЛЮЧВАТЕЛ, балансър, SPST	1	480	19F904	ПРЕХОДНИК, джъмпер	1
216	16X075	ПРЕВКЛЮЧВАТЕЛ, запалване	1	482	19F993	СЪЕДИНИТЕЛ (конектор)	1
217	24U233	КАБЕЛ, 18 проводник	1	483	19F994	КУТИЯ, гел	1
				484	19F995	ЛЕНТА, монтажна, пяна	1
				485	19F997	СКОБА, реле	1
				486	19F992	РЕЛЕ	1

Хидравлична схема

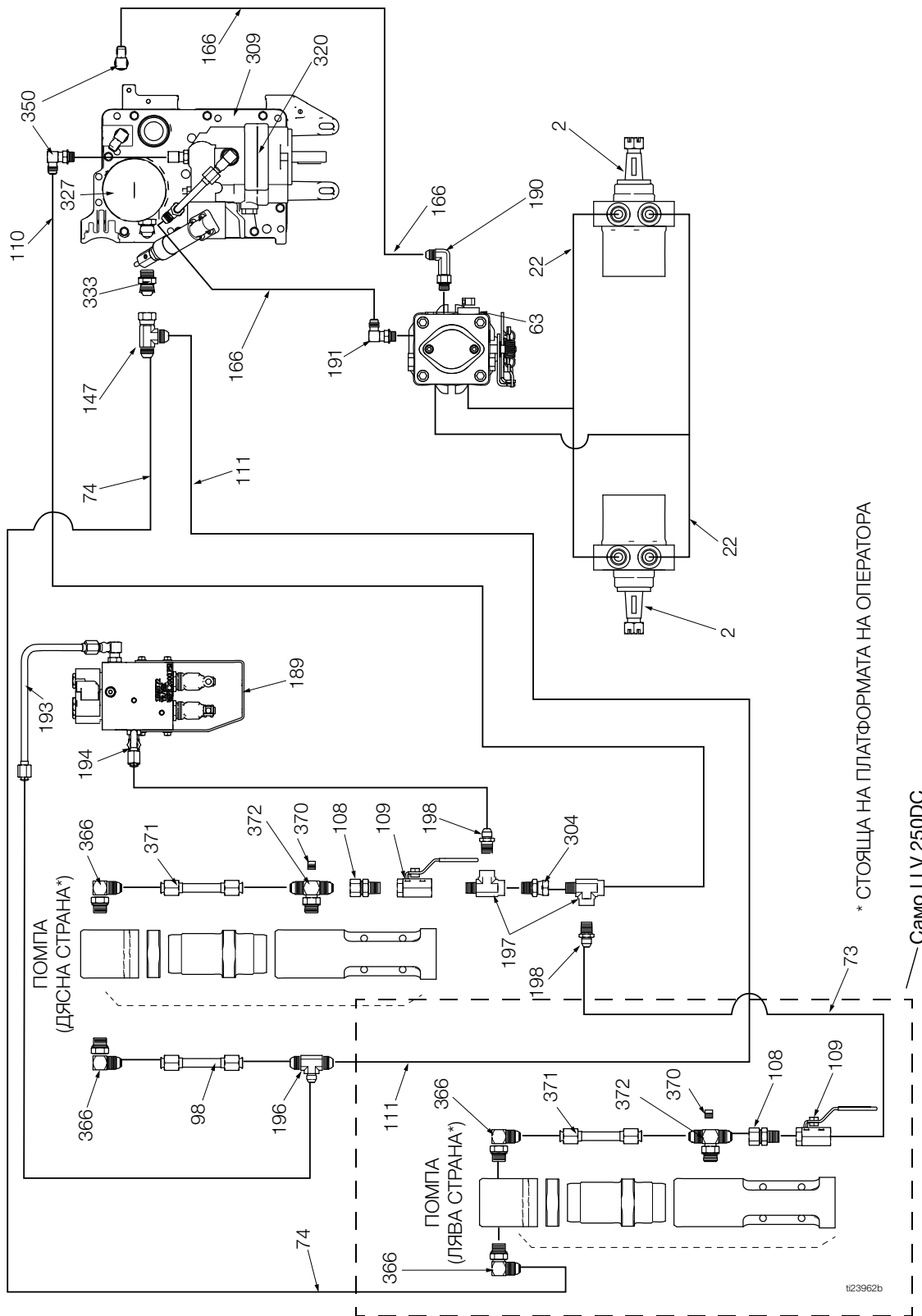

Списък на хидравличните части

Означение (№)	Част	Описание	Кол.	Означение (№)	Част	Описание	Кол.
2	125929	ДВИГАТЕЛ, колело	2	189с	24V560	КОМПЛЕКТ, ремонт, бутало на актуатора	1
22	16M271	МАРКУЧ, сдвоен, монтаж, LL250	2	190	124941	ФИТИНГ, дълго коляно, хидравличен	1
63	247930	КОМПЛЕКТ, ремонт, хидравлична помпа	1	191	116829	ФИТИНГ, 90 градуса, с/регулируем	1
73	16X838	МАРКУЧ, хидравличен, захранващ 2-ра помпа	1	193	24M625	ТРЪБА, захранваща, хидравлична	1
74	16X839	МАРКУЧ, хидравличен, обратна 2-ра помпа	1	194	24M626	ТРЪБА, захранваща, хидравлична	1
98	16P776	ТРЪБА, захранваща, хидравлична	1	196	126082	ФИТИНГ, тройник, #8 x #8 x #6 JIC	1
108	117328	ФИТИНГ, нипел, прав	2	197	126080	ФИТИНГ, Т-образен, съединителен тръбен	2
109	117441	ВЕНТИЛ, сачмен	2	198	126081	ФИТИНГ, нипел, 3/8-18 x #6 JIC	2
110	287175	КОМПЛЕКТ, ремонт, маркуч, хидравлично захранване	1	304	155665	МУФА, адаптер	1
111	287176	КОМПЛЕКТ, ремонтен, маркуч, хидравличен обратен	1	309	16M160	КАПАК, резервоар, LL250, боядисан	1
147	124770	ФИТИНГ, тройник, 1/2 JIC, въртящ се	1	320	16X083	КОМПЛЕКТ, ремонт, помпа, 250SPS	1
166	16M276	МАРКУЧ, куплиран, захранваща линия, LL250	2	327	246173	КОМПЛЕКТ, ремонт, маслен филтър	1
189	24U862	КОЛЕКТОР, хидравличен, трибутален (включва три 189а, 189b и 189с)	1	333	120184	ФИТИНГ, хидравличен	1
189a	24N577	БОБИНА, електромагнит, хидравличен, колектор	1	350	116829	ФИТИНГ, 90 градуса, с/регулируем о-пръстен	2
189b	24N490	КОМПЛЕКТ, ремонт, електромагнит (включва 189а)	1	366	117607	ФИТИНГ, коляно, станд. резба	4
				370	100139	ПРОБКА, тръба	2
				371	15F519	ТРЪБА, хидравл., подаваща	2
				372	119841	ФИТИНГ, тройник, разклонение	2

Становище 65 на щата Калифорния

ЗА ЖИТЕЛИТЕ НА КАЛИФОРНИЯ

 **ПРЕДУПРЕЖДЕНИЕ:** Рак или увреждане в репродуктивната способност – www.P65warnings.ca.gov.

Стандартна гаранция на Graco

Graco гарантира, че цялото оборудване, описано в този документ, което е произведено от Graco и носи неговото име, няма дефекти в материала и изработката към датата на продажба на първоначалния купувач. С изключение на всякаква специална, удължена или ограничена гаранция, която е издадена от Graco, за период от дванадесет месеца от датата на продажба Graco ще поправи или сменя всяка част на оборудването, което Graco установи за дефектно. Тази гаранция важи само когато оборудването е монтирано, работило и е поддържано според писмените препоръки на Graco.

Тази гаранция не покрива и Graco няма да носи отговорност за обща амортизация и каквато и да било неизправност, повреда или износване, причинени от неправилен монтаж, неправилна употреба, надрасване, корозия, неадекватна или неправилна поддръжка, небрежност, злополука, фалшифициране или замяна с части, които не са произведени от Graco. Graco не носи отговорност за неправилно функциониране, повреда или износване, причинено от несъответствие с оборудването на Graco със структури, аксесоари, оборудване или материали, които не са доставени от Graco, или неправилно проектиране, производство, монтаж, работа или поддържане на структури, аксесоари, оборудване или материали, които не са доставени от Graco.

Тази гаранция има за условие предварително платеното връщане на оборудването, което се счита за дефектно, върнато на лицензиран дистрибутор на Graco за установяване на дефекта. Ако оборудването наистина е дефектно, Graco ще поправи или замени безплатно всички дефектни части. Оборудването ще бъде върнато на първия купувач, като транспортирането ще бъде предварително платено. Ако при проверка на оборудването не се открие дефект в материала или изработката, поправките ще бъдат извършени на разумна цена, като цената ще включва стойността на частите, труда и транспорта.

ТАЗИ ГАРАНЦИЯ Е ИЗКЛЮЧИТЕЛНА И ЗАМЕНЯ ВСИЧКИ ДРУГИ ГАРАНЦИИ, ПРЕКИ ИЛИ КОСВЕНИ, ВКЛЮЧИТЕЛНО, НО БЕЗ ОГРАНИЧЕНИЕ ДО ГАРАНЦИЯ ЗА ПРОДАВАЕМОСТ ИЛИ ГАРАНЦИЯ ЗА ПРИГОДНОСТ ЗА ОПРЕДЕЛЕНА ЦЕЛ.

Единственото задължение на Graco и единственото обезщетение за купувача при нарушение на гаранцията ще бъде както е изложено по-горе. Купувачът се съгласява, че няма да има друга компенсация (включително, но без ограничение до инцидентни или закономерни повреди, за загубени печалби, загубени продажби, нараняване на лица или имущество, както и всякакви други инцидентни или закономерни загуби). Всяка претенция относно нарушаване на гаранцията трябва да бъде доказана в рамките на две (2) години от датата на продажба.

GRACO НЕ ДАВА ГАРАНЦИЯ И НЕ ПРИЗНАВА НИКАКВИ ПОДРАЗБИРАЩИ СЕ ГАРАНЦИИ ЗА ПРОДАВАЕМОСТ ИЛИ ПРИГОДНОСТ ЗА ОПРЕДЕЛЕНА ЦЕЛ, ОТНАСЯЩИ СЕ ДО АКСЕСОАРИ, ОБОРУДВАНЕ, МАТЕРИАЛИ ИЛИ КОМПОНЕНТИ, КОИТО СА ПРОДАДЕНИ, НО НЕ СА ПРОИЗВЕДЕНИ ОТ GRACO. Тези компоненти, които са продадени, но не са произведени от Graco (като например електрически двигатели, превключватели, маркучи и т.н.), са предмет на гаранцията, ако има такава, на техния производител. Graco ще осигури за купувача необходимата помощ, когато той прави каквато и да е рекламация за нарушаване на тези гаранции.

В никакъв случай Graco не носи отговорност за косвени, инцидентни, специфични или закономерни повреди, които произтичат от доставянето на оборудване от Graco при описаните в настоящия документ условия или от използването на продукти или стоки, продадени с този документ, независимо дали се дължат на нарушение на договора, нарушение на гаранцията, небрежност на Graco или друго.

Информация за Graco

За най-актуалната информация за продуктите на Graco посетете www.graco.com.

За патентна информация вижте www.graco.com/patents.

ЗА ДА НАПРАВИТЕ ПОРЪЧКА, свържете се с дистрибутор на Graco за вашата страна или се обадете на тел. 1-800-690-2894, за да откриете най-близкия дистрибутор.

*Всички писмени и визуални данни, съдържащи се в този документ,
отразяват най-новата налична информация за продукта към момента на публикуването.
Graco си запазва правото да прави промени по всяко време без предварително уведомление.*

Превод на оригиналните инструкции. This manual contains Bulgarian. MM 3A3394

Централен офис на Graco: Minneapolis

Международни офиси: Белгия, Китай, Япония, Корея

GRACO INC. AND SUBSIDIARIES • P.O. BOX 1441 • MINNEAPOLIS MN 55440-1441 • USA

Авторски права 2016, Graco Inc. Всички производствени терени на Graco са регистрирани по ISO 9001.

www.graco.com

Редакция К, май 2024