

LineLazer V 250_{SPS} en 250_{DC} zelfaangedreven belijningsapparaten

3A3752F

NL

Voor het aanbrengen van belijningsmaterialen. Alleen voor professioneel gebruik. Uitsluitend voor gebruik buitenshuis. Niet gebruiken op locaties met ontploffingsgevaar of op gevaarlijke locaties.

Max. bedrijfssnelheid 10 mijl/u (16 km/u)

Maximale werkdruk: 22,8 MPa (228 bar, 3300 psi)



Belangrijke veiligheidsinstructies

Lees alle waarschuwingen en instructies in deze handleiding en de bijbehorende handleidingen. Zorg dat u vertrouwd bent met de bediening en het juiste gebruik van de apparatuur. Bewaar deze instructies.

Model	Pistolen	Systeem onder druk met glasparel	Omschrijving
17H471/ 17H471V	2	Nr.	LLV 250DC
17H472	3	Nr.	LLV 250DC
17H473	2	Ja - 2 reservoirs	LLV 250DC
17H474/ 17H474V	3	Ja - 2 reservoirs	LLV 250DC
17H466	1	Nr.	LLV 250SPS
17H467/ 17H467V	2	Nr.	LLV 250SPS
17H468	1	Ja - 1 reservoirs	LLV 250SPS
17J951/ 17J951V	2	Ja - 1 reservoirs	LLV 250SPS
17H469	2	Ja - 2 reservoirs	LLV 250SPS

Bijbehorende handleidingen:	
3A3394	Reparatie / Onderdelen
311254	Pistool
309277	Pomp
3A3428	Aanbrengingsmethodes met automatische lay-out
332230	Drukgebaseerd glasparelsysteem (PBS)

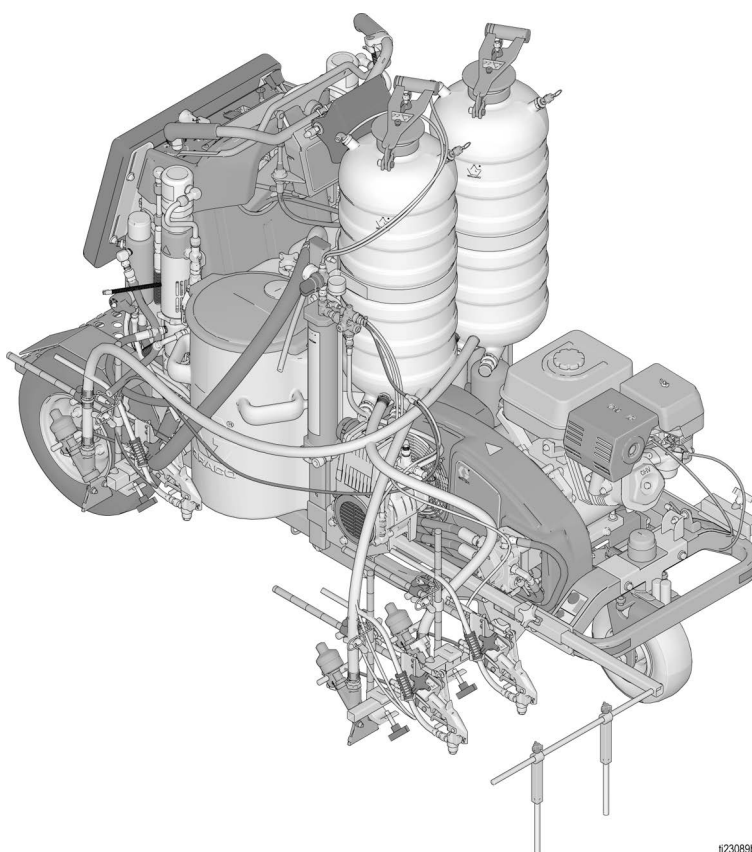

023089b

Gebruik uitsluitend originele Graco-ervangingsonderdelen.

Bij gebruik van vervangingsonderdelen van andere fabrikanten kan de garantie komen te vervallen.



Inhoudsopgave

Belangrijke informatie over aarding	3	Rij-instructies	20
Waarschuwingen	4	Parkeer-/noodrem	21
Accu's afdanken	7	De rijfunctie inschakelen	21
Identificatie van de onderdelen (LLV 250DC afgebeeld)	8	Afstelling voor rechte belijning	21
Identificatie van de onderdelen (bediening)	9	Hoogteaanpassing van de handgreep	22
Aardingsprocedure		Bewaarpositie van platform	22
(Alleen voor brandbare spoelvloeistoffen) ..	10	Afstelling van voorplaat	22
Drukontlastingsprocedure	10	Slimme bediening	23
Installatie/opstarten	11	Menustructuur	23
SwitchTip en tiphouder	13	Bedieningsfuncties	24
Het pistool plaatsen	14	Hoofdmenu's	25
De pistolen installeren	14	Eerste opstelling	26
De pistolen plaatsen	14	Modus Belijning (LLV 250DC afgebeeld)	28
Pistolen selecteren (serie Series)	14	Modus Meten	29
Tabel met pistoolposities	15	Modus Indeling	30
Pistoolarmsteunen	16	Berekening vak	31
Pistoolpositie wijzigen (voor en achter)	16	Hoekberekening	32
De pistoolpositie wijzigen (links en rechts) ...	16	Installatie/Informatie	33
Installatie	17	Informatie	34
Afstelling van pistoolkabel	17	Informatie (2)	35
De trekkerpositie wijzigen	18	Toets symbool Wereld	37
Reinigen	19	De hydraulische olie verversen/het filter vervangen	38
		Verwijdering	38
		Installatie	38
		Technische specificaties	39
		Standaard Graco-garantie	43

Belangrijke informatie over aarding

De volgende informatie is bedoeld om u meer informatie te geven over wanneer u de aarddraad en -klem gebruikt die bij uw belijningsapparaat worden geleverd. Dit is vereist bij het spoelen of reinigen met ontvlambare materialen.

Lees de informatie op het verpakkingslabel van het materiaal om te bepalen of het ontvlambaar is. Vraag uw leverancier om een veiligheidsinformatieblad (VIB of SDS). Het label op de verpakking en het VIB geven uitleg over de bestanddelen van het materiaal en de specifieke, daaraan gerelateerde voorzorgsmaatregelen.

Spoel- en reinigingsmaterialen behoren in het algemeen tot één van de volgende **3 basiscategorieën**:







Aarddraad en -klem vereist?	Type spoel- of reinigingsmateriaal
<p style="text-align: center;">Ja</p> 	<p>ONTVLAMBAAR: Dit type materiaal bevat ontvlambare oplosmiddelen zoals xyleen, toluen, nafta, MEK, lakverdunner, aceton, gedenatureerde alcohol en terpentijn. Het label op de verpakking dient aan te geven dat het materiaal ONTVLAMBAAR is. Gebruik ontvlambare materialen buiten of in goed geventileerde ruimtes, waarbij voortdurend frisse lucht wordt toegevoerd. Voer Aardingsprocedure (Alleen voor brandbare spoelvoelstoffen), pagina 10, uit wanneer u dit type materiaal gebruikt.</p>
<p style="text-align: center;">Nee</p>	<p>OP OLIEBASIS: Het label op de verpakking dient aan te geven dat het materiaal ONTVLAMBAAR is en gereinigd kan worden met terpentijn of niet-ontvlambare verfverdunner.</p>
<p style="text-align: center;">Nee</p>	<p>WATER: Het label op de verpakking dient aan te geven dat het materiaal met zeep en water kan worden gereinigd.</p>

OPMERKING: Wanneer het spuitpistool met de hand wordt gebruikt, kan een statische lading zich verzamelen en kunnen er zich statische schokken voordoen. Als u het belijningsapparaat niet op een geaard oppervlak kan plaatsen en de aarddraad en klem op een metalen stang aansluiten, probeer het volgende om de kans op opgebouwde statische elektriciteit te beperken:









- Ga op een echt geaard oppervlak staan tijdens het spuiten, bijvoorbeeld op gras.
- Trek een ander paar schoenen aan.

Waarschuwingen

De onderstaande waarschuwingen betreffen de installatie, het gebruik, de aarding, het onderhoud en de reparatie van deze apparatuur. Het symbool met het uitroepteken verwijst naar een algemene waarschuwing en de gevarensymbolen verwijzen naar procedurespecifieke risico's. Als u deze symbolen in de handleiding of op de waarschuwingsetiketten ziet, raadpleeg dan deze Waarschuwingen. Productspecifieke gevaarsymbolen en waarschuwingen die niet in dit hoofdstuk staan beschreven, staan vermeld in de gehele handleiding waar deze van toepassing zijn.

 <h1 style="margin: 0;">WAARSCHUWING</h1>	
 	<p>VERKEERSGEVAAR</p> <p>Bekneld raken tussen andere voertuigen kan tot ernstig of dodelijk letsel leiden.</p> <ul style="list-style-type: none"> • Gebruik het apparaat niet in het verkeer. • Zorg voor goede verkeersregeling op alle plaatsen waar verkeer is. • Houd u aan de ter plekke geldende regels voor de juiste verkeersregeling.
   	<p>BRAND- EN EXPLOSIEGEVAAR</p> <p>Ontvlambare dampen, zoals dampen van oplosmiddelen, benzine, en verf, in het werkgebied kunnen ontbranden of exploderen. Verf of oplosmiddelen die door het apparaat stromen, kunnen statische elektriciteit opwekken. Ter voorkoming van brand en explosies:</p> <ul style="list-style-type: none"> • Gebruik de apparatuur alleen in goed geventileerde ruimtes. • Zorg dat er geen ontstekingsbronnen zijn zoals waakvlammen, sigaretten, draagbare elektrische lampen en kunststof druppelvangers (deze kunnen statische vonkoverslag geven). • Aard alle apparatuur in het werkgebied. Zie de instructies onder Aarding. • Spuit of spoel nooit oplosmiddelen onder hoge druk. • Houd het werkgebied vrij van vuil, inclusief oplosmiddelen, poetslappen en benzine. • Haal geen stekkers uit stopcontacten, steek geen stekkers in stopcontacten en doe geen lampen aan of uit als er brandbare dampen aanwezig zijn. • Gebruik alleen geaarde slangen. • Houd het pistool stevig tegen de zijkant van een geaarde emmer gedrukt terwijl u in de emmer spuit. Gebruik geen emmervoeringen, tenzij ze antistatisch of geleidend zijn. • Stop onmiddellijk met werken als u statische vonken ziet of een schok voelt. Gebruik het systeem pas weer als u de oorzaak van het probleem kent en het probleem is verholpen. • Zorg dat er altijd een werkend brandblusapparaat in het werkgebied aanwezig is. <p>Benzinedampen kunnen ontbranden of exploderen. Ter voorkoming van brand en explosies:</p> <ul style="list-style-type: none"> • Vul de brandstoftank niet en verwijder de tankdop niet terwijl de motor draait of heet is; schakel de motor uit en laat deze afkoelen. Brandstof is zeer brandbaar en kan ontbranden of exploderen als dit op of in de buurt van een heet oppervlak wordt gemorst. • Vul de brandstoftank niet te ver. Ruim gemorste brandstof op en verplaats de apparatuur weg van de plaats waar getankt is voordat u de motor start. • Vul de brandstoftank niet in een binnenruimte. Vul apparatuur alleen bij als deze zich op de grond bevindt.

WAARSCHUWING

    	<p>GEVAAR VOOR INJECTIE VIA DE HUID</p> <p>Bij spuiten onder hoge druk kunnen er giftige stoffen in het lichaam worden geïnjecteerd, waardoor er ernstige verwondingen kunnen ontstaan. Wanneer er zich een injectie voordoet, laat u dan onmiddellijk behandelen door een medisch specialist.</p> <ul style="list-style-type: none"> • Richt het pistool niet op mensen of dieren en spuit niet op mensen of dieren. • Houd uw handen en andere lichaamsdelen uit de buurt van de plaats waar het materiaal uit het apparaat komt. Probeer bijvoorbeeld niet om gelekte verf met lichaamsdelen te stoppen. • Gebruik altijd de tipbeschermer. Spuit nooit zonder dat de tipbeschermer is aangebracht. • Gebruik Graco-spuittips. • Wees voorzichtig bij het reinigen en vervangen van de spuittips. Als de spuittip verstopt raakt tijdens het spuiten, volg dan de Drukontlastingsprocedure om de eenheid uit te schakelen en de druk te ontlasten voordat u de spuittip verwijdert om deze te reinigen. • De apparatuur blijft onder druk staan nadat de spanning is uitgeschakeld. Laat de apparatuur nooit onbeheerd in werking of onder druk staan. Voer de Drukontlastingsprocedure uit wanneer de apparatuur niet onder toezicht staat of niet gebruikt wordt, voordat u onderhouds- of reinigingswerkzaamheden aan de apparatuur uitvoert en voordat u onderdelen verwijdert. • Controleer de slangen en onderdelen op tekenen van schade. Vervang alle beschadigde slangen of onderdelen. • Dit systeem kan 3300 psi produceren. Gebruik Graco-reserveonderdelen of -toebehoren met een vermogen van minimaal 22,8 MPa (228 bar, 3300 psi). • Vergrendel de veiligheidspal altijd wanneer u niet bezig bent met spuiten. Controleer of de veiligheidspal goed werkt. • Controleer of alle aansluitingen stevig vastzitten voordat u het apparaat gebruikt. • Zorg ervoor dat u weet hoe u het toestel snel kunt stopzetten en de druk kunt ontlasten. Zorg ervoor dat u grondig vertrouwd bent met de bediening van het apparaat.
	<p>GEVAAR VAN KOOLMONOXIDE</p> <p>Uitlaatgassen bevatten giftig koolmonoxide, een kleurloos en reukloos gas. Inademing van koolmonoxide kan tot de dood leiden.</p> <ul style="list-style-type: none"> • Werk niet in een besloten ruimte.
 	<p>GEVAREN VAN VERKEERD GEBRUIK VAN DE APPARATUUR</p> <p>Verkeerd gebruik kan ernstig of dodelijk letsel veroorzaken.</p> <ul style="list-style-type: none"> • Bedien het systeem niet als u moe, of onder invloed van alcohol of geneesmiddelen bent. • Overschrijd nooit de maximale werkdruk of de maximale bedrijfstemperatuur van het zwakste onderdeel in uw systeem. Zie Technische gegevens van alle apparatuurhandleidingen. • Gebruik vloeistoffen en oplosmiddelen die compatibel zijn met de bevochtigde onderdelen van de apparatuur. Zie Technische gegevens van alle apparatuurhandleidingen. Lees de waarschuwingen van de fabrikant van de gebruikte vloeistoffen en oplosmiddelen. Vraag de leverancier of verkoper van het materiaal om het veiligheidsinformatieblad (VIB) voor de complete informatie. • Verlaat het werkgebied niet als de apparatuur in werking is of onder druk staat. • Schakel alle apparatuur uit en volg de Drukontlastingsprocedure wanneer de apparatuur niet wordt gebruikt. • Controleer de apparatuur dagelijks. Repareer of vervang versleten of beschadigde onderdelen onmiddellijk; vervang ze enkel door originele reserveonderdelen van de fabrikant. • Breng geen veranderingen of wijzigingen in de apparatuur aan. Door veranderingen of aanpassingen kunnen goedkeuringen van instanties ongeldig worden en kan de veiligheid in gevaar komen. • Zorg dat alle apparatuur gekeurd en goedgekeurd is voor de omgeving waarin u deze gebruikt. • Gebruik apparatuur alleen voor het beoogde doel. Neem contact op met uw leverancier voor meer informatie. • Leid slangen en kabels uit de buurt van plaatsen waar gereden wordt, scherpe randen, bewegende onderdelen en hete oppervlakken. • Zorg dat er geen kink in slangen komt en buig ze niet te ver door; verplaats het apparaat nooit door aan de slang te trekken. • Houd kinderen en dieren weg uit het werkgebied. • Houd u aan alle geldende veiligheidsvoorschriften.



WAARSCHUWING



GEVAREN VAN ALUMINIUM ONDERDELEN ONDER DRUK

Het gebruik van vloeistoffen die niet compatibel zijn met aluminium in apparatuur die onder druk staat, kan leiden tot ernstige chemische reacties en kan ervoor zorgen dat de apparatuur defect gaat.

Het niet opvolgen van deze waarschuwing kan leiden tot overlijden, ernstig letsel of materiële schade.

- Gebruik geen 1,1,1-trichloorethaan, methyleenchloride, andere halogeenkoolwaterstofoplosmiddelen of vloeistoffen die dergelijke oplosmiddelen bevatten.
- Gebruik geen chloorbleekmiddel.
- Veel andere vloeistoffen kunnen stoffen bevatten die kunnen reageren met aluminium. Neem contact op met uw materiaalleverancier voor meer info over de compatibiliteit van de materialen.



GEVAREN VAN BEWEGENDE ONDERDELEN

Bewegende onderdelen kunnen vingers en andere lichaamsdelen afknellen, amputeren of snijwonden veroorzaken.



- Blijf uit de buurt van bewegende onderdelen.
- Bedien de apparatuur niet als de beschermwanden of -kappen zijn verwijderd.
- Apparatuur die onder druk staat kan zonder waarschuwing gaan werken. Voordat u de apparatuur controleert, verplaatst of er onderhoud aan uitvoert, moet u eerst de **Drukontlastingsprocedure** uitvoeren en alle voedingsbronnen loskoppelen.



VERSTRIKKINGSGEVAAR

Draaiende onderdelen kunnen ernstig letsel veroorzaken.



- Blijf uit de buurt van bewegende onderdelen.
- Bedien de apparatuur niet als de beschermwanden of -kappen zijn verwijderd.
- Draag geen loszittende kleding, juwelen of lang haar los terwijl u de apparatuur bedient.
- De apparatuur kan zonder waarschuwing starten. Voordat u de apparatuur controleert, verplaatst of er onderhoud aan uitvoert, moet u eerst de **Drukontlastingsprocedure** uitvoeren en alle voedingsbronnen loskoppelen.



GEVAAR VAN GIFTIGE VLOEISTUITEN OF DAMPEN

Giftige materialen of dampen kunnen ernstig of zelfs dodelijk letsel veroorzaken als deze in de ogen of op de huid spatten, of worden ingeademd of geslikt.

- Lees het veiligheidsinformatieblad (VIB) zodat u de specifieke gevaren kent van de gebruikte vloeistoffen.
- Bewaar gevaarlijke vloeistof in goedgekeurde houders en voer ze af conform alle geldende richtlijnen.



GEVAAR VOOR BRANDWONDEN

Het oppervlak van de apparatuur en de vloeistof die wordt verhit, kan zeer heet worden tijdens het gebruik. Voorkom ernstige brandwonden:

- Raak de warme vloeistof of de apparatuur niet aan.



PERSOONLIJKE BESCHERMINGSMIDDELEN

Draag de juiste beschermingsmiddelen als u in het werkgebied aanwezig bent, om u te beschermen tegen ernstig letsel, zoals oogletsel, gehoorbeschadiging, inademing van giftige dampen en brandwonden. Deze beschermingsmiddelen bestaan onder andere uit:

- Gezichts- en gehoorbescherming.
- Ademhalingsfilters, beschermende kleding en handschoenen, zoals aanbevolen door de fabrikant van vloeistof en oplosmiddelen.

WAARSCHUWING

	<p>GEVAAR VAN DE ACCU</p> <p>De accu kan lekken, ontploffen, brandwonden veroorzaken of een explosie veroorzaken als er verkeerd mee wordt omgegaan. De inhoud van een open accu kan ernstige irritatie en/of chemische brandwonden veroorzaken. Was onmiddellijk af met zeep en water bij contact met de huid. Bij contact met de ogen moet u minstens 15 minuten lang spoelen met water en onmiddellijk een arts raadplegen.</p> <ul style="list-style-type: none"> • Gebruik uitsluitend het accutype dat voor gebruik met de apparatuur is gespecificeerd. Zie Technische gegevens. • Vervang de accu uitsluitend op een goed geventileerde plaats en uit de buurt van ontvlambare of brandbare stoffen, zoals verf en oplosmiddelen. • Gooi de accu niet weg in vuur of hitte van meer dan 50 °C (122 °F). De accu kan ontploffen. • Niet in open vuur gooien. • Stel de accu niet bloot aan water of regen. • Haal de accu niet uit elkaar en beschadig of doorboor de accu niet. • Een accu die is gebarsten of beschadigd mag niet worden gebruikt of opgeladen. • Volg de lokale voorschriften en/of bepalingen voor het afdanken van de accu.
	<p>PROPOSITION 65 (WET IN CALIFORNIË)</p> <p>De motoruitlaat van dit product bevat chemische stoffen waarvan in de staat California bekend is dat ze kanker, geboortefwijkingen of andere reproductieve schade veroorzaken.</p> <p>Dit product bevat een chemische stof waarvan in de staat Californië bekend is dat ze kanker en geboortefwijkingen of andere reproductieve schade veroorzaakt. Was uw handen na het werken met dit product.</p>

Accu's afdanken

Gooi accu's niet bij het afval. Voer accu's af volgens de lokale voorschriften. Bel het nummer 1-800-822-8837 of ga naar www.call2recycle.org voor een recyclingpunt in de Verenigde Staten en Canada.

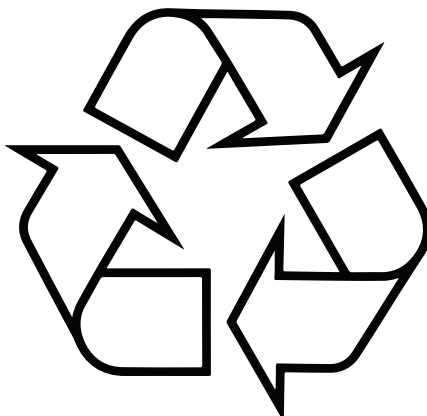
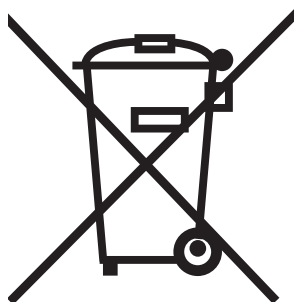

t125930a

Identificatie van de onderdelen (LLV 250DC afgebeeld)

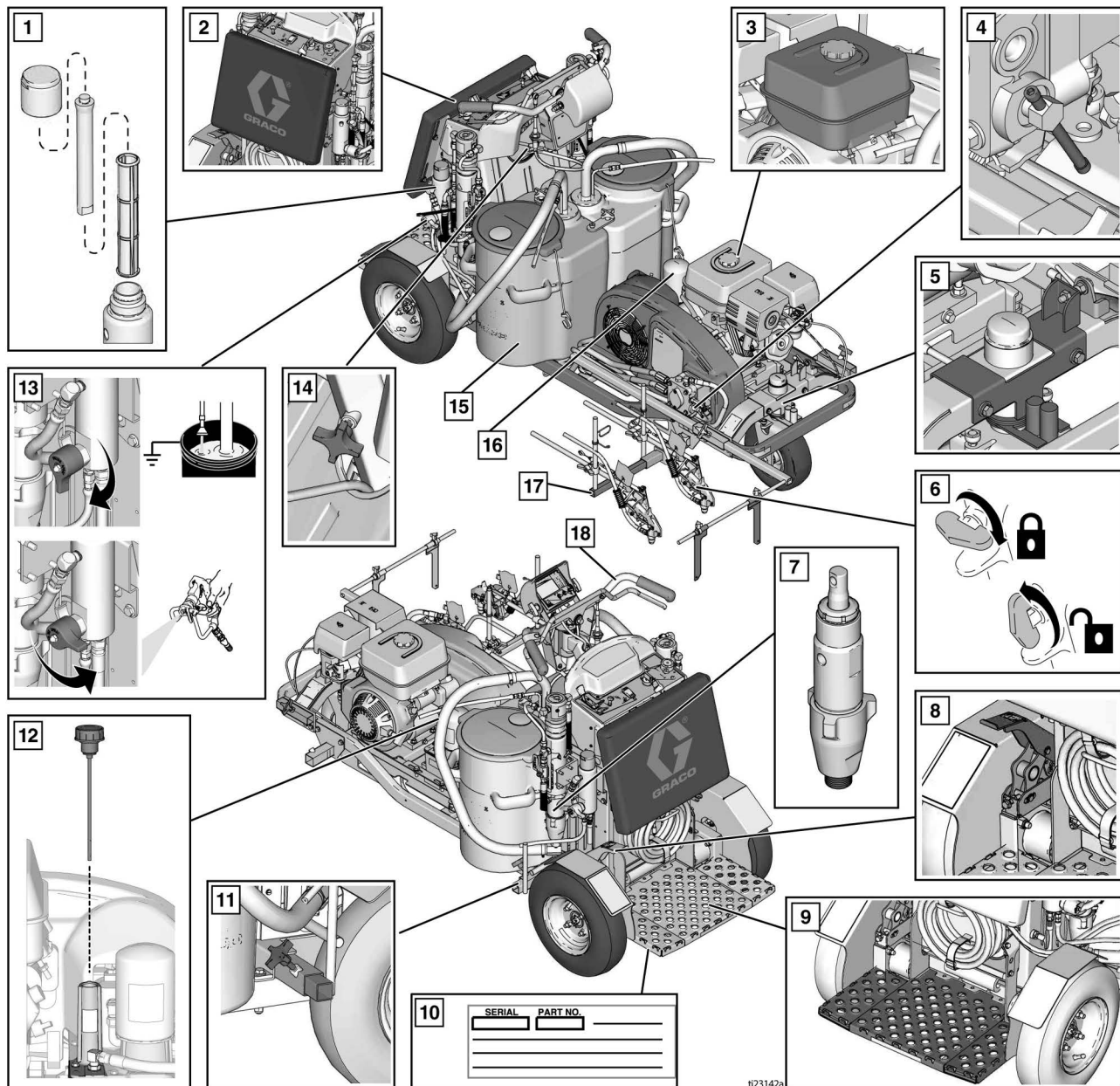

1	Verffilter, beide zijden
2	Verstelbare plaat
3	Brandstofdop motor
4	Verbindingsventiel wielmotor
5	Regelaar voor rechte belijning
6	Trekkervergrendeling pistool
7	Verdringerpomp, beide zijden
8	Rem
9	Bedieningsplatform
10	Label met serienummer onder bedieningsplatform

11	Pistoolarmsteun achter, beide zijden
12	Hydraulische vuldop/peilstok
13	Vulventiel/aftapkraan, beide zijden
14	Hoogteregelingsknop voor stuur
15	Twee verftrechters (56 liter/15 gallon)
16	Filter voor hydraulische olie
17	Pistoolhouder vooraan, beide zijden
18	Stuurhendel

*LLV 250SPS heeft slechts 1 verftrechter en 1 pomp.

Identificatie van de onderdelen (bediening)

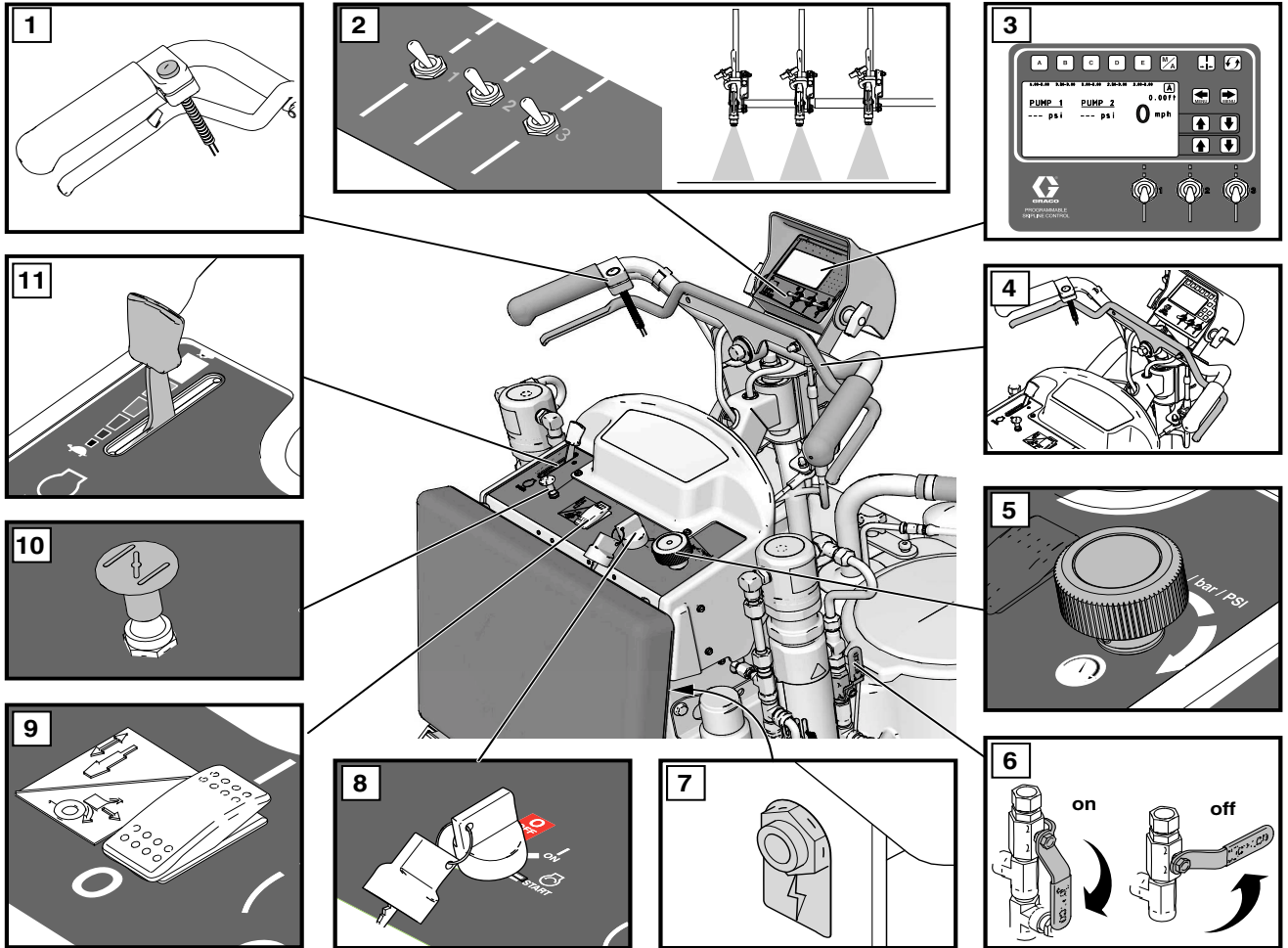

123143a

1	Regelknop pistooltrekker
2	Keuzeschakelaar van pistool 1, 2, 3
3	Display
4	Hendel vooruit/achteruit
5	Drukregeling
6	Kraan hydraulische pomp, beide zijden

7	Extra aansluiting van 12 V
8	Contactsleutel motor, UIT - AAN - Start
9	Koppelingsschakelaar motor
10	Choke motor
11	Gasklep motor

Aardingsprocedure (Alleen voor brandbare spoelvroeistoffen)

--	--	--	--	--

Deze apparatuur moet worden geaard om het risico op statische vonken te beperken. Statische vonken kunnen ervoor zorgen dat dampen ontbranden of ontploffen. Aarden biedt de elektrische stroom een ontsnapingsdraad.

1. Plaats het belijningsapparaat zodanig dat de banden het wegdek niet raken.
2. Het belijningsapparaat is voorzien van een aardingsklem. De aardingsklem moet aan een geaard voorwerp (bijvoorbeeld een metalen wegwijzer) worden bevestigd.

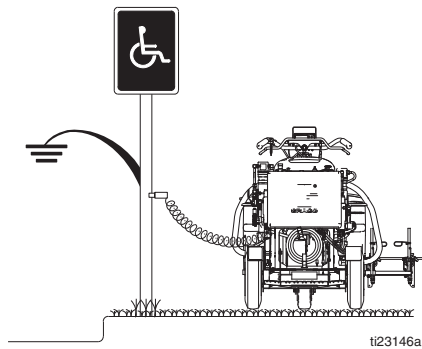

3. Koppel de aardingsklem los nadat het spoelen is voltooid.

Drukontlastingsprocedure

Het systeem blijft onder druk staan totdat deze handmatig wordt ontlast. Om ernstig letsel veroorzaakt door vloeistof onder druk te voorkomen, zoals injectie door de huid, opspattende vloeistof en bewegende onderdelen, dient u de Drukontlastingsprocedure te volgen wanneer u stopt met spuiten en voordat u de apparatuur reinigt, controleert of er onderhoud aan pleegt.

1. Voer de **Aardingsprocedure** uit als u ontvlambaar materiaal gebruikt.
2. Zet de pompklep(pen) op **UIT** (250SPS heeft één pompklep 250DC heeft twee pompkleppen). Schakel de motor **UIT**.

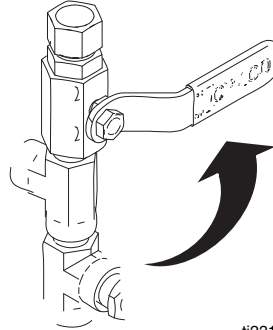

3. Zet de drukregelaar op de laagste stand. Druk de trekker van alle pistolen in om de druk te ontlasten.

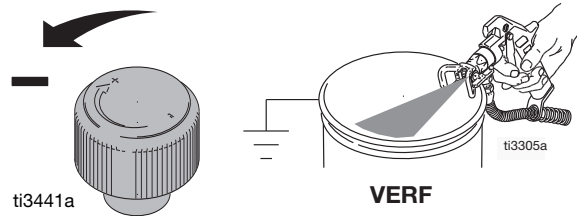

4. Schakel de trekkervergrendeling van alle pistolen in. Draai het vulventiel of de vulventielen omlaag (250SPS heeft één vulventiel; 250DC heeft twee vulventielen).

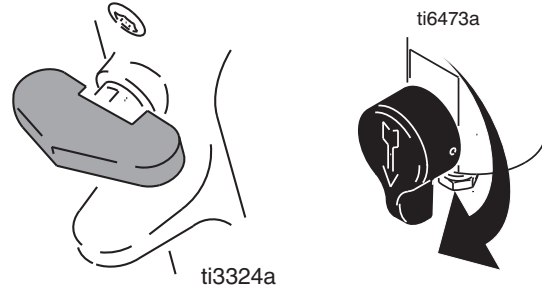

5. Als u vermoedt dat de spuitpunt of de slang verstopt is of dat de druk niet helemaal is ontlast:
 - a. Maak **HEEL LANGZAAM** de borgmoer van de tiphouder of de koppeling aan het uiteinde van de slang los om de druk stapsgewijs te ontlasten.
 - b. Maak de moer of de koppeling volledig los.
 - c. Verwijder de verstopping uit de slang of tip.

Installatie/opstarten



Het systeem blijft onder druk staan totdat deze handmatig wordt ontlast. Voorkom ernstig letsel door vloeistof onder druk, zoals injectie door de huid, opspattende vloeistof en bewegende onderdelen, door de Drukontlastingsprocedure uit te voeren wanneer u stopt met spuiten en voordat u de apparatuur reinigt, controleert of er onderhoud aan uitvoert.

1. Voer de **Drukontlastingsprocedure**, pagina 10.
2. Voer de **Aardingsprocedure (Alleen voor brandbare spoelvloeistoffen)**, pagina 10 bij gebruik van ontvlambare materialen.
3. Vul de halspakkingmoer met Throat Seal Liquid (TSL) om te voorkomen dat de pakking te snel slijt.

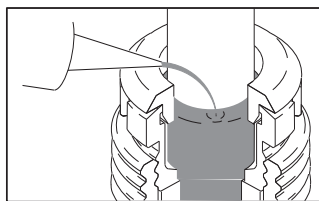

4. Controleer het oliepeil van de motor. Vul bij met SAE 10W-30 (in de zomer) of 5W-30 (in de winter). Zie de handleiding van de motor.

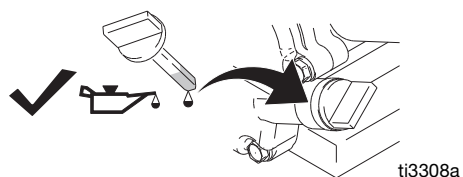

5. Laat de motor afkoelen. Verwijder de dop en vul de brandstoftank. Draai de dop stevig vast.

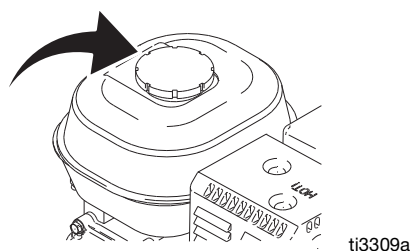

6. Zet de pompklep(pen) op **UIT** (250SPS heeft één pompklep; 250DC heeft twee pompkleppen).

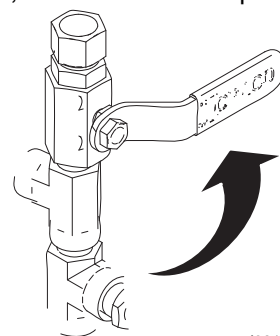

ti23144a

7. Monteer de zeef of zeven wanneer deze waren verwijderd.

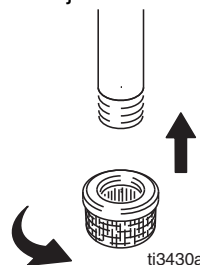

ti3430a

8. Draai het vulventiel of de vulventielen omlaag (250SPS heeft één vulventiel; 250DC heeft twee vulventielen). Draai de drukregelaar linksom op de laagste druk.

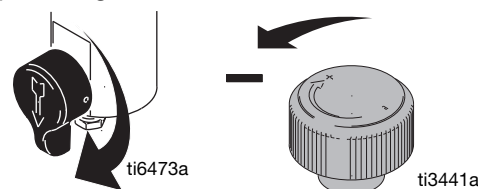

ti6473a

ti3441a

OPMERKING: de minimale slangafmeting die is toegestaan voor een goede werking van het spuittoestel is 9,5 mm x 3,3 m (3/8 inch x 11 voet).

9. Plaats de sifonbuis in een geaarde metalen emmer die deels gevuld is met spoelvloeistof en steek de vulslang in de afvallemmer. Bevestig een aarddraad aan een goed geaard punt. Spoel verf op waterbasis uit met water, en verf op oliebasis en opslagolie met terpentijn.



ti3310b

10. Schakel de rem in.

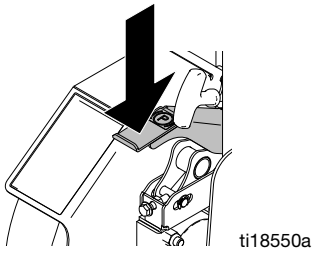

11. Start de motor:

a. Zet de brandstofkraan open (niet van toepassing op Vanguard-motor).

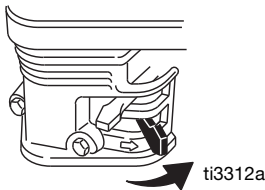

b. Draai de choke dicht.

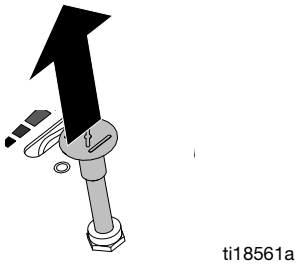

c. Zet de gasklep op snel.

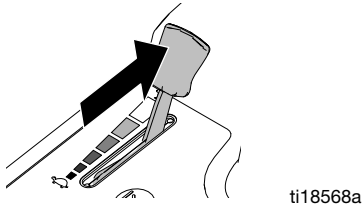

d. Draai de contactsleutel van de motor rechtsom naar START.

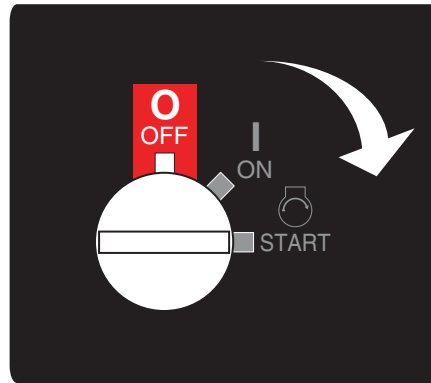

e. Als de motor start, zet u de contactsleutel in de stand AAN en zet de choke open.

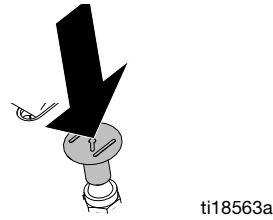

12. Stel de koppelingsschakelaar van de motor in op AAN.

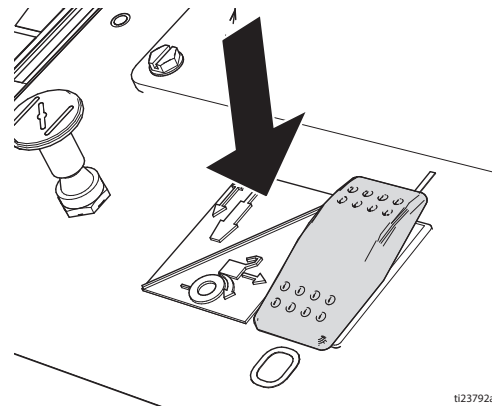

13. Draai het gas naar de gewenste stand.

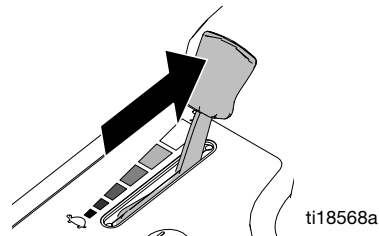

14. Zet de pompklep(pen) op **AAN** (250SPS heeft één pompklep; 250DC heeft twee pompkleppen). De pompen zijn nu actief.

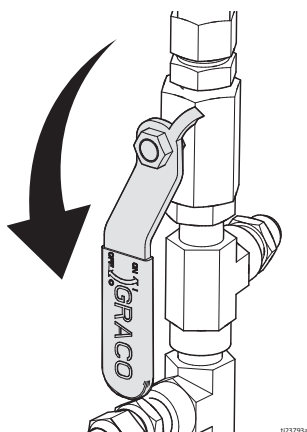

15. Voer de druk genoeg op om de pomp te starten. Laat de vloeistof 15 seconden circuleren.

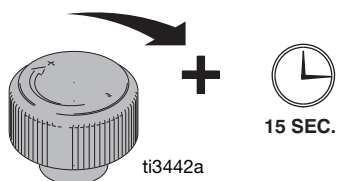

16. Breng de druk omlaag en draai beide vulventielen in de horizontale stand. Schakel de veiligheidspal van het pistool uit.

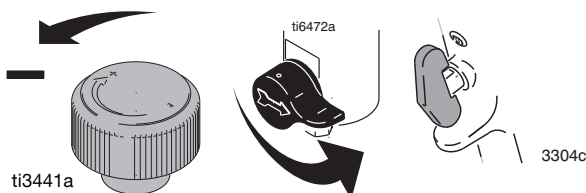

17. Houd alle pistolen tegen een gearde metalen afvallemmer. Activeer de trekker van de pistolen en verhoog langzaam de vloeistofdruk totdat de pomp soepel loopt.

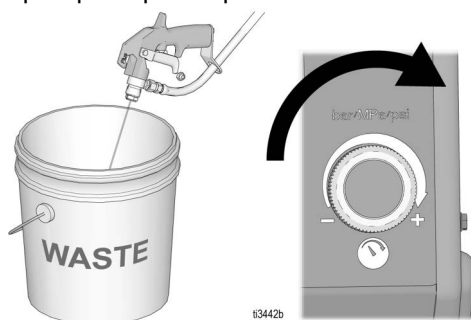

<p>Spuiten onder hoge druk kan giftige stoffen in het lichaam spuiten en ernstige verwondingen veroorzaken. Houd lekkage niet met de hand of met een doek tegen.</p>			

18. Kijk de fittingen na op lekkage. Als er sprake is van een lek, schakel het spuitapparaat dan onmiddellijk **UIT**. Voer de **drukontlastings-procedure** uit. Draai lekkende fittingen vast. Herhaal **Opstarten**, stappen 1 - 17. Als er geen lekken zijn, blijf dan de trekker van het pistool ingedrukt houden totdat het systeem grondig is doorgespoeld. Ga verder naar stap 18.

19. Plaats de sifonbuis in de verfemmers.

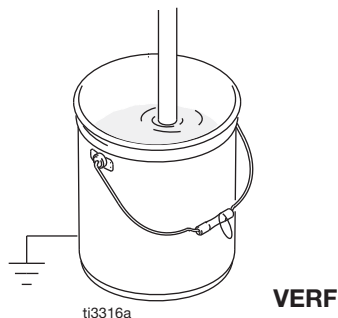

20. Duw de trekker van alle pistolen weer in en spuit in een afvalmateriaalemmer totdat er verf verschijnt. Monteer de tips en de beschermers.



SwitchTip en tiphouder

1. Vergrendel de trekker. Gebruik het uiteinde van de SwitchTip (A) om de OneSeal (B) de tiphouder (D) in te duwen, zodanig dat het gekromde deel aansluit in de tipboring (C).

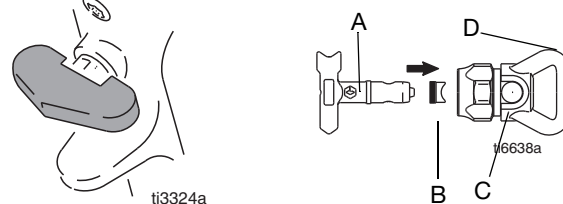

2. Steek de SwitchTip in de tipboring en schroef het geheel goed vast op het pistool.

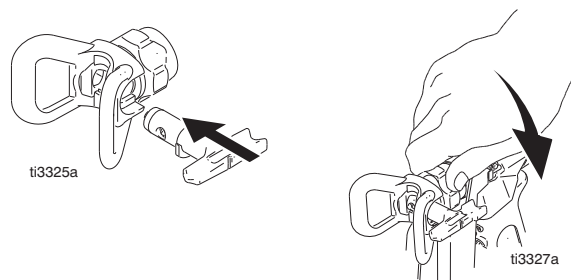

Het pistool plaatsen

De pistolen installeren

1. Breng de pistolen aan in de pistoolhouder. Draai de klemmen vast.

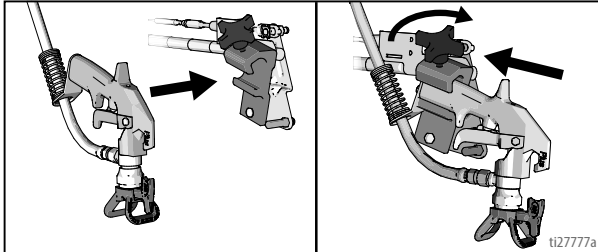

De pistolen plaatsen

2. Plaats de pistolen: omhoog/omlaag, vooruit/achteruit, links/rechts. Zie **Tabel met pistoolposities**, pagina 14 voor voorbeelden.

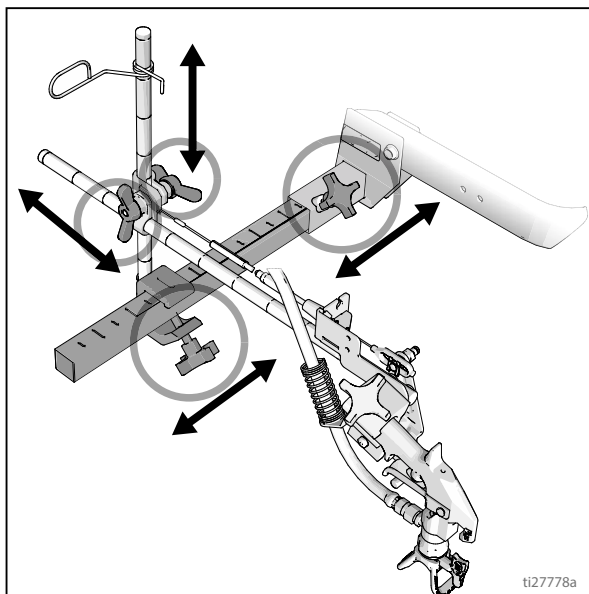

Pistolen selecteren (serie Series)

3. Gebruik de drie keuzeschakelaars van de pistolen om te bepalen welke pistolen actief zijn. Elke keuzeschakelaar voor de pistolen heeft 3 standen: geprogrammeerd belijningspatroon, UIT en continue belijning.

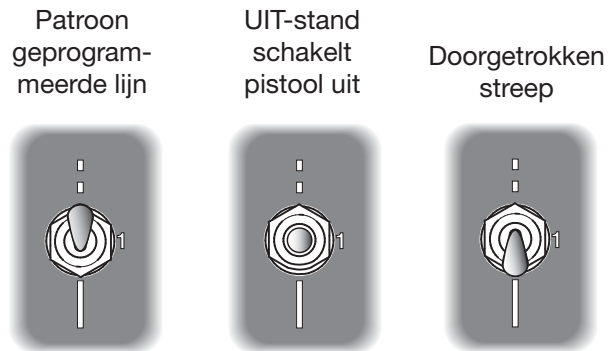

ti23814a

4. Gebruik de regelknop van de pistooltrekkers om de pistolen te bedienen.

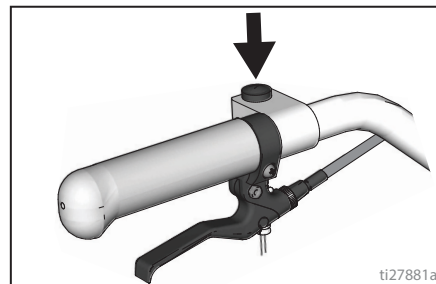

2 voorbeelden:

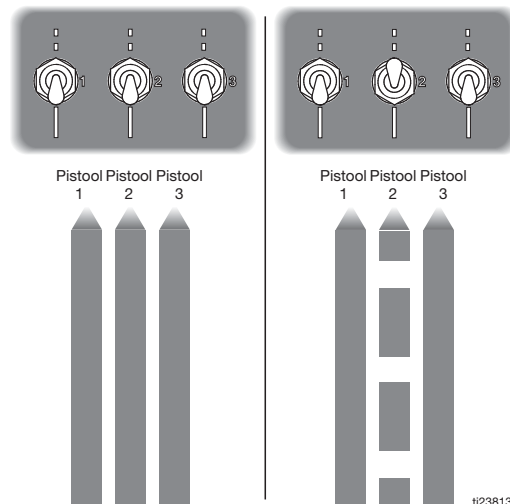

ti23813a

Tabel met pistoolposities

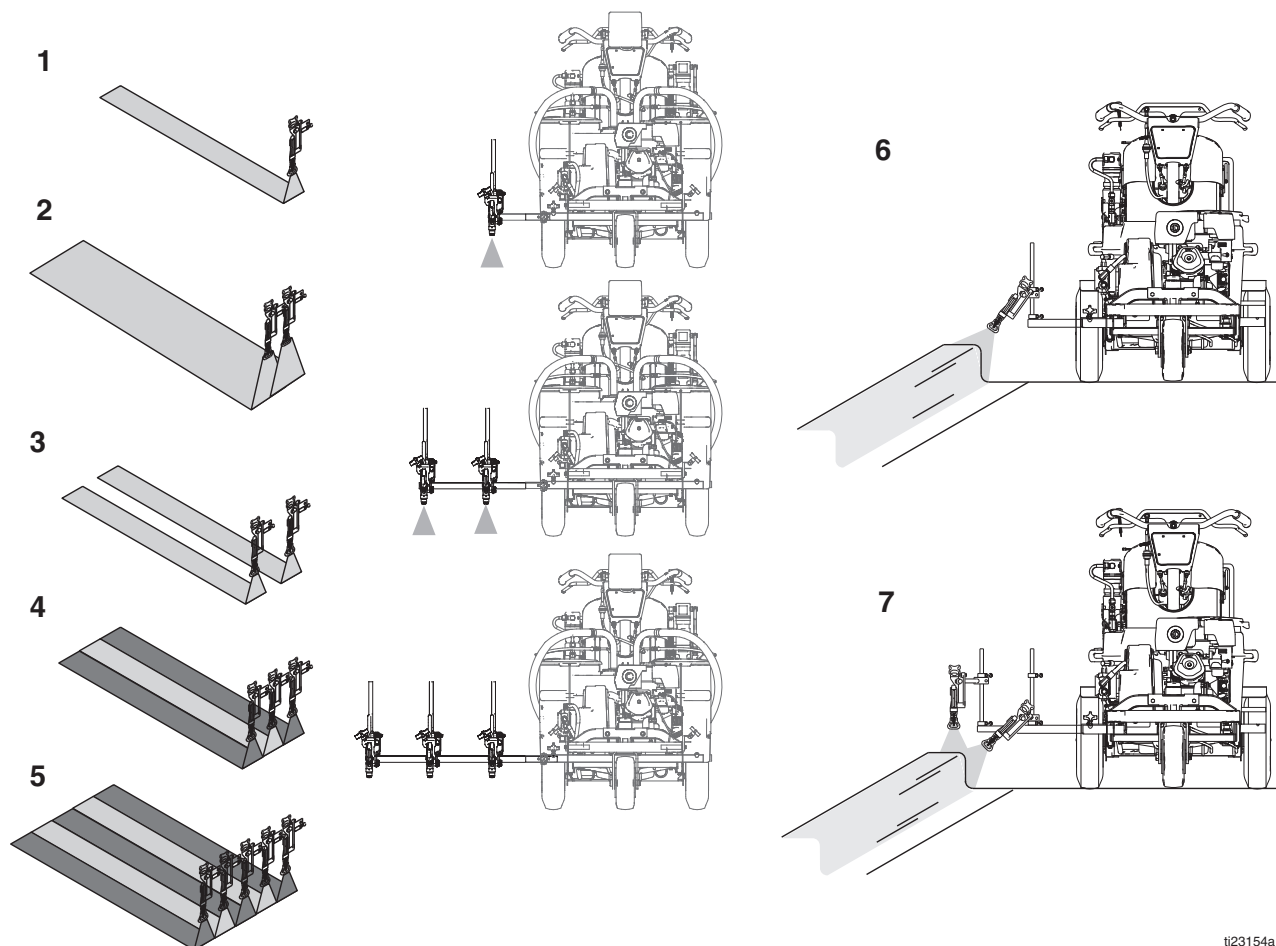

t23154a

1	Eén lijn
2	Eén lijn met een maximale breedte van 24 inch (61 cm)
3	Twee lijnen
4	Eén lijn met twee lijnen gemarkeerd (alleen 250DC)
5	Twee lijnen met drie lijnen gemarkeerd (alleen 250DC)
6	Stoeprand, één pistool
7	Stoeprand, twee pistolen

Pistoolarmsteunen

Deze eenheid is uitgerust met voorste en achterste pistoolarmsteunen aan beide zijden.

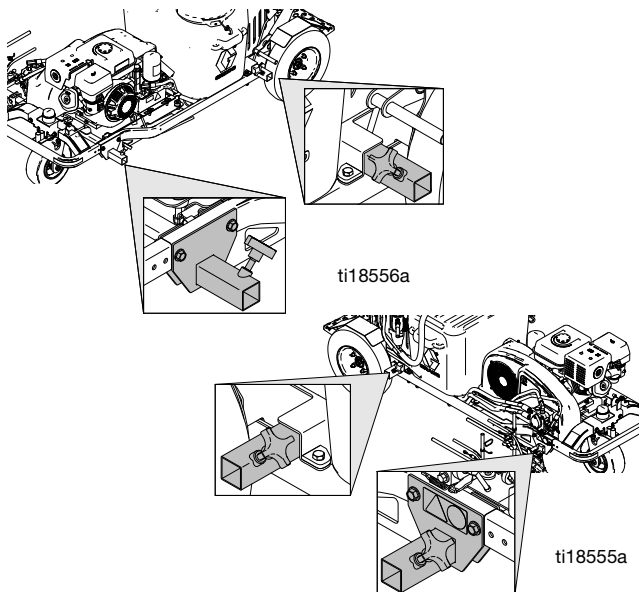

4. Draai de pistoolarmknop in de steungleuf van de pistoolarm aan.

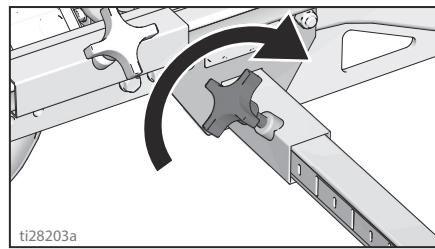

LET OP

Zorg ervoor dat alle slangen, kabels en draden door de haken worden geleid zoals het hoort en NIET langs de wielbanden schuren. Contact met de banden leidt immers tot beschadigde slangen, kabels en draden.

De pistoolpositie wijzigen (links en rechts)

Verwijdering

1. Draai de verticale pistoolarmknop op de bevestigingsstang van de pistoolarm los en verwijder deze.

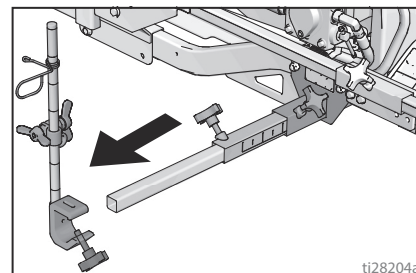

2. Monteer de bevestigingsstang op de andere zijde van de machine.

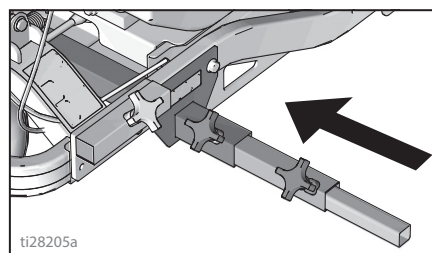

Pistoolpositie wijzigen (voor en achter)

1. Draai de pistoolarmknop los en haal hem uit de steungleuf van de pistoolarm.

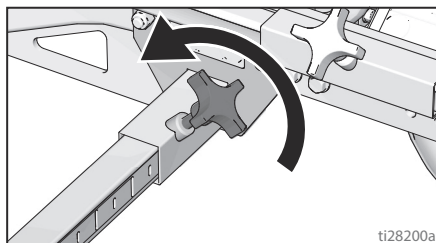

2. Schuif het pistoolarmgedeelte (inclusief pistool en slangen) uit de steungleuf van de pistoolarm.

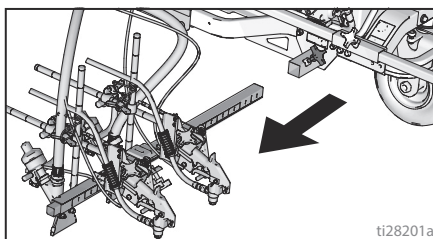

3. Schuif de pistoolarm in de gewenste steungleuf van de pistoolarm.

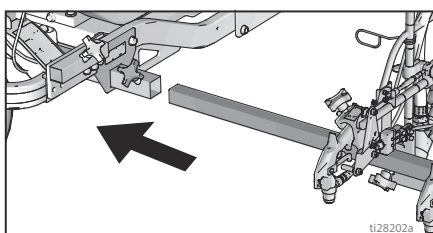

Installatie

1. Installeer de verticale pistoolsteun op de pistoolstang.

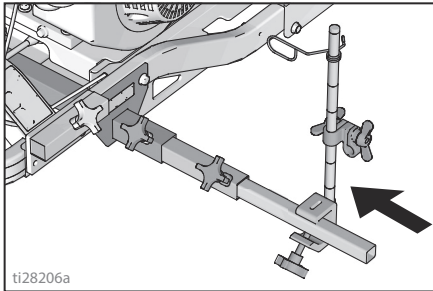

OPMERKING: zorg ervoor dat alle slangen, kabels en draden door de haken worden geleid zoals het hoort.

Afstelling van pistoolkabel

Door de pistoolkabel af te stellen, wordt de afstand tussen de trekkerplaat en de pistooltrekker groter of kleiner. Voer de onderstaande stappen uit om de trekkerafstand af te stellen.

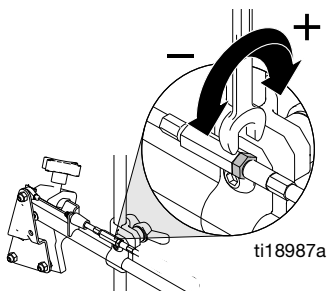

1. Gebruik een moersleutel om de bevestigingsmoer op de kabelregelaar los te draaien.

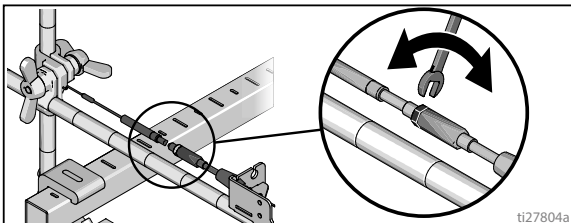

2. Draai de regelaar lossers of vaster totdat het gewenste resultaat is bereikt. **OPMERKING:** hoe meer draad er wordt blootgelegd, hoe kleiner de afstand tussen de pistooltrekker en de trekkerplaat.
3. Gebruik een moersleutel om de bevestigingsmoer op de regelaar aan te draaien.

Een pistoolkabel toevoegen

Dit belijngsapparaat is voorzien van drie pistoolaanrijvingen. Elke pistoolaanrijving kan twee kabels bedienen. Voor de installatie van een extra pistool (3 tot 6 pistolen), maakt u de kabel vast aan de gewenste aandrijvingsstang.

1. Selecteer het kabeluiteinde met regelaar.

2. Plaats de blootgelegde kabel in de gleuf voor de kabelbeugel.

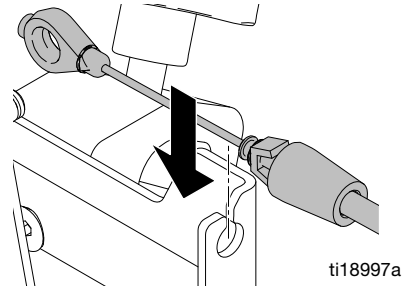

3. Steek de plastic kabelhouder in het gat voor de kabelbeugel.

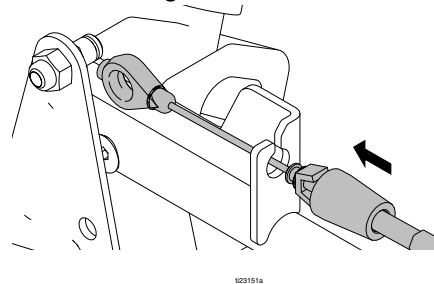

4. Plaats het kabeluiteinde op de trekkerplaatpen en installeer de klem.

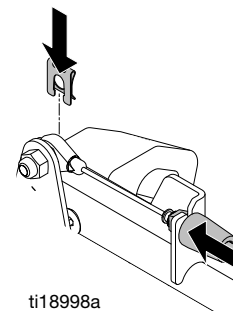

5. Leid de kabel rondom de eenheid en vervolgens naar boven door de kabelgaten achter de slangsteunen.

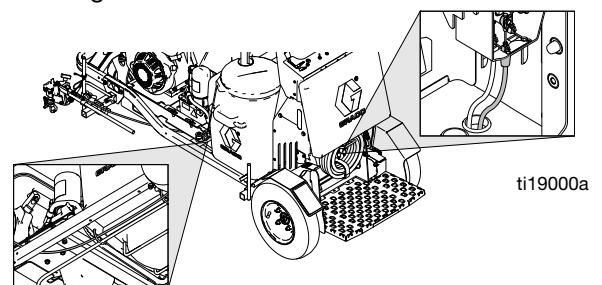

6. Leid de lus aan het kabeluiteinde door het rechthoekige gat in de beugel en steek de plastic kabelhouder in de aandrijvingsbeugel. Plaats het kabeluiteinde op de aandrijvingsstang en installeer de klem.

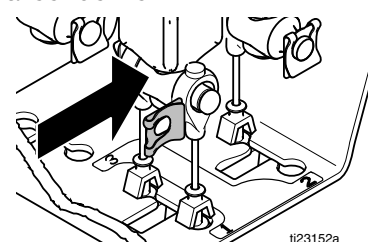

De trekkerpositie wijzigen

Verwijdering

1. Verwijder beide handvaten van de handgreep (dat kunt u doen door perslucht in het uiteinde van het handvat te spuiten).

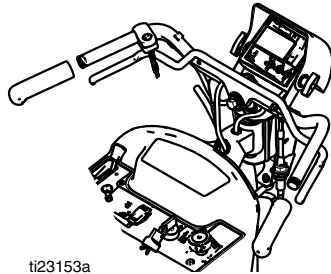

ti23153a

2. Gebruik een inbusleutel om de bout op de steunklem van de trekker los te draaien.

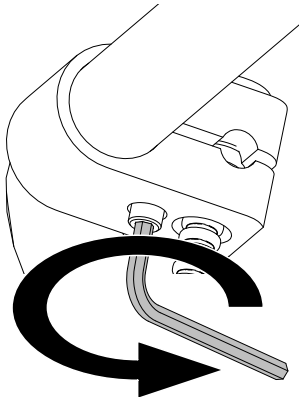

ti18989a

3. Haal het trekgergedeelte van de handgreep.

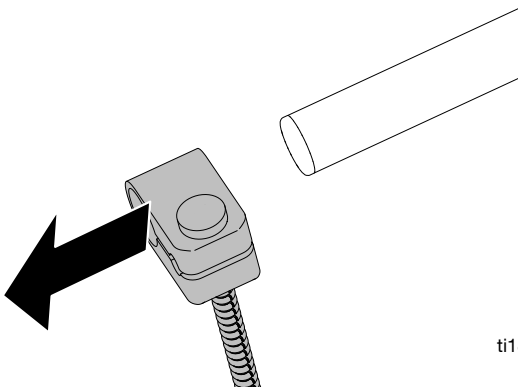

ti18990a

Installatie

1. Leid de trekkerdraad naar de andere zijde van de handgreep. Zorg ervoor dat de draad achter de stuurkolom heen, doorheen de draadgleuf op de stuurplaat en in de draadklem op de handgreep wordt geleid.

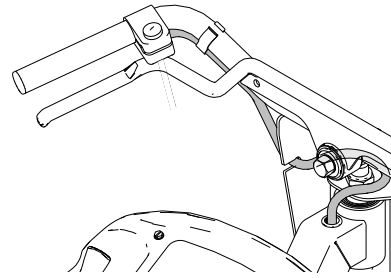

ti18993a

2. Plaats het trekgergedeelte op de gewenste handgreep.

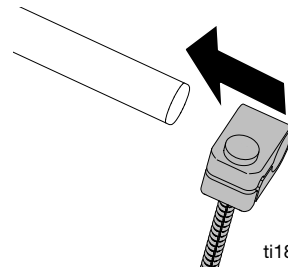

ti18991a

3. Gebruik een inbusleutel om de bout op de steunklem van de trekker aan te draaien.

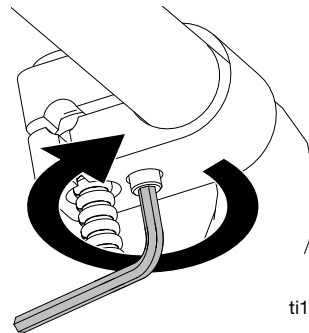

ti18992a

4. Vervang de handgrepen.

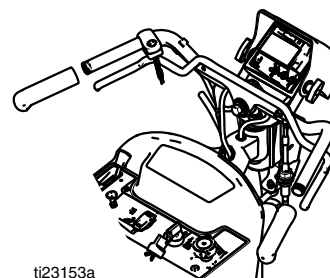

ti23153a

Reinigen

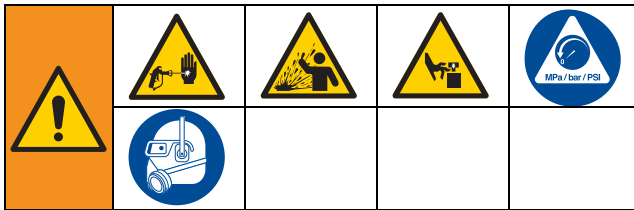

Het systeem blijft onder druk staan totdat deze handmatig wordt ontlast. Om ernstig letsel veroorzaakt door vloeistof onder druk te voorkomen, zoals injectie door de huid, opspattende vloeistof en bewegende onderdelen, dient u de Drukontlastingsprocedure te volgen wanneer u stopt met spuiten en voordat u de apparatuur reinigt, controleert of er onderhoud aan pleegt.

1. Voer de **Drukontlastingsprocedure** uit, pagina 10.
2. Zet de brandstoftoevoer uit.
3. Verwijder de tiphouder en SwitchTip van alle pistolen.

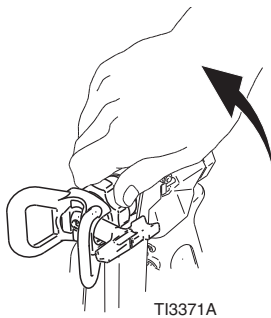

TI3371A

4. Schroef de kap(pen) los en verwijder het filter of de filters. Zet het geheel zonder filter in elkaar.

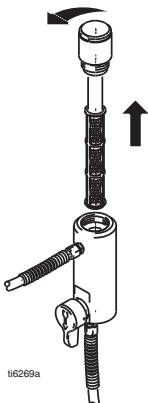

ii6269a

5. Reinig het filter, de tiphouder en de SwitchTip in spoelvloeistof.



TI3375A

SPOELEN

6. Plaats de sifonbuisset in een gearde metalen emmer die deels gevuld is met spoelvloeistof. Bevestig een aarddraad aan een goed geaard punt. Voer de stappen voor opstarten uit 11 - 17 (zie pagina 12) om de verf uit het spuittoestel te spoelen. Gebruik water om verf op waterbasis uit te spoelen en terpentijn om verf op oliebasis uit te spoelen.
7. Houd het pistool tegen de verfemmer en haal de trekker over totdat er water of oplosmiddel uit komt.



ii3322c

8. Houd het pistool boven een opvangemmer. Houd het pistool tegen de emmer en haal de trekker over totdat het systeem grondig is uitgespoeld.
9. Vul de pomp met Pump Armor en plaats filter, tiphouder en SwitchTip terug.
10. Vul de halspakkingmoer met TSL elke keer als u gaat spuiten om te zorgen dat de pakking minder snel slijt.

Rij-instructies



Voer het opstarten uit, zie **Installatie/opstarten**, pagina 11.

Gebruik de handgrepen van het belijningsapparaat om alle bewegingen tijdens de bediening te regelen. Naast het besturen van het belijningsapparaat regelen de handgrepen ook de voorwaartse en achterwaartse beweging door de bedieningshendel vooruit/achteruit te trekken.

OPMERKING: Zorg ervoor dat het bypassventiel van de wielmotor is ingeschakeld (zie pagina 21).

Vooruit bewegen: Ontgrendel de rem en trek langzaam aan de bedieningshendel aan de rechterzijde van de handgreep.

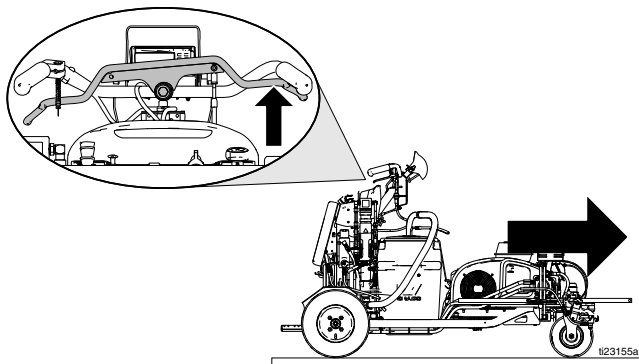

Achteruit bewegen: trek langzaam aan de bedieningshendel aan de linkerzijde van de handgreep.

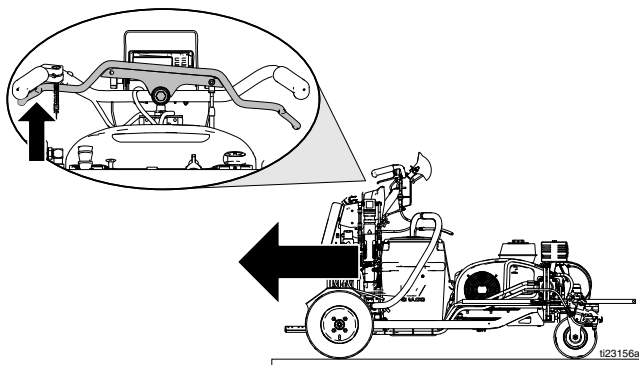

Stoppen: laat de bedieningshendel los en laat hem naar het midden terugkeren.

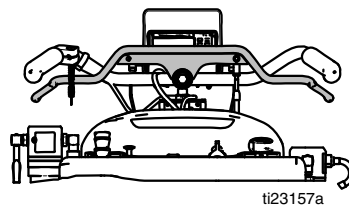

Naar rechts en links draaien: draai de handgreep naar rechts of links om het belijningsapparaat te besturen.

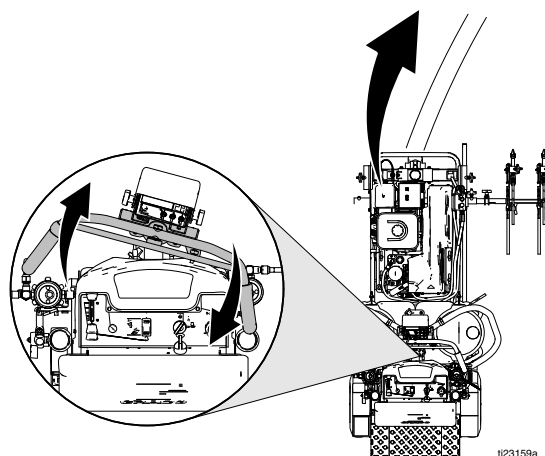
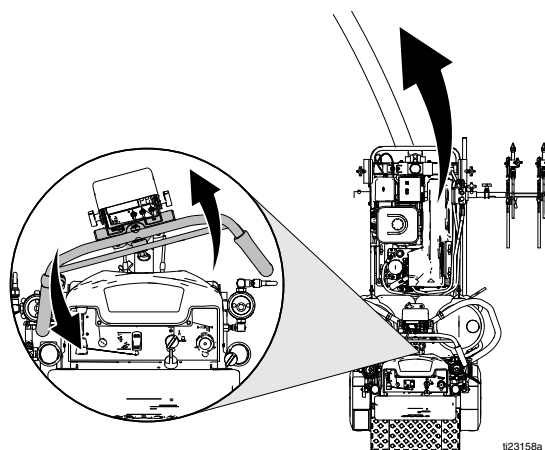

Parkeer-/noodrem

Deze eenheid is uitgerust met een parkeerrem. Schakel de parkeerrem altijd in als het apparaat niet wordt bediend. De rem kan ook worden gebruikt om de machine in een noodsituatie te vertragen.

1. Duw met uw voet op de remhendel om de parkeerrem in te schakelen.

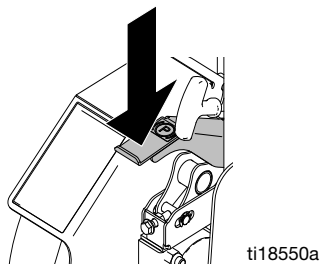

2. Til met uw voet de remhendel op om de parkeerrem te ontgrendelen.

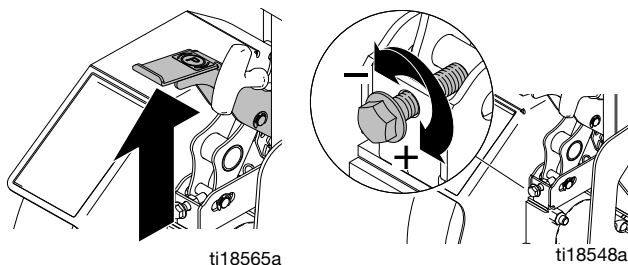

OPMERKING: stel de schroef af om de remkracht te vergroten of te verkleinen.

De rijfunctie inschakelen

Dankzij het bypassventiel van de wielmotor kan de operator de wielspanning ontkoppelen en de eenheid in het rond duwen. Draai deze een volledige slag linksom om te ontkoppelen.

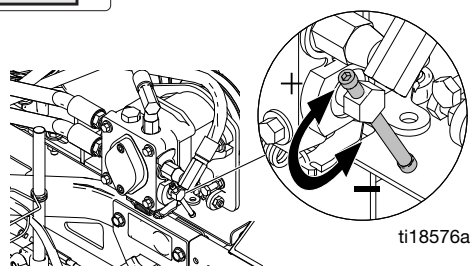
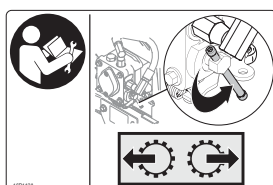

Afstelling voor rechte belijning

Het voorste wiel is zo ingesteld dat de eenheid wordt gecentreerd en de operator rechte lijnen kan spuiten. Na verloop van tijd kan het wiel mogelijk niet meer goed zijn uitgelijnd en moet het opnieuw worden afgesteld. Voer de onderstaande stappen uit om het voorste wiel opnieuw te centreren:

1. Draai de twee bouten op de wielcentreerplaat los.

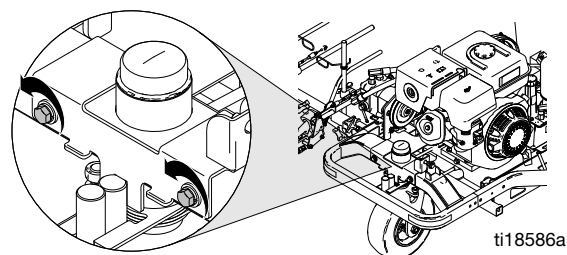

2. Als het belijningsapparaat naar rechts afbuigt, draait u de stelschroef rechtsom.

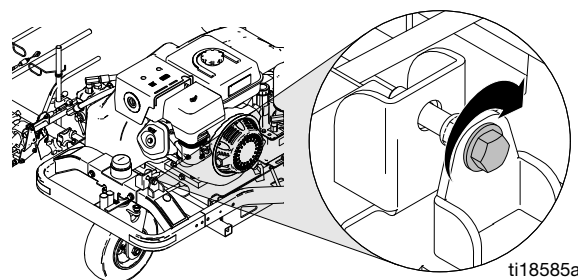

3. Als het belijningsapparaat naar links afbuigt, draait u de stelschroef linksom.

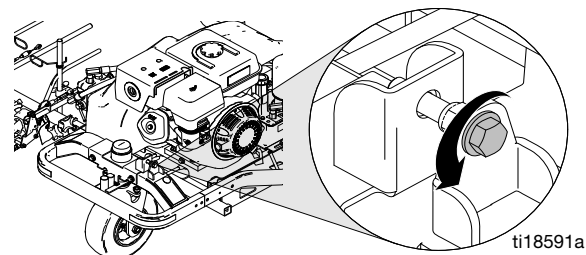

4. Maak een testrit met het belijningsapparaat. Herhaal stappen 2 en 3 totdat het belijningsapparaat recht rijdt. Draai de twee bouten op de wielcentreerplaat aan om de nieuwe wielinstelling te vergrendelen.

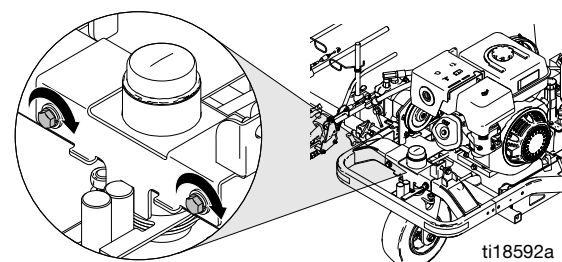

Hoogteaanpassing van de handgreep

1. Draai de vergrendeling voor de hoogteregelaar van de handgreep los.

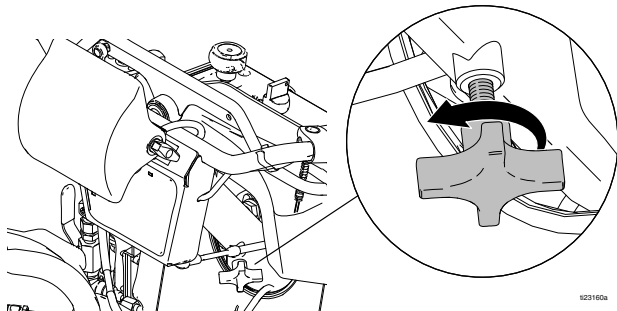

2. Zet de handgrepen omhoog of omlaag tot de gewenste hoogte.

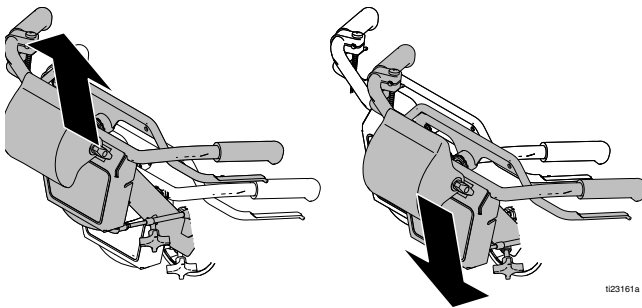

3. Draai de vergrendeling voor de hoogteregelaar van de handgreep vast.

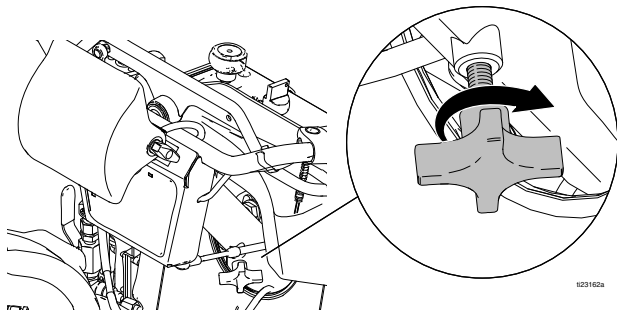

Bewaarpnpositie van platform

1. Zet het platform omhoog; de pen wordt automatisch vergrendeld.

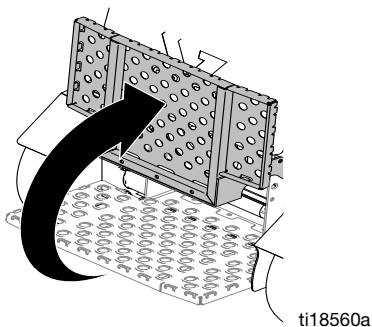

2. Zet het omlaag door aan de pen te trekken en het platform omlaag te zetten.

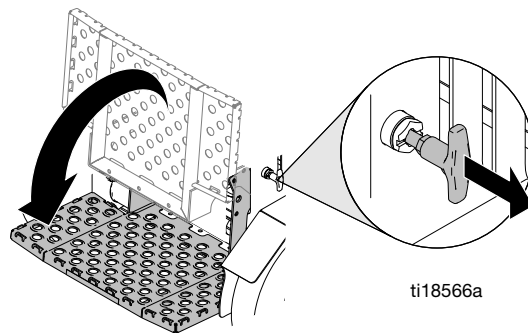

Afstelling van voorplaat

1. Draai de vier bouten los.
2. Schuif de plaat omhoog of omlaag tot in de gewenste positie.

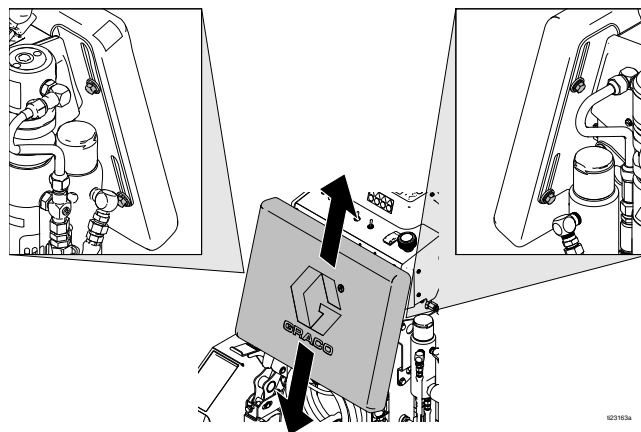

3. Draai de vier bouten aan.

Slimme bediening

Menustructuur

(LLV 250dc weergegeven)

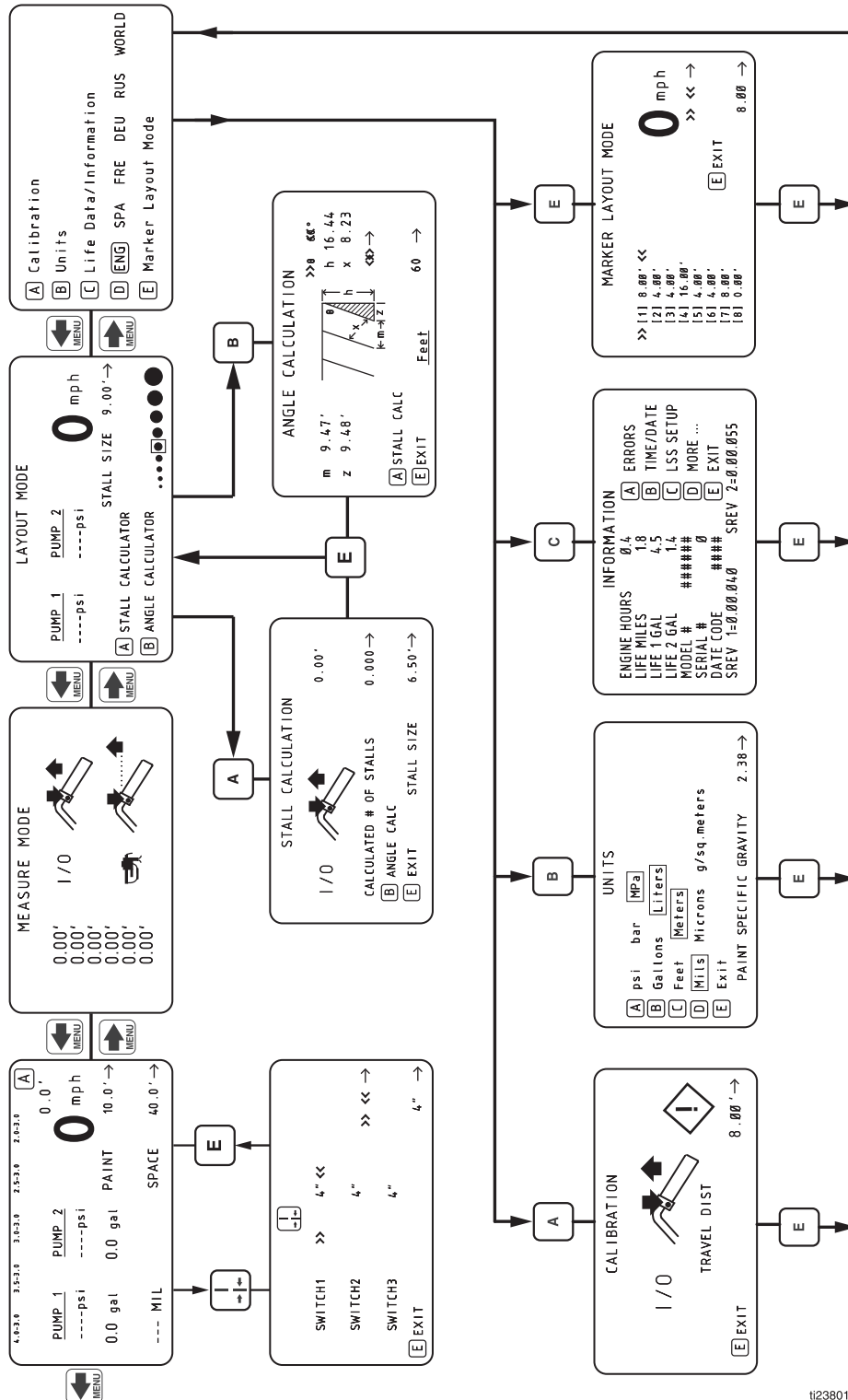

ti23801b

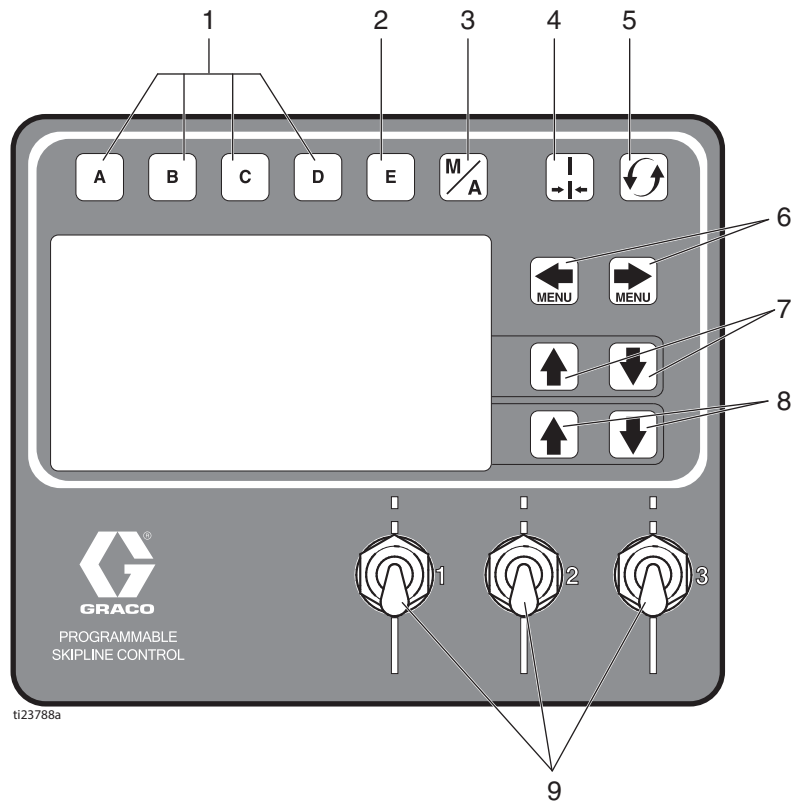

*LLV 250SPS toont informatie voor slechts 1 pomp.

Bedieningsfuncties



Ref.	Schakelaar / indicator	Betekenis
1	Menubediening	Geeft menuspecifieke opdrachten zoals weergegeven op het lcd-scherm. Hiermee kunnen verf voor onderbroken lijn en afstand voor directe veranderingen worden opgeslagen. Houd de knop ingedrukt om het patroon op te slaan. Selecteert vooraf ingestelde waarden onder "Favoriet" of in submenu's.
2	Menubediening	Selecteert vooraf ingestelde waarden of sluit af en keert terug naar het vorige menu.
3	Knop M/A	Selecteert de modus HANDMATIG of AUTOMATISCH.
4	Toets Lijnbreedte	Voer de lijnbreedte voor de berekening van MIL (dikte) uit.
5	Knop Reset	Zet alle waarden weer op nul.
6	Pijltoetsen MENU	Wordt gebruikt om tussen menu's te wisselen, waarden in te stellen en waarden te resetten. Bladert door de modus Belijning, modus Meten, modus Indeling en de menu's voor Installatie/Informatie.
7	Pijltoetsen	Worden samen met de menu's gebruikt om waarden op het scherm aan te passen. Stelt de naastgelegen waarden af.
8	Pijltoetsen	Worden samen met de menu's gebruikt om waarden op het scherm aan te passen. Stelt de naastgelegen waarden af.
9	Schakelaar verfpistool 1, 2 en 3	Schakelt verfpistolen 1, 2 en 3 in/uit. Omhoog - onderbroken lijn. Midden - uit. Onder - continue lijn.

Hoofdmenu's

Gebruik de knoppen MENU   om door de vier hoofdmenu's te bladeren.

Modus Belijning

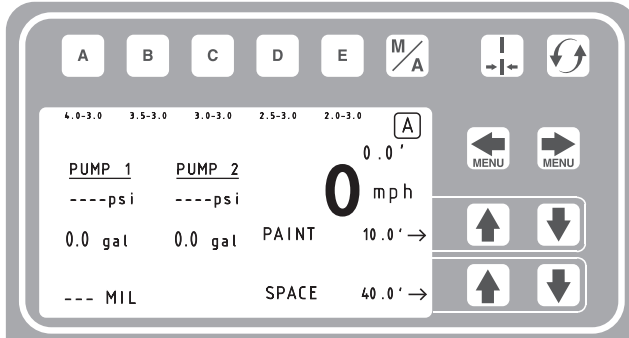

Zie **Modus Belijning (LLV 250DC afgebeeld)**, pagina 28 voor eigenschappen.
LLV 250DC weergegeven
LLV 250SPS toont informatie voor slechts 1 pomp.

Modus Meten

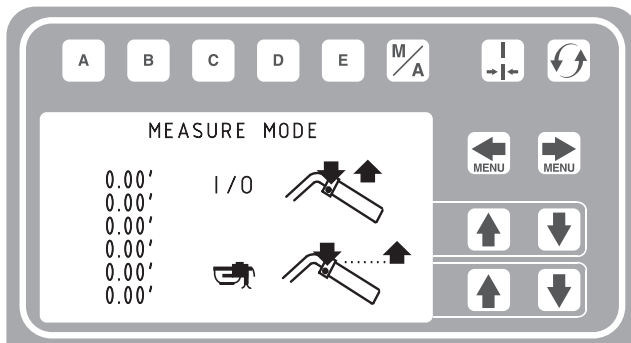

Zie **Modus Meten**, pagina 29 voor eigenschappen.

Modus Indeling

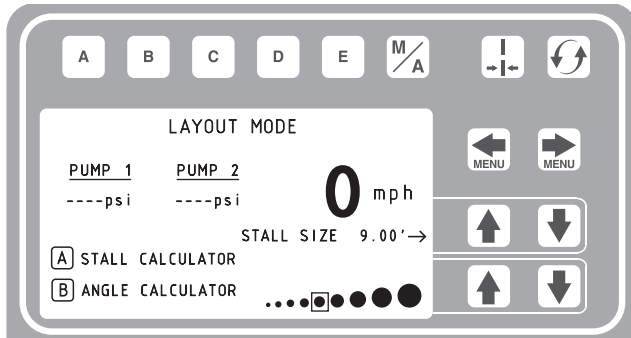

Zie **Modus Indeling**, pagina 30 voor eigenschappen.
LLV 250DC weergegeven
LLV 250SPS toont informatie voor slechts 1 pomp.

Installatie/Informatie

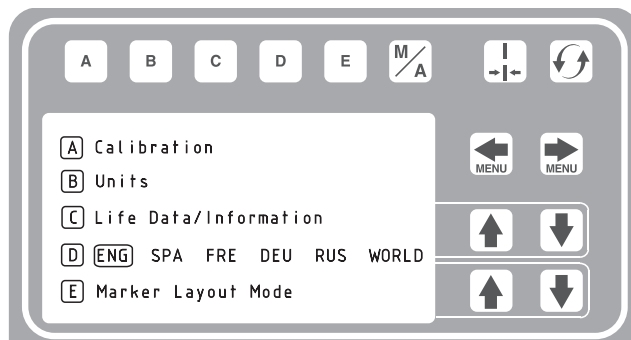

Zie **Installatie/Informatie**, pagina 33 voor eigenschappen.

Eerste opstelling

Bij de eerste installatie wordt het belijningsapparaat op de bediening voorbereid met een aantal door de gebruiker ingevoerde parameters. De taal en meeteenheden kunnen worden ingesteld voordat u start of ze kunnen later worden aangepast.

Taal

Selecteer in Installatie/Informatie de juiste taal door op **D** te drukken totdat de taal is gemarkeerd.

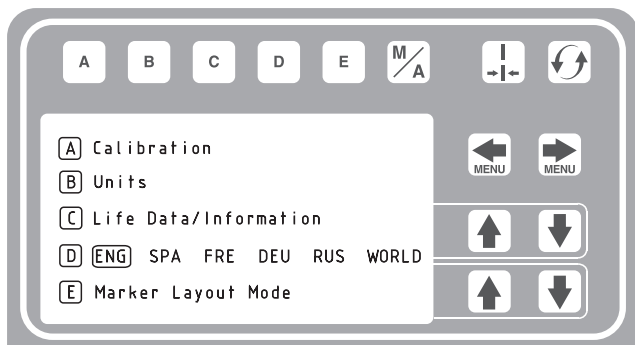

ENG = Engels
 SPA = Spaans
 FRE = Frans
 DEU = Duits
 RUS = Russisch
 WERELD = Symbolen zie **Toets symbool Wereld**, pagina 37.

OPMERKING: talen kunnen later ook worden gewijzigd.

Eenheden

Kies de juiste meeteenheden.

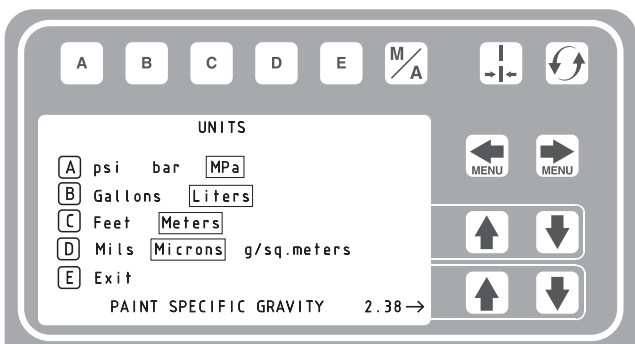

VS-eenheden
 Druk = psi
 Volume = gallon
 Afstand = voet
 Lijndikte - mil

SI-eenheden

Druk = bar (MPa beschikbaar)
 Volume = liter
 Afstand = meter
 Lijndikte = micron (g/m² beschikbaar)

Soortelijk gewicht verf = Gebruik de OPWAARTSE en NEERWAARTSE pijlen om het soortelijk gewicht in te stellen. Vereist om de dikte van de verf te bepalen.

OPMERKING: alle eenheden kunnen te allen tijde individueel worden gewijzigd.

Kalibratie

1. Pomp de achterbanden op tot een spanning van 379 +/- 34 kPa (55 +/- 5 psi) en pomp waar nodig lucht bij.
2. Schuif de stalen tape uit tot een afstand van meer dan 8 meter (26 voet).

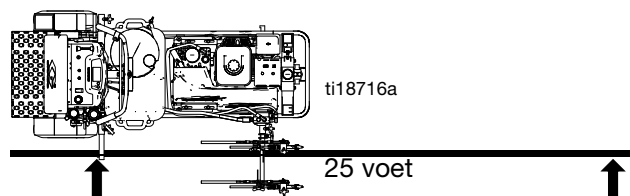

3. Druk op **MENU** om Installatie/Informatie te selecteren.

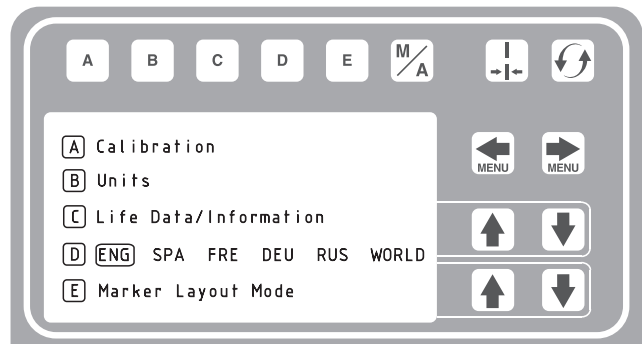

- Druk op **A** voor Kalibreren. Stel de AFSTAND in op 7,6 m (25 voet) of langer. Langere afstanden leveren een grotere nauwkeurigheid op, afhankelijk van de omstandigheden.

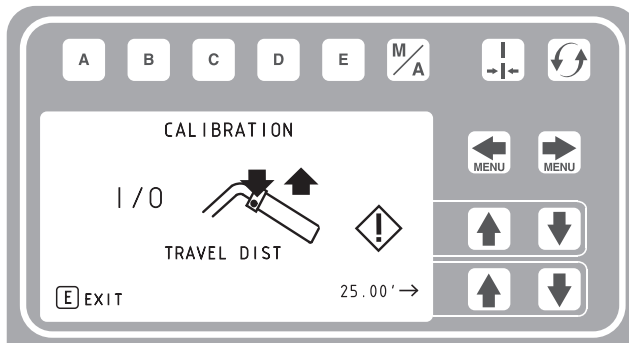

- Lijn een deel van de eenheid uit met 30 cm (1 voet) op het meetlint.

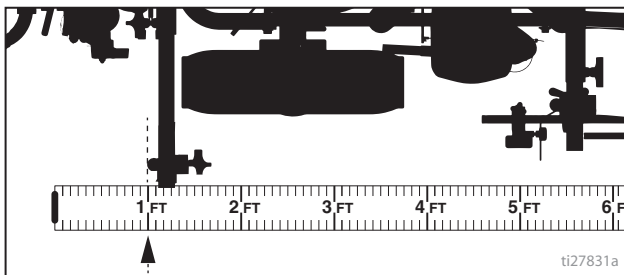

- Druk op de pistooltrekkerregelaar om het kalibreren te starten.

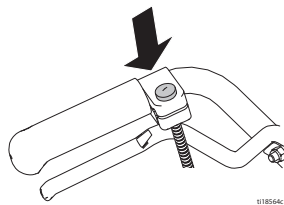

- Beweeg het belijngsapparaat vooruit. Houd de eenheid uitgelijnd met het meetlint.

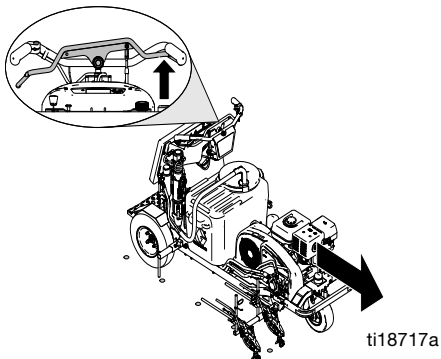

- Stop wanneer het gekozen deel van de eenheid is uitgelijnd met 8 meter (26 voet) of de ingevoerde afstand op het meetlinkt (afstand van 7,6 m / 25 voet).

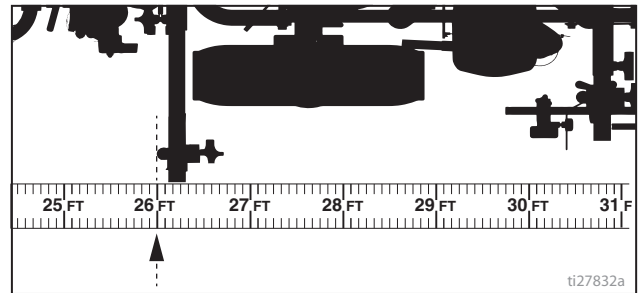

- Trek aan de pistooltrekkerregelaar om het kalibreren te voltooien.

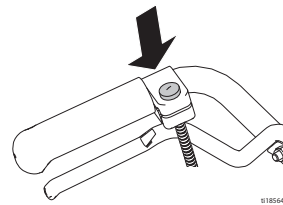

- De kalibratie is niet voltooid wanneer het uitroepteken **!** wordt weergegeven.
- De kalibratie is voltooid wanneer het vinkteken **✓** wordt weergegeven.

- Het kalibreren is nu voltooid.

Ga naar de modus METEN en controleer de nauwkeurigheid door het lint te meten (zie **Modus Meten**, pagina 29).

Modus Belijning (LLV 250dc afgebeeld)

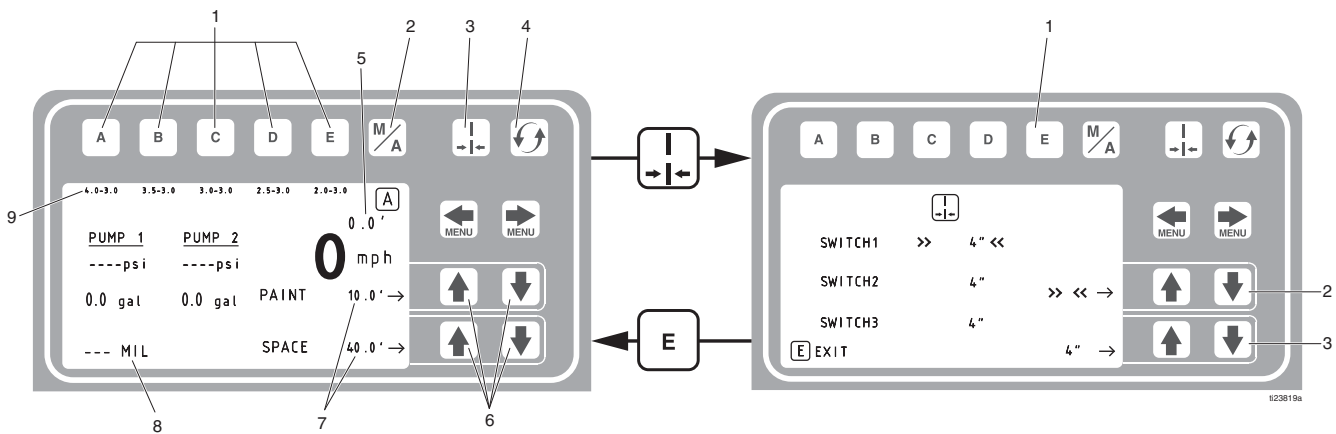

Ref.	Omschrijving
1	U kunt een "Favoriet" selecteren door de knop minder dan één seconde ingedrukt te houden.
	U kunt een "Favoriet" opslaan door de knop langer dan drie seconden ingedrukt te houden.
2	Wisselt tussen de modus Handmatig en Automatisch.
	<p>Modus Handmatig: Houd de regelknop van de pistooltrekker ingedrukt om een lijn aan te brengen.</p> <p>Modus Automatisch: Druk kort op de regelknop van de pistooltrekker om een lijn aan te brengen. Druk nog een keer kort op de knop om te stoppen.</p>
3	Knop Lijnbreedte voor berekening van MIL (dikte).
4	Zet de waarden voor "Opdracht" weer op nul.
5	Totale gespoten lijnlengte.
6	Stelknoppen voor verf en lengte spatie.
7	Verf en Lengte spatie die wordt gespoten als een schakelaar is ingesteld op onderbroken lijn.
8	Dikte MIL. Onder het spuiten wordt "Direct gemiddelde MIL" weergegeven. Bij stoppen wordt "Gemiddelde MIL opdracht" weergegeven.
9	Vijf favorieten onderbroken lijn.

*LLV 250SPS toont informatie voor slechts 1 pomp.

Ref.	Omschrijving
1	Afsluiten en terug naar menu voor modus Belijning.
2	Selecteer schakelaar 1, 2 of 3.
3	Afstelling lijnbreedte, als de schakelaar meer dan één pistool bedient, voeg dan de lijnbreedtes samen.

Bediening in modus Belijning

Het belijningsapparaat moet draaien en de koppeling moet zijn ingeschakeld voordat de regelknop voor de pistooltrekker wordt geactiveerd.

1. Zorg dat de motor en de koppelingsschakelaar zijn ingeschakeld.
2. Gebruik de keuzeschakelaars van de pistolen om de pistolen en het belijningstype te selecteren.
3. Activeer de regelknop van de pistooltrekker om met spuiten te beginnen.

In de modus Automatisch heeft het belijningsapparaat een uitschakelwaarde bij lage snelheid van 1,0 km/u (0,6 mijl/u). De uitschakelwaarde bij lage snelheid kan worden aangepast of uitgeschakeld. Zie **Informatie**, pagina 34.

In de modus Automatisch knippert **A** als de regelknop voor de pistooltrekker wordt ingedrukt om aan te geven dat de signaalmodus actief is.

Modus Meten

De modus Meten vervangt een tapemeting om de afstand te meten bij het indelen van een te belijnen gebied.

1. Gebruik   om de modus Meten te selecteren.

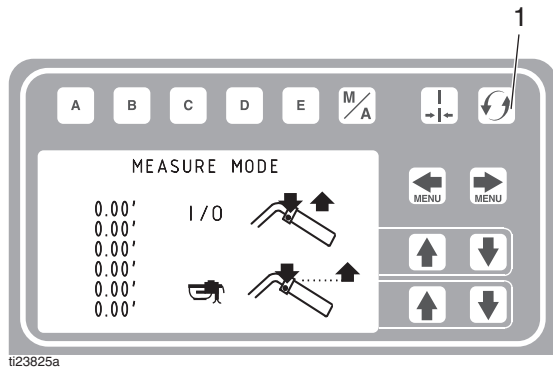

ti23825a

Ref.	Omschrijving
1	Houd de knop ingedrukt om alle waarden weer op nul te zetten.

2. Druk kort op de regelknop van de pistooltrekker. Beweeg het belijningsapparaat naar voren of naar achteren. (Naar achteren bewegen is een negatieve afstand.)

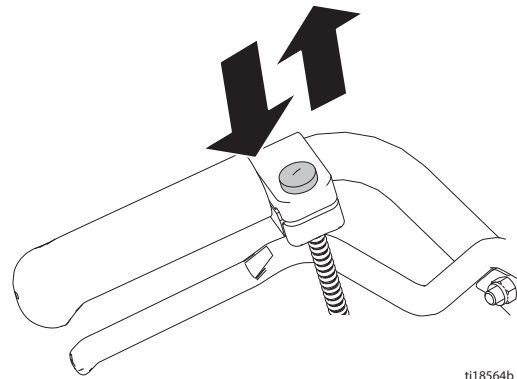

ti18564b

3. Druk kort op de regelknop voor de pistooltrekker om de gemeten lengte te voltooien. Er zijn tot zes lengtes zichtbaar.

De laatste gemeten lengte wordt ook als de gemeten afstand opgeslagen op het display voor Berekening vak. Zie **Berekening vak**, pagina 31.

Houd de regelknop voor de pistooltrekker kort ingedrukt om een stip te spuiten. Als de trekker wordt ingedrukt terwijl het belijningsapparaat beweegt, dan wordt er elke 30,5 cm (12 inch) een stip gezet.

Modus Indeling

De modus Indeling wordt gebruikt om vakken op parkeerplaatsen te berekenen en te markeren.

1. Gebruik   om de modus Indeling te selecteren.

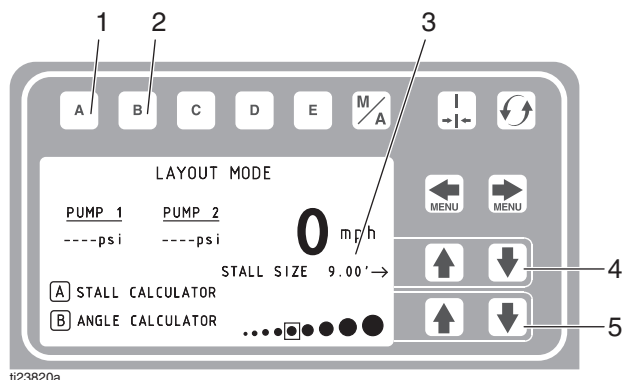

ti23820a

Ref.	Omschrijving
1	Het menu Berekening vak wordt geopend. Zie Berekening vak , pagina 31.
2	Het menu Hoekberekening wordt geopend. Zie Hoekberekening , pagina 32.
3	Afstand tussen stippen aangebracht door het belijningsapparaat
4	Pas de afmetingen van het vak / breedte voor afstand van de stippen aan.
5	Pas de afmetingen van de stippen aan.

2. Druk kort op de regelknop van de pistooltrekker en beweeg het belijningsapparaat naar voren.

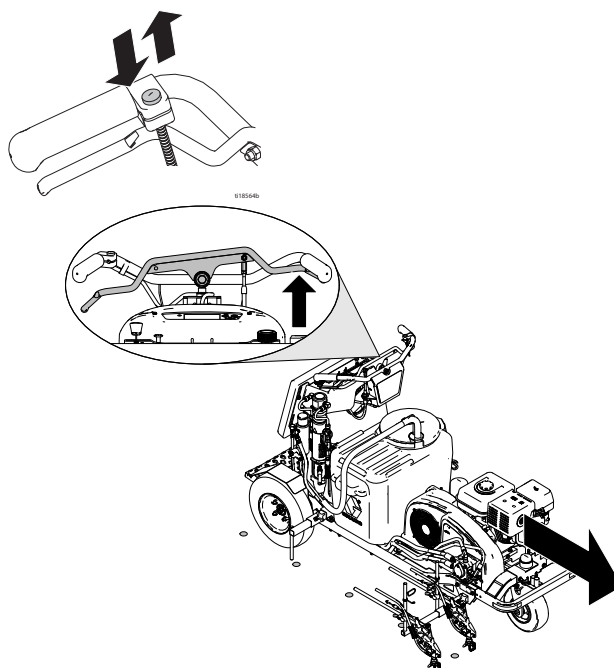

3. Het belijningsapparaat plaatst standaard elke 2,7 m (9,0 voet) een stip om de afmetingen van het vak te markeren. De afmetingen van het vak kunnen worden aangepast.
4. De stippen worden geplaatst totdat de regelknop van de pistooltrekker weer kort wordt ingedrukt.

Een indicator voor en na de modus Indeling op het scherm knippert beurtelings wanneer de regelknop voor de pistooltrekker wordt ingedrukt om aan te geven dat de signaalmodus actief is.

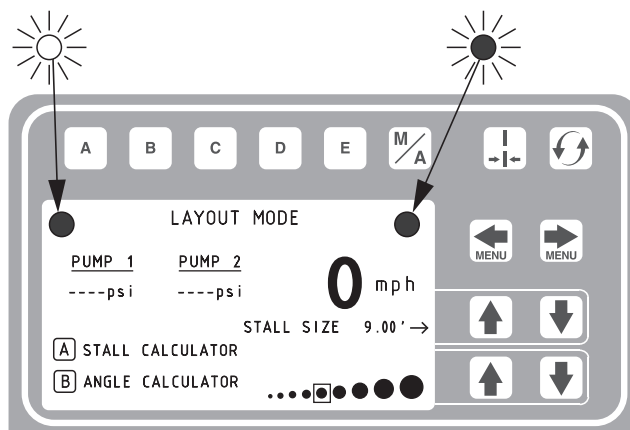

*LLV 250SPS toont informatie voor slechts 1 pomp.

Berekening vak

De functie Berekening vak wordt gebruikt om de afmetingen van een vak in te stellen. Het belijningsapparaat deelt de gemeten lengte door de afmetingen van het vak om het aantal vakken te bepalen dat in de gemeten lengte past.

1. Gebruik   om de modus Indeling te selecteren. Druk op  om het menu Berekening vak te openen.

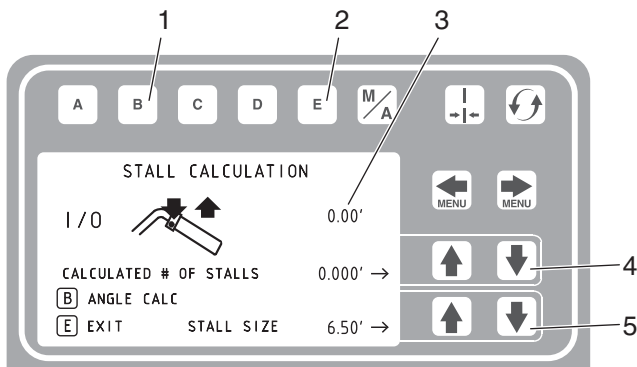

ti23821a

Ref.	Omschrijving
1	Het menu Hoekberekening wordt geopend. Zie Hoekberekening , pagina 32.
2	Afsluiten en terug naar de afmetingen van de vakken voor de modus Indeling.
3	Gemeten afstand.
4	Berekend aantal vakken. Wanneer het aantal vakken wordt gewijzigd, dan worden de afmetingen van de vakken ook aangepast.
5	Grootte van het vak. Wanneer de afmetingen van de vakken worden gewijzigd, verandert ook het berekende aantal vakken.

2. De laatst gemeten lengte gemeten in de modus Meten wordt weergegeven of druk op de regelknop voor de pistooltrekker om een nieuwe meting te starten. Druk nog een keer op de knop om met meten te stoppen.

De afmetingen en het berekende aantal van de vakken kunnen beide worden aangepast.

3. Druk op  om terug te keren naar de modus Indeling. De afmetingen van de vakken worden opgeslagen en weergegeven op het scherm voor de modus Indeling.
4. Druk kort op de regelknop van de pistooltrekker om te beginnen met het aanbrengen van stippen. Druk weer kort op de regelknop van de pistooltrekker om te stoppen.

Hoekberekening

De functie Berekening hoek wordt gebruikt om de offsetwaarde en de waarde voor de afstand tussen de stippen te berekenen voor een indeling.

1. Gebruik om de modus Indeling te selecteren. Druk op om het menu Hoekberekening te openen.

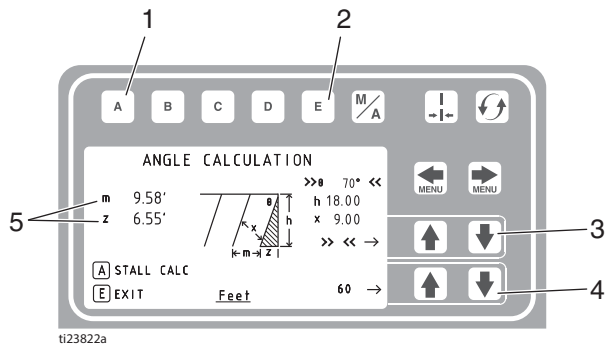

Ref.	Omschrijving
1	De functie Hoekberekening wordt geopend.
2	Afsluiten en terug naar de modus Indeling.
3	Selecteer θ , h of x.
4	Pas de geselecteerde parameter aan.
5	Bereken de offset en afstand tussen stippen.

2. De afstand tussen de stippen (m) en de offset (z) worden berekend op basis van de ingevoerde parameters:

- θ - Hoek vakken
- h - Diepte vakken
- x - Afmetingen vakken (breedte) II

3. Meet en markeer de offset-afstand (z) die voor het eerste vak is berekend.

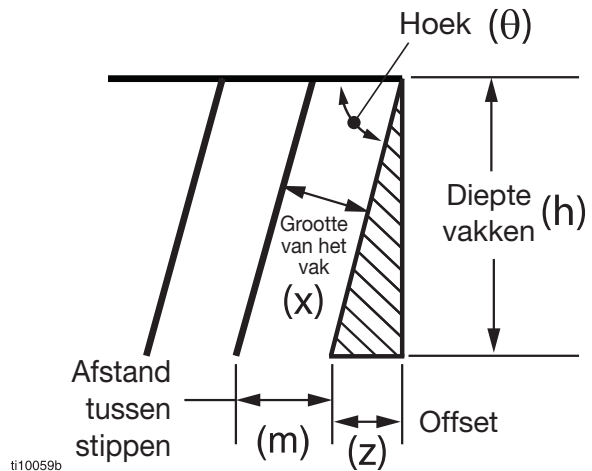

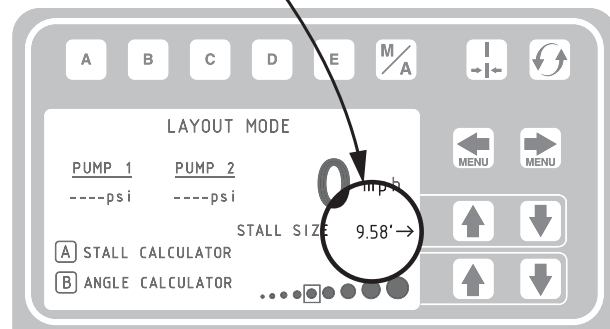
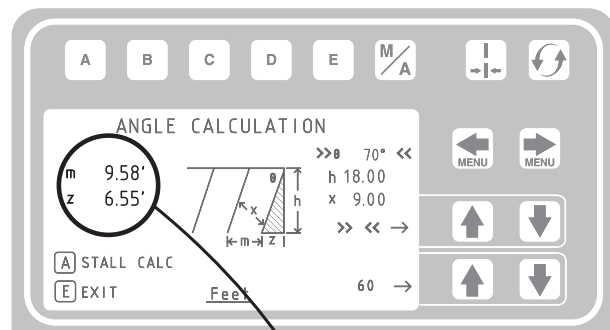

4. Druk op om terug te keren naar de modus Indeling. De waarde voor de afstand tussen de stippen (m) wordt opgeslagen en weergegeven als afmetingen van de vakken op het scherm voor de modus Indeling.



5. Druk kort op de regelknop van de pistooltrekker om te beginnen met het markeren van de stippen voor de afmetingen van het vak. Druk kort op de regelknop van de pistooltrekker om te stoppen met het markeren.

Installatie/Informatie

Druk op   om Installatie/Informatie te selecteren.

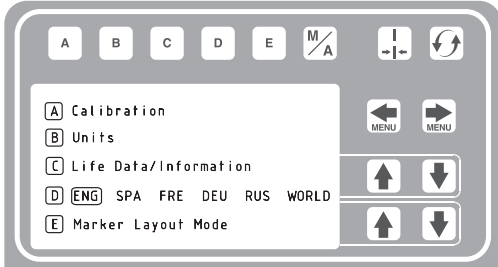

Druk op  om Taal te selecteren.
Zie **Taal**, pagina 26.

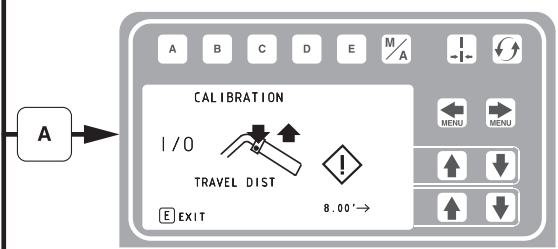

Zie **Kalibratie**, pagina 26.

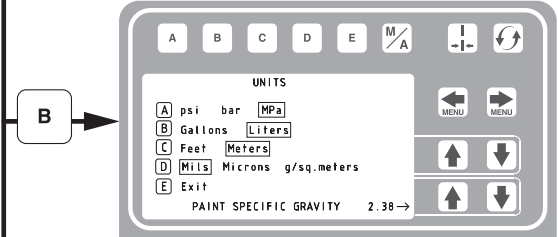

Zie **Eenheden**, pagina 26.

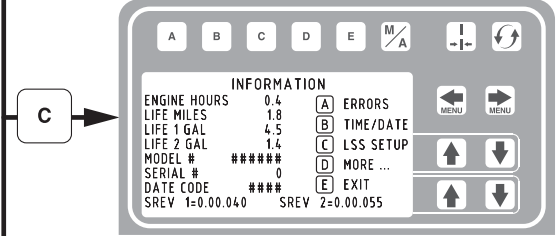

Zie **Informatie**, pagina 34.

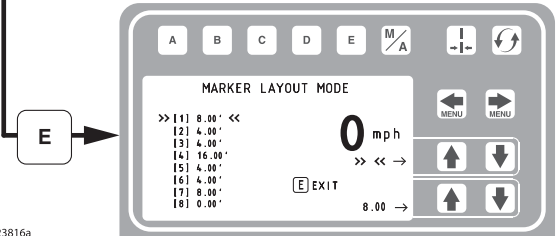

Zie de **Modus indeling - Markeren**, pagina 36.

t123816a

Informatie

Druk op om Installatie/Informatie te selecteren. Druk op om het menu Informatie te openen.

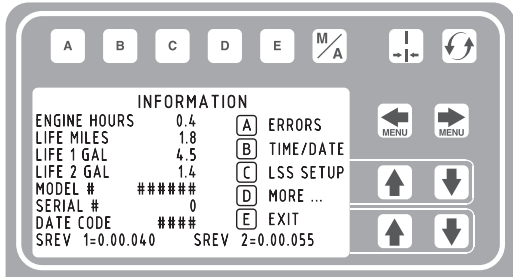

Geeft gegevens over de levensduur en informatie over het belijningsapparaat weer en slaat deze op.

A

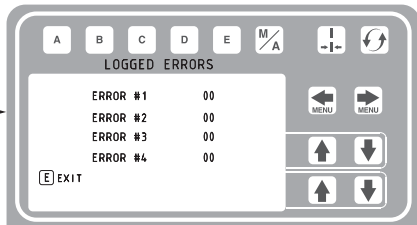

Slaat de laatste vier foutcodes op die zich hebben voorgedaan.

- Beschrijving codes
- 02 = Te hoge druk op sensor 1
 - 03 = Geen omvormer 1 waargenomen
 - 22 = Te hoge druk op sensor 2
 - 23 = Geen omvormer 2 waargenomen

B

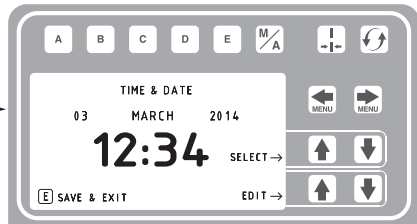

Stel tijd en datum in met de pijltoetsen.

C

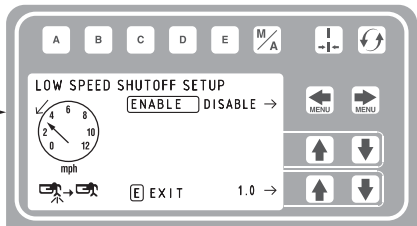

Gebruik om uitschakeling lage snelheid in of uit te schakelen in de modus Automatisch.

Gebruik de pijltoetsen omhoog en omlaag om de waarde voor uitschakeling bij lage snelheid aan te passen.

D

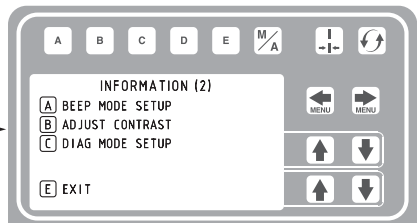

Zie **Informatie (2)**, pagina 35.

t123817a

Informatie (2)

Druk op om Installatie/Informatie te selecteren. Druk op om het menu Informatie te openen. Druk op om het menu Informatie (2) te openen.

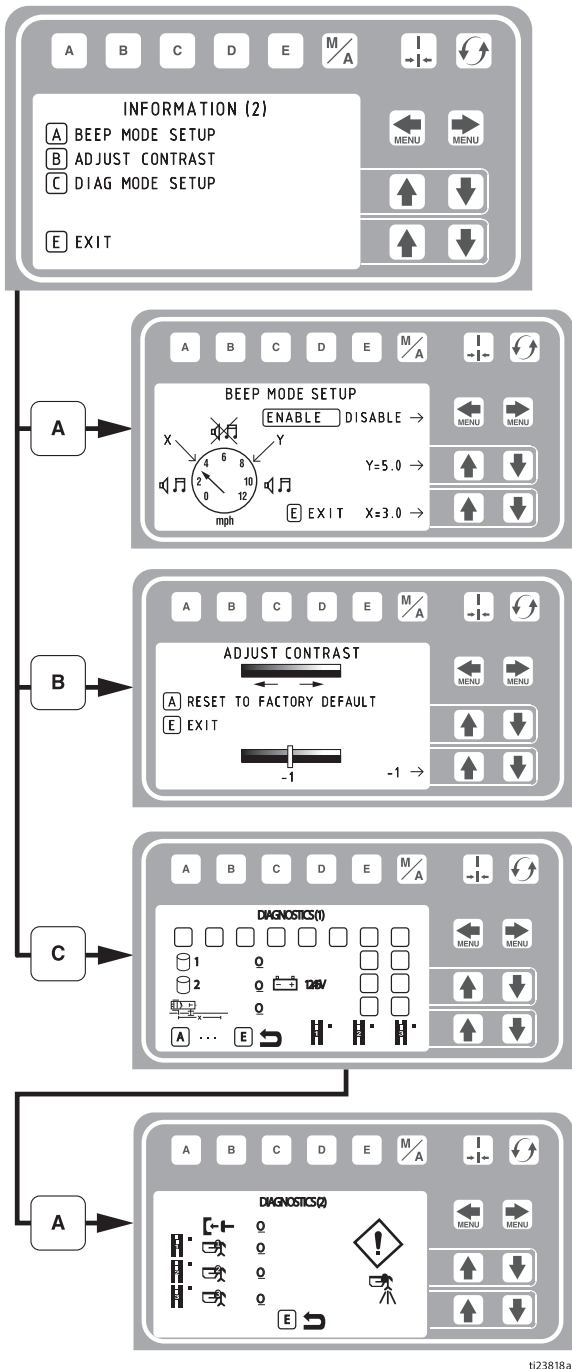

Stel de limiet voor lage snelheid (X) en de limiet voor hoge snelheid (Y) in. Als u buiten deze limieten komt tijdens het belijnen, dan piept het belijningsapparaat. Het piept snel als u boven de limiet komt en langzaam als u onder de limiet komt.

Stel het schermcontrast in op de gewenste waarde.

Wordt gebruikt voor Problemen oplossen.



Wordt gebruikt voor Problemen oplossen.

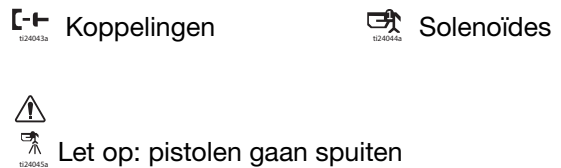

Modus indeling - Markeren

In de modus Meten kunnen een stip of serie stippen worden gebruikt om een gebied te markeren.

1. Druk op om Installatie/Informatie te selecteren. Druk op om de modus Indeling - Markeren te openen.

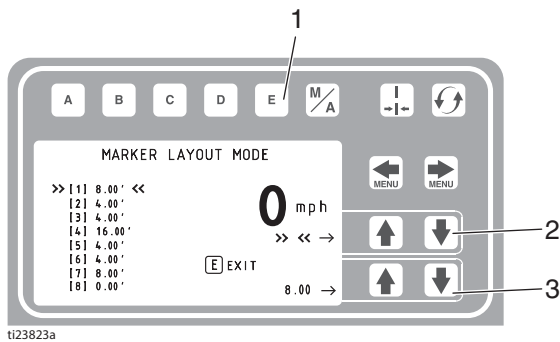

Ref.	Omschrijving
1	Afsluiten en terug naar het menu Informatie.
2	Selecteer de waarde die u wilt wijzigen.
3	Stel de afstandswaarde in.

2. Gebruik de pijltoetsen om een markeerpatroon in te stellen.
3. In het voorbeeld van de indeling voor markeren wordt een typische indeling van een rijstrook voor reflecterende markeerders getoond. Stel de afstanden in tot acht opeenvolgende metingen. Wanneer u voor een van de afstanden nul laat staan, springt de modus Indeling - Markeren naar de volgende meting in een ononderbroken lus.

De modus Indeling - Markeren kan ook worden gebruikt voor:

- Meervoudige ruime parkeerplaatsen voor gehandicapten
- Parkeerplaatsen met dubbele belijning

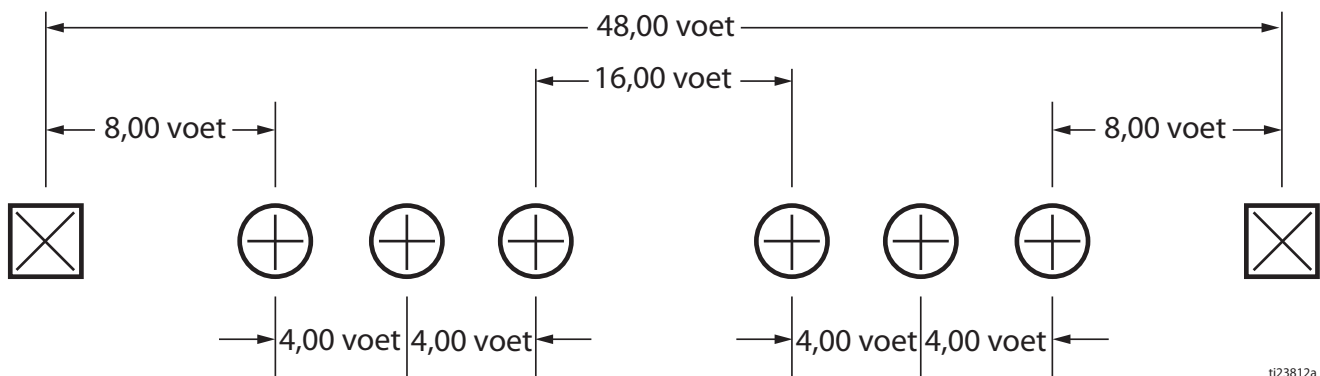

4. Stel de pistoolschakelaar in op onderbroken lijn.



5. Druk op de regelknop van de pistooltrekker om te beginnen met het markeren van stippen. Druk weer op de regelknop van de pistooltrekker om te stoppen.

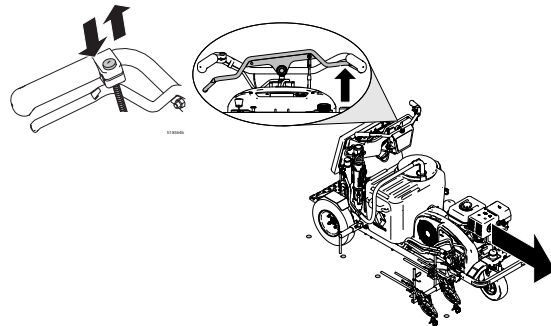



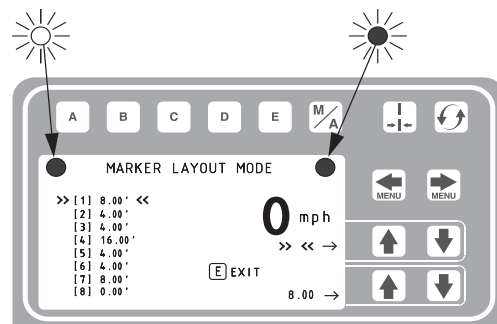











Een indicator voor en na de modus Indeling - Markeren op het scherm knippert beurtelings wanneer de regelknop voor de pistooltrekker wordt ingedrukt om aan te geven dat de signaalmodus actief is.



Toets symbool Wereld

TOETS ALGEMEEN SYMBOOL LL250 MENSCHERMEN

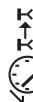
MODUS BELIJNING  	MODUS METEN 	MODUS INDELING 	INSTELLINGEN/GEGEVENS 
HANDMATIGE OF AUTOMATISCHE MODUS DRUK GALLON/LITER	INDRUKKEN VOOR START/STOP INGEDRUKT HOUDEN VOOR SPUITEN VAN STIP	BEREKENING VAK BEREKENING HOEK BREEDTE VAK SELECTOR STIPGROOTTE	KALIBREREN EENHEDEN INFORMATIE & GEGEVENS LEVENSDUUR TAAAL SELECTEREN INDELINGSMODUS MARKEERDER RELATIEVE DICHTHEID DRAAIUREN MOTOR TOTALE AFSTAND TOTAAL AANTAL GALLON SOFTWAREREV FOUTCODES PIEPMODUS CONTRAST DIAGNOSE TIJD EN DATUM UITSCHAKELING LAGE SNELHEID
DIKTE LIJN LENGTE VERF LENGTE RUIMTE BREEDTE LIJN SWITCH 1 SWITCH 2 SWITCH 3 STOPPEN			ENG SPA FRE GLOBAL γ          

t123824b

De hydraulische olie verversen/het filter vervangen

Verwijdering

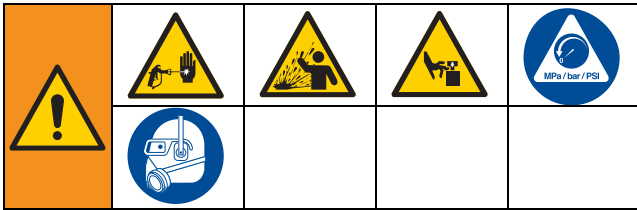

Het systeem blijft onder druk staan totdat deze handmatig wordt ontlast. Om ernstig letsel veroorzaakt door vloeistof onder druk te voorkomen, zoals injectie door de huid, opspattende vloeistof en bewegende onderdelen, dient u de Drukontlastingsprocedure te volgen wanneer u stopt met spuiten en voordat u de apparatuur reinigt, controleert of er onderhoud aan pleegt.

1. Voer de **Drukontlastingsprocedure** uit, pagina 10.
2. Plaats een opvangbak of lappen onder het spuittoestel om de hydraulische olie op te vangen die er uit lekt.
3. Verwijder de aftapplug. Laat de hydraulische olie eruit lopen.
4. Schroef het filter langzaam los - de olie loopt in de groef en stroomt er aan de achterzijde uit.

Installatie

1. Breng een dunne laag olie aan op de filterpakking. Plaats de aftapplug en het oliefilter. Draai het oliefilter 3/4 slag aan nadat de pakking de onderkant heeft geraakt.
2. Vul met 5 "quarts" (1 qt = 0,95 liter) Graco hydraulische olie 169236 (20 liter/5 gallon) of 207428 (3,8 liter/1 gallon).
3. Controleer het oliepeil.

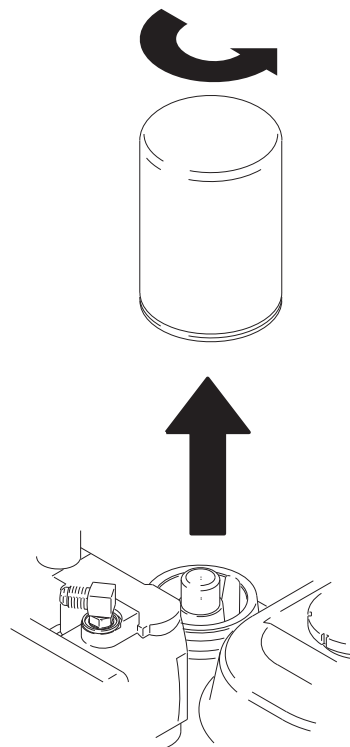

ti2271a

Technische specificaties

LineLazer V 250DC (modellen 17H471, 17H472)		
	VS	Metrisch
Afmetingen		
Hoogte (met stuur naar beneden)	Zonder verpakking - 50,5 inch Verpakt - 63,5 inch	Zonder verpakking - 128,3 cm Met verpakking - 161,3 cm
Breedte	Zonder verpakking - 33,0 inch Verpakt - 45,0 inch	Zonder verpakking - 83,8 cm Met verpakking - 114,3 cm
Lengte (met platform naar beneden)	Zonder verpakking - 73,5 inch Verpakt - 78,0 inch	Zonder verpakking - 186,7 cm Met verpakking - 198,1 cm
Gewicht (droog - geen verf)	Zonder verpakking - 752 lb Met verpakking - 890 lb	Zonder verpakking - 341 kg Met verpakking - 404 kg
Geluid (dB(A))		
Geluidsvermogen conform ISO 3744:	103,1	
Geluidsdruk gemeten op 1 m (3 voet):	86,5	
Trillingen (m/s²) (8 uur dagelijkse blootstelling)		
Hand/arm (volgens ISO 5349)	1,6	
Volledige lichaam (volgens ISO 2631)	0,4	
Nominaal vermogen (paardenkracht)		
Nominaal vermogen (pk) conform SAE J1349	11,9 pk bij 3600 tpm (Honda) 14 pk bij 3600 tpm (Vanguard)	8,8 kW bij 3600 tpm (Honda) 10,4 kW bij 3600 tpm (Vanguard)
Maximumafgifte	2,5 gal/min	9,5 l/min
Maximale grootte spuitpistool	0,055	
1 pistool	0,039	
2 pistool	0,033	
3 pistool		
Inlaatzeef voor verf	Maasgrootte 16	1190 micron
Uitlaatzeef voor verf	Maasgrootte 50	297 micron
Afmetingen pompinlaat	2,54 cm (1 inch) NSPM (m)	
Afmeting pompuitlaat	3/8 NPT (f)	
Inhoud hydraulisch reservoir	1,25 gallon	4,73 liter
Maximale hydraulische druk	1825 psi	124 bar
Maximale werkdruk	3300 psi	228 bar, 22,8 MPa
Maximale voorwaartse snelheid	16 km/u	10 mijl/u
Maximale achterwaartse snelheid	9,7 km/u	6 mijl/u
Elektrisch vermogen	14 A bij 3600 tpm	
Startaccu	12 V, 33 Ah, afgedicht loodzuur	

Natte delen: PTFE, nylon, polyurethaan, V-Max, UHMWPE, fluorelastomeer, acetaal, leer, wolframcarbide, roestvrij staal, verchroomd, vernikkeld koolstofstaal, keramisch materiaal

LineLazer V 250DC met systeem onder druk met glasparel (modellen 17H473, 17H474)		
	VS	Metrisch
Afmetingen		
Hoogte (met stuur naar beneden)	Zonder verpakking - 55,7 inch Verpakt - 63,5 inch	Zonder verpakking - 141,5 cm Met verpakking - 161,3 cm
Breedte	Zonder verpakking - 33,0 inch Verpakt - 45 inch	Zonder verpakking - 83,8 cm Met verpakking - 114,3 cm
Lengte (met platform naar beneden)	Zonder verpakking - 73,5 inch Verpakt - 78,0 inch	Zonder verpakking - 186,7 cm Met verpakking - 198,1 cm
Gewicht (droog - geen verf of korrels)	Zonder verpakking - 864 lb Met verpakking - 1002 lb	Zonder verpakking - 392 kg Met verpakking - 455kg
Geluid (dB(A))		
Geluidsvermogen conform ISO 3744:	105,9	
Geluidsdruk gemeten op 1 m:	89,1	
Trillingen (m/s²) (8 uur dagelijkse blootstelling)		
Hand-arm (volgens ISO 5349)	2,4	
Volledig lichaam (volgens ISO 2631)	0,4	
Nominaal vermogen (paardenkracht)		
Nominaal vermogen (pk) conform SAE J1349	11,9 pk bij 3600 tpm (Honda) 14 pk bij 3600 tpm (Vanguard)	8,8 kW bij 3600 tpm (Honda) 10,4 kW bij 3600 tpm (Vanguard)
Maximumafgifte	2,5 gal/min	9,5 l/min
Maximale grootte spuittip		
1 pistool	0,055	
2 pistool	0,039	
3 pistool	0,033	
Inlaatzeef voor verf	Maasgrootte 16	1190 micron
Uitlaatzeef voor verf	Maasgrootte 50	297 micron
Afmetingen pompinlaat	2,54 cm (1 inch) NSPM (m)	
Afmeting pompuitlaat	3/8 NPT (f)	
Inhoud hydraulisch reservoir	1,25 gallon	4,73 liter
Maximale hydraulische druk	1825 psi	124 bar
Maximale werkdruk	3300 psi	228 bar, 22,8 MPa
Maximale voorwaartse snelheid	16 km/u	10 mijl/u
Maximale achterwaartse snelheid	9,7 km/u	6 mijl/u
Elektrisch vermogen	14 A bij 3600 tpm	
Startaccu	12 V, 33 Ah, afgedicht loodzuur	

Natte delen: PTFE, nylon, polyurethaan, V-Max, UHMWPE, fluorelastomeer, acetaal, leer, wolframcarbide, roestvrij staal, verchroomd, vernikkeld koolstofstaal, keramisch materiaal

LineLazer V 250SPS (modellen 17H466, 17H467)		
	VS	Metrisch
Afmetingen		
Hoogte (met stuur naar beneden)	Zonder verpakking - 55,7 inch Verpakt - 63,5 inch	Zonder verpakking - 141,5 cm Met verpakking - 161,3 cm
Breedte	Zonder verpakking - 33,0 inch Verpakt - 45 inch	Zonder verpakking - 83,8 cm Met verpakking - 114,3 cm
Lengte (met platform naar beneden)	Zonder verpakking - 73,5 inch Verpakt - 78,0 inch	Zonder verpakking - 186,7 cm Met verpakking - 198,1 cm
Gewicht (droog - geen verf of korrels)	Zonder verpakking - 666 lb Met verpakking - 769 lb	Zonder verpakking - 302,1 kg Met verpakking - 348,8 kg
Geluid (dB(A))		
Geluidsvermogen conform ISO 3744:	105,9	
Geluidsdruk gemeten op 1 m:	89,1	
Trillingen (m/s²) (8 uur dagelijkse blootstelling)		
Hand-arm (volgens ISO 5349)	2,4	
Volledig lichaam (volgens ISO 2631)	0,4	
Nominaal vermogen (paardenkracht)		
Nominaal vermogen (pk) conform SAE J1349	11,9 pk bij 3600 tpm (Honda) 14 pk bij 3600 tpm (Vanguard)	8,8 kW bij 3600 tpm (Honda) 10,4 kW bij 3600 tpm (Vanguard)
Maximumafgifte	2,5 gal/min	9,5 l/min
Maximale grootte spuitpunt 1 pistool 2 pistool 3 pistool	0,055 0,039 0,033	
Inlaatzeef voor verf	Maasgrootte 16	1190 micron
Uitlaatzeef voor verf	Maasgrootte 50	297 micron
Afmetingen pompinlaat	2,54 cm (1 inch) NSPM (m)	
Afmeting pompuitlaat	3/8 NPT (f)	
Inhoud hydraulisch reservoir	1,25 gallon	4,73 liter
Maximale hydraulische druk	1825 psi	124 bar
Maximale werkdruk	3300 psi	228 bar, 22,8 MPa
Maximale voorwaartse snelheid	16 km/u	10 mijl/u
Maximale achterwaartse snelheid	9,7 km/u	6 mijl/u
Elektrisch vermogen	14 A bij 3600 tpm	
Startaccu	12 V, 33 Ah, afgedicht loodzuur	

Natte delen: PTFE, nylon, polyurethaan, V-Max, UHMWPE, fluorelastomeer, acetaal, leer, wolframcarbide, roestvrij staal, verchroomd, vernikkeld koolstofstaal, keramisch materiaal

LineLazer V 250SPS met systeem onder druk met glasparel (modellen 17H468, 17J951, 17H469)		
	VS	Metrisch
Afmetingen		
Hoogte (met stuur naar beneden)	Zonder verpakking - 55,7 inch Verpakt - 63,5 inch	Zonder verpakking - 141,5 cm Met verpakking - 161,3 cm
Breedte	Zonder verpakking - 33,0 inch Verpakt - 45 inch	Zonder verpakking - 83,8 cm Met verpakking - 114,3 cm
Lengte (met platform naar beneden)	Zonder verpakking - 73,5 inch Verpakt - 78,0 inch	Zonder verpakking - 186,7 cm Met verpakking - 198,1 cm
Gewicht (droog - geen verf of korrels)	Zonder verpakking - 778 lb Met verpakking - 916 lb	Zonder verpakking - 352,9 kg Met verpakking - 415,5 kg
Geluid (dB(A))		
Geluidsvermogen conform ISO 3744:	105,9	
Geluidsdruk gemeten op 1 m:	89,1	
Trillingen (m/s²) (8 uur dagelijkse blootstelling)		
Hand-arm (volgens ISO 5349)	2,4	
Volledig lichaam (volgens ISO 2631)	0,4	
Nominaal vermogen (paardenkracht)		
Nominaal vermogen (pk) conform SAE J1349	11,9 pk bij 3600 tpm (Honda) 14 pk bij 3600 tpm (Vanguard)	8,8 kW bij 3600 tpm (Honda) 10,4 kW bij 3600 tpm (Vanguard)
Maximumafgifte	2,5 gal/min	9,5 l/min
Maximale grootte spuittip		
1 pistool	0,055	
2 pistool	0,039	
3 pistool	0,033	
Inlaatzeef voor verf	Maasgrootte 16	1190 micron
Uitlaatzeef voor verf	Maasgrootte 50	297 micron
Afmetingen pompinlaat	2,54 cm (1 inch) NSPM (m)	
Afmeting pompuitlaat	3/8 NPT (f)	
Inhoud hydraulisch reservoir	1,25 gallon	4,73 liter
Maximale hydraulische druk	1825 psi	124 bar
Maximale werkdruk	3300 psi	228 bar, 22,8 MPa
Maximale voorwaartse snelheid	16 km/u	10 mijl/u
Maximale achterwaartse snelheid	9,7 km/u	6 mijl/u
Elektrisch vermogen	14 A bij 3600 tpm	
Startaccu	12 V, 33 Ah, afgedicht loodzuur	

Natte delen: PTFE, nylon, polyurethaan, V-Max, UHMWPE, fluorelastomeer, acetaal, leer, wolframcarbide, roestvrij staal, verchroomd, vernikkeld koolstofstaal, keramisch materiaal

Standaard Graco-garantie

Graco garandeert dat alle in dit document genoemde en door Graco vervaardigde apparatuur waarop de naam Graco vermeld staat, op de datum van verkoop voor gebruik door de oorspronkelijke koper vrij is van materiaal- en fabricagefouten. Met uitzondering van speciale, uitgebreide of beperkte garantie zoals gepubliceerd door Graco, zal Graco gedurende een periode van twaalf maanden na de verkoopdatum elk onderdeel van de apparatuur dat naar het oordeel van Graco gebreken vertoont, herstellen of vervangen. Deze garantie is alleen van toepassing op voorwaarde dat de apparatuur conform de schriftelijke aanbevelingen van Graco werd geïnstalleerd, bediend en onderhouden.

Normale slijtage en veroudering, of slecht functioneren, beschadiging of slijtage veroorzaakt door onjuiste installatie, verkeerde toepassing, slijtend materiaal, corrosie, onvoldoende of onjuist uitgevoerd onderhoud, nalatigheid, ongeval, eigenmachtige wijzigingen aan de apparatuur, of het vervangen van Graco-onderdelen door onderdelen van andere herkomst, vallen niet onder de garantie en Graco is daarvoor niet aansprakelijk. Graco is ook niet aansprakelijk voor slecht functioneren, beschadiging of slijtage veroorzaakt door de onverenigbaarheid van Graco-apparatuur met constructies, toebehoren, apparatuur of materialen die niet door Graco geleverd zijn, en ook niet voor fouten in het ontwerp, bij de fabricage of het onderhoud van constructies, toebehoren, apparatuur of materialen die niet door Graco geleverd zijn.

Deze garantie wordt verleend onder de voorwaarde dat de apparatuur waarvan de koper stelt dat die een defect vertoont gefrankeerd wordt verzonden naar een erkende Graco dealer zodat de aanwezigheid van het beweerde defect kan worden geverifieerd. Wanneer het beweerde defect inderdaad wordt vastgesteld, zal Graco de defecte onderdelen kosteloos herstellen of vervangen. De apparatuur zal gefrankeerd worden teruggezonden naar de oorspronkelijke koper. Indien bij de inspectie geen materiaal- of fabricagefouten worden geconstateerd, dan zullen de herstellingen worden uitgevoerd tegen een redelijke vergoeding, in welke vergoeding de kosten van onderdelen, arbeid en vervoer inbegrepen kunnen zijn.

DEZE GARANTIE IS EXCLUSIEF, EN TREEDT IN DE PLAATS VAN ENIGE ANDERE GARANTIE, UITDRUKKELIJK OF IMPLICIET, DAARONDER MEDEBEGREPEN MAAR NIET BEPERKT TOT GARANTIES BETREFFENDE VERKOOPBAARHEID OF GESCHIKTHEID VOOR EEN BEPAALDE TOEPASSING.

De enige verplichting van Graco en het enige verhaal van de klant bij inbreuk op de garantie wordt vastgesteld zoals hierboven bepaald. De koper gaat ermee akkoord dat er geen andere verhaalmogelijkheid (waaronder, maar niet beperkt tot vergoeding van incidentele schade of van vervolgschade door winstderving, gemiste verkoopopbrengsten, letsel aan personen of materiële schade, of welke andere incidentele verliezen of vervolgv verliezen dan ook) bestaat. Elke klacht wegens inbreuk op de garantie moet binnen twee (2) jaar na aankoopdatum kenbaar worden gemaakt.

GRACO GEEFT GEEN GARANTIE EN WIJST ELKE IMPLICIETE GARANTIE AF BETREFFENDE VERKOOPBAARHEID OF GESCHIKTHEID VOOR EEN BEPAALDE TOEPASSING, MET BETREKKING TOT TOEBEHOREN, APPARATUUR, MATERIALEN OF COMPONENTEN DIE GRACO GELEVERD, MAAR NIET VERVAARDIGD HEEFT. Deze onderdelen die door Graco geleverd, maar niet vervaardigd zijn (zoals elektrische motoren, schakelaars, slangen, etc.), zijn onderworpen aan de garantie, indien verleend, van de fabrikant ervan. Graco zal aan de koper redelijke ondersteuning verlenen bij het aanspraak maken op die garantie.

In geen geval stelt Graco zich aansprakelijk voor indirecte, incidentele of speciale schade of voor vervolgschade, die het gevolg zijn van de levering van apparatuur door Graco onder deze voorwaarden of van de uitrusting, de werking of het gebruik van verkochte producten of goederen, ongeacht het feit of daarbij sprake is van contractbreuk, inbreuk op de garantie, nalatigheid van Graco of anderszins.

Graco-informatie

Voor de meest recente informatie over Graco-producten verwijzen we u naar www.graco.com.

Kijk op www.graco.com/patents voor patentinformatie.

OM EEN BESTELLING TE PLAATSEN neemt u contact op met uw Graco-distributeur of belt u op het nummer 1-800-690-2894 voor meer informatie over het dichtstbijzijnde verkooppunt.

Alle geschreven en afgebeelde gegevens in dit document geven de meest recente productinformatie weer zoals bekend op het tijdstip van publicatie. Graco behoudt zich het recht voor om te allen tijde wijzigingen aan te brengen zonder voorafgaande kennisgeving.

Vertaling van de originele instructies. This manual contains Dutch. MM 3A3393

Hoofdkantoor Graco: Minneapolis

Kantoren in het buitenland: België, China, Japan, Korea

GRACO INC. AND SUBSIDIARIES • P.O. BOX 1441 • MINNEAPOLIS MN 55440-1441 • USA
Copyright 2016, Graco Inc. Alle productielocaties van Graco zijn ISO 9001 gecertificeerd.

www.graco.com

Revisie F, januari 2024