

## LineLazer™ V 3900, 5900 Airless belijningsapparaten Serie Standard en High Production (HP) Auto

3A3906J  
NL

**Voor het aanbrengen van belijningsmaterialen.**

**Alleen voor professioneel gebruik.**

**Uitsluitend voor gebruik buitenshuis.**

**Niet gebruiken in ruimtes met ontploffingsgevaar of op gevaarlijke locaties.**

Maximale werkdruk: 22,8 MPa (228 bar, 3300 psi)



### Belangrijke veiligheidsinstructies

Lees alle waarschuwingen en instructies in deze handleiding en de bijbehorende handleidingen. Zorg dat u vertrouwd bent met de bediening en het juiste gebruik van de apparatuur. Bewaar deze instructies.

Bijbehorende handleidingen:	
3A3389	Onderdelen
311254	Pistool
309277	Pomp
3A3428	Aanbrengingsmethodes met automatische lay-out

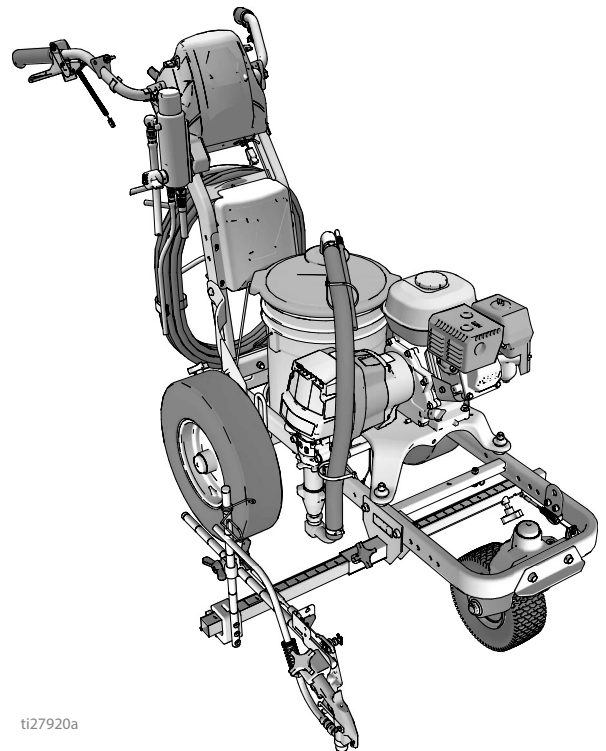

ti27920a

*Gebruik uitsluitend originele Graco-ervangingsonderdelen.*

*Bij gebruik van vervangingsonderdelen van andere fabrikanten kan de garantie komen te vervallen.*

# Inhoudsopgave

<b>Modellen</b> .....	<b>3</b>	<b>Serie HP Auto</b> .....	<b>34</b>
<b>Belangrijke informatie over aarding</b> .....	<b>5</b>	<b>Display LineLazer V LiveLook</b> .....	<b>35</b>
<b>Waarschuwingen</b> .....	<b>6</b>	Serie HP Auto .....	35
Belangrijke informatie over lasers voor		Eerste installatie (serie HP Auto) .....	36
eenheden met laseroptie .....	9	Modus belijning (serie HP Auto) .....	38
<b>De spuittip selecteren</b> .....	<b>10</b>	Modus Meten (serie HP Auto) .....	39
<b>Identificatie van de componenten</b>		Modus Indeling .....	40
(LLV 3900/5900) .....	<b>11</b>	Berekening vak .....	41
<b>Aardingsprocedure</b>		Hoekberekening .....	42
(Alleen voor brandbare spoelvlloeistoffen) .	<b>12</b>	Installatie/Informatie .....	44
<b>Drukontlastingsprocedure</b> .....	<b>12</b>	Instellingen .....	45
<b>Installatie/opstarten</b> .....	<b>13</b>	Informatie .....	46
SwitchTip en tiphouder .....	15	Gegevens opslaan .....	48
<b>Het pistool plaatsen</b> .....	<b>16</b>	<b>Onderhoud</b> .....	<b>49</b>
De pistolen installeren .....	16	LineLazer V 3900, 5900 .....	49
Het pistool positioneren .....	16	<b>Recyclen en afdanken</b> .....	<b>50</b>
Pistolen selecteren (serie Standard) .....	16	De oplaadbare accu afdanken .....	50
Automatische pistolen selecteren		Einde van de levensduur .....	50
(serie HP Auto) .....	17	<b>Problemen oplossen</b> .....	<b>51</b>
Tabel met pistoolposities .....	18	Vloeistofpomp blijft werken .....	56
Pistoolarmsteunen .....	19	<b>Rondseleenheid/koppelingsanker/klem</b> .....	<b>57</b>
Pistoolpositie wijzigen (voor en achter) .....	19	Rondseleenheid/koppelingsanker	
Pistoolpositie wijzigen (links en rechts) .....	19	verwijderen .....	57
Installatie .....	20	Installatie .....	58
De trekkersensor afstellen .....	20	De klem verwijderen .....	58
Afstelling van pistoolkabel .....	21	Klem installeren .....	58
Afstelling voor rechte belijning .....	22	<b>Bedradingsschema (serie Standard -</b>	
Aanpassing van de hendel .....	22	<b>alleen China)</b> .....	<b>59</b>
Stiplaser (waar van toepassing) .....	23	<b>Bedradingsschema (serie HP Auto -</b>	
<b>Reinigen</b> .....	<b>24</b>	<b>alleen China)</b> .....	<b>60</b>
<b>Serie Standard</b> .....	<b>25</b>	<b>Bedradingsschema (serie Standard)</b> .....	<b>61</b>
<b>Display LineLazer V LiveLook</b> .....	<b>26</b>	<b>Bedradingsschema (serie HP Auto)</b> .....	<b>62</b>
Serie Standard .....	26	<b>Toets symbool Wereld</b> .....	<b>63</b>
Eerste installatie (serie Standard) .....	27	<b>Technische specificaties</b> .....	<b>64</b>
Modus Belijning (serie Standard) .....	29	California Proposition 65 .....	69
Modus Meten (serie Standard) .....	30	<b>Standaard Graco-garantie</b> .....	<b>70</b>
Installatie/Informatie .....	31		
Instellingen .....	32		
Informatie .....	33		

# Modellen

LineLazer V 3900						
Model:	Serie	Standard 1 handpistool	Standard 2 handpistolen	HP Auto 1 automatisch pistool	HP Auto 1 automatisch pistool 1 handpistool	HP Auto 2 automatische pistolen
17H449	B	✓ CE				
25P330	A	✓ CE				
17H450	B		✓ CE			
17K577	B			✓ CE		
25P332	A			✓ CE		
17H451	B			✓ met laser		
17K638	B				✓ CE	
17H452	B				✓ met laser	
17K579	B					✓ CE
25P333	A					✓ CE
17H453	B					✓ met laser

\* Alle automatische pistolen kunnen handmatig worden bediend.

LineLazer V 5900						
Model:	Serie:	Standard 1 handpistool	Standard 2 handpistolen	HP Auto 1 automatisch pistool	HP Auto 1 automatisch pistool 1 handpistool	HP Auto 2 automatische pistolen
17H454	B	✓ CE				
17H455	B		✓ CE			
17K580	B			✓ CE		
17H456	B			✓ met laser		
17K636	B				✓ CE	
17H457	B				✓ met laser	
17K581	B					✓ CE
17H458	B					✓ met laser

\* Alle automatische pistolen kunnen handmatig worden bediend.

## Belangrijke informatie over aarding

De volgende informatie is bedoeld om u meer informatie te geven over wanneer u de aarddraad en -klem gebruikt die bij uw belijningsapparaat worden geleverd. Dit is vereist bij het spoelen of reinigen met ontvlambare materialen.

Lees de informatie op het verpakkingslabel van het materiaal om te bepalen of het ontvlambaar is. Vraag uw leverancier om een veiligheidsinformatieblad (VIB of SDS). Het label op de verpakking en het VIB geven uitleg over de bestanddelen van het materiaal en de specifieke, daaraan gerelateerde voorzorgsmaatregelen.

Spoel- en reinigingsmaterialen behoren in het algemeen tot één van de volgende **3 basiscategorieën**:

Aarddraad en -klem vereist?	Type spoel- of reinigingsmateriaal
<p style="text-align: center;"><b>Ja</b></p> 	<p><b>ONTVLAMBAAR:</b> Dit type materiaal bevat ontvlambare oplosmiddelen zoals xyleen, toluen, nafta, MEK, lakverdunner, aceton, gedenatureerde alcohol en terpentijn. Het label op de verpakking dient aan te geven dat het materiaal ONTVLAMBAAR is. Gebruik ontvlambare materialen buiten of in goed geventileerde ruimtes, waarbij voortdurend frisse lucht wordt toegevoerd. Voer <b>Aardingsprocedure (Alleen voor brandbare spoel- en reinigingsstoffen)</b>, pagina 12, uit wanneer u dit type materiaal gebruikt.</p>
<p style="text-align: center;"><b>Nee</b></p>	<p><b>OP OLIEBASIS:</b> Het label op de verpakking dient aan te geven dat het materiaal ONTVLAMBAAR is en gereinigd kan worden met terpentijn of niet-ontvlambare verfverdunner.</p>
<p style="text-align: center;"><b>Nee</b></p>	<p><b>WATER:</b> Het label op de verpakking dient aan te geven dat het materiaal met zeep en water kan worden gereinigd.</p>

**OPMERKING:** Wanneer het spuitpistool met de hand wordt gebruikt, kan een statische lading zich verzamelen en kunnen er zich statische schokken voordoen. Als u het belijningsapparaat niet op een geaard oppervlak kan plaatsen en de aarddraad en klem op een metalen stang aansluiten, probeer het volgende om de kans op opgebouwde statische elektriciteit te beperken:

- Ga op een echt geaard oppervlak staan tijdens het spuiten, bijvoorbeeld op gras.
- Trek een ander paar schoenen aan.

# Waarschuwingen

De onderstaande waarschuwingen betreffen de installatie, het gebruik, de aarding, het onderhoud en de reparatie van deze apparatuur. Het symbool met het uitroepteken verwijst naar een algemene waarschuwing en de gevarensymbolen verwijzen naar procedurespecifieke risico's. Als u deze symbolen in de handleiding of op de waarschuwingsetiketten ziet, raadpleeg dan deze Waarschuwingen. Productspecifieke gevarensymbolen en waarschuwingen die niet in dit hoofdstuk worden beschreven, kunnen in de gehele handleiding waar deze van toepassing zijn worden weergegeven.

## WAARSCHUWING



### BRAND- EN EXPLOSIEGEVAAR

Ontvlambare dampen, zoals dampen van oplosmiddelen, benzine, en verf, in het **werkgebied** kunnen ontbranden of exploderen. Verf of oplosmiddelen die door het apparaat stromen, kunnen statische elektriciteit opwekken. Ter voorkoming van brand en explosies:



- Gebruik de apparatuur alleen in goed geventileerde ruimtes.
- Zorg dat er geen ontstekingsbronnen zijn zoals waakvlammen, sigaretten, draagbare elektrische lampen en kunststof druppelvangsters (deze kunnen statische vonkoverslag geven).
- Aard alle apparatuur in het werkgebied. Zie de instructies onder **Aarding**.
- Spuit of spoel nooit oplosmiddelen onder hoge druk.
- Houd het werkgebied vrij van vuil, inclusief oplosmiddelen, poetslappen en benzine.
- Haal geen stekkers uit stopcontacten, steek geen stekkers in stopcontacten en doe geen lampen aan of uit als er brandbare dampen aanwezig zijn.
- Gebruik alleen geaarde slangen.
- Houd het pistool stevig tegen de zijkant van een geaarde emmer gedrukt terwijl u in de emmer spuit. Gebruik geen emmervoeringen, tenzij ze antistatisch of geleidend zijn.
- **Stop onmiddellijk met werken** als u statische vonken ziet of een schok voelt. Gebruik het systeem pas weer als u de oorzaak van het probleem kent en het probleem is verholpen.
- Zorg dat er altijd een werkend brandblusapparaat in het werkgebied aanwezig is.

Benzinedampen kunnen ontbranden of exploderen. Ter voorkoming van brand en explosies:

- Vul de brandstoftank niet en verwijder de tankdop niet terwijl de motor draait of heet is; schakel de motor uit en laat deze afkoelen. Brandstof is zeer brandbaar en kan ontbranden of exploderen als dit op of in de buurt van een heet oppervlak wordt gemorst.
- Vul de brandstoftank niet te ver. Ruim gemorste brandstof op en verplaats de apparatuur weg van de plaats waar getankt is voordat u de motor start.
- Vul de brandstoftank niet in een binnenruimte. Vul apparatuur alleen bij als deze zich op de grond bevindt.









### GEVAAR VOOR INJECTIE DOOR DE HUID

Spuiten onder hoge druk kan giftige stoffen in het lichaam spuiten en ernstige verwondingen veroorzaken. Wanneer er zich een injectie voordoet, **laat u dan onmiddellijk behandelen door een medisch specialist**.



- Richt het pistool niet op mensen of dieren en spuit niet op mensen of dieren.
- Houd uw handen en andere lichaamsdelen uit de buurt van de plaats waar het materiaal uit het apparaat komt. Probeer bijvoorbeeld niet om gelekte verf met lichaamsdelen te stoppen.
- Gebruik altijd de tipbeschermer. Spuit nooit zonder dat de tipbeschermer is aangebracht.
- Gebruik Graco-spuittips.
- Wees voorzichtig bij het reinigen en vervangen van de spuittips. Als de spuittip verstopt raakt tijdens het spuiten, volg dan de **Drukontlastingsprocedure** om de eenheid uit te schakelen en de druk te ontlasten voordat u de spuittip verwijdert om deze te reinigen.
- De apparatuur blijft onder druk staan nadat de spanning is uitgeschakeld. Laat de apparatuur nooit onbeheerd in werking of onder druk staan. Voer de **Drukontlastingsprocedure** uit wanneer de apparatuur niet onder toezicht staat of niet gebruikt wordt, voordat u onderhouds- of reinigingswerkzaamheden aan de apparatuur uitvoert en voordat u onderdelen verwijdert.
- Controleer de slangen en onderdelen op tekenen van schade. Vervang alle beschadigde slangen of onderdelen.
- Dit systeem kan 3300 psi produceren. Gebruik Graco-reserveonderdelen of -toebehoren met een vermogen van minimaal 22,8 MPa (228 bar, 3300 psi).
- Vergrendel de veiligheidspal altijd wanneer u niet bezig bent met spuiten. Controleer of de veiligheidspal goed werkt.
- Controleer of alle aansluitingen stevig vastzitten voordat u het apparaat gebruikt.
- Zorg ervoor dat u weet hoe u het toestel snel kunt stopzetten en de druk kunt ontlasten. Zorg ervoor dat u grondig vertrouwd bent met de bediening van het apparaat.

# **WAARSCHUWING**



	<p><b>GEVAAR VAN KOOLMONOXIDE</b></p> <p>Uitlaatgassen bevatten giftig koolmonoxide, een kleurloos en reukloos gas. Inademing van koolmonoxide kan tot de dood leiden.</p> <ul style="list-style-type: none"> <li>• Werk niet in een besloten ruimte.</li> </ul>
 	<p><b>GEVAREN VAN VERKEERD GEBRUIK VAN DE APPARATUUR</b></p> <p>Verkeerd gebruik kan ernstig of dodelijk letsel veroorzaken.</p> <ul style="list-style-type: none"> <li>• Bedien het systeem niet als u moe, of onder invloed van alcohol of geneesmiddelen bent.</li> <li>• Overschrijd nooit de maximale werkdruk of de maximale bedrijfstemperatuur van het zwakste onderdeel in uw systeem. Zie <b>Technische gegevens</b> van alle apparatuurhandleidingen.</li> <li>• Gebruik vloeistoffen en oplosmiddelen die compatibel zijn met de bevochtigde onderdelen van de apparatuur. Zie Technische gegevens van alle apparatuurhandleidingen. Lees de waarschuwingen van de fabrikant van de gebruikte vloeistoffen en oplosmiddelen. Vraag de leverancier of verkoper van het materiaal om het veiligheidsinformatieblad (VIB) voor de complete informatie.</li> <li>• Verlaat het werkgebied niet als de apparatuur in werking is of onder druk staat.</li> <li>• Schakel alle apparatuur uit en volg de <b>Drukontlastingsprocedure</b> wanneer de apparatuur niet wordt gebruikt.</li> <li>• Controleer de apparatuur dagelijks. Repareer of vervang versleten of beschadigde onderdelen onmiddellijk vervang ze enkel door originele reserveonderdelen van de fabrikant.</li> <li>• Breng geen veranderingen of wijzigingen in de apparatuur aan. Door veranderingen of aanpassingen kunnen goedkeuringen van instanties ongeldig worden en kan de veiligheid in gevaar komen.</li> <li>• Zorg dat alle apparatuur gekeurd en goedgekeurd is voor de omgeving waarin u deze gebruikt.</li> <li>• Gebruik apparatuur alleen voor het beoogde doel. Neem contact op met uw leverancier voor meer informatie.</li> <li>• Leid slangen en kabels uit de buurt van plaatsen waar gereden wordt, scherpe randen, bewegende onderdelen en hete oppervlakken.</li> <li>• Zorg dat er geen kink in slangen komt en buig ze niet te ver door verplaats het apparaat nooit door aan de slang te trekken.</li> <li>• Houd kinderen en dieren weg uit het werkgebied.</li> <li>• Houd u aan alle geldende veiligheidsvoorschriften.</li> </ul>
	<p><b>GEVAREN VAN ALUMINIUM ONDERDELEN ONDER DRUK</b></p> <p>Het gebruik van vloeistoffen die niet compatibel zijn met aluminium in apparatuur die onder druk staat, kan leiden tot ernstige chemische reacties en kan ervoor zorgen dat de apparatuur defect gaat. Het niet opvolgen van deze waarschuwing kan leiden tot overlijden, ernstig letsel of materiële schade.</p> <ul style="list-style-type: none"> <li>• Gebruik geen 1,1,1-trichloorethaan, methyleenchloride, andere halogeenkoolwaterstofoplosmiddelen of vloeistoffen die dergelijke oplosmiddelen bevatten.</li> <li>• Gebruik geen chloorbleekmiddel.</li> <li>• Veel andere vloeistoffen kunnen stoffen bevatten die kunnen reageren met aluminium. Neem contact op met uw materiaalleverancier voor meer info over de compatibiliteit van de materialen.</li> </ul>
 	<p><b>GEVAREN VAN BEWEGENDE ONDERDELEN</b></p> <p>Bewegende onderdelen kunnen vingers en andere lichaamsdelen afknellen, amputeren of snijwonden veroorzaken.</p> <ul style="list-style-type: none"> <li>• Blijf uit de buurt van bewegende onderdelen.</li> <li>• Bedien de apparatuur niet als de beschermwanden of -kappen zijn verwijderd.</li> <li>• Apparatuur die onder druk staat kan zonder waarschuwing gaan werken. Voordat u de apparatuur controleert, verplaatst of er onderhoud aan uitvoert, voert u eerst de <b>Drukontlastingsprocedure</b> uit en koppelt u alle voedingsbronnen los.</li> </ul>
	<p><b>GEVAAR VAN GIFTIGE VLOEISTUITEN OF DAMPEN</b></p> <p>Giftige materialen of dampen kunnen ernstig of zelfs dodelijk letsel veroorzaken als deze in de ogen of op de huid spatten, of worden ingeademd of ingeslikt.</p> <ul style="list-style-type: none"> <li>• Lees het veiligheidsinformatieblad (VIB) zodat u de specifieke gevaren kent van de gebruikte vloeistoffen.</li> <li>• Bewaar gevaarlijke vloeistof in goedgekeurde houders en voer ze af conform alle geldende richtlijnen.</li> </ul>

 <h1 style="margin: 0;">WAARSCHUWING</h1>	
	<p><b>GEVAAR VOOR BRANDWONDEN</b></p> <p>Het oppervlak van de apparatuur en de vloeistof die wordt verhit, kan zeer heet worden tijdens het gebruik. Voorkom ernstige brandwonden:</p> <ul style="list-style-type: none"> <li>• Raak de warme vloeistof of de apparatuur niet aan.</li> </ul>
	<p><b>PERSOONLIJKE BESCHERMINGSMIDDELEN</b></p> <p>Draag de juiste beschermingsmiddelen als u in het werkgebied aanwezig bent om ernstig letsel, zoals oogletsel, gehoorbeschadiging, inademing van giftige dampen en brandwonden, te voorkomen. Deze beschermingsmiddelen bestaan onder andere uit:</p> <ul style="list-style-type: none"> <li>• Gezichts- en gehoorbescherming.</li> <li>• Ademhalingsfilters, beschermende kleding en handschoenen, zoals aanbevolen door de fabrikant van vloeistof en oplosmiddelen.</li> </ul>
  	<p><b>GEVAAR VAN DE ACCU</b></p> <p>De accu kan lekken, ontploffen, brandwonden veroorzaken of een explosie veroorzaken als er verkeerd mee wordt omgegaan. De inhoud van een open accu kan ernstige irritatie en/of chemische brandwonden veroorzaken. Was onmiddellijk af met zeep en water bij contact met de huid. Bij contact met de ogen moet u minstens 15 minuten lang spoelen met water en onmiddellijk een arts raadplegen.</p> <ul style="list-style-type: none"> <li>• Gebruik uitsluitend het accutype dat voor gebruik met de apparatuur is gespecificeerd. Zie <b>Technische gegevens</b>.</li> <li>• Vervang de accu uitsluitend op een goed geventileerde plaats en uit de buurt van ontvlambare of brandbare stoffen, zoals verf en oplosmiddelen.</li> <li>• Gooi de accu niet weg in vuur of hitte van meer dan 50 °C (122 °F). De accu kan ontploffen.</li> <li>• Niet in open vuur gooien.</li> <li>• Stel de accu niet bloot aan water of regen.</li> <li>• Haal de accu niet uit elkaar en beschadig of doorboor de accu niet.</li> <li>• Een accu die is gebarsten of beschadigd mag niet worden gebruikt of opgeladen.</li> <li>• Volg de lokale voorschriften en/of bepalingen voor het afdanken van de accu.</li> </ul>
	<p><b>GEVAAR VAN ELEKTRISCHE SCHOKKEN</b></p> <p>Er is een gevaarlijke spanning in het regelkastje aanwezig als de motor draait.</p> <ul style="list-style-type: none"> <li>• Schakel de motor uit voordat u service aan de apparatuur uitvoert.</li> </ul>







## Belangrijke informatie over lasers voor eenheden met laseroptie

# WAARSCHUWING

	<p><b>GEVAAR VAN LASERLICHT: VERMIJD DIRECT CONTACT MET DE OGEN</b></p> <p>Blootstelling van het oog aan laserlicht van het niveau Klasse IIIa/3R kan mogelijk gevaar voor letsel aan de ogen (netvlies) betekenen, waaronder gedeeltelijke blindheid of ander letsel aan het netvlies. Zo vermijdt u direct contact met de ogen:</p> <ul style="list-style-type: none"> <li>• Kijk niet rechtstreeks in een laserstraal en richt een laserstraal nooit in de ogen van anderen, zelfs op grote afstanden.</li> <li>• Richt de laser nooit op spiegelende oppervlakken, omdat ze de straal dan kunnen weerspiegelen.</li> <li>• Stel de laser in op een hoogte en hoek waarbij de straal niet in de ogen van andere mensen wordt gericht.</li> <li>• Stop onmiddellijk met het gebruik van de laser als er personen, dieren of weerspiegelende voorwerpen in de buurt van de straal komen.</li> <li>• Schakel de laser altijd uit wanneer u deze onbeheerd achterlaat.</li> <li>• Verwijder geen waarschuwingslabels van de laser.</li> <li>• Dit product mag uitsluitend worden gebruikt door bedieners die zijn opgeleid in het gebruik van lasers.</li> <li>• Richt de straal nooit op het verkeer, voertuigen of zware apparatuur. Ook al zijn lasers op grote afstand niet schadelijk, de hoge intensiteit van een laserstraal kan voertuigen afleiden of verstoren.</li> <li>• Richt een laser nooit op een vliegtuig of op ordehandhavingpersoneel. Dit wordt in veel gebieden als een misdrijf gezien, met kans op gevangenisstraf, hoge boetes of allebei.</li> <li>• Demonteer een laserproduct nooit. Breng het apparaat altijd terug naar de fabriek voor serviceprocedures.</li> <li>• De laser moet worden uitgeschakeld wanneer de lens wordt gereinigd, zodat er geen ongewenste refractie van de laserstraal ontstaat.</li> </ul>
	<p><b>GEVAAR VAN LASERSTRALING</b></p> <p>Het gebruik van bedieningen of afstellingen, of uitvoering van procedures anders dan hierin gespecificeerd kunnen leiden tot gevaarlijke blootstelling aan straling.</p> <ul style="list-style-type: none"> <li>• Probeer de laserbehuizing nooit te openen of te demonteren. Wanneer u dat wel doet, kunnen er gevaarlijke niveaus van laserstraling ontstaan.</li> <li>• Het apparaat bevat geen onderdelen die kunnen worden onderhouden. De eenheid wordt in de fabriek afgedicht.</li> </ul>
	<p><b>BRAND- EN EXPLOSIEGEVAAR</b></p> <p>Wanneer u het apparaat direct op een generator aansluit, kan er onder bepaalde omstandigheden kortsluiting of vonkvorming ontstaan.</p> <ul style="list-style-type: none"> <li>• Sluit de GL1700 uitsluitend aan op een speciale gelijkstroomaccubron van 12 volt.</li> </ul>

# De spuittip selecteren

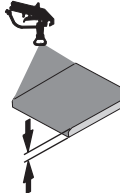
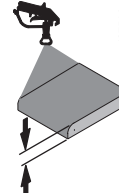
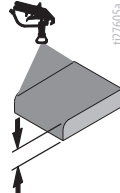
	 ti27503a inch (cm)	 ti27506a inch (cm)	 ti27507a inch (cm)	 ti27508a inch (cm)	 ti27509a	 ti27510a	 ti27605a
LL5213*	2 (5)				✓		
LL5215*	2 (5)					✓	
LL5217		4 (10)				✓	
LL5219		4 (10)					✓
LL5315		4 (10)			✓		
LL5317		4 (10)			✓		
LL5319		4 (10)				✓	
LL5321		4 (10)				✓	
LL5323		4 (10)				✓	
LL5325		4 (10)					✓
LL5327		4 (10)					✓
LL5329		4 (10)					✓
LL5331		4 (10)					✓
LL5333		4 (10)					✓
LL5335		4 (10)					✓
LL5355		4 (10)					✓
LL5417			6 (15)		✓		
LL5419			6 (15)		✓		
LL5421			6 (15)		✓		
LL5423			6 (15)			✓	
LL5425			6 (15)			✓	
LL5427			6 (15)			✓	
LL5429			6 (15)			✓	
LL5431			6 (15)				✓
LL5435			6 (15)				✓
LL5621				12 (30)	✓		
LL5623				12 (30)	✓		
LL5625				12 (30)	✓		
LL5627				12 (30)	✓		
LL5629				12 (30)	✓		
LL5631				12 (30)		✓	
LL5635				12 (30)		✓	
LL5639				12 (30)			✓

\*Gebruik een filter van 100 mesh om verstoppingen van spuittips te verminderen.

# Identificatie van de componenten (LLV 3900/5900)

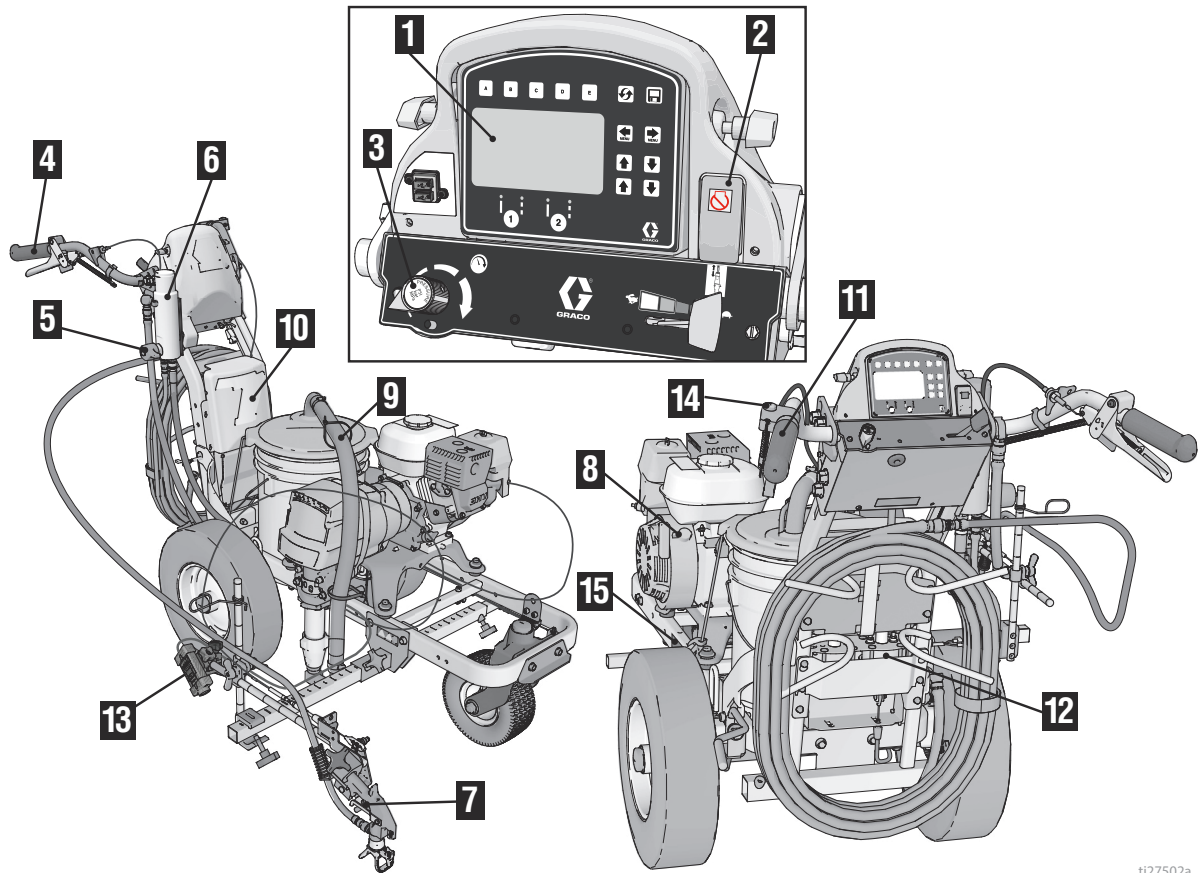

ti27502a

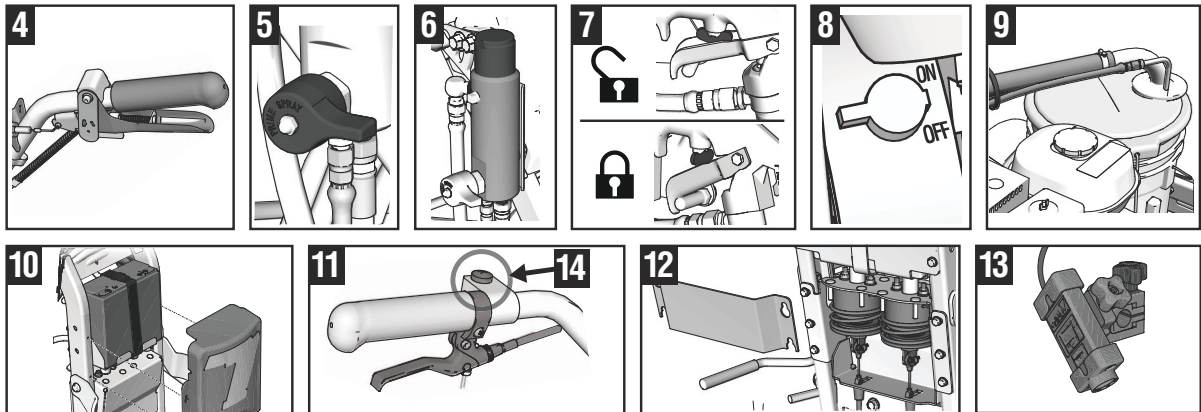

1	Display
2	Aan-uitschakelaar pomp en stopschakelaar motor
3	Drukregeling
4	Handmatige trekker van spuitpistool
5	Vul-/drukontlastingsventiel
6	Filter
7	VEILIGHEID, -trekker
8	Aan-uitschakelaar motor

9	Afvoer- en sifonbuizen
*10	Accu van 12 volt
11	Draairegeling
*12	Aandrijvingen van pistool
*13	Configuratie laser
*14	Regelknop automatisch spuitpistool
15	Identificatielabel

\* Alleen serie HP Auto.

## Aardingsprocedure (Alleen voor brandbare spoelvloeistoffen)



1. Plaats het belijningsapparaat zodanig dat de banden het wegdek niet raken.
2. Het belijningsapparaat is voorzien van een aardingsklem. De aardingsklem moet aan een geaard voorwerp (bijvoorbeeld een metalen wegwijzer) worden bevestigd.

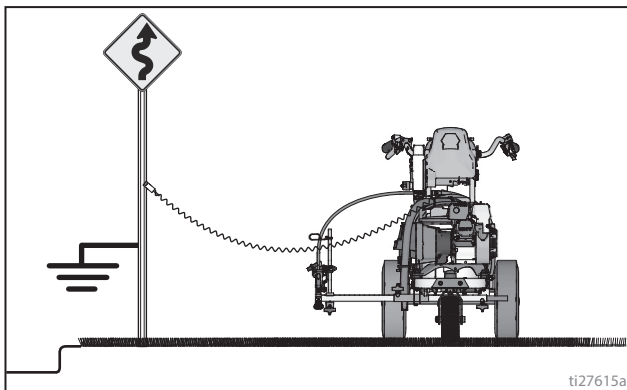

3. Koppel de aardingsklem los nadat het spoelen voltooid is.

## Drukontlastingsprocedure

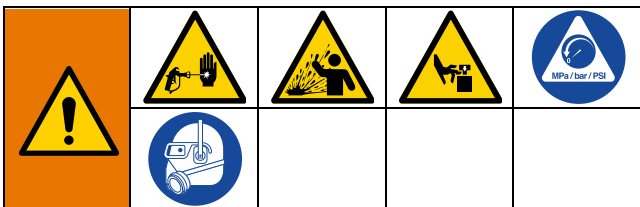

Het systeem blijft onder druk staan totdat deze handmatig wordt ontlast. Om ernstig letsel veroorzaakt door vloeistof onder druk te voorkomen, zoals injectie door de huid, opspattende vloeistof en bewegende onderdelen, dient u de Drukontlastingsprocedure te volgen wanneer u stopt met spuiten en voordat u de apparatuur reinigt, controleert of er onderhoud aan pleegt.

1. Voer de instructies onder de **Aardingsprocedure** uit als u ontvlambaar materiaal gebruikt.
2. Schakel de pompschakelaar **OFF** (UIT). Schakel de motor **OFF**.

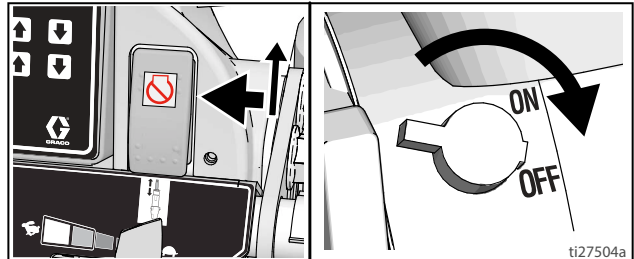

3. Zet de drukregelaar op de laagste stand. Druk de trekker van alle pistolen in om de druk te ontlasten.

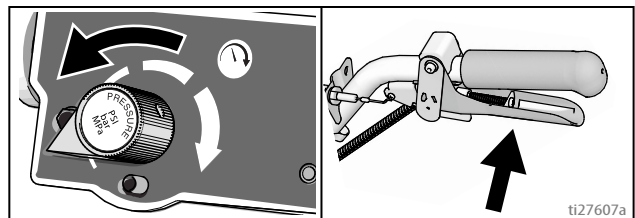

4. Schakel de trekkervergrendeling van alle pistolen in. Draai het vulventiel omlaag.

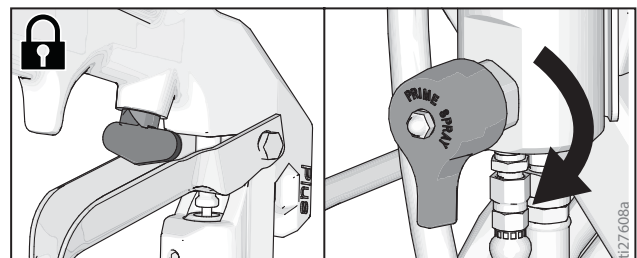

5. Als u vermoedt dat de spuittip of de slang verstopt is of dat de druk niet helemaal is ontlast:
  - a. Maak **HEEL LANGZAAM** de borgmoer van de tiphouder of de koppeling aan het uiteinde van de slang los om de druk stapsgewijs te ontlasten.
  - b. Maak de moer of de koppeling volledig los.
  - c. Verwijder de verstopping uit de slang of tip.

# Installatie/opstarten

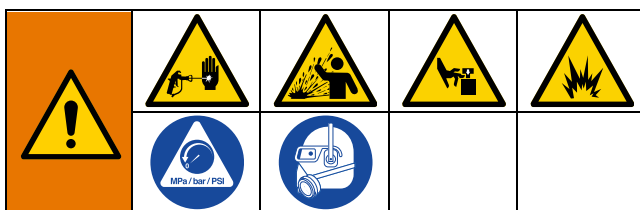

Het systeem blijft onder druk staan totdat deze handmatig wordt ontlast. Voorkom ernstig letsel veroorzaakt door vloeistof onder druk, zoals injectie door de huid, opspattende vloeistof en bewegende onderdelen, door de Drukontlastingsprocedure uit te voeren wanneer u stopt met spuiten en voordat u de apparatuur reinigt, controleert of er onderhoud aan pleegt.

1. Voer de **Drukontlastingsprocedure**, pagina 12.
2. Voer de **Aardingsprocedure (Alleen voor brandbare spoelvloeistoffen)**, pagina 12, bij gebruik van ontvlambare materialen.
3. Vul de halspakkingmoer met Throat Seal Liquid (TSL) om te voorkomen dat de pakking te snel slijt.

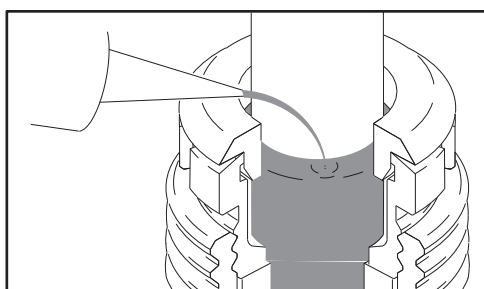

ti3307a

4. Controleer het oliepeil van de motor. Vul bij met SAE 10W-30 (in de zomer) of 5W-30 (in de winter). Zie de handleiding van de motor.

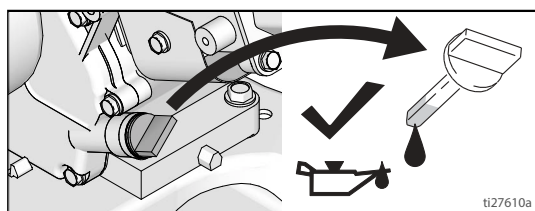

ti27610a

5. Laat de motor afkoelen. Verwijder de dop en vul de brandstoftank. Draai de dop stevig vast.

6. Schakel de pompschakelaar **OFF**. Schakel de motor uit.

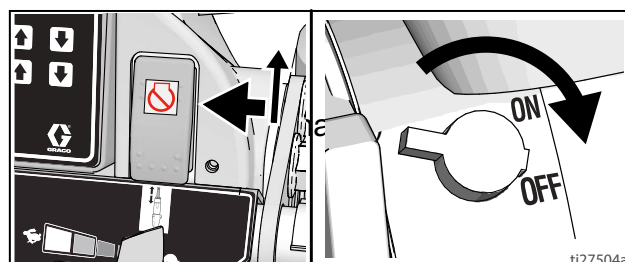

ti27504a

7. Monteer de zeef wanneer deze was verwijderd.

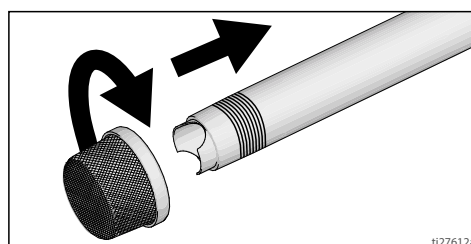

ti27612a

8. Draai het vulventiel omlaag. Draai de drukregelaar linksom op de laagste druk.

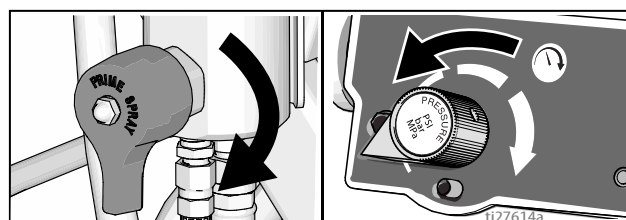

ti27614a

**OPMERKING:** Voor een goede werking moet de slang minimaal 3/8 inch x 50 voet zijn voor LL3900/5900.

9. Plaats de sifonbuisset in een gearde metalen emmer die deels gevuld is met spoelvloeistof. Bevestig een aarddraad aan een goed geaard punt. Spoel verf op waterbasis uit met water, en verf op oliebasis en opslagolie met terpentijn.

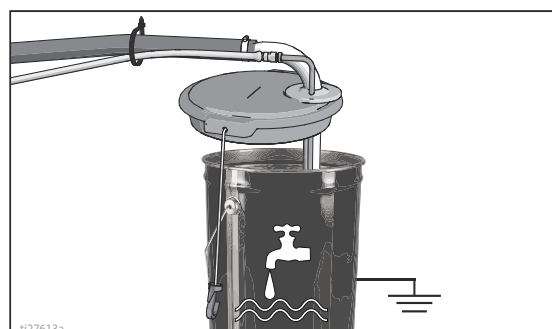

ti27613a

10. Start de motor:

a. draai het brandstofventiel open.

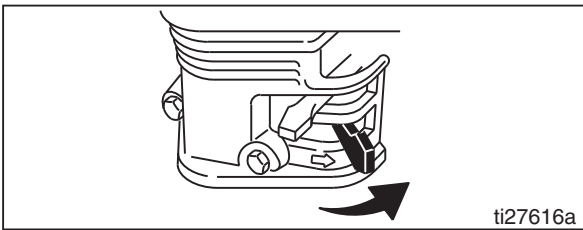

b. Draai de choke dicht.

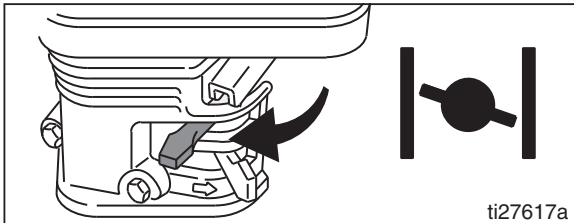

c. Zet de gasklep op snel.

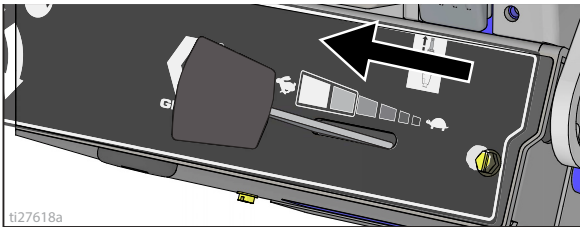

d. Draai de motorschakelaar ON (AAN).

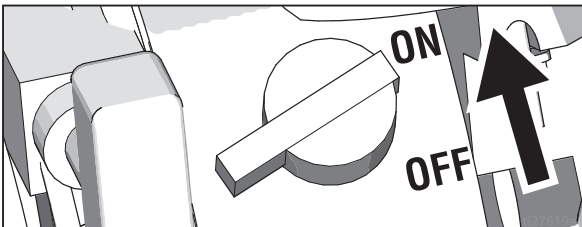

e. Trek aan het startkoord.

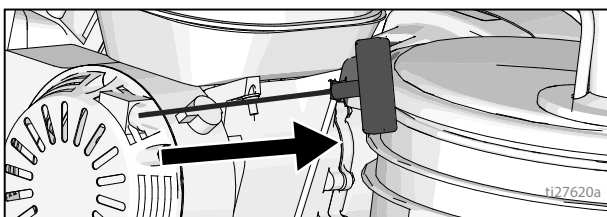

11. Zet de choke open zodra de motor is gestart.

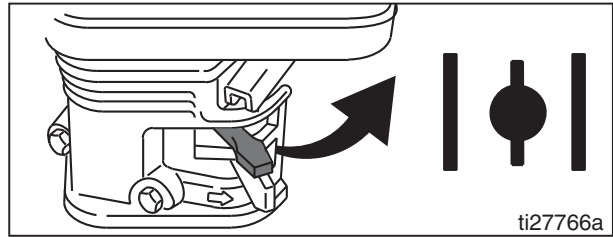

12. Draai het gas naar de gewenste stand.

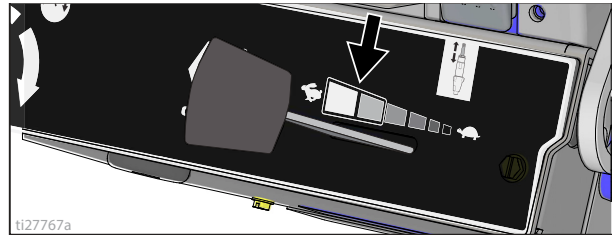

13. De digitale display gaat werken nadat de motor is gestart.

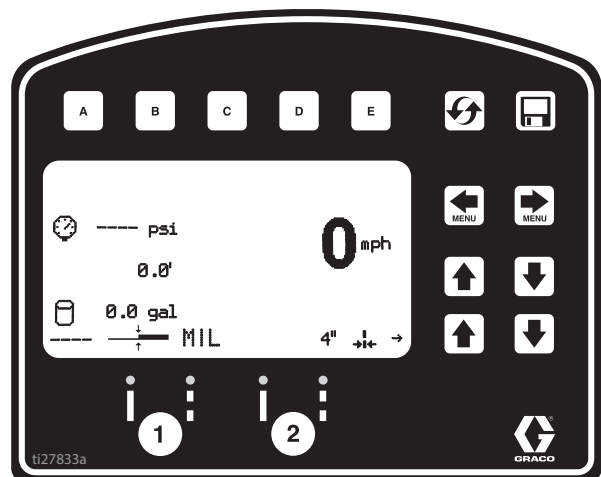

14. Zet de pompschakelaar op **ON** (pomp is nu actief).

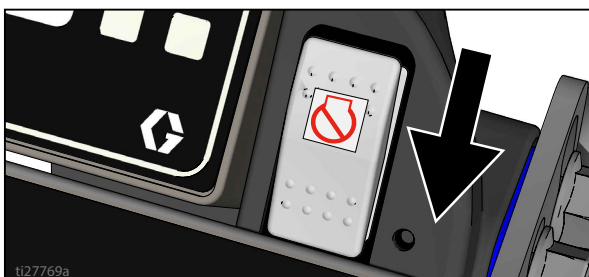

15. Voer de druk genoeg op om de pomp te starten. Laat de vloeistof 15 seconden circuleren.

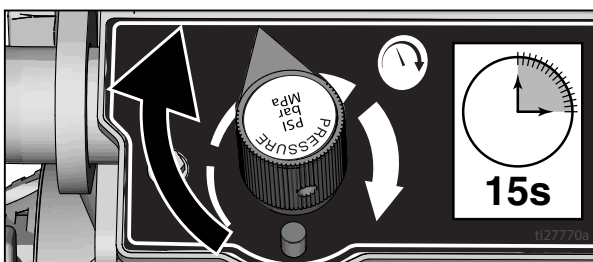

16. Draai de druk omlaag, draai het vulventiel in de horizontale stand. Schakel de veiligheidspal van het pistool uit.

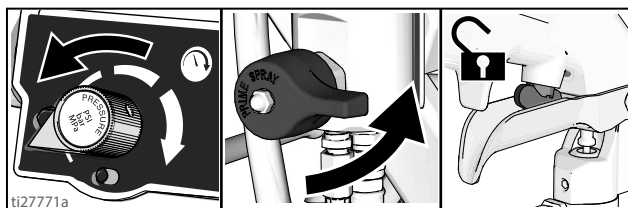

17. Houd alle pistolen tegen een gearde metalen spoelemmer. Druk de trekker van de pistolen in en verhoog langzaam de vloeistofdruk totdat de pomp soepel loopt.

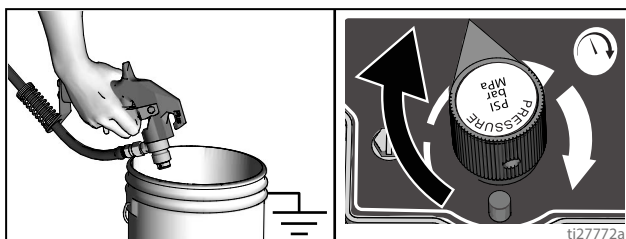

Spuiten onder hoge druk kan giftige stoffen in het lichaam spuiten en ernstige verwondingen veroorzaken. Houd lekkage niet met de hand of met een doek tegen.

18. Kijk de fittingen na op lekkage. Als er sprake is van een lek, schakel het spuitapparaat dan onmiddellijk **UIT**. Voer de **Drukontlastings-procedure** uit. Draai lekkende fittingen vast. Herhaal **Installatie/opstarten**, de stappen 1 - 17. Als er geen lekken zijn, blijf dan de trekker van het pistool ingedrukt houden totdat het systeem grondig is doorgespoeld. Ga verder naar stap 18.

19. Plaats de sifonbuis in de verfemmers.

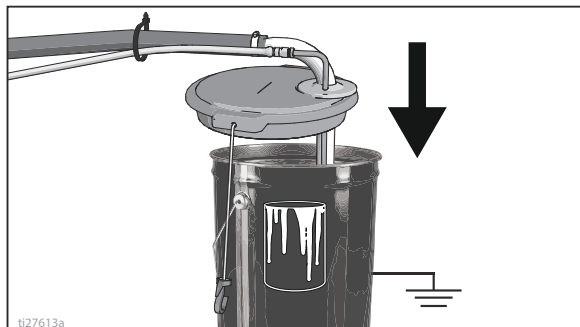

20. Druk de trekker van alle pistolen weer in en spuit in een spoelmateriaalemmer totdat er verf verschijnt. Monteer de tips en de beschermers.

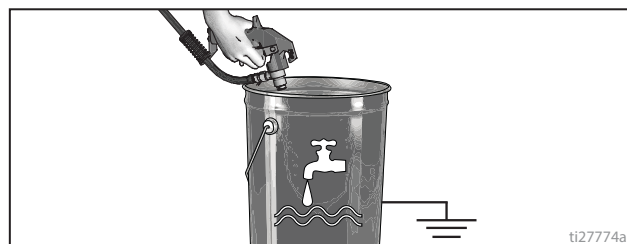

## SwitchTip en tiphouder

1. Vergrendel de trekker. Gebruik het uiteinde van de SwitchTip om de OneSeal in de tiphouder te duwen, zodat het gekromde deel aansluit in de tipboring.

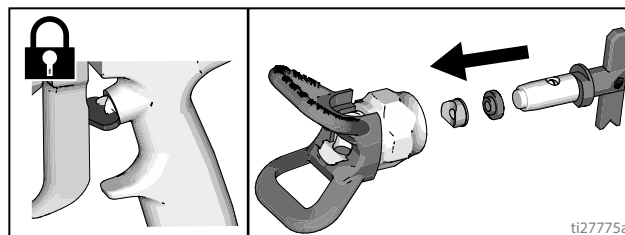

2. Steek de SwitchTip in de tipboring en schroef het geheel goed vast op het pistool.

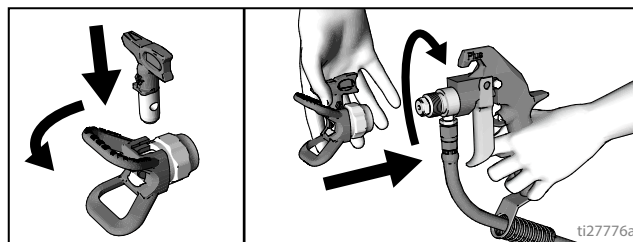

# Het pistool plaatsen

## De pistolen installeren

1. Breng de pistolen aan in de pistoolhouder. Draai de klemmen vast.

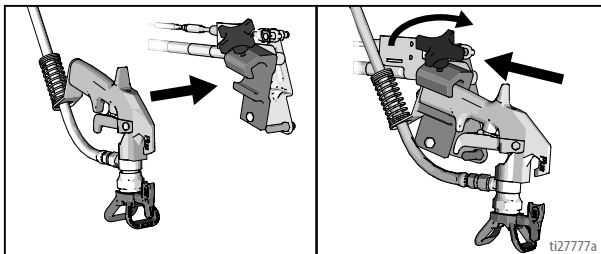

## Het pistool positioneren

2. Pistolen plaatsen: omhoog/omlaag, vooruit/achteruit, links/rechts. Zie **Tabel met pistoolposities**, pagina 18 voor voorbeelden.

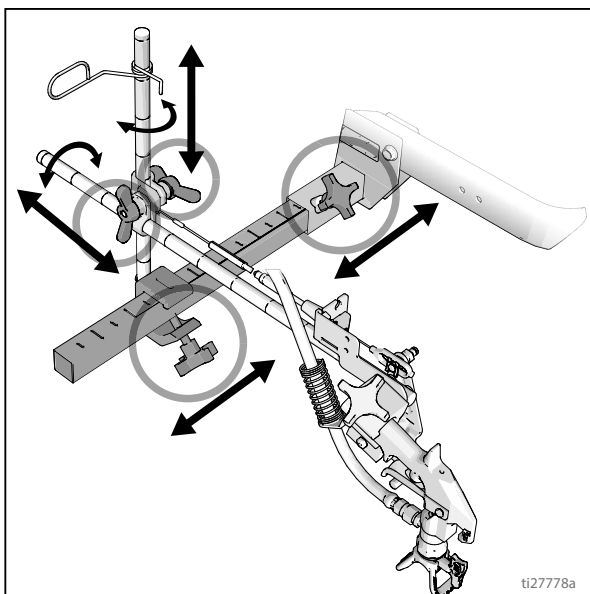

**OPMERKING:** Wanneer de belijning over een stoeprand moet worden aangebracht, kan de bevestigingsklem worden gedraaid voor meer ruimte.

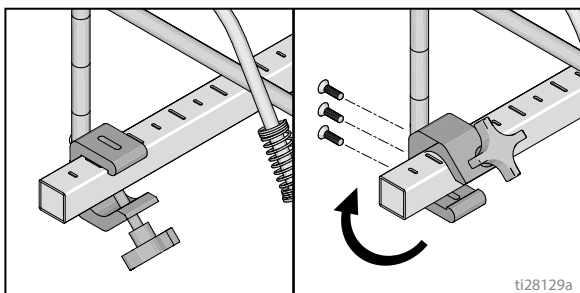

Het pistool kan ook in een hoek naar buiten worden gezwaaid en de tiphouder gedraaid. Dan heeft de gebruiker beter zicht.

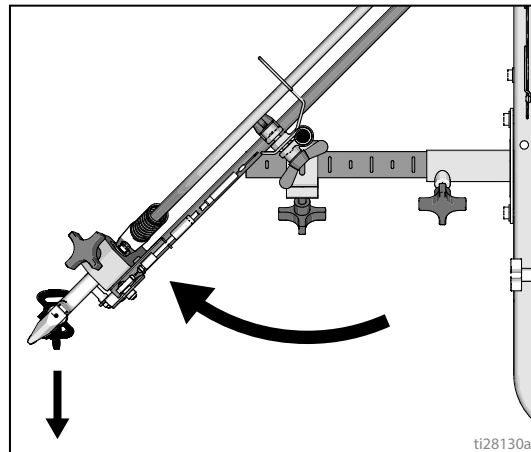

## Pistolen selecteren (serie Standard)

3. Sluit de pistoolkabels aan op de linker of rechter pistoolkeuzeplaten.

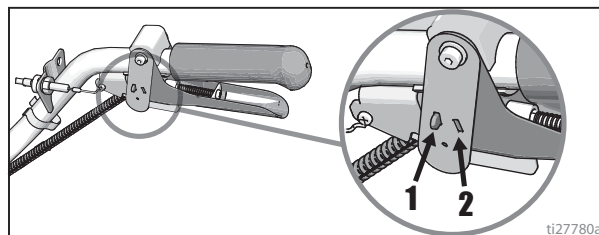

- a. Eén pistool: Haal één pistoolkeuzeplaat los van de trekker.



- b. Beide pistolen tegelijkertijd: Stel beide pistoolkeuzeplaten af op de dezelfde stand.



- c. Doorlopend - onderbroken en onderbroken - doorlopend: Stel het pistool voor de doorlopende lijn af op stand 1 en het pistool voor de onderbroken lijn op stand 2.





## Automatische pistolen selecteren (serie HP Auto)

1. Gebruik de keuzeschakelaars van de pistolen om te bepalen welke pistolen actief zijn. Elke keuzeschakelaar voor de pistolen heeft 3 standen: continue belijning, UIT en geprogrammeerd belijningspatroon.

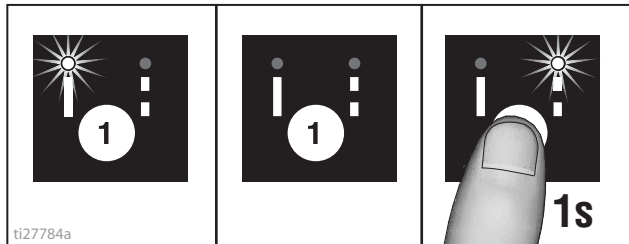

2. Gebruik de regelknop van de pistooltrekkers om de automatische pistolen te bedienen.

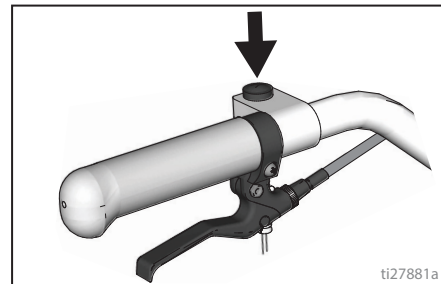

### Vier voorbeelden:

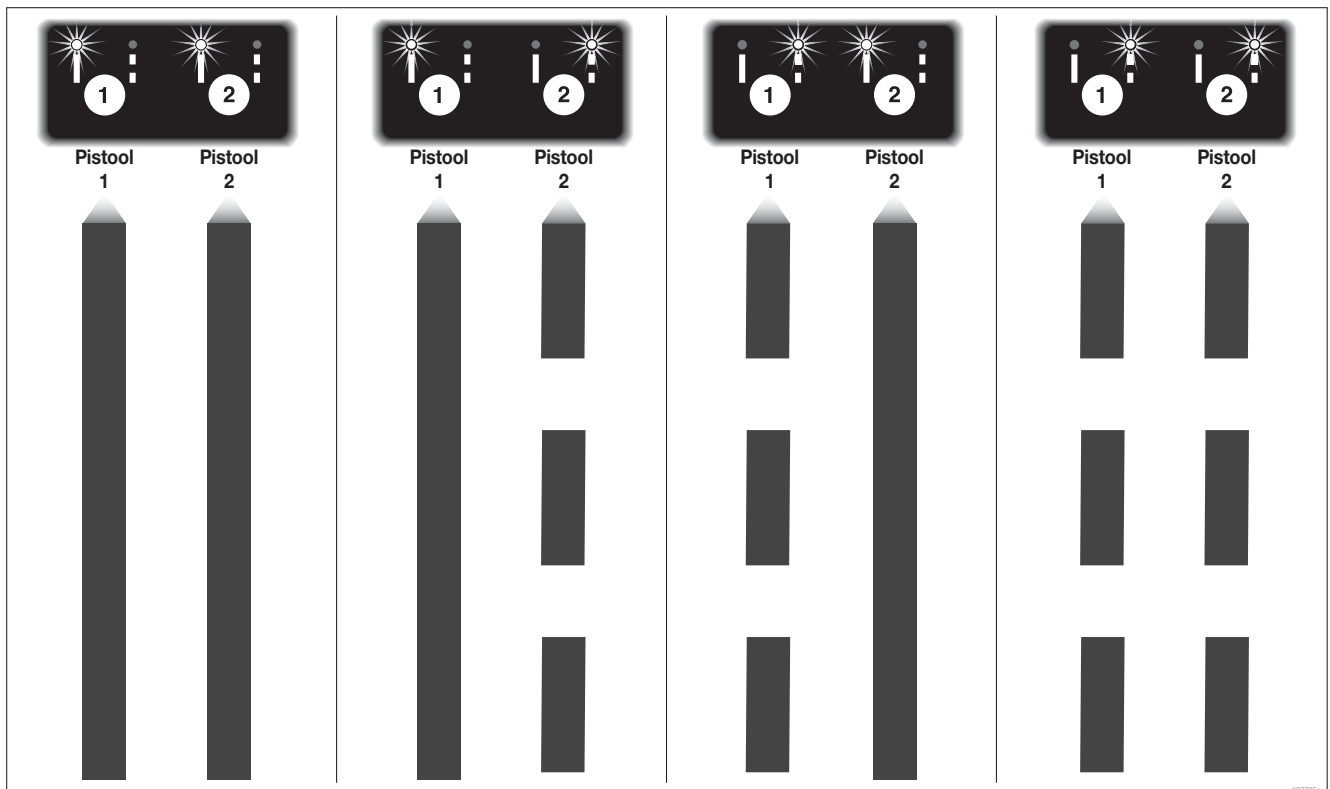

## Tabel met pistoolposities

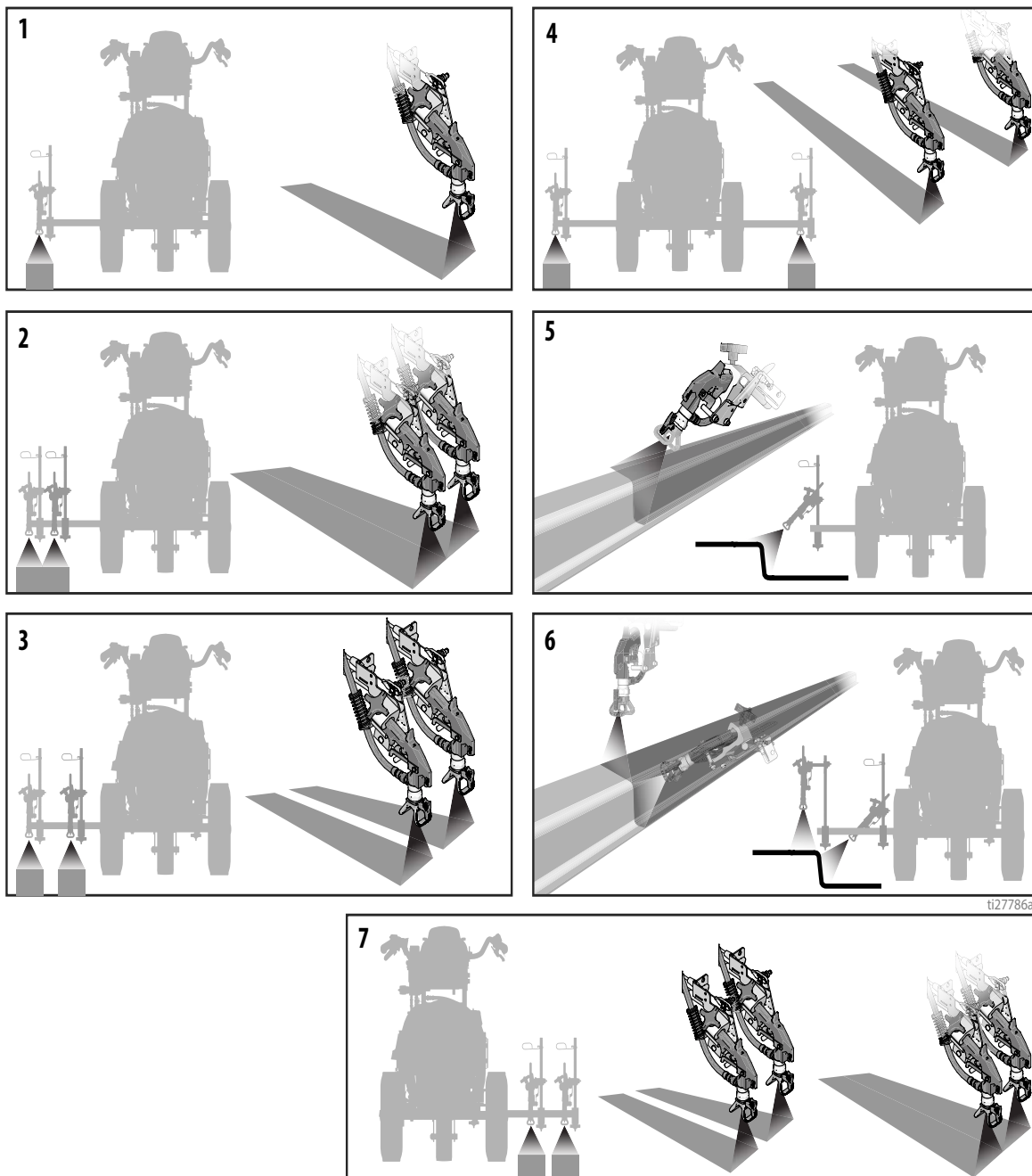

ti27786a

1	Eén lijn
2	Eén lijn met een maximale breedte van 61 cm (24 inch)
3	Twee lijnen
4	Eén of twee lijn(en) om rond obstakels te spuiten
5	Stoeprand, één pistool
6	Stoeprand, twee pistolen
7	Twee of één lijn(en) met een maximale breedte van 61 cm (24 inch)

## Pistoolarmsteunen

Deze eenheid is uitgerust met voorste en achterste pistoolarmsteunen.

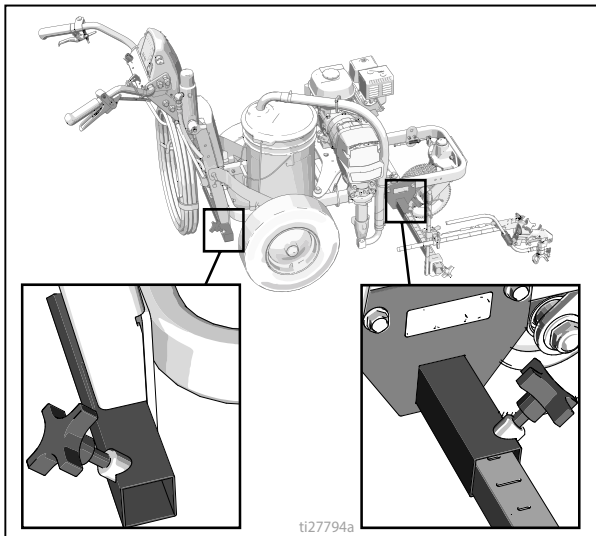

4. Draai de pistoolarmknop in de steungleuf van de pistoolarm aan.

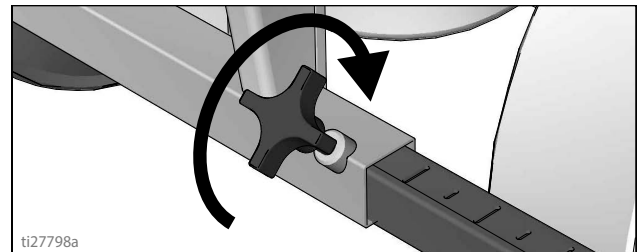

### LET OP

Zorg ervoor dat alle slangen, kabels en draden door de haken worden geleid zoals het hoort en NIET langs de wielbanden schuren. Contact met de banden leidt immers tot beschadigde slangen, kabels en draden.

## Pistoolpositie wijzigen (links en rechts)

### Pistoolpositie wijzigen (voor en achter)

1. Draai de pistoolarmknop los en haal hem uit de steungleuf van de pistoolarm.

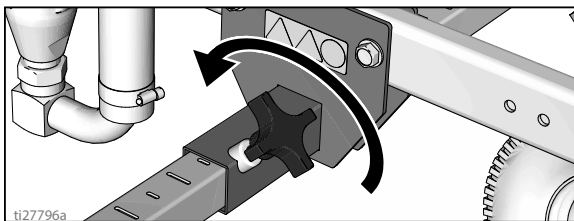

2. Schuif het pistoolarmgedeelte (inclusief pistool en slangen) uit de steungleuf van de pistoolarm.

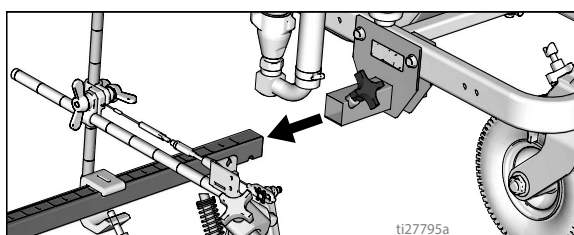

3. Schuif de pistoolarm in de gewenste steungleuf van de pistoolarm.

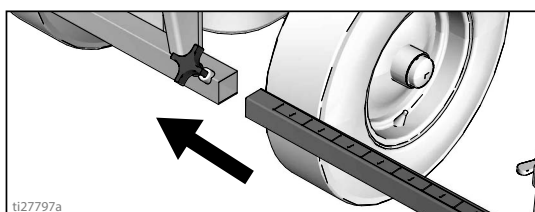

### Verwijdering

1. Draai de verticale pistoolarmknop op de bevestigingsstang van de pistoolarm los en verwijder deze.

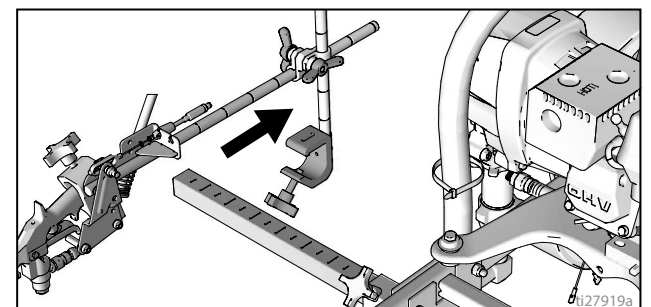
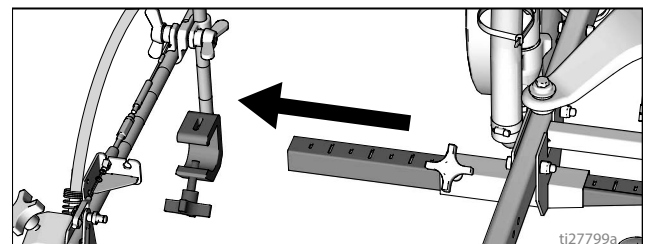

2. Schuif de bevestigingsstang op de andere zijde van de machine uit.

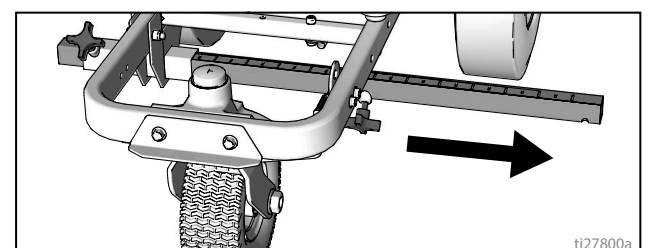

## Installatie

1. Installeer de verticale pistoolsteun op de pistoolstang.

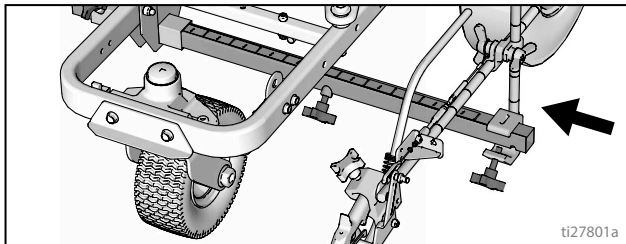

**OPMERKING:** zorg ervoor dat alle slangen, kabels en draden door de haken worden geleid zoals het hoort.

## De trekkersensor afstellen

1. Start de motor van het belijningsapparaat. Knijp de trekker in. Er moet een spuitpictogram verschijnen zodra het toestel vloeistof begint te spuiten.

### Serie Standard

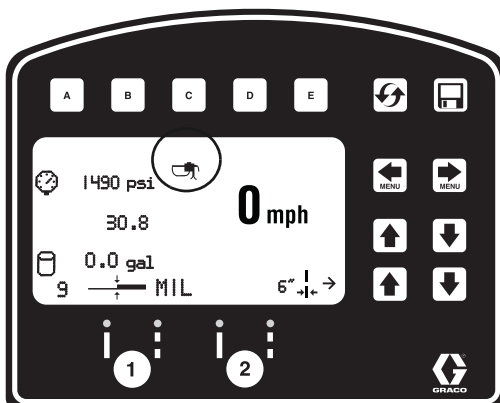

### Serie HP Auto

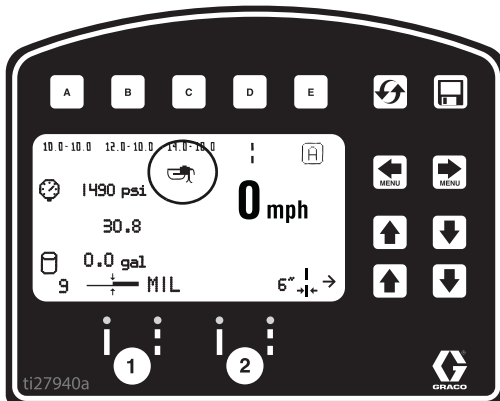

## Materiaal spuit niet

2. Draai de schroef in het handvat rechtsom als het spuitpictogram verschijnt voordat er materiaal begint te spuiten.

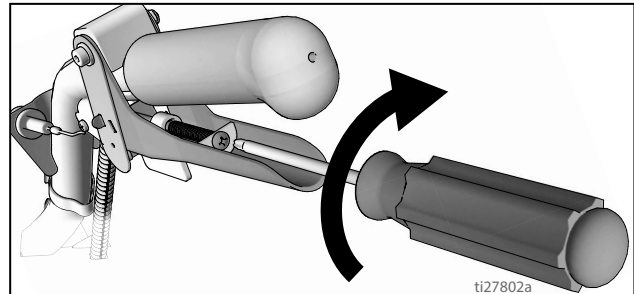

## Geen spuitpictogram

3. Draai de schroef in het handvat linksom als er materiaal begint te spuiten voordat het spuitpictogram verschijnt.

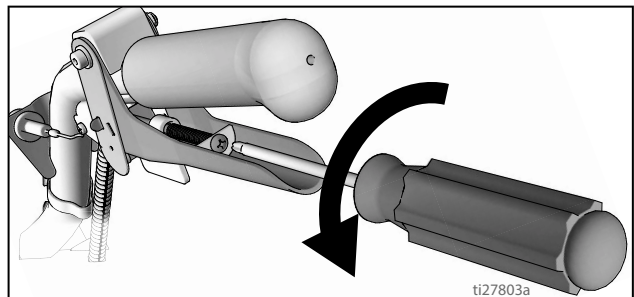

4. Stel de stelschroef zodanig af dat het spuitpictogram exact op het moment verschijnt dat het materiaal begint te spuiten. De pistoolkabels moeten mogelijk worden afgesteld.

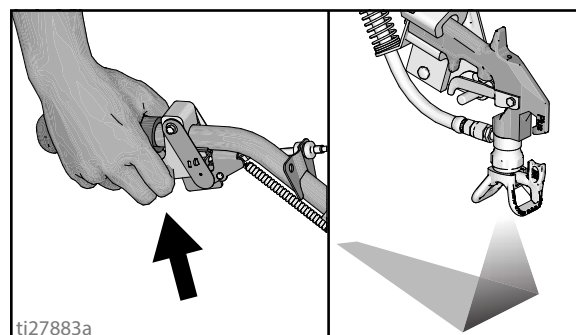

## Afstelling van pistoolkabel

Door de pistoolkabel af te stellen, wordt de afstand tussen de trekkerplaat en de pistooltrekker groter of kleiner. Om de trekkerafstand af te stellen, volgt u de onderstaande stappen.

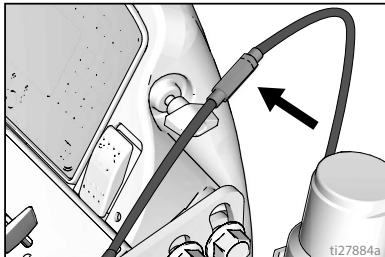

**Serie Standard**

**Serie HP Auto**

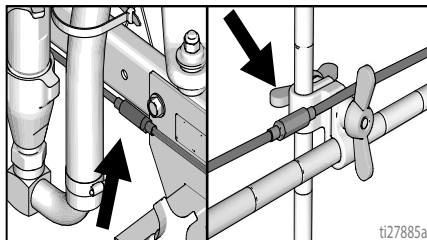

1. Gebruik een moersleutel om de bevestigingsmoer op de kabelregelaar los te draaien.

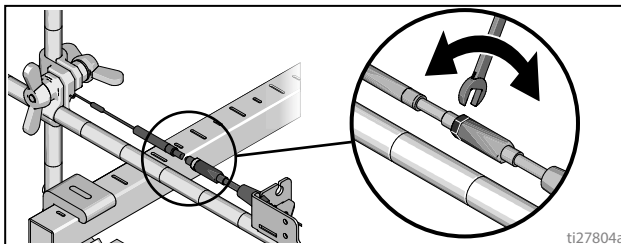

2. Draai de regelaar losser of vaster totdat het gewenste resultaat is bereikt. **OPMERKING:** hoe meer draad er wordt blootgelegd, hoe kleiner de afstand tussen de pistooltrekker en de trekkerplaat.
3. Gebruik een moersleutel om de bevestigingsmoer op de regelaar aan te draaien.

### Pistoolkabel toevoegen (serie HP Auto)

De serie HP Auto kan worden uitgerust met twee pistool aandrijvingen. Elke pistool aandrijving kan één kabel bedienen.

1. Selecteer het kabeluiteinde met regelaar.
2. Plaats de blootgelegde kabel in de gleuf voor de kabelbeugel.

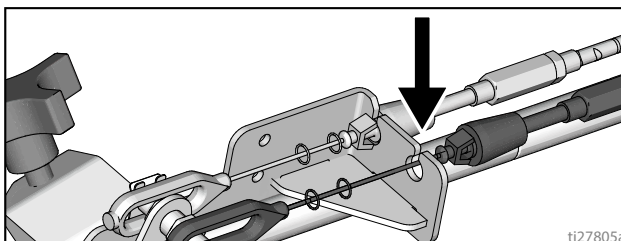

3. Steek de plastic kabelhouder in het gat voor de kabelbeugel.

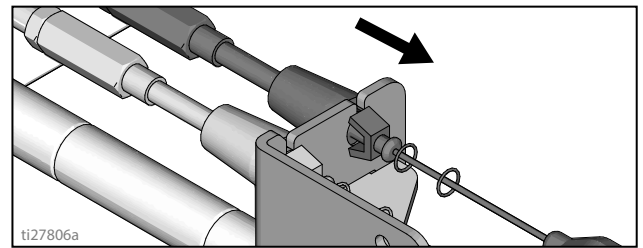

4. Plaats het kabeluiteinde op de trekkerplaatpen en installeer de klem.

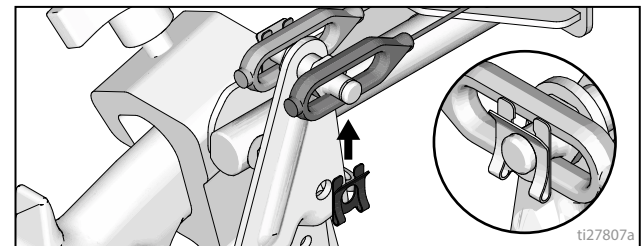

5. Leid de kabel rondom de eenheid en vervolgens naar boven door de kabelgaten achter de slangsteunen.

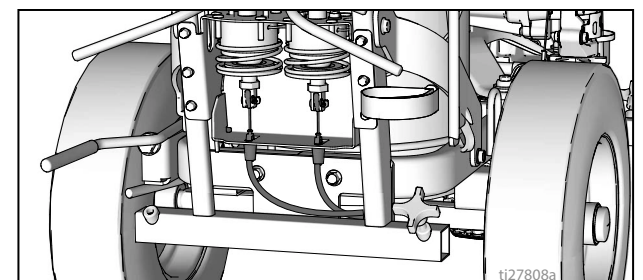

6. Leid de lus aan het kabeluiteinde door het rechthoekige gat in de beugel en steek de plastic kabelhouder in de aandrijvingsbeugel. Plaats het kabeluiteinde op de aandrijvingsstang en installeer de pen.

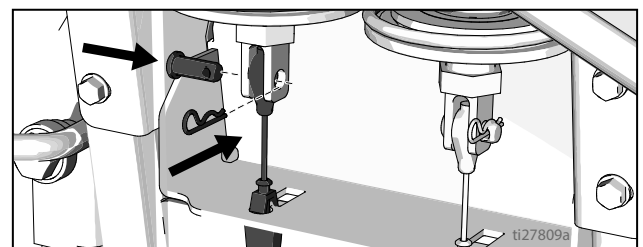

## Afstelling voor rechte belijning

Het voorste wiel is zo ingesteld dat de eenheid wordt gecentreerd en de operator rechte lijnen kan spuiten. Na verloop van tijd kan het wiel mogelijk niet meer goed zijn uitgelijnd en moet het opnieuw worden afgesteld. Voer de onderstaande stappen uit om het voorste wiel opnieuw te centreren:

1. Draai de bout op de beugel van het voorwiel los.

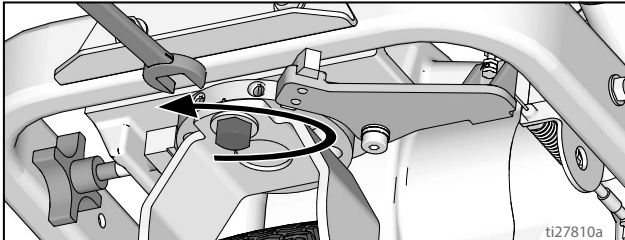

2. Als het belijningsapparaat naar rechts buigt, draai de stelschroef links los en draai de stelschroef rechts vast voor fijnafstelling.

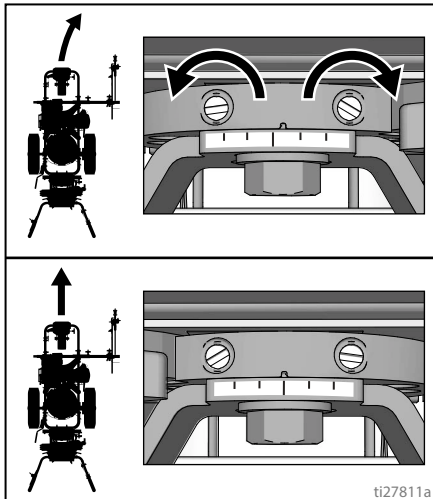

3. Als het belijningsapparaat naar links buigt, draai de stelschroef rechts los en draai de stelschroef rechts vast.

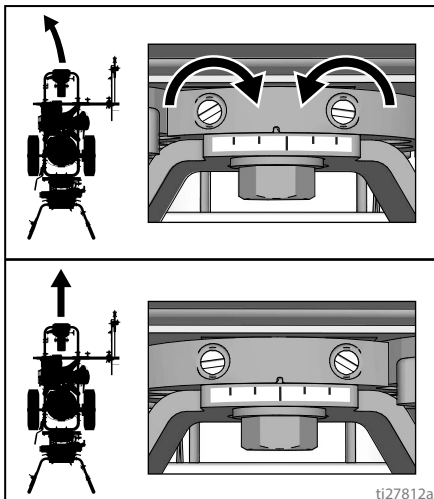

4. Rol het belijningsapparaat. Herhaal stappen 2 en 3 totdat het belijningsapparaat recht rolt. Draai de bout op de wielcentreeerplaat aan om de nieuwe wielinstelling te blokkeren.

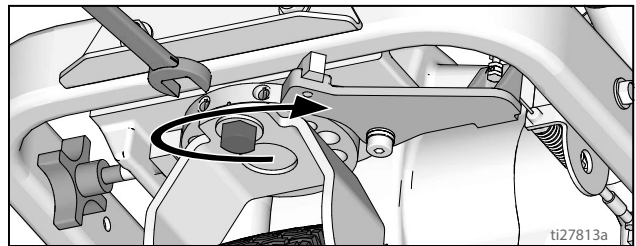

## Aanpassing van de hendel

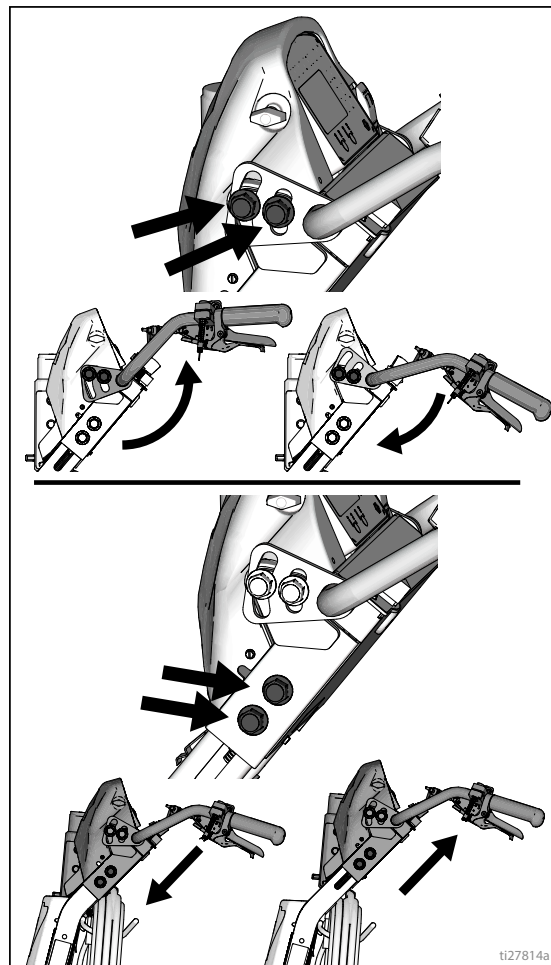

## Stiplaser (waar van toepassing)



GEVAAR VAN LASERLICHT. Vermijd direct contact met de ogen.

1. Verwijder het accudeksel.

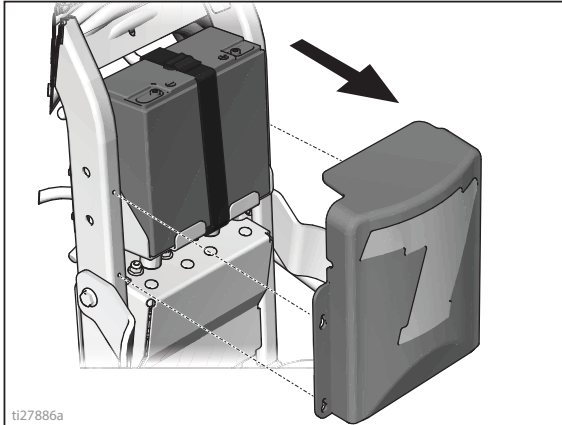

2. Bevestig de aan-uitschakelaar op de gewenste locatie op het stuur.

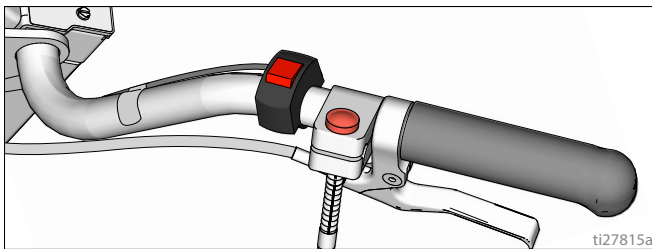

3. Bevestig de laser op de gewenste locatie op de pistoolarm.

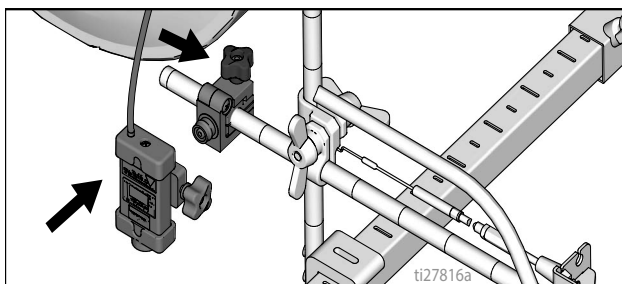

4. Leid de draden van de schakelaar naar de accu en sluit de klemmen (+) en (-) aan.

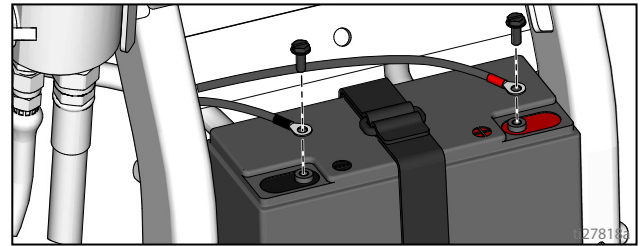

5. Sluit de draden van de schakelaar aan op de kabelboom.

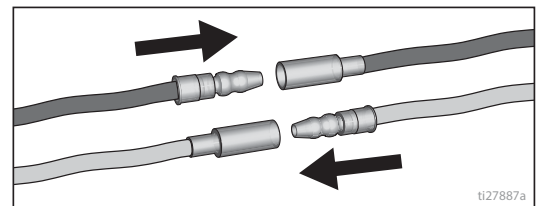

6. Bevestig het accudeksel weer.

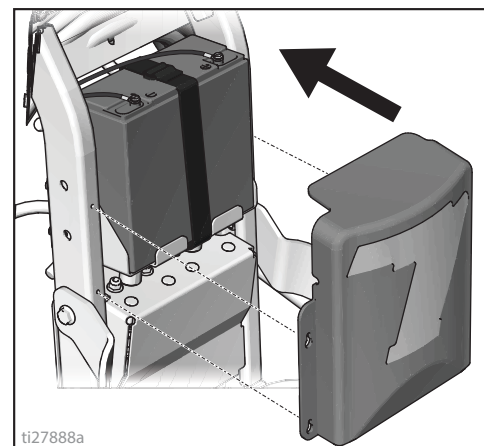

7. Schakel de laser in en plaats de stip onder de pistoolkop.

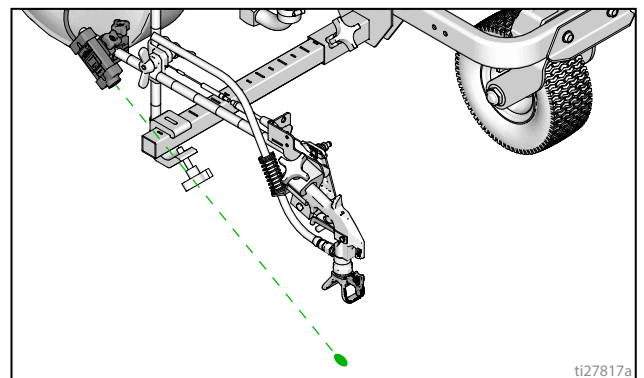

# Reinigen

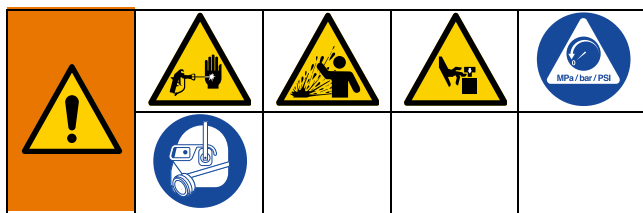

Het systeem blijft onder druk staan totdat deze handmatig wordt ontlast. Om ernstig letsel veroorzaakt door vloeistof onder druk te voorkomen, zoals injectie door de huid, opspattende vloeistof en bewegende onderdelen, dient u de Drukontlastingsprocedure te volgen wanneer u stopt met spuiten en voordat u de apparatuur reinigt, controleert of er onderhoud aan pleegt.

1. Zet de brandstoftoevoer uit. Voer de **Drukontlastingsprocedure**, pagina 12.
2. Verwijder de tiphouder en SwitchTip van alle pistolen.

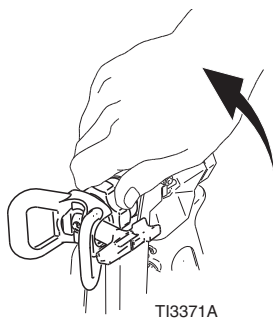

TI3371A

3. Schroef de kap los en verwijder het filter. Zet het geheel in elkaar zonder filter.

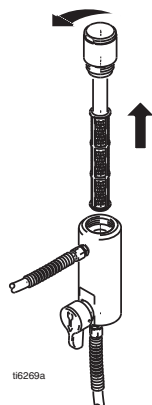

ti6269a

4. Reinig het filter, de tiphouder en de SwitchTip in spoelvloeistof.



TI3375A

**SPOELEN**

5. Plaats de sifonbuisset in een geaarde metalen emmer die deels gevuld is met spoelvloeistof. Bevestig een aarddraad aan een goed geaard punt. Voer de stappen voor opstarten uit 10 - 17 (zie pagina 14) om de verf uit het spuittoestel te spoelen. Gebruik water om verf op waterbasis uit te spoelen en terpentijn om verf op oliebasis uit te spoelen.
6. Houd het pistool tegen de verfemmer en haal de trekker over totdat er water of oplosmiddel uit komt.

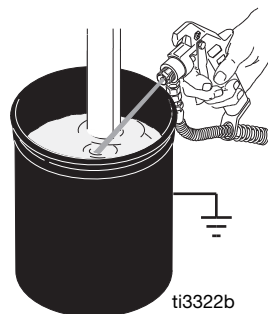

ti3322b

7. Verplaats het pistool naar de emmer met oplosmiddel of water. Houd het pistool tegen de emmer en haal de trekker over totdat het systeem grondig is uitgespoeld.
8. Vul de pomp met Pump Armor en plaats filter, tiphouder en SwitchTip terug.
9. Vul de halspakkingmoer met TSL elke keer als u gaat spuiten om te zorgen dat de pakking minder snel slijt.



# Serie Standard

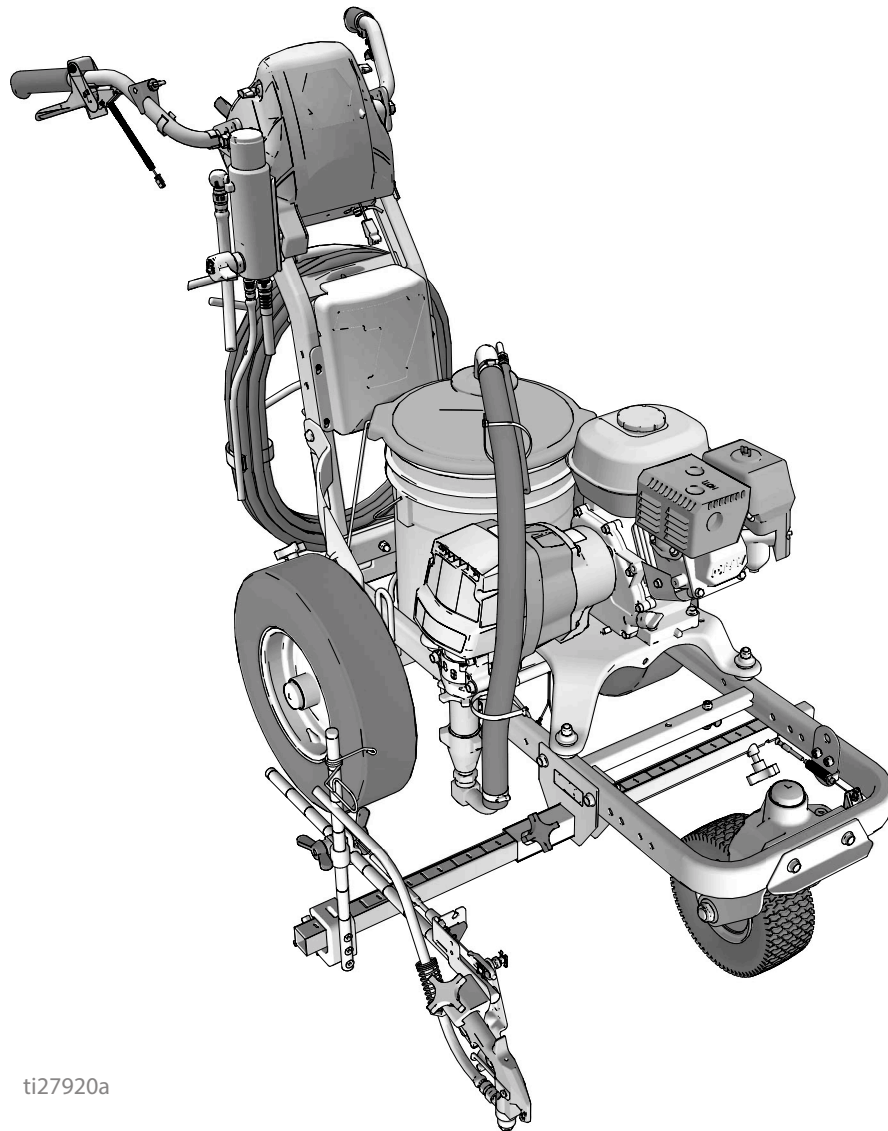

ti27920a

# Display LineLazer V LiveLook

## Serie Standard

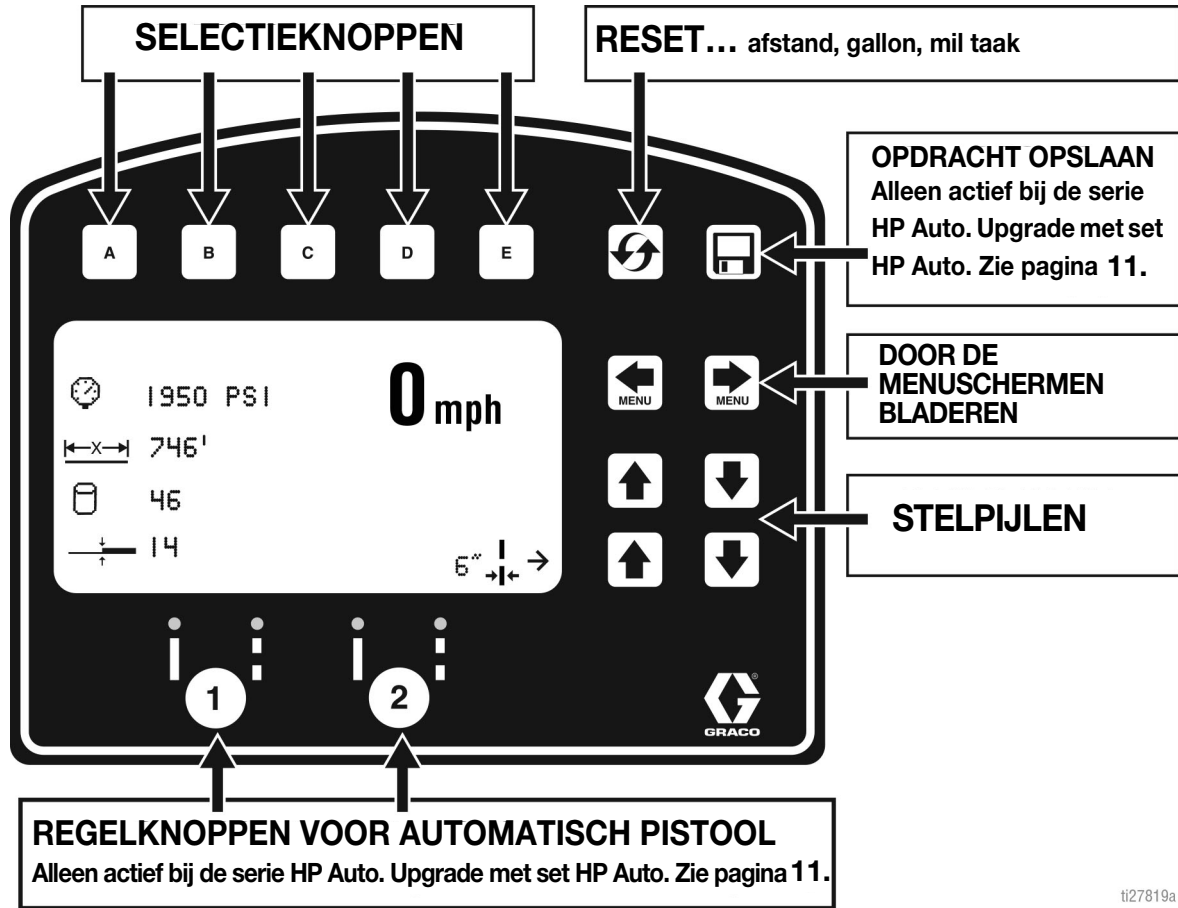

ti27819a

### SCHERM BELIJNING

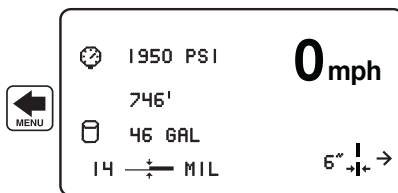

- Geeft:
  - Afstand van gespoten lijn
  - Verpompte hoeveelheid in gallon
  - Job Mil en Live Mil
  - Snelheid
  - Druk
  - Lijnbreedte

### MODUS METEN

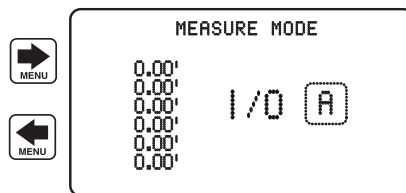

- Neem maximaal 6 metingen; druk op toets **A** om de meting te starten en druk nog een keer op de knop om de meting te stoppen.

### INSTELLINGEN/INFO

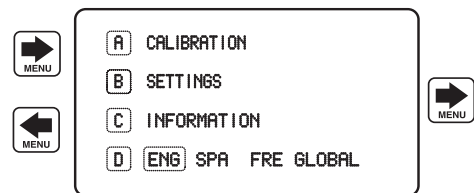

- Instellingen en informatie zijn toegankelijk via dit scherm.
- De machine moet worden gekalibreerd voor nauwkeurige afstandsmetingen. Druk op **A** om de machine te kalibreren. Gebruik een afstand van minimaal 25 ft.

ti27820a

## Eerste installatie (serie Standard)

Bij de eerste installatie wordt het belijningsapparaat op de bediening voorbereid met een aantal door de gebruiker ingevoerde parameters. De taal en meeteenheden kunnen worden ingesteld voordat u start of ze kunnen later worden aangepast.

### Taal

Selecteer in Installatie/Informatie de juiste taal door op **D** te drukken totdat de taal is gemarkeerd.

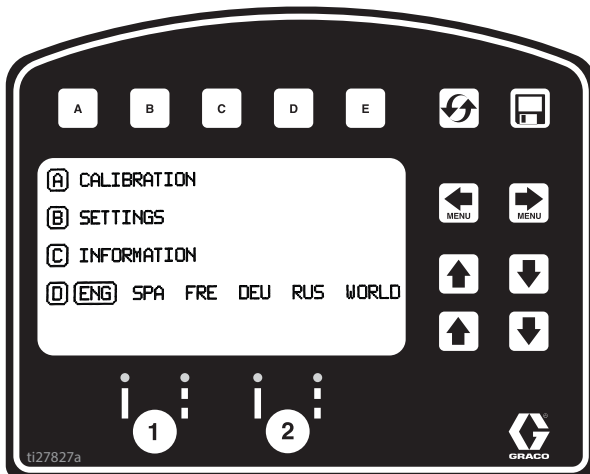

ENG = Engels  
 SPA = Spaans  
 FRE = Frans  
 DEU = Duits  
 RUS = Russisch  
 WERELD = symbolen zie **Gegevens opslaan**, pagina 48.

**OPMERKING:** Talen kunnen later ook worden gewijzigd.

### Eenheden

Druk op **B** om de instellingen te openen en daarna nog een keer op **B** om eenheden in te voeren. Kies de juiste meeteenheden.

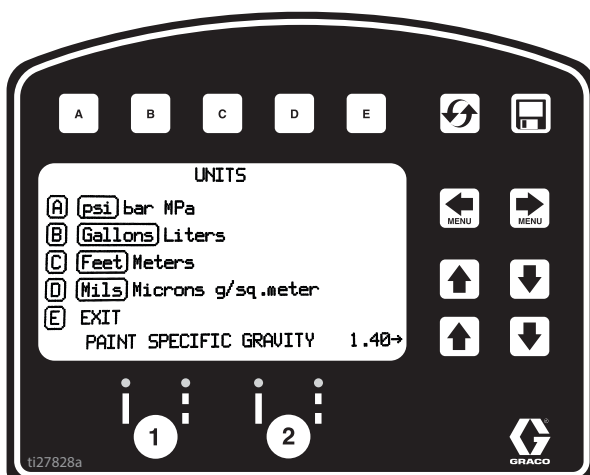

VS-eenheden

Druk = psi  
 Volume = gallon  
 Afstand = voet  
 Lijndikte - mil

SI-eenheden

Druk = bar (MPa beschikbaar)  
 Volume = liter  
 Afstand = meter  
 Lijndikte = micron (g/m<sup>2</sup> beschikbaar)

Soortelijk gewicht verf = Gebruik de OPWAARTSE en NEERWAARTSE pijlen om het soortelijk gewicht in te stellen. Vereist om de dikte van de verf te bepalen.

**OPMERKING:** alle eenheden kunnen te allen tijde individueel worden gewijzigd.

### Kalibratie

1. Pomp de achterbanden op tot een spanning van 379 +/- 34 kPa (55 +/- 5 psi) en pomp waar nodig lucht bij.
2. Schuif de stalen tape uit tot een afstand van meer dan 8 m (26 voet).

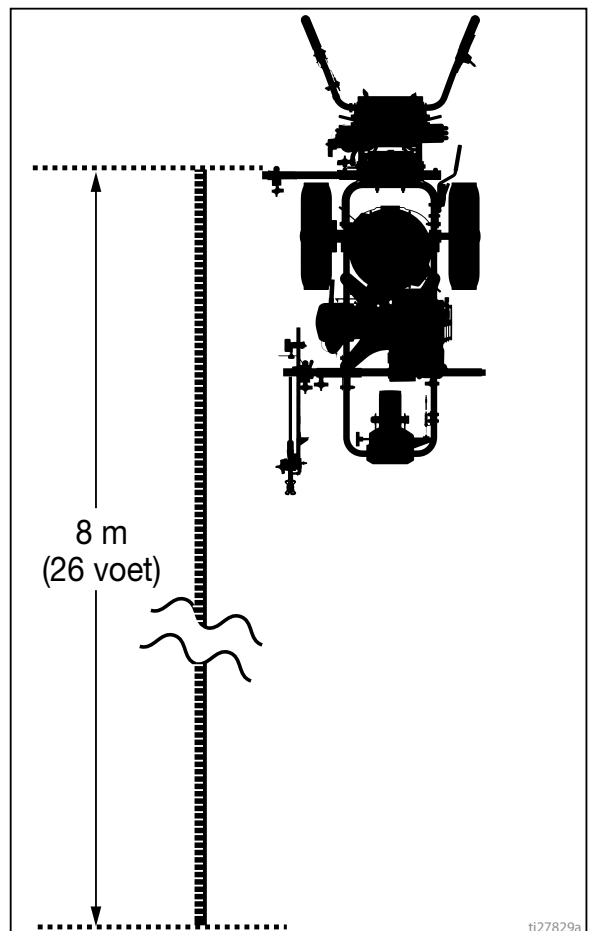

3. Druk op   om Installatie/Informatie te selecteren.



4. Druk op  voor Kalibreren. Stel de AFSTAND in op 7,6 m (25 voet) of langer. Langere afstanden leveren een grotere nauwkeurigheid op, afhankelijk van de omstandigheden.

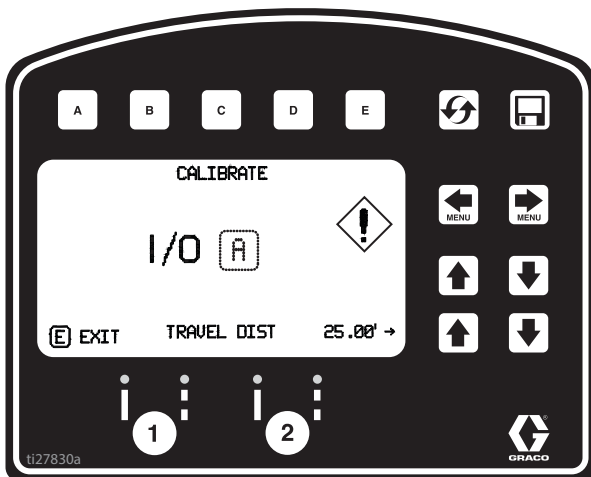

5. Lijn een deel van de eenheid uit met 30,5 cm (1 voet) op het meetlint.

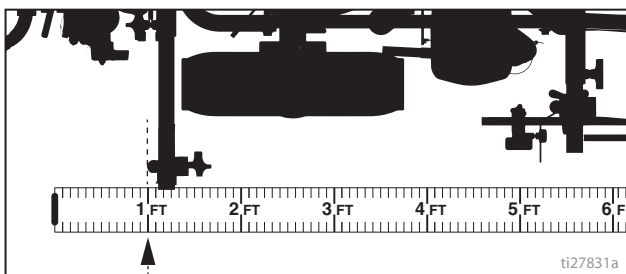

6. Druk op  om het kalibreren te starten.

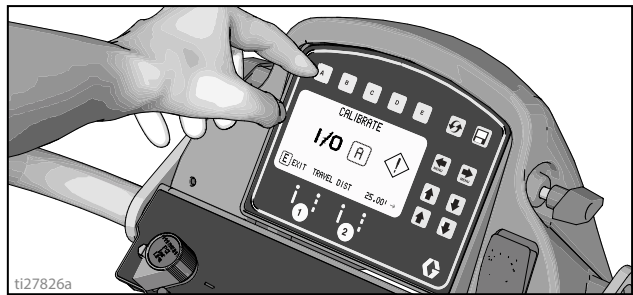

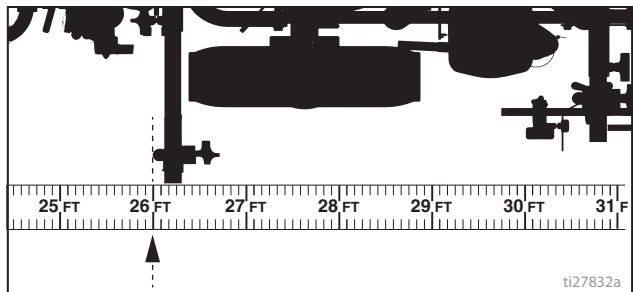

7. Beweeg het belijningsapparaat vooruit. Houd de eenheid uitgelijnd met stalen tape.
8. Stop wanneer het gekozen deel van de eenheid is uitgelijnd met 8 m (26 voet) of de ingevoerde afstand op de stalen tape (afstand van 7,6 m / 25 voet).

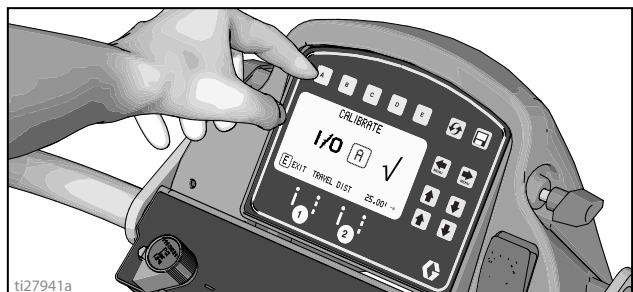

9. Druk op  om het kalibreren te voltooien.



- De kalibratie is niet voltooid wanneer het uitroepteken  wordt weergegeven.
- De kalibratie is voltooid wanneer het vinkteken  wordt weergegeven.

10. Het kalibreren is nu voltooid.

Ga naar **Modus Meten (serie Standard)**, pagina 30, en controleer de nauwkeurigheid door de tape te meten.

## Modus Belijning (serie Standard)

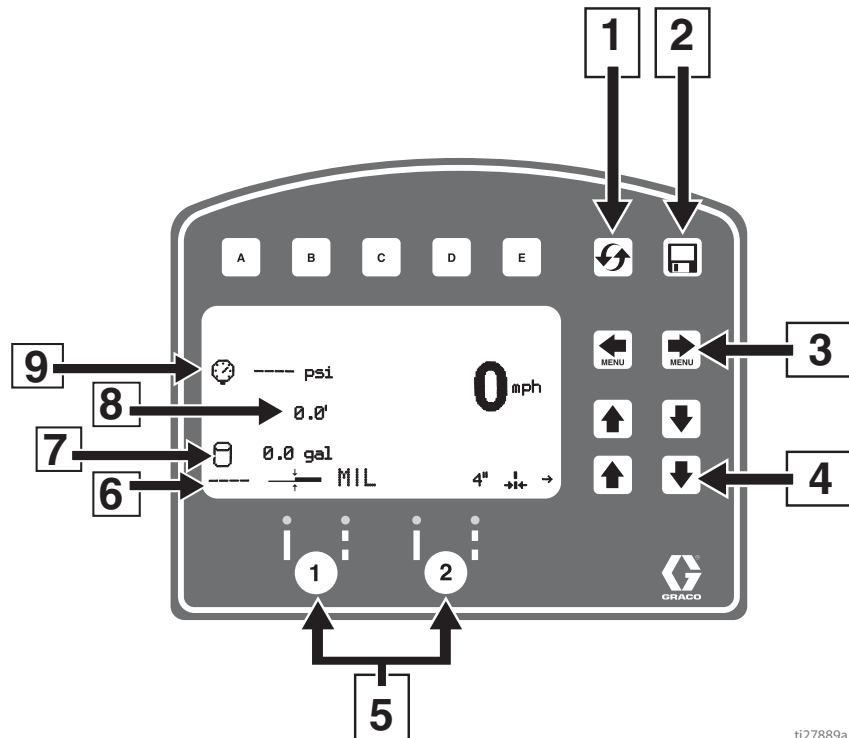

ti27889a

Ref.	Omschrijving
1	Reset van afstand, gallon, mils
*2	Opdracht opslaan
3	Bladeren tussen de menuschermen
4	Stelknoppen voor lijnbreedte
*5	Knoppen voor automatisch pistool
6	Dikte MIL. Onder het spuiten wordt "Direct gemiddelde MIL" weergegeven. Bij stoppen wordt "Gemiddelde MIL opdracht" weergegeven.
7	Totaal gespoten gallon verf
8	Totale gespoten lijnlengte.
9	Druk.

\* Niet actief in serie Standard. Upgrade naar de serie HP Auto met O/N 17V683.

### Bediening in modus Belijning

1. Zorg ervoor dat de motor draait.
2. Draai de pompschakelaar op ON.



ti27769a

3. Knijp de trekker in om te spuiten.

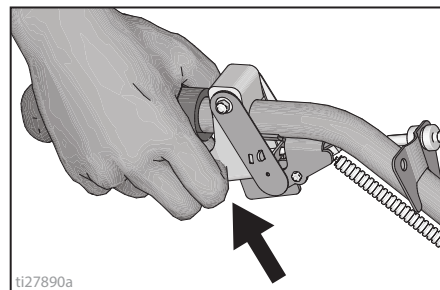

ti27890a

## Modus Meten (serie Standard)

De modus Meten vervangt een tapemeting om de afstand te meten bij het indelen van een te belijnen gebied.

1. Gebruik   om de modus Meten te selecteren.

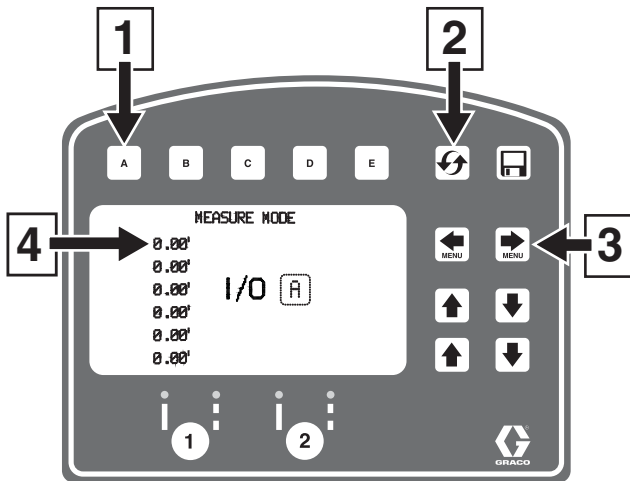

ti27834a

2. Druk kort op **A**. Beweeg het belijningsapparaat naar voren of naar achteren. (Naar achteren bewegen is een negatieve afstand.)

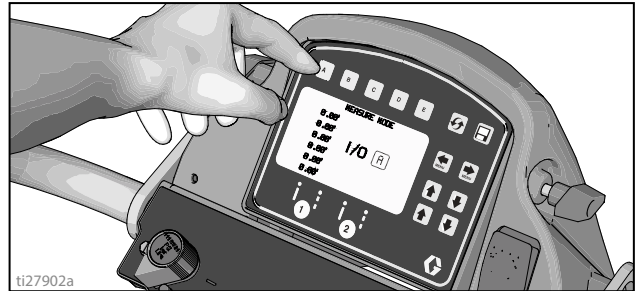

ti27902a

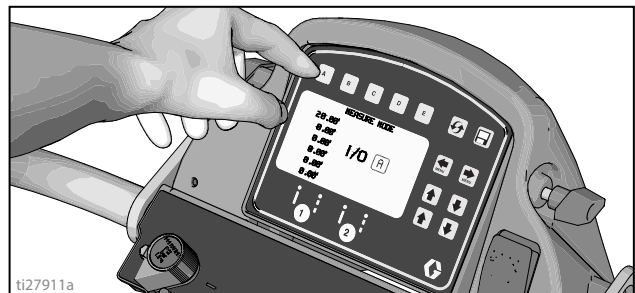

3. Druk kort op **A** om de gemeten afstand af te sluiten. Er zijn tot zes lengtes zichtbaar.



ti27911a

Ref.	Omschrijving
1	Druk op deze knop om de meting te starten of te stoppen
2	Ingedrukt houden om alle waarden weer op nul te zetten
3	Bladeren tussen de hoofdmenuschermen
4	Laatst genomen meting

## Installatie/Informatie

Druk op   om Installatie/Informatie te selecteren.

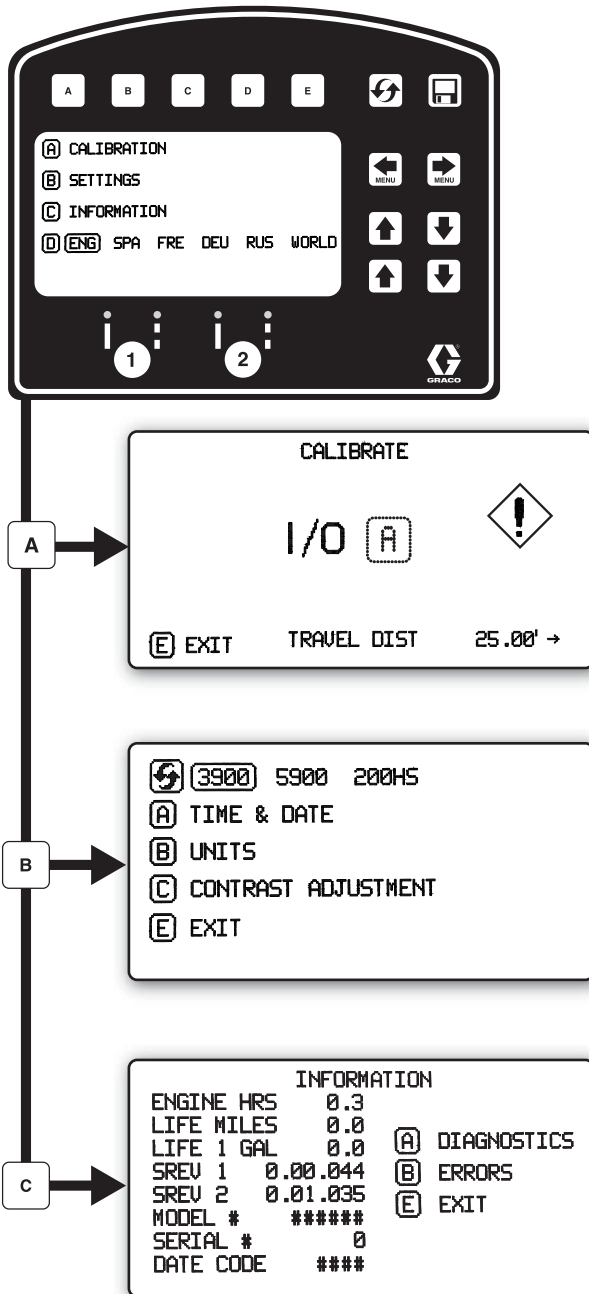

t27835a

Druk op  om Taal te selecteren.  
Zie **Taal**, pagina 27.

Zie **Kalibratie**, pagina 27.

Zie **Instellingen**, pagina 32.

Zie **Informatie**, pagina 33.

# Instellingen

Druk op om Installatie/Informatie te selecteren.

Druk op om het menu Instellingen te openen.

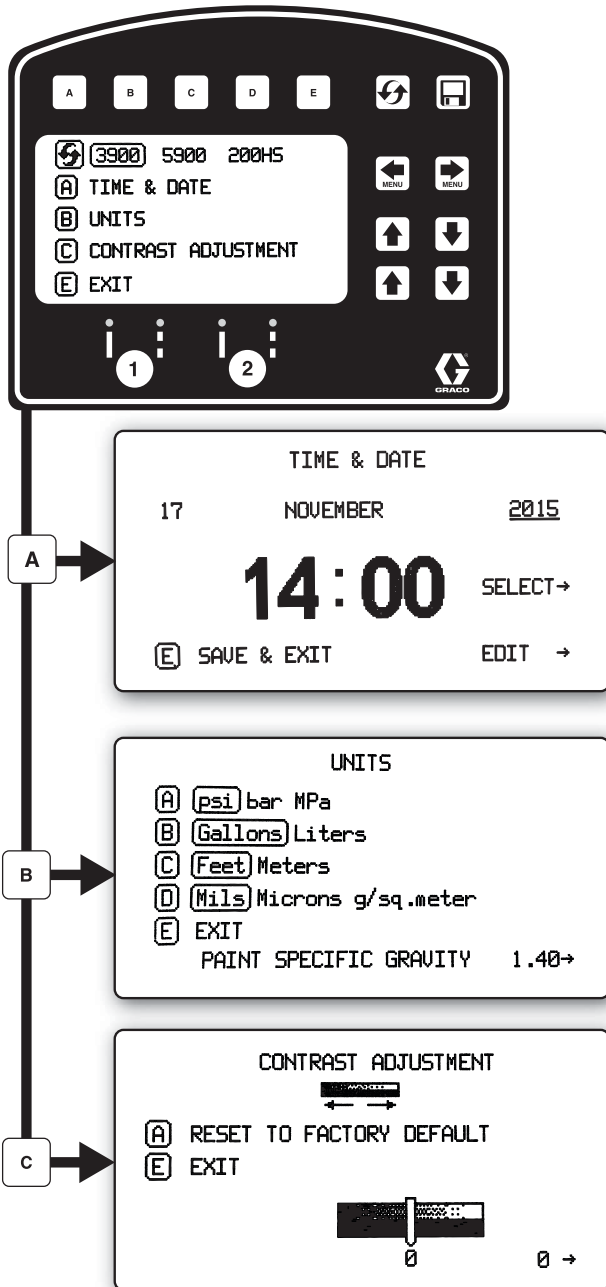

Kiest het type machine. Noodzakelijk voor nauwkeurig tellen van gallons.

Gebruik om tijd en datum in te stellen.

Stel eenheden in met .

Gebruik om het contrast van het scherm in te stellen.

ti27839a



# Informatie

Druk op om Installatie/Informatie te selecteren.

Druk op om het menu Informatie te openen.

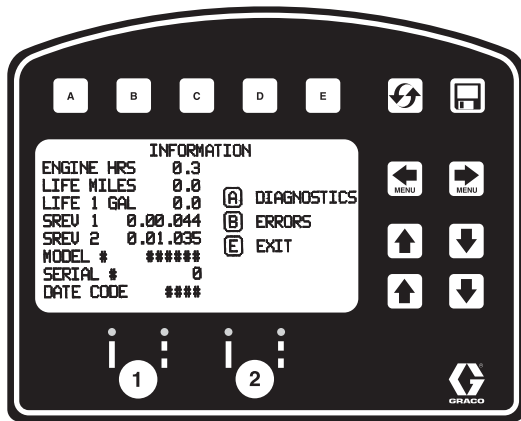

Geeft gegevens over de levensduur en informatie over het belijningsapparaat weer en slaat deze op.

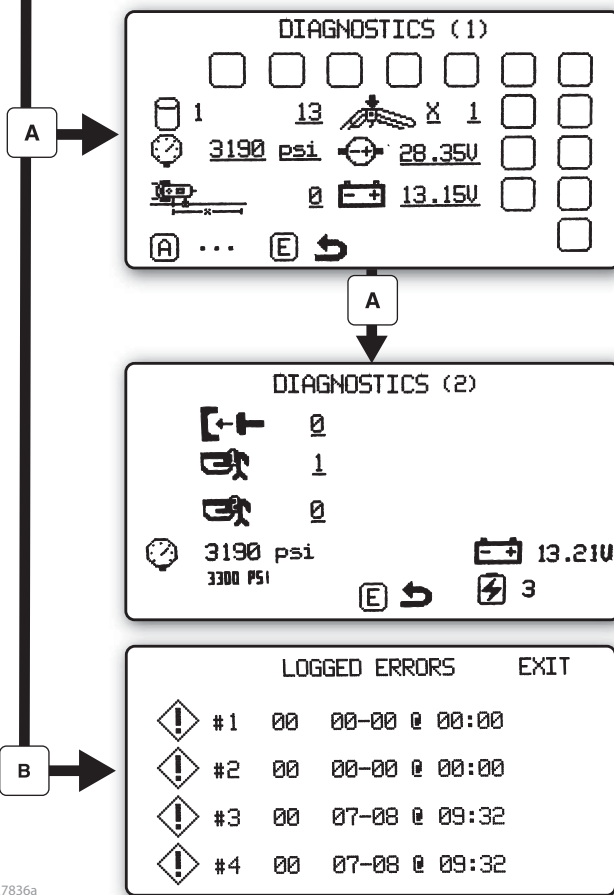

Bekijk en test de functionaliteit van componenten.

- Slagteller
- Knoppen van het touchpad
- Drukomezter
- Motorspanning
- Afstandssensor
- Accuspanning

Slaat de laatste vier foutcodes op die zich hebben voorgedaan.

- Beschrijving codes
- 02 = te hoge druk
- 03 = Geen omvormer waargenomen

Reset foutcodes

ti27836a

# Serie HP Auto

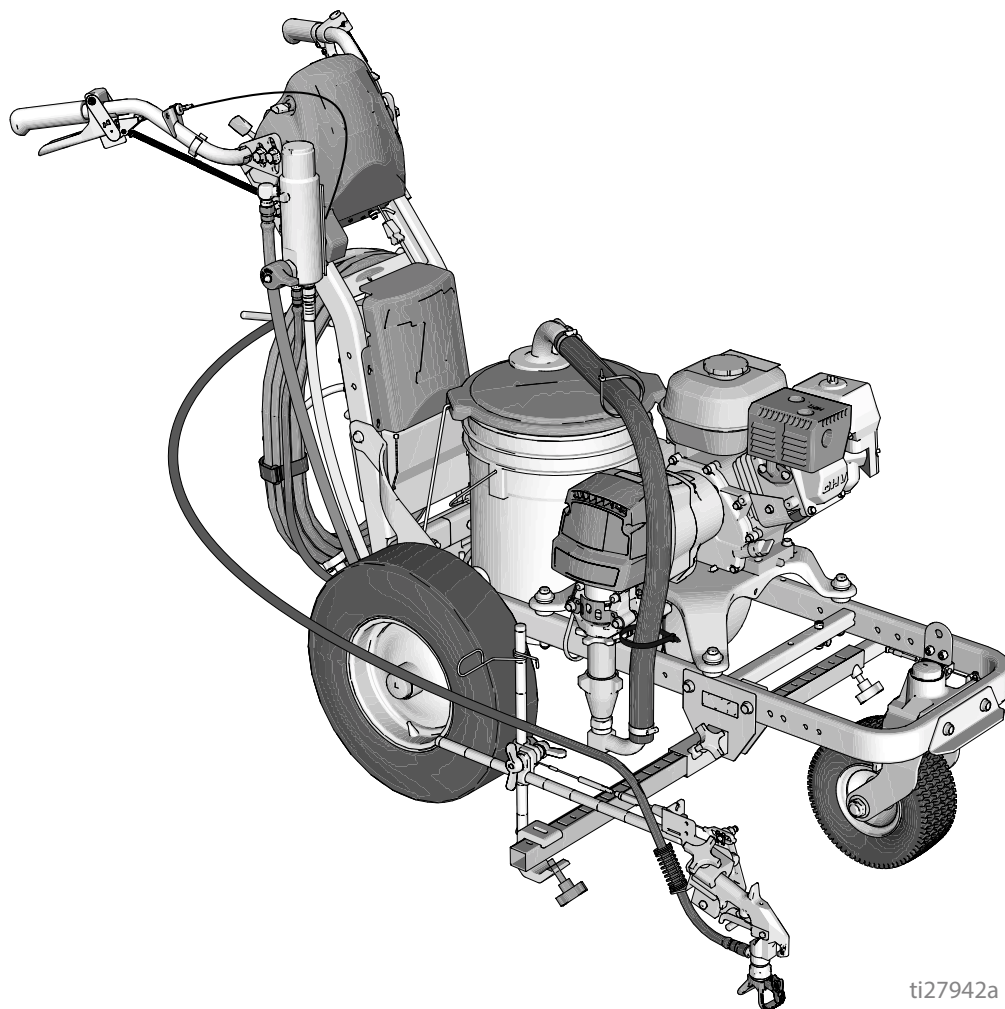

ti27942a

# Display LineLazer V LiveLook

## Serie HP Auto

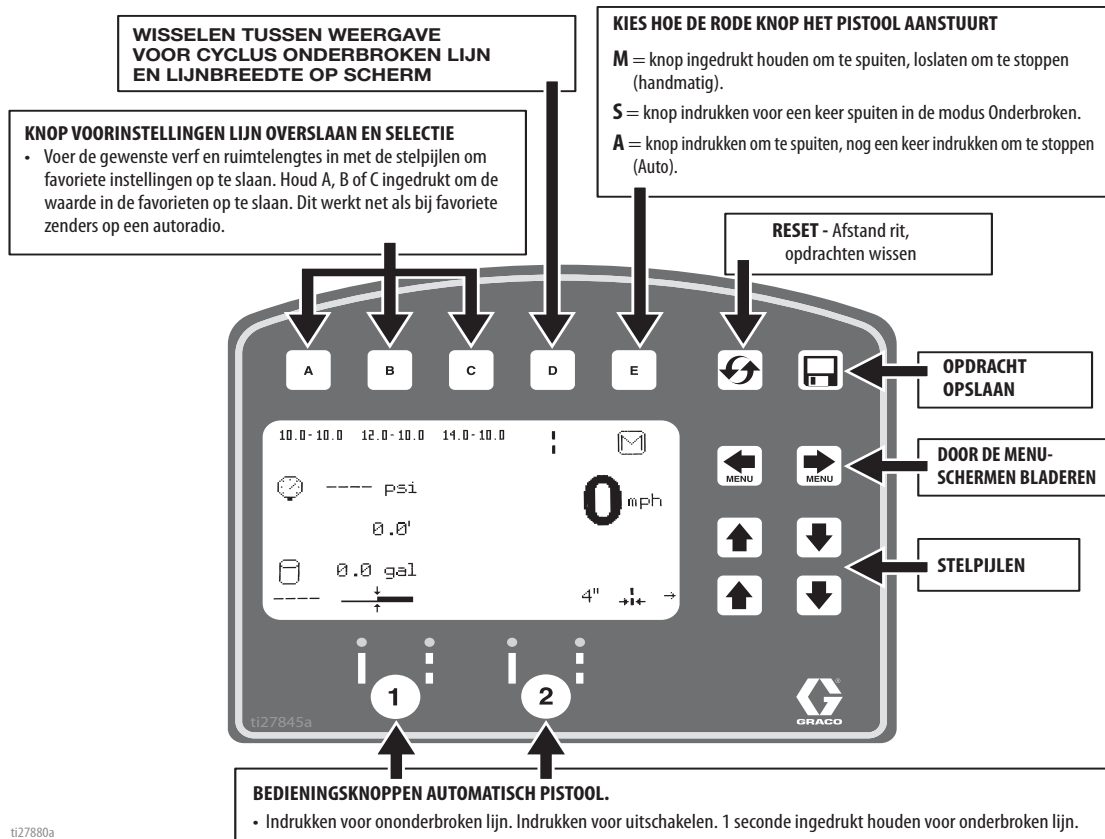

ti27880a

### SCHERM BELIJNING

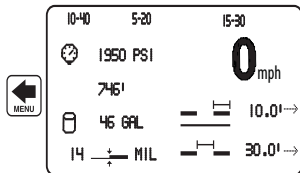

• **Hoofdscherm voor belijning.** Moet in deze modus staan voor elektronische bediening van pistolen.

• Cycli voor automatisch onderbroken lijn kunnen op dit scherm worden ingesteld. Kies onderbroken lijn op het gewenste pistool. Voer de gewenste Verf en Ruimteafstand in en begin met spuiten.

• Druk op de knop E om te kiezen hoe de rode knop de pistolen aanstuurt.

M = knop ingedrukt houden om te spuiten, loslaten om te stoppen

S = knop indrukken voor een keer spuiten in de modus Onderbroken

A = indrukken voor starten, indrukken voor stoppen

### MODUS METEN

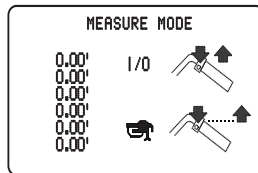

• **Modus meten.** Kan maximaal 6 metingen nemen door op knop A te drukken om de meting te starten; druk nog een keer op de knop om de meting te stoppen.

• Als er een automatisch pistool is geselecteerd (zie hieronder) en de rode knop wordt ingedrukt, dan wordt er elke 12 inch een stip gezet totdat de rode knop wordt losgelaten.

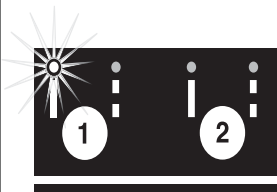

ti27879a

### MODUS INDELING

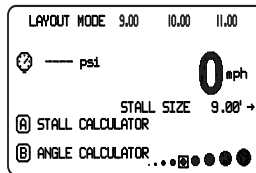

• **Modus Indeling.** Zet een stip op een gekozen afstand om een parkeerplaats in te delen.

• Voer de grootte van het vak in, activeer een automatisch pistool, druk op de rode knop en laat de machine rollen. Druk nog een keer op de rode knop om te stoppen met het zetten van stippen. Favorieten kunnen op dezelfde manier opgeslagen worden als in het hoofdscherm.

**A) STALL CALCULATOR**  
zie pagina 41

**B) ANGLE CALCULATOR**  
zie pagina 42

### INSTELLINGEN/INFO

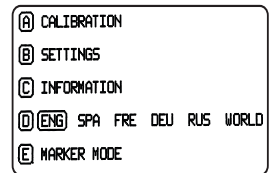

• Instellingen en informatie staan op dit scherm.

• Voor het meten van nauwkeurige afstanden moet de machine zijn gekalibreerd. Druk op A om de machine te kalibreren. Gebruik een afstand van minimaal 25 ft.

## Eerste installatie (serie HP Auto)

Bij de eerste installatie wordt het belijningsapparaat op de bediening voorbereid met een aantal door de gebruiker ingevoerde parameters. De taal en meeteenheden kunnen worden ingesteld voordat u start of ze kunnen later worden aangepast.

### Taal

Selecteer in Installatie/Informatie de juiste taal door op **D** te drukken totdat de taal is gemarkeerd.



ENG = Engels  
 SPA = Spaans  
 FRE = Frans  
 DEU = Duits  
 RUS = Russisch  
 WERELD = symbolen zie **Gegevens opslaan**, pagina 48.

**OPMERKING:** Talen kunnen later ook worden gewijzigd.

### Eenheden

Druk op **B** om de instellingen te openen en daarna nog een keer op **B** om eenheden in te voeren. Kies de juiste meeteenheden.

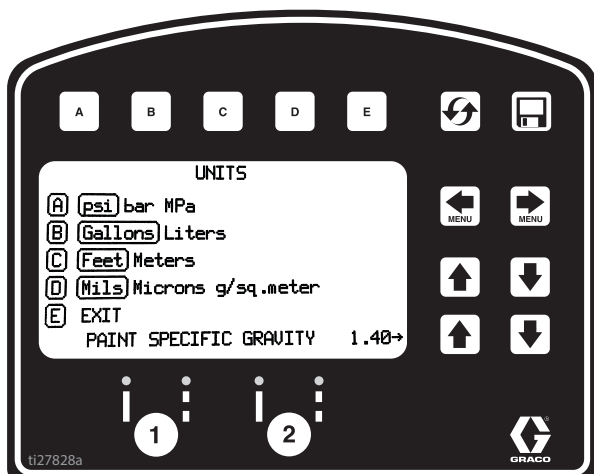

VS-eenheden

Druk = psi  
 Volume = gallon  
 Afstand = voet  
 Lijndikte - mil

SI-eenheden

Druk = bar (MPa beschikbaar)  
 Volume = liter  
 Afstand = meter  
 Lijndikte = micron (g/m<sup>2</sup> beschikbaar)



Soortelijk gewicht verf = Gebruik de OPWAARTSE en NEERWAARTSE pijlen om het soortelijk gewicht in te stellen. Vereist om de dikte van de verf te bepalen.

**OPMERKING:** alle eenheden kunnen te allen tijde individueel worden gewijzigd.

### Kalibratie

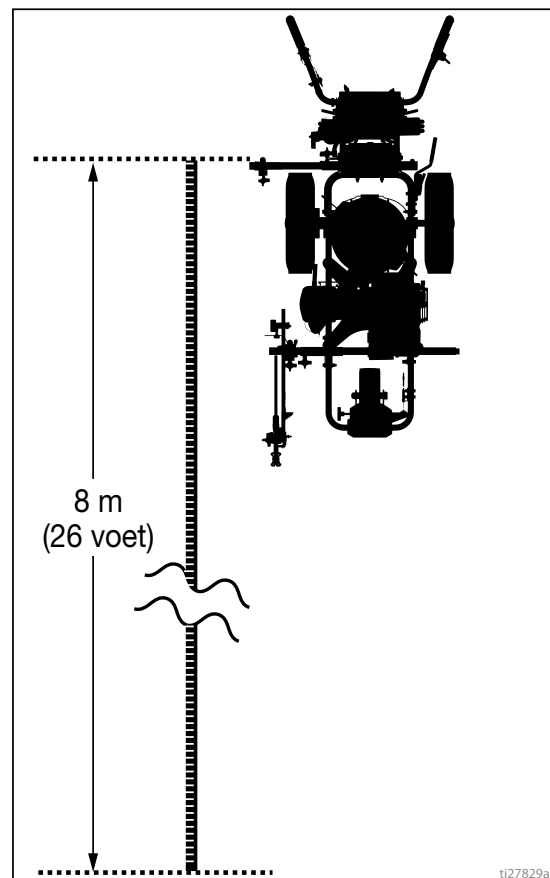
1. Pomp de achterbanden op tot een spanning van 379 +/- 34 kPa (55 +/- 5 psi) en pomp waar nodig lucht bij.
2. Schuif de stalen tape uit tot een afstand van meer dan 26 voet (8 meter).



3. Druk op   om Installatie/Informatie te selecteren.



4. Druk op **A** voor Kalibreren. Stel de AFSTAND in op 7,6 m (25 voet) of langer. Langere afstanden leveren een grotere nauwkeurigheid op, afhankelijk van de omstandigheden.

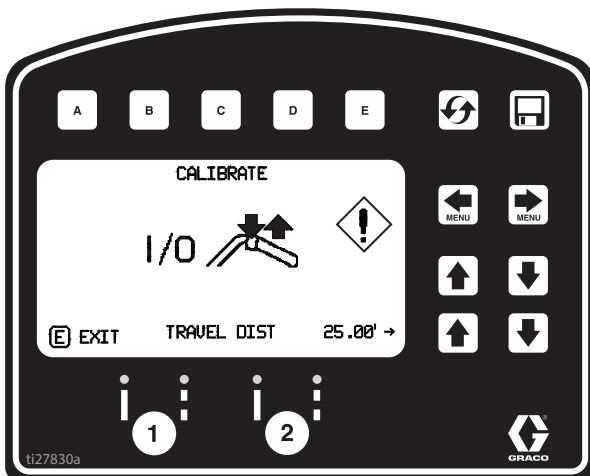

5. Lijn uit op de laser en lijn de laserstip uit met 30,5 cm (1 ft) op de stalen tape.

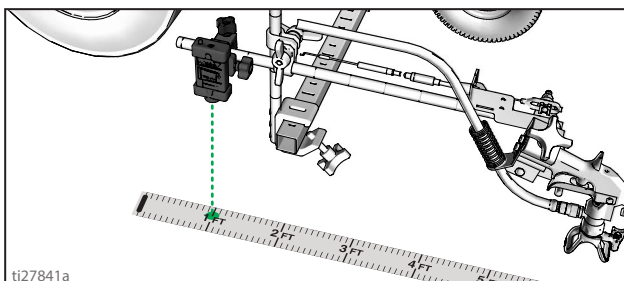

6. Druk kort op de regelknop van de pistooltrekker om met kalibreren te beginnen.

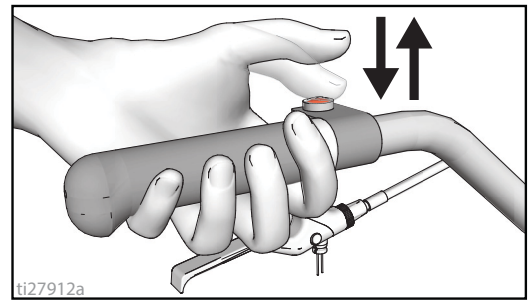

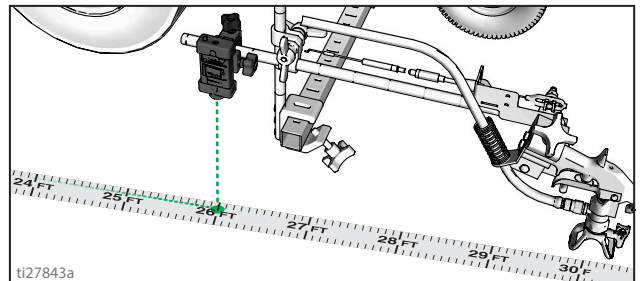

7. Beweeg het belijningsapparaat vooruit. Houd de laserstip uitgelijnd op de stalen tape.
8. Stop wanneer de laser is uitgelijnd met 8 m (26 voet) of de ingevoerde afstand op de stalen tape (afstand van 7,6 m / 25 voet).

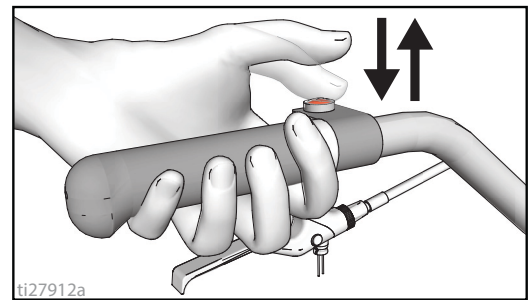

9. Druk kort op de regelknop van de pistooltrekker om met kalibreren te voltooien.



- De kalibratie is niet voltooid wanneer het uitroepteken  wordt weergegeven.
- De kalibratie is voltooid wanneer het vinkteken  wordt weergegeven.

10. Het kalibreren is nu voltooid.

## Modus belijning (serie HP Auto)

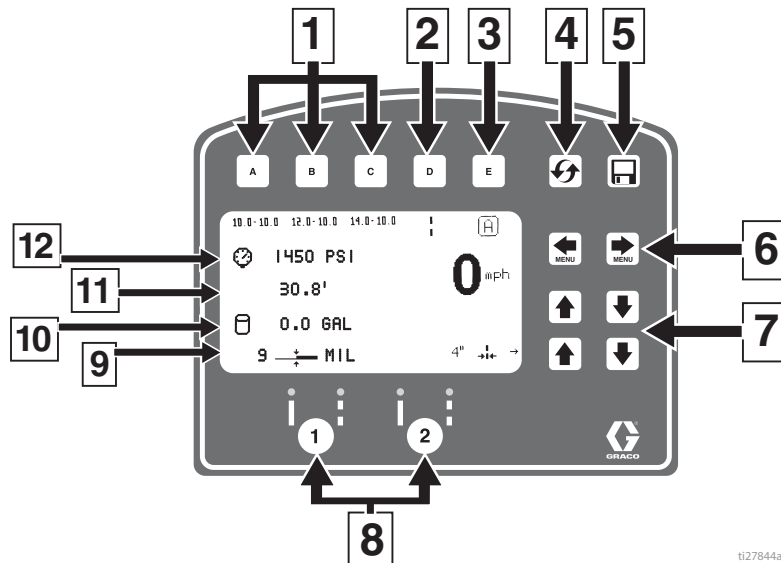

ti27844a

Ref.	Omschrijving
1	U kunt een "Favoriet" <b>Selecteren</b> door de knop minder dan één seconde ingedrukt te houden.
	U kunt een "Favoriet" <b>Opslaan</b> door de knop langer dan drie seconden ingedrukt te houden.
2	Wisselt tussen weergave van lijnbreedte of waarde verf en afstand.
3	Wisselt tussen de modus Handmatig, de modus Semi-automatisch en de modus Automatisch.
	<b>Modus Handmatig</b>  : Houd de regelknop van de pistooltrekker ingedrukt om een lijn aan te brengen.
	<b>Modus semiautomatisch</b>  : Houd de regelknop van de pistooltrekker kort ingedrukt om de geprogrammeerde lengte één keer te trekken in de modus Onderbroken.
	<b>Modus Automatisch</b>  : Druk kort op de regelknop van de pistooltrekker om een lijn aan te brengen. Druk nog een keer kort op de knop om te stoppen.
4	Reset de afstand.
5	Taakvastlegging, pagina 48.
6	Bladeren tussen menuschermen.
7	Stelknoppen voor verf en lengteafstand <b>OF</b> lijnbreedte.
8	Activeringsknoppen voor automatisch pistolen.
9	Dikte MIL. Onder het spuiten wordt "Direct gemiddelde MIL" weergegeven. Bij stoppen wordt "Gemiddelde MIL opdracht" weergegeven.
10	Totaal gespoten gallon (liter) verf.
11	Totale gespoten lijnlengte.
12	Druk.

### Bediening in modus Belijning

Het belijningsapparaat moet draaien voordat de regelknop voor de pistooltrekker wordt geactiveerd.

1. Zorg ervoor dat de motor draait.
2. Gebruik de activeringsknoppen van de pistolen om de pistolen en het belijningstype te selecteren.



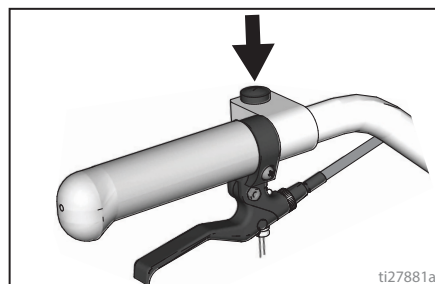

ti27913a

3. Druk op de regelknop van de pistooltrekker om met spuiten te beginnen.



ti27881a

In de modus Automatisch of de modus Semi-automatisch knippert  of  als de regelknop voor de pistooltrekker wordt ingedrukt om aan te geven dat de signaalmodus actief is.

## Modus Meten (serie HP Auto)

De modus Meten vervangt een tapmeting om de afstand te meten bij het indelen van een te belijnen gebied.

1. Gebruik   om de modus Meten te selecteren.

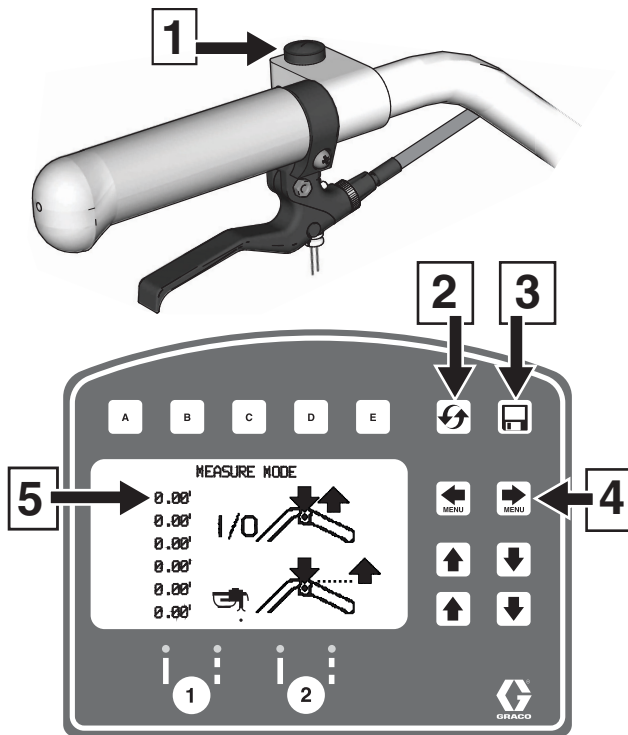

ti27914a

Ref.	Omschrijving
1	Druk op deze knop om de meting te starten of te stoppen.
2	Houd de knop ingedrukt om alle waarden weer op nul te zetten.
3	Taakvastlegging, pagina 48.
4	Bladeren tussen de hoofdmenuschermen.
5	Laatst genomen meting.

2. Druk kort op de regelknop van de pistooltrekker. Beweeg het belijningsapparaat naar voren of naar achteren. (Naar achteren bewegen is een negatieve afstand.)

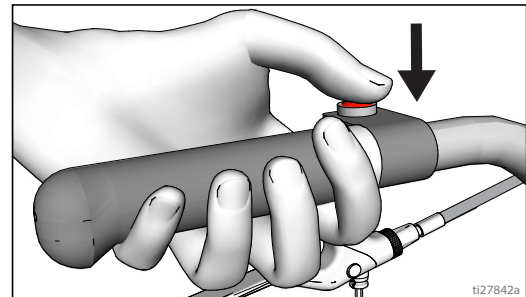

ti27842a

3. Druk kort op de regelknop voor de pistooltrekker om de gemeten lengte te voltooien. Er zijn tot zes lengtes zichtbaar.

De laatste gemeten lengte wordt ook als de gemeten afstand opgeslagen op het display voor Berekening vak. Zie **Berekening vak**, pagina 41.

Als er een automatisch pistool is geactiveerd, houd de regelknop voor de pistooltrekker kort ingedrukt om een stip te spuiten. Als de trekker wordt ingedrukt terwijl het belijningsapparaat beweegt, dan wordt er elke 30,5 cm (12 inch) een stip gezet.

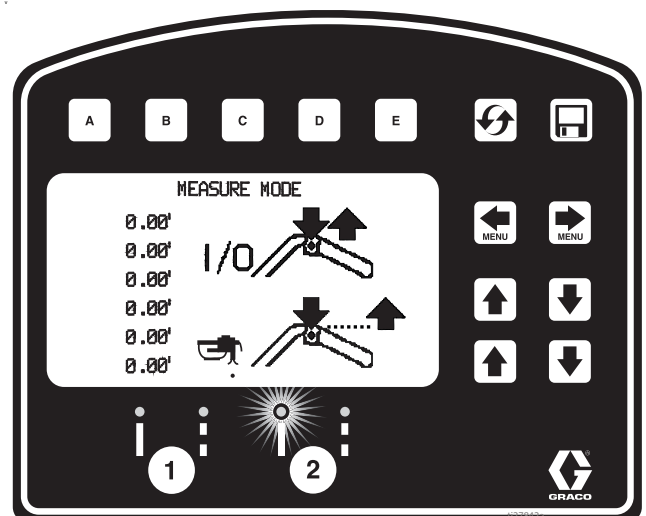

ti27915a

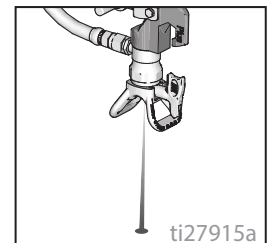
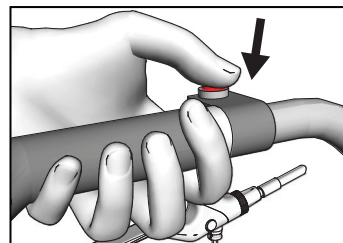

ti27915a

## Modus Indeling

De modus Indeling wordt gebruikt om vakken op parkeerplaatsen te berekenen en te markeren.

1. Gebruik   om de modus Indeling te selecteren.

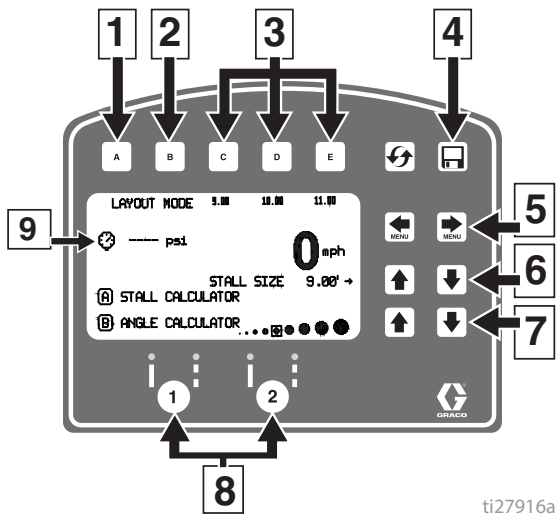

ti27916a

Ref.	Omschrijving
1	Het menu Berekening vak wordt geopend. Zie <b>Berekening vak</b> , pagina 41.
2	Het menu Hoekberekening wordt geopend. Zie <b>Hoekberekening</b> , pagina 42.
3	U kunt een "Favoriet" <b>Selecteren</b> door de knop minder dan één seconde ingedrukt te houden. U kunt een "Favoriet" <b>Opslaan</b> door de knop langer dan drie seconden ingedrukt te houden.
4	<b>Taak Gegevens opslaan</b> , pagina 48.
5	Bladeren tussen de menuschermen.
6	Pas de afmetingen van het vak / afstand van de stippen aan.
7	Pas de afmetingen van de stippen aan.
8	Activeringsknoppen voor automatisch pistool.
9	Druk.

2. Gebruik de activeringsknoppen van het pistool om pistolen te selecteren.

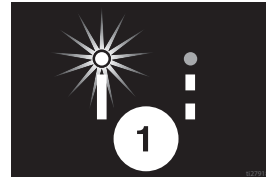

3. Druk kort op de regelknop van de pistooltrekker en beweeg het belijningsapparaat naar voren.

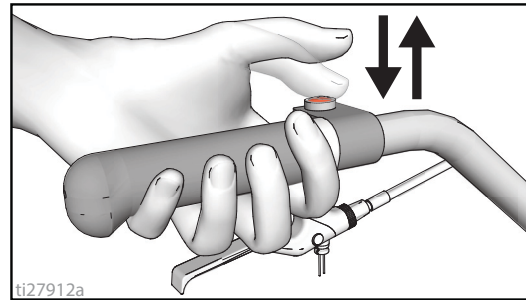

ti27912a

4. Het belijningsapparaat plaatst standaard elke 2,7 m (9,0 voet) een stip om de afmetingen van het vak te markeren. De afmetingen van het vak kunnen worden aangepast.
5. De stippen worden geplaatst totdat de regelknop van de pistooltrekker weer kort wordt ingedrukt.

Een indicator op het scherm knippert beurtelings wanneer de regelknop voor de pistooltrekker wordt ingedrukt om aan te geven dat de signaalmodus actief is.

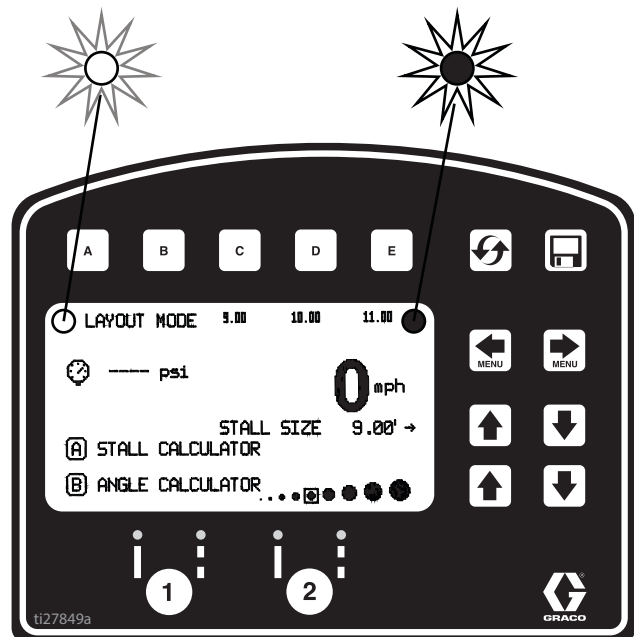

ti27849a



## Berekening vak

De functie Berekening vak wordt gebruikt om de afmetingen van een vak in te stellen. Het belijnings-apparaat deelt de gemeten lengte door de afmetingen van het vak om het aantal vakken te bepalen dat in de gemeten lengte past. De gebruiker kan het aantal vakken aanpassen en op een rond getal instellen de breedte van de vakken wordt berekend.

1. Gebruik   om de modus Indeling te selecteren. Druk op  om het menu Berekening vak te openen.

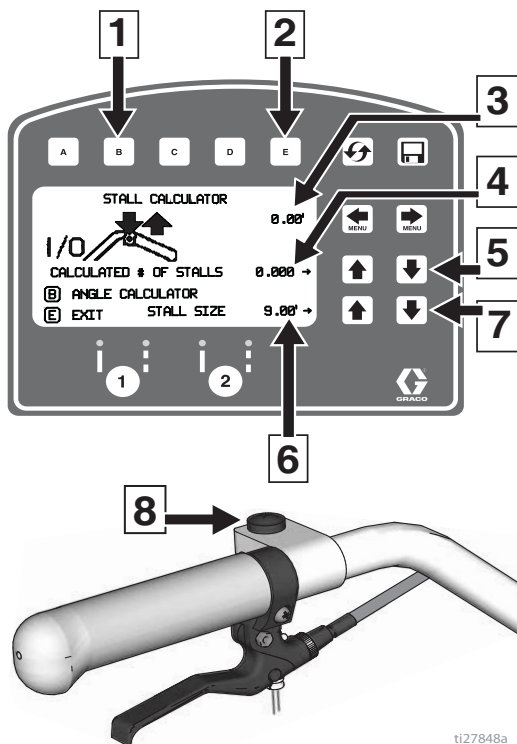

2. De laatst gemeten lengte in de modus Meten wordt automatisch weergegeven. Druk op de regelknop van de pistooltrekker om een nieuwe meting te starten. Druk nog een keer op de knop om met meten te stoppen.

De afmetingen en het berekende aantal van de vakken kunnen beide worden aangepast.

3. Druk op  om terug te keren naar de modus Indeling. De afmetingen van de vakken worden opgeslagen en weergegeven op het scherm voor de modus Indeling.

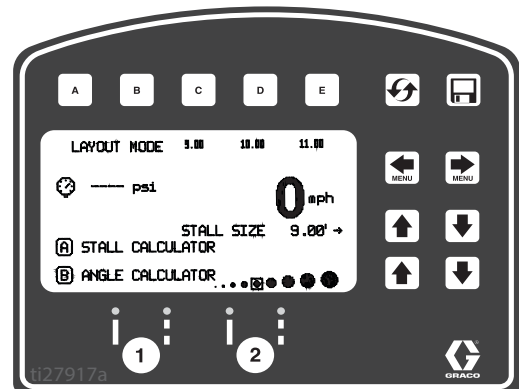
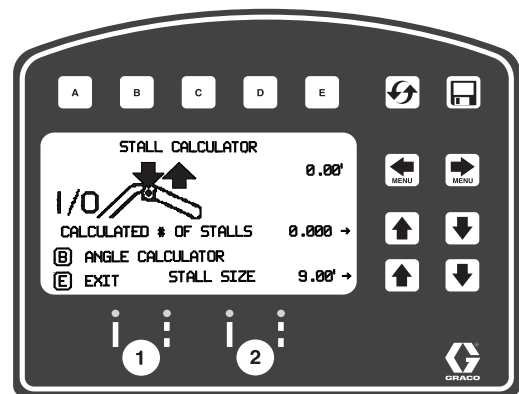

4. Druk kort op de regelknop van de pistooltrekker om te beginnen met het aanbrengen van stippen. Druk weer kort op de regelknop van de pistooltrekker om te stoppen.

Ref.	Omschrijving
1	Het menu Hoekberekening wordt geopend. Zie <b>Hoekberekening</b> , pagina 42.
2	Afsluiten en terug naar de afmetingen van de vakken voor de modus Indeling.
3	Gemeten afstand.
4	Berekend aantal vakken. Wanneer het aantal vakken wordt gewijzigd, dan worden de afmetingen van de vakken ook aangepast.
5	Hiermee wordt het aantal vakken aangepast.
6	Grootte van het vak. Wanneer de afmetingen van de vakken worden gewijzigd, verandert ook het berekende aantal vakken.
7	Hiermee worden de afmetingen van het vak aangepast.
8	Druk op deze knop om de meting te starten of te stoppen.

## Hoekberekening

De functie Hoekberekening wordt gebruikt om de offsetwaarde en de waarde voor de afstand tussen de stippen te berekenen voor een indeling.

1. Gebruik om de modus Indeling te selecteren. Druk op om het menu Hoekberekening te openen.

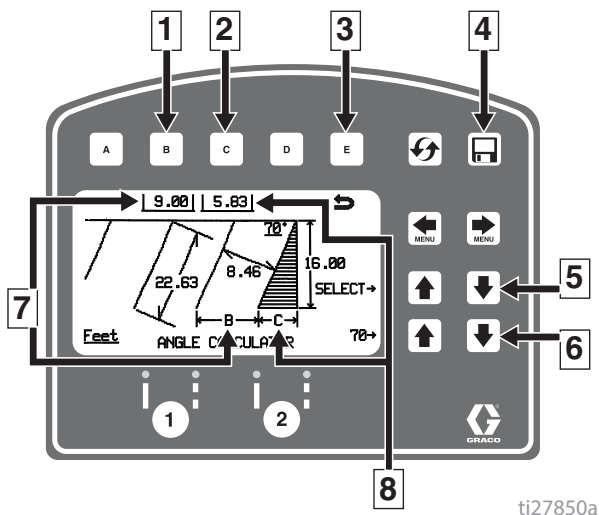

ti27850a

Ref.	Omschrijving
1	Berekende afstand tussen stippen (B) overbrengen naar de modus Indeling.
2	Berekende offset (C) overbrengen naar de modus Indeling.
3	Afsluiten en terug naar de modus Indeling zonder waarden over te brengen.
4	Gegevens opslaan.
5	Ingevoerde variabele waarden selecteren.
6	De geselecteerde variabele aanpassen.
7	Berekende afstand tussen stippen (B).
8	Berekende offset (C).

2. De afstand tussen de stippen (B) en de offset (C) worden berekend op basis van de ingevoerde parameters:

Hoek vakken  
 Diepte vakken  
 Afmetingen vakken (breedte)  
 Lengte van de lijnen

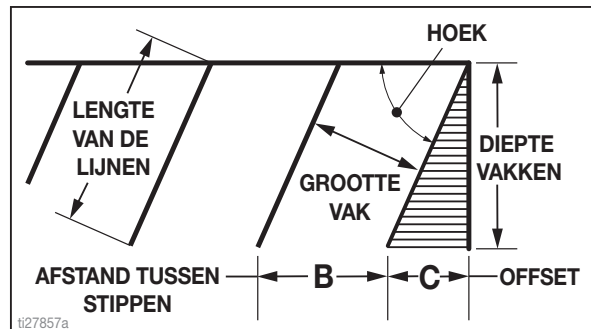

3. Druk op om de berekende offset over te brengen naar de modus Indeling. Sla deze waarde waar gewenst op bij de favorieten.

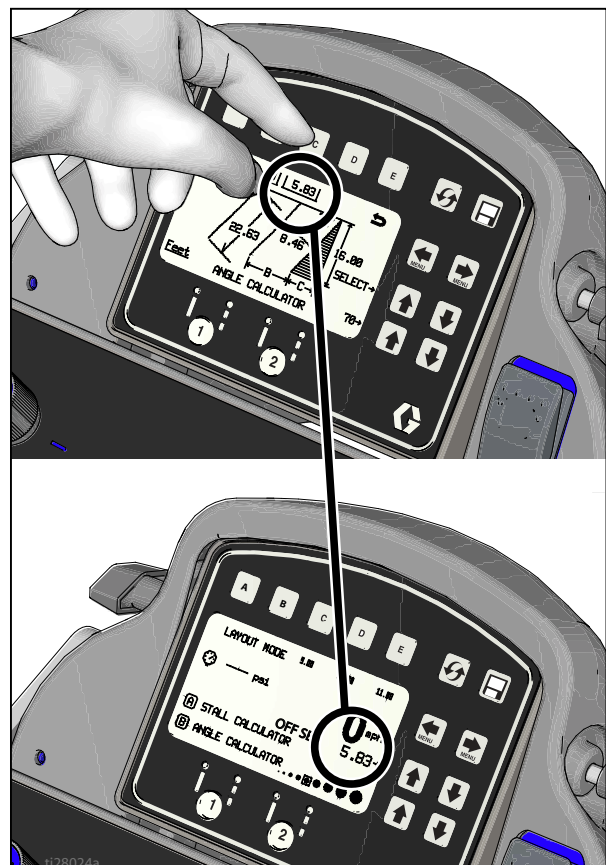

4. Druk op **B** om de berekende afstand tussen stippen over te brengen naar de modus Indeling. Sla deze waarde waar gewenst op bij de favorieten.

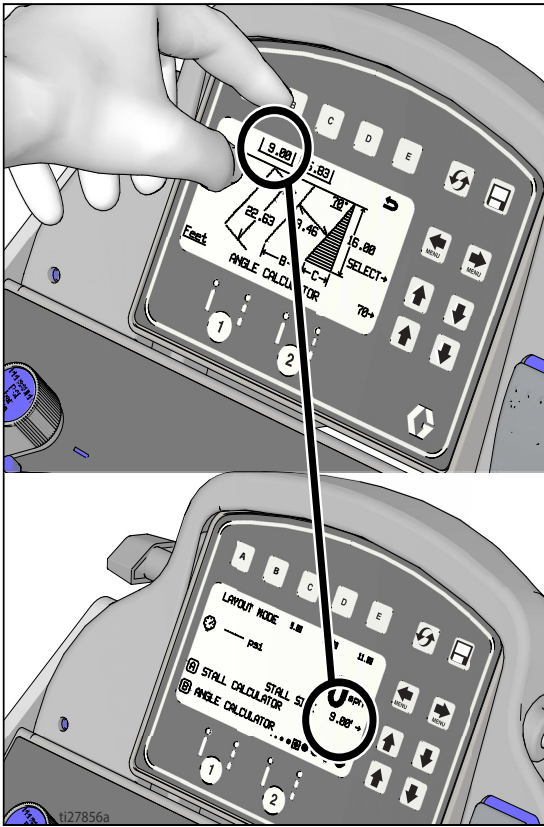

5. Druk kort op de regelknop van de pistooltrekker om te beginnen met het markeren van de stippen voor de afmetingen van het vak. Druk kort op de regelknop van de pistooltrekker om te stoppen met het markeren.

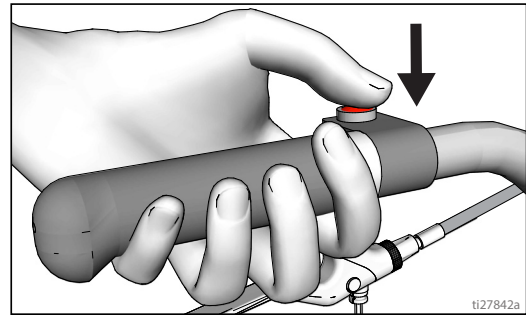

# Installatie/Informatie

Druk op om Installatie/Informatie te selecteren.

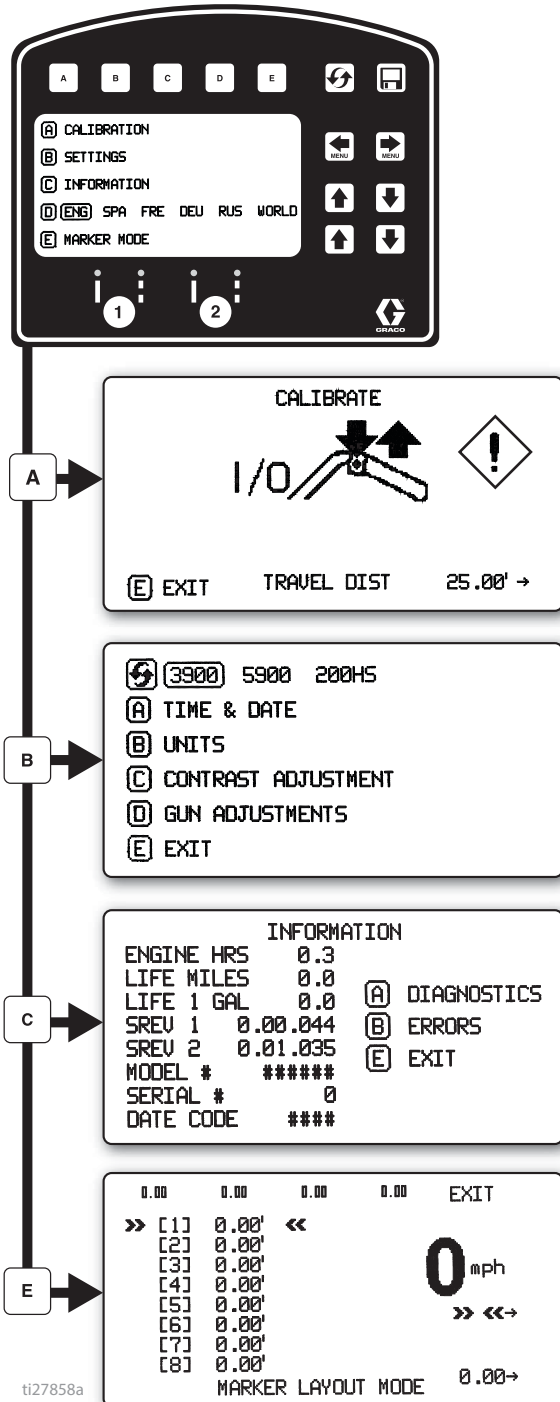

ti27858a

Druk op **D** om Taal te selecteren.  
Zie **Taal**, pagina 36.

Zie **Modus Meten (serie HP Auto)**, pagina 39.

Zie **Instellingen**, pagina 45.

Zie **Informatie**, pagina 46.

Zie de **Modus Indeling - Markeren**, pagina 47.

# Instellingen

Druk op om Installatie/Informatie te selecteren.

Druk op om het menu Instellingen te openen.

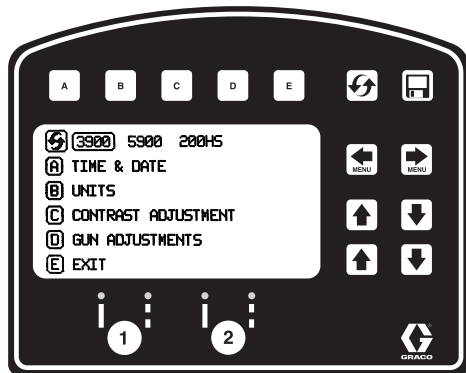

Kiest het type machine. Noodzakelijk voor nauwkeurig tellen van gallons.

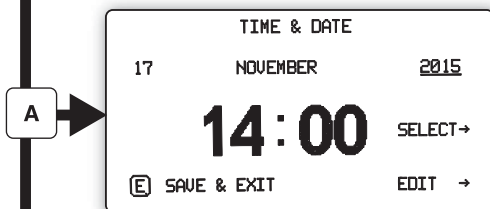

Gebruik om tijd en datum in te stellen. Nodig voor nauwkeurig opslaan van gegevens.

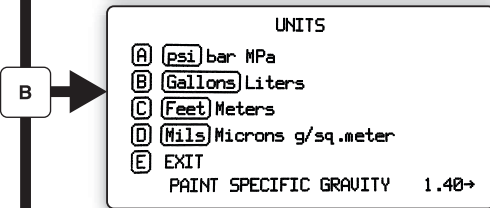

Stel eenheden in met .

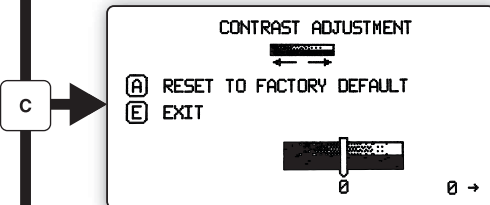

Gebruik om het contrast van het scherm in te stellen.

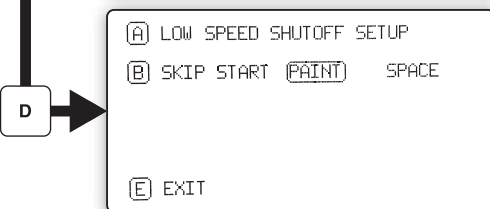

Druk voor geprogrammeerde onderbroken lijnen op om te kiezen:

**Eerst verf** of **Eerst afstand**

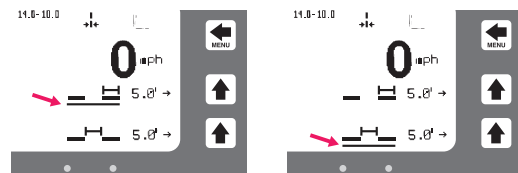

In de automatische modus worden de pistolen niet geactiveerd of uitgeschakeld als de snelheid lager is dan de ingestelde waarde.

Uitschakeling bij lage snelheid in- of uitschakelen

Stel de instelling voor lage snelheid in.

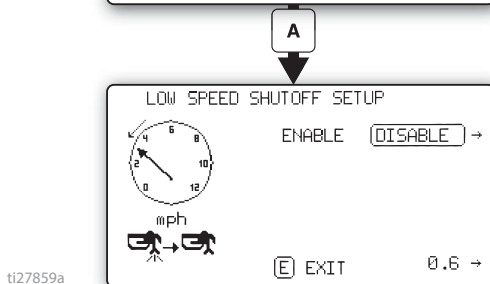

ti27859a

# Informatie

Druk op om Installatie/Informatie te selecteren.

Druk op om het menu Informatie te openen.

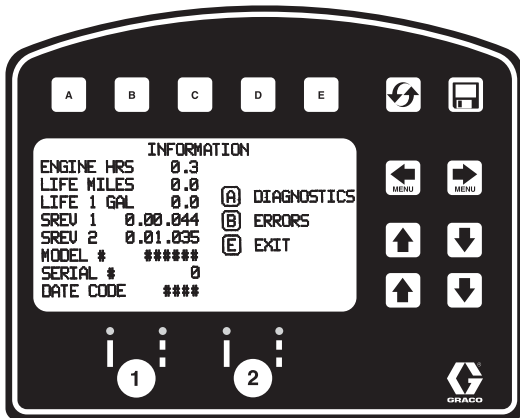

Geeft gegevens over de levensduur en informatie over het belijingsapparaat weer en slaat deze op.

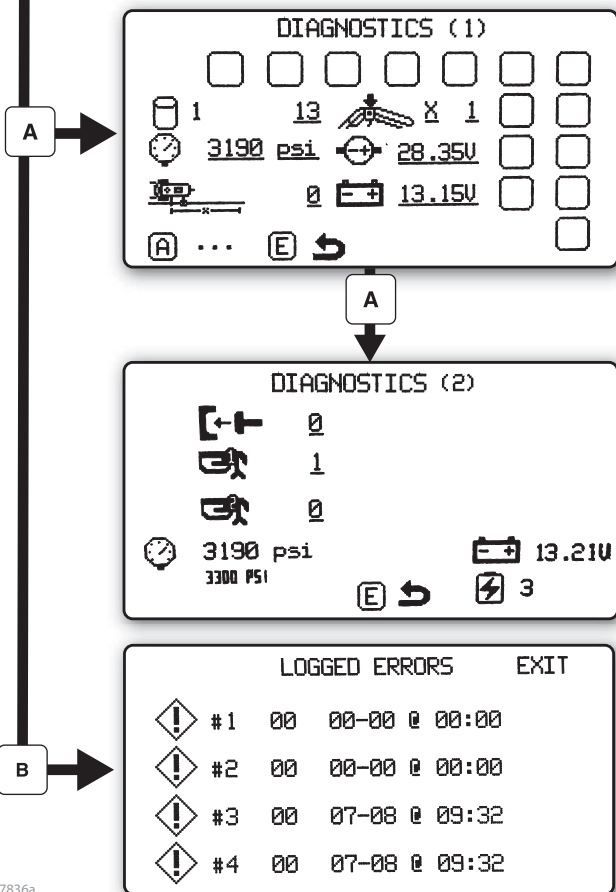

Bekijk en test de functionaliteit van het component

- Slagteller
- Drukmeter
- Afstandssensor
- Motorspanning
- Accuspanning
- Knoppen van het touchpad

- Koppelings-
- Solenoïde 1
- Solenoïde 2
- Toestand acculader

Slaat de laatste vier foutcodes op die zich hebben voorgedaan.

- Beschrijving codes
- 02 = te hoge druk
- 03 = Geen omvormer waargenomen

Reset foutcodes

ti27836a

## Modus Indeling - Markeren

In de modus Indeling - Markeren kan er een stip of serie stippen worden gespoot om een gebied te markeren.

1. Druk op om Installatie/Informatie te selecteren. Druk op **E** om de modus Indeling - Markeren te openen.

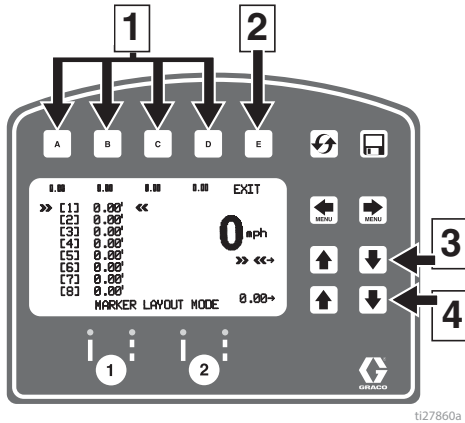

- Parkeerplaatsen met dubbele belijning
4. Stel de pistoolschakelaar in op onderbroken lijn of doorlopende lijn.

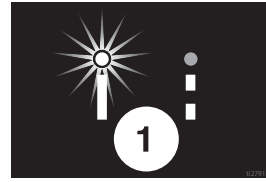

5. Druk kort op de regelknop van de pistooltrekker om te beginnen met het aanbrengen van stippen. Druk weer kort op de regelknop van de pistooltrekker om te stoppen.

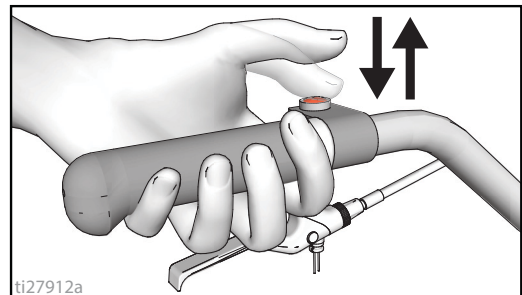

Ref.	Omschrijving
1	U kunt een "Favoriet" <b>Selecteren</b> door de knop minder dan één seconde ingedrukt te houden. U kunt een "Favoriet" <b>Opslaan</b> door de knop langer dan drie seconden ingedrukt te houden.
2	Afsluiten en terug naar het menu Informatie.
3	Selecteer de waarde die u wilt wijzigen.
4	Stel de afstandswaarde in.

2. Gebruik de pijltoetsen om een markeerpatroon in te stellen.
3. In het voorbeeld van de indeling voor markeren wordt een typische indeling van een rijstrook voor reflecterende markeerders getoond. Stel de afstanden in tot acht opeenvolgende metingen. Wanneer u voor een van de afstanden nul laat staan, springt de modus Indeling - Markeren naar de volgende meting in een ononderbroken lus.

De modus Indeling - Markeren kan ook worden gebruikt voor:

- Meervoudige ruime parkeerplaatsen voor gehandicapten

Een indicator voor en na de modus Indeling - Markeren op het scherm knippert beurtelings wanneer de regelknop voor de pistooltrekker wordt ingedrukt om aan te geven dat de signaalmodus actief is.

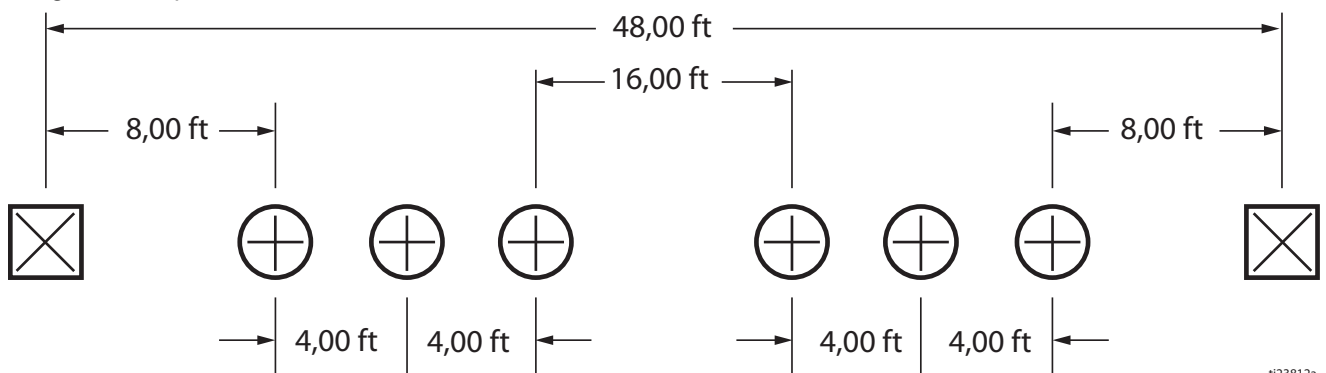
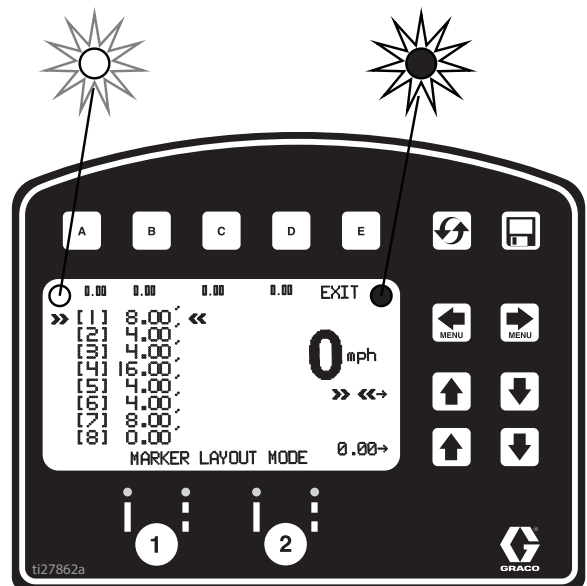

## Gegevens opslaan

De LLV-bediening is uitgerust met dataregistratie, waarmee de gebruiker gegevens van een taak kan ophalen en exporteren van de machine naar een USB-stick.

1. Druk op  om het venster voor Gegevens opslaan te openen.

2. Kies om een nieuwe of eerder uitgevoerde taak vast te leggen.

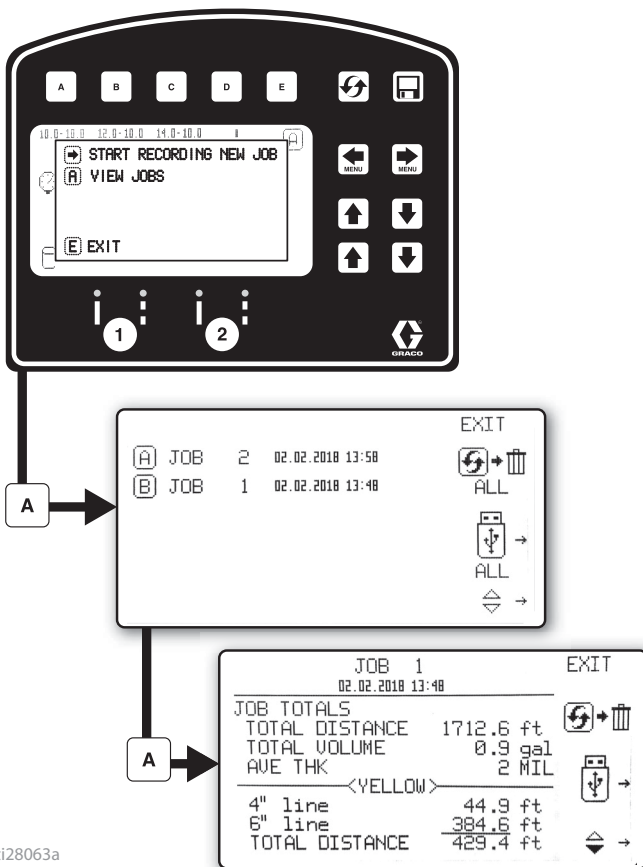

ti28063a

-  Begin met het registreren van een nieuwe opdracht.

-  Alle taken wissen

-  Alle taken exporteren naar USB

-  Taken wissen

-  Taak exporteren naar USB

De taakgegevens worden gecompileerd tijdens het spuiten. Voor de volledige taak wordt een overzicht weergegeven van het gespoten volume, de spuitafstand en de gemiddelde dikte in ml. De taak wordt ook uitgesplitst volgens de gespoten kleur, de lijnbreedte en het sjabloonvolume.



# Onderhoud

## LineLazer V 3900, 5900

### Periodiek onderhoud

**DAGELIJKS:** controleer het oliepeil in de motor vul zo nodig bij.

**DAGELIJKS:** controleer de slang op slijtage en beschadiging.

**DAGELIJKS:** controleer of de veiligheidsfuncties van het pistool goed werken.

**DAGELIJKS:** Controleer of het afvoerventiel goed werkt.

**DAGELIJKS:** Controleer en vul de brandstoftank.

**DAGELIJKS:** Controleer de kalibratie.

### NA DE EERSTE 20 GEBRUIKSUREN:

tap de motorolie af en vul weer met schone olie. Zie de Gebruikershandleiding voor Honda-motoren voor de juiste viscositeit van de olie.

**WEKELIJKS:** Verwijder het deksel van het luchtfilter en reinig het element. Vervang het element, waar nodig. Het filter moet dagelijks worden gecontroleerd en waar nodig vervangen bij gebruik in een zeer stoffige omgeving.

Vervangingselementen zijn verkrijgbaar bij uw plaatselijke HONDA-dealer.

**WEKELIJKS:** Controleer het peil van de TSL in de pakkingmoer van de verdringerpomp. Vul indien nodig de moer. Laat TSL in de moer zitten om te voorkomen dat vloeistof aanloopt op de zuigerstang en dat pakkingen te snel slijten.

**NA ELKE 100 GEBRUIKSUREN:** Ververs de motorolie. Zie de Gebruikershandleiding voor Honda-motoren voor de juiste viscositeit van de olie.

**BOUGIE:** Gebruik alleen bougies van het type BPR6ES (NGK) of W20EPR-U (NIPPONDENSO). De elektrodeafstand van de bougie moet 0,028 tot 0,031 in. (0,7 tot 0,8 mm) zijn. Gebruik een bougiesleutel om een bougie te verwijderen of aan te brengen.

### Zwenkwiel

1. Draai de moer onder de stofkap één keer per jaar aan totdat de veerring er aan de onderzijde uitkomt. Draai de moer vervolgens 1/2 tot 3/4 slag terug.
2. Vet het wiellager één keer per maand in.
3. Controleer de pen op tekenen van slijtage. Als de pen versleten is, is er speling in het zwenkwiel. Keer de pen om of vervang hem als dat nodig is.
4. Controleer de uitlijning van het zwenkwiel, waar nodig. Zie voor uitlijnen; pagina 22.

# Recyclen en afdanken

## De oplaadbare accu afdanken

Doe accu's niet bij het afval. Voer accu's af volgens de lokale voorschriften. In de VS en Canada kunt u met het nummer 1-800-822-8837 bellen om een recyclinglocatie te vinden of ga naar [www.call2recycle.org](http://www.call2recycle.org).

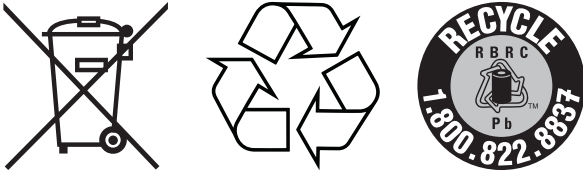

## Einde van de levensduur

Aan het einde van de levensduur van het product moet het product op een verantwoorde manier worden gedemonteerd en gerecycled.

- Voer de **Drukontlastingsprocedure**, pagina 12 uit.
- Voer vloeistoffen af volgende de geldende regels en voorschriften. Zie het veiligheidsinformatieblad (MSDS) van de fabrikant van het materiaal.
- Verwijder motoren, batterijen, printplaten, lcd-displays (liquid crystal displays) en andere elektronische componenten. Recycle volgens de geldende voorschriften.
- Gooi accu's of elektronische componenten niet bij het huishoudelijke of bedrijfsafval. 
- Lever het resterende product in bij een recyclinginstantie.

# Problemen oplossen

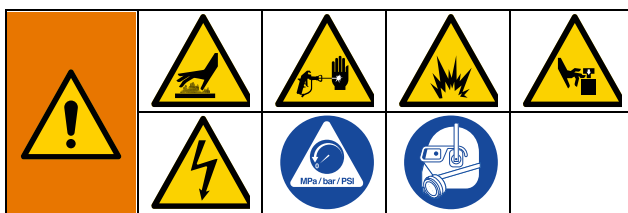

Probleem	Oorzaak	Oplossing
De motor start niet.	De motorschakelaar staat op OFF.	Draai de motorschakelaar op ON.
	Er zit geen benzine in de tank.	Vul brandstoftank. Zie de gebruikershandleiding van de Honda-motor.
	Het oliepeil in de motor is laag	Probeer de motor te starten. Zo nodig olie bijvullen. Zie de gebruikershandleiding van de Honda-motor.
	De bougiekabel is los of beschadigd.	Sluit de bougiekabel aan of vervang de bougie.
	Koude motor.	Gebruik de choke.
	Het brandstofventiel staat op OFF.	Zet het hendeltje op ON.
	Er lekt olie in de verbrandingskamer.	Haal de bougie eruit. Trek 3 tot 4 keer aan de starter. Reinig de bougie of vervang deze. Start de motor. Houd het spuitapparaat rechtop om doorlekken van olie te voorkomen.
De motor draait, maar de verdringerpomp werkt niet.	Wordt er een foutcode gegeven?	Referentie foutcodes. Pagina 33.
	De pompschakelaar staat op OFF.	Draai de pompschakelaar op ON.
	De druk is te laag afgesteld.	Draai de stelknop voor de druk rechtsom om de druk te verhogen.
	Het materiaalfilter is vuil.	Reinig het filter. Pagina 24.
	De tip of het tipfilter is verstopt.	Reinig de tip of het tipfilter. Zie de handleiding van het spuitpistool.
	De zuigerstang van de verdringerpomp zit vast als gevolg van opgedroogde verf.	Repareer pomp. Zie de pomphandleiding.
	De verbindingstang is versleten of beschadigd.	Vervang de verbindingstang.
	Het aandrijfhuis is versleten of beschadigd.	Vervang aandrijfhuis.
	De elektriciteitsvoorziening levert geen stroom aan de koppeling.	Controleer of de bedrading goed is aangesloten. Pagina 59-62. Zie het bedradingschema. Pagina 59-62. Zet de pompschakelaar op ON en de druk op MAXIMUM en controleer met een stroboscoop of er stroom is tussen de testpunten van de koppelingen op de besturingskaart. Verwijder de zwarte koppelingsdraden van de besturingskaart en meet de weerstand over de spoel. Bij 70 °F moet de weerstand tussen 1,2 + 0,2 ohm (LineLazer V 3900); of 1,7 + 0,2 ohm (LineLazer 5900) liggen; als dat niet het geval is, vervang het rondselhuis. Laat de drukregelaar door een geautoriseerde Graco-dealer nakijken.
	De koppeling is versleten, beschadigd of onjuist geplaatst.	Vervang de koppeling. Pagina 57.
Het rondsel is versleten of beschadigd.	Repareer of vervang het rondsel.	

<b>Probleem</b>	<b>Oorzaak</b>	<b>Oplossing</b>
Lage pomputvoer.	De zeef is verstopt.	Reinig de zeef.
	De zuigerkogel zit niet goed.	Voer een onderhoudsbeurt aan de zuigerkogel uit. Zie de pomphandleiding.
	De zuigerpakkingen zijn versleten of beschadigd.	Vervang de pakkingen. Zie de pomphandleiding.
	De O-ring in de pomp is versleten of beschadigd.	Vervang de O-ring. Zie de pomphandleiding.
	De kogel van het inlaatventiel is niet goed geplaatst.	Reinig het inlaatventiel. Zie de pomphandleiding.
	De kogel van het inlaatventiel zit vol materiaal.	Reinig het inlaatventiel. Zie de pomphandleiding.
	Het toerental van de motor is te laag.	Verhoog de gasklepafstelling. Zie de bedieningshandleiding.
	De koppeling is versleten of beschadigd.	Vervang de koppeling. Pagina 57.
	De druk is te laag afgesteld.	Verhoog de druk. Zie de bedieningshandleiding.
	Vloeistoffilter (11), spuitfilter of spuitpunt is verstopt of vuil.	Reinig het filter. Zie de handleiding van het spuitpistool.
	Grote drukval in de slang bij zware materialen.	Gebruik een slang met een grotere diameter en/of verminder de totale slanglengte. Als u een slang van meer dan 100 ft met een doorsnee van 1/4 inch gebruikt, dan nemen de prestaties van het spuittoestel aanzienlijk af door de slang. Gebruik voor optimale prestaties een slang met een doorsnee van 3/8 inch (minimaal 50 ft).
Uitzonderlijk sterke verflakkage in de halspakkingmoer.	De halspakkingmoer zit los.	Verwijder de afstandsbus van de halspakkingmoer. Draai de halspakkingmoer net voldoende aan om het lekken te stoppen.
	De halspakkingen zijn versleten of beschadigd.	Vervang de pakkingen. Zie de pomphandleiding.
	De verdringerstang is versleten of beschadigd.	Vervang de stang. Zie de pomphandleiding.
Er spat materiaal uit het pistool.	Lucht in de pomp of de slang.	Controleer alle vloeistofaansluitingen en draai ze vast. Vul de pomp. Zie de bedieningshandleiding.
	De spuitpunt is deels verstopt.	Reinig de spuitpunt. Zie de handleiding van het spuitpistool.
	Geringe of geen materiaaltoevoer.	Vul de vloeistoftoevoer bij. Vul de pomp. Zie de bedieningshandleiding. Controleer de vloeistoftoevoer vaak, zodat de pomp niet droogloopt.
De pomp is moeilijk te vullen.	Lucht in de pomp of de slang.	Controleer alle vloeistofaansluitingen en draai ze vast. Verlaag het toerental van de motor en laat de pomp zo langzaam mogelijk draaien tijdens het vullen.
	Het inlaatventiel lekt.	Reinig het inlaatventiel. Controleer goed of de kogelzitting geen inkervingen vertoont of versleten is en of de kogel goed is geplaatst. Zet het ventiel weer in elkaar.
	De pomppakkingen zijn versleten.	Vervang de pomppakkingen. Zie de pomphandleiding.
	De verf is te dik.	Verdun de verf op basis van de aanbevelingen van de leverancier.
	Het toerental van de motor is te hoog.	Verlaag de gasklepstand voordat u de pomp vult. Zie de bedieningshandleiding.
De koppeling piept elke keer als hij ingrijpt.	De oppervlakken van de koppeling passen niet op elkaar als ze nieuw zijn en ze kunnen lawaai maken	De oppervlakken van koppelingen moeten op elkaar inslijten. Het geluid verdwijnt na een dag draaien.

<b>Probleem</b>	<b>Oorzaak</b>	<b>Oplossing</b>
Hoog toerental van de motor bij nullast.	Verkeerde gasklepafstelling.	Stel de gasklepstand in op 3600 t/min bij nullast.
	Versleten motorregelaar.	Vervang de motorregelaar of geef hem een servicebeurt.
De teller in gallon (liter) laat geen verhoging van het vloeistofvolume zien.	Materiaaldruk te laag.	Deze moet hoger zijn dan 55 bar (800 psi) voordat de teller een verhoging laat zien.
	Kapotte of losgekoppelde draad van teller pomp, beide pompen.	Controleer de draden en de aansluitingen. Vervang kapotte draden
	Ontbrekende of beschadigde magneet.	Plaats of vervang magneet op pomp, zie Onderdelenhandleiding (onderdelen pomp) voor locatie van de magneet.
	Slechte sensor, beide pompen.	Vervang de sensor.
Het spuittoestel werkt, maar het display werkt niet.	Slechte verbinding tussen de besturingskaart en het display.	Verwijder de display sluit hem weer aan.
	Display beschadigd.	Vervang display.
Afstand wordt niet naar behoren toegevoegd (modus Meten is onnauwkeurig en snelheid is onjuist)	Machine niet gekalibreerd.	Volg de kalibratieprocedure. Zie de Bedieningshandleiding.
	Druk van achterwiel te laag of te hoog.	Stel de bandenspanning in op 380 +/- 34 kPa (55 +/- 5 psi).
	Tandwieltanden ontbreken of zijn beschadigd (aan de rechterkant gezien vanaf platform).	Vervang het afstandstandwiel/de wielnaaf.
	Afstandssensor los of defect.	Sluit de sensor weer aan of vervang deze.
Mils niet of verkeerd berekend.	Afstandssensor.	Zie "De afstandsteller werkt niet goed".
	Teller in gallon (liter).	Zie 'Gallonteller (literteller) laat geen verhoging van het materiaalvolume zien'.
	Lijnbreedte niet ingevoerd.	Stel lijnbreedte op hoofdbelijnings scherm in.
	Slechte of beschadigde besturingskaart.	Vervang de besturingskaart.
Het spuiten van materiaal begint nadat het spuitpictogram op de display te zien is.	Onderbreker.	Draai de schroef linksom totdat het spuitpictogram gelijk loopt met het spuiten van het materiaal, pagina 20.
Het spuitpictogram is niet zichtbaar op het display als er materiaal wordt gespoten.	Losse stekker.	Controleer de stekker en sluit weer aan.
	De onderbreker zit op de verkeerde plaats.	Draai de schroef linksom totdat het spuitpictogram gelijk loopt met het spuiten van het materiaal, pagina 20.
	Bladveerschakelaar is beschadigd.	Vervang bladveerschakelaar.
	Magneet op schakelaar ontbreekt.	Vervang bladveerschakelaar.
	Kapotte of doorgesneden draad.	Vervang draadbundel van afstandssensor.
	Besturingskaart is beschadigd.	Vervang de besturingskaart.
	Display is beschadigd.	Vervang display.
Het spuitpictogram is altijd zichtbaar op het display.	De onderbreker zit op de verkeerde plaats.	Draai de schroef rechtsom tot het spuitpictogram gelijk loopt met het spuiten van de vloeistof, pagina 20.
	Bladveerschakelaar is beschadigd.	Vervang bladveerschakelaar.

Probleem	Oorzaak	Oplossing
<b>MODUS AUTOMATISCH PISTOOL</b>		
Het automatische pistool wordt niet geactiveerd als de rode knop wordt ingedrukt.	Pistool wordt niet geactiveerd.	Druk op knop 1 of 2 op de regelknop om het pistool te activeren.
	Kabel is niet goed afgesteld.	Stel de kabel af zodat de trekker van het pistool goed wordt geactiveerd, pagina 21.
	Niet op hoofdbelijningsscherm.	Ga naar het hoofdbelijningsscherm voor Automatische pistolen bedienen.
	Uitschakeling lage snelheid is ingeschakeld.	Schakel uitschakeling lage snelheid uit, zie pagina 43.
	Accuspanning is te laag.	Controleer accuspanning op scherm Diagnose, pagina 33, of met een voltmeter. Wanneer lager dan 11,5 V, laad accu op of vervang accu.
	Kabel is niet goed afgesteld.	Stel de kabel af zodat de trekker van het pistool goed wordt geactiveerd, pagina 21.
	Rode knop is defect.	Test de werking van de knop op het scherm Diagnose, zie pagina 33. Vervang bij defect.
	Kabel automatisch pistool is kapot of erg geknikt door te hard trekken.	Vervang kabel van automatisch pistool.
	Draad van solenoïde is losgekoppeld of kapot.	Controleer Bedradingsschema, pagina 59-62, repareer of vervang waar nodig draden.
	Zekering naar accu is verwijderd of gesprongen.	Controleer en vervang zekering.
	Solenoïde zit vast.	Spuit smeermiddel op plunjer van solenoïde.
	Solenoïde is defect.	Controleer weerstand op de draden van solenoïde. Weerstand moet liggen tussen 0,2 en 0,26 ohm. Vervang de solenoïde als dit niet het geval is.
Besturingskaart is defect.	Vervang de besturingskaart.	
Afstand tussen lijnen is onnauwkeurig.	Verkeerd lijnpatroon geladen.	Herlaad de juiste patroon.
	Machine is niet goed gekalibreerd.	Kalibreer de machine, pagina 39.
Accu blijft niet opgeladen.	De accessoires zijn ingeschakeld en zorgen dat de accu leegloopt als deze niet draait.	Schakel alle toebehoren uit wanneer de machine niet wordt gebruikt.
	Gasklep is niet hoog genoeg ingesteld.	Zorg dat de motor met een toerental hoger dan 3300 tpm en NULLAST draait voor voldoende voeding.
	Stroomverbruik vanaf accessoires is hoger dan motorvermogen.	Beperk gebruik van accessoires of laad waar nodig accu op.
	Bedrading is defect of losgekoppeld.	Controleer Bedradingsschema, pagina 59-62, repareer of vervang waar nodig draden.
	Lader werkt niet.	Controleer de laadtoestand bij diagnose, pagina 33, om te controleren of de lader goed werkt. Vervang kaart.
Automatisch pistool kan niet worden uitgeschakeld.	Kabel is geknikt.	Repareer of vervang kabel.
	Solenoïde zit vast.	Smeer plunjer van solenoïde. Controleer op schade aan solenoïde.
	Naald in pistool is verstopt.	Reinig pistool.

<b>Probleem</b>	<b>Oorzaak</b>	<b>Oplossing</b>
<b>MODUS INDELING</b>		
Geen stippen of slechte stippen in modus Indeling en Markeren.	Te kleine instellingen voor stippen.	Vergroot de stipmaat, pagina 41.
	Pistool wordt niet geactiveerd.	Druk op knop 1 of 2 op de regelknop om het pistool te activeren.
	Kabel is niet goed afgesteld.	Stel de kabel af zodat de trekker van het pistool goed wordt geactiveerd, pagina 21.
	Verstopping in tip.	Reinig of vervang tip.
	Accuspanning is te laag.	Laad accu op of vervang accu.
	Pomp is niet ingeschakeld of druk is niet ingesteld.	Schakel pomp in en verhoog druk tot minimaal 200 psi.

## Vloeistofpomp blijft werken

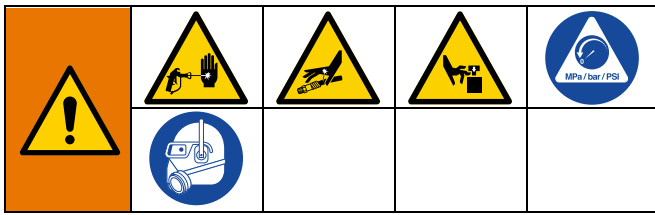

1. Voer de **Drukontlastingsprocedure**, pagina 12, uit, draai het vulventiel naar voren naar de stand SPRAY (spuiten) en draai de aan-uitknop naar OFF.
2. Verwijder de kap van het regelkastje.

### Procedure voor problemen oplossen:

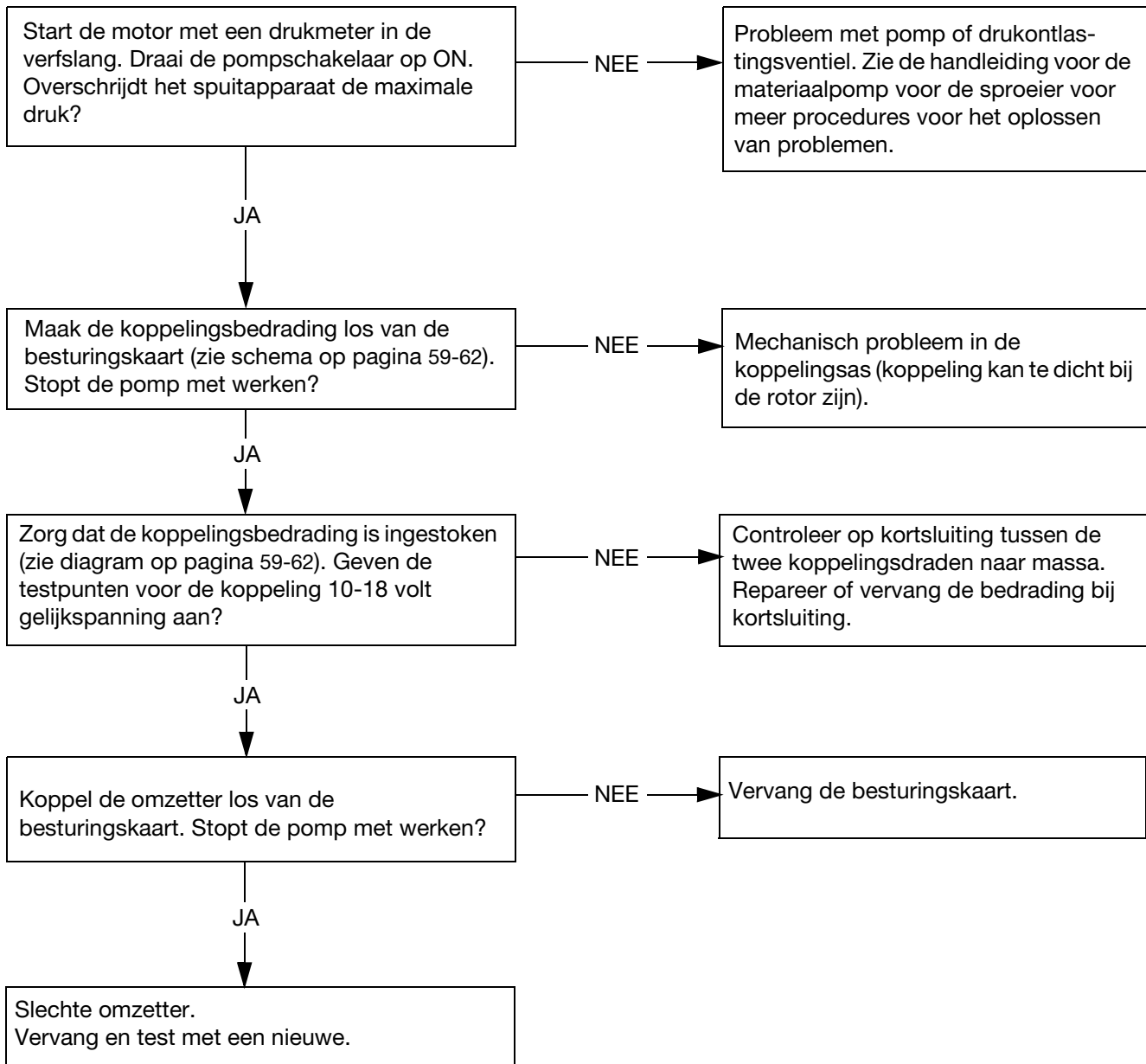



# Rondseleenheid/koppelingsanker/klem



## Rondseleenheid/koppelingsanker verwijderen

### Rondseleenheid

Voer stap 1 t/m 3 uit als de rondselassemblage (29) niet is verwijderd van het koppelingshuis (19). In het andere geval begint u bij stap 4.

1. Verwijder het aandrijfhuis.
2. Ontkoppel de connectors van de koppelingskabel van binnen uit de drukregeling.
  - a. Verwijder de twee schroeven (71) en draai het deksel (130a) naar beneden.
  - b. Ontkoppel de motordraden van de kaart naar de motor.
  - c. Verwijder de trekontlastingen 130r en 123.
3. Verwijder de vier schroeven (36) en het rondsel (29).

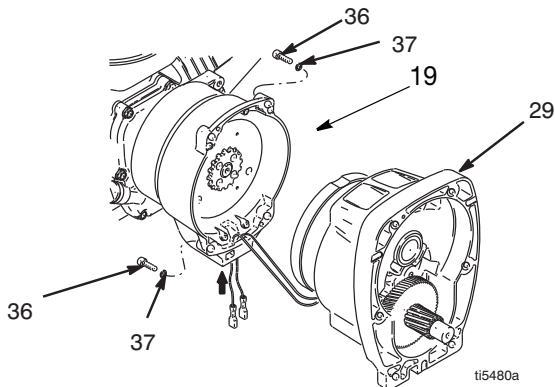

4. Plaats het rondsel (29) op de bank met de rotor omhoog gericht.
5. Verwijder de vier schroeven (28) en de borgingen (24). Breng twee schroeven aan in de schroefdraadgaten (E) in de rotor. Draai de schroeven beurtelings aan, totdat de rotor loskomt.

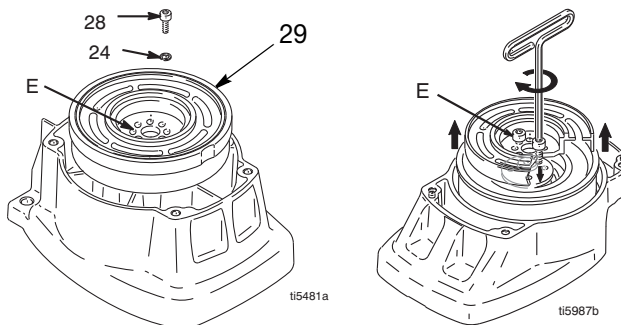

6. Verwijder de borgring (29b).
7. Draai het rondsel om en tik de rondselas (29a) eruit met een kunststof hamer.

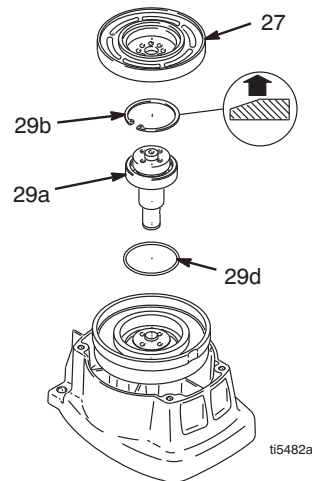

### Koppelingsanker

8. Houd tijdens verwijderen de motoras vast met een moersleutel of klem een wig tussen het koppelingsanker (25) en het koppelingshuis.
9. Verwijder de vier schroeven (23) en de borgingen (24).
10. Verwijder het anker.

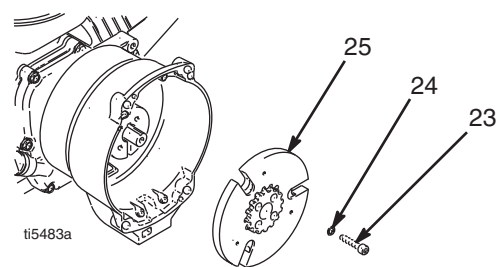

## Installatie

### Koppelingsanker

1. Leg twee stapeltjes van twee muntjes op het vlakke oppervlak van de werkbank.
2. Leg het anker (25) op de twee stapeltjes muntjes.
3. Druk het midden van de naaf (26) omlaag tot het oppervlak van de werkblad.

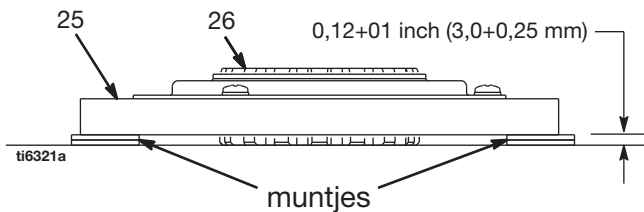

4. Breng het anker (25) aan op de aandrijfas van de motor.
5. Breng de vier schroeven (23) en borgringen (24) aan en draai ze aan tot 125 in-lb.

### Rondseleenheid

1. Controleer de O-ring (29d) en vervang hem als hij beschadigd is of ontbreekt.
2. Tik de rondselas (29a) met een kunststof hamer erin.
3. Breng de klemring (29b) aan met de schuine zijde naar boven.
4. Plaats het complete rondsel op de werkbank met de rotor omhoog gericht.
5. Breng schroefdraadborgmiddel aan op de schroeven. Verwijder de vier schroeven (28) en borgringen (24). Draai de schroeven om en om aan tot 125 in-lb totdat de rotor goed vast zit. Houd de rotor vast met de gaten met schroefdraad.
6. Breng het rondsel (29) aan met vier schroeven (36) en sluitringen (37).
7. Verbind de twee connectors van de koppelingskabel aan de binnenzijde van de drukregeling.

### De klem verwijderen



1. Verwijder motor.
2. Tap de benzine af uit de tank conform de procedure in de handleiding van Honda.

3. Draai de motor zodanig dat de benzinetank omlaag is en de luchtreiniger omhoog.
4. Draai de twee schroeven (24) op de klem (22) los.
5. Druk een schroevendraaier in de sleuf in de klem (22) en verwijder de klem.

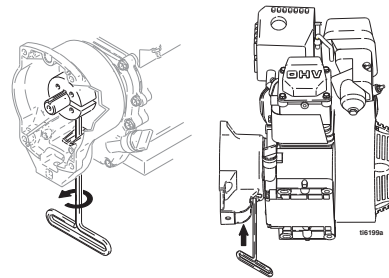

### Klem installeren

1. Installeer de sleutel van de motoras (18).
2. Tik de klem (22) op de motoras (A). Houd de getoonde afmetingen aan (opmerking 2). De schuine kant moet naar de motor gericht zijn.
3. Controleer afmetingen: Plaats een stijve, rechte stalen staaf (B) tegenover de voorkant van het koppelingshuis (19). Gebruik een nauwkeurig meettoestel om de afstand tussen de staaf en de voorkant van de klem te meten. Stel de klem, indien nodig, af. Draai twee schroeven (24) aan tot 125 ±10 in-lb (14 ±1,1 N•m).

- ⚠ Voorzijde van het koppelingshuis
- ⚠ 1,550 ± 0,010 in. (39,37 ± 0,25 mm) - LLV 3900
- ⚠ 2,612 ± 0,010 in. (66,34 ± 0,25 mm) - LLV 5900
- ⚠ Aandraaien tot 125 ± 0,10 in-lb (14 ± 1,1 N•m)
- ⚠ Schuine kant deze zijde

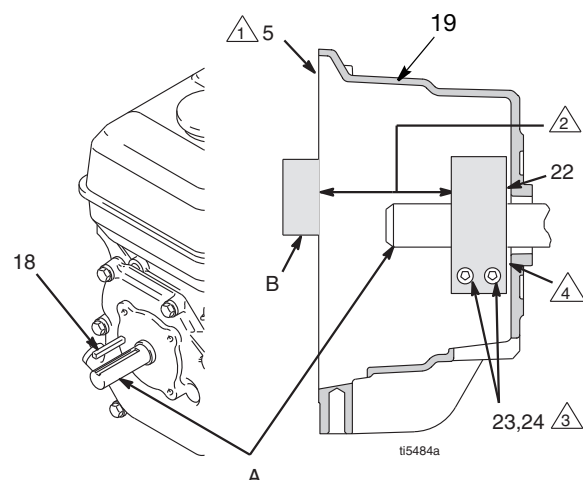

# Bedradingschema (serie Standard - alleen China)

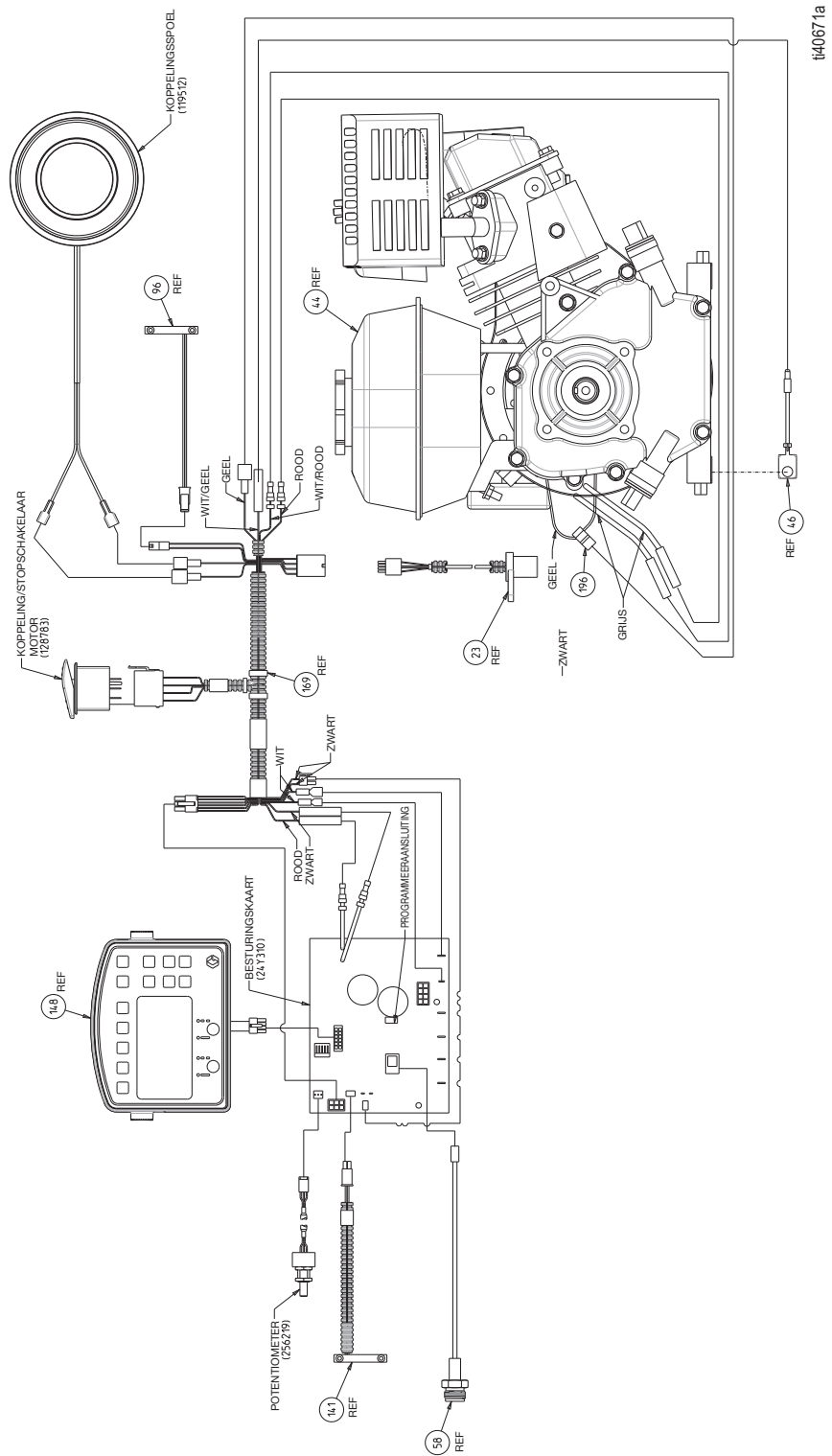

# Bedradingschema (serie HP Auto - alleen China)

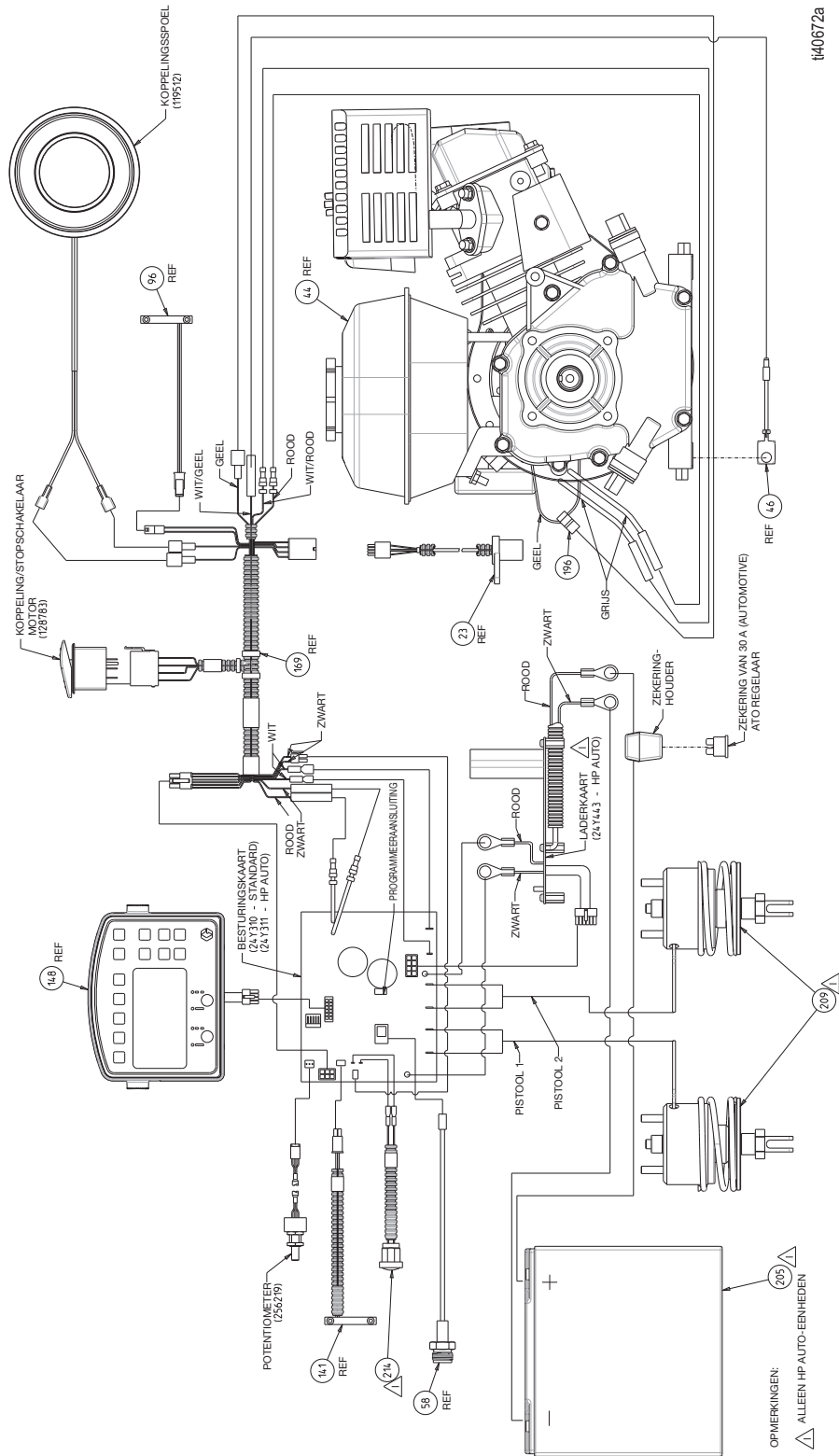

i40672a

# Bedradingschema (serie Standard)

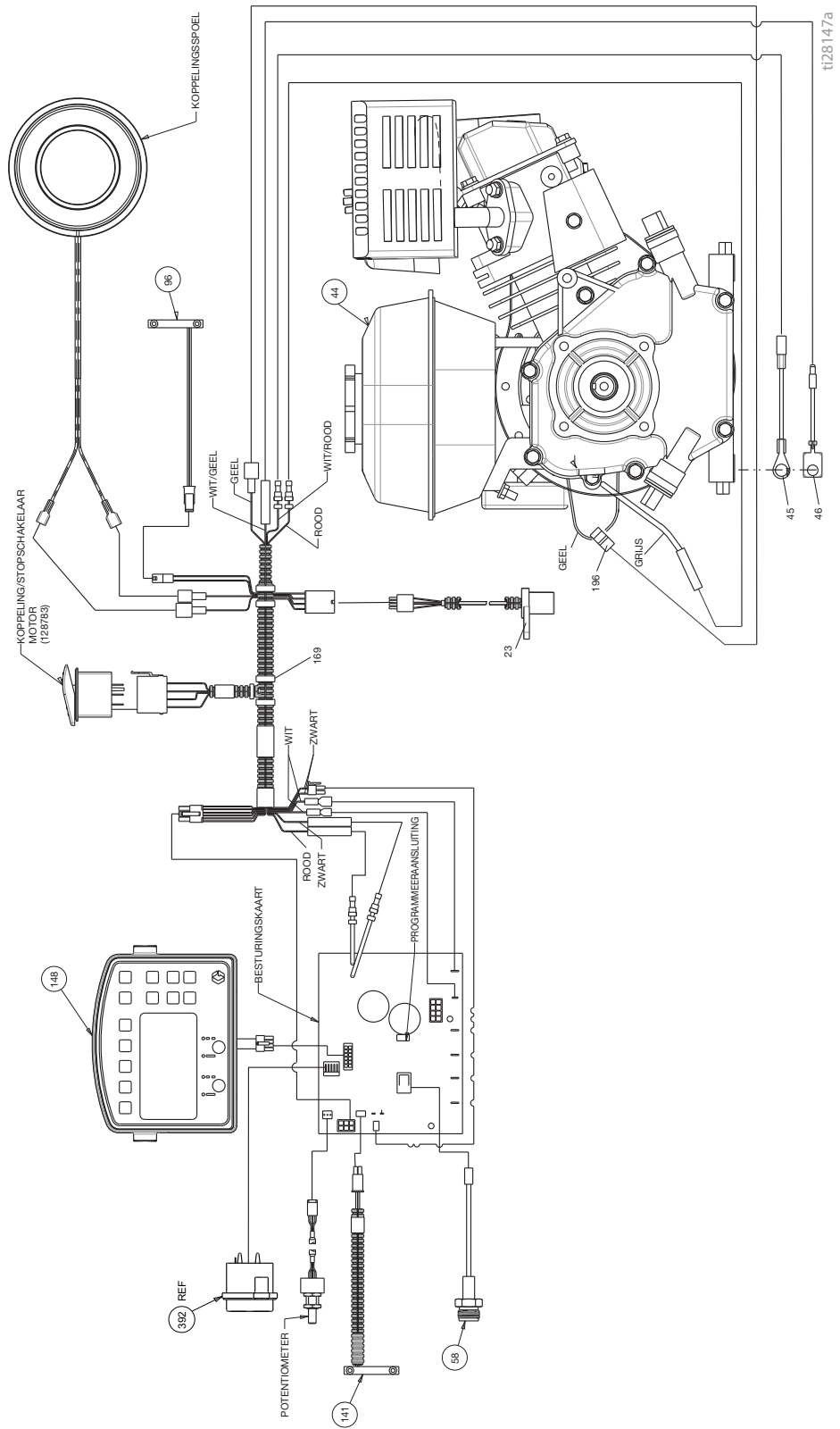

# Bedradingschema (serie HP Auto)

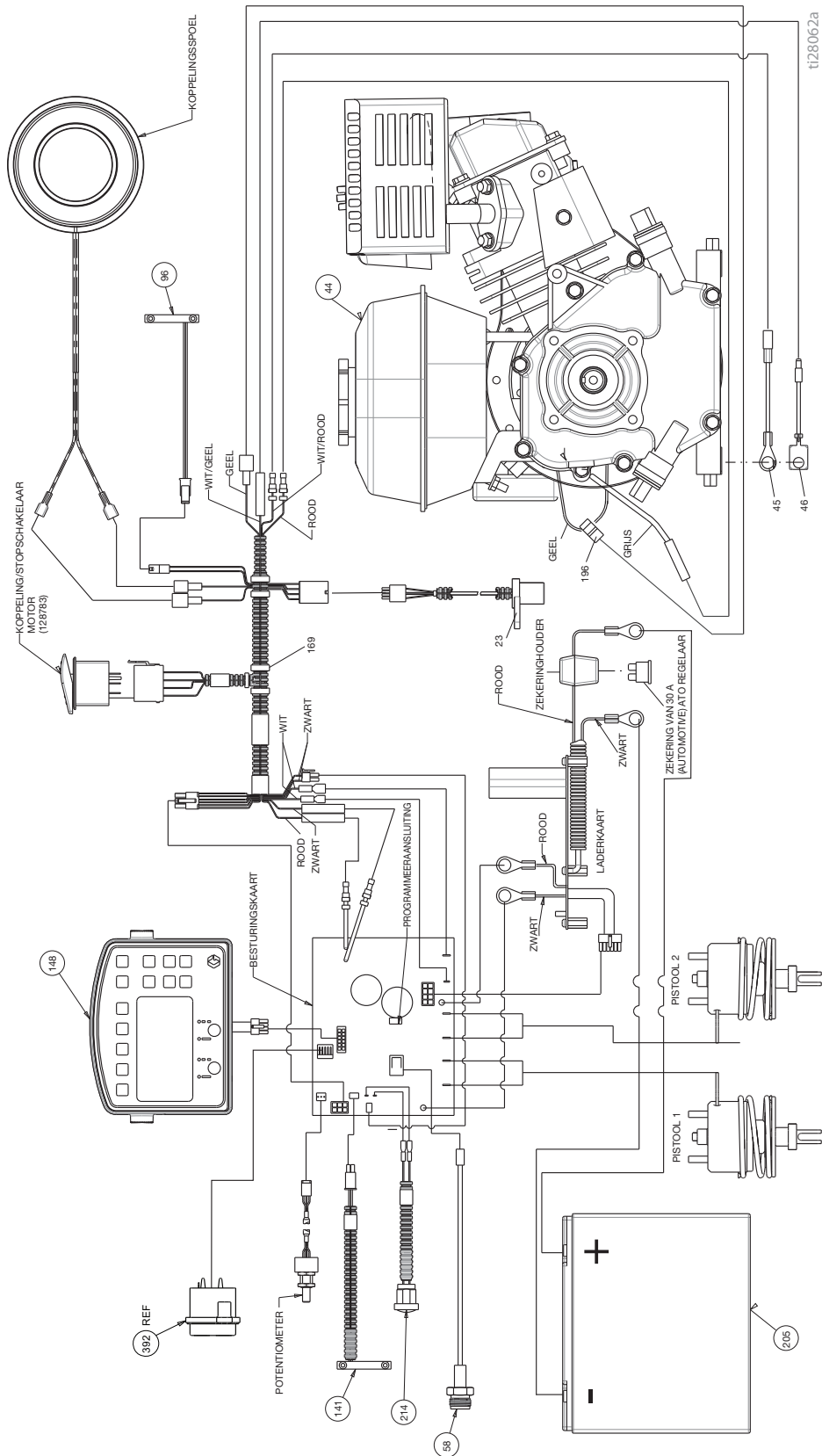

ti28062a

# Toets symbool Wereld

## TOETS ALGEMEEN SYMBOOL LLV MENSCHERMEN

MODUS BELIJNING	MODUS METEN	MODUS INDELING	INSTELLINGEN/GEGEVENS	GEGEVENS OPSLAAN
<p> <b>HANDMATIGE, SEMI-AUTOMATISCHE OF AUTOMATISCHE MODUS DRUK</b>  <b>GALLON/LITER</b>  <b>DIKTE LIJN</b>  <b>LENGTE VERF</b>  <b>LENGTE RUIMTE</b>  <b>BREEDTE LIJN</b>  <b>STOPPEN</b>  <b>GEEL</b>  <b>WIT</b>  <b>ZWART</b>  <b>BLAUW</b>  <b>GROEN</b>  <b>ROOD</b>  <b>ACCU BIJNA LEEG</b>  <b>ACCU BEZIG MET OPLADEN</b> </p>	<p> <b>INDRUKKEN VOOR START/STOP</b>  <b>INGEDRUKT HOUDEN VOOR SPIJTEN VAN STIP</b> </p>	<p> <b>BEREKENING VAK</b>  <b>HOEKBEREKENING</b>  <b>BREEDTE VAK</b>  <b>SELECTOR STIPGROOTTE</b> </p>	<p> <b>KALIBREREN</b>  <b>INSTELLINGEN</b>  <b>EENHEDEN</b>  <b>INFORMATIE &amp; GEGEVENS LEVENSDUUR</b>  <b>MODUS INDELING - MARKEREN</b>  <b>INSTELLINGEN PISTOOL</b>  <b>RELATIEVE DICHTHEID</b>  <b>DRAAIUREN MOTOR</b>  <b>TOTALE AFSTAND</b>  <b>TOTAAL AANTAL GALLON</b>  <b>SOFTWAREREV</b>  <b>FOUTCODES</b>  <b>CONTRAST</b>  <b>DIAGNOSE</b>  <b>TIJD EN DATUM</b>  <b>UITSCHAKELING LAGE SNELHEID</b> </p>	<p> <b>BEGIN MET HET REGISTREREN VAN NIEUWE OPDRACHT OPDRACHTEN</b>  <b>TIJDSTEMPEL</b>  <b>BLADEREN</b>  <b>WISSEN</b>  <b>GESPOTEN AFSTAND</b>  <b>GALLONS VAN GESPOTEN LIJNEN</b>  <b>GALLON VAN GESPOTEN MET STENCIL</b>  <b>TIJD EN DATUM</b>  <b>TOTAAL AANTAL GALLON/LITER</b> </p>

11280256

# Technische specificaties

LineLazer V 3900 - serie Standard (modellen 25P330)		
	VS	Metrisch
<b>Afmetingen</b>		
Hoogte (met stuur naar beneden)	Zonder verpakking - 44,5 inch Met verpakking - 52,5 inch	Zonder verpakking - 113,03 cm Met verpakking - 133,35 cm
Breedte	Zonder verpakking - 34,25 inch Met verpakking - 37,0 inch	Zonder verpakking - 86,99 cm Met verpakking - 93,98 cm
Lengte (met platform naar beneden)	Zonder verpakking - 68,75 inch Met verpakking - 73,50 inch	Zonder verpakking - 174,63 cm Met verpakking - 186,69 cm
Gewicht (droog - geen verf)	Zonder verpakking - 235 lb Met verpakking - 302 lb	Zonder verpakking - 106 kg Met verpakking - 137 kg
<b>Geluid (dBa)</b>		
Geluidsvermogen conform ISO 9614:	95,6	
Geluidsvermogen conform ISO 9614:	85,5	
<b>Trillingen (m/s<sup>2</sup>) (8 uur dagelijkse blootstelling)</b>		
Hand-arm (volgens ISO 5349)	Linkerhand 3,73 Rechterhand 2,06	
Volledig lichaam (volgens ISO 2631)	0,4	
<b>Nominaal vermogen (paardenkracht)</b>		
Nominaal vermogen (pk) conform SAE J1349	5,5 pk bij 3600 tpm	4,1 kW bij 3600 tpm
Maximale afgifte	1,25 gallon/min	4,7 lpm
Maximale grootte spuitpunt 1 pistool 2 pistool	0,036 0,025	
Inlaatzeef voor verf	Mesh 16	1190 micron
Uitlaatzeef voor verf	50 mesh	297 micron
Afmetingen pompinlaat	2,54 cm (1 inch) NSPM (m)	
Afmeting pompuitlaat	3/8 NPT (f)	
Maximale werkdruk	3300 psi	228 bar, 22,8 MPa
Elektrisch vermogen	50 W bij 3600 tpm	
Startaccu	12 V, 22 Ah, afgedicht loodzuur, Deep cycle	

Natte delen: PTFE, nylon, polyurethaan, V-Max, UHMWPE, fluorelastomeer, acetaal, leer,

wolframcarbide, roestvast staal, verchromd, vernikkeld koolstofstaal, keramisch materiaal



<b>Serie LineLazer V 3900 Standard (modellen 17H449, 17H450)</b>		
	<b>VS</b>	<b>Metrisch</b>
<b>Afmetingen</b>		
Hoogte	Zonder verpakking - 44,5 inch Met verpakking - 52,5 inch	Zonder verpakking - 113,03 cm Met verpakking - 133,35 cm
Breedte	Zonder verpakking - 34,25 inch Met verpakking - 37,0 inch	Zonder verpakking - 86,99 cm Met verpakking - 93,98 cm
Lengte	Zonder verpakking - 68,75 inch Met verpakking - 73,5 inch	Zonder verpakking - 174,63 cm Met verpakking - 186,69 cm
Gewicht (droog - geen verf)	Zonder verpakking - 230 lb Met verpakking - 297 lb	Zonder verpakking - 104 kg Met verpakking - 135 kg
<b>Geluid (dBa)</b>		
Geluidsvermogen conform ISO 9614:	95,6	
Geluidsvermogen conform ISO 9614:	85,5	
<b>Trillingen (m/s<sup>2</sup>) (8 uur dagelijkse blootstelling)</b>		
Hand-arm (volgens ISO 5349)	Linkerhand 3,73 Rechterhand 2,06	
Volledig lichaam (volgens ISO 2631)	0,4	
<b>Nominaal vermogen (paardenkracht)</b>		
Nominaal vermogen (pk) conform SAE J1349	4,0 pk bij 3600 tpm	2,9 kW bij 3600 tpm
Maximale afgifte	1,25 gallon/min	4,7 lpm
Maximale grootte spuittip 1 pistool 2 pistool	0,036 0,025	
Inlaatzeef voor verf	Mesh 16	1190 micron
Uitlaatzeef voor verf	50 mesh	297 micron
Afmetingen pompinlaat	2,54 cm (1 inch) NSPM (m)	
Afmeting pomputlaat	3/8 NPT (f)	
Maximale werkdruk	3300 psi	228 bar, 22,8 MPa
Elektrisch vermogen	50 W bij 3600 tpm	
Accu (optie)	12 V, 22 Ah, afgedicht loodzuur, Deep cycle	

Natte delen: PTFE, nylon, polyurethaan, V-Max, UHMWPE, fluorelastomeer, acetaal, leer,

wolframcarbide, roestvast staal, verchroomd, vernikkeld koolstofstaal, keramisch materiaal

<b>Serie LineLazer V 5900 Standard (modellen 17H454, 17H455)</b>		
	<b>VS</b>	<b>Metrisch</b>
<b>Afmetingen</b>		
Hoogte (met stuur naar beneden)	Zonder verpakking - 44,5 inch Met verpakking - 52,5 inch	Zonder verpakking - 113,03 cm Met verpakking - 133,35 cm
Breedte	Zonder verpakking - 34,25 inch Met verpakking - 37,0 inch	Zonder verpakking - 86,99 cm Met verpakking - 93,98 cm
Lengte (met platform naar beneden)	Zonder verpakking - 68,75 inch Met verpakking - 73,50 inch	Zonder verpakking - 174,63 cm Met verpakking - 186,69 cm
Gewicht (droog - geen verf)	Zonder verpakking - 250 lb Met verpakking - 317 lb	Zonder verpakking - 113 kg Met verpakking - 144 kg
<b>Geluid (dBa)</b>		
Geluidsvermogen conform ISO 9614:	97,6	
Geluidsvermogen conform ISO 9614:	87,1	
<b>Trillingen (m/s<sup>2</sup>) (8 uur dagelijkse blootstelling)</b>		
Hand-arm (volgens ISO 5349)	Linkerhand 3,65 Rechterhand 3,72	
Volledig lichaam (volgens ISO 2631)	0,4	
<b>Nominaal vermogen (paardenkracht)</b>		
Nominaal vermogen (pk) conform SAE J1349	5,5 pk bij 3600 tpm	4,1 kW bij 3600 tpm
Maximale afgifte	1,6 gallon/min	6,0 l/min
Maximale grootte spuittip 1 pistool 2 pistool	0,043 0,029	
Inlaatzeef voor verf	Mesh 16	1190 micron
Uitlaatzeef voor verf	50 mesh	297 micron
Afmetingen pompinlaat	2,54 cm (1 inch) NSPM (m)	
Afmeting pomputlaat	3/8 NPT (f)	
Maximale werkdruk	3300 psi	228 bar, 22,8 MPa
Elektrisch vermogen	84 W bij 3600 tpm	
Accu	12 V, 22 Ah, afgedicht loodzuur, Deep cycle	

Natte delen: PTFE, nylon, polyurethaan, V-Max, UHMWPE, fluorelastomeer, acetaal, leer,

wolframcarbide, roestvast staal, verchromd, vernikkeld koolstofstaal, keramisch materiaal

<b>LineLazer V 3900 - serie HP Auto (modellen 25P332, 25P333)</b>		
	<b>VS</b>	<b>Metrisch</b>
<b>Afmetingen</b>		
Hoogte (met stuur naar beneden)	Zonder verpakking - 44,5 inch Met verpakking - 52,5 inch	Zonder verpakking - 113,03 cm Met verpakking - 133,35 cm
Breedte	Zonder verpakking - 34,25 inch Met verpakking - 37,0 inch	Zonder verpakking - 86,99 cm Met verpakking - 93,98 cm
Lengte (met platform naar beneden)	Zonder verpakking - 68,75 inch Met verpakking - 73,50 inch	Zonder verpakking - 174,63 cm Met verpakking - 186,69 cm
Gewicht (droog - geen verf)	Zonder verpakking - 245 lb Met verpakking - 312 lb	Zonder verpakking - 111 kg Met verpakking - 141 kg
<b>Geluid (dBa)</b>		
Geluidsvermogen conform ISO 9614:	95,6	
Geluidsvermogen conform ISO 9614:	85,5	
<b>Trillingen (m/s<sup>2</sup>) (8 uur dagelijkse blootstelling)</b>		
Hand-arm (volgens ISO 5349)	Linkerhand 3,73 Rechterhand 2,06	
Volledig lichaam (volgens ISO 2631)	0,4	
<b>Nominaal vermogen (paardenkracht)</b>		
Nominaal vermogen (pk) conform SAE J1349	5,5 pk bij 3600 tpm	4,1 kW bij 3600 tpm
Maximale afgifte	1,25 gallon/min	4,7 lpm
Maximale grootte spuittip 1 pistool 2 pistool	0,036 0,025	
Inlaatzeef voor verf	Mesh 16	1190 micron
Uitlaatzeef voor verf	50 mesh	297 micron
Afmetingen pompinlaat	2,54 cm (1 inch) NSPM (m)	
Afmeting pompuitlaat	3/8 NPT (f)	
Maximale werkdruk	3300 psi	228 bar, 22,8 MPa
Elektrisch vermogen	50 W bij 3600 tpm	
Startaccu	12 V, 22 Ah, afgedicht loodzuur, Deep cycle	

Natte delen: PTFE, nylon, polyurethaan, V-Max, UHMWPE, fluorelastomeer, acetaal, leer,

wolframcarbide, roestvast staal, verchromd, vernikkeld koolstofstaal, keramisch materiaal

<b>LineLazer V 3900 - serie HP Auto (modellen 17K577, 17H451, 17K638, 17H452, 17K579, 17H453)</b>		
	<b>VS</b>	<b>Metrisch</b>
<b>Afmetingen</b>		
Hoogte (met stuur naar beneden)	Zonder verpakking - 44,5 inch Met verpakking - 52,5 inch	Zonder verpakking - 113,03 cm Met verpakking - 133,35 cm
Breedte	Zonder verpakking - 34,25 inch Met verpakking - 37,0 inch	Zonder verpakking - 86,99 cm Met verpakking - 93,98 cm
Lengte (met platform naar beneden)	Zonder verpakking - 68,75 inch Met verpakking - 73,50 inch	Zonder verpakking - 174,63 cm Met verpakking - 186,69 cm
Gewicht (droog - geen verf)	Zonder verpakking - 240 lb Met verpakking - 307 lb	Zonder verpakking - 109 kg Met verpakking - 139 kg
<b>Geluid (dBa)</b>		
Geluidsvermogen conform ISO 9614:	95,6	
Geluidsvermogen conform ISO 9614:	85,5	
<b>Trillingen (m/s<sup>2</sup>) (8 uur dagelijkse blootstelling)</b>		
Hand-arm (volgens ISO 5349)	Linkerhand 3,73 Rechterhand 2,06	
Volledig lichaam (volgens ISO 2631)	0,4	
<b>Nominaal vermogen (paardenkracht)</b>		
Nominaal vermogen (pk) conform SAE J1349	4,0 pk bij 3600 tpm	2,9 kW bij 3600 tpm
Maximale afgifte	1,25 gallon/min	4,7 lpm
Maximale grootte spuittip 1 pistool 2 pistool	0,036 0,025	
Inlaatzeef voor verf	Mesh 16	1190 micron
Uitlaatzeef voor verf	50 mesh	297 micron
Afmetingen pompinlaat	2,54 cm (1 inch) NSPM (m)	
Afmeting pompuitlaat	3/8 NPT (f)	
Maximale werkdruk	3300 psi	228 bar, 22,8 MPa
Elektrisch vermogen	50 W bij 3600 tpm	
Startaccu	12 V, 22 Ah, afgedicht loodzuur, Deep cycle	

Natte delen: PTFE, nylon, polyurethaan, V-Max, UHMWPE, fluorelastomeer, acetaal, leer,

wolframcarbide, roestvast staal, verchroomd, vernikkeld koolstofstaal, keramisch materiaal

<b>LineLazer V 5900 - serie HP Auto (modellen 17K580, 17H456, 17K636, 17H457, 17K581, 17H458)</b>		
	<b>VS</b>	<b>Metrisch</b>
<b>Afmetingen</b>		
Hoogte (met stuur naar beneden)	Zonder verpakking - 44,5 inch Met verpakking - 52,5 inch	Zonder verpakking - 113,03 cm Met verpakking - 133,35 cm
Breedte	Zonder verpakking - 34,25 inch Met verpakking - 37,0 inch	Zonder verpakking - 86,99 cm Met verpakking - 93,98 cm
Lengte (met platform naar beneden)	Zonder verpakking - 68,75 inch Met verpakking - 73,50 inch	Zonder verpakking - 174,63 cm Met verpakking - 186,69 cm
Gewicht (droog - geen verf)	Zonder verpakking - 266 lb Met verpakking - 333 lb	Zonder verpakking - 121 kg Met verpakking - 151 kg
<b>Geluid (dBa)</b>		
Geluidsvermogen conform ISO 9614:	97,6	
Geluidsvermogen conform ISO 9614:	87,1	
<b>Trillingen (m/s<sup>2</sup>) (8 uur dagelijkse blootstelling)</b>		
Hand-arm (volgens ISO 5349)	Linkerhand 3,65 Rechterhand 3,72	
Volledig lichaam (volgens ISO 2631)	0,4	
<b>Nominaal vermogen (paardenkracht)</b>		
Nominaal vermogen (pk) conform SAE J1349	5,5 pk bij 3600 tpm	4,1 kW bij 3600 tpm
Maximale afgifte	1,6 gallon/min	6,0 l/min
Maximale grootte spuittip 1 pistool 2 pistool	0,043 0,029	
Inlaatzeef voor verf	Mesh 16	1190 micron
Uitlaatzeef voor verf	50 mesh	297 micron
Afmetingen pompinlaat	2,54 cm (1 inch) NSPM (m)	
Afmeting pomputlaat	3/8 NPT (f)	
Maximale werkdruk	3300 psi	228 bar, 22,8 MPa
Elektrisch vermogen	84 W bij 3600 tpm	
Startaccu	12 V, 22 Ah, afgedicht loodzuur, Deep cycle	

Natte delen: PTFE, nylon, polyurethaan, V-Max, UHMWPE, fluorelastomeer, acetaal, leer,

wolframcarbide, roestvast staal, verchroomd, vernikkeld koolstofstaal, keramisch materiaal

## California Proposition 65

### INWONERS VAN CALIFORNIA

 **WAARSCHUWING:** Kanker en vruchtbaarheidsproblemen – [www.P65warnings.ca.gov](http://www.P65warnings.ca.gov).

# Standaard Graco-garantie

Graco garandeert dat alle in dit document genoemde en door Graco vervaardigde apparatuur waarop de naam Graco vermeld staat, op de datum van verkoop voor gebruik door de oorspronkelijke koper vrij is van materiaal- en fabricagefouten. Met uitzondering van speciale, uitgebreide of beperkte garantie zoals gepubliceerd door Graco, zal Graco gedurende een periode van twaalf maanden na de verkoopdatum elk onderdeel van de apparatuur dat naar het oordeel van Graco gebreken vertoont, herstellen of vervangen. Deze garantie is alleen van toepassing op voorwaarde dat de apparatuur conform de schriftelijke aanbevelingen van Graco werd geïnstalleerd, bediend en onderhouden.

Normale slijtage en veroudering, of slecht functioneren, beschadiging of slijtage veroorzaakt door onjuiste installatie, verkeerde toepassing, slijtend materiaal, corrosie, onvoldoende of onjuist uitgevoerd onderhoud, nalatigheid, ongeval, eigenmachtige wijzigingen aan de apparatuur, of het vervangen van Graco-onderdelen door onderdelen van andere herkomst, vallen niet onder de garantie en Graco is daarvoor niet aansprakelijk. Graco is ook niet aansprakelijk voor slecht functioneren, beschadiging of slijtage veroorzaakt door de onverenigbaarheid van Graco-apparatuur met constructies, toebehoren, apparatuur of materialen die niet door Graco geleverd zijn, en ook niet voor fouten in het ontwerp, bij de fabricage of het onderhoud van constructies, toebehoren, apparatuur of materialen die niet door Graco geleverd zijn.

Deze garantie wordt verleend onder de voorwaarde dat de apparatuur waarvan de koper stelt dat die een defect vertoont gefrankeerd wordt verzonden naar een erkende Graco dealer zodat de aanwezigheid van het beweerde defect kan worden geverifieerd. Wanneer het beweerde defect inderdaad wordt vastgesteld, zal Graco de defecte onderdelen kosteloos herstellen of vervangen. De apparatuur zal gefrankeerd worden teruggezonden naar de oorspronkelijke koper. Indien bij de inspectie geen materiaal- of fabricagefouten worden geconstateerd, dan zullen de herstellingen worden uitgevoerd tegen een redelijke vergoeding, in welke vergoeding de kosten van onderdelen, arbeid en vervoer inbegrepen kunnen zijn.

**DEZE GARANTIE IS EXCLUSIEF, EN TREEDT IN DE PLAATS VAN ENIGE ANDERE GARANTIE, UITDRUKKELIJK OF IMPLICIET, DAARONDER MEDEBEGREPEN MAAR NIET BEPERKT TOT GARANTIES BETREFFENDE VERKOOPBAARHEID OF GESCHIKTHEID VOOR EEN BEPAALDE TOEPASSING.**

De enige verplichting van Graco en het enige verhaal van de klant bij inbreuk op de garantie wordt vastgesteld zoals hierboven bepaald. De koper gaat ermee akkoord dat er geen andere verhaalmogelijkheid (waaronder, maar niet beperkt tot vergoeding van incidentele schade of van vervolgschade door winstderving, gemiste verkoopopbrengsten, letsel aan personen of materiële schade, of welke andere incidentele verliezen of vervolgv verliezen dan ook) bestaat. Elke klacht wegens inbreuk op de garantie moet binnen twee (2) jaar na aankoopdatum kenbaar worden gemaakt.

**GRACO GEEFT GEEN GARANTIE EN WIJST ELKE IMPLICIETE GARANTIE AF BETREFFENDE VERKOOPBAARHEID OF GESCHIKTHEID VOOR EEN BEPAALDE TOEPASSING, MET BETREKKING TOT TOEBEHOREN, APPARATUUR, MATERIALEN OF COMPONENTEN DIE GRACO GELEVERD, MAAR NIET VERVAARDIGD HEEFT.** Deze onderdelen die door Graco geleverd, maar niet vervaardigd zijn (zoals elektrische motoren, schakelaars, slangen, etc.), zijn onderworpen aan de garantie, indien verleend, van de fabrikant ervan. Graco zal aan de koper redelijke ondersteuning verlenen bij het aanspraak maken op die garantie.

In geen geval stelt Graco zich aansprakelijk voor indirecte, incidentele of speciale schade of voor vervolgschade, die het gevolg zijn van de levering van apparatuur door Graco onder deze voorwaarden of van de uitrusting, de werking of het gebruik van verkochte producten of goederen, ongeacht het feit of daarbij sprake is van contractbreuk, inbreuk op de garantie, nalatigheid van Graco of anderszins.

## Graco-informatie

Voor de meest recente informatie over Graco-producten verwijzen we u naar [www.graco.com](http://www.graco.com).

Kijk op [www.graco.com/patents](http://www.graco.com/patents) voor patentinformatie.

**OM EEN BESTELLING TE PLAATSEN** neemt u contact op met uw Graco-distributeur of belt u op het nummer 1-800-690-2894 voor meer informatie over het dichtstbijzijnde verkooppunt.

*Alle geschreven en afgebeelde gegevens in dit document geven de meest recente productinformatie weer zoals bekend op het tijdstip van publicatie. Graco behoudt zich het recht voor om te allen tijde wijzigingen aan te brengen zonder voorafgaande kennisgeving.*

Vertaling van de originele instructies. This manual contains Dutch. MM 3A3388

**Hoofdkantoor Graco:** Minneapolis

**Kantoren in het buitenland:** België, China, Japan, Korea

**GRACO INC. AND SUBSIDIARIES • P.O. BOX 1441 • MINNEAPOLIS MN 55440-1441 • USA**  
**Copyright 2016, Graco Inc. Alle productielocaties van Graco zijn ISO 9001 gecertificeerd.**

[www.graco.com](http://www.graco.com)  
Revisie J, september 2024