

Funcționare, piese



Pulverizatoare electrice airless GX

3A3376P

RO

Numai pentru uz profesional.

**Nu este aprobat pentru utilizare în locații periculoase sau cu atmosferă explozivă.
Pentru pulverizarea portabilă fără aer a vopselelor și finisajelor arhitecturale.**

Modele: GX

Presiune maximă de lucru 3000 psi (207 bari, 20,7 MPa)

Consultați pagina 4 pentru informații suplimentare despre modele.



Instrucțiuni importante privind siguranța

Citiți toate avertismentele și informațiile din acest manual, din manualele asociate și de pe unitate, inclusiv de pe cablul de alimentare. Familiarizați-vă cu elementele de comandă și cu utilizarea corespunzătoare a echipamentului. Păstrați aceste instrucțiuni.

Manuale asociate

Pistol – 311861 (FTX) 312830 (SG3)

Pompă – 3A3172

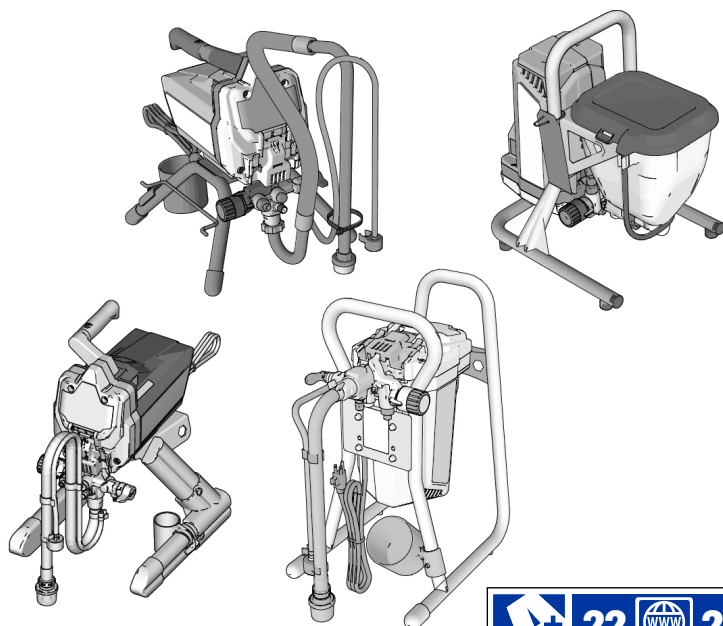

ti27285c



Folosiți doar piese de schimb originale Graco.

Utilizarea altor piese de schimb decât cele Graco poate anula garanția.





PROVEN QUALITY. LEADING TECHNOLOGY.

Cuprins

Modele	4
Informații importante pentru utilizatori	5
Avertizări	6
Prezentarea pulverizatorului	10
Pulverizatoare cu stand model 17H211, 17H214	10
Pulverizatoare cu stand model 18H284, 18H285	11
Modele cu stand DI	12
Modele cu rezervor	13
Instalarea	14
Pornirea	16
Procedura de depresurizare	16
Golirea lichidului de depozitare	18
Umplerea pompei	20
Umplerea pistolului	20
Pulverizarea	21
Montarea duzei de pulverizare	21
Pulverizarea	21
Reglarea controlului presiunii	22
Selectarea duzei și presiunii	22
Tehnici de pulverizare	23
Declanșarea pistolului	23
Orientarea pistolului	23
Calitatea modelului de pulverizare	23
Curățarea duzelor înfundate	24
Curățarea	25
Curățarea într-o benă	25
Clătirea forțată	27
Clătirea rezervorului	29
Curățarea filtrului de lichid InstaClean™	31
Curățarea pistolului	31
Depozitarea	32
Referință	33
Alegerea duzei de pulverizare	33
Compatibilitatea lichidelor de curățare	33
Instrucțiuni de împământare statică	34
Referință rapidă	35
Întreținerea	36
Furtunuri airless	36
Duze de pulverizare	36
Repararea pompei	36

Remedierea problemelor	39
Observații	43
Pulverizatoare cu stand 17H211, 17H214	44
Lista de piese a pulverizatoarelor cu stand 17H211, 17H214	45
Lista de piese a pulverizatoarelor cu stand 18H284, 18H285	46
Lista de piese a pulverizatoarelor cu stand 18H284, 18H285	47
Pulverizatoare cu stand DI 24Y680, 17G183, 17H218, 17H219, 17H221, 18H203	48
Listă de piese a pulverizatoarelor cu stand DI 24Y680, 17G183, 17H218, 17H219, 17H221	49
Pulverizatoare cu rezervor 17F924, 17G184, 17H222, 17H223	50
Listă de piese a pulverizatoarelor cu rezervor 17F924, 17G184, 17H222, 17H223	51
Ansamblul pompei	52
Listă de piese pentru pompă	53
Scheme de conexiuni	54
110/120 V	54
230 V	55
Specificații tehnice	56
Garanția standard Graco	59
Informații despre Graco	60

Modele

	VAC	Model	Stand	Stand DI	Rezervor	
 Intertek 110474 Omologat pentru CAN/CSA C22.2 Nr. 68 Conform cu UL 1450	120 SUA	GX 19	17H211			
		FinishPro GX 19			17F924	
America de Sud și Brazilia	230 Schuko®	GX 21		17H221		
America Centrală și Brazilia și Mexic	110	GX 21		24Y680		
	230 Europa Multi	GX 21		17H218		
		GX FF			17H222	
	230 Schuko	GX 21		17G183		
		GX FF			17G184	
	230 Africa de Sud	GX 21		18H203		
230	GX19	18H284				
	230	GX19	18H285			
	230 Schuko Asia/ANZ	GX 21		17H219		
		GX 19	17H214			
		GX 19			17H223	

Informații importante pentru utilizatori

Vă mulțumim pentru achiziție!

Înainte de a utiliza pulverizatorul, citiți acest Manual al proprietarului pentru instrucțiuni complete despre utilizarea corespunzătoare și avertismentele privind siguranța.

Acest pulverizator este proiectat să ofere performanțe superioare la pulverizarea vopselelor și lacurilor arhitecturale pe bază de apă și ulei (tip alcool mineral). Aceste informații pentru utilizator sunt menite să vă ajute să înțelegeți tipurile de materiale care se pot sau nu se pot folosi cu acest pulverizator.

Vă rugăm să citiți informațiile de pe eticheta ambalajului materialului pentru a determina dacă poate fi folosit cu pulverizatorul. Solicitați o fișă privind siguranța materialului (SDS) de la furnizor. Eticheta de pe recipient și FDS vă vor detalia conținutul materialului și precauțiile specifice legate de acesta.

Vopselele, acoperirile și materialele de curățare intră, de regulă, într-una din următoarele **3 categorii de bază**:



PE BAZĂ DE APĂ: Eticheta ambalajului trebuie să indice faptul că materialul poate fi îndepărtat cu apă și săpun. Pulverizatorul dumneavoastră este compatibil cu acest tip de material. Pulverizatorul dumneavoastră **NU** este compatibil cu substanțele de curățare dure, cum ar fi înălbitor pe bază de clor.



PE BAZĂ DE ULEI: Eticheta ambalajului trebuie să indice că materialul este **INFLAMABIL** și poate fi îndepărtat cu spirt mineral sau diluant de vopsea. FDS trebuie să indice că punctul de aprindere al materialului este de peste 38°C (100°F). Pulverizatorul dumneavoastră este compatibil cu acest tip de material. Materialele pe bază de ulei se folosesc în spații deschise sau în zone bine ventilate la interior, unde există un curent de aer proaspăt. Consultați avertizările privind siguranța din acest manual.



INFLAMABIL: Acest tip de material conține solvenți inflamabili ca de exemplu xilen, toluen, nafta, MEK, diluant pentru lacuri, acetonă, alcool denaturat și terebentină. Eticheta ambalajului trebuie să indice că materialul este **INFLAMABIL**. Acest tip de material **NU** este compatibil și **NU** poate fi folosit.

Avertizări

Următoarele avertizări se referă la instalarea, utilizarea, împământarea, întreținerea și repararea acestui echipament. Simbolul cu semn de exclamare indică un avertisment general, iar simbolurile de pericol se referă la riscuri specifice anumitor proceduri. Când apar aceste simboluri în cuprinsul acestui manual sau pe etichetele cu avertismente, consultați din nou aceste Avertizări. Simbolurile de pericol specifice fiecărui produs și avertismente care nu sunt prezente în această secțiune pot apărea în întreg cuprinsul manualului, acolo unde se impune.

AVERTISMENT



ÎMPĂMÂNTAREA

Acest produs trebuie împământat. În cazul unui scurtcircuit, împământarea reduce riscul de șoc electric prin intermediul unui fir de descărcare pentru curentul electric. Acest produs este prevăzut cu un cablu cu un fir de împământare și un ștecăr cu împământare corespunzătoare. Ștecărul trebuie conectat într-o priză montată și împământată corespunzător în conformitate cu toate codurile și reglementările locale.

- Montarea necorespunzătoare a ștecărului cu împământare poate avea drept rezultat un risc de șoc electric.
- Când este necesară repararea sau înlocuirea cablului sau ștecărului, nu conectați firul de împământare la terminalul cu lamă plată.
- Firul cu izolație și suprafață exterioară verde, cu sau fără dungi galbene, este firul de împământare.
- Apelați la un electrician sau un tehnician de service calificat pentru a verifica dacă instrucțiunile privind împământarea sunt înțelese complet sau dacă există dubii cu privire la împământarea corespunzătoare a produsului.
- Nu modificați ștecărul furnizat; dacă nu se potrivește cu priza, apelați la un electrician calificat pentru a instala o priză corespunzătoare.
- Acest produs este destinat utilizării cu un circuit cu tensiune nominală de 120 V sau 230 V și are un ștecăr similar cu cel din imaginea de mai jos.

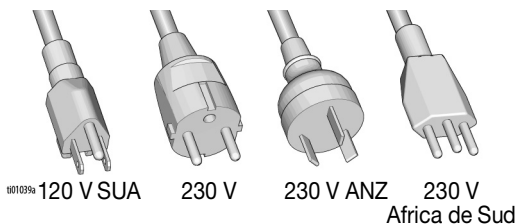

- Conectați produsul doar la o priză cu aceeași configurație ca a ștecărului.
- Nu utilizați un adaptor pentru acest produs.

Cabluri de extensie:

- Utilizați doar un cablu de extensie cu 3 fire, cu un ștecăr cu împământare și cu un receptacul care acceptă ștecărul produsului.
- Prolungitorul nu trebuie să fie deteriorat. Dacă este necesar un prelungitor, utilizați unul de minim 12 AWG (2,5 mm²) pentru a transporta curentul necesar produsului.
- Un cablu cu dimensiune insuficientă poate avea ca rezultat o cădere de tensiune în linie și pierderea puterii sau supraîncălzire.

Dimensiune conductor		Lungime
AWG (American Wire Gauge)	Sistem metric	Maximă
16	1,5 mm ²	8 m (25 ft.)
12	2,5 mm ²	15 m (50 ft.)

⚠️ AVERTISMENT

PERICOL DE INCENDIU ȘI DE EXPLOZIE



Vaporii inflamabili, ca de exemplu cei de solvenți și de vopsea, aflați în zona de lucru se pot aprinde sau pot exploda. Pentru a preveni incendiile și exploziile:

- Nu pulverizați materiale inflamabile lângă flăcări deschise sau surse de aprindere, cum ar fi țigările, motoarele și echipamentele electrice.
- Circulația vopselei sau solventului prin echipament poate avea ca efect crearea de electricitate statică. Energia electrostatică creează risc de incendiu sau explozie în prezența vaporilor de vopsea sau solvent. Toate componentele sistemului de pulverizare, inclusiv pompa, ansamblul furtunului, pistolul de pulverizare și obiectele din zona de pulverizare vor fi împământate corespunzător pentru protecție împotriva descărcării statice și a scânteilor. Utilizați furtunurile conductoare sau cu împământare Graco pentru pulverizoarele de vopsea airless de înaltă presiune.
- Verificați dacă toate containerele și sistemele de colectare sunt împământate pentru a preveni descărcarea statică. Folosiți numai căptușeli antistatice sau conductoare pentru benă.
- Conectați la o priză împământată și utilizați cabluri de extensie împământate. Nu folosiți un adaptor 3-la-2.
- Nu utilizați o vopsea sau un solvent care să conțină hidrocarburi halogenate.
- Nu pulverizați lichide inflamabile într-o zonă închisă.
- Mențineți o bună ventilație în zona de pulverizare. Aerul proaspăt trebuie să circule în permanentă prin zonă.
- Pulverizatorul generează scântei. Mențineți ansamblul pompei într-o zonă bine ventilată, la cel puțin 6,1 m (20 ft.) de zona de pulverizare în timpul pulverizării, clătirii, curățării sau efectuării operațiunii de service. Nu pulverizați pe ansamblul pompei.
- Nu fumați în zona de pulverizare și nu pulverizați când există scântei sau flacără.
- Nu acționați comutatoare electrice, motoare sau alte produse producătoare de scântei în zona de pulverizare.
- Zona trebuie să fie curată și degajată de recipiente pentru vopsele, solvenți, cărpe și alte materiale inflamabile.
- Trebuie să cunoașteți conținutul vopselelor și al solventilor pulverizați. Citiți toate fișele privind siguranța (SDS) care însoțesc vopselele și solventii, precum și etichetele de pe ambalajele acestora. Respectați instrucțiunile producătorului privind siguranța lucrului cu respectivele vopsele și solvenți.
- Un extingtor trebuie să fie disponibil și funcțional.

AVERTISMENT



PERICOL DE INJECTARE PRIN PIELE

Pulverizările la presiune ridicată pot injecta toxine în corp și pot provoca vătămări corporale grave. În caz de injectare, **apelați imediat la tratament chirurgical.**



- Nu îndreptați niciodată pistolul spre o persoană sau spre un animal și nu pulverizați spre acestea.
- Feriți mâinile și alte părți ale corpului de jetul pulverizat. De exemplu, nu încercați să opriți o scurgere apărută cu vreo parte a corpului.



- Folosiți întotdeauna apărătoarea pentru duza de pulverizare. Nu pulverizați fără ca apărătoarea pentru duza de pulverizare să fie montată.



- Utilizați duze de pulverizare Graco.



- Curățați și schimbați cu atenție duzele de pulverizare. Dacă duza de pulverizare se înfundă în timpul pulverizării, urmați **Procedura de depresurizare** pentru oprirea unității și eliminarea presiunii captive înainte de a scoate duza pentru curățare.

- Echipamentul păstrează presiunea după oprire. Nu lăsați unitatea sub tensiune sau sub presiune atunci când nu este supravegheată. Urmăriți **Procedura de depresurizare** când echipamentul este nesupravegheat sau nefolosit și înainte de efectuarea operațiunilor de service, curățare sau demontare a pieselor.

- Verificați dacă furtunurile și piesele prezintă semne de deteriorare. Înlocuiți orice furtunuri sau piese deteriorate.

- Acest sistem este capabil să producă 3000 psi. Folosiți piese sau accesorii de schimb Graco care să fie omologate pentru minim 3000 psi.

- Puneți întotdeauna siguranța declanșatorului atunci când nu pulverizați. Verificați dacă siguranța declanșatorului funcționează corect.

- Verificați ca toate racordurile să fie bine fixate înainte de a pune în funcțiune pulverizatorul.

- Trebuie să știți cum să opriți unitatea și cum să depresurizați rapid. Trebuie să cunoașteți comenzile foarte bine.



PERICOL LA UTILIZAREA INCORECTĂ A ECHIPAMENTULUI

Utilizarea incorectă poate provoca decesul sau vătămarea gravă.



- Purtați întotdeauna mănuși adecvate, protecție pentru ochi și aparat sau mască pentru respirație atunci când vopsiți.

- Nu puneți în funcțiune și nu pulverizați când sunt copii în apropiere. Țineți întotdeauna copiii la distanță de echipament.

- Nu vă întindeți prea mult și nu stați pe un suport instabil. Sprijiniți-vă bine pe picioare și păstrați-vă un echilibru stabil în orice moment.

- Rămâneți în alertă și atenți la ceea ce faceți.

- Nu folosiți unitatea dacă sunteți obosit(ă) sau dacă vă aflați sub influența medicamentelor sau a alcoolului.

- Nu torsionați și nu îndoiți excesiv furtunul.

- Nu expuneți furtunul la temperaturi sau presiuni mai mari decât cele specificate de Graco.







- Nu folosiți furtunul pentru a trage sau ridica echipamentul.

- Nu pulverizați cu un furtun mai scurt de 7,60 m (25 ft).

- Nu modificați echipamentul. Modificările pot anula aprobările organismelor de reglementare și pot crea pericole pentru siguranță.

- Asigurați-vă că toate echipamentele au capacitățile nominale necesare și că sunt aprobate pentru mediul în care le utilizați.

AVERTISMENT

 	<p>PERICOL DE ȘOC ELECTRIC</p> <p>Acest echipament trebuie împământat. Împământarea, instalarea sau utilizarea necorespunzătoare a sistemului pot cauza șoc electric.</p> <ul style="list-style-type: none"> • Opriti și deconectați cablul de alimentare înainte de a efectua lucrări la echipament. • Conectați doar la prize electrice împământate. • Utilizați doar cabluri de extensie cu 3 fire. • Asigurați-vă că știfturile de împământare sunt intacte pe cablurile de alimentare și prelungitoare. • Nu expuneți la ploaie. Depozitați în spații închise. • Pentru înlocuirea unui cablu de alimentare deteriorat, apălați exclusiv la un centru de service autorizat.
	<p>PERICOL CAUZAT DE COMPONENTELE DIN ALUMINIU PRESURIZATE</p> <p>Folosirea lichidelor incompatibile cu aluminiul în echipamente presurizate poate provoca reacții chimice severe și deteriorarea echipamentului. Nerespectarea acestei avertizări poate conduce la deces, vătămări grave sau deteriorarea bunurilor.</p> <ul style="list-style-type: none"> • Nu folosiți 1,1,1-tricloroetan, clorură de metilen sau alți solvenți pe bază de hidrocarburi hidrogenate, nici soluții care conțin astfel de solvenți. • Nu utilizați înălbitor pe bază de clor. • Multe alte lichide pot conține substanțe care reacționează cu aluminiul. Contactați furnizorul de substanțe de lucru pentru informații despre compatibilitate.
 	<p>PERICOL CAUZAT DE PIESELE ÎN MIȘCARE</p> <p>Piesele în mișcare pot ciupi, tăia sau amputa degete sau alte părți ale corpului.</p> <ul style="list-style-type: none"> • Păstrați distanța față de piesele aflate în mișcare. • Nu utilizați echipamentul fără apărătorile de protecție sau capace. • Echipamentul aflat sub presiune poate porni brusc. Înainte de verificare, mutare sau realizarea activităților de service, urmați Procedura de depresiurizare și deconectați toate sursele de alimentare.
	<p>PERICOL CAUZAT DE LICHIDE SAU VAPORI TOXICI</p> <p>Lichidele sau vaporii toxici pot provoca vătămări grave sau decesul dacă intră în contact cu ochii sau cu pielea ori dacă sunt respirate sau înghițite.</p> <ul style="list-style-type: none"> • Citiți fișele cu informații despre siguranța materialelor (MSDS) pentru a afla ce pericole prezintă lichidele folosite. • Depozitați lichidele periculoase în recipiente corespunzătoare și eliminați-le conform normativelor în vigoare.
	<p>ECHIPAMENT DE PROTECȚIE PERSONALĂ</p> <p>Purtați echipamente de protecție corespunzătoare când vă aflați în zona de lucru pentru a preveni rănirea gravă, inclusiv rănirea la nivelul ochilor, pierderea auzului, inhalarea de aburi toxici și arsurile. Acest echipament include, însă nu este limitat la:</p> <ul style="list-style-type: none"> • Echipamente de protecție pentru ochi și pentru auz. • Aparare de respirație, îmbrăcăminte de protecție și mănuși, după recomandările producătorului substanțelor de lucru și solvenților.

Prezentarea pulverizatorului

Pulverizatoare cu stand model 17H211, 17H214

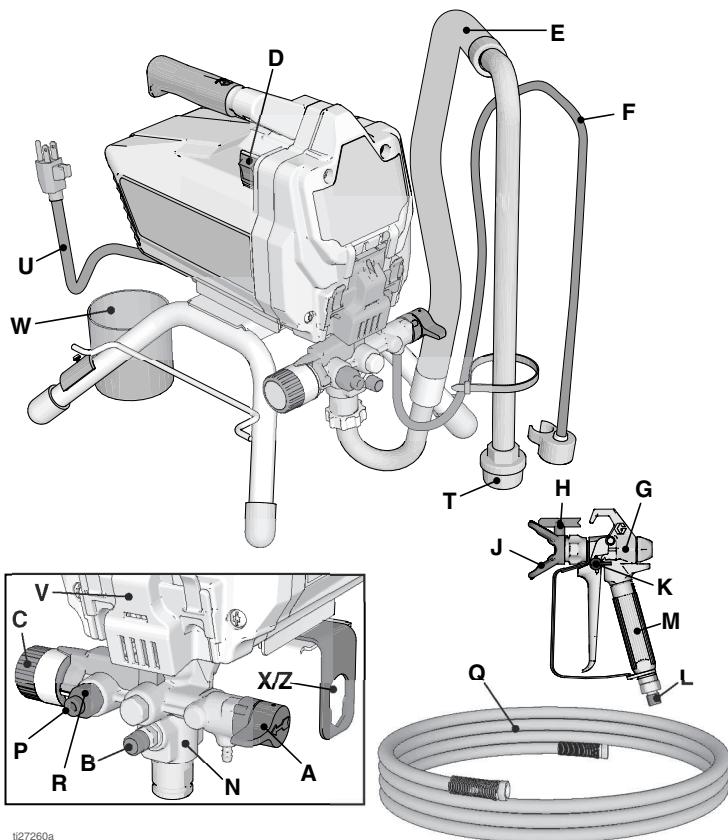

127260a

A	Valvă de amorsare / pulverizare
B	Buton PushPrime™
C	Buton de control al presiunii
D	Comutator pornit/oprit
E	Conductă de aspirație
F	Conductă de scurgere (cu difuzor)
G	Pistol de pulverizare airless
H	Duză de pulverizare reversibilă
J	Apărătoare pentru duză
K	Siguranța pârghiei de declanșare
L	Racord de admisie a lichidului în pistol
M	Filtrul de lichid al pistolului (în mână)
N	Pompă ProXChange™ (în spatele ușii de acces facil)

P	Racord de evacuare a lichidului din pompă (racord pentru pistolul fără aer)
Q	Furtun airless
R	Filtru de lichid InstaClean™ (în ieșirea lichidului)
T	Filtru de admisie
U	Cablu de alimentare
V	Ușă de acces facil
W	Recipient pentru tubul de aspirație / scurgere
X/Z	Unealtă de demontare a supapei de admisie și a pompei
	Etichetă cu modelul/seria (nu apare în figură, se află pe baza unității.)

Pentru informații suplimentare, consultați secțiunea **Referință rapidă**, pagina 35.

Pulverizatoare cu stand model 18H284, 18H285

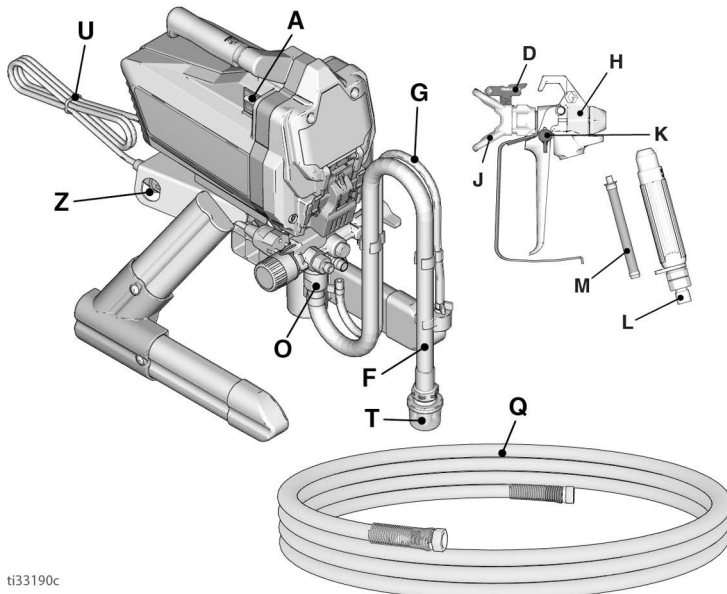
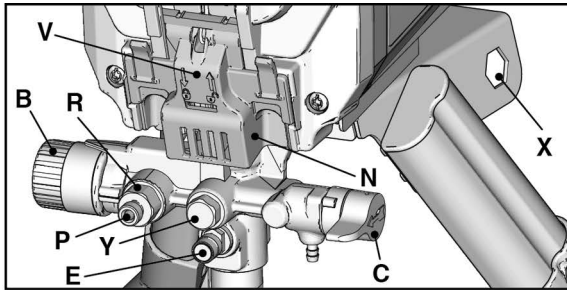

ti33190c

A	Alimentare - comutator PORNIT/OPRIT
B	Buton de control al presiunii
C	Valvă de amorsare/pulverizare
D	Duză de pulverizare
E	Buton PushPrime
F	Conductă de aspirație
G	Conductă de scurgere (cu difuzor)
H	Pistol de pulverizare fără aer
J	Apărătoare pentru duza de pulverizare
K	Siguranța pârgăhiei de declanșare
L	Fiting pistol de pulverizare
M	Filtrul pistolului (în mână)
N	Pompă ProXChange™ (în spatele ușii de acces facil)

O	Valvă de intrare
P	Conexiune furtun fără aer
Q	Furtun airless
R	Filtru InstaClean (în ieșirea pentru lichid)
T	Sită de admisie
U	Cablu de alimentare
V	Ușă de acces facil
X	Unealtă de demontare a pompei
Y	Valva de ieșire
Z	Unealtă de demontare a valvei de admisie
	Etichetă cu modelul/seria (nu apare în figură, se află pe baza unității.)
Pentru informații suplimentare, consultați secțiunea Referință rapidă , pagina 35.	

Modele cu stand DI

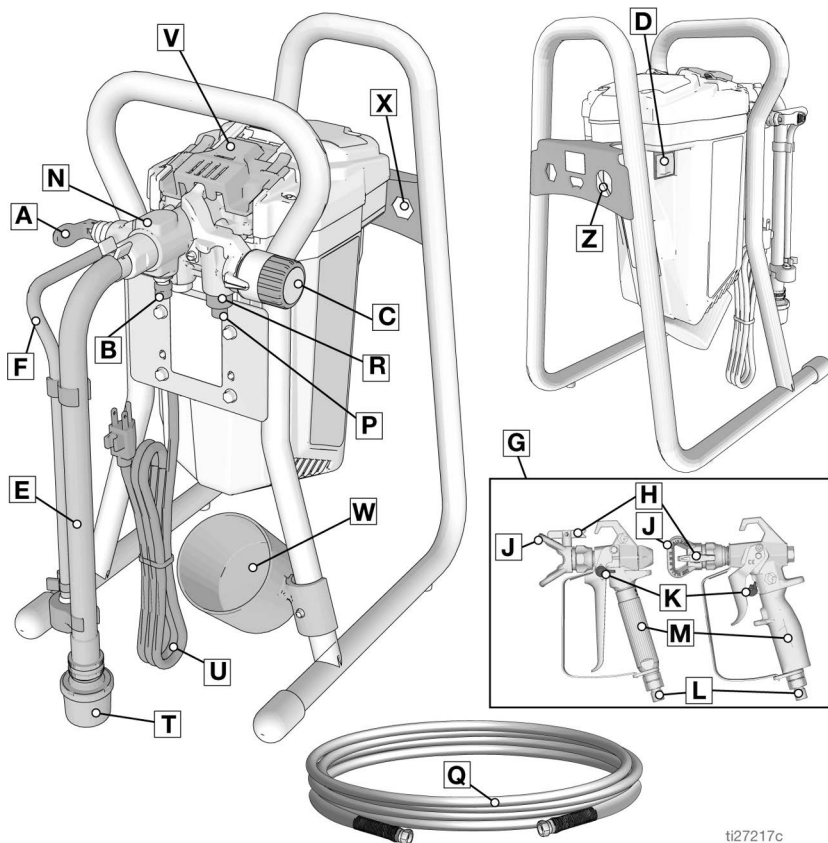

ti27217c

A	Valvă de amorsare / pulverizare
B	Buton PushPrime
C	Buton de control al presiunii
D	Comutator pornit/oprit
E	Conductă de aspirație
F	Conductă de scurgere (cu difuzor)
G	Pistol de pulverizare airless
H	Duză de pulverizare reversibilă
J	Apărătoare pentru duză
K	Siguranța pârghiei de declanșare
L	Racord de admisie a lichidului în pistol
M	Filtrul de lichid al pistolului (în mâner)
N	Pompă ProXChange™ (în spatele ușii de acces facil)

P	Racord de evacuare a lichidului din pompă (racord pentru pistolul fără aer)
Q	Furtun airless
R	Filtru de lichid InstaClean™ (în ieșirea lichidului)
T	Filtru de admisie
U	Cablu de alimentare
V	Ușă de acces facil cu capac
W	Recipient pentru tubul de aspirație / scurgere
X	Unealtă de demontare a pompei
Z	Unealtă de demontare a valvei de admisie
	Etichetă cu modelul/seria (nu apare în figură, se află pe baza unității.)

Pentru informații suplimentare, consultați secțiunea **Referință rapidă**, pagina 35.

Modele cu rezervor

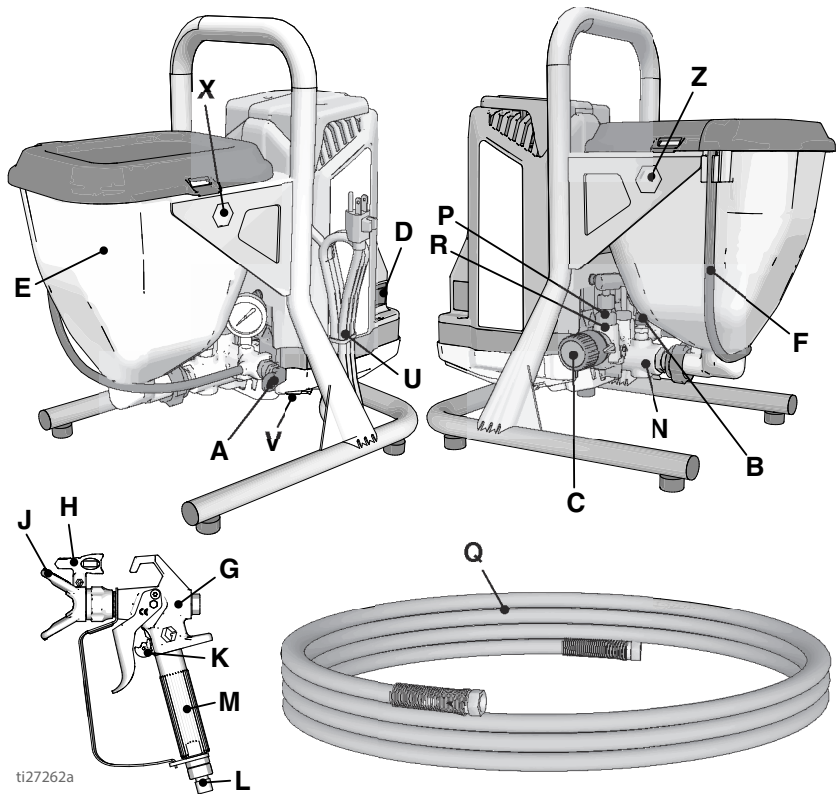

ti27262a

A	Valvă de amorsare / pulverizare
B	Buton PushPrime
C	Buton de control al presiunii
D	Comutator pornit/oprit
E	Rezervor
F	Conductă de scurgere (cu difuzor)
G	Pistol pulverizator fără aer FTX
H	Duză de pulverizare reversibilă, finisare fină
J	Apărătoare pentru duză
K	Siguranța pârgăhiei de declanșare
L	Racord de admisie a lichidului în pistol
M	Filtrul de lichid al pistolului (în mâner)
N	Pompă ProXChange™ (în spatele ușii de acces facil)

P	Racord de evacuare a lichidului din pompă (racord pentru pistolul fără aer)
Q	Furtun airless
R	Filtru de lichid InstaClean™ (în ieșirea lichidului)
T	Sită de admisie în rezervor, nu apare în figură
U	Cablu de alimentare
V	Ușă de acces facil
X	Unealtă de demontare a pompei
Z	Unealtă de demontare a valvei de admisie
	Etichetă cu modelul/seria (nu apare în figură, se află pe baza unității.)
Pentru informații suplimentare, consultați secțiunea Referință rapidă , pagina 35.	

Instalarea

La dezambalarea pulverizatorului pentru prima dată sau după depozitarea pe termen lung, efectuați procedura de instalare.

1. Conectați furtunul fără aer Graco la evacuarea pentru lichid. Folosiți o cheie pentru a-l strânge bine.

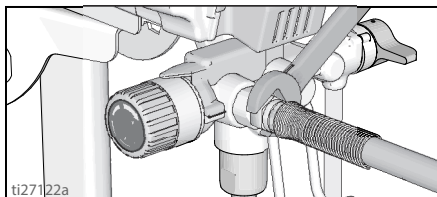

2. Conectați celălalt capăt al furtunului la pistol.

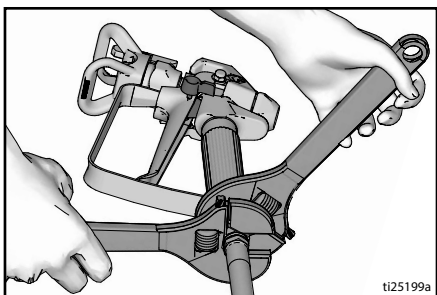

3. Folosiți chei pentru a-l strânge bine. Dacă furtunul este deja conectat, verificați strângerea corectă a conexiunilor.

4. Cuplați siguranța declanșatorului.

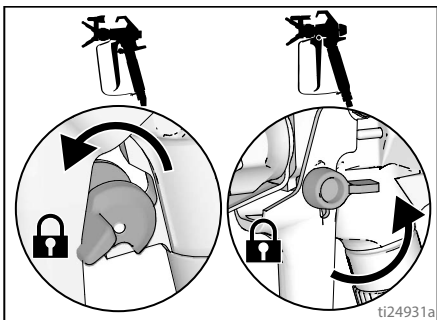

5. Scoateți apărătoarea pentru duză. Nu pierdeți garnitura.

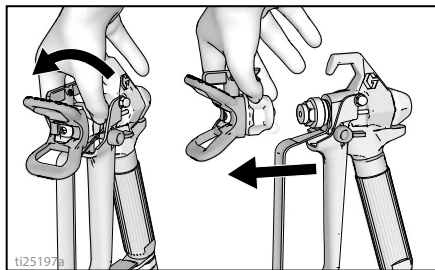

6. Rotiți butonul pentru controlul presiunii complet spre stânga (în sens anti orar), la presiunea minimă.

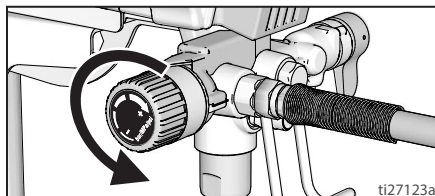

7. Îndepărtați ambalajul din filtrul de admisie când despachetați pulverizatorul pentru prima dată. După depozitarea pe termen lung, verificați să nu existe blocaje și reziduuri în filtrul de admisie.

Strecurarea vopselei

Vopselele deja deschise pot să conțină pojghițe sau alte reziduuri. Pentru a evita problemele la amorsare și înfundarea duzei de pulverizare, este recomandabil să strecurați vopseaua înainte de utilizare. Filtrele de vopsea sunt disponibile în magazinele de vopsele. Întindeți un filtru de vopsea peste o benă curată și turnați vopseaua prin filtru pentru a capta eventualele pojghițe și reziduuri înainte de pulverizare.



Pornirea

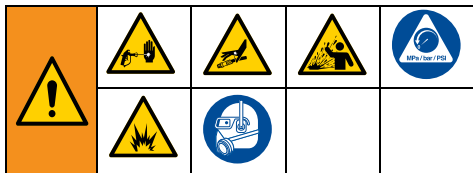

Procedura de depresurizare



Respectați procedura de depresurizare de fiecare dată când vedeți acest simbol.

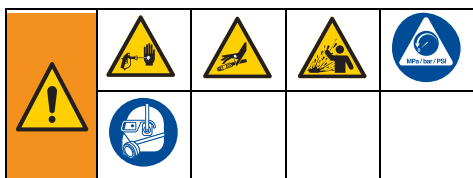

Acest echipament rămâne sub presiune până când presiunea este eliberată manual. Pentru a preveni vătămarea gravă din cauza lichidului sub presiune, cum ar fi injectarea pielii sau stropirea cu lichid, urmați **Procedura de depresurizare** la fiecare oprire a pulverizatorului și înainte de curățarea și verificarea acestuia și înainte de a efectua lucrările de service asupra echipamentului.

1. Treceți comutatorul PORNIT/OPRIT în poziția **OFF** (OPRIT).

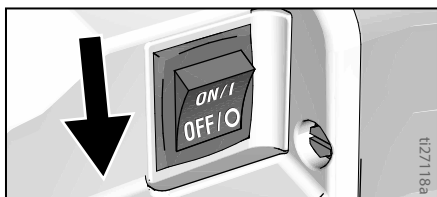

2. Cuplați siguranța declanșatorului. La oprirea pulverizatorului, cuplați întotdeauna siguranța declanșatorului pentru a preveni declanșarea accidentală a pistolului.

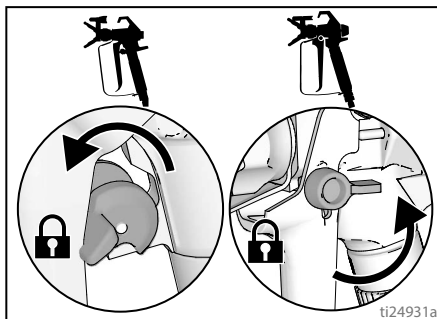

3. Reglați presiunea la valoarea cea mai mică.

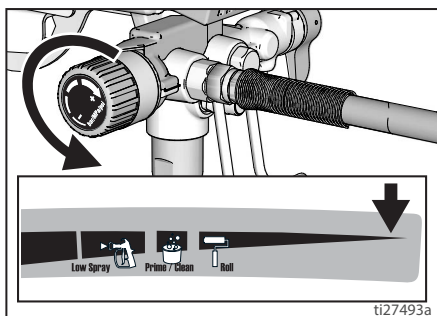

4. Amplașați conducta de scurgere într-o benă și amplașați valva de amor-sare/pulverizare în poziția AMORSARE (scurgere) pentru a depresuriza.
5. Țineți pistolul în contact ferm cu bena și îndreptați pistolul spre interiorul benei. Decuplați siguranța declanșatorului și declanșați pistolul pentru a efectua depresurizarea.

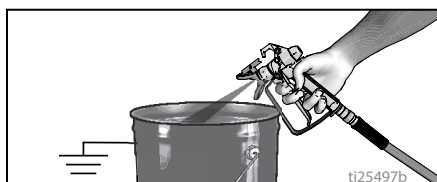

6. Cuplați siguranța declanșatorului.

7. Dacă suspectați că duza de pulverizare sau furtunul este înfundat sau că presiunea nu a fost eliberată complet:
- Desfaceți FOARTE LENT piulița de fixare a apărătoarei pentru duza de pulverizare sau cuplajul de pe capătul furtunului pentru a efectua treptat depresurizarea.
 - Slăbiți complet piulița sau cuplajul.
 - Eliminați blocajul din duza de pulverizare sau furtunul airless.

Valvă de amorsare/pulverizare

Acest grup de pulverizatoare Graco folosește două tipuri de valve de amorsare/pulverizare.

Primul tip de valvă de amorsare/pulverizare folosește un buton care poate fi rotit între poziția AMORSARE și PULVERIZARE.

AMORSARE GX 19

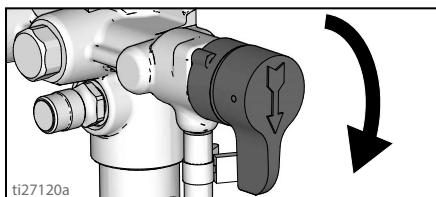

PULVERIZARE GX 19

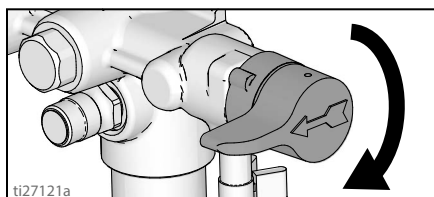

Celălalt tip de valvă de amorsare/pulverizare folosește o manetă care poate fi deplasată între poziția AMORSARE și PULVERIZARE.

AMORSARE FinishPro GX 19, GX 21

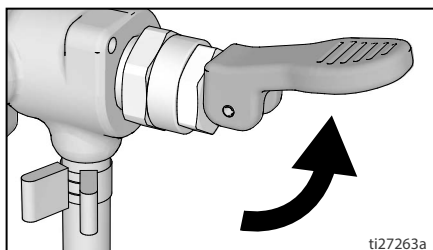

PULVERIZARE FinishPro GX 19, GX 21

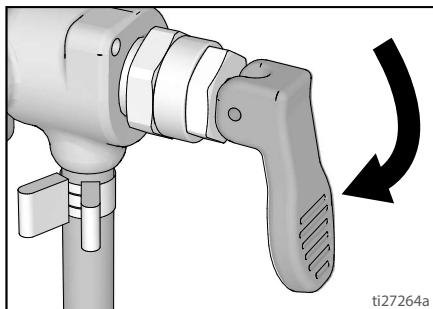

Golirea lichidului de depozitare

Acest pulverizator are din fabricație o cantitate mică de material de probă în sistem. **Este important să clățiți acest material înainte de a folosi pentru prima dată pulverizatorul.** Consultați secțiunea **Compatibilitatea lichidelor de curățare**, pagina 33 și secțiunea **Instrucțiuni de împământare statică**, pagina 34 pentru informații suplimentare.

1. Efectuați **Procedura de depresurare**, pagina 16.
2. Asigurați-vă că comutatorul PORNIT/OPRIT este în poziția **OFF** (OPRIT).

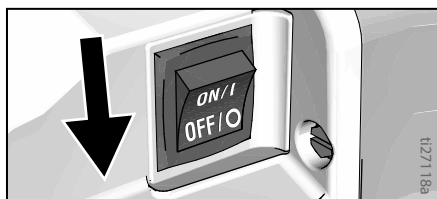

Modele cu stand

- a. Separați conducta de scurgere (mai mică) de conducta de aspirație (mai mare).

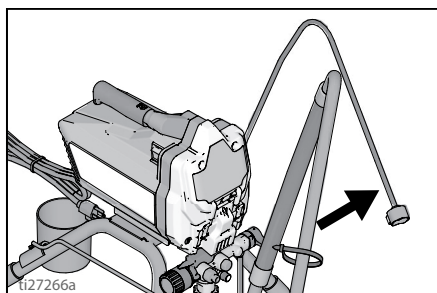

- b. Plasați tubul de scurgere în bena pentru deșuri.

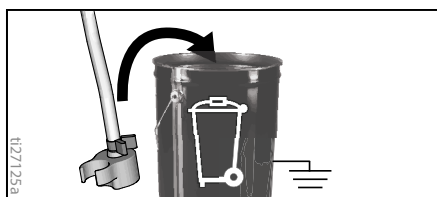

- c. Cufundați conducta de aspirație într-o benă umplută parțial cu apă sau cu lichid de clătire.

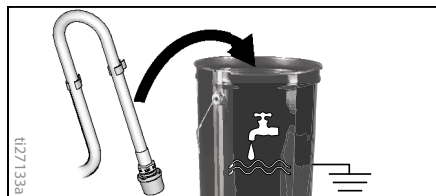

Modele cu rezervor

- a. Ridicați de pe rezervor conducta de scurgere cu dispozitivul de fixare.

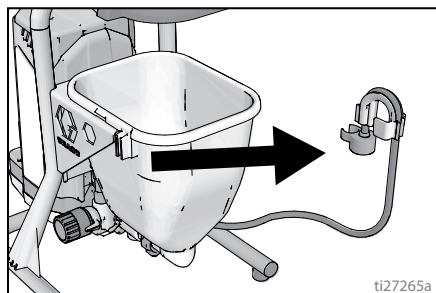

- b. În timp ce țineți dispozitivul de fixare a tubului de scurgere și tubul de scurgere paralele cu partea superioară a unui recipient pentru deșuri, răsuciți dispozitivul de fixare peste buza recipientului. Conducta de scurgere ar trebui să fie acum în interiorul benei pentru deșuri.

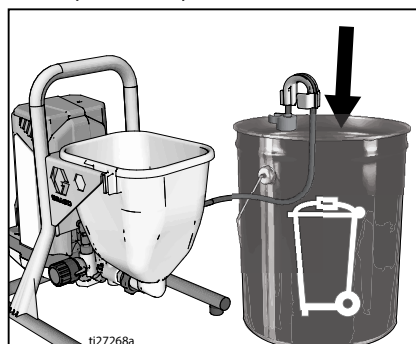

- c. Turnați circa doi litri de apă sau lichid de clătire în rezervor.

- Amplasați valva de amorsare/pulverizare în poziția AMORSARE.

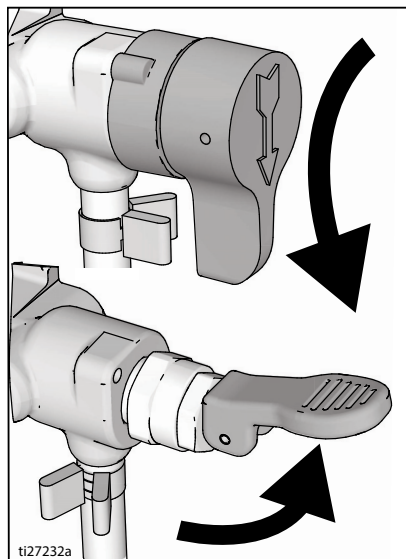

- Introduceți cablul de alimentare într-o priză electrică împământată corespunzător.
- Apăsați de două ori butonul PushPrime pentru a elibera bila de admisie.

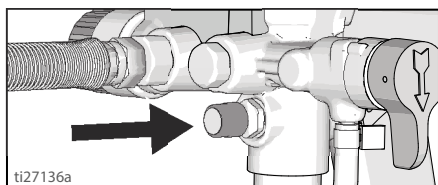

- Aliniați indicatorul de setare cu setarea Amorsare/Curățare de pe butonul de control al presiunii.

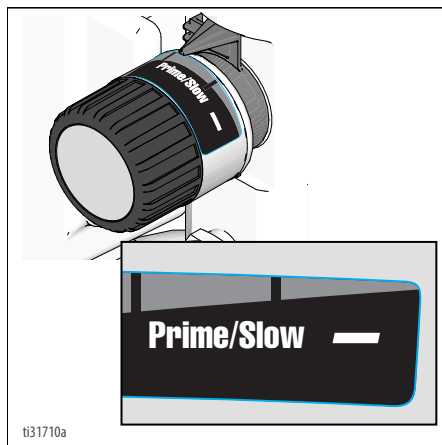

- Treceți comutatorul PORNIT/OPRIT în poziția ON (PORNIT).

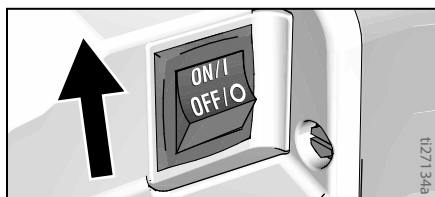

- Când pulverizatorul începe să pompeze, solvenul de clătire și bulele de aer vor fi evacuate din sistem. Lăsați lichidul să se scurgă din conducta de scurgere în bena pentru deșuri timp de 30 - 60 de secunde. La modelele cu rezervor, lăsați lichidul să se scurgă din tubul de scurgere până când rezervorul este aproape gol.
- Treceți comutatorul PORNIT/OPRIT în poziția OFF (OPRIT).



Pulverizările la presiune ridicată pot injecta toxine în corp și pot provoca vătămări corporale grave. Nu încercați să opriți scurgerile cu mâna sau cu o cârpă.

10. Verificați dacă există scurgeri. Dacă se produc scurgeri, efectuați **Procedura de depresurizare**, pagina 16, apoi strângeți toate fittingurile și repetați procedura de **Pornirea**. Dacă nu există scurgeri, continuați cu etapa următoare.

Umplerea pompei

1. Mutați conducta de aspirație în bena pentru aspirație și scufundați conducta de aspirație în vopsea. La modelele cu rezervor, adăugați vopsea în rezervor.
2. Treceți comutatorul PORNIT/OPRIT în poziția **ON** (PORNIT).
3. Așteptați până când vopseaua iese prin conducta de scurgere.
4. Treceți comutatorul PORNIT/OPRIT în poziția **OFF** (OPRIT).

OBSERVAȚIE: În cazul unor lichide, amorsarea poate fi mai rapidă dacă comutatorul PORNIT/OPRIT este oprit temporar, astfel încât pompa să încetinească și să se oprească. Dacă este necesar, deplasați de mai multe ori comutatorul PORNIT/OPRIT în poziția pornit și oprit.

Umplerea pistolului

1. Țineți pistolul pe bena pentru deșeuri. Orientați pistolul spre interiorul benei pentru deșeuri.
 - a. Decuplați siguranța declanșatorului.
 - b. Apăsăți și țineți apăsat declanșatorul pistolului.
 - c. Rotiți valva de amorsare/pulverizare în poziția PULVERIZARE.
 - d. Treceți comutatorul PORNIT/OPRIT în poziția **ON** (PORNIT).

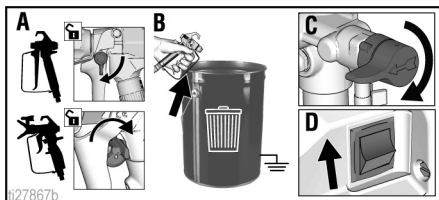

2. Declanșați pistolul în găleata pentru deșeuri până când din pistol iese doar vopsea.
3. Eliberați pârghia de declanșare. Cuplați siguranța declanșatorului.
4. Transferați tubul de scurgere în găleata pentru vopsea și prindeți-o cu clema pe conducta de aspirație. La modelele cu rezervor, fixați cu clema conducta de scurgere pe rezervor.

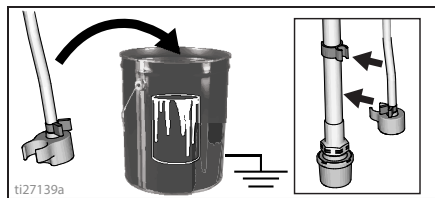

OBSERVAȚIE: Când motorul se oprește, pulverizatorul este pregătit pentru vopsire. În cazul în care motorul continuă să funcționeze, pulverizatorul nu este amorsat corespunzător, repetați etapele pentru **Umplerea pompei și Umplerea pistolului**.

Pulverizarea

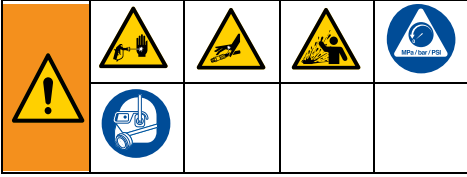

Montarea duzei de pulverizare

Pentru a preveni scurgerile pe la duza de pulverizare, asigurați-vă că duza de pulverizare și apărătoarea pentru duză sunt montate corect.

1. Efectuați **Procedura de depresurare**, pagina 16.
2. Cuplați siguranța declanșatorului.
3. Verificați dacă duza de pulverizare și piesele apărătoarei pentru duză sunt asamblate în ordinea ilustrată.

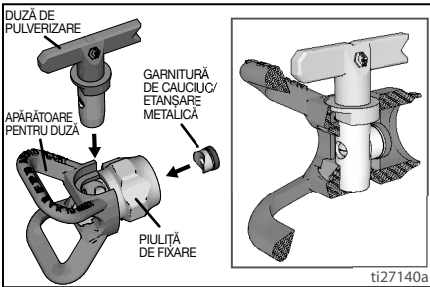

- a. Folosiți duza de pulverizare pentru a alinia garnitura în apărătoarea pentru duză.

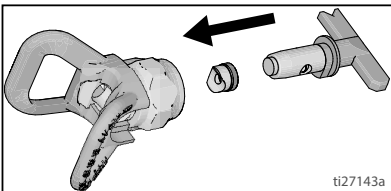

- b. Duza de pulverizare trebuie împinsă complet în apărătoarea pentru duză. Rotiți duza de pulverizare pentru a o împinge în jos.

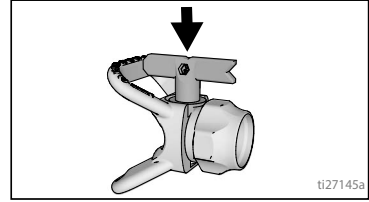

- c. Rotiți mânerul în formă de săgeată de pe duza de pulverizare în direcția înaintea, în poziția de pulverizare.
4. Însurubați ansamblul duzei de pulverizare pe pistol și strângeți-l.

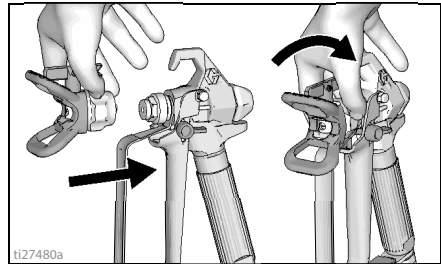

Pulverizarea

Dacă folosiți o duză de pulverizare reversibilă RAC X™ FF LP cu presiune scăzută, pentru finisaj fin, presiunea de pulverizare poate fi redusă. Pulverizarea la presiune scăzută are ca rezultat mai puțin material pulverizat în exces și reduce uzura duzei de pulverizare. Ajustați presiunea de pulverizare pentru a reduce la minim materialul pulverizat în exces.

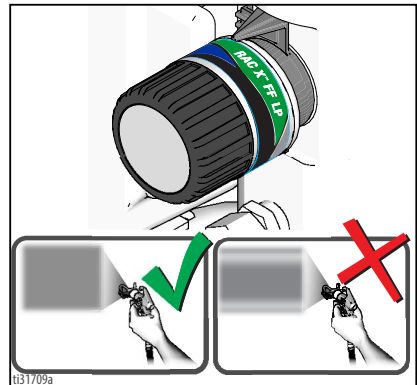

Model ventilator atomizat

Cozi

Reglarea controlului presiunii

Butonul de control al presiunii permite un număr infinit de reglaje ale presiunii. Pentru a reduce pulverizarea excesivă, începeți întotdeauna cu cea mai mică presiune și sporiți-o până la setarea minimă care permite obținerea unui model de pulverizare acceptabil.

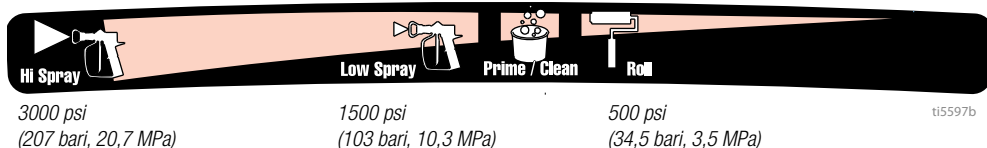

Pentru a selecta funcția, aliniați simbolul de pe butonul de control al presiunii cu indicatorul de pe pulverizator.

Selectarea duzei și presiunii

Consultați tabelul cu presiunea de pulverizare recomandată pentru materialul dvs. Consultați recomandările producătorului de pe bidonul de vopsea (material).

Orificii maxime ale duzei acceptate de pulverizator:

- GXFF, GX19, FinishPro GX19: 0,48 mm (0,019 in.)
- GX21: 0,021 0,53 mm (in.)

	Straturi				
	Baițuri	Emailuri	Amorse	Vopsele de interior	Vopsele de exterior
Setare presiune de pulverizare	Pulverizare ușoară	Pulverizare ușoară	Pulverizare intensă	Pulverizare intensă	Pulverizare intensă
Dimensiune orificiu duză					
0,28 mm (0,011 in.)	✓				
0,33 mm (0,013 in.)	✓			✓	
0,38 mm (0,015 in.)		✓	✓	✓	✓
0,43 mm (0,017 in.)			✓	✓	✓
0,48 mm (0,019 in.)					✓
0,53 mm (0,021 in.)					✓

Duze pentru finisare fină

Duzele pentru finisare fină au un orificiu suplimentar care atomizează mai fin materialul.

Dimensiune	Straturi				
	Poliuretan	Lac	Etanșare sablare	Emailuri	Latex
Setare presiune de pulverizare	Pulverizare ușoară	Pulverizare ușoară	Pulverizare ușoară	Pulverizare intensă	Pulverizare intensă
0,20 mm (0,008 in.)	✓	✓	✓		
0,25 mm (0,010 in.)	✓	✓	✓		
0,31 mm (0,012 in.)				✓	
0,36 mm (0,014 in.)					✓
0,41 mm (0,016 in.)					✓

Tehnici de pulverizare

Folosiți o bucată de deșeu de carton pentru a exersa aceste tehnici de pulverizare de bază înainte de a începe pulverizarea suprafeței.

- Țineți pistolul la 30 cm (12 in.) de suprafață și îndreptați-l direct spre aceasta. Înclinarea pistolului față de unghiul de pulverizare directă provoacă finisarea neuniformă.

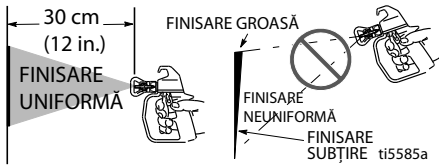

- Îndoți-vă încheietura pentru a menține pistolul drept. Mișcarea pistolului de pulverizare în stil evantai produce o finisare neuniformă.

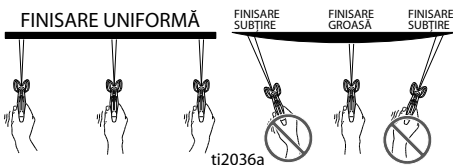

Declanșarea pistolului

Aționați declanșatorul după trasa inițială. Eliberați declanșatorul înainte de sfârșitul trasei. Pistolul trebuie să fie în mișcare când acționați și eliberați declanșatorul.

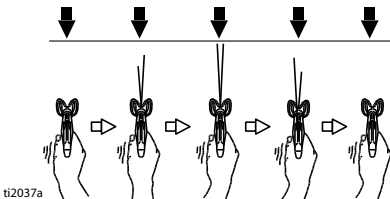

Orientarea pistolului

Îndreptați centrul zonei de pulverizare a pistolului spre marginea de jos a trasei anterioare, suprapunând jumătate din fiecare trasă.

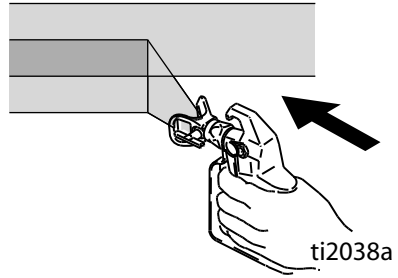

Calitatea modelului de pulverizare

Un model de pulverizare bun este distribuit uniform atunci când atinge suprafața.

- Pulverizarea trebuie să fie atomizată (distribuită uniform, fără dăre la margini).

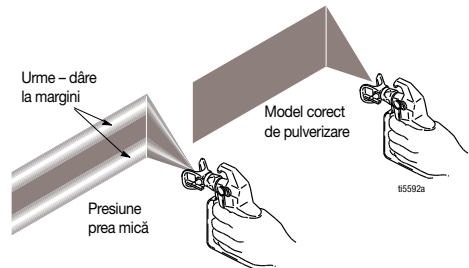

Dacă urmele persistă când pulverizați la presiunea maximă:

- Este posibil ca duza de pulverizare să fie uzată. Consultați **Alegerea duzei de pulverizare**, pagina 33.
- Este posibil să fie necesară o duză de pulverizare mai mică.
- Este posibil ca materialul să necesite diluarea. Dacă materialul necesită diluarea, urmați recomandările producătorului.

Curățarea duzelor înfundate

În situația în care duza de pulverizare se înfundă cu particule sau reziduuri, acest pulverizator este echipat cu o duză de pulverizare reversibilă, care permite curățarea rapidă și simplă a particulelor fără dezasambarea pulverizatorului.

Consultați secțiunea **Strecurarea vopselei**, pagina 15, pentru informații suplimentare.

1. Eliberați pârghia de declanșare. Cuplați siguranța declanșatorului. Rotiți duza de pulverizare în poziția de desfundare. Decuplați siguranța declanșatorului. Declanșați pistolul într-o zonă pentru deșeu, pentru a elimina blocajul.

Desfundare

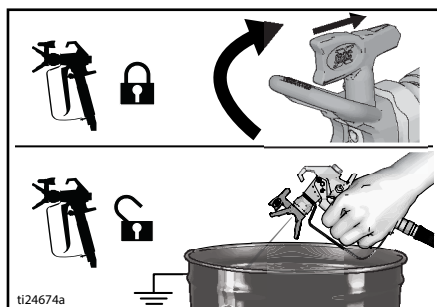

2. Cuplați siguranța declanșatorului. Rotiți duza de pulverizare înapoi în poziția de pulverizare. Decuplați siguranța declanșatorului și continuați să pulverizați.

Pulverizarea

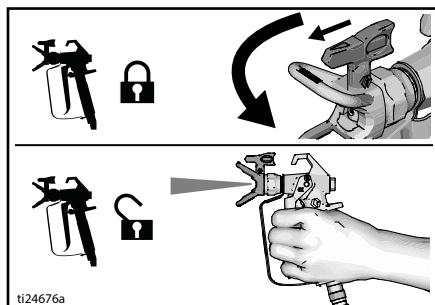

Curățarea

Curățarea pulverizatorului după fiecare utilizare asigură pornirea fără probleme la următoarea utilizare.

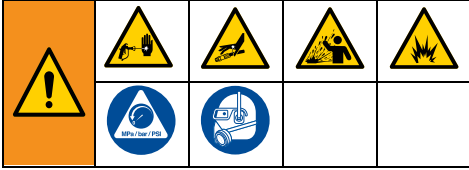

Curățarea într-o benă (Numai la modelele cu stand)

Clătirea într-o benă funcționează doar în cazul modelelor cu o conductă de aspirație.

- Pentru depozitarea pe termen lung, consultați secțiunea **Depozitarea**, pagina 32.
 - Consultați secțiunea **Compatibilitatea lichidelor de curățare**, pagina 33 și secțiunea **Instrucțiuni de împănântare statică**, pagina 34.
1. Efectuați **Procedura de depresurare**, pagina 16.
 2. Demontați apărătoarea pentru duză și duza de pulverizare.

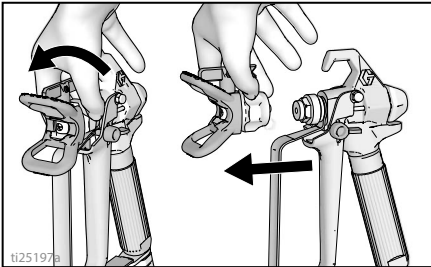

3. Scoateți din vopsea conducta de aspirație și conducta de scurgere, ștergeți vopseaua rămasă în exterior.

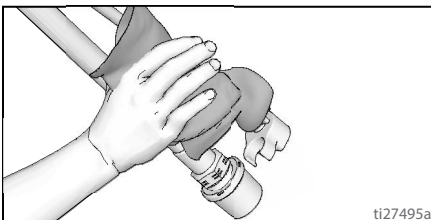

4. Separați conducta de scurgere (mai mică) de conducta de aspirație (mai mare).

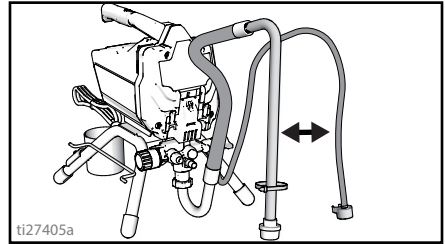

5. Amplasați bena goală pentru deșeurii lângă bena cu lichid de spălare.
6. Amplasați conducta de aspirație în lichidul de clătire. Folosiți apă pentru vopsele pe bază de apă și benzină grea sau solvent de clătire compatibil pe bază de ulei pentru vopsele pe bază de ulei. Plasați tubul de scurgere în bena pentru deșeurii.

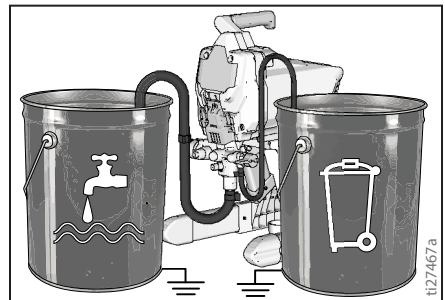

Curățarea

7. Rotiți butonul de control al presiunii la setarea Amorsare/Curățare.

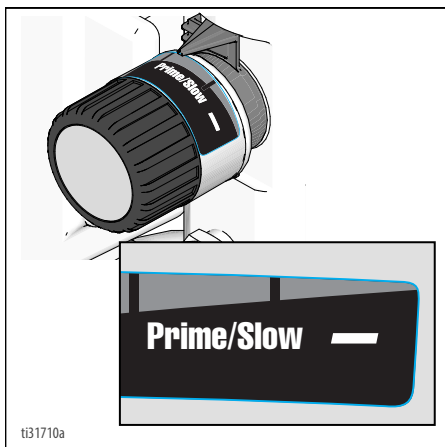

8. Amplasați valva de amorsare/pulverizare în poziția AMORSARE.

9. Treceți comutatorul PORNIT/OPRIT în poziția ON (PORNIT).

10. Clătiți până când nivelul lichidului de spălare din recipient scade cu aproximativ 1/3.

11. Treceți comutatorul PORNIT/OPRIT în poziția OFF (OPRIT).

OBSERVAȚIE: Etapa 12 vizează returnarea vopselei din furtunul de vopsea airless în găleata cu vopsea. Un furtun de 15 m (50 ft) conține aproximativ 1 litru de vopsea.

12. Pentru a recupera vopseaua din furtun:

- Țineți pistolul în contact ferm cu recipientul de vopsea.
- Îndreptați pistolul spre interiorul găleții de vopsea.
- Decuplați siguranța declanșatorului.
- Apăsăți și țineți apăsat declanșatorul pistolului.
- Amplasați valva de amorsare/pulverizare în poziția PULVERIZARE.

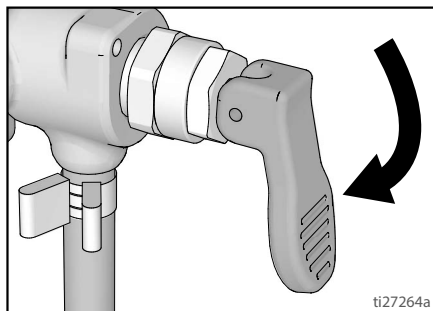
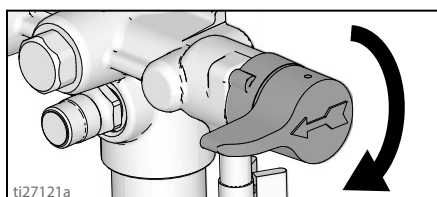

- f. Treceți comutatorul PORNIT/OPRIT în poziția ON (PORNIT).

- g. Continuați să apăsați declanșatorul pistolului până când vedeți că din acesta începe să iasă vopsea diluată cu lichid de spălare.

13. Continuând să declanșați pistolul, mutați-l rapid pentru a direcționa pulverizarea în bena pentru deșeuri. Continuați să declanșați pistolul în găleata pentru deșeuri până când lichidul de spălare care iese din acesta este relativ curat.

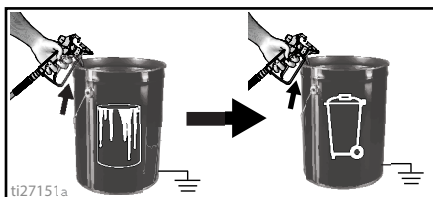

14. Încetați să acționați pistolul. Cuplați siguranța declanșatorului.

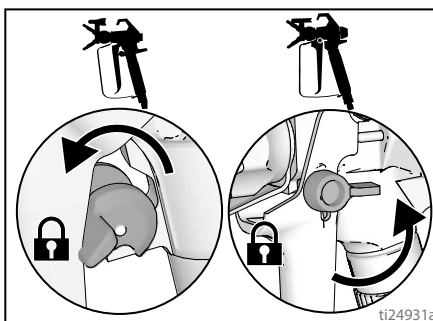

15. Amplasați valva de amorsare/pulverizare în poziția AMORSARE.

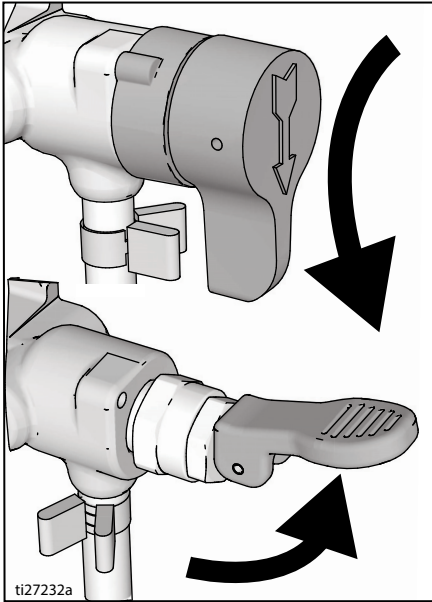

16. Treceți comutatorul PORNIT/OPRIT în poziția OFF (OPRIT).
17. Curățați filtrul. Consultați secțiunea **Curățarea filtrului de lichid InstaClean™**, pagina 31.
18. Umpleți unitatea cu lichid Pump Armor™. Consultați secțiunea **Depozitarea**, pagina 32.

Clătirea forțată

(GX 21, doar materiale pe bază de apă)

Metoda de clătire forțată este mai rapidă. Aceasta poate fi folosită doar după pulverizarea finisajelor pe bază de apă.

1. Efectuați **Procedura de depresurizare**, pagina 16.
2. Demontați de pe pistol duza de pulverizare și ansamblul apărătorii pentru duză și amplasați-le într-o benă pentru deșeuri.

3. Amplasați bena goală pentru deșeuri lângă bena pentru vopsea.

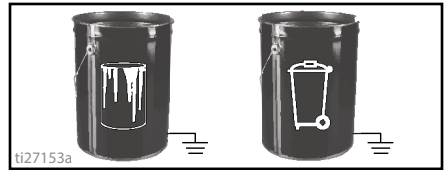

4. Ridicați conducta de aspirație și conducta de scurgere din bena pentru vopsea. Lăsați vopseaua să se scurgă în benă.
5. Amplasați conductele de aspirație și de scurgere în bena pentru deșeuri.
6. Rotiți butonul de control al presiunii la setarea Amorsare/Curățare.

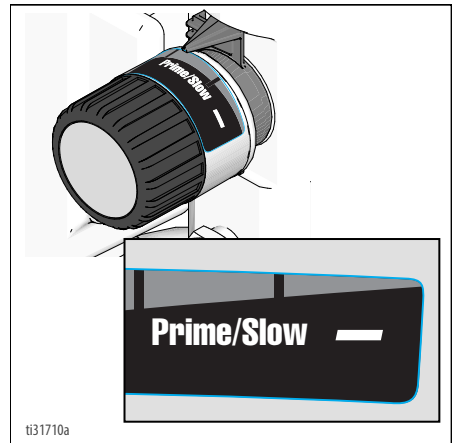

7. Înșurubați supapa de clătire forțată pe un furtun de grădină. Închideți valva.

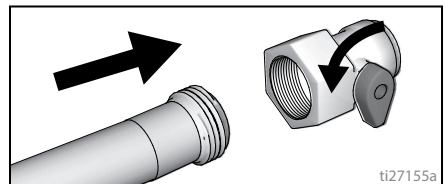

Curățarea

8. Porniți apa. Deschideți valva. Clătiți vopselea de pe conducta de aspirație, conducta de scurgere și filtrul de admisie, apoi închideți valva.

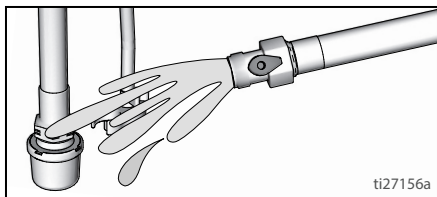

9. Deșurubați filtrul de admisie de pe conducta de aspirație. Amplasați filtrul de admisie în bena pentru deșeuri.

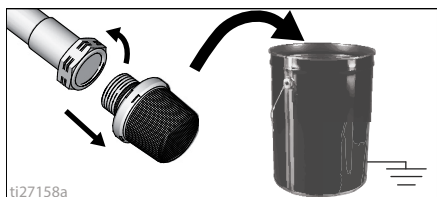

10. Conectați furtunul de grădină la conducta de aspirație folosind valva de clătire forțată. Lăsați conducta de scurgere în bena pentru deșeuri.

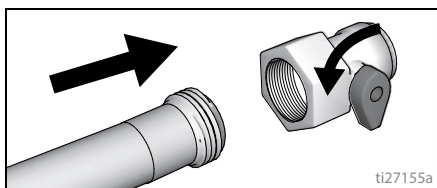

11. Treceți comutatorul PORNIT/OPRIT în poziția **ON** (PORNIT).

12. Deschideți valva de clătire forțată.

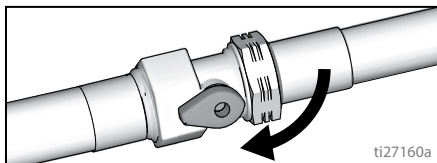

13. Lăsați apa să circule prin pulverizator și să se scurgă în bena pentru deșeuri timp de 20 de secunde.

14. Treceți comutatorul PORNIT/OPRIT în poziția **OFF** (OPRIT).

OBSERVAȚIE: Etapa 15 vizează returnarea vopselei din furtun în cuva pentru vopsea. Un furtun de 15 m (50 ft) conține aproximativ 1 litru de vopsea.

15. Pentru a recupera vopselea din furtun:
- Țineți pistolul în contact ferm cu recipientul de vopsea.
 - Îndreptați pistolul spre interiorul găleții de vopsea.
 - Decuplați siguranța declanșatorului.
 - Apăsăți și țineți apăsat declanșatorul pistolului.
 - Amplasați valva de amorsare/pulverizare în poziția PULVERIZARE.

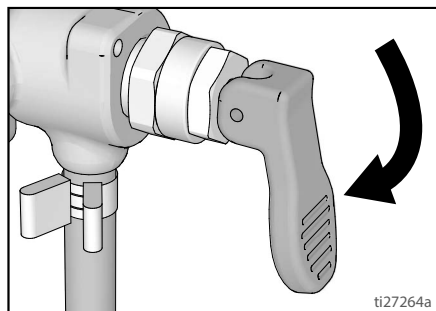
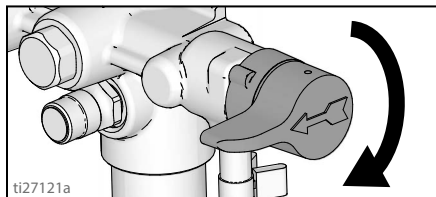

- f. Treceți comutatorul PORNIT/OPRIT în poziția **ON** (PORNIT).

- g. Continuați să apăsați declanșatorul pistolului până când vedeți că din acesta începe să iasă vopsea diluată cu lichid de spălare.

16. Continuând să declanșați pistolul, mutați-l rapid pentru a direcționa pulverizarea în bena pentru deșeuri. Continuați să declanșați pistolul în găleata pentru deșeuri până când lichidul de spălare care iese din acesta este relativ curat.

17. Rotiți butonul de control al presiunii la setarea Amorsare/Curățare.

18. Încetați să acționați pistolul.
Cuplați siguranța declanșatorului.

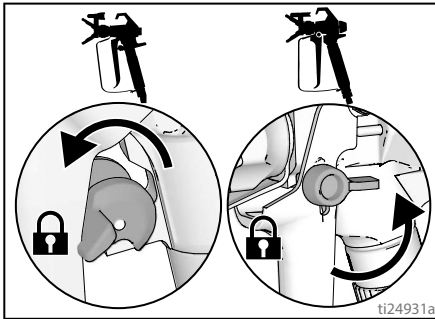

19. Amplasați valva de amorsare/pulverizare în poziția AMORSARE.

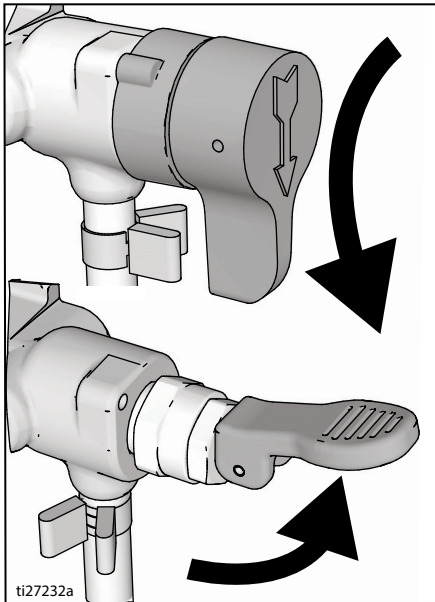

20. Treceți comutatorul PORNIT/OPRIT în poziția OFF (OPRIT).

Clătirea rezervorului (Numai la modelele cu rezervor)

Consultați secțiunea **Compatibilitatea lichidelor de curățare**, pagina 33.

1. Efectuați **Procedura de depresurare**, pagina 16.

2. Goliți materialul rămas în rezervor.
3. Demontați apărătoarea pentru duză și duza de pulverizare. Pentru informații suplimentare, consultați secțiunea **Curățarea pistolului**, pagina 31.

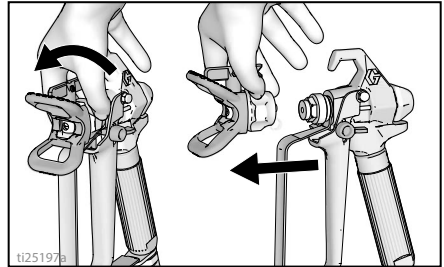

4. Scoateți tubul de aspirație din rezervorul de vopsea, ștergeți vopseaua rămasă în exterior.

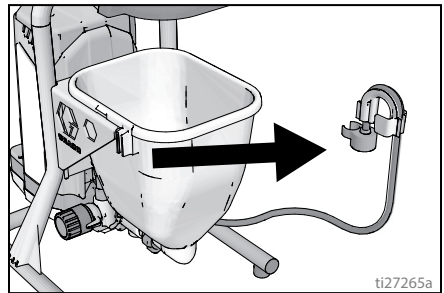

5. Plasați tubul de scurgere în găleala pentru deșuri.

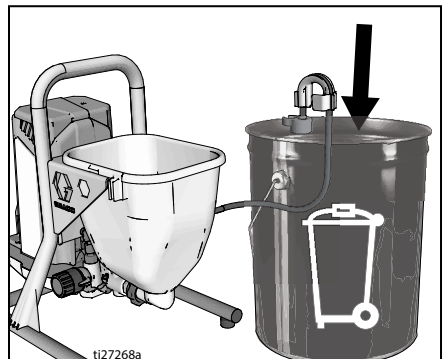

6. Turnați lichidul de clătire în rezervor. Folosiți apă pentru vopsele pe bază de apă și alcool mineral pentru vopsele pe bază de ulei.

Curățarea

7. Rotiți butonul de control al presiunii la setarea Amorsare/Curățare.

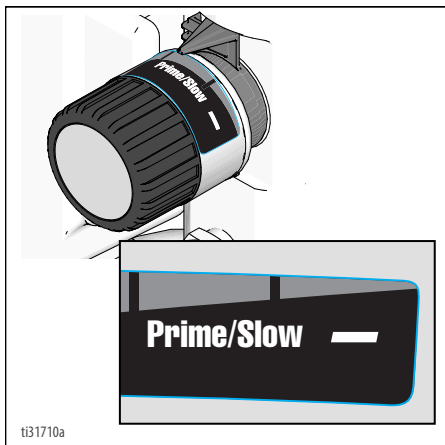

8. Treceți comutatorul PORNIT/OPRIT în poziția **ON** (PORNIT).
9. Clătiți până când nivelul lichidului de clătire din rezervor scade cu aproximativ 1/3.
10. Treceți comutatorul PORNIT/OPRIT în poziția **OFF** (OPRIT).

OBSERVAȚIE: Etapa 11 vizează returnarea vopselei din furtun în cuva pentru vopsea. Un furtun de 15 m (50 ft) conține aproximativ 1 litru de vopsea.

11. Pentru a recupera vopseaua din furtun:
- Îndreptați pistolul spre interiorul găleții de vopsea.
 - Decuplați siguranța declanșatorului.
 - Apăsăți și țineți apăsat declanșatorul pistolului.
 - Amplasați valva de amorsare/pulverizare în poziția PULVERIZARE.

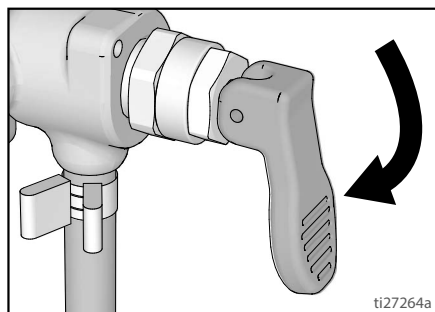

- e. Treceți comutatorul PORNIT/OPRIT în poziția **ON** (PORNIT).

- f. Continuați să apăsați declanșatorul pistolului până când vedeți că din acesta începe să iasă vopsea diluată cu lichid de spălare.

12. Continuând să declanșați pistolul, mutați-l rapid pentru a direcționa pulverizarea în bena pentru deșuri. Continuați să declanșați pistolul în găleata pentru deșuri până când lichidul de spălare care iese din acesta este relativ curat.

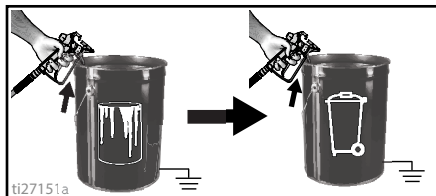

13. Încetați să acționați pistolul. Cuplați siguranța declanșatorului.

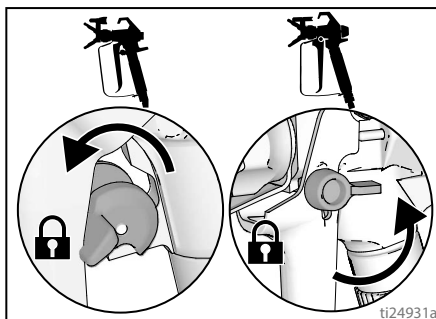

14. Amplasați valva de amorsare/pulverizare în poziția AMORSARE.

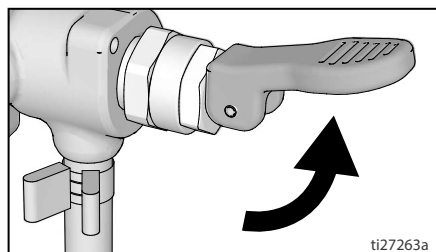

15. Treceți comutatorul PORNIT/OPRIT în poziția **OFF** (OPRIT).
16. Pentru pulverizatoarele cu filtru, consultați secțiunea **Curățarea filtrului de lichid InstaClean™**, pagina 31.
17. Umpleți unitatea cu lichid de depozitare Pump Armor™. Consultați secțiunea **Depozitarea**, pagina 32.

Curățarea filtrului de lichid InstaClean™

(Opțional)

Filtrul de lichid InstaClean previne intrarea particulelor în furtunul de vopsea. După fiecare utilizare, demontați-l și curățați-l pentru a asigura performanțe optime.

1. Efectuați **Procedura de depresurizare**, pagina 16.
2. Deconectați furtunul de pulverizare airless (A) de la pulverizator.
3. Deșurubați racordul de evacuare (B).
4. Demontați filtrul de lichid InstaClean (C).

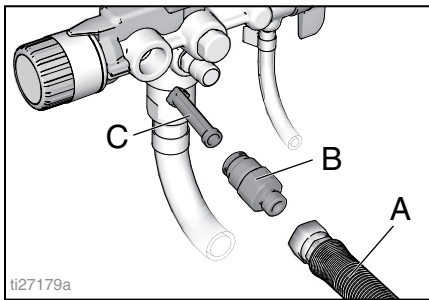

5. Verificați dacă filtrul de lichid InstaClean (C) nu conține reziduuri. Dacă este necesar, curățați filtrul folosind apă sau solvent de curățare și o perie moale.
 - a. Montați capătul închis (pătrat) al filtrului de lichid InstaClean (C) în pulverizator.
 - b. Înșurubați racordul de evacuare (B) pe pulverizator.
6. Strângeți racordul de evacuare și reconectați furtunul (A) la pulverizator. Folosiți o cheie pentru a-l strânge bine.

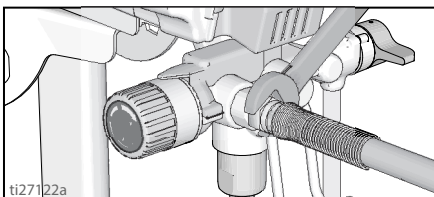

Curățarea pistolului

1. Curățați filtrul de lichid al pistolului folosind apă sau lichid de clătire și o perie la fiecare clătire a sistemului. Înlocuiți filtrul pistolului dacă este deteriorat.

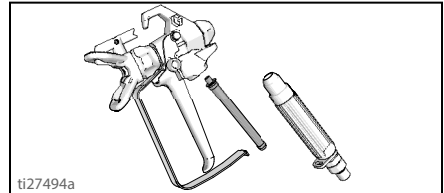

2. Demontați ansamblul duză de pulverizare/apărătoare și curățați-l folosind apă sau lichid de curățare și o perie.

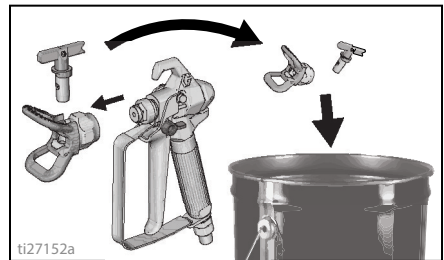

3. Ștergeți vopseaua de pe exteriorul pistolului cu o cârpă moale umezită cu apă sau lichid de curățare.

Depozitarea

Depozitat corect, pulverizatorul va fi pregătit pentru următoarea utilizare.

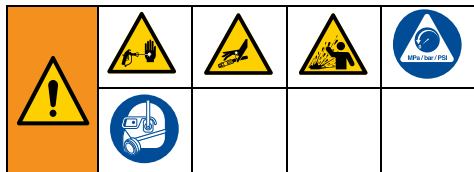

Circulați întotdeauna lichid de depozitare Pump Armor prin sistem după curățare. Apa rămasă în pulverizator va coroda și va deteriora pompa. Urmați instrucțiunile din secțiunea **Curățarea**, pagina 25, sau **Ciătirea forțată**, pagina 27.

- Înainte de a depozita pulverizatorul, asigurați-vă că ați scurs toată apa din pulverizator și din furtunuri.
- Nu lăsați apa să înghețe în pulverizator sau în furtun.
- Nu depozitați pulverizatorul presurizat.
- Depozitați pulverizatorul în spații închise.

1. Efectuați **Procedura de depresurizare**, pagina 16.
2. La modelele cu stand, amplasați tubul de aspirație în recipientul cu lichid Pump Armor și tubul de scurgere în recipientul pentru deșeurii.

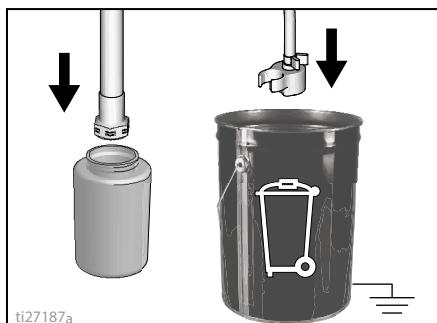

3. La modelele cu rezervor, turnați Pump Armor în rezervor și amplasați tubul de scurgere în recipientul pentru deșeurii.

4. Amplasați valva de amorsare/pulverizare în poziția AMORSARE.

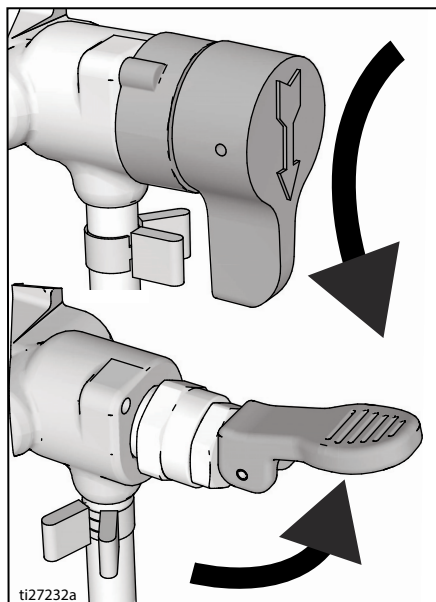

5. Treceți comutatorul PORNIT/OPRIT în poziția **ON** (PORNIT).
6. Rotiți butonul de control al presiunii până când pompa pornește.

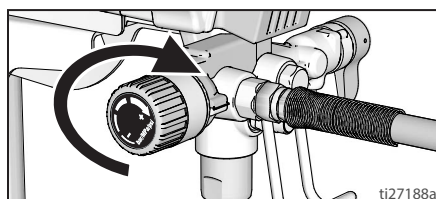

7. Când din conducta de scurgere iese lichid de depozitare (5 - 10 secunde), deplasați comutatorul PORNIT/OPRIT în poziția **OFF** (OPRIT).
8. Amplasați valva Amorsare/Pulverizare în poziția PULVERIZARE pentru a menține lichidul de depozitare în pulverizator pe parcursul depozitării.
9. Fixați o pungă de plastic peste conducta de aspirație și peste conducta de scurgere pentru a capta eventualele scurgeri.

Referință

Alegerea duzei de pulverizare

Alegerea dimensiunii duzei

Duzele de pulverizare au diverse dimensiuni ale orificiului, pentru diverse lichide. Pulverizatorul dvs. include o duză destinată majorității operațiilor de pulverizare a vopselei. Folosiți tabelele cu finisaje de la pagina 22 pentru a determina intervalul recomandat de orificii ale duzei pentru fiecare tip de lichid.

Sfaturi:

- Pe măsură ce pulverizați, duza se uzează și se lărgeste. Începând cu o duză de dimensiune mai mică decât cea maximă, vă veți încadra în debitul nominal al pulverizatorului.
- Utilizați duze cu orificiu de dimensiune mai mare pentru finisaje mai dense și de dimensiune mai mică pentru finisaje mai puțin dense.
- Duzele se uzează și trebuie înlocuite periodic.
- Dimensiunea orificiului duzei controlează debitul - cantitatea de vopsea care iese din pistol.

Lățime ventilator

Lățimea difuzorului reprezintă dimensiunea modelului de pulverizare, care determină zona acoperită la fiecare trasă.

Sfaturi:

- Alegeți lățimea difuzorului în funcție de suprafața pe care pulverizați.
- Difuzoarele mai late asigură o acoperire mai bună a suprafețelor late, deschise.
- Difuzoarele mai înguste oferă un control mai bun pe suprafețe mici, restrânse.

Semnificația codului duzei

Ultimele trei cifre din codul duzei (de ex. 221413) conțin informații despre dimensiunea orificiului și lățimea difuzorului când pistolul este ținut la 30,5 cm (12 in) de suprafața pe care se pulverizează.

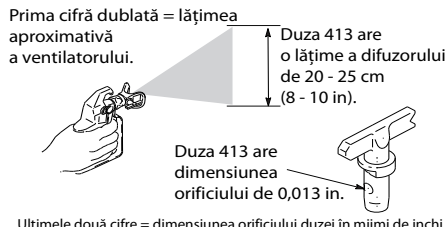

Compatibilitatea lichidelor de curățare

Materiale pe bază de ulei sau de apă

- Când pulverizați materiale **pe bază de apă**, spălați foarte bine sistemul cu apă.
- Când pulverizați materiale **pe bază de ulei**, clătiți foarte bine sistemul cu benzină grea sau cu un lichid de clătire compatibil pe bază de ulei.
- Pentru a pulveriza materiale **pe bază de apă după pulverizarea de materiale pe bază de ulei**, clătiți mai întâi foarte bine sistemul cu apă. Apa care iese din conducta de scurgere trebuie să fie curată și fără solvent **înainte** de a începe să pulverizați materialul pe bază de apă.

Referință

- Pentru a pulveriza materiale **pe bază de ulei după pulverizarea de materiale pe bază de apă**, clătiți mai întâi foarte bine sistemul cu alcool mineral sau cu un solvent compatibil pe bază de ulei. Solventul care iese din conducta de scurgere trebuie să nu conțină apă. Când clătiți folosind solvenți cu lichide de clătire pe bază de ulei compatibile, urmați întotdeauna instrucțiunile din secțiunea **Instrucțiuni de împământare statică**, pagina 34.
- Pentru a evita stropirea cu lichid a pieii sau a ochilor, orientați întotdeauna pistolul spre peretele interior al benei.

Instrucțiuni de împământare statică



Echipamentul trebuie împământat pentru a reduce riscul de formare a scânteilor statice și de șoc electric. Generarea de scântei electrice sau statice poate cauza aprinderea sau explozia vaporilor. Împământarea necorespunzătoare poate cauza șoc electric. Împământarea asigură un fir de descărcare pentru curentul electric.

La clătirea sau depresurizarea pulverizatorului, folosiți întotdeauna un recipient metallic pentru materialele pe bază de ulei care necesită clătirea cu lichide de clătire pe bază de ulei compatibile.

Respectați reglementările locale. Utilizați doar bene metalice bune conducătoare, plasate pe o suprafață împământată, precum betonul.

Nu amplasați bena pe o suprafață neconducătoare, precum hârtia sau cartonul, care întrerupe continuitatea împământării.

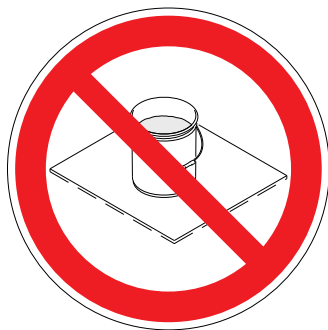

Împământați întotdeauna benele metalice: conectați un cablu de împământare la benă. Prindeți un capăt de benă, iar celălalt capăt de o împământare funcțională, cum ar fi o conductă de apă.

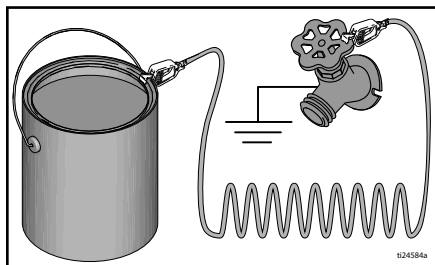

Pentru a menține continuitatea împământării când curățați sau depresurizați pulverizatorul, țineți o piesă metalică a pistolului de pulverizare în contact ferm cu latura unui recipient metallic împământat, apoi declanșați pistolul.

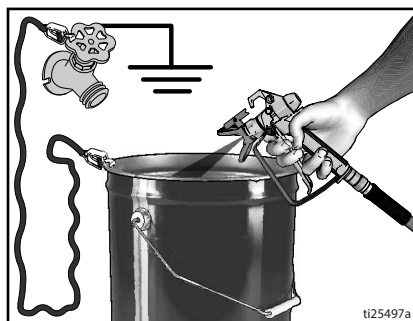

Referință rapidă

Pagina 10	Nume	Descriere
A	Valvă de amorsare/pulverizare	În poziția AMORSARE, direcționează lichidul spre conducta de scurgere. În poziția PULVERIZARE, direcționează lichidul sub presiune spre furtunul de vopsea. Depresurizează automat sistemul când apare o presiune excesivă.
B	Buton PushPrime	La apăsare, lovește și deblochează bila de admisie.
C	Buton de control al presiunii	Crește (în sens orar) și reduce (în sens anti orar) presiunea lichidului în pompă, furtun și pistol de pulverizare. Pentru a selecta funcția, aliniați simbolul de pe butonul de control al presiunii cu indicatorul, pagina 16.
D	Comutator PORNIT/OPRIT	PORNEȘTE și OPREȘTE pulverizatorul.
E	Tub de aspirație/rezervor	Trage lichid din bena cu vopsea în pompă.
F	Tub de scurgere	Scurge lichidul din sistem în timpul amorsării și depresurizării.
G	Pistol pulverizator fără aer	Distribuie lichidul.
H	Duză de pulverizare reversibilă	Atomizează lichidul pulverizat, formează modelul de pulverizare și controlează debitul lichidului în funcție de dimensiunea orificiului. Poziția inversă desfundă duzele înfundate fără a necesita dezasamblarea.
J	Apărătoare pentru duză	Reduce pericolul de injectare a lichidului.
K	Siguranța declanșatorului pistolului (pagina 14)	Previne declanșarea accidentală a pistolului de pulverizare.
L	Racord de admisie a lichidului în pistol	Racord filetat pentru furtunul fără aer.
M	Filtrul de lichid al pistolului	Filtrează lichidul care intră în pistolul de pulverizare pentru a reduce cazurile de înfundare a duzei.
N	Pompă ProXChange	Pompează și presurizează lichidul, apoi îl introduce în furtunul de vopsea.
P	Racord de evacuare a lichidului din pompă	Racord filetat pentru furtunul fără aer.
Q	Furtun airless	Transportă lichidul sub presiune înaltă de la pompă la pistolul de pulverizare.
R	Filtru de lichid InstaClean™	Filtrează lichidul care iese din pompă pentru a reduce cazurile de înfundare a duzei și a îmbunătăți finisarea. Se curăță automat la depresurizare.
S	Agățătoare recipient	Pentru transportul recipientului de mâner.
T	Filtru de admisie	Previne intrarea reziduurilor în pompă.
U	Cablu de alimentare	Se conectează la sursa de alimentare.
V	Ușă de acces facil	Ușa de acces facil permite accesul rapid la pompă. Deschideți ușa pompei trăgând spre exterior lamelele și glisând simultan ușa dinspre admisia pompei.
W	Recipient pentru conducta de aspirație/scurgere	Ține furtunurile de aspirație și de scurgere.
X	Unealtă de demontare a pompei	Folosiți spațiul din cadru pentru a demonta/monta garnitura pompei.
Z	Unealtă de demontare a valvei de admisie	Spațiul din cadru oferă posibilitatea de demontare/montare rapidă a valvei de admisie fără unelte suplimentare.
	Accesorii de clătire forțată	Racordează un furtun de grădiniță la tubul de aspirație pentru clătirea forțată a lichidelor pe bază de apă.

Întreținerea

Întreținerea periodică este importantă pentru asigurarea funcționării corecte a pulverizatorului.



Activitate	Interval
Verificați/curățați filtrul InstaClean, filtrul de admisie a lichidelor și filtrul pistolului.	Zilnic sau de fiecare dată când pulverizați
Verificați dacă deschizăturile din carcasa motorului nu sunt blocate.	Zilnic sau de fiecare dată când pulverizați

NOTIFICARE

Protejați componentele interioare ale acestui pulverizator de contactul cu apa.

Deschiderile din carcasă permit răcirea componentelor mecanice și electronice din interior. Dacă pătrunde apă prin aceste deschideri, pulverizatorul poate funcționa defectuos sau se poate avaria definitiv.

Furtunuri airless

Verificați dacă furtunul este deteriorat de fiecare dată când pulverizați. Nu încercați să reparați furtunul dacă teaca sau fittingurile acestuia sunt deteriorate. Nu folosiți furtunuri mai mici de 7,6 m (25 ft). Strângeți folosind două chei.

Duze de pulverizare

- Curățați întotdeauna duzele după pulverizare folosind un lichid de curățare compatibil și o perie.
- În funcție cât de abrazivă este vopseaua, este posibil ca duzele să necesite înlocuirea după 57 de litri sau după 227 de litri.

Repararea pompei

Când garniturile pompei se uzează, vopseaua va începe să se scurgă în exteriorul pompei.

- Cumpărați un set de reparare a pompei și montați-l conform instrucțiunilor furnizate împreună cu setul înainte de următoarea lucrare.
- Consultați secțiunea **Ansamblul pompei**, pagina 52 sau consultați un dealer, distribuitor sau centru de service Graco/MAGNUM.

Demontarea pompei

La pulverizatoare FinishPro cu rezervor, înainte de demontarea pompei este necesară demontarea rezervorului.

Înainte de repararea pompei, efectuați întotdeauna **Procedura de depresurizare**, pagina 16.

1. Trageți spre dvs. lamelele laterale ale ușii de acces facil în timp ce împingeți ușa în sens opus față de capătul cu admisia pompei.
2. Acum ridicați ușa prin pivotare.

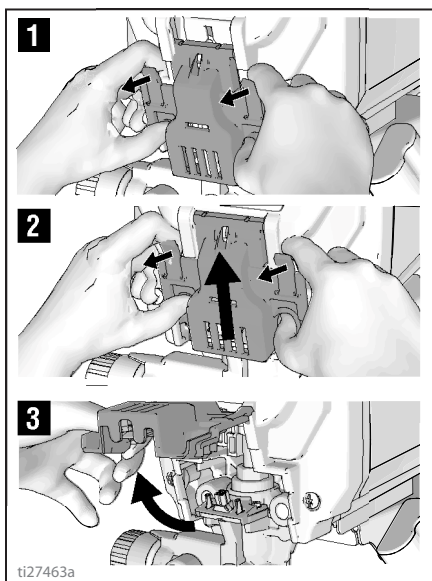

ti27463a

3. Glisați ansamblul pompei pentru a-l demonta de pe știfturile de montare.

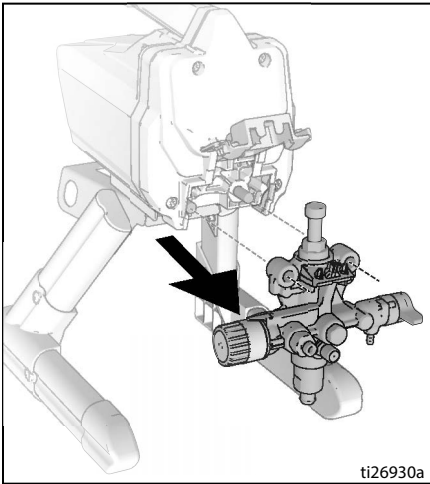

Unealtă de demontare ProXChange

În cadru este furnizată o unealtă integrată pentru demontarea ansamblului garniturilor ProXChange. Consultați manualul de reparare al pompei pentru instrucțiuni complete despre reparare.

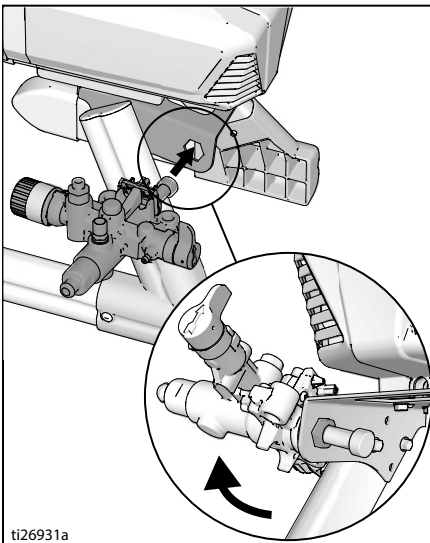

Demontarea valvei de admisie

În cadru este furnizată o unealtă integrată pentru demontarea ansamblului valvei de admisie. Dacă bănuiți că valva de admisie este înfundată sau blocată, demontați ansamblul valvei și curățați-o sau înlocuiți-o.

1. Demontați conducta de aspirație sau rezervorul de pe pulverizator.
2. Introduceți admisia pompei în cadru și slăbiți valva de admisie. Demontați valva de admisie.

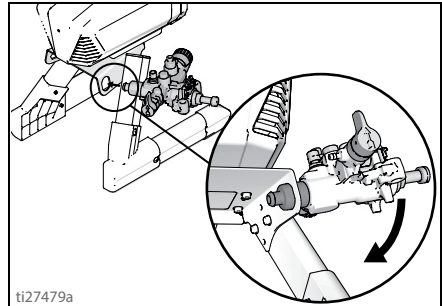

NOTIFICARE

Nu pierdeți bila și arcul din ansamblul valvei de admisie. Acestea pot să cadă la demontarea valvei de admisie. Pompa nu va putea fi amorsată fără bila și arc.

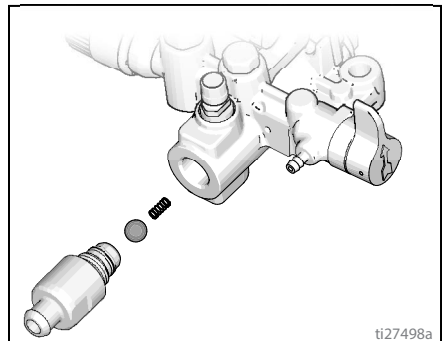

3. Curățați reziduurile și vopseaua uscată din scobitură și montați la loc bila și arcul. Strângeți valva de admisie pe pompă folosind unealta integrată de pe cadru.

Instalarea pompei

1. Glisați ansamblul pompei pe știfturile de montare.

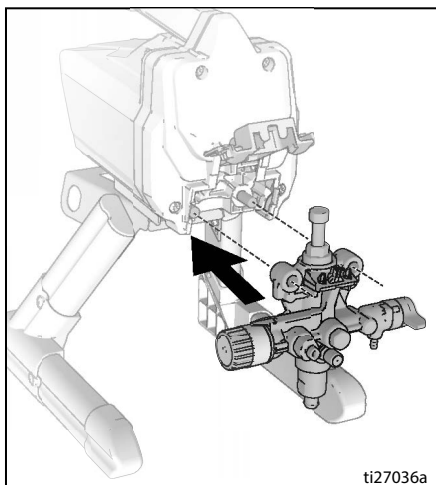

2. Mișcați tija de dislocare a pompei în sus sau în jos până când capacul este aliniat cu deschiderea joncțiunii.

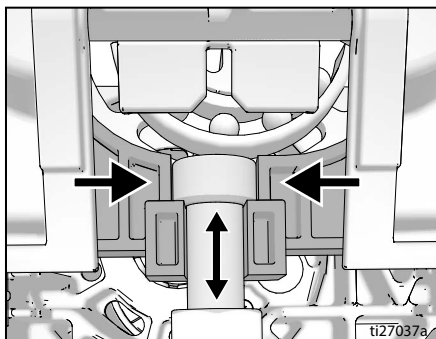

3. Închideți prin pivotare ușa de acces facil a pompei în timp ce împingeți ușa spre capătul cu admisia pompei.

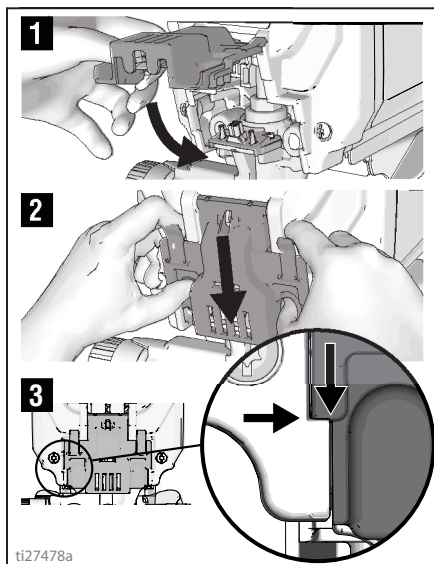

NOTĂ: Pentru ca pulverizatorul să funcționeze, ușa trebuie închisă și blocată complet.

Remedierea problemelor

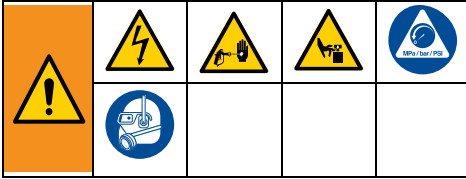

1. Urmăriți **Procedura de depresurare**, pagina 16, înainte de a realiza lucrări de verificare sau reparații.

2. Soluțiile fiecărei probleme sunt prezentate în ordinea frecvenței. Începeți de sus și parcurgeți lista pentru a găsi o soluție.
3. Verificați toate variantele din acest tabel de remediere a problemelor înainte de a duce pulverizatorul la un centru autorizat de service.

Problemă	Cauză	Soluție
Motorul nu funcționează: (verificați dacă pulverizatorul este conectat la priză și dacă comutatorul este în poziția pornit.)	Ușa de acces facil nu este închisă complet.	Verificați dacă ușa de acces facil este închisă și blocată. Consultați pagina 38.
	Butonul de control al presiunii este setat la zero.	Pentru a crește presiunea, rotiți în sens orar butonul de control al presiunii.
	Priza nu alimentează.	Verificați priza cu un dispozitiv care știți că funcționează. Resetați întreruptorul de circuit sau înlocuiți siguranța. Găsiți o priză funcțională. Resetați întrerupătorul de circuit al clădirii sau înlocuiți siguranța.
	Cablul de extensie este deteriorat.	Înlocuiți cablul de extensie. Consultați pagina 5.
	Cablul electric al pulverizatorului este deteriorat.	Verificați dacă există izolație sau fire rupte. Înlocuiți cablul electric dacă este deteriorat.
	Pompa este gripată (vopseaua s-a întărit în interior sau apa a înghețat în pompă).	Deplasați comutatorul PORNIT/OPRIT în poziția oprit și deconectați pulverizatorul de la priză. Dacă este înghețat, NU încercați să îl porniți decât după ce se dezgheață complet, în caz contrar puteți avaria motorul, tabloul de comandă și/sau lanțul cinematic. Amplasați pulverizatorul într-o zonă caldă timp de câteva ore. Verificați dacă pompa se mișcă liber demontând carcasa și rotind ventilatorul. Dacă nu este înghețat, verificați dacă există vopsea întărită în pompă. Dacă vopseaua s-a întărit în pompă. Consultați pagina 36. Dacă motorul nu se rotește când pompa este demontată, consultați un dealer, un distribuitor sau un centru de service autorizat Graco/ Magnum.
Motorul sau unitatea de comandă sunt deteriorate.	Consultați un dealer, un distribuitor sau un centru de service autorizat Graco/ Magnum.	

Remedierea problemelor

Problemă	Cauză	Soluție
Pulverizatorul funcționează, însă pompa nu se amorsează sau se dezamorsează în timpul funcționării. (Pompa este acționată, însă nu pompează vopsea și nu generează presiune).	Bila de reținere a valvei de admisie este blocată.	Apăsați butonul PushPrime pentru a disloca bila și a permite amorsarea corectă a pompei SAU clătiți forțat pulverizatorul, consultați pagina 27.
	Valva de amorsare/pulverizare este în poziția PULVERIZARE.	Rotiți valva de amorsare/pulverizare în jos, în poziția AMORSARE, până când vopseaua iese din tubul de scurgere. Pompa este acum amorsată.
	Pompa nu a fost amorsată cu lichid de clătire. (Este posibil ca lichidele groase să nu amorseze pompa dacă aceasta nu a fost amorsată mai întâi cu lichid de clătire).	Scoateți conducta de aspirație din vopsea. Amorsați pompa cu lichid de clătire pe bază de ulei sau de apă. Consultați pagina 18.
	Reziduuri în vopsea.	Strecurați vopseaua. Consultați pagina 15.
	Vopsea groasă sau „aderentă”.	În cazul unor lichide, amorsarea poate fi mai rapidă dacă comutatorul PORNIT/OPRIT este oprit temporar, astfel încât pompa să încetinească și să se oprească. Dacă este necesar, deplasați de mai multe ori comutatorul PORNIT/OPRIT în poziția pornit și oprit.
	Sita de admisie este înfundată sau tubul de aspirație nu este introdus în vopsea.	Curățați reziduurile de pe filtrul de admisie și asigurați-vă că respectiva conductă de aspirație este scufundată în vopsea.
	Bila de reținere sau scaunul valvei de admisie este murdar(ă).	Demontați racordul de admisie. Curățați sau înlocuiți bila și scaunul. Consultați pagina 37.
	Conducta de aspirație are scurgeri.	Verificați dacă racordul tubului de aspirație nu prezintă crăpături sau scurgeri de vacuum.
	Bila de reținere a valvei de evacuare este blocată.	Deșurubați valva de evacuare, demontați-o și curățați ansamblul.
Valva de amorsare/pulverizare este uzată sau blocată cu reziduuri.	Duceți pulverizatorul la un centru de service autorizat Graco/MAGNUM.	

Problemă	Cauză	Soluție
Pompa este amorsată, însă nu se poate obține un model de pulverizare corect.	Este posibil ca duza de pulverizare să fie parțial înfundată.	Desfundați duza de pulverizare. Consultați pagina 24.
	Duza de pulverizare reversibilă este în poziția DEFUNDARE.	Rotiți mânerul în formă de săgeată al dozei de pulverizare astfel încât să fie orientat înainte, spre poziția PULVERIZARE. Consultați pagina 24.
	Reziduuri în vopsea.	Strecurați vopseaua. Consultați pagina 15.
	Presiunea setată este prea joasă.	Aliniați indicatorul butonului de control al presiunii în poziția de pulverizare dorită. Consultați pagina 22.
	Filtrul de lichid InstaClean este înfundat.	Curățați sau înlocuiți filtrul de lichid InstaClean. Consultați pagina 31.
	Filtrul de lichid al pistolului de pulverizare este înfundat.	Curățați sau înlocuiți filtrul de lichid al pistolului. Consultați pagina 31.
	Duza de pulverizare selectată este prea mare pentru capacitatea pulverizatorului.	Înlocuiți duza. Consultați pagina 22.
	Duza de pulverizare este prea uzată pentru capacitatea pulverizatorului.	Înlocuiți duza. Consultați pagina 22.
	Garnitura duzei de pulverizare este uzată sau lipsește.	Înlocuiți garnitura. Consultați pagina 21.
	Sita de admisie este înfundată sau tubul de aspirație nu este introdus în vopsea.	Curățați reziduurile de pe filtrul de admisie și asigurați-vă că respectiva conductă de aspirație este scufundată în vopsea.
	Cablul de extensie este prea lung sau are un diametru insuficient.	Înlocuiți cablul de extensie. Consultați pagina 5.
	Valva de admisie sau valva de evacuare a pompei este uzată sau înfundată cu reziduuri.	Verificați dacă valva de admisie sau valva de ieșire nu este uzată sau contaminată. <ul style="list-style-type: none"> - Amorsați pulverizatorul cu vopsea - Declanșați scurt pistolul - La eliberarea declanșatorului, pompa ar trebui să mai funcționeze puțin timp, apoi să se oprească - Dacă pompa funcționează în continuare, este posibil ca supapele ei să fie uzate sau contaminate cu reziduuri - Curățați sau înlocuiți supapele folosind seturile corespunzătoare. Consultați pagina 52.
	Materialul este prea gros.	Diluati materialul. Urmați recomandările producătorului.
	Furtunul fără aer este prea lung (dacă a fost adăugată o secțiune suplimentară).	Eliminați o porțiune a furtunului fără aer.

Remedierea problemelor

Problemă	Cauză	Soluție
Pistolul s-a oprit din pulverizat în timp ce declanșatorul era apăsat.	Duza de pulverizare este înfundată.	Desfundați duza de pulverizare. Consultați pagina 24.
	Pulverizatorul s-a dezamorsat.	Consultați secțiunea de remediere a problemelor „Pulverizatorul funcționează, însă pompa nu se amorsează sau se dezamorsează în timpul funcționării.” la pagina 40.
În timpul pulverizării vopselei, aceasta se scurge sau se adună la un loc.	Materialul este pulverizat în strat prea gros.	Mișcați mai rapid pistolul.
		Alegeți o duză de pulverizare cu orificiu mai mic.
		Alegeți o duză de pulverizare cu un difuzor mai lat.
		Asigurați-vă că pistolul este suficient de departe de suprafață.
În timpul pulverizării vopselei, acoperirea este insuficientă.	Materialul este pulverizat în strat prea subțire.	Mișcați mai lent pistolul.
		Alegeți o duză de pulverizare cu orificiu mai mare.
		Alegeți o duză de pulverizare cu un difuzor mai îngust.
		Asigurați-vă că pistolul este suficient de aproape de suprafață.
Modelul de difuzare variază dramatic în timpul pulverizării.	Comutatorul de control al presiunii este uzat și produce variații excesive de presiune.	Duceți pulverizatorul la un centru de service autorizat Graco/MAGNUM.
Nu se poate declanșa pistolul.	Siguranța declanșatorului pistolului de pulverizare este cuplată.	Rotiți siguranța declanșatorului pentru a o decupla. Consultați pagina 14.
Iese vopsea din butonul de control al presiunii.	Butonul de control al presiunii este uzat.	Duceți pulverizatorul la un centru de service autorizat Graco/MAGNUM.
Vopseaua se scurge prin tubul de scurgere.	Pulverizatorul este excesiv de presurizat.	Duceți pulverizatorul la un centru de service autorizat Graco/MAGNUM.
Vopseaua se scurge în exteriorul pompei.	Garniturile pompei sunt uzate.	Înlocuiți garniturile pompei folosind un modul nou ProXChange. Consultați pagina 36.
Motorul este fierbinte și funcționează intermitent. Motorul se oprește automat din cauza temperaturii excesive. Dacă problema nu este remediată, există pericol de avarii.	Găurile de evacuare ale carcasei sunt astupate sau pulverizatorul este acoperit.	Mențineți orificiile de ventilare descoperite și ferite de lichidul pulverizat; mențineți pulverizatorul într-o zonă deschisă, în care circulă aerul.
	Cablul prelungitor este prea lung sau are un diametru insuficient.	Înlocuiți cablul de extensie. Consultați pagina 5.
	Se folosește un generator electric fără regulator, cu tensiune excesivă.	Folosiți un generator electric cu regulator de tensiune adecvat.
	Motorul trebuie schimbat.	Duceți pulverizatorul la un dealer, un distribuitor sau un centru de service autorizat Graco/Magnum.

Pulverizatoare cu stand 17H211, 17H214

Ref.	Cuplu
	140-160 in-lb (16-18 N•m)
	30-35 in-lb (3,5-4,0 N•m)
	110-120 in-lb (12-14 N•m)

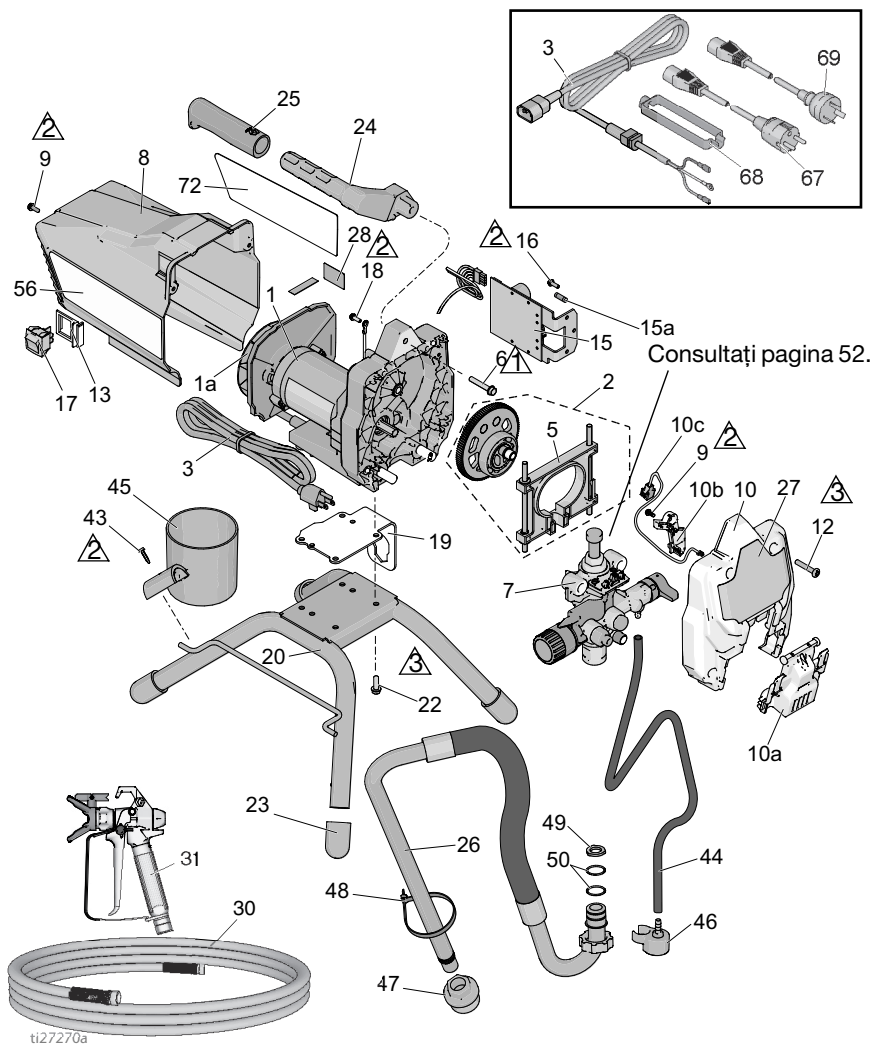



Lista de piese a pulverizatoarelor cu stand 17H211, 17H214

Ref.	Piesă	Descriere	Cant.	Ref.	Piesă	Descriere	Cant.
1*		SET, motor <i>include 1a, 22</i>		25	116139	MANȘON, mâner	1
	17F756	120V, Model 17H211	1			CONDUCTĂ, de	
	17F758	230V, Model 17H214	1	26	17J883	aspirație, ansamblu	1
1a		SET, ventilator				<i>include 44, 46, 47, 48,</i>	
	287770	120V, Model 17H211	1			<i>49, 50,</i>	
	16X980	230V, Model 17H214	1	27	17J025	ETICHETĂ, față	1
2	17J863	SET, transmisie și	1	30		FURTUN, cuplat, 1/4 in. x	
		joncțiune <i>include 5</i>				50 ft	
3		CABLU, alimentare		240794		Model 17H211	1
	17J173	120V, Model 17H211	1	247340		Model 17H214	1
	17L301	230V, Model 17H214	1	31		PISTOL, pulverizare, SG3	
5	17J864	SET, joncțiune	1	288430		Model 17H211	1
6	117493	ȘURUB, mach, hwhd	1	17J910		Model 17H214	1
7	17J875	POMPĂ, volumetrică	1	43	122667	ȘURUB, găurire, HWH	1
		PROTECȚIE, motor		44	17J884	TUB, scurgere, <i>include</i>	1
8	17J865	<i>include 9, 56</i>	1			<i>46, 48</i>	
9	118444	ȘURUB, mach, hwhd 10 -	3	45	15G838	GARNITURĂ,	1
		24 x 0,5 in.				aspirație/scurgere	
		SET, capac, față <i>include</i>		46	244035	DEFLECTOR, cu tijă	1
10	17J866	<i>9, 10a, 10b, 10c, 12</i>	1	47	276897	SITĂ, 7/8-14	1
10a	17F233	CAPAC, pompă, blocare	1	48	404989	CHINGĂ, legare	1
10b	17F262	CAPAC, cablu	1	49	115099	ȘAIBĂ, furtun	1
10c	128551	CABLU, PC, cablaj	1	50	117559	Inel de etanșare	2
12	115478	ȘURUB, mach, Torx, cap	4	56▲		ETICHETĂ, avertizare	
		semirotond		17J027		Model 17H211	1
13	15X737	COMUTATOR, suport	1	17K017		Model 17H214	1
15		SET, control <i>include</i>		57▲		CARD, alertă medicală	
		<i>15a, 16</i>				(nu apare în figură)	
	17J867	120V, Model 17H211	1	222385		EN, ES, FR	1
	17J885	230V, Model 17H214	1	17A134		EN, ZH, KO	1
15a	119276	SIGURANȚĂ, 12,5 A	1	67	242001	SET CABLURI, Model UE	1
		lentă, 110 V/120 V				17H214	
	129882	SIGURANȚĂ, 6,3 A lentă,	1	68	195551	DISPOZITIV DE FIXARE,	1
		230 V				ștecher Model 17H214	
16	117501	ȘURUB, plastite	1	69	242005	SET DE CABLURI,	1
17	118899	COMUTATOR, basculant	1			model UE 17H214	
18	115498	ȘURUB, mach, fantă,	1	72	17J026	ETICHETĂ, laterală,	1
		cu cap hexagonal				GX 19	
19	17G329	PLACĂ, motor, montură	1				
20	15E823	CADRU, montură stand	1				
22	260212	ȘURUB, hwh, autofiletant	4				
23	15G857	CAPAC, picior	4				
24	276864	MÂNER, pulverizator	1				

* Pentru setul de perii motor comandați 17U193.

▲ Puteți obține gratuit etichete, plăcuțe și panouri tip Pericol și Avertizare.

Lista de piese a pulverizatoarelor cu stand 18H284, 18H285

Ref.	Cuplu
	30-35 in-lb (3,5-4,0 N•m)
	110-120 in-lb (12-14 N•m)
	45-55 in-lb (5-6 N•m)

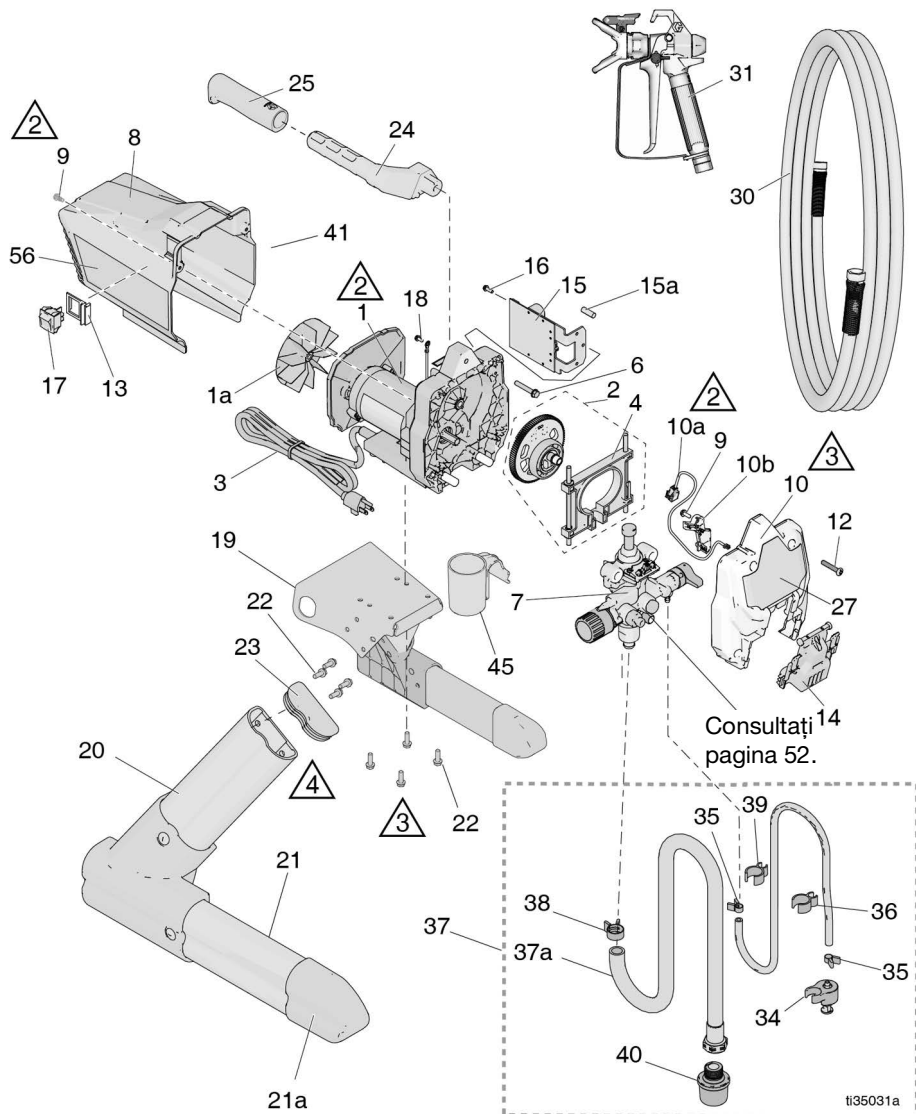



Lista de piese a pulverizatoarelor cu stand 18H284, 18H285

Ref.	Piesă	Descriere	Cant.	Ref.	Piesă	Descriere	Cant.
1	17F758	SET, de reparare, motor, 120 V <i>include 1a, 22</i>	1	30	247340	FURTUN, cuplat, 1/4 in x 50 ft	1
1a	16X980	VENTILATOR	1	31	243012	PISTOL, pulverizare, SG3	
2	17J863	SET, transmisie și jonctiune	1	32	115099	ȘAIBĂ, furtun	1
3	17L301	CABLU, alimentare	1	34	244035	DEFLECTOR, torsadat	1
4	17J864	SET, jonctiune	1	35	115489	COLIER, tub scurgere	2
6	117493	ȘURUB, utilaj, cap șaibă hexagonală	1	36	195084	TUB, scurgere SET, tub, de aspirație	1
7	17J874	SET, pompă completă	1	37	17D156	<i>include 32, 34, 35, 36, 37a, 38, 39, 40</i>	1
8	17J865	SCUT, motor, albastru <i>include 9 și etichete</i>	1	37a	17D155	TUB, de aspirație <i>include 32</i>	1
9	118444	ȘURUB, mach, hwhd 10 - 24 x 0,5 in.	3	38	116295	COLIER, tub	1
10	17J866	CAPAC, frontal <i>include 9, 10a, 10b, 12, 14</i>	1	39	195400	CLIPS, arc	2
10a	128551	CABLU, jumper, PC	1	40	288716	SET, sită de admisie GARNITURĂ,	1
10b	17F262	CAPAC, cablu	1	45	17H422	aspirație/scurgere	
12	115478	ȘURUB, mach, Torx, cap semirotund	4	56▲	17J027	ETICHETĂ, avertizare CARD, alertă medicală (nu apare în figură)	1
13	15X737	COMUTATOR, suport	1	57▲	179960	ETICHETĂ, siguranță, avertizare (nu apare în figură)	1
14	17F233	CAPAC, pompă, blocare SET, tablou de comandă	1		222385	avertizare (nu apare în figură)	1
15	17J885	230 V <i>include 15a, 16</i>	1			ETICHETĂ, siguranță, avertizare, alertă medicală (nu apare în figură)	
15a	129882	SIGURANȚĂ, 6,3A lentă	1		17A134	SUPAPĂ, Power Flush (nu apare în figură)	1
16	117501	ȘURUB, plastite	1	61	115648	LILCHID, Pump Armor, 8 oz (nu apare în figură)	1
17	24Y329	SET, comutator, de reparații <i>include 13</i>	1	62	17V354	ETICHETĂ, expunere, duză (nu apare în figură)	1
18	115498	ȘURUB, mach, fantă, cu cap hexagonal	1	64	18H123	ETICHETĂ, avertizare, furtun (nu apare în imagini)	1
19	17G328	PLACĂ, montură motor	1	65▲	15G026	SET, conversie, lac, stand (comercializat separat)	1
20	16E836	SET, ramificație dreapta <i>include 21a, 22, 23</i>	1		17L305		
21	16E837	SET, ramificație stânga <i>include 21a, 22, 23</i>	1				
21a	15J695	BUȘON, conductă	2				
22	260212	ȘURUB, hwh, autofiletant	12				
23	15J699	BUȘON, conductă	2				
24	276864	MÂNER, pulverizator	1				
25	116139	MANȘON, mâner	1				
27	17J025	ETICHETĂ, față	1				

▲ Puteți obține gratuit etichete, plăcuțe și panouri tip Pericol și Avertizare.

Pulverizatoare cu stand DI 24Y680, 17G183, 17H218, 17H219, 17H221, 18H203

Ref.	Cuplu
 30-35 in-lb (3,5-4,0 N•m)	
 110-120 in-lb (12-14 N•m)	

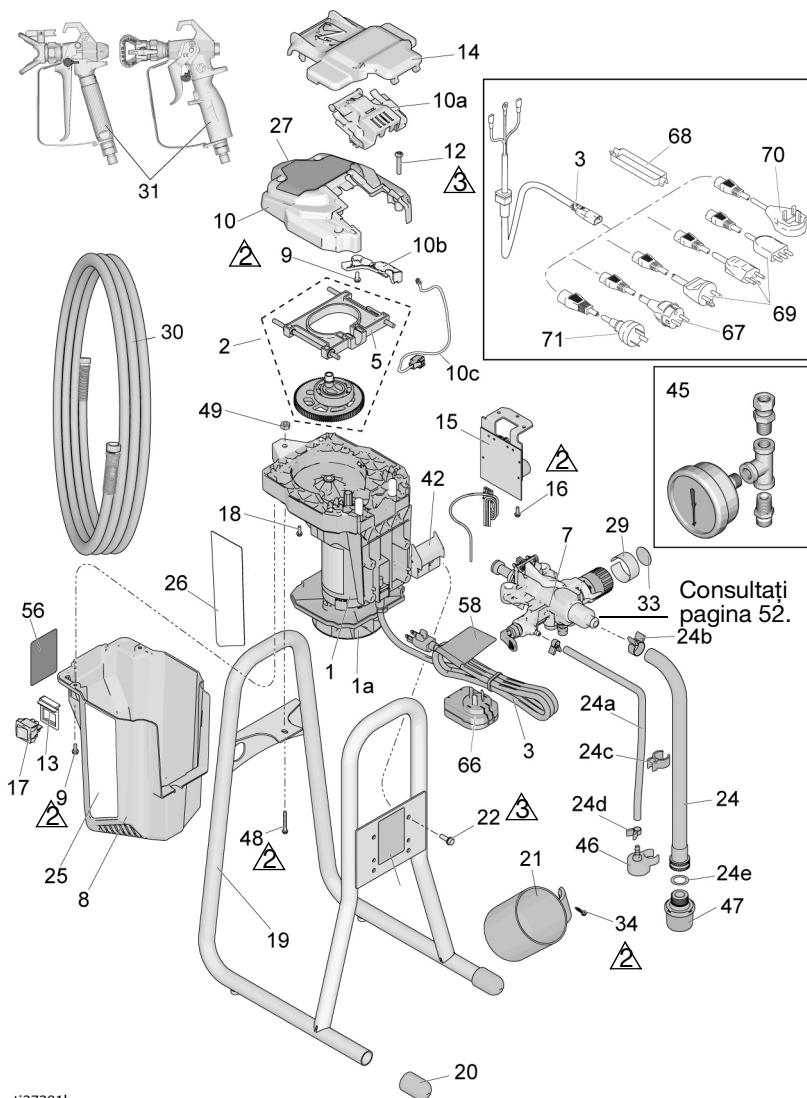

Consultați pagina 52.



Listă de piese a pulverizatoarelor cu stand DI 24Y680, 17G183, 17H218, 17H219, 17H221

Ref.	Piesă	Descriere	Cant.	Ref.	Piesă	Descriere	Cant.
1*		SET, motor <i>include 1a, 22</i>		21	15G838	GARNITURĂ, aspirație/scurgere	1
	17K684	120 V, model 24Y680 (seria A)	1	22	128795	ȘURUB, hwh, autofiletant	4
	17F757	120 V, model 24Y680 (seria B)	1	24	17D161	TUB, aspirație, ansamblu <i>include 24a-24e, 46, 47</i>	1
	17L083	17H218, 17H219, 17H221 (seria A)	1	24a	195108	TUB, scurgere	1
		230 V, modele 17G183, 17H218, 17H219, 17H221 (seria B)	1	24b	116295	COLIER, tub	1
	17F758	17H218, 17H219, 17H221 (seria B)	1	24c	195400	CLEMĂ, tub	1
1a	16X980	SET, ventilator	1	24d	115489	COLIER, tub scurgere	2
2	17J869	SET, transmisie și joncțiune <i>include 5</i>	1	24e	115099	ȘAIBĂ, furtun	1
3		CABLU, alimentare		25	17J029	ETICHETĂ, dreapta	1
	17J173	120 V, model 24Y680	1	26	17J030	ETICHETĂ, stânga	1
	17J175	230V, model 17G183	1	27	17J028	ETICHETĂ, față	1
	17J405	230V, Model 17H219, 17H221	1	30	247340	FURTUN, cuplat, 1/4 in. x 50 ft	1
	19F991	230 V, model 18H203	1	31		PISTOL, pulverizare	
	17L301	230V, model 17H218	1		17J910	Modelele 24Y680, 17G183, 17H218, 17H221	1
5	17J864	SET, joncțiune	1		288427	Model 17H219	1
7	17J908	POMPĂ, cu piston plonjor	1	34	122667	ȘURUB, găurire, HWH	1
8		PROTECȚIE, motor <i>include 9, 56</i>		41	17J444	CHINGĂ, transport	1
	17K688	Model 24Y680, 17H219, 17H221 (seria A)	1	42	17J277	TAVĂ, picurare	1
	17J865	Model 24Y680, 17H219, 17H221 (seria B)	1	45	245856	SET, manometru, presiune	1
	17L101	Modele 17G183, 17H218 (seria A)	1	46	244035	Modelele 17G183, 17H218	
	17J887	Modele 17G183, 17H218 (seria B)	1	47	288716	DEFLECTOR, torsadat	1
9	118444	ȘURUB, mach, hwhd 10 - 24 x 0,5 in.	3	48	120736	FILTRU	1
10	17J866	SET, capac, față <i>include 9, 10a, 10b, 10c, 12</i>	1	49	102040	ȘURUB, hex, flanșă	1
10a	17F233	CAPAC, pompă, blocare	1	56▲		PIULIȚĂ, blocare, hexagonală	1
10b	17F262	CAPAC, cablu	1		17K018	ETICHETĂ, avertizare	1
10c	128551	CABLU, PC, cablaj	1		17K018	Modelele 24Y680, 17H221	1
12	115478	ȘURUB, mach, Torx, cap semirotund	4		16G596	Modelele 17G183, 17H218	1
13	15X737	COMUTATOR, suport	1		17K016	Model 17H219	1
14	17J618	PROTECȚIE, vopsea	1	57▲		CARD, alertă medicală (nu apare în figură)	
15		SET, control <i>include 15a, 16</i>			222385	EN, ES, FR	1
	17J867	120 V, model 24Y680	1		17A134	EN, ZH, KO	1
	17J885	230V, Modelele 17G183, 17H218, 17H219, 17H221	1	58▲		ETICHETĂ, avertizare cablu	
15a	119276	SIGURANȚĂ, 12,5 A lentă, 110 V/120 V	1		17K020	Modelele 24Y680, 17H221	1
	129882	SIGURANȚĂ, 6,3 A lentă, 230 V	1		15H087	Model 17H219	1
16	117501	ȘURUB, plastite	1	67	242001	SET DE CABLURI, model EU 17H218, 17H221, 17H219	1
17	118899	COMUTATOR, basculant	1	68	195551	DISPOZITIV DE FIXARE, ștecăr model 17H218, 17H221, 17H219	1
18	115498	ȘURUB, mach, fantă, cu cap hexagonal	1	69	287121	SET DE CABLURI, Italia/ Danemarca/Suedia, model 17H218	1
19	17F940	CADRU, imersie directă	1	70	17J242	SET CABLURI, Model UK 17H218	1
20	15G857	CAPAC, picior	2	71	242005	SET DE CABLURI, AU, model 17H221, 17H219	1

* Pentru setul de perii motor comandați 17U193.

▲ Puteți obține gratuit etichete, plăcuțe și panouri tip Pericol și Avertizare.

Pulverizatoare cu rezervor 17F924, 17G184, 17H222, 17H223

Ref.	Cuplu
 1	15-20 in-lb (1,5-2 N•m)
 2	30-35 in-lb (3,5-4,0 N•m)
 3	110-120 in-lb (12-14 N•m)

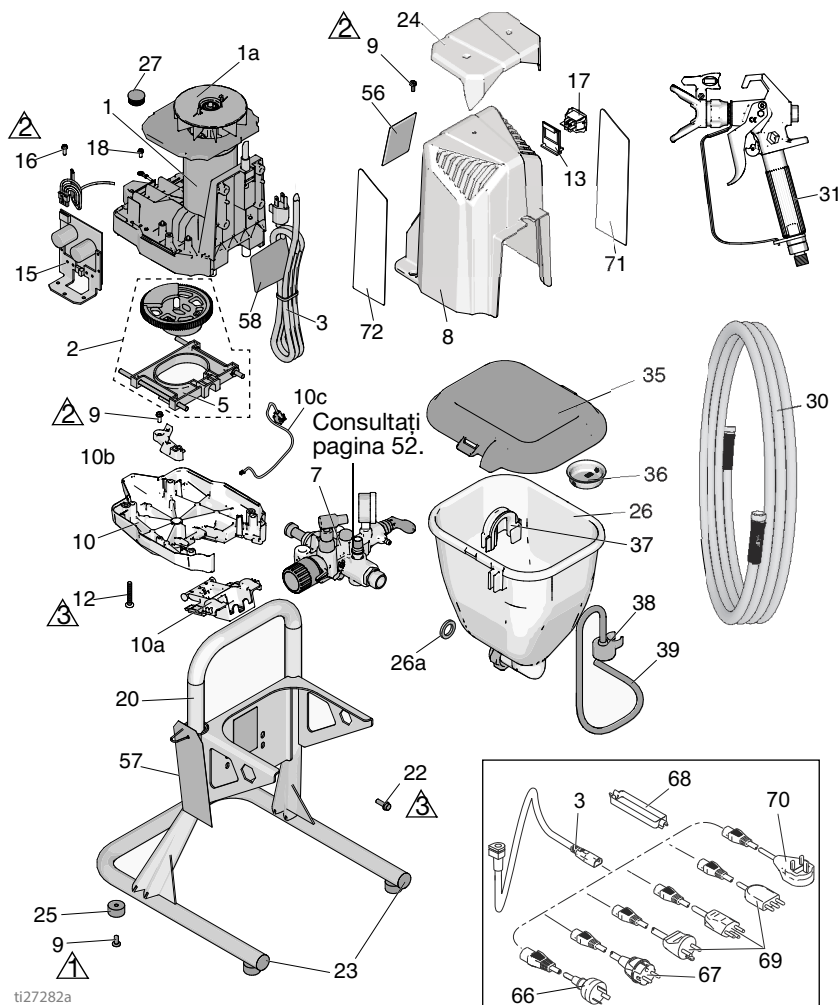

ti27282a





Pulverizatoare cu rezervor 17F924, 17G184, 17H222, 17H223

Listă de piese a pulverizatoarelor cu rezervor 17F924, 17G184, 17H222, 17H223

Ref. Piesă	Descriere	Cant.	Ref. Piesă	Descriere	Cant.
1*	SET, motor <i>include</i> 1a, 22 120 V, model 17F924	1	30	214698 FURTUN, cuplat, 3/16 in. x 25 ft	1
	17F757 230 V, Modelele 17G184, 17H222, 17H223	1	31	17J261 PISTOL, pulverizare, FTX	1
1a	16X980 SET, ventilator	1	35	17H417 CAPAC, rezervor	1
2	17J863 SET, transmisie și jonctiune <i>include</i> 5	1	36	112133 PROTECȚIE, rezervor	1
3	CABLU, alimentare	1	37	17H419 CLEMĂ, furtun de scurgere	1
	17J173 Model 17F924	1	38	244035 DEFLECTOR, torsadat	1
	17J175 Model 17G184	1	39	17K336 TUB, scurgere, <i>include</i> 37, 38	1
	17L301 Model 17H222, 17H223	1	56▲	ETICHETĂ, avertizare	1
5	17J864 SET, jonctiune	1	17J912 Model 17F924	Model 17G184,	1
7	17J909 POMPA, volumetrică	1	16G596 17H222	Model 17H223	1
8	17J887 PROTECȚIE, motor <i>include</i> 9, 56	1	17K016 Model 17H223	CARD, alertă medicală (nu apare în figură)	1
9	118444 ȘURUB, mach, hwhd 10 - 24 x 0,5 in.	7	57▲	222385 EN, ES, FR	1
10	17J866 SET, capac, față <i>include</i> 9, 10a, 10b, 10c, 12	1	17A134 EN, ZH, KO	ETICHETĂ, avertizare,	1
10a	17F233 CAPAC, pompă, blocare	1	58▲	cablu	1
10b	17F262 CAPAC, cablu	1	15H085 Model 17F924	Model 17H223	1
10c	128551 CABLU, PC, cablaj	1	15H087 SET DE CABLURI, model	UE 17H223	1
12	115478 ȘURUB, mach, Torx, cap semirodund	4	66	242005 SET DE CABLURI, model	1
13	15X737 COMUTATOR, suport	1	67	242001 UE 17H222 ,17H223	1
15	SET, control <i>include</i> 15a, 16	1	68	195551 DISPOZITIV DE FIXARE, ștecăr model 17H222, 17H223	1
	17J867 120 V, model 17F924	1	69	287121 SET DE CABLURI, Italia/ Danamarca/Suedia,	1
	17J885 230 V, Modelele 17G184, 17H222, 17H223	1	70	17J242 model 17H222	1
15a	119276 SIGURANȚĂ, 12,5 A lentă, 110 V/120 V	1	71	17H222 SET CABLURI, Model UK	1
	129882 SIGURANȚĂ, 6,3 A lentă, 230 V	1	72	17F947 ETICHETĂ, latura stângă	1
16	117501 ȘURUB, plastite	1	17J041 Modelele 17F924, 17H223	Model 17G184,	1
17	118899 COMUTATOR, basculant	1	17H222	17H222	1
18	115498 ȘURUB, mach, fantă, cu cap hexagonal	1	17F946 ETICHETĂ, latura dreaptă	Model 17F924, 17H223	1
20	17H426 CADRU, rezervor	1	17J039 Modelele 17G184, 17H222	Model 17F924, 17H223	1
22	128795 ȘURUB, hwh, autofiletant	4		17H222	1
23	120151 DISPOZITIV DE FIXARE, caplug	2			
24	17H593 CAPAC, carcasă	1			
25	17K640 AMORTIZOR, picior	4			
26	17J244 ANSAMBLU, rezervor <i>include</i> 26a, 35	1			
26a	115099 ȘAIBĂ, furtun	1			
27	17J819 ȘTECAR	1			

* Pentru setul de perii motor comandați 17U193.
▲ Puteți obține gratuit etichete, plăcuțe
și panouri tip Pericol și Avertizare.

Ansamblul pompei

Ref.	Cuplu	Ref.	Cuplu
	140-160 in-lb (16-18 N•m)		220-250 in-lb (25-28 N•m)
	270-330 in-lb (30-37 N•m)		320-380 in-lb (36-43 N•m)
	30-35 ft-lb (40-48 N•m)		

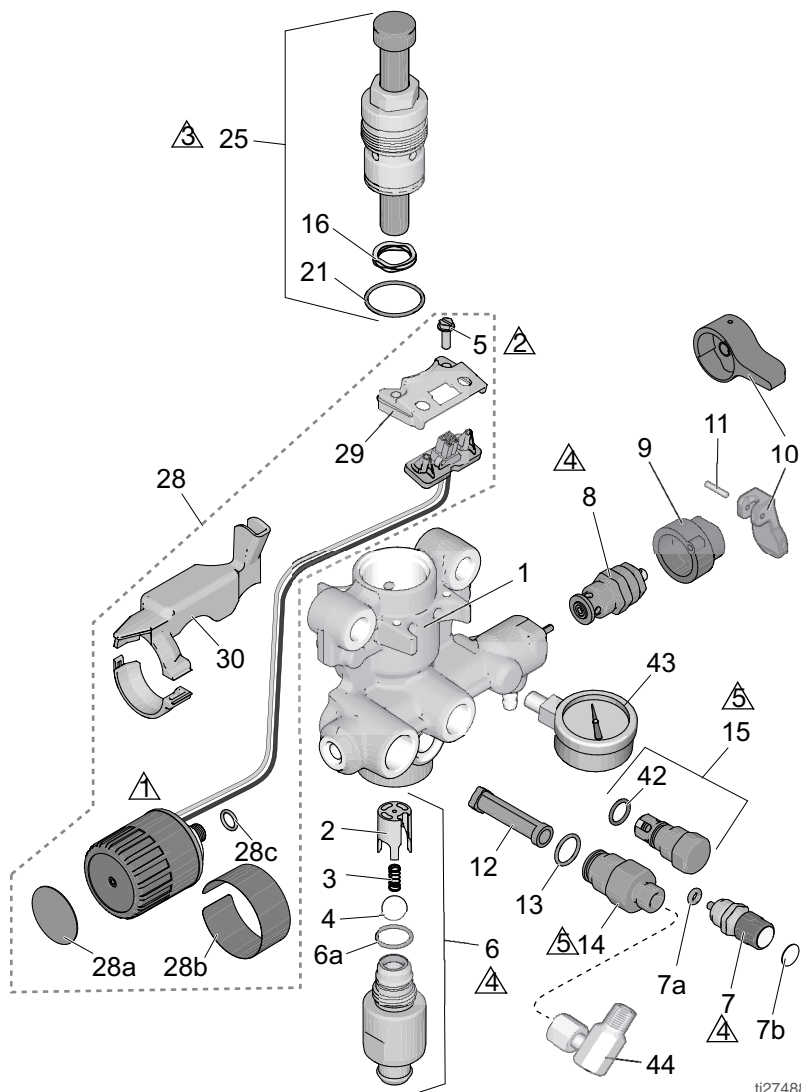

ti27488a

Listă de piese pentru pompă

Ref.	Piesă	Descriere	Cant.	Ref.	Piesă	Descriere	Cant.
1	17G447	CARCASĂ, pompă Modelele 17F924,		12	288747	SET, filtru (nu este instalat pe toate modelele.)	1
	17H605	17G184, 17H222, 17H223	1	13	120776	PRESETUPĂ, inel de etanșare	1
2	17D364	GHIDAJ, bilă	1	14	24Y327	SET, evacuare reparație <i>include 12, 13</i>	1
3	128336	ARC, compresie	1	15	17J880	SET, reparație valvă evacuare <i>include 42</i>	1
4	105445	BILĂ, 0,5 in.	1	16	128323	ARC, supapă	1
5	117501	ȘURUB, mach, fantă HWH	2	21	16D531	PRESETUPĂ, inel de etanșare	1
6		SET, carcasă admisie <i>include 2, 3, 4, 6a</i> Modelele 24Y680,		25	24Y472	SET, reparație, pompă piston <i>include 16, 21</i>	1
	17J876	17G183, 17H218, 17H219, 17H221	1	28		SET, control presiune <i>include 5, 28a, 28b, 28c,</i> 29, 30	
	17J877	Modelele 17H211, 17H214	1	17J881		Modelele 17H211, 17H214	1
	17J924	17G184, 17H222, 17H223	1			Modelele 24Y680, 17F924, 17G183,	
6a	124582	PRESETUPĂ, inel de etanșare	1	17J927		17G184, 17H218, 17H219, 17H221, 17H222, 17H223	1
7	17J878	SET, PushPrime <i>include</i> <i>7a, 7b</i>	1	28a	15A464	ETICHETĂ, control	1
7a	16P303	PRESETUPĂ, inel de etanșare	1	28b	17P739	ETICHETĂ, control	1
7b	17K420	ETICHETĂ, PushPrime	1	28c	106555	Inel de etanșare	1
8		SET, supapă, scurgere, <i>include 9, 10, 11</i>		29	17F227	SUPPORT, conector electric	1
	235014	Modelele 17H211, 17H214	1	30		SET, protecție, cablu	
		Modelele 24Y680, 17F924, 17G183,		17F229		Modelele 17H211, 17H214	1
	17J925	17G184, 17H218, 17H219, 17H221, 17H222, 17H223	1	17J882		17F924, 17G183, 17G184, 17H218, 17H219, 17H221, 17H222, 17H223	1
9		BAZĂ, supapă		42	122486	PRESETUPĂ, inel de etanșare	1
	224807	Modelele 17H211, 17H214	1			MANOMETRU	
10		MĂNER, supapă, scurgere		43	16X147	Modelele 17F924, 17G184, 17H222, 17H223	1
	187625	Modelele 17H211, 17H214	1	44	155541	Fiting, pivot Modelele 17F924, 17G184, 17H222, 17H223	1
	15Y185	17G184, 17H218, 17H219, 17H221, 17H222, 17H223	1				
		<i>include 11</i> ȘTIFT, cu caneluri, modelele 17H211, 17H214					
11	111600	17H214	1				

Scheme de conexiuni

110/120 V

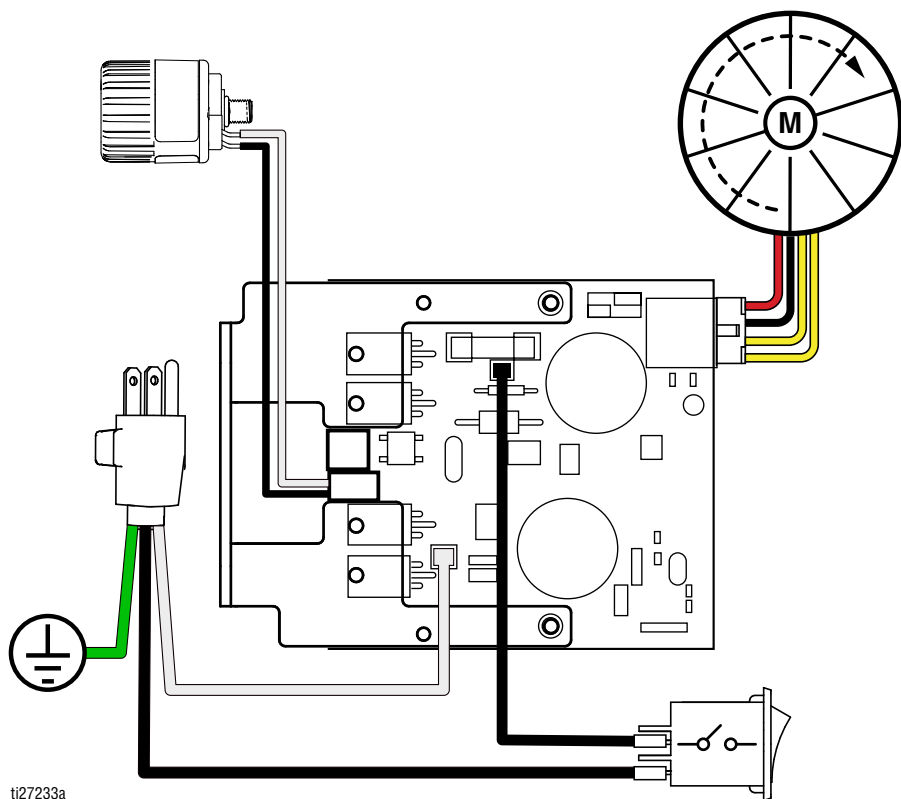

ti27233a

230 V

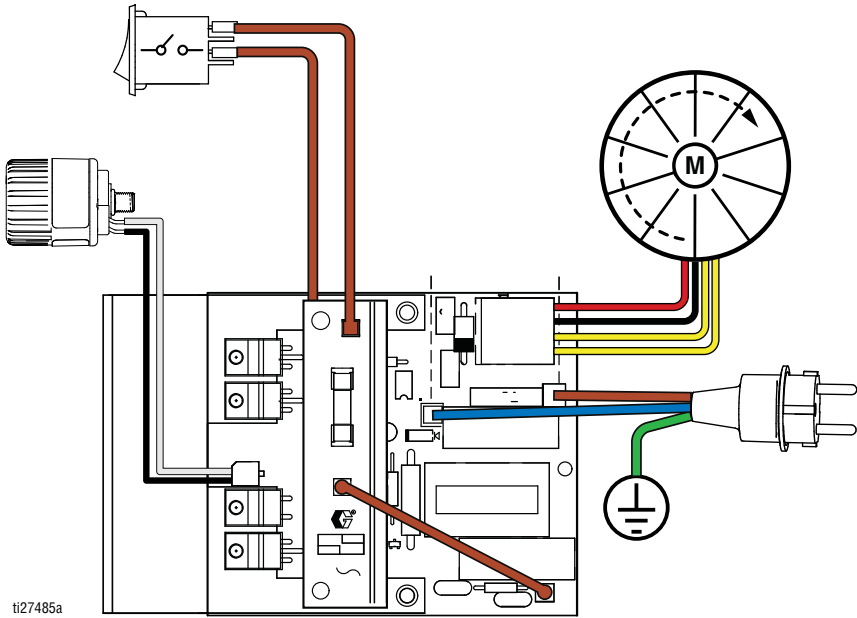

Specificații tehnice

GX 19, GX 21, FinishPro GX 19		
	S.U.A.	Sistem metric
Pulverizator		
Presiune maximă de lucru lichid	3000 psi	207 bari, 20,7 MPa
Debit maxim		
GX 19/FinishPro GX 19	0,38 gpm	1,4 lpm
GX 21	0,47 gpm	1,8 lpm
Dimensiune maximă duză		
GX 19/FinishPro GX 19	0,019 in.	0,048 mm
GX 21	0,021 in.	0,053 mm
Evacuare lichid npsm	1/4 in.	1/4 in.
Minim pentru generator	3500 W	
Cerințe privind alimentarea electrică		
GX 19	110–120V, 8 A / 220–240V, 5 A	
GX 21	110–120V, 12 A / 220–240V, 10 A	
Dimensiuni		
Înălțime		
Stand	18,4 in.	46,7 cm
DI stand	22 in.	55,9 cm
Rezervor	19,6 in.	49,8 cm
Lungime		
Stand	16,7 in.	47,5 cm
DI stand	18,4 in.	46,7 cm
Rezervor	20,2 in.	51,3 cm
Lățime		
Stand	13,5 in.	34,3 cm
DI stand	12 in.	30,5 cm
Rezervor	13,5 in.	34,3 cm
Greutate		
Stand	25 lb.	11,3 kg
DI stand	29 lb.	13,2 kg
Rezervor	28 lb.	12,1 kg
Interval temperaturi de depozitare ♦ ♦	-30° la 160°F	-35° la 71°C
Interval temperatură de lucru ✓	40° la 115°F	4° la 46°C
Zgomot**		
Presiune acustică	83 dBa*	
Putere acustică	93 dBa*	

GX 19, GX 21, FinishPro GX 19		
	S.U.A.	Sistem metric
Materiale de construcție		
Materiale ude la toate modelele	oțel inoxidabil, alamă, piele, polietilenă cu masă moleculară foarte ridicată (UHMWPE), carbură, nailon, aluminiu, PVC, polipropilenă, fluoroelastomer	
Observații		
* Presiunile la pornire și capacitatea pe ciclu pot varia în funcție de starea aspirației, capul de refulare, presiunea aerului și tipul de lichid.		
** Presiunea acustică măsurată la 1 metru (3 ft) de echipament. Intensitatea acustică măsurată conform ISO-9614.		
◆ Când pompa este depozitată cu lichid care nu îngheață. Pompa se va deteriora dacă în ea îngheață apă sau vopsea pe bază de latex.		
❖ În cazul unui impact în condiții de temperatură scăzută componentele din plastic se pot deteriora.		
✓ Modificarea vâscozității vopselei la temperaturi foarte scăzute sau foarte ridicate poate afecta performanța pulverizatorului.		

Declarația 65 pentru California

LOCUITORII DIN STATUL CALIFORNIA

 **AVERTIZARE:** Cauzator de cancer și tulburări reproductive - www.P65warnings.ca.gov.

Specificații tehnice

GX FF		
	S.U.A.	Sistem metric
Pulverizator		
Presiune maximă de lucru lichid	3000 psi	207 bari, 20,7 MPa
Debit maxim	0,38 gpm	1,4 lpm
Dimensiune maximă duză	0,019 in.	0,048 mm
Evacuare lichid npsm	1/4 in.	1/4 in.
Minim pentru generator	1500 W	
Cerințe privind alimentarea electrică	110–120V, 8 A / 220–240V, 5 A, 1Ø	
Dimensiuni		
Înălțime	19,6 in.	49,8 cm
Lungime	20,2 in.	51,3 cm
Lățime	13,5 in.	34,3 cm
Greutate	31 lb.	14,1 kg
Interval temperaturi de depozitare ♦❖	-30° la 160°F	-35° la 71°C
Interval temperatură de lucru ✓	40° la 115°F	4° la 46°C
Zgomot**		
Presiune acustică	83 dBa*	
Putere acustică	93 dBa*	
Materiale de construcție		
Materiale ude la toate modelele	oțel inoxidabil, alamă, piele, polietilenă cu masă moleculară foarte ridicată (UHMWPE), carbură, nailon, aluminiu, PVC, polipropilenă, fluoroelastomer	
Observații		
* Presiunile la pornire și capacitatea pe ciclu pot varia în funcție de starea aspirației, capul de refulare, presiunea aerului și tipul de lichid.		
** Presiunea acustică măsurată la 1 metru (3 ft) de echipament. Intensitatea acustică măsurată conform ISO-9614.		
♦ Când pompa este depozitată cu lichid care nu îngheață. Pompa se va deteriora dacă în ea îngheață apă sau vopsea pe bază de latex.		
❖ În cazul unui impact în condiții de temperatură scăzută componentele din plastic se pot deteriora.		
✓ Modificarea vâscozității vopselei la temperaturi foarte scăzute sau foarte ridicate poate afecta performanța pulverizatorului.		

Garanția standard Graco

Graco garantează că toate echipamentele la care se face referire în acest document produse de Graco și inscripționate cu acest nume nu prezintă defecte de material și de fabricație la data vânzării către cumpărătorul inițial. Cu excepția unor eventuale garanții speciale, extinse sau limitate emise de Graco, Graco se însărcinează să repare sau să înlocuiască, timp de douăsprezece luni de la data cumpărării, orice piesă a echipamentului a cărei defecțiune va fi constatată de către Graco. Această garanție este valabilă doar atunci când echipamentul a fost montat, pus în funcțiune și întreținut conform recomandărilor scrise ale Graco.

Această garanție nu acoperă următoarele, Graco nemaifiind în acest caz răspunzătoare: degradarea generală, precum și orice defecțiune, deteriorare sau uzură cauzată de instalarea defectuoasă, folosirea improprie, abraziuni, coroziuni, întreținerea necorespunzătoare sau improprie, neglijență, accident, modificări aduse structurii sau înlocuirea unor piese cu unele de altă proveniență. Graco nu este răspunzătoare nici pentru defecțiuni, deteriorări sau uzuri cauzate de incompatibilitatea echipamentului Graco cu structuri, accesorii, echipamente sau materiale de altă proveniență, ca și de erorile de proiectare, execuție, montaj, exploatare sau întreținere a structurilor, accesoriilor, echipamentelor sau materialelor de altă proveniență.

Această garanție este condiționată de returnarea pe cheltuiala clientului a echipamentului care se susține a fi defect către un distribuitor autorizat Graco, pentru verificarea respectivului defect. Dacă se va constata că defectul este real, Graco va repara sau înlocui cu titlu gratuit orice piese defecte. Echipamentul va fi returnat cumpărătorului inițial, transportul fiind suportat de companie. Dacă la verificarea echipamentului nu se vor constata defecte de material sau fabricație, se vor efectua reparații la un tarif rezonabil, în care va putea intra costul pieselor de schimb, al manoperei și al transportului.

PREZENTA GARANȚIE EXCLUDE ȘI SUPLINEȘTE ORICE ALTE GARANȚII, EXPRESE SAU IMPLICITE, INCLUZÂND, DAR FĂRĂ A SE LIMITA LA ACESTEA, GARANȚIA DE VANDABILITATE SAU CEA DE POTRIVIRE PENTRU UN ANUMIT SCOP.

Unica obligație a Graco și unicul drept la reparație al cumpărătorului pentru orice încălcare a garanției va fi conform celor specificate mai sus. Cumpărătorul consimte că nu va mai avea la dispoziție niciun alt drept la reparație (inclusiv, dar fără a se limita la dreptul de a solicita daune incidentale sau pe cale de consecință pentru pierderi de profit, de vânzări, vătămări corporale sau prejudicii materiale sau pentru orice alte pierderi incidentale sau pe cale de consecință). Orice acțiune juridică ce ar invoca încălcarea garanției trebuie inițiată în termen de cel mult doi (2) ani de la data cumpărării.

GRACO NU OFERĂ NICIO GARANȚIE ȘI NU RECUNOAȘTE NICIO GARANȚIE IMPLICITĂ DE VANDABILITATE SAU DE POTRIVIRE UNUI ANUMIT SCOP, ÎN LEGĂTURĂ CU ORICE ACCESORII, ECHIPAMENTE, MATERIALE SAU COMPONENTE PE CARE GRACO LE COMERCIALIZEAZĂ, DAR NU LE PRODUCE. Aceste produse care nu sunt fabricate de Graco, dar sunt comercializate de Graco (de exemplu, motoare electrice, întrerupătoare, furtunuri etc.) beneficiază, dacă este cazul, de garanție din partea producătorului acestora. Graco va oferi cumpărătorului, în limite rezonabile, asistență în formularea eventualelor reclamații de încălcare a garanțiilor respective.

În nicio împrejurare Graco nu va fi răspunzătoare pentru daune indirecte, incidentale, speciale sau de consecință rezultate din faptul că Graco a furnizat echipament în aceste condiții, precum și din punerea la dispoziție, acționarea sau exploatarea oricăror produse sau alte bunuri vândute prin prezentul document, fie din cauza unei încălcări a contractului, a garanției, din neglijența Graco sau din alte cauze.

Informații despre Graco

Pentru cele mai recente informații despre produsele Graco, vizitați www.graco.com.

Pentru informații privind patentele, consultați www.graco.com/patents.

PENTRU A PLASA O COMANDĂ, contactați-vă distribuitorul Graco sau telefonați la 1-800-690-2894 pentru a afla care este distribuitorul cel mai apropiat.

Toate informațiile scrise și vizuale din acest document reflectă cele mai recente informații cu privire la produs disponibile la data publicării. Graco își rezervă dreptul de a se opera modificări în orice moment și fără o notificare prealabilă.

Traducerea instrucțiunilor originale. This manual contains Romanian. MM 3A3212

Sediul Graco: Minneapolis

Birouri internaționale: Belgia, China, Japonia, Coreea

GRACO INC. AND SUBSIDIARIES • P.O. BOX 1441 • MINNEAPOLIS MN 55440-1441 • USA

Copyright 2015, Graco Inc. Toate unitățile de producție Graco sunt înregistrate ISO 9001.

www.graco.com

Revizia P, Octombrie 2024