

Funcionamiento, piezas



Pulverizadores airless eléctricos GX

3A3307P

ES

Únicamente para uso profesional.

No aprobado para uso en atmósferas explosivas o ubicaciones peligrosas.

Para aplicaciones de pulverización airless portátiles de pinturas y recubrimientos con fines arquitectónicos.

Modelos: GX

Presión máxima de trabajo de 20,7 MPa (207 bar, 3000 psi)

Consulte la página 4 para obtener información adicional sobre el modelo.



Instrucciones importantes de seguridad

Lea todas las advertencias e instrucciones de este manual, los manuales relacionados y sobre la unidad, incluido el cable de alimentación. Debe familiarizarse con los controles y el uso adecuado del equipo. Guarde estas instrucciones.

Manuales relacionados

Pistola - 311861 (FTX) 312830 (SG3) Bomba - 3A3172

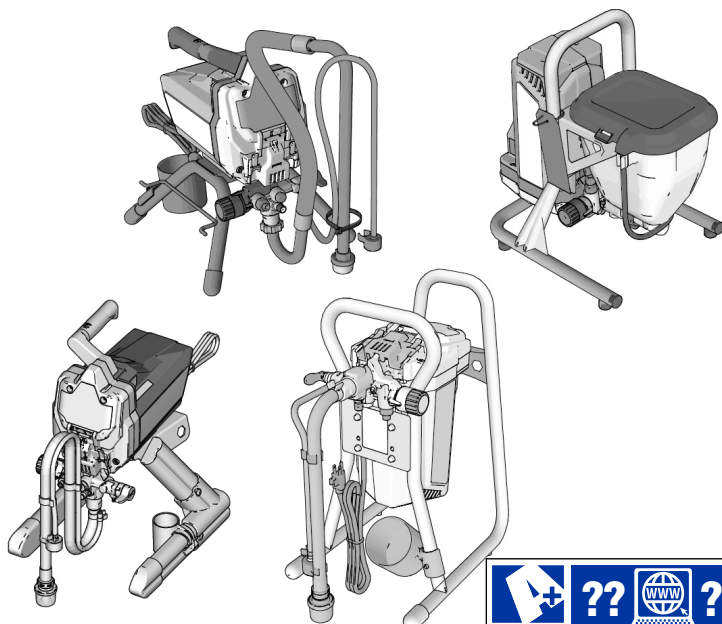

ti27285c



Use únicamente piezas de repuesto originales de Graco.

El uso de piezas de repuesto que no sean de Graco podría anular la garantía.





PROVEN QUALITY. LEADING TECHNOLOGY.

Índice

Modelos	4
Información importante para el usuario	5
Advertencias	6
Conozca su pulverizador	10
Modelos con soporte 17H211 y 17H214	10
Modelos con soporte 18H284 y 18H285	11
Modelos con soporte DI	12
Modelos con tolva	13
Configuración	14
Puesta en marcha	16
Procedimiento de descompresión	16
Descargar el fluido de almacenamiento	18
Llenado de la bomba	20
Llenado de la pistola	20
Cómo pulverizar	21
Instalación de la boquilla de pulverización	21
Pulverización	21
Ajuste del control de presión	22
Selección de boquilla y presión	22
Técnicas de pulverización	23
Cómo disparar la pistola	23
Apuntar con la pistola	23
Calidad del patrón de pulverización	23
Limpiar obstrucciones de boquillas	24
Limpieza	25
Limpieza en un cubo	25
Power Flush	27
Limpieza de la tolva	29
Limpieza del filtro de fluido InstaClean™	31
Limpieza de la pistola	31
Almacenamiento	32
Referencia	33
Selección de la boquilla de pulverización	33
Compatibilidad del fluido de limpieza	33
Instrucciones para la conexión a tierra estática	34
Referencia rápida	35
Mantenimiento	36
Mangueras airless	36
Boquillas de pulverización	36
Reparación de la bomba	36

Resolución de problemas	39
Notas	43
Pulverizadores con soporte 17H211, 17H214	44
Lista de piezas de pulverizadores con soporte 17H211, 17H214	45
Piezas de pulverizadores con soporte 18H284 y 18H285	46
Lista de piezas de pulverizadores con soporte 18H284 y 18H285	47
Pulverizadores con soporte DI 24Y680, 17G183, 17H218, 17H219, 17H221, 18H203	48
Lista de piezas de pulverizadores con soporte DI 24Y680, 17G183, 17H218, 17H219, 17H221	49
Pulverizadores con tolva 17F924, 17G184, 17H222, 17H223	50
Lista de piezas de pulverizadores con tolva 17F924, 17G184, 17H222, 17H223 ...	51
Conjunto de la bomba	52
Lista de piezas de la bomba	53
Diagramas de cableado	54
110/120 V	54
230 V	55
Especificaciones técnicas	56
Garantía estándar de Graco	59
Información sobre Graco	60

Modelos

	V CA	Modelo	Soporte	Soporte DI	Tolva
 Intertek 110474 Certificado de acuerdo con CAN/CSA C22.2 No. 68 Conforme a la norma UL 1450	120 EE. UU.	GX 19	17H211		
		FinishPro GX 19			17F924
América del Sur y Brasil	230 Schuko®	GX 21		17H221	
Canadá y Brasil y México	110	GX 21		24Y680	
	230 Europa Multi	GX 21		17H218	
		GX FF			17H222
	230 Schuko	GX 21		17G183	
		GX FF			17G184
	230 Sudáfrica	GX 21		18H203	
230	GX19	18H284			
	230	GX19	18H285		
	230 Schuko Asia, Australia y Nueva Zelanda	GX 21		17H219	
		GX 19	17H214		
		GX 19			17H223

Información importante para el usuario

¡Gracias por su compra!

Antes de usar el pulverizador, lea en este manual del usuario las instrucciones completas sobre el uso apropiado y las advertencias de seguridad.

Este pulverizador está diseñado para proporcionar un rendimiento de pulverización de primer nivel con pinturas y recubrimientos arquitectónicos de base agua y base de aceite (tipo esencias minerales). Esta información para el usuario le ayudará a comprender los tipos de materiales que pueden y no pueden usarse con el pulverizador.

Lea la información en la etiqueta del envase del producto para determinar si se puede utilizar con el pulverizador. Solicite una hoja de datos de seguridad (SDS) a su proveedor. Las etiquetas del envase y las hojas de datos de seguridad (SDS) le explicarán el contenido del material y las precauciones específicas relacionadas.

Las pinturas, recubrimientos y materiales de limpieza suelen agruparse en una de las siguientes **3 categorías básicas**:



BASE AGUA: La etiqueta del envase debe indicar que el material puede limpiarse con agua y jabón. El pulverizador es compatible con este tipo de material. El pulverizador **NO** es compatible con productos de limpieza agresivos como la lejía clorada.



BASE DE ACEITE: La etiqueta del envase debe indicar que el material es COMBUSTIBLE y que se puede limpiar con esencias minerales o diluyente de pintura. Las hojas de datos de seguridad (SDS) deben indicar que el punto de inflamación del material es superior a 37,8 °C (100 °F). El pulverizador es compatible con este tipo de material. Use los materiales con base de aceite en exteriores o en interiores bien ventilados. Consulte las advertencias de seguridad de este manual.



INFLAMABLE: Este tipo de material contiene disolventes inflamables como el xileno, tolueno, nafta, metil-etil-cetona, reductor de laca, acetona, alcohol desnaturalizado y aguarrás. La etiqueta del envase debe indicar que este material es **INFLAMABLE**. Este tipo de material **NO** es compatible y **NO SE PUEDE** utilizar.

Advertencias

Las advertencias siguientes corresponden a la configuración, el uso, la conexión a tierra, el mantenimiento y la reparación de este equipo. El signo de exclamación le indica que se trata de una advertencia general, y el símbolo de peligro se refiere a un riesgo específico de procedimiento. Cuando aparezcan estos símbolos en el cuerpo de este manual o en las etiquetas de advertencia, consulte nuevamente estas advertencias. A lo largo del manual pueden aparecer, donde corresponda, otros símbolos y otras advertencias de peligros específicos del producto que no figuran aquí.

ADVERTENCIA



CONEXIÓN A TIERRA

Este producto debe estar conectado a tierra. En caso de cortocircuito, la conexión a tierra reduce el riesgo de descargas eléctricas ya que proporciona una vía de escape para la corriente eléctrica. Este producto cuenta con un cable con una toma de tierra propia y un enchufe de puesta a tierra apropiado. El enchufe debe estar conectado a una toma de corriente correctamente instalada y puesta a tierra de acuerdo con todos los códigos y ordenanzas locales.

- La incorrecta instalación del enchufe con puesta a tierra puede producir un riesgo de descarga eléctrica.
- Cuando sea necesario reparar o sustituir el cable o el enchufe, no conecte el cable de tierra a uno de los terminales de hoja plana.
- El cable con aislamiento cuyo recubrimiento es verde, con o sin rayas amarillas, es el de tierra.
- Consulte a un electricista o personal de servicio calificado cuando no comprenda completamente las instrucciones de conexión a tierra, o cuando tenga dudas sobre si la conexión a tierra del producto es correcta.
- No modifique el enchufe que se proporciona; si no encaja en la toma de corriente, haga que un electricista cualificado instale la toma de corriente que corresponda.
- Este producto debe usarse en un circuito de 120 V o 230 V nominales y tiene un enchufe con conexión a tierra similar al enchufe ilustrado en la figura siguiente.

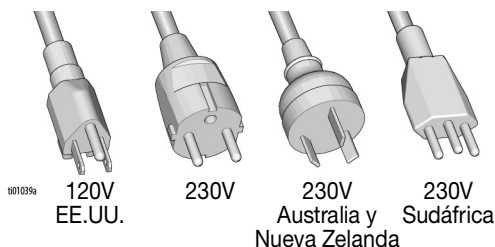

- Conecte el producto únicamente a una toma de corriente que tenga la misma configuración que el enchufe.
- No utilice adaptadores con este producto.

Cables de extensión:

- Use únicamente un cable de extensión de tres hilos que tenga un enchufe con puesta a tierra y un receptáculo a tierra que acepte el enchufe del producto.
- Asegúrese de que el cable de extensión no esté dañado. Si fuera necesario utilizar un cable de extensión, utilice uno de 12 AWG (2,5mm²) como mínimo para transportar la corriente requerida por el producto.
- Un cable con dimensiones inferiores a las indicadas produce una caída en el voltaje de línea, una pérdida de potencia y sobrecalentamiento.

Tamaño del conductor		Longitud
AWG (sistema estadounidense de calibres de alambres)	Métrico	Máxima
16	1,5 mm ²	8 m (25 pies)
12	2,5 mm ²	15 m (50 pies)

ADVERTENCIA
PELIGRO DE INCENDIO Y EXPLOSIÓN

Los vapores inflamables, como los de disolvente o pintura, en la zona de trabajo pueden incendiarse o explotar. Para ayudar a prevenir incendios y explosiones:

- No pulverice materiales combustibles cerca de una llama abierta ni fuentes de ignición, como cigarrillos, motores y equipos eléctricos.
- El paso de pintura o disolvente a través del equipo puede generar electricidad estática. La electricidad estática en presencia de vapores de pintura o disolvente genera riesgo de incendio o explosión. Todas las piezas del sistema de pulverización, incluso la bomba, conjunto de manguera, pistola de pulverización y objetos en la zona de pulverización deben estar puestos a tierra correctamente para evitar descargas estáticas y chispas. Use mangueras Graco para pulverizadores de pintura airless de alta presión, conductoras o puestas a tierra.
- Verifique que todos los recipientes o sistemas colectores estén puestos a tierra para evitar descargas estáticas. No use bolsas de cubos, salvo que sean antiestáticas o conductoras.
- Conecte a una toma de corriente conectada a tierra y use cables de extensión conectados a tierra. No use un adaptador de 3 a 2 clavijas.
- No use pintura o disolvente que contenga hidrocarburos halogenados.
- No pulverice líquidos combustibles en un área confinada.
- Mantenga la zona de pulverización bien ventilada. Mantenga un buen volumen de aire fresco circulando por la zona.
- El pulverizador produce chispas. Mantenga el conjunto de la bomba en una zona bien ventilada como mínimo a 6,1 m (20 pies) de la zona de pulverización cuando pulverice, lave, limpie o realice tareas de mantenimiento. No pulverice sobre el conjunto de la bomba.
- No fume en la zona de pulverización ni pulverice cuando haya chispas o una llama presentes.
- No accione interruptores de luz, motores o productos similares que produzcan chispas en la zona de pulverización.
- Mantenga la zona limpia y sin recipientes de pintura o disolvente, trapos y otros materiales inflamables.
- Debe conocer el contenido de las pinturas y los disolventes que está pulverizando. Lea todas las Hojas de datos de seguridad (SDS) y las etiquetas de los recipientes suministrados con las pinturas y los disolventes. Siga las instrucciones de seguridad del fabricante de pintura y disolvente.
- Asegúrese de que el equipo de extinción de incendios está en buen estado de funcionamiento.

⚠️ ADVERTENCIA



PELIGRO DE INYECCIÓN DE FLUIDO EN LA PIEL

La pulverización a alta presión puede inyectar toxinas en el cuerpo y causar lesiones graves. En caso de que se produzca la inyección, **obtenga inmediatamente tratamiento quirúrgico**.

- No dirija la pistola ni el chorro de pulverización hacia personas o animales.
- Mantenga las manos y otras partes del cuerpo alejadas de la descarga. Por ejemplo, no intente detener las fugas con ninguna parte del cuerpo.
- Utilice siempre el portaboquillas. No pulverice sin el portaboquillas colocado.
- Utilice boquillas de pulverización de Graco.
- Proceda con cautela al limpiar y cambiar las boquillas. En caso de que la boquilla de pulverización se atasque mientras pulveriza, siga el **Procedimiento de descompresión** para apagar la unidad y liberar la presión antes de retirar la boquilla de pulverización para limpieza.
- El equipo mantiene la presión una vez que se ha apagado la alimentación. No deje el equipo con tensión ni presurizado mientras esté desatendido. Siga el **Procedimiento de descompresión** cuando el equipo esté desatendido o no esté en uso, y antes de realizar tareas de mantenimiento, limpieza o extracción de piezas.
- Revise las mangueras y las piezas en busca de signos de daños. Reemplace todas las mangueras y piezas dañadas.
- Este sistema tiene capacidad para producir una presión de 22,8 MPa (228 bar, 3000 psi). Utilice piezas de repuesto o accesorios de Graco capaces de soportar una presión nominal mínima de 22,8 MPa (228 bar, 3000 psi).
- Ponga siempre el seguro del gatillo cuando no esté pulverizando. Verifique que el seguro del gatillo funcione correctamente.
- Antes de utilizar la unidad, verifique que todas las conexiones son firmes.
- Sepa cómo parar la unidad y purgar rápidamente la presión. Familiarícese a fondo con los controles.



PELIGRO EN CASO DE USO INCORRECTO DEL EQUIPO

El uso incorrecto del equipo puede causar la muerte o lesiones graves.

- Al pintar, utilice siempre guantes, protección ocular y un respirador o mascarilla adecuados.
- No lo haga funcionar ni pulverice cerca de los niños. Mantenga a los niños alejados del equipo en todo momento.
- No se incline ni se ponga de pie sobre un soporte inestable. Mantenga un apoyo y equilibrio efectivos en todo momento.
- Manténgase alerta y preste atención a lo que hace.
- No use el equipo si está cansado o bajo los efectos de medicamentos o del alcohol.
- No retuerza ni doble la manguera.
- No exponga la manguera a temperaturas o presiones que excedan las especificaciones de Graco.
- No utilice la manguera para levantar ni tirar del equipo.
- No pulverice con una manguera que sea más corta de 7,5 m aprox. (25 pies).
- No altere ni modifique el equipo. Las alteraciones o modificaciones pueden anular las aprobaciones de las agencias y suponer peligros para la seguridad.
- Asegúrese de que todos los equipos tengan los valores nominales y las aprobaciones acordes al entorno en que los usa.



PELIGRO DE DESCARGA ELÉCTRICA

Este equipo debe estar conectado a tierra. Una conexión a tierra, instalación o utilización inapropiadas del equipo pueden causar una descarga eléctrica.

- Antes de realizar tareas de mantenimiento en el equipo, apague la alimentación eléctrica y desconecte el cable de alimentación.
- Conéctelo solo a tomas eléctricas con conexión a tierra.
- Utilice únicamente cables de extensión de tres hilos.
- Asegúrese de que las clavijas de tierra estén intactas en los cables de alimentación y extensión.
- No lo exponga a la lluvia. Almacene el equipo en interiores.
- Para sustituir un cable de alimentación dañado, recurra solo a un centro de servicio autorizado.



⚠ ADVERTENCIA



PELIGRO DEBIDO AL USO DE PIEZAS DE ALUMINIO SOMETIDAS A PRESIÓN

El uso de fluidos incompatibles con el aluminio en el equipo presurizado puede provocar reacciones químicas severas y la rotura del equipo. Cualquier incumplimiento de esta advertencia puede causar la muerte, lesiones graves o daños a la propiedad.

- No use 1,1,1 tricloroetano, cloruro de metileno ni otros disolventes de hidrocarburos halogenados o fluidos que contengan dichos disolventes.
- No use lejías cloradas.
- Muchos otros fluidos pueden contener sustancias químicas que pueden reaccionar con el aluminio. Consulte con su proveedor de materiales para comprobar la compatibilidad.



PELIGRO POR PIEZAS EN MOVIMIENTO

Las piezas en movimiento pueden dañar, cortar o amputar los dedos u otras partes del cuerpo.



- Manténgase alejado de las piezas en movimiento.
- No utilice el equipo sin las cubiertas o tapas de protección.
- Un equipo presurizado ponerse en marcha de manera imprevista. Antes de revisar, mover o realizar tareas de mantenimiento en el equipo, siga el **Procedimiento de descompresión** y desconecte todas las fuentes de alimentación.



PELIGRO POR VAPORES O FLUIDOS TÓXICOS

Los vapores o fluidos tóxicos pueden provocar lesiones graves o incluso la muerte si salpican a los ojos o la piel, se inhalan o se ingieren.

- Lea las hojas de datos de seguridad del material (MSDS) para conocer los peligros específicos de los fluidos que está utilizando.
- Guarde los fluidos peligrosos en recipientes adecuados que hayan sido aprobados. Proceda a su eliminación siguiendo las directrices pertinentes.



EQUIPO DE PROTECCIÓN INDIVIDUAL

Use equipos de protección adecuados en la zona de trabajo para evitar lesiones graves, como daños oculares, pérdida auditiva, inhalación de vapores tóxicos o quemaduras. Este equipo de protección incluye, entre otros, los elementos siguientes:

- Protección ocular y auditiva.
- Mascarillas, ropa de protección y guantes según lo recomendado por los fabricantes del fluido y del disolvente.

Conozca su pulverizador

Modelos con soporte 17H211 y 17H214

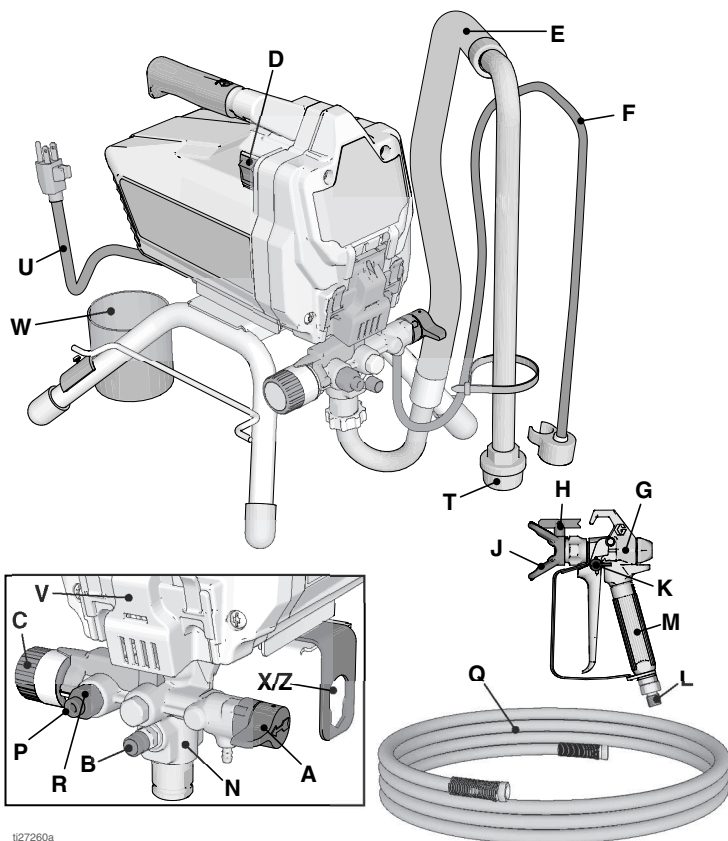

127260a

A	Válvula de cebado/pulverización
B	Botón PushPrime™
C	Mando de control de presión
D	Interruptor de encendido/apagado
E	Tubo de aspiración
F	Tubo de drenaje (con difusor)
G	Pistola de pulverización airless
H	Boquilla de pulverización reversible
J	Portaboquillas
K	Seguro del gatillo de la pistola
L	Racor de entrada de fluido a la pistola
M	Filtro de fluido de la pistola (dentro de la empuñadura)
N	Bomba ProXChange™ (detrás de la puerta Easy Access)

P	Accesorio de salida de fluido de la bomba (conexión de la manguera airless)
Q	Manguera airless
R	Filtro de fluido InstaClean™ (dentro de la salida de fluido)
T	Colador de entrada
U	Cable de alimentación
V	Puerta Easy Access
W	Vaso del tubo de aspiración/drenaje
X/Z	Herramienta de extracción de la bomba y de la válvula de entrada
	Etiqueta de modelo/serie (no se muestra, ubicada en el fondo de la unidad)

Vea **Referencia rápida**, página 35, para más información.

Modelos con soporte 18H284 y 18H285

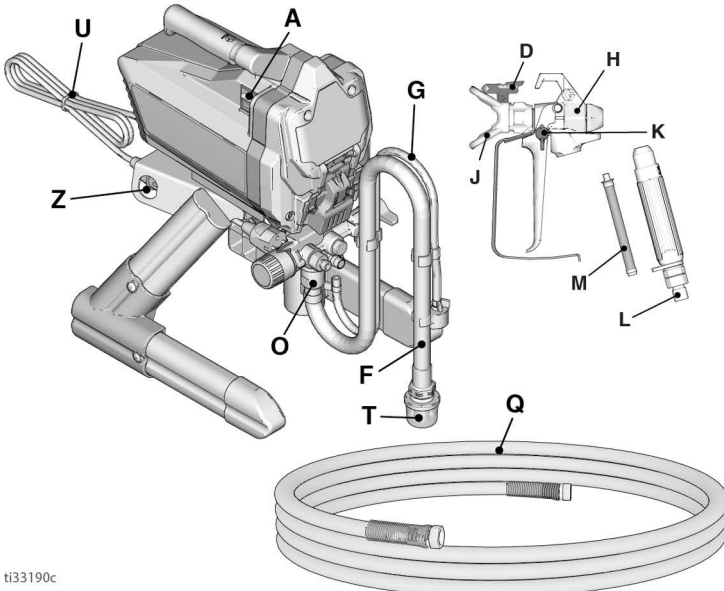
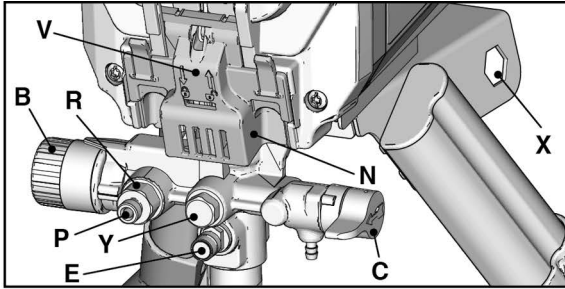

ti33190c

A	Interruptor de alimentación - ON/OFF (encendido/apagado)
B	Mando de control de presión
C	Válvula de cebado/pulverización
D	Boquilla de pulverización
E	Botón PushPrime
F	Tubo de aspiración
G	Tubo de drenaje (con difusor)
H	Pistola de pulverización airless
J	Portaboquillas
K	Seguro del gatillo de la pistola
L	Accesorio de conexión de pistola
M	Filtro de la pistola (dentro de la empuñadura)
N	Bomba ProXChange™ (detrás de la puerta Easy Access)

O	Válvula de entrada
P	Conexión de la manguera airless
Q	Manguera airless
R	Filtro InstaClean (dentro de la salida de fluido)
T	Rejilla de entrada
U	Cable de alimentación
V	Puerta Easy Access
X	Herramienta de extracción de la bomba
Y	Válvula de salida
Z	Herramienta de extracción de la válvula de entrada
	Etiqueta de modelo/serie (no se muestra, ubicada en el fondo de la unidad)
Vea Referencia rápida , página 35, para más información.	

Conozca su pulverizador

Modelos con soporte DI

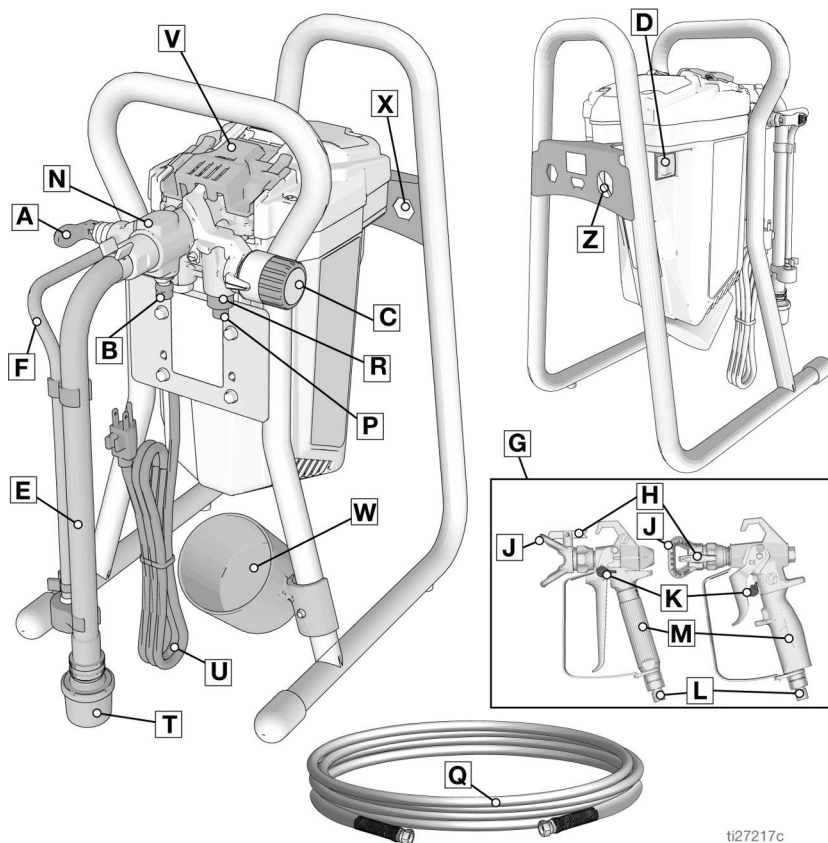

ti27217c

A	Válvula de cebado/pulverización
B	Botón PushPrime
C	Mando de control de presión
D	Interruptor de encendido/apagado
E	Tubo de aspiración
F	Tubo de drenaje (con difusor)
G	Pistola de pulverización airless
H	Boquilla de pulverización reversible
J	Portaboquillas
K	Seguro del gatillo de la pistola
L	Racor de entrada de fluido a la pistola
M	Filtro de fluido de la pistola (dentro de la empuñadura)
N	Bomba ProXChange™ (detrás de la puerta Easy Access)

P	Accesorio de salida de fluido de la bomba (conexión de la manguera airless)
Q	Manguera airless
R	Filtro de fluido InstaClean™ (dentro de la salida de fluido)
T	Colador de entrada
U	Cable de alimentación
V	Puerta Easy Access con cubierta
W	Vaso del tubo de aspiración/drenaje
X	Herramienta de extracción de la bomba
Z	Herramienta de extracción de la válvula de entrada
	Etiqueta de modelo/serie (no se muestra, ubicada en el fondo de la unidad)

Vea **Referencia rápida**, página 35, para más información.

Modelos con tolva

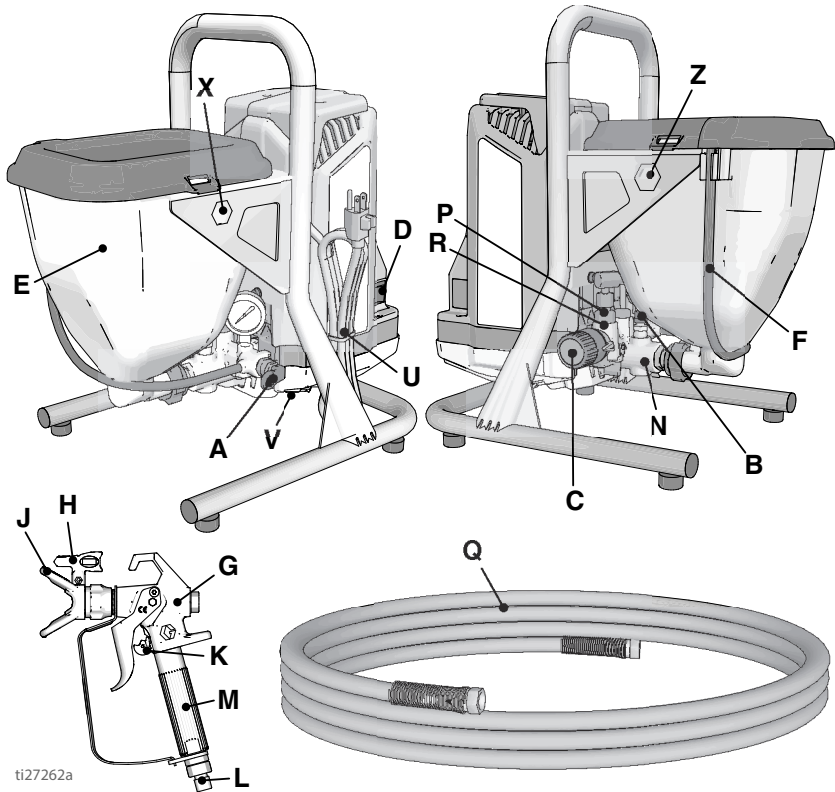

ti27262a

A	Válvula de cebado/pulverización
B	Botón PushPrime
C	Mando de control de presión
D	Interruptor de encendido/apagado
E	Tolva
F	Tubo de drenaje (con difusor)
G	Pistola de pulverización airless FTX
H	Boquilla reversible de pulverización, acabado fino
J	Portaboquillas
K	Seguro del gatillo de la pistola
L	Racor de entrada de fluido a la pistola
M	Filtro de fluido de la pistola (dentro de la empuñadura)
N	Bomba ProXChange™ (detrás de la puerta Easy Access)

P	Accesorio de salida de fluido de la bomba (conexión de la manguera airless)
Q	Manguera airless
R	Filtro de fluido InstaClean™ (dentro de la salida de fluido)
T	Colador de entrada, interior de la tolva (no se muestra)
U	Cable de alimentación
V	Puerta Easy Access
X	Herramienta de extracción de la bomba
Z	Herramienta de extracción de la válvula de entrada
	Etiqueta de modelo/serie (no se muestra, ubicada en el fondo de la unidad)
Vea Referencia rápida , página 35, para más información.	

Configuración

Quando desembale el pulverizador por primera vez o después de un largo periodo de almacenamiento, realice el procedimiento de configuración.

1. Conecte la manguera airless de Graco a la salida de fluido. Utilice una llave para apretarla firmemente.

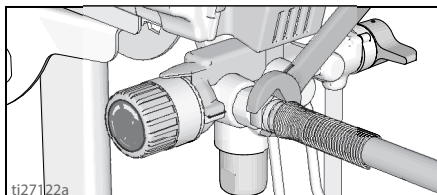

2. Conecte el otro extremo de la manguera a la pistola.

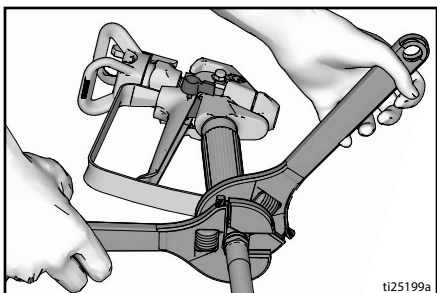

3. Utilice llaves para apretarla firmemente. Si la manguera ya está conectada, asegúrese de que las conexiones estén apretadas.

4. Ponga el seguro del gatillo.

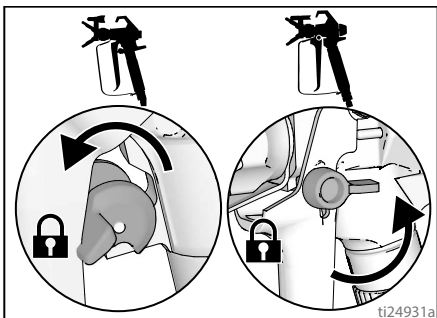

5. Retire el portaboquillas. No pierda el sello.

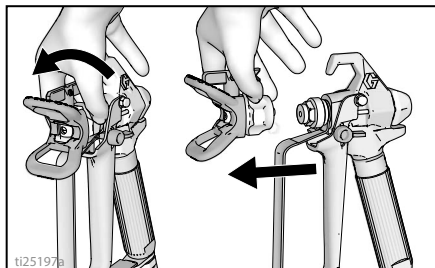

6. Gire el mando de control de presión completamente hacia la izquierda (en sentido contrario a las agujas del reloj) hasta la presión mínima.

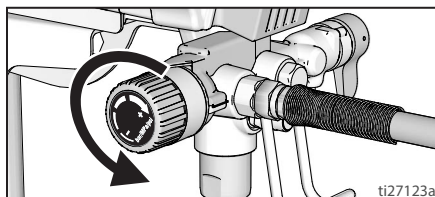

7. Cuando desembale el pulverizador por primera vez, retire los materiales de embalaje del colador de entrada. Después de un periodo de almacenamiento prolongado, revise el colador de entrada en busca de obstrucciones y residuos.

Colado de la pintura

La pintura abierta previamente puede contener restos de pintura seca u otros residuos. Para evitar problemas durante el cebado y la obstrucción de boquillas de pulverización, se recomienda colar la pintura antes de su uso. Puede adquirir bolsas para colar y filtrar pintura en los establecimientos de venta de pintura. Estire una bolsa de este tipo sobre un cubo limpio y vierta la pintura por ella para capturar cualquier resto de pintura seca y otros residuos antes de pulverizar.



Puesta en marcha

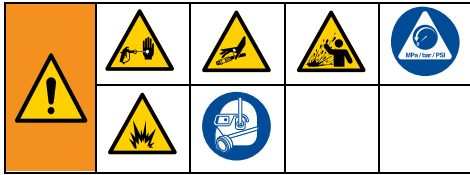

Procedimiento de descompresión



Siga el Procedimiento de descompresión siempre que vea este símbolo.

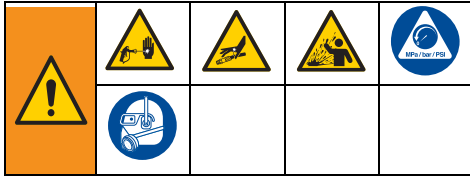

Este equipo seguirá presurizado hasta que se alivie manualmente la presión. Para evitar lesiones graves por fluido presurizado, como la inyección en la piel o las ocasionadas por salpicaduras de fluido, siga el **Procedimiento de descompresión** cuando deje de pulverizar y antes de limpiar, revisar o realizar tareas de mantenimiento en el equipo.

1. Ponga el interruptor de encendido/apagado en la posición **OFF**.

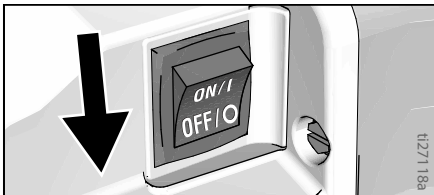

2. Ponga el seguro del gatillo. Ponga siempre el seguro del gatillo cuando el pulverizador está detenido para evitar que la pistola se dispare accidentalmente.

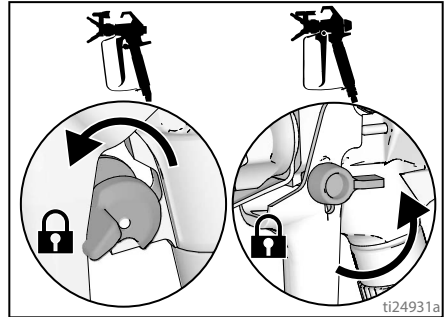

3. Ajuste el mando de control de presión al mínimo.

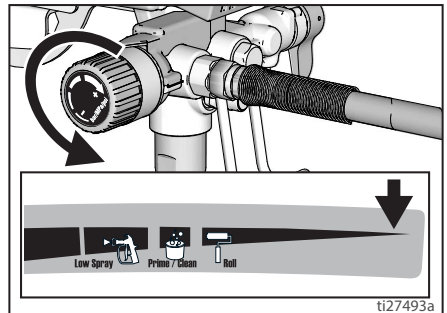

4. Coloque el tubo de drenaje en un cubo y coloque la válvula de cebado/pulverización en la posición PRIME (drenaje) para aliviar la presión.
5. Sostenga la pistola firmemente y apúntela hacia el cubo. Quite el seguro del gatillo y dispare la pistola de pulverización para aliviar la presión.

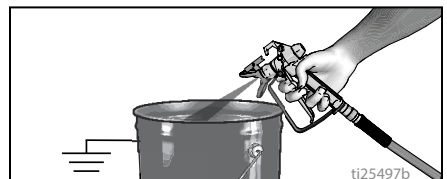

6. Ponga el seguro del gatillo.

7. Si sospecha que la boquilla de pulverización o la manguera pueden estar obstruidas o que la presión no se ha liberado completamente:
 - a. Afloje **MUY DESPACIO** la tuerca de retención del portaboquillas o el acoplamiento roscado del extremo de la manguera para liberar gradualmente la presión.
 - b. Afloje completamente la tuerca o el acoplamiento.
 - c. Limpie la obstrucción de la manguera airless o de la boquilla de pulverización.

Válvula de cebado/pulverización

Hay dos tipos de válvulas de cebado/pulverización que se emplean en este grupo de pulverizadores Graco.

El primer tipo de válvula de cebado/pulverización usa un mando que puede girarse entre la posición PRIME (cebado) y SPRAY (pulverización).

CEBADO GX 19

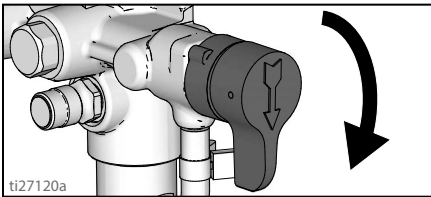

PULVERIZACIÓN GX 19

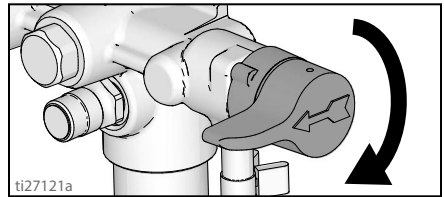

El otro tipo de válvula de cebado/pulverización usa una palanca que puede moverse entre la posición PRIME (cebado) y SPRAY (pulverización).

CEBADO FinishPro GX 19, GX 21

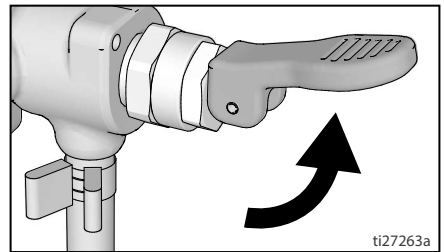

PULVERIZACIÓN FinishPro GX 19, GX 21

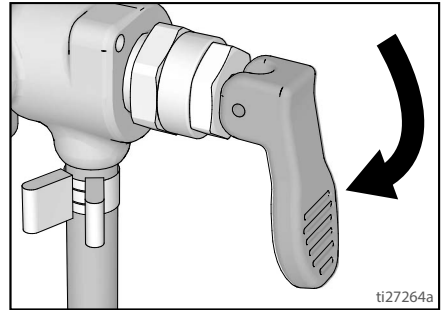

Descargar el fluido de almacenamiento

Este pulverizador viene de fábrica con una pequeña cantidad de material de prueba en el sistema. **Es importante que elimine este material mediante la limpieza del pulverizador antes de usarlo por primera vez.** Consulte los apartados **Compatibilidad del fluido de limpieza**, página 33, y **Instrucciones para la conexión a tierra estática**, página 34, si desea más información.

1. Lleve a cabo el **Procedimiento de descompresión**, página 16.
2. Asegúrese de que el interruptor de encendido/apagado esté en la posición **OFF** (apagado).

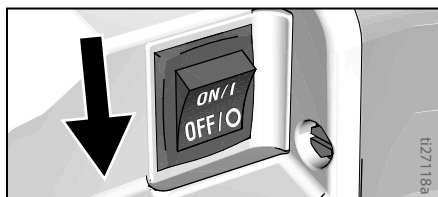

Modelos con soporte

- a. Separe el tubo de drenaje (más pequeño) del tubo de aspiración (más grande).

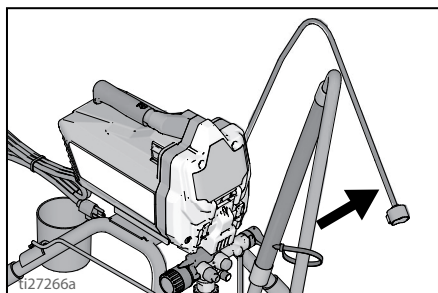

- b. Coloque el tubo de drenaje en un cubo de desechos.

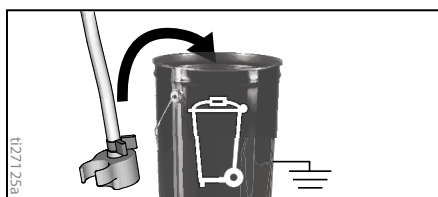

- c. Sumerja el tubo de aspiración en un cubo parcialmente lleno con agua o fluido de limpieza.

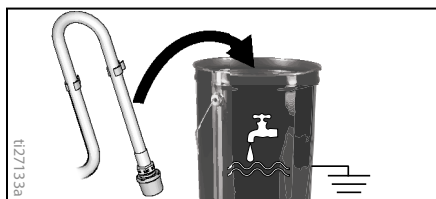

Modelos con tolva

- a. Levante el tubo de drenaje con el retenedor de la tolva.

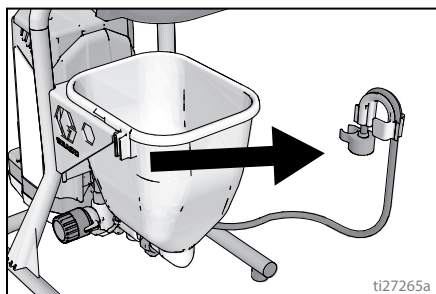

- b. Mientras sostiene el retenedor del tubo de drenaje con el tubo paralelo a la parte superior del cubo de desechos, gire el retenedor sobre el borde del cubo. El tubo de drenaje ahora debe estar en el interior del cubo de desechos.

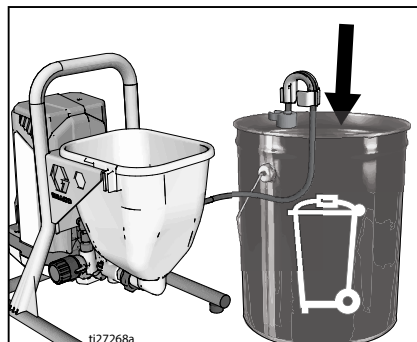

- c. Vierta aproximadamente dos litros (dos cuartos de galón) de agua o fluido de limpieza en la tolva.

- Coloque la válvula de cebado/pulverización en la posición de cebado.

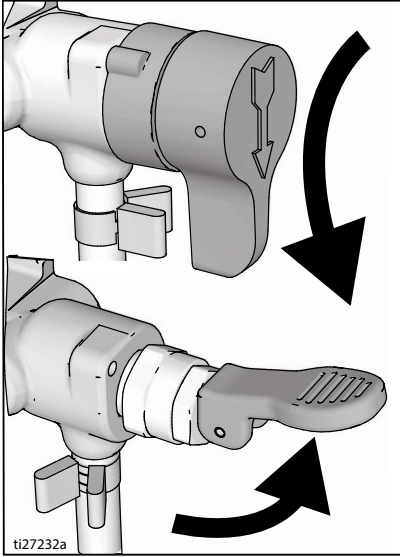

- Enchufe el cable de alimentación eléctrica a una toma eléctrica con buena conexión a tierra.
- Presione el botón PushPrime dos veces para aflojar la bola de entrada.

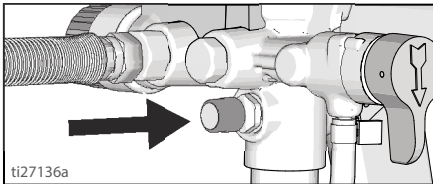

- Alinee el indicador de ajuste con el ajuste de cebado/limpieza en el mando de control de presión.

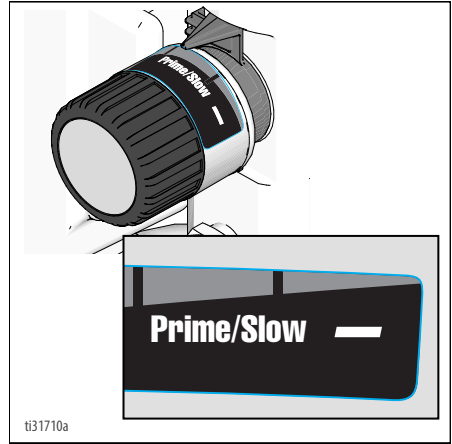

- Ponga el interruptor de encendido/apagado en la posición **ON** (encendido).

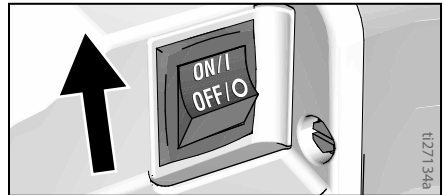

- Quando el pulverizador comience a bombear, se purgarán del sistema el disolvente y las burbujas de aire. Espere a que salga fluido por el tubo de drenaje y caiga en el cubo de desechos, durante 30-60 segundos. En modelos con tolva, deje salir el fluido por el tubo de drenaje hasta que la tolva esté casi vacía.
- Ponga el interruptor de encendido/apagado en la posición **OFF** (apagado).



La pulverización a alta presión puede inyectar toxinas en el cuerpo y causar lesiones graves. No detenga las fugas con la mano ni con un trapo.

Puesta en marcha

10. Inspeccione en busca de fugas. Si se producen fugas, realice el **Procedimiento de descompresión**, página 16, y después apriete todos los accesorios de conexión y repita la **Puesta en marcha**. Si no hay fugas, continúe con el siguiente paso.

Llenado de la bomba

1. Lleve el tubo de aspiración hasta el cubo de pintura y sumérjalo en la pintura. En modelos con tolva, agregue pintura a la tolva.
2. Ponga el interruptor de encendido/apagado en la posición **ON** (encendido).
3. Espere a que salga pintura del tubo de drenaje.
4. Ponga el interruptor de encendido/apagado en la posición **OFF** (apagado).

NOTA: Algunos fluidos pueden cebarse más rápido si el interruptor de encendido/apagado se apaga momentáneamente para que la bomba pueda reducir la velocidad y detenerse. Si es necesario, apague y encienda varias veces dicho interruptor.

2. Dispare la pistola hacia un cubo de desechos solo hasta que salga pintura de la pistola.
3. Suelte el gatillo. Ponga el seguro del gatillo.
4. Pase el tubo de drenaje al cubo de pintura y engánchelo al tubo de aspiración. En modelos con tolva, sujete el tubo de drenaje a la tolva.

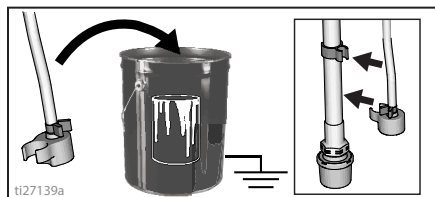

NOTA: Cuando el motor se para, el pulverizador está listo para pintar. Si el motor continúa funcionando, no se ceba correctamente el pulverizador; repita el **Llenado de la bomba** y el **Llenado de la pistola**.

Llenado de la pistola

1. Mantenga la pistola contra el cubo de desechos. Apunte con la pistola dentro del cubo de desechos.
 - a. Quite el seguro del gatillo.
 - b. Apriete y mantenga apretado el gatillo.
 - c. Gire la válvula de cebado/pulverización a la posición de pulverización.
 - d. Ponga el interruptor de encendido/apagado en la posición **ON** (encendido).

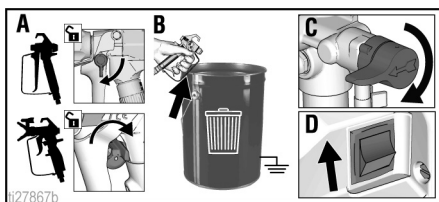

Cómo pulverizar

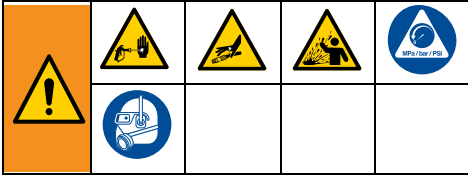

Instalación de la boquilla de pulverización

Para prevenir fugas en la boquilla de pulverización, asegúrese de que la boquilla y el portaboquillas estén bien colocados.

1. Lleve a cabo el **Procedimiento de descompresión**, página 16.
2. Ponga el seguro del gatillo.
3. Verifique que la boquilla de pulverización y las piezas del portaboquillas se monten con el orden mostrado.

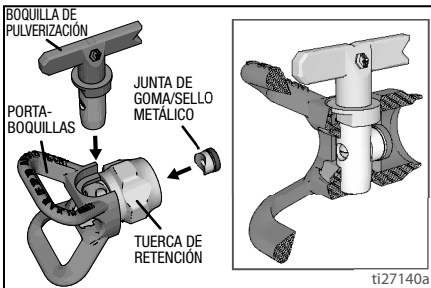

- a. Use la boquilla de pulverización para alinear la junta y el sello en el portaboquillas.

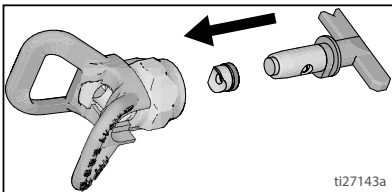

- b. La boquilla de pulverización debe empujarse hasta el fondo del portaboquillas. Gire la boquilla hasta la posición de pulverización.

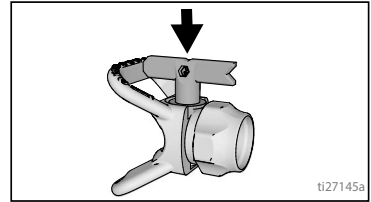

- c. Gire la manija con forma de flecha en la boquilla de pulverización hacia adelante hasta la posición de pulverización.
4. Enrosque el conjunto de la boquilla en la pistola y apriete.

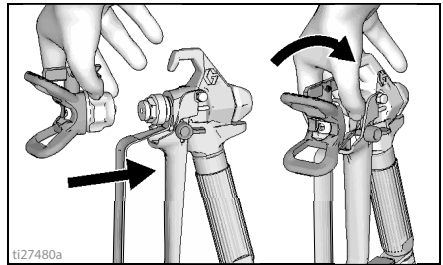

Pulverización

Cuando se utiliza una boquilla de pulverización reversible RAC X™ FF LP de alto acabado a baja presión, se puede reducir la presión de pulverización. La pulverización a una presión más baja da como resultado una menor sobrepulverización y reduce el desgaste de la boquilla de pulverización. Ajuste la presión del pulverizador para minimizar la sobrepulverización.

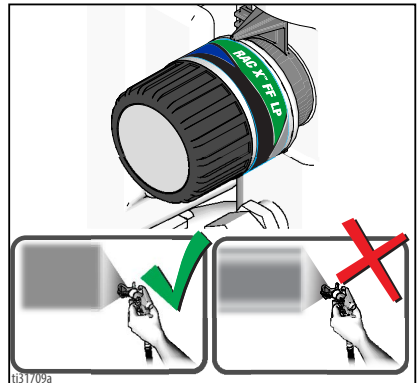

Atomizada, patrón de abanico distribuido por igual

Colas

Ajuste del control de presión

El mando de control de presión permite infinitos ajustes de presión. Para evitar la sobrepulverización, empiece siempre con la configuración más baja de presión y vaya incrementando al ajuste mínimo que resulte en un patrón de pulverización aceptable.

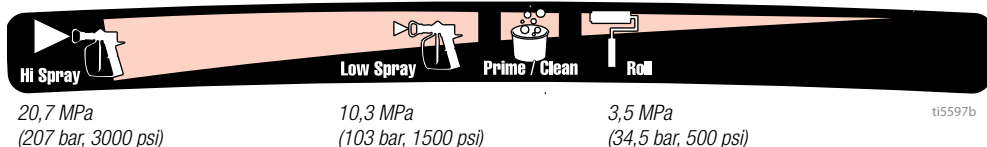

Para seleccionar una función, alinee el símbolo del mando de control de presión con el indicador de ajuste del pulverizador.

Selección de boquilla y presión

Consulte la tabla para ver la presión de pulverización recomendada para su material. Consulte la lata de pintura (material) para ver las recomendaciones del fabricante.

Tamaño máximo del orificio de la boquilla admitido por el pulverizador:

- GXFF, GX19, FinishPro GX19: 0,48 mm (0,019 pulg.)
- GX21: 0,53 mm (0,021 pulg.)

	Recubrimientos				
	Tintes	Esmaltes	Imprimaciones	Pinturas para interiores	Pinturas para exteriores
Ajuste de la presión de pulverización	Pulverización baja	Pulverización baja	Pulverización alta	Pulverización alta	Pulverización alta
Tamaño del orificio de la boquilla					
0,28 mm (0,011 pulg.)	✓				
0,33 mm (0,013 pulg.)	✓	✓	✓	✓	
0,38 mm (0,015 pulg.)		✓	✓	✓	✓
0,43 mm (0,017 pulg.)			✓	✓	✓
0,48 mm (0,019 pulg.)					✓
0,53 mm (0,021 pulg.)					✓

Boquillas de acabado fino

Las boquillas de acabado fino tienen un orificio adicional que proporciona una atomización más fina del material.

Tamaño	Recubrimientos				
	Poliuretano	Laca	Sellador de lijado	Esmaltes	Látex
Ajuste de la presión de pulverización	Pulverización baja	Pulverización baja	Pulverización baja	Pulverización alta	Pulverización alta
0,20 mm (0,008 pulg.)	✓	✓	✓		
0,25 mm (0,010 pulg.)	✓	✓	✓		
0,31 mm (0,012 pulg.)				✓	
0,36 mm (0,014 pulg.)					✓
0,41 mm (0,016 pulg.)					✓

Técnicas de pulverización

Use un trozo de cartón para practicar estas técnicas básicas de pulverización antes de comenzar a pulverizar la superficie.

- Sostenga el pulverizador a una distancia de 30 cm (12 pulg.) de la superficie y apunte hacia esta de forma recta. Si se inclina la pistola para dirigir el ángulo de pulverización, se producirá un acabado no uniforme.

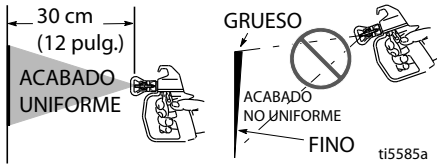

- Flexione la muñeca para que la pistola apunte siempre en línea recta. Si se mueve la pistola en abanico para dirigir la pulverización en forma angulada, se producirán acabados no uniformes.

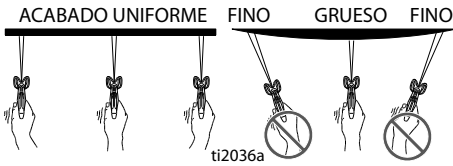

Cómo disparar la pistola

Apriete el gatillo después de iniciar la pasada. Suelte el gatillo antes de finalizar la pasada. La pistola debe estar en movimiento cuando se apriete y suelte el gatillo.

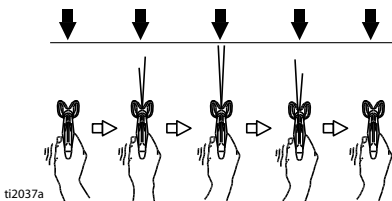

Apuntar con la pistola

Apunte el centro de pulverización de la pistola hacia el borde inferior de la pasada anterior para superponerlas por la mitad.

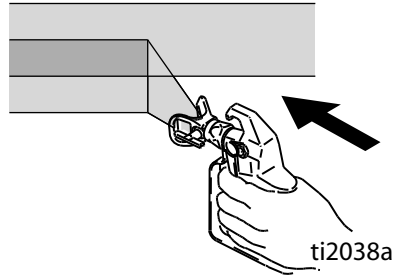

Calidad del patrón de pulverización

Un patrón de pulverización correcto se distribuye uniformemente a medida que llega a la superficie.

- La pulverización debería estar atomizada (distribuida uniformemente, sin fisuras ni bordes).

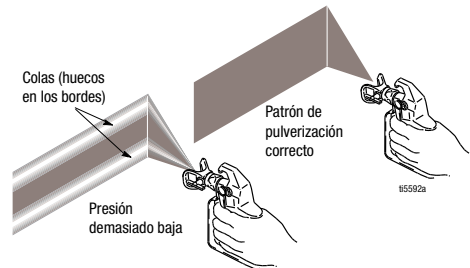

Si aparecen colas al pulverizar a máxima presión de pulverización:

- La boquilla de pulverización puede estar desgastada. Consulte **Selección de la boquilla de pulverización**, página 33.
- Tal vez haga falta una boquilla más pequeña.
- Puede que haya que diluir el material. Si es necesario diluir el material, siga las recomendaciones del fabricante.

Limpiar obstrucciones de boquillas

En caso de que partículas o residuos obstruyan la boquilla, el pulverizador está diseñado con una boquilla reversible que elimina rápida y fácilmente las partículas sin necesidad de desmontar el pulverizador.

Para obtener información adicional, consulte la sección **Colado de la pintura**, página 15.

1. Suelte el gatillo. Ponga el seguro del gatillo hacia la posición de desobstrucción. Quite el seguro del gatillo. Dispare la pistola en un área de desechos para eliminar la obstrucción.

Desobstruir

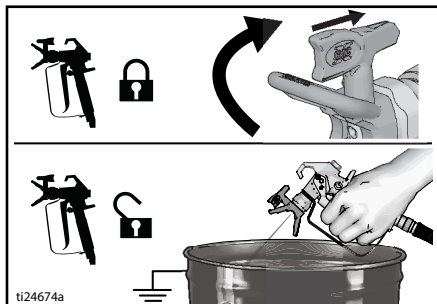

2. Ponga el seguro del gatillo. Gire la boquilla de pulverización de vuelta a la posición de pulverización. Quite el seguro del gatillo y siga pulverizando.

Pulverización

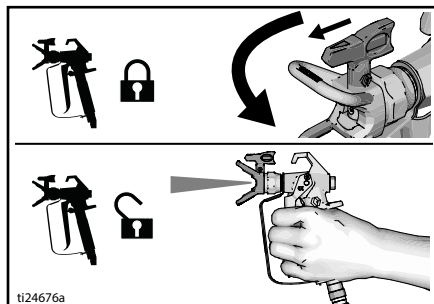

Limpieza

La limpieza del pulverizador después de cada uso permite una puesta en marcha sin problemas la próxima vez que se use el pulverizador.

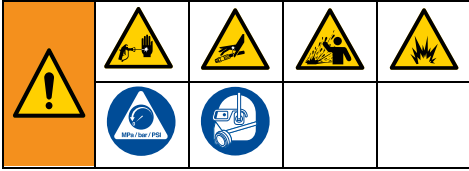

Limpieza en un cubo (solo modelos con soporte)

La limpieza por dentro con fluido de un cubo solo funciona con modelos que tienen tubo de aspiración.

- Si se va a guardar el equipo por mucho tiempo, consulte el apartado **Almacenamiento**, página 32.
 - Consulte los apartados **Compatibilidad del fluido de limpieza**, página 33, y **Instrucciones para la conexión a tierra estática**, página 34.
1. Lleve a cabo el **Procedimiento de descompresión**, página 16.
 2. Quite el portaboquillas y la boquilla de pulverización.

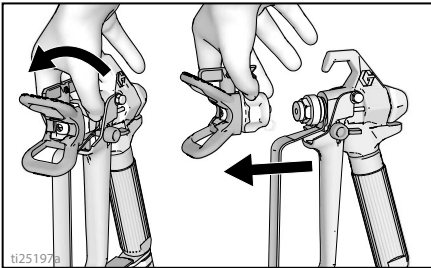

3. Retire el tubo de aspiración y el tubo de drenaje de la pintura, limpie el exceso de pintura en el exterior del tubo de aspiración.

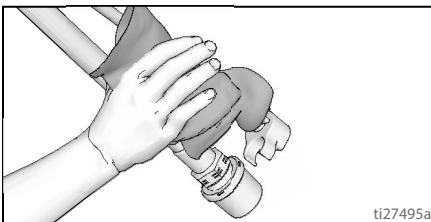

4. Separe el tubo de drenaje (más pequeño) del tubo de aspiración (más grande).

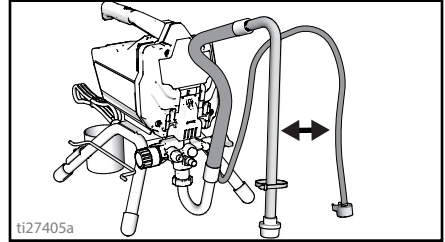

5. Coloque los cubos de desechos y de fluido de limpieza vacíos uno al lado del otro.
6. Ponga el tubo de aspiración en fluido de limpieza. Use agua para pintura con base agua y esencias minerales o un disolvente de limpieza con base de aceite compatible para pintura con base de aceite. Coloque el tubo de drenaje en un cubo de desechos.

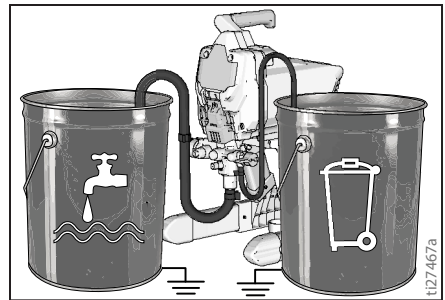

Limpieza

7. Gire el mando de control de presión hasta el ajuste de cebado/limpieza.

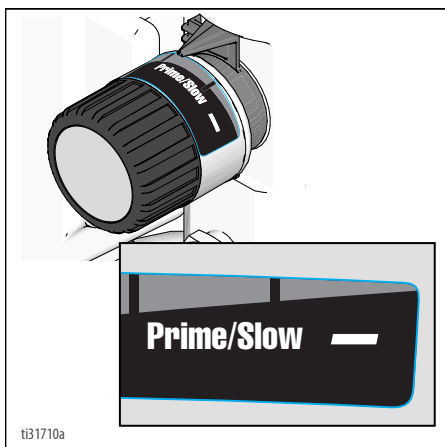

8. Coloque la válvula de cebado/pulverización en la posición de cebado.
9. Ponga el interruptor de encendido/apagado en la posición **ON** (encendido).
10. Limpie hasta que haya vaciado del cubo aproximadamente 1/3 de fluido de limpieza.
11. Ponga el interruptor de encendido/apagado en la posición **OFF** (apagado).

NOTA: El paso 12 es para devolver la pintura de la manguera airless al cubo de pintura. Una manguera de 15 m (50 pies) contiene aproximadamente 1 litro (1 cuarto de galón) de pintura.

12. Para recuperar la pintura en la manguera:
- Sostenga firmemente la pistola hacia el cubo de pintura.
 - Dirija la pistola hacia un cubo de pintura.
 - Quite el seguro del gatillo.
 - Apriete y mantenga apretado el gatillo.
 - Coloque la válvula de cebado/pulverización en la posición de pulverización.

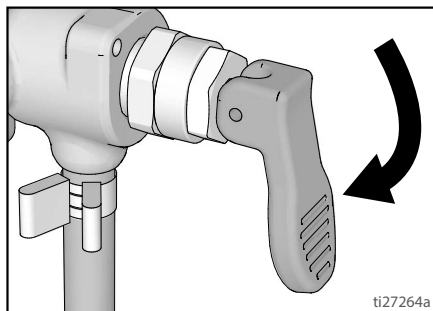
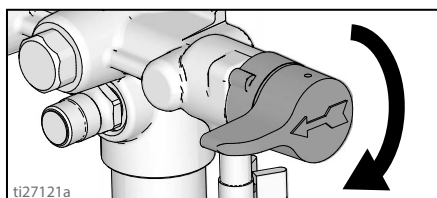

- Ponga el interruptor de encendido/apagado en la posición **ON** (encendido).
 - Siga apretando el gatillo hasta que salga por la pistola la pintura diluida con el fluido de limpieza.
13. Mientras sigue disparando la pistola, muévala rápidamente para dirigir el chorro de pulverización hacia el cubo de desechos. Siga disparando la pistola en el cubo de desechos hasta que el fluido de limpieza que salga por la pistola esté relativamente limpio.

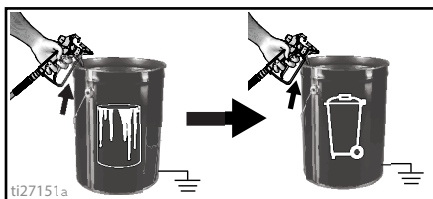

14. Deje de disparar la pistola. Ponga el seguro del gatillo.

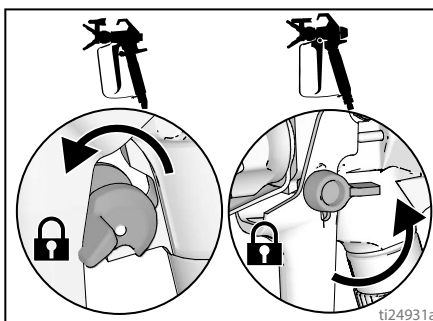

- Coloque la válvula de cebado/pulverización en la posición de cebado.

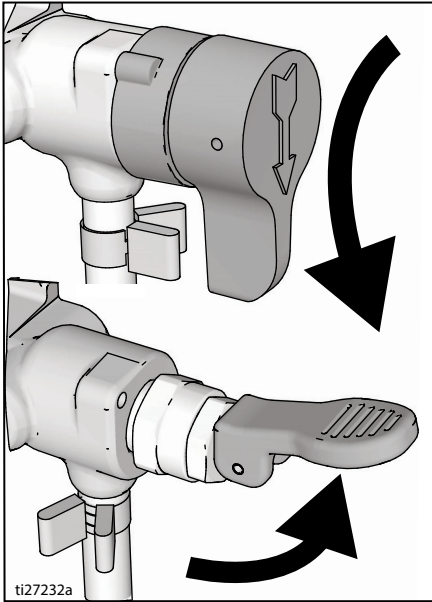

- Coloque los cubos de desechos y de pintura vacíos uno al lado del otro.

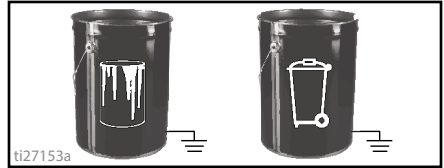

- Ponga el interruptor de encendido/apagado en la posición **OFF** (apagado).
- Limpe el filtro. Consulte el apartado **Limpeza del filtro de fluido InstaClean™**, página 31.
- Llene la unidad con fluido Pump Armor™. Consulte el apartado **Almacenamiento**, página 32.

- En el cubo de pintura, levante el tubo de aspiración y el tubo de drenaje. Deje que la pintura se vacíe en el cubo.
- Ponga los tubos de aspiración y de drenaje en el cubo de desechos.
- Gire el mando de control de presión hasta el ajuste de cebado/limpeza.

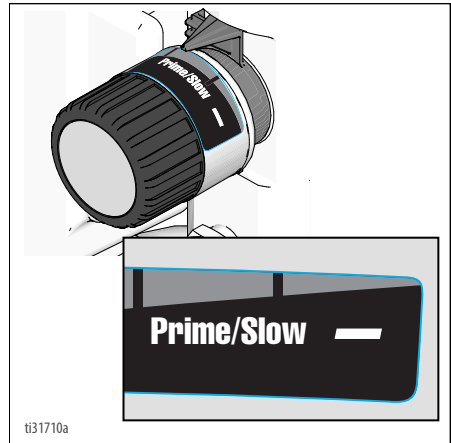

Power Flush

(GX 21, únicamente materiales de base agua)

La limpeza con Power Flush es el método de limpeza más rápido. Solamente puede utilizarse después de pulverizar recubrimientos con base agua.

- Lleve a cabo el **Procedimiento de descompresión**, página 16.
- Desmonte de la pistola el conjunto del portaboquillas y póngalo en un cubo de desechos.

- Enrosque la válvula de acoplamiento de Power Flush en una manguera de jardín. Cierre la válvula.

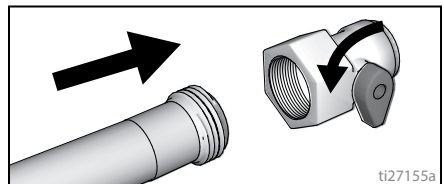

8. Abra el paso de agua. Abra la válvula. Enjuague la pintura del tubo de aspiración, del tubo de drenaje y del colador de entrada. Acto seguido, cierre la válvula.

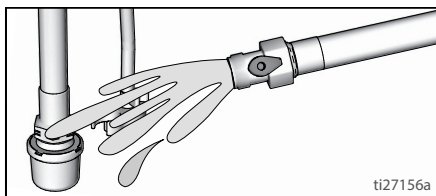

9. Desenrosque el colador de entrada del tubo de aspiración. Haga el enjuague del colador de entrada en un cubo de desechos.

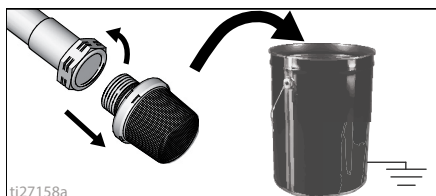

10. Conecte la manguera de jardín al tubo de aspiración con la válvula de acoplamiento de Power Flush. Deje el tubo de drenaje en un cubo de desechos.

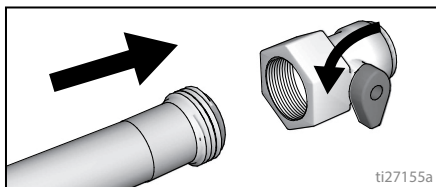

11. Ponga el interruptor de encendido/apagado en la posición **ON** (encendido).

12. Abra la válvula de acoplamiento de Power Flush.

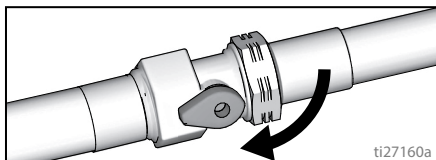

13. Haga circular agua por el pulverizador, hacia el cubo de desechos, durante 20 segundos.

14. Ponga el interruptor de encendido/apagado en la posición **OFF** (apagado).

NOTA: El paso 15 es para devolver la pintura de la manguera al cubo de pintura. Una manguera de 15 m (50 pies) contiene aproximadamente 1 litro (1 cuarto de galón) de pintura.

15. Para recuperar la pintura en la manguera:
- Sostenga firmemente la pistola hacia el cubo de pintura.
 - Dirija la pistola hacia un cubo de pintura.
 - Quite el seguro del gatillo.
 - Apriete y mantenga apretado el gatillo.
 - Coloque la válvula de cebado/pulverización en la posición de pulverización.

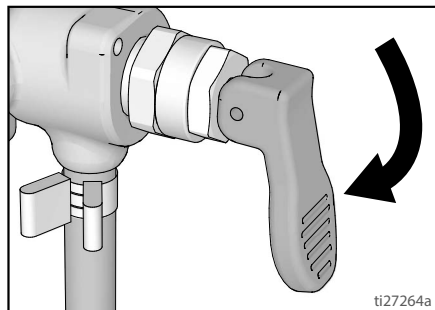
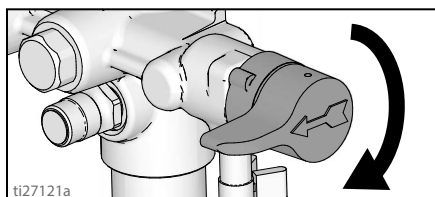

- f. Ponga el interruptor de encendido/apagado en la posición **ON** (encendido).

- g. Siga apretando el gatillo hasta que salga por la pistola la pintura diluida con el fluido de limpieza.

16. Mientras sigue disparando la pistola, muévala rápidamente para dirigir el chorro de pulverización hacia el cubo de desechos. Siga disparando la pistola en el cubo de desechos hasta que el fluido de limpieza que salga por la pistola esté relativamente limpio.

17. Gire el mando de control de presión hasta el ajuste de cebado/limpieza.

18. Deje de disparar la pistola. Ponga el seguro del gatillo.

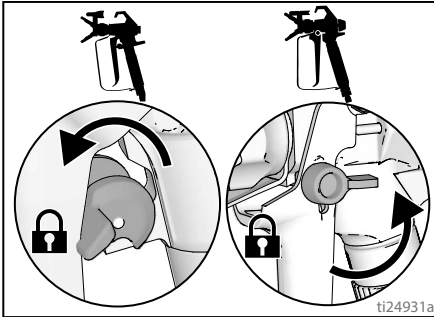

19. Coloque la válvula de cebado/pulverización en la posición de cebado.

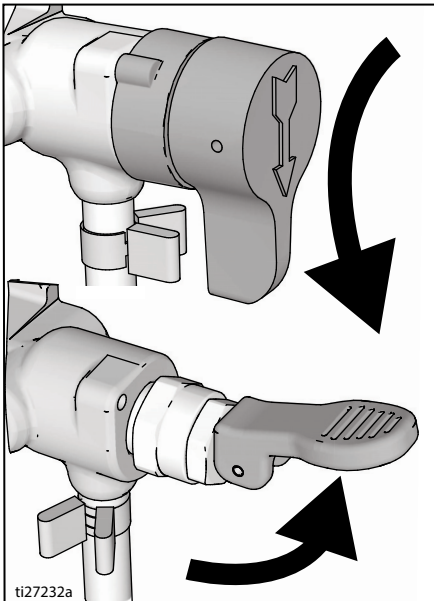

20. Ponga el interruptor de encendido/apagado en la posición **OFF** (apagado).

Limpeza de la tolva

(solo modelos con tolva)

Consulte **Compatibilidad del fluido de limpieza**, página 33.

1. Lleve a cabo el **Procedimiento de descompresión**, página 16.
2. Vierta el material restante fuera de la tolva.

3. Quite el portaboquillas y la boquilla de pulverización. Para información adicional, consulte **Limpeza de la pistola**, página 31.

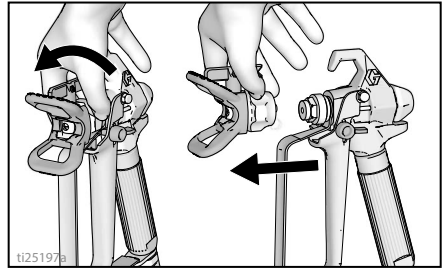

4. Retire el tubo de drenaje de la tolva de pintura, limpie el exceso de pintura en el exterior.

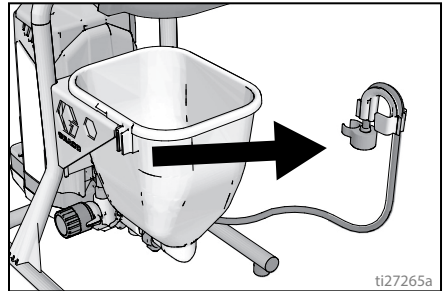

5. Coloque el tubo de drenaje en un cubo de desechos.

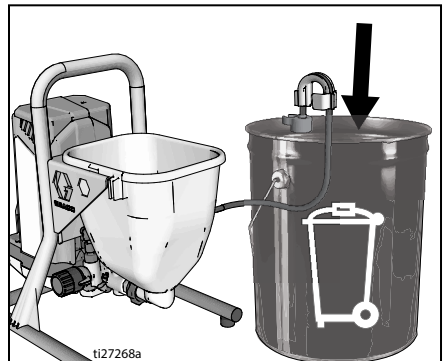

6. Vierta el fluido de limpieza en la tolva. Utilice agua para las pinturas de base agua y esencias minerales para las pinturas con base de aceite.

7. Gire el mando de control de presión hasta el ajuste de cebado/limpieza.

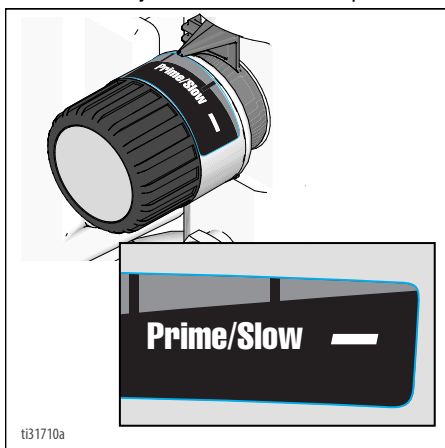

8. Ponga el interruptor de encendido/apagado en la posición **ON** (encendido).
9. Enjuague hasta que haya vaciado aproximadamente 1/3 de fluido de limpieza de la tolva.
10. Ponga el interruptor de encendido/apagado en la posición **OFF** (apagado).

NOTA: El paso 11 es para devolver la pintura de la manguera al cubo de pintura. Una manguera de 15 m (50 pies) contiene aproximadamente 1 litro (1 cuarto de galón) de pintura.

11. Para recuperar la pintura en la manguera:
- Dirija la pistola hacia un cubo de pintura.
 - Quite el seguro del gatillo.
 - Apriete y mantenga apretado el gatillo.
 - Coloque la válvula de cebado/pulverización en la posición de pulverización.

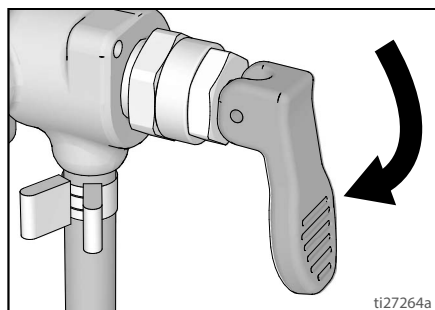

- e. Ponga el interruptor de encendido/apagado en la posición **ON** (encendido).

- f. Siga apretando el gatillo hasta que salga por la pistola la pintura diluida con el fluido de limpieza.

12. Mientras sigue disparando la pistola, muévala rápidamente para dirigir el chorro de pulverización hacia el cubo de desechos. Siga disparando la pistola en el cubo de desechos hasta que el fluido de limpieza que salga por la pistola esté relativamente limpio.

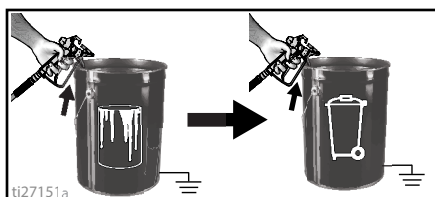

13. Deje de disparar la pistola. Ponga el seguro del gatillo.

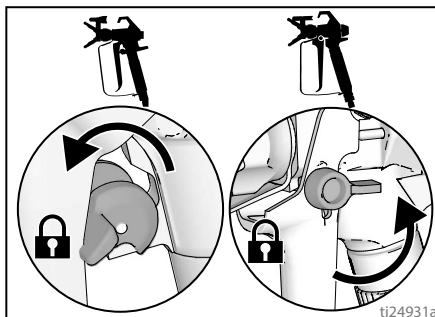

14. Coloque la válvula de cebado/pulverización en la posición de cebado.

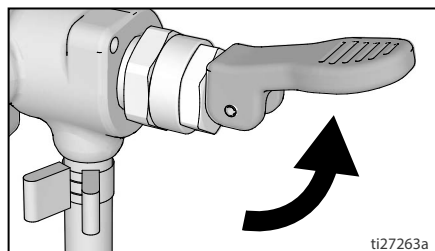

15. Ponga el interruptor de encendido/apagado en la posición **OFF** (apagado).
16. Si se trata de pulverizadores con filtro, consulte el apartado **Limpieza del filtro de fluido InstaClean™**, página 31.
17. Llene la unidad con fluido de almacenamiento Pump Armor™. Consulte el apartado **Almacenamiento**, página 32.

Limpeza del filtro de fluido InstaClean™

(Opcional)

El filtro de fluido InstaClean evita que entren partículas en la manguera de pintura. Desmóntelo y límpielo después de cada uso para garantizar el máximo rendimiento.

1. Lleve a cabo el **Procedimiento de descompresión**, página 16.
2. Desconecte la manguera de pulverización airless (A) del pulverizador.
3. Desenrosque el accesorio de salida (B).
4. Extraiga el filtro de fluido InstaClean (C).

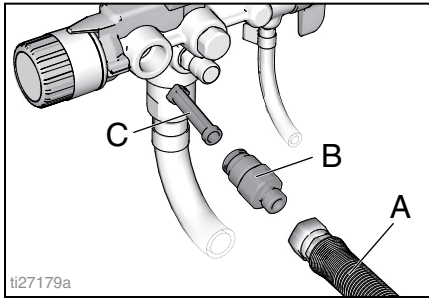

5. Inspeccione el filtro de fluido InstaClean (C) en busca de residuos. En caso necesario, limpie el filtro con agua o disolvente de limpieza y un cepillo suave.
 - a. Instale en el pulverizador el extremo cerrado (cuadrado) del filtro de fluido InstaClean (C).
 - b. Enrosque el accesorio de salida (B) en el pulverizador.
6. Apriete el accesorio de salida y vuelva a conectar la manguera (A) al pulverizador. Utilice una llave para apretarla firmemente.

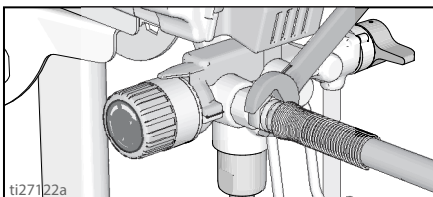

Limpeza de la pistola

1. Cepille el filtro de fluido de la pistola usando agua o fluido de limpieza cada vez que limpie el sistema. Cambie el filtro de la pistola si está dañado.

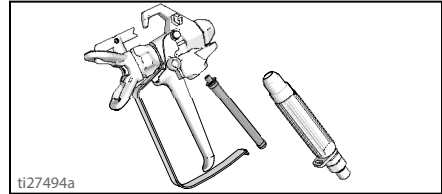

2. Extraiga el conjunto del portaboquillas y de la boquilla y límpielo con agua o fluido de limpieza y un cepillo.

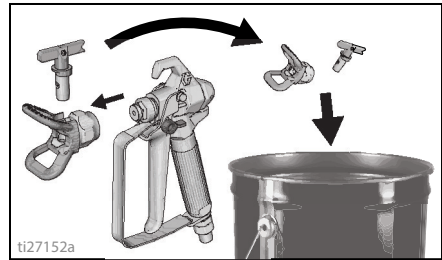

3. Limpie la pintura del exterior de la pistola utilizando un paño suave empapado en agua o fluido de limpieza.

Almacenamiento

Con un almacenamiento adecuado, el pulverizador estará listo para usar la próxima vez que se necesite.

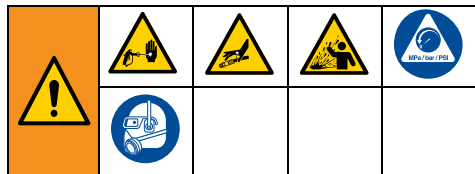

Después de la limpieza, haga circular fluido de almacenamiento Pump Armor por el sistema. Si queda agua en el pulverizador, corroerá y dañará la bomba. Consulte los apartados **Limpieza**, página 25, o **Power Flush**, página 27.

- Antes de guardar el pulverizador, asegúrese de haber drenado toda el agua del pulverizador y de las mangueras.
- No deje que el agua se congele en el pulverizador ni en la manguera.
- No guarde un pulverizador que esté sometido a presión.
- Guarde el pulverizador en interiores.

1. Lleve a cabo el **Procedimiento de descompresión**, página 16.
2. En modelos con soporte, coloque el tubo de aspiración en la botella de fluido Pump Armor y drene el tubo en el cubo de desecho.

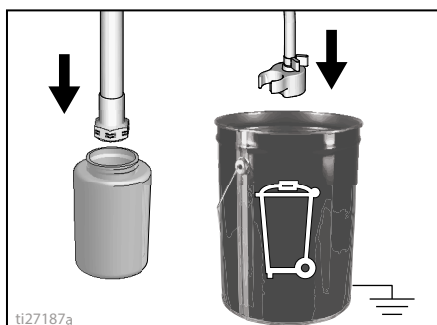

3. En modelos con tolva, vierta Pump Armor en la tolva y coloque el tubo de drenaje en el cubo de desechos.

4. Coloque la válvula de cebado/pulverización en la posición de cebado.

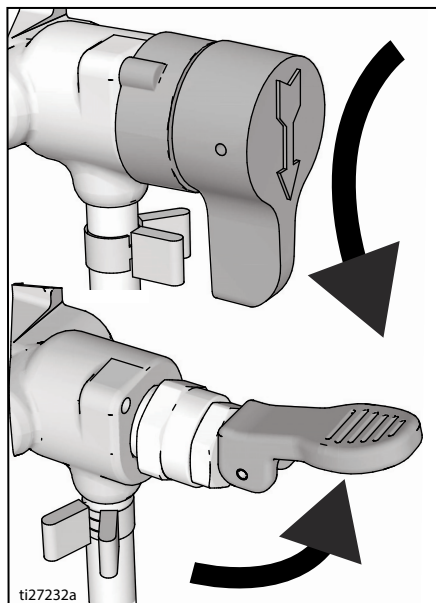

5. Ponga el interruptor de encendido/apagado en la posición **ON** (encendido).
6. Gire el mando de control de presión en sentido de las agujas del reloj hasta que la bomba se ponga en marcha.

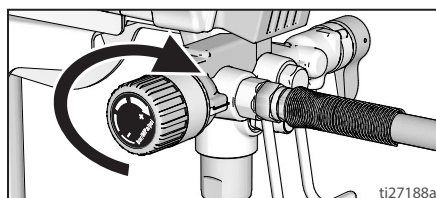

7. Cuando salga fluido de almacenamiento por el tubo de drenaje (5-10 segundos), ponga el interruptor de encendido/apagado en la posición **OFF** (apagado).
8. Ponga la válvula de cebado/pulverización en la posición de pulverización para mantener el fluido de almacenamiento en el pulverizador durante el almacenamiento.
9. Sujete una bolsa de plástico alrededor del tubo de aspiración y del tubo de drenaje para recoger lo que gotee.

Referencia

Selección de la boquilla de pulverización

Selección del tamaño de la boquilla

Las boquillas de pulverización vienen en diferentes tamaños de orificio para pulverizar una gama de fluidos. Su pulverizador incluye una boquilla para usar en la mayoría de aplicaciones de pulverización de pintura. Use la tabla de recubrimientos de la página 22 para determinar el rango de tamaños del orificio de la boquilla recomendada para cada tipo de fluido.

Sugerencias:

- A medida que pulveriza, la boquilla se desgasta y se agranda. Si comienza con un tamaño de orificio menor que el máximo, podrá pulverizar sin exceder la capacidad de caudal nominal del pulverizador.
- Use tamaños de orificio de boquilla mayores para recubrimientos más espesos y tamaños menores para recubrimientos más finos.
- Las boquillas se desgastan con el uso y hay que cambiarlas periódicamente.
- El tamaño del orificio de la boquilla controla el caudal (la cantidad de fluido que sale de la pistola).

Ancho de abanico

El ancho del abanico es el tamaño del patrón de pulverización, que determina el área que se cubre en cada pasada.

Sugerencias:

- Seleccione el ancho de abanico que más se adecúe a la superficie que se va a pulverizar.
- Los abanicos más anchos cubren mejor las superficies amplias y abiertas.
- Los abanicos más estrechos permiten mayor control en superficies pequeñas y confinadas.

Explicación sobre el número de boquilla

Los últimos tres dígitos del número de la boquilla (p. ej.: 221413) contienen información sobre el tamaño del orificio y el ancho del abanico en la superficie cuando se sostiene la pistola a 30,5 cm (12 pulg.) de la superficie que se está pintando.

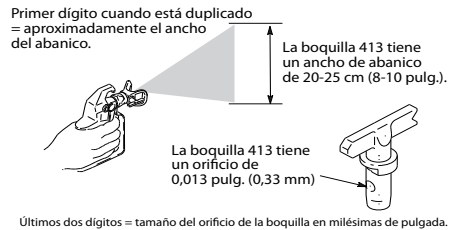

Compatibilidad del fluido de limpieza

Materiales de base agua o aceite

- Al pulverizar materiales **de base agua**, limpie el sistema con agua abundante.
- Al pulverizar materiales **con base de aceite**, enjuague minuciosamente el sistema con esencias minerales o con un fluido de limpieza con base de aceite compatible.
- Para pulverizar materiales de **base agua después de pulverizar materiales con base de aceite**, limpie primero el sistema a fondo con agua. El agua que sale del tubo de drenaje debe ser transparente y no contener disolvente **antes** de comenzar a pulverizar el material de base agua.

Referencia

- Para pulverizar materiales **con base de aceite después de usar materiales de base agua**, primero limpie a fondo el sistema con esencias minerales o con un disolvente de limpieza con base de aceite que sea compatible. El disolvente que sale del tubo de drenaje no debe contener agua. Al enjuagar con disolventes con fluidos de limpieza de base de aceite compatibles, siga siempre el apartado **Instrucciones para la conexión a tierra estática**, página 34.
- Para evitar que el fluido le salpique a la piel o a los ojos, apunte siempre la pistola hacia la pared interna del cubo.

Instrucciones para la conexión a tierra estática



El equipo se debe conectar a tierra para reducir el riesgo de chispas por electricidad estática y descargas eléctricas. Las chispas eléctricas o por electricidad estática pueden provocar la ignición o la explosión de los vapores. Una conexión a tierra inadecuada puede causar descargas eléctricas. Una buena conexión a tierra proporciona una vía de escape para la corriente eléctrica.

Siempre use un cubo de metal para materiales con base de aceite que requieran limpieza con fluidos con base de aceite compatibles cuando se enjuague el pulverizador o se alivia la presión.

Siga las normas locales. Use solo cubos metálicos conductores, colocados sobre una superficie conectada a tierra, como hormigón.

No coloque el cubo sobre una superficie no conductora, como papel o cartón, que pueda interrumpir la continuidad de la conexión a tierra.



Siempre conecte a tierra un cubo metálico: conecte un cable de tierra al cubo. Sujete un extremo al cubo y el otro a una toma de tierra fiable, como una tubería de agua.

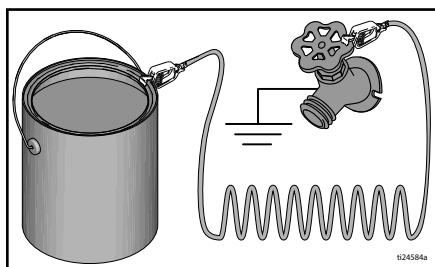

Para mantener la continuidad de la puesta a tierra cuando se limpia el pulverizador o se alivia la presión: sujete la parte metálica de la pistola de pulverización firmemente contra el lado de un cubo metálico puesto a tierra y dispare la pistola.

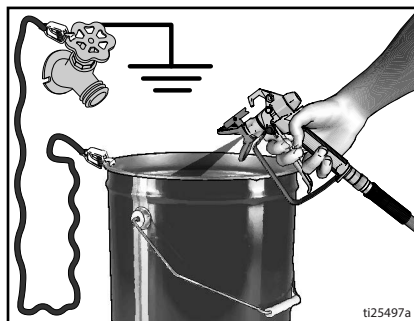

Referencia rápida

Página 10	Nombre	Descripción
A	Válvula de cebado/pulverización	En la posición PRIME (cebado) se dirige el fluido al tubo de drenaje. En la posición SPRAY (pulverización) se dirige el fluido presurizado a la manguera de pintura. Libera automáticamente la presión del sistema cuando se produce una sobrepresión.
B	Botón PushPrime	Acciona la bola de entrada cuando se presiona para aflojarla.
C	Mando de control de presión	Aumenta (girar en el sentido de las agujas del reloj) y reduce (girar en sentido contrario) la presión de fluido en la bomba, la manguera y la pistola de pulverización. Para seleccionar una función, alinee el símbolo del mando de control de presión con el indicador de ajuste, página 16.
D	Interruptor de encendido/apagado	Enciende y apaga el pulverizador.
E	Tubo de aspiración/tolva	Extrae fluido desde el cubo de pintura hasta la bomba.
F	Tubo de drenaje	Drena el fluido del sistema durante el cebado y el alivio de presión.
G	Pistola de pulverización airless	Dispensa el fluido.
H	Boquilla de pulverización reversible	Atomiza el fluido que está pulverizando, da forma al patrón de pulverización y controla el caudal de fluido según el tamaño del orificio. La posición inversa desatasca las boquillas obstruidas sin necesidad de desmontarlas.
J	Portaboquillas	Reduce el riesgo de que se produzcan lesiones debido a inyecciones de fluido.
K	Seguro del gatillo de la pistola (página 14)	Impide que la pistola de pulverización se dispare accidentalmente.
L	Racor de entrada de fluido a la pistola	Conexión roscada para la manguera airless.
M	Filtro de fluido de la pistola	Filtra el fluido que entra en la pistola de pulverización para reducir obstrucciones en la boquilla.
N	Bomba ProXChange	Bombea y presuriza el fluido y lo envía a la manguera de pintura.
P	Accesorio de salida de fluido de la bomba	Conexión roscada para la manguera airless.
Q	Manguera airless	Transporta fluido a alta presión desde la bomba hasta la pistola de pulverización.
R	Filtro de fluido InstaClean™	Filtra el fluido que sale de la bomba para reducir obstrucciones en la boquilla y mejorar el acabado. Se limpia automáticamente durante el alivio de presión.
S	Colgador del cubo	Para transportar cubos por el asa.
T	Colador de entrada	Impide que entren residuos en la bomba.
U	Cable de alimentación	Se enchufa a la fuente de alimentación.
V	Puerta Easy Access	La puerta Easy Access permite acceder rápidamente a la bomba. Abra la puerta de la bomba tirando de las pestañas y deslizando la puerta hacia afuera de la entrada de la bomba.
W	Copa del tubo de aspiración/drenaje	Sostiene las mangueras de aspiración y drenaje.
X	Herramienta de extracción de la bomba	Use el recorte en el bastidor para quitar/instalar la empaquetadura de la bomba.
Z	Herramienta de extracción de la válvula de entrada	El recorte en el bastidor proporciona las herramientas para extraer/instalar rápidamente la válvula de entrada sin herramientas adicionales.
	Accesorio de Power Flush	Conecta la manguera de jardín al tubo de aspiración para limpiar con Power Flush los fluidos de base de agua.

Mantenimiento

El mantenimiento rutinario es importante para garantizar un correcto funcionamiento de su pulverizador.



Actividad	Intervalo
Inspeccione y limpie el filtro InstaClean, el colador de entrada de fluido y el filtro de la pistola.	A diario o cada vez que pulverice
Inspeccione las aberturas de la carcasa del motor en busca de obstrucciones.	A diario o cada vez que pulverice

AVISO

Proteja del agua las piezas de accionamiento internas de este pulverizador.

Las aberturas en la carcasa permiten que el aire enfríe las piezas mecánicas y electrónicas del interior. Si entrase agua por estas aberturas, el pulverizador podría no funcionar bien o sufrir daños permanentes.

Mangueras airless

Verifique la manguera en busca de daños cada vez que pulverice. No trate de reparar la manguera si la camisa o los accesorios de conexión están dañados. No utilice mangueras más cortas de 7,6 m (25 pies). Use dos llaves para apretar.

Boquillas de pulverización

- Limpie siempre las boquillas con un fluido de limpieza compatible y un cepillo después de pulverizar.
- Es posible que haya que sustituir las boquillas después de pulverizar 57 litros (15 galones), aunque podrían llegar a durar 227 litros (60 galones), dependiendo de lo abrasiva que sea la pintura.

Reparación de la bomba

Cuando las empaquetaduras de la bomba se desgasten, empezará a haber fugas de pintura.

- Compre un kit de reparación para la bomba e instálelo de acuerdo con las instrucciones facilitadas en el kit, antes del próximo trabajo.
- Vea el apartado **Conjunto de la bomba**, página 52, o consulte a un centro de servicio, vendedor o distribuidor autorizado de Graco/MAGNUM.

Extracción de la bomba

En pulverizadores FinishPro con una tolva, la tolva debe extraerse para poder extraer la bomba.

Efectúe siempre el **Procedimiento de descompresión**, página 16, antes de comenzar cualquier reparación en la bomba.

1. Tire de las pestañas en los lados de la bomba con la puerta Easy Access hacia usted mientras empuja toda la puerta alejándola del extremo de entrada de la bomba.
2. Ahora levante la puerta para girarla hacia afuera.

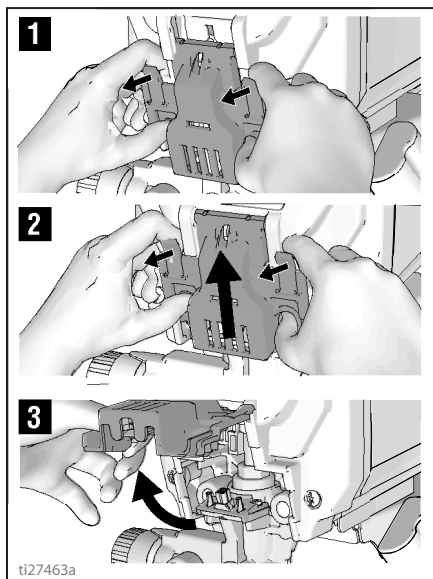

3. Deslice el conjunto de la bomba fuera de las clavijas de montaje.

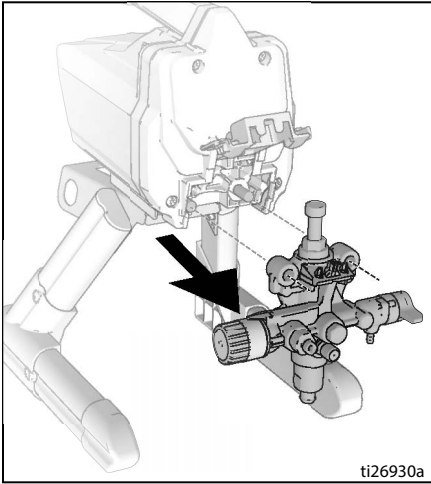

ti26930a

Herramienta de extracción ProXChange

Se incluye una herramienta integrada en el bastidor para extraer el conjunto de empaquetaduras ProXChange. Consulte el manual de reparación de la bomba para ver las instrucciones.

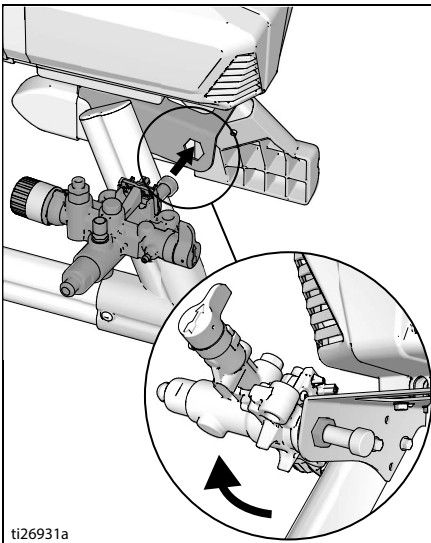

ti26931a

Extracción de la válvula de entrada

Se incluye una herramienta integrada en el bastidor para extraer el conjunto de la válvula de entrada de la bomba. Si sospecha que la válvula de entrada está obstruida o atascada, quite el conjunto de la válvula y límpiela o cámbiela.

1. Retire el tubo de aspiración o la tolva del pulverizador.
2. Inserte la entrada de la bomba en el bastidor y afloje la válvula de entrada. Extraiga la válvula de entrada.

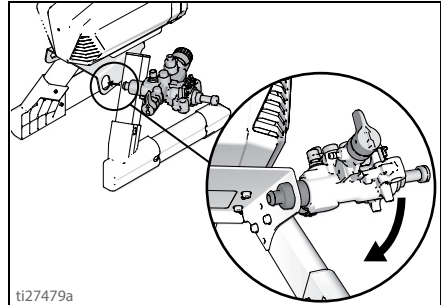

ti27479a

AVISO

No afloje la bola y el muelle dentro del conjunto de la válvula de entrada. Pueden caer al extraer la válvula de entrada. La bomba no se cebará sin la bola y el muelle.

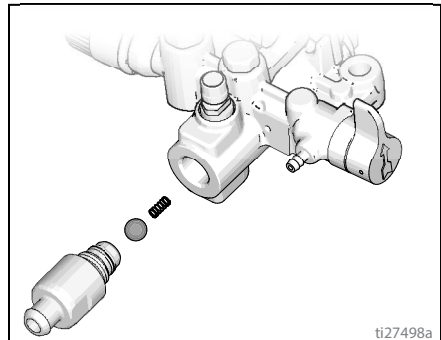

ti27498a

3. Limpie los residuos y la pintura seca de la cavidad y vuelva a instalar la bola y el muelle. Apriete la válvula de entrada a la bomba usando la herramienta integrada en el bastidor.

Instalación de la bomba

1. Deslice el conjunto de la bomba en las clavijas de montaje.

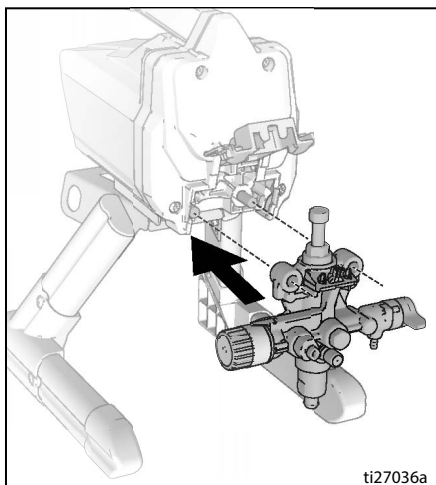

2. Mueva la varilla de desplazamiento de la bomba hacia arriba o abajo hasta que la tapa esté nivelada con la abertura en la horquilla.

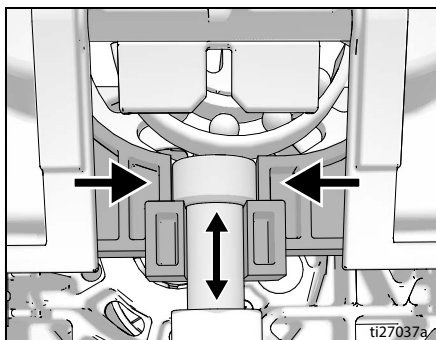

3. Cierre la puerta Easy Access de la bomba mientras presiona toda la puerta hacia el extremo de entrada de la bomba.

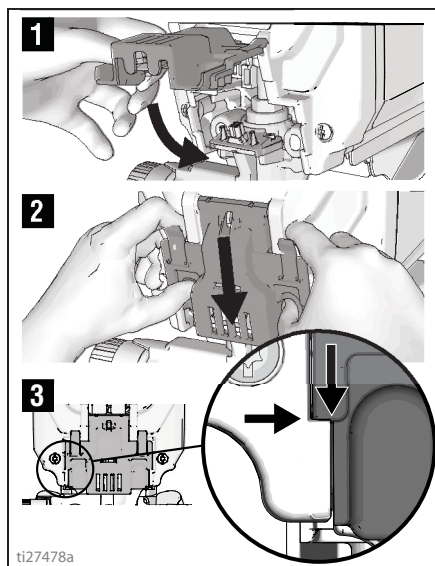

NOTA: La puerta debe cerrarse y bloquearse totalmente antes de accionar el pulverizador.

Resolución de problemas

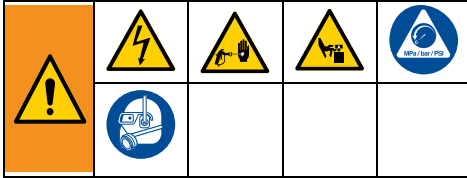

- Las soluciones al comienzo de cada problema mencionado son las más comunes; comience por el principio y continúe avanzando por la lista para encontrar una solución.
- Verifique todos los elementos de esta Tabla de resolución de problemas antes de llevar el pulverizador a un centro de servicio autorizado.

1. Siga lo indicado en el **Procedimiento de descompresión**, página 16, antes de revisar o reparar el equipo.

Problema	Causa	Solución
El motor no funciona: (verifique que el pulverizador esté enchufado y que el interruptor de alimentación esté en la posición encendido).	La puerta Easy Access no está completamente cerrada.	Verifique que la puerta Easy Access esté cerrada y bloqueada. Consulte la página 38.
	El mando de control de presión está a presión cero.	Gire el mando de control de presión en sentido de las agujas del reloj para aumentar el ajuste de presión.
	La toma eléctrica no suministra corriente.	Pruebe la toma de corriente con un dispositivo que sepa que funciona. Reinicie el disyuntor del circuito o reemplace el fusible. Busque una toma de corriente que funcione. Restablezca el disyuntor del edificio o sustituya el fusible.
	El cable de extensión está dañado.	Sustituya el cable de extensión. Consulte la página 5.
	El cable eléctrico del pulverizador está dañado.	Verifique en busca de aislamiento o alambres rotos. Reemplace el cable eléctrico si está dañado.
	La bomba se ha agarrotado (la pintura se ha endurecido en la bomba o se ha congelado agua en la bomba).	Apague el interruptor de encendido/apagado y desenchufe el pulverizador de la toma de corriente. Si estuviera congelado, NO trate de poner en marcha el pulverizador hasta que esté completamente descongelado o se pueden causar daños al motor, la tarjeta de control o la transmisión. Coloque el pulverizador en una zona cálida durante varias horas. Compruebe el movimiento libre de la bomba quitando la carcasa y el ventilador. Si no está congelada, busque pintura endurecida en la bomba. Si la pintura se ha endurecido en la bomba, Consulte la página 36. Si el motor no gira con la bomba desmontada, consulte a un vendedor minorista, distribuidor o centro de servicio autorizados de Graco/Magnum.
El motor o el control están dañados.	Consulte a un vendedor minorista, distribuidor o centro de servicio autorizados de Graco/Magnum.	

Resolución de problemas

Problema	Causa	Solución
El pulverizador funciona, pero la bomba no se ceba o pierde cebado mientras se usa. (La bomba funciona, pero no bombea pintura ni acumula presión.)	La bola de retención de la válvula de entrada está atascada.	Presione el botón PushPrime para desalojar la bola, lo que permite que la bomba se ceba correctamente, o limpie el pulverizador con Power Flush; consulte la página 27.
	La válvula de cebado/pulverización está en posición SPRAY (pulverización).	Gire la válvula de cebado/pulverización a la posición PRIME (cebado) hasta que salga pintura por el tubo de drenaje. La bomba ahora está cebada.
	No se cebó la bomba con fluido de limpieza. (Los fluidos densos no se ceban si no se ceba inicialmente con fluido de limpieza.)	Retire el tubo de aspiración de la pintura. Ceba la bomba con aceite o fluido de limpieza de base agua. Consulte la página 18.
	Residuos en la pintura.	Cuele la pintura. Consulte la página 15.
	Pintura espesa o “pegajosa”.	Algunos fluidos pueden cebarse más rápido si el interruptor de encendido/apagado se apaga momentáneamente para que la bomba pueda reducir la velocidad y detenerse. Si es necesario, apague y encienda varias veces dicho interruptor.
	El colador de entrada está obstruido o el tubo de aspiración no está sumergido en pintura.	Limpie los residuos del colador de entrada y asegúrese de que el tubo de aspiración esté sumergido en pintura.
	El asiento o la bola de retención de la válvula de entrada están sucios.	Retire el racor de entrada. Limpie o sustituya la bola y el asiento. Consulte la página 37.
	El tubo de aspiración tiene fugas.	Inspeccione la conexión del tubo de aspiración en busca de grietas o fugas de vacío.
	La bola de retención de la válvula de salida está atascada.	Desatomille la válvula de salida, quítela y limpie el conjunto.
	La válvula de cebado/pulverización está desgastada u obstruida con residuos.	Lleve el pulverizador a un centro de servicio autorizado de Graco/MAGNUM.

Problema	Causa	Solución
La bomba está cebada, pero no puede lograr un buen patrón de pulverización.	La boquilla de pulverización puede estar parcialmente obstruida.	Limpie la obstrucción de la boquilla. Consulte la página 24.
	La boquilla de pulverización reversible está en posición DESOBSTRUIR.	Gire la manija en forma de flecha de la boquilla hasta que apunte hacia delante, en la posición SPRAY (pulverización). Consulte la página 24.
	Residuos en la pintura.	Cuele la pintura. Consulte la página 15.
	La presión está configurada en un ajuste demasiado bajo.	Alinee el indicador de ajuste del mando de control de presión en el ajuste deseado de pulverización. Consulte la página 22.
	El filtro de fluido InstaClean está obstruido.	Limpie o sustituya el filtro de fluido InstaClean. Consulte la página 31.
	El filtro de fluido de la pistola de pulverización está obstruido.	Limpie o sustituya el filtro de fluido de la pistola. Consulte la página 31.
	La boquilla de pulverización seleccionada es demasiado grande para la capacidad del pulverizador.	Sustituya la boquilla. Consulte la página 22.
	La boquilla de pulverización está excesivamente gastada, sobrepasando la capacidad del pulverizador.	Sustituya la boquilla. Consulte la página 22.
	Junta y sello de la boquilla de pulverización desgastados o que faltan.	Reemplace la junta y el sello. Consulte la página 21.
	El colador de entrada está obstruido o el tubo de aspiración no está sumergido en pintura.	Limpie los residuos del colador de entrada y asegúrese de que el tubo de aspiración esté sumergido en pintura.
	El cable de extensión es demasiado largo o no tiene la sección suficiente.	Sustituya el cable de extensión. Consulte la página 5.
	La válvula de la bomba de entrada o la válvula de la bomba de salida están desgastadas u obstruidas con residuos.	<p>Compruebe si la válvula de entrada o la válvula de salida están desgastadas o contaminadas.</p> <ul style="list-style-type: none"> - Cebe el pulverizador con pintura - Dispare momentáneamente la pistola de pulverización - Al soltarse el gatillo, la bomba debería girar momentáneamente y pararse - Si la bomba continúa funcionando, las válvulas de la bomba pueden estar desgastadas o contaminadas con residuos - Limpie o sustituya las válvulas con los kits correspondientes. Consulte la página 52
	El material es demasiado espeso.	Diluya el material. Siga las recomendaciones del fabricante.
Manguera airless demasiado larga (si se ha añadido una sección adicional).	Quite la sección de la manguera airless.	

Resolución de problemas

Problema	Causa	Solución
La pistola de pulverización dejó de pulverizar con el gatillo presionado.	La boquilla de pulverización está obstruida.	Limpie la obstrucción de la boquilla. Consulte la página 24.
	El pulverizador perdió el cebado.	Consulte en la Resolución de problemas: "El pulverizador funciona, pero la bomba no se ceba o pierde cebado mientras se utiliza" en la página 40.
Cuando se pulveriza la pintura, aparecen surcos en la pared.	El material es demasiado espeso.	Mueva la pistola más rápido.
		Elija una boquilla de pulverización con un orificio más pequeño.
		Elija una boquilla de pulverización con abanico más ancho.
		Asegúrese de que la pistola esté suficientemente lejos de la superficie.
La cubrición es inadecuada cuando se pulveriza pintura.	El material está demasiado diluido.	Mueva la pistola más despacio.
		Elija una boquilla de pulverización con un orificio más grande.
		Elija una boquilla de pulverización con abanico más estrecho.
		Asegúrese de que la pistola esté suficientemente cerca de la superficie.
El patrón del abanico varía significativamente mientras pulveriza.	El interruptor de control de presión está desgastado, lo que causa una variación de presión excesiva.	Lleve el pulverizador a un centro de servicio autorizado de Graco/MAGNUM.
No se puede disparar la pistola de pulverización.	El seguro del gatillo de la pistola de pulverización está puesto.	Gire el seguro del gatillo para quitarlo. Consulte la página 14.
Sale pintura por el control de presión.	El control de presión está desgastado.	Lleve el pulverizador a un centro de servicio autorizado de Graco/MAGNUM.
Sale pintura por el tubo de drenaje.	El pulverizador está sobrepresurizando.	Lleve el pulverizador a un centro de servicio autorizado de Graco/MAGNUM.
La bomba tiene fugas de pintura.	Las empaquetaduras de la bomba están desgastadas.	Reemplace las empaquetaduras de la bomba con un nuevo módulo ProXChange. Consulte la página 36.
El motor está caliente y funciona intermitentemente. El motor se apaga automáticamente debido al exceso de calor. Se pueden producir daños si la causa no se corrige.	Los orificios de ventilación del armario están obstruidos o el pulverizador está cubierto.	Mantenga los orificios de ventilación sin obstrucciones ni sobrepulverización y mantenga el pulverizador descubierto.
	El cable de extensión es demasiado largo o no tiene la sección suficiente.	Sustituya el cable de extensión. Consulte la página 5.
	El generador eléctrico que no se reguló durante el uso tiene un voltaje excesivo.	Utilice un generador eléctrico con un regulador de voltaje adecuado.
	Es necesario sustituir el motor.	Lleve el pulverizador a un vendedor minorista, distribuidor o centro de servicio autorizados de Graco/Magnum.

Pulverizadores con soporte 17H211, 17H214

Ref.	Par de apriete
	16 - 18 N•m (140-160 lb-pulg.)
	3,5 - 4,0 N•m (30-35 lb-pulg.)
	12 - 14 N•m (110-120 lb-pulg.)

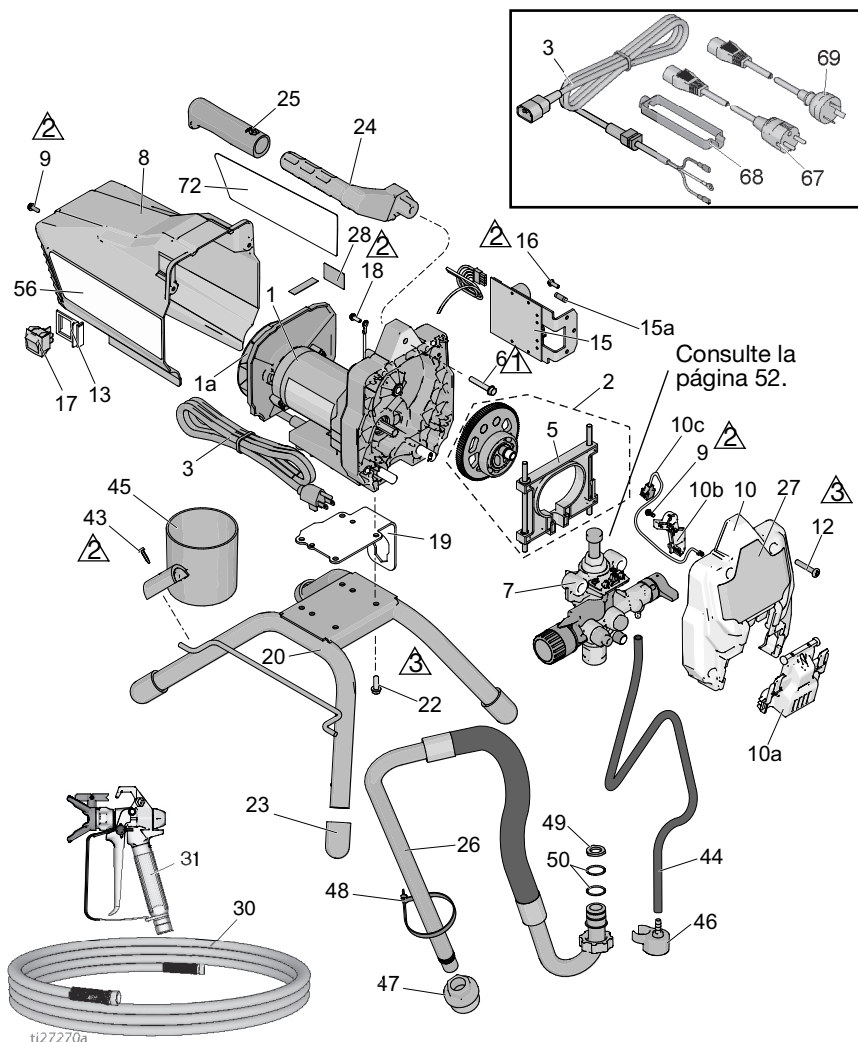

ti27270a

Pulverizadores con soporte 17H211, 17H214



Lista de piezas de pulverizadores con soporte 17H211, 17H214

Ref.	Pieza	Descripción	Cant.	Ref.	Pieza	Descripción	Cant.
1*		KIT, motor <i>incluye 1a, 22</i>		24	276864	MANGO, pulverizador	1
	17F756	120 V, modelo 17H211	1	25	116139	PUÑO, manillar	1
	17F758	230 V, modelo 17H214	1			TUBO, aspiración,	
1a		KIT, ventilador		26	17J883	conjunto <i>incluye 44, 46,</i>	1
	287770	120 V, modelo 17H211	1			<i>47, 48, 49, 50</i>	
	16X980	230 V, modelo 17H214	1	27	17J025	ETIQUETA, frontal	1
		KIT, engranaje y		30		MANGUERA, acoplada,	
2	17J863	horquilla, <i>incluye 5</i>	1			1/4 pulg. x 15 m (50 pies)	
3		CABLE, alimentación			240794	Modelo 17H211	1
	17J173	120 V, modelo 17H211	1		247340	Modelo 17H214	1
	17L301	230 V, modelo 17H214	1			PISTOLA, pulverización,	
5	17J864	KIT, horquilla	1	31		SG3	
6	117493	TORNILLO, máq., cab. hex. arand.	1		288430	Modelo 17H211	1
7	17J875	BOMBA, desplazamiento	1		17J910	Modelo 17H214	1
8	17J865	PROTECCIÓN, motor <i>incluye 9, 56</i>	1	43	122667	TORNILLO, perforación, cab. hex. arand.	1
		TORNILLO, máq., cab.		44	17J884	TUBO, drenaje <i>incluye 46, 48</i>	1
9	118444	hex. arand. 10-24 x 0,5 pulg.	3	45	15G838	COPA, aspiración/drenaje	1
		KIT, cubierta, delantera		46	244035	DEFLECTOR, dentado	1
10	17J866	<i>incluye 9, 10a, 10b, 10c, 12</i>	1	47	276897	COLADOR, 7/8-14	1
		CUBIERTA, bomba, bloqueo		48	404989	SUJETACABLES	1
10a	17F233		1	49	115099	ARANDELA, manguera	1
10b	17F262	CUBIERTA, cable	1	50	117559	Junta tórica	2
10c	128551	CABLE, PC, puente	1	56▲		ETIQUETA, advertencia	
12	115478	TORNILLO, máq., Torx, cab. tronc.	4		17J027	Modelo 17H211	1
13	15X737	INTERRUPTOR, soporte	1		17K017	Modelo 17H214	1
15		KIT, control <i>incluye 15a, 16</i>		57▲		TARJETA, alerta médica (no se muestra)	
	17J867	120 V, modelo 17H211	1		222385	EN, ES, FR	1
	17J885	230 V, modelo 17H214	1		17A134	EN, ZH, KO	1
		FUSIBLE, 12,5 A de		67	242001	CONJUNTO DE CABLES, UE, modelo 17H214	1
15a	119276	desconexión lenta, 110 V/120 V	1	68	195551	RETENEDOR, enchufe, modelo 17H214	1
	129882	FUSIBLE, 6,3 A de desconexión lenta, 230 V	1	69	242005	CONJUNTO DE CABLE, Reino Unido, modelo 17H214	1
16	117501	TORNILLO, Plastite	1	72	17J026	ETIQUETA, lateral, GX 19	1
17	118899	INTERRUPTOR, basculante	1				
18	115498	TORNILLO, máq., ranura, cab. hex.	1				
19	17G329	PLACA, motor, montaje	1				
20	15E823	BASTIDOR, montaje en soporte	1				
22	260212	TORNILLO, cab. hex. arand., autorroscante	4				
23	15G857	REGATÓN, pata	4				

*Pedido 17U193 para el kit de escobillas del motor.

▲ Pueden solicitarse etiquetas, placas y tarjetas de peligro y advertencia de repuesto sin coste alguno.

Piezas de pulverizadores con soporte 18H284 y 18H285

Ref.	Par de apriete
	3,5-4,0 N•m (30-35 lb-pulg.)
	12-14 N•m (110-120 lb-pulg.)
	5-6 N•m (45-55 lb-pulg.)

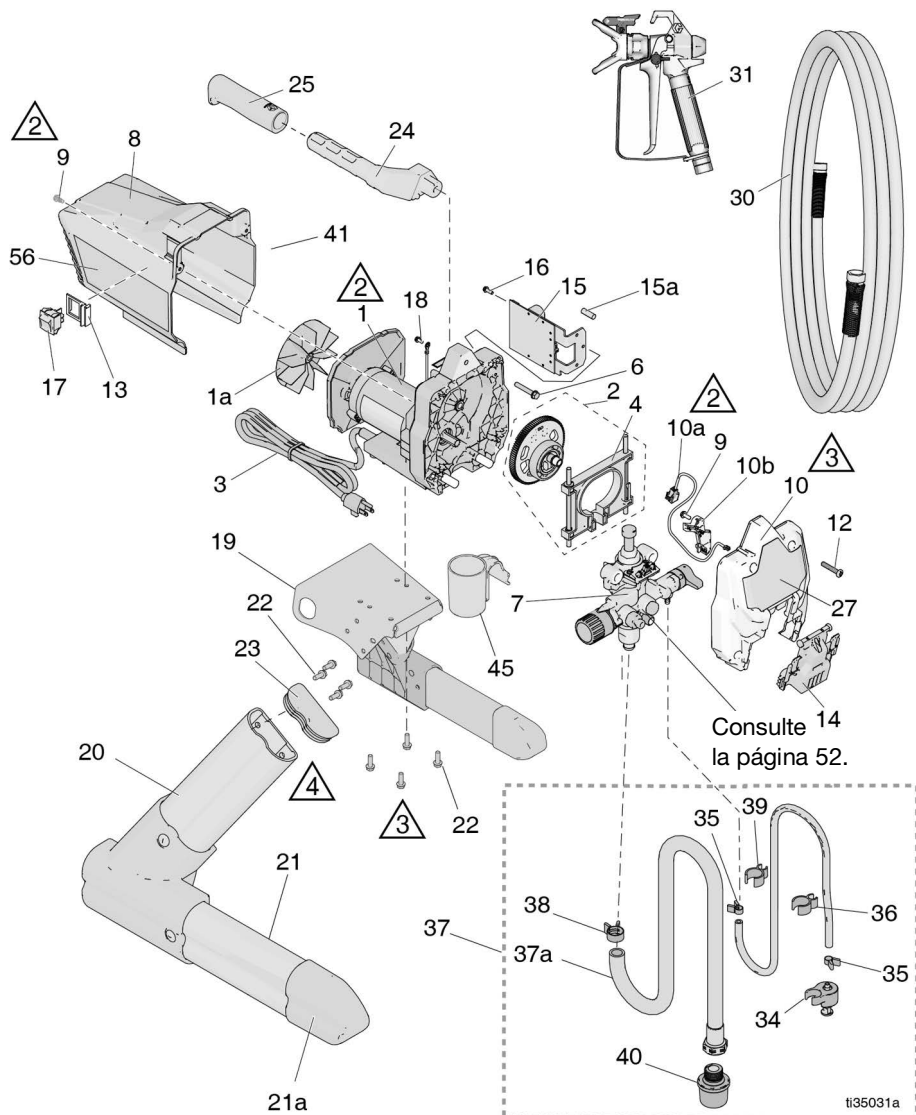



Lista de piezas de pulverizadores con soporte 18H284 y 18H285

Ref.	Pieza	Descripción	Cant.	Ref.	Pieza	Descripción	Cant.
1	17F758	KIT, reparación, motor, 120 V, incluye 1a, 22	1	27	17J025	ETIQUETA, frontal	
1a	16X980	VENTILADOR	1	30	247340	MANGUERA, acoplada, 1/4 pulg. x 50 pies	1
2	17J863	KIT, engranaje y horquilla	1	31	243012	PISTOLA, pulverización, SG3	
3	17L301	CABLE, alimentación	1	32	115099	ARANDELA, manguera	1
4	17J864	KIT, horquilla	1	34	244035	DEFLECTOR, dentado	1
6	117493	TORNILLO, máquina, cabeza hex. con arandela	1	35	115489	ABRAZADERA, tubo de drenaje	2
7	17J874	KIT, bomba completa	1	36	195084	TUBO, drenaje	1
8	17J865	PROTECCIÓN, motor, azul incluye 9 y etiquetas	1	37	17D156	KIT, tubo, aspiración, incluye 32, 34, 35, 36, 37a, 38, 39, 40	1
9	118444	TORNILLO, máq., cab. hex. arand. 10-24 x 0,5 pulg.	3	37a	17D155	TUBO, aspiración, incluye 32	1
10	17J866	CUBIERTA, delantera incluye 9, 10a, 10b, 12, 14	1	38	116295	ABRAZADERA, tubo	1
10a	128551	CABLE, puente, PC	1	39	195400	CLIP, muelle	2
10b	17F262	CUBIERTA, cable	1	40	288716	KIT, rejilla de entrada COPA,	1
12	115478	TORNILLO, máq., Torx, cab. tronc.	4	45	17H422	aspiración/drenaje	1
13	15X737	INTERRUPTOR, soporte	1	56▲	17J027	ETIQUETA, advertencia	1
14	17F233	CUBIERTA, bomba, bloqueo	1	57▲	179960	TARJETA, alerta médica (no se muestra)	1
15	17J885	KIT, tarjeta de control 230 V, incluye 15a, 16	1		222385	ETIQUETA, seguridad, advertencia (no se muestra)	1
15a	129882	FUSIBLE, 6,3 A de desconexión lenta	1		17A134	ETIQUETA, seguridad, advertencia, alerta médica (no se muestra)	1
16	117501	TORNILLO, Plastite	1	61	115648	VÁLVULA, Power Flush (no se muestra)	1
17	24Y329	KIT, interruptor, reparación incluye 13	1	62	17V354	FLUIDO, Pump Armor, 8 oz (no se muestra)	1
18	115498	TORNILLO, máq., ranura, cab. hex.	1	64	18H123	ETIQUETA, para colgar, boquilla (no se muestra)	1
19	17G328	PLACA, motor, montaje	1	65▲	15G026	ETIQUETA, advertencia, manguera (no se muestra)	1
20	16E836	KIT, pata derecha, incluye 21a, 22, 23	1		17L305	KIT, conversión, laca, soporte (se vende por separado)	
21	16E837	KIT, pata izquierda, incluye 21a, 22, 23	1				
21a	15J695	TAPA, tubo	2				
22	260212	TORNILLO, cab. hex. arand., autorroscante	12				
23	15J699	TAPA, tubo	2				
24	276864	MANGO, pulverizador	1				
25	116139	PUÑO, manillar	1				

▲ Pueden solicitarse etiquetas, placas y tarjetas de peligro y advertencia de repuesto sin coste alguno.

Pulverizadores con soporte DI 24Y680, 17G183, 17H218, 17H219, 17H221, 18H203

Ref.	Par de apriete
	3,5 - 4,0 N•m (30-35 lb-pulg.)
	12 - 14 N•m (110-120 lb-pulg.)

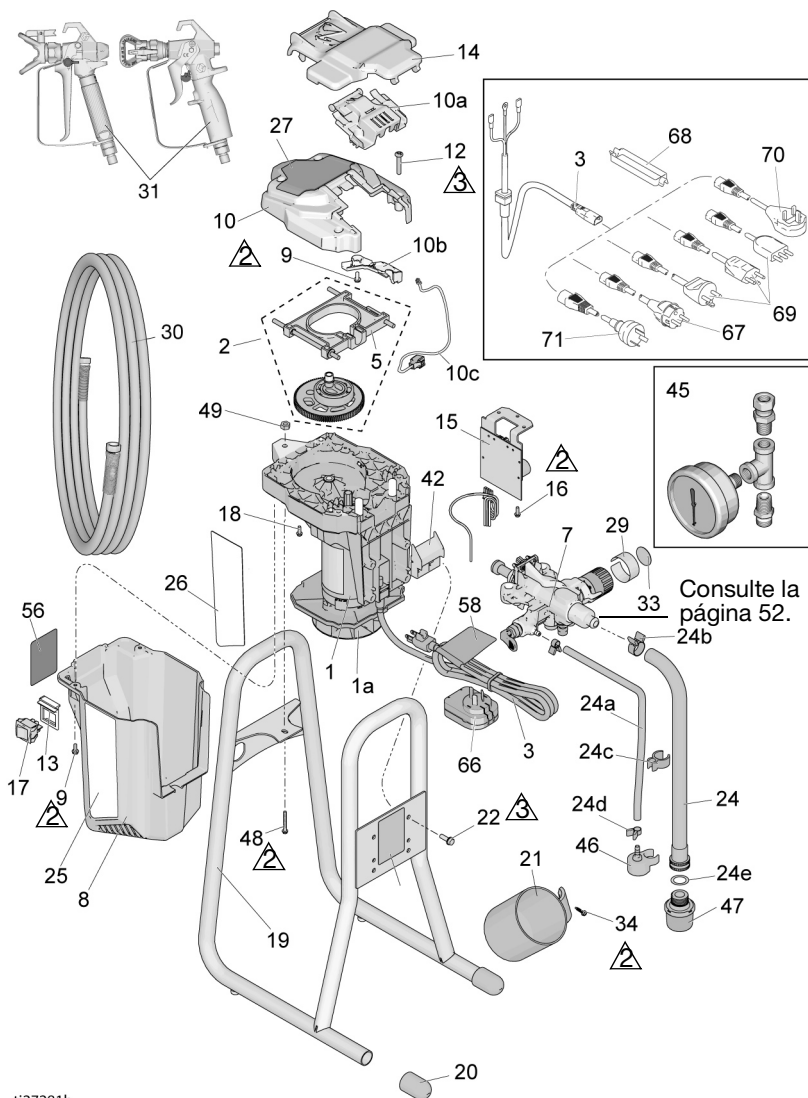



ti27281b

Lista de piezas de pulverizadores con soporte DI 24Y680, 17G183, 17H218, 17H219, 17H221

Ref.	Pieza	Descripción	Cant.	Ref.	Pieza	Descripción	Cant.
1*		KIT, motor <i>incluye 1a, 22</i>		21	15G838	COPA, aspiración/drenaje	1
	17K684	120 V, Modelo 24Y680 (serie A)	1	22	128795	TORNILLO, cab. hex. arand., autorroscante	4
	17F757	120 V, modelo 24Y680 (serie B)	1	24	17D161	TUBO, aspiración, conjunto <i>incluye 24a-24e, 46, 47</i>	1
	17L083	230 V, modelos 17G183, 17H218, 17H219, 17H221 (serie A)	1	24a	195108	TUBO, drenaje	1
	17F758	230 V, modelos 17G183, 17H218, 17H219, 17H221 (serie B)	1	24b	116295	ABRAZADERA, tubo	1
				24c	195400	CLIP, tubo	1
				24d	115489	ABRAZADERA, tubo de drenaje	2
				24e	115099	ARANDELA, manguera	1
1a	16X980	KIT, ventilador	1	25	17J029	ETIQUETA, derecha	1
2	17J869	KIT, engranaje y horquilla, <i>incluye 5</i>	1	26	17J030	ETIQUETA, izquierda	1
3		CABLE, alimentación		27	17J028	ETIQUETA, frontal	1
	17J173	120 V, Modelo 24Y680	1	30	247340	MANGUERA, acoplada, 1/4 pulg. x 15 m (50 pies)	1
	17J175	230 V, modelo 17G183	1	31		PISTOLA, pulverización	
	17J405	230 V, modelo 17H219, 17H221	1	17J910		Modelos 24Y680, 17G183, 17H218, 17H221	1
	19F991	230 V, Modelo 18H203	1	288427		Modelo 17H219	1
	17L301	230 V, modelo 17H218	1	34	122667	TORNILLO, perforación, cab. hex. arand.	1
5	17J864	KIT, horquilla	1	41	17J444	CORREA, transporte	1
7	17J908	BOMBA, desplazamiento	1	42	17J277	BANDEJA, goteo	1
8		PROTECCIÓN, motor <i>incluye 9, 56</i>		45	245856	KIT, manómetro, modelos 17G183, 17H218	1
	17K688	Modelo 24Y680, 17H219, 17H221 (serie A)	1	46	244035	DEFLECTOR, dentado	1
	17J865	Modelo 24Y680, 17H219, 17H221 (serie B)	1	47	288716	COLADOR	1
	17L101	Modelos 17G183, 17H218 (serie A)	1	48	120736	TORNILLO, hex., embridado	1
	17J887	Modelos 17G183, 17H218 (serie B)	1	49	102040	TUERCA, seguridad, hex.	1
9	118444	TORNILLO, máq., cab. hex. arand. 10-24 x 0,5 pulg.	3	56▲		ETIQUETA, advertencia	
10	17J866	KIT, cubierta, delantera <i>incluye 9, 10a, 10b, 10c, 12</i>	1	17K018		Modelos 24Y680, 17H221	1
10a	17F233	CUBIERTA, bomba, bloqueo	1	16G596		Modelos 17G183, 17H218	1
10b	17F262	CUBIERTA, cable	1	17K016		Modelo 17H219	1
10c	128551	CABLE, PC, puente	1	57▲		TARJETA, alerta médica (no se muestra)	
12	115478	TORNILLO, máq., Torx, cab. tronc.	4	222385		EN, ES, FR	1
13	15X737	INTERRUPTOR, soporte	1	17A134		EN, ZH, KO	1
14	17J618	PROTECCIÓN, pintura	1	58▲		ETIQUETA, advertencia, cable	
15		KIT, control <i>incluye 15a, 16</i>		17K020		Modelos 24Y680, 17H221	1
	17J867	120 V, Modelo 24Y680	1	15H087		Modelo 17H219	1
	17J885	230 V, Modelos 17G183, 17H218, 17H219, 17H221	1	67	242001	CONJUNTO DE CABLE, UE, modelo 17H218, 17H221, 17H219	1
15a	119276	FUSIBLE, 12,5 A de desconexión lenta, 110 V/120 V	1	68	195551	RETENEDOR, enchufe, modelo 17H218, 17H221, 17H219	1
	129882	FUSIBLE, 6,3 A de desconexión lenta, 230 V	1	69	287121	CONJUNTO DE CABLE, Italia/Dinamarca, Suecia, modelo 17H218	1
16	117501	TORNILLO, Plastite	1	70	17J242	CONJUNTO DE CABLE, Reino Unido, modelo 17H218	1
17	118899	INTERRUPTOR, basculante	1	71	242005	CONJUNTO DE CABLE, AU, modelo 17H221, 17H219	1
18	115498	TORNILLO, máq., ranura, cab. hex.	1				
19	17F940	BASTIDOR, inmersión directa	1				
20	15G857	REGATÓN, pata	2				

*Pedido 17U193 para el kit de escobillas del motor.
▲ Pueden solicitarse etiquetas, placas y tarjetas de peligro y advertencia de repuesto sin coste alguno.

Pulverizadores con tolva 17F924, 17G184, 17H222, 17H223

Ref.	Par de apriete
	1,5 - 2 N•m (15-20 lb-pulg.)
	3,5 - 4,0 N•m (30-35 lb-pulg.)
	12 - 14 N•m (110-120 lb-pulg.)

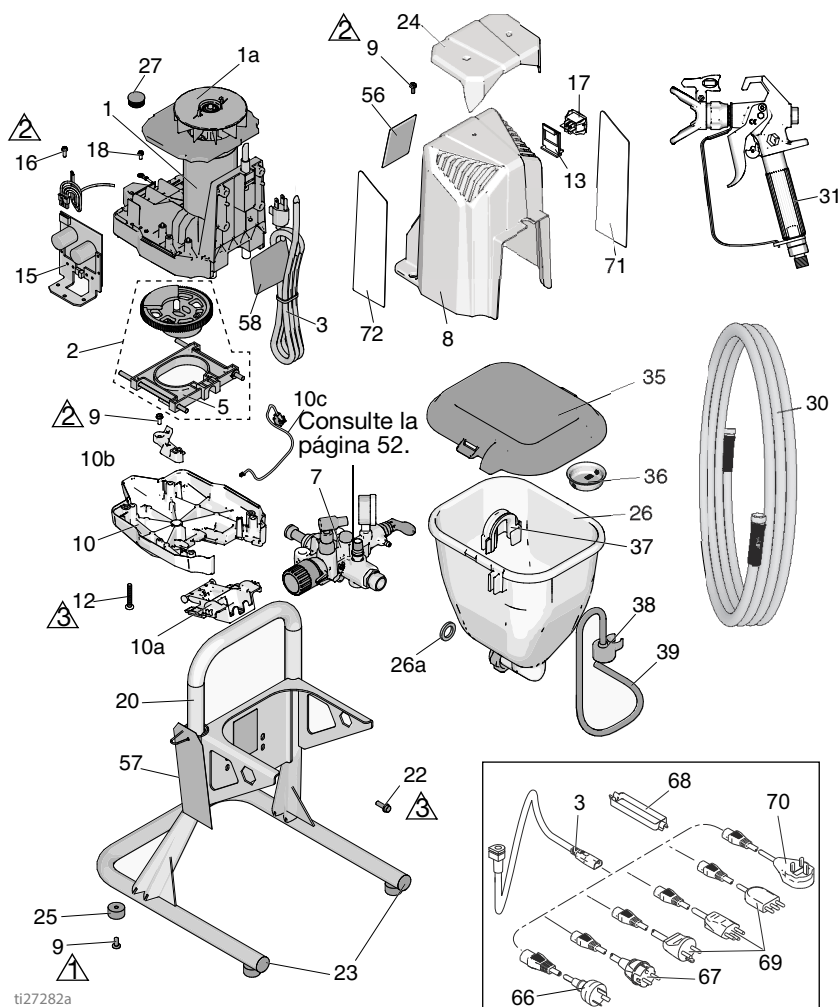

Pulverizadores con tolva 17F924, 17G184, 17H222, 17H223

Lista de piezas de pulverizadores con tolva 17F924, 17G184, 17H222, 17H223

Ref.	Pieza	Descripción	Cant.	Ref.	Pieza	Descripción	Cant.
1*		KIT, motor <i>incluye 1a, 22</i>				MANGUERA, acoplada,	
	17F757	120 V, Modelo 17F924	1	30	214698	3/16 pulg. x 7,5 m	1
	17F758	230 V, Modelos 17G184, 17H222, 17H223	1			(25 pies)	
1a	16X980	KIT, ventilador	1	31	17J261	PISTOLA, pulverización,	1
2	17J863	KIT, engranaje y horquilla,	1	35	17H417	FTX	1
		<i>incluye 5</i>		36	112133	COLADOR, tolva	1
3		CABLE, alimentación		37	17H419	CLIP, manguera de	1
	17J173	Modelo 17F924	1			drenaje	
	17J175	Modelo 17G184	1	38	244035	DEFLECTOR, dentado	1
	17L301	Modelo 17H222, 17H223	1	39	17K336	TUBO, drenaje <i>incluye</i>	1
5	17J864	KIT, horquilla	1			37, 38	
7	17J909	BOMBA, desplazamiento	1	56▲		ETIQUETA, advertencia	
8	17J887	PROTECCIÓN, motor	1		17J912	Modelo 17F924	1
		<i>incluye 9, 56</i>			16G596	Modelos 17G184, 17H222	1
		TORNILLO, máq., cab.			17K016	Modelo 17H223	1
9	118444	hex. arand. 10-24 x	7	57▲		TARJETA, alerta médica	
		0,5 pulg.				(no se muestra)	
		KIT, cubierta, delantera			222385	EN, ES, FR	1
10	17J866	<i>incluye 9, 10a, 10b,</i>	1		17A134	EN, ZH, KO	1
		<i>10c, 12</i>		58▲		ETIQUETA, advertencia,	
		CUBIERTA, bomba,				cable	
10a	17F233	bloqueo	1		15H085	Modelo 17F924	1
10b	17F262	CUBIERTA, cable	1		15H087	Modelo 17H223	1
10c	128551	CABLE, PC, puente	1			CONJUNTO DE CABLE,	
12	115478	TORNILLO, máq., Torx,	4	66	242005	Reino Unido,	1
		cab. trunc.				modelo 17H223	
13	15X737	INTERRUPTOR, soporte	1			CONJUNTO DE CABLE,	
15		KIT, control <i>incluye</i>		67	242001	UE, modelo 17H222,	1
		<i>15a, 16</i>				17H223	
	17J867	120 V, Modelo 17F924	1	68	195551	RETENEDOR, enchufe,	1
	17J885	230 V, Modelos 17G184, 17H222, 17H223	1			modelo 17H222, 17H223	
		FUSIBLE, 12,5 A de		69	287121	CONJUNTO DE CABLE,	
15a	119276	desconexión lenta,	1			Italia/Dinamarca, Suecia,	1
		110 V/120 V				modelo 17H222	
	129882	FUSIBLE, 6,3 A de	1	70	17J242	CONJUNTO DE CABLE,	1
		desconexión lenta, 230 V				Reino Unido, modelo	
16	117501	TORNILLO, Plástite	1	71		17H222	
17	118899	INTERRUPTOR,	1			ETIQUETA, lado izquierdo	
		basculante			17F947	Modelos 17F924, 17H223	1
18	115498	TORNILLO, máq., ranura,	1		17J041	Modelos 17G184, 17H222	1
		cab. hex.		72		ETIQUETA, lado derecho	
20	17H426	BASTIDOR, tolva	1		17F946	Modelos 17F924, 17H223	1
22	128795	TORNILLO, cab. hex.	4		17J039	Modelos 17G184, 17H222	1
23	120151	arand., autorroscante	2				
24	17H593	RETENEDOR, tapa ciega	1				
25	17K640	CUBIERTA, cubierta	1				
26	17J244	AMORTIGUADOR, pies	4				
		CONJUNTO, tolva <i>incluye</i>					
		<i>26a, 35</i>					
26a	115099	ARANDELA, manguera	1				
27	17J819	TAPÓN	1				

*Pedido 17U193 para el kit de escobillas del motor.

▲ Pueden solicitarse etiquetas, placas y tarjetas de peligro y advertencia de repuesto sin coste alguno.

Conjunto de la bomba

Ref.	Par de apriete	Ref.	Par de apriete
	16 - 18 N•m (140-160 lb-pulg.)		25 - 28 N•m (220-250 lb-pulg.)
	30 - 37 N•m (270-330 lb-pulg.)		36 - 43 N•m (320-380 lb-pulg.)
	40 - 48 N•m (30-35 lb-pie)		

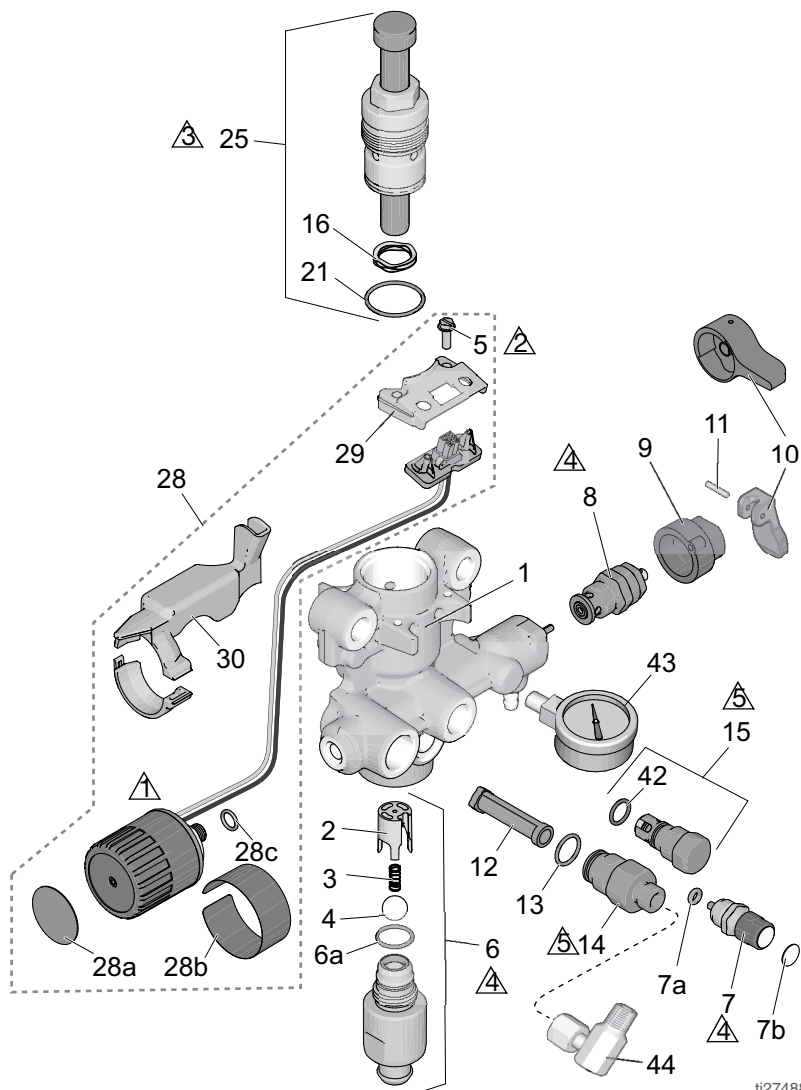

ti27488a

Lista de piezas de la bomba

Ref.	Pieza	Descripción	Cant.	Ref.	Pieza	Descripción	Cant.
1	17G447	ALOJAMIENTO, bomba Modelos 17F924,		12	288747	KIT, filtro (no instalado en todos los modelos)	1
	17H605	17G184, 17H222, 17H223	1	13	120776	EMPAQUETADURA, junta tórica	1
2	17D364	GUIA, bola	1	14	24Y327	KIT, salida de reparación, incluye 12, 13	1
3	128336	MUELLE, compresión	1	15	17J880	KIT, reparación de válvula de salida, incluye 42	1
4	105445	BOLA, 0,5 pulg.	1	16	128323	MUELLE, válvula	1
5	117501	TORNILLO, máq., cab. hex. arand. ranurada	2	21	16D531	EMPAQUETADURA, junta tórica	1
6		KIT, alojamiento de entrada, incluye 2, 3, 4, 6a		25	24Y472	KIT, reparación, bomba de pistón, incluye 16, 21	1
	17J876	Modelos 24Y680, 17G183, 17H218, 17H219, 17H221	1	28		KIT, control de presión, incluye 5, 28a, 28b, 28c, 29, 30	
	17J877	Modelos 17H211, 17H214	1	17J881		Modelos 17H211, 17H214	1
	17J924	Modelos 17F924, 17G184, 17H222, 17H223	1	17J927		Modelos 24Y680, 17F924, 17G183, 17G184, 17H218, 17H219, 17H221, 17H222, 17H223	1
6a	124582	EMPAQUETADURA, junta tórica	1	28a	15A464	ETIQUETA, control	1
7	17J878	KIT, PushPrime incluye 7a, 7b	1	28b	17P739	ETIQUETA, control	1
7a	16P303	EMPAQUETADURA, junta tórica	1	28c	106555	Junta tórica	1
7b	17K420	ETIQUETA, PushPrime	1	29	17F227	SOPORTE, conector eléctrico	1
8		KIT, válvula, drenaje, incluye 9, 10, 11		30		KIT, protección, cable	
	235014	Modelos 17H211, 17H214	1	17F229		Modelos 17H211, 17H214	1
	17J925	Modelos 24Y680, 17F924, 17G183, 17G184, 17H218, 17H219, 17H221, 17H222, 17H223	1	17J882		Modelos 24Y680, 17F924, 17G183, 17G184, 17H218, 17H219, 17H221, 17H222, 17H223	1
9		BASE, válvula		42	122486	EMPAQUETADURA, junta tórica	1
	224807	Modelos 17H211, 17H214	1	43	16X147	MANÓMETRO	1
10		MANIJA, válvula, drenaje		44	155541	Modelos 17F924, 17G184, 17H222, 17H223	1
	187625	Modelos 17H211, 17H214	1			ACCESORIO, giratorio	
	15Y185	Modelos 24Y680, 17F924, 17G183, 17G184, 17H218, 17H219, 17H221, 17H222, 17H223	1			Modelos 17F924, 17G184, 17H222, 17H223	1
11	111600	incluye 11 CLAVIJA, ranurada, modelos 17H211, 17H214	1				

Diagramas de cableado

110/120 V

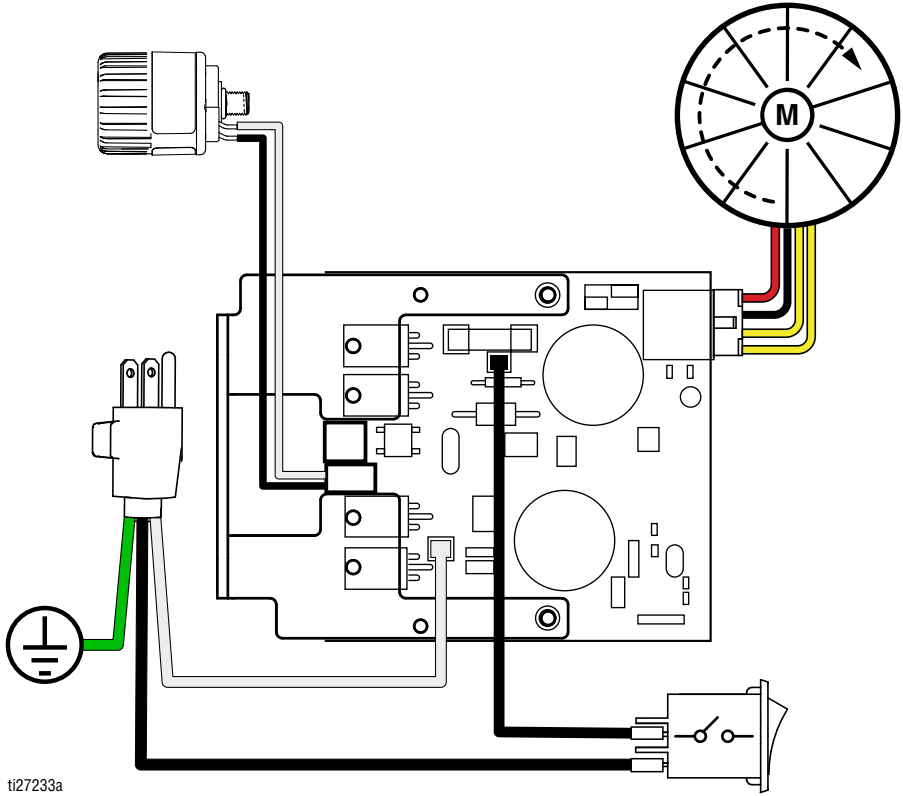

230 V

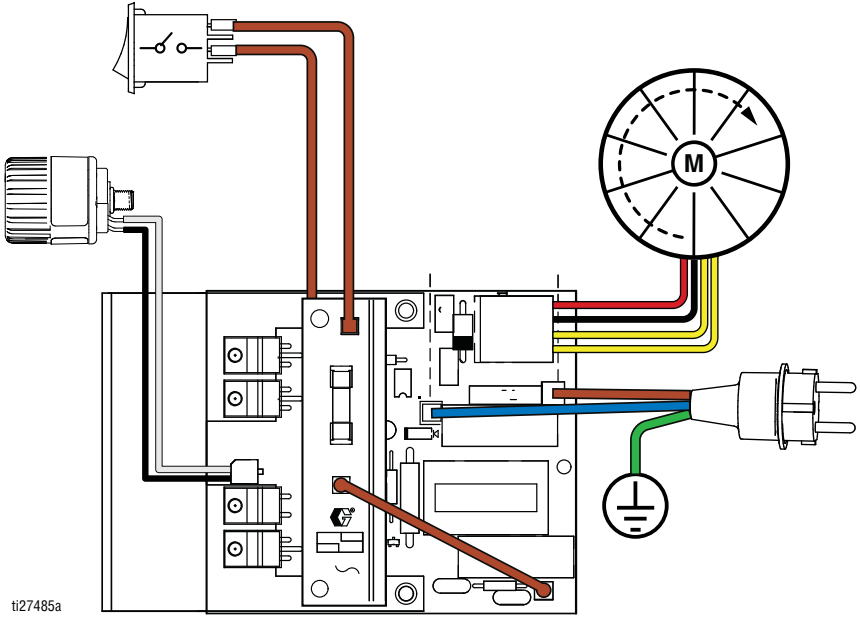

Especificaciones técnicas

GX 19, GX 21, FinishPro GX 19		
	EE. UU.	Métrico
Pulverizador		
Presión máxima de trabajo del fluido	3000 psi	207 bar, 20,7 MPa
Suministro máximo		
GX 19/FinishPro GX 19	0,38 gpm	1,4 lpm
GX 21	0,47 gpm	1,8 lpm
Tamaño de boquilla máximo		
GX 19/FinishPro GX 19	0,019 pulg.	0,048 mm
GX 21	0,021 pulg.	0,053 mm
Salida de fluido npsm	1/4 pulg.	1/4 pulg.
Generador mínimo	3500 W	
Requisitos de alimentación eléctrica		
GX 19	110–120 V, 8 A / 220–240 V, 5 A	
GX 21	110–120 V, 12 A / 220–240 V, 10 A	
Dimensiones		
Altura		
Soporte	18,4 pulg.	46,7 cm
Soporte DI	22 pulg.	55,9 cm
Tolva	19,6 pulg.	49,8 cm
Longitud		
Soporte	16,7 pulg.	47,5 cm
Soporte DI	18,4 pulg.	46,7 cm
Tolva	20,2 pulg.	51,3 cm
Anchura		
Soporte	13,5 pulg.	34,3 cm
Soporte DI	12 pulg.	30,5 cm
Tolva	13,5 pulg.	34,3 cm
Peso		
Soporte	25 lb	11,3 kg
Soporte DI	29 lb	13,2 kg
Tolva	28 lb	12,1 kg
Rango de temperaturas de almacenamiento ♦❖	De -30° a 160 °F	De -35° a 71 °C
Rango de temperaturas de funcionamiento ✓	De 40° a 115 °F	De 4° a 46 °C

GX 19, GX 21, FinishPro GX 19		
	EE. UU.	Métrico
Ruido**		
Presión de sonido	83 dBA*	
Potencia de sonido	93 dBA*	
Materiales de construcción		
Materiales en contacto con el fluido de todos los modelos	acero inoxidable, latón, cuero, polietileno de ultra alto peso molecular (UHMWPE), carburo, nailon, aluminio, PVC, polipropileno, fluoroelastómero	
Notas		
* Las presiones de arranque y el desplazamiento por ciclo pueden variar según las condiciones de aspiración, el cabezal de descarga, la presión de aire y el tipo de fluido.		
** Presión de sonido medida a 1 metro (3 pies) del equipo. Potencia de sonido medida según la norma ISO-9614.		
<p>◆ Cuando la bomba se guarda con líquido anticongelante. Si el agua o la pintura látex se congelan en la bomba, esta sufrirá daños.</p>		
<p>❖ Pueden producirse daños en las piezas de plástico si se producen impactos en condiciones de baja temperatura.</p>		
<p>✓ Los cambios en la viscosidad de la pintura con temperaturas muy altas o muy bajas pueden afectar el rendimiento del pulverizador.</p>		

Proposición 65 de California

RESIDENTES DE CALIFORNIA

 **ADVERTENCIA:** Cáncer y daño reproductivo - www.P65Warnings.ca.gov.

Especificaciones técnicas

GX FF		
	EE. UU.	Métrico
Pulverizador		
Presión máxima de trabajo del fluido	3000 psi	207 bar, 20,7 MPa
Suministro máximo	0,38 gpm	1,4 lpm
Tamaño de boquilla máximo	0,019 pulg.	0,048 mm
Salida de fluido npsm	1/4 pulg.	1/4 pulg.
Generador mínimo	1500 W	
Requisitos de alimentación eléctrica	110-120 V, 8 A / 220-240 V, 5 A, 1Ø	
Dimensiones		
Altura	19,6 pulg.	49,8 cm
Longitud	20,2 pulg.	51,3 cm
Anchura	13,5 pulg.	34,3 cm
Peso	31 lb	14,1 kg
Rango de temperaturas de almacenamiento ◆❖	De -30° a 160 °F	De -35° a 71 °C
Rango de temperaturas de funcionamiento ✓	De 40° a 115 °F	De 4° a 46 °C
Ruido**		
Presión de sonido	83 dBA*	
Potencia de sonido	93 dBA*	
Materiales de construcción		
Materiales en contacto con el fluido de todos los modelos	acero inoxidable, latón, cuero, polietileno de ultra alto peso molecular (UHMWPE), carburo, nailon, aluminio, PVC, polipropileno, fluoroelastómero	
Notas		
* Las presiones de arranque y el desplazamiento por ciclo pueden variar según las condiciones de aspiración, el cabezal de descarga, la presión de aire y el tipo de fluido.		
** Presión de sonido medida a 1 metro (3 pies) del equipo. Potencia de sonido medida según la norma ISO-9614.		
◆ Cuando la bomba se guarda con líquido anticongelante. Si el agua o la pintura látex se congelan en la bomba, esta sufrirá daños.		
❖ Pueden producirse daños en las piezas de plástico si se producen impactos en condiciones de baja temperatura.		
✓ Los cambios en la viscosidad de la pintura con temperaturas muy altas o muy bajas pueden afectar el rendimiento del pulverizador.		

Garantía estándar de Graco

Graco garantiza que todo equipo mencionado en este documento fabricado por Graco y que lleve su nombre está exento de defectos de material y de mano de obra en la fecha de venta por parte de un distribuidor autorizado de Graco al cliente original. Con la excepción de cualquier garantía especial, extendida o limitada publicada por Graco, y durante un período de doce meses desde la fecha de venta, Graco reparará o reemplazará cualquier pieza del equipo que Graco determine que es defectuosa. Esta garantía es válida solamente si el equipo se instala, se utiliza y se mantiene de acuerdo con las recomendaciones escritas de Graco.

Esta garantía no cubre, y Graco no será responsable por desgaste o rotura generales, o cualquier fallo de funcionamiento, daño o desgaste causado por una instalación defectuosa, una aplicación incorrecta, abrasión, corrosión, mantenimiento incorrecto o inadecuado, negligencia, accidente, manipulación o sustitución con piezas que no sean de Graco. Graco tampoco asumirá ninguna responsabilidad por mal funcionamiento, daños o desgaste causados por la incompatibilidad del equipo Graco con estructuras, accesorios, equipos o materiales que no hayan sido suministrados por Graco, o por el diseño, fabricación, instalación, funcionamiento o mantenimiento incorrecto de estructuras, accesorios, equipos o materiales que no hayan sido suministrados por Graco.

Esta garantía está supeditada a la devolución, previo pago del equipo que se considera defectuoso, a un distribuidor de Graco para la verificación de dicho defecto. Si se verifica que existe el defecto por el que se reclama, Graco reparará o reemplazará de forma gratuita todas las piezas defectuosas. El equipo se devolverá al comprador original previo pago del transporte. Si la inspección del equipo no revela ningún defecto de material o de mano de obra, se realizarán las reparaciones a un precio razonable; dichos cargos pueden incluir el coste de piezas, de mano de obra y de transporte.

ESTA GARANTÍA ES EXCLUSIVA, Y SUSTITUYE CUALQUIER OTRA GARANTÍA EXPRESA O IMPLÍCITA INCLUYENDO, A TÍTULO ENUNCIATIVO, PERO NO LIMITATIVO, LA GARANTÍA DE COMERCIALIZACIÓN O LA GARANTÍA DE APTITUD PARA UN PROPÓSITO PARTICULAR.

La única obligación de Graco y el único recurso del comprador en relación con el incumplimiento de la garantía serán los estipulados en las condiciones anteriores. El comprador acepta que no habrá ningún otro recurso disponible (incluidos, entre otros, daños imprevistos o emergentes por pérdida de beneficios, pérdida de ventas, lesiones a las personas o daños a bienes, o cualquier otra pérdida imprevista o emergente). Cualquier reclamación por incumplimiento de la garantía debe presentarse en los dos (2) años posteriores a la fecha de compra.

GRACO NO GARANTIZA Y RECHAZA TODA SUPUESTA GARANTÍA DE COMERCIALIZACIÓN Y APTITUD PARA UN PROPÓSITO EN PARTICULAR, EN LO QUE SE REFIERE A ACCESORIOS, EQUIPO, MATERIALES O COMPONENTES VENDIDOS PERO NO FABRICADOS POR GRACO.

Estos elementos vendidos pero no fabricados por Graco (como motores eléctricos, interruptores, mangueras, etc.) están sujetos a la garantía, si la hubiera, de su fabricante. Graco ofrecerá al cliente asistencia razonable para realizar reclamaciones derivadas del incumplimiento de dichas garantías.

Graco no será responsable, bajo ninguna circunstancia, por los daños indirectos, imprevistos, especiales o emergentes resultantes del suministro por parte de Graco del equipo mencionado más adelante, o del equipamiento, rendimiento o uso de ningún producto u otros bienes vendidos, ya sea por incumplimiento del contrato o por incumplimiento de la garantía, negligencia de Graco o cualquier otro motivo.

Información sobre Graco

Para consultar la información más reciente sobre los productos de Graco, visite www.graco.com.

Para obtener información sobre patentes, visite www.graco.com/patents.

PARA HACER UN PEDIDO, póngase en contacto con el distribuidor de Graco o llame al 1-800-690-2894 y le indicaremos dónde está su distribuidor más cercano.

Todos los datos presentados por escrito y visualmente contenidos en este documento reflejan la información más reciente sobre el producto disponible en el momento de la publicación. Graco se reserva el derecho de efectuar cambios en cualquier momento sin aviso.

Traducción de las instrucciones originales. This manual contains Spanish. MM 3A3212

Oficinas centrales de Graco: Minneapolis
Oficinas internacionales: Bélgica, China, Japón, Corea

GRACO INC. AND SUBSIDIARIES • P.O. BOX 1441 • MINNEAPOLIS MN 55440-1441 • USA

Copyright 2015, Graco Inc. Todas las instalaciones de fabricación de Graco están registradas conforme a la norma ISO 9001.

www.graco.com

Revisión P, octubre 2024