

Funcionamento, Peças



Pulverizadores Elétricos de Alta Pressão GX

3A3304N

PT

Apenas para utilização profissional.

Não aprovado para utilização em locais com atmosfera explosiva ou perigosos. Para aplicação de alta pressão de tintas e revestimentos de construção civil.

Modelos: GX

Pressão máxima de funcionamento 3000 psi (207 bar, 20,7 MPa)

Consulte a página 4 para obter informações adicionais do modelo.



Instruções de segurança importantes

Leia todas as advertências e instruções contidas neste manual, em manuais associados e na unidade, incluindo o cabo de alimentação. Familiarize-se com os controles e correta utilização do equipamento. Guarde estas instruções.

Manuais Associados

Pistola – 311861 (FTX) 312830 (SG3) Bomba – 3A3172



ti27285b



Utilize apenas peças de substituição originais Graco.

A utilização de peças de substituição que não da Graco poderá anular a garantia.





PROVEN QUALITY. LEADING TECHNOLOGY.

Índice

Modelos	4
Informações importantes para o operador	5
Advertências	6
Conheça o seu pulverizador	10
Modelos com suporte	10
Modelos com carrinho	11
Modelos com suporte DI	12
Modelos com tremonha	13
Instalação	14
Arranque	16
Procedimento de alívio da pressão	16
Lavar o fluido de armazenamento	18
Encher a bomba	20
Encher a pistola	20
Como pulverizar	21
Instalação do Bico de pulverização	21
Pulverizar	21
Ajustar o controlo de pressão	22
Seleção do bico e da pressão	22
Técnicas de pulverização	23
Acionar a pistola	23
Orientação da pistola	23
Qualidade do padrão de pulverização	23
Eliminar Obstrução do Bico	24
Limpeza	25
Limpeza a partir de um balde	25
Power Flush	27
Lavagem da tremonha	29
Limpeza do filtro de fluidos InstaClean™	31
Limpar a pistola	31
Armazenamento	32
Referência	33
Seleção do bico de pulverização	33
Compatibilidade do líquido de limpeza	33
Instruções de ligação estática à terra	34
Referência rápida	35
Manutenção	36
Tubos flexíveis de alta pressão	36
Bicos de pulverização	36
Reparação da bomba	36
Deteção e resolução de problemas	39
Notas	43

Pulverizadores com suporte 17H211, 17H214	44
Lista de peças dos pulverizadores com suporte 17H211, 17H214	45
Peças de pulverizadores com carrinho 18H284, 18H285	46
Lista de peças de pulverizadores com carrinho 18H284, 18H285	47
Pulverizadores com suporte DI 24Y680, 17G183, 17H218, 17H219, 17H221	48
Lista de peças de pulverizadores com suporte DI 24Y680, 17G183, 17H218, 17H219, 17H221 DI	49
Pulverizadores com tremonha 17F924, 17G184, 17H222, 17H223	50
Lista de peças de Pulverizadores com tremonha 17F924, 17G184, 17H222, 17H223	51
Conjunto da bomba	52
Bomba Lista de peças	53
Diagramas de cablagem	54
110/120V	54
230V	55
Especificações técnicas	56
Garantia Standard da Graco	59
Informações da Graco	60

Modelos

	VCA	Modelo	Suporte	Carrinho	Suporte DI	Tremonha	
 Intertek 110474 Certificação CAN/CSA C22.2 N.º 68 Em conformidade com UL 1450	120 EUA	GX 19	17H211				
		FinishPro GX 19				17F924	
SA e Brasil	230 Schuko®	GX 21			17H221		
CA e Brasil e México	110	GX 21			24Y680		
	230 Europe Multi	GX 21			17H218		
		GX FF				17H222	
	230 Schuko	GX 21			17G183		
		GX FF				17G184	
230 África do Sul	GX 21			18H203			
	230	GX19		18H285			
	230	GX19		18H284			
	230 Schuko Asia/ANZ	GX 21			17H219		
		GX 19	17H214				
		GX 19				17H223	

Informações importantes para o operador

Obrigado por ter adquirido este equipamento!

Antes de utilizar o pulverizador, leia este Manual do Utilizador para obter instruções completas sobre a utilização adequada e as advertências de segurança.

Este pulverizador foi concebido para fornecer um desempenho superior com tintas e revestimentos para arquitetura à base de água e à base de óleo (tipo aguarrás). Estas informações para o utilizador servem para o ajudar a compreender os tipos de materiais que podem ser utilizados com o pulverizador.

Leia as informações no rótulo do recipiente do material para determinar se pode ser utilizado com o pulverizador. Solicite uma folha de dados de segurança (SDS) ao seu fornecedor. A etiqueta do recipiente e a SDS explicam os componentes do material e as precauções específicas associadas.

As tintas, demãos e materiais de limpeza incluem-se, geralmente, numa das seguintes **3 categorias básicas**:



DE BASE AQUOSA: a etiqueta do recipiente deve indicar que o material pode ser limpo com sabão e água. O seu pulverizador é compatível com este tipo de material. O seu pulverizador **NÃO** é compatível com materiais de limpeza agressivos, como lixívia clorada.



À BASE DE ÓLEO: A etiqueta do recipiente deve indicar que o material é **COMBUSTÍVEL** e pode ser limpo com aguarrás ou diluente. A ficha de dados de segurança (SDS) tem de indicar que o ponto de inflamação do material se situa acima de 38 °C. O seu pulverizador é compatível com este tipo de material. Utilize materiais à base de óleo no exterior ou em espaços interiores bem ventilados, com circulação de ar fresco. Consulte as advertências de segurança deste manual.



INFLAMÁVEL: Este tipo de material contém solventes inflamáveis, tais como xileno, tolueno, nafta, MEK, dissolvente de verniz, acetona, álcool desnaturado e terebintina. O rótulo do recipiente deve indicar que este material é **INFLAMÁVEL**. Este tipo de material **NÃO** é compatível e **NÃO** pode ser utilizado.

Advertências

Seguem-se advertências relativamente à instalação, utilização, ligação à terra, manutenção e reparação deste equipamento. O ponto de exclamação alerta para uma advertência geral e os símbolos de perigo referem-se aos riscos específicos dos procedimentos. Quando estes símbolos aparecerem ao longo deste manual ou nas etiquetas informativas, tenha em conta estas Advertências. Os símbolos e advertências dos produtos referidos como perigosos não abrangidos nesta secção podem aparecer ao longo deste manual, sempre que aplicáveis.

ADVERTÊNCIA



LIGAÇÃO À TERRA

O equipamento tem de ter ligação à terra. No caso de um curto-circuito elétrico, a ligação à terra reduz o risco de choque elétrico ao fornecer um cabo de escape para a corrente elétrica. Este produto tem um cabo com um fio de ligação à terra dotado da devida ficha de ligação à terra. A ficha deve ser ligada a uma tomada elétrica devidamente instalada e ligada à terra, de acordo com as normas e regulamentos locais.

- A instalação incorreta da ficha de ligação à terra pode resultar em risco de choque elétrico.
- Quando for necessário reparar ou substituir o cabo ou a ficha, não deve ligar o conjunto da cablagem de ligação à terra a qualquer dos terminais planos.
- O fio isolado de revestimento verde, com ou sem riscas amarelas, é o fio de ligação à terra.
- Caso não compreenda as instruções de ligação à terra ou não tenha a certeza se o produto está devidamente ligado à terra, deve consultar um electricista ou profissional qualificado.
- A ficha fornecida não deve ser modificada; se não encaixar na tomada, deve pedir-se a um electricista qualificado que instale uma tomada adequada.
- Este produto destina-se a ser utilizado num circuito nominal de 120 V ou 230 V e possui uma ficha de ligação à terra semelhante à ficha ilustrada abaixo.

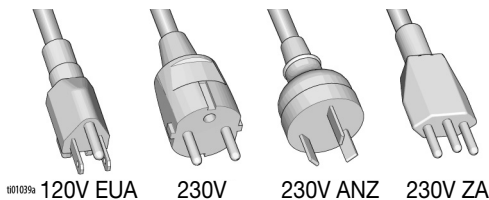

- O produto só deve ser ligado a uma tomada que tenha a mesma configuração que a ficha.
- Não deve ser utilizado adaptador com este produto.

Cabos de extensão:

- Utilize apenas um cabo de extensão com 3 fios que tenha uma ficha de ligação à terra e um recetáculo que aceite a ficha no produto.
- Certifique-se de que o seu cabo de extensão não está danificado. Se for necessário um cabo de extensão, utilize no mínimo 12 AWG (2,5 mm²) para transportar a corrente de que o produto necessita.
- Um cabo subdimensionado resulta em perda de tensão e de potência e sobreaquecimento.

Tamanho do condutor		Comprimento
AWG (Escala americana normalizada)	Métrico	Pressão
16	1,5 mm ²	25 pés (8 m)
12	2,5 mm ²	50 pés (15 m)

ADVERTÊNCIA

PERIGO DE INCÊNDIO E EXPLOSÃO



Os vapores inflamáveis na zona de trabalho, tais como os provenientes de solventes e tintas, podem inflamar-se ou explodir. Para evitar incêndios e explosões:

- Não pulverize materiais inflamáveis ou combustíveis perto de chamas desprotegidas ou fontes de ignição, tais como cigarros, motores e equipamento elétrico.
- A tinta ou o fluxo de solventes pelo equipamento poderá resultar em eletricidade estática. A eletricidade estática cria um risco de incêndio ou explosão na presença de vapores de tinta ou de solventes. Todas as peças do sistema de pintura, incluindo a bomba, conjunto do tubo flexível, pistola de pintura e objetos na área de pintura ou em redor da mesma, devem estar devidamente ligados à terra, para proteger contra descarga estática e faíscas. Utilize os tubos flexíveis condutores ou ligados à terra para equipamentos de pintura a alta pressão da Graco.
- Todos os recipientes e sistemas de recolha devem estar ligados à terra para evitar descargas de eletricidade estática. Não utilize revestimentos interiores do balde a menos que estes sejam antiestáticos ou condutivos.
- Ligue a uma tomada elétrica ligada à terra e utilize cabos de extensão ligados à terra. Não utilize um adaptador de 3 para 2.
- Não utilize uma tinta ou um solvente que contenha hidrocarboneto halogenado.
- Não pulverize líquidos combustíveis numa área fechada.
- Mantenha a zona de pulverização bem ventilada. Mantenha uma boa circulação de ar fresco na área.
- O pulverizador gera faíscas. Mantenha a unidade da bomba numa área bem ventilada, a pelo menos 6,1 metros (20 pés) da área de pulverização quando pulverizar, lavar, limpar ou fazer a manutenção. Não pinte a unidade da bomba.
- Não fume na área de pulverização nem pulverize onde existam faíscas ou chamas.
- Não ligue interruptores, motores ou produtos similares que produzam faíscas na zona de pintura.
- Mantenha a zona limpa e sem recipientes de tinta ou de solvente, panos e outros materiais inflamáveis.
- Conheça os ingredientes das tintas e dos solventes de pintura. Leia todas as folhas de dados de segurança e rótulos dos recipientes fornecidos com as tintas e solventes. Cumpra as instruções de segurança do fabricante relativamente às tintas e aos solventes.
- Deve existir equipamento de combate a incêndio e estar em condições de funcionamento.

ADVERTÊNCIA



PERIGO DE INJEÇÃO ATRAVÉS DA PELE

A pintura a alta pressão é capaz de injetar toxinas no corpo e causar lesões físicas graves. No caso de tal injeção ocorrer, **obtenha tratamento médico imediato**.



- Não aponte a pistola a, nem pinte nenhuma pessoa ou animal.
- Mantenha as mãos e as outras partes do corpo afastadas da descarga. Por exemplo, não tente travar fugas com quaisquer partes do seu corpo.
- Utilize sempre o protetor de bico do injetor. Não pinte sem que o protetor de bico do injetor se encontre no devido lugar.
- Utilize bicos do injetor da Graco.
- Tenha cuidado ao limpar e mudar os bicos do injetor. Nos casos em que o bico do injetor fique obstruído ao pintar, siga o **Procedimento de descompressão** para desligar a unidade e efetuar a descompressão antes de retirar o bico do injetor para o limpar.
- O equipamento mantém a pressão depois de ser desligado. Não deixe o equipamento ligado à corrente ou sob pressão durante períodos sem supervisão. Siga o **Procedimento de Descompressão** quando o equipamento for deixado sem supervisão ou não estiver a ser usado, e antes da manutenção, limpeza ou remoção de peças.
- Verifique os tubos flexíveis e as peças quanto a sinais de danos. Substitua quaisquer tubos flexíveis ou peças que estejam danificados.
- Este sistema é capaz de produzir 3000 psi. Utilize peças de substituição ou acessórios com classificação mínima de 3000 psi.
- Engate sempre o fecho do gatilho quando não estiver a pulverizar. Verifique se o fecho do gatilho está a funcionar corretamente.
- Antes de usar a unidade, certifique-se de que todas as ligações estão bem fixas.
- Informe-se sobre como parar a unidade e efetuar a descompressão rapidamente. Familiarize-se bem com os comandos.









Perigo da utilização indevida do equipamento

A utilização incorreta pode resultar em morte ou ferimentos graves.



- Durante a pintura, utilize sempre luvas, óculos e um respirador ou uma máscara apropriados.
- Não trabalhe nem pulverize perto de crianças. Mantenha sempre as crianças afastadas do equipamento.
- Não se estique demais nem permaneça numa superfície instável. Mantenha sempre uma base eficaz e um equilíbrio constante.
- Esteja atento ao que está a fazer.
- Não opere a unidade quando estiver cansado ou se estiver sob a influência de drogas ou álcool.
- Não dobre nem curve demasiado o tubo flexível.
- Não exponha o tubo flexível a temperaturas ou pressões acima das especificadas pela Graco.
- Não utilize o tubo flexível como elemento de força para puxar ou elevar o equipamento.
- Não pinte com um tubo flexível de comprimento inferior a 25 pés.
- Não altere nem modifique o equipamento. As alterações ou modificações podem anular as aprovações das autoridades e originar perigos de segurança.
- Certifique-se de que todos os equipamentos estão classificados e aprovados para o ambiente onde os vai utilizar.

⚠️ ADVERTÊNCIA

 	<p>PERIGO DE CHOQUE ELÉTRICO</p> <p>Este equipamento deve ser ligado à terra. Se incorretamente ligado à terra, preparado ou utilizado, o sistema poderá provocar choques elétricos.</p> <ul style="list-style-type: none"> • Desligue o cabo de alimentação antes de efetuar procedimentos de manutenção no equipamento. • Ligue apenas a tomadas elétricas ligadas à terra. • Utilize unicamente cabos de extensão de 3 condutores. • Certifique-se de que os pinos de terra estão intactos na tomada e nos cabos de extensão. • Não exponha à chuva. Guarde no interior. • Utilize apenas um centro de assistência autorizado para substituir um cabo de alimentação danificado.
	<p>PERIGO DE PEÇAS DE ALUMÍNIO PRESSURIZADAS</p> <p>A utilização de produtos incompatíveis com o alumínio em equipamentos pressurizados pode causar graves reações químicas e problemas no equipamento. O incumprimento desta advertência pode causar a morte, ferimentos graves ou danos materiais.</p> <ul style="list-style-type: none"> • Não use 1,1,1-tricloroetano, cloreto de metileno, outros solventes de hidrocarboneto halogenado ou líquidos que contenham tais solventes. • Não utilize lixívia clorada. • Muitos outros produtos podem conter químicos incompatíveis com o alumínio. Contacte o seu fornecedor de material para informações sobre compatibilidade.
 	<p>PERIGO RESULTANTE DE PEÇAS MÓVEIS</p> <p>As peças em movimento podem entalar, cortar ou amputar os dedos e outras partes do corpo.</p> <ul style="list-style-type: none"> • Mantenha-se afastado de peças em movimento. • Não utilize o equipamento tendo removido as respetivas proteções e coberturas. • O equipamento sob pressão pode começar a funcionar sem aviso. Antes de efetuar ações de verificação, deslocação ou assistência no equipamento, siga o Procedimento de Descompressão e desligue todas as fontes de alimentação.
	<p>PERIGOS RESULTANTES DE PRODUTOS OU VAPORES TÓXICOS</p> <p>Os produtos ou vapores tóxicos podem provocar lesões graves ou morte se entrarem em contacto com os olhos ou a pele, ou se forem inalados ou engolidos.</p> <ul style="list-style-type: none"> • Leia as folhas de segurança dos materiais para saber os perigos específicos dos líquidos que está a utilizar. • Armazene os produtos perigosos em recipientes aprovados e elimine-os em conformidade com as diretrizes aplicáveis.
	<p>EQUIPAMENTO DE PROTEÇÃO INDIVIDUAL</p> <p>Utilize equipamento de proteção adequado quando estiver na zona de trabalho de modo a ajudar a evitar lesões graves, incluindo lesões nos olhos, perda de audição, inalação de vapores tóxicos e queimaduras. Este equipamento de proteção inclui, mas não está limitado a:</p> <ul style="list-style-type: none"> • Proteção para os olhos e ouvidos. • A utilização de máscaras autofiltrantes, vestuário de proteção e luvas deve ser feita conforme recomendado pelo fabricante do líquido e do solvente.

Conheça o seu pulverizador

Conheça o seu pulverizador

Modelos com suporte

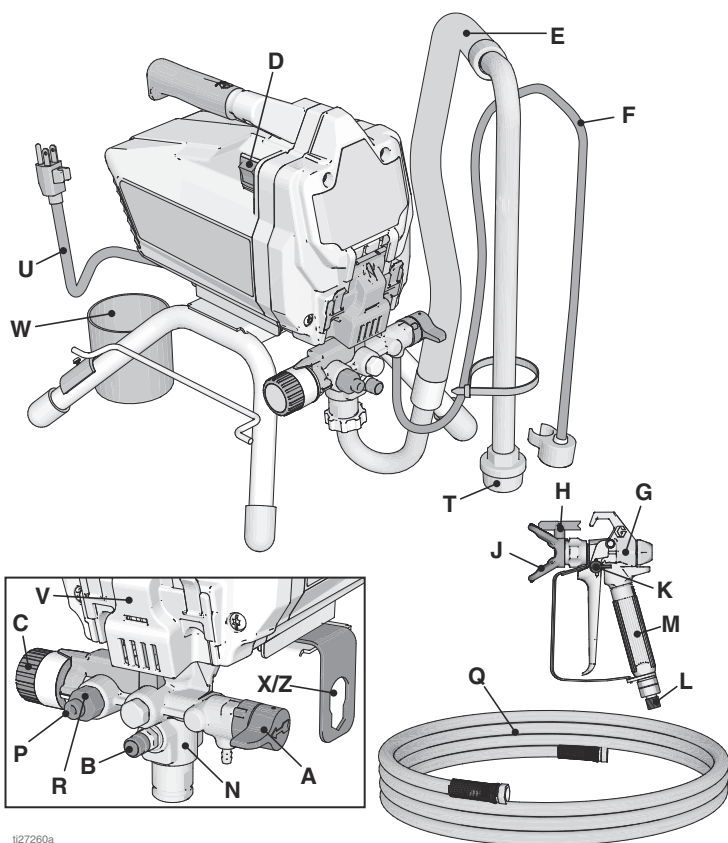

127260a

A	Válvula de Retorno / Pulverização
B	Botão PushPrime™
C	Botão regulador de pressão
D	Interruptor de alimentação
E	Tubo de sucção
F	Tubo de drenagem (com difusor)
G	Pistola pulverizadora de alta pressão
H	Bico de pintura reversível
J	Protetor do bico
K	Fecho do gatilho da pistola
L	Encaixe de entrada de líquido da pistola
M	Filtro de líquido da pistola (dentro do punho)
N	Bomba ProXChange™ (atrás da porta de acesso fácil)

P	Encaixe de saída de líquido da bomba (ligação do tubo flexível de alta pressão)
Q	Tubo Flexível de Alta Pressão
R	Filtro do produto InstaClean™ (dentro da saída de líquido)
T	Filtro de entrada
U	Cabo de alimentação
V	Porta de acesso fácil
W	Copo do Tubo de sucção/ Drenagem
X/Z	Ferramenta de remoção da válvula de entrada
	Etiqueta de número de série/modelo (não apresentado, encontra-se na parte inferior da unidade.)
Consulte Referência rápida , página 35, para mais informações.	

Conheça o seu pulverizador

Modelos com carrinho

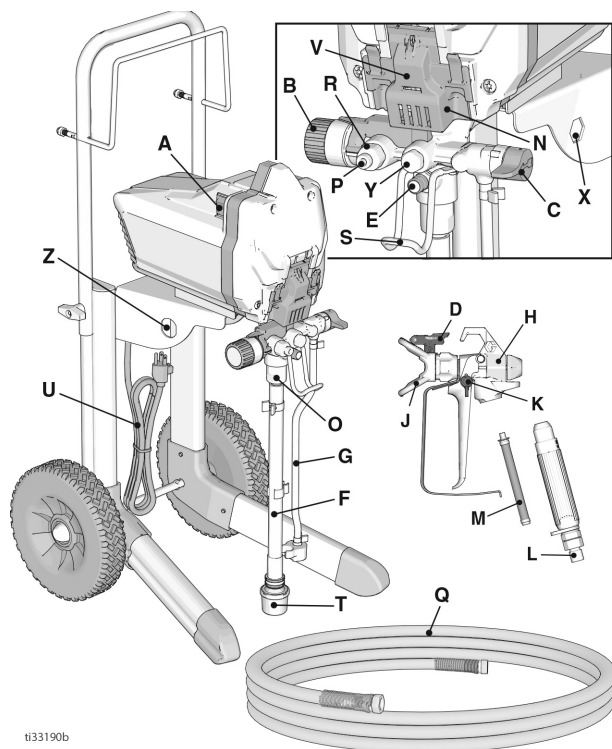

ti33190b

A	Interruptor ON/OFF (Ligar/Desligar)
B	Botão regulador de pressão
C	Válvula de ferragem/pulverização
D	Bico de Pulverização
E	Botão PushPrime
F	Tubo de sucção
G	Tubo de drenagem (com difusor)
H	Pistola pulverizadora sem ar
J	Proteção do bico de pulverização
K	Fecho do gatilho da pistola
L	Acessório da pistola
M	Filtro da pistola (punho interior)
N	Bomba ProXChange™ (atrás da porta de acesso fácil)
O	Válvula de Entrada

P	Ligação do tubo flexível pneumático
Q	Tubo Flexível de Alta Pressão
R	Filtro InstaClean (dentro da saída de líquido)
S	Suporte do balde
T	Filtro de entrada
U	Cabo de alimentação
V	Porta de acesso fácil
X	Ferramenta de remoção da bomba
Y	Válvula de Saída
Z	Ferramenta de remoção da válvula de entrada
	Etiqueta de número de série/modelo (não apresentado, encontra-se na parte inferior da unidade.)
Consulte Referência rápida , página 35, para mais informações.	

Conheça o seu pulverizador

Modelos com suporte DI

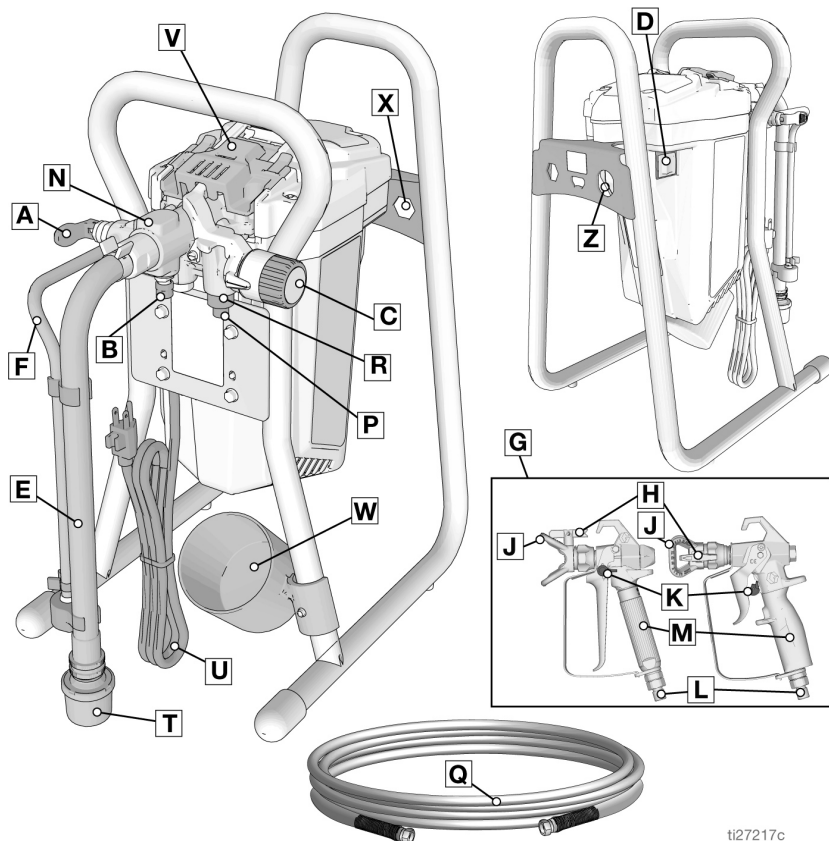

ti27217c

A	Válvula de Retorno / Pulverização
B	Botão PushPrime
C	Botão regulador de pressão
D	Interruptor de alimentação
E	Tubo de sucção
F	Tubo de drenagem (com difusor)
G	Pistola pulverizadora de alta pressão
H	Bico de pintura reversível
J	Protetor do bico
K	Fecho do gatilho da pistola
L	Encaixe de entrada de líquido da pistola
M	Filtro de líquido da pistola (dentro do punho)
N	Bomba ProXChange™ (atrás da porta de acesso fácil)

P	Encaixe de saída de líquido da bomba (ligação do tubo flexível de alta pressão)
Q	Tubo Flexível de Alta Pressão
R	Filtro do produto InstaClean™ (dentro da saída de líquido)
T	Filtro de entrada
U	Cabo de alimentação
V	Porta de fácil acesso com cobertura
W	Copo do Tubo de sucção/ Drenagem
X	Ferramenta de remoção da bomba
Z	Ferramenta de remoção da válvula de entrada
	Etiqueta de número de série/modelo (não apresentado, encontra-se na parte inferior da unidade.)
Consulte Referência rápida , página 35, para mais informações.	

Conheça o seu pulverizador

Modelos com tremonha

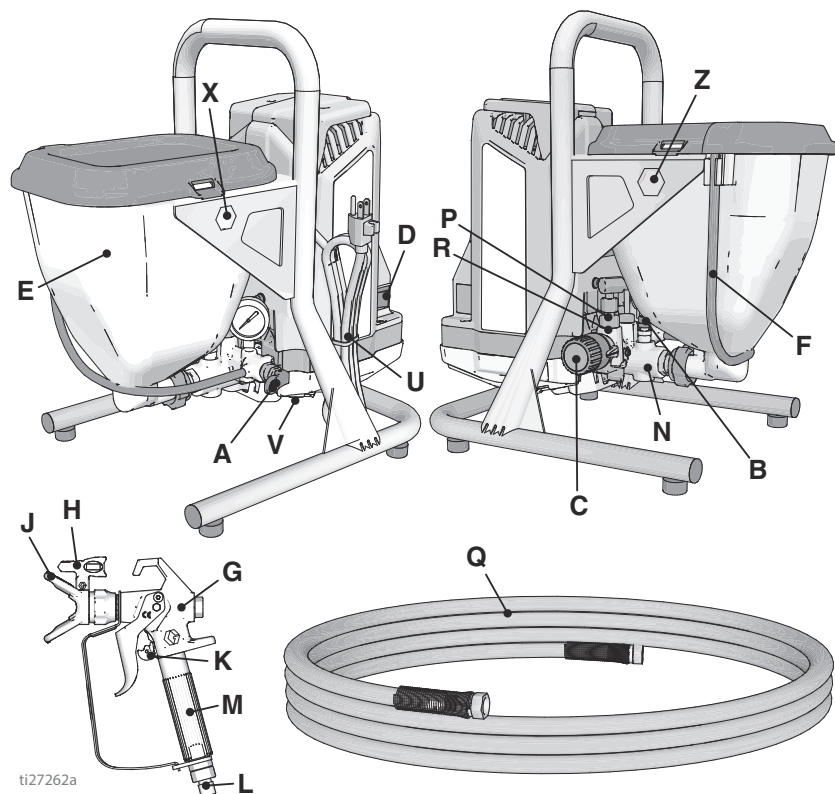

ti27262a

A	Válvula de Retorno / Pulverização
B	Botão PushPrime
C	Botão regulador de pressão
D	Interruptor de alimentação
E	Tremonha
F	Tubo de drenagem (com difusor)
G	Pistola de pintura de alta pressão FTX
H	Bico de pintura reversível, Acabamento fino
J	Protetor do bico
K	Fecho do gatilho da pistola
L	Encaixe de entrada de líquido da pistola
M	Filtro de líquido da pistola (dentro do punho)
N	Bomba ProXChange™ (atrás da porta de acesso fácil)

P	Encaixe de saída de líquido da bomba (ligação do tubo flexível de alta pressão)
Q	Tubo Flexível de Alta Pressão
R	Filtro do produto InstaClean™ (dentro da saída de líquido)
T	Filtro de entrada, tremonha interior não apresentada
U	Cabo de alimentação
V	Porta de acesso fácil
X	Ferramenta de remoção da bomba
Z	Ferramenta de remoção da válvula de entrada
	Etiqueta de número de série/modelo (não apresentado, encontra-se na parte inferior da unidade.)
Consulte Referência rápida , página 35, para mais informações.	

Instalação

Execute o procedimento de configuração quando desembalar o pulverizador pela primeira vez ou após um armazenamento de longo prazo.

1. Ligue o tubo flexível de alta pressão Graco à saída de produto. Use uma chave inglesa para apertar com firmeza.

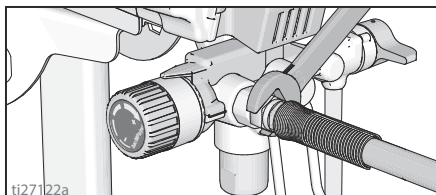

2. Ligue a outra extremidade do tubo flexível à pistola.

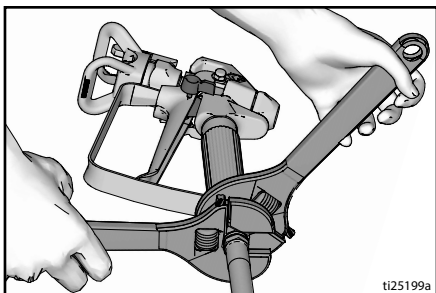

3. Use chaves inglesas para apertar com firmeza. Se o tubo flexível já estiver ligado, certifique-se de que as ligações estão apertadas.

4. Engate o fecho do gatilho.

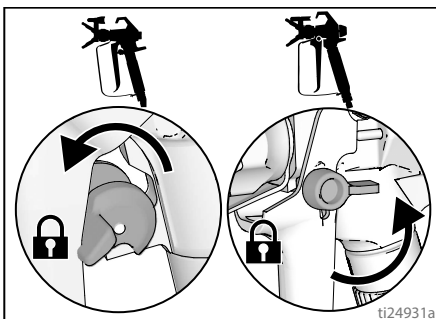

5. Retire a proteção do bico. Não perca o vedante.

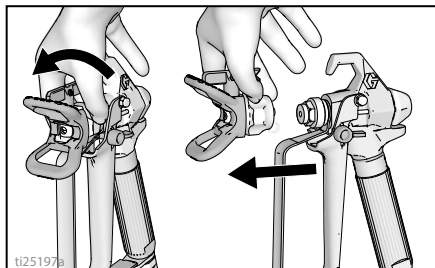

6. Rode o botão regulador de pressão todo para a esquerda (sentido contrário ao dos ponteiros do relógio) para pressão mínima.

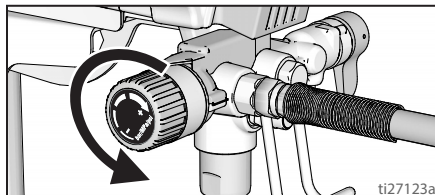

7. Remova os materiais de embalagem do filtro de admissão quando desembalar o equipamento de pintura pela primeira vez. Verifique o filtro de admissão quanto a obstruções e detritos após um armazenamento de longo prazo.

Filtrar a tinta

O balde de pintura aberto previamente poderá conter pintura seca ou outros resíduos. Para evitar problemas de ferrugem e prevenir o entupimento do bico de pintura, recomendamos que filtre a pintura antes de utilizar. Os filtros de pintura encontram-se disponíveis no local onde a pintura é vendida. Estique um filtro de pintura sobre um balde limpo e deite a pintura através do filtro para capturar qualquer pintura seca e detritos antes de pulverizar.



Arranque

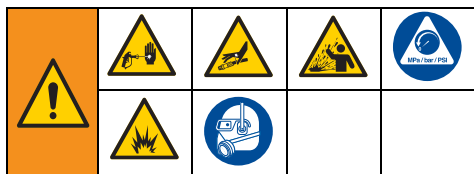

Procedimento de alívio da pressão



Siga o Procedimento de descompressão sempre que vir este símbolo.

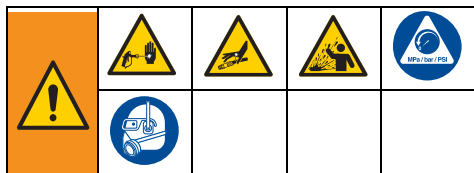

Este equipamento permanece pressurizado até efetuar a descompressão manualmente. Para ajudar a prevenir ferimentos graves resultantes do líquido pressurizado, como por exemplo injeção na pele ou líquido salpicado, siga o **Procedimento de alívio da pressão** sempre que o equipamento de pintura for desligado e antes deste ser limpo ou verificado, e antes de fazer a manutenção do mesmo.

1. Coloque o interruptor ON/OFF na posição **OFF**.

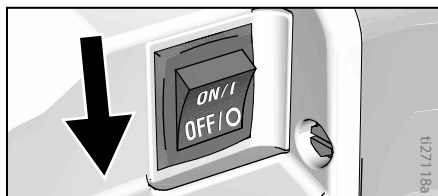

2. Engate o fecho do gatilho. Engate sempre o fecho do gatilho quando o equipamento de pintura for desligado para evitar que a pistola seja acionada acidentalmente.

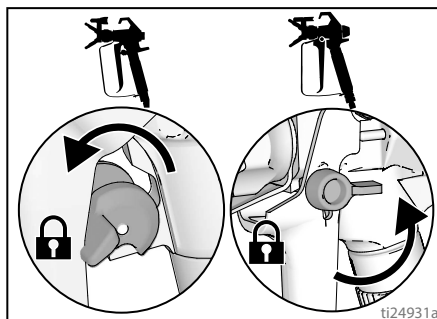

3. Rode o regulador da pressão até à definição mais baixa.

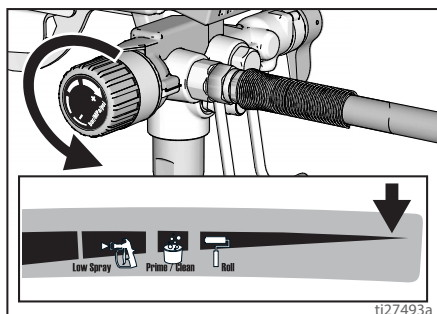

4. Coloque o tubo de drenagem num balde e coloque a válvula Prime/Spray na posição PRIME (drenar) para aliviar a pressão.
5. Segure a pistola firmemente no balde, aponte a pistola para o balde. Desengate o fecho do gatilho e aperte a pistola para aliviar a pressão.

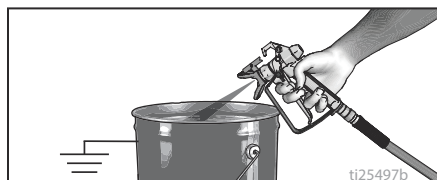

6. Engate o fecho do gatilho.

7. Se suspeitar que o bico de pulverização ou o tubo flexível estão entupidos, ou que a pressão não foi totalmente aliviada:
- Desaperte a porca retentora da proteção do bico ou a união da extremidade do tubo flexível **MUITO LENTAMENTE** para aliviar a pressão gradualmente.
 - Desaperte completamente a porca ou a união.
 - Limpe o tubo flexível de alta pressão ou pulverize a obstrução do bico.

Válvula de ferragem/pulverização

Há dois tipos de válvulas Prime/Spray que se usam neste grupo de equipamentos de pulverização Graco.

O primeiro tipo de válvula Prime/Spray usa um botão que se pode rodar entre as posições PRIME e SPRAY.

PRIME GX 19

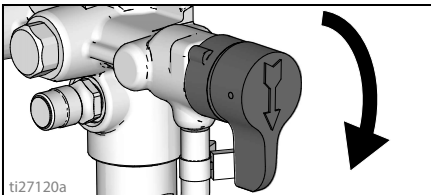

SPRAY GX 19

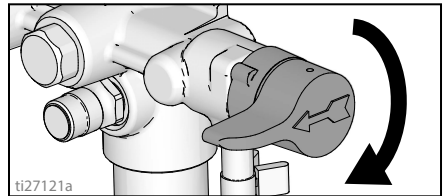

O outro tipo de válvula Prime/Spray usa uma alavanca que se pode movimentar entre as posições PRIME e SPRAY.

PRIME FinishPro GX 19, GX 21

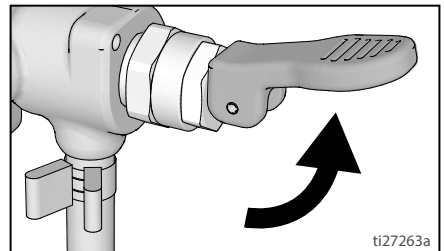

SPRAY FinishPro GX 19, GX 21

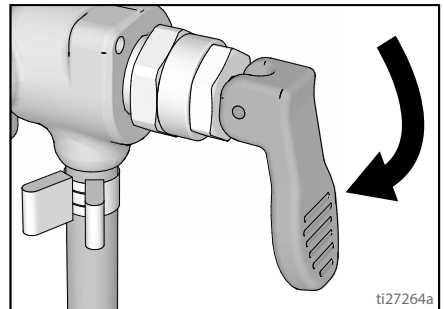

Arranque

Lavar o fluido de armazenamento

Este equipamento de pintura é fornecido de fábrica com uma pequena quantidade de material de teste no sistema. **É importante que lave este material do equipamento antes de o utilizar pela primeira vez.** Consulte **Compatibilidade do líquido de limpeza**, página 33 e **Instruções de ligação estática à terra**, página 34 para obter informações adicionais

1. Realize o **Procedimento de alívio da pressão**, página 16.
2. Certifique-se de que o interruptor ON/OFF está na posição **OFF**.

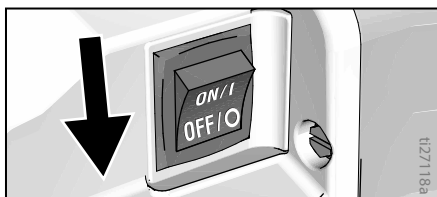

Modelos com suporte

- a. Separe o tubo de drenagem (o mais pequeno) do tubo de sucção (o maior).

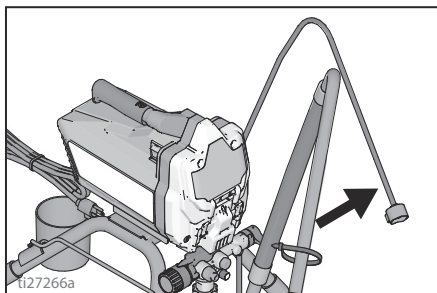

- b. Coloque o tubo de drenagem no balde de resíduos.

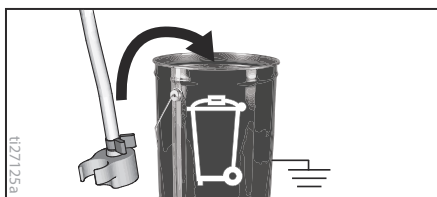

- c. Submerja o tubo de sucção num balde parcialmente cheio com água ou líquido de lavagem.

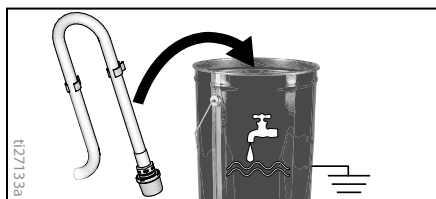

Modelos com tremonha

- a. Levante o tubo de drenagem com o retentor fora da tremonha.

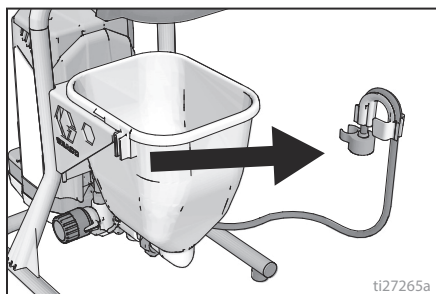

- b. Enquanto segura o retentor do tubo de drenagem com o tubo de drenagem paralelo ao topo do balde resíduos torça o retentor sobre a borda do balde. O tubo de drenagem deve agora estar dentro do balde de resíduos.

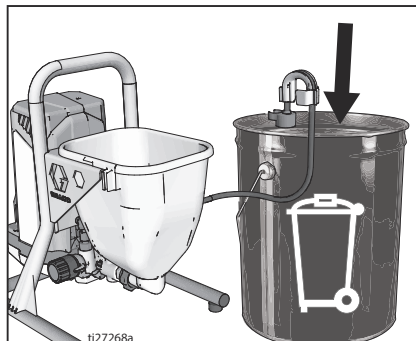

- c. Deite aproximadamente dois litros de água ou líquido de lavagem na tremonha.

3. Coloque a válvula Ferrar/Pulverizar na posição FERRAR.

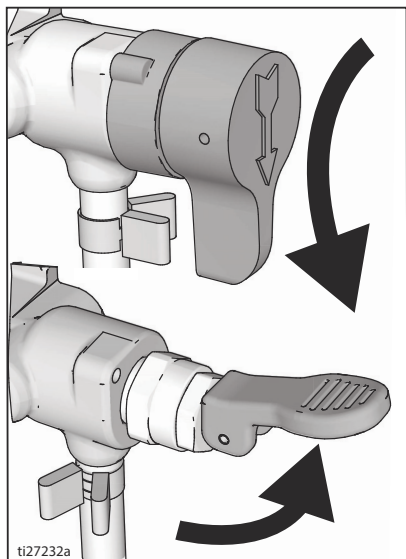

4. Ligue o cabo de alimentação a uma tomada com proteção terra.
5. Prima o botão PushPrime duas vezes para despertar o macho esférico de entrada.

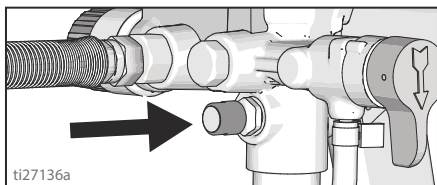

6. Alinhe o indicador de posição com a posição Prime/Clean no botão regulador da pressão.

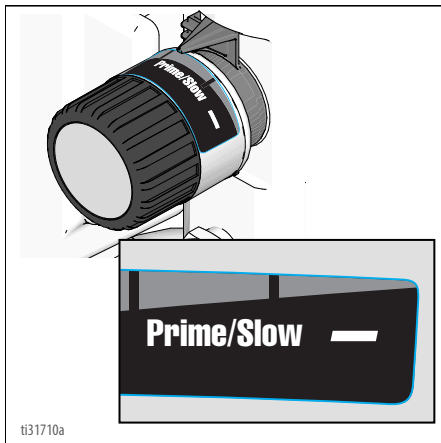

7. Coloque o interruptor ON/OFF na posição ON.

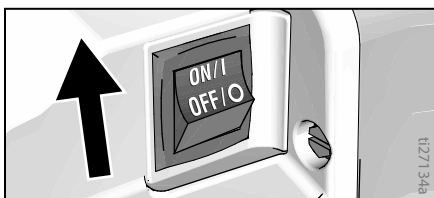

8. Quando o equipamento de pintura começar a bombear, serão purgados do sistema solvente de limpeza e bolhas de ar. Permita que o produto circule pelo tubo de drenagem para o balde de resíduos entre 30 a 60 segundos. Nos modelos com tremonha, deixe que o fluido escoe do tubo de drenagem até o depósito ficar quase vazio.
9. Coloque o interruptor ON/OFF na posição OFF.



A pintura a alta pressão é capaz de injetar toxinas no corpo e causar lesões físicas graves. Não pare as fugas com a mão ou um pano.

Arranque

10. Verifique se existem fugas. Se houver fugas, execute o **Procedimento de alívio da pressão**, página 16, e depois volte a apertar todos os encaixes e repita o **Arranque**. Se não houver fugas, continue com o passo seguinte.

Encher a bomba

1. Mova o tubo de sucção para o balde de pintura e submerja o tubo de sucção na pintura. Nos modelos com tremonha, acrescente tinta na tremonha.
2. Coloque o interruptor ON/OFF na posição **ON**.
3. Aguarde até ver a tinta sair pelo tubo de drenagem.
4. Coloque o interruptor ON/OFF na posição **OFF**.

NOTA: Alguns líquidos poderão ser ferrados mais rapidamente se o interruptor ON/OFF (ligar/desligar) for momentaneamente desligado, de modo a que a bomba possa diminuir o seu funcionamento e parar. Ligue e desligue o interruptor ON/OFF (ligar/desligar) várias vezes, se necessário.

2. Acione a pistola para o balde de resíduos até só sair tinta da pistola.
3. Solte o gatilho. Engate o fecho do gatilho.
4. Transfira o tubo de drenagem para o balde de pintura e fixe-o ao tubo de sucção. Em modelos com tremonha, prenda o tubo de drenagem à tremonha.

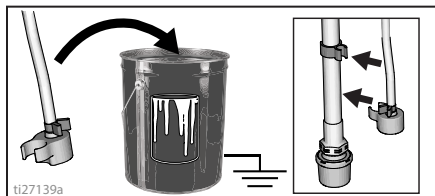

NOTA: Quando o motor parar, o equipamento de pintura está pronto a pulverizar. Se o motor continuar a funcionar, significa que o pulverizador não foi ferrado adequadamente. Repita os procedimentos **Encher a bomba** e **Encher a pistola**.

Encher a pistola

1. Encoste a pistola contra o balde de resíduos. Aponte a pistola para o balde de resíduos.
 - a. Desengate o fecho do gatilho.
 - b. Puxe e segure o gatilho da pistola.
 - c. Rode a válvula de Prime/Spray para a posição SPRAY (pintar).
 - d. Coloque o interruptor ON/OFF na posição **ON**.

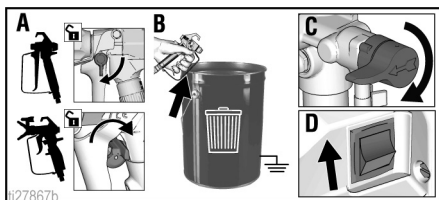

Como pulverizar

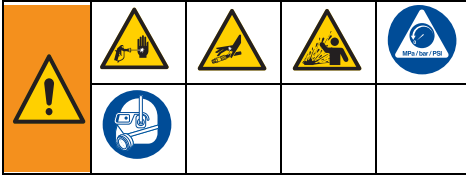

Instalação do Bico de pulverização

Para evitar fugas do bico de pulverização certifique-se de que o bico de pulverização e a proteção do bico estão instalados corretamente.

1. Realize o **Procedimento de alívio da pressão**, página 16.
2. Engate o fecho do gatilho.
3. Certifique-se de que as peças do bico de pintura e da proteção do bico estão montadas na ordem demonstrada.

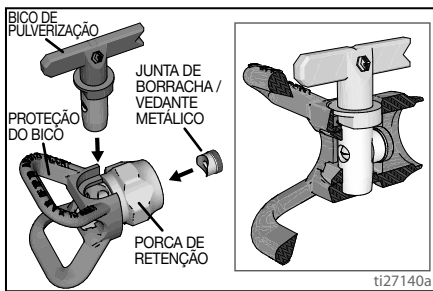

- a. Utilize o bico de pintura para alinhar a junta e o vedante na proteção do bico.

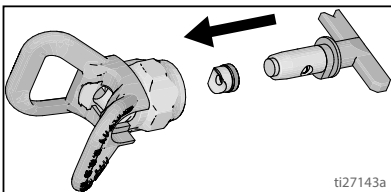

- b. O bico de pulverização deve ser totalmente inserido na respetiva proteção. Rode o bico de pintura para baixo.

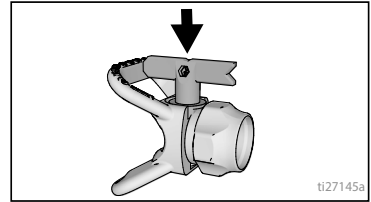

- c. Rode o manípulo (em forma de seta) no bico de pintura para a frente, até à posição de pulverização.
4. Enrosque o conjunto do bico da pistola na pistola e aperte.

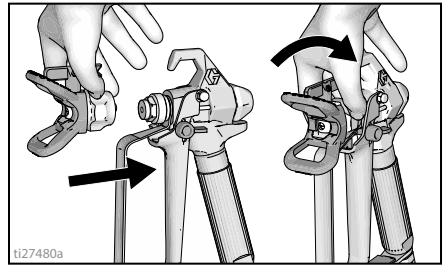

Pulverizar

Quando é utilizado um bico de pulverização reversível RAC X™ FF LP com acabamento fino de baixa pressão, é possível reduzir a pressão de pintura. Pulverizar com uma pressão mais baixa resulta na redução da sobrepulverização e do desgaste do bico de pulverização. Ajuste a pressão do pulverizador para minimizar a sobrepulverização.

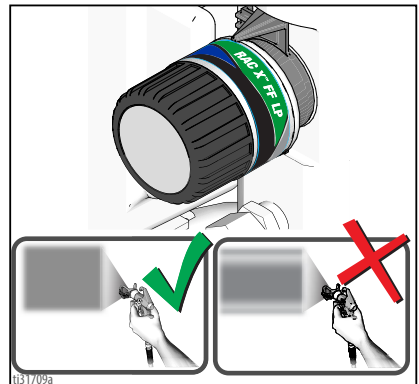

Pulverizado, leque com distribuição uniforme

Caudas

Como pulverizar

Ajustar o controlo de pressão

O botão regulador de pressão permite efetuar um ajuste da pressão infinito. Para reduzir a sobrepulverização, comece sempre no ajuste de pressão mais baixo e aumente a pressão para o ajuste mínimo, o que resulte num padrão de pulverização aceitável.

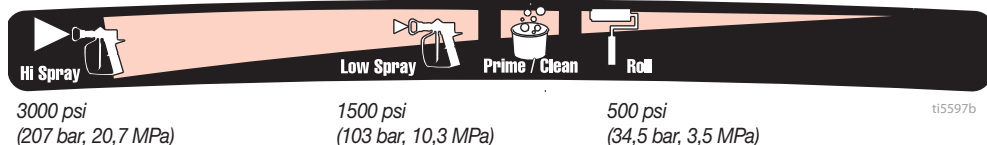

Para selecionar a função, alinhe o símbolo no botão regulador de pressão com o indicador de ajuste no equipamento de pintura.

Seleção do bico e da pressão

Consulte a tabela a seguir para ver as pressões de pulverização recomendadas para o seu material. Consulte a lata de pintura (material) para ver as recomendações do fabricante.

Tamanhos máximos de orifício do bico suportados pelo equipamento de pintura:

- GXFF, GX19, FinishPro GX19: 0,019 pol. (0,48 mm)
- GX21: 0,021 pol. (0,53 mm)

	Revestimentos				
	Tinturas	Esmaltes	Primários	Tintas de interior	Tintas de exterior
Regulação da pressão de pulverização	Pulverização baixa	Pulverização baixa	Pulverização alta	Pulverização alta	Pulverização alta
Tamanho de orifício de bico					
0,011 pol. (0,28 mm)	✓				
0,013 pol. (0,33 mm)	✓	✓	✓	✓	
0,015 pol. (0,38 mm)		✓	✓	✓	✓
0,017 pol. (0,43 mm)			✓	✓	✓
0,019 pol. (0,48 mm)					✓
0,021 pol. (0,53 mm)					✓

Bicos de Acabamento Fino

Os bicos de acabamento fino possuem um orifício adicional que permite uma atomização mais fina do material.

Tamanho	Revestimentos				
	Poliuretano	Lacados	Selante lixável	Esmaltes	Látex
Regulação da pressão de pulverização	Pulverização baixa	Pulverização baixa	Pulverização baixa	Pulverização alta	Pulverização alta
0,008 pol. (0,20 mm)	✓	✓	✓		
0,010 pol. (0,25 mm)	✓	✓	✓		
0,012 pol. (0,31 mm)				✓	
0,014 pol. (0,36 mm)					✓
0,016 pol. (0,41 mm)					✓

Técnicas de pulverização

Utilize um pedaço de faixa de cartão para praticar estas técnicas de pulverização básicas antes de começar a pulverizar a superfície.

- Segure a pistola a 30 cm da superfície e aponte diretamente à superfície. Ao inclinar a pistola para direcionar num determinado ângulo de pintura provoca um acabamento desigual.

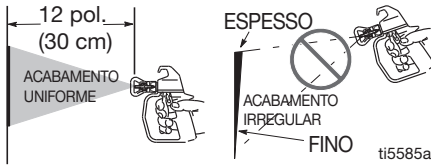

- Flita o punho para manter a pistola direita. Oscilar a pistola para direcionar o ângulo de pintura dá origem a um acabamento desigual.

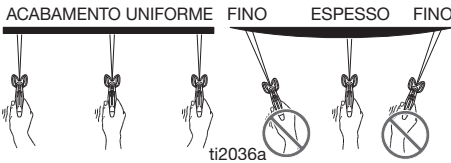

Acionar a pistola

Puxe o gatilho após arrancar o curso. Solte o gatilho antes de terminar o curso. A pistola deverá estar em movimento quando o gatilho é apertado e solto.

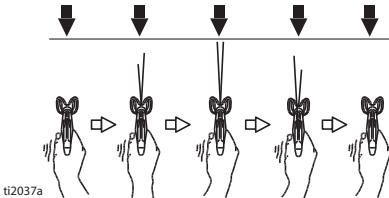

Orientação da pistola

Aponte o centro de pulverização da pistola na parte inferior do último curso, sobrepondo cada curso em cerca de metade.

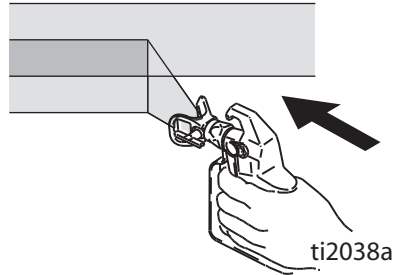

Qualidade do padrão de pulverização

Um bom padrão de pulverização é distribuído uniformemente quando toca na superfície.

- A pintura deve ser atomizada (distribuída de forma homogênea, sem falhas nas extremidades).

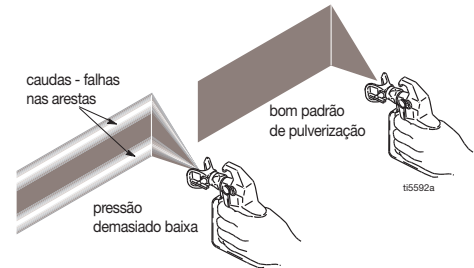

Caso persistam rastros ao pulverizar no ajuste de pressão máximo:

- O bico de pulverização poderá estar gasto. Consulte **Seleção do bico de pulverização**, página 33.
- Poderá ser necessário um bico de pulverização mais pequeno.
- Pode ser necessário diluir o material. Se o material tiver de ser diluído, siga as recomendações do fabricante.

Como pulverizar

Eliminar Obstrução do Bico

No caso de o bico de pulverização ficar entupido com partículas ou resíduos, este equipamento de pintura permite a inversão do caudal para remover as partículas rápida e facilmente sem necessidade de desmontar o equipamento.

Consulte **Filtrar a tinta**, página 15 para obter informação adicional.

1. Solte o gatilho. Engate o fecho do gatilho. Rode o bico de pulverização até à posição de desobstrução. Desengate o fecho do gatilho. Acione o gatilho com a pistola dirigida para uma zona com resíduos para a desobstruir.

Desobstruir

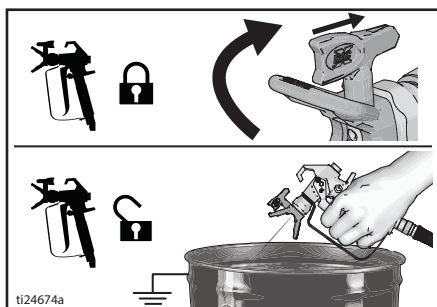

2. Engate o fecho do gatilho. Rode o bico de pulverização de volta até à posição pulverizar. Desengate o bloqueio do gatilho e continue a pulverizar.

Pulverizar

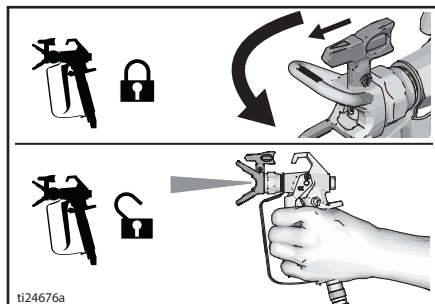

Limpeza

Limpar o equipamento de pintura após cada utilização resulta num começo rápido e livre de problemas da próxima vez que o pulverizador for utilizado.



Limpeza a partir de um balde

(Só modelos com suporte)

A lavagem com balde só funciona com modelos que tenham um tubo de sucção.

- Para armazenamento a longo prazo, consulte **Armazenamento**, página 32.
- Consulte **Compatibilidade do líquido de limpeza**, página 33 e **Instruções de ligação estática à terra**, página 34.

1. Realize o **Procedimento de alívio da pressão**, página 16.
2. Retire a proteção do bico e o bico da pistola.

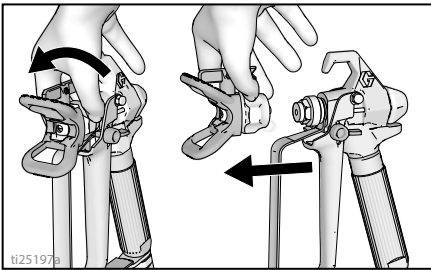

3. Remova o tubo de sucção e o tubo de drenagem da tinta e elimine o excesso de tinta.

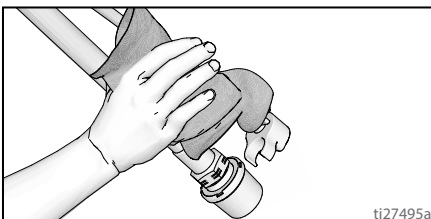

4. Separe o tubo de drenagem (o mais pequeno) do tubo de sucção (o maior).

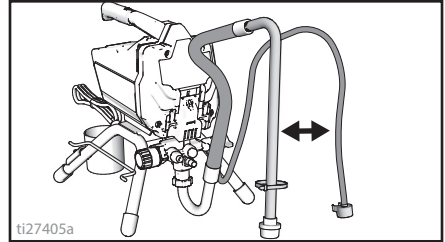

5. Coloque o balde de resíduos vazio e o balde de líquido de lavagem lado a lado.
6. Coloque o tubo de sucção no líquido de lavagem. Utilize água para pintura de base aquosa e uma solução mineral ou um solvente de lavagem de base solvente compatível para tintas de base solvente. Coloque o tubo de drenagem no balde de resíduos.

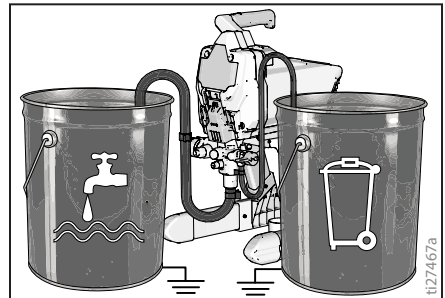

Limpeza

7. Rode o botão regulador de pressão para a definição Ferrar/Limpar.

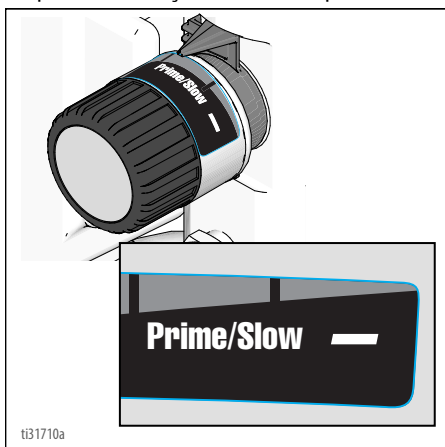

8. Coloque a válvula Ferrar/Pulverizar na posição FERRAR.
9. Coloque o interruptor de alimentação na posição **ON**.
10. Lave até que aproximadamente 1/3 do líquido de limpeza tenha saído do balde.
11. Coloque o interruptor ON/OFF na posição **OFF**.

NOTA: O passo 12 destina-se a devolver a tinta no tubo flexível de alta pressão para o balde de tinta. Um tubo flexível de 15 m alberga aproximadamente 1 litro de pintura.

12. Para recuperar a tinta que fica no tubo flexível:
- Segure a pistola firmemente ao balde de tinta.
 - Aponte a pistola para o balde de pintura.
 - Desengate o fecho do gatilho.
 - Puxe e segure o gatilho da pistola.
 - Coloque a válvula Ferrar/Pulverizar na posição PULVERIZAR.

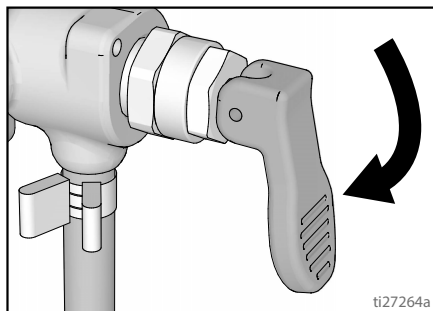
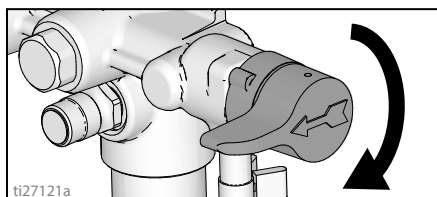

- Coloque o interruptor ON/OFF na posição **ON**.
 - Continue a segurar no gatilho da pistola até que note que pintura diluída com líquido de limpeza começa a sair da pistola.
13. Ainda com a pistola acionada, mova-a rapidamente para redirecionar o produto para o balde de resíduos. Continue a apontar a pistola acionada para o balde de resíduos até que o líquido de limpeza que sai da pistola esteja relativamente limpo.

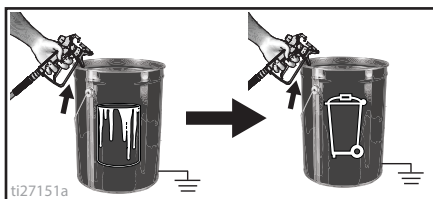

14. Deixe de acionar a pistola. Engate o fecho do gatilho.

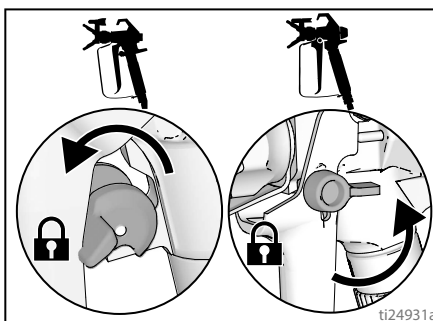

15. Coloque a válvula Ferrar/Pulverizar na posição FERRAR.

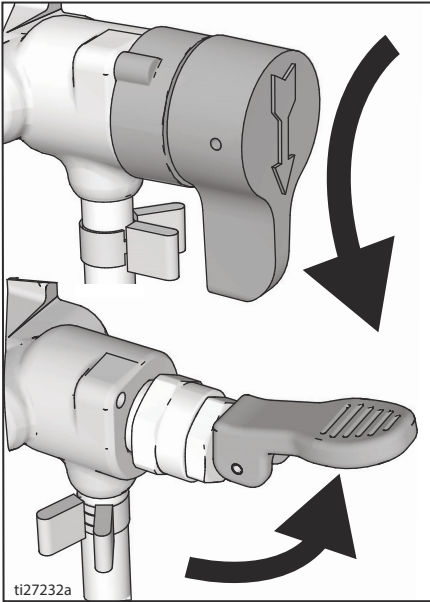

16. Coloque o interruptor ON/OFF na posição OFF.
17. Limpe o filtro. Consulte **Limpeza do filtro de fluidos InstaClean™**, página 31.
18. Encha a unidade com líquido Pump Armor™. Consulte **Armazenamento**, página 32.

Power Flush

(GX 21, apenas materiais de base aquosa)

A lavagem vigorosa é o método mais rápido de limpar. Só pode ser usada após a pulverização de demãos à base de água.

1. Realize o **Procedimento de alívio da pressão**, página 16.
2. Remova o bico de pulverização e o conjunto da proteção do bico de pulverização e coloque-os num balde de resíduos.

3. Coloque os baldes de resíduos vazio e o de tinta lado a lado.

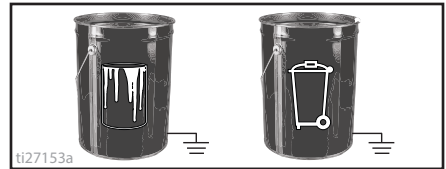

4. Levante o tubo de sucção e o tubo de drenagem do balde de pintura. Deixe que a pintura seja drenada para o balde.
5. Coloque o tubo de sucção e o tubo de drenagem num balde de resíduos.
6. Rode o botão regulador da pressão para a posição Prime/Clean (ferrar/limpeza).

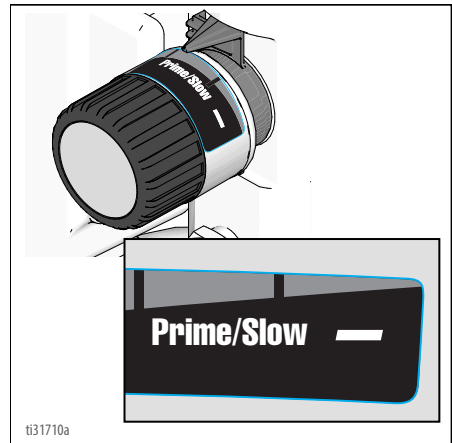

7. Atarraxe a válvula do acessório power flush ao tubo flexível de jardim. Feche a válvula.

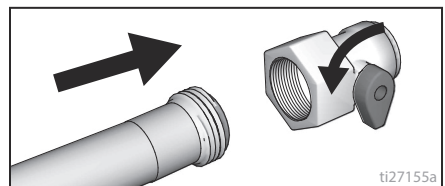

Limpeza

8. Ligue a água. Abra a válvula. Elimine a tinta do tubo de sucção, do tubo de drenagem e do filtro de entrada e depois feche a válvula.

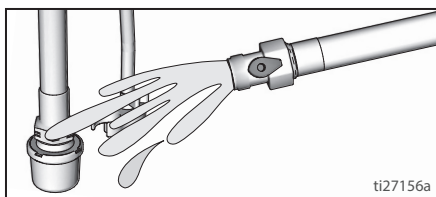

9. Desaparafuse o filtro de entrada do tubo de sucção. Coloque o filtro de entrada para lavar no balde de resíduos.

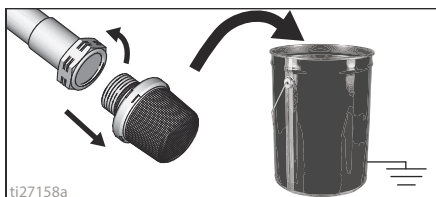

10. Ligue a mangueira de jardim ao tubo de sucção com a válvula do acessório Power Flush. Deixe o tubo de drenagem num balde de resíduos.

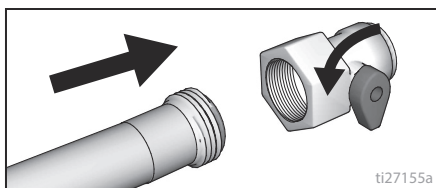

11. Coloque o interruptor ON/OFF na posição **ON**.
12. Abra a válvula do acessório Power flush.

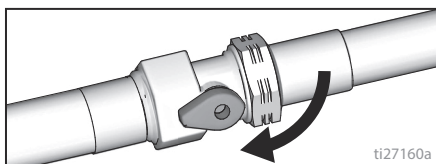

13. Deixe a água fluir através do equipamento, para o balde de resíduos, durante 20 segundos.

14. Coloque o interruptor ON/OFF na posição **OFF**.

NOTA: O passo 15 destina-se a devolver a tinta no tubo flexível ao balde de tinta. Um tubo flexível de 15 m alberga aproximadamente 1 litro de pintura.

15. Para recuperar a tinta que fica no tubo flexível:
- Segure a pistola firmemente ao balde de tinta.
 - Aponte a pistola para o balde de pintura.
 - Desengate o fecho do gatilho.
 - Puxe e segure o gatilho da pistola.
 - Coloque a válvula Ferrar/Pulverizar na posição **PULVERIZAR**.

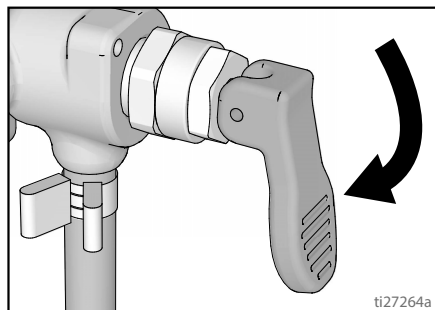
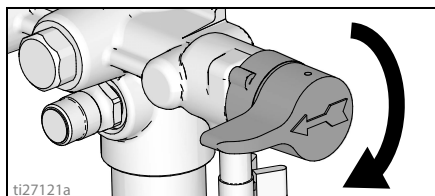

- Coloque o interruptor ON/OFF na posição **ON**.
 - Continue a segurar no gatilho da pistola até que note que pintura diluída com líquido de limpeza começa a sair da pistola.
16. Ainda com a pistola acionada, mova-a rapidamente para redirecionar o produto para o balde de resíduos. Continue a apontar a pistola acionada para o balde de resíduos até que o líquido de limpeza que sai da pistola esteja relativamente limpo.
17. Rode o botão regulador de pressão para a definição Ferrar/Limpar.

18. Deixe de acionar a pistola.
Engate o fecho do gatilho.

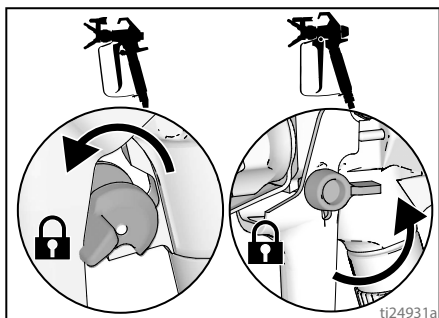

19. Coloque a válvula Ferrar/Pulverizar na posição FERRAR.

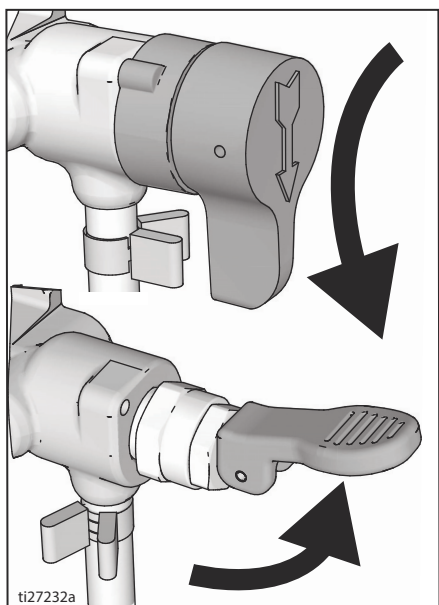

20. Coloque o interruptor ON/OFF na posição OFF.

Lavagem da tremonha (apenas modelos com tremonha)

Consulte **Compatibilidade do líquido de limpeza**, página 33.

1. Realize o **Procedimento de alívio da pressão**, página 16.
2. Verta o restante material para fora da tremonha.

3. Retire a proteção do bico e o bico de pulverização. Para mais informações, consulte **Limpar a pistola**, página 31.

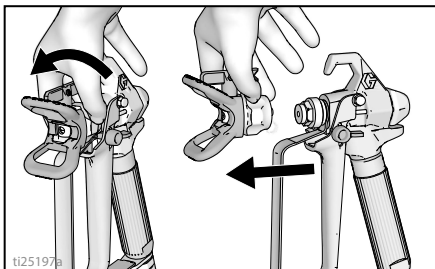

4. Remova o tubo de drenagem da tremonha de tinta, limpe o excesso de pintura.

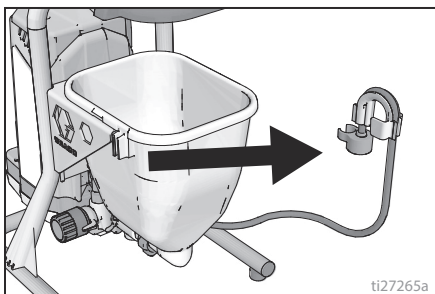

5. Coloque o tubo de drenagem num balde de resíduos.

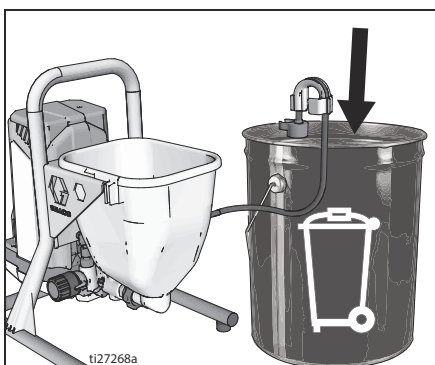

6. Deite líquido de lavagem na tremonha. Utilize água para tintas à base de água e essências minerais para tintas à base de óleo.

Limpeza

7. Rode o botão regulador de pressão para a definição Ferrar/Limpar.

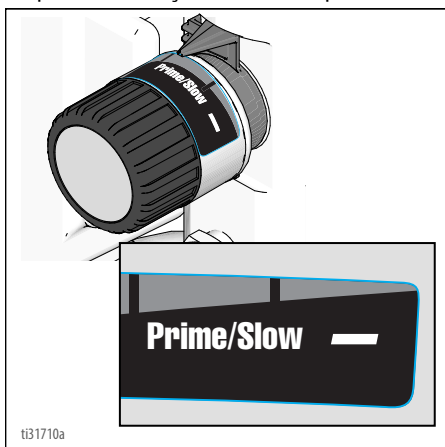

8. Coloque o interruptor ON/OFF na posição **ON**.
9. Lave até que aproximadamente 1/3 do líquido de lavagem seja esvaziado para fora da tremonha.
10. Coloque o interruptor ON/OFF na posição **OFF**.

NOTA: O passo 11 destina-se a devolver a tinta no tubo flexível ao balde de tinta. Um tubo flexível de 15 m alberga aproximadamente 1 litro de pintura.

11. Para recuperar a tinta que fica no tubo flexível:
- Aponte a pistola para o balde de tinta.
 - Desengate o fecho do gatilho.
 - Puxe e segure o gatilho da pistola.
 - Coloque a válvula Ferrar/Pulverizar na posição **PULVERIZAR**.

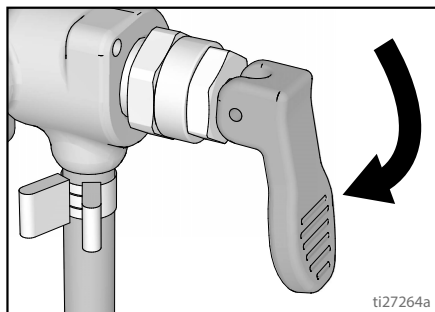

- e. Coloque o interruptor ON/OFF na posição **ON**.

- f. Continue a segurar no gatilho da pistola até notar que começa a sair da pistola tinta diluída com fluido de lavagem.

12. Ainda com a pistola acionada, mova-a rapidamente para redirecionar o produto para o balde de resíduos. Continue a apontar a pistola acionada para o balde de resíduos até que o líquido de limpeza que sai da pistola esteja relativamente limpo.

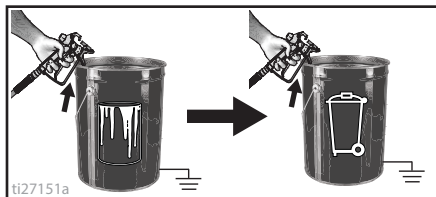

13. Deixe de acionar a pistola. Engate o fecho do gatilho.

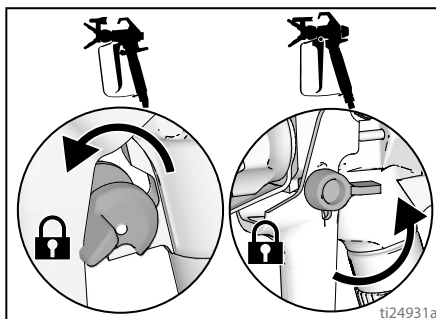

14. Coloque a válvula Ferrar/Pulverizar na posição **FERRAR**.

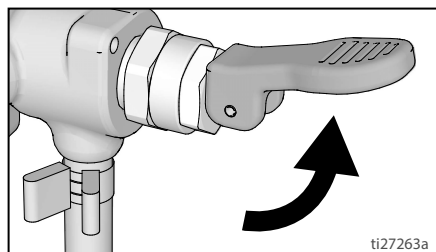

15. Coloque o interruptor ON/OFF na posição **OFF**.
16. Em pulverizadores com filtro, consulte **Limpeza do filtro de fluidos InstaClean™**, página 31.
17. Encha a unidade com líquido de armazenamento Pump Armor™. Consulte **Armazenamento**, página 32.

Limpeza do filtro de fluidos InstaClean™

(Opcional)

O filtro do líquido InstaClean evita a entrada de partículas dentro do tubo flexível de pintura. Após cada utilização, retire-o e limpe-o para assegurar o máximo desempenho.

1. Realize o **Procedimento de alívio da pressão**, página 16.
2. Desligue o tubo flexível de pintura de alta pressão (A) do equipamento de pintura.
3. Desaparafuse o encaixe de saída (B).
4. Remova o filtro de líquido InstaClean (C).

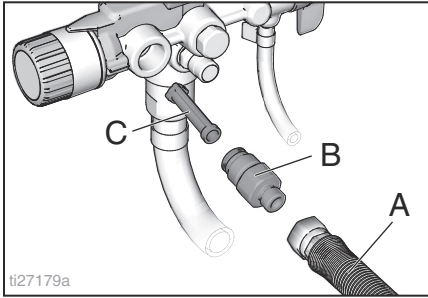

5. Verifique se o filtro do líquido InstaClean (C) apresenta detritos. Se necessário, limpe o filtro com água ou solvente de lavagem e uma escova macia.
 - a. Instale a extremidade fechada (quadrada) do filtro de fluidos InstaClean (C) no equipamento de pintura.
 - b. Aparafuse o encaixe de saída (B) no equipamento de pintura.
6. Aperte o encaixe de saída e volte a ligar o tubo flexível (A) ao equipamento de pintura. Use uma chave inglesa para apertar com firmeza.

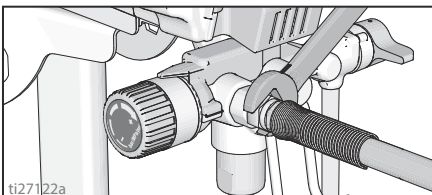

Limpar a pistola

1. Sempre que lavar o sistema, limpe o filtro de líquido da pistola com água ou com um líquido de lavagem e uma escova. Substitua o filtro da pistola se este estiver danificado.

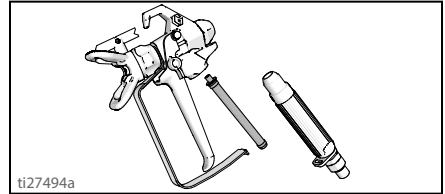

2. Remova o bico da pistola e o conjunto de proteção do bico e limpe com água ou líquido de lavagem.

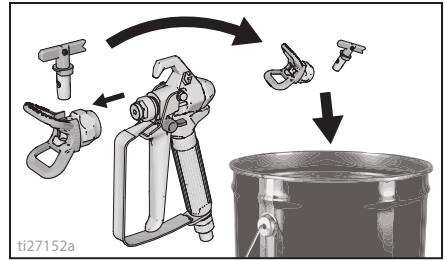

3. Limpe a pintura na parte de fora da pistola utilizando um pano macio humedecido em água ou com líquido de lavagem.

Armazenamento

Com o devido armazenamento, o equipamento de pintura estará pronto para ser utilizado da próxima vez que for necessário.

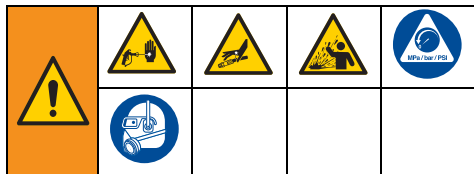

Faça sempre circular pelo sistema o fluido de armazenamento Pump Armor, depois de o limpar. A água deixada no equipamento vai corroer o equipamento e danificar a bomba. Siga o procedimento de **Limpeza**, página 25, ou **Power Flush**, página 27.

- Antes de guardar o equipamento, certifique-se de que toda a água foi retirada do pulverizador e dos tubos flexíveis.
- Não deixe a água congelar no equipamento de pintura ou tubo flexível.
- Não guarde o equipamento de pintura sob pressão.
- Guarde o equipamento de pintura numa sala interior.

1. Realize o **Procedimento de alívio da pressão**, página 16.
2. Em modelos com suporte coloque o tubo de sucção num frasco com fluido Pump Armor e o tubo de drenagem no balde de resíduos.

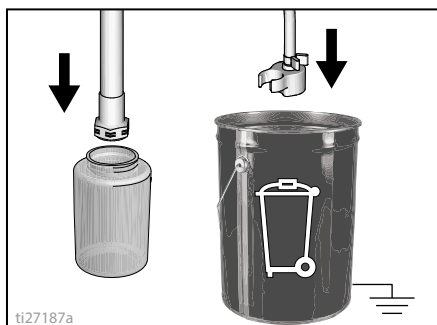

3. Nos modelos com tremonha, deite o líquido Pump Armor no recipiente e coloque o tubo de drenagem num balde de resíduos.

4. Coloque a válvula Ferrar/Pulverizar na posição FERRAR.

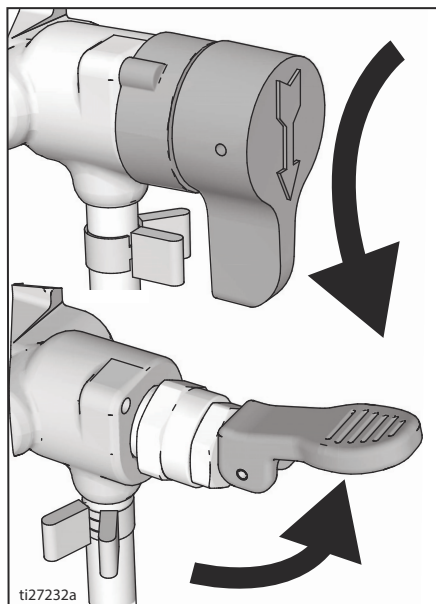

5. Coloque o interruptor de alimentação na posição **ON**.
6. Rode o botão regulador de pressão no sentido dos ponteiros do relógio até que a bomba comece a funcionar.

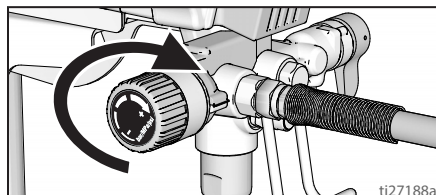

7. Quando o fluido de armazenamento começar a sair pelo tubo de drenagem (5 a 10 segundos), rode o interruptor ON/OFF para a posição **OFF** (desligar).
8. Coloque a válvula Ferrar/Pulverizar na posição PULVERIZAR, para manter o fluido de armazenamento no equipamento de pintura durante o armazenamento.
9. Coloque um saco de plástico em torno do tubo de sucção e tubo de drenagem para apanhar quaisquer gotas.

Referência

Seleção do bico de pulverização

Selecionar o tamanho do bico

Os bicos de pulverização estão disponíveis numa variedade de tamanhos de orifício para pulverizar uma vasta gama de líquidos. O seu equipamento de pintura inclui um bico para utilização na maior parte das aplicações de pulverização de tinta. Use as tabelas de revestimentos na página 22 para definir a gama de tamanhos recomendados de bicos para cada tipo de fluido.

Sugestões:

- À medida que pulveriza, o bico desgasta-se e alarga. Começar com um tamanho de orifício de bico menor que o tamanho máximo permitir-lhe-á pulverizar dentro da capacidade de fluxo indicada.
- Utilize bicos com orifícios maiores para demãos mais espessas e com orifícios menores para demãos mais finas.
- Os bicos desgastam-se com o uso e necessitam de substituição periódica.
- O tamanho do orifício do bico controla a taxa de fluxo - a quantidade de tinta que sai da pistola.

Largura do leque

A largura do leque é o tamanho do padrão de pintura, que determina a área coberta com cada passagem.

Sugestões:

- Selecione a largura de leque mais apropriada à superfície a ser pintada.
- Leques mais largos oferecem uma melhor cobertura em superfícies largas e abertas.
- Leques mais estreitos proporcionam melhor controlo em superfícies pequenas e fechadas.

Compreender o número do bico

Os últimos três dígitos do número do bico (por exemplo: 2214**13**) contêm informação sobre o tamanho de orifício e largura do leque quando a pistola é mantida a 30,5 cm (12 pol.) da superfície a ser pintada.

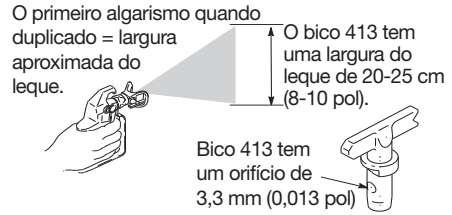

Os últimos dois dígitos = tamanho do orifício do bico em milésimos de polegadas

Compatibilidade do líquido de limpeza





Materiais de base solvente ou aquosa

- Ao pulverizar com materiais de **base aquosa**, lave o equipamento de pintura com bastante água.
- Ao pintar com materiais de **base solvente**, lave o equipamento de pintura com diluente mineral ou líquido compatível de base não aquosa.
- Para pintar materiais de **base aquosa depois de pintar materiais de base solvente**, lave primeiro o sistema totalmente com bastante água. A água que sai do tubo de ferragem deve ser limpa e sem solventes **antes** que comece a pulverizar com o material de base aquosa.

Referência

- Para pintar materiais de **base solvente** depois de pintar materiais de **base aquosa**, lave primeiro o sistema com diluente ou outro solvente de limpeza de base solvente compatível. O solvente que sai pelo tubo de drenagem não deverá conter água. Ao lavar com solventes com fluidos de lavagem de base solvente compatíveis, siga as **Instruções de ligação estática à terra**, página 34.
- Para evitar que o líquido salpique a sua pele ou olhos, aponte sempre a pistola para a parede interior do balde.

Instruções de ligação estática à terra

				
<p>O equipamento deve ser ligado à terra para reduzir o risco de faíscas de estática e choque elétrico. As faíscas elétricas ou de estática podem causar incêndios ou explosões quando em contacto com vapores. A incorreta ligação à terra pode provocar choques elétricos. Uma boa ligação à terra oferece um fio de escape para a corrente elétrica.</p>				

Utilize sempre um balde metálico para materiais de base solvente que exigem lavagem com fluidos de lavagem compatíveis com base solvente quando se lava o equipamento de pintura ou se retira pressão.

Siga a regulamentação local. Utilize apenas baldes metálicos condutores, colocados numa superfície com ligação à terra, como é o caso do cimento.

Não coloque o balde sobre uma superfície não condutora, como papel ou cartão, pois a continuidade da ligação à terra seria interrompida.

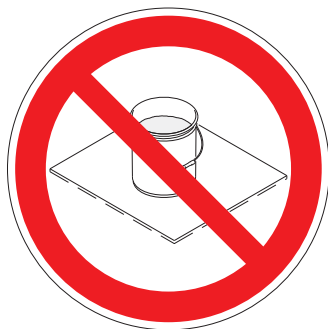

Ligue sempre à terra um balde metálico: ligue um fio de terra ao balde. Fixe uma extremidade ao balde e a outra a uma ligação efetiva à terra, tal como um tubo de água.

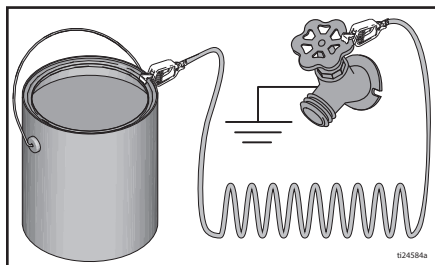

Para manter a continuidade da ligação à terra durante a lavagem ou descompressão encoste a parte metálica da pistola firmemente a um balde metálico em contacto com a terra, e, de seguida, acione a pistola.

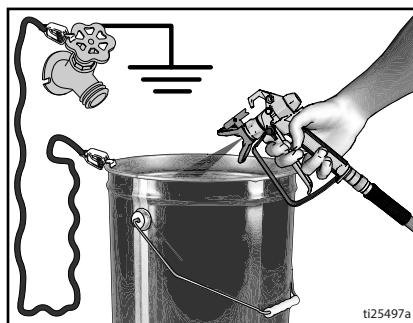

Referência rápida

Página 10	Nome	Descrição
A	Válvula de Ferrar/Pulverizar	<ul style="list-style-type: none"> Na posição FERRAR, direciona o líquido para o tubo de drenagem. Na posição PULVERIZAR direciona o líquido pressurizado para o tubo flexível de pintura. Alivia automaticamente a pressão no sistema em situações de pressão demasiado elevada.
B	Botão PushPrime	Toca no macho esférico de entrada, quando pressionado, para o abrir.
C	Botão regulador de pressão	Aumenta (no sentido dos ponteiros do relógio) e diminui (no sentido contrário ao dos ponteiros do relógio) a pressão do fluido na bomba, no tubo flexível e na pistola de pulverização. Para selecionar a função, alinhe o símbolo no botão regulador de pressão com o indicador de posição, página 16.
D	Interruptor ON/OFF (ligar/desligar)	LIGA e DESLIGA o equipamento de pintura
E	Tubo de sucção/tremonha	Retira líquido do balde de tinta para a bomba.
F	Tubo de drenagem	Drena o líquido no sistema durante a ferragem e o alívio de pressão.
G	Pistola de pintura de alta pressão	Dispensadora de líquido.
H	Bico de pulverização reversível	<ul style="list-style-type: none"> Atomiza o líquido a ser pulverizado, forma o padrão da pulverização e controla o fluxo de líquido de acordo com o tamanho do orifício. A posição inversa desentope os bicos entupidos sem ser necessário desmontar.
J	Protetor do bico	Reduz o risco de danos por injeção de líquido.
K	Fecho do gatilho da pistola (página 14)	Impede que a pistola de pulverização seja acionada inadvertidamente.
L	Conector de entrada do produto da pistola	Ligação roscada para o tubo flexível de alta pressão.
M	Filtro de fluido da pistola	Filtra o líquido que entra na pistola de pulverização para reduzir a obstrução do bico.
N	Bomba ProXChange	Bombeia e pressuriza o líquido e direciona-o para o tubo flexível de pintura.
P	Acessório de saída do produto da bomba	Ligação roscada para o tubo flexível de alta pressão.
Q	Mangueira airless	Transporta fluido a alta pressão da bomba para a pistola de pulverização.
R	Filtro de fluido InstaClean™	<ul style="list-style-type: none"> Filtra o líquido que sai da bomba para reduzir o entupimento do bico e melhorar o acabamento. Limpeza automática apenas durante a descompressão.
S	Suporte do balde	Para transportar o balde pela sua pega.
T	Filtro de entrada	Evita que detritos entrem na bomba.
U	Cabo de alimentação	Liga a uma fonte de alimentação.
V	Porta de acesso fácil	A porta de acesso fácil permite um acesso rápido à bomba. Abra a porta da bomba puxando pelas abas enquanto faz a porta deslizar para fora da entrada da bomba.
W	Copo do Tubo de sucção/Drenagem	Segura os tubos flexíveis de sucção e drenagem.
X	Ferramenta de remoção da bomba	Use o recorte na estrutura para retirar/montar o empanque da bomba.
Z	Ferramenta de remoção da válvula de entrada	O recorte na estrutura dispõe das ferramentas necessárias para retirar/montar rapidamente a válvula de entrada sem mais ferramentas.
	Acessório Power Flush (Limpeza vigorosa)	Liga a mangueira de jardim ao tubo de sucção para uma limpeza vigorosa de líquidos de base aquosa.

Manutenção

A manutenção de rotina é importante para garantir o funcionamento correto do seu pulverizador.



Atividade	Intervalo
Inspeção/limpe o filtro InstaClean, o filtro de entrada de líquido e o filtro da pistola.	Diariamente ou sempre que pintar
Inspeção as aberturas da tampa do motor quanto a entupimento.	Diariamente ou sempre que pintar

AVISO

Proteja as peças de transmissão internas do equipamento de pintura da entrada de água. As aberturas na tampa permitem o arrefecimento das peças metálicas e componentes eletrônicos no interior. Se entrar água através das aberturas, o pulverizador pode avariar ou sofrer danos permanentes.

Tubos flexíveis de alta pressão

Verifique se o tubo flexível possui danos sempre que pintar. Não tente limpar nem reparar o tubo flexível se a respetiva capa ou os encaixes estiverem danificados. Não utilize tubos flexíveis de comprimento inferior a 7,6 m. Aperte com chaves, usando duas chaves de fendas.

Bicos de pulverização

- Depois de pulverizar, limpe sempre os bicos com líquido de limpeza compatível e com uma escova.
- Os bicos poderão ter de ser substituídos após 57 litros ou poderão durar até 227 litros, dependendo do grau de abrasividade da tinta.

Reparação da bomba

Quando os empanques da bomba estão gastos, a tinta começa a verter para fora da bomba.

- Compre um kit de reparação da bomba e instale-o de acordo com as instruções fornecidas no kit, antes do seu próximo trabalho.
- Consulte **Conjunto da bomba**, página 52 ou consulte um revendedor, distribuidor ou centro de assistência autorizado Graco/MAGNUM.

Remoção da bomba

Em equipamentos de pulverização FinishPro com tremonha, esta tem de ser retirada antes de se poder retirar a bomba.

Efetue sempre o **Procedimento de alívio da pressão**, página 16, antes de iniciar quaisquer reparações na bomba.

1. Puxe as abas laterais da porta de fácil acesso da bomba para si enquanto empurra toda a porta afastando-a da extremidade de admissão da bomba.
2. Agora levante a porta, de modo a que esta gire para fora do caminho.

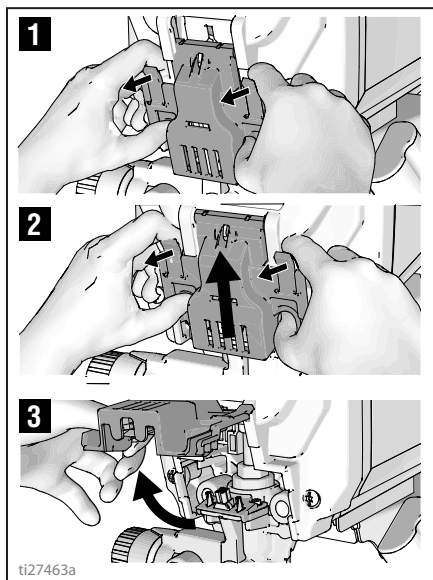

ti27463a

3. Deslize o conjunto da bomba para fora dos pinos de montagem.

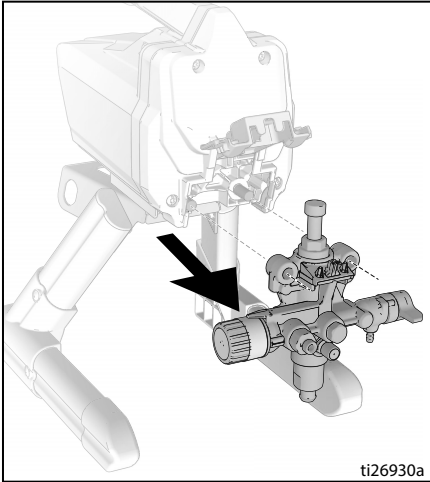

ti26930a

Ferramenta de remoção ProXChange

A estrutura possui uma ferramenta integrada para remover o conjunto dos empanques ProXChange. Consulte o manual de reparação da bomba para obter instruções completas sobre a reparação.

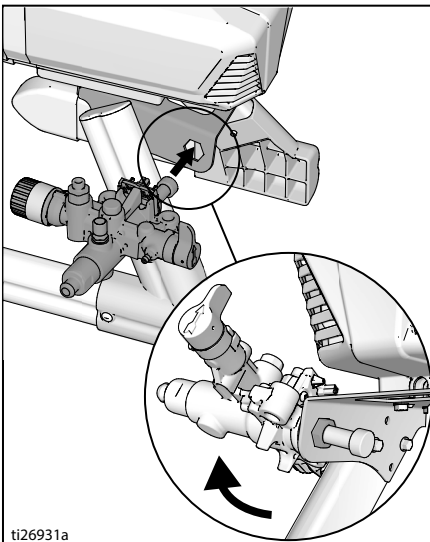

ti26931a

Remoção da válvula de entrada

A estrutura possui uma ferramenta integrada para remover o conjunto da válvula de entrada da bomba. Se suspeitar que a válvula de entrada está entupida ou presa, retire o conjunto da válvula e limpe ou substitua.

1. Remova o tubo de sucção ou a tremonha do pulverizador.
2. Insira a entrada da bomba na estrutura e desaperte a válvula de entrada. Remova a válvula de entrada.

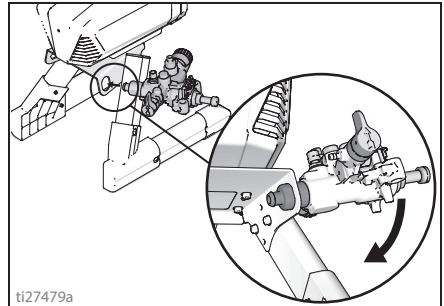

ti27479a

AVISO

Não desaperte a esfera e a mola dentro do conjunto da válvula de entrada. Estas poderão cair quando a válvula de entrada for removida. A bomba não funcionará sem a esfera e a mola.

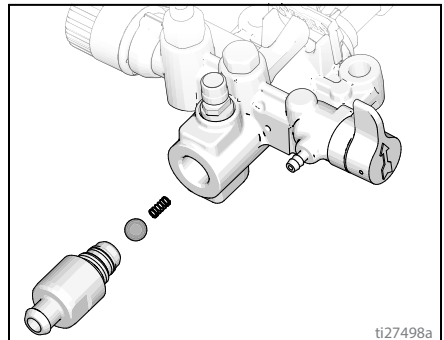

ti27498a

3. Limpe quaisquer detritos e tinta seca da cavidade e substitua a esfera e a mola. Aperte a válvula de entrada à bomba utilizando a ferramenta integrada na estrutura.

Manutenção

Instalação da bomba

1. Deslize o conjunto da bomba até aos pinos de montagem.

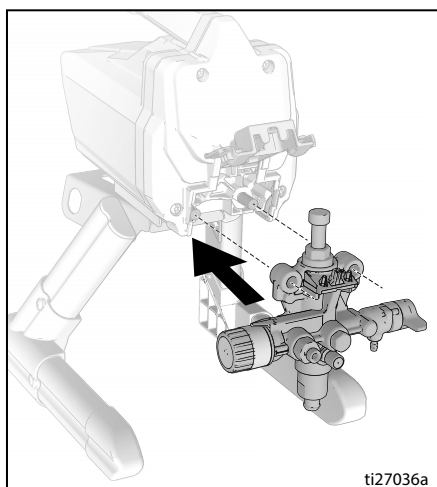

2. Movimente o êmbolo de deslocamento da bomba para cima ou para baixo até a tampa estar nivelada com a abertura na forquilha.

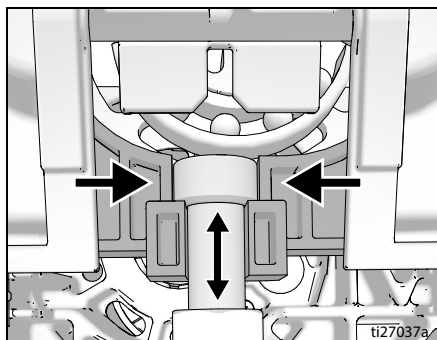

3. Incline a porta de fácil acesso enquanto empurra toda a porta na direção da extremidade de entrada da bomba.

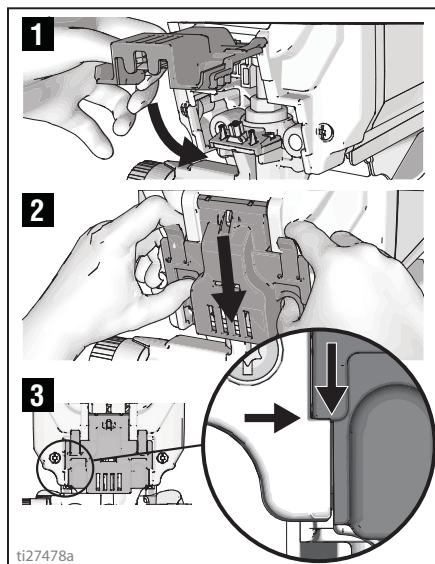

NOTA: A porta deve estar totalmente fechada e trancada antes de pôr o equipamento de pintura a funcionar.

Detecção e resolução de problemas

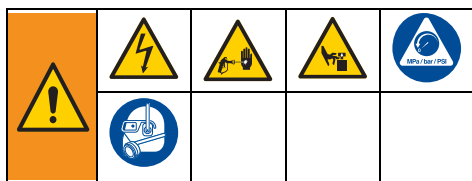

1. Siga o **Procedimento de alívio da pressão**, página 16, antes de verificar ou reparar.
2. As soluções no início de cada problema listado são as mais comuns. Comece pelo princípio e vá descendo na lista até encontrar uma solução.
3. Antes de levar o equipamento a um centro de assistência autorizado, verifique todos os pontos da Resolução de problemas.

Problema	Causa	Solução
O motor não funciona (verifique se o equipamento de pintura está ligado a uma fonte de alimentação e se o interruptor de alimentação está ligado)	Porta de acesso fácil não totalmente fechada.	Verifique se a porta de acesso fácil está fechada e trancada. Consulte a página 38.
	Botão de controlo da pressão está regulado para a pressão zero.	Rode o botão regulador de pressão no sentido dos ponteiros do relógio para aumentar a pressão.
	A tomada elétrica não está a fornecer corrente.	<p>Teste a tomada elétrica com um dispositivo que saiba está a funcionar devidamente.</p> <p>Restaure o disjuntor geral ou substitua o fusível.</p> <p>Procure uma tomada que esteja a funcionar devidamente.</p> <p>Restaure o disjuntor geral ou substitua o fusível.</p>
	O cabo de extensão possui danos.	Substitua o cabo de extensão. Consulte a página 5.
	O cabo elétrico do equipamento de pintura está danificado.	Verifique se há fios ou isolamentos danificados. Substitua o cabo elétrico, caso este esteja danificado.
	A pistola está presa (a tinta endureceu na bomba ou a água da bomba está congelada.)	<p>Desligue o interruptor ON/OFF (ligar/desligar) e desligue o equipamento de pintura da tomada elétrica.</p> <p>Se a água estiver congelada, NÃO tente pôr o equipamento de pintura a funcionar até este estar completamente descongelado, caso contrário poderá danificar o motor, a placa de controlo e a unidade de tração.</p> <p>Coloque o equipamento de pintura numa área quente durante várias horas. Verifique se a bomba se move livremente, removendo a tampa e a ventoinha a girar.</p> <p>Se a água não estiver congelada, verifique se existem sinais de tinta endurecida na bomba. Se a tinta tiver endurecido na bomba. Consulte a página 36.</p> <p>Se o motor não girar com a bomba removida, consulte um revendedor autorizado, distribuidor ou serviço de assistência da Graco/ Magnum.</p>
Motor ou controlo danificado.	Consulte um revendedor autorizado, distribuidor ou centro de assistência da Graco/ Magnum.	

Deteção e resolução de problemas

Problema	Causa	Solução
<p>O equipamento de pintura funciona, mas a bomba não ferra ou perde a ferragem durante o funcionamento.</p> <p>(A bomba funciona em ciclos mas não bombeia tinta nem acumula pressão.)</p>	A esfera de verificação da válvula de entrada está presa.	Prima o botão PushPrime para soltar a esfera permitindo que a bomba ferre devidamente. OU equipamento de pintura Power Flush, consulte a página 27.
	A válvula Ferrar/Pulverizar está na posição PULVERIZAR.	Rode a válvula Prime/Spray para a posição PRIME até a tinta sair pelo tubo de drenagem. A bomba está agora a ferrar corretamente.
	A bomba não foi ferrada com líquido de lavagem. (Os líquidos espessos poderão não ferrar se não forem inicialmente ferrados com líquido de lavagem.)	Retire o tubo de sucção da tinta. Ferre a bomba com um líquido de lavagem de base solvente ou aquosa. Consulte a página 18.
	Resíduos na tinta.	Filtre a tinta. Consulte a página 15.
	Tinta espessa ou “pegajosa”.	Alguns líquidos poderão ser ferrados mais rapidamente se o interruptor ON/OFF (ligar/desligar) for momentaneamente desligado, de modo a que a bomba possa diminuir o seu funcionamento e parar. Ligue e desligue o interruptor ON/OFF (ligar/desligar) várias vezes, se necessário.
	O filtro de entrada está entupido ou o tubo de sucção não está submergido na tinta.	Limpe os resíduos do filtro de entrada e certifique-se de que o tubo de sucção está submergido na tinta.
	A esfera ou base de verificação da válvula de entrada estão sujos.	Remova o encaixe de entrada. Limpe ou substitua a esfera e a base. Consulte a página 37.
	O tubo de sucção tem fugas.	Inspeccione a ligação do tubo de sucção quanto a fissuras ou fugas de vácuo.
	A esfera de verificação da válvula de saída está presa.	Desaparafuse a válvula de saída, remova-a e limpe o conjunto.
Válvula Prime/Spray gasta ou obstruída com detritos.	Leve o equipamento a um centro de assistência autorizado da Graco/MAGNUM.	

Detecção e resolução de problemas

Problema	Causa	Solução
A bomba está a ferrar, mas não consegue obter um bom padrão de pulverização.	O bico de pulverização poderá estar parcialmente entupido.	Desentupa o bico de pulverização. Consulte a página 24.
	O bico de pulverização reversível encontra-se na posição UNCLOG (desobstruir).	Rode o manípulo (com forma de seta) no bico de pulverização, de modo a que este aponte para a frente, para a posição SPRAY (Pulverizar). Consulte a página 24.
	Resíduos na tinta.	Filtre a tinta. Consulte a página 15.
	A pressão está regulada para um valor muito baixo.	Alinhe o indicador de ajuste do botão regulador de pressão até ao ajuste de pulverização desejado. Consulte a página 22.
	O filtro de líquido InstaClean está entupido.	Limpe ou substitua o filtro de líquido InstaClean. Consulte a página 31.
	O filtro de líquido da pistola pulverizadora está obstruído.	Limpe ou substitua o filtro de líquido InstaClean. Consulte a página 31.
	O tamanho do bico de pulverização selecionado é demasiado grande para as capacidades do equipamento de pintura.	Substitua o bico. Consulte a página 22.
	Bico de pulverização gasto para além da capacidade do equipamento.	Substitua o bico. Consulte a página 22.
	Junta e vedante do bico da pistola gastos ou em falta.	Substitua a junta e o vedante. Consulte a página 21.
	O filtro de entrada está entupido ou o tubo de sucção não está submerso na tinta.	Limpe os resíduos do filtro de entrada e certifique-se de que o tubo de sucção está submerso na tinta.
	O cabo de extensão é demasiado longo ou não tem calibre suficiente.	Substitua o cabo de extensão. Consulte a página 5.
	As válvulas de admissão ou de entrada da bomba estão desgastadas ou colmatadas com resíduos.	Verifique se as válvulas de entrada e de saída estão gastas ou contaminadas. - Ferre o equipamento de pintura com tinta - Acione momentaneamente a pistola - Quando o gatilho for solto, a bomba deverá funcionar em ciclos momentaneamente e em seguida deve parar - Se a bomba continuar a funcionar em ciclos, as válvulas da bomba poderão estar gastas ou contaminadas com resíduos - Limpe ou substitua as válvulas usando os kits apropriados. Consulte a página 52.
	O material é demasiado espesso.	Dilua o material. Siga as recomendações do fabricante.
O tubo flexível de alta pressão é demasiado longo (pode ter sido adicionada uma seção extra).	Remova a seção do tubo flexível de alta pressão.	



Deteção e resolução de problemas

Problema	Causa	Solução
A pistola pulverizadora para de pulverizar ao premir o gatilho.	O bico de pintura está obstruído.	Desentupa o bico de pulverização. Consulte a página 24.
	O pulverizador não está ferrado.	Consulte a secção de resolução de problemas "O equipamento de pintura funciona mas a bomba não ferra ou perde a ferragem durante a utilização" na página 40.
Quando a pintura é pulverizada, escorre pela parede ou cai.	O material é pulverizado demasiado espesso.	Desloque a pistola mais rapidamente.
		Selecione um bico de pulverização com um tamanho de orifício mais pequeno.
		Selecione um bico de pulverização com um leque mais largo.
		Assegure-se de que a pistola está suficientemente longe da superfície.
Quando a tinta é pulverizada, a cobertura é desigual.	O material é pulverizado demasiado diluído.	Desloque a pistola mais lentamente.
		Selecione um bico de pulverização com um tamanho de orifício maior.
		Selecione um bico de pulverização com um leque mais estreito.
		Assegure-se de que a pistola está suficientemente perto da superfície.
O padrão do leque varia significativamente durante a pulverização.	O interruptor de controlo da pressão está gasto e a causar uma variação excessiva da pressão.	Leve o pulverizador a um centro de assistência autorizado Graco/MAGNUM.
Não é possível acionar a pistola pulverizadora.	O fecho do gatilho da pistola pulverizadora está engatado.	Rode o fecho do gatilho para desengatar o mesmo. Consulte a página 14.
Está a sair tinta pelo regulador da pressão.	O regulador de pressão está gasto.	Leve o pulverizador a um centro de assistência autorizado Graco/MAGNUM.
Está a sair pintura pelo tubo de drenagem.	O pulverizador está com pressão excessiva.	Leve o pulverizador a um centro de assistência autorizado Graco/MAGNUM.
Há fugas de pintura no lado exterior da bomba.	Os empanques da bomba estão gastos.	Substitua os empanques da bomba por um módulo ProXChange novo. Consulte a página 36.
O motor está quente e funciona intermitentemente. O motor desliga-se automaticamente, devido a calor excessivo. Podem ocorrer danos se a causa não for corrigida.	Os orifícios de ventilação no difusor estão obstruídos ou o equipamento de pintura está tapado.	Mantenha os orifícios de ventilação desobstruídos e coloque o equipamento de pintura num local bem ventilado.
	O cabo de extensão é demasiado longo ou não tem calibre suficiente.	Substitua o cabo de extensão. Consulte a página 5.
	O gerador elétrico não regulado que está a ser usado possui voltagem excessiva.	Utilize um gerador elétrico com um regulador de voltagem adequado.
	O motor necessita de ser substituído.	Leve o pulverizador a um revendedor autorizado, distribuidor ou centro de assistência da Graco/ Magnum.

Notas

Pulverizadores com suporte 17H211, 17H214

Pulverizadores com suporte 17H211, 17H214

Ref.ª	Binário
	140-160 pol.-lb (16 - 18 N•m)
	30-35 pol.-lb (3,5 - 4,0 N•m)
	110-120 pol.-lb (12 - 14 N•m)

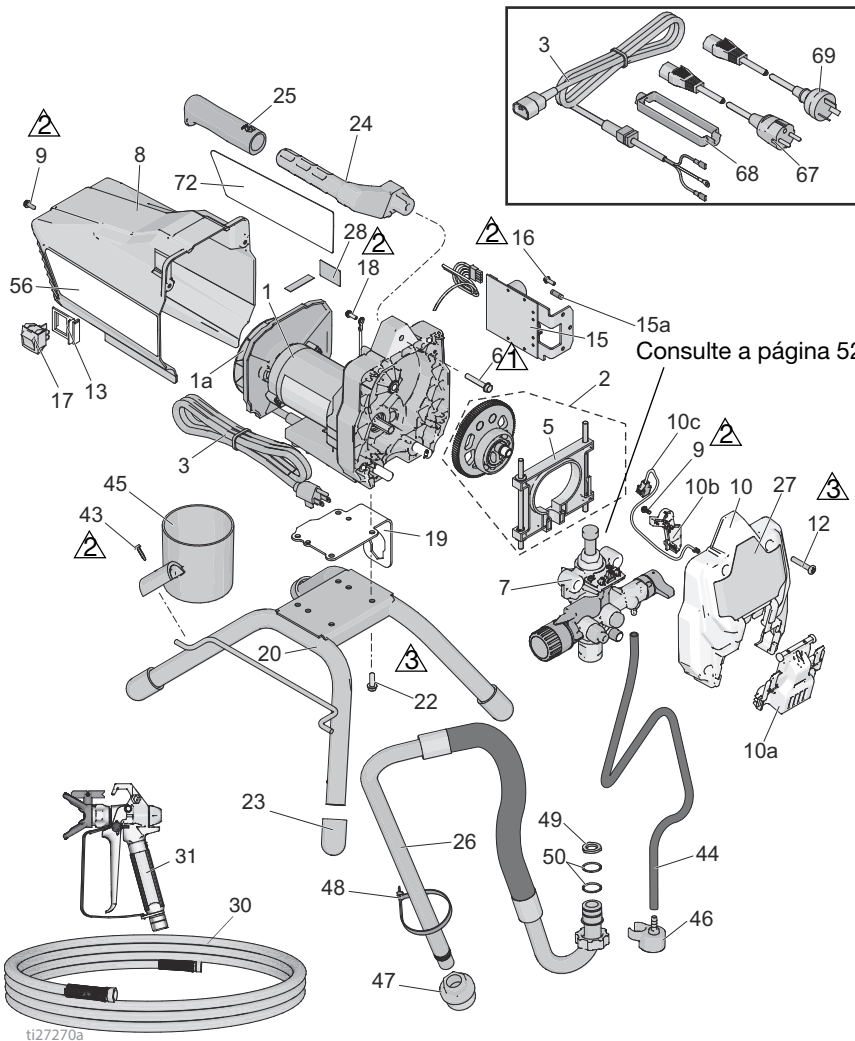

Pulverizadores com suporte 17H211, 17H214



Lista de peças dos pulverizadores com suporte 17H211, 17H214

Ref. ^a	Peça	Descrição	Qtd.	Ref. ^a	Peça	Descrição	Qtd.
1*		KIT, motor <i>inclui 1a, 22</i>		23	15G857	TAMPA, perna	4
	17F756	120 V, Modelo 17H211	1	24	276864	PUNHO, equipamento de pintura	1
	17F758	230 V, Modelo 17H214	1	25	116139	PEGA, punho	1
1a		KIT, ventoinha		26	17J883	TUBO, sucção, conjunto <i>inclui 44, 46, 47, 48, 49, 50</i>	1
	287770	120 V, Modelo 17H211	1				
	16X980	230 V, Modelo 17H214	1	27	17J025	ETIQUETA, frontal	1
2	17J863	KIT, transmissão e forquilha <i>inclui 5</i>	1	30		TUBO FLEXÍVEL, acoplada, 1/4 pol. x 50 pés	1
3		CABO, alimentação			240794	Modelo 17H211	1
	17J173	120 V, Modelo 17H211	1		247340	Modelo 17H214	1
	17L301	230 V, Modelo 17H214	1	31		PISTOLA, pulverização, SG3	1
5	17J864	KIT, forquilha	1		288430	Modelo 17H211	1
6	117493	PARAFUSO, máq, hwhd	1		17J910	Modelo 17H214	1
7	17J875	PISTÃO, bombagem	1	43	122667	PARAFUSO, broca, HWH	1
8	17J865	PROTEÇÃO, motor <i>inclui 9, 56</i>	1	44	17J884	TUBO, drenagem <i>inclui 46, 48</i>	1
9	118444	PARAFUSO, máq., hwhd 10-24 x 0,5 pol.	3	45	15G838	COPO, sucção/drenagem	1
10	17J866	KIT, cobertura, frontal <i>inclui 9, 10a, 10b, 10c, 12</i>	1	46	244035	DEFLECTOR, dentado	1
10a	17F233	COBERTURA, bomba, bloqueio	1	47	276897	FILTRO, 7/8-14	1
10b	17F262	COBERTURA, fio	1	48	404989	BRAÇADEIRA, corda	1
10c	128551	CABO, PC, comutador de derivação	1	49	115099	ANILHA, tubo flexível	1
12	115478	PARAFUSO, máq., Torx, cab pan	4	50	117559	O-ring	2
13	15X737	INTERRUPTOR, suporte	1	56▲		ETIQUETA, advertência	
15		KIT, controlo <i>inclui 15a, 16</i>			17J027	Modelo 17H211	1
	17J867	120 V, Modelo 17H211	1		17K017	Modelo 17H214	1
	17J885	230 V, Modelo 17H214	1	57▲		PLACA, alerta médico (não ilustrado)	
15a	119276	FUSÍVEL, 12,5A queima lenta, 110V/120V	1		222385	EN, ES, FR	1
	129882	FUSÍVEL, 6,3A queima lenta, 230 V	1		17A134	EN, ZH, KO	1
16	117501	PARAFUSO, plastite	1	67	242001	CABOS, EU Modelo 17H214	1
17	118899	INTERRUPTOR, oscilante	1	68	195551	RETENTOR, bujão Modelo 17H214	1
18	115498	PARAFUSO, máq, ranhura, sextavado	1	69	242005	CABOS, AU Modelo 17H214	1
19	17G329	PLACA, motor, suporte	1	72	17J026	ETIQUETA, lateral, GX 19	1
20	15E823	ESTRUTURA, suporte vertical	1				
22	260212	PARAFUSO, hwh, rosca integrante	4				

*Para encomendar kit de escovas do motor 17U193.

▲ Encontram-se disponíveis gratuitamente etiquetas, rótulos e cartões de advertência e de perigo sobressalentes.

Peças de pulverizadores com carrinho 18H284, 18H285

Ref. ^a	Binário
	30-35 pol.-lb (3,5-4,0 N•m)
	110-120 pol.-lb (12-14 N•m)
	45-55 pol.-lb (5-6 N•m)

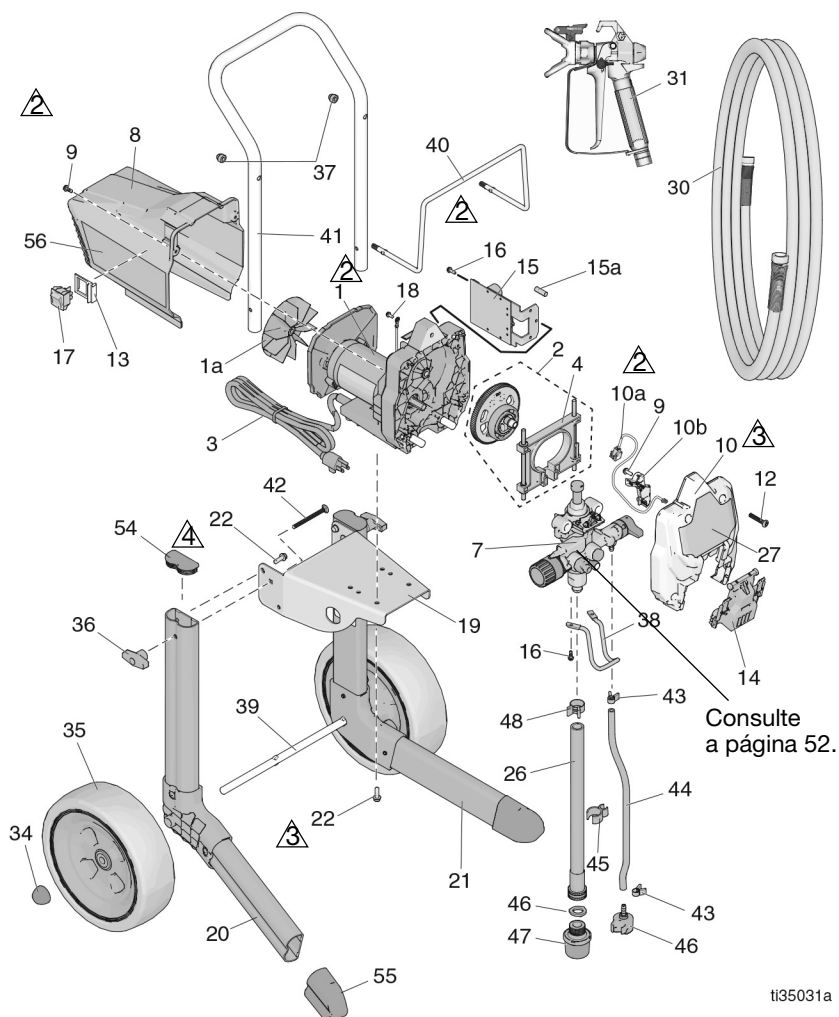



ti35031a

Lista de peças de pulverizadores com carrinho 18H284, 18H285

Ref. ^a	Peça	Descrição	Qtd.	Ref. ^a	Peça	Descrição	Qtd.
1	17F756	MOTOR, 120V <i>inclui 1a, 22</i>	1	30	247340	TUBO FLEXÍVEL, acoplada 1/4 pol. x 50 pés	1
1a	287770	VENTOINHA	1				
2	17J863	KIT, engrenagem e forquilha	1	31	25P833	PISTOLA, pulverização, SG3	1
3	17J175	CABO, alimentação	1	34	112612	TAMPÃO, tubo	2
4	17J864	KIT, forquilha	1	35	24Y324	WHEEL <i>inclui 34</i>	2
7	17J874	KIT, bomba completa	1	36	115480	BOTÃO, pega em T	2
8	17J865	PROTEÇÃO, motor, azul <i>inclui 9 e etiquetas</i>	1	37	120689	PORCA, sextavada, bolota, 5/16-18	2
9	118444	PARAFUSO, máq., hwhd 10-24 x 0,5 pol.	3	38	17J430	GANCHO, balde	1
10	17J866	COBERTURA, dianteira <i>inclui 9, 10a, 10b, 12, 14</i>	1	39	15R602	EIXO, carrinho	1
10a	128551	CABO, arranque, PC	1	40	16H350	ARMAÇÃO, tubo flexível	1
10b	17F262	COBERTURA, fio	1	41	16H354	MANÍPULO, carrinho	1
12	115478	PARAFUSO, máq., Torx, cab pan	4	42	120788	PARAFUSO, guia	2
13	15X737	INTERRUPTOR, suporte	1	43	115489	PRESILHA, tubo de drenagem	1
14	17F233	COBERTURA, bomba, bloquelo	1	44	195108	TUBO, drenagem	1
15	17J867	KIT, painel de controle <i>inclui 15a, 16</i>	1	45	195400	GRAMPO, mola	1
15a	119276	FUSÍVEL, 12,5 A queima lenta	1	46	244035	DEFLETOR, dentado	1
16	117501	PARAFUSO, plastite	3	47	288716	FILTRO, entrada	1
17	24Y329	KIT, interruptor, reparação <i>inclui 13</i>	1	48	116295	PRESILHA, tubo	1
18	115498	PARAFUSO, máq., ranhura, sextavado	1	49	115099	ANILHA, tubo flexível	1
19	17G541	PLACA, motor, suporte	1	54	15J699	TAMPÃO, tubo	2
20	262014	PERNA, direita <i>inclui 22, 54, 55</i>	1	55	151695	TAMPÃO, tubo	2
21	262012	PERNA, esquerda <i>inclui 22, 54, 55</i>	1	56▲	17J027	ETIQUETA, advertência	1
22	260212	PARAFUSO, hwh, rosca integrante	8	57▲	179960	PLACA, alerta médico (não ilustrado)	1
26	24V073	TUBO, sucção, conjunto <i>inclui 26a, 43, 44, 45, 46, 47, 48, 49, 61</i>	1	61	115648	VÁLVULA, lavagem elétrica (não apresentada)	1
26a	16H348	TUBO, sucção <i>inclui 49</i>	1	62	17V354	LÍQUIDO, Pump Armour, 8 oz (não apresentado)	1
27	17J025	ETIQUETA, frente, GX19	1	64	18H123	Patilha, suspensão, bico (não apresentado)	1
				65▲	15G026	ETIQUETA, advertência, tubo (não ilustrado)	1
					17J873	KIT, conversão, verniz, carrinho (vendido em separado)	
				▲	222385	ETIQUETA, aviso, alerta médico (EN, ES, FR)	1

▲ *Encontram-se disponíveis gratuitamente etiquetas, rótulos e cartões de advertência e de perigo sobressalentes.*

Pulverizadores com suporte DI 24Y680, 17G183, 17H218, 17H219, 17H221

Ref. ^a	Binário
	30-35 pol.-lb (3,5 - 4,0 N•m)
	110-120 pol.-lb (12 - 14 N•m)

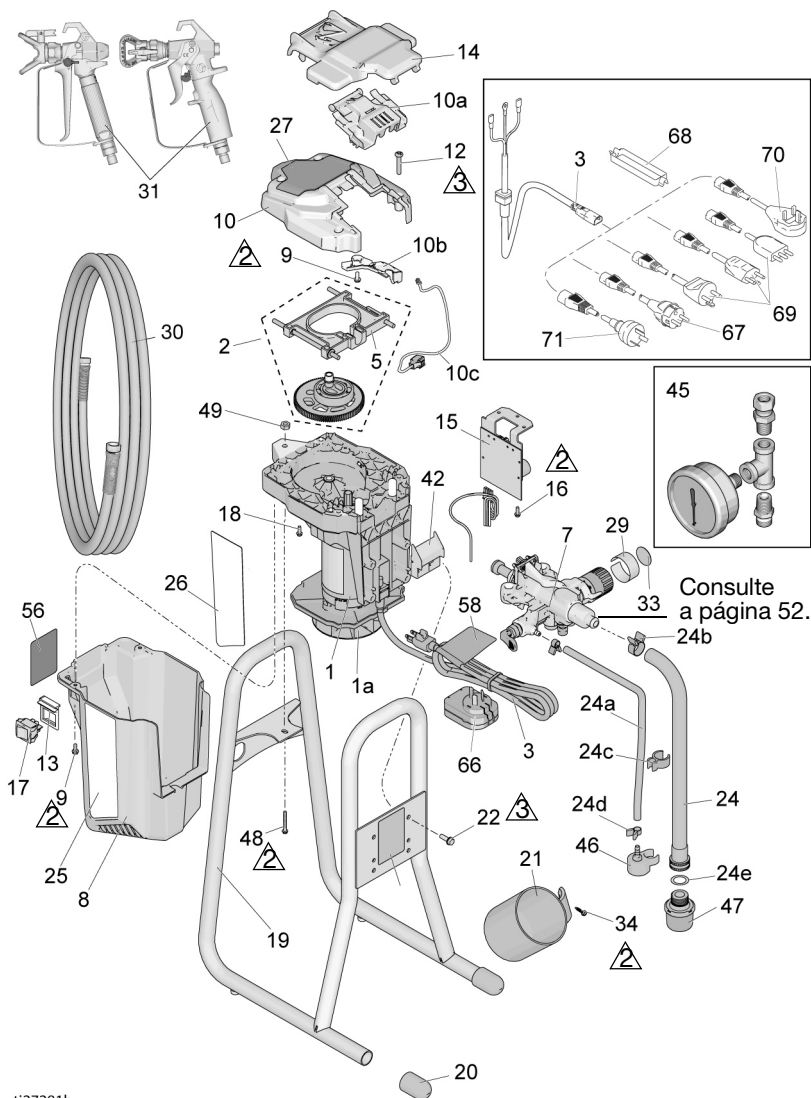

ti27281b



Lista de peças de pulverizadores com suporte DI 24Y680, 17G183, 17H218, 17H219, 17H221 DI

Ref. ^a	Peça	Descrição	Qtd.	Ref. ^a	Peça	Descrição	Qtd.
1*		KIT, motor <i>inclui 1a, 22</i>		22	128795	PARAFUSO, hwh, rosca integrante	4
	17K684	120 V, Modelo 24Y680 (Série A)	1	24	17D161	TUBO, sucção, montagem <i>inclui 24a-24e, 46, 47</i>	1
	17F757	120V, Modelo 24Y680 (Série B)	1	24a	195108	TUBO, drenagem	1
	17L083	230V, Modelos 17G183, 17H218, 17H219, 17H221 (Série A)	1	24b	116295	PRESILHA, tubo	1
	17F758	230V, Modelos 17G183, 17H218, 17H219, 17H221 (Série B)	1	24c	195400	GRAMPO, tubo	1
1a	16X980	KIT, ventoinha	1	24d	115489	PRESILHA, tubo de drenagem	2
2	17J869	KIT, transmissão e forquilha <i>inclui 5</i>	1	24e	115099	ANILHA, tubo flexível	1
3		CABO, alimentação		25	17J029	ETIQUETA, direita	1
	17J173	120 V, Modelo 24Y680	1	26	17J030	ETIQUETA, esquerda	1
	17J175	230 V, Modelo 17G183	1	27	17J028	ETIQUETA, frontal	1
	17J405	230 V, Modelo 17H219, 17H221	1	30	247340	TUBO FLEXÍVEL, acoplada, 1/4 pol. x 50 pés	1
	19F991	230V Modelo 18H203	1	31		PISTOLA, pulverizador	
	17L301	230 V, Modelo 17H218	1		17J910	Modelos 24Y680, 17G183, 17H218, 17H221	1
5	17J864	KIT, forquilha	1		288427	Modelo 17H219	1
7	17J908	BOMBA, cilíndrica	1	34	122667	PARAFUSO, broca, HWH	1
8		PROTEÇÃO, motor <i>inclui 9, 56</i>		41	17J444	CORREIA, transporte	1
	17K688	Modelo 24Y680, 17H219, 17H221 (Série A)	1	42	17J277	TABULEIRO, pingas	1
	17J865	Modelo 24Y680, 17H219, 17H221 (Série B)	1	45	245856	KIT, manómetro, pressão Modelos 17G183, 17H218	1
	17L101	Modelos 17G183, 17H218 (Série A)	1	46	244035	DEFLETOR, dentado	1
	17J887	Modelos 17G183, 17H218 (Série B)	1	47	288716	FILTRO	1
9	118444	PARAFUSO, máq., hwhd 10-24 x 0,5 pol.	3	48	120736	PARAFUSO, sextavado, flange	1
10	17J866	KIT, cobertura, frt <i>inclui 9, 10a, 10b, 10c, 12</i>	1	49	102040	CONTRAPORCA, sext.	1
10a	17F233	COBERTURA, bomba, bloqueio	1	56▲		ETIQUETA, advertência	
10b	17F262	COBERTURA, fio	1		17K018	Modelos 24Y680, 17H221	1
10c	128551	CABO, PC, comutador de derivação	1		16G596	Modelos 17G183, 17H218	1
12	115478	PARAFUSO, máq., Torx, cab pan	4		17K016	Modelo 17H219	1
13	15X737	INTERRUPTOR, suporte	1	57▲		PLACA, alerta médico (não ilustrado)	
14	17J618	PROTEÇÃO, tinta	1		222385	EN, ES, FR	1
15		KIT, controlo <i>inclui 15a, 16</i>			17A134	EN, ZH, KO	1
	17J867	120 V, Modelo 24Y680	1	58▲		ETIQUETA, cabo de advertência	
	17J885	230 V, Modelos 17G183, 17H218, 17H219, 17H221	1		17K020	Modelos 24Y680, 17H221	1
15a	119276	FUSÍVEL, 12,5A queima lenta, 110V/120V	1		15H087	Modelo 17H219	1
	129882	FUSÍVEL, 6,3A queima lenta, 230 V	1	67	242001	CABLAGEM, Modelo UE 17H218, 17H221, 17H219	1
16	117501	PARAFUSO, plastite	1	68	195551	FIXADOR, bujão, Modelo UE 17H218, 17H221, 17H219	1
17	118899	INTERRUPTOR, oscilante	1	69	287121	CABLAGEM, Itália/Dinamarca/Suécia Modelo 17H218	1
18	115498	PARAFUSO, máq, ranhura, sextavado	1	70	17J242	CABOS, Reino Unido Modelo 17H218	1
19	17F940	ESTRUTURA, imersão direta	1	71	242005	CABOS, AU, Modelo 17H221, 17H219	1
20	15G857	TAMPA, perna	2				
21	15G838	COPO, sucção/drenagem	1				

*Para encomendar kit de escovas do motor 17U193.

▲ Encontram-se disponíveis gratuitamente etiquetas, rótulos e cartões de advertência e de perigo sobressalentes.

Pulverizadores com tremonha 17F924, 17G184, 17H222, 17H223

Ref. ^a	Binário
	15-20 pol.-lb (1,5 - 2 N•m)
	30-35 pol.-lb (3,5 - 4,0 N•m)
	110-120 pol.-lb (12 - 14 N•m)

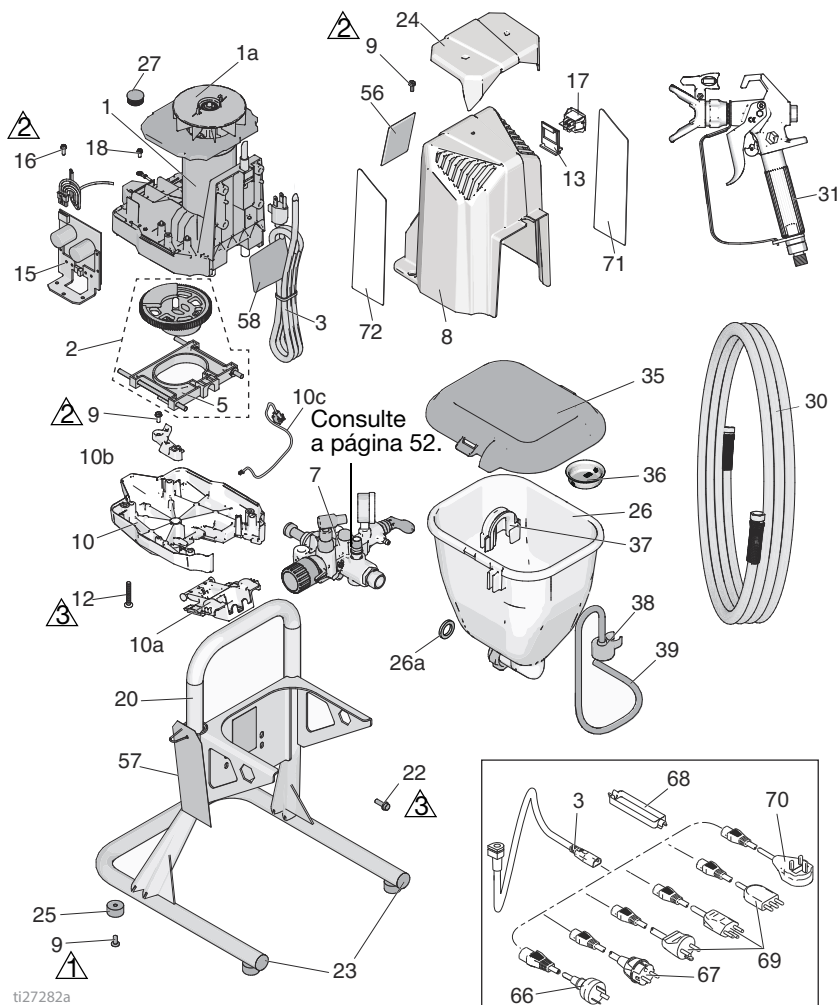

Lista de peças de Pulverizadores com tremonha 17F924, 17G184, 17H222, 17H223

Ref. ^a Peça	Descrição	Qtd.	Ref. ^a Peça	Descrição	Qtd.
1*	KIT, motor <i>inclui 1a, 22</i>		30	214698 TUBO FLEXÍVEL, cpld, 3/16 Pol x 50 pés	1
	17F757 120 V, Modelo 17F924	1			
	17F758 230 V, Modelos 17G184, 17H222, 17H223	1	31	17J261 PISTOLA, pulverização, FTX	1
1a	16X980 KIT, ventoinha	1	35	17H417 TAMPÁ, tremonha	1
2	17J863 KIT, transmissão e forquilha <i>inclui 5</i>	1	36	112133 GRELHA, tremonha	1
			37	17H419 GRAMPO, tubo flexível drenagem	1
3	CABO, alimentação				
	17J173 Modelo 17F924	1	38	244035 DEFLETOR, dentado	1
	17J175 Modelo 17G184	1	39	17K336 TUBO, drenagem <i>inclui 37, 38</i>	1
	17L301 Modelo 17H222, 17H223	1			
5	17J864 KIT, forquilha	1	56▲	ETIQUETA, advertência	
7	17J909 PISTÃO, bombagem	1		17J912 Modelo 17F924	1
8	17J887 PROTEÇÃO, motor <i>inclui 9, 56</i>	1		16G596 Modelos 17G184, 17H222	1
9	118444 PARAFUSO, máq., cab sext 10-24 x 0,5 pol.	7		17K016 Modelo 17H223	1
			57▲	PLACA, alerta médico (não ilustrado)	
10	17J866 KIT, cobertura, frontal <i>inclui 9, 10a, 10b, 10c, 12</i>	1		222385 EN, ES, FR	1
10a	17F233 COBERTURA, bomba, bloqueio	1		17A134 EN, ZH, KO	1
10b	17F262 COBERTURA, fio	1	58▲	ETIQUETA, advertência, cabo	
10c	128551 CABO, PC, comutador de derivação	1		15H085 Modelo 17F924	1
				15H087 Modelo 17H223	1
12	115478 PARAFUSO, máq., Torx, cab pan	4	66	242005 CABOS, AU Modelo 17H223	1
13	15X737 INTERRUPTOR, suporte	1	67	242001 CABLAGEM, Modelo UE 17H222, 17H223	1
15	KIT, controlo <i>inclui 15a, 16</i>				
	17J867 120 V, Modelo 17F924	1	68	195551 FIXADOR, bujão, Modelo UE 17H222, 17H223	1
	17J885 230 V, Modelos 17G184, 17H222, 17H223	1	69	287121 CABLAGEM, Itália/ Dinamarca/Suécia Modelo 17H222	1
15a	119276 FUSÍVEL, 12,5A queima lenta, 110V/120V	1			
	129882 FUSÍVEL, 6,3A queima lenta, 230 V	1	70	17J242 CABOS, Reino Unido Modelo 17H222	1
16	117501 PARAFUSO, plastite	1	71	ETIQUETA, lado esquerdo	
17	118899 INTERRUPTOR, oscilante	1		17F947 Modelos 17F924, 17H223	1
18	115498 PARAFUSO, máq., ranhura, sextavado	1		17J041 Modelos 17G184, 17H222	1
20	17H426 ESTRUTURA, tremonha	1			
22	128795 PARAFUSO, hwh, rosca integrante	4	72	ETIQUETA, lado direito	
				17F946 Modelos 17F924, 17H223	1
23	120151 RETENTOR, bujão	2		17J039 Modelos 17G184, 17H222	1
24	17H593 COBERTURA, tampa	1			
25	17K640 AMORTECEDOR, pés	4			
26	17J244 MONTAGEM, tremonha <i>inclui 26a, 35</i>	1			
26a	115099 ANILHA, tubo flexível	1			
27	17J819 BUJÃO	1			

*Para encomendar kit de escovas do motor 17U193.

▲ Encontram-se disponíveis gratuitamente etiquetas, rótulos e cartões de advertência e de perigo sobressalentes.

Conjunto da bomba

Conjunto da bomba

Ref. ^a	Binário	Ref. ^a	Torque
	140-160 pol.-lb (16 - 18 N•m)		220-250 pol.-lb (25 - 28 N•m)
	270-330 pol.-lb (30 - 37 N•m)		320-380 pol.-lb (36 - 43 N•m)
	30-35 pé-lb (40 - 48 N•m)		

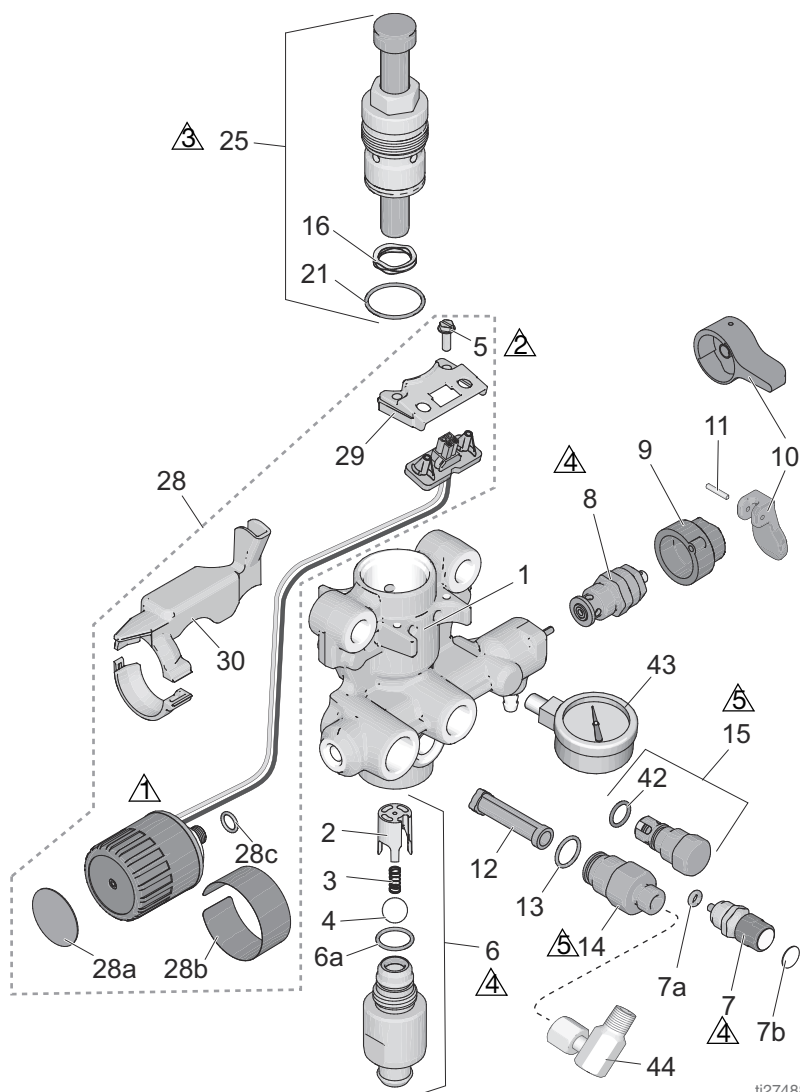

ti27488a

Bomba Lista de peças

Ref.ªPeça	Descrição	Qtd.	Ref.ªPeça	Descrição	Qtd.
1	17G447 COMPARTIMENTO, bomba		12 288747	KIT, filtro (não instalado em todos os modelos.)	1
	17H605 Modelos 17F924, 17G184, 17H222, 17H223	1	13 120776	EMPANQUE, O-ring	1
2	17D364 GUIA, esfera	1	14 24Y327	KIT, reparação, saída <i>inclui 12, 13</i>	1
3	128336 MOLA, compressão	1	15 17J880	KIT, reparação válvula de saída <i>inclui 42</i>	1
4	105445 ESFERA, 0,5 pol.	1	16 128323	MOLA, válvula	1
5	117501 PARAFUSO, máq., ranhura HWH	2	21 16D531	EMPANQUE, O-ring	1
6	KIT, admissão da carcaça <i>inclui 2, 3, 4, 6a</i>		25 24Y472	KIT, reparação, bomba de pistão <i>inclui 16, 21</i>	1
	17J876 Modelos 24Y680, 17G183, 17H218, 17H219, 17H221	1	28	KIT, controlo da pressão <i>inclui 5, 28a, 28b, 28c, 29, 30</i>	
	17J877 Modelos 17H211, 17H214	1	17J881	Modelos 17H211, 17H214	1
	17J924 Modelos 17F924, 17G184, 17H222, 17H223	1	17J927	Modelos 24Y680, 17F924, 17G183, 17G184, 17H218, 17H219, 17H221, 17H222, 17H223	1
6a	124582 EMPANQUE, O-ring	1	28a 15A464	ETIQUETA, controlo	1
7	17J878 KIT, PushPrime <i>inclui 7a, 7b</i>	1	28b 17P739	ETIQUETA, controlo	1
7a	16P303 EMPANQUE, O-ring	1	28c 106555	O-ring	1
7b	17K420 ETIQUETA, PushPrime	1	29 17F227	SUPORTE, conector elétrico	1
8	KIT, válvula, drenagem, <i>inclui 9, 10, 11</i>		30	KIT, proteção, fio	
	235014 Modelos 17H211, 17H214	1	17F229	Modelos 17H211, 17H214	1
	17J925 Modelos 24Y680, 17F924, 17G183, 17G184, 17H218, 17H219, 17H221, 17H222, 17H223	1	17J882	Modelos 24Y680, 17F924, 17G183, 17G184, 17H218, 17H219, 17H221, 17H222, 17H223	1
9	BASE, válvula		42 122486	EMPANQUE, O-ring	1
	224807 Modelos 17H211, 17H214	1	43 16X147	INDICADOR, pressão	1
10	MANÍPULO, válvula, drenagem			Modelos 17F924, 17G184, 17H222, 17H223	
	187625 Modelos 17H211, 17H214	1	44 155541	ENCAIXE, tornel	1
	15Y185 Modelos 24Y680, 17F924, 17G183, 17G184, 17H218, 17H219, 17H221, 17H222, 17H223	1		Modelos 17F924, 17G184, 17H222, 17H223	
	<i>inclui 11</i>				
11	111600 PINO, Modelos ranhurados 17H211, 17H214	1			

Diagramas de cablagem

Diagramas de cablagem

110/120V

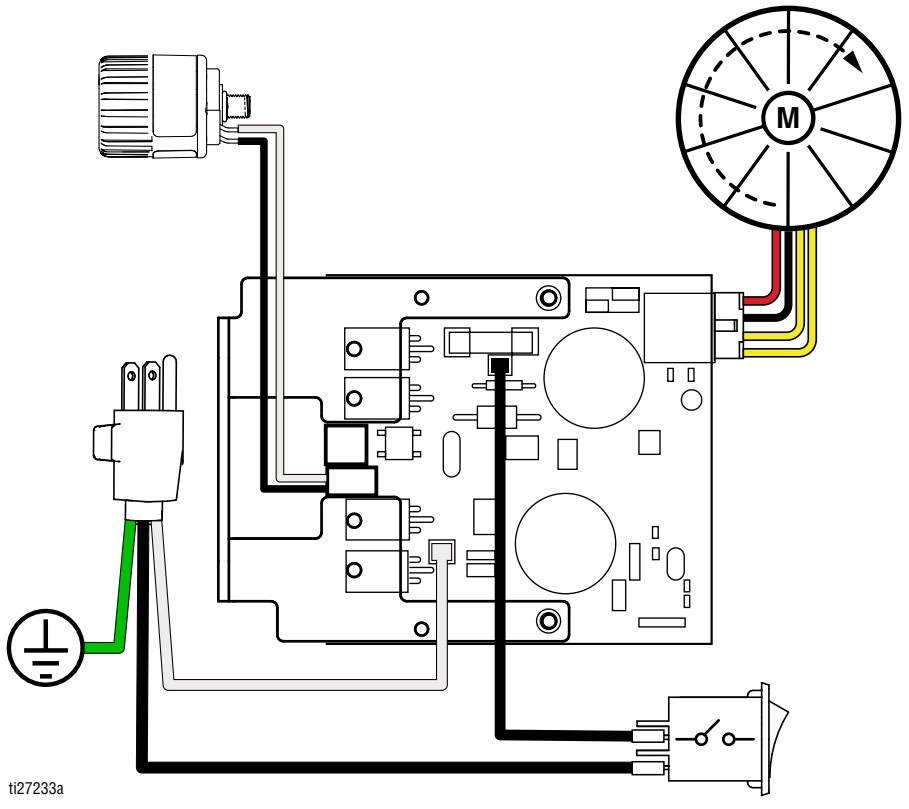

ti27233a

230V

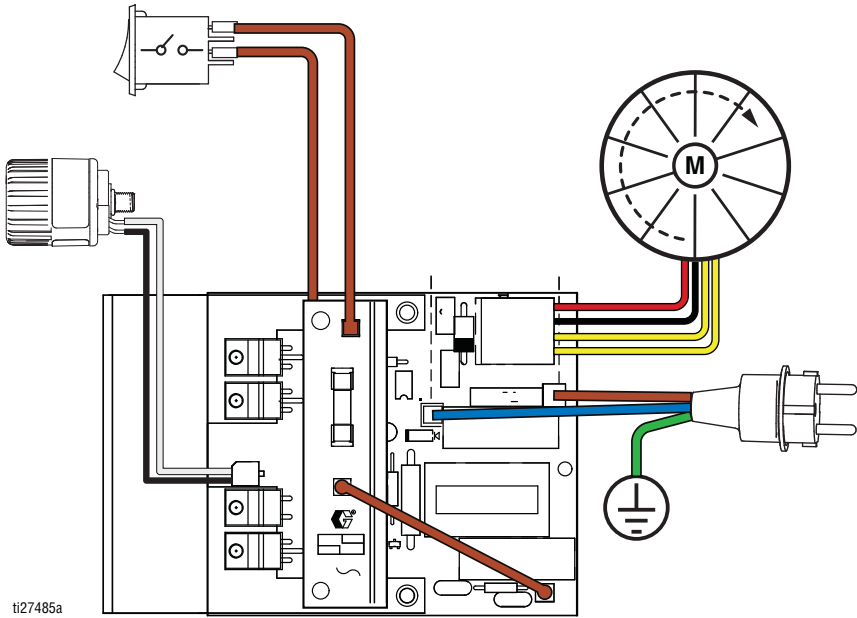

Especificações técnicas

Especificações técnicas

GX 19, GX 21, FinishPro GX 19		
	PT	Métrico
Pulverizador		
Pressão de trabalho máxima do produto	3000 psi	207 bar, 20,7 MPa
Débito máximo		
GX 19/FinishPro GX 19	0,38 gpm	1,4 lpm
GX 21	0,47 gpm	1,8 lpm
Tamanho máximo do bico		
GX 19/FinishPro GX 19	0,019 pol.	0,048 mm
GX 21	0,021 pol.	0,053 mm
Saída de líquido npsm	1/4 pol.	1/4 pol.
Requisitos Mínimos do Gerador	3500 W	
Requisitos de energia		
GX 19	110–120 V, 8 A / 220–240 V, 5 A	
GX 21	110–120 V, 12 A / 220–240 V, 10 A	
Dimensões		
Altura		
Stand	18,4 pol.	46,7 cm
Suporte DI	22 pol.	55,9 cm
Tremonha	19,6 pol.	49,8 cm
Comprimento		
Suporte vertical	16,7 pol.	47,5 cm
Suporte DI	18,4 pol.	46,7 cm
Tremonha	20,2 pol.	51,3 cm
Largura		
Suporte vertical	13,5 pol.	34,3 cm
Suporte DI	12 pol.	30,5 cm
Tremonha	13,5 pol.	34,3 cm
Peso		
Suporte vertical	25 lb.	11,3 kg
Suporte DI	29 lb.	13,2 kg
Tremonha	28 lb.	12,1 kg
Gama de temperatura de armazenamento ♦❖	-30° a 160 °F	-35° a 71 °C
Amplitude térmica de funcionamento ✓	40° a 115 °F	4° a 46 °C

GX 19, GX 21, FinishPro GX 19

	PT	Métrico
Ruído**		
Pressão sonora	83 dBA*	
Potência sonora	93 dBa*	
Materiais de fabrico		
Materiais húmidos em todos os modelos	aço inoxidável, bronze, pele, polietileno de ultra alto peso molecular (UHMWPE), carboneto, nylon, alumínio, PVC, polipropileno, fluoroelastómero	
Notas		
<i>* As pressões de arranque e o deslocamento por ciclo poderão variar em função das condições de aspiração, da cabeça de descarga, da pressão do ar e do tipo de fluido.</i>		
<i>** Pressão sonora medida a 1 metro (3 pés) do equipamento. Potência sonora determinada em conformidade com a ISO-9614.</i>		
◆ Quando a bomba for armazenada com um líquido anticongelante. A bomba será danificada caso a água ou tinta de látex congelarem na bomba.		
❖ Impactos em condições de baixas temperaturas poderão danificar as peças de plástico.		
✓ As alterações na viscosidade da tinta a temperaturas extremas pode afetar o desempenho do pulverizador.		

Proposta 65 Califórnia

RESIDENTES NA CALIFÓRNIA

 **ADVERTÊNCIA:** Cancro e danos no aparelho reproduzidor – www.P65warnings.ca.gov.

Especificações técnicas

GX FF		
	PT	Métrico
Pulverizador		
Pressão de trabalho máxima do produto	3000 psi	207 bar, 20,7 MPa
Débito máximo	0,38 gpm	1,4 lpm
Tamanho máximo do bico	0,019 pol.	0,048 mm
Saída de líquido npsm	1/4 pol.	1/4 pol.
Requisitos Mínimos do Gerador	1500 W	
Requisitos de energia	110–120 V, 8 A / 220–240 V, 5 A, 1Ø	
Dimensões		
Altura	19,6 pol.	49,8 cm
Comprimento	20,2 pol.	51,3 cm
Largura	13,5 pol.	34,3 cm
Peso	31 lb.	14,1 kg
Gama de temperatura de armazenamento ◆❖	-30° a 160 °F	-35° a 71 °C
Amplitude térmica de funcionamento ✓	40° a 115 °F	4° a 46 °C
Ruído**		
Pressão sonora	83 dBA*	
Potência sonora	93 dBa*	
Materiais de fabrico		
Materiais húmidos em todos os modelos	aço inoxidável, bronze, pele, polietileno de ultra alto peso molecular (UHMWPE), carboneto, nylon, alumínio, PVC, polipropileno, fluoroelastómero	
Notas		
* As pressões de arranque e o deslocamento por ciclo poderão variar em função das condições de aspiração, da cabeça de descarga, da pressão do ar e do tipo de fluido.		
** Pressão sonora medida a 1 metro (3 pés) do equipamento. Potência sonora determinada em conformidade com a ISO-9614.		
◆ Quando a bomba for armazenada com um líquido anticongelante. A bomba será danificada caso a água ou tinta de látex congelarem na bomba.		
❖ Impactos em condições de baixas temperaturas poderão danificar as peças de plástico.		
✓ As alterações na viscosidade da tinta a temperaturas extremas pode afetar o desempenho do pulverizador.		

Garantia Standard da Graco

A Graco garante que todo o equipamento referenciado no presente documento, fabricado pela Graco e ostentando o seu nome, está isento de defeitos de material e fabrico na data da venda ao comprador original para utilização. Com a exceção de qualquer garantia especial, prorrogada ou limitada publicada pela Graco, a Graco irá, durante um período de doze meses a contar da data de venda, reparar ou substituir qualquer peça de equipamento que a Graco considere defeituosa. Esta garantia aplica-se apenas quando o equipamento for instalado, operado e mantido em conformidade com as recomendações escritas da Graco.

Esta garantia não cobre, e a Graco não será responsável, pelo desgaste normal, nem por qualquer avaria, dano ou desgaste causados por uma instalação incorreta, utilização indevida, desgaste por atrito, corrosão, manutenção inadequada ou indevida, negligência, acidente, alteração ilegal ou substituição por componentes de terceiros. A Graco também não será responsável pelo mau funcionamento, danos ou desgaste causados pela incompatibilidade do equipamento Graco com estruturas, acessórios, equipamento ou materiais não fornecidos pela Graco, nem pela conceção, fabrico, instalação, operação ou manutenção inadequadas das estruturas, acessórios, equipamento ou materiais não fornecidos pela Graco.

Esta garantia está condicionada pela devolução previamente paga do equipamento alegadamente defeituoso a um distribuidor autorizado da Graco para retenção do alegado defeito. Se a reclamação for validada, a Graco reparará ou substituirá gratuitamente as peças defeituosas. O equipamento será devolvido ao comprador original, sendo as despesas de transporte reembolsadas. Caso a inspeção do equipamento não confirme qualquer defeito no material ou acabamento, a reparação será executada por um preço aceitável, que pode incluir o custo das peças, da mão-de-obra e do transporte.

ESTA GARANTIA É EXCLUSIVA E SUBSTITUI QUAISQUER OUTRAS GARANTIAS, EXPRESSAS OU IMPLÍCITAS, INCLUINDO, MAS NÃO SE LIMITANDO A, GARANTIA DE COMERCIALIZABILIDADE OU GARANTIA DE ADEQUAÇÃO A DETERMINADO FIM.

A obrigação única da Graco e a possibilidade de recurso do comprador pela quebra de qualquer garantia, deverão ser as supramencionadas. O comprador concorda que não há qualquer outro recurso disponível (incluindo, mas não se limitando a, danos supervenientes ou indiretos por perda de lucros, perda de vendas, lesão pessoal ou danos materiais, ou qualquer outra perda superveniente ou indireta). Qualquer ação no sentido de invocar a garantia deverá ser apresentada no prazo de dois (2) anos a partir da data de aquisição.

A GRACO NÃO FORNECE QUALQUER GARANTIA E NEGA QUAISQUER GARANTIAS IMPLÍCITAS DE QUE O PRODUTO SIRVA PARA O USO A QUE SE DESTINA, DE ADEQUAÇÃO A DETERMINADO FIM RELATIVAMENTE A ACESSÓRIOS, EQUIPAMENTO, MATERIAIS OU COMPONENTES COMERCIALIZADOS MAS NÃO FABRICADOS PELA GRACO. Os artigos vendidos, mas não fabricados pela Graco (como motores elétricos, interruptores, tubos, etc.), estão sujeitos à garantia, caso exista, do seu fabricante. A Graco prestará assistência aceitável ao comprador no caso de violação de qualquer uma destas garantias.

A Graco não será responsabilizada, em nenhuma circunstância, por prejuízos indiretos, acidentais, especiais ou consequentes, resultantes do equipamento indicado fornecido pela Graco, nem pelo fornecimento, desempenho ou utilização de quaisquer produtos ou artigos incluídos, quer devido a uma violação do contrato e da garantia, quer por negligência da Graco ou outros motivos.

Informações da Graco

Para obter as informações mais recentes sobre os produtos da Graco, visite www.graco.com.

Para obter informações sobre patentes, consulte www.graco.com/patents.

PARA ENCOMENDAS, contacte o seu distribuidor da Graco ou ligue para 1-800-690-2894 para saber qual o distribuidor mais próximo.

Todos os dados escritos e visuais contidos neste documento refletem as mais recentes informações sobre o produto disponíveis no momento da publicação.

A Graco reserva-se o direito de efetuar alterações a qualquer momento sem aviso prévio.

Tradução das instruções originais. This manual contains Portuguese. MM 3A3212

Sede da Graco: Minneapolis

Escritórios Internacionais: Bélgica, China, Japão, Coreia

GRACO INC. AND SUBSIDIARIES • P.O. BOX 1441 • MINNEAPOLIS MN 55440-1441 • USA

Copyright 2015, Graco Inc. Todos os locais de fabrico Graco estão registados para ISO 9001.

www.graco.com

Revisão N, Abril 2024