

Bruk, deler



GX elektriske høytrykks- sprøyter (airless)

3A3302N

NO

Kun til profesjonell bruk.

Ikke godkjent for bruk på steder med eksplosjonsfare eller på andre risikofylte områder. For bærbar høytrykkssprøyting (airless) av malinger og overflatebehandlingsprodukter for bygninger.

Modeller: GX

Maksimalt arbeidstrykk 3000 psi (207 bar, 20,7 MPa)

Se side 4 for mer informasjon om modellene.



Viktige sikkerhetsinstruksjoner

Les alle advarsler og instruksjoner i denne håndboken, i assosierte håndbøker og på maskinen og strømledningen. Gjør deg kjent med kontrollene og riktig bruk av utstyret. Ta vare på disse instruksjonene.

Relaterte håndbøker

Pistol – 311861 (FTX) 312830 (SG3) Pumpe – 3A3172



Bruk kun originale Graco reservedeler.

Bruk av deler som ikke er produsert av Graco kan ugyldiggjøre garantien.





PROVEN QUALITY. LEADING TECHNOLOGY.

Innhold

Modeller	4
Viktig informasjon for brukere	5
Advarsler	6
Bli kjent med sprøyten din	10
Stativmodeller	10
Trallemodeller	11
DI modeller med stativ	12
Modeller med beholder	13
Oppsett	14
Oppstart	16
Trykkavlastningsprosedyren	16
Utskylling av lagringsvæske	18
Fylling av pumpen	20
Fylling av pistolen	20
Hvordan man sprøyter	21
Montering av dyse	21
Sprøyting	21
Justering av trykkregulering	22
Valg av dyse og trykk	22
Sprøyteteknikker	23
Bruk av pistolens avtrekker	23
Posisjonering av pistolen	23
Sprøytetemønsterets kvalitet	23
Rensing av tett dyse	24
Rengjøring	25
Rengjøring fra et spann	25
Power Flush	27
Skylling av hopper	29
Rengjøring av InstaClean™ væskefilteret	31
Rengjøring av pistolen	31
Lagring	32
Referanse	33
Valg av dyse	33
Kompatible rengjøringsvæsker	33
Instruksjoner for statisk jording	34
Hurtighenvising	35
Vedlikehold	36
Høytrykksslanger	36
Dyser	36
Reparasjon av pumpe	36
Feilsøking	39
Merknader	43

17H211, 17H214 sprøyter med stativ	44
Deleliste for 17H211, 17H214 sprøyter med stativ	45
Deler til 18H284, 18H285 sprøyte med tralle	46
Deleliste til 18H284, 18H285 sprøyte med tralle	47
24Y680, 17G183, 17H218, 17H219, 17H221, 18H203 DI sprøyter med stativ	48
Deleliste for 24Y680, 17G183, 17H218, 17H219, 17H221 DI sprøyter med stativ	49
17F924, 17G184, 17H222, 17H223 sprøyter med væskebeholder	50
Deleliste for 17F924, 17G184, 17H222, 17H223 sprøyter med væskebeholder	51
Pumpeenhet	52
Deleliste for pumpe	53
Koblingsskjemaer	54
110/120 V	54
230 V	55
Tekniske spesifikasjoner	56
Graco standardgaranti	59
Graco Informasjon	60

Modeller

	Vekselstrøm	Modell	Stativ	Tralle	DI stativ	Hopper	
 Intertek 110474 Godkjent i henhold til CAN/CSA C22.2 nr. 68 I samsvar med UL 1450	120 USA	GX 19	17H211				
		FinishPro GX 19				17F924	
SA & Brasil	230 Schuko®	GX 21			17H221		
CA & Brasil & Mexico	110	GX 21			24Y680		
	230 Europa multi	GX 21			17H218		
		GX FF				17H222	
	230 Schuko	GX 21			17G183		
		GX FF				17G184	
230 Sør-Afrika	GX 21			18H203			
	230	GX19		18H285			
	230	GX19		18H284			
	230 Schuko Asia/ANZ	GX 21			17H219		
		GX 19	17H214				
		GX 19				17H223	

Viktig informasjon for brukere

Takk for kjøpet!

Les denne eierhåndboken før du tar i bruk sprøyten for å få full oversikt over instruksjoner om riktig bruk og sikkerhetsadvarsler.

Denne sprøyten er designet for å levere overlegen sprøyteytelse med vannbaserte og oljebaserte (av white spirit-typen) arkitektoniske malinger og belegg. Denne brukerinformasjonen har til hensikt å hjelpe deg med å forstå typene av materialer som kan brukes med sprøyten.

Les informasjonen på materialbeholderens etikett for å finne ut om det kan brukes i din sprøyte. Be din forhandler om å få et sikkerhetsdatablad (HMS). Etiketten på beholderen og HMS-databladet vil forklare innholdet i materialet og spesielle forholdsregler forbundet med det.

Malinger, belegg og rengjøringsmidler passer generelt
Inn i en av de følgende **3 grunnkategoriene:**



VANNBASERT: Etiketten på beholderen skal vise at materialet kan rengjøres med såpe og vann. Sprøyten din er kompatibel med denne typen materiale. Sprøyten din er **IKKE** kompatibel med sterke rengjøringsmidler slik som klorin.



OLJEBASERT: Etiketten på boksen skal vise at materialet er ANTENNBART og kan rengjøres med mineralsprit eller malingstynner. Sikkerhetsdatabladet må vise at flammepunktet til materialet er over 100° F. Sprøytepipstolen er kompatibel med denne type materiale. Bruk oljebasert materiale utendørs eller på et godt ventilert innendørs sted med en strøm av frisk luft. Se sikkerhetsadvarsler i denne håndboken.



BRANNFARLIG: Denne typen materiale inneholder brannfarlige løsemidler slik som xylen, toluen, nafta, MEK, lakktyner, aceton, denaturert sprit og terpentin. Etiketten på beholderen skal vise at dette materialet er **BRANNFARLIG**. Denne typen materiale er **IKKE** kompatibelt og **KAN IKKE** brukes.

Advarsler

Følgende advarsler gjelder for oppsett, bruk, jording, vedlikehold og reparasjon av dette utstyret. Utopstegnet gjør deg oppmerksom på en generell advarsel og faresymbolene viser til spesifikke risikoer. Når disse symbolene vises i denne håndboken eller på advarselsmerkene, kan du henvise til disse advarslene. Produktspesifikke faresymboler og advarsler som ikke beskrives i denne delen kan vises i denne håndboken der det er aktuelt.

ADVARSEL



JORDING

Dette produktet må jordes. Hvis det oppstår en elektrisk kortslutning, vil jording redusere risikoen for elektrisk støt ved å sørge for en avledning for den elektriske spenningen. Dette produktet er utstyrt med en strømledning som har en jordledning med et korrekt jordingsstøpsel. Støpselet må settes inn i et strømuttak som er riktig installert og jordet i henhold til alle regler og bestemmelser.

- Feil installasjon av jordingsstøpslet kan resultere i risiko for elektrisk støt.
- Når det er nødvendig å reparere eller skifte ut strømledningen eller støpselet, må jordledningen ikke kobles til en av de flate bladterminalene.
- Ledningen med grønn ytre isolasjon, med eller uten gule striper, er jordledningen.
- Sjekk med en kvalifisert elektriker eller reparatør hvis du ikke helt forstår jordingsinstruksjonene, eller hvis du er i tvil om produktet er riktig jordet.
- Støpslet må ikke modifiseres. Hvis det ikke passer i strømuttaket, få et korrekt strømuttak installert av en kvalifisert elektriker.
- Dette produktet er til bruk på strømnett med 120 V eller 230 V spenning og har et jordet støpsel som ligner på støpselet som er illustrert i figuren nedenfor.

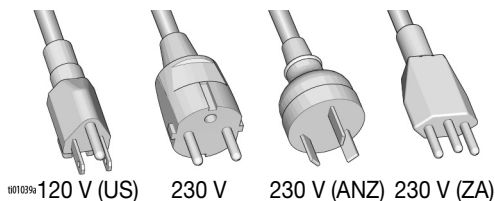

- Produktet skal kun kobles til en stikkontakt med de samme konfigurasjonene som støpselet.
- Ikke bruk et adapter med dette produktet.

Skjøteledninger:

- Bruk kun en 3-leders skjøteledning med et jordingsstøpsel og en jordingsstikkontakt som passer til støpselet på produktet.
- Sjekk at skjøteledningen ikke er skadet. Hvis det er nødvendig å bruke en skjøteledning, må den være minst 12 AWG (2,5mm²) for å kunne håndtere strømspenningen dette produktet trekker.
- En underdimensjonert ledning resulterer i et fall i linjespenning og tap av kraft og overoppheting.

Leder-størrelse		Lengde
AWG (American Wire Gauge)	Metrisk	Maksimum
16	1,5 mm ²	25 ft. (8 m)
12	2,5 mm ²	50 ft. (15 m)

ADVARSEL
BRANN- OG EKSPLOSJONSFARE

Brannfarlig damp, slik som fra løsemidler og maling, i arbeidsområdet kan antennes eller eksplodere. For å unngå brann og eksplosjon:

- Ikke sprøyt antennelige materialer nær en åpen flamme eller antenningskilder som sigaretter, motorer og elektrisk utstyr.
- Maling eller løsemidler som renner gjennom utstyret kan føre til statisk elektrisitet. Statisk elektrisitet gir brann- eller eksplosjonsrisiko i nærvær av maling eller gass fra løsemidler. Alle deler av sprøytesystemet, inkludert pumpen, slangeutstyret, sprøytetipstolen og objekter i eller rundt sprøyteområdet, må være skikkelig jordet for å beskytte mot statisk utladning og gnister. Bruk Graco høytrykks (airless) maleslanger som er ledende eller jordet.
- Sørg for at alle beholdere og oppsamlingsystemer er jordet for å unngå utladning av statisk elektrisitet. Ikke bruk foring i spennet med mindre de er antistatiske eller ledende.
- Bruk en jordet skjøteledning koblet til en jordet stikkontakt. Ikke bruk en 3-til-2 adapter.
- Ikke bruk maling eller løsemidler som inneholder halogenerte hydrokarboner.
- Ikke sprøyt brannfarlige væsker på et innelukket område.
- Hold sprøyteområdet godt ventilert. Ha rikelig med gjennomstrømning av frisk luft i området.
- Sprøyten produserer gnister. Pumpeenheten må stå på et sted med god ventilasjon og minst 20 fot (6,1 m) fra sprøyteområdet under sprøyting, skylling, rengjøring eller vedlikeholdsarbeid. Ikke sprøyt på pumpeutstyret.
- Ikke røyk i sprøyteområdet eller sprøyt i nærheten av gnister eller åpen ild.
- Lysbrytere, maskiner eller lignende gnistproduserende produkter må ikke slås av eller på i sprøyteområdet.
- Hold området rent og fritt for malings- og løsemiddelbeholdere, filler og annet brannfarlig materiale.
- Vært kjent med innholdet i malingen og løsemidlene som sprøytes. Les alle HMS-datablad og merking på beholdere som følger med maling og løsemidler. Følg sikkerhetsinstruksjonene fra malings- og løsemiddelprodusenten.
- Brannslukningsutstyr må være lett tilgjengelig og i funksjonell stand.

ADVARSEL

HUDINJEKSJONSFARE



Høytrykksprøyter er i stand til å injisere giftstoffer inn i kroppen og forårsake alvorlige fysiske skader. Hvis injeksjon skjer, **søk kirurgisk behandling umiddelbart**.



- Du må aldri sprøyte eller sikte sprøytepipetten mot personer eller dyr.
- Hold hender og andre kroppsdeler vekk fra pistolens utslipp. Forsøk for eksempel ikke å stoppe lekkasjer med noen del av kroppen.



- Bruk alltid dyseholderen. Ikke sprøyt uten at dyseholderen sitter på plass.



- Bruk dyser fra Graco.



- Vær forsiktig når du renser og bytter dyser. I tilfelle dysen går tett under sprøyting, følg **Trykkavlastningsprosedyren** for å skru av enheten og avlaste trykket før dysen fjernes for rensing.



- Utstyret opprettholder trykk etter at strømmen er slått av. Utstyret må ikke forlates uten tilsyn mens det er aktivert eller under trykk. Følg **Trykkavlastningsprosedyren** når utstyret skal stå uten tilsyn eller når det ikke er i bruk, og før vedlikeholdsarbeid, rengjøring eller demontering av deler.

- Sjekk slanger og deler for tegn på skade. Skift ut alle skadde slanger eller deler.
- Dette systemet er i stand til å produsere 3000 psi. Bruk Graco reservedeler eller tilbehør med en kapasitet på minst 3000 psi.

- Sett alltid på avtrekkerlåsen når du ikke sprøyter. Sjekk at avtrekkerlåsen fungerer som den skal.

- Sjekk at alle koblinger er stramme før sprøyten brukes.

- Vær kjent med hvordan du stanser sprøyten og slipper ut trykket raskt. Vær godt kjent med kontrollene.



FARE VED FEIL BRUK AV UTSTYRET

Feil bruk av utstyret kan føre til at noen blir drept eller alvorlig skadet.



- Bruk alltid egnede hansker, vernebriller og åndedrettsvern eller maske når du maler.
- Ikke bruk sprøyten eller sprøyt i nærheten av barn. Hold barn borte fra utstyret til enhver tid.



- Ikke strekk deg for langt eller stå på ustøtt underlag. Sørg for at du har godt fotfeste og god balanse til enhver tid.

- Vær årvåken og påpasselig med det du gjør.

- Du må ikke bruke enheten hvis du er sliten eller påvirket av alkohol eller rusmidler.

- Slangene må ikke knekkes eller bøyes for mye.

- Ikke utsett slangen for temperaturer eller trykk høyere enn det Graco har spesifisert.

- Ikke bruk slangen som håndtak til å dra eller løfte utstyret.

- Ikke bruk en slange som er kortere enn 25 feet til å sprøyte med.

- Utstyret skal ikke endres eller modifiseres. Endringer eller modifiseringer kan ugyldiggjøre godkjenninger og skape sikkerhetsrisikoer.

- Sjekk at alt utstyr er klassifisert og godkjent for miljøet du bruker det i.



FARE FOR ELEKTRISK STØT

Dette utstyret må jordes. Feil jording, oppsett eller bruk av systemet kan forårsake elektrisk støt.



- Slå av sprøyten og ta strømledningen ut av stikkontakten før det utføres service på utstyret.

- Skal kun kobles til en jordet stikkontakt.





- Bruk kun skjoteledninger med 3 ledere.

- Sjekk at jordingsgaflene på strøm- og skjoteledninger er i orden.

- Må ikke utsettes for regn. Oppbevares innendørs.

- En skadet strømledning skal kun byttes av et servicesenter.



ADVARSEL

	<p>FARE FORÅRSAKET AV ALUMINIUMSDELER UNDER TRYKK</p> <p>Bruk av væsker som er uforenlige med aluminium kan, i trykksatt utstyr, forårsake en alvorlig kjemisk reaksjon og føre til at utstyret sprenges. Unnlatelse av å følge denne advarselen kan føre til at noen blir drept eller alvorlig skadet, eller skade på eiendom.</p> <ul style="list-style-type: none"> • Ikke bruk 1,1,1-trikloretan, metylenklorid, andre halogenerte hydrokarbonløsemidler eller væsker som inneholder slike løsemidler. • Ikke bruk klorin. • Mange andre væsker kan inneholde kjemikalier som kan reagere med aluminium. Ta kontakt med din materialleverandør for informasjon om kompatibilitet.
 	<p>FARE FORÅRSAKET DELER SOM BEVEGER SEG</p> <p>Deler som beveger seg kan klemme, kutte eller amputere fingre eller andre legedeler.</p> <ul style="list-style-type: none"> • Hold deg unna deler som beveger seg. • Utstyret må ikke brukes hvis beskyttelsesanordninger eller deksler er fjernet. • Utstyr under trykk kan starte uten forvarsel. Før utstyret sjekkes, flyttes eller vedlikeholdes, følg Trykkavlastningsprosedyre og koble fra alle strømkilder.
	<p>FARE I FORBINDELSE MED GIFTIG VÆSKE ELLER DAMP</p> <p>Giftige væsker eller damp kan forårsake alvorlige eller livstruende skader hvis man får dem i øynene eller på huden, eller hvis de svelges eller pustes inn.</p> <ul style="list-style-type: none"> • Les HMS-databladene for å gjøre deg kjent med de spesifikke farene ved væsker som benyttes. • Farlige væsker skal oppbevares i godkjente beholdere, og må avhendes i henhold til gjeldende forskrifter.
	<p>PERSONLIG VERNEUTSTYR</p> <p>Du må bruke egnet verneutstyr når du oppholder deg i arbeidsområdet for å beskytte deg mot alvorlige skader, slik som øyenskader, hørselsskader, innånding av giftige gasser og brannskader. Dette verneutstyret inkluderer, men er ikke begrenset til:</p> <ul style="list-style-type: none"> • Vernebriller og hørselvern. • Pustemasker, verneklær og hansker slik som anbefalt av væske- og løsemiddelprodusenten.

Bli kjent med sprøyten din

Bli kjent med sprøyten din

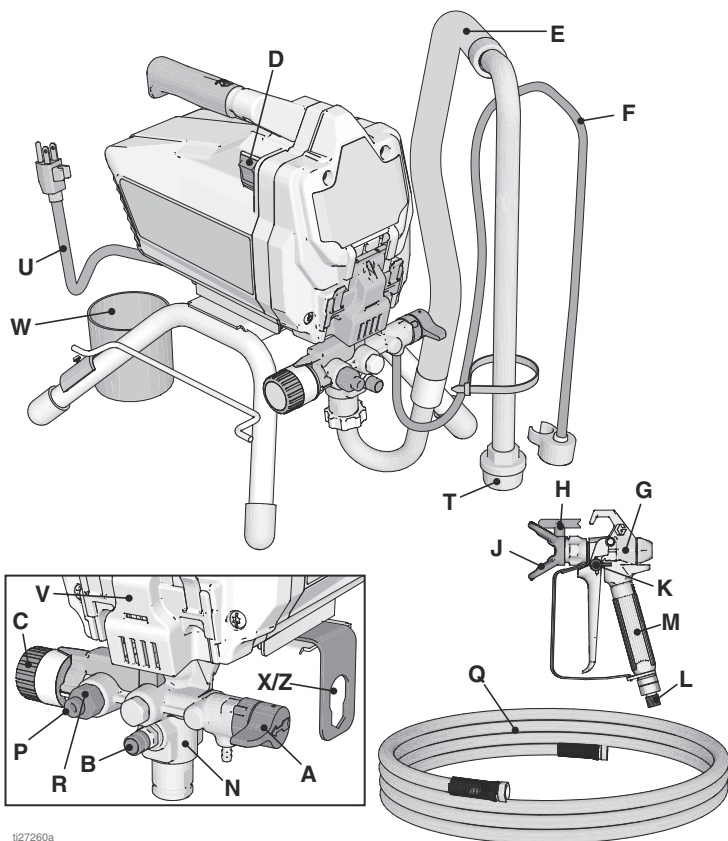
Stativmodeller



ti27260a

A	Oppfyllings- / sprøyteventil
B	PushPrime™ knapp
C	Trykkreguleringsbryter
D	PÅ/AV-bryter
E	Sugeslange
F	Tappeslange (med spredder)
G	Høytrykks (airless) sprøytepistol
H	Vendbar dyse
J	Dyseholder
K	Avtrekkerlås
L	Pistolens væskeinntakskobling
M	Pistolens væskefilter (inne i håndtaket)
N	ProXChange™ pumpe (bak døren for lett tilgang)

P	Pumpens væskeutløpskobling (kobling for høytrykkslange)
Q	Høytrykkslange (airless)
R	InstaClean™ væskefilter (på innsiden av væskeutløpet)
T	Inntakstil
U	Strømledning
V	Dør for lett tilgang
W	Kopp for suge- / tømme­slange
X/Z	Demonteringsverktøy for pumpe & inntaksventil.
	Modell-/serienummermerke (ikke vist, festet på undersiden av apparatet.)
Se Hurtighenvisning , side 35 for mer informasjon.	

Trallemodeller

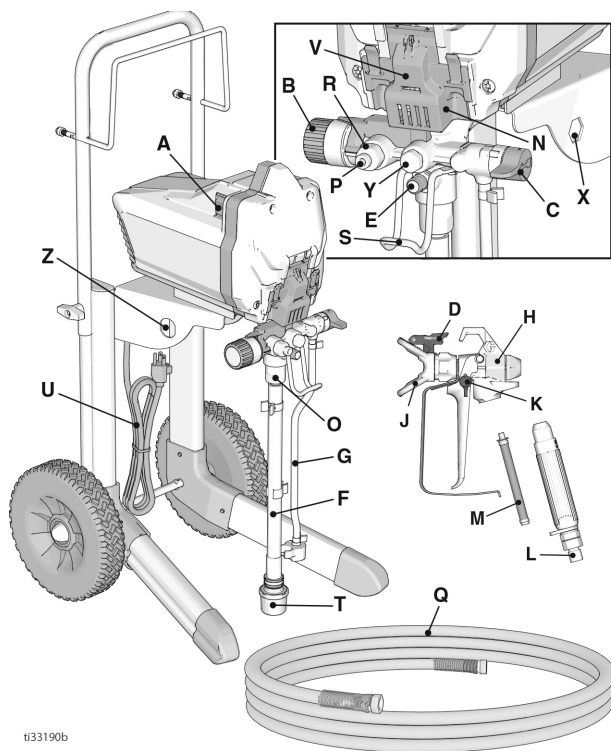

ti33190b

A	PÅ/AV-strømbryter
B	Trykkreguleringsbryter
C	Retur-/sprøyteventil
D	Dyse
E	PushPrime knapp (trykknapp for fylling)
F	Sugeslange
G	Tappeslange (med spreder)
H	Høytrykks (airless) sprøytepistol
J	Dyseholder
K	Avtrekkerlås
L	Tilpassing av pistolen
M	Pistolens filter (inni håndtaket)
N	ProXChange™ pumpe (bak døren for lett tilgang)
O	Innløpsventil

P	Tilkobling av høytrykkslange
Q	Høytrykkslange (airless)
R	InstaClean væskefilter (inni væskeutløpet)
S	Krok til spenn
T	Innløpsfilter
U	Strømledning
V	Dør for lett tilgang
X	Demonteringsverktøy for pumpe
Y	Utløpsventil
Z	Demonteringsverktøy for inntaksventil
	Modell-/serienummermerke (ikke vist, festet på undersiden av apparatet.)
Se Hurtighenvisning, side 35 for mer informasjon.	

Bli kjent med sprøyten din

DI modeller med stativ

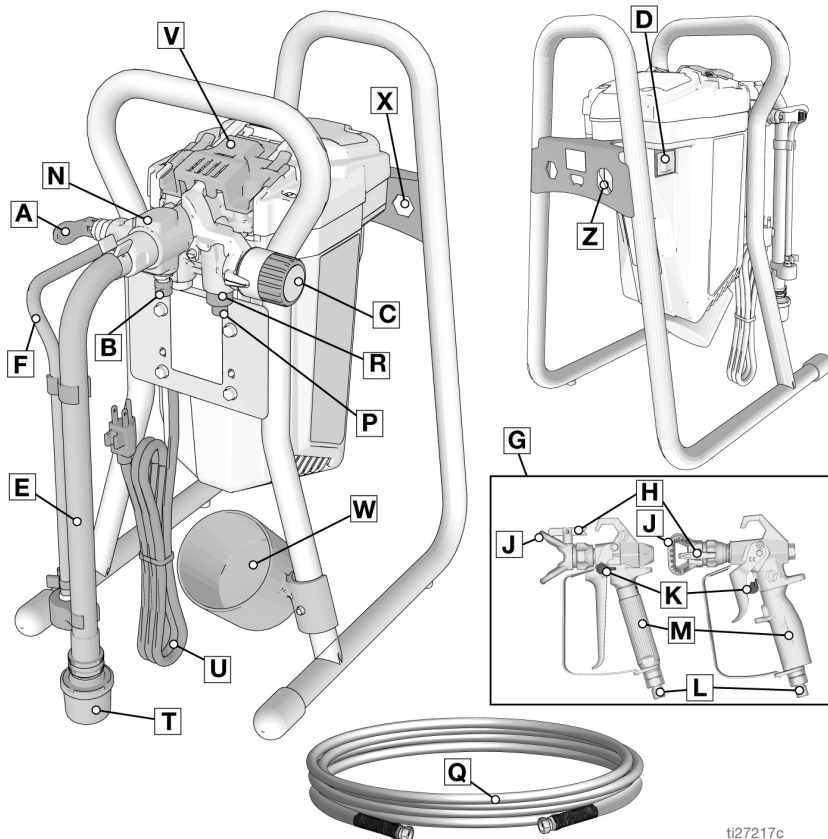

ti27217c

A	Oppfyllings- / sprøyteventil
B	PushPrime knapp (trykknapp for fylling)
C	Trykkreguleringsbryter
D	PÅ/AV-bryter
E	Sugeslange
F	Tappeslange (med spredder)
G	Høytrykks (airless) sprøytepistol
H	Vendbar dyse
J	Dyseholder
K	Avtrekkerlås
L	Pistolens væskeinntakskobling
M	Pistolens væskefilter (inne i håndtaket)
N	ProXChange™ pumpe (bak døren for lett tilgang)

P	Pumpens væskeutløpskobling (kobling for høytrykkslange)
Q	Høytrykkslange (airless)
R	InstaClean™ væskefilter (på innsiden av væskeutløpet)
T	Inntakssil
U	Strømledning
V	Dør for lett tilgang med deksel
W	Kopp for suge- / tømme­slange
X	Demonteringsverktøy for pumpe
Z	Demonteringsverktøy for inntaksventil
	Modell-/serienummermerke (ikke vist, festet på undersiden av apparatet.)
Se Hurtighenvisning , side 35 for mer informasjon.	

Modeller med beholder

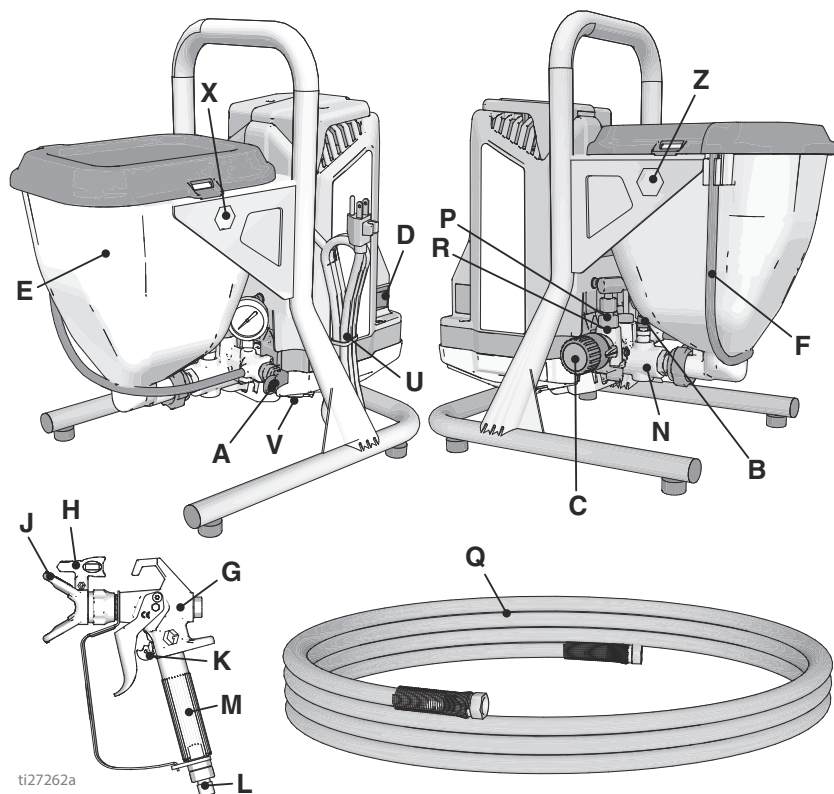

ti27262a

A	Oppfyllings- / sprøyteventil
B	PushPrime knapp (trykknapp for fylling)
C	Trykkreguleringsbryter
D	PÅ/AV-bryter
E	Beholder
F	Tappeslange (med spreder)
G	Høytrykks (airless) sprøytepistol FTX
H	Reversibel sprøytedyse, fin finish
J	Dyseholder
K	Avtrekkerlås
L	Pistolens væskeinntakskobling
M	Pistolens væskefilter (inne i håndtaket)
N	ProXChange™ pumpe (bak døren for lett tilgang)

P	Pumpens væskeutløpskobling (kobling for høytrykkslange)
Q	Høytrykkslange (airless)
R	InstaClean™ væskefilter (på innsiden av væskeutløpet)
T	Inntakssil, inne i væskebeholderen og ikke vist
U	Strømledning
V	Dør for lett tilgang
X	Demonteringsverktøy for pumpe
Z	Demonteringsverktøy for inntaksventil
	Modell-/serienummermerke (ikke vist, festet på undersiden av apparatet.)
Se Hurtighenvvisning, side 35 for mer informasjon.	

Oppsett

Proseduren for oppsett skal utføres når sprøyten pakkes ut første gang eller etter langtidslagring.

1. Koble Graco høytrykkslangen (airless) til væskeutløpet. Stram godt med en skrunøkkel.

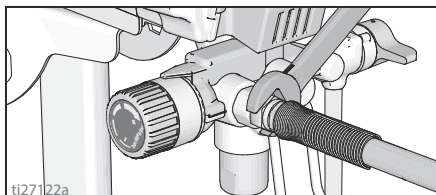

2. Koble den andre enden av slangen til pistolen.

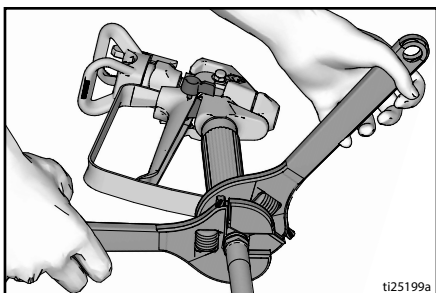

3. Bruk skrunøkler til å stramme godt. Sjekk at koblingene er stramme hvis slangen allerede er koblet til.
4. Sett på avtrekkerlåsen.

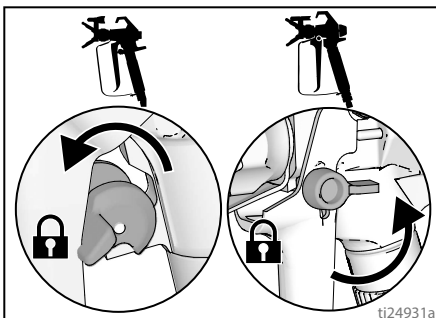

5. Ta av dyseholderen. Ikke mist tetningen.

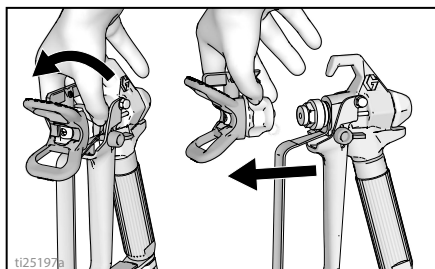

6. Dreii trykkreguleringsbryteren helt mot venstre (mot urviseren) til minste trykk.

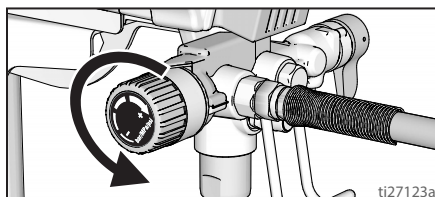

7. Fjern alt pakkemateriale fra inntakssilen når sprøyten pakkes ut for første gang. Sjekk om det er blokkeringer eller smuss i inntakssilen etter langtidslagring.

Sil malingen

Maling som allerede er blitt åpnet kan inneholde størknet maling eller andre partikler. Det anbefales å sile malingen før bruk for å unngå problemer med påfylling og tett dyse. Malingsfiler fås kjøpt på fargehandelen. Strekk en malingsfil over et rent spann og hell malingen gjennom silen for å fange opp eventuell størknet maling og partikler før sprøyting.

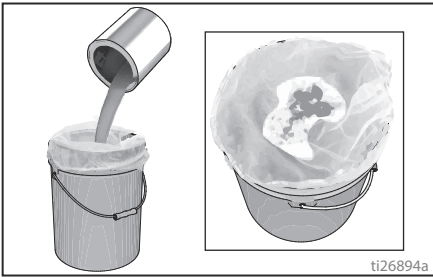

Oppstart

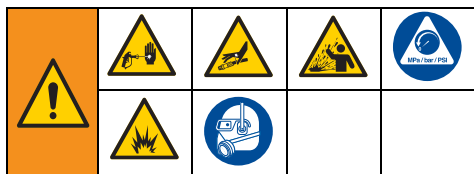

Trykkavlastningsprosedyren



Følg Trykkavlastningsprosedyren hver gang du ser dette symbolet.

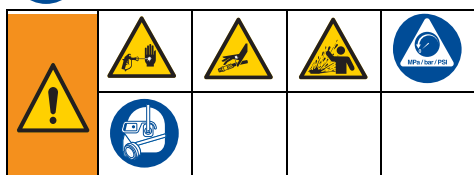

Dette utstyret forblir under trykk helt til trykket avlastes manuelt. For å bidra til å forhindre alvorlige skader forårsaket av væske under trykk, slik som hudinjeksjon eller væskesprut, følg **Trykkavlastningsprosedyre** hver gang sprøyten stanses og før den rengjøres eller sjekkes og før det utføres service på utstyret.

1. Drei PÅ/AV-bryteren i **OFF** (AV) stilling.

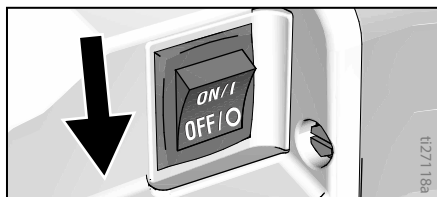

2. Sett på avtrekkerlåsen. Sett alltid på avtrekkerlåsen når du slutter å sprøyte for å forhindre at pistolen tilfeldigvis trekkes av.

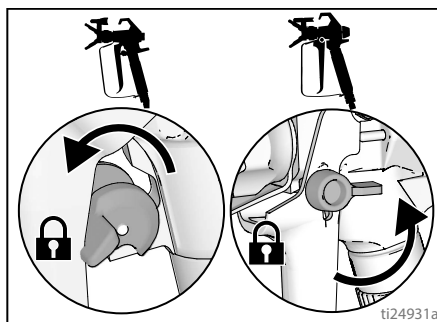

3. Drei trykkreguleringen til laveste innstilling.

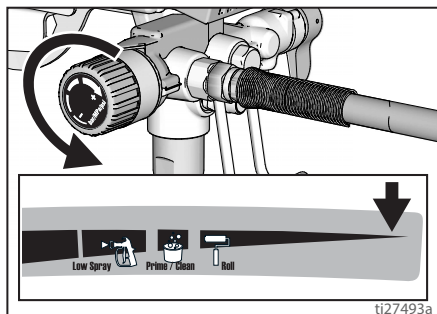

4. Sett tappeslangen i spannet og sett retur-/sprøyteventilen i stillingen PRIME (tappe) for å avlaste trykket.
5. Hold pistolen godt fast og rett den ned i spannet. Ta av avtrekkerlåsen og trekk av pistolen for å avlaste trykket.

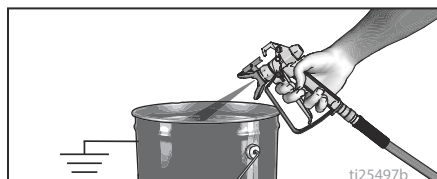

6. Sett på avtrekkerlåsen.

7. Hvis du mistenker at dysen eller slangen er tett eller at trykket ikke er helt avlastet:
- Løsne mutteren på dyseholderen eller endekoblingen på slangen **MEGET SAKTE** for å avlaste trykket gradvis.
 - Løsne mutteren eller koblingen fullstendig.
 - Fjern tilstoppingen i høytrykks-slangen eller dysen.

Retur-/sprøyteventil

To typer påfyllings-/sprøyteventiler er brukt på disse Graco sprøytene.

Den ene typen påfyllings-/sprøyteventil har en knott som kan dreies mellom stillingene PRIME og SPRAY (påfylling og sprøyt).

PRIME GX 19

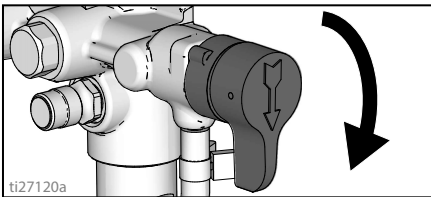

SPRAY GX 19

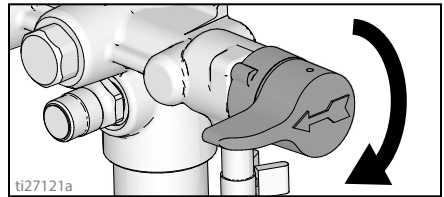

Den andre typen påfyllings-/sprøyteventil har en hendel som kan skyves mellom stillingene PRIME og SPRAY (påfylling og sprøyt).

PRIME FinishPro GX 19, GX 21

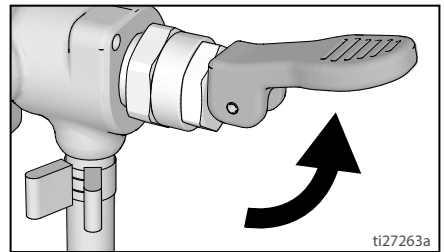

SPRAY FinishPro GX 19, GX 21

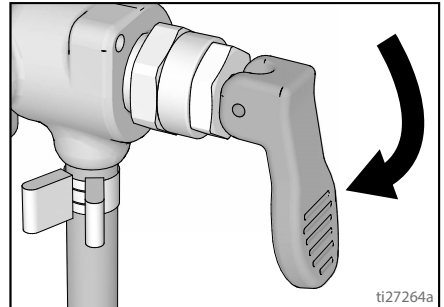

Utskylling av lagringsvæske

Denne sprøyten leveres fra fabrikk med en liten mengde testmateriale i systemet. **Det er viktig at du skyller dette materialet ut av sprøyten før første gangs bruk.** Hvis du vil ha mer informasjon, se **Kompatible rengjøringsvæsker**, side 33 og **Instruksjoner for statisk jording**, side 34.

1. Utfør **Trykkavlastningsprosedyren**, side 16.
2. Sjekk at PÅ/AV-bryteren er **OFF (AV)**.

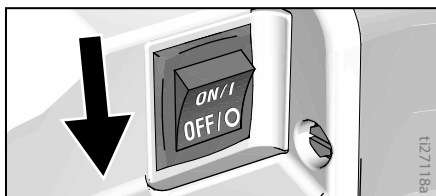

Stativmodeller

- a. Ta fra hverandre tappeslangen (mindre) og sugeslangen (større).

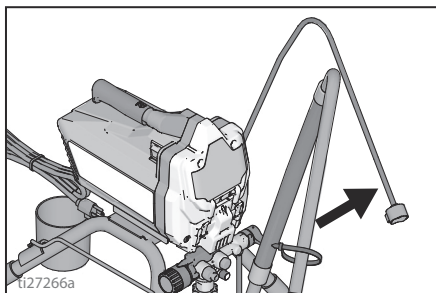

- b. Sett tappeslangen i avfallsspannet.

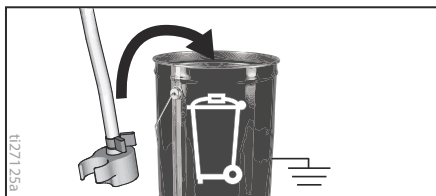

- c. Sett sugeslangen i et spann som er delvis fylt med vann eller skyllevæske.

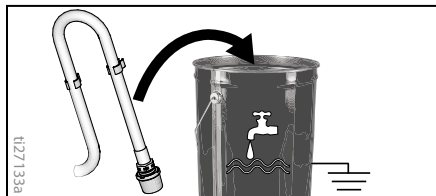

Modeller med beholder

- a. Løft tappeslangen med holderen av hopperen.

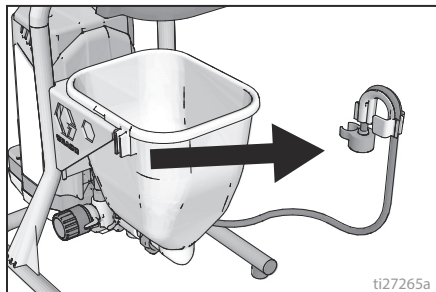

- b. Hold tømme-slangens holder slik at tømme-slangen er parallell med toppen av spannet og vri holderen over spannets kant. Tappeslangen skal nå sitte i avfallsspannet.

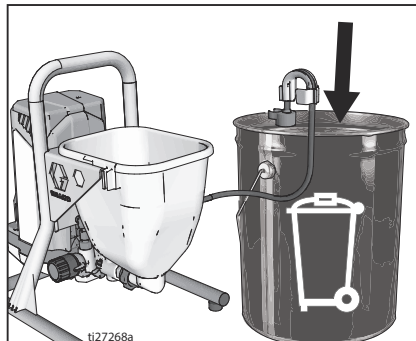

- c. Hell ca. to liter vann eller skyllevæske i hopperen.

3. Sett retur-/sprøyteventilen i stillingen PRIME (fyll).

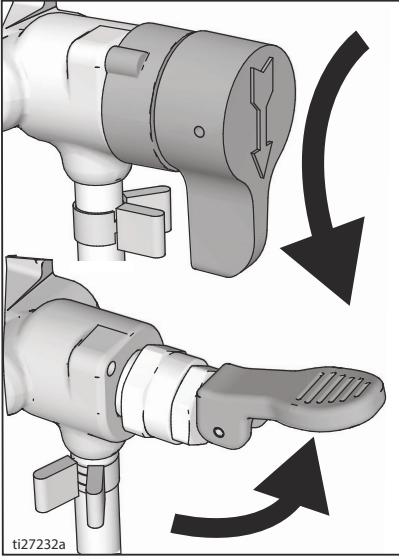

4. Sett støpslet på strømledningen inn i en forskriftsmessig jordet stikkontakt.
5. Trykk PushPrime knappen to ganger for å løse inntakskulen.

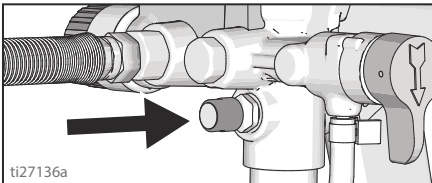

6. Rett opp innstillingsindikatoren med Prime/Clean (påfylling/rens) innstillingen på trykkkontrollbryteren.

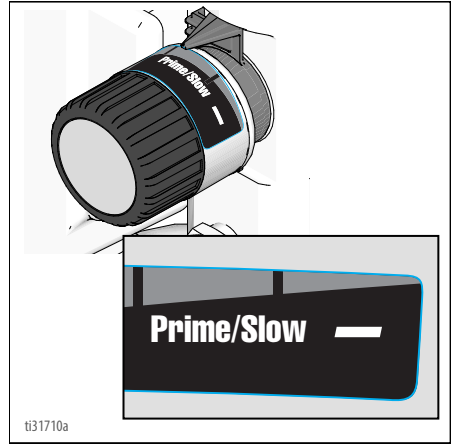

7. Drei PÅ/AV-bryteren i **ON** (PÅ) stilling.

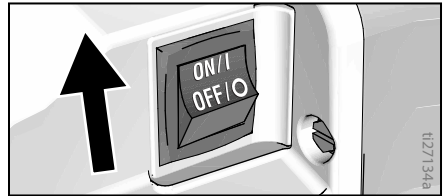

8. Når sprøyten begynner å pumpe, vil skyllevæske og luftbobler presses ut av systemet. La væsken renne ut av tappeslangen og ned i spannet i ca. 30 til 60 sekunder. På modellene med væskebeholder skal væsken renne ut av tømmerlangen til væskebeholderen er nesten tom.
9. Drei PÅ/AV-bryteren i **OFF** (AV) stilling.

<p>Høytrykkssprøyter er i stand til å injisere giftstoffer inn i kroppen og forårsake alvorlige fysiske skader. Lekkasje må ikke stanses med hånden eller en fille.</p>				

Oppstart

- Undersøk om det finnes lekkasjer. Hvis det oppstår en lekkasje, må du utføre **Trykkavlastningsprosedyren**, side 16, stram deretter alle koblinger, og gjenta **Oppstart**. Gå videre til neste trinn hvis det ikke finnes lekkasjer.

Fylling av pumpen

- Flytt sugeslangen over i malingspannet og legg den helt ned i malingen. På modeller med væskebeholder fylles malingen i væskebeholderen.
- Drei PÅ/AV-bryteren i **ON (PÅ)** stilling.
- Vent til du ser at maling kommer ut av tappeslangen.
- Drei PÅ/AV-bryteren i **OFF (AV)** stilling.

MERK: Noen væsker kan fylles på raskere hvis PÅ/AV-bryteren slås av et lite øyeblikk slik at pumpen kan saktne farten og stanse. Skru PÅ/AV-bryteren på og av flere ganger om nødvendig.

Fylling av pistolen

- Hold pistolen mot et avfallsspann. Rett pistolen ned i avfallsspannet
 - Frigjør avtrekkerlåsen.
 - Trekk inn og hold pistolavtrekkeren.
 - Drei retur-/sprøyteventilen i stillingen SPRAY (sprøyt).
 - Drei PÅ/AV-bryteren i **ON (PÅ)** stilling.

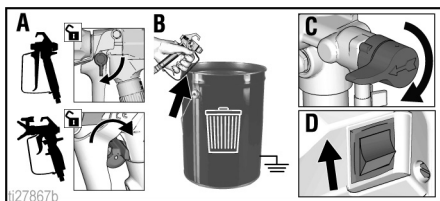

- Trekk av pistolen ned i avfallsspannet helt til det kommer kun maling ut av den.
- Slipp avtrekkeren. Sett på avtrekkerlåsen.
- Overfør tappeslangen til malingspannet og fest den til sugeslangen med klemmen. På modeller med beholder festes tappeslangen til beholderen med klipsen.

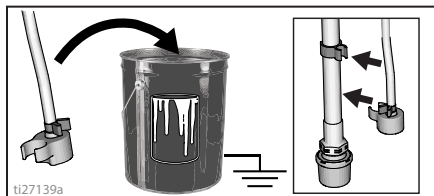

MERK: Sprøyten er klar til å male når motoren stanser. Hvis motoren fortsetter å gå betyr det at sprøyten ikke helt fylt. Gjenta **Fylling av pumpen** og **Fylling av pistolen**.

Hvordan man sprøyter

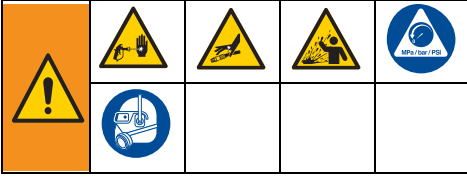

Montering av dyse

Unngå lekkasje i dysen ved å sjekke at dysen og dyseholderen er montert riktig.

1. Utfør **Trykkavlastningsprosedyren**, side 16.
2. Sett på avtrekkerlåsen.
3. Sjekk at dysen og dyseholderens deler er satt sammen i rekkefølgen slik som vist.

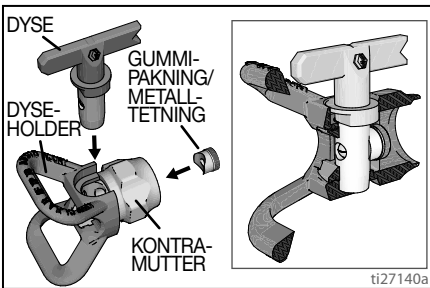

- a. Bruk dysen til å innrette pakningen og tetningen i dyseholderen.

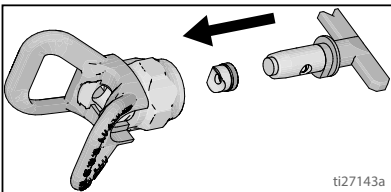

- b. Dysen må presses helt inn i dyseholderen. Drei dysen for å presse den ned.

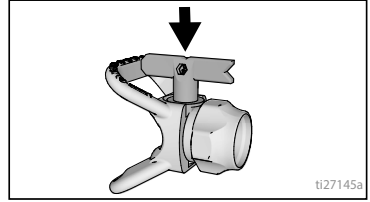

- c. Drei det pilformede håndtaket på dysen forover i sprøytestilling.
4. Skru dyse-enheten på pistolen og stram godt.

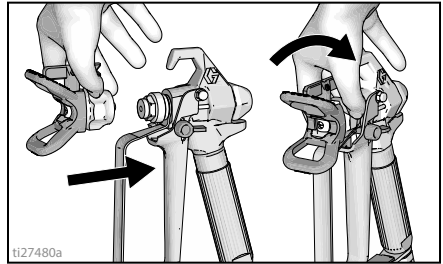

Sprøyting

Når det brukes en RAC X™ FF LP Fine Finish vendbar lavtrykksdyse, kan sprøyetrykket reduseres. Sprøyting ved lavere trykk gir mindre sprøytestøv og reduserer slitasje på dysen. Regulere sprøyetrykket for å minimere sprøytestøv.

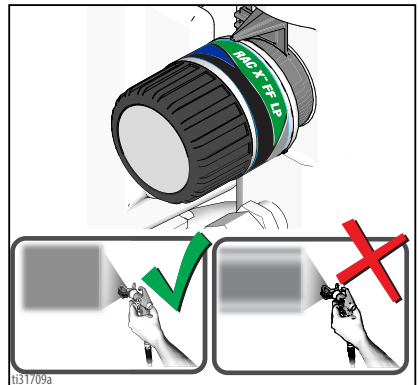

Forstøvet, jevnt
fordelt sprøytebilde

Haler

Hvordan man sprøyter

Justering av trykkregulering

Trykkreguleringsbryteren muliggjør uendelig justering av trykk. For å unngå å sprøyte på for mye væske, skal man alltid begynne med den laveste trykkinnstillingen og øke trykket til den laveste innstillingen som gir ønsket resultat.

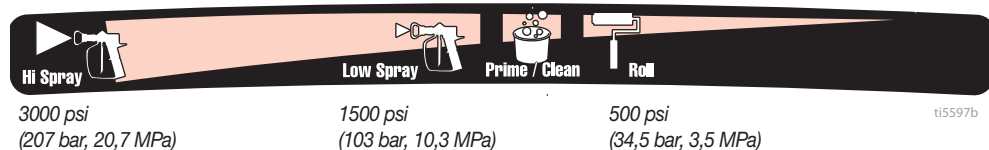

Velg funksjon ved å rette opp symbolet på trykkkontrollbryteren med innstillingsindikatoren på sprøyten.

Valg av dyse og trykk

Se tabellen med anbefalt sprøytetrykk for ditt materiale. Les produsentens anbefalinger på malingsboksen (materialboksen).

Maksimalte størrelser på dyseåpninger som kan brukes på sprøyten:

- GXFF, GX19, FinishPro GX19: 0,019 tommer (0,48 mm)
- GX21: 0,021 tommer (0,53 mm)

	Belegg				
	Beis	Emaljer	Grunnmaling	Interiørmaling	Eksteriørmaling
Sprøytetrykkinnstilling	Lav sprøyting	Lav sprøyting	Høy sprøyting	Høy sprøyting	Høy sprøyting
Størrelse på dyseåpning					
0,011 tommer (0,28 mm)	✓				
0,013 tommer (0,33 mm)	✓	✓	✓	✓	
0,015 tommer (0,38 mm)		✓	✓	✓	✓
0,017 tommer (0,43 mm)			✓	✓	✓
0,019 tommer (0,48 mm)					✓
0,021 tommer (0,53 mm)					✓

Fin finish dyser

Fin finish dyser har en ekstra åpning som gir en finere forstøvning av materialet.

Størrelse	Belegg				
	Polyuretan	Lakk	Porefylling	Emaljer	Lateks
Sprøytetrykkinnstilling	Lav sprøyting	Lav sprøyting	Lav sprøyting	Høy sprøyting	Høy sprøyting
0,008 tommer (0,20 mm)	✓	✓	✓		
0,010 tommer (0,25 mm)	✓	✓	✓		
0,012 tommer (0,31 mm)				✓	
0,014 tommer (0,36 mm)					✓
0,016 tommer (0,41 mm)					✓

Sprøyteteknikker

Bruk et stykke restkartong for å øve på disse grunnteknikkene med sprøyten før du begynner å sprøytemale overflaten.

- Hold sprøyten 12 tommer (30 cm) fra overflaten og sikt direkte mot flaten. Hvis pistolen helles for å styre sprøytevinkelen, vil finishen bli ujevn.

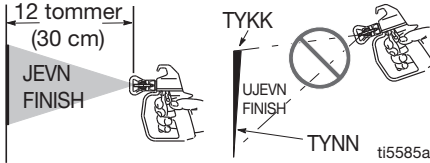

- Bøy håndleddet for å holde pistolen siktet rett. Vifting med malesprøyten for å rette strålen i vinkel gir ujevn finish.

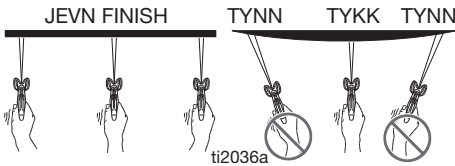

Bruk av pistolens avtrekker

Trekk inn avtrekkeren etter strøket starter. Slipp avtrekkeren før strøket avsluttes. Pistolen må være i bevegelse når avtrekkeren trekkes inn og frigjøres.

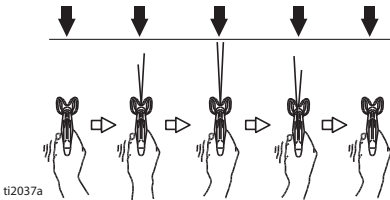

Posisjonering av pistolen

Sikt midten på pistolen mot nedre kant av forrige strøk og overlapp halvvegs foregående strøk.

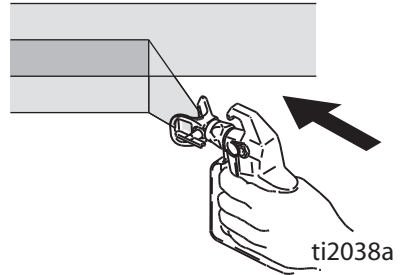

Sprøytemønsterets kvalitet

Et godt sprøytebilde fordeles jevnt når materialet treffer overflaten.

- Sprøyten skal førstøves (jevnt påført, ingen mellomrom ved kantene).

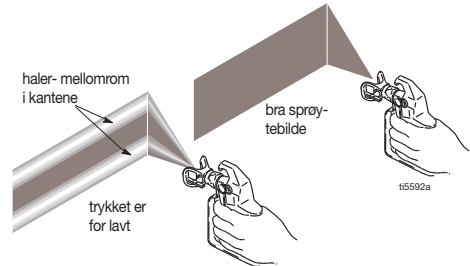

Hvis det fremdeles er haler etter sprøyting med det høyeste sprøytetrykket:

- Dysen kan være slitt. Se **Valg av dyse**, side 33.
- Det kan være nødvendig å bruke en mindre dyse.
- Det kan være nødvendig å tynne ut materialet. Hvis det er nødvendig å tynne ut materialet, følg produsentens anbefalinger.

Hvordan man sprøyter

Reising av tett dyse

I tilfelle partikler eller støv tetter dysespissen, er denne sprøyten laget med en reversibel dysespiss som raskt og enkelt fjerner partiklene uten at sprøytepipstolen må demonteres.

Se **Sil malingen**, side 15 for mer informasjon.

1. Slipp avtrekkeren. Sett på avtrekkerlåsen. Drej dysen i renseposisjon. Frigjør avtrekkerlåsen. Trekk av pipstolen på avfallsstedet for å fjerne tilstoppingen.

Rens

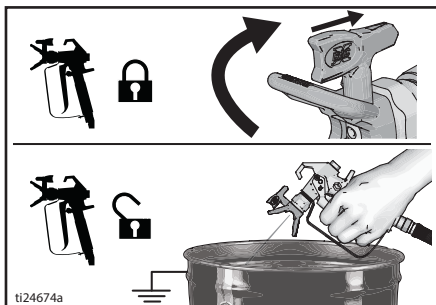

2. Sett på avtrekkerlåsen. Drej dysen tilbake i sprøytestilling. Ta av avtrekkerlåsen og fortsett med sprøytingen.

Sprøyting

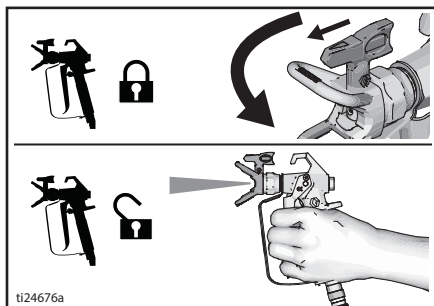

Rengjøring

Hvis sprøyten gjøres ren etter hver bruk, vil det resultere i problemfri start neste gang den brukes.

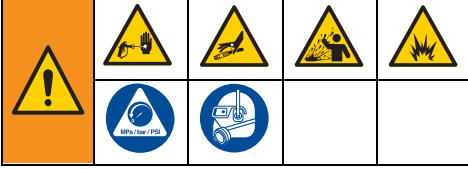

Rengjøring fra et spann

(Kun modeller med stativ)

Skylling med spann fungerer kun hvis modellen har en sugeslange.

- Ved langtidslagring, se **Lagring**, side 32.
 - Se **Kompatible rengjøringsvæsker**, side 33 og **Instruksjoner for statisk jording**, side 34.
1. Utfør **Trykkavlastningsprosedyren**, side 16.
 2. Ta av dyseholderen og dysen.

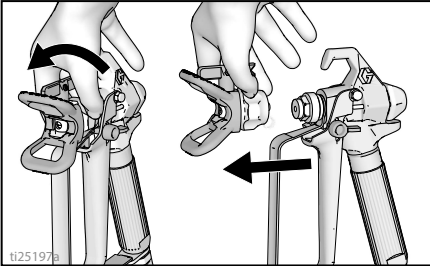

3. Ta sugeslangen og tappeslangen opp fra malingen og tørk av overflødig maling på yttersiden.

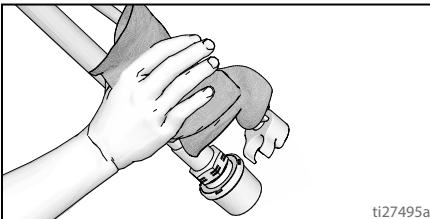

4. Ta tappeslangen (mindre) av sugeslangen (større).

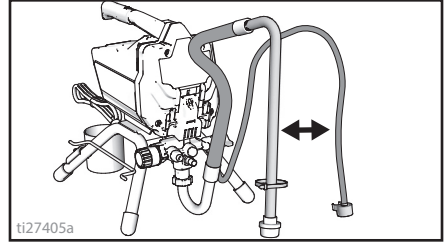

5. Sett det tomme avfallsspannet og væskespannet ved siden av hverandre.
6. Sett sugeslangen i skyllevæsken. Bruk vann for vannbasert maling og white spirit eller et kompatibelt oljebasert skyllemiddel for oljebasert maling. Sett tappeslangen i avfallsspannet.

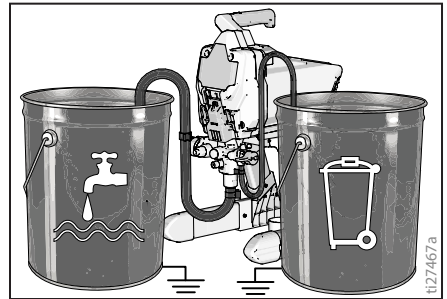

Rengjøring

7. Drei trykkontrollbryteren til innstillingen Prime/Clean (påfylling/rengjøring).

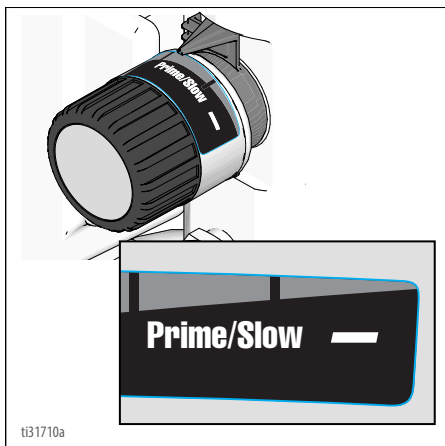

8. Sett retur-/sprøyteventilen i stillingen PRIME (sprøyting).
9. Drei PÅ/AV-bryteren i **ON** (PÅ) stilling.
10. Skyll helt til ca. en 1/3 av skyllevæsken er tomt ut av spannet.
11. Drei PÅ/AV-bryteren i **OFF** (AV) stilling.

MERK: Trinn 12 er for å tømme malingen i høytrykkslangen tilbake i malingsspannet. En 50 ft (15 m) slange holder ca. 1 quart (1 liter) med maling.

12. For å tømme malingen ut av slangen:
- Hold pistolen godt mot malingsspannet.
 - Rett pistolen ned i malingsspannet.
 - Frigjør avtrekkerlåsen.
 - Trekk inn og hold pistolavtrekkeren.
 - Sett retur-/sprøyteventilen i stillingen SPRAY (sprøyting).

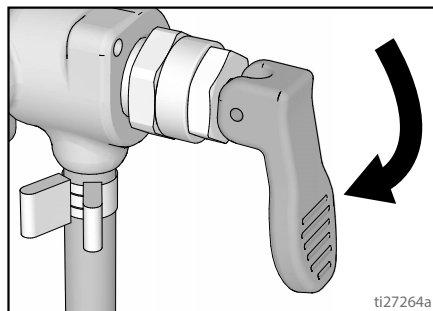
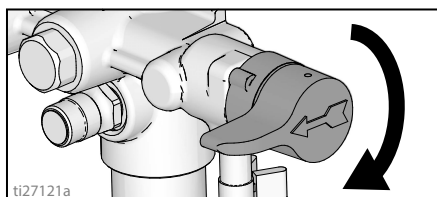

- Drei PÅ/AV-bryteren i **ON** (PÅ) stilling.
 - Fortsett å holde avtrekkeren fram helt til du ser at maling uttynnet med skyllevæske begynner å komme ut av pistolen.
13. Fortsett å holde avtrekkeren inne mens du raskt beveger pistolen for å rette strålen ned i avfallspannet. Bruk fremdeles avtrekkeren med strålen rettet ned i avfallspannet helt til væsken som kommer ut av pistolen er forholdsvis klar.

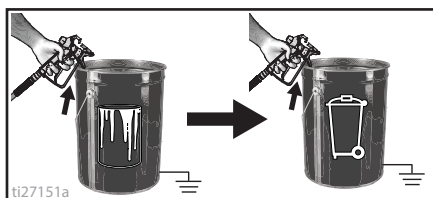

14. Slutt å bruke avtrekkeren. Sett på avtrekkerlåsen.

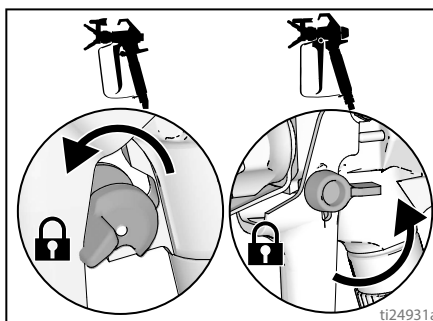

15. Sett retur-/sprøyteventilen i stillingen PRIME (fille).

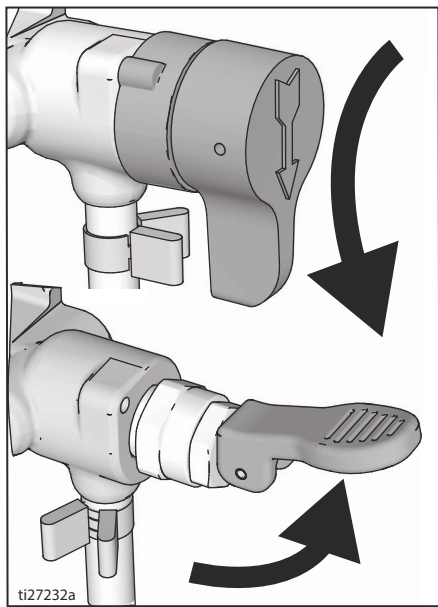

16. Drei PÅ/AV-bryteren i **OFF** (AV) stilling.

17. Rens filteret. Se **Rengjøring av InstaClean™ væskefilteret**, side 31.

18. Fyll enheten med Pump Armor™ væske. Se **Lagring**, side 32.

Power Flush

(GX 21, kun vannbaserte materialer)

Power Flush en raskere skyllemetode. Kan kun brukes etter sprøyting av vannbaserte dekningsbelegg.

1. Utfør **Trykkavlastningsprosedyren**, side 16.
2. Ta dysen med dyseholderen av pistolen og legg enheten i avfallspannet.

3. Sett det tomme avfallsspannet og malingsspannet ved siden av hverandre.

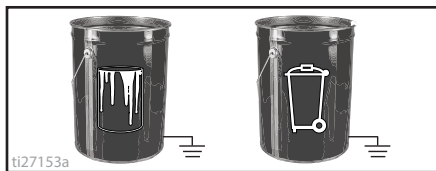

4. Løft sugeslangen og tappeslangen ut av malingsspannet. La malingen renne ned i spannet.
5. Sett sugeslangen og tappeslangen i avfallsspannet.
6. Drei trykkkontrollbryteren til innstillingen Prime/Clean (påfylling/rengjøring).

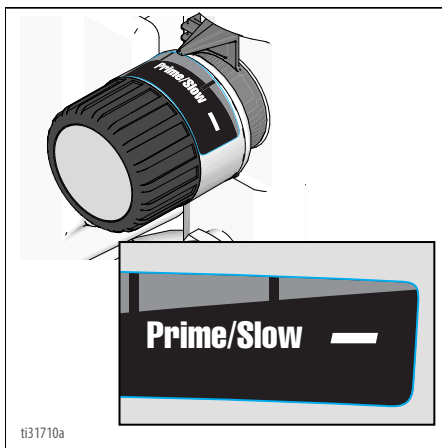

7. Skru Power Flush ventilkoblingen på en hageslange. Steng ventilen.

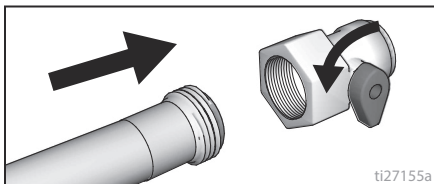

Rengjøring

8. Skru på vannet. Åpne ventilen. Skyll malingen av sugeslangen, tappeslangen og inntakssilen og steng deretter ventilen.

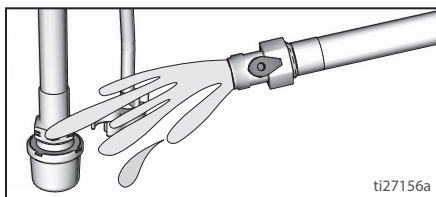

9. Skru inntakssilen av sugeslangen. Tøm inntakssilen i avfallspannet.

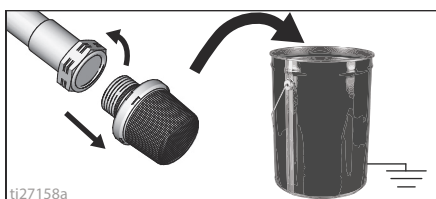

10. Koble hageslangen til sugeslangen med Power Flush ventilkoblingen. La tappeslangen ligge i avfallspannet.

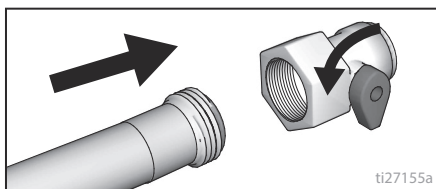

11. Drei PÅ/AV-bryteren i **ON** (PÅ) stilling.
12. Åpne Power skyllingens ventilkobling.

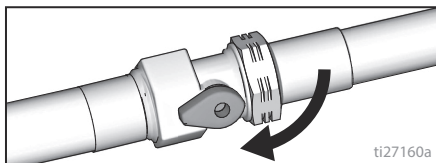

13. La vann sirkulere i sprøyten og ned i avfallspannet i 20 sekunder.

14. Drei PÅ/AV-bryteren i **OFF** (AV) stilling.

MERK: Trinn 15 er for å tømme malingen i slangen tilbake i malingsspannet. En 50 ft (15 m) slange holder ca. 1 quart (1 liter) med maling.

15. For å tømme malingen ut av slangen:
- Hold pistolen godt mot malingsspannet.
 - Rett pistolen ned i malingsspannet.
 - Frigjør avtrekkerlåsen.
 - Trekk inn og hold pistolavtrekkeren.
 - Sett retur-/sprøyteventilen i stillingen SPRAY (sprøyting).

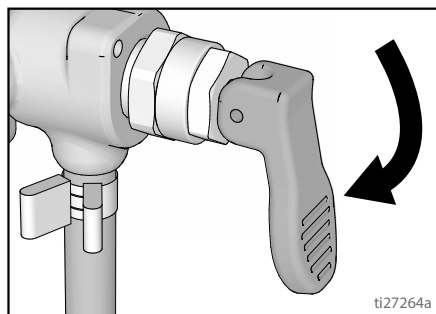
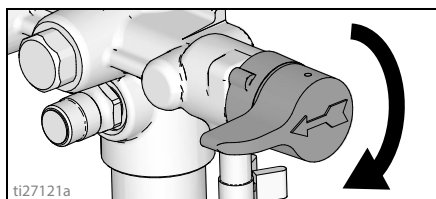

- Drei PÅ/AV-bryteren i **ON** (PÅ) stilling.
 - Fortsett å holde avtrekkeren fram helt til du ser at maling uttynnet med skyllevæske begynner å komme ut av pistolen.
16. Fortsett å holde avtrekkeren inne mens du raskt beveger pistolen for å rette strålen ned i avfallspannet. Bruk fremdeles avtrekkeren med strålen rettet ned i avfallspannet helt til væsken som kommer ut av pistolen er forholdsvis klar.
17. Drei trykkontrollbryteren til innstillingen for påfylling/rengjøring.

18. Slutt å trekke inn avtrekkeren.
Sett på avtrekkerlåsen.

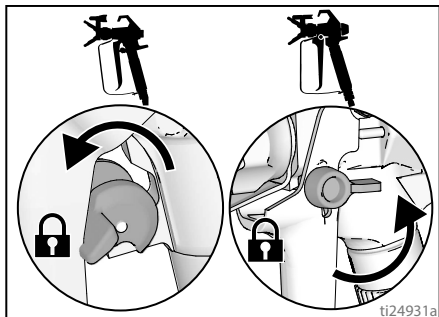

19. Sett retur-/sprøyteventilen i stillingen PRIME (sprøyting).

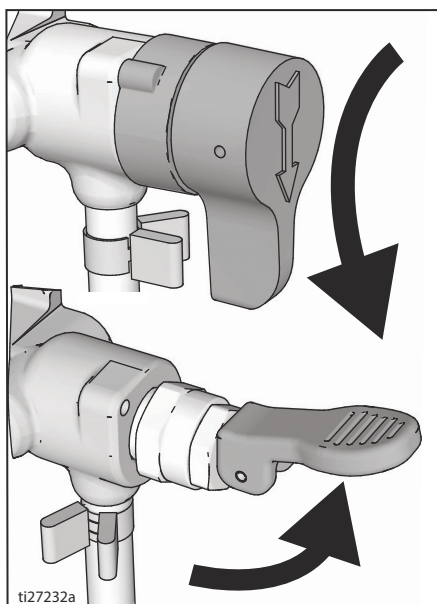

20. Drei PÅ/AV-bryteren i **OFF** (AV) stilling.

Skyling av hopper

(Kun modeller med hopper)

Se **Kompatible rengjøringsvæsker**, side 33.

1. Utfør **Trykkavlastningsprosedyren**, side 16.
2. Tøm ut materiale som eventuelt ligger igjen i hopperen.

3. Ta av dyseholderen og sprøytedysen.
For mer informasjon kan du se **Rengjøring av pistolen**, side 31.

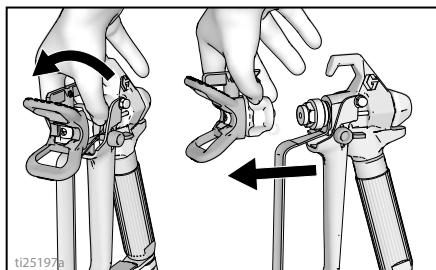

4. Ta tappeslangen ut av hopperen, og tørk av malingen på ytersiden.

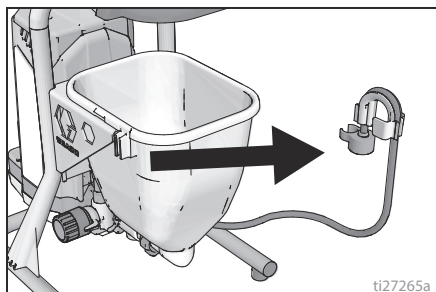

5. Sett tappeslangen i avfallsspennet.

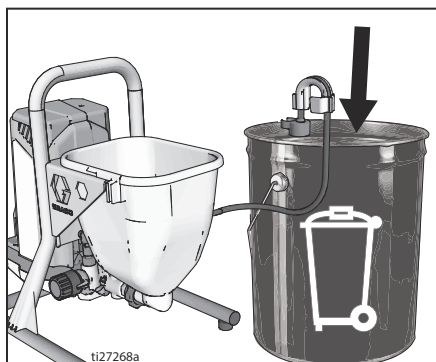

6. Fyll hopperen med skyllevæske.
Bruk vann for vannbasert maling og white spirit for oljebasert maling.

Rengjøring

7. Drei trykkontrollbryteren til innstillingen Prime/Clean (påfylling/rengjøring).

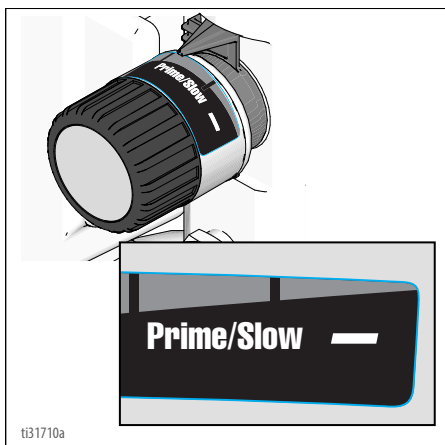

8. Drei PÅ/AV-bryteren i **ON** (PÅ) stilling.
9. Skyll til ca. 1/3 av skyllevæsken er tømt fra hopperen.
10. Drei PÅ/AV-bryteren i **OFF** (AV) stilling.

MERK: Trinn 11 er for å tømme malingen i slangen tilbake i malingsspannet. En 50 ft (15 m) slange holder ca. 1 quart (1 liter) med maling.

11. For å tømme malingen ut av slangen:
- Rett pistolen ned i malingsspannet.
 - Frigjør avtrekkerlåsen.
 - Trekk inn og hold pistolavtrekkeren.
 - Sett retur-/sprøyteventilen i stillingen SPRAY (sprøyting).

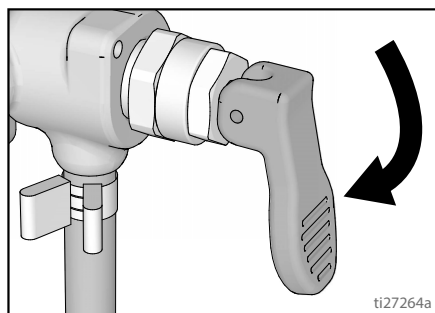

- e. Drei PÅ/AV-bryteren i **ON** (PÅ) stilling.

- f. Fortsett å holde avtrekkeren fram helt til du ser at maling uttynnet med skyllevæske begynner å komme ut av pistolen.

12. Fortsett å holde avtrekkeren inne mens du raskt beveger pistolen for å rette strålen ned i avfallspannet. Bruk fremdeles avtrekkeren med strålen rettet ned i avfallspannet helt til væsken som kommer ut av pistolen er forholdsvis klar.

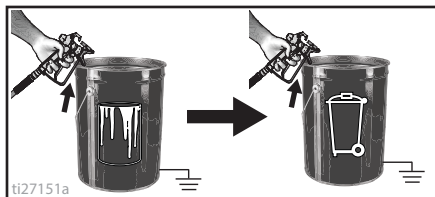

13. Slutt å bruke avtrekkeren. Sett på avtrekkerlåsen.

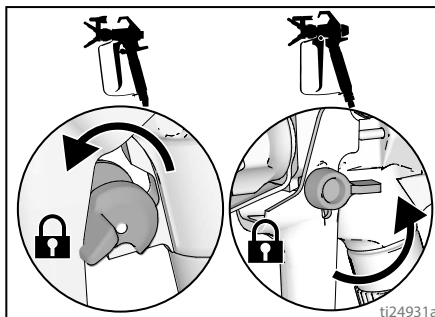

14. Sett retur-/sprøyteventilen i stillingen PRIME (sprøyting).

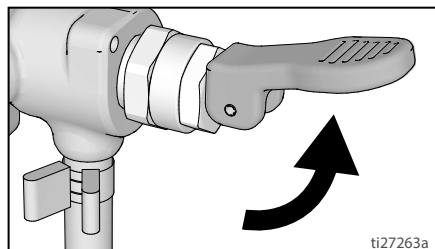

15. Drei PÅ/AV-bryteren i **OFF** (AV) stilling.
16. Hvis sprøyten har et filter, se **Rengjøring av InstaClean™ væskefilteret**, side 31.
17. Fyll enheten med Pump Armor™ lagringsvæske. Se **Lagring**, side 32.

Rengjøring av InstaClean™ væskefilteret

(Valgfritt)

InstaClean væskefilteret forhindrer at det kommer partikler i malingslangen. Ta av filteret og gjør det rent etter hver bruk for å sikre optimal ytelse.

1. Utfør **Trykkavlastningsprosedyren**, side 16.
2. Fjern høytrykkslangen (A) fra sprøyten.
3. Skru løs utløpskoblingen (B).
4. Fjern InstaClean væskefilteret (C).

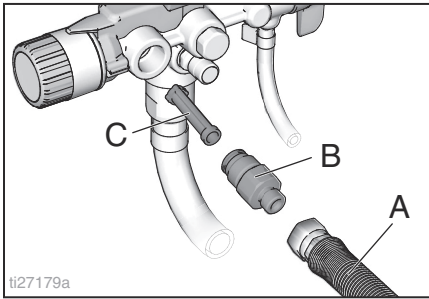

5. Se om det ligger partikler i InstaClean væskefilteret (C). Rengjør filteret hvis det er nødvendig. Bruk vann eller skyllemiddel og en myk børste.
 - a. Sett den lukkede (firkantede) enden på InstaClean væskefilteret (C) i sprøyten.
 - b. Skru utløpskoblingen (B) inn i sprøyten.
6. Stram utløpskoblingen og monter slangen (A) på sprøyten. Stram godt med en skrunøkkel.

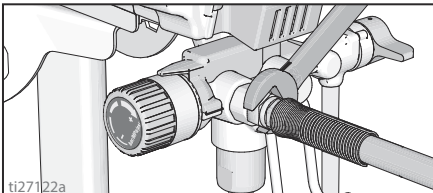

Rengjøring av pistolen

1. Rengjør pistolens væskefilter med vann eller skyllevæske og en børste hver gang du skyller systemet. Skift ut pistolfilteret hvis det er skadet.

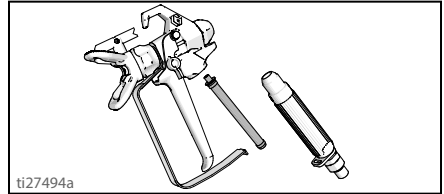

2. Ta av sprøytedysen med dyseholderen og gjør enheten ren med vann eller skyllevæske og en børste.

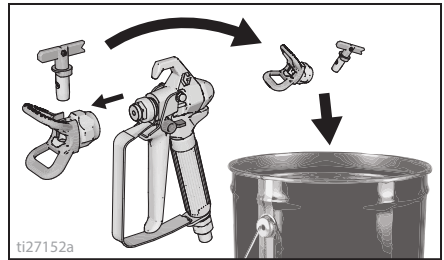

3. Tørk bort all maling utvendig på sprøytetippen med en myk klut fuktet med vann eller skyllevæske.

Lagring

Sprøyten vil være klar neste bruk hvis den lagres riktig.

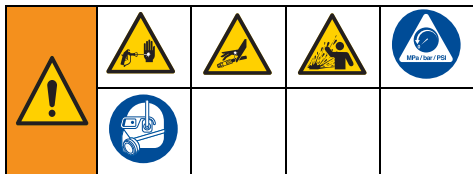

La alltid Pump Armor lagringsvæske sirkulere i systemet etter rengjøring. Vann som blir liggende igjen i sprøyten vil forårsake korrosjon og skade på pumpen. Følg **Rengjøring**, side 25, eller **Power Flush**, side 27.

- Før lagring av sprøyten, pass på at alt vannet er tømt ut av sprøyten og slangene.
- La aldri vann fryse i sprøyten eller slangen.
- Det må ikke være trykk i sprøyten under lagring.
- Sprøyten skal lagres innendørs.

1. Utfør **Trykkavlastningsprosedyren**, side 16.
2. På modeller med stativ, settes sugeslangen i Pump Armor flasken og tømmeslangen i avfallsspannet.

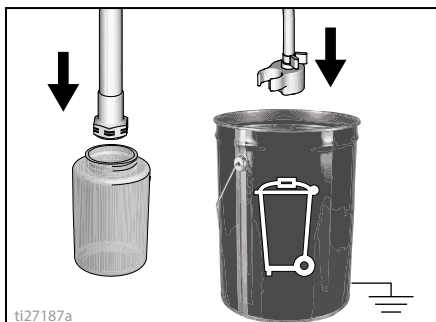

3. På modeller med væskebeholder helles Pump Armor i væskebeholderen og tømmeslangen settes i avfallsspannet.

4. Sett retur-/sprøyteventilen i stillingen PRIME (fyll).

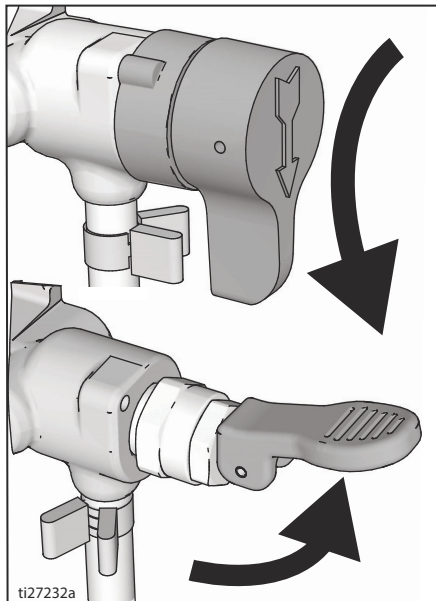

5. Drei PÅ/AV-bryteren i **ON (PÅ)** stilling.
6. Drei trykkreguleringsbryteren med urviseren pumpen slås på.

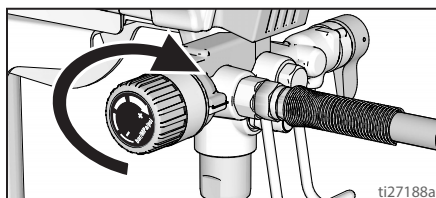

7. Når lagringsvæsken renner ut av tappeslangen (5-10 sekunder), dreies PÅ/AV-bryteren i stillingen **OFF (AV)**.
8. Sett retur-/sprøyteventilen i stillingen **SPRAY** (sprøyting) for å beholde lagringsvæsken i sprøyten under lagring.
9. Bind en plastpose rundt sugeslangen og tappeslangen for å fange opp eventuelle drypp.

Referanse

Valg av dyse

Valg av dysestørrelse

Dyser er tilgjengelige med åpninger i forskjellige størrelser for å sprøyte forskjellige væsketyper. Sprøyten din har allerede en dyse som kan brukes til de fleste sprøytemalingsjobber. Bruk tabellene for belegg på side 22 for å finne ut hvilken dysestørrelse som anbefales for hver væsketype.

Tips:

- Dysen blir slitt og forstørret mens du sprøyter. Hvis du begynner med en dyseåpning mindre enn maksimal, kan du sprøyte innenfor sprøytens vurderte strømningskapasitet.
- Bruk større dyser til tykkere væsker, og mindre dyser til tynnere væsker.
- Dyser blir slitt etterhvert og må skiftes ut etter en stund.
- Dysens størrelse styrer strømningsraten - mengden maling som kommer ut av pistolen.

Viftebredde

Viftebredden er størrelsen på sprøytebildet, som styrer området som dekkes med hvert strøk.

Tips:

- Velg en viftebredde som passer best til flaten som sprøytes.
- Bredere vifter gir bedre dekning på brede, åpne flater.
- Smalere vifter gir bedre kontroll på små, trange flater.

Forklaring av dysenummer

De tre siste sifrene i dysenummeret (dvs: 221413) gir informasjon om åpningens størrelse og viftebredden på flaten når pistolen holdes 12 tommer (30,5 cm) fra flaten som sprøytes.

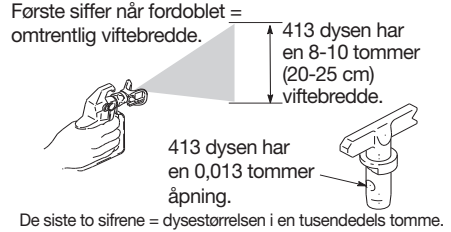

Kompatible rengjøringsvæsker



Olje- eller vannbaserte materialer

- Når du sprøyter **vannbaserte** materialer, skyll systemet grundig med vann.
- Når det sprøytes med **oljebaserte** materialer, skal systemet skylles grundig med white spirit eller en kompatibel oljebasert skyllevæske.
- For å sprøyte **vannbaserte** materialer **etter sprøyting av oljebaserte** materialer, skyll systemet grundig med vann først. Vannet som renner ut av tappeslangen skal være rent og fritt for løsemidler **før** du begynner å sprøyte med det vannbaserte materialet.

Referanse

- Hvis det skal sprayes **oljebaserte** materialer **etter spraying av vannbaserte** materialer, skal systemet først skylles grundig med white spirit eller et kompatibelt oljebasert skyllemiddel. Løsemidlet som rennet ut av tømmeslangen skal ikke inneholde vann. Når det skylles med løsemidler med kompatible oljebaserte skyllevæsker, følg alltid **Instruksjoner for statisk jording**, side 34.
- For å unngå at væsken spruter tilbake på huden eller i øynene, skal du alltid rette pistolen mot innsiden av spannet.

Instruksjoner for statisk jording

				
Utstyret må jordes for å redusere risikoen for elektrostatiske gnister og elektrisk støt. Elektrisk eller elektrostatisk gnist kan forårsake at damp antennes eller eksploderer. Feil jording kan forårsake elektrisk støt. En god jording gir avledning for den elektriske strømmen.				

Bruk alltid et metallspann til oljebaserte materialer som må skylles med kompatible, oljebaserte skyllevæsker når sprøyten skylles eller når trykket avlastes.

Følg lokale forskrifter. Bruk kun ledende metallspann plassert på en jordet overflate slik som betong.

Ikke sett spannet på et ikke-ledende underlag slik som papir eller papp, da dette avbryter jordingskontinuiteten.

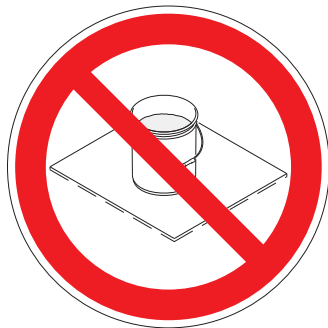

Et metallspann må alltid jordes: koble en jordledning til spannet. Klem fast én ende til spannet og den andre enden til en god jordforbindelse f.eks. et vannrør i metall.

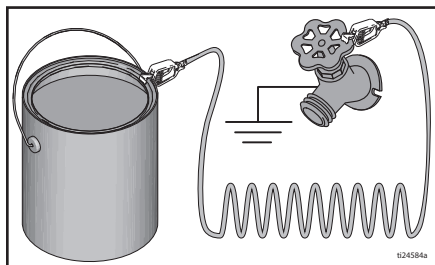

For å opprettholde jordingskontinuitet mens sprøyten skylles eller når trykket avlastes skal metalldelen på pistolen holdes godt mot siden av et jordet metallspann før avtrekkeren trekkes inn.

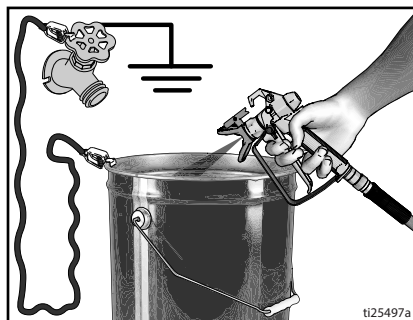

Hurtighenvisning

Side 10	Navn	Beskrivelse
A	Retur-/sprøyteventil	<ul style="list-style-type: none"> • Sender væsken til tappeslangen i stillingen PRIME (fyll). • Sender den trykksatte væsken til maleslangen i stillingen SPRAY (sprøyte). • Avlaster trykket i systemet automatisk hvis det oppstår overtrykk.
B	PushPrime knapp (trykknapp for fylling)	Treffer inntakskulen når den trykkes inn for å løsne den.
C	Trykkreguleringsbryter	Øker (med urviseren) og reduserer (mot urviseren) væsketrykket i pumpen, slangen og sprøytepipistolen. Funksjonen velges ved å innrette symbolet på trykkreguleringsbryteren med innstillingsindikatoren, side 16.
D	PÅ/AV-bryter	Slår sprøyten PÅ og AV
E	Sugeslange/væskebeholder	Trekker væske fra malingsspannet inn i pumpen.
F	Tappeslange	Tapper væsken i systemet under fylling og trykkavlastning.
G	Høytrykks (airless) sprøytepipistol	Dispenserer væske.
H	Vendbar dyse	<ul style="list-style-type: none"> • Forstøver væsken som sprøytes, danner et sprøytebilde og styrer væskemengden i henhold til dysestørrelsen. • Revers stilling renser tette dyser uten demontering.
J	Dyseholder	Reduserer risikoen for væskeinjeksjonsskader.
K	Pistolavtrekkerlås (side 14)	Forhindrer at pistolen kan aktiviseres ved uhell.
L	Pistolens væskeinntakskobling	Kobling med gjenger for høytrykkslange.
M	Væskefilter for pistol	Filterer væsken som kommer inn i pistolen for å beskytte mot at dysen går tett.
N	ProXChange pumpe	Pumper og trykksetter væsken og sender den til maleslangen.
P	Pumpens væskeutløpskobling	Kobling med gjenger for høytrykkslange.
Q	Høytrykkslange (airless)	Transporterer væske under høyt trykk fra pumpen til sprøytepipistolen.
R	InstaClean™ væskefilter	<ul style="list-style-type: none"> • Filterer væsken som kommer ut av pumpen for å beskytte mot at dysen går tett og forbedrer sprøyteresultatet. • Selv-renser kun under trykkavlastning.
S	Krok til spenn	For å transportere spannet etter håndtaket.
T	Inntakssil	Forhindrer at det kommer rusk inn i pumpen.
U	Strømledning	Kobles til strømforsyningen.
V	Dør for lett tilgang	Døren for lett tilgang gir hurtig tilgang til pumpen. Pumpens dør åpnes ved å trekke i tappene mens døren skyves bort fra pumpeinntaket.
W	Kopp for suge-/tappeslange	Holder sugeslange og tappeslangen
X	Demonteringsverktøy for pumpe	Bruk åpningen i rammen for å demontere/montere pumpens pakning.
Z	Demonteringsverktøy for inntaksventil	Åpningen i rammen har verktøy som gjør at inntaksventilen raskt kan demonteres/monteres uten bruk av ekstra verktøy.
	Kobling for Power skylling	Kobler en hageslange til sugeslangen for power skylling av vannbaserte væsker.

Vedlikehold

Regelmessig vedlikehold er viktig for å holde sprøyten i god stand.



Aktivitet	Intervall
Undersøk/rengjør InstaClean filteret, væskeinntakssilen og pistolfilteret.	Daglig eller hver gang du sprøyter
Undersøk åpningene i motordekslet for å se om det er blokkeringer.	Daglig eller hver gang du sprøyter

MERKNAD

Beskytt det innvendige drivverket i denne sprøyten mot vann. Åpninger i dekslet gir nedkjøling av mekaniske deler og elektronikken i sprøyten. Hvis det kommer vann inn i disse åpningene, kan det føre til at pumpen svikter eller får varige skader.

Høytrykksslanger

Sjekk slangen for skade hver gang du sprøyter. Ikke forsøk å reparere slangen hvis slangetrekket eller koblingene er skadet. Bruk ikke slanger som er kortere enn 7,6 m (25 ft). Stram med skrutrekker, bruk to stykker.

Dyser

- Dysene skal alltid rengjøres med en kompatibelt rengjøringsvæske og en børste etter sprøyting.
- Det kan hende at dysene må skiftes ut etter 57 liter (15 gallons) eller de kan vare opptil 227 liter (60 gallons), avhengig av hvor slitende materialet som brukes er.

Reparasjon av pumpe

Når pumpens pakninger blir slitte, vil maling begynne å renne ned på yttersiden av pumpen.

- Kjøp et reparasjonssett for pumpen og monter det i henhold til instruksjonene i settet før du begynner neste jobb.
- Se **Pumpeenhet**, side 52 eller rådfør deg med en Graco/MAGNUM autorisert forhandler, distributør eller servicesenter.

Demontering av pumpen

På FinishPro sprøytene med væskebeholder må væskebeholderen tas av før pumpen kan fjernes.

Utfør alltid **Trykkavlastningsprosedyren**, side 16 før du begynner alle typer reparasjoner av pumpen.

- Trekk tappene på sidene av døren for lett tilgang mot deg mens du skyver hele døren bort fra pumpens inntaksende.
- Løft deretter døren slik at den svinger ut av veien.

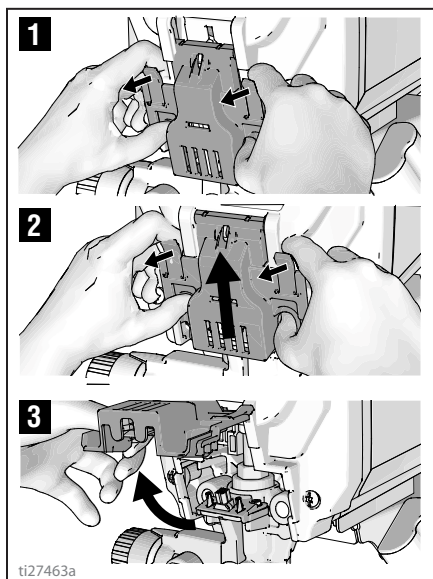

3. Skyv pumpeenheten av monteringsstiftene.

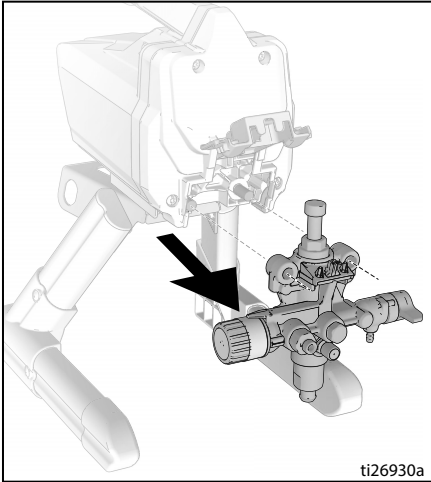

Demoneringsverktøy for ProXChange

Det sitter et integrert verktøy i rammen for å fjerne ProXChange pakningsenheten. Se pumpens reparasjonshåndbok for fullstendige reparasjonsinstruksjoner.

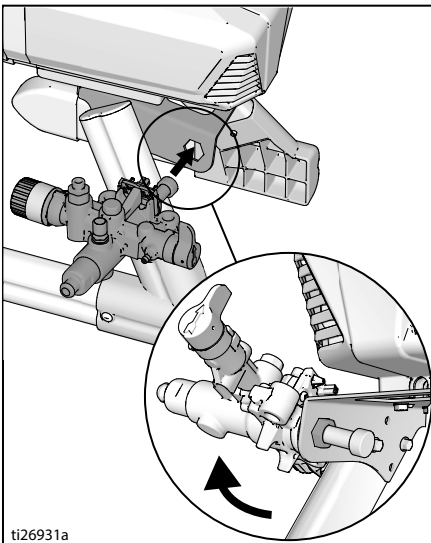

Demonering av inntaksventil

Det sitter et integrert verktøy i rammen som brukes til å fjerne inntaksventil-enheten fra pumpen. Hvis du har mistanke om at inntaksventilen er tett eller sitter fast, fjern ventil-enheten og rens eller skift ut.

1. Fjern sugeslangen eller hopperen fra sprøyten.
2. Stikk pumpeinntaket inn i rammen og løsne inntaksventilen. Fjern inntaksventilen.

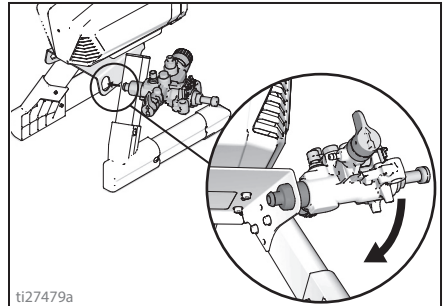

MERKNAD

Ikke mist kulen og fjæren inne i inntaksventil-enheten. De kan falle ut når inntaksventilen fjernes. Pumpen kan ikke fylles uten denne kulen og fjæren.

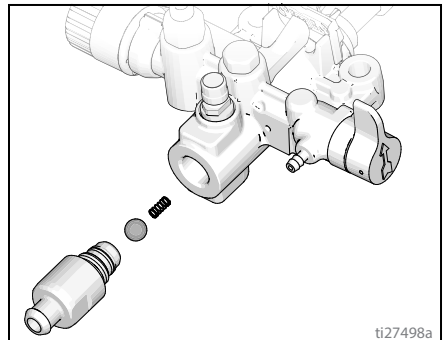

3. Fjern eventuelle partikler og størket maling fra hulrommet og sett kulen og fjæren på plass igjen. Stram inntaksventilen på pumpen ved hjelp av det integrerte verktøyet på rammen.

Montering av pumpe

1. Skyv pumpeenheten på monteringsstiftene.

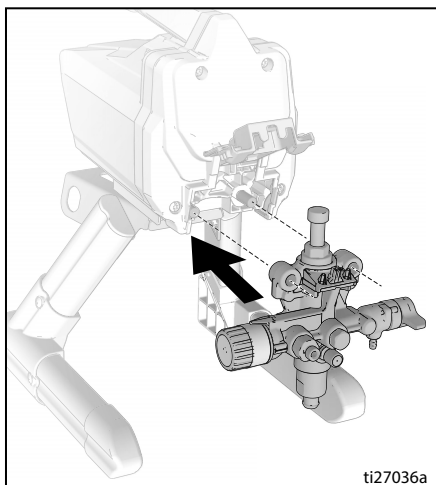

2. Flytt pumpens stempelstang opp eller ned helt til lokket er på linje med åpningen i åket.

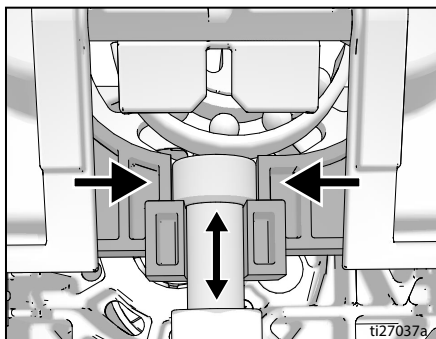

3. Sving tilgangsdøren til pumpen slik at den lukkes, samtidig som du skyver hele døren mot pumpens inntaksende.

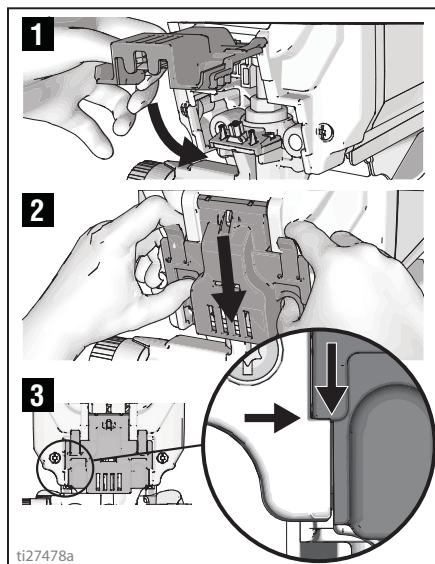

MERK: Døren må være helt lukket og stengt før sprøyten kan fungere.

Feilsøking

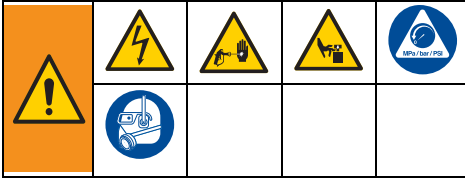

1. Utfør **Trykkavlastningsprosedyren**, side 16, før du sjekker eller reparerer.
2. Løsningene i begynnelsen av hvert problem i listen er de mest vanlige. Begynn øverst og fortsett nedover listen for å finne en løsning.
3. Sjekk alt i denne feilsøkingstabellen før du tar sprøytepipstolen til et autorisert servicesenter.

Problem	Årsak	Løsning
Motoren går ikke: (sjekk at sprøyten er koblet til strømforsyningen, og at strømbryteren er slått på)	Døren for lett tilgang er ikke lukket skikkelig.	Sjekk at døren for lett tilgang er lukket og stengt. Se side 38.
	Trykkreguleringsbryteren er innstilt på null trykk.	Drei trykkreguleringsbryteren for å øke trykkinnstillingen.
	Ingen strøm i stikkkontakten.	Test stikkkontakten med et apparat som du vet virker. Tilbakestill automatsikringen eller bytt sikring. Finn en stikkontakt som virker. Tilbakestill automatsikringen i bygget eller skift sikring.
	Skjøteledningen er skadet.	Bytt skjøteledning. Se side 5.
	Sprøytens strømledning er skadet.	Se etter skadet isolasjon eller ledere. Skift ut strømledningen hvis den er skadet.
	Pumpen har låst seg (maling har herdet i pumpen eller vann har frosset i pumpen.)	Slå PÅ/AV-bryteren av og koble sprøyten fra strømuttaket. Hvis pumpen har frosset fast, må du IKKE forsøke å starte sprøyten før den er helt tint opp igjen, da det kan skade motoren, hovedkortet og/eller drivverket. La sprøyten stå på et varmt sted i flere timer. Sjekk om pumpen kan bevege seg fritt ved å ta av dekslet og viften. Hvis den ikke har frosset, sjekk om det er herdet maling i pumpen. Hvis maling har herdet i pumpen. Se side 36. Hvis ikke motoren går rundt når pumpen er fjernet, ta kontakt med en forhandler, distributør eller et verksted som er autorisert av Graco/ Magnum.
Motor eller styring er skadet.	Ta kontakt med en forhandler, distributør eller et verksted som er autorisert av Graco/ Magnum.	

Feilsøking

Problem	Årsak	Løsning
<p>Sprøyten går, men pumpen fylles ikke opp eller taper påfyll mens den er i bruk.</p> <p>(Pumpen går men den pumper ikke maling eller bygger opp trykk.)</p>	Kulen i inntaksventilen har satt seg fast.	Trykk PushPrime knappen for å løsne kulen slik at pumpen kan fylles opp skikkelig, ELLER Power Flush sprøyten, se side 27.
	Retur-/sprøyteventilen står i stillingen SPRAY (sprøyting).	Drei retur-/sprøyteventilen ned i stillingen PRIME (fylle) helt til maling renner ut av tappeslangen. Pumpen er nå fylt opp.
	Pumpen ble ikke fylt opp med skyllevæske. (Det kan hende at tykke væsker ikke kan påfylles hvis pumpen ikke ble fylt opp først med skyllevæske.	Ta sugeslangen opp av malingen. Fyll opp pumpen med olje eller en vannbasert skyllevæske. Se side 18.
	Partikler i malingen.	Sil malingen. Se side 15.
	Tykk eller «klebrig» maling.	Noen væsker kan fylles på raskere hvis PÅ/AV-bryteren slås av et lite øyeblikk slik at pumpen kan sakte farten og stanse. Skru PÅ/AV-bryteren på og av flere ganger om nødvendig.
	Inntakssilen er tett eller sugeslangen ligger ikke nede i malingen.	Gjør inntakssilen ren og sjekk at sugeslangen ligger helt nede i malingen.
	Inntaksventilens kule eller sete er skitne.	Fjern inntakskoblingen. Rens eller skift ut kulen og setet. Se side 37.
	Sugeslangen lekker.	Undersøk sugeslangens koblinger for å se etter sprekker eller vakuulekkasjer.
	Utløpsventilens kule sitter fast.	Skru løs utløpsventilen, fjern den og rens enheten.
Retur-/sprøyteventilen er slitt eller tettet igjen av partikler.	Bring sprøyten til et autorisert Graco/MAGNUM verksted.	

Problem	Årsak	Løsning
Pumpen er fylt opp, men klarer ikke å produsere et bra sprøytebilde.	Dysen kan være delvis tilstoppet.	Rens dysen. Se side 24.
	Vendbar dyse står i stillingen for RENSING.	Drei det pilformede håndtaket på dysen forover i stillingen SPRAY (sprøyting). Se side 24.
	Partikler i malingen.	Sil malingen. Se side 15.
	Trykket er satt for lavt.	Rettt opp trykkkontrollbryteren med innstillingsindikatoren på ønsket sprøyteinnstilling. Se side 22.
	InstaClean væskefilteret er tett.	Rens eller skift ut InstaClean væskefilteret. Se side 31.
	Sprøytepipistolens væskefilter er tett.	Rens eller skift ut pistolens væskefilter. Se side 31.
	Den valgte dysen er for stor for sprøytens kapasitet.	Skift ut dysen. Se side 22.
	For stor slitasje på dysen i forhold til sprøytens kapasitet.	Skift ut dysen. Se side 22.
	Dysens pakning og tetning er slitte eller mangler.	Bytt pakning og tetning. Se side 21.
	Inntakssilen er tett eller sugeslangen ligger ikke nede i malingen.	Gjør inntakssilen ren og sjekk at sugeslangen ligger helt nede i malingen.
	Skjøteledningen er for lang eller den er ikke kraftig nok.	Bytt skjøteledning. Se side 5.
	Pumpens inntaksventil eller utløpsventil er slitte eller tettet igjen av partikler.	Sjekk om inntaksventilen eller utløpsventilen er slitte eller forurenset. <ul style="list-style-type: none"> - Fyll opp pumpen med maling - Hold avtrekkeren inne et lite øyeblikk. - Pumpen skal gå litt og stanse når avtrekkeren slippes. - Hvis pumpen forsetter å gå, kan det hende at pumpens ventiler er slitte eller forurenset av partikler - Rens eller skift ut ventilene med de aktuelle settene. Se side 52.
	Materialet er for tykt.	Tynn ut materialer. Følg produsentens anbefalinger.
Høytrykksslangen er for lang (hvis det ble lagt til en ekstra del).	Fjern delen fra høytrykksslangen.	
Sprøytepipistolen sluttet å spraye mens avtrekkeren var trukket inn.	Dysen er tett.	Rens dysen. Se side 24.
	Sprøyten taper påfylling.	Se under feilsøking «Sprøyten går med fylles ikke opp eller taper påfylling mens den er i bruk». på side 40.



Feilsøking

Problem	Årsak	Løsning
Når malingen sprøytes, renner den nedover veggen eller siger.	Materialet påføres i for tykke lag.	Bevege pistolen raskere.
		Velg en dyse med mindre hull.
		Velg en dyse med bredere vifte.
		Pass på at pistolen holdes langt nok borte fra flaten.
Malingen som sprøyter dekker dårlig.	Materialet påføres i for tynne lag.	Bevege pistolen saktere.
		Velg en dyse med større hull.
		Velg en dyse med smalere vifte.
		Pass på at pistolen er nær nok til flaten.
Sprøytebildet varierer dramatisk under sprøytingen.	Trykkreguleringsbryteren er slitt og forårsaker unormale variasjoner i trykket.	Returner sprøyten til et Graco/MAGNUM autorisert forhandlerverksted.
Kan ikke trekke ut av sprøytepistolen.	Sprøytepistolens avtrekkerlås er på.	Drei avtrekkerlåsen for å åpne den. Se side 14.
Det kommer maling ut av trykkreguleringen.	Trykkreguleringen er slitt.	Returner sprøyten til et Graco/MAGNUM autorisert forhandlerverksted.
Løkkasje av maling gjennom tappeslangen.	For høyt trykk i sprøyten.	Returner sprøyten til et Graco/MAGNUM autorisert forhandlerverksted.
Maling renner ned på utsiden av pumpen.	Pumpepakningene er slitte.	Skift ut pumpens pakninger med den nye ProXChange modulen. Se side 36.
Motoren er varm og går uregelmessig. Motoren stanser automatisk på grunn av for høy temperatur. Dette kan føre til skader hvis ikke årsaken repareres.	Luftehullene i innkapslingen er tette eller sprøyten er tildekket.	Hold luftehullene frie for hindringer og oversprøyt og hold sprøyten åpen for luft.
	Skjøteledningen er for lang eller den er ikke kraftig nok.	Bytt skjøteledning. Se side 5.
	Det brukes en ikke-regulert elektrisk generator med for høy spenning.	Bruk en elektrisk generator som har en skikkelig spenningsregulator.
	Motoren må skiftes ut.	Bring sprøyten til en forhandler, distributør eller et verksted som er autorisert av Graco/ Magnum.

Merknader

17H211, 17H214 sprøyter med stativ

17H211, 17H214 sprøyter med stativ

Ref.	Strammemoment
	140-160 in-lb (16 - 18 N•m)
	30-35 in-lb (3,5 - 4,0 N•m)
	110-120 in-lb (12 - 14 N•m)

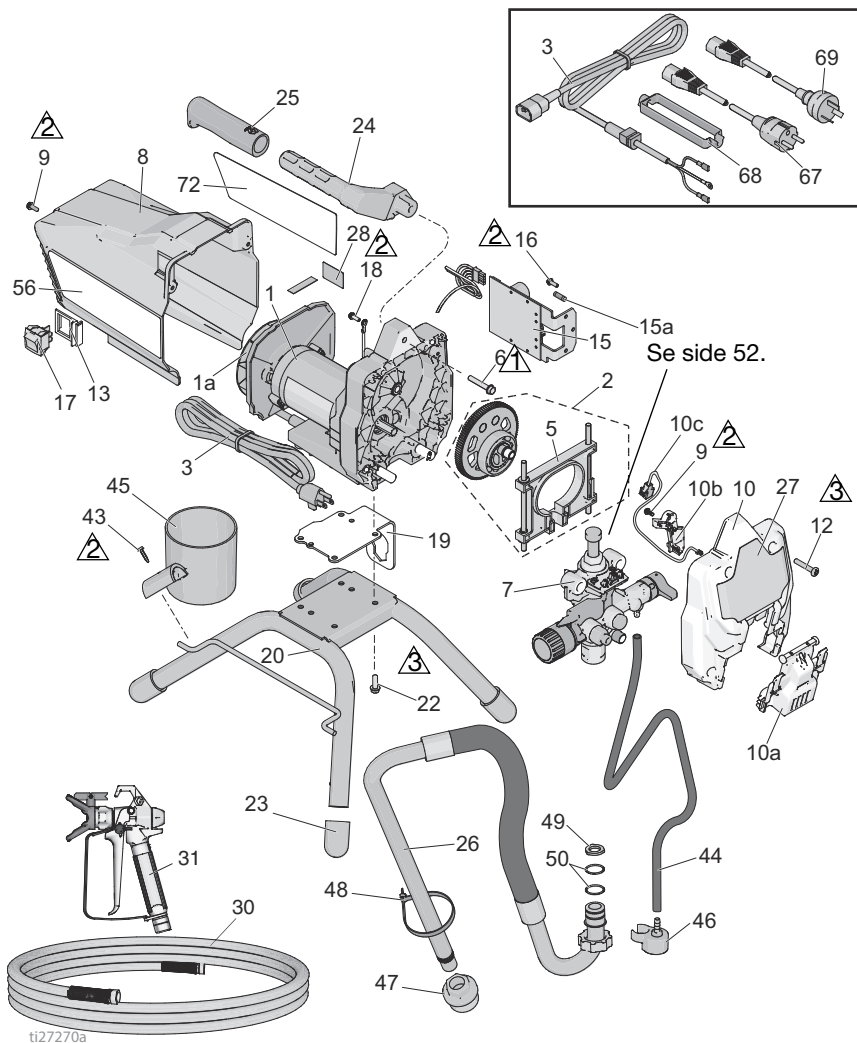

ti27270a

17H211, 17H214 sprøyter med stativ

Deleliste for 17H211, 17H214 sprøyter med stativ



Ref.	Del	Beskrivelse	Ant.	Ref.	Del	Beskrivelse	Ant.
1*		SETT, motor <i>inkluderer 1a, 22</i>		22	260212	SKRUE, hwh, selvgjengende	4
	17F756	120 V, modell 17H211	1	23	15G857	LOKK, bein	4
	17F758	230 V, modell 17H214	1	24	276864	HÅNDTAK, sprøyte	1
1a		SETT, vifte		25	116139	GREP, håndtak	1
	287770	120 V, modell 17H211	1	26	17J883	SLANGE, suge, enhet <i>inkluderer 44, 46, 47, 48, 49, 50,</i>	1
	16X980	230 V, modell 17H214	1				
2	17J863	SETT, tannhjul og åk <i>inkluderer 5</i>	1	27	17J025	MERKE, foran	1
3		LEDNING, strøm		30		SLANGE, m/kobl, 1/4 tommer x 50 ft	
	17J173	120 V, modell 17H211	1		240794	Modell 17H211	1
	17L301	230 V, modell 17H214	1		247340	Modell 17H214	1
5	17J864	SETT, åk	1	31		PISTOL, sprøyte, SG3	
6	117493	SKRUE, mask, hwhd	1		288430	Modell 17H211	1
7	17J875	PUMPE, fortrenkning	1		17J910	Modell 17H214	1
8	17J865	DEKKPLATE, motor <i>inkluderer 9, 56</i>	1	43	122667	SKRUE, bore, HWH	1
9	118444	SKRUE, mask, hwhd 10-24 x 0,5 tommer	3	44	17J884	SLANGE, tømme <i>inkluderer 46, 48</i>	1
10	17J866	SETT, deksel, front <i>inkluderer 9, 10a, 10b, 10c, 12</i>	1	45	15G838	KOPP, suge/tappe	1
10a	17F233	DEKSEL, pumpe, låsbart	1	46	244035	SPREDESKIVE, med tagger	1
10b	17F262	DEKSEL, ledning	1	47	276897	SIL, 7/8-14	1
10c	128551	KABEL, PC, krysskobling	1	48	404989	STROPP, knytte	1
12	115478	SKRUE, mask, torx, panhd	4	49	115099	SKIVE, slange	1
13	15X737	BRYTER, brakett	1	50	117559	O-ring	2
15		SETT, kontroll <i>inkluderer 15a, 16</i>		56▲		MERKE, advarsel	
	17J867	120 V, modell 17H211	1		17J027	Modell 17H211	1
	17J885	230 V, modell 17H214	1		17K017	Modell 17H214	1
15a	119276	SIKRING, 12,5 A sakte utbrenning, 110 V/120 V	1	57▲		KORT, medisinsk advarsel (ikke vist)	
	129882	SIKRING, 6,3A sakte utbrenning, 230 V	1		222385	EN, ES, FR	1
16	117501	SKRUE, plastite	1		17A134	EN, ZH, KO	1
17	118899	BRYTER, vippe	1	67	242001	LEDNINGSETT, EU modell 17H214	1
18	115498	SKRUE, mask, spor, seksk whd	1	68	195551	HOLDER, støpsel modell 17H214	1
19	17G329	PLATE, motor, montering	1	69	242005	LEDNINGSETT, AU modell 17H214	1
20	15E823	RAMME, stativmontering	1	72	17J026	MERKE, side, GX 19	1

*For Motor Brush Kit bestill 17U193.

▲Nye etiketter, merkelapper og kort som angir Fare og Advarsel leveres gratis.

Deler til 18H284, 18H285 sprøyte med tralle

Deler til 18H284, 18H285 sprøyte med tralle

Ref.	Strammemoment
 2	30-35 in-lb (3,5-4,0 N•m)
 3	110-120 in-lb (12-14 N•m)
 4	45-55 in-lb (5-6 N•m)

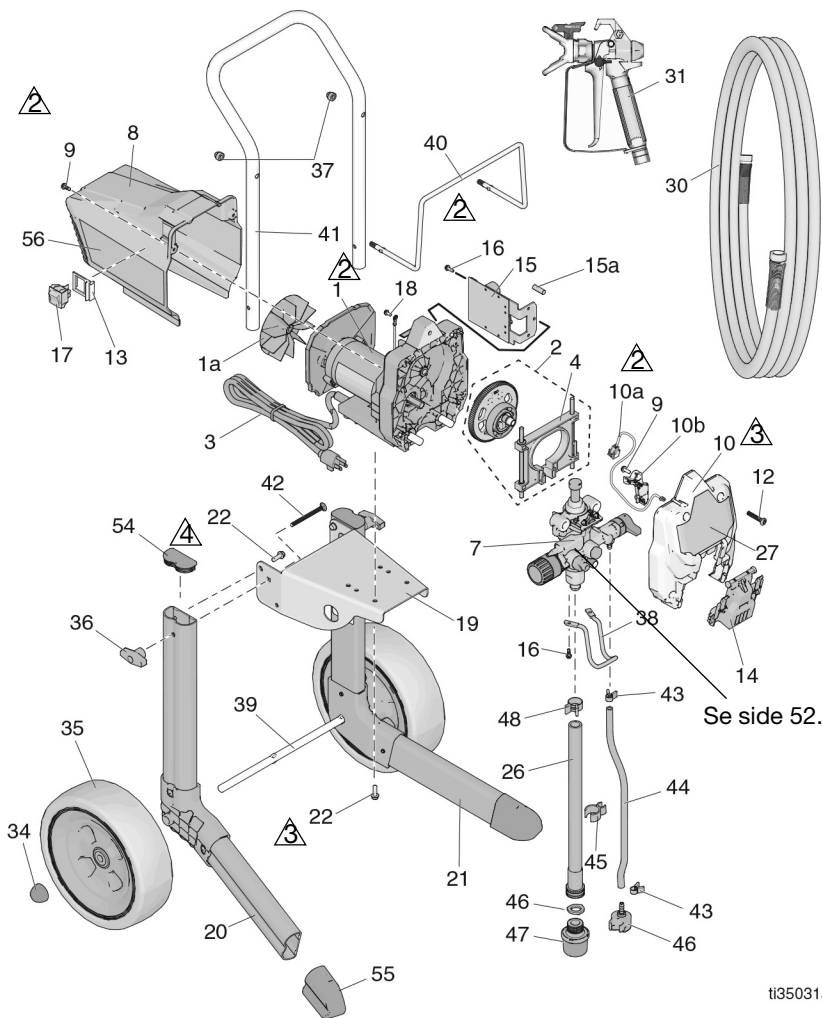

Deler til 18H284, 18H285 sprøyte med tralle

Deleliste til 18H284, 18H285 sprøyte med tralle

Ref.	Del	Beskrivelse	Ant.	Ref.	Del	Beskrivelse	Ant.
1	17F756	MOTOR, 120 V, inkluderer 1a, 22	1	30	247340	SLANGE, m/kobl., 1/4 tommer x 50 ft	1
1a	287770	VIFTE	1	31	25P833	PISTOL, sprøyte, SG3	1
2	17J863	KIT, tannhjul og åk	1	34	112612	KAPSEL, nav	2
3	17J175	LEDNING, strøm	1	35	24Y324	HJUL inkluderer 34	2
4	17J864	SETT, åk	1	36	115480	KNAPP, T-håndtak	2
7	17J874	SETT, komplett pumpe	1	37	120689	MUTTER, sekskant med, 5/16-18	2
8	17J865	DEKKPLATE, motor, blå inkluderer 9 og etiketter	1	38	17J430	KROK, spann	1
9	118444	SKRUE, mask, hwhd 10-24 x 0,5 tommer	3	39	15R602	AKSLING, vogn	1
10	17J866	DEKSEL, front inkluderer 9, 10a, 10b, 12, 14	1	40	16H350	STATIV, slange	1
10a	128551	KABEL, krysskobling, PC	1	41	16H354	HÅNDTAK, vogn	1
10b	17F262	DEKSEL, ledning	1	42	120788	SKRUE, ansats	2
12	115478	SKRUE, mask, torx, panhd	4	43	115489	KLEMME, tapeslange	1
13	15X737	BRYTER, brakett	1	44	195108	SLANGE, tappe	1
14	17F233	DEKSEL, pumpe, låsbart	1	45	195400	KLIPS, fjær	1
15	17J867	SETT, 120 V hovedkort, inkluderer 15a, 16	1	46	244035	DEFLEKTOR, m/mothaker	1
15a	119276	SIKRING, 12,5A sakte utbrenning	1	47	288716	SIL, inntak	1
16	117501	SKRUE, plastite	3	48	116295	KLEMME, slange	1
17	24Y329	KIT, bryter, reparasjon inkluderer 13	1	49	115099	SKIVE, slange	1
18	115498	SKRUE, mask, spor, seksk whd	1	54	15J699	LOKK, rør	2
19	17G541	PLATE, motor, montering	1	55	15.1695	LOKK, rør	2
20	262014	BEIN, høyre inkluderer 22, 54, 55	1	56▲	17J027	MERKE, advarsel	1
21	262012	BEIN, venstre inkluderer 22, 54, 55	1	57▲	179960	KORT, medisinsk advarsel (ikke vist)	1
22	260212	SKRUE, hwh, selvgjengende	8	61	115648	VENTIL, power flush (ikke vist)	1
26	24V073	SLANGE, suge, enhet inkluderer 26a, 43, 44, 45, 46, 47, 48, 49, 61	1	62	17V354	VÆSKE, Pump Armor, 8 oz (ikke vist)	1
26a	16H348	RØR, suge inkluderer 49	1	64	18H123	MERKELAPP, hengende, dyse (ikke vist)	1
27	17J025	MERKE, front, GX19	1	65▲	15G026	MERKELAPP, advarsel, slange (ikke vist)	1
					17J873	SETT, omforming, lakktyner, tralle (selges separat)	
				▲	222385	ETIKETT, advarsel, medisinsk advarsel (EN, ES, FR)	1

▲ Nye etiketter, merkelapper og kort som angir Fare og Advarsel leveres gratis.

24Y680, 17G183, 17H218, 17H219, 17H221, 18H203 DI sprøyter med stativ

Ref.	Strammemoment
	30-35 in-lb (3,5 - 4,0 N•m)
	110-120 in-lb (12 - 14 N•m)

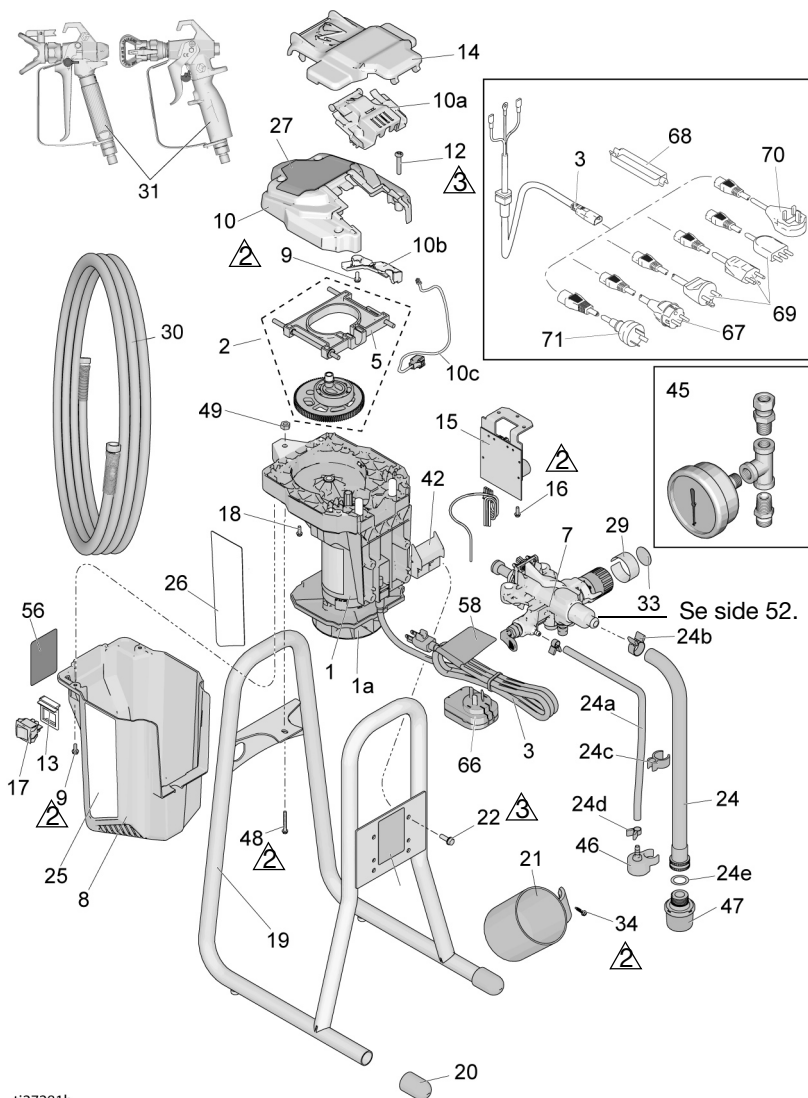

ti27281b



Deleliste for 24Y680, 17G183, 17H218, 17H219, 17H221 DI sprøyter med stativ

Ref.	Del	Beskrivelse	Ant.	Ref.	Del	Beskrivelse	Ant.
1*		SETT, motor <i>inkluderer 1a, 22</i>		20	15G857	LOKK, bein	2
	17K684	120 V, modell 24Y680 (Serie A)	1	21	15G838	KOPP, suge/tappe	1
	17F757	120 V, Model 24Y680 (Serie B)	1	22	128795	SKRUE, hwh, selvgjengende	4
	17L083	230 V, Modellene 17G183, 17H218, 17H219, 17H221 (Serie A)	1	24	17D161	SLANGE, suge, enhet <i>inkluderer 24a-24e, 46, 47</i>	1
	17F758	230 V, Modellene 17G183, 17H218, 17H219, 17H221 (Serie B)	1	24a	195108	SLANGE, tappe	1
				24b	116295	KLEMME, slange	1
				24c	195400	KLIPS, slange	1
				24d	115489	KLEMME, tappeslange	2
1a	16X980	SETT, vifte	1	24e	115099	SKIVE, slange	1
2	17J869	SETT, tannhjul og åk <i>inkluderer 5</i>	1	25	17J029	MERKE, høyre	1
3		LEDNING, strøm		26	17J030	MERKE, venstre	1
	17J173	120 V, modell 24Y680	1	27	17J028	MERKE, foran	1
	17J175	230 V, modell 17G183	1	30	247340	SLANGE, m/kobl, 1/4 tommer x 50 ft	1
	17J405	230 V, modell 17H219, 17H221	1				
	19F991	230 V modell 18H203	1	31		PISTOL, sprøyte	
	17L301	230 V, modell 17H218	1		17J910	Modellene 24Y680, 17G183, 17H218, 17H221	1
5	17J864	SETT, åk	1		288427	Modell 17H219	1
7	17J908	PUMPE, forengning	1	34	122667	SKRUE, bore, HWH	1
8		DEKKPLATE, motor <i>inkluderer 9, 56</i>		41	17J444	STROPP, bære-	1
	17K688	Modellene 24Y680, 17H219, 17H221 (Serie A)	1	42	17J277	Brett, drypp	1
	17J865	Modellene 24Y680, 17H219, 17H221 (Serie B)	1	45	245856	SETT, måler, trykk modellene 17G183, 17H218	1
	17L101	Modellene 17G183, 17H218 (serie A)	1	46	244035	DEFLEKTOR, m/mothaker	1
	17J887	Modellene 17G183, 17H218 (serie B)	1	47	288716	SIL	1
				48	120736	SKRUE, sekskant, flens	1
9	118444	SKRUE, mask, hwhd 10-24 x 0,5 tommer	3	49	102040	MUTTER, låse, sekskant	1
				56▲		MERKE, advarsel	
10	17J866	SETT, deksel, frt <i>inkluderer 9, 10a, 10b, 10c, 12</i>	1		17K018	Modell 24Y680, 17H221	1
10a	17F233	DEKSEL, pumpe, låsbart	1		16G596	Modellene 17G183, 17H218	1
10b	17F262	DEKSEL, ledning	1		17K016	Modell 17H219	1
10c	128551	KABEL, PC, krysskobling	1	57▲		KORT, medisinsk advarsel (ikke vist)	
12	115478	SKRUE, mask, torx, panhd	4		222385	EN, ES, FR	1
13	15X737	BRYTER, brakett	1		17A134	EN, ZH, KO	1
14	17J618	BESKYTTELSESPLATE, maling	1	58▲		MERKE, advarsel ledning	
					17K020	Modell 24Y680, 17H221	1
					15H087	Modell 17H219	1
15		SETT, kontroll <i>inkluderer 15a, 16</i>		67	242001	LEDNINGSETT, EU-modell 17H218, 17H221, 17H219	1
	17J867	120 V, modell 24Y680	1	68	195551	HOLDER, støpsel Modellene 17H218, 17H221, 17H219	1
	17J885	230 V, modellene 17G183, 17H218, 17H219, 17H221	1	69	287121	LEDNINGSETT, Italia/Danmark/ Sverige Modell 17H218	1
15a	119276	SIKRING, 12,5 A sakte utbrenning, 110 V/120 V	1			LEDNINGSETT, UK modell 17H218	1
	129882	SIKRING, 6,3 A, sakte utbrenning, 230 V	1	70	17J242	LEDNINGSETT, UK modell 17H218	1
16	117501	SKRUE, plastite	1	71	242005	LEDNINGSETT, AU, Modellene 17H221, 17H219	1
17	118899	BRYTER, vippe	1				
18	115498	SKRUE, mask, spor, seksk whd	1				
19	17F940	RAMME, direkte nedsenking	1				

*For Motor Brush Kit bestill 17U193.

▲ Nye etiketter, merkelapper og kort som angir Fare og Advarsel leveres gratis.

17F924, 17G184, 17H222, 17H223 sprøyter med væskebeholder

Ref.	Strammemoment
	15-20 in-lb (1,5 - 2 N•m)
	30-35 in-lb (3,5 - 4,0 N•m)
	110-120 in-lb (12 - 14 N•m)

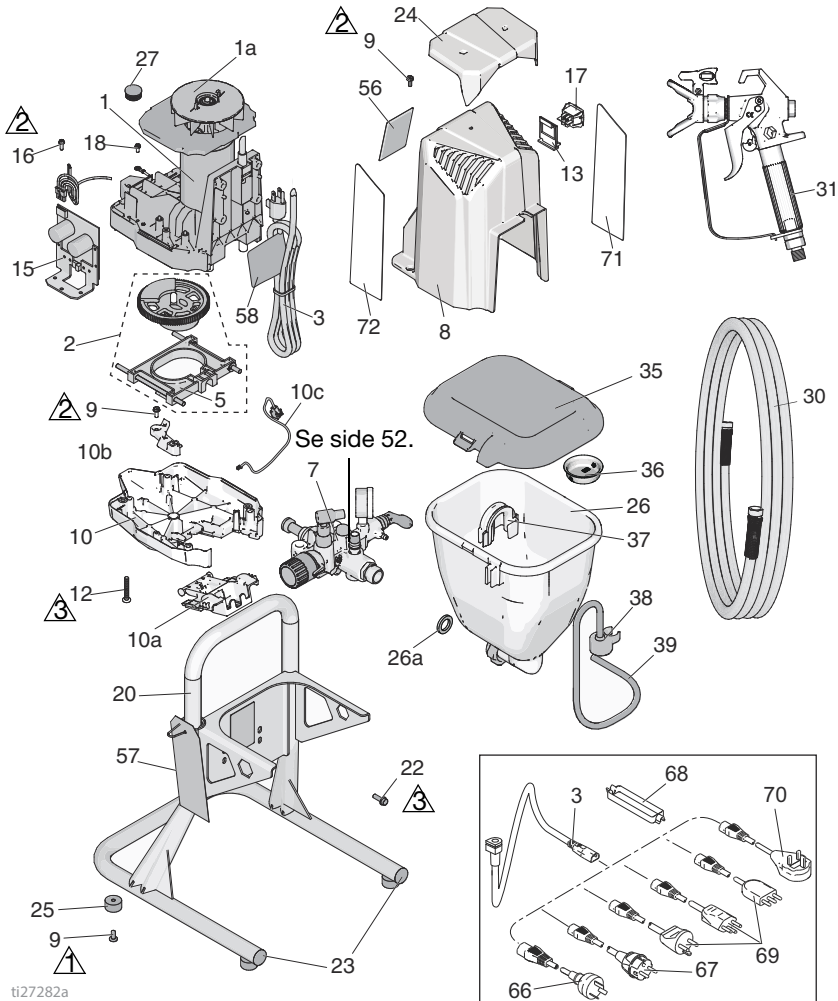





Deleliste for 17F924, 17G184, 17H222, 17H223 sprøyter med væskebeholder

Ref. Del	Beskrivelse	Ant.	Ref. Del	Beskrivelse	Ant.
1*	SETT, motor <i>inkluderer 1a, 22</i>		26a	115099 SKIVE, slange	1
	17F757 120 V, modell 17F924	1	27	17J819 PLUGG	1
	17F758 230 V, modellene 17G184, 17H222, 17H223	1	30	214698 SLANGE, m/kobl, 3/16 tommer x 25 ft	1
1a	16X980 SETT, vifte	1	31	17J261 PISTOL, sprøyte, FTX	1
2	17J863 SETT, tannhjul og åk <i>inkluderer 5</i>	1	35	17H417 LOKK, hopper	1
3	LEDNING, strøm		36	112133 SKJERM, hopper	1
	17J173 Modell 17F924	1	37	17H419 KLIPS, tappeslange	1
	17J175 Modell 17G184	1	38	244035 DEFLEKTOR, m/mothaker	1
	17L301 Modell 17H222, 17H223	1	39	17K336 SLANGE, tømme <i>inkluderer 37, 38</i>	1
5	17J864 SETT, åk	1	56▲	MERKE, advarsel	
7	17J909 PUMPE, fortrengring	1	17J912	Modell 17F924	1
8	17J887 DEKKPLATE, motor <i>inkluderer 9, 56</i>	1	16G596	Modell 17G184, 17H222	1
9	118444 SKRUE, mask, hwhd 10-24 x 0,5 tommer	7	17K016	Modell 17H223	1
10	17J866 SETT, deksel, front <i>inkluderer 9, 10a, 10b, 10c, 12</i>	1	57▲	KORT, medisinsk advarsel (ikke vist)	
10a	17F233 DEKSEL, pumpe, låsbart	1	222385	EN, ES, FR	1
10b	17F262 DEKSEL, ledning	1	17A134	EN, ZH, KO	1
10c	128551 KABEL, PC, krysskobling	1	58▲	MERKE, advarsel, ledning	
12	115478 SKRUE, mask, torx, panhd	4	15H085	Modell 17F924	1
13	15X737 BRYTER, brakett	1	15H087	Modell 17H223	1
15	SETT, kontroll <i>inkluderer 15a, 16</i>		66	242005 LEDNINGSSETT, AU modell 17H223	1
	17J867 120 V, modell 17F924	1	67	242001 LEDNINGSSETT, EU modellene 17H222, 17H223	1
	17J885 230 V, modellene 17G184, 17H222, 17H223	1	68	195551 HOLDER, støpsel Modellene 17H222, 17H223	1
15a	119276 SIKRING, 12,5 A sakte utbrenning, 110 V/120 V	1	69	287121 LEDNINGSSETT, Italia/Danmark/Sverige Modell 17H222	1
	129882 SIKRING, 6,3 A, sakte utbrenning, 230 V	1	70	17J242 LEDNINGSSETT, UK modell 17H222	1
16	117501 SKRUE, plastite	1	71	MERKE, venstre side	
17	118899 BRYTER, vippe	1	17F947	Modell 17F924, 17H223	1
18	115498 SKRUE, mask, spor, seksk whd	1	17J041	Modell 17G184, 17H222	1
20	17H426 RAMME, væskebeholder	1	72	MERKE, høyre side	
22	128795 SKRUE, hwh, selvgjengende	4	17F946	Modell 17F924, 17H223	1
23	120151 HOLDER, støpsel	2	17J039	Modell 17G184, 17H222	1
24	17H593 DEKSEL, skjerm	1			
25	17K640 DEMPER, føtter	4			
26	17J244 ENHET, væskebeholder <i>inkluderer 26a, 35</i>	1			

*For Motorbørstesett bestill 17U193.

▲ Nye etiketter, merkelapper og kort som angir Fare og Advarsel leveres gratis.

Pumpeenhet

Ref.	Strammemoment	Ref.	Strammemoment
	140-160 in-lb (16 - 18 N•m)		220-250 in-lb (25 - 28 N•m)
	270-330 in-lb (30 - 37 N•m)		320-380 in-lb (36 - 43 N•m)
	30-35 ft-lb (40 - 48 N•m)		

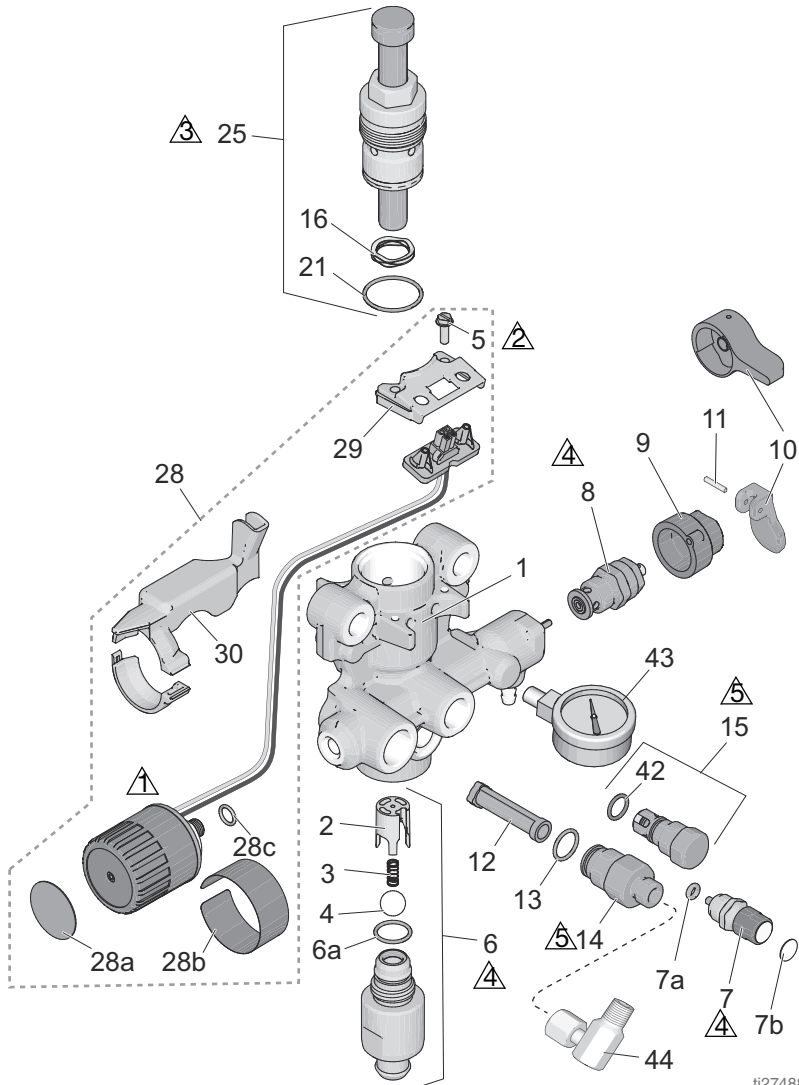

ti27488a

Deleliste for pumpe

Ref.	Del	Beskrivelse	Ant.	Ref.	Del	Beskrivelse	Ant.
1	17G447	HUS, pumpe		13	120776	PAKNING, o-ring	1
	17H605	Modellene 17F924, 17G184, 17H222, 17H223	1	14	24Y327	SETT, reparasjon av utløp <i>inkluderer 12, 13</i>	1
2	17D364	FØRING, kule	1	15	17J880	SETT, reparasjon av utløpsventil <i>inkluderer 42</i>	1
3	128336	FJÆR, kompresjon	1	16	128323	FJÆR, ventil	1
4	105445	KULE, 0,5 tommer	1	21	16D531	PAKNING, O-ring	1
5	117501	SKRUE, mask, spor HWH	2	25	24Y472	SETT, reparasjon, stempelpumpe <i>inkluderer 16, 21</i>	1
6		SETT, inntakshus <i>inkludere 2, 3, 4, 6a</i>		28		SETT, trykkontroll <i>inkluderer 5, 28a, 28b, 28c, 29, 30</i>	
	17J876	Modellene 24Y680, 17G183, 17H218, 17H219, 17H221	1	17J881	Modell 17H211, 17H214		1
	17J877	Modell 17H211, 17H214	1	17J927	Modellene 24Y680, 17F924, 17G183, 17G184, 17H218, 17H219, 17H221, 17H222, 17H223		1
	17J924	Modellene 17F924, 17G184, 17H222, 17H223	1	28a	15A464	MERKE, styring	1
6a	124582	PAKNING, o-ring	1	28b	17P739	MERKE, styring	1
7	17J878	SETT, PushPrime <i>inkluderer 7a, 7b</i>	1	28c	106555	O-ring	1
7a	16P303	PAKNING, O-ring	1	29	17F227	BRAKETT, elektrisk kobling	1
7b	17K420	MERKE, PushPrime	1	30		SETT, beskyttelse, ledning	
8		SETT, ventil, tappe, <i>inkluderer 9, 10, 11</i>		17F229	Modell 17H211, 17H214		1
	235014	Modell 17H211, 17H214	1	17J882	Modellene 24Y680, 17F924, 17G183, 17G184, 17H218, 17H219, 17H221, 17H222, 17H223		1
	17J925	Modellene 24Y680, 17F924, 17G183, 17G184, 17H218, 17H219, 17H221, 17H222, 17H223	1	42	122486	PAKNING, o-ring	1
9		BUNN, ventil		43	16X147	GAUGE, trykk Modellene 17F924, 17G184, 17H222, 17H223	1
	224807	Modell 17H211, 17H214	1	44	155541	TILKOBLING, t-svivel Modellene 17F924, 17G184, 17H222, 17H223	1
10		HÅNDTAK, ventil, tappe					
	187625	Modell 17H211, 17H214	1				
	15Y185	Modellene 24Y680, 17F924, 17G183, 17G184, 17H218, 17H219, 17H221, 17H222, 17H223 <i>inkluderer 11</i>	1				
11	111600	PINNE, modeller med spor 17H211, 17H214	1				
12	288747	SETT, filter (ikke installert på alle modeller.)	1				

Koblingsskjemaer

Koblingsskjemaer

110/120 V

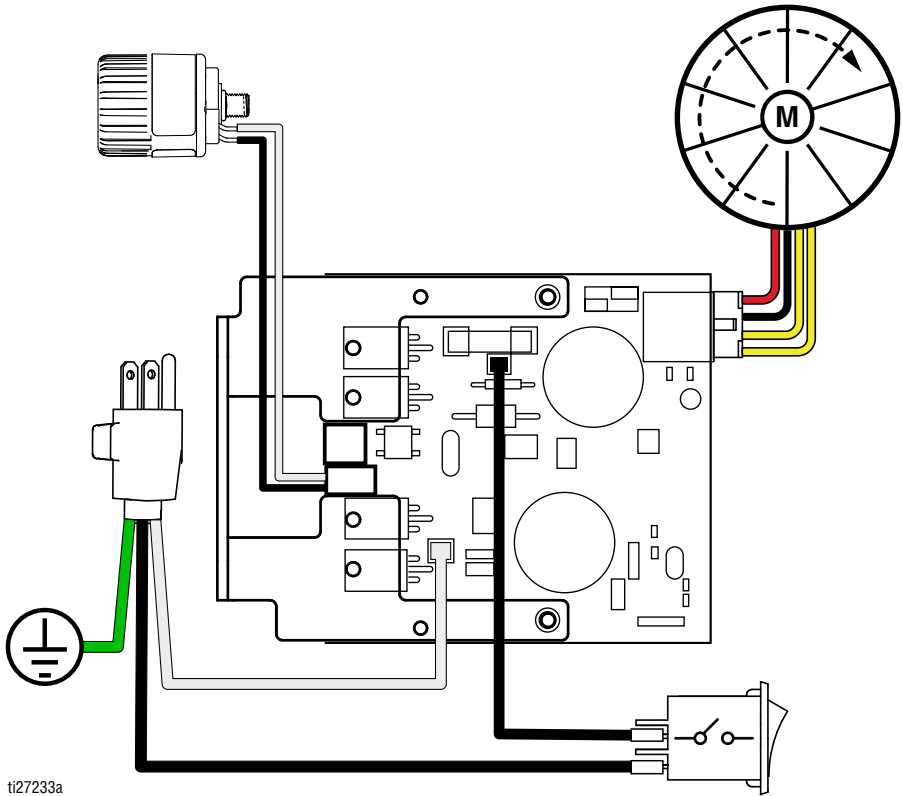

230 V

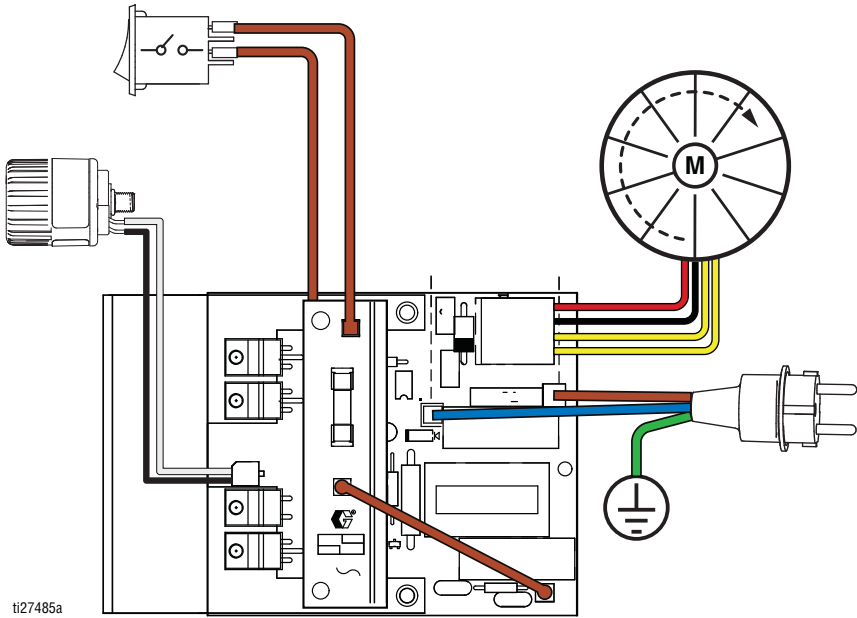

Tekniske spesifikasjoner

Tekniske spesifikasjoner

GX 19, GX 21, FinishPro GX 19		
	USA	Metrisk
Sprøyte		
Maksimalt arbeidstrykk for væske	3000 psi	207 bar, 20,7 MPa
Maksimal levering		
GX 19/FinishPro GX 19	0,38 gpm	1,4 lpm
GX 21	0,47 gpm	1,8 lpm
Maksimum dysestørrelse		
GX 19/FinishPro GX 19	0,019 tommer	0,048 mm
GX 21	0,021 tommer	0,053 mm
Væskeutløp npsm	1/4 tommer	1/4 tommer
Generator minimum	3500 W	
Strømkrav		
GX 19	110–120 V, 8 A / 220–240 V, 5 A	
GX 21	110–120 V, 12 A / 220–240 V, 10 A	
Dimensjoner		
Høyde		
Stativ	18,4 tommer	46,7 cm
DI stativ	22 tommer	55,9 cm
Beholder	19,6 tommer	49,8 cm
Lengde		
Stativ	16,7 tommer	47,5 cm
DI stativ	18,4 tommer	46,7 cm
Beholder	20,2 tommer	51,3 cm
Bredde		
Stativ	13,5 tommer	34,3 cm
DI stativ	12 tommer	30,5 cm
Beholder	13,5 tommer	34,3 cm
Vekt		
Stativ	25 lb.	11,3 kg
DI stativ	29 lb.	13,2 kg
Beholder	28 lb.	12,1 kg
Temperaturområde ved lagring ◆◆	–30° til 160°F	–35° til 71°C
Driftstemperaturområde ✓	40° til 115°F	4° til 46°C

GX 19, GX 21, FinishPro GX 19		
	USA	Metrisk
Støy**		
Lydtrykk	83 dBa*	
Lydeffekt	93 dBa*	
Konstruksjonsmateriale		
Våtdeleer på alle modeller	rustfritt stål, messing, lær, polyetylen med ultrahøy molekylvekt (UHMWPE), karbid, nylon, aluminium, PVC, polypropylen, fluoroelastomer	
Merknader		
<i>* Oppstarttrykk og fortrengning per syklus kan variere basert på betingelser for oppsuging, løftekapasitet, lufttrykk og væsketype.</i>		
<i>**** Lydtrykk målt 3 fot (1 meter) fra utstyret. Lydeffekten ble målt i henhold til ISO-9614.</i>		
◆ Når pumpen lagres med frostfri væske. Hvis vann eller lateksmaling fryser i pumpen, vil den skades.		
❖ Støt eller slag ved lav temperatur kan føre til skade på plastdeler.		
✓ Endringer i malingviskositet ved svært lave eller svært høye temperaturer kan påvirke sprøytens ytelse.		

California lovforslag 65

PERSONER BOSATT I CALIFORNIA

 **ADVARSEL:** Kreft og reproduksjonsskade –
www.P65warnings.ca.gov.

Tekniske spesifikasjoner

GX FF		
	USA	Metrisk
Sprøyte		
Maksimalt arbeidstrykk for væske	3000 psi	207 bar, 20,7 MPa
Maksimal levering	0,38 gpm	1,4 lpm
Maksimum dysestørrelse	0,019 tommer	0,048 mm
Væskeutløp npsm	1/4 tommer	1/4 tommer
Generator minimum	1500 W	
Strømkrav	110–120 V, 8 A / 220–240 V, 5 A, 1Ø	
Dimensjoner		
Høyde	19,6 tommer	49,8 cm
Lengde	20,2 tommer	51,3 cm
bredde	13,5 tommer	34,3 cm
Vekt	31 lb.	14,1 kg
Temperaturområde ved lagring ♦ ❖	–30° til 160°F	–35° til 71°C
Driftstemperaturområde ✓	40° til 115°F	4° til 46°C
Støy**		
Lydtrykk	83 dBa*	
Lydeffekt	93 dBa*	
Konstruksjonsmateriale		
Våtdeleer på alle modeller	rustfritt stål, messing, lær, polyetylen med ultrahøy molekylvekt (UHMWPE), karbid, nylon, aluminium, PVC, polypropylen, fluoroelastomer	
Merknader		
* Oppstarttrykk og fortregning per syklus kan variere basert på betingelser for oppsuging, løftekapasitet, lufttrykk og væsketype.		
**** Lydtrykk målt 3 fot (1 meter) fra utstyret. Lydeffekten ble målt i henhold til ISO-9614.		
♦ Når pumpen lagres med frostfri væske. Hvis vann eller lateksmaling fryser i pumpen, vil den skades.		
❖ Støt eller slag ved lav temperatur kan føre til skade på plastdeleer.		
✓ Endringer i malingviskositet ved svært lave eller svært høye temperaturer kan påvirke sprøytens ytelse.		

Graco standardgaranti

Graco garanterer at alt utstyr som det henvises til i dette dokumentet, som er produsert av Graco og bærer dets navn, er fritt for defekter på materiale og utførelse på den salgsdatoen som den opprinnelige kjøperen kjøpte utstyret for bruk. Med unntak av alle spesielle, forlengede eller begrensede garantier utgitt av Graco, vil Graco i en periode på tolv måneder fra kjøpsdato, reparere eller erstatte deler av utstyret forutsatt av at Graco har påvist at det foreligger en feil. Garantien er kun gyldig dersom utstyret installeres, brukes og vedlikeholdes i henhold til Gracos skriftlige anbefalinger.

Denne garantien dekker ikke, og Graco skal ikke holdes ansvarlig for generell slitasje, eller feil, skader eller slitasje som forårsakes av feilaktig installering, feil bruk, abrasjon, korrosjon, utilstrekkelig eller feilaktig vedlikehold, uaktsomhet, ulykker, sabotasje, eller bruk av komponenter som ikke er produsert av Graco. Graco skal heller ikke holdes ansvarlig for feil, skader eller slitasje som forårsakes av at Graco-utstyr ikke er forenlig med strukturer, tilbehør, utstyr eller materialer som ikke er levert av Graco, eller feil utforming, produksjon, installasjon, drift eller vedlikehold av strukturer, tilbehør, utstyr eller materialer som ikke er levert av Graco.

Denne garantien er gyldig under forutsetning av at utstyret som hevdes å være defekt sendes til en autorisert Graco-forhandler med forhåndsbetalt returfrakt for verifikasjon av hevdet defekt. Hvis defekten som hevdes er bekreftet, vil Graco reparere eller erstatte eventuelle defekte deler kostnadsfritt. Utstyret vil bli returnert til den opprinnelige kjøperen når transporten er forhåndsbetalt. Hvis inspeksjon av utstyret ikke avdekker noen feil i materiale eller utførelse, vil reparasjonene gjøres til en rimelig kostnad. Disse kostnadene kan omfatte kostnader av deler, arbeid og transport.

DENNE GARANTIE ER EKSKLUSIV, OG ERSTATTER ALLE ANDRE GARANTIER, DIREKTE ELLER INDIREKTE, INKLUDERT, MEN IKKE BEGRENSET TIL, GARANTI AV SALGBARHET ELLER GARANTI FOR AT PRODUKTET ER EGNET TIL ET BESTEMT FORMÅL.

Gracos eneste forpliktelse og kjøperens eneste rettighet ved brudd på garantien er som beskrevet ovenfor. Kjøperen samtykker i at ingen andre midler (inkludert, men ikke begrenset til, tilfeldige eller følgeskader for tapt fortjeneste, tapt omsetning, skade på person eller eiendom, eller andre følgeskader eller tilfeldige tap) skal være tilgjengelig. Enhver sak for brudd på garantien må fremsettes innen to (2) år etter salgsdatoen.

GRACO GARANTERER IKKE, OG AVVISER ALLE INDIREKTE GARANTIER AV SALGBARHET ELLER AT PRODUKTET ER EGNET TIL ET SPESIELT FORMÅL, MED HENSYN TIL TILBEHØR, UTSTYR, MATERIALER ELLER KOMPONENTER SOM BLIR SOLGT MEN IKKE PRODUSERT AV GRACO. Disse artiklene som selges av, men som ikke er produsert av Graco (slik som elektriske motorer, brytere, slanger osv.), er underlagt eventuelle garantier fra deres respektive produsenter. Graco vil gi kjøperen rimelig assistanse med å fremsette krav ved brudd på disse garantiene.

Graco har under ingen omstendigheter noen erstatningsplikt for indirekte skader eller andre tilfeldige skader som er resultatet av at Graco har levert dette utstyret. Dette gjelder også leveranse, ytelse eller bruk av andre produkter eller andre varer som er solgt i denne forbindelse, enten det er forårsaket av kontraktbrudd, brudd på garantien, uaktsomhet fra Gracos side, eller av andre årsaker.

Graco Informasjon

For siste informasjon om Graco produkter, gå inn på www.graco.com.

For patentinformasjon, se www.graco.com/patents.

FOR Å BESTILLE, ta kontakt med din Graco-forhandler eller ring oss på 1-800-690-2894 for å finne en forhandler i nærheten av deg.

All data i bilder og tekst i dette dokumentet er basert på produktinformasjonen som var tilgjengelig da dokumentet ble publisert. Graco forbeholder rettigheten til å foreta endringer når som helst uten forvarsel.

Oversettelse av de originale instruksjonene. This manual contains Norwegian. MM 3A3212

Graco hovedkontor: Minneapolis
Internasjonale kontorer: Belgia, Kina Japan, Korea

GRACO INC. AND SUBSIDIARIES • P.O. BOX 1441 • MINNEAPOLIS MN 55440-1441 • USA

Opphavsrett 2015, Graco Inc. Alle Graco produksjonsavdelinger er ISO 9001-godkjente.

www.graco.com

Revisjon N, april 2024