

# Funzionamento, Parti



## Spruzzatori elettrici airless GX

### 3A3299N

IT

**Esclusivamente per uso professionale.**

**Non approvato per l'utilizzo in atmosfere esplosive o in zone pericolose.**

**Per spruzzatura airless portatile di vernici e di rivestimenti architettonici.**

**Modelli: GX**

Pressione massima di esercizio 20,7 MPa (207 bar, 3000 psi)

Consultare la pagina 4 per ulteriori informazioni sui modelli.



### Importanti istruzioni per la sicurezza

Leggere tutte le avvertenze e le istruzioni contenute nel presente manuale, nei manuali correlati e riportate sull'unità, incluso il cavo di alimentazione.

Acquisire familiarità con i comandi e con l'utilizzo corretto dell'apparecchiatura.

Conservare le presenti istruzioni.

Manuali correlati

Pistola – 311861 (FTX) 312830 (SG3) Pompa – 3A3172



Usare solo parti di ricambio originali Graco.

L'uso di parti di ricambio con marchio diverso da Graco potrebbe invalidare la garanzia.





PROVEN QUALITY. LEADING TECHNOLOGY.

# Indice

<b>Modelli</b> .....	<b>4</b>
<b>Informazioni importanti per l'utente</b> .....	<b>5</b>
<b>Avvertenze</b> .....	<b>6</b>
<b>Conoscere il proprio spruzzatore</b> .....	<b>10</b>
Modelli su supporto .....	10
Modelli su carrello .....	11
Modelli su supporto DI .....	12
Modelli con serbatoio .....	13
<b>Configurazione</b> .....	<b>14</b>
<b>Avvio</b> .....	<b>16</b>
Procedura di scarico della pressione .....	16
Lavaggio del fluido di conservazione .....	18
Riempimento della pompa .....	20
Riempimento della pistola .....	20
<b>Come spruzzare</b> .....	<b>21</b>
Installazione ugello di spruzzatura .....	21
Spruzzatura .....	21
Regolazione del controllo della pressione .....	22
Selezione dell'ugello e della pressione .....	22
Tecniche di spruzzatura .....	23
Attivazione della pistola .....	23
Puntamento della pistola .....	23
Qualità del ventaglio di spruzzatura .....	23
Rimozione delle ostruzioni dell'ugello .....	24
<b>Pulizia</b> .....	<b>25</b>
Pulizia da un secchio .....	25
Power Flush .....	27
Risciacquo della tramoggia .....	29
Pulizia del filtro del fluido InstaClean™ .....	31
Pulire la pistola .....	31
<b>Stoccaggio</b> .....	<b>32</b>
<b>Riferimento</b> .....	<b>33</b>
Selezione dell'ugello di spruzzatura .....	33
Compatibilità del fluido detergente .....	33
Istruzioni di messa a terra di protezione dall'elettricità statica .....	34
Guida rapida di riferimento .....	35
<b>Manutenzione</b> .....	<b>36</b>
Tubi flessibili Airless .....	36
Ugelli di spruzzatura .....	36
Riparazione della pompa .....	36
<b>Risoluzione dei problemi</b> .....	<b>39</b>
<b>Note</b> .....	<b>43</b>

<b>Spruzzatori su supporto 17H211, 17H214</b> .....	<b>44</b>
Spruzzatori su supporto 17H211, 17H214 - Elenco ricambi .....	45
<b>Parti degli spruzzatori su carrello 18H284, 18H285</b> .....	<b>46</b>
Spruzzatori su carrello 18H284, 18H285- Elenco ricambi .....	47
<b>Spruzzatori su supporto DI 24Y680, 17G183, 17H218, 17H219, 17H221, 18H203</b> ...	<b>48</b>
Spruzzatori su supporto DI 24Y680, 17G183, 17H218, 17H219, 17H221	
Elenco ricambi .....	49
<b>Spruzzatori con serbatoio 17F924, 17G184, 17H222, 17H223</b> .....	<b>50</b>
Spruzzatori con serbatoio 17F924, 17G184, 17H222, 17H223 Elenco ricambi ...	51
<b>Gruppo pompa</b> .....	<b>52</b>
Elenco ricambi della pompa .....	53
<b>Diagrammi di cablaggio</b> .....	<b>54</b>
110/120 V .....	54
230V .....	55
<b>Specifiche tecniche</b> .....	<b>56</b>
<b>Garanzia standard Graco</b> .....	<b>59</b>
<b>Informazioni Graco</b> .....	<b>60</b>

## Modelli

	VCA	Modello	Supporto	Carrello	Supporto DI	Serbatoio	
 Intertek 110474 Certificato per CAN/CSA C22.2 N. 68 Conforme allo standard UL 1450	120 USA	GX 19	17H211				
		FinishPro GX 19				17F924	
SA e Brasile	230 Schuko®	GX 21			17H221		
CA e Brasile e Messico	110	GX 21			24Y680		
	230 Europa Multi	GX 21			17H218		
		GX FF				17H222	
	230 Schuko	GX 21			17G183		
		GX FF				17G184	
230 Sudafrica	GX 21			18H203			
	230	GX19		18H285			
	230	GX19		18H284			
	230 Schuko Asia/Australia e Nuova Zelanda	GX 21			17H219		
		GX 19	17H214				
		GX 19				17H223	

## Informazioni importanti per l'utente

### Grazie per l'acquisto!

Prima di usare la pistola a spruzzo consultare il presente Manuale d'uso per leggere le istruzioni complete sull'uso corretto e le avvertenze di sicurezza.

Questa pistola è progettata per fornire prestazioni di spruzzo superiori con rivestimenti e vernici architettoniche e rivestimenti a base acquosa e a base di olio (di tipo acqua ragia). Questo foglio di informazioni per l'utente ha lo scopo di aiutarla a comprendere i tipi di materiali che possono essere utilizzati con la pistola a spruzzo.

Leggere le informazioni sull'etichetta della confezione del materiale per stabilire se è adatto alla pistola a spruzzo. Chiedere al fornitore una scheda dati di sicurezza (SDS). L'etichetta del contenitore e la scheda dati di sicurezza (SDS) descrivono il contenuto del materiale e le relative precauzioni specifiche.

Vernici, rivestimenti e materiali di pulizia solitamente rientrano in una delle **3 categorie di base seguenti**:



**A BASE ACQUOSA:** L'etichetta del contenitore dovrà indicare che è possibile pulire il materiale con acqua e sapone. La pistola è compatibile con questo tipo di materiale. Lo spruzzatore **NON** è compatibile con detergenti forti, ad esempio la candeggina.



**A BASE DI OLIO:** L'etichetta del contenitore deve indicare che il materiale è **COMBUSTIBILE** ed è possibile pulirlo con acqua ragia o diluente per vernice. La scheda dati di sicurezza (SDS) deve indicare che il punto di infiammabilità del materiale è superiore a 37,77 °C 100° F. Lo spruzzatore è compatibile con questo tipo di materiale. Utilizzare materiale a base di olio all'aperto o in un'area al chiuso ben ventilata con un flusso di aria fresca. Vedere le avvertenze di sicurezza contenute nel presente manuale.



**INFIAMMABILE:** Questo tipo di materiale contiene solventi infiammabili quali ad esempio xilene, toluene, nafta, MEK, solvente per vernice, acetone, alcool denaturato e trementina. L'etichetta del contenitore deve indicare che questo materiale è **INFIAMMABILE**. Questo tipo di materiale **NON** è compatibile e **NON PUÒ** essere utilizzato.

## Avvertenze

Le seguenti avvertenze riguardano la configurazione, l'uso, la messa a terra, la manutenzione e la riparazione di questa apparecchiatura. Il simbolo con il punto esclamativo indica un'avvertenza generale, mentre i simboli di pericolo si riferiscono a rischi specifici della procedura. Fare riferimento a queste avvertenze quando questi simboli compaiono nel corso del presente manuale o sulle etichette di avvertenza. Simboli di pericolo specifici del prodotto e avvertenze non trattate in questa sezione potrebbero comparire all'interno del presente manuale laddove applicabili.

### AVVERTENZA



#### MESSA A TERRA]

Questo prodotto deve essere collegato a terra. Se si verifica un cortocircuito, la messa a terra riduce il rischio di scosse elettriche fornendo un filo di dispersione per la corrente. Questo prodotto è dotato di un cavo avente un filo di messa a terra e una spina di messa a terra adeguata. La spina deve essere inserita in una presa correttamente installata e collegata a terra secondo tutte le ordinanze e le norme locali.

- L'installazione non corretta della spina di messa a terra può determinare il rischio di scosse elettriche.
- Se è necessaria la riparazione o la sostituzione del cavo o della spina, non collegare il filo di messa a terra al morsetto piatto.
- Il filo con isolamento, esternamente di colore verde con o senza strisce gialle, è il filo di messa a terra.
- Se le istruzioni per la messa a terra non sono chiare o in caso di dubbi sull'adeguata messa a terra del prodotto, consultare un elettricista qualificato o un addetto alla manutenzione.
- Non apportare modifiche alla spina fornita; se la spina non è adatta alla presa, far installare una presa adeguata da un elettricista qualificato.
- Questo prodotto è adatto all'uso su un circuito con una tensione nominale di 120 V o 230 V e dispone di una spina di terra simile a quelle illustrate in basso.

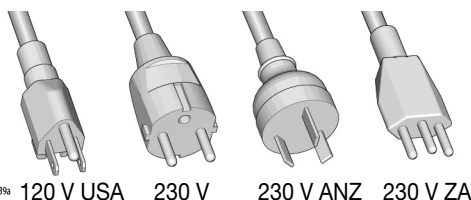

- Collegare il prodotto solo a una presa con la stessa configurazione della spina.
- Non utilizzare un adattatore con questo prodotto.

#### Prolunghe:

- Utilizzare esclusivamente prolunghe a 3 fili dotate di spina di messa a terra e una presa con messa a terra compatibile con la spina del prodotto.
- Accertarsi che la prolunga non sia danneggiata. Se necessario, usare una prolunga di almeno 2,5 mm<sup>2</sup> (12 AWG) per il trasporto della corrente consumata dal prodotto.
- Un cavo sottodimensionato potrebbe causare un calo della tensione di linea, perdita di potenza e surriscaldamento.

Dimensione conduttore		Lunghezza
Diametro filo (American Wire Gauge, AWG)	Metrico	Massimo
16	1,5 mm <sup>2</sup>	8 m (25 piedi)
12	2,5 mm <sup>2</sup>	15 m (50 piedi)

## ! AVVERTENZA

### PERICOLO DI INCENDIO E DI ESPLOSIONE



I fumi infiammabili nell'area di lavoro, come ad esempio i fumi di vernici e solventi, possono incendiarsi ed esplodere. Per prevenire incendi ed esplosioni:

- Non spruzzare materiali combustibili vicino a fiamme libere o fonti di ignizione quali sigarette, motori e dispositivi elettrici.
- Le vernici o i solventi che attraversano l'apparecchiatura potrebbero creare elettricità statica. L'elettricità statica costituisce un pericolo di incendio o di esplosione in presenza di fumi di vernici o solventi. Tutte le parti del sistema di spruzzatura, compresa la pompa, il gruppo del flessibile, la pistola a spruzzo e gli oggetti all'interno e intorno all'area di spruzzatura devono essere adeguatamente messi a terra come protezione contro scintille e scariche statiche. Usare flessibili Graco per spruzzatori di vernice airless ad alta pressione che siano collegati a terra o conduttivi.
- Verificare che tutti i contenitori e i sistemi di raccolta siano messi a terra per evitare scariche statiche. Non usare rivestimenti per secchi a meno che non siano antistatici o conduttivi.
- Collegare a una presa con messa a terra e usare prolunghie con messa a terra. Non utilizzare adattatori da 3 a 2.
- Non utilizzare vernici o solventi contenenti idrocarburi alogenati.
- Non spruzzare liquidi combustibili in ambienti circoscritti.
- Mantenere una buona ventilazione nell'area di spruzzatura. Mantenere un buon apporto di aria fresca nell'area.
- Lo spruzzatore genera scintille. Tenere il gruppo pompa in una zona ben ventilata ad almeno 6,1 m (20 piedi) dall'area di spruzzatura durante la spruzzatura, il lavaggio, la pulizia o la manutenzione. Non spruzzare il gruppo pompa.
- Non fumare nell'area di spruzzatura né spruzzare in presenza di scintille o fiamme.
- Non azionare interruttori dell'illuminazione, motori o altri prodotti che producono scintille nell'area di spruzzatura.
- Mantenere l'area pulita e priva di contenitori di vernice o solvente, stracci o altri materiali infiammabili.
- Informarsi sui componenti delle vernici e dei solventi da spruzzare. Leggere tutte le schede di sicurezza (SDS) e le etichette delle vernici e dei solventi. Seguire le istruzioni sulla sicurezza delle vernici e dei solventi fornite dal fabbricante.
- Nell'area di lavoro deve essere presente un estintore funzionante.

## **AVVERTENZA**



### **PERICOLO DI INIEZIONE NELLA PELLE**

Lo spruzzo ad alta pressione potrebbe iniettare tossine nel corpo e causare lesioni gravi. Qualora si verifichi la penetrazione, **richiedere un trattamento chirurgico immediato**.

- Non spruzzare né rivolgere la pistola verso persone o animali.
- Tenere le mani e altre parti del corpo lontano dall'erogazione. Ad esempio, non cercare di fermare eventuali sgocciolamenti con una parte del corpo.
- Usare sempre la protezione dell'ugello. Non spruzzare mai senza la protezione dell'ugello.
- Utilizzare ugelli Graco.
- Prestare attenzione durante la sostituzione o la pulizia degli ugelli. Se l'ugello dovesse intasarsi durante la spruzzatura, attenersi alla **Procedura di scarico della pressione** per spegnere l'unità e scaricare la pressione prima di rimuovere l'ugello per la pulizia.
- L'apparecchiatura conserva la pressione dopo lo spegnimento. Non lasciare incustodita l'apparecchiatura accesa o in pressione. Seguire la **Procedura di scarico della pressione** quando l'apparecchiatura è incustodita o non in uso, e prima di eseguire interventi di manutenzione, pulire o rimuovere parti.
- Controllare eventuali segni di danni su flessibili e componenti. Sostituire eventuali flessibili o parti danneggiati.
- Questo sistema arriva a produrre 20,68 MPa (3000 psi). Usare parti di ricambio o accessori Graco classificati per una pressione minima di 20,68 MPa (3000 psi).
- Inserire sempre la sicura del grilletto quando non si spruzza. Assicurarsi che la sicura del grilletto funzioni correttamente.
- Verificare che tutti gli attacchi siano ben serrati prima di utilizzare l'unità.
- È necessario sapere come arrestare l'unità e scaricare velocemente la pressione.
- È necessario conoscere bene tutti i comandi.



### **PERICOLO DOVUTO ALL'UTILIZZO ERRATO DELLE APPARECCHIATURE**

L'uso improprio può causare gravi lesioni o il decesso.

- Indossare sempre guanti adatti, protezioni per gli occhi e un respiratore o una maschera durante la verniciatura.
- Non mettere in funzione o spruzzare vicino a bambini. Tenere sempre i bambini lontano dall'apparecchiatura.
- Non sbilanciarsi né assumere una posizione instabile. Mantenere sempre un buon equilibrio e contatto con il suolo.
- Fare sempre attenzione e osservare quello che si sta facendo.
- Non mettere in funzione l'unità quando si è affaticati o sotto l'effetto di droghe o alcol.
- Non attorcigliare né piegare eccessivamente il flessibile.
- Non esporre il flessibile a temperature o a pressioni superiori a quelle specificate da Graco.
- Non utilizzare il flessibile come elemento su cui esercitare forza per tirare o sollevare l'apparecchiatura.
- Non spruzzare con un tubo flessibile di lunghezza inferiore a 7,6 m (25 ft).
- Non alterare né modificare l'apparecchiatura. Le modifiche o le alterazioni potrebbero annullare le certificazioni e creare pericoli per la sicurezza.
- Accertarsi che tutte le apparecchiature siano classificate e approvate per l'ambiente di utilizzo.





## **AVVERTENZA**

 	<p><b>PERICOLO DI SCOSSE ELETTRICHE</b></p> <p>Queste apparecchiature devono disporre di messa a terra. Una messa a terra non corretta, una configurazione errata o un uso improprio del sistema possono causare scosse elettriche.</p> <ul style="list-style-type: none"> <li>• Spegner e scollegare il cavo di alimentazione prima di eseguire la manutenzione dell'apparecchiatura.</li> <li>• Collegare solo a prese elettriche con messa a terra.</li> <li>• Utilizzare solo prolunghe a 3 fili.</li> <li>• Accertarsi che i poli di messa a terra siano integri sui cavi di alimentazione e sulle prolunghe.</li> <li>• Non esporre alla pioggia. Conservare al chiuso.</li> <li>• Per sostituire un cavo di alimentazione danneggiato rivolgersi esclusivamente a un centro di assistenza autorizzato.</li> </ul>
	<p><b>PERICOLO DA PARTI IN ALLUMINIO PRESSURIZZATE</b></p> <p>L'uso di fluidi incompatibili con l'alluminio in apparecchiature pressurizzate può provocare serie reazioni chimiche e la rottura dell'apparecchiatura. La mancata osservanza di questa avvertenza può provocare morte, gravi lesioni o danni alla proprietà.</p> <ul style="list-style-type: none"> <li>• Non utilizzare 1,1,1-tricloroetano, cloruro di metilene, altri solventi a base di idrocarburi alogenati o fluidi contenenti tali solventi.</li> <li>• Non utilizzare candeggina.</li> <li>• Molti altri fluidi possono contenere sostanze chimiche in grado di reagire con l'alluminio. Verificare la compatibilità con il fornitore del materiale.</li> </ul>
 	<p><b>PERICOLO DA PARTI MOBILI</b></p> <p>Le parti mobili possono schiacciare, tagliare o amputare le dita e altre parti del corpo.</p> <ul style="list-style-type: none"> <li>• Tenersi lontani dalle parti mobili.</li> <li>• Non azionare l'apparecchiatura senza protezioni o se sprovvista di coperchi.</li> <li>• L'apparecchiatura sotto pressione può avviarsi inavvertitamente. Prima di eseguire interventi di controllo, spostamento o manutenzione dell'apparecchiatura, attenersi alla <b>Procedura di scarico della pressione</b> e scollegare tutte le fonti di alimentazione.</li> </ul>
	<p><b>PERICOLO DI FUMI O FLUIDI TOSSICI</b></p> <p>I fluidi o i fumi tossici possono causare lesioni gravi o mortali se spruzzati negli occhi o sulla pelle, inalati o ingeriti.</p> <ul style="list-style-type: none"> <li>• Leggere le schede di sicurezza sui materiali (MSDS) per conoscere i pericoli specifici dei fluidi utilizzati.</li> <li>• Conservare i fluidi pericolosi in contenitori approvati e smaltire tali fluidi in conformità alle linee guida applicabili.</li> </ul>
	<p><b>DISPOSITIVI DI PROTEZIONE INDIVIDUALE</b></p> <p>Quando ci si trova nell'area di lavoro, indossare adeguati dispositivi di protezione per prevenire lesioni gravi, incluse lesioni agli occhi, perdita dell'udito, inalazione di fumi tossici e ustioni. Tali dispositivi di protezione includono, ma solo a titolo esemplificativo:</p> <ul style="list-style-type: none"> <li>• Occhiali protettivi e protezioni acustiche.</li> <li>• Respiratori, indumenti protettivi e guanti secondo le raccomandazioni del produttore del fluido e del solvente.</li> </ul>

## Conoscere il proprio spruzzatore

### Modelli su supporto

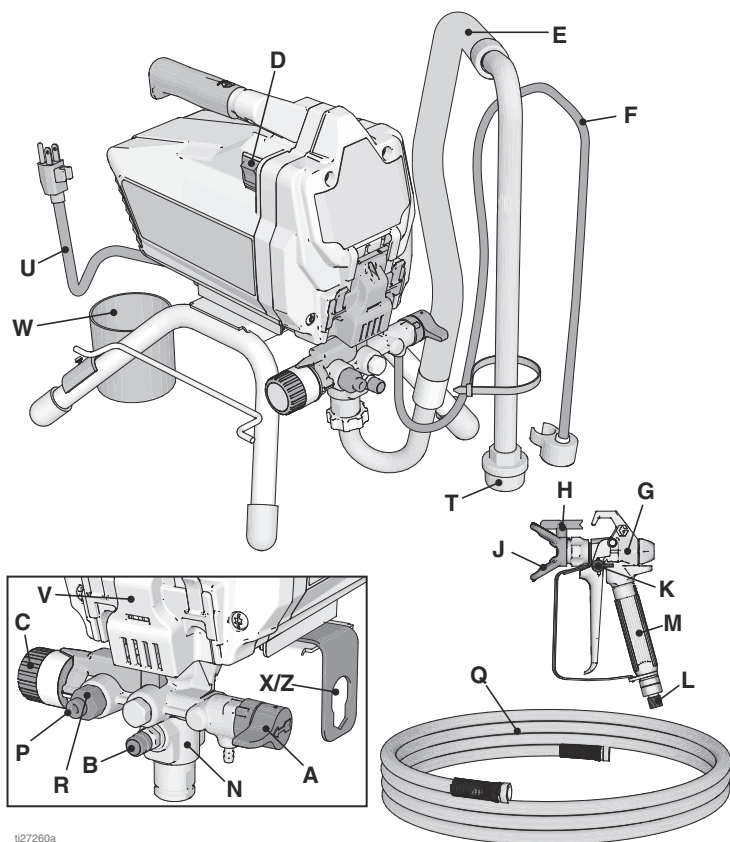

027260a

A	Valvola di adescamento/spruzzatura
B	Pulsante PushPrime™
C	Manopola di controllo pressione
D	Interruttore ON/OFF
E	Tubo di aspirazione
F	Tubo di drenaggio (con diffusore)
G	Pistola a spruzzo airless
H	Ugello di spruzzatura reversibile
J	Protezione dell'ugello
K	Sicura del grilletto della pistola
L	Raccordo d'ingresso del fluido della pistola
M	Filtro del fluido della pistola (nell'impugnatura)
N	Pompa ProXChange™ (dietro lo sportello Easy Access)

P	Raccordo di uscita fluido della pompa (connessione del tubo airless)
Q	Tubo flessibile airless
R	Filtro del fluido InstaClean™ (nel raccordo di uscita del fluido)
T	Filtro d'ingresso
U	Cavo di alimentazione
V	Sportello Easy Access
W	Tazza del tubo di aspirazione / drenaggio
X/Z	Attrezzo di rimozione valvola di ingresso e pompa
	Etichetta modello/n. serie (non in figura, è situata nella parte inferiore dell'unità)

Per maggiori informazioni, vedere **Guida rapida di riferimento**, pagina 35.

## Modelli su carrello

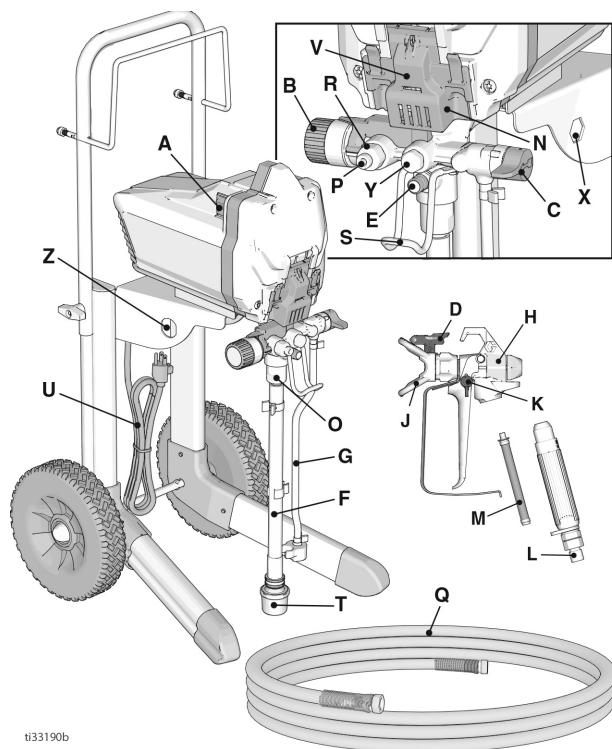

ti33190b

A	Alimentazione - interruttore ON/OFF
B	Manopola di controllo pressione
C	Valvola di adescamento/spruzzatura
D	Ugello di spruzzatura
E	Pulsante PushPrime
F	Tubo di aspirazione
G	Tubo di drenaggio (con diffusore)
H	Pistola a spruzzo airless
J	Protezione ugello di spruzzatura
K	Sicura del grilletto della pistola
L	Serraggio della pistola
M	Filtro della pistola (all'interno dell'impugnatura)
N	Pompa ProXChange™ (dietro lo sportello Easy Access)
O	Valvola ingresso

P	Collegamento del flessibile airless
Q	Tubo flessibile airless
R	Filtro InstaClean (nell'uscita del fluido)
S	Gancio per secchio
T	Filtro di ingresso
U	Cavo di alimentazione
V	Sportello Easy Access
X	Strumento di rimozione della pompa
Y	Valvola di uscita
Z	Strumento di rimozione della valvola di ingresso
	Etichetta modello/n. serie (non in figura, è situata nella parte inferiore dell'unità)
Per maggiori informazioni, vedere <b>Guida rapida di riferimento</b> , pagina 35.	

# Conoscere il proprio spruzzatore

## Modelli su supporto DI

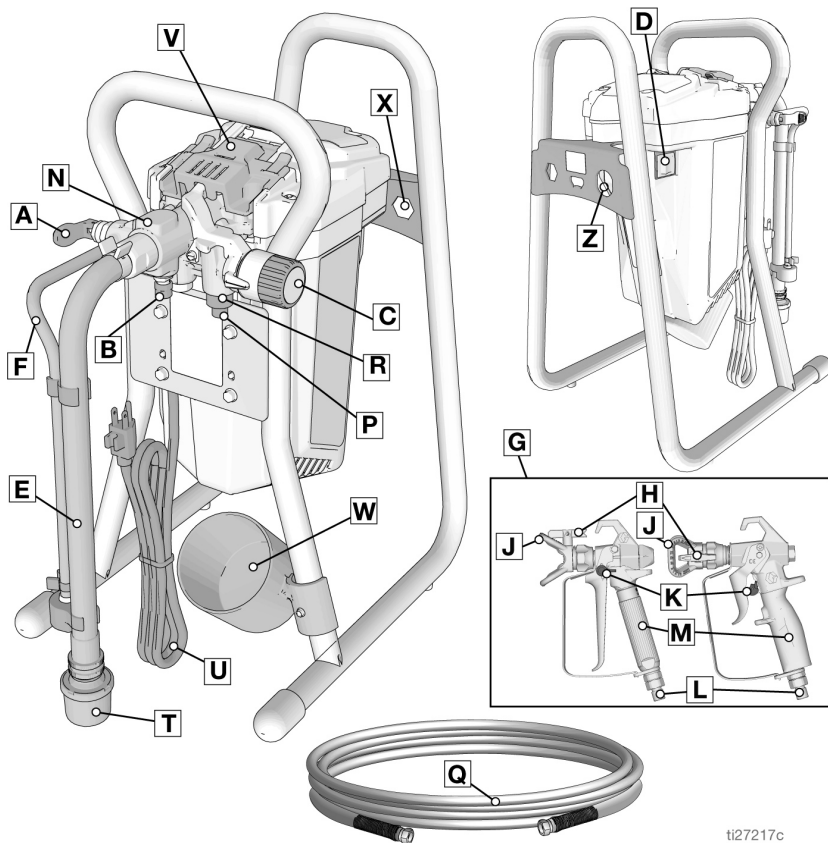

ti27217c

A	Valvola di adescamento/spruzzatura
B	Pulsante PushPrime
C	Manopola di controllo pressione
D	Interruttore ON/OFF
E	Tubo di aspirazione
F	Tubo di drenaggio (con diffusore)
G	Pistola a spruzzo airless
H	Ugello di spruzzatura reversibile
J	Protezione dell'ugello
K	Sicura del grilletto della pistola
L	Raccordo d'ingresso del fluido della pistola
M	Filtro del fluido della pistola (nell'impugnatura)
N	Pompa ProXChange™ (dietro lo sportello Easy Access)

P	Raccordo di uscita fluido della pompa (connessione del tubo airless)
Q	Tubo flessibile airless
R	Filtro del fluido InstaClean™ (nel raccordo di uscita del fluido)
T	Filtro d'ingresso
U	Cavo di alimentazione
V	Sportello di accesso rapido con coperchio
W	Tazza del tubo di aspirazione / drenaggio
X	Strumento di rimozione della pompa
Z	Strumento di rimozione della valvola di ingresso
	Etichetta modello/n. serie (non in figura, è situata nella parte inferiore dell'unità)

Per maggiori informazioni, vedere **Guida rapida di riferimento**, pagina 35.

## Modelli con serbatoio

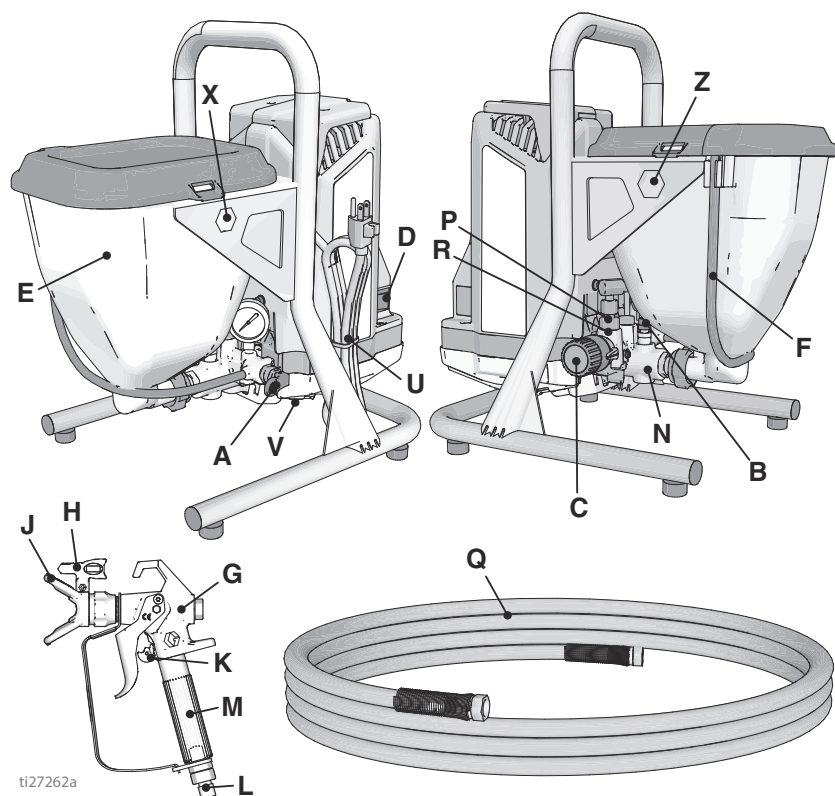

ti27262a

A	Valvola di adescamento/spruzzatura
B	Pulsante PushPrime
C	Manopola di controllo pressione
D	Interruttore ON/OFF
E	Serbatoio
F	Tubo di drenaggio (con diffusore)
G	Pistola a spruzzo airless FTX
H	Ugello reversibile di spruzzatura, finitura fine
J	Protezione dell'ugello
K	Sicura del grilletto della pistola
L	Raccordo d'ingresso del fluido della pistola
M	Filtro del fluido della pistola (nell'impugnatura)
N	Pompa ProXChange™ (dietro lo sportello Easy Access)

P	Raccordo di uscita fluido della pompa (connessione del tubo airless)
Q	Tubo flessibile airless
R	Filtro del fluido InstaClean™ (nel raccordo di uscita del fluido)
T	Filtro di aspirazione, interno della tramoggia non mostrato
U	Cavo di alimentazione
V	Sportello Easy Access
X	Strumento di rimozione della pompa
Z	Strumento di rimozione della valvola di ingresso
	Etichetta modello/n. serie (non in figura, è situata nella parte inferiore dell'unità)
Per maggiori informazioni, vedere <b>Guida rapida di riferimento</b> , pagina 35.	

## Configurazione

Eeguire la procedura di configurazione quando si disimballa per la prima volta lo spruzzatore o dopo una lunga conservazione.

1. Collegare il tubo airless Graco all'uscita del fluido. Utilizzare una chiave per serrare saldamente.

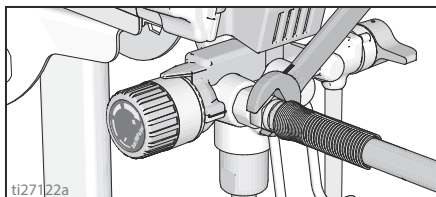

2. Collegare l'altra estremità del tubo alla pistola.

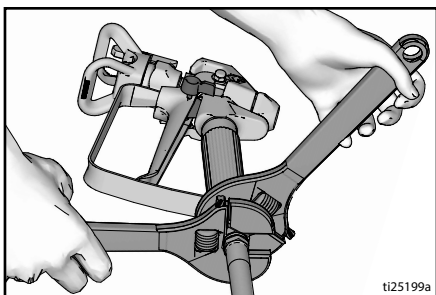

3. Utilizzare chiavi per serrare fermamente. Se il tubo flessibile è già collegato, accertarsi che i collegamenti siano bene stretti.

4. Inserire la sicura del grilletto.

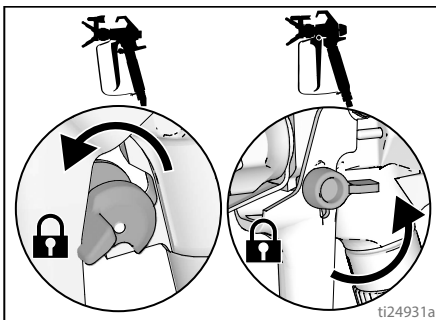

5. Rimuovere la protezione dell'ugello. Conservare la tenuta.

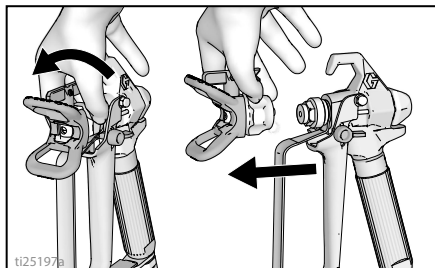

6. Girare la manopola di controllo pressione completamente a sinistra (in senso antiorario) sulla pressione minima.

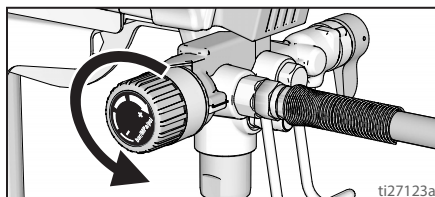

7. Quando si disimballa lo spruzzatore per la prima volta, rimuovere i materiali di imballaggio dal filtro d'ingresso. Dopo una lunga conservazione, controllare che il filtro di ingresso non presenti ostruzioni e detriti.

## Filtrazione della vernice

Una vernice che è stata già aperta in precedenza potrebbe contenere vernice secca o altri detriti. Per evitare problemi durante l'operazione di adescamento e per evitare che l'ugello si ostruisca, è consigliabile filtrare la vernice prima di utilizzarla. I filtri per vernici sono acquistabili presso i rivenditori di vernici. Tendere un filtro per vernice su un secchio pulito e versare la vernice attraverso il filtro per raccogliere eventuali detriti o vernice secca prima di procedere alla spruzzatura.



## Avvio



## Procedura di scarico della pressione



Eseguire la Procedura di scarico della pressione ogni qualvolta è visibile questo simbolo.

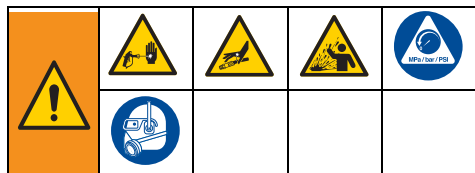

Questa apparecchiatura rimane pressurizzata finché la pressione non viene scaricata manualmente. Per evitare lesioni gravi causate dal fluido pressurizzato, quali iniezioni nella pelle o schizzi di fluido, seguire la **Procedura di scarico della pressione** ogni volta che si arresta lo spruzzatore e prima di pulire o controllare quest'ultimo, nonché prima di eseguire la manutenzione dell'apparecchiatura.

1. Portare l'interruttore ON/OFF in posizione **OFF**.

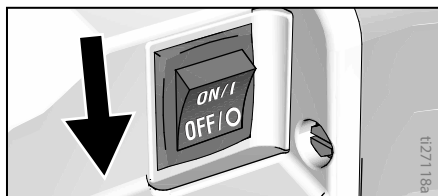

2. Inserire la sicura del grilletto. Inserire sempre la sicura del grilletto quando si arresta lo spruzzatore per evitare che la pistola venga azionata accidentalmente.

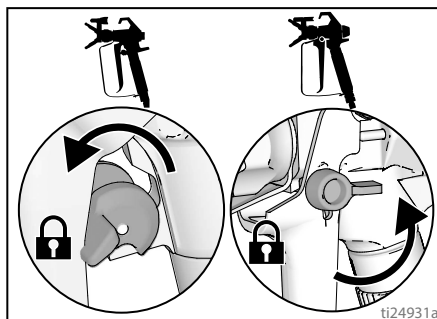

3. Portare il controllo della pressione all'impostazione più bassa.

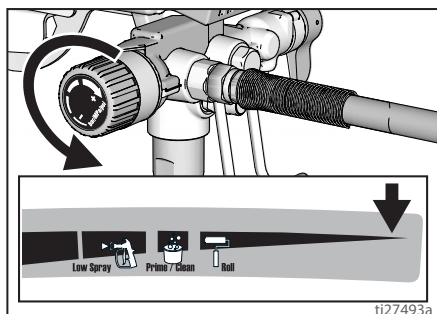

4. Inserire il tubo di drenaggio in un secchio e porre la valvola di adescamento/spruzzatura nella posizione ADESCAMENTO (drenaggio) per scaricare la pressione.
5. Tenere la pistola saldamente rivolta verso il secchio. Togliere la sicura e premere il grilletto della pistola per scaricare la pressione.

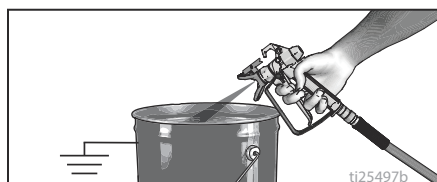

6. Inserire la sicura del grilletto.



7. Se si sospetta un'ostruzione dell'ugello di spruzzatura o del tubo o un rilascio incompleto della pressione:
- Allentare **MOLTO LENTAMENTE** il dado di ritenzione della protezione dell'ugello di spruzzatura o il raccordo dell'estremità del tubo flessibile per scaricare gradualmente la pressione.
  - Allentare completamente il dado o l'accoppiamento.
  - Rimuovere l'ostruzione dal tubo airless o dall'ugello di spruzzatura.

### Valvola di adescamento/spruzzatura

In questa linea di spruzzatori Graco sono utilizzate due tipi di valvole di adescamento/spruzzatura.

Il primo tipo di valvola di adescamento/spruzzatura prevede una manopola che può essere ruotata per selezionare la posizione **ADESCAMENTO** o **SPRUZZATURA**.

#### ADESCAMENTO GX 19

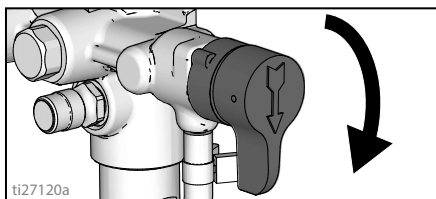

#### SPRUZZATURA GX 19

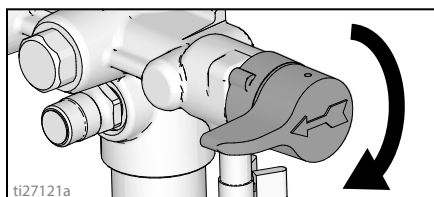

Il secondo tipo di valvola di adescamento/spruzzatura utilizza una leva per selezionare le posizioni **ADESCAMENTO** e **SPRUZZATURA**.

#### ADESCAMENTO FinishPro GX 19, GX 21

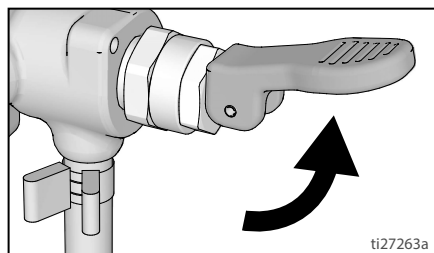

#### SPRUZZATURA FinishPro GX 19, GX 21

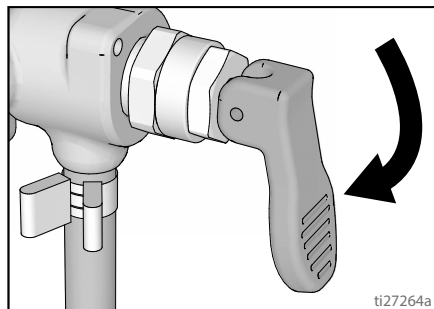

## Lavaggio del fluido di conservazione

Questo spruzzatore è fornito dalla fabbrica con una piccola quantità di materiale di prova nel sistema. **È importante lavare questo materiale dallo spruzzatore prima del primo utilizzo.** Vedere **Compatibilità del fluido detergente**, pagina 33 e **Istruzioni di messa a terra di protezione dall'elettricità statica**, pagina 34 per ulteriori informazioni.

1. Eseguire la **Procedura di scarico della pressione**, pagina 16.
2. Assicurarsi che l'interruttore ON/OFF si trovi in posizione **OFF**.

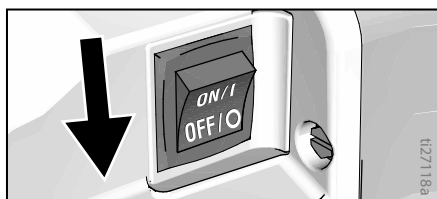

### Modelli su supporto

- a. Separare il tubo di drenaggio (più piccolo) dal tubo di aspirazione (più grande).

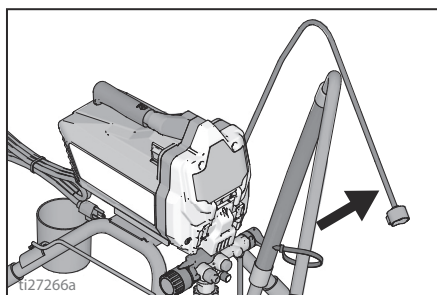

- b. Collocare il tubo di drenaggio nel secchio per rifiuti.

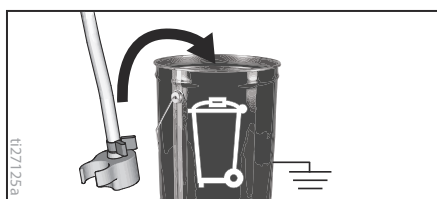

- c. Immergere il tubo di aspirazione in un secchio parzialmente riempito con acqua o con un fluido di lavaggio.

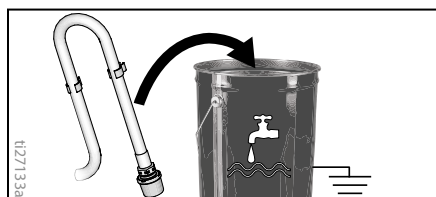

### Modelli con serbatoio

- a. Sollevare il tubo di drenaggio con il fermo lontano dal serbatoio.

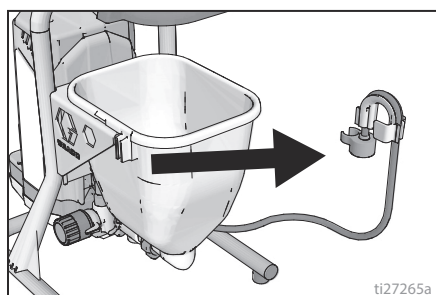

- b. Tenendo il fermo con il tubo di drenaggio parallelo al bordo del secchio del materiale di scarto, girare il fermo sul bordo del secchio. Il tubo di drenaggio ora dovrebbe essere nel secchio dei rifiuti.

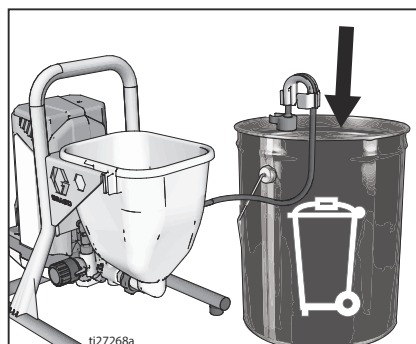

- c. Versare circa due quarti (due litri) di acqua o fluido di lavaggio nel serbatoio.

3. Posizionare la valvola di adescamento/spruzzatura in posizione ADESCAMENTO.

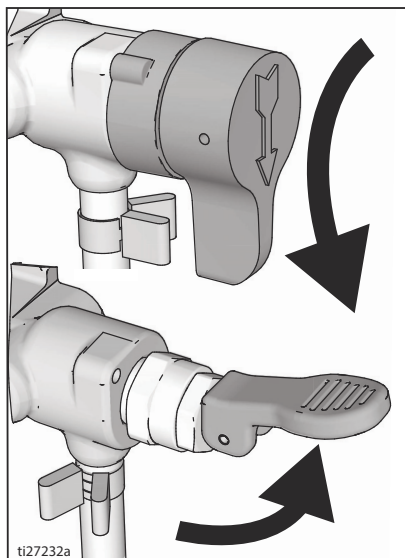

4. Inserire il cavo di alimentazione in una presa elettrica correttamente collegata a terra.
5. Premere il pulsante PushPrime due volte per allentare la sfera di ingresso.

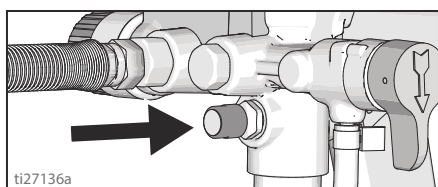

6. Allineare l'indicatore di impostazione con l'impostazione Adescamento/Pulizia sulla manopola di controllo della pressione.

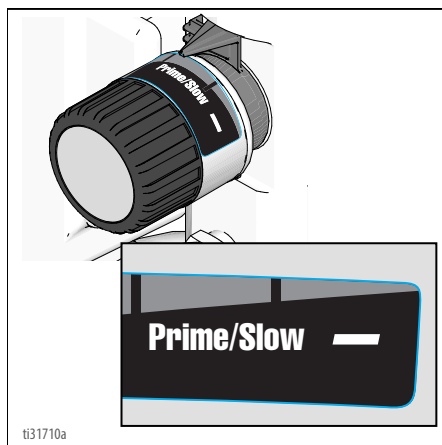

7. Portare l'interruttore ON/OFF in posizione ON.

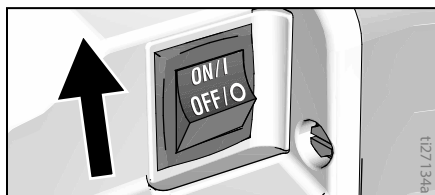

8. Quando lo spruzzatore inizia a pompare, il solvente di lavaggio e le bolle d'aria saranno spurgati dal sistema. Far scorrere il fluido dal tubo di drenaggio nel secchio per rifiuti per 30 - 60 secondi. Nei modelli con tramoggia, lasciare che il fluido fuoriesca dal tubo di drenaggio finché la tramoggia non è quasi vuota.
9. Portare l'interruttore ON/OFF in posizione OFF.



Lo spruzzo ad alta pressione potrebbe iniettare tossine nel corpo e causare lesioni gravi. Non fermare le perdite con la mano o uno straccio.

10. Ispezionare per rilevare eventuali perdite. Se si verifica una perdita, eseguire la **Procedura di scarico della pressione**, pagina 16, quindi serrare tutti i raccordi e ripetere la procedura di **Avvio**. Se non sono presenti perdite, continuare con il passaggio successivo.

## Riempimento della pompa

1. Spostare il tubo di aspirazione nel secchio della vernice e immergerlo nella vernice. Nei modelli con tramoggia e aggiungere la vernice alla tramoggia.
2. Portare l'interruttore ON/OFF in posizione **ON**.
3. Attendere per vedere la vernice che fuoriesce dal tubo di drenaggio.
4. Portare l'interruttore ON/OFF in posizione **OFF**.

**NOTA:** Alcuni fluidi potrebbero adescarsi più velocemente portando momentaneamente l'interruttore ON/OFF su OFF per consentire alla pompa di rallentare e fermarsi. Portare l'interruttore ON/OFF in posizione ON e OFF più volte, se necessario.

2. Azionare il grilletto nel secchio finché la vernice non fuoriesce dalla pistola.
3. Rilasciare il grilletto. Inserire la sicura del grilletto.
4. Trasferire il tubo di drenaggio nel secchio della vernice e fissarlo al tubo di aspirazione. Nei modelli con serbatoio, fissare il tubo di drenaggio al serbatoio.

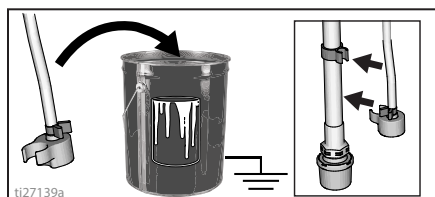

**NOTA:** quando il motore si ferma, lo spruzzatore è pronto per la verniciatura. Se il motore continua a funzionare, lo spruzzatore non è correttamente adescato, ripetere le procedure di **Riempimento della pompa** e di **Riempimento della pistola**.

## Riempimento della pistola

1. Tenere la pistola contro il secchio dei rifiuti. Puntare la pistola nel secchio per i rifiuti.
  - a. Togliere la sicura del grilletto.
  - b. Premere e tenere premuto il grilletto della pistola.
  - c. Ruotare la valvola di adescamento/spruzzatura in posizione di **SPRUZZATURA**.
  - d. Portare l'interruttore ON/OFF in posizione **ON**.

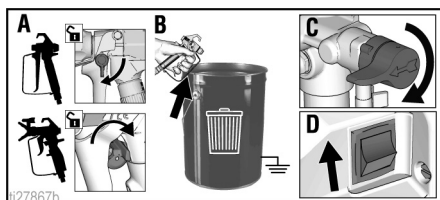

## Come spruzzare

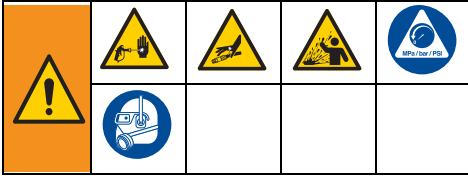

### Installazione ugello di spruzzatura

Per evitare eventuali perdite dall'ugello di spruzzatura, assicurarsi che l'ugello e la sua protezione siano correttamente installati.

1. Eseguire la **Procedura di scarico della pressione**, pagina 16.
2. Inserire la sicura del grilletto.
3. Verificare che i componenti dell'ugello di spruzzatura e della relativa protezione siano assemblati nell'ordine mostrato.

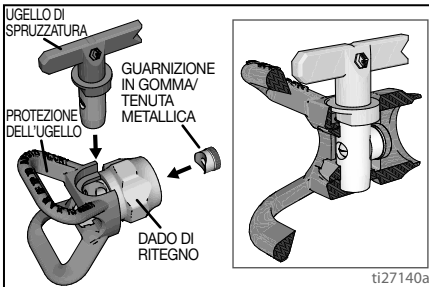

- a. Utilizzare l'ugello di spruzzatura per allineare la guarnizione e la tenuta nella protezione dell'ugello.

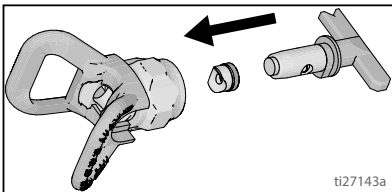

- b. L'ugello di spruzzatura deve essere spinto fino in fondo nella protezione dell'ugello. Ruotare l'ugello di spruzzatura per spingerlo verso il basso.

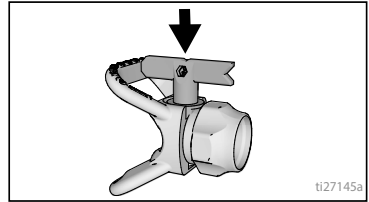

- c. Ruotare la maniglia a forma di freccia sull'ugello in avanti sulla posizione di spruzzatura.
4. Avvitare il gruppo ugello sulla pistola e serrare.

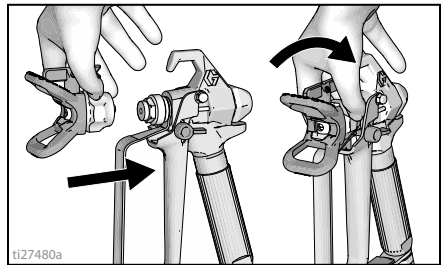

### Spruzzatura

Quando si utilizza un ugello di spruzzatura reversibile RAC X™ FF LP Fine Finish Low Pressure, è possibile diminuire la pressione di spruzzatura. Spruzzare a una pressione ridotta comporta un minore overspray e riduce l'usura dell'ugello di spruzzatura. Regolare la pressione dello spruzzatore per ridurre al minimo l'overspray.

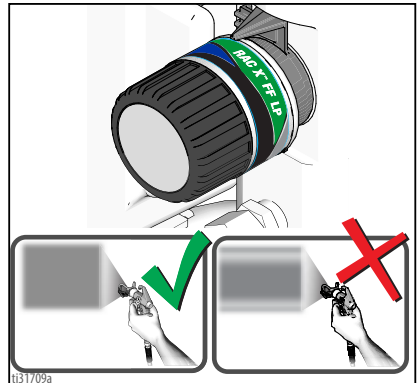

Ventaglio di spruzzatura atomizzato, uniformemente distribuito

Baffi

# Come spruzzare

## Regolazione del controllo della pressione

La manopola di controllo della pressione consente di effettuare infinite regolazioni di pressione. Per ridurre l'overspray, iniziare sempre a spruzzare alla pressione più bassa e aumentare gradualmente la pressione fino all'impostazione minima necessaria per ottenere un ventaglio di spruzzatura accettabile.

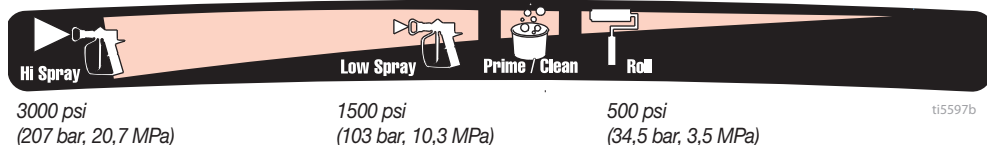

Per selezionare la funzione, allineare il simbolo sulla manopola di controllo pressione all'indicatore di impostazione sullo spruzzatore.

## Selezione dell'ugello e della pressione

Consultare la tabella per conoscere la pressione di spruzzatura consigliata per il materiale che si sta utilizzando. Fare riferimento al barattolo di vernice (materiale) per le raccomandazioni del produttore.

Dimensioni del foro ugello massime supportate dallo spruzzatore:

- GXFF, GX19, FinishPro GX19: 0,48 mm (0,019 poll.)
- GX21: 0,53 mm (0,021 poll.)

	Rivestimenti				
	Coloranti	Smalti	Primer	Vernici per interni	Vernici per esterni
Impostazione della pressione di spruzzatura	Spruzzatura ridotta	Spruzzatura ridotta	Spruzzatura elevata	Spruzzatura elevata	Spruzzatura elevata
Dimensione foro dell'ugello					
0,28 mm (0,011 poll.)	✓				
0,33 mm (0,013 poll.)	✓	✓	✓	✓	
0,38 mm (0,015 poll.)		✓	✓	✓	✓
0,43 mm (0,017 poll.)			✓	✓	✓
0,48 mm (0,019 poll.)					✓
0,53 mm (0,021 poll.)					✓

## Ugelli fine finish

Gli ugelli fine finish presentano un orificio aggiuntivo che assicura una maggiore atomizzazione del materiale.

Dimensioni	Rivestimenti				
	Poliuretano	Lacca	Sigillante	Smalti	Lattice
Impostazione della pressione di spruzzatura	Spruzzatura ridotta	Spruzzatura ridotta	Spruzzatura ridotta	Spruzzatura elevata	Spruzzatura elevata
0,20 mm (0,008 poll.)	✓	✓	✓		
0,25 mm (0,010 poll.)	✓	✓	✓		
0,31 mm (0,012 poll.)				✓	
0,36 mm (0,014 poll.)					✓
0,41 mm (0,016 poll.)					✓

## Tecniche di spruzzatura

Usare un pezzo di cartone di scarto per imparare queste tecniche di spruzzatura basiche prima di iniziare a spruzzare sulla superficie.

- Tenere la pistola a 30 cm (12 poll.) di distanza dalla superficie e mirare direttamente alla superficie. L'inclinazione della pistola al fine di regolare l'angolo di spruzzatura provoca una finitura non uniforme.

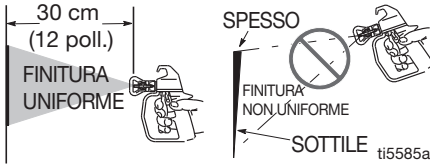

- Flettere il polso per mantenere dritta la mira della pistola. Muovendo il ventaglio della pistola al fine di regolare l'angolo di spruzzatura si ottiene una finitura non uniforme.

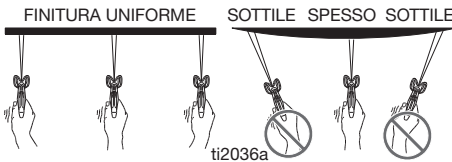

## Attivazione della pistola

Premere il grilletto dopo aver iniziato la passata. Rilasciare il grilletto prima della fine della passata. La pistola deve essere in movimento quando il grilletto viene premuto e rilasciato.

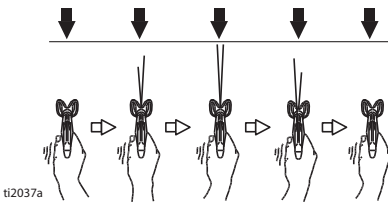

## Puntamento della pistola

Dirigere il centro dello spruzzo della pistola sul bordo della passata precedente sovrapponendo ogni passata per metà.

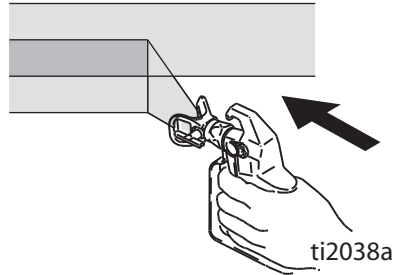

## Qualità del ventaglio di spruzzatura

Una buona spruzzatura è distribuita in maniera uniforme in base a come colpisce la superficie.

- Lo spruzzo deve essere nebulizzato (distribuito uniformemente, senza vuoti sui bordi).

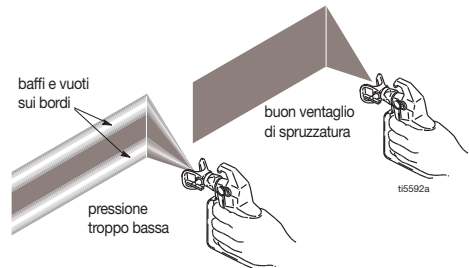

Se le righe persistono durante la spruzzatura alla massima pressione:

- L'ugello può essere usurato. Vedere **Selezione dell'ugello di spruzzatura**, pagina 33.
- Potrebbe essere necessario un ugello di spruzzatura più piccolo.
- Potrebbe essere necessario diluire il materiale. Per diluire il materiale, seguire le raccomandazioni del produttore.

## Rimozione delle ostruzioni dell'ugello

Nel caso in cui particelle o detriti intasino l'ugello di spruzzatura, questo spruzzatore è progettato con un ugello di spruzzatura reversibile che consente di eliminare le particelle in modo veloce e semplice senza smontare lo spruzzatore

Per ulteriori informazioni, vedere **Filtrazione della vernice**, pagina 15.

1. Rilasciare il grilletto. Inserirne la sicura del grilletto. Ruotare l'ugello verso la posizione di spurgo. Disinserire la sicura del grilletto. Attivare la pistola verso una zona di smaltimento per rimuovere le ostruzioni.

### Spurgo

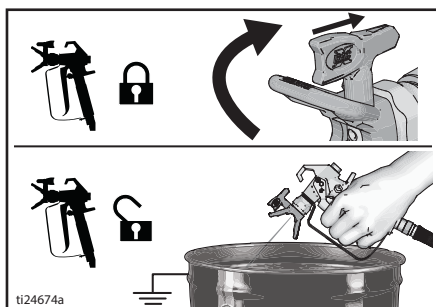

2. Inserirne la sicura del grilletto. Ruotare l'ugello riportandolo in posizione di spruzzatura. Disinserire la sicura del grilletto e continuare a spruzzare.

### Spruzzatura

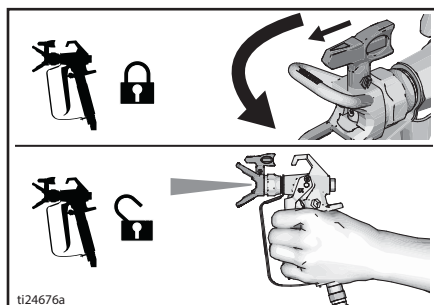



## Pulizia

La pulizia dello spruzzatore dopo ogni utilizzo garantisce un avvio senza problemi per l'uso successivo.

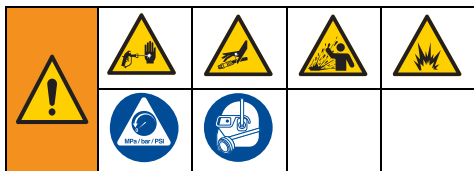

### Pulizia da un secchio

(Solo modelli su supporto)

Il lavaggio del secchio funziona solo con i modelli che dispongono di un tubo di aspirazione.

- Per uno stoccaggio a lungo termine, fare riferimento a **Stoccaggio**, pagina 32.
  - Vedere **Compatibilità del fluido detergente**, pagina 33 e **Istruzioni di messa a terra di protezione dall'elettricità statica**, pagina 34.
1. Eseguire la **Procedura di scarico della pressione**, pagina 16.
  2. Rimuovere la protezione dell'ugello e l'ugello di spruzzatura.

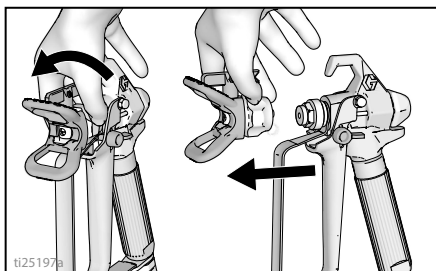

3. Rimuovere il tubo di aspirazione e quello di drenaggio dalla vernice, rimuovere la vernice in eccesso all'esterno.

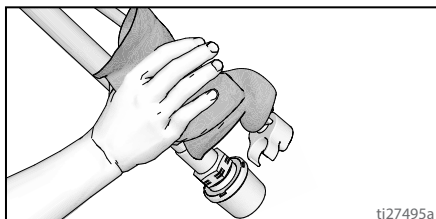

4. Separare il tubo di drenaggio (più piccolo) dal tubo di aspirazione (più grande).

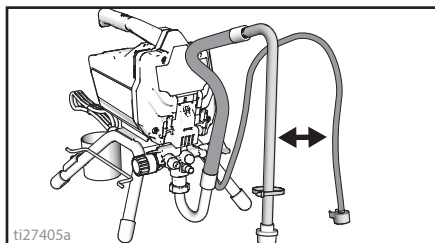

5. Affiancare il secchio dei rifiuti vuoto e il secchio del fluido di lavaggio.
6. Collocare il tubo di aspirazione nel fluido di lavaggio. Utilizzare l'acqua per la vernice a base acquosa e acqua ragia o un solvente di lavaggio a base oleosa compatibile per la vernice a olio. Collocare il tubo di drenaggio nel secchio per rifiuti.

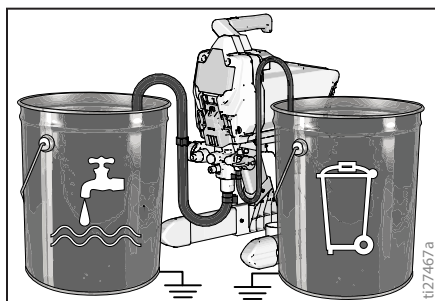

7. Ruotare la manopola di controllo pressione sulla posizione Adescamento/Pulizia.

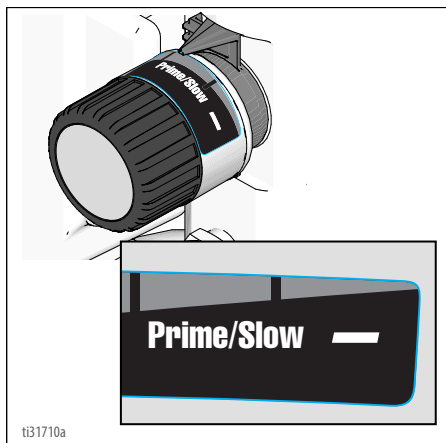

8. Posizionare la valvola di adescamento/spruzzatura in posizione ADESCAMENTO.
9. Portare l'interruttore ON/OFF in posizione **ON**.
10. Sciacquare fino a svuotare circa 1/3 del secchio di fluido per il lavaggio.
11. Portare l'interruttore ON/OFF in posizione **OFF**.

**NOTA:** Il passaggio 12 serve a riportare la vernice dal tubo airless al secchio della vernice. Un tubo flessibile da 15 m (50 ft) contiene circa 1 litro (1 quarto) di vernice.

12. Per recuperare la vernice nel tubo flessibile:
- Tenere saldamente la pistola sul secchio della vernice.
  - Puntare la pistola nel secchio della vernice.
  - Togliere la sicura del grilletto.
  - Premere e tenere premuto il grilletto della pistola.
  - Posizionare la valvola di adescamento/spruzzatura in posizione **SPRUZZATURA**.

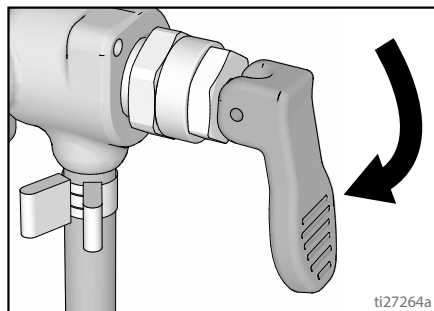
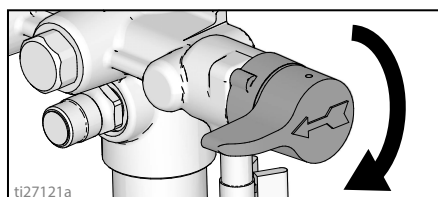

- Portare l'interruttore ON/OFF in posizione **ON**.
  - Continuare a tenere premuto il grilletto finché dalla pistola non esce vernice diluita con fluido di lavaggio.
13. Continuando ad azionare la pistola, spostarla rapidamente per dirigere lo spruzzo nel secchio per rifiuti. Continuare a spruzzare nel secchio per rifiuti finché dalla pistola non esce fluido di lavaggio relativamente pulito.

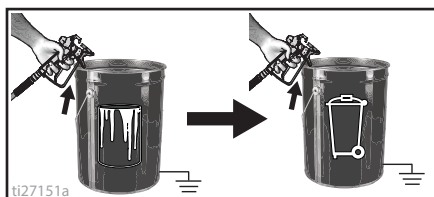

14. Interrompere l'azionamento della pistola. Inserire la sicura del grilletto.

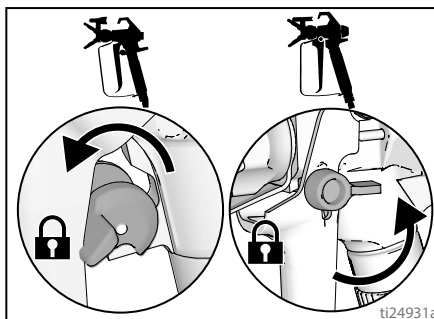

15. Posizionare la valvola di adescamento/spruzzatura in posizione **ADESCAMENTO**.

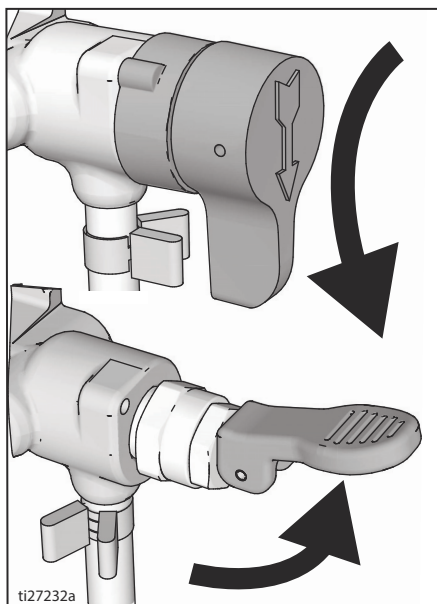

16. Portare l'interruttore ON/OFF in posizione **OFF**.
17. Pulire il filtro. Vedere **Pulizia del filtro del fluido InstaClean™**, pagina 31.
18. Riempire l'unità con fluido Pump Armor™. Vedere **Stoccaggio**, pagina 32.

## Power Flush

**(GX 21, solo materiali a base acquosa)**

Il lavaggio Power Flush è un metodo di lavaggio più rapido. Può essere usato solo dopo la spruzzatura di rivestimenti a base acquosa.

1. Eseguire la **Procedura di scarico della pressione**, pagina 16.
2. Rimuovere il gruppo ugello di spruzzatura e protezione dell'ugello dalla pistola e inserire nel secchio per rifiuti.

3. Affiancare il secchio della vernice e il secchio per rifiuti vuoto.

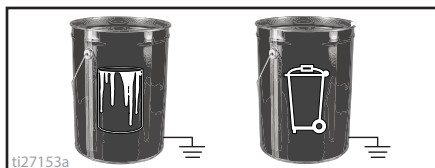

4. Sollevare il tubo di aspirazione e il tubo di drenaggio dal secchio della vernice. Consentire il drenaggio della vernice nel secchio.
5. Mettere il tubo di aspirazione e il tubo di drenaggio nel secchio dei rifiuti.
6. Ruotare la manopola di controllo pressione sulla posizione **adescamento/pulizia**.

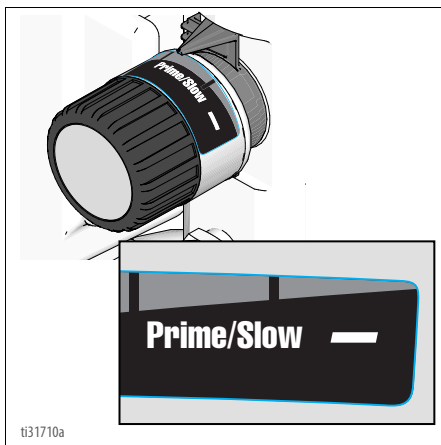

7. Avvitare la valvola del raccordo Power Flush sul tubo da giardino. Chiudere la valvola.

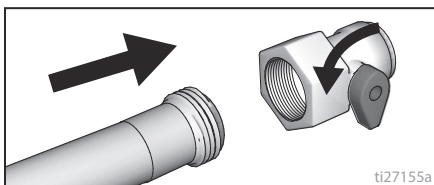

8. Aprire l'acqua. Aprire la valvola. Sciacquare la vernice dal tubo di aspirazione, dal tubo di drenaggio e dal filtro di aspirazione, quindi chiudere la valvola.

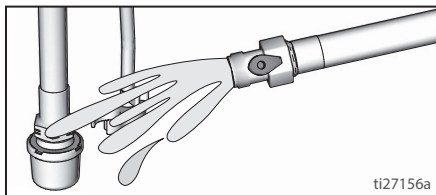

9. Svitare il filtro di ingresso dal tubo di aspirazione. Drenare il fluido di risciacquo nel secchio per materiale di scarto.

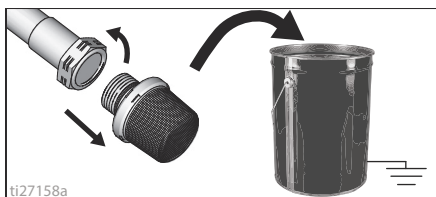

10. Collegare il tubo da giardino al tubo di aspirazione con la valvola del raccordo Power Flush. Lasciare il tubo di drenaggio nel secchio dei rifiuti.

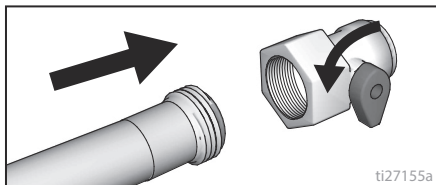

11. Portare l'interruttore ON/OFF in posizione **ON**.

12. Aprire la valvola del raccordo Power Flush.

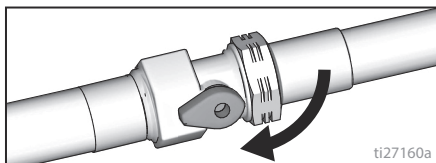

13. Far scorrere l'acqua attraverso lo spruzzatore, nel secchio per rifiuti, per 20 secondi.

14. Portare l'interruttore ON/OFF in posizione **OFF**.

**NOTA:** il passaggio 15 serve a riportare la vernice dal tubo al secchio della vernice. Un tubo flessibile da 15 m (50 ft) contiene circa 1 litro (1 quarto) di vernice.

15. Per recuperare la vernice nel tubo flessibile:

- Tenere saldamente la pistola sul secchio della vernice.
- Puntare la pistola nel secchio della vernice.
- Togliere la sicura del grilletto.
- Premere e tenere premuto il grilletto della pistola.
- Posizionare la valvola di adescamento/spruzzatura in posizione SPRUZZATURA.

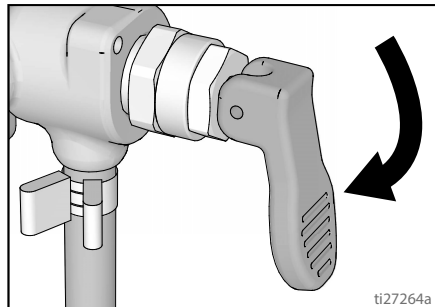
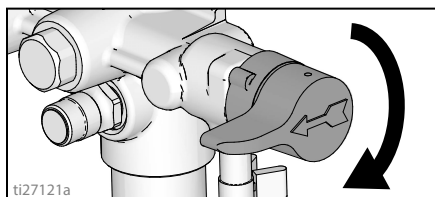

- Portare l'interruttore ON/OFF in posizione **ON**.

- Continuare a tenere premuto il grilletto finché dalla pistola non esce vernice diluita con fluido di lavaggio.

16. Continuando ad azionare la pistola, spostarla rapidamente per dirigere lo spruzzo nel secchio per rifiuti. Continuare a spruzzare nel secchio per rifiuti finché dalla pistola non esce fluido di lavaggio relativamente pulito.

17. Ruotare la manopola di controllo pressione sulla posizione adescamento/pulizia.

18. Interrompere l'azionamento della pistola. Inserire la sicura del grilletto.

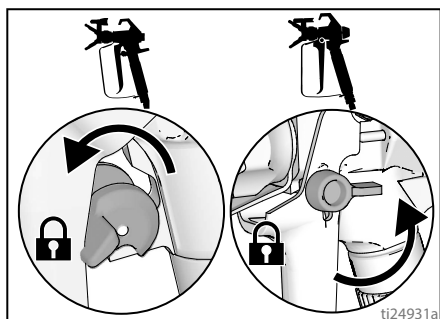

19. Posizionare la valvola di adescamento/spruzzatura in posizione ADESCAMENTO.

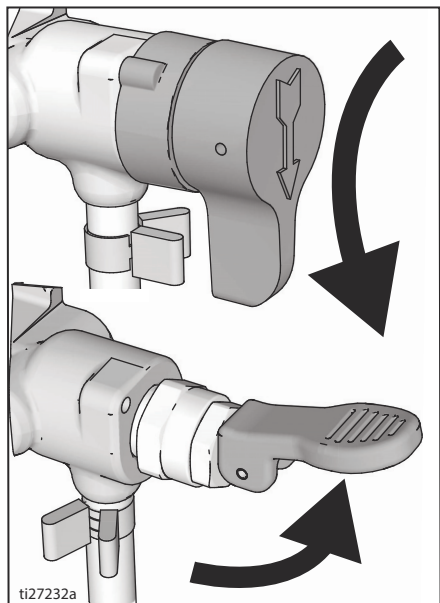

20. Portare l'interruttore ON/OFF in posizione OFF.

## Risciacquo della tramoggia (Solo modelli con tramoggia)

Vedere **Compatibilità del fluido detergente**, pagina 33.

1. Eseguire la **Procedura di scarico della pressione**, pagina 16.
2. Versare qualsiasi materiale rimanente dalla tramoggia.

3. Rimuovere la protezione dell'ugello e l'ugello di spruzzatura. Per ulteriori informazioni, vedere **Pulire la pistola**, pagina 31.

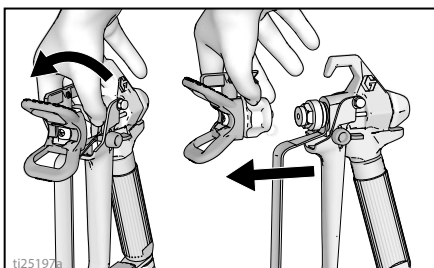

4. Rimuovere il tubo di drenaggio dal serbatoio della vernice, rimuovere la vernice in eccesso all'esterno.

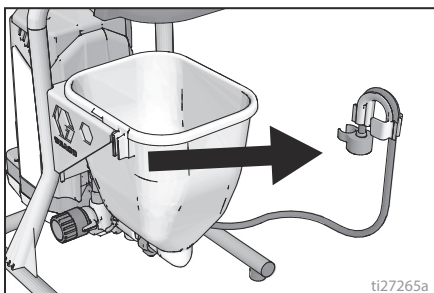

5. Collocare il tubo di drenaggio nel secchio per rifiuti.

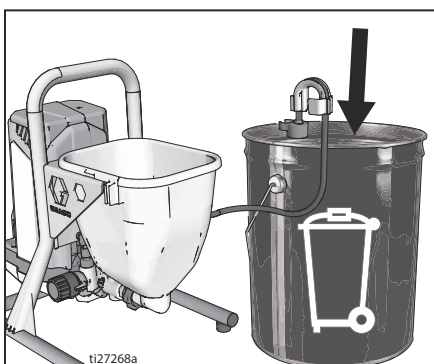

6. Versare il fluido di lavaggio nel serbatoio. Utilizzare acqua per la vernice a base acquosa e acqua ragia per la vernice a olio.

7. Ruotare la manopola di controllo pressione sulla posizione Adescamento/Pulizia.

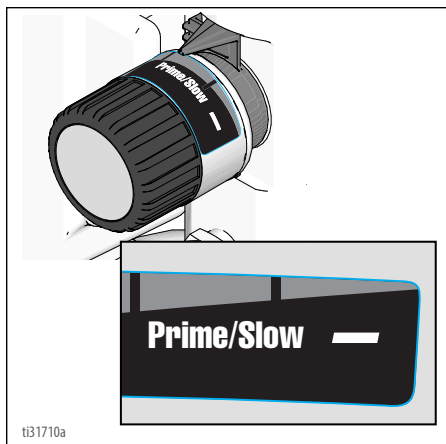

8. Portare l'interruttore ON/OFF in posizione **ON**.
9. Sciacquare fino a svuotare circa 1/3 del fluido di lavaggio dal serbatoio.
10. Portare l'interruttore ON/OFF in posizione **OFF**.

**NOTA:** il passaggio 11 serve a riportare la vernice dal tubo al secchio della vernice. Un tubo flessibile da 15 m (50 ft) contiene circa 1 litro (1 quarto) di vernice.

11. Per recuperare la vernice nel tubo flessibile:
- Puntare la pistola nel secchio della vernice.
  - Togliere la sicura del grilletto.
  - Premere e tenere premuto il grilletto della pistola.
  - Posizionare la valvola di adescamento/spruzzatura in posizione SPRUZZATURA.

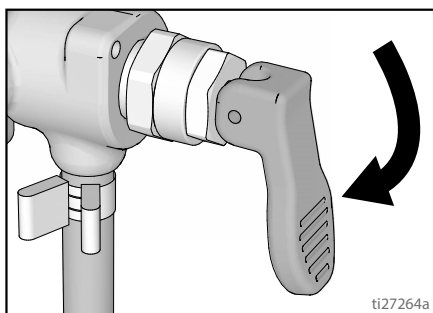

- e. Portare l'interruttore ON/OFF in posizione **ON**.

- f. Continuare a tenere premuto il grilletto finché dalla pistola non esce vernice diluita con fluido di lavaggio.

12. Continuando ad azionare la pistola, spostarla rapidamente per dirigere lo spruzzo nel secchio per rifiuti. Continuare a spruzzare nel secchio per rifiuti finché dalla pistola non esce fluido di lavaggio relativamente pulito.

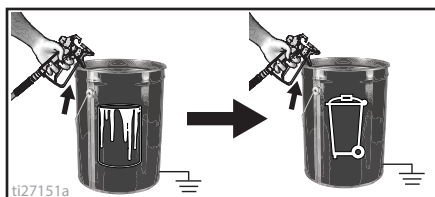

13. Interrompere l'azionamento della pistola. Inserire la sicura del grilletto.

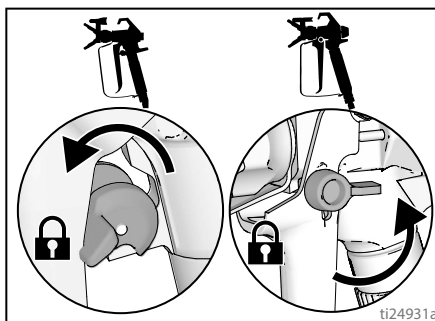

14. Posizionare la valvola di adescamento/spruzzatura in posizione **ADESCAMENTO**.

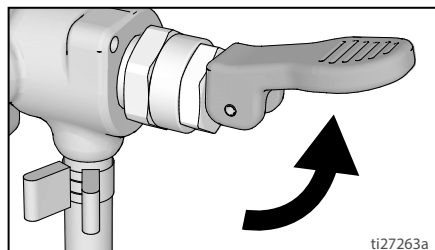

15. Portare l'interruttore ON/OFF in posizione **OFF**.
16. Per gli spruzzatori con filtro, vedere **Pulizia del filtro del fluido InstaClean™**, pagina 31.
17. Riempire l'unità con fluido di conservazione Pump Armor™. Vedere **Stoccaggio**, pagina 32.

## Pulizia del filtro del fluido

### InstaClean™

(Opzionale)

Il filtro del fluido InstaClean impedisce l'ingresso di particelle nel flessibile di verniciatura. Per assicurare le prestazioni ottimali, rimuoverlo e pulirlo dopo ogni uso.

1. Eseguire la **Procedura di scarico della pressione**, pagina 16.
2. Scollegare il tubo di spruzzatura airless (A) dallo spruzzatore.
3. Svitare il raccordo di uscita (B).
4. Rimuovere il filtro del fluido InstaClean (C).

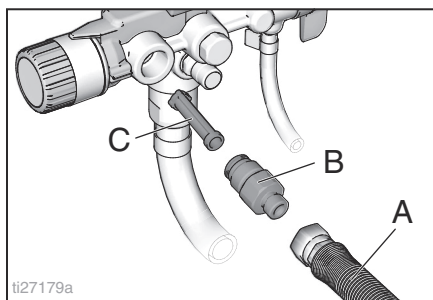

5. Verificare che nel filtro del fluido InstaClean (C) non ci siano detriti. Se necessario, pulire il filtro con acqua o solvente di lavaggio e una spazzola morbida.
  - a. Inserire l'estremità chiusa (quadrata) del filtro del fluido InstaClean (C) nello spruzzatore.
  - b. Avvitare il raccordo di uscita (B) nello spruzzatore.
6. Serrare il raccordo di uscita e ricollegare il flessibile (A) allo spruzzatore. Utilizzare una chiave inglese per serrare fermamente.

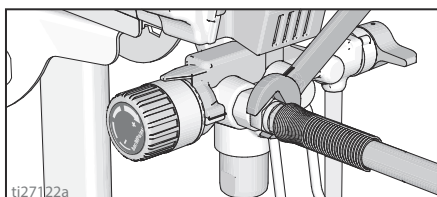

## Pulire la pistola

1. Pulire il filtro del fluido della pistola con acqua o fluido di lavaggio e una spazzola a ogni lavaggio del sistema. Sostituirlo se danneggiato.

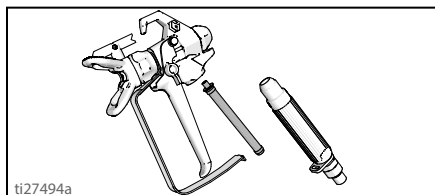

2. Rimuovere il gruppo ugello e la relativa protezione, quindi pulire con acqua o fluido di lavaggio e una spazzola.

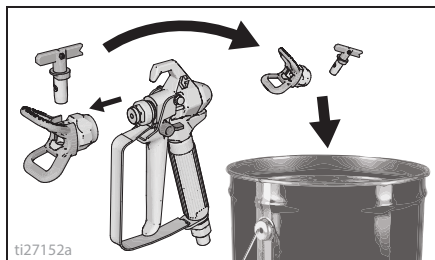

3. Pulire l'esterno della pistola dalla vernice con un panno morbido imbevuto di acqua o fluido di lavaggio.

## Stoccaggio

Con uno stoccaggio adeguato, lo spruzzatore sarà pronto per il successivo utilizzo.

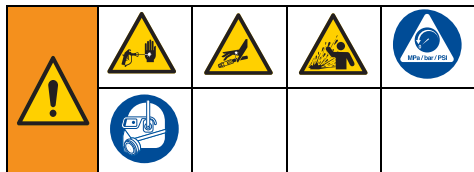

Far scorrere sempre il fluido di conservazione Pump Armor attraverso il sistema dopo la pulizia. L'acqua lasciata nello spruzzatore corroderebbe e danneggerebbe la pompa. Seguire **Pulizia**, pagina 25, oppure **Power Flush**, pagina 27.

- Prima di riporre lo spruzzatore, accertarsi di aver scaricato tutta l'acqua dallo spruzzatore e dai tubi flessibili.
- Non permettere che l'acqua si congeli all'interno dello spruzzatore o del flessibile.
- Non riporre lo spruzzatore sotto pressione.
- Conservare lo spruzzatore al chiuso.

1. Eseguire la **Procedura di scarico della pressione**, pagina 16.
2. Nei modelli con supporto, inserire il tubo di aspirazione nel flacone del fluido Pump Armor e il tubo di drenaggio nel secchio del materiale di scarto.

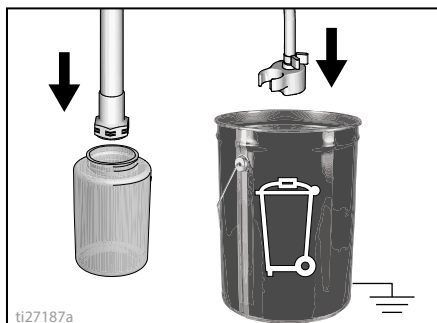

3. Nei modelli con tramoggia versare Pump Armor nella tramoggia e inserire il tubo di drenaggio nel secchio del materiale di scarto.

4. Posizionare la valvola di adescamento/spruzzatura in posizione **ADESCAMENTO**.

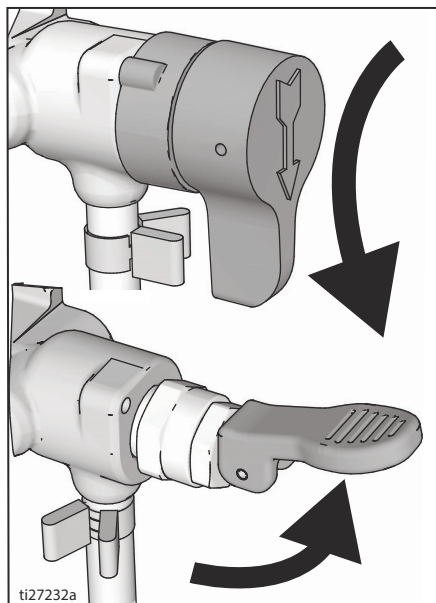

5. Portare l'interruttore ON/OFF in posizione **ON**.
6. Ruotare la manopola di controllo pressione in senso orario fino ad accendere la pompa.

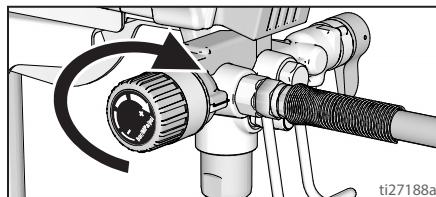

7. Quando il fluido di conservazione fuoriesce dal tubo di drenaggio (5-10 secondi), portare l'interruttore ON/OFF su **OFF**.
8. Posizionare la valvola di adescamento/spruzzatura in posizione **SPRUZZATURA** per mantenere il fluido di conservazione nello spruzzatore durante l'immagazzinamento.
9. Legare una busta di plastica intorno al tubo di aspirazione e di drenaggio per catturare eventuali gocce.



# Riferimento

## Selezione dell'ugello di spruzzatura

### Scelta delle dimensioni dell'ugello

Gli ugelli sono disponibili con fori di varie dimensioni per spruzzare una vasta gamma di fluidi. La pistola a spruzzo include un ugello utile in gran parte delle applicazioni di spruzzatura. Fare riferimento alla tabella dei rivestimenti a pagina 22 per determinare la gamma di dimensioni del foro dell'ugello raccomandata per ciascun tipo di fluido.

### Suggerimenti:

- Durante la spruzzatura, l'ugello si usura e si allarga. Iniziare con una dimensione di foro dell'ugello ridotta rispetto a quella massima consentirà di spruzzare rispettando la capacità di flusso calcolata della pistola a spruzzo.
- Usare fori più grandi con i rivestimenti più densi e fori più piccoli con i rivestimenti meno densi.
- Gli ugelli si usurano con l'uso e richiedono la sostituzione periodica.
- La dimensione del foro dell'ugello controlla la portata, ovvero la quantità di vernice che fuoriesce dalla pistola.

### Ampiezza ventaglio

L'ampiezza del ventaglio è la misura del ventaglio di spruzzatura che determina l'area coperta con ciascuna passata.

### Suggerimenti:

- Scegliere un'ampiezza del ventaglio più adatta alla superficie su cui spruzzare.
- Ventagli più larghi forniscono una copertura migliore sulle superfici aperte e ampie.
- Ventagli più stretti forniscono un controllo migliore sulle superfici piccole e ristrette.

## Comprensione del codice dell'ugello

Le ultime tre cifre del codice dell'ugello (ovvero: 2214**13**) contengono le informazioni sulla dimensione del foro e l'ampiezza del ventaglio quando la pistola viene tenuta a 30,5 cm (12 poll.) di distanza dalla superficie di applicazione dello spruzzo.

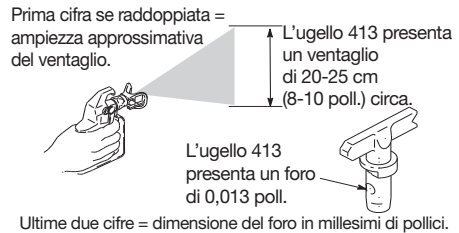

## Compatibilità del fluido detergente

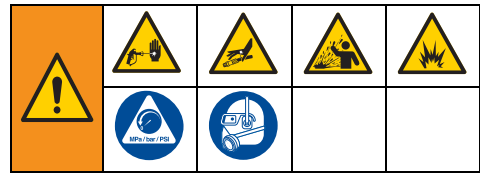

### Materiali a base di olio o acquosa

- Quando si spruzzano materiali **a base acquosa**, lavare completamente il sistema con acqua.
- Quando si spruzzano materiali **a base di olio**, lavare il sistema completamente con acqua ragia o fluidi compatibili a base oleosa.
- Quando si spruzzano materiali **a base acquosa dopo avere spruzzato materiali a base di olio**, prima lavare completamente il sistema con acqua. Accertarsi che l'acqua che esce dal tubo di drenaggio sia pulita e priva di solventi **prima** di iniziare a spruzzare il materiale a base acquosa.

- Quando si spruzzano materiali **a base di olio dopo avere spruzzato materiali a base acquosa**, prima lavare completamente il sistema con acqua ragia o un solvente di lavaggio a base oleosa compatibile. Il solvente che esce dal tubo di drenaggio non deve contenere acqua. Durante il lavaggio con solventi e fluidi di lavaggio a base oleosa compatibili seguire le **Istruzioni di messa a terra di protezione dall'elettricità statica**, pagina 34.
- Per evitare spruzzi di fluido di ritorno sulla pelle o negli occhi, puntare sempre la pistola verso la parete interna del secchio.

## Istruzioni di messa a terra di protezione dall'elettricità statica



L'apparecchiatura deve essere collegata a terra per ridurre il rischio di scintille statiche e scosse elettriche. Le scintille elettriche o statiche possono provocare l'accensione o l'esplosione di fumi. Una messa a terra inadeguata può causare scosse elettriche. Una buona messa a terra fornisce un filo di dispersione per la corrente elettrica.

Durante il lavaggio dello spruzzatore o quando si scarica la pressione, utilizzare sempre un secchio di metallo per i materiali a base di olio che richiedono il lavaggio con fluidi di lavaggio a base oleosa compatibili.

Attenersi alle normative locali. Utilizzare esclusivamente secchi metallici conduttivi posti su una superficie collegata a terra, come ad esempio calcestruzzo.

Non appoggiare il secchio su superfici non conduttive, come carta o cartone, in quanto interrompono la continuità di messa a terra.

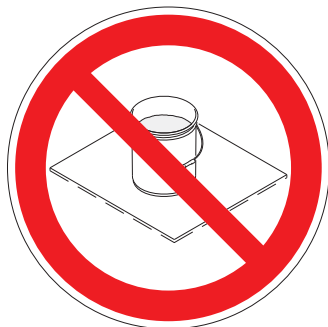

**Collegare sempre a terra un secchio metallico:** collegare un filo di messa a terra al secchio. Bloccare un'estremità al secchio e l'altra a una messa a terra efficace, come un tubo dell'acqua.

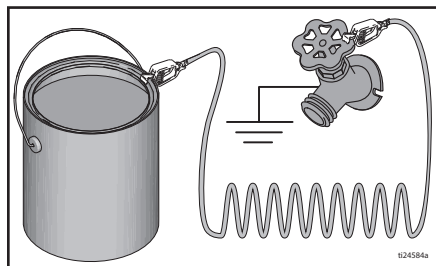

**Per mantenere la continuità di messa a terra quando si lava o si scarica la pressione dello spruzzatore:** mantenere la parte metallica della pistola a spruzzo saldamente aderente al fianco del secchio in metallo messo a terra, quindi premere il grilletto.

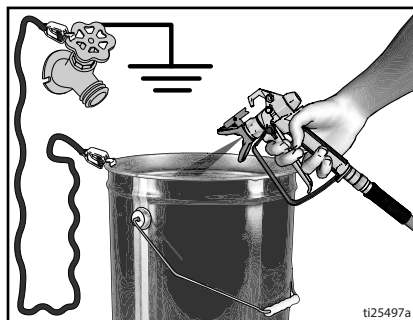

## Guida rapida di riferimento

Pagina 10	Nome	Descrizione
A	Valvola di adescamento/spruzzatura	<ul style="list-style-type: none"> <li>In posizione di ADESCAMENTO dirige il fluido nel tubo di drenaggio.</li> <li>In posizione di SPRUZZATURA dirige il fluido pressurizzato nel flessibile di verniciatura.</li> <li>Scarica automaticamente la pressione del sistema nelle situazioni di sovrappressione.</li> </ul>
B	Pulsante PushPrime	Quando premuto, batte sulla sfera di ingresso per allentarla.
C	Manopola di controllo pressione	Aumenta (in senso orario) e riduce (in senso antiorario) la pressione del fluido nella pompa, nel flessibile e nella pistola a spruzzo. Per selezionare la funzione, allineare il simbolo sulla manopola di controllo pressione con l'indicatore di impostazione, pagina 16.
D	Interruttore ON/OFF	Accende e spegne lo spruzzatore.
E	Tubo di aspirazione/tramoggia	Preleva il fluido dal secchio di vernice e lo immette nella pompa.
F	Tubo di drenaggio	Scarica il fluido nel sistema durante adescamento e scarico della pressione.
G	Pistola a spruzzo airless	Eroga il fluido.
H	Ugello di spruzzatura reversibile	<ul style="list-style-type: none"> <li>Nebulizza il fluido da spruzzare, forma il ventaglio di spruzzatura e controlla il flusso del fluido secondo la misura di tubo flessibile.</li> <li>In posizione invertita, elimina le ostruzioni degli ugelli intasati senza richiedere lo smontaggio.</li> </ul>
J	Protezione dell'ugello	Riduce il rischio di lesioni da iniezione del fluido.
K	Sicura del grilletto della pistola (pagina 14)	Previene l'attivazione accidentale della pistola a spruzzo.
L	Raccordo d'ingresso del fluido della pistola	Raccordo filettato per il tubo airless.
M	Filtro del fluido della pistola	Filtra il fluido in ingresso nella pistola a spruzzo per ridurre le ostruzioni dell'ugello.
N	Pompa ProXChange	Pompa e pressurizza il fluido inviandolo al flessibile di verniciatura.
P	Raccordo di uscita del fluido della pompa	Raccordo filettato per il tubo airless.
Q	Tubo flessibile airless	Trasporta il fluido ad alta pressione dalla pompa alla pistola a spruzzo.
R	Filtro del fluido InstaClean™	<ul style="list-style-type: none"> <li>Filtra il fluido in uscita dalla pompa per ridurre le ostruzioni dell'ugello e migliorare la finitura.</li> <li>Autopulente solo durante lo scarico della pressione.</li> </ul>
S	Gancio per secchio	Per trasportare il secchio dall'impugnatura.
T	Filtro d'ingresso	Impedisce l'ingresso di detriti nella pompa.
U	Cavo di alimentazione	Si collega alla fonte di alimentazione.
V	Sportello Easy Access	Lo sportello Easy Access consente di accedere rapidamente alla pompa. Apre lo sportello della pompa tirando le linguette mentre lo sportello stesso scorre nel senso opposto rispetto all'ingresso della pompa.
W	Tazza del tubo di aspirazione/drenaggio	Contiene i tubi di aspirazione e di drenaggio.
X	Strumento di rimozione della pompa	Utilizzare le parti pretagliate nel telaio per rimuovere/installare la guarnizione della pompa.
Z	Strumento di rimozione della valvola di ingresso	La lamiera pretagliata consente di rimuovere/installare la valvola di ingresso senza necessità di attrezzi aggiuntivi.
	Raccordo Power Flush	Collega il flessibile da giardino al tubo di aspirazione per il risciacquo potente di fluidi a base acquosa.

## Manutenzione

La manutenzione di routine è importante per garantire il corretto funzionamento dello spruzzatore.



Attività	Intervallo
Ispezionare/pulire il filtro InstaClean, il filtro d'ingresso del fluido e il filtro della pistola.	Quotidianamente o a ogni spruzzatura
Ispezionare le aperture della copertura del motore per verificare che non vi siano ostruzioni.	Quotidianamente o a ogni spruzzatura

### AVVISO

#### **Proteggere le parti di trasmissione interne di questo spruzzatore dall'acqua.**

Le aperture nel guscio esterno permettono il raffreddamento delle parti meccaniche ed elettroniche interne. Se l'acqua penetra in queste aperture, lo spruzzatore può mostrare malfunzionamenti o subire danni permanenti.

### Rimozione della pompa

Negli spruzzatori FinishPro dotati di tramoggia, è necessario rimuovere la tramoggia prima di poter rimuovere la pompa.

Prima di iniziare qualsiasi intervento di riparazione sulla pompa, eseguire sempre la **Procedura di scarico della pressione**, pagina 16.

1. Tirare le linguette sui lati dello sportello di accesso rapido della pompa verso di sé mentre si spinge lo sportello nella direzione opposta rispetto all'estremità di aspirazione della pompa.
2. A questo punto, sollevare lo sportello in modo da farlo ruotare all'esterno.

### Tubi flessibili Airless

Controllare la presenza di danni al flessibile ogni volta che si spruzza. Non tentare di riparare il flessibile se il rivestimento o i raccordi sono danneggiati. Non usare flessibili più corti di 7,6 m (25 piedi). Serrare usando due chiavi.

### Ugelli di spruzzatura

- Pulire sempre gli ugelli con un fluido detergente compatibile e spazzola dopo la spruzzatura.
- Gli ugelli potrebbero dover essere sostituiti dopo 57 litri (15 galloni) oppure durare fino a 227 litri (60 galloni) a seconda dell'abrasività della vernice.

### Riparazione della pompa

Quando le guarnizioni della pompa sono usurate, la pompa inizierà a perdere vernice.

- Acquistare un kit di riparazione della pompa e seguire le istruzioni di installazione fornite con il kit, prima di passare al lavoro successivo.
- Vedere **Gruppo pompa**, pagina 52 o rivolgersi a un rivenditore, distributore o centro assistenza Graco/MAGNUM autorizzato.

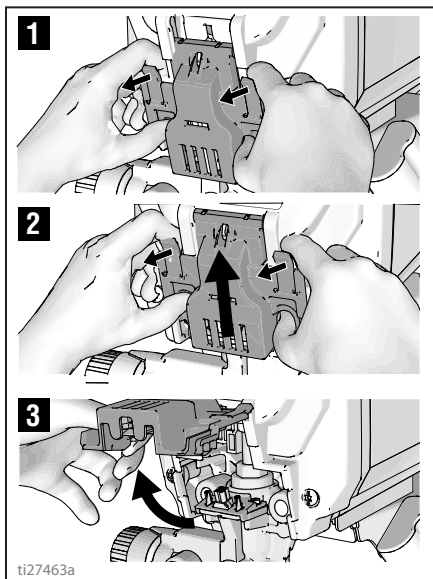

ti27463a

3. Far scorrere il gruppo pompa fuori dai perni di montaggio.

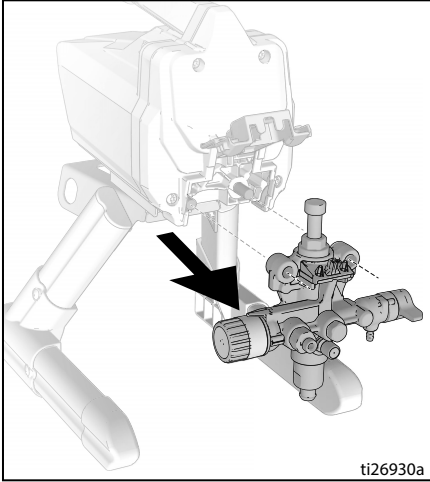

## Strumento di rimozione del gruppo ProXChange

Nel telaio è incluso uno strumento integrato per la rimozione del gruppo guarnizioni ProXChange. Per le istruzioni di riparazione complete, consultare il manuale di riparazione della pompa.

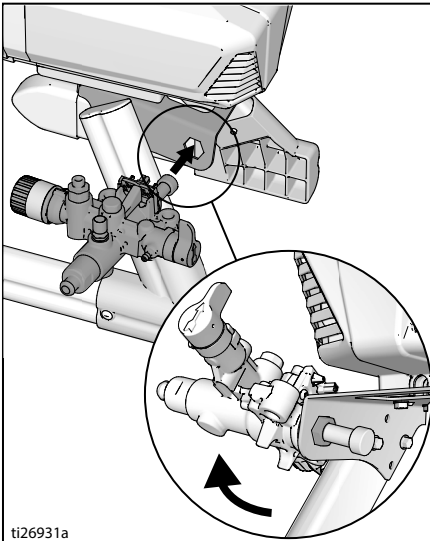

## Rimozione della valvola di ingresso

Nel telaio è incorporato uno strumento per la rimozione del gruppo della valvola d'ingresso dalla pompa. Se si sospetta che la valvola di ingresso sia ostruita o bloccata, rimuovere il gruppo valvola e pulirlo o sostituirlo.

1. Rimuovere il tubo di aspirazione o il serbatoio dallo spruzzatore.
2. Inserire il lato di ingresso della pompa nel telaio e allentare la valvola di ingresso. Rimuovere la valvola di ingresso.

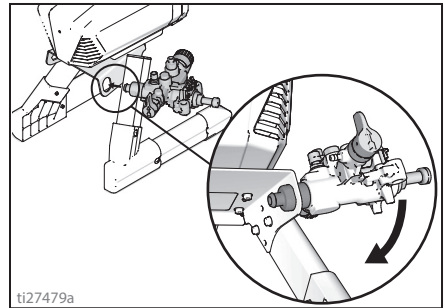

## AVVISO

Non perdere la sfera e la molla nel gruppo della valvola di ingresso. Infatti, queste potrebbero cadere durante la rimozione della valvola di ingresso. La pompa non verrà adescata senza la sfera e la molla.

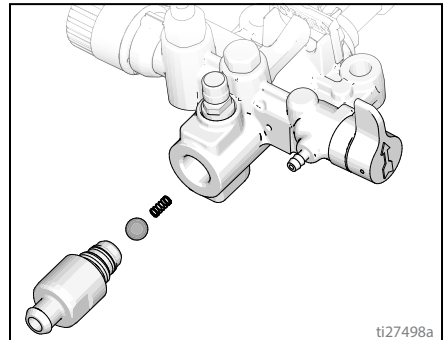

3. Rimuovere eventuali detriti e vernice secca dalla cavità, quindi riposizionare la sfera e la molla. Serrare la valvola di ingresso sulla pompa utilizzando lo strumento incorporato nel telaio.

## Installazione della pompa

1. Far scivolare il gruppo pompa sui perni di montaggio.

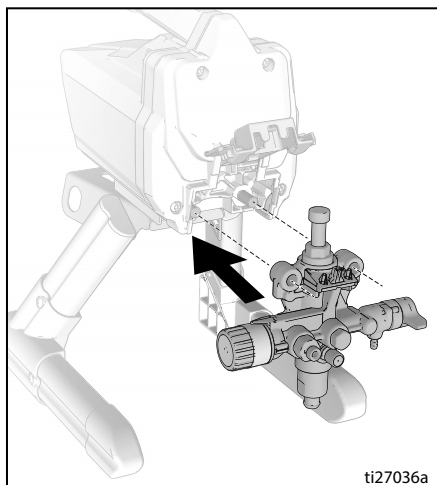

2. Spostare il pistone della pompa verso l'alto o il basso finché il cappello non è a livello con l'apertura della forcella.

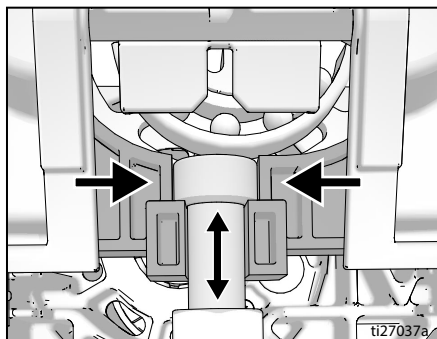

3. Chiudere lo sportello di accesso rapido della pompa premendo l'intero sportello verso l'estremità di ingresso della pompa.

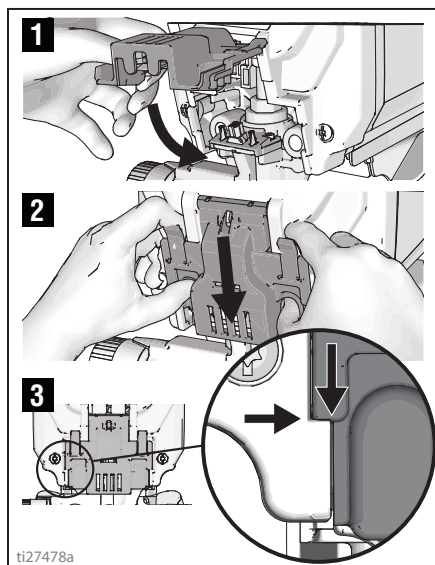

**NOTA:** lo sportello deve essere completamente chiuso e provvisto di sicura prima di azionare lo spruzzatore.

## Risoluzione dei problemi

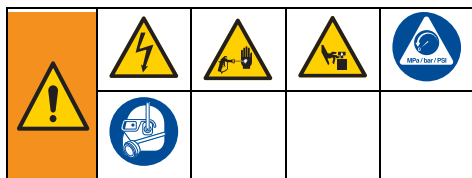

1. Prima della verifica o della riparazione, eseguire la **Procedura di scarico della pressione**, pagina 16.
2. Le soluzioni presentate all'inizio di ogni problema riportato in elenco sono le più comuni; scorrere l'elenco dall'alto verso il basso per trovare una soluzione.
3. Controllare tutta la tabella per la risoluzione dei problemi prima di portare lo spruzzatore a un centro di assistenza autorizzato.

Problema	Causa	Soluzione
Il motore non funziona (verificare che lo spruzzatore sia collegato e che l'interruttore di alimentazione sia in posizione ON)	Sportello Easy access non completamente chiuso.	Verificare che lo sportello Easy Access sia chiuso e bloccato. Vedere pagina 38.
	La manopola di controllo della pressione è impostata a zero.	Ruotare la manopola di controllo pressione in senso orario per aumentare la pressione.
	La presa elettrica non è alimentata.	Testare la presa con un dispositivo sicuramente funzionante. Reimpostare l'interruttore magnetotermico o sostituire il fusibile. Procurarsi una presa funzionante. Reimpostare l'interruttore principale dell'alimentazione dell'edificio o sostituire il fusibile.
	La prolunga è danneggiata.	Sostituire il cavo di prolunga. Vedere pagina 5.
	Il cavo elettrico dello spruzzatore è danneggiato.	Controllare se l'isolamento o i fili sono rotti. Sostituire il cavo elettrico se danneggiato.
	La pompa è bloccata (si è indurita della vernice al suo interno oppure si è congelata l'acqua nella pompa.)	Spegnere l'interruttore ON/OFF e scollegare lo spruzzatore dalla presa. Se è congelata NON cercare di avviare lo spruzzatore finché non è completamente scongelato al fine di evitare di danneggiare il motore, la scheda di controllo e/o la trasmissione. Collocare lo spruzzatore in un ambiente caldo per diverse ore. Controllare che la pompa possa muoversi liberamente rimuovendo la calotta e facendo girare la ventola. Se non è congelata, verificare l'eventuale presenza di vernice indurita nella pompa. Se nella pompa è presente vernice indurita. Vedere pagina 36. Se il motore non gira una volta rimossa la pompa, consultare un rivenditore, un distributore o un centro assistenza Graco/ Magnum autorizzato.
Motore o controllo danneggiato.	Consultare un rivenditore, un distributore o un centro assistenza Graco/ Magnum autorizzato.	

## Risoluzione dei problemi

Problema	Causa	Soluzione
Lo spruzzatore funziona, ma la pompa non si adescica o interrompe l'adescamento mentre è in uso. (La pompa compie i cicli ma non fa fuoriuscire vernice o non accumula pressione.)	La sfera di ritegno della valvola di ingresso è bloccata.	Premere il pulsante PushPrime per spostare la sfera consentendo l'adescamento corretto dalla pompa OPPURE utilizzare la funzione Power Flush dello spruzzatore, vedere pagina 27.
	La valvola di adescamento/spruzzatura è in posizione SPRUZZATURA.	Portare la valvola di adescamento/spruzzatura sulla posizione ADESCAMENTO finché dal tubo non esce la vernice. La pompa è ora adescata.
	La pompa non si è adescata con il fluido di lavaggio. (I fluidi densi potrebbero non adescarsi se non sono stati adescati inizialmente con un fluido di lavaggio.)	Rimuovere il tubo di aspirazione dalla vernice. Adescare la pompa con fluido di lavaggio a base acquosa o oleosa. Vedere pagina 18.
	Detriti nella vernice.	Filtrare la vernice. Vedere pagina 15.
	Vernice densa o "appiccicosa".	Alcuni fluidi potrebbero adescarsi più velocemente portando momentaneamente l'interruttore ON/OFF su OFF per consentire alla pompa di rallentare e fermarsi. Portare l'interruttore ON/OFF in posizione ON e OFF più volte, se necessario.
	Il filtro d'ingresso è ostruito o il tubo di aspirazione non è immerso nella vernice.	Liberare il filtro d'ingresso dai detriti e accertarsi che il tubo di aspirazione sia immerso nella vernice.
	La sede o la sfera di ritegno della valvola di ingresso è sporca.	Rimuovere il raccordo di ingresso. Pulire o sostituire la sfera e la sede. Vedere pagina 37.
	Il tubo di aspirazione perde.	Controllare che il raccordo del tubo di aspirazione non presenti crepe o perdite di vuoto.
	La sfera di ritegno della valvola di uscita è bloccata.	Svitare la valvola di uscita, rimuoverla e pulire il gruppo valvola.
La valvola di adescamento/spruzzatura è usurata o ostruita da detriti.	Inviare lo spruzzatore al centro di assistenza autorizzato Graco/MAGNUM.	



Problema	Causa	Soluzione
La pompa è adescata, ma non è in grado di ottenere una distribuzione di spruzzatura ottimale.	L'ugello di spruzzatura può essere parzialmente ostruito.	Rimuovere l'ostruzione dell'ugello di spruzzatura. Vedere pagina 24.
	L'ugello di spruzzatura reversibile è nella posizione SPURGO.	Ruotare la maniglia a forma di freccia sull'ugello di spruzzatura in modo che sia rivolta in posizione di SPRUZZATURA. Vedere pagina 24.
	Detriti nella vernice.	Filtrare la vernice. Vedere pagina 15.
	La pressione impostata è troppo bassa.	Allineare l'indicatore di impostazione della manopola di regolazione della pressione con l'impostazione di spruzzatura desiderata. Vedere pagina 22.
	Il filtro del fluido InstaClean è ostruito.	Pulire o sostituire il filtro del fluido InstaClean. Vedere pagina 31.
	Il filtro del fluido della pistola a spruzzo è ostruito.	Pulire o sostituire il filtro del fluido della pistola. Vedere pagina 31.
	L'ugello selezionato è troppo grande per la capacità dello spruzzatore.	Sostituire l'ugello. Vedere pagina 22.
	L'ugello di spruzzatura è usurato oltre la capacità dello spruzzatore.	Sostituire l'ugello. Vedere pagina 22.
	Guarnizione e tenuta dell'ugello di spruzzatura usurate o mancanti.	Sostituire la guarnizione e la tenuta. Vedere pagina 21.
	Il filtro d'ingresso è ostruito o il tubo di aspirazione non è immerso nella vernice.	Liberare il filtro di ingresso dai detriti e accertarsi che il tubo di aspirazione sia immerso nella vernice.
	La prolunga è troppo lunga o il manometro non è abbastanza pesante.	Sostituire il cavo di prolunga. Vedere pagina 5.
	La valvola di ingresso o di mandata della pompa è usurata o ostruita da detriti.	Controllare che la valvola di ingresso o la valvola di uscita non sia usurata o contaminata. <ul style="list-style-type: none"> <li>- Adescare lo spruzzatore con vernice</li> <li>- Attivare la pistola momentaneamente</li> <li>- Quando viene rilasciato il grilletto, la pompa esegue momentaneamente il ciclo e si arresta</li> <li>- Se la pompa continua a eseguire il ciclo, le valvole della pompa potrebbero essere usurate o contaminate da detriti</li> <li>- Pulire o sostituire le valvole con i kit appropriati. Vedere pagina 52.</li> </ul>
	Il materiale è troppo denso.	Diluire il materiale. Attenersi alle raccomandazioni del produttore.
Il flessibile airless è troppo lungo (se è stata aggiunta una sezione in più).	Rimuovere la sezione del flessibile airless.	
La pistola a spruzzo ha smesso di spruzzare con il grilletto premuto.	L'ugello di spruzzatura è ostruito.	Rimuovere l'ostruzione dell'ugello di spruzzatura. Vedere pagina 24.
	Lo spruzzatore ha interrotto l'adescamento.	Consultare la sezione di risoluzione dei problemi "Lo spruzzatore funziona, ma la pompa non viene adescata o interrompe l'adescamento durante l'uso". a pagina 40.

# Risoluzione dei problemi

<b>Problema</b>	<b>Causa</b>	<b>Soluzione</b>
Durante la spruzzatura, la vernice scorre sulle pareti o cola.	Il materiale sta diventando troppo denso.	Spostare la pistola più velocemente.
		Scegliere un ugello di spruzzatura con dimensioni del foro inferiori.
		Scegliere un ugello con un ventaglio più ampio.
		Accertarsi che la pistola sia a una distanza sufficiente dalla superficie.
Durante la spruzzatura della vernice si ottiene una copertura inadeguata.	Il materiale sta diventando troppo liquido.	Spostare la pistola più lentamente.
		Scegliere un ugello di spruzzatura con dimensioni del foro superiori.
		Scegliere un ugello con un ventaglio più stretto.
		Accertarsi che la pistola sia abbastanza vicina alla superficie.
La distribuzione varia drammaticamente durante la spruzzatura.	L'interruttore del controllo pressione è usurato e causa eccessive variazioni nella pressione.	Inviare lo spruzzatore al centro assistenza Graco/MAGNUM autorizzato.
Impossibile attivare la pistola a spruzzo.	La sicura del grilletto della pistola a spruzzo è inserita.	Ruotare la sicura del grilletto per disinserirla. Vedere pagina 14.
La vernice fuoriesce dal sistema di controllo pressione.	Il meccanismo di controllo della pressione è usurato.	Inviare lo spruzzatore al centro assistenza Graco/MAGNUM autorizzato.
Vi sono delle perdite di vernice attraverso il tubo di drenaggio.	Lo spruzzatore è in sovrappressione.	Inviare lo spruzzatore al centro assistenza Graco/MAGNUM autorizzato.
La vernice perde dalla pompa.	Le guarnizioni della pompa sono usurate.	Sostituire le guarnizioni della pompa con il nuovo modulo ProXChange. Vedere pagina 36.
Il motore è caldo e funziona in modo intermittente. Il motore si spegne automaticamente a causa del calore eccessivo. Se non si pongono rimedi potrebbero verificarsi danni.	I fori di ventilazione nell'involucro sono ostruiti oppure lo spruzzatore è coperto.	Proteggere i fori di ventilazione dalle ostruzioni e dalla nebulizzazione eccessiva e tenere lo spruzzatore all'aria aperta.
	La prolunga è troppo lunga o il manometro non è abbastanza pesante.	Sostituire il cavo di prolunga. Vedere pagina 5.
	Il generatore elettrico non regolato in uso ha una tensione eccessiva.	Utilizzare un generatore elettrico con regolatore di tensione appropriato.
	È necessaria una sostituzione del motore.	Inviare lo spruzzatore al rivenditore, al distributore o al centro assistenza Graco/Magnum autorizzato.



# Spruzzatori su supporto 17H211, 17H214

## Spruzzatori su supporto 17H211, 17H214

Rif.	Coppia
	16 - 18 N•m (140-160 in-lb)
	3,5 - 4,0 N•m (30-35 in-lb)
	12 - 14 N•m (110-120 in-lb)

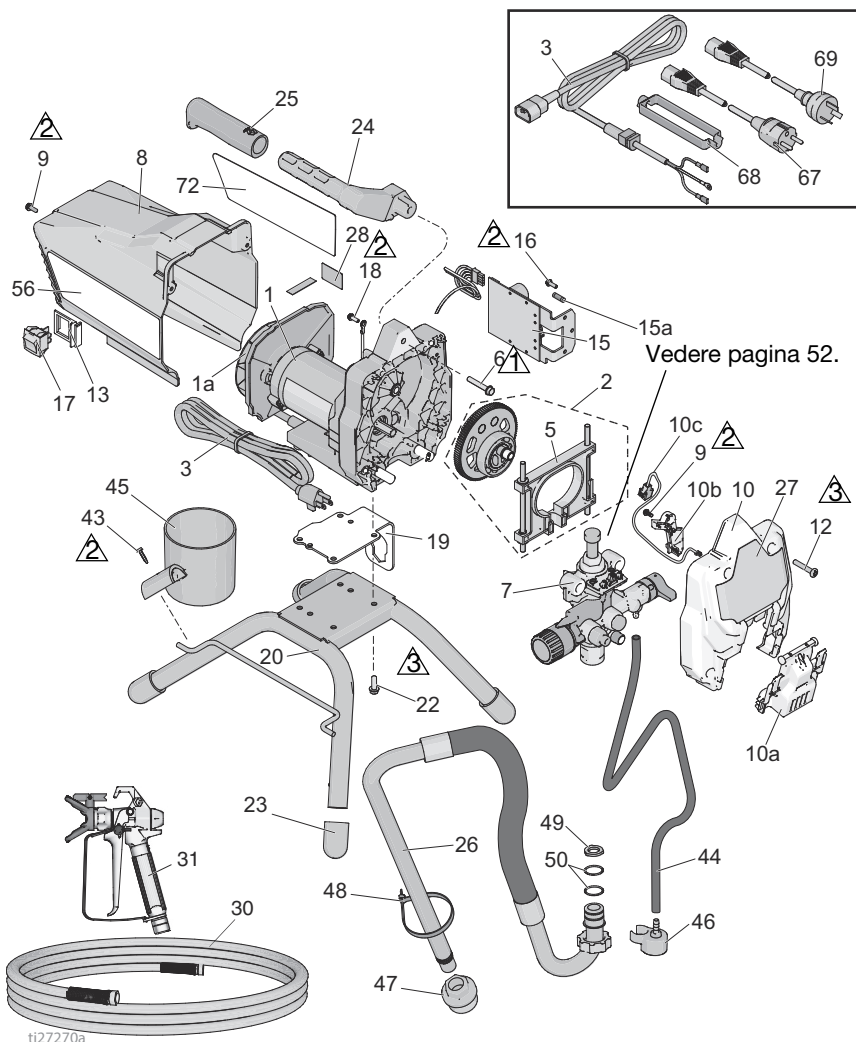

# Spruzzatori su supporto 17H211, 17H214

## Spruzzatori su supporto 17H211, 17H214 - Elenco ricambi



Rif.	Parte	Descrizione	Qtà	Rif.	Parte	Descrizione	Qtà
1*		KIT, motore <i>comprende 1a, 22</i>		24	276864	IMPUGNATURA, spruzzatore	1
	17F756	120 V, modello 17H211	1	25	116139	PRESA, impugnatura	1
	17F758	230 V, modello 17H214	1	26	17J883	TUBO, aspirazione, gruppo <i>include 44, 46, 47, 48, 49, 50,</i>	1
1a		KIT, ventola		27	17J025	ETICHETTA, anteriore	1
	287770	120 V, modello 17H211	1	30		FLESSIBILE, accoppiato, 1/4 poll. x 15,24 m (50 ft)	1
	16X980	230 V, modello 17H214	1				
2	17J863	KIT, ingranaggio e forcella <i>include 5</i>	1	240794		Modello 17H211	1
3		CAVO, alimentazione		247340		Modello 17H214	1
	17J173	120 V, modello 17H211	1				
	17L301	230 V, modello 17H214	1	31		PISTOLA, a spruzzo, SG3	1
5	17J864	KIT, pattino	1	288430		Modello 17H211	1
6	117493	VITE, macchina, testa esagonale con rondella	1	17J910		Modello 17H214	1
7	17J875	POMPA, volumetrica	1	43	122667	VITE, foro, testa esagonale con rondella	1
8	17J865	SCHERMO, motore <i>include 9, 56</i>	1	44	17J884	TUBO, drenaggio <i>include 46, 48</i>	1
9	118444	VITE, lavorata, hwhd 10-24 x 0,5 poll.	3	45	15G838	COPPA, aspirazione/drenaggio	1
10	17J866	KIT, pannello, anteriore <i>include 9, 10a, 10b, 10c, 12</i>	1	46	244035	DEFLETTORE, spinato	1
10a	17F233	COPERCHIO, pompa, chiusura	1	47	276897	FILTRO, 7/8-14	1
10b	17F262	COPERCHIO, filo	1	48	404989	FASCETTA, tirante	1
10c	128551	CAVO, PC, jumper	1	49	115099	RONDELLA, flessibile	1
12	115478	VITE, lavorata, a testa troncoconica	4	50	117559	O-ring	2
13	15X737	INTERRUTTORE, staffa	1	56▲		ETICHETTA, avvertenza	1
15		KIT, controllo <i>include 15a, 16</i>		17J027		Modello 17H211	1
	17J867	120 V, modello 17H211	1	17K017		Modello 17H214	1
	17J885	230 V, modello 17H214	1	57▲		SCHEDA, avviso medico (non mostrata)	1
15a	119276	FUSIBILE, 12,5 A ad azione lenta, 110 V/ 120 V	1	222385		EN, ES, FR	1
	129882	FUSIBILE, 6,3 A ad azione lenta, 230 V	1	17A134		EN, ZH, KO	1
16	117501	VITE, Plastite	1	67	242001	SET CAVO, modello UE 17H214	1
17	118899	INTERRUTTORE, a bilanciere	1	68	195551	FERMO, spina modello 17H214	1
18	115498	VITE, macchina, scanalata, testa esagonale con rondella	1	69	242005	SET CAVO, modello AU 17H214	1
19	17G329	PIASTRA, motore, supporto	1	72	17J026	ETICHETTA, laterale, GX 19	1
20	15E823	TELAIO, montaggio su supporto	1				
22	260212	VITE, hw, autofilettante	4				
23	15G857	TAPPO, asta	4				

\*Per il Kit spazzole del motore ordinare 17U193.

▲ Le etichette di pericolo e di avvertenza, le targhette e le schede di ricambio sono disponibili gratuitamente.

# Parti degli spruzzatori su carrello 18H284, 18H285

## Parti degli spruzzatori su carrello 18H284, 18H285

Rif.	Coppia
	3,5-4,0 N•m (30-35 in-lb)
	12-14 N•m (110-120 in-lb)
	5-6 N•m (45-55 in-lb)

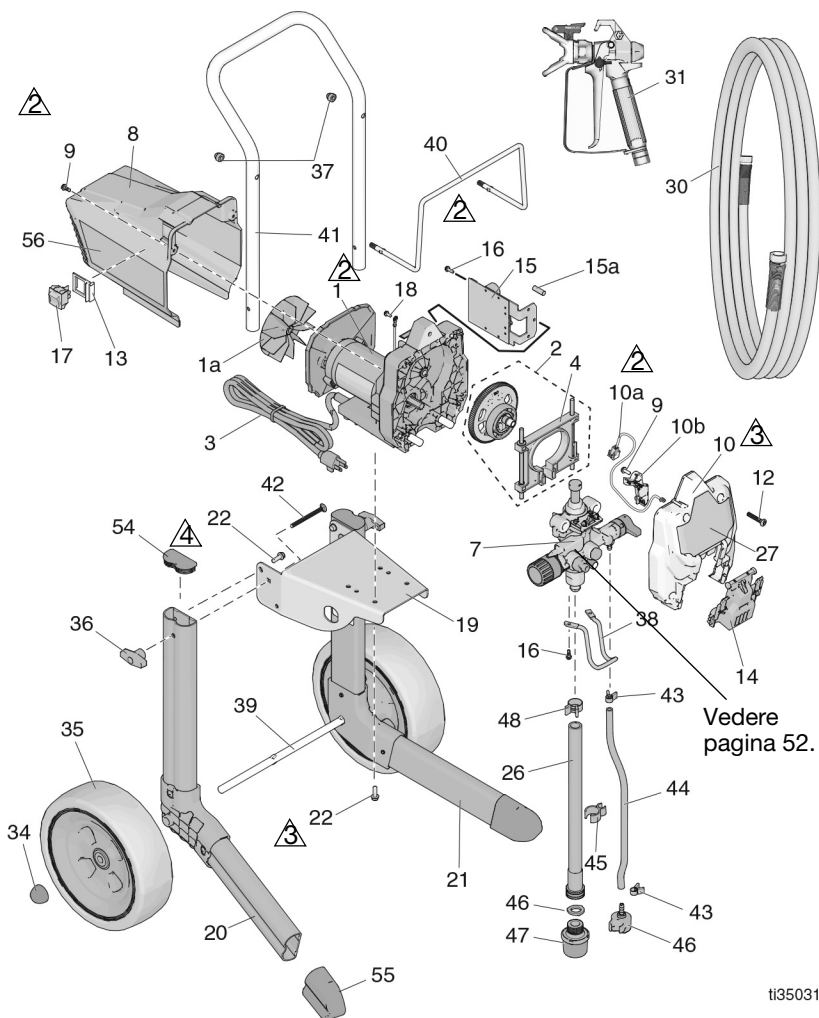

ti35031a

# Parti degli spruzzatori su carrello 18H284, 18H285

## Spruzzatori su carrello 18H284, 18H285- Elenco ricambi

Rif.	Parte	Descrizione	Qtà	Rif.	Parte	Descrizione	Qtà
1	17F756	MOTORE, 120 V <i>include 1a, 22</i>	1	34	112612	CAPPUCCIO, mozzo	2
1a	287770	VENTOLA	1	35	24Y324	RUOTA <i>include 34</i>	2
2	17J863	KIT, ingragnaggio e pattino	1	36	115480	MANOPOLA, impugnatura a T	2
3	17J175	CAVO, alimentazione	1	37	120689	DADO, esagonale cieco, 5/16-18	2
4	17J864	KIT, pattino	1	38	17J430	GANCIO, secchio	1
7	17J874	KIT, pompa completa	1	39	15R602	ASSE, carrello	1
8	17J865	SCHERMO, motore, <i>include 9 ed etichette</i>	1	40	16H350	RACK, flessibile	1
9	118444	VITE, lavorata, hwhd 10-24 x 0,5 poll.	3	41	16H354	IMPUGNATURA, carrello	1
10	17J866	COPERCHIO, anteriore <i>include 9, 10a, 10b, 12, 14</i>	1	42	120788	VITE, carrello	2
10a	128551	CAVO, ponticello, PC	1	43	115489	MORSETTO, tubo di drenaggio	1
10b	17F262	COPERCHIO, filo	1	44	195108	TUBO, drenaggio	1
12	115478	VITE, lavorata, a testa troncoconica	4	45	195400	CLIP, molla	1
13	15X737	INTERRUTTORE, staffa	1	46	244035	DEFLETTORE, a barbe	1
14	17F233	COPERCHIO, pompa, chiusura	1	47	288716	FILTRO, ingresso	1
15	17J867	KIT, scheda di controllo 120 V <i>include 15a, 16</i>	1	48	116295	MORSETTO, tubo	1
15a	119276	FUSIBILE, 12,5 A ritardato	1	49	115099	RONDELLA, flessibile	1
16	117501	VITE, Plastite	3	54	15J699	CAPPUCCIO, tubo	2
17	24Y329	KIT, interruttore, riparazione <i>include 13</i>	1	55	15J695	CAPPUCCIO, tubo	2
18	115498	VITE, macchina, scanalata, testa esagonale con rondella	1	56▲	17J027	ETICHETTA, avvertenza	1
19	17G541	PIASTRA, motore, supporto	1	57▲	179960	SCHEDA, avvertenze di carattere medico (non in figura)	1
20	262014	SUPPORTO, destro <i>include 22, 54, 55</i>	1	61	115648	VALVOLA, Power Flush (non in figura)	1
21	262012	SUPPORTO, sinistro <i>include 22, 54, 55</i>	1	62	17V354	FLUIDO, Pump Armor 0,236 l (8 oz) (non in figura)	1
22	260212	VITE, hwh, autofilettante	8	64	18H123	TARGHETTA, da appendere, ugello (non in figura)	1
26	24V073	TUBO, aspirazione, gruppo <i>include 26a, 43, 44, 45, 46, 47, 48, 49, 61</i>	1	65▲	15G026	TARGHETTA, avvertenza, tubo (non mostrato)	1
26a	16H348	TUBO, aspirazione <i>include 49</i>	1		17J873	KIT, conversione, lacche, carrello (venduto separatamente)	1
27	17J025	ETICHETTA, anteriore, GX19	1	▲	222385	ETICHETTA, avvertenza, avviso medico (EN, ES, FR)	1
30	247340	FLESSIBILE, accoppiato, 1/4 poll. x 15,24 m (50 ft)	1	▲ Le etichette di pericolo e di avvertenza, le targhette e le schede di ricambio sono disponibili gratuitamente.			
31	25P833	PISTOLA, a spruzzo, SG3	1				

# Spruzzatori su supporto DI 24Y680, 17G183, 17H218, 17H219, 17H221, 18H203

Rif.	Coppia
	3,5 - 4,0 N•m (30-35 in-lb)
	12 - 14 N•m (110-120 in-lb)

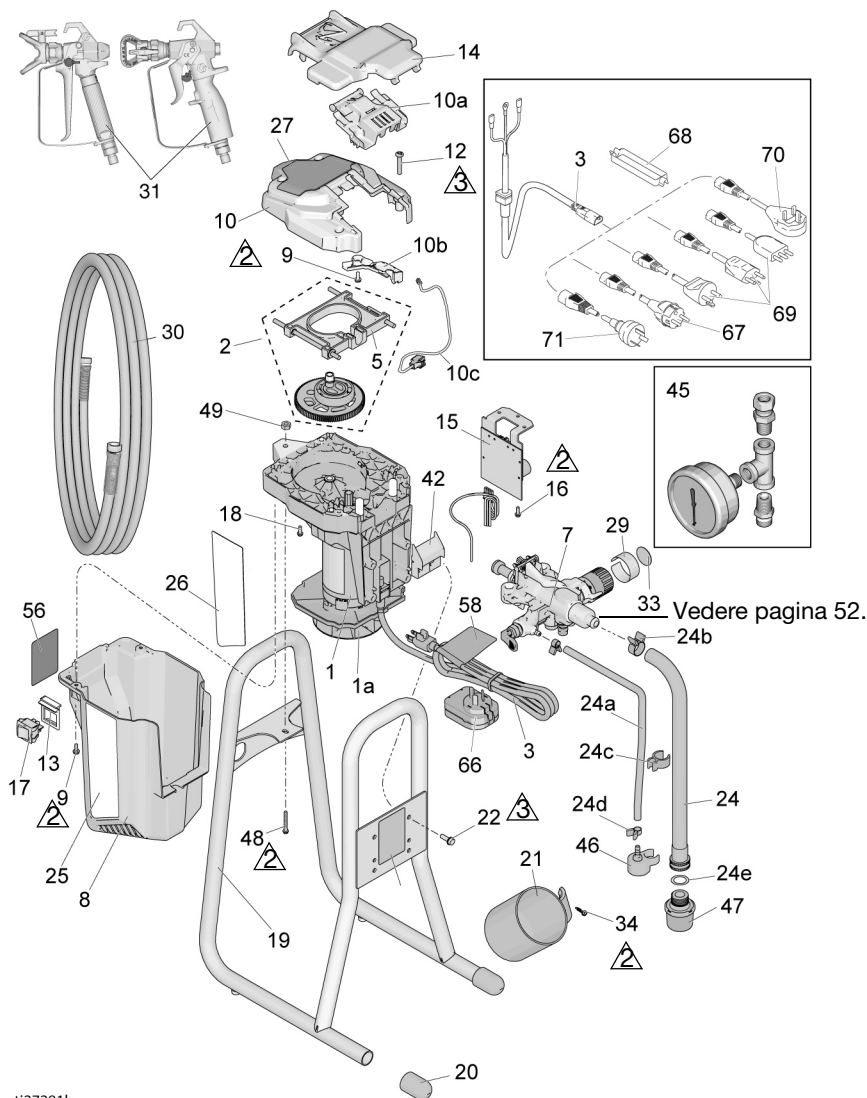

ti27281b



## Spruzzatori su supporto DI 24Y680, 17G183, 17H218, 17H219, 17H221 Elenco ricambi

Rif.	Parte	Descrizione	Qtà	Rif.	Parte	Descrizione	Qtà
1*		KIT, motore <i>comprende 1a, 22</i>		22	128795	VITE, hwh, autofilettante	4
	17K684	120 V, modello 24Y680 (Serie A)	1	24	17D161	TUBO, aspirazione, gruppo <i>include 24a-24e, 46, 47</i>	1
	17F757	120 V, modello 24Y680 (Serie B)	1	24a	195108	TUBO, drenaggio	1
	17L083	230 V, modelli 17G183, 17H218, 17H219, 17H221 (Serie A)	1	24b	116295	MORSETTO, tubo	1
	17F758	230 V, modelli 17G183, 17H218, 17H219, 17H221 (Serie B)	1	24c	195400	CLIP, tubo	1
				24d	115489	MORSETTO, tubo di drenaggio	2
1a	16X980	KIT, ventola	1	24e	115099	RONDELLA, flessibile	1
2	17J869	KIT, ingranaggio e forcella <i>include 5</i>	1	25	17J029	ETICHETTA, destra	1
3		CAVO, alimentazione		26	17J030	ETICHETTA, sinistra	1
	17J173	120 V, modello 24Y680	1	27	17J028	ETICHETTA, anteriore	1
	17J175	230 V, modello 17G183	1	30	247340	TUBO, accoppiato, 1/4 poll. x 50 ft	1
	17J405	230 V, modello 17H219, 17H221	1	31		PISTOLA, a spruzzo	
	19F991	230 V modello 18H203	1	17J910		Modelli 24Y680, 17G183, 17H218, 17H221	1
	17L301	230 V, modello 17H218	1	288427		Modello 17H219	1
5	17J864	KIT, pattino	1	34	122667	VITE, foro, testa esagonale con rondella	1
7	17J908	POMPA, volumetrica	1	41	17J444	FASCETTA, trasporto	1
8		SCHERMO, motore <i>include 9, 56</i>		42	17J277	VASSOIO, gocciolamento	1
	17K688	Modelli 24Y680, 17H219, 17H221 (Serie A)	1	45	245856	KIT, manometro, pressione modelli 17G183, 17H218	1
	17J865	Modelli 24Y680, 17H219, 17H221 (Serie B)	1	46	244035	DEFLETTORE, a barbe	1
	17L101	Modelli 17G183, 17H218 (Serie A)	1	47	288716	FILTRO	1
	17J887	Modelli 17G183, 17H218 (Serie B)	1	48	120736	VITE, esagonale, flangia	1
9	118444	VITE, lavorata, hwhd 10-24 x 0,5 poll.	3	49	102040	DADO, blocco, esagonale	1
10	17J866	KIT, pannello, anteriore <i>include 9, 10a, 10b, 10c, 12</i>	1	56▲		ETICHETTA, avvertenza	
10a	17F233	COPERCHIO, pompa, chiusura	1	17K018		Modelli 24Y680, 17H221	1
10b	17F262	COPERCHIO, filo	1	16G596		Modelli 17G183, 17H218	1
10c	128551	CAVO, PC, jumper	1	17K016		Modello 17H219	1
12	115478	VITE, lavorata, a testa troncoconica	4	57▲		SCHEDA, avviso medico (non mostrata)	
13	15X737	INTERRUTTORE, staffa	1	222385		EN, ES, FR	1
14	17J618	SCHERMO, vernice	1	17A134		EN, ZH, KO	1
15		KIT, controllo <i>include 15a, 16</i>		58▲		ETICHETTA, avvertenza, cavo	
	17J867	120 V, modello 24Y680	1	17K020		Modelli 24Y680, 17H221	1
	17J885	230 V, modelli 17G183, 17H218, 17H219, 17H221	1	15H087		Modello 17H219	1
15a	119276	FUSIBILE, 12,5 A ad azione lenta, 110 V/ 120 V	1	67	242001	SET CAVO, modello UE 17H218, 17H221, 17H219	1
	129882	FUSIBILE, 6,3 A ad azione lenta, 230 V	1	68	195551	FERMO, spina modelli 17H218, 17H221, 17H219	1
	117501	VITE, Plastite	1	69	287121	SET CAVO, Italia/Danimarca/ Svezia modello 17H218	1
17	118899	INTERRUTTORE, a bilanciere	1	70	17J242	SET CAVO, modello UK 17H218	1
18	115498	VITE, macchina, scanalata, testa esagonale con rondella	1	71	242005	SET CAVO, AU, modelli 17H221, 17H219	1
19	17F940	TELAIO, immersione diretta	1				
20	15G857	TAPPO, asta	2				
21	15G838	COPPA, aspirazione/drenaggio	1				

\*Per il Kit spazzole del motore ordinare 17U193.

▲ Le etichette di pericolo e di avvertenza, le targhette e le schede di ricambio sono disponibili gratuitamente.

# Spruzzatori con serbatoio 17F924, 17G184, 17H222, 17H223

Rif.	Coppia
	1,5 - 2 N•m (15-20 in-lb)
	3,5 - 4,0 N•m (30-35 in-lb)
	12 - 14 N•m (110-120 in-lb)

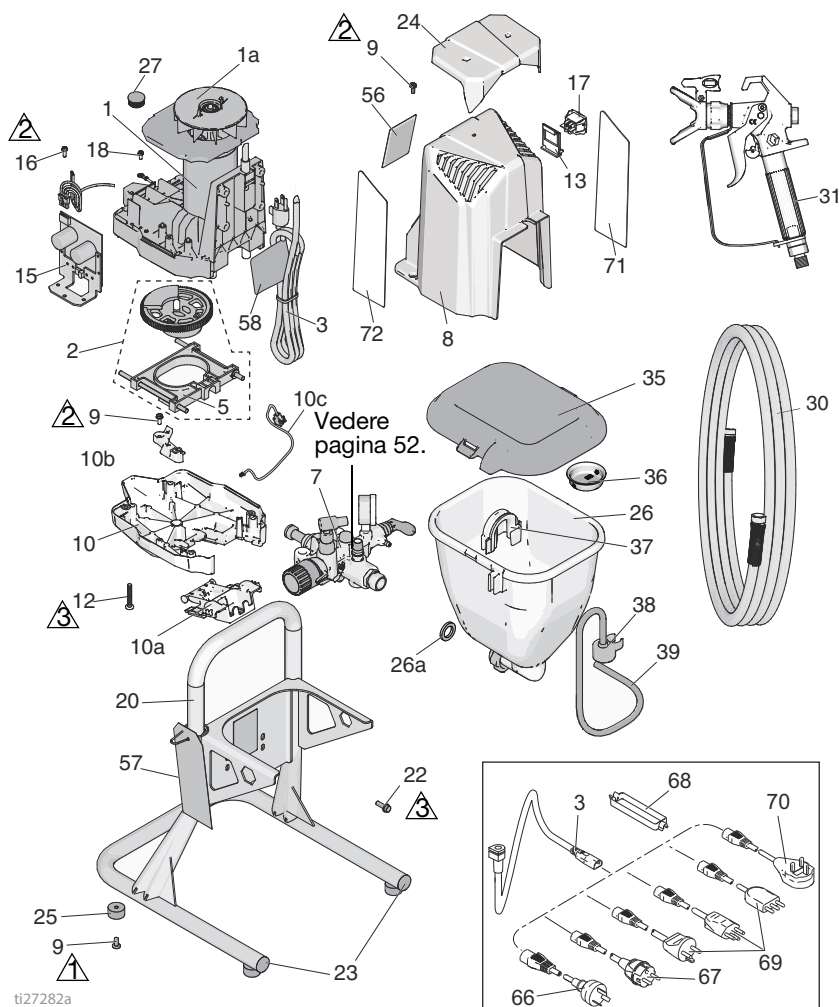





## Spruzzatori con serbatoio 17F924, 17G184, 17H222, 17H223 Elenco ricambi

Rif.	Parte	Descrizione	Qtà	Rif.	Parte	Descrizione	Qtà
1*		KIT, motore <i>comprende 1a, 22</i>		26	17J244	GRUPPO, tramoggia <i>include 26a, 35</i>	1
	17F757	120 V, modello 17F924	1	26a	115099	RONDELLA, flessibile	1
	17F758	230V, modelli 17G184, 17H222, 17H223	1	27	17J819	TAPPO	1
1a	16X980	KIT, ventola	1	30	214698	FLESSIBILE, accoppiato, 3/16 poll. x 7,6 m (25 ft)	1
2	17J863	KIT, ingranaggio e forcina <i>include 5</i>	1	31	17J261	PISTOLA, a spruzzo, FTX	1
3		CAVO, alimentazione		35	17H417	COPERCHIO, serbatoio	1
	17J173	Modello 17F924	1	36	112133	FILTRO, serbatoio	1
	17J175	Modello 17G184	1	37	17H419	CLIP, flessibile di drenaggio	1
	17L301	Modello 17H222, 17H223	1	38	244035	DEFLETTORE, a barbe	1
5	17J864	KIT, pattino	1	39	17K336	TUBO, drenaggio <i>include 37, 38</i>	1
7	17J909	POMPA, volumetrica	1	56▲		ETICHETTA, avvertenza	
8	17J887	SCHERMO, motore <i>include 9, 56</i>	1		17J912	Modello 17F924	1
9	118444	VITE, lavorata, hwhd 10-24 x 0,5 poll.	7		16G596	Modelli 17G184, 17H222	1
					17K016	Modello 17H223	1
10	17J866	KIT, pannello, anteriore <i>include 9, 10a, 10b, 10c, 12</i>	1	57▲		SCHEDA, avviso medico (non mostrata)	
					222385	EN, ES, FR	1
10a	17F233	COPERCHIO, pompa, chiusura	1		17A134	EN, ZH, KO	1
10b	17F262	COPERCHIO, filo	1	58▲		ETICHETTA, avvertenza, cavo	
10c	128551	CAVO, PC, jumper	1		15H085	Modello 17F924	1
12	115478	VITE, lavorata, a testa troncoconica	4		15H087	Modello 17H223	1
13	15X737	INTERRUTTORE, staffa	1	66	242005	SET CAVO, modello AU 17H223	1
15		KIT, controllo <i>include 15a, 16</i>		67	242001	SET CAVO, modello UE 17H222, 17H223	1
	17J867	120 V, modello 17F924	1	68	195551	FERMO, spina modelli 17H222, 17H223	1
	17J885	230V, modelli 17G184, 17H222, 17H223	1	69	287121	SET CAVO, Italia/ Danimarca/Svezia modello 17H222	1
15a	119276	FUSIBILE, 12,5 A ad azione lenta, 110 V/ 120 V	1	70	17J242	SET CAVO, modello UK 17H222	1
	129882	FUSIBILE, 6,3 A ad azione lenta, 230 V	1	71		ETICHETTA, lato sinistro	
16	117501	VITE, Plastite	1		17F947	Modelli 17F924, 17H223	1
17	118899	INTERRUTTORE, a bilanciere	1		17J041	Modelli 17G184, 17H222	1
18	115498	VITE, macchina, scanalata, testa esagonale con rondella	1	72		ETICHETTA, lato destro	
					17F946	Modelli 17F924, 17H223	1
20	17H426	TELAIO, serbatoio	1		17J039	Modelli 17G184, 17H222	1
22	128795	VITE, hw, autofilettante	4				
23	120151	FERMO, spina	2				
24	17H593	COPERCHIO, copertura	1				
25	17K640	SMORZATORE, piedino	4				

\*Per il Kit spazzole del motore ordinare 17U193.

▲ Le etichette di pericolo e di avvertenza, le targhette e le schede di ricambio sono disponibili gratuitamente.

## Gruppo pompa

Rif.	Coppia	Rif.	Serrare
	16 - 18 N•m (140-160 in-lb)		25 - 28 N•m (220-250 in-lb)
	30 - 37 N•m (270-330 in-lb)		36 - 43 N•m (320-380 in-lb)
	40 - 48 N•m (30-35 ft-lb)		

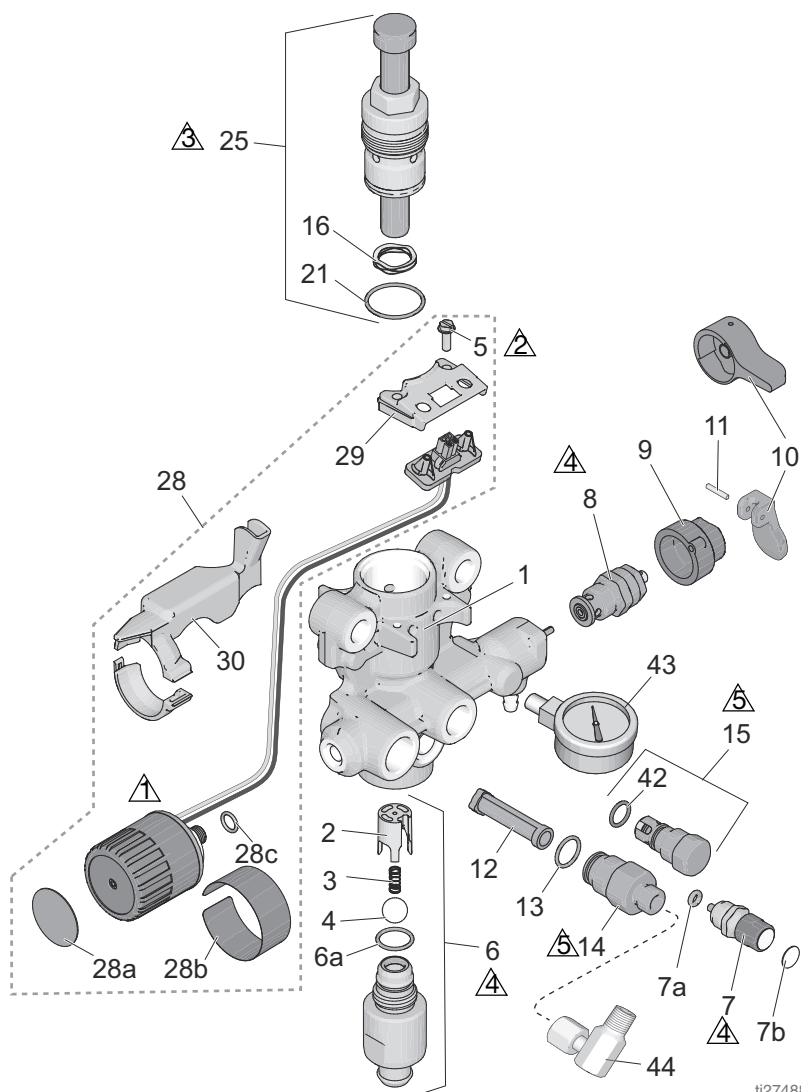

ti27488a

## Elenco ricambi della pompa

Rif.	Parte	Descrizione	Qtà	Rif.	Parte	Descrizione	Qtà
1	17G447	ALLOGGIAMENTO, pompa		12	288747	KIT, filtro (non installato su tutti i modelli).	1
	17H605	Modelli 17F924, 17G184, 17H222, 17H223	1	13	120776	GUARNIZIONE, o-ring	1
2	17D364	GUIDA, sfera	1	14	24Y327	KIT, riparazione, uscita <i>include 12, 13</i>	1
3	128336	MOLLA, di compressione	1	15	17J880	KIT, riparazione della valvola di uscita <i>include 42</i>	1
4	105445	SFERA, 0,5 poll.	1	16	128323	MOLLA, valvola	1
5	117501	VITE, lavorata, scanalata HWH	2	21	16D531	GUARNIZIONE, O-ring	1
6		KIT, sezione aspirazione <i>include 2, 3, 4, 6a</i>		25	24Y472	KIT, riparazione, pompa a pistone <i>include 16, 21</i>	1
	17J876	Modelli 24Y680, 17G183, 17H218, 17H219, 17H221	1	28		KIT, controllo pressione <i>include 5, 28a, 28b, 28c, 29, 30</i>	
	17J877	Modelli 17H211, 17H214	1	17J881		Modelli 17H211, 17H214	1
	17J924	Modelli 17F924, 17G184, 17H222, 17H223	1	17J927		Modelli 24Y680, 17F924, 17G183, 17G184, 17H218, 17H219, 17H221, 17H222, 17H223	1
6a	124582	GUARNIZIONE, o-ring	1	28a	15A464	ETICHETTA, comando	1
7	17J878	KIT, PushPrime <i>include 7a, 7b</i>	1	28b	17P739	ETICHETTA, controllo	1
7a	16P303	GUARNIZIONE, O-ring	1	28c	106555	O-ring	1
7b	17K420	ETICHETTA, PushPrime	1	29	17F227	STAFFA, connettore elettrico	1
8		KIT, valvola, drenaggio, <i>include 9, 10, 11</i>		30		KIT, schermo, filo	
	235014	Modelli 17H211, 17H214	1	17F229		Modelli 17H211, 17H214	1
	17J925	Modelli 24Y680, 17F924, 17G183, 17G184, 17H218, 17H219, 17H221, 17H222, 17H223	1	17J882		Modelli 24Y680, 17F924, 17G183, 17G184, 17H218, 17H219, 17H221, 17H222, 17H223	1
9		BASE, valvola		42	122486	GUARNIZIONE, o-ring	1
	224807	Modelli 17H211, 17H214	1	43	16X147	MANOMETRO, pressione	1
10		IMPUGNATURA, valvola, drenaggio				Modelli 17F924, 17G184, 17H222, 17H223	
	187625	Modelli 17H211, 17H214	1	44	155541	RACCORDO, girevole	1
	15Y185	Modelli 24Y680, 17F924, 17G183, 17G184, 17H218, 17H219, 17H221, 17H222, 17H223	1			Modelli 17F924, 17G184, 17H222, 17H223	
		<i>include 11</i>					
11	111600	SPINOTTO, modelli scanalati 17H211, 17H214	1				

# Diagrammi di cablaggio

110/120 V

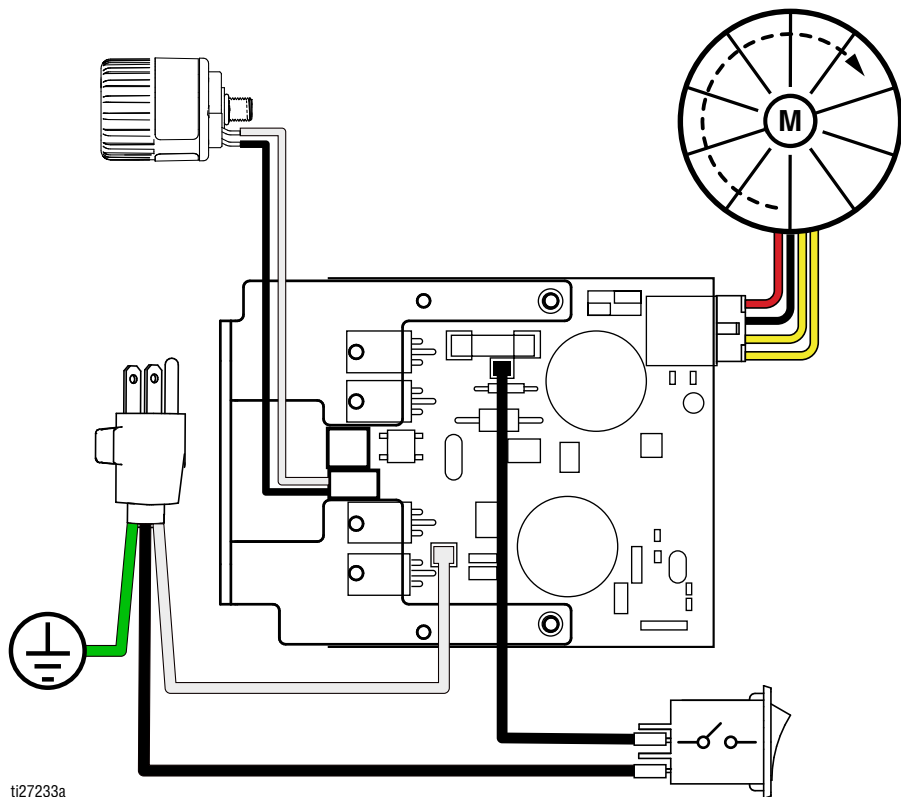

230V

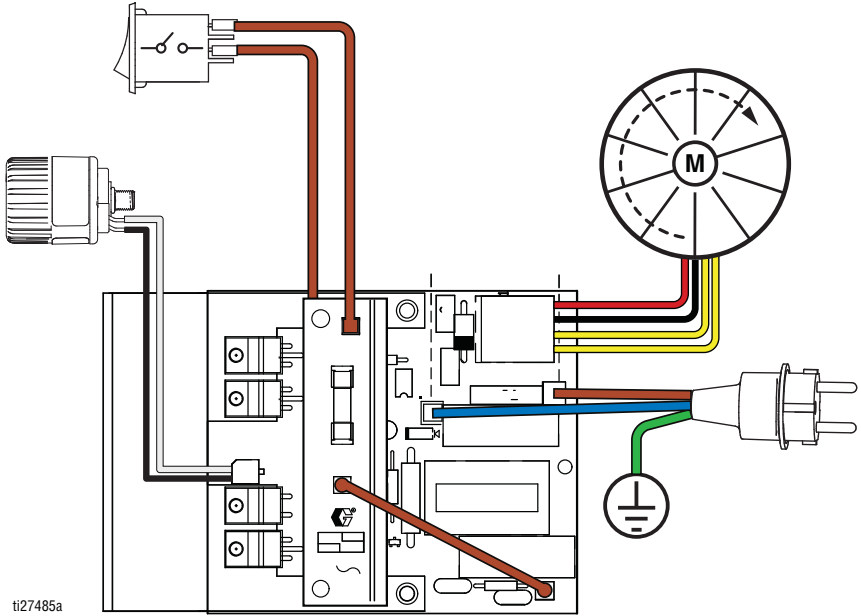

## Specifiche tecniche

GX 19, GX 21, FinishPro GX 19		
	USA	Metrico
<b>Spruzzatore</b>		
Pressione massima di esercizio del fluido	3000 psi	207 bar, 20,7 MPa
Erogazione massima		
GX 19/FinishPro GX 19	0,38 gpm	1,4 lpm
GX 21	0,47 gpm	1,8 lpm
Dimensioni massime dell'ugello		
GX 19/FinishPro GX 19	0,019 poll.	0,048 mm
GX 21	0,021 poll.	0,053 mm
Mandata del fluido npsm	1/4 poll.	1/4 poll.
Minimo del generatore	3500 W	
Requisiti di alimentazione		
GX 19	110–120 V, 8 A / 220–240 V, 5 A	
GX 21	110–120 V, 12 A / 220–240 V, 10 A	
<b>Dimensioni</b>		
Altezza		
Supporto	18,4 poll.	46,7 cm
Supporto DI	22 poll.	55,9 cm
Serbatoio	19,6 poll.	49,8 cm
Lunghezza		
Supporto	16,7 poll.	47,5 cm
Supporto DI	18,4 poll.	46,7 cm
Serbatoio	20,2 poll.	51,3 cm
Larghezza		
Supporto	13,5 poll.	34,3 cm
Supporto DI	12 poll.	30,5 cm
Serbatoio	13,5 poll.	34,3 cm
Peso		
Supporto	25 lb.	11,3 kg
Supporto DI	29 lb.	13,2 kg
Serbatoio	28 lb.	12,1 kg
Intervallo di temperatura di stoccaggio ◆❖	da -30° a 160°F	da -35° a 71°C
Intervallo di temperatura di funzionamento ✓	da 40° a 115°F	da 4° a 46°C



GX 19, GX 21, FinishPro GX 19		
	USA	Metrico
Rumore**		
Pressione sonora	83 dBa*	
Potenza sonora	93 dBa*	
Materiali della struttura		
Materiali a contatto con il fluido per tutti i modelli	Acciaio inossidabile, ottone, cuoio, ultra-polietilene a peso molecolare alto (UHMWPE), carburo, nylon, alluminio, PVC, fluoroelastomero	
Note		
* La pressione di avviamento e lo spostamento per ciclo variano sulla base delle condizioni di aspirazione, della testa di scarico, della pressione dell'aria e del tipo di fluido.		
** Pressione sonora misurata a 1 metro (3 piedi) dall'apparecchiatura. Potenza sonora misurata in base allo standard ISO-9614.		
◆ Quando la pompa è immagazzinata con fluido antigelo La pompa si danneggia se l'acqua o la vernice latex si congela al suo interno.		
❖ Le parti di plastica possono danneggiarsi a seguito di un impatto in condizioni di bassa temperatura.		
✓ La variazione di viscosità della vernice a temperature molto basse o molto alte può influire sul rendimento dello spruzzatore.		

## Proposizione California 65

### RESIDENTI IN CALIFORNIA

 **AVVERTENZA:** rischio di cancro e problemi riproduttivi – [www.P65warnings.ca.gov](http://www.P65warnings.ca.gov).

# Specifiche tecniche

GX FF		
	USA	Metrico
Spruzzatore		
Pressione massima di esercizio del fluido	3000 psi	207 bar, 20,7 MPa
Erogazione massima	0,38 gpm	1,4 lpm
Dimensioni massime dell'ugello	0,019 poll.	0,048 mm
Mandata del fluido npsm	1/4 poll.	1/4 poll.
Minimo del generatore	1500 W	
Requisiti di alimentazione	110–120 V, 8 A / 220–240 V, 5 A, 1 Ø	
Dimensioni		
Altezza	19,6 poll.	49,8 cm
Lunghezza	20,2 poll.	51,3 cm
Larghezza	13,5 poll.	34,3 cm
Peso	31 lb.	14,1 kg
Range di temperatura di stoccaggio ♦ ❖	da -30° a 160°F	da -35° a 71°C
Intervallo di temperatura di funzionamento ✓	da 40° a 115°F	da 4° a 46°C
Rumore**		
Pressione sonora	83 dBa*	
Potenza sonora	93 dBa*	
Materiali della struttura		
Materiali a contatto con il fluido per tutti i modelli	Acciaio inossidabile, ottone, cuoio, ultra-polietilene a peso molecolare alto (UHMWPE), carburo, nylon, alluminio, PVC, fluoroelastomero	
Note		
* La pressione di avviamento e lo spostamento per ciclo variano sulla base delle condizioni di aspirazione, della testa di scarico, della pressione dell'aria e del tipo di fluido.		
** Pressione sonora misurata a 1 metro (3 piedi) dall'apparecchiatura. Potenza sonora misurata in base allo standard ISO-9614.		
♦ Quando la pompa è immagazzinata con fluido antigelo La pompa si danneggia se l'acqua o la vernice latex si congela al suo interno.		
❖ Le parti di plastica possono danneggiarsi a seguito di un impatto in condizioni di bassa temperatura.		
✓ La variazione di viscosità della vernice a temperature molto basse o molto alte può influire sul rendimento dello spruzzatore.		

## Garanzia standard Graco

Graco garantisce che tutte le apparecchiature cui si fa riferimento nel presente documento, prodotte da Graco e recanti il suo marchio, sono esenti da difetti nei materiali e nella manodopera alla data di vendita all'acquirente originale. Fatta eccezione per le garanzie a carattere speciale, esteso o limitato applicate da Graco, l'azienda provvederà a riparare o sostituire qualsiasi parte dell'apparecchiatura di cui abbia accertato la condizione difettosa per un periodo di dodici mesi a decorrere dalla data di vendita. La presente garanzia si applica solo alle apparecchiature che vengono installate, utilizzate e di cui viene eseguita la manutenzione secondo le raccomandazioni scritte di Graco.

La presente garanzia non copre la normale usura, né alcun malfunzionamento, danno o usura causati da installazione scorretta, applicazione impropria, abrasione, corrosione, manutenzione inadeguata o impropria, negligenza, incidenti, manomissione o sostituzione di componenti con prodotti non originali Graco e pertanto Graco declina ogni responsabilità rispetto alle citate cause di danno. Graco non potrà essere ritenuta responsabile neppure per eventuali malfunzionamenti, danni o usura causati dall'incompatibilità delle apparecchiature Graco con strutture, accessori, apparecchiature o materiali non forniti da Graco o con progettazioni, produzioni, installazioni, funzionamenti o manutenzioni errate di strutture, accessori, apparecchiature o materiali non forniti da Graco.

La presente garanzia è condizionata al reso prepagato dell'apparecchiatura ritenuta difettosa a un distributore autorizzato Graco affinché ne verifichi il difetto dichiarato. Se il difetto dichiarato viene verificato, Graco riparerà o sostituirà senza alcun addebito tutti i componenti difettosi. L'apparecchiatura sarà restituita all'acquirente originale con trasporto prepagato. Se l'ispezione non rileva difetti nei materiali o nella lavorazione, le riparazioni saranno effettuate a un costo ragionevole che include il costo dei componenti, la manodopera e il trasporto.

**QUESTA GARANZIA È ESCLUSIVA E SOSTITUISCE TUTTE LE ALTRE GARANZIE, ESPLICITE O IMPLICITE INCLUSE, MA SOLO A TITOLO ESEMPLIFICATIVO, EVENTUALI GARANZIE DI COMMERCIALITÀ O IDONEITÀ PER SCOPI PARTICOLARI.**

L'unico obbligo di Graco e il solo rimedio a disposizione dell'acquirente per eventuali violazioni della garanzia sono quelli indicati in precedenza. L'acquirente accetta che nessun altro rimedio (ivi compresi, a titolo esemplificativo ma non esaustivo, danni accidentali o consequenziali derivanti dalla perdita di profitto, mancate vendite, lesioni alle persone o danni alle proprietà o qualsiasi altra perdita accidentale o consequenziale) sia messo a sua disposizione. Qualsiasi azione legale per violazione della garanzia dovrà essere intrapresa entro due (2) anni dalla data di vendita.

**GRACO NON RILASCIA ALCUNA GARANZIA E NON RICONOSCE ALCUNA GARANZIA IMPLICITA DI COMMERCIALITÀ E ADATTABILITÀ A SCOPI PARTICOLARI RELATIVAMENTE AD ACCESSORI, ATTREZZATURE, MATERIALI O COMPONENTI VENDUTI MA NON PRODOTTI DA GRACO.** Tali articoli venduti, ma non prodotti, da Graco (come motori elettrici, interruttori, tubi flessibili, ecc.) sono coperti dalla garanzia, se esiste, dei rispettivi fabbricanti. Graco fornirà all'acquirente un'assistenza ragionevole in caso di reclami per violazione di queste garanzie.

In nessun caso Graco sarà responsabile di danni indiretti, accidentali, speciali o consequenziali derivanti dalla fornitura da parte di Graco dell'apparecchiatura di seguito riportata o per la fornitura, il funzionamento o l'utilizzo di qualsiasi altro prodotto o altro articolo venduto, a causa di violazione del contratto, della garanzia, per negligenza di Graco o altro.

# Informazioni Graco

Per le informazioni aggiornate sui prodotti Graco, visitare il sito [www.graco.com](http://www.graco.com).

Per informazioni sui brevetti, visitare [www.graco.com/patents](http://www.graco.com/patents).

**PER INVIARE UN ORDINE**, contattare il distributore GRACO o chiamare il numero 1-800-690-2894 per individuare il distributore più vicino.

*Tutte le informazioni e le illustrazioni contenute nel presente documento sono basate sui dati più aggiornati disponibili al momento della pubblicazione.*

*Graco si riserva il diritto di apportare modifiche in qualunque momento senza preavviso.*

Traduzione delle istruzioni originali. This manual contains Italian. MM 3A3212

**Sede generale Graco:** Minneapolis

**Uffici internazionali:** Belgio, Cina, Giappone, Corea

**GRACO INC. AND SUBSIDIARIES • P.O. BOX 1441 • MINNEAPOLIS MN 55440-1441 • USA**

**Copyright 2015, Graco, Inc. Tutti gli stabilimenti di produzione Graco hanno ottenuto la certificazione ISO 9001.**

[www.graco.com](http://www.graco.com)

Revisione N, aprile 2024