

Fonctionnement, pièces



Pulvérisateurs airless électriques GX

3A3295P

FR

Pour un usage professionnel uniquement.
Systeme non homologué pour une utilisation dans les atmosphères explosives ou zones dangereuses. Pour l'application mobile et sans air de peintures et revêtements architecturaux.

Modèles : GX

Pression de service maximum 3 000 psi (207 bar, 20,7 MPa)

Voir page 4 pour plus de renseignements sur les autres modèles.



Instructions de sécurité importantes

Lire tous les avertissements et instructions de ce manuel, des manuels associés et se trouvant sur l'appareil, notamment au niveau du cordon d'alimentation. Se familiariser avec les commandes et l'utilisation appropriée de l'équipement. Conserver ces instructions.

Manuels afférents

Pistolet – 311861 (FTX) 312830 (SG3) Pompe – 3A3172

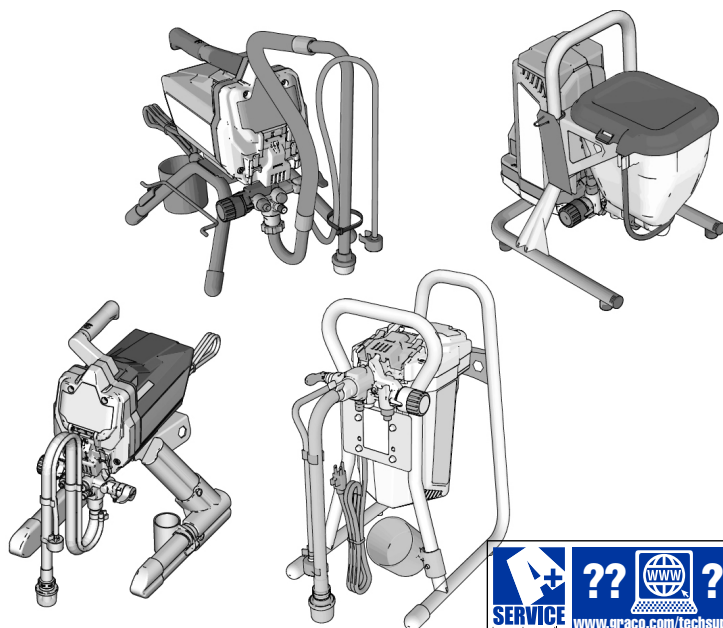

ti27285c







Utiliser uniquement des pièces de rechange d'origine Graco.
L'utilisation de pièces de rechange d'une marque autre que Graco peut annuler la garantie.

Table des matières

Modèles	4
Informations importantes destinées à l'utilisateur	5
Avvertissements	6
Connaître le pulvérisateur	10
Modèles sur pied 17H211, 17H214	10
Modèles sur pied 18H284, 18H285	11
Diam. int. modèles sur pied	12
Modèles à trémie	13
Configuration	14
Démarrage	16
Procédure de décompression	16
Rinçage du produit de stockage	18
Remplissage de la pompe	20
Remplissage du pistolet	20
Comment pulvériser	21
Installation de la buse de pulvérisation	21
Pulvérisation	21
Réglage de la pression	22
Sélection de la buse et de la pression	22
Techniques de pulvérisation	23
Actionnement du pistolet	23
Visée du pistolet	23
Qualité du jet de pulvérisation	23
Débouchage de la buse	24
Nettoyage	25
Nettoyage dans un seau	25
Rinçage forcé	27
Rinçage de la trémie	29
Nettoyage du filtre pour fluide InstaClean™	31
Nettoyage du pistolet	31
Stockage	32
Référence	33
Choix d'une buse de pulvérisation	33
Compatibilité des produits de nettoyage	33
Instructions de mise à la terre statique	34
Guide de référence rapide	35
Maintenance	36
Flexibles airless	36
Buses de pulvérisation	36
Réparation de la pompe	36

Dépannage	39
Remarques	43
Pulvérisateurs sur pied 17H211, 17H214	44
Nomenclature des pièces de pulvérisateurs sur pied 17H211, 17H214	45
Pièces du pulvérisateur sur pied 18H284, 18H285	46
Nomenclature des pièces de pulvérisateurs sur pied 18H284, 18H285	47
Pulvérisateurs sur pied DI 24Y680, 17G183, 17H218, 17H219, 17H221, 18H203 ...	48
Nomenclature des pièces de pulvérisateurs sur pied DI 24Y680, 17G183, 17H218, 17H219, 17H221	49
Pulvérisateurs à trémie 17F924, 17G184, 17H222, 17H223	50
Nomenclature des pièces de pulvérisateurs à trémie 17F924, 17G184, 17H222, 17H223	51
Ensemble de pompe	52
Nomenclature des pièces de la pompe	53
Schémas de câbles	54
110/120 V	54
230 V	55
Caractéristiques techniques	56
Garantie standard de Graco	59
Informations Graco	60

Modèles

	VCA	Modèle	Pied	Diam. int. pied	Trémie
 Intertek 110474 Certifié CAN/CSA C22.2 n° 68 Conforme à la norme UL 1450	120 États-unis	GX 19	17H211		
		FinishPro GX 19			17F924
SA et Brésil	230 Schuko®	GX 21		17H221	
CA et Brésil et Mexique	110	GX 21		24Y680	
	230 Europe Multi	GX 21		17H218	
		GX FF			17H222
	230 Schuko	GX 21		17G183	
		GX FF			17G184
	230 Afrique du Sud	GX 21		18H203	
230	GX19	18H284			
	230	GX19	18H285		
	230 Schuko Asie/ANZ	GX 21		17H219	
		GX 19	17H214		
		GX 19			17H223

Informations importantes destinées à l'utilisateur

Merci de votre achat !

Avant d'utiliser votre pulvérisateur, veuillez lire ce manuel d'instructions pour obtenir des instructions complètes concernant la bonne utilisation et les avertissements de sécurité.

Ce pulvérisateur est conçu pour vous fournir des performances de pulvérisation de pointe avec les peintures et revêtements architecturaux à base d'eau et à base d'huile (type essence minérale). Cette fiche d'information destinée à l'utilisateur a pour but de vous aider à comprendre les types de produits que vous pouvez utiliser avec votre pulvérisateur.

Veuillez lire les informations sur l'étiquette du réservoir du produit afin de déterminer s'il peut être utilisé avec votre pulvérisateur. Demander une fiche technique de santé-sécurité (FTSS) à votre fournisseur. L'étiquette du récipient et la FDS décrivent le produit et les précautions spécifiques à prendre.

Les peintures, revêtements et produits de nettoyage appartiennent généralement à l'une des **3 catégories de base** suivantes :



À BASE D'EAU : L'étiquette du réservoir doit indiquer que le produit peut être nettoyé avec de l'eau et du savon. Votre pulvérisateur est compatible avec ce type de produit. Votre pulvérisateur n'est **PAS** compatible avec des produits nettoyants agressifs comme l'eau de Javel.



À BASE D'HUILE : L'étiquette du réservoir doit indiquer que le produit est COMBUSTIBLE et qu'il peut être nettoyé avec des essences minérales ou du diluant pour peinture. La FTSS doit indiquer que le point d'éclair du produit est supérieur à 100° F). Votre vaporisateur est compatible avec ce type de produit. Utiliser les produits à base d'huile à l'extérieur ou dans une pièce bien ventilée traversée par un courant d'air. Consulter les avertissements de sécurité de ce manuel.



INFLAMMABLE : Ce type de produit contient des solvants inflammables tels que du xylène, du toluène, du naphte, du butanone, du diluant pour laque, de l'acétone, de l'alcool dénaturé et de la térébenthine. L'étiquette du réservoir doit indiquer que ce produit est **INFLAMMABLE**. Ce type de produit n'est **PAS** compatible et donc **NE PEUT PAS** être utilisé.

Avertissements

Les avertissements suivants concernent la configuration, l'utilisation, la mise à la terre, la maintenance et la réparation de cet équipement. Le point d'exclamation est un avertissement général tandis que les symboles de danger font référence aux risques associés à une procédure particulière. Lorsque ces symboles apparaissent dans le texte du présent manuel ou sur des étiquettes d'avertissement, se reporter à ces avertissements. Les symboles de danger et avertissements spécifiques au produit qui ne sont pas mentionnés dans cette section pourront, le cas échéant, apparaître dans le texte du présent manuel.

AVERTISSEMENT



MISE À LA TERRE

Ce produit doit être mis à la terre. En cas de court-circuit, la mise à la terre réduit les risques de décharge électrique en assurant une échappatoire au courant électrique. Ce produit est muni d'un cordon doté d'un fil de terre avec fiche de mise à la terre appropriée. La prise doit être branchée sur une prise électrique secteur réalisée et mise à la terre conformément à l'ensemble des codes et réglementations applicables au niveau local.

- Une mise à la terre incorrecte peut provoquer un risque de décharge électrique.
- Lors d'une réparation ou d'un remplacement du cordon électrique ou de la prise, ne pas raccorder le conducteur de terre à toute borne à fiche plate.
- Le fil de terre est celui dont le revêtement isolant est de couleur verte avec ou sans lignes jaunes.
- Consulter un électricien qualifié ou une personne qualifiée du service d'entretien en cas de doutes sur la mise à la terre du produit ou si les instructions relatives à la mise à la terre ne sont pas bien comprises.
- Ne pas modifier la prise fournie ; si elle ne rentre pas dans la prise d'alimentation, faites installer une prise conforme par un électricien qualifié.
- Ce matériel est conçu pour être branché sur un circuit de 120 V ou 230 V ; sa prise de terre est semblable à celles illustrées sur la figure ci-dessous.

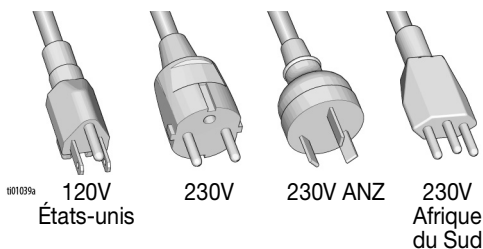

- Brancher ce produit uniquement sur une prise conçue pour en recevoir la fiche de mise à la terre.
- Ne pas utiliser d'adaptateur.

Rallonges électriques :

- Utiliser uniquement une rallonge électrique à 3 conducteurs équipée d'une fiche de mise à la terre et d'une prise de terre compatible avec la fiche du produit.
- S'assurer que la rallonge électrique n'est pas endommagée. S'il est nécessaire d'utiliser une rallonge, utiliser un conducteur d'un calibre 12 AWG (2,5 mm²) au minimum pour acheminer le courant dont le produit a besoin.
- L'utilisation d'une rallonge plus petite aura comme conséquences des chutes de tension et une surchauffe.

Calibre de fil		Longueur
AWG (American Wire Gauge)	Mesure	Maximum
16	1,5 mm ²	25 pi. (8 m)
12	2,5 mm ²	50 pi. (15 m)

**AVERTISSEMENT****RISQUES D'INCENDIE ET D'EXPLOSION**

Des vapeurs inflammables (telles que les vapeurs de solvant et de peinture) dans la zone de travail peuvent s'enflammer ou exploser. Afin d'éviter un incendie ou une explosion :

- ne pas pulvériser des produits combustibles à proximité d'une flamme nue ou de sources d'inflammation comme des cigarettes, des moteurs ou un équipement électrique.
- Si de la peinture ou du solvant traverse l'équipement, cela risque de provoquer de l'électricité statique. L'électricité statique crée un risque d'incendie ou d'explosion en présence de vapeurs de peinture ou de solvant. Tous les éléments du système de pulvérisation, y compris la pompe, l'ensemble des flexibles, le pistolet de pulvérisation et les objets dans et autour de la zone de pulvérisation, doivent être correctement mis à la terre pour éviter une décharge électrostatique et des étincelles. Utiliser des flexibles de pulvérisateur de peinture airless Graco haute pression, conducteurs ou mis à la terre.
- S'assurer que tous les récipients et systèmes de récupération sont correctement mis à la terre pour éviter une décharge électrostatique. Ne pas utiliser de garnitures de seau, sauf si celles-ci sont antistatiques ou conductrices.
- Raccorder l'équipement à une prise reliée à la terre et utiliser des rallonges électriques mises à la terre. Ne pas utiliser d'adaptateur de 3 à 2 broches.
- Ne pas utiliser de peintures ou de solvants contenant des hydrocarbures halogénés.
- Ne jamais pulvériser des matériaux inflammables ou des liquides combustibles dans une zone confinée.
- S'assurer que la zone de pulvérisation est bien ventilée. S'assurer que l'endroit est bien ventilé.
- Le pulvérisateur génère des étincelles. Conserver l'ensemble de pompe dans une zone bien ventilée à au moins 20 pi. (6,1 m) de la zone de pulvérisation lors des opérations de pulvérisation, de rinçage, de nettoyage ou d'entretien. Ne pas pulvériser l'ensemble de pompe.
- Ne pas fumer dans la zone de pulvérisation et ne pas pulvériser en présence d'étincelles ou de flammes.
- Dans la zone de pulvérisation, ne pas actionner d'interrupteurs, ne pas faire tourner de moteurs et éviter toute autre source d'étincelles.
- La zone doit être propre et aucun récipient de peinture ou de solvant, aucun chiffon imprégné de peinture, de solvant ou de tout autre produit inflammable ne doit s'y trouver.
- S'assurer de connaître la composition des peintures et des solvants pulvérisés. Lire toutes les fiches techniques de santé-sécurité (FTSS) et les étiquettes fournies avec les réservoirs de peintures et de solvants. Suivre les instructions de sécurité du fabricant des peintures et des solvants.
- Mettre toujours à disposition des dispositifs d'extinction d'incendie en bon état de marche.

AVERTISSEMENT



RISQUES D'INJECTION CUTANÉE

La pulvérisation sous haute pression est susceptible d'injecter des produits toxiques dans le corps et de provoquer des blessures graves. En cas d'injection, **consulter immédiatement un médecin en vue d'une intervention chirurgicale.**



- Ne pas diriger ni utiliser le pistolet sur une personne ou un animal.
- Ne pas mettre les mains ou une partie quelconque du corps devant la sortie du pulvérisateur. Par exemple, ne jamais essayer d'arrêter une fuite avec une partie du corps.



- Toujours utiliser le garde-buse. Ne pas pulvériser sans garde-buse.
- Utiliser les buses Graco.



- Nettoyer et changer les buses avec précaution. Si la buse se bouche pendant la pulvérisation, suivre la **Procédure de décompression** afin d'arrêter l'appareil et de relâcher la pression avant de retirer la buse pour la nettoyer.



- L'équipement reste sous pression même une fois hors tension. Ne pas laisser l'équipement branché ou sous pression sans surveillance. Suivre la **Procédure de décompression** si l'équipement n'est pas surveillé ou utilisé et avant l'entretien, le nettoyage ou le démontage de pièces.
- Vérifier les flexibles et les pièces pour voir s'ils sont endommagés. Remplacer tous les flexibles et pièces endommagés.
- Ce système est capable de produire une pression de 3 000 psi. Utiliser les pièces de rechange ou accessoires Graco qui sont classifiés avec un minimum de 3000 psi.
- Toujours verrouiller la gâchette à chaque arrêt de la pulvérisation. Vérifier que le verrouillage de la gâchette fonctionne correctement.
- Vérifier si tous les branchements sont bien sécurisés avant d'utiliser l'appareil.
- Veiller à bien savoir comment rapidement arrêter l'appareil et purger la pression. Se familiariser avec toutes les commandes afin de les connaître parfaitement.



RISQUES LIÉS AVEC UNE UTILISATION INCORRECTE DE L'ÉQUIPEMENT

Une utilisation incorrecte de l'équipement peut provoquer des blessures graves, voire mortelles.



- Toujours porter des lunettes et des gants de sécurité adaptés, ainsi qu'un masque respiratoire lors de l'application de la peinture.
- Ne pas utiliser l'équipement ni pulvériser à proximité d'enfants. Toujours tenir les enfants à l'écart de l'équipement.
- Ne pas risquer de perdre l'équilibre et ne pas utiliser de support instable. Garder en permanence les pieds au sol et maintenir l'équilibre.
- Rester toujours vigilant et surveiller ses propres gestes.
- Ne pas utiliser l'appareil en cas de fatigue ou sous l'emprise de médicaments ou d'alcool.
- Ne pas entortiller ni tordre excessivement le flexible.
- Ne pas exposer le flexible à des températures ou pressions supérieures à celles que Graco a spécifiées.
- Ne pas utiliser le flexible pour soulever ou tirer l'équipement.
- Ne pas pulvériser avec un flexible de moins de 25 pieds.
- Veiller à ne pas altérer ou modifier l'équipement. Toute modification apportée à l'appareil peut invalider les autorisations des agences et entraîner des risques de sécurité.
- Veiller à ce que l'équipement soit adapté à l'environnement dans lequel il est utilisé et homologué !

AVERTISSEMENT

RISQUES DE DÉCHARGE ÉLECTRIQUE

Cet équipement doit être mis à la terre. Une configuration, une mise à la terre ou une utilisation inappropriée du système peut provoquer une décharge électrique.



- Mettre le système hors tension et débrancher le cordon d'alimentation avant de procéder à l'entretien de l'équipement.
- Utiliser uniquement des prises de terre.
- Utiliser uniquement des rallonges à 3 fils.
- S'assurer de l'intégrité des fiches de terre des cordons d'alimentation et des rallonges électriques.
- Ne pas exposer à la pluie. Entreposer à l'intérieur.
- Utiliser uniquement un centre d'entretien agréé pour remplacer un cordon d'alimentation endommagé.

RISQUES LIÉS AUX PIÈCES EN ALUMINIUM SOUS PRESSION

L'utilisation de fluides non compatibles avec l'aluminium peut provoquer une réaction chimique dangereuse et endommager l'équipement. Le non-respect de cet avertissement peut provoquer des blessures graves, voire mortelles, ou des dommages matériels.

- Ne pas utiliser de trichloroéthane-1,1,1, de chlorure de méthylène ou d'autres solvants à base d'hydrocarbures halogénés, ni de fluides contenant de tels solvants.
- Ne pas utiliser d'eau de Javel.
- De nombreux autres fluides peuvent contenir des produits chimiques susceptibles de réagir avec l'aluminium. Vérifier la compatibilité des produits auprès du fournisseur du produit.

RISQUES LIÉS AUX PIÈCES EN MOUVEMENT

Les pièces en mouvement peuvent pincer ou couper les doigts ou d'autres parties du corps.



- Se tenir à l'écart des pièces en mouvement.
- Ne pas faire fonctionner l'équipement si des caches ou des couvercles ont été retirés.
- Un équipement sous pression peut démarrer de façon intempestive. Avant de procéder à une vérification de l'équipement, de le déplacer ou d'effectuer un entretien, exécuter la **Procédure de décompression** et débrancher toutes les sources d'alimentation électrique.

RISQUES LIÉS AUX FUMÉES OU VAPEURS TOXIQUES

Les fluides ou fumées toxiques peuvent provoquer de graves blessures, voire la mort, en cas de projection dans les yeux ou sur la peau, d'inhalation ou d'ingestion.

- Lire les FTSS pour connaître les dangers spécifiques associés aux fluides utilisés.
- Conserver les fluides dangereux dans des récipients homologués et les éliminer conformément à la réglementation en vigueur.



ÉQUIPEMENT DE PROTECTION INDIVIDUELLE

Dans la zone de travail, porter un équipement de protection approprié afin de réduire le risque de lésions graves, notamment aux yeux aux oreilles (perte auditive), ou par brûlure ou inhalation de vapeurs toxiques. Cet équipement de protection comprend ce qui suit, mais sans s'y limiter :

- des lunettes de protection et une protection auditive ;
- des masques respiratoires, des vêtements et des gants de protection recommandés par le fabricant de fluides et de solvants.

Connaître le pulvérisateur

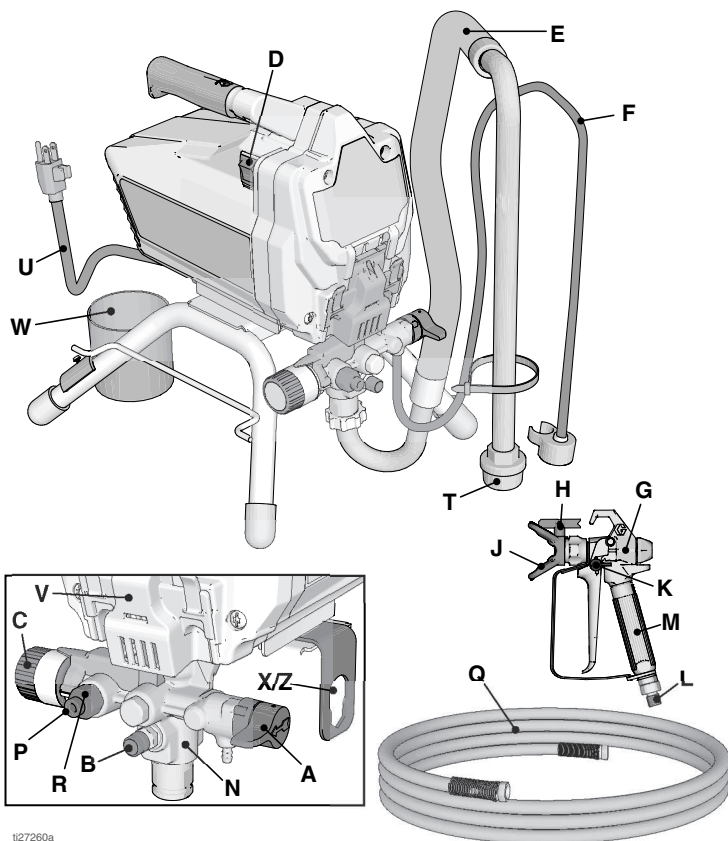
Modèles sur pied 17H211, 17H214



1127260a

A	Vanne d'amorçage/de pulvérisation
B	Bouton PushPrime™
C	Bouton de régulation de la pression
D	Interrupteur MARCHÉ/ARRÊT
E	Tuyau d'aspiration
F	Tuyau de vidange (avec diffuseur)
G	Pistolet pulvérisateur airless
H	Buse de pulvérisation réversible
J	Garde-buse
K	Verrou de la gâchette du pistolet
L	Raccord d'entrée de fluide du pistolet
M	Filtre pour fluide du pistolet (dans la poignée)
N	Pompe ProXChange™ (derrière la trappe d'accès facile)

P	Raccord de sortie du produit de la pompe (raccord du flexible airless)
Q	Flexible airless
R	Filtre produit InstaClean™ (dans la sortie de fluide)
T	Crépine d'entrée
U	Cordon d'alimentation
V	Trappe d'accès facile
W	Réservoir du tuyau d'aspiration/de vidange
X/Z	Outil de retrait de la vanne de la pompe et d'entrée
	Modèle/étiquette de série (non illustré, situé sur le fond de l'appareil)
Pour plus d'informations, voir Guide de référence rapide , page 35.	

Modèles sur pied 18H284, 18H285

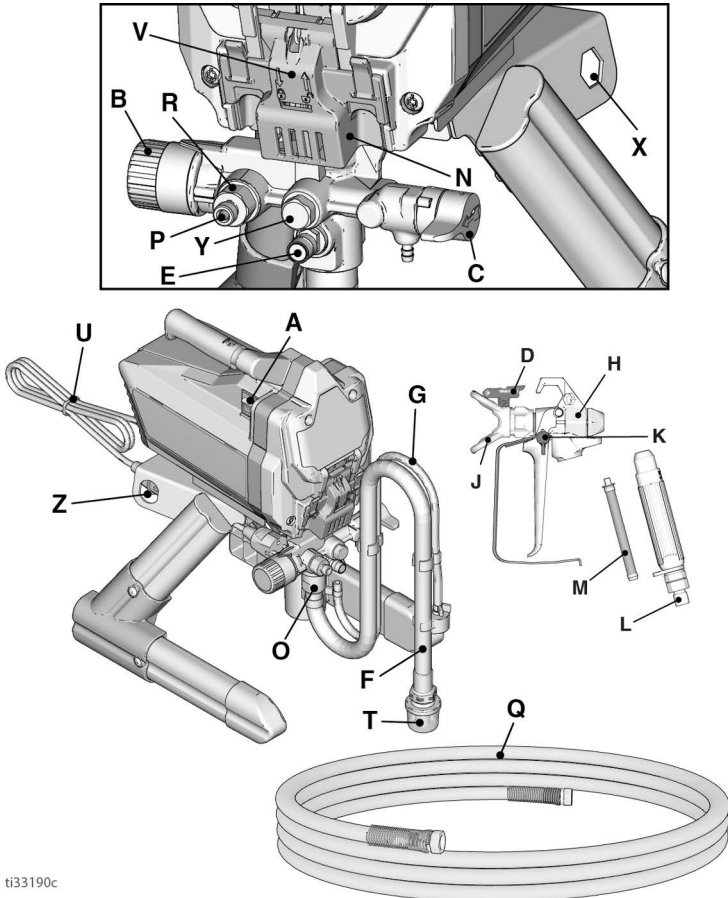

ti33190c

A	Alimentation - Interrupteur MARCHÉ/ARRÊT
B	Bouton de régulation de la pression
C	Vanne d'amorçage/de pulvérisation
D	Buse de pulvérisation
E	Bouton PushPrime
F	Tuyau d'aspiration
G	Tuyau de vidange (avec diffuseur)
H	Pistolet pulvérisateur airless
J	Garde-buse de pulvérisation
K	Verrou de la gâchette du pistolet
L	Raccord pistolet
M	Filtre du pistolet (dans la poignée)
N	Pompe ProXChange™ (derrière la trappe d'accès facile)

O	Vanne d'entrée
P	Raccord du flexible airless
Q	Flexible airless
R	Flexible airless
X	Filter InstaClean (dans la sortie de fluide)
T	Tamis d'entrée
U	Cordon d'alimentation
V	Trappe d'accès facile
X	Outil de démontage de la pompe
Y	Vanne de sortie
Z	Outil de retrait de la vanne d'entrée
	Modèle/étiquette de série (non illustré, situé sur le fond de l'appareil)
Pour plus d'informations, voir Guide de référence rapide , page 35.	

Connaître le pulvérisateur

Diam. int. modèles sur pied

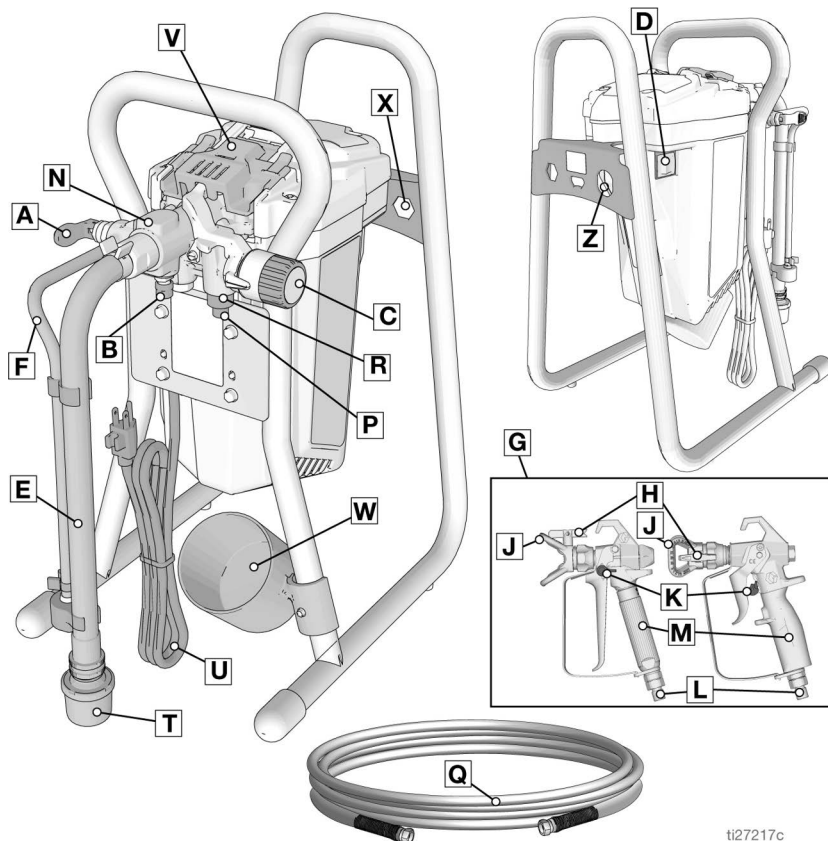

ti27217c

A	Vanne d'amorçage/de pulvérisation
B	Bouton PushPrime
C	Bouton de régulation de la pression
D	Interrupteur MARCHÉ/ARRÊT
E	Tuyau d'aspiration
F	Tuyau de vidange (avec diffuseur)
G	Pistolet pulvérisateur airless
H	Buse de pulvérisation réversible
J	Garde-buse
K	Verrou de la gâchette du pistolet
L	Raccord d'entrée de fluide du pistolet
M	Filtre pour fluide du pistolet (dans la poignée)
N	Pompe ProXChange™ (derrière la trappe d'accès facile)

P	Raccord de sortie du produit de la pompe (raccord du flexible airless)
Q	Flexible airless
R	Filtre produit InstaClean™ (dans la sortie de fluide)
T	Crépine d'entrée
U	Cordon d'alimentation
V	Trappe d'accès facile avec couvercle
W	Réservoir du tuyau d'aspiration/de vidange
X	Outil de démontage de la pompe
Z	Outil de retrait de la vanne d'entrée
	Modèle/étiquette de série (non illustré, situé sur le fond de l'appareil)
Pour plus d'informations, voir Guide de référence rapide , page 35.	

Modèles à trémie

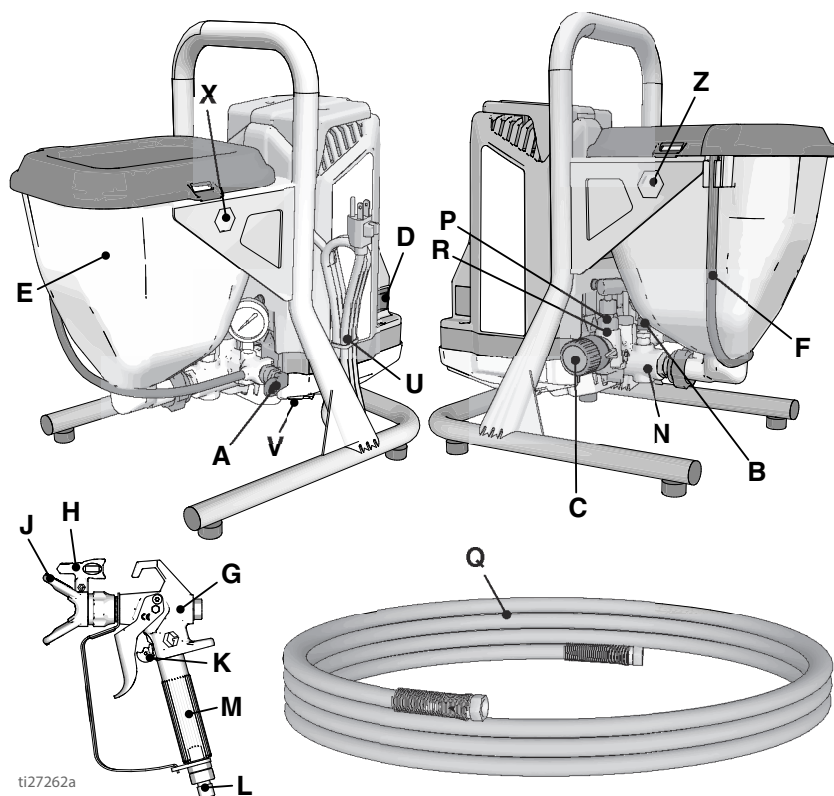

ti27262a

A	Vanne d'amorçage/de pulvérisation
B	Bouton PushPrime
C	Bouton de régulation de la pression
D	Interrupteur MARCHE/ARRÊT
E	Trémie
F	Tuyau de vidange (avec diffuseur)
G	Pistolet pulvérisateur airless FTX
H	Buse réversible Fine Finish
J	Garde-buse
K	Verrou de la gâchette du pistolet
L	Raccord d'entrée de fluide du pistolet
M	Filter pour fluide du pistolet (dans la poignée)
N	Pompe ProXChange™ (derrière la trappe d'accès facile)

P	Raccord de sortie du produit de la pompe (raccord du flexible airless)
Q	Flexible airless
R	Filter produit InstaClean™ (dans la sortie de fluide)
T	Crépine d'entrée, à l'intérieur de la trémie, non illustrée
U	Cordon d'alimentation
V	Trappe d'accès facile
X	Outil de démontage de la pompe
Z	Outil de retrait de la vanne d'entrée
	Modèle/étiquette de série (non illustré, situé sur le fond de l'appareil)

Pour plus d'informations, voir **Guide de référence rapide**, page 35.

Configuration

Exécuter la procédure de configuration lors du déballage du pulvérisateur, ou suite à un stockage longue durée.

1. Brancher le flexible airless Graco sur la sortie de fluide. Utiliser une clé pour le serrer fermement.

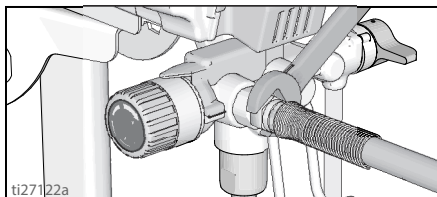

2. Brancher l'autre extrémité du flexible sur le pistolet.

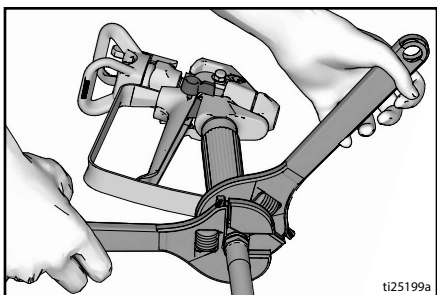

3. Utiliser des clés pour le serrer fermement. Si le tuyau est déjà branché, veiller à ce que les raccords soient bien serrés.

4. Verrouiller la gâchette.

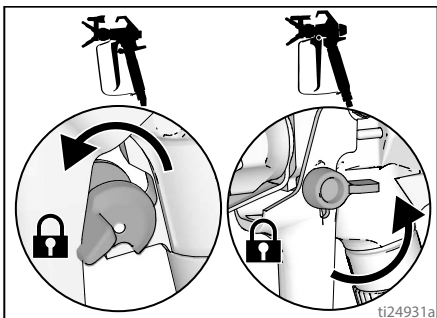

5. Retirer le garde-buse. Ne pas perdre le joint.

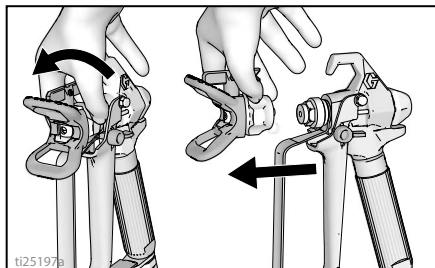

6. Tourner le bouton de régulation de la pression à fond (dans le sens inverse aux aiguilles d'une montre) jusqu'à la pression minimum.

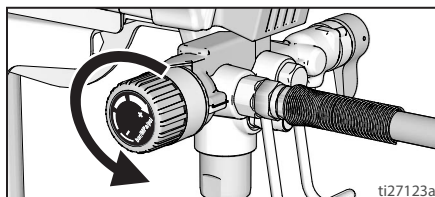

7. Au moment du déballage du pulvérisateur avant la première utilisation, retirer les matériaux d'emballage de la crépine d'entrée. Après un stockage de longue durée, vérifier que la crépine d'entrée n'est pas obstruée et ne contient pas de débris.

Filtrage de la peinture

Les bidons de peinture déjà ouverts peuvent contenir de la peinture séchée ou d'autres débris. Pour éviter les problèmes d'amorçage et l'obstruction de la buse de pulvérisation, il est recommandé de filtrer la peinture avant utilisation. Les crépines à peinture sont disponibles auprès des vendeurs de peinture. Placer une crépine à peinture au-dessus d'un seau propre et filtrer la peinture à travers la crépine afin d'éliminer tout reste de peinture séchée ou autres débris avant la pulvérisation.



Démarrage

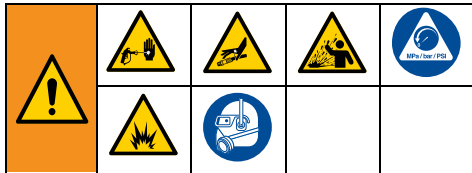

Procédure de décompression



Effectuer la procédure de décompression chaque fois que ce symbole apparaît.

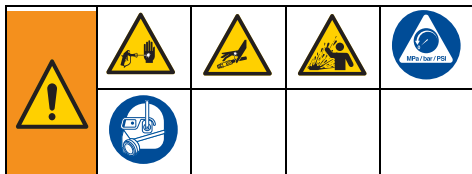

Cet équipement reste sous pression tant que la décompression n'a pas été effectuée manuellement. Pour éviter de sérieuses blessures provoquées par du produit sous pression, comme des injections sous-cutanées ou des projections de produit, appliquer la **Procédure de décompression** à chaque fois que le pulvérisateur est arrêté et avant le nettoyage ou la vérification du pulvérisateur et avant que l'équipement ne fasse l'objet d'une réparation.

1. Mettre l'interrupteur MARCHE/ARRÊT sur la position **OFF** (ARRÊT).

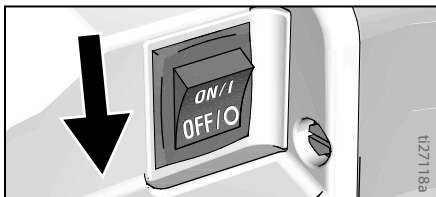

2. Verrouiller la gâchette. Toujours verrouiller la gâchette du pistolet à chaque arrêt du pulvérisateur pour empêcher son déclenchement accidentel.

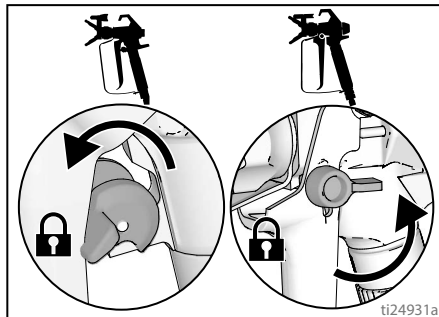

3. Placer la régulation de la pression au minimum.

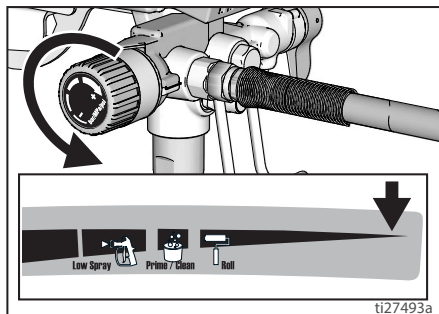

4. Mettre le tuyau de vidange dans un seau et placer la vanne d'amorçage/pulvérisation en position AMORÇAGE (vidange) pour relâcher la pression.
5. Tenir fermement le pistolet contre les parois d'un seau, en direction de l'intérieur du seau. Déverrouiller la gâchette et appuyer sur celle-ci pour relâcher la pression.

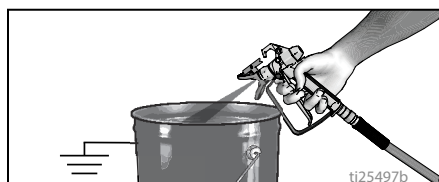

6. Verrouiller la gâchette.

7. Si la buse ou le flexible de pulvérisation semblent bouchés ou que la pression n'a pas été entièrement évacuée :
 - a. Desserrer TRÈS LENTEMENT l'écrou de retenue du garde-buse ou le raccord de l'extrémité du flexible pour relâcher progressivement la pression ;
 - b. Desserrer entièrement l'écrou ou l'accouplement ;
 - c. Déboucher le flexible airless ou la buse de pulvérisation.

Vanne d'amorçage/de pulvérisation

Il existe deux types de vannes d'amorçage/pulvérisation utilisées sur ce groupe de pulvérisateurs Graco.

Le premier type de vanne d'amorçage/pulvérisation est doté d'un bouton qui peut être mis en position AMORÇAGE ou PULVÉRISATION.

AMORÇAGE GX 19

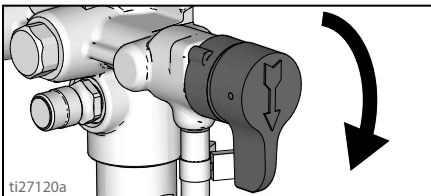

PULVÉRISATION GX 19

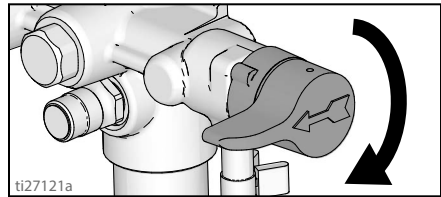

L'autre type de vanne d'amorçage/pulvérisation est doté d'un levier qui peut être mis en position AMORÇAGE ou PULVÉRISATION.

AMORÇAGE FinishPro GX 19, GX 21

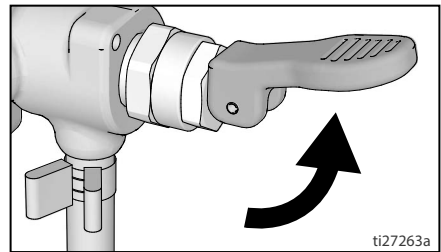

PULVÉRISATION FinishPro GX 19, GX 21

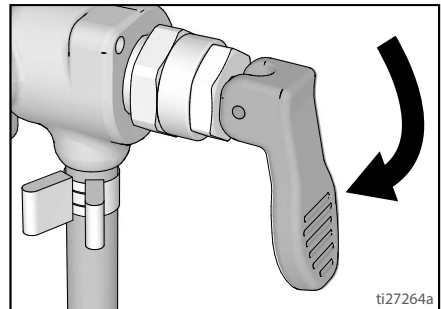

Démarrage

Rinçage du produit de stockage

Ce pulvérisateur sort d'usine et contient encore une petite quantité de produit de test. **Il est important de rincer ce produit avant d'utiliser le pulvérisateur pour la première fois.** Voir **Compatibilité des produits de nettoyage**, page 33 et **Instructions de mise à la terre statique**, page 34 pour plus d'informations.

1. Exécuter la **Procédure de décompression**, page 16.
2. S'assurer que l'interrupteur **MARCHE/ARRÊT** est sur **OFF (ARRÊT)**.

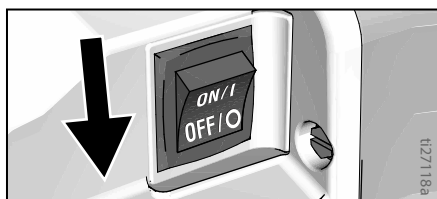

Modèles sur pied

- a. Débrancher le tuyau de vidange (petit) du tuyau d'aspiration (gros).

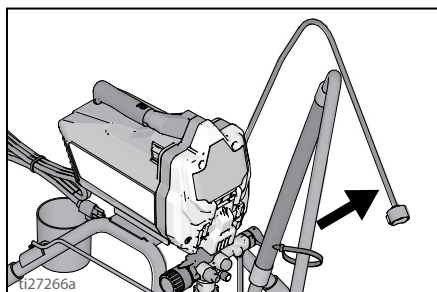

- b. Mettre le tuyau de vidange dans un seau à déchets.

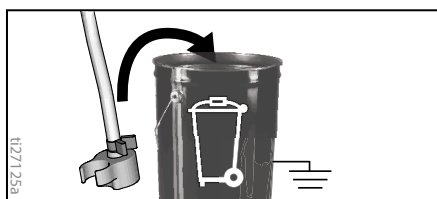

- c. Plonger le tuyau d'aspiration dans un seau partiellement rempli d'eau ou de liquide de rinçage.

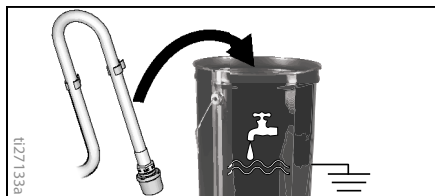

Modèles à trémie

- a. Sortir le tuyau de vidange et la retenue de la trémie.

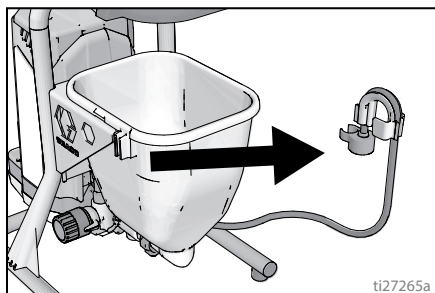

- b. Tout en maintenant la retenue du tuyau de vidange et le tuyau de vidange parallèles au sommet d'un seau à déchets, faire passer la retenue par-dessus la lèvre du seau. Le tuyau de vidange devrait désormais se trouver à l'intérieur du seau à déchets.

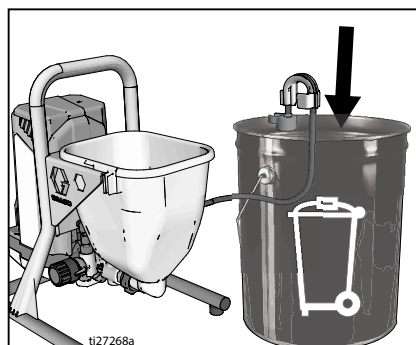

- c. Verser environ deux quarts (deux litres) d'eau ou de liquide de rinçage dans la trémie.

3. Mettre la vanne d'amorçage/pulvérisation en position d'AMORÇAGE (PRIME).

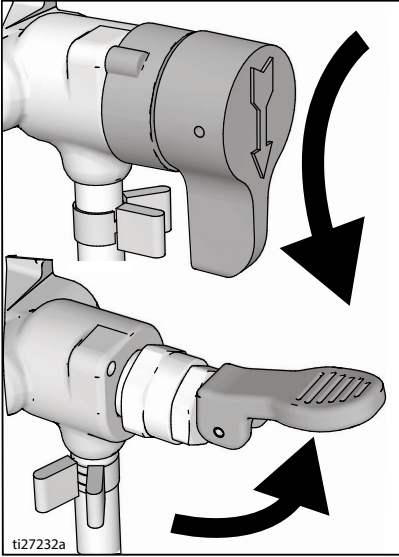

4. Brancher le cordon d'alimentation sur une prise électrique correctement mise à la terre.
5. Appuyer sur le bouton PushPrime deux fois pour desserrer la bille d'entrée.

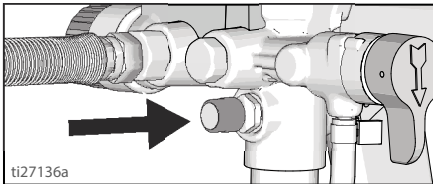

6. Placer l'indicateur de réglage en face du réglage d'amorçage/nettoyage figurant sur le bouton de régulation de la pression.

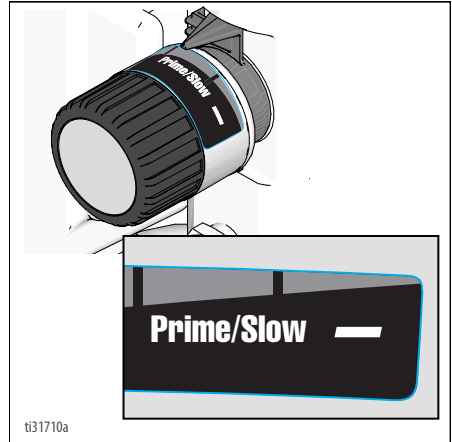

7. Placer l'interrupteur MARCHÉ/ARRÊT sur la position **ON** (MARCHÉ).

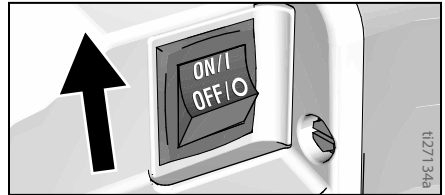

8. Lorsque le pulvérisateur commence le pompage, le solvant de rinçage et les bulles d'air sont purgés de l'installation. Laisser le liquide s'écouler du tuyau de vidange dans le seau à déchets pendant 30 à 60 secondes. Sur les modèles à trémie, laisser le produit s'écouler du tuyau de vidange jusqu'à ce que la trémie soit presque vide.
9. Mettre l'interrupteur MARCHÉ/ARRÊT sur **OFF** (ARRÊT).



La pulvérisation sous haute pression est susceptible d'injecter des produits toxiques dans le corps et de provoquer des blessures graves. Ne pas arrêter une fuite avec la main ou un chiffon.

Démarrage

10. Vérifier s'il y a des fuites. En cas de fuite, exécuter la **Procédure de décompression**, page 16, puis serrer tous les raccords et répéter le **Démarrage**. S'il n'y a aucune fuite, passer à l'étape suivante.

Remplissage de la pompe

1. Mettre le tuyau d'aspiration dans le seau de peinture et le plonger dans la peinture. Sur les modèles à trémie, ajouter de la peinture dans la trémie.
2. Placer l'interrupteur MARCHE/ARRÊT sur la position **ON** (MARCHE).
3. Attendre que de la peinture s'écoule du tuyau de vidange.
4. Mettre l'interrupteur MARCHE/ARRÊT sur **OFF** (ARRÊT).

REMARQUE : l'amorçage de certains produits peut être plus rapide si l'interrupteur marche-arrêt est momentanément positionné sur ARRÊT, permettant ainsi à la pompe de ralentir, puis de s'arrêter. Mettre l'interrupteur MARCHE/ARRÊT sur marche et arrêt plusieurs fois si nécessaire.

2. Actionner le pistolet dans le seau à déchets jusqu'à ce qu'il n'y ait que de la peinture qui sorte du pistolet.
3. Relâcher la gâchette. Verrouiller la gâchette.
4. Mettre le tuyau de vidange dans le seau de peinture et le fixer au tuyau d'aspiration. Sur les modèles à trémie, fixer le tuyau de vidange à la trémie.

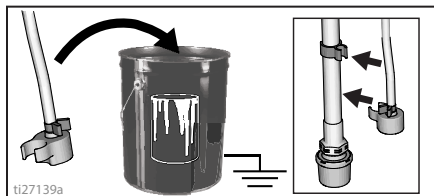

REMARQUE : lorsque le moteur s'arrête, le pulvérisateur est prêt à peindre. Si le moteur continue à tourner, le pulvérisateur n'est pas amorcé correctement. Répéter l'opération de **Remplissage de la pompe** et l'opération de **Remplissage du pistolet**.

Remplissage du pistolet

1. Tenir le pistolet contre le seau à déchets. Diriger le pistolet dans le seau à déchets.
 - a. Déverrouiller la gâchette.
 - b. Appuyer sur la gâchette du pistolet et la maintenir enfoncée.
 - c. Mettre la vanne d'amorçage/pulvérisation en position de PULVÉRISATION.
 - d. Placer l'interrupteur MARCHE/ARRÊT sur la position **ON** (MARCHE).

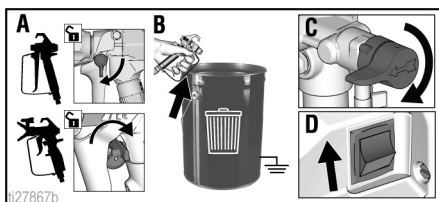

Comment pulvériser

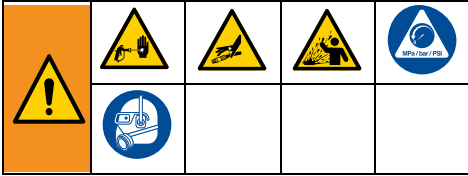

Installation de la buse de pulvérisation

Afin de prévenir les fuites de la buse de pulvérisation, vérifier si la buse de pulvérisation et le garde-buse sont installés correctement.

1. Exécuter la **Procédure de décompression**, page 16.
2. Verrouiller la gâchette.
3. Vérifier que les pièces de la buse de pulvérisation et du garde-buse sont montées dans l'ordre indiqué.

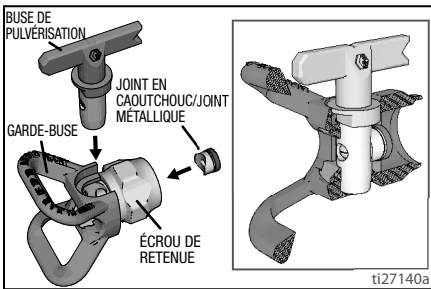

- a. Utiliser la buse de pulvérisation pour aligner les joints dans le garde-buse.

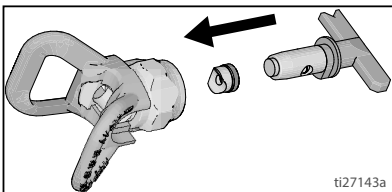

- b. La buse de pulvérisation doit être enfoncée complètement dans le garde-buse. Tourner la buse de pulvérisation vers le bas.

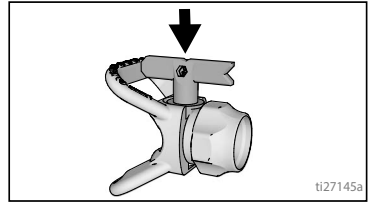

- c. Tourner la poignée en forme de flèche de la buse de pulvérisation vers l'avant, en position de pulvérisation.
4. Visser l'ensemble de buse de pulvérisation sur le pistolet et serrer.

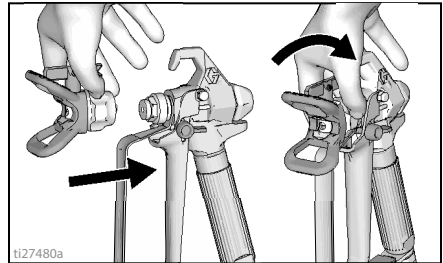

Pulvérisation

Lorsque vous utilisez une buse de pulvérisation réversible haute finition en basse pression RAC X™ FF LP, vous pouvez diminuer la pression de pulvérisation. Pulvériser à une pression plus faible permet de réduire la pulvérisation excessive et l'usure de la buse de pulvérisation. Régler la pression de pulvérisation pour réduire le brouillard de pulvérisation.

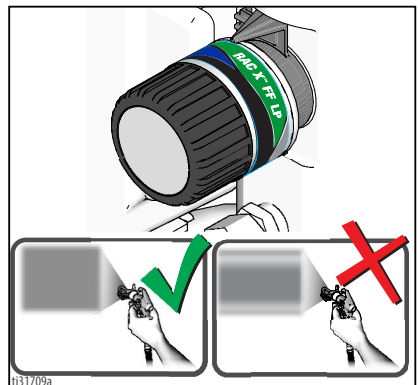

Jet en éventail atomisé uniforme

Coulures

Réglage de la pression

Le bouton de régulation de la pression permet un réglage en continu de la pression. Pour réduire la pulvérisation excessive, toujours commencer par vaporiser à la pression la plus basse et augmenter jusqu'au réglage minimum donnant lieu à un jet de pulvérisation correct.



3 000 psi
(207 bar, 20,7 MPa)

1 500 psi
(103 bar, 10,3 MPa)

500 psi
(34,5 bar, 3,5 MPa)

t15597b

Pour sélectionner la fonction, mettre le symbole figurant sur le bouton de régulation de la pression en face de l'indicateur de réglage situé sur le pulvérisateur.

Sélection de la buse et de la pression

Consulter le tableau pour connaître la pression de pulvérisation recommandée pour votre produit. Consulter les recommandations du fabricant sur le bidon de peinture (produit).

Diamètre intérieur maximum des buses pris en charge par le pulvérisateur :

- GXFF, GX19, FinishPro GX19 : 0,019 po. (0,48 mm)
- GX21 : 0,021 po. (0,53 mm)

	Revêtements				
	Teintures	Émaux	Couches primaires	Peintures pour l'intérieur	Peintures pour l'extérieur
Réglage de la pression de pulvérisation	Basse pression de pulvérisation	Basse pression de pulvérisation	Haute pression de pulvérisation	Haute pression de pulvérisation	Haute pression de pulvérisation
Diamètre d'orifice de buse					
0,011 po. (0,28 mm)	✓				
0,013 po. (0,33 mm)	✓	✓	✓	✓	
0,015 po. (0,38 mm)		✓	✓	✓	✓
0,017 po. (0,43 mm)			✓	✓	✓
0,019 po. (0,48 mm)					✓
0,021 po. (0,53 mm)					✓

Buses haute finition

Les buses haute finition disposent d'un orifice supplémentaire qui offre une meilleure atomisation du produit.

Taille	Revêtements				
	Polyuréthane	Laque	Apprêt à poncer	Émaux	Latex
Réglage de la pression de pulvérisation	Basse pression de pulvérisation	Basse pression de pulvérisation	Basse pression de pulvérisation	Haute pression de pulvérisation	Haute pression de pulvérisation
0,008 po. (0,20 mm)	✓	✓	✓		
0,010 po. (0,25 mm)	✓	✓	✓		
0,012 po. (0,31 mm)				✓	
0,014 po. (0,36 mm)					✓
0,016 po. (0,41 mm)					✓

Techniques de pulvérisation

Utiliser un morceau de carton pour mettre ces techniques de base en pratique avant de commencer la pulvérisation de la surface.

- Tenir le pistolet à 12 po. (30 cm) de la surface et perpendiculairement à celle-ci. Peindre en faisant bouger le pistolet donne une finition irrégulière.

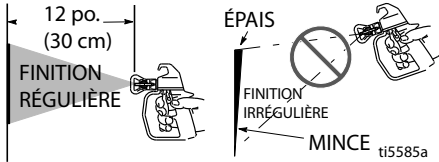

- Bouger le poignet pour maintenir le pistolet droit. Peindre en faisant pivoter le pistolet donne une finition irrégulière.

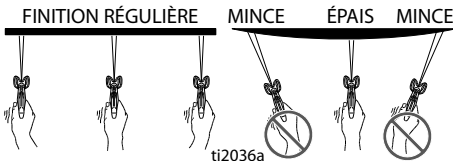

Actionnement du pistolet

Appuyer sur la gâchette après chaque démarrage de cycle. Relâcher la gâchette avant la fin du cycle. Le pistolet doit être en mouvement lorsque la gâchette est enfoncée et relâchée.

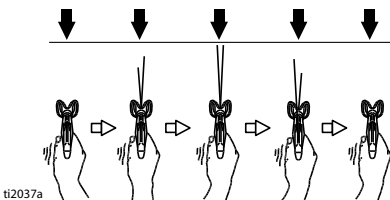

Visée du pistolet

Viser le bord inférieur du cycle précédent avec le centre du pistolet pour que les couches se recouvrent à moitié.

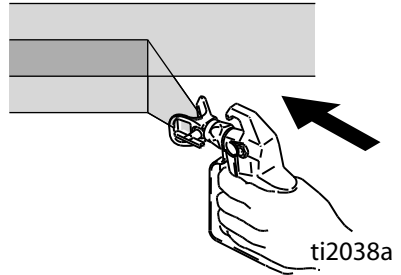

Qualité du jet de pulvérisation

Un jet de bonne qualité est réparti uniformément dès qu'il touche la surface.

- Le produit doit être atomisé (distribution uniforme sans espacement en bordure).

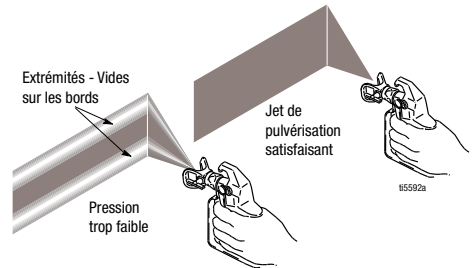

Si les coulures persistent lors de la pulvérisation à la pression la plus élevée :

- La buse de pulvérisation est peut-être usée. Voir **Choix d'une buse de pulvérisation**, page 33.
- Une buse de pulvérisation plus petite peut s'avérer nécessaire.
- Il pourrait être nécessaire de diluer le produit. S'il est nécessaire de diluer le produit, respecter les recommandations du fabricant.

Débouchage de la buse

Dans le cas où des particules ou débris obstruent la buse de pulvérisation, ce pulvérisateur est conçu avec une buse de pulvérisation réversible qui retire rapidement et facilement les particules sans devoir démonter le pulvérisateur.

Voir **Filtrage de la peinture**, page 15 pour des informations supplémentaires.

1. Relâcher la gâchette. Verrouiller la gâchette. Tourner la buse de pulvérisation en position débouchage. Déverrouiller la gâchette. Actionner le pistolet vers une poubelle pour déboucher.

Débouchage

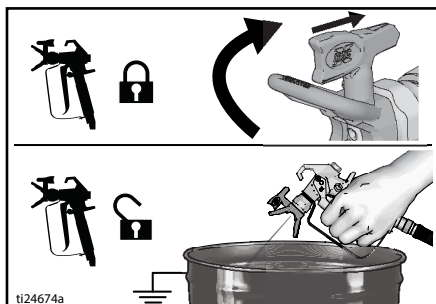

2. Verrouiller la gâchette. Remettre ensuite la buse de pulvérisation en position pulvérisation. Déverrouiller la gâchette et continuer la pulvérisation.

Pulvérisation

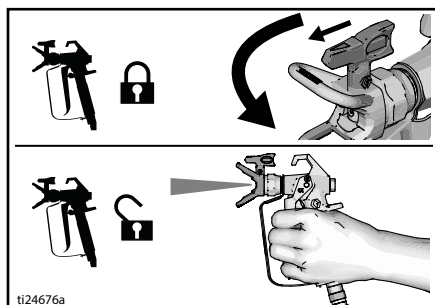

Nettoyage

Nettoyer le pulvérisateur après chaque utilisation permet un démarrage sans problème lors des utilisations suivantes.

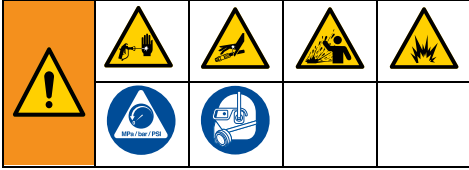

Nettoyage dans un seau (Modèles sur pied uniquement)

Le rinçage dans un seau est possible uniquement pour les modèles dotés d'un tuyau d'aspiration.

- Pour un stockage à long terme, se reporter au **Stockage**, page 32.
- Voir **Compatibilité des produits de nettoyage**, page 33 et **Instructions de mise à la terre statique**, page 34.

1. Exécuter la **Procédure de décompression**, page 16.
2. Démontez le garde-buse et la buse de pulvérisation.

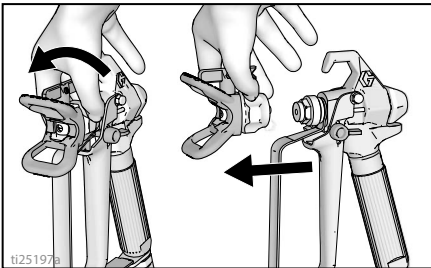

3. Retirer le tuyau d'aspiration et le tuyau de vidange de la peinture, essuyer l'excédent de peinture à l'extérieur.

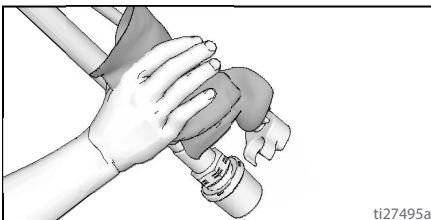

4. Débrancher le tuyau de vidange (petit) du tuyau d'aspiration (gros).

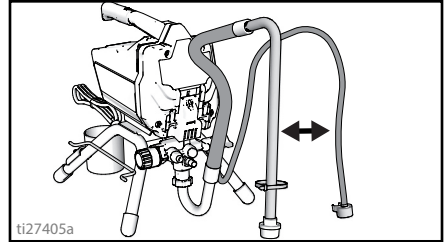

5. Placer le seau à déchets vide et le seau de rinçage l'un à côté de l'autre.
6. Plonger le tuyau d'aspiration dans le liquide de rinçage. Utiliser de l'eau pour une peinture à base aqueuse ou un solvant de rinçage à base d'huile compatible pour une peinture à l'huile. Placer le tuyau de vidange dans un seau à déchets.

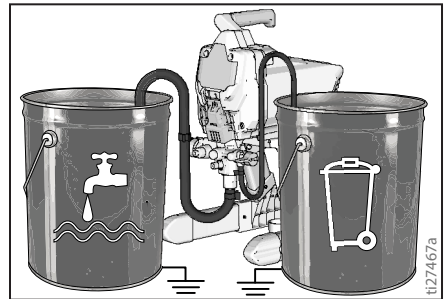

Nettoyage

7. Tourner le bouton de régulation de la pression sur Amorçage/Nettoyage.

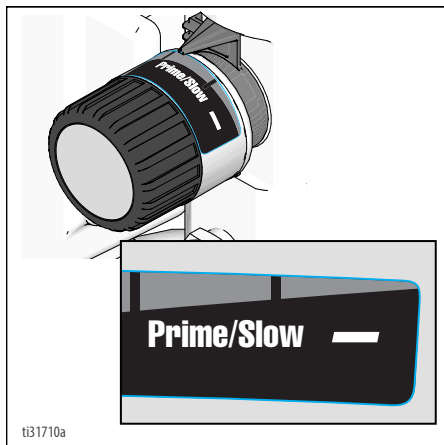

8. Mettre la vanne d'amorçage/pulvérisation en position d'AMORÇAGE.
9. Placer l'interrupteur MARCHE/ARRÊT sur la position **ON** (MARCHE).
10. Rincer jusqu'à ce que 1/3 environ du produit contenu dans le seau ait été aspiré.
11. Mettre l'interrupteur MARCHE/ARRÊT sur **OFF** (ARRÊT).

REMARQUE : l'étape 12 concerne le retour de la peinture du flexible de pulvérisation airless de peinture dans le seau de peinture. Un flexible de 50 pi.(15 m) contient environ 1 quart (1 litre) de peinture.

12. Pour récupérer la peinture présente dans le flexible :
- Tenir fermement le pistolet contre les parois du seau.
 - Diriger le pistolet vers l'intérieur d'un seau de peinture.
 - Déverrouiller la gâchette.
 - Appuyer sur la gâchette du pistolet et la maintenir enfoncée.
 - Mettre la vanne d'amorçage/pulvérisation en position PULVÉRISATION.

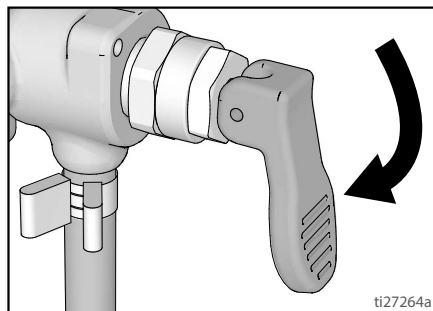
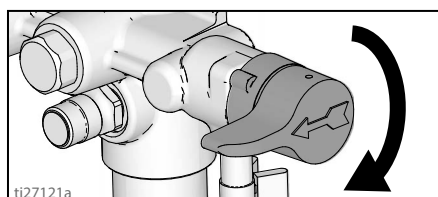

- Placer l'interrupteur MARCHE/ARRÊT sur la position **ON** (MARCHE).
 - Continuer à maintenir la gâchette du pistolet enfoncée jusqu'à ce que la peinture diluée avec le produit de rinçage sorte du pistolet.
13. Tout en continuant à actionner le pistolet, déplacer rapidement le pistolet pour rediriger le jet de peinture dans le seau à déchets. Continuer à actionner le pistolet dans le seau à déchets jusqu'à ce que la couleur du liquide de rinçage sortant du pistolet soit relativement claire.

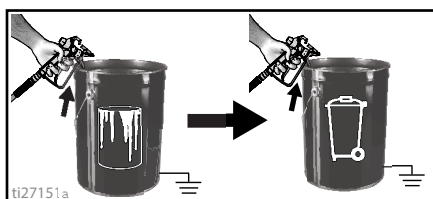

14. Arrêter d'actionner le pistolet. Verrouiller la gâchette.

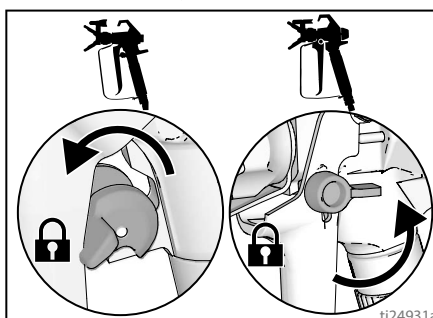

15. Mettre la vanne d'amorçage/pulvérisation en position d'AMORÇAGE.

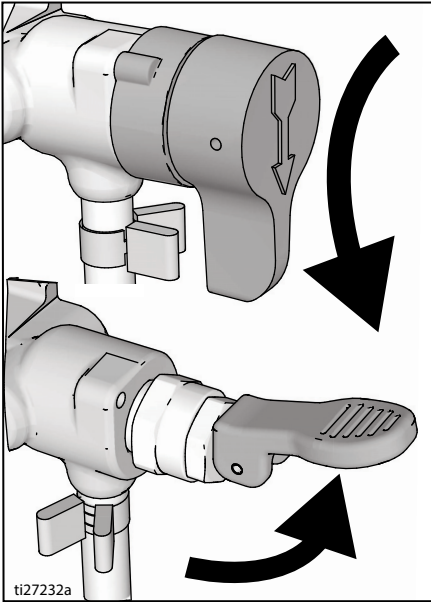

3. Placer le seau à déchets vide et le seau à peinture l'un à côté de l'autre.

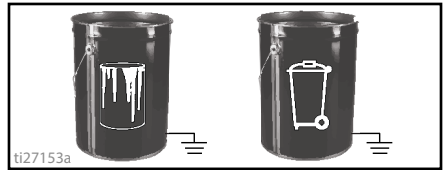

16. Mettre l'interrupteur MARCHÉ/ARRÊT sur **OFF** (ARRÊT).
17. Nettoyer le filtre. Voir **Nettoyage du filtre pour fluide InstaClean™**, page 31.
18. Remplir l'appareil de fluide™ Pump Armor. Voir **Stockage**, page 32.

4. Sortir le tuyau d'aspiration et le tuyau de vidange du seau de peinture. Laisser la peinture s'égoutter dans le seau.
5. Plonger le tuyau d'aspiration et le tuyau de vidange dans le seau à déchets.
6. Tourner le bouton de régulation de la pression sur Amorçage/Nettoyage.

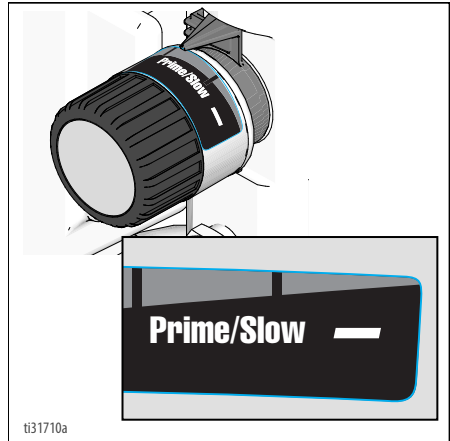

Rinçage forcé

(GX 21, produits à base aqueuse uniquement)

Le rinçage forcé est une méthode de rinçage rapide. Il est possible uniquement après une application de produit à base d'eau.

1. Exécuter la **Procédure de décompression**, page 16.
2. Démontez l'ensemble buse de pulvérisation et garde-buse du pistolet et le déposer dans le seau à déchets.

7. Visser le raccord de rinçage forcé sur un tuyau d'arrosage. Fermer la vanne.

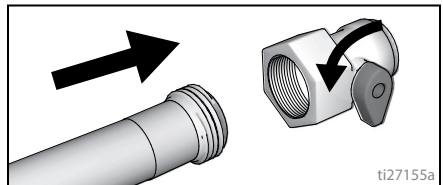

Nettoyage

8. Ouvrir l'eau. Ouvrir la vanne. Rincer le tuyau d'aspiration, le tuyau de vidange et la crépine d'entrée pour éliminer la peinture puis fermer la vanne.

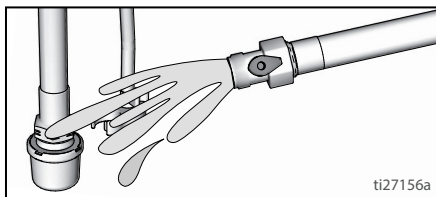

9. Dévisser la crépine d'entrée du tuyau d'aspiration. La placer dans le seau à déchets.

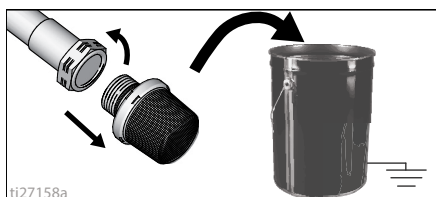

10. Brancher le tuyau d'arrosage sur le tuyau d'aspiration à l'aide du raccord de rinçage forcé. Laisser le tuyau de vidange dans un seau à déchets.

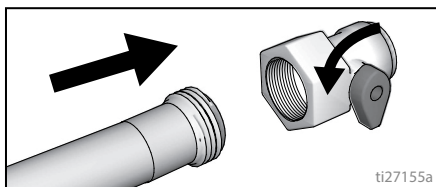

11. Placer l'interrupteur MARCHE/ARRÊT sur la position **ON** (MARCHE).

12. Ouvrir le raccord de rinçage forcé.

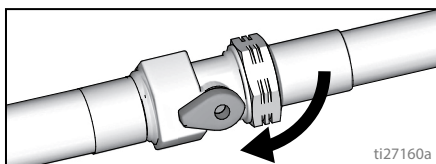

13. Faire circuler l'eau à travers le pulvérisateur et la laisser s'écouler dans le seau à déchets pendant 20 secondes.

14. Tourner l'interrupteur MARCHE/ARRÊT sur la position **OFF** (ARRÊT).

REMARQUE : L'étape 15 concerne le retour de la peinture du flexible dans le seau de peinture. Un flexible de 50 pi. (15 m) contient environ 1 quart (1 litre) de peinture.

15. Pour récupérer la peinture présente dans le flexible :
- Tenir fermement le pistolet contre les parois du seau.
 - Diriger le pistolet vers l'intérieur d'un seau de peinture.
 - Déverrouiller la gâchette.
 - Appuyer sur la gâchette du pistolet et la maintenir enfoncée.
 - Mettre la vanne d'amorçage/pulvérisation en position PULVÉRISATION.

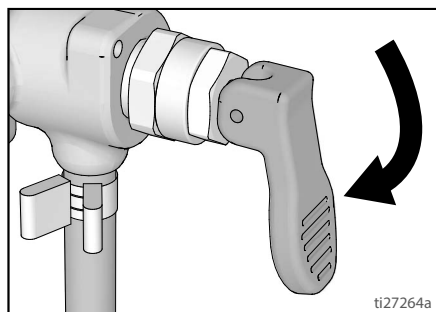
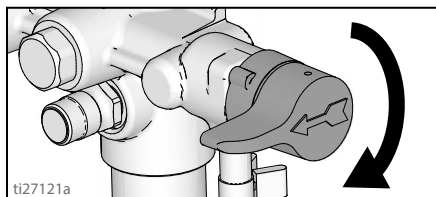

- f. Placer l'interrupteur MARCHE/ARRÊT sur la position **ON** (MARCHE).

- g. Continuer à maintenir la gâchette du pistolet enfoncée jusqu'à ce que la peinture diluée avec le produit de rinçage sorte du pistolet.

16. Tout en continuant à actionner le pistolet, déplacer rapidement le pistolet pour rediriger le jet de peinture dans le seau à déchets. Continuer à actionner le pistolet dans le seau à déchets jusqu'à ce que la couleur du liquide de rinçage sortant du pistolet soit relativement claire.

17. Tourner le bouton de commande de pression sur Amorçage/Nettoyage.

18. Arrêter d'actionner le pistolet.
Verrouiller la gâchette.

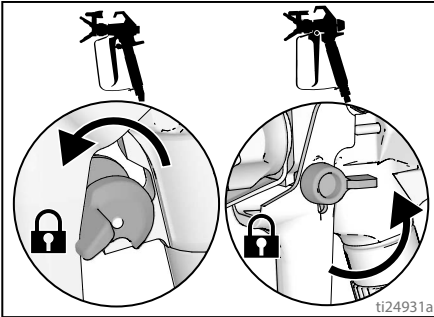

19. Mettre la vanne d'amorçage/pulvérisation en position d'AMORÇAGE.

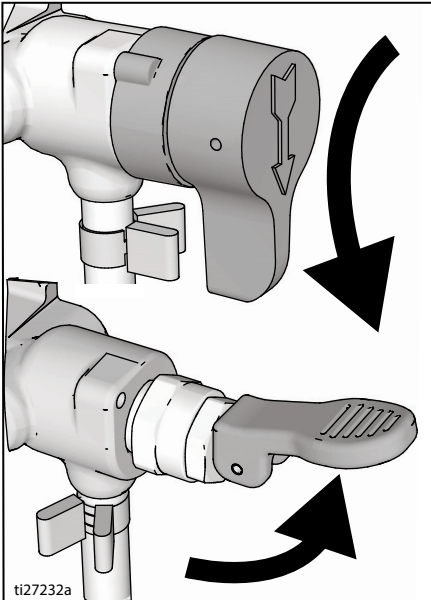

20. Mettre l'interrupteur MARCHÉ/ARRÊT sur **OFF** (ARRÊT).

Rinçage de la trémie (modèles avec trémie uniquement)

Voir **Compatibilité des produits de nettoyage**, page 33.

1. Exécuter la **Procédure de décompression**, page 16.
2. Vider la trémie de tout résidu de produit.

3. Démontez le garde-buse et la buse de pulvérisation. Voir **Nettoyage du pistolet**, page 31, pour plus d'informations.

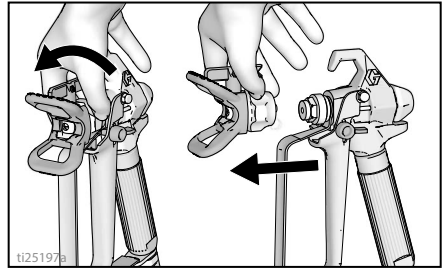

4. Retirer le tuyau de vidange de la trémie de peinture, essuyer l'excédent de peinture à l'extérieur.

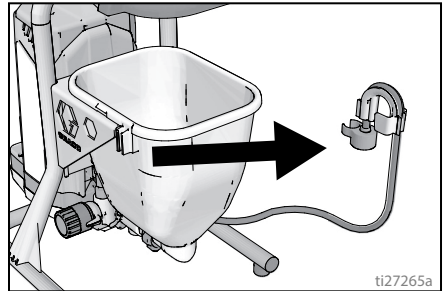

5. Mettre le tuyau de vidange dans un seau à déchets.

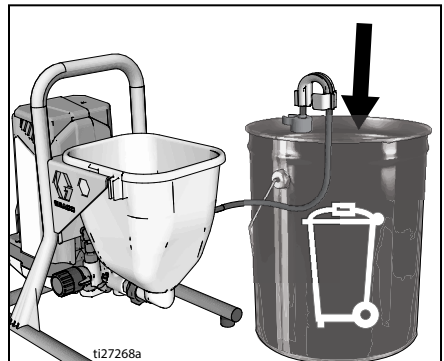

6. Verser du liquide de rinçage dans la trémie. Utiliser de l'eau pour une peinture à base d'eau et de l'essence minérale pour une peinture à l'huile.

Nettoyage

7. Tourner le bouton de commande de pression sur Amorçage/Nettoyage.

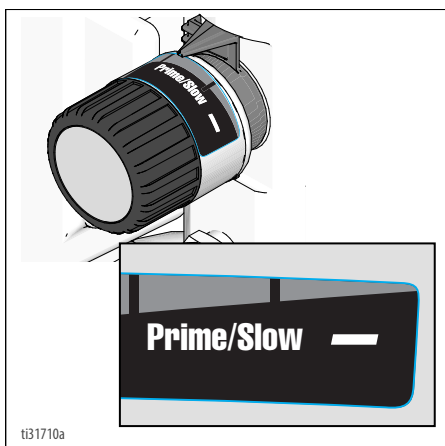

8. Placer l'interrupteur MARCHÉ/ARRÊT sur la position **ON** (MARCHÉ).
9. Rincer jusqu'à ce que 1/3 environ du liquide de rinçage contenu dans la trémie ait été aspiré.
10. Mettre l'interrupteur MARCHÉ/ARRÊT sur **OFF** (ARRÊT).

REMARQUE : l'étape 11 concerne le retour de la peinture du flexible dans le seau de peinture. Un flexible de 50 pi. (15 m) contient environ 1 quart (1 litre) de peinture.

11. Pour récupérer la peinture présente dans le flexible :
- Diriger le pistolet vers l'intérieur d'un seau de peinture.
 - Déverrouiller la gâchette.
 - Appuyer sur la gâchette du pistolet et la maintenir enfoncée.
 - Mettre la vanne d'amorçage/pulvérisation en position PULVÉRISATION.

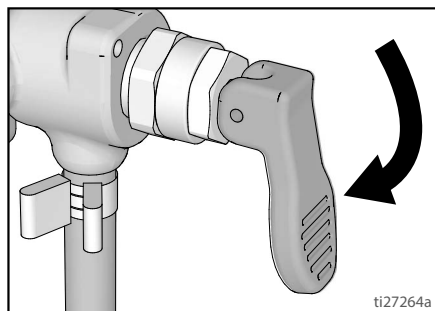

- e. Placer l'interrupteur MARCHÉ/ARRÊT sur la position **ON** (MARCHÉ).

- f. Continuer à maintenir la gâchette du pistolet enfoncée jusqu'à ce que la peinture diluée avec le produit de rinçage sorte du pistolet.

12. Tout en continuant à actionner le pistolet, déplacer rapidement le pistolet pour rediriger le jet de peinture dans le seau à déchets. Continuer à actionner le pistolet dans le seau à déchets jusqu'à ce que la couleur du liquide de rinçage sortant du pistolet soit relativement claire.

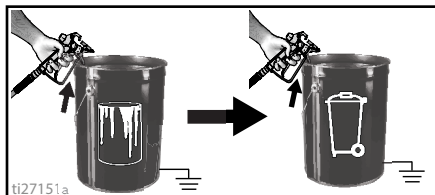

13. Arrêter d'actionner le pistolet. Verrouiller la gâchette.

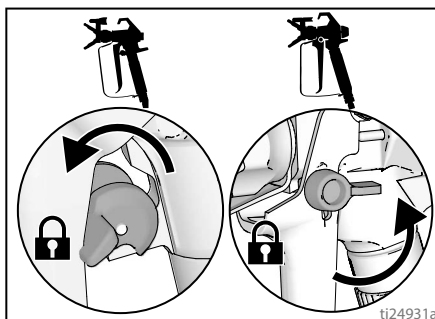

14. Mettre la vanne d'amorçage/pulvérisation en position d'AMORÇAGE.

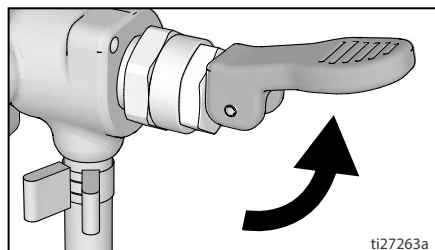

15. Mettre l'interrupteur MARCHÉ/ARRÊT sur **OFF** (ARRÊT).
16. Pour les pulvérisateurs avec filtre, voir **Nettoyage du filtre pour fluide InstaClean™**, page 31.
17. Remplir l'appareil de liquide de stockage Pump Armor™. Voir **Stockage**, page 32.

Nettoyage du filtre pour fluide InstaClean™

(En option)

Le filtre pour fluide InstaClean empêche les particules d'entrer dans le flexible de peinture. Le démonter et le nettoyer après chaque utilisation pour obtenir des performances maximales.

1. Exécuter la **Procédure de décompression**, page 16.
2. Débrancher le flexible de pulvérisation airless (A) du pulvérisateur.
3. Dévisser le raccord de sortie (B).
4. Retirer le filtre pour fluide InstaClean (C).

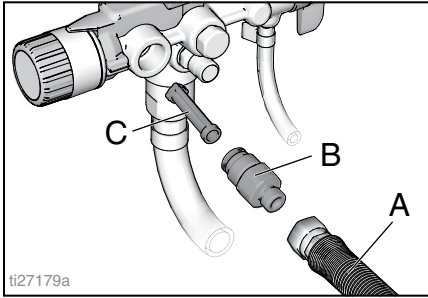

5. Vérifier la présence de débris dans le filtre pour fluide InstaClean (C). Si nécessaire, nettoyer le filtre avec de l'eau ou du solvant de rinçage et une brosse douce.
 - a. Placer l'extrémité fermée (carrée) du filtre pour fluide InstaClean (C) dans le pulvérisateur.
 - b. Visser le raccord de sortie (B) sur le pulvérisateur.
6. Serrer le raccord de sortie et rebrancher le flexible (A) sur le pulvérisateur. Utiliser une clé pour le serrer fermement.

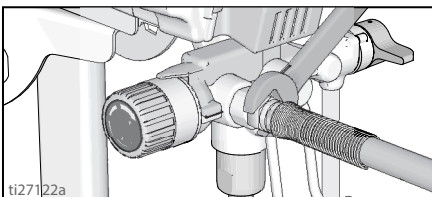

Nettoyage du pistolet

1. Nettoyer le filtre pour fluide du pistolet avec de l'eau ou un liquide de rinçage et une brosse à chaque rinçage du système. Remplacer le filtre de pistolet s'il est endommagé.

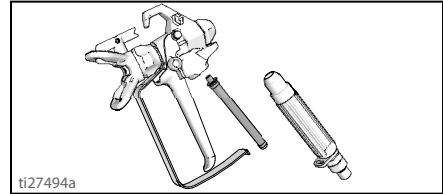

2. Retirer l'ensemble buse de pulvérisation et garde-buse et le nettoyer avec de l'eau ou du produit de rinçage et une brosse.

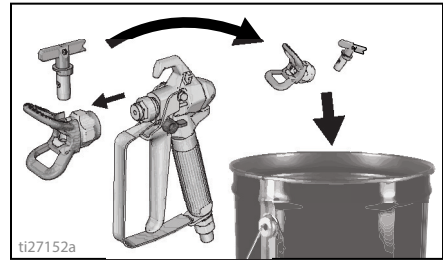

3. Essuyer la peinture se trouvant sur l'extérieur du pistolet à l'aide d'un chiffon doux mouillé à l'eau ou à l'aide d'un liquide de rinçage.

Stockage

Grâce à un stockage approprié, le pulvérisateur sera prêt à être utilisé la fois suivante.

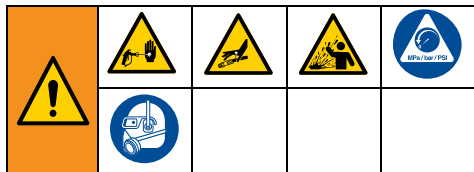

Faire toujours circuler le fluide de stockage Pump Armor dans le système après un nettoyage. L'eau restée à l'intérieur du pulvérisateur corrodiera et détériorera la pompe. Voir **Nettoyage**, page 25, ou **Rinçage forcé**, page 27.

- Avant d'entreposer le pulvérisateur, veiller à ce qu'il n'y ait plus d'eau à l'intérieur du pulvérisateur et des flexibles.
- Veiller à ce que l'eau ne gèle pas à l'intérieur du pulvérisateur ou du flexible.
- Ne pas stocker le pulvérisateur encore sous pression.
- Stocker le pulvérisateur à l'intérieur.

1. Exécuter la **Procédure de décompression**, page 16.
2. Pour les modèles sur pied, plonger le tuyau d'aspiration dans la bouteille de fluide Pump Armor et le tuyau de vidange dans le seau à déchets.

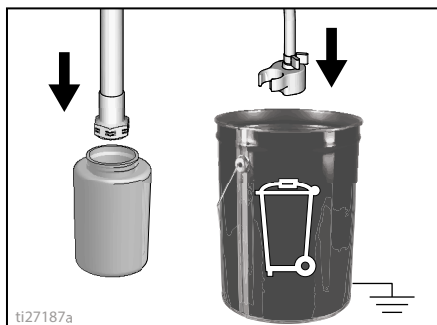

3. Sur les modèles à trémie, verser le fluide Pump Armor dans la trémie et mettre le tuyau de vidange dans le seau à déchets.

4. Mettre la vanne d'amorçage/pulvérisation en position d'AMORÇAGE.

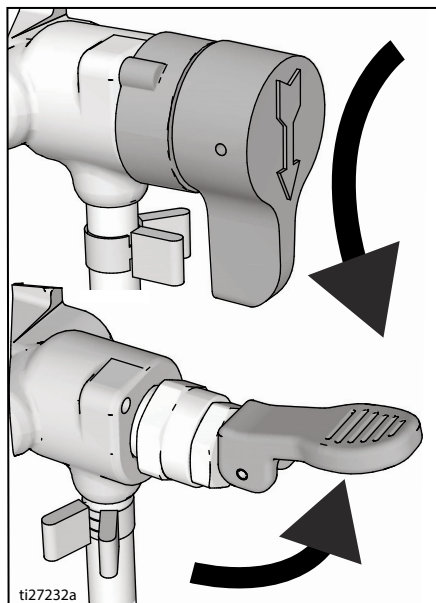

5. Placer l'interrupteur MARCHÉ/ARRÊT sur la position **ON** (MARCHÉ).
6. Tourner le bouton de régulation de la pression dans le sens des aiguilles d'une montre jusqu'à ce que la pompe démarre.

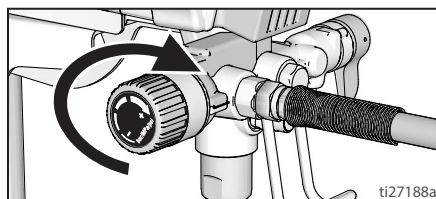

7. Dès que le fluide de stockage s'écoule du tuyau de vidange (5-10 secondes), mettre l'interrupteur MARCHÉ-ARRÊT sur **OFF** (ARRÊT).
8. Mettre la vanne d'amorçage/pulvérisation en position PULVÉRISATION pour conserver le fluide de stockage à l'intérieur du pulvérisateur pendant le stockage.
9. Fixer un sachet plastique autour du tuyau d'aspiration et du tuyau de vidange pour récupérer les gouttes.

Référence

Choix d'une buse de pulvérisation

Sélection de la taille de la buse

Il existe différents diamètres de buse correspondant à plusieurs types de produits. Votre pulvérisateur dispose d'une buse convenant à la plupart des applications de pulvérisation de peinture. Se reporter aux tableaux sur les revêtements à la page 22 pour découvrir les différentes dimensions d'orifices de buse recommandées pour chaque type de fluide.

Conseils :

- Au cours de la pulvérisation, la buse s'use et son orifice s'agrandit. Si vous débutez avec un orifice d'un diamètre inférieur au maximum, vous pourrez pulvériser en respectant le débit spécifié du pulvérisateur.
- Utiliser un orifice de buse de gros diamètre pour les revêtements épais et un orifice de petit diamètre pour les revêtements plus fluides.
- Les buses s'usent au cours de leur utilisation et doivent être remplacées périodiquement.
- Le diamètre de l'orifice de buse régule le débit – la quantité de peinture qui sort du pistolet.

Largeur du jet

La largeur de jet est la taille du jet de pulvérisation qui détermine la surface couverte à chaque passage.

Conseils :

- choisir une largeur de jet convenant à la surface à peindre.
- Un jet plus large assure une meilleure couverture des grandes surfaces.
- Un jet plus étroit assure une meilleure régulation de la peinture sur les surfaces petites et confinées.

Signification du numéro des buses

Les trois derniers chiffres du numéro de buse (p. ex. 221413) donnent des informations sur le diamètre d'orifice et la largeur de jet sur une surface lorsque le pistolet est tenu à 12 po. (30,5 cm) de la surface à couvrir.

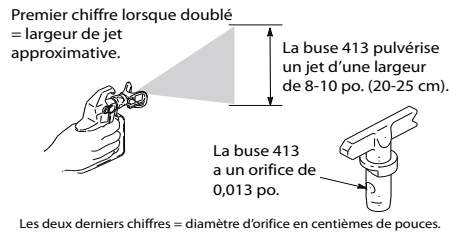

Compatibilité des produits de nettoyage

Produits à l'huile ou à l'eau

- Lors de la pulvérisation de produits à **base d'eau**, rincer soigneusement l'appareil avec de l'eau.
- Lors de la pulvérisation de **produits à base d'huile**, rincer soigneusement les circuits avec du white spirit ou un liquide de rinçage à base d'huile compatible.
- Pour pulvériser des produits à **base d'eau** après **avoir pulvérisé des produits à base d'huile**, d'abord rincer soigneusement le système avec de l'eau. **Avant** de commencer à pulvériser le produit à base d'eau, l'eau sortant du tuyau de vidange doit être limpide et exempt de solvant.

- Pour pulvériser des produits à base d'huile après avoir pulvérisé des produits à base d'eau, rincer d'abord soigneusement les circuits avec du white spirit ou un solvant de rinçage à base d'huile compatible. Le solvant sortant du tuyau de vidange ne doit pas contenir d'eau. En cas de rinçage avec des solvants et des liquides de rinçage à base d'huile compatible, toujours suivre les **Instructions de mise à la terre statique**, page 34.
- Pour éviter des projections de produit en retour sur la peau ou dans les yeux, toujours viser la paroi intérieure du seau.

Instructions de mise à la terre statique



L'équipement doit être mis à la terre pour réduire le risque d'étincelle électrostatique et de décharge électrique. Une étincelle électrique ou statique au contact de vapeurs peut provoquer un incendie ou une explosion. Une mise à la terre inadéquate peut provoquer une décharge électrique. La mise à la terre fournit un fil d'échappement pour le courant électrique.

Toujours utiliser un seau métallique pour les produits à base d'huile devant être rincés avec des liquides de rinçage à base d'huile compatible lorsque le pulvérisateur est rincé ou que la pression est libérée.

Respecter la réglementation locale. Utiliser uniquement des seaux métalliques conducteurs placés sur une surface mise à la terre, comme du béton.

Ne jamais poser le seau sur une surface non conductrice telle que du papier ou du carton, au risque d'interrompre la continuité de la mise à la terre.

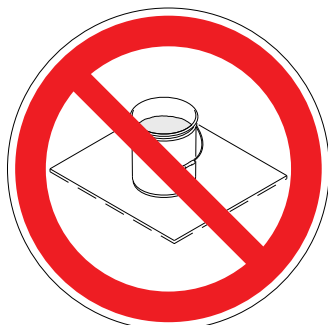

Les seaux métalliques doivent toujours être mis à la terre : raccorder un fil de mise à la terre au seau. Serrer une extrémité au seau et l'autre extrémité à une véritable prise de terre telle qu'une conduite d'eau.

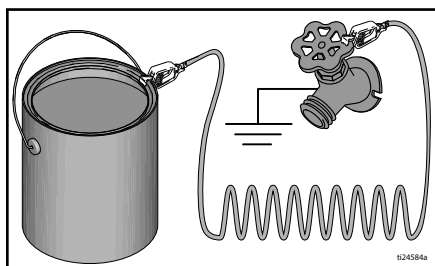

Pour maintenir la continuité électrique lors du rinçage du pulvérisateur ou du relâchement de la pression maintenir une partie métallique du pistolet pulvérisateur fermement sur le côté d'un seau métallique relié à la terre, puis appuyer sur la gâchette du pistolet.

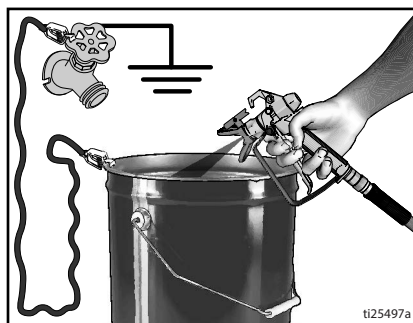

Guide de référence rapide

Page 10	Nom	Description
A	Vanne d'amorçage/de pulvérisation	En position AMORÇAGE, dirige le fluide vers le tuyau de vidange. En position PULVÉRISATION, envoie le fluide sous pression dans le flexible de peinture. Relâche automatiquement la pression du système en cas de pression excessive.
B	Bouton PushPrime	Appuyer sur ce bouton exerce une pression sur la bille d'entrée pour la desserrer.
C	Bouton de régulation de la pression	Augmente (sens des aiguilles d'une montre) et diminue (sens inverse des aiguilles d'une montre) la pression du fluide dans la pompe, le flexible et le pistolet pulvérisateur. Pour sélectionner la fonction, mettre le symbole figurant sur bouton de commande de pression en face de l'indicateur de réglage situé sur le pulvérisateur, page 16.
D	Interrupteur MARCHÉ/ARRÊT	Actionne et arrête le pulvérisateur.
E	Tuyau d'aspiration / trémie	Aspire le fluide contenu dans le seau de peinture et l'envoie à la pompe.
F	Tuyau de vidange	Purge le produit contenu dans le système pendant l'amorçage et la décompression.
G	Pistolet pulvérisateur sans air	Pulvérise le produit.
H	Buse réversible	Assure l'atomisation du produit pulvérisé, donne une forme au profil du jet et régule le débit en fonction du diamètre de l'orifice. La position inverse permet de déboucher la buse sans avoir à la démonter.
J	Protection de buse	Réduit les risques de blessures par injection de fluide.
K	Verrouillage de la gâchette du pistolet (page 14)	Empêche tout actionnement accidentel du pistolet pulvérisateur.
L	Raccord d'entrée de fluide du pistolet	Raccord fileté pour flexible airless.
M	Filtre pour fluide du pistolet	Filtre le fluide pénétrant dans le pistolet pulvérisateur pour réduire les obstructions de la buse.
N	Pompe ProXChange	Assure le pompage et la pressurisation du produit et l'envoi dans le flexible de peinture.
P	Raccord de sortie du produit de la pompe	Raccord fileté pour flexible airless.
Q	Flexible airless	Assure le transfert du produit sous haute pression de la pompe au pistolet pulvérisateur.
R	Filtre pour fluide InstaClean™	Filtre le fluide sortant de la pompe pour limiter l'obturation de la buse et améliorer la finition. L'autonettoyage fonctionne uniquement pendant la décompression.
S	Système d'accrochage du seau	Pour transporter le seau par sa poignée.
T	Crépine d'entrée	Empêche les débris de pénétrer dans la pompe.
U	Cordon d'alimentation	Se branche sur une source d'alimentation électrique.
V	Trappe d'accès facile	La trappe d'accès facile permet d'accéder rapidement à la pompe. Ouvrir la trappe de la pompe en tirant sur les languettes tout en l'écartant de l'entrée de la pompe en la faisant glisser.
W	Réservoir du tuyau d'aspiration/vidange	Maintient les flexibles d'aspiration et de vidange.
X	Outil de démontage de la pompe	Utiliser la découpe pratiquée dans le châssis pour retirer/poser le presse-étoupe de la pompe.
Z	Outil de retrait de la vanne d'entrée	La découpe pratiquée dans le châssis permet de retirer/installer rapidement la soupape d'admission sans outils supplémentaires.
	Raccord de rinçage forcé	Relie le tuyau d'arrosage au tuyau d'aspiration afin de permettre un rinçage forcé des produits aqueux.

Maintenance

Une maintenance régulière est nécessaire au bon fonctionnement du pulvérisateur.



Activité	Fréquence
Inspection/nettoyage du filtre InstaClean, de la crépine d'entrée de fluide, et du filtre du pistolet.	Quotidiennement ou à chaque pulvérisation
Vérifier que les ouvertures pratiquées dans la protection du moteur ne sont pas obstruées.	Quotidiennement ou à chaque pulvérisation

AVIS

Protéger de l'eau les éléments de transmission internes du pulvérisateur.

Les ouvertures pratiquées dans la protection permettent de refroidir les pièces mécaniques et électroniques situées à l'intérieur.

Si de l'eau pénètre par ces ouvertures, elle pourrait provoquer un dysfonctionnement du pulvérisateur ou l'endommager de façon irréversible.

Flexibles airless

Avant chaque pulvérisation, vérifier si le flexible n'est pas endommagé. Ne pas essayer de réparer le tuyau si sa gaine ou ses embouts sont endommagés. Ne pas utiliser de flexibles dont la longueur est inférieure à 25 pi. (7,6 m). Serrer avec deux clés.

Buses de pulvérisation

- Toujours nettoyer les buses avec un liquide de nettoyage compatible et une brosse après chaque pulvérisation.
- Il est possible qu'il faille remplacer les buses au bout de 15 gallons (57 litres), mais elles peuvent durer jusqu'à 60 gallons (227 litres), selon le degré d'abrasivité de la peinture.

Réparation de la pompe

Si les presse-étoupe de la pompe sont usés, la pompe commence à fuir.

- Acheter un kit de réparation de pompe et procéder à la pose, conformément aux instructions fournies avec le kit, avant la tâche suivante.
- Voir **Ensemble de pompe**, page 52 ou consulter un revendeur, un distributeur ou un centre d'entretien Graco/Magnum agréé.

Démontage de la pompe

Sur les pulvérisateurs FinishPro dotés d'une trémie, la trémie doit être retirée avant qu'il soit possible de retirer la pompe.

Toujours exécuter la **Procédure de décompression**, page 16 avant de commencer les réparations de la pompe.

1. Tirer vers vous les languettes situées sur les côtés de la trappe d'accès facile de la pompe tout en l'écartant de l'entrée de la pompe en la faisant glisser.
2. Maintenant, soulever la trappe de manière à ce qu'elle s'écarte en pivotant.

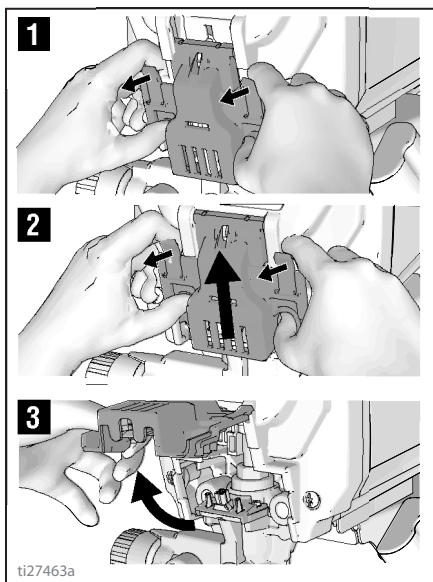

3. Faire glisser l'ensemble de pompe pour le retirer des goupilles de montage.

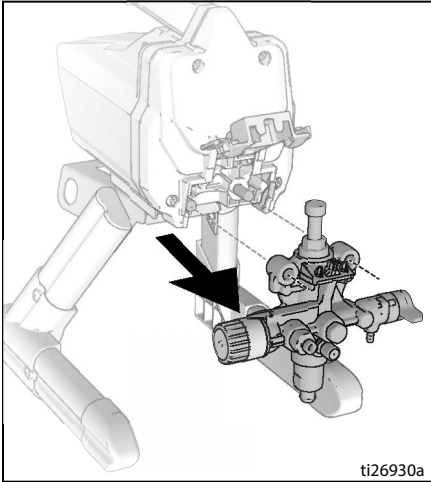

ti26930a

Outil de démontage ProXChange

Un outil intégré est inclus dans le châssis pour retirer l'ensemble de presse-étoupe ProXChange. Se reporter au manuel de réparation de la pompe pour des informations complètes sur la réparation.

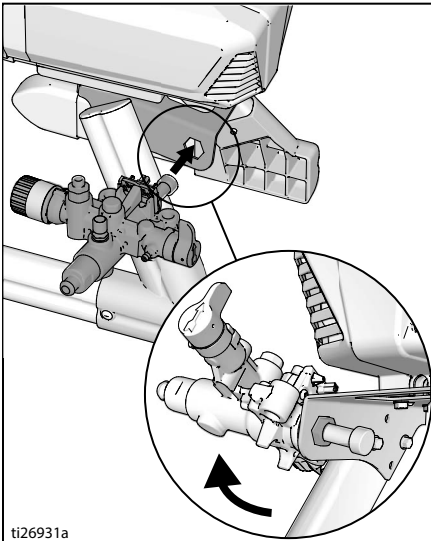

ti26931a

Retrait de la soupape d'admission

Un outil intégré est inclus dans le châssis pour démonter l'assemblage de soupape d'admission de la pompe. Si la soupape d'admission semble obstruée ou collée, retirer l'ensemble de soupape et nettoyer ou remplacer.

1. Retirer le tuyau d'aspiration ou la trémie du pulvérisateur.
2. Insérer l'entrée de la pompe dans le châssis et desserrer la soupape d'admission. Retirer la soupape d'admission.

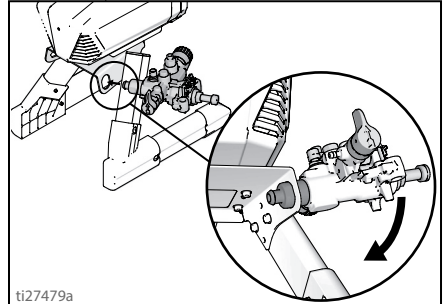

ti27479a

AVIS

Ne pas perdre la bille et le ressort se trouvant à l'intérieur de l'ensemble de soupape d'admission. Ils risquent de tomber lors du retrait de la soupape d'admission. L'amorçage de la pompe est impossible sans la bille et le ressort.

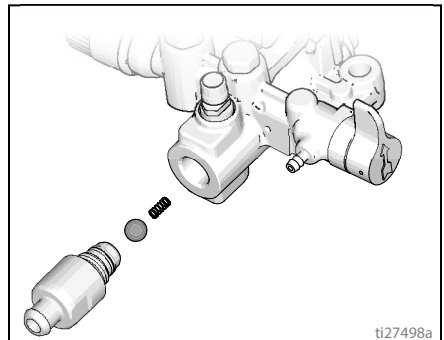

ti27498a

3. Nettoyer tout débris et peinture sèche de la cavité et remplacer la bille et le ressort. Serrer la soupape d'admission de la pompe à l'aide de l'outil intégré au châssis.

Installation de la pompe

1. Faire glisser l'ensemble de pompe pour le remettre sur les goupilles de montage.

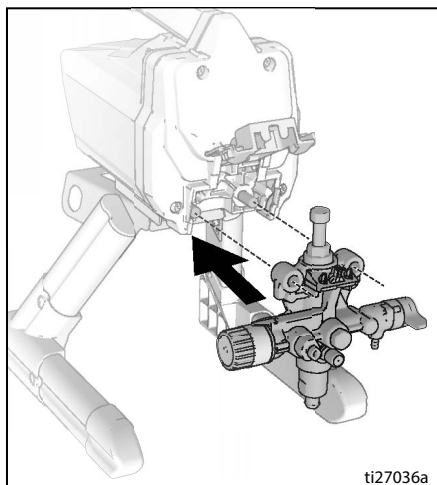

2. Faire glisser la tige de piston de la pompe vers le haut ou le bas jusqu'à ce que le capuchon soit de niveau avec l'ouverture de la fourche.

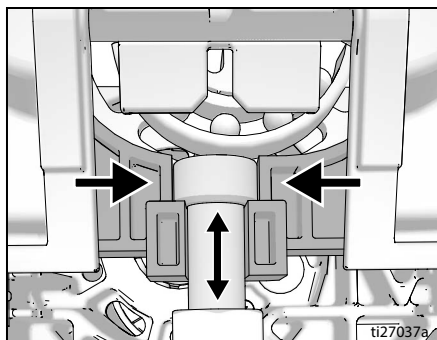

3. Fermer la trappe d'accès facile de la pompe tout en la poussant vers l'entrée de la pompe.

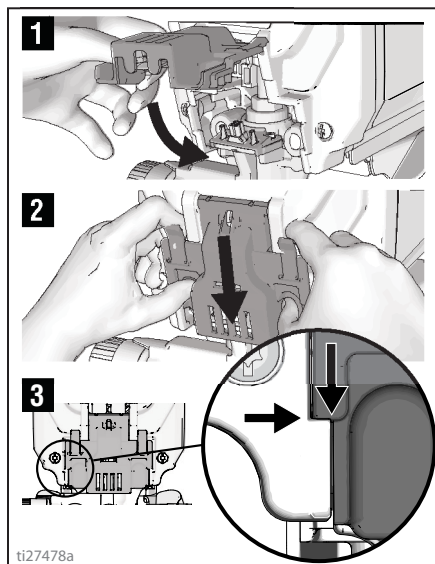

REMARQUE : la porte doit être complètement fermée et verrouillée avant que le pulvérisateur puisse fonctionner.

Dépannage

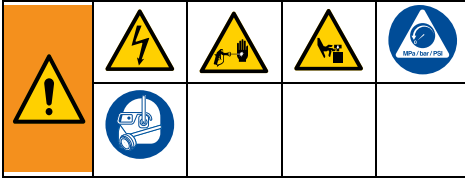

1. Appliquer la **Procédure de décompression**, page 16, avant toute vérification ou réparation.
2. La liste présente les solutions à chaque problème en commençant par les plus communs, commencer au début et continuer jusqu'à trouver une solution.
3. Examiner tous les éléments de ce tableau de dépannage avant d'apporter le pulvérisateur à un centre d'entretien agréé.



Problème	Cause	Solution
Le moteur ne fonctionne pas : (vérifier que le pulvérisateur est branché et que l'interrupteur MARCHE/ARRÊT est sur marche.)	La trappe d'accès facile n'est pas complètement fermée.	Vérifier que la trappe d'accès facile est fermée et verrouillée. Voir la page 38.
	Le bouton de régulation de la pression est réglé sur zéro pression.	Tourner le bouton de régulation de la pression dans le sens des aiguilles d'une montre pour augmenter la régulation de la pression.
	La prise électrique n'est pas sous tension.	Tester la prise avec un appareil dont vous êtes certain qu'il fonctionne. Réarmer le disjoncteur ou remplacer le fusible. Trouver une prise qui fonctionne. Réarmer le disjoncteur du bâtiment ou remplacer le fusible.
	La rallonge électrique est endommagée.	Remplacer la rallonge électrique. Voir la page 5.
	Le cordon d'alimentation du pulvérisateur est endommagé.	Contrôler l'état de l'isolation ou des fils. Remplacer le cordon électrique s'il est endommagé.
	La pompe est grippée (la peinture a durci dans la pompe ou l'eau est gelée dans la pompe).	Mettre l'interrupteur MARCHE/ARRÊT sur ARRÊT et débrancher le pulvérisateur de la prise. S'il est gelé, NE PAS essayer de démarrer le pulvérisateur tant qu'il n'est pas complètement dégelé sous peine d'endommager le moteur, la carte de commande et/ou le groupe motopropulseur. Placer le pulvérisateur dans un local chaud pendant plusieurs heures. Vérifier la liberté de mouvement de la pompe en retirant la protection et le ventilateur. En l'absence d'eau gelée, vérifier l'absence de peinture durcie dans la pompe. Si de la peinture a durci dans la pompe. Voir la page 36. Si le moteur ne tourne pas après avoir retiré la pompe, consulter un centre d'entretien, un distributeur ou un détaillant Graco/Magnum agréé.
	Le moteur ou la commande est endommagé(e).	Consulter un centre d'entretien, un distributeur ou un détaillant Graco/Magnum agréé.

Problème	Cause	Solution
<p>Le pulvérisateur fonctionne, mais la pompe ne s'amorce pas ou perd du produit pendant l'utilisation.</p> <p>(La pompe fonctionne, mais ne pompe pas de peinture ou ne monte pas en pression.)</p>	La bille du clapet anti-retour d'entrée est bloquée.	Appuyer sur le bouton PushPrime pour déloger la bille qui permet à la pompe de s'amorcer correctement, OU effectuer un rinçage forcé du pulvérisateur, voir page 27.
	La vanne d'amorçage/pulvérisation est en position PULVÉRISATION.	Tourner la vanne d'amorçage/pulvérisation en position AMORÇAGE (vers le bas) jusqu'à ce que de la peinture sorte du tuyau de vidange. La pompe est désormais amorcée.
	La pompe n'a pas été amorcée avec le liquide de rinçage. (Un liquide épais risque de ne pas s'amorcer s'il n'est pas d'abord amorcé avec du liquide de rinçage.)	Retirer le tuyau d'aspiration de la peinture. Amorcer la pompe avec du liquide de rinçage à base d'huile ou d'eau. Voir la page 18.
	Présence de débris dans la peinture.	Filter la peinture. Voir la page 15.
	Peinture épaisse ou « collante ».	L'amorçage de certains fluides peut être plus rapide si l'interrupteur MARCHE/ARRÊT est momentanément positionné sur ARRÊT de façon à ce que la pompe ralentisse et s'arrête. Mettre l'interrupteur MARCHE/ARRÊT sur marche et arrêt plusieurs fois si nécessaire.
	La crépine d'entrée est obstruée ou le tuyau d'aspiration n'est pas immergé dans la peinture.	Nettoyer les débris dans la crépine d'entrée et s'assurer que le tuyau d'aspiration est immergé dans la peinture.
	La bille du clapet anti-retour d'entrée ou le siège est sale.	Retirer le raccord d'entrée. Nettoyer ou remplacer la bille et le siège. Voir la page 37.
	Le tuyau d'aspiration fuit.	Vérifier l'absence de fissures ou de fuites d'aspiration au niveau du raccord du tuyau d'aspiration.
	La bille de la vanne de sortie est bloquée.	Dévisser la vanne de sortie, retirer et nettoyer l'ensemble.
	La vanne d'amorçage/pulvérisation est usée ou obturée par des débris.	Envoyer le pulvérisateur à un centre d'entretien Graco/MAGNUM agréé.

Problème	Cause	Solution
La pompe est amorcée mais il est impossible d'obtenir un bon jet.	La buse de pulvérisation est peut-être partiellement bouchée.	Déboucher la buse de pulvérisation. Voir page 24.
	La buse réversible est en position DÉBOUCHAGE.	Faire pivoter la manette en forme de flèche de la buse pour qu'elle soit orientée vers l'avant en position PULVERISATION. Voir page 24.
	Présence de débris dans la peinture.	Filter la peinture. Voir la page 15.
	La pression est réglée trop bas.	Aligner le bouton de régulation de la pression en face de l'indicateur de réglage de la pulvérisation voulu. Voir page 22.
	Le filtre pour fluide InstaClean est bouché.	Nettoyer ou remplacer le filtre pour fluide InstaClean. Voir page 31.
	Le filtre pour fluide du pistolet pulvérisateur est bouché.	Nettoyer ou remplacer le filtre pour fluide du pistolet. Voir page 31.
	La buse de pulvérisation sélectionnée est trop grande pour la capacité du pulvérisateur.	Remplacer la buse. Voir page 22.
	La buse de pulvérisation est usée au-delà de la capacité du pulvérisateur.	Remplacer la buse. Voir page 22.
	Joints de la buse de pulvérisation usés ou manquants.	Remplacer les joints. Voir la page 21.
	La crépine d'entrée est obstruée ou le tuyau d'aspiration n'est pas immergé dans la peinture.	Nettoyer les débris dans la crépine d'entrée et s'assurer que le tuyau d'aspiration est immergé dans la peinture.
	La rallonge est trop longue ou son calibre est insuffisant.	Remplacer la rallonge électrique. Voir la page 5.
	Soupape d'admission ou vanne de sortie de la pompe usée ou obstruée par des débris.	Vérifier l'usure ou la présence de débris au niveau de la soupape d'admission ou de la vanne de sortie. <ul style="list-style-type: none"> - Amorcer le pulvérisateur avec de la peinture - Actionner le pistolet momentanément - Lorsque vous relâchez la gâchette, la pompe devrait fonctionner un moment, puis s'arrêter - Si la pompe continue à fonctionner, cela signifie que les vannes de pompe sont peut-être usées ou contaminées par des débris - Nettoyer ou remplacer les vannes avec les kits appropriés. Voir page 52.
	Le produit est trop épais.	Diluer le produit. Respecter les recommandations du fabricant.
	Le flexible airless est trop long (en cas d'ajout de rallonge).	Retirer la rallonge du flexible airless.
Le pistolet de pulvérisation s'est arrêté de pulvériser alors que la gâchette était actionnée.	La buse de pulvérisation est bouchée.	Déboucher la buse de pulvérisation. Voir la page 24.
	Le pulvérisateur n'est plus amorcé.	Voir la section de dépannage « Le pulvérisateur fonctionne, mais la pompe ne s'amorce pas ou fuit pendant l'utilisation. » page 40.

Problème	Cause	Solution
La peinture pulvérisée sur le mur fait des coulures ou a tendance à descendre.	Le produit devient trop épais.	Déplacer le pistolet plus rapidement.
		Choisir une buse de pulvérisation de plus petit diamètre.
		Choisir une buse de pulvérisation produisant un jet plus large.
		S'assurer que le pistolet est suffisamment éloigné de la surface.
Lorsque de la peinture est pulvérisée, la couverture est inadéquate.	Le produit devient trop fin.	Déplacer le pistolet plus lentement.
		Choisir une buse de pulvérisation de plus grand diamètre.
		Choisir une buse de pulvérisation produisant un jet plus étroit.
		Veiller à ce que le pistolet soit suffisamment près de la surface.
Le jet en éventail varie considérablement pendant la pulvérisation.	Le bouton de régulation de la pression est usé et provoque des variations de pression excessives.	Envoyer le pulvérisateur à un centre d'entretien Graco/MAGNUM agréé.
Impossible d'actionner le pistolet pulvérisateur.	La gâchette du pistolet pulvérisateur est enclenchée.	Faire pivoter le verrouillage de la gâchette pour le désengager. Voir la page 14.
De la peinture s'écoule par le bouton de régulation de la pression.	Le bouton de régulation de pression est usé.	Envoyer le pulvérisateur à un centre d'entretien Graco/MAGNUM agréé.
De la peinture fuit au niveau du tuyau de vidange.	La pression dans le pulvérisateur est trop forte.	Envoyer le pulvérisateur à un centre d'entretien Graco/MAGNUM agréé.
De la peinture s'écoule de la pompe.	Les presse-étoupe de la pompe sont usés.	Remplacer les presse-étoupe de la pompe par un nouveau module ProXChange. Voir la page 36.
Le moteur est chaud et fonctionne par à-coups. Le moteur s'arrête automatiquement en raison de la chaleur excessive. Des dommages peuvent survenir si ce problème persiste.	Les orifices d'évent sont bouchés ou le pulvérisateur est couvert.	Veiller à ce que les orifices de ventilation soient dégagés et ne soient pas recouvertes de peinture et laisser le pulvérisateur en contact avec l'air.
	La rallonge est trop longue ou le calibre est insuffisant.	Remplacer la rallonge électrique. Voir la page 5.
	Le générateur de courant non régulé en service fournit une tension trop élevée.	Utiliser un générateur de courant pourvu d'un régulateur de tension adéquat.
	Il est nécessaire de remplacer le moteur.	Envoyer le pulvérisateur à un centre d'entretien, un distributeur ou un détaillant Graco/Magnum agréé.

Pulvérisateurs sur pied 17H211, 17H214

Réf.	Couple
 1	140-160 po-lb (16 - 18 N•m)
 2	30-35 po-lb (3,5 - 4,0 N•m)
 3	110-120 po-lb (12 - 14 N•m)

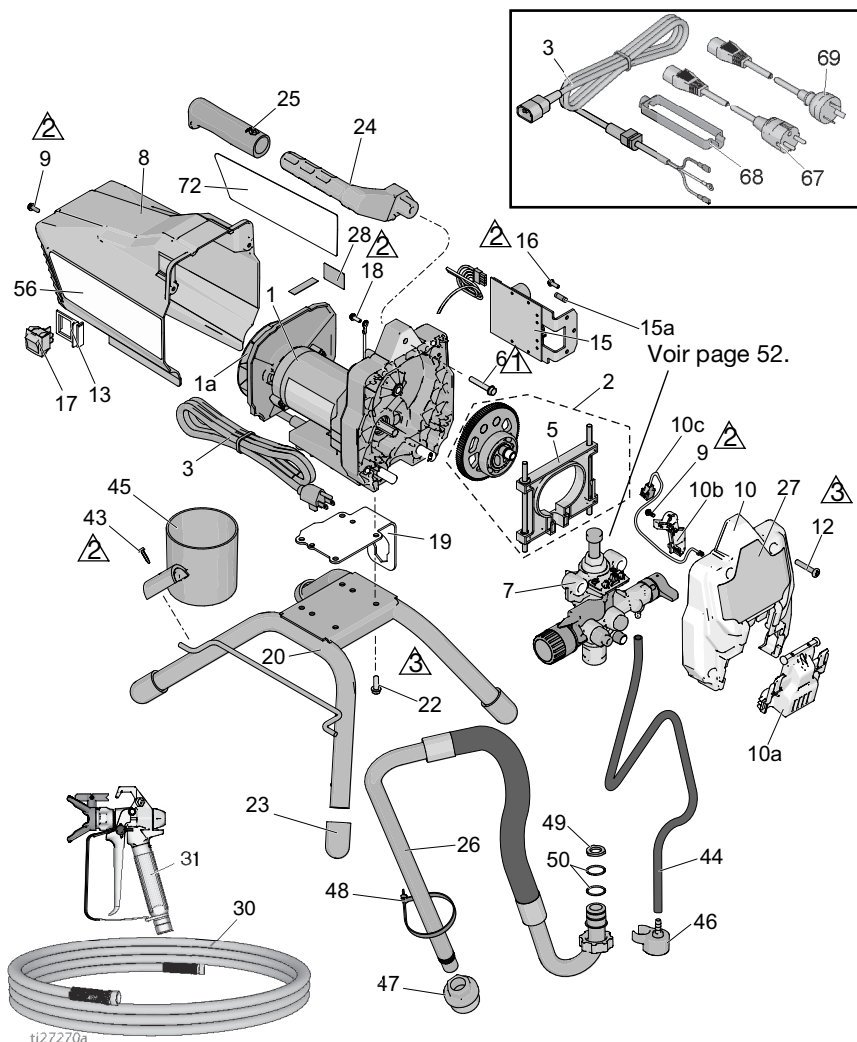

Nomenclature des pièces de pulvérisateurs sur pied 17H211, 17H214



Réf.	Pièce	Description	Qté.	Réf.	Pièce	Description	Qté.
1*		KIT, moteur <i>comprend 1a, 22</i>		24	276864	POIGNÉE, pulvérisateur	1
	17F756	120 V, modèle 17H211	1	25	116139	POIGNÉE, manette	1
	17F758	230 V, modèle 17H214	1			TUBE, aspiration,	
1a		KIT, ventilateur		26	17J883	ensemble <i>comprend 44, 46, 47, 48, 49, 50,</i>	1
	287770	120 V, modèle 17H211	1	27	17J025	ÉTIQUETTE, avant	1
	16X980	230 V, modèle 17H214	1	30		FLEXIBLE, couplé,	
2	17J863	KIT, démultiplicateur et fourche <i>comprend 5</i>	1		240794	1/4 po. x 50 pi.	
3		CORDON, alimentation			247340	Modèle 17H211	1
	17J173	120 V, modèle 17H211	1	31		Modèle 17H214	1
	17L301	230 V, modèle 17H214	1			PISTOLET,	
5	17J864	KIT, fourche	1		288430	pulvérisateur, SG3	
6	117493	VIS, usinée, tête hex.	1		17J910	Modèle 17H211	1
7	17J875	POMPE, volumétrique	1	43	122667	Modèle 17H214	1
8	17J865	PROTECTION, moteur <i>comprend 9, 56</i>	1	44	17J884	VIS, forêt, tête hex.	1
9	118444	VIS, usinée, tête hex., 10-24 x 0,5 po.	3	45	15G838	TUYAU, vidange	
10	17J866	KIT, capot, avant <i>inclut 9, 10a, 10b, 10c, 12</i>	1	46	244035	<i>comprend 46, 48</i>	
10a	17F233	CAPOT, pompe, verrouillage	1	47	276897	RÉSERVOIR,	1
10b	17F262	CAPOT, câble	1	48	404989	aspiration/vidange	
10c	128551	CÂBLE, PC, cavalier	1	49	115099	DÉFLECTEUR,	
12	115478	VIS, usinée, Torx, tête cyl.	4	50	117559	à entailles	1
13	15X737	INTERRUPTEUR, support	1	56▲		CRÉPINE, 7/8-14	1
15		KIT, commande, <i>comprend 15a, 16</i>			17J027	BANDE, de serrage	1
	17J867	120 V, modèle 17H211	1		17K017	RONDELLE, flexible	1
	17J885	230 V, modèle 17H214	1			Joint torique	2
15a	119276	FUSIBLE, 12,5 A, action retardée, 100 V/120 V	1	57▲		ÉTIQUETTE,	
	129882	FUSIBLE, 6,3 A, action retardée, 230 V	1		222385	avertissement	
16	117501	VIS, plastite	1		17A134	Modèle 17H211	1
17	118899	INTERRUPTEUR, à bascule	1	67	242001	Modèle 17H214	1
18	115498	VIS, usinée, fente, tête hex.	1	68	195551	CARTE, mise en garde pour applications médicales (non illustrée)	
19	17G329	PLAQUE, moteur, montage	1	69	242005	EN, ES, FR	1
20	15E823	CHÂSSIS, support de pied	1	72	17J026	EN, ZH, KO	1
22	260212	VIS, tête hex., auto-taraudeuse	4			CORDON, modèle UE 17H214	1
23	15G857	CAPUCHON, patte	4			ARRÊTOIR, prise, modèle 17H214	1
						CORDON, AU modèle 17H222	1
						ÉTIQUETTE, latérale, GX 19	1

*Pour le kit de balais, commander 17U193.

▲ Des étiquettes, balises et cartes de danger et d'avertissement de rechange sont disponibles gratuitement.

Pièces du pulvérisateur sur pied 18H284, 18H285

Pièces du pulvérisateur sur pied 18H284, 18H285

Réf.	Couple
 2	30-35 po-lb (3,5-4,0 N•m)
 3	110-120 po-lb (12-14 N•m)
 4	45-55 po-lb (5-6 N•m)

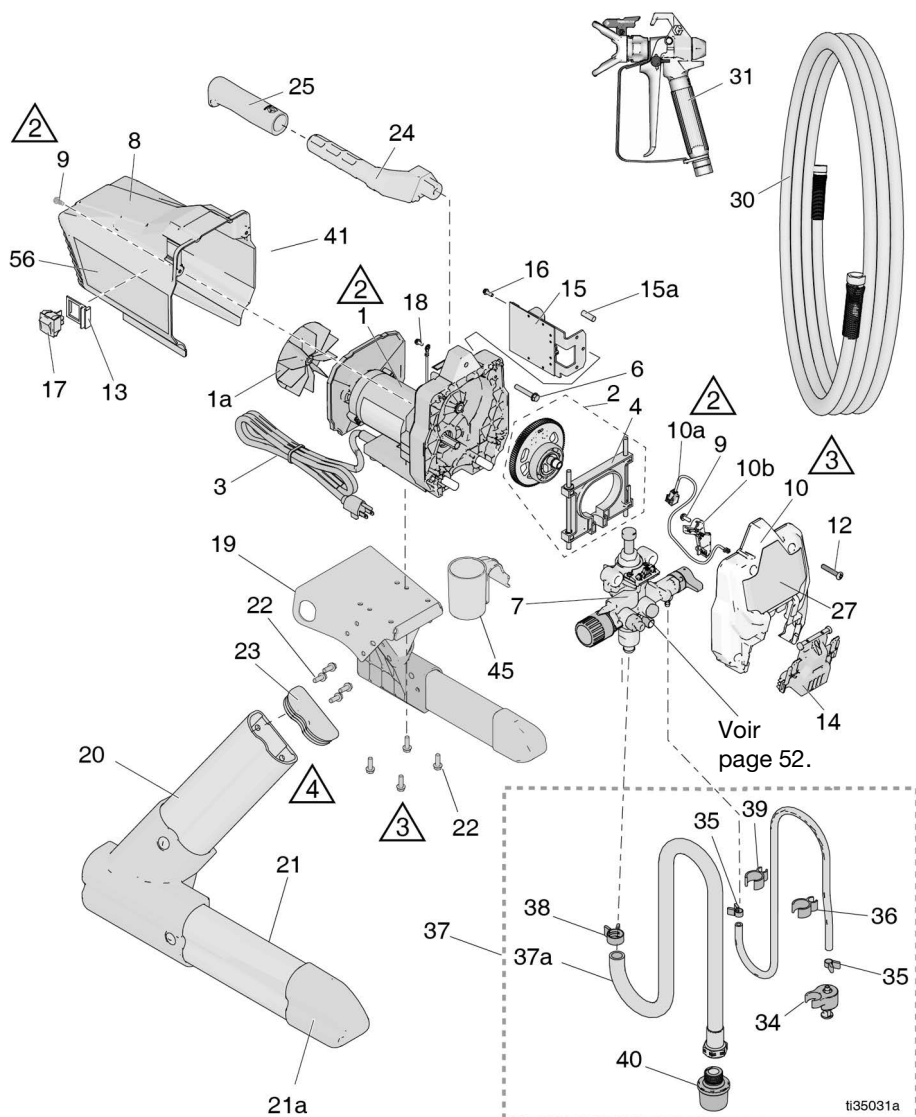



Pièces du pulvérisateur sur pied 18H284, 18H285

Nomenclature des pièces de pulvérisateurs sur pied 18H284, 18H285

Réf. Pièce	Description	Qté.	Réf. Pièce	Description	Qté.		
1	17F758	KIT, réparation, moteur, 120 V <i>comprend 1a, 22</i>	1	25	116139	POIGNÉE, manette	1
1a	16X980	VENTILATEUR	1	27	17J025	ÉTIQUETTE, avant	
2	17J863	KIT, démultiplicateur et fourche	1	30	247340	FLEXIBLE, couplé, 1/4 po. x 50 pi.	1
3	17L301	CORDON, alimentation	1	31	243012	PISTOLET, pulvérisateur, SG3	
4	17J864	KIT, fourche	1	32	115099	RONDELLE, flexible	1
6	117493	VIS, usinée, à tête hex à collerette	1	34	244035	DÉFLECTEUR, cannelé	1
7	17J874	KIT, pompe complète PROTECTION, moteur, bleu <i>comprend 9 et étiquettes</i>	1	35	115489	COLLIER DE SERRAGE, tuyau de vidange	2
8	17J865	VIS, usinée, tête hex., 10-24 x 0,5 po. CAPOT, avant	1	36	195084	TUYAU, vidange	1
9	118444	<i>comprend 9, 10a, 10b, 12, 14</i>	3	37	17D156	KIT, tuyau, aspiration <i>comprend 32, 34, 35, 36, 37a, 38, 39, 40</i>	1
10	17J866	CÂBLE, cavalier, PC	1	37a	17D155	TUYAU, aspiration <i>comprend 32</i>	1
10a	128551	CAPOT, câble	1	38	116295	PINCE, tuyau	1
10b	17F262	VIS, usinée, Torx, tête cyl.	1	39	195400	AGRAFE, ressort	2
12	115478	INTERRUPTEUR, support	4	40	288716	KIT, tamis d'entrée	1
13	15X737	CAPOT, pompe, verrouillage	1	45	17H422	COUPELLE, aspiration/vidange	1
14	17F233	KIT, tableau de commande 230 V <i>comprend 15a, 16</i>	1	56▲	17J027	ÉTIQUETTE, avertissement	1
15	17J885	FUSIBLE, 6,3 A, action retardée	1	57▲	179960	CARTE, alerte médicale (non illustrée)	1
15a	129882	VIS, plastite	1		222385	ÉTIQUETTE, sécurité, avertissement (non illustré)	1
16	117501	KIT, interrupteur, réparation <i>comprend 13</i>	1		17A134	ÉTIQUETTE, sécurité, avertissement, alerte médicale (non illustré)	1
17	24Y329	VIS, usinée, fente, tête hex.	1	61	115648	VANNE, rinçage forcé (non illustré)	1
18	115498	PLAQUE, montage du moteur	1	62	17V354	LIQUIDE, Pump Armor, 8 oz (non illustré)	1
19	17G328	KIT, pied droit <i>comprend 21a, 22, 23</i>	1	64	18H123	ÉTIQUETTE, crochet, buse (non illustrée)	1
20	16E836	KIT, pied gauche <i>comprend 21a, 22, 23</i>	1	65▲	15G026	ÉTIQUETTE, avertissement, flexible (non illustré)	1
21	16E837	CAPUCHON, tuyau	2		17L305	KIT, conversion, laque, pied (vendu séparément)	
21a	15J695	VIS, tête hex., auto-taraudeuse	2				
22	260212	CAPUCHON, tuyau	2				
23	15J699	POIGNÉE, pulvérisateur	1				
24	276864						

▲ Des étiquettes, balises et cartes de danger et d'avertissement de rechange sont disponibles gratuitement.

Pulvérisateurs sur pied DI 24Y680, 17G183, 17H218, 17H219, 17H221, 18H203

Réf.	Couple
 30-35 po-lb (3,5 - 4,0 N•m)	
 110-120 po-lb (12 - 14 N•m)	

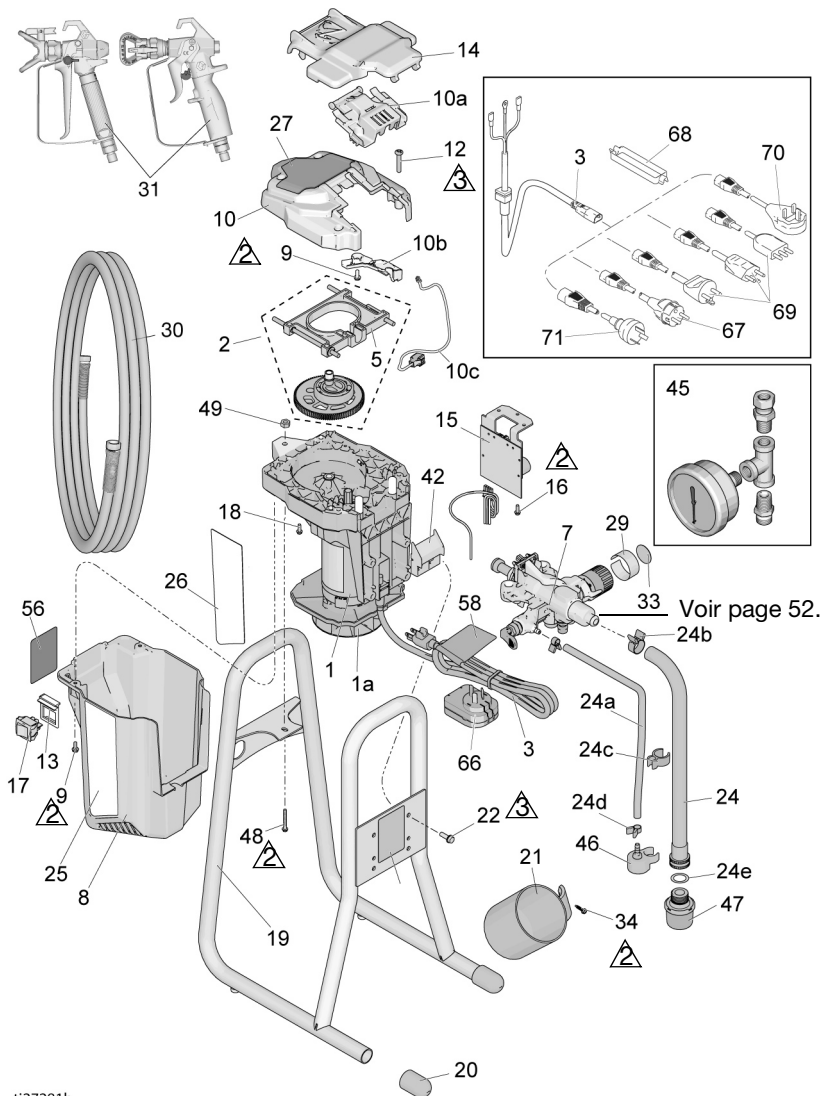

ti27281b



Nomenclature des pièces de pulvérisateurs sur pied DI 24Y680, 17G183, 17H218, 17H219, 17H221

Réf.	Pièce	Description	Qté.	Réf.	Pièce	Description	Qté.
1*		KIT, moteur <i>comprend 1a, 22</i>		22	128795	VIS, tête hex., auto-taraudeuse	4
	17K684	120 V, modèle 24Y680 (série A)	1				
	17F757	120 V, modèle 24Y680 (série B)	1	24	17D161	TUYAU, aspiration, ensemble <i>comprend 24a-24e, 46, 47</i>	1
	17L083	230 V, modèles 17G183, 17H218, 17H219, 17H221 (série A)	1	24a	195108	TUYAU, vidange	1
		230 V, modèles 17G183, 17H218, 17H219, 17H221 (série B)	1	24b	116295	PINCE, tuyau	1
	17F758		1	24c	195400	CLIP, tuyau	1
				24d	115489	COLLIER DE SERRAGE, tuyau de vidange	2
1a	16X980	KIT, ventilateur	1	24e	115099	RONDELLE, flexible	1
2	17J869	KIT, démultiplicateur et fourche <i>comprend 5</i>	1	25	17J029	ÉTIQUETTE, droite	1
3		CORDON, alimentation		26	17J030	ÉTIQUETTE, gauche	1
	17J173	120 V, modèle 24Y680	1	27	17J028	ÉTIQUETTE, avant	1
	17J175	230 V, modèle 17G183	1	30	247340	FLEXIBLE, couplé, 1/4 po. x 50 pi.	1
	17J405	230 V, modèles 17H219, 17H221	1	31		PISTOLET, pulvérisateur	
	19F991	230 V modèle 18H203	1		17J910	Modèles 24Y680, 17G183, 17H218, 17H221	1
	17L301	230 V, modèle 17H218	1		288427	Modèle 17H219	1
5	17J864	KIT, fourche	1	34	122667	VIS, forêt, tête hex.	1
7	17J908	POMPE, volumétrique	1	41	17J444	SANGLE, chariot	1
8		PROTECTION, moteur <i>comprend 9, 56</i>		42	17J277	PLATEAU, coulure	1
	17K688	Modèles 24Y680, 17H219, 17H221 (série A)	1	45	245856	KIT, calibre, pression, modèles 17G183, 17H218	1
	17J865	Modèles 17H218, 17H219, 17H221 (série B)	1	46	244035	DÉFLECTEUR, cannelé	1
	17L101	Modèles 17G183, 17H218 (série A)	1	47	288716	CRÉPINE	1
	17J887	Modèles 17G183, 17H218 (série B)	1	48	120736	VIS, tête hexagonale, à bride	1
9	118444	VIS, usinée, tête hex., 10-24 x 0,5 po.	3	49	102040	CONTRE-ÉCROU, hex	1
10	17J866	KIT, capot, avant <i>comprend 9, 10a, 10b, 10c, 12</i>	1	56▲		ÉTIQUETTE, avertissement	
10a	17F233	CAPOT, pompe, verrouillage	1		17K018	Modèles 24Y680, 17H221	1
10b	17F262	CAPOT, câble	1		16G596	Modèles 17G183, 17H218	1
10c	128551	CÂBLE, PC, cavalier	1		17K016	Modèle 17H219	1
12	115478	VIS, usinée, Torx, tête cyl.	4	57▲		CARTE, mise en garde pour applications médicales (non illustrée)	
13	15X737	INTERRUPTEUR, support	1		222385	EN, ES, FR	1
14	17J618	PROTECTION, peinture	1		17A134	EN, ZH, KO	1
15		KIT, commande, <i>comprend 15a, 16</i>		58▲		ÉTIQUETTE, avertissement cordon	
	17J867	120 V, modèle 24Y680	1		17K020	Modèles 24Y680, 17H221	1
	17J885	230 V, modèles 17G183, 17H218, 17H219, 17H221	1		15H087	Modèle 17H219	1
15a	119276	FUSIBLE, 12,5 A, action retardée, 100 V/120 V	1	67	242001	CORDON, modèles UE 17H218, 17H221, 17H219	1
	129882	FUSIBLE, 6,3 A, action retardée, 230 V	1	68	195551	ARRÊTOIR, bouchon modèles 17H218, 17H221, 17H219	1
16	117501	VIS, plastite	1	69	287121	CORDON, Italie/Danemark/ Suède modèle 17H218	1
17	118899	INTERRUPTEUR, à bascule	1	70	17J242	CORDON, Modèle UK 17H218	1
18	115498	VIS, usinée, fente, tête hex.	1	71	242005	CORDON, AU, modèles AU, 17H221, 17H219	1
19	17F940	CHÂSSIS, immersion directe	1				
20	15G857	CAPUCHON, patte	2				
21	15G838	RÉSERVOIR, aspiration/vidange	1				

*Pour le kit de balais, commander 17U193.

▲ Des étiquettes, balises et cartes de danger et d'avertissement de rechange sont disponibles gratuitement.

Pulvérisateurs à trémie 17F924, 17G184, 17H222, 17H223

Réf.	Couple
 1	15-20 po-lb (1,5 - 2 N•m)
 2	30-35 po-lb (3,5 - 4,0 N•m)
 3	110-120 po-lb (12 - 14 N•m)

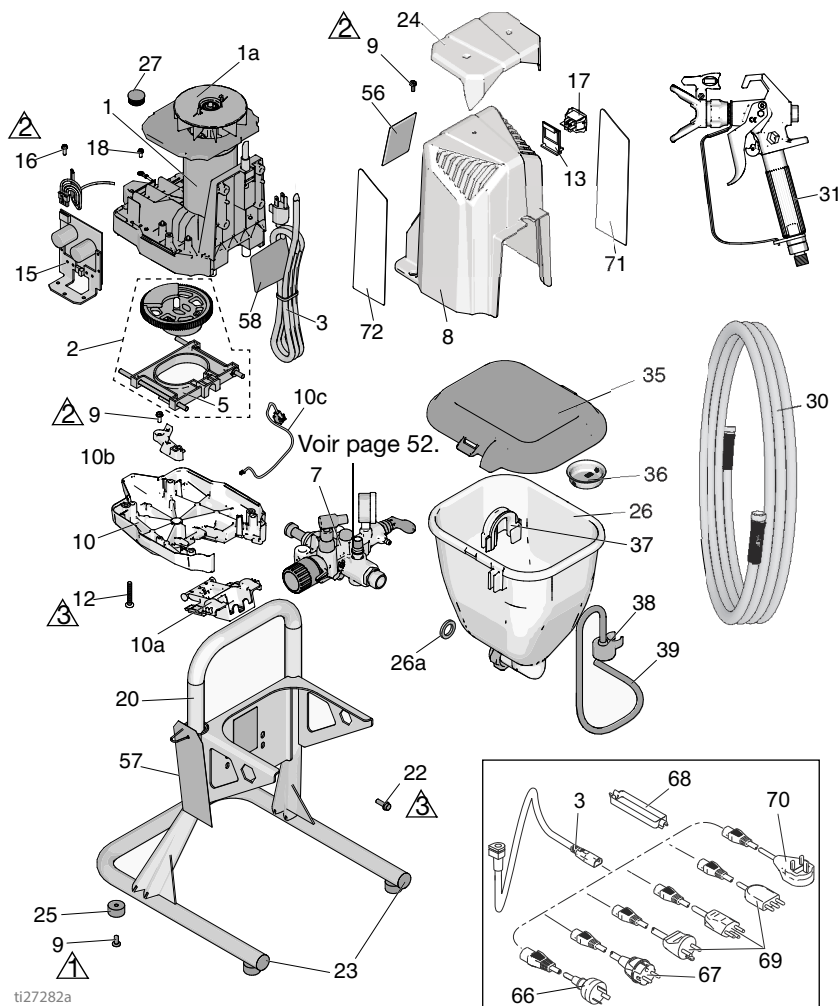





Pulvérisateurs à trémie 17F924, 17G184, 17H222, 17H223

Nomenclature des pièces de pulvérisateurs à trémie 17F924, 17G184, 17H222, 17H223

Réf. Pièce	Description	Qté.	Réf. Pièce	Description	Qté.	
1*	KIT, moteur <i>comprend</i> <i>1a, 22</i>		30	214698	FLEXIBLE, couplé, 3/16 po. x 25 pi.	
	17F757	1	31	17J261	PISTOLET pulvérisateur, FTX	
	17F758	1	35	17H417	COUVERCLE, trémie	
1a	16X980	1	36	112133	TAMIS, trémie	
	KIT, ventilateur		37	17H419	FIXATION, tuyau de vidange	
2	17J863	1	38	244035	DÉFLÉCTEUR, cannelé	
	fourche <i>comprend 5</i> CORDON, alimentation		39	17K336	TUYAU, vidange <i>comprend 37, 38</i>	
3	17J173	1		56▲	ÉTIQUETTE, avertissement	
	17J175	1		17J912	Modèle 17F924	
	17L301	1		16G596	Modèles 17G184, 17H222	
5	17J864	1		17K016	Modèle 17H223	
7	17J909	1		57▲	CARTE, mise en garde pour applications médicales (non illustrée)	
8	17J887	1		222385	EN, ES, FR	
	POMPE, volumétrique PROTECTION, moteur			17A134	EN, ZH, KO	
8	17J887	1		58▲	ÉTIQUETTE, avertissement, cordon	
	<i>comprend 9, 56</i> VIS, usinée, tête hex., KIT, capot, avant			15H085	Modèle 17F924	
9	118444	7		15H087	Modèle 17H223	
	10-24 x 0,5 po. KIT, capot, avant			66	CORDON, AU modèle 17H222	
10	17J866	1		67	242001	CORDON, modèles UE 17H222, 17H223
	<i>comprend 9, 10a, 10b,</i> <i>10c, 12</i> CAPOT, pompe, verrouillage			68	195551	RETENUE, bouchon modèles 17H222, 17H223
10a	17F233	1		69	287121	CORDON, Italie/ Danemark/Suède modèle 17H222
10b	17F262	1		70	17J242	CORDON, Modèle UK 17H222
10c	128551	1		71	17F947	ÉTIQUETTE, côté gauche Modèles 17F924, 17H223
12	115478	4			17J041	Modèles 17G184, 17H222
13	15X737	1		72	17F946	ÉTIQUETTE, latérale droit Modèles 17F924, 17H223
	VIS, usinée, Torx, tête cyl.				17J039	Modèles 17G184, 17H222
13	15X737	1				
	INTERRUPTEUR, support KIT, commande, <i>comprend 15a, 16</i> 120 V, modèle 17F924 230 V, modèles 17G184, 17H222, 17H223					
15	17J867	1				
	17J885	1				
	FUSIBLE, 12,5 A, action retardée, 100 V/120 V FUSIBLE, 6,3 A, action retardée, 230 V					
15a	119276	1				
	129882	1				
	117501	1				
	118899	1				
	115498	1				
	17H426	1				
	128795	4				
	120151	2				
	17H593	1				
	17K640	4				
	17J244	1				
	115099	1				
	17J819	1				
	BOUCHON	1				

*Pour le kit de balais, commander 17U193.
▲ Des étiquettes, balises et cartes de danger
et d'avertissement de rechange sont disponibles
gratuitement.

Ensemble de pompe

Réf.	Couple	Réf.	Couple
 1	140-160 po-lb (16 - 18 N•m)	 4	220-250 po-lb (25 - 28 N•m)
 2	270-330 po-lb (30 - 37 N•m)	 5	320-380 po-lb (36 - 43 N•m)
 3	30-35 pi-lb (40 - 48 N•m)		

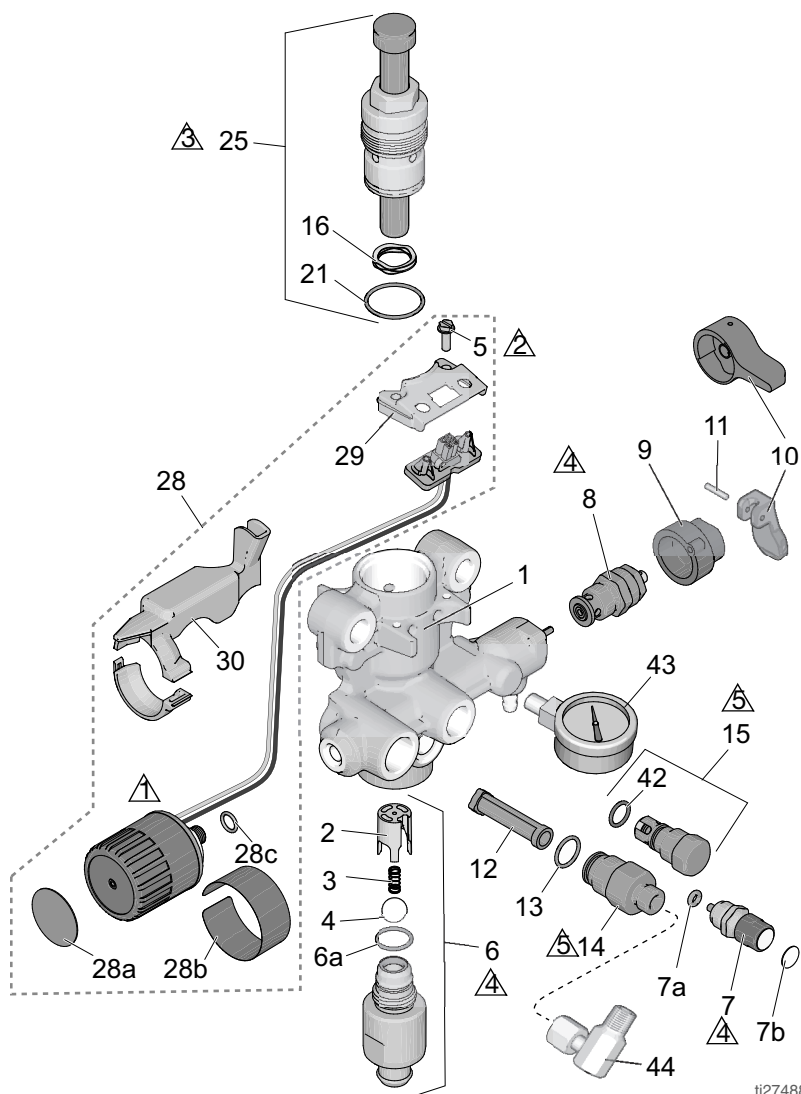

ti27488a

Nomenclature des pièces de la pompe

Réf. Pièce	Description	Qté.	Réf. Pièce	Description	Qté.
1	17G447 BOÎTIER, pompe Modèles 17F924,		12	288747 KIT, filtre (non installé sur tous les modèles)	1
	17H605 17G184, 17H222, 17H223	1	13	120776 PRESSE-ÉTOUPE, joint torique	1
2	17D364 GUIDE, bille	1	14	24Y327 KIT, vanne de réparation <i>comprend 12, 13</i>	1
3	128336 RESSORT, compression	1	15	17J880 KIT, réparation de vanne de sortie <i>comprend 42</i>	1
4	105445 BILLE, 0,5 po.	1	16	128323 RESSORT, vanne	1
5	117501 VIS, usinée, tête hex. fendue	2	21	16D531 PRESSE-ÉTOUPE, joint torique	1
6	KIT, boîtier d'entrée <i>comprend 2, 3, 4, 6a</i> Modèles 24Y680,		25	24Y472 KIT, réparation, pompe à piston <i>comprend 16, 21</i>	1
	17J876 17G183, 17H218, 17H219, 17H221	1	28	pression <i>comprend 5,</i> <i>28a, 28b, 28c, 29, 30</i>	1
	17J877 Modèles 17H211, 17H214	1	17J881	Modèles 17H211, 17H214	1
	17J924 17G184, 17H222, 17H223	1		Modèles 24Y680, 17F924, 17G183,	
6a	124582 PRESSE-ÉTOUPE, joint torique	1	17J927	17G184, 17H218, 17H219, 17H221, 17H222, 17H223	1
7	17J878 KIT, PushPrime <i>comprend 7a, 7b</i>	1	28a	15A464 ÉTIQUETTE, commande	1
7a	16P303 PRESSE-ÉTOUPE, joint torique	1	28b	17P739 ÉTIQUETTE, commande	1
7b	17K420 ÉTIQUETTE, PushPrime	1	28c	106555 Joint torique	1
8	KIT, vanne, vidange <i>comprend 9, 10, 11</i> Modèles 17H211, 17H214	1	29	17F227 SUPPORT, connecteur électrique	1
	235014 Modèles 24Y680, 17F924, 17G183,		30	KIT, protection, câble Modèles 17H211, 17H214	1
	17J925 17G184, 17H218, 17H219, 17H221, 17H222, 17H223	1	17F229	Modèles 24Y680, 17F924, 17G183,	
9	EMBASE, vanne Modèles 17H211, 17H214	1	17J882	17G184, 17H218, 17H219, 17H221, 17H222, 17H223	1
	224807 POIGNÉE, vanne, vidange	1	42	122486 PRESSE-ÉTOUPE, joint torique	1
10	Modèles 17H211, 17H214	1	43	16X147 MANOMETRE, pression Modèles 17F924, 17G184, 17H222, 17H223	1
	187625 Modèles 24Y680, 17F924, 17G183,		44	155541 RACCORD, tournant Modèles 17F924, 17G184, 17H222, 17H223	1
	15Y185 17G184, 17H218, 17H219, 17H221, 17H222, 17H223	1			
	<i>comprend 11</i>				
11	111600 AXE, cannelé, Modèles 17H211, 17H214	1			

Schémas de câbles

110/120 V

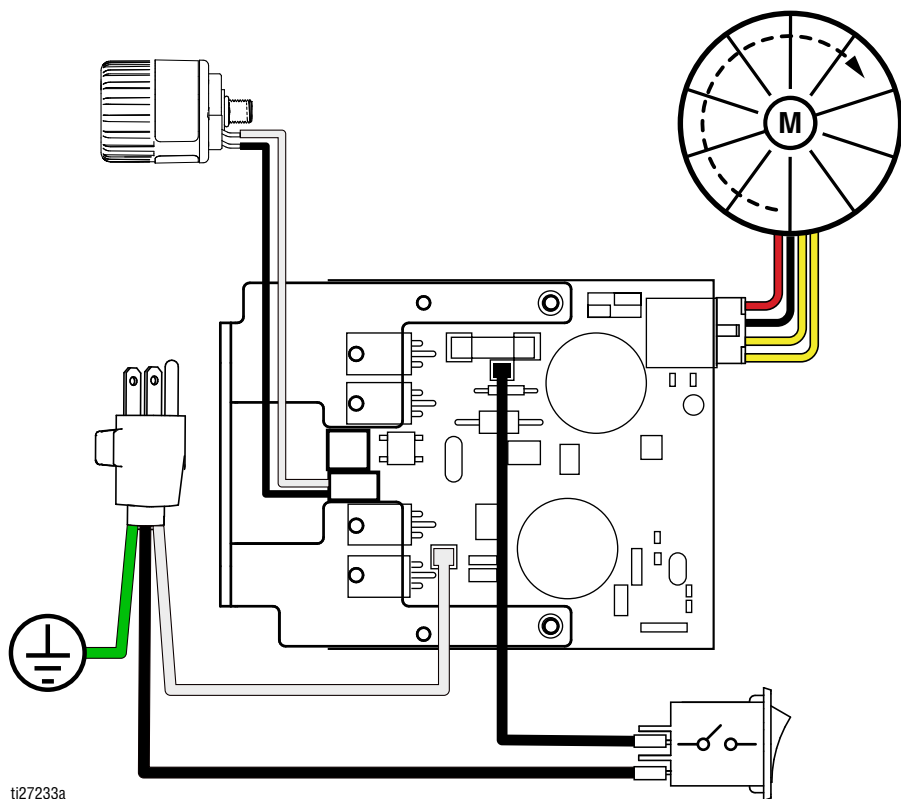

230 V

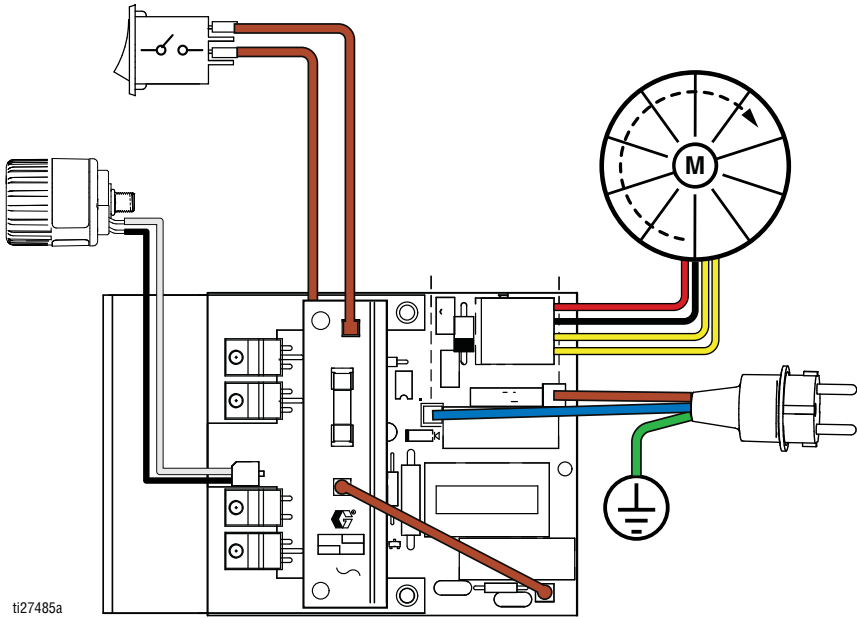

Caractéristiques techniques

GX 19, GX 21, FinishPro GX 19		
	US	Mesure
Pulvérisateur		
Pression de service maximale du fluide	3 000 psi	207 bars, 20,7 MPa
Distribution maximum		
GX 19/FinishPro GX 19	0,38 g/min.	1,4 l/min.
GX 21	0,47 g/min.	1,8 l/min.
Taille de buse maximum		
GX 19/FinishPro GX 19	0,019 po	0,048 mm
GX 21	0,021 po	0,053 mm
Sortie de fluide NPSM	1/4 po.	1/4 po.
Générateur minimum	3 500 W	
Spécifications électriques		
GX 19	110–120 V, 8 A / 220–240 V, 5 A	
GX 21	110–120 V, 12 A / 220–240 V, 10 A	
Dimensions		
Hauteur		
Pied	18,4 po.	46,7 cm
Diam. int. pied	22 po.	55,9 cm
Trémie	19,6 po.	49,8 cm
Longueur		
Pied	16,7 po.	47,5 cm
Diam. int. pied	18,4 po.	46,7 cm
Trémie	20,2 po.	51,3 cm
Largeur		
Pied	13,5 po.	34,3 cm
Diam. int. pied	12 po.	30,5 cm
Trémie	13,5 po.	34,3 cm
Poids		
Pied	25 lb	11,3 kg
Diam. int. pied	29 lb	13,2 kg
Trémie	28 lb	12,1 kg
Plage de températures de stockage ♦ ❖	-30° à 160°F	-35° à 71°C
Plage de température de fonctionnement ✓	40° à 115°F	4° à 46°C

GX 19, GX 21, FinishPro GX 19		
	US	Mesure
Bruit**		
Pression sonore	83 dBA*	
Puissance sonore	93 dBA*	
Matériaux de construction		
Matériaux en contact avec le produit dans tous les modèles	acier inoxydable, laiton, cuir, polyéthylène à poids moléculaire très élevé (UHMWPE), carbure, nylon, aluminium, PVC, polypropylène, fluoroélastomère	
Remarques		
* Les pressions de démarrage et de déplacement par cycle peuvent varier en fonction des conditions de pompage, de la tête de décharge, de la pression d'air et du type de fluide.		
** Pression sonore mesurée à 1 mètre de l'équipement. Puissance sonore mesurée selon la norme ISO-9614.		
<p>◆ Lorsque la pompe est entreposée avec un liquide antigel. La pompe risque d'être endommagée si de l'eau ou de la peinture au latex gèle à l'intérieur.</p>		
<p>❖ Les basses températures peuvent provoquer des dommages aux pièces en plastique.</p>		
<p>✓ Les changements de viscosité de la peinture à très haute ou très basse température peuvent avoir une influence sur les performances du pulvérisateur.</p>		

Proposition 65 de Californie

RÉSIDENTS DE CALIFORNIE

⚠ AVERTISSEMENT : Cancer et effet nocif sur la reproduction - www.P65Warnings.ca.gov.

Caractéristiques techniques

GX FF		
	US	Mesure
Pulvérisateur		
Pression de service maximale du fluide	3 000 psi	207 bars, 20,7 MPa
Distribution maximum	0,38 g/min.	1,4 l/min.
Taille de buse maximum	0,019 po.	0,048 mm
Sortie de fluide NPSM	1/4 po.	1/4 po.
Générateur minimum	1 500 W	
Spécifications électriques	110–120V, 8 A / 220–240V, 5 A, 1Ø	
Dimensions		
Hauteur	19,6 po	49,8 cm
Longueur	20,2 po	51,3 cm
Largeur	13,5 po	34,3 cm
Poids	31 lb.	14,1 kg
Plage de températures de stockage ♦ ❖	-30° à 160°F	-35° à 71°C
Plage de température de fonctionnement ✓	40° à 115°F	4° à 46°C
Bruit**		
Pression sonore	83 dBA*	
Puissance sonore	93 dBA*	
Matériaux de construction		
Matériaux en contact avec le produit dans tous les modèles	acier inoxydable, laiton, cuir, polyéthylène à poids moléculaire très élevé (UHMWPE), carbure, nylon, aluminium, PVC, polypropylène, fluoroélastomère	
Remarques		
* Les pressions de démarrage et de déplacement par cycle peuvent varier en fonction des conditions de pompage, de la tête de décharge, de la pression d'air et du type de fluide.		
** Pression sonore mesurée à 1 mètre de l'équipement. Puissance sonore mesurée selon la norme ISO-9614.		
♦ Lorsque la pompe est entreposée avec un liquide antigel. La pompe risque d'être endommagée si de l'eau ou de la peinture au latex gèle à l'intérieur.		
❖ Les basses températures peuvent provoquer des dommages aux pièces en plastique.		
✓ Les changements de viscosité de la peinture à très haute ou très basse température peuvent avoir une influence sur les prestations du pulvérisateur.		

Garantie standard de Graco

Graco garantit que tout le matériel mentionné dans le présent document, fabriqué par Graco et de marque Graco, est exempt de défaut matériel et de fabrication à la date de la vente à l'acheteur et utilisateur initial. Sauf garantie spéciale, étendue ou limitée, publiée par Graco, Graco réparera ou remplacera, pendant une période de douze mois à compter de la date de vente, toute pièce de l'équipement qu'il juge défectueuse. Cette garantie s'applique uniquement si l'équipement est installé, utilisé et entretenu conformément aux recommandations écrites de Graco.

Cette garantie ne couvre pas et Graco ne sera pas tenu pour responsable de l'usure et de la détérioration générales ou de tout autre dysfonctionnement, des dégâts ou de l'usure causés par une mauvaise installation, une mauvaise application ou utilisation, une abrasion, de la corrosion, un entretien inapproprié ou incorrect, une négligence, un accident, une modification ou un remplacement avec des pièces ou composants qui ne portent pas la marque Graco. De même, la société Graco ne sera pas tenue pour responsable en cas de dysfonctionnements, de dommages ou de signes d'usure dus à l'incompatibilité de l'équipement Graco avec des structures, des accessoires, des équipements ou des matériaux non fourni(e)s par Graco ou dus à une mauvaise conception, fabrication, installation, utilisation ou une mauvaise maintenance de ces structures, accessoires, équipements ou matériels non fourni(e)s par Graco.

Cette garantie sera appliquée à condition que l'équipement objet de la réclamation soit retourné en port payé à un distributeur agréé de Graco pour une vérification du défaut signalé. Si le défaut est confirmé, Graco réparera ou remplacera gratuitement toutes les pièces défectueuses. L'équipement sera retourné à l'acheteur d'origine en port payé. Si l'examen de l'équipement ne révèle aucun vice de matériau ou de fabrication, les réparations seront effectuées à un coût raisonnable pouvant inclure le coût des pièces, de la main-d'œuvre et du transport.

CETTE GARANTIE EST UNE GARANTIE EXCLUSIVE ET REMPLACE TOUTE AUTRE GARANTIE, EXPRESSE OU IMPLICITE, Y COMPRIS, MAIS SANS S'Y LIMITER, LES GARANTIES DE QUALITÉ MARCHANDE OU LES GARANTIES DE CONFORMITÉ À UN USAGE SPÉCIFIQUE.

La seule obligation de Graco et la seule voie de recours de l'acheteur pour toute violation de la garantie seront telles que définies ci-dessus. L'acheteur convient qu'aucun autre recours (y compris, mais de façon non exhaustive, pour les dommages indirects ou consécutifs de manque à gagner, de perte de marché, les dommages corporels ou matériels ou tout autre dommage indirect ou consécutif) ne sera possible. Toute action pour violation de la garantie doit être intentée dans les deux (2) ans à compter de la date de vente.

GRACO NE GARANTIT PAS ET REFUSE TOUTE GARANTIE IMPLICITE DE QUALITÉ MARCHANDE ET D'ADÉQUATION À UN USAGE PARTICULIER EN RAPPORT AVEC LES ACCESSOIRES, ÉQUIPEMENTS, MATÉRIAUX OU COMPOSANTS VENDUS, MAIS NON FABRIQUÉS PAR GRACO.

Les articles vendus, mais non fabriqués par Graco (tels que les moteurs électriques, les interrupteurs ou les flexibles) sont couverts par la garantie de leur fabricant, s'il en existe une. Graco fournira à l'acheteur une assistance raisonnable pour toute réclamation relative à ces garanties.

La société Graco ne sera en aucun cas tenue pour responsable des dommages indirects, accessoires, particuliers ou consécutifs résultant de la fourniture par Graco de l'équipement en vertu des présentes ou de la fourniture, de la performance, ou de l'utilisation de produits ou d'autres biens vendus au titre des présentes, que ce soit en raison d'une violation contractuelle, d'une violation de la garantie, d'une négligence de Graco, ou autre.

FOR GRACO CANADA CUSTOMERS

The Parties acknowledge that they have required that the present document, as well as all documents, notices and legal proceedings entered into, given or instituted pursuant hereto or relating directly or indirectly hereto, be drawn up in English. Les parties reconnaissent avoir convenu que la rédaction du présent document sera en anglais, ainsi que tous documents, avis et procédures judiciaires exécutés, donnés ou intentés, à la suite de ou en rapport, directement ou indirectement, avec les procédures concernées.

Informations Graco

Pour en savoir plus sur les derniers produits de Graco, consulter le site www.graco.com.

Pour obtenir des informations sur les brevets, consulter la page www.graco.com/patents.

POUR PASSER UNE COMMANDE, contacter votre distributeur Graco ou appeler le 1-800-690-2894 pour identifier le distributeur le plus proche.

Tous les textes et illustrations contenus dans ce document reflètent les dernières informations disponibles concernant le produit au moment de la publication. Graco se réserve le droit de faire des changements à tout moment et sans préavis.

Traduction des instructions originales. This manual contains French. MM 3A3212

Siège social de Graco : Minneapolis
Bureaux à l'étranger : Belgique, Chine, Japon, Corée

GRACO INC. AND SUBSIDIARIES • P.O. BOX 1441 • MINNEAPOLIS MN 55440-1441 • USA

Copyright 2015, Graco Inc. Tous les sites de fabrication de Graco sont certifiés ISO 9001.

www.graco.com

Révision P, octobre 2024