

Töötamine, osad



GX elektrilised alarõhuga toimivad pihustid

3A3293P

ET

Ainult professionaalseks kasutuseks.

Pole mõeldud kasutamiseks plahvatusohtlikus keskkonnas ega ohtlikes tingimustes. Ehitusvärvide ja katete portatiivsete, alarõhuga toimiva pihustamise jaoks.

Mudelid: GX

Maksimaalne töö rõhk 20,7 MPa (207 bar, 3000 psi)

Lisateavet mudeli kohta vt lk 4.



Tähtsad ohutusjuhised

Lugege läbi kõik selles juhendis, seotud juhendites ja seadmel (sh toitejuhtmel) olevad hoiatused ja juhised. Tutvuge juhtnuppude ja seadme õige kasutusega. Hoidke need juhised alles.

Seotud juhendid

Püstol – 311861 (FTX) 312830 (SG3) Pump – 3A3172

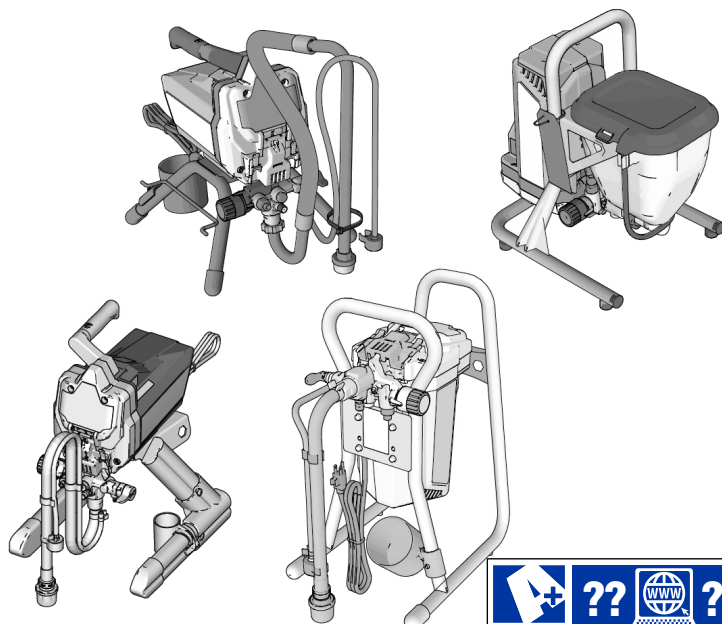

ti27285c



Kasutage ainult Graco originaalvaruosi.

Muude kui Graco varuosade kasutamine võib garantii tühistada.





PROVEN QUALITY. LEADING TECHNOLOGY.

Sisukord

Mudelid	4
Tähtis teave kasutajale	5
Hoiatused	6
Tundke oma pihustit	10
17H211, 17H214 alusega mudelid	10
18H284, 18H285 alusega mudelid	11
DI alusega mudelid	12
Koluga mudelid	13
Seadistamine	14
Käivitamine	16
Rõhu alandamise protseduur	16
Hoiuvedeliku väljaloputamine	18
Pumba täitmine	20
Püstoli täitmine	20
Kuidas pihustada	21
Pihustusotsaku paigaldamine	21
Pihustamine	21
Rõhuregulaatori reguleerimine	22
Otsaku ja rõhu valimine	22
Pihustamistehnikad	23
Püstoli päästiku vabastamine	23
Püstoli suunamine	23
Pihustumustri kvaliteet	23
Otsaku ummistuste puhastamine	24
Puhastamine	25
Puhastamine anumast	25
Kiirloputus	27
Kolu läbiloputamine	29
Vedelikufiltri InstaClean™ puhastamine	31
Püstoli puhastamine	31
Hoiustamine	32
Viide	33
Pihustiotsaku valimine	33
Sobivad puhastusvedelikud	33
Staatilise maandamise juhised	34
Kiirjuhend	35
Hooldus	36
Vaakumvoolikud	36
Pihustusotsakud	36
Pumba parandamine	36

Veaoitsing	39
Märkused	43
17H211, 17H214 Alusega pihustid	44
17H211, 17H214 Alusega pihustite osade loend	45
18H284, 18H285 Alusega pihusti osad	46
18H284, 18H285 Alusega pihusti osade loend	47
24Y680, 17G183, 17H218, 17H219, 17H221, 18H203 DI Alusega pihustid	48
24Y680, 17G183, 17H218, 17H219, 17H221 DI Alusega pihustite Osade loend . . .	49
17F924, 17G184, 17H222, 17H223 Koluga pihustid	50
17F924, 17G184, 17H222, 17H223 Koluga pihustid Osade loend	51
Pumbakoost	52
Pumba Osade loend	53
Elektriskeemid	54
110/120 V	54
230V	55
Tehnilised andmed	56
Graco standardgarantii	59
Graco teave	60

Mudelid

	Vahelduvvool	Mudel	Alusega	DI alus	Kolu
 Intertek 110474 Standardi CAN/CSA C22.2 nr 68 kinnitus Vastab standardile UL 1450	120 USA	GX 19	17H211		
		FinishPro GX 19			17F924
SA & Brazil	230 Schuko®	GX 21		17H221	
CA & Brazil & Mehhiko	110	GX 21		24Y680	
	230 Euroopa Multi	GX 21		17H218	
		GX FF			17H222
	230 Schuko	GX 21		17G183	
		GX FF			17G184
	230 South Africa	GX 21		18H203	
230	GX19	18H284			
	230	GX19	18H285		
	230 Schuko Aasia / Austraalia ja Uus-Meremaa	GX 21		17H219	
		GX 19	17H214		
		GX 19			17H223

Tähtis teave kasutajale

Täname, et ostsite meie toote!

Lugege enne pihusti kasutamist seda kasutusjuhendit, et tutvuda nõuetekohase kasutamise täielike juhiste ja ohutusnõuetega.

See pihusti on loodud vee- ja õlipõhiste (mineraalpiirituse tüüpi) ehitusvärvide ja pinnakatetega suurepärase pihustusjõudluse tagamiseks. See kasutusjuhend annab teavet selle kohta, milliseid materjale võib selle pihustiga kasutada.

Lugege toote pakendi sildil olevat teavet, et otsustada, kas seda saab teie pihustiga kasutada. Küsige tarnijalt toote ohutuskarti. Pakendi märgis ja toote ohutuskart kirjeldavad materjalide koostist ja vastavaid ettevaatusabinõusid.

Värvid, katted ja puhastusmaterjalid sobivad üldiselt järgmise **3 põhikategooriaga:**



VEEPÕHISED. Pakendi märgisel peaks olema märgitud, et materjali saab maha pesta vee ja seebiga. Pihustit võib sellist tüüpi aintega kasutada. Pihustit **EI TOHI** kasutada tugevatoimeliste puhastusainetega, nagu kloor-valgendajaga.



ÕLIPÕHISED: Pakendi silt peaks teatama, et materjal on SÜTTIV ning seda saab puhastada lakibensiini või värvivedeldiga. Toote ohutuskart peaks viitama ka sellele, et materjali süttimispunkt on kõrgem kui 100 °F. Pihustit võib sellist tüüpi materjaliga kasutada. Kasutage õlipõhist materjali väljas või hästiõhutatud siseruumis, kuhu värske õhk sisse pääseb. Vaadake selles juhendis toodud ohutushoiatusi.



TULEOHTLIK: Seda tüüpi materjal sisaldab süttivaid lahusteid, näiteks ksüleeni, tolueeni, naftat, metüületüülketooni, lakivedeldit, atsetooni, denatureeritud alkoholi ja tärpentini. Pakendi sildil peaks olema märgitud, et materjal on **TULEOHTLIK**. Seda tüüpi materjal **EI** sobi ja seda **EI TOHI** kasutada.

Hoiatused

Järgmised hoiatused puudutavad seadme häälestamist, kasutamist, maandamist, hooldamist ja parandamist. Hüüumärk osutab üldistele hoiatustele ja ohusümboolid viitavad toimingutega seotud ohtudele. Kui leiata need sümbolid kasutusjuhendi põhitekstist või hoiatussiltidelt, vaadake nende tähendust jaotisest Hoiatused. Kasutusjuhendi põhitekstis võib esineda tootele iseloomulikke ohusümboleid ja hoiatusi, mida selles jaotises ei käsitleta.

⚠ HOIATUS



MAANDUS

See toode tuleb maandada. Elektrilühise tekke korral vähendab maandus elektrilöögriski, juhtides elektrivoolu maandusjuhtmesse. See toode on varustatud juhtmega, millel on maandusjuhe koos sobiva maandatud pistikuga. Pistik tuleb ühendada pistikupessa, mis on paigaldatud ja maandatud kõigi kohalike koodeksite ja regulatsioonide järgi.

- Maandusega pistiku vale paigaldamise tulemuseks võib olla elektrilöögioht.
- Kui on vajalik juhtme või pistiku parandamine või vahetamine, ärge ühendage maandusjuhet ühegi lameda pistikuharuga.
- Maandusjuhe on isolatsiooniga, mille välispind on roheline ja kas kollaste triipudega või ilma nendeta.
- Kui te ei mõista maandamisjuhendit täielikult või kahtlustate, et toode ei ole õigesti maandatud, pidage nõu kvalifitseeritud elektriku või hooldustehnikuga.
- Ärge muutke kaasasolevat pistikut. Kui pistik ei sobi pistikupessa, siis laske kvalifitseeritud elektrikul paigaldada sobiv pistikupesa.
- Toode on mõeldud kasutamiseks vooluvõrgus nominaalpingega 120 V või 230 V ja selle maandusega pistik sarnaneb allpool oleval joonisel näidatud pistikutele.

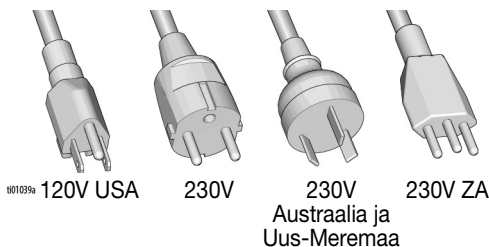

- Ühendage toode pistikupessa, millel on pistikuga sama konfiguratsioon.
- Ärge kasutage selle tootega adapterit.

Pikendusjuhtmed:

- Kasutage ainult kolmesoonelist pikendusjuhet, millel on maanduspistik ja kontakt, millesse toote pistik sobib.
- Veenduge, et teie pikendusjuhe ei oleks vigastatud. Kui pikendusjuhtme kasutamine on vajalik, kasutage vähemalt 12 AWG (2,5 mm²) juhet, mis sobib tootele vajaliku voolu juhtimiseks.
- Väiksema juhtme kasutamine võib põhjustada juhtmes pingelanguse, toitekaotust ja seadme ülekuumenemist.

Elektrijuhi suurus		Pikkus
AWG (Ameerika juhtmesortiment)	Meetermõõdustik	Maksimum
16	1,5 mm ²	25 jalga (8 m)
12	2,5 mm ²	50 jalga (15 m)

HOIATUS

TULEKAHJU- JA PLAHVATUSOHT



Kergesti süttivad aured, nt lahusti- ja värviaaurud, võivad tööpiirkonnas süttida või plahvatada. Tulekahju ja plahvatuse vältimiseks pöörake tähelepanu järgmisele.

- Vältige kergsüttivate materjalide pihustamist lahtise leegi või selliste süüteallikate läheduses nagu sigaretid, mootorid ja elektriseadmed.
- Värvide või lahusti voolamine läbi seadme võib tekitada staatilist elektrit. Staatiline elekter põhjustab värvi- või lahustiaurude läheduses tule- või plahvatusohtu. Kõik pihustusüsteemi osad, sh pump, voolik, püstol ja pihustusosalal või selle ümber olevad esemed, tuleb korralikult maandada, et oleks tagatud kaitse staatilise elektri ja sädemete eest. Kasutage Graco juhtivaid või maandatud kõrgsurve vaakumvärvi- ja lahustipihusti voolikuid.
- Veenduge, et kõik mahutid ja kogumissüsteemid oleks staatilise laengu vältimiseks maandatud. Ärge avage ämbrimuhve, kui need ei ole antistaatilised või juhtivad.
- Ühendage maandusega pistikupesa külge ja kasutage maandatud pikendusjuhtmeid. Ärge kasutage adapterit, et muuta kolmeaharuline pistik/kontakt kaheaharuliseks.
- Ärge kasutage halogeenitud süsivesinikke sisaldavaid värve ega lahusteid.
- Ärge pihustage suletud alal põlevaid vedelikke.
- Tagage pihustusosalal hea ventilatsioon. Võimaldage piisavas koguses värsket õhu liikumist läbi pihustusala.
- Pihusti tekitab sädemeid. Hoidke pumbaplokki pihustamise, loputamise, puhastamise ja hoolduse ajal hea ventilatsiooniga kohas vähemalt 6,1 m (20 jala) kaugusel pihustuspiirkonnast. Äge pihustage pumbale.
- Ärge suitsetage pihustamisalal ega pihustage sädemete ja lahtise tule lähedal.
- Ärge kasutage pihustusalas lüliteid, mootoreid ega sarnaseid sädemeid tekitavaid tooteid.
- Hoidke ala puhas ja vaba värvi- või lahustimahutitest, lappidest ja muudest tuleohtlikest materjalidest.
- Tundke pihustatavate värvide ja lahustite koostist. Lugege läbi kõik värvide ja lahustitega kaasas olevad ohutuskaardid ja pakendite etiketid. Järgige värvi või lahusti tootja ohutusnõudeid.
- Käepärast peab olema töökorras tulekustuti.

HOIATUS

NAHASSE TUNGIMISE OHT



Kõrgsurvepihusti joa sattumisel nahale võivad mürgid tungida kehasse ja põhjustada tõsiseid kehavigastusi. Sellisel juhul tuleb viivitamatult pöörduda **arsti poole**.



- Ärge suunake püstolit inimese poole ega pihustage ühelegi inimesele või loomale.
- Hoidke käed ja teised kehaosad väljutasavast eemal. Näiteks ärge üritage lekkeid peatada ühegi kehaosaga.



- Kasutage alati pihustusotsaku kaitset. Ärge pihustage ilma pihustusotsaku kaitsmeta.
- Kasutage Graco pihustusotsakuid.



- Olge pihustusotsakute puhastamisel ja vahetamisel ettevaatlik. Juhul kui pihustusotsak pihustamisel ummistub, järgige seadme väljalülitamiseks ja rõhu alandamiseks **rõhu alandamise protseduuri**, enne kui eemaldate pihustusotsaku puhastamiseks.



- Rõhk püsib seadmes ka pärast toite väljalülitamist. Ärge jätke seadet järelevalveta vooluvõrku ega rõhu alla. Järgige **Rõhu vabastamise protseduuri**, kui seade jääb järelevalveta või seisma, aga ka enne hooldamist, puhastamist ja detailide eemaldamist.

- Kontrollige voolikuid ja muid osi kahjustuste suhtes. Asendage kahjustatud voolikud või muud osad.
- Süsteem on suuteline tootma 3000 naela ruuttolli kohta. Kasutage varuosi või tarvikuid, mille tööõhuks on hinnatud vähemalt 3000 naela ruuttolli kohta.
- Kui pihustiga ei töötata, lukustage päästik. Veenduge, et päästikulukk töötaks korralikult.
- Enne seadme kasutamist kontrollige, kas kõik ühendused on kindlad.
- Öppige selgeks seadme kiire peatamine ja rõhu kiire alandamine. Tutvuge põhjalikult juhtnuppudega.

SEADME VÄÄRKASUTUSE OHT



Seadme väärkasutamine võib põhjustada surma või raskeid vigastusi.



- Kandke värvimisel alati sobivaid kindaid, silmakaitseid ja respiraatorit või maski.
- Ärge töötage või pihustage laste läheduses. Hoidke seadet alati lastele kättesaamatus kohas.
- Ärge sirutage liiga kaugele ega seiske ebakindlal toel. Töötage kogu aeg sobivas ja kindlas asendis.
- Olge tähelepanelik ja jälgige oma tegevust.
- Ärge kasutage seadet, kui olete väsinud või uimastite või alkoholi mõju all.
- Ärge väänake voolikut ega keerake seda sõlme.
- Vältige vooliku kokkupuudet Graco poolt määratletust kõrgema temperatuuri või rõhuga.
- Ärge kasutage voolikut tuguselemendina või seadmete tõstmiseks.
- Ärge pihustage voolikuga, mis on lühem kui 7,62 m.
- Ärge muutke ega modifitseerige seadet. Muutmine võib muuta kehtetuks vastavustunnistused ja põhjustada ohte.
- Veenduge, et kõik seadmed oleks hinnatud ja heaks kiidetud kasutamiseks keskkonnas, kus te seda kasutate.

ELEKTRILÕOGIOHT







See seade tuleb maandada. Süsteemi vale maandamine, seadistus või kasutamine võib põhjustada elektrilöögi.



- Enne seadme hooldamist lülitage see välja ja eemaldage toitejuhe pistikupesast.
- Kasutage ainult õigesti maandatud pistikupesasi.
- Kasutage ainult 3-kiulisi pikendusjuhtmeid.
- Veenduge, et toite- ja pikendusjuhtmete maandustihvid oleksid kahjustamata.
- Ärge jätke seadet vihma kätte. Hoidke seda siseruumides.
- Laske kahjustatud toitejuhe välja vahetada ainult volitatud hoolduskeskuses.

HOIATUS

	<p>RÕHU ALL OLEVATE ALUMIINIUMOSADEGA SEOTUD OHT</p> <p>Alumiiniumiga ühildumatute vedelike kasutamine survestatud seadmetes võib põhjustada tugevat keemilist reaktsiooni ja seadme purunemist. Selle hoiatuse mittejärgimine võib põhjustada surma, raskeid vigastusi või varalist kahju.</p> <ul style="list-style-type: none"> • Ärge kasutage 1,1,1-trikloroetaani, metüülkloriidi või teisi halogeenitud süsivesinikke sisaldavaid lahusteid ja vedelikke. • Ärge kasutage kloorvalgendit. • Paljud muud vedelikud võivad sisaldada kemikaale, mis võivad alumiiniumiga reageerida. Sobivuse kindlaks tegemiseks võtke ühendust oma varustajaga.
 	<p>LIIKUVATE OSADEGA SEOTUD OHT</p> <p>Liikuvad osad võivad sõrmi või teisi kehaosi muljuda või need ära lõigata.</p> <ul style="list-style-type: none"> • Vältige kokkupuudet liikuvate osadega. • Ärge kasutage seadmeid, millel on eemaldatud kaitsmed või katted. • Rõhu all olev seade võib ootamatult käivituda. Enne seadmete kontrollimist, liigutamist või hooldamist järgige surve alandamise protseduuri ning lahutage kõik toiteallikad.
	<p>TOKSILISTE VEDELIKE VÕI AURUDEGA SEOTUD OHT</p> <p>Toksilised vedelikud või aaurud võivad silma või nahale sattumisel, sissehingamisel või allaneelamisel põhjustada tõsiseid vigastusi või surma.</p> <ul style="list-style-type: none"> • Lugege ohutuskaarte, et olla kursis kasutatavate vedelikega kaasnevate ohtudega. • Säilitage ohtlikke vedelikke heakskiidetud anumates ja käidelve need jäätmena vastavalt kehtivatele juhistele.
	<p>ISIKUKAITSEVAHENDID</p> <p>Kandke asjakohaseid kaitsevahendeid, kui olete tööpiirkonnas, et hoida ära raskeid vigastusi, sh silmavigastused, kuulmise kadu, toksiliste aurude sissehingamine ja põletushaavad. Kaitsevarustuse hulka kuuluvad muu hulgas järgmised kaitsevahendid.</p> <ul style="list-style-type: none"> • Silma- ja kuulmiskaitsevahendid. • Respiraatorid, kaitseriietus ja kindad vedeliku või lahusti tootja soovitude kohaselt.

Tundke oma pihustit

17H211, 17H214 alusega mudelid

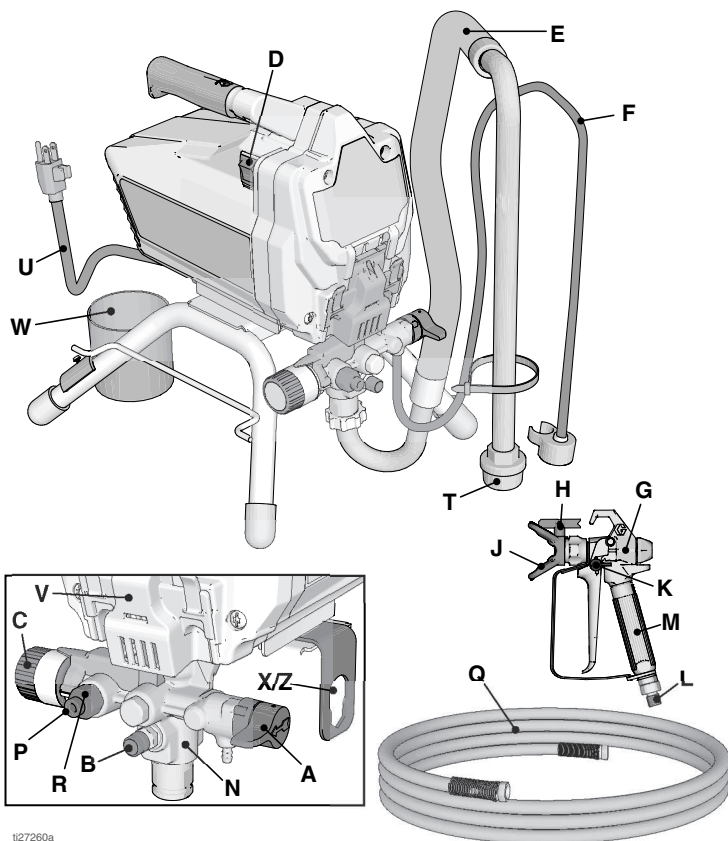

ti27260a

A	Pea / pihustusventiil
B	PushPrime™ nupp
C	Rõhu reguleerimisnupp
D	Lüliti ON/OFF
E	Imivoolik
F	Tühjendustoru (difuusoriga)
G	Vaakum-kihustuspüstol
H	Pööratav kihustusotsak
J	Otsakukaitse
K	Püstoli päästikulukk
L	Püstoli vedelikuisendi liitmik
M	Püstoli vedelikufilter (käepideme sees)
N	ProXChange™ pump (hõlpsa juurdepääsu luugi taga)

P	Pumba vedelikuväljundi liitmik (vaakumvooliku ühendus)
Q	Vaakumvoolik
R	InstaClean™ vedelikufilter (vedeliku väljalaskeavas)
T	Sisselaskeava filter
U	Toitejuhe
V	Hõlpsa juurdepääsu luuk
W	Imitoru / tühjendustoru hoidik
X/Z	Pumba ja sissevooluklapi eemaldamise tööriist
	Mudeli/seerianumbri siit (pole näidatud, asub seadme all)

Lisateavet leiate teemast **Kiirjuhend**, lk 35.

18H284, 18H285 alusega mudelid

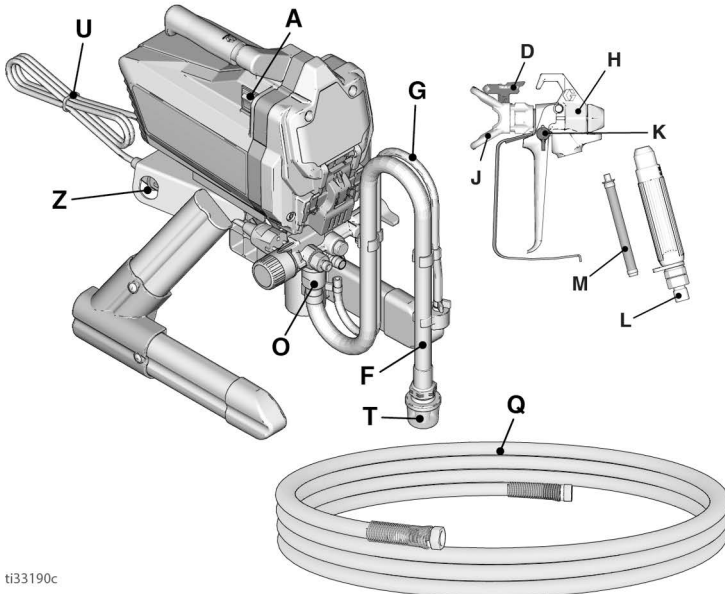
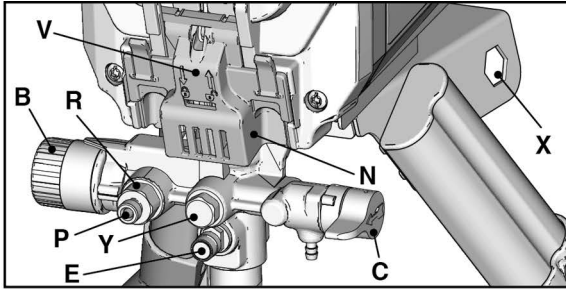

ti33190c

A	Toide - SISSE/VALJA lüliti (- ON/OFF)
B	Rõhu reguleerimisnupp
C	Pea-/pihustusventiil
D	Pihustusotsak
E	PushPrime nupp
F	Imivoolik
G	Tühjendustoru (difuusoriga)
H	Vaakum-pihustuspüstol
J	Pihustusotsaku kaitse
K	Püstoli päästikulukk
L	Püstoli liitmik
M	Püstoli filter (käepideme sees)
N	ProXChange™ pump (hõlpsa juurdepääsu luugi taga)

O	Sisselaskeklapp
P	Vaakumvooliku ühendus
Q	Vaakumvoolik
R	InstaClean filter (vedeliku väljalaskeavas)
T	Sisselaske võre
U	Toitejuhe
V	Hõlpsa juurdepääsu luuk
X	Pumba eemaldamise tööriist
Y	Väljalaskeklapp
Z	Sisselaskeklapi eemaldamise tööriist
	Mudeli/seerianumbri silt (pole näidatud, asub seadme all)
Lisateavet leiate teemast Kiirjuhend , lk 35.	

Tundke oma pihustit

DI alusega mudelid

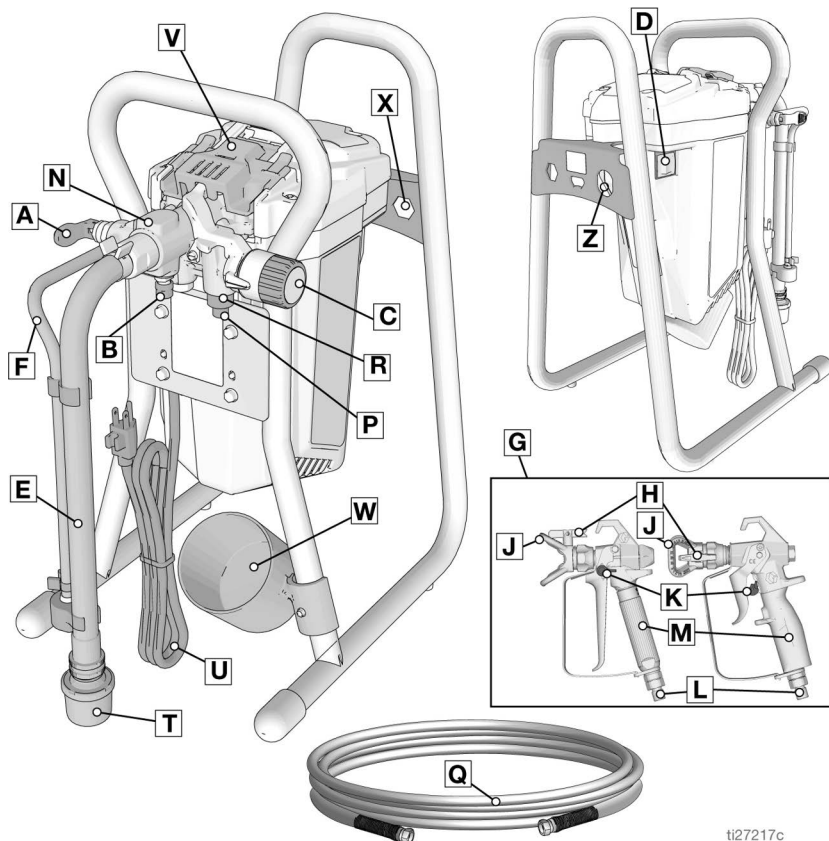

ti27217c

A	Pea / pihustusventiil
B	PushPrime nupp
C	Rõhu reguleerimisnupp
D	Lüliti ON/OFF
E	Imivoolik
F	Tühjendustoru (difuusoriga)
G	Vaakum-pihustuspüstol
H	Pööratav pihustusotsak
J	Otsakukaitse
K	Püstoli päästikulukk
L	Püstoli vedelikuisendi liitmik
M	Püstoli vedelikufilter (käepideme sees)
N	ProXChange™ pump (hõlpsa juurdepääsu luugi taga)

P	Pumba vedelikuväljundi liitmik (vaakumvooliku ühendus)
Q	Vaakumvoolik
R	InstaClean™ vedelikufilter (vedeliku väljalaskeavas)
T	Sisselaskeava filter
U	Toitejuhe
V	Hõlpsa juurdepääsu luuk kattega
W	Imitoru / tühjendustoru hoidik
X	Pumba eemaldamise tööriist
Z	Sisselaskeklapi eemaldamise tööriist
	Mudeli/seerianumbri siit (pole näidatud, asub seadme all)
Lisateavet leiate teemast Kiirjuhend , lk 35.	

Koluga mudelid

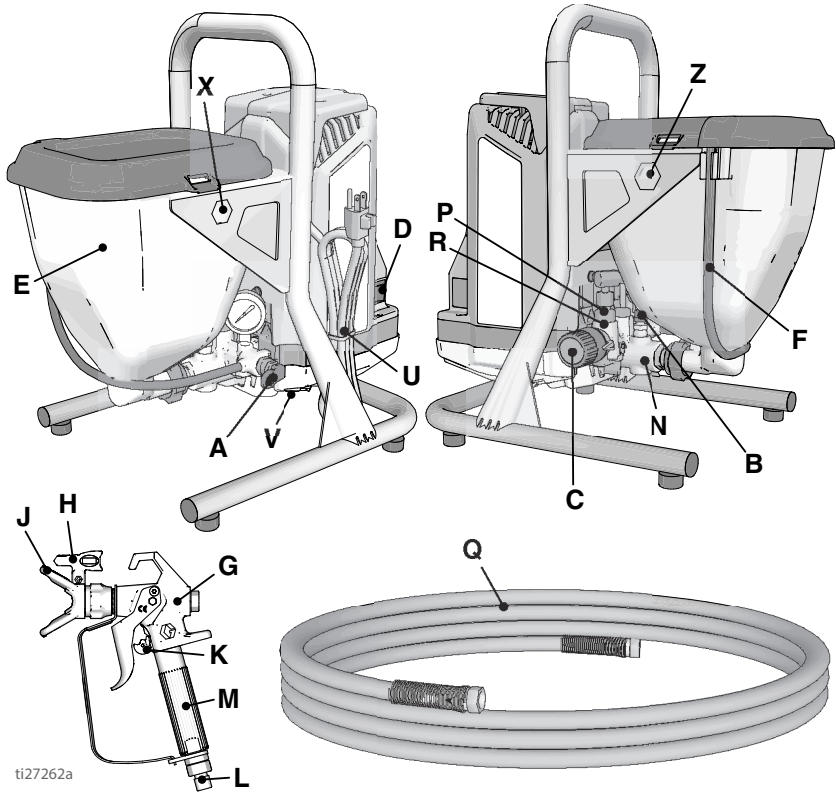

ti27262a

A	Pea / pihustusventiil
B	PushPrime nupp
C	Rõhu reguleerimisnupp
D	Lüliti ON/OFF
E	Kolu
F	Tühjendustoru (difuusoriga)
G	Vaakum-pihustuspüstol FTX
H	Pööratav pihustusotsak, lõppviimistlus
J	Otsakukaitse
K	Püstoli päästikulukk
L	Püstoli vedelikuisendi liitmik
M	Püstoli vedelikufilter (käepideme sees)
N	ProXChange™ pump (hõlpsa juurdepääsu luugi taga)

P	Pumba vedelikuväljundi liitmik (vaakumvooliku ühendus)
Q	Vaakumvoolik
R	InstaClean™ vedelikufilter (vedeliku väljalaskeavas)
T	Sisselaskeava filter kolu sees, ei ole näidatud
U	Toitejuhe
V	Hõlpsa juurdepääsu luuk
X	Pumba eemaldamise tööriist
Z	Sisselaskeklapi eemaldamise tööriist
	Mudeli/seerianumbri silt (pole näidatud, asub seadme all)

Lisateavet leiate teemast **Kiirjuhend**, lk 35.

Seadistamine

Kui pakite pihusti esimest korda lahti või kui see on pikalt hoiukohas seisnud, sooritage seadistustoiming.

1. Ühendage Graco vaakumvoolik vedeliku väljalaskeavasse. Pingutage see võtmelega üle.

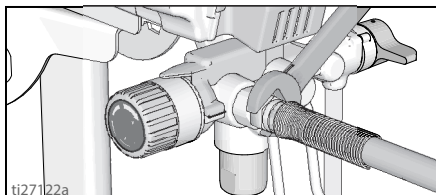

2. Ühendage vooliku teine ots püstoliga.

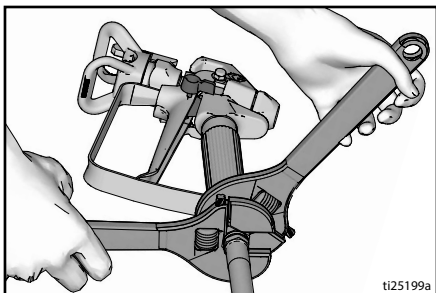

3. Pingutage võtmetega üle. Kui voolik on juba ühendatud, kontrollige üles, kas ühendused on korralikult kinni.

4. Rakendage päästikulukk.

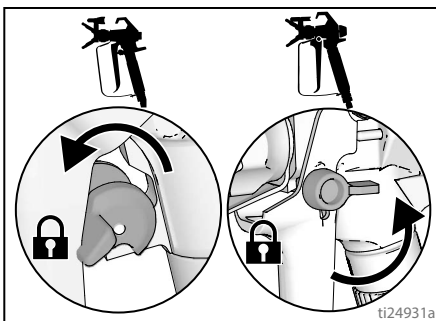

5. Eemaldage otsakukaitse. Ärge tihendit kaotage.

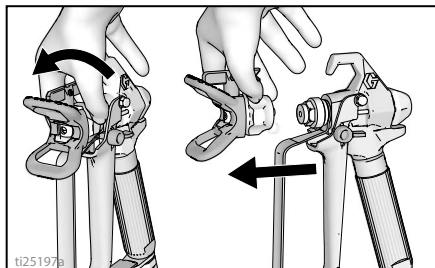

6. Pöörake rõhu juhtnupp lõpuni vasakule (vastupäeva) minimaalrõhule.

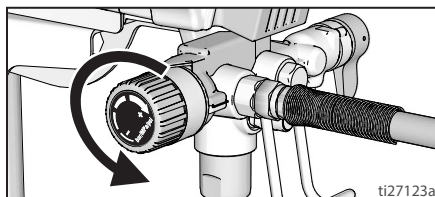

7. Pihusti esmakordsel lahtipakkimisel eemaldage pakkematerjalid sisselaskeava filtrist. Kui masin on pikalt seisnud, kontrollige ummistuste ja setete puudumist sisendi võrkfiltris.

Värvi kurnamine

Kui värvimahuti on varem avatud, võib selles olla kuivanud värvi või muud prahti. Eeltäitmise probleemide ja pihustusotsaku ummistuste vältimiseks on soovitatav värvi enne kasutamist kurnata. Värvikurnad on saadaval värvi müügikohtades. Tõmmake värvikurn puhta anuma kohale ja valage värv läbi kurna, et puhastada see enne pihustamist kuivanud värvist ja prahist.



Käivitamine

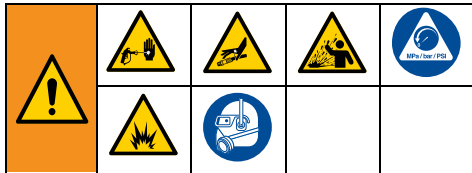

Rõhu alandamise protseduur



Vähendage rõhku alati, kui näete seda sümbolit.

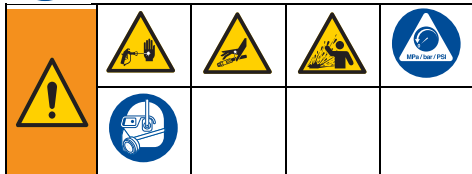

Seade on rõhu all, kuni seda käsitsi vähendatakse. Selleks et hoida ära rõhu all vedeliku põhjustatavaid raskeid vigastusi (nagu naha läbistamine ja vedeliku pritsimine), järgige alati **rõhu alandamise protseduuri**, kui pihusti seiskate, enne pihusti puhastamist või kontrollimist ning enne seadmete hooldamist.

1. Keerake ON/OFF-lüliti asendisse **OFF** (väljas).

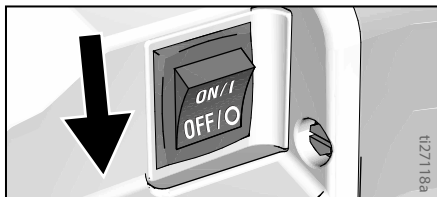

2. Rakendage päästikulukk. Kinnitage pihusti seiskamisel alati päästiku kaitselink, et vältida juhuslikke päästikuvajutusi.

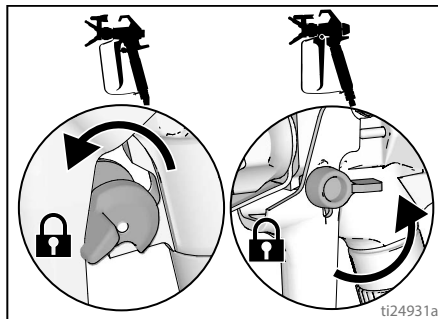

3. Keerake rõhuregulaator miinumumile.

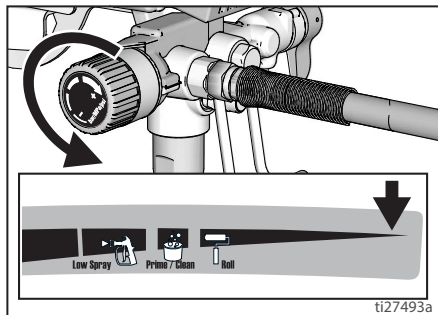

4. Pange väljalasketoru anumasse ja seadke täite-/pihustusventiil asendisse PRIME (väljalaskmine), et rõhk vabastada.
5. Hoidke püstolit kindlalt anumasse suunatuna. Avage päästikulukk ja vajutage päästikule, et rõhku alandada.

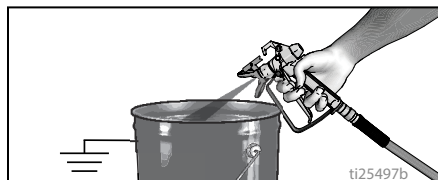

6. Rakendage päästikulukk.

7. Kui kahtlustate, et pihusti otsak või voolik on ummistunud või et rõhk ei ole täielikult vabastatud, tehke järgmist.
 - a. Avage VÄGA AEGLASELT pihustiotsaku kaitsme kinnitusmutter või voolikuotsa liitmik, et lasta rõhk järk-järgult välja.
 - b. Keerake mutter või liitmik lõpuni lahti.
 - c. Kõrvaldage vaakumvooliku või pihustusotsaku ummistus.

Täite-/pihustusventiil

Selles Graco pihustite tooterühmas kasutatakse kaht tüüpi täite/pihustusventiile.

Esimest tüüpi täite/pihustusventiiliga kasutatakse nuppu, mida saab keerata asendite PRIME ja SPRAY vahel.

PRIME GX 19

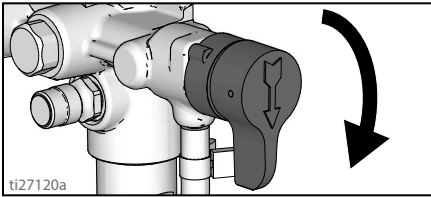

PIHUSTI GX 19

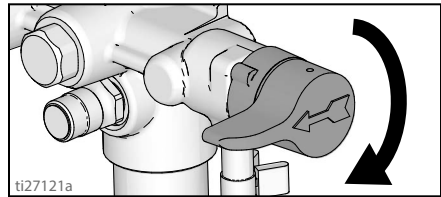

Teist tüüpi täite/pihustusventiiliga kasutatakse hooba, mida saab keerata asendite PRIME ja SPRAY vahel.

PRIME FinishPro GX 19, GX 21

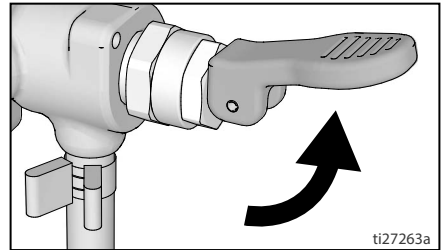

SPRAY FinishPro GX 19, GX 21

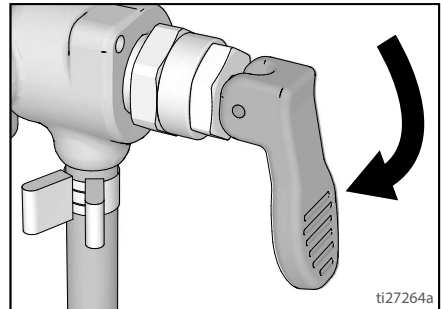

Hoiuvedeliku väljaloputamine

See pihusti tarnitakse tehases koos väikese koguse testmaterjaliga. Loputage pihusti enne seadme esmakasutamist sellest kindlasti puhtaks. Vt Sobivad puhastusvedelikud, lk 33 ja Staatilise maandamise juhised, lk 34 lisateabe saamiseks.

1. Teostage **Rõhu alandamise protseduur**, lk 16.
2. Veenduge, et ON/OFF-lülitil on asendis **OFF**.

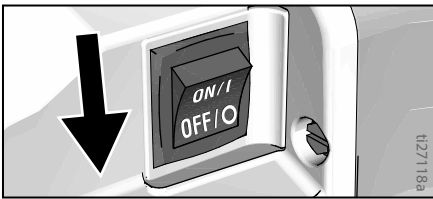

Alusega mudelid

- a. Eraldage tühjendustoru (väiksem) imitorust (suurem).

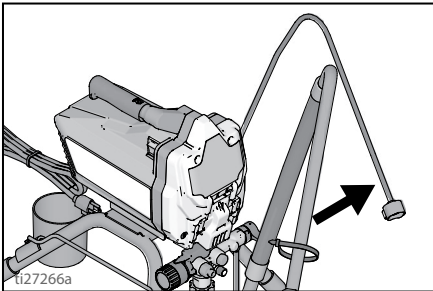

- b. Asetage tühjendusvoolik jäätmeanumasse.

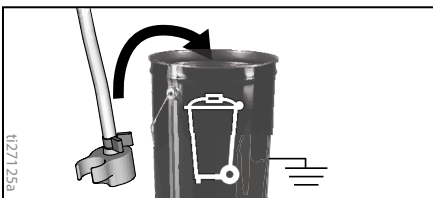

- c. Suunake imitoru anumasse, mis on osaliselt täidetud vee või loputusvedelikuga.

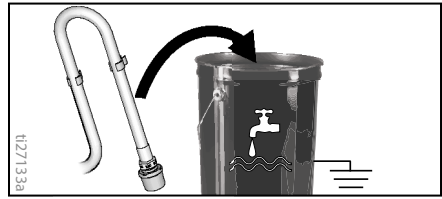

Koluga mudelid

- a. Tõstke tühjendustoru fiksaatoriga kolust välja.

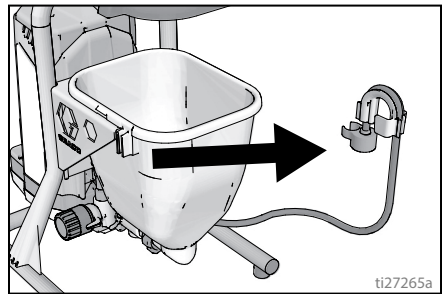

- b. Hoidke tühjendustoru fiksaatorit koos tühjendustoruga jääkide kogumisanuma ülaosaga paralleelselt ja keerake fiksaator üle anuma serva. Tühjendustoru peaks nüüd olema jääkide kogumisanumas.

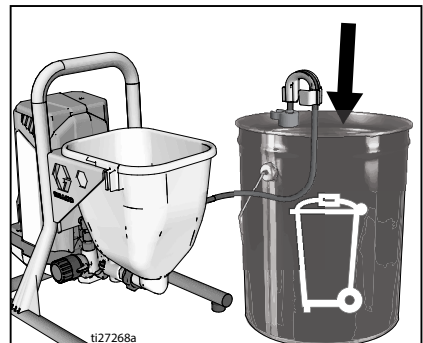

- c. Valage kolusse umbes kaks kvarti (kaks liitrit) vett või loputusvedelikku.

3. Seadke täite/pihustusventiil asendisse **PRIME**.

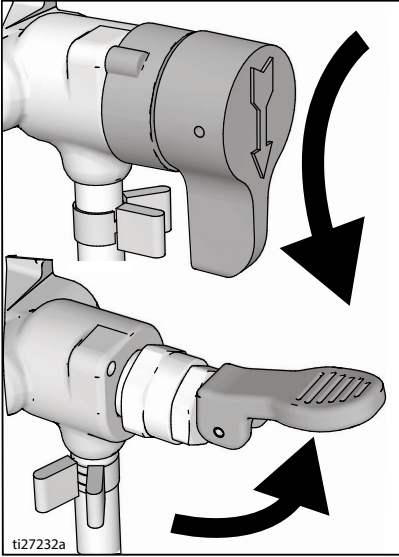

4. Ühendage toitejuhe nõuetekohaselt maandatud pistikupesaga.
5. Vajutage kaks korda nuppu PushPrime, et vabastada sisselaskeava kuul.

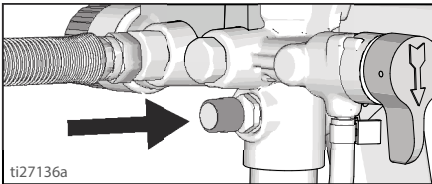

6. Seadke sättenäidik vastavalt rõhu juhtnupu Prime/Clean sättele.

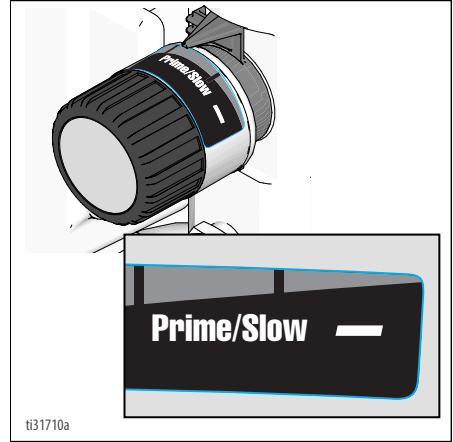

7. Keerake lüliti ON/OFF asendisse **ON** (Sees).

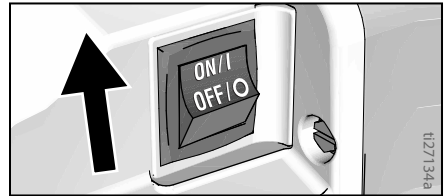

8. Kui pihusti alustab pumpamist, väljub süsteemist loputuslahust ja õhumulle. Laske vedelikul tühjendustorust 30 kuni 60 sekundi vältel ämbrisse voolata. Koluga mudelil laske vedelikul tühjendustorust välja voolata, kuni kolu on pea-aegu tühi.
9. Keerake (ON/OFF) lüliti asendisse **OFF**.

<p>Kõrgsurvepihusti joa sattumisel nahale võivad mürgid tungida kehasse ja põhjustada tõsiseid kehavigastusi. Ärge püüdke lekkeid käe ega riidelapiga peatada.</p>				

Käivõtamine

10. Kontrollige, et ei oleks lekkeid. Lekete korral tehke **Rõhu alandamise protseduur**, lk 16, seejärel tihendage kõiki liitmikke ja **Käivõtamine** uuesti. Kui lekkeid ei ole, minge järgmise punkti juurde.

Pumba täitmine

1. Liigutage imitoru värvianumasse ja vajutage värvi alla. Koluga mudelitel lisage kolusse värvi.
2. Keerake lüliti ON/OFF asendisse **ON** (Sees).
3. Oodake, kuni tühjendustorust hakkab värvi tulema.
4. Keerake (ON/OFF) lüliti asendisse **OFF**.

MÄRKUS. Mõne vedelikuga eeltäitmine võib toimuda kiiremini, kui ON/OFF lüliti lülitatakse korraks välja, nii et pump saab aeglustuda ja seiskuda. Keerake ON/OFF lüliti vajaduse korral mitu korda sisse ja välja.

2. Laske püstolil jäätmeanuma suunas töötada, kuni püstolist väljub värvi.
3. Vabastage päästik. Rakendage päästikulukk.
4. Pange tühjendustoru värviambrisse ja kinnitage imitoru külge. Koluga mudelitel kinnitage tühjendustoru kolu külge.

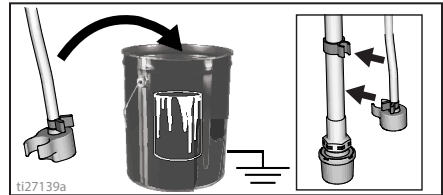

MÄRKUS. Kui mootor seiskub, on pihusti värvimisvalmis. Juhul kui mootor töötab edasi, pole pihusti korralikult eeltäidetud, korrake toiminguid **Pumba täitmine** ja **Püstoli täitmine**.

Püstoli täitmine

1. Hoidke püstolit vastu ämbri sisekülge. Suunake püstol prügiämbri poole.
 - a. Lahutage päästikulukk.
 - b. Tõmmake püstoli päästikut ja hoidke selles asendis.
 - c. Keerake täite/pihustusventiil asendisse **SPRAY**.
 - d. Keerake lüliti ON/OFF asendisse **ON** (Sees).

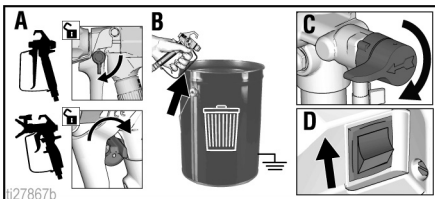

Kuidas pihustada

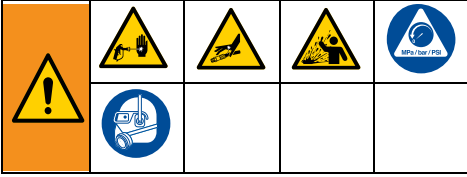

Pihustusotsaku paigaldamine

Selleks et vältida pihustusotsaku lekkeid, veenduge, et pihustusotsak ja otsakukaitsme oleksid korralikult paigaldatud.

1. Teostage **Rõhu alandamise protseduur**, lk 16.
2. Rakendage päästikulukk.
3. Veenduge, et pihustiotsaku ja otsaku kaitsme osad on paigaldatud näidatud järjestuses.

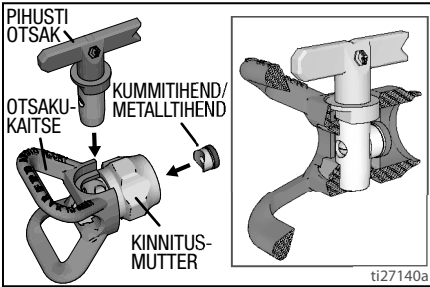

- a. Otsakukaitsme tihendite riitmiseks kasutage pihustusotsakut.

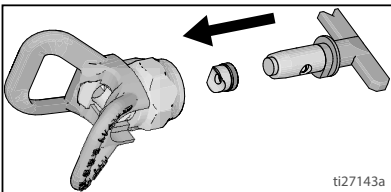

- b. Pihustusotsak tuleb lükata lõpuni otsakukaitsmesse. Pöörake pihustusotsakut selle allalükkamiseks.

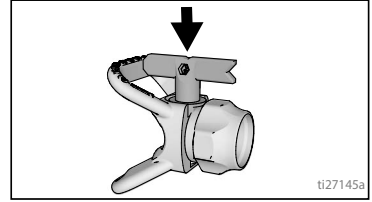

- c. Pöörake noolekujuline käepide pihustiotsakul ette pihustusasendisse.
4. Keerake pihustiotsaku plokk püstoleile ja pingutage.

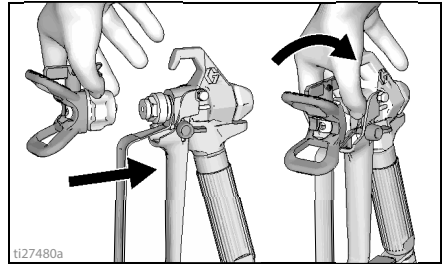

Pihustamine

Kui kasutate RAC X™ FF LP Fine Finish Low Pressure'i pööratavat pihustiotsakut, siis saate pihustamise rõhku alandada. Väikese rõhuga pihustamise tulemusel pihustate vähem mööda ja vähendate pihustiotsaku kulumist. Kohandage pihusti rõhku, et minimeerida mööda pihustamist.

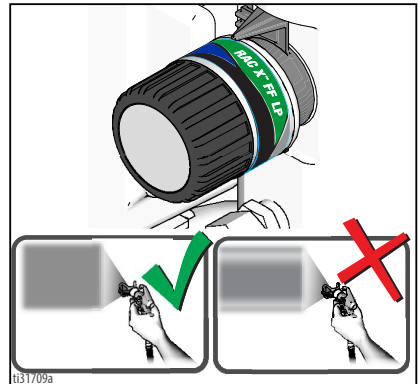

Pihustatud, ühtlaselt jaotunud lehvikujuline juga

Sabad

Kuidas pihustada

Rõhuregulaatori reguleerimine

Rõhu juhtnupp võimaldab rõhku seada piiramatult. Et vältida ülepihustamist, alustage alati madalaima rõhuga ja suurendage rõhku sobiva pihustusjälje saamiseks vajaliku miinimumseadeni.

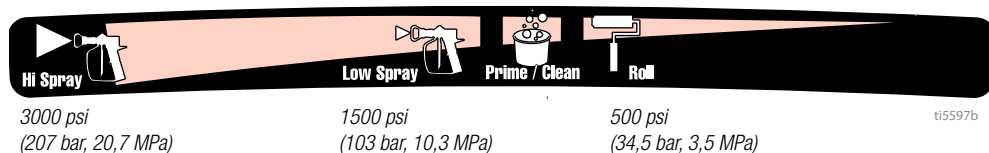

Et valida funktsioon, sobitage rõhu juhtnupu sümbol pihusti seade näidikuga.

Otsaku ja rõhu valimine

Vaadake tabelist materjali soovitatavat pihustrõhku. Vaadake värvi (materjali) pakendilt tootja soovitusi.

Pihusti toetatavad suurimad otsaku avasuused:

- GXFF, GX19, FinishPro GX19: 0,48 mm (0,019 tolli)
- GX21: 0,53 mm (0,021 tolli)

	Katted				
	Peits	Email	Kruntvärvid	Sisevärvid	Välisvärvid
Pihustrõhu seade	Madal pihustrõhk	Madal pihustrõhk	Kõrge pihustrõhk	Kõrge pihustrõhk	Kõrge pihustrõhk
Otsaku avasuurus					
0,28 mm (0,011 tolli)	✓				
0,33 mm (0,013 tolli)	✓	✓	✓	✓	
0,38 mm (0,015 tolli)		✓	✓	✓	✓
0,43 mm (0,017 tolli)			✓	✓	✓
0,48 mm (0,019 tolli)					✓
0,53 mm (0,021 tolli)					✓

Lõppviimistluse otsakud

Lõppviimistluse otsakutel on täiendav ava, mis võimaldab materjali peent pihustamist.

Suurus	Katted				
	Polüuretaan	Lakk	Lihvimiskate	Email	Lateks
Pihustrõhu seade	Madal pihustrõhk	Madal pihustrõhk	Madal pihustrõhk	Kõrge pihustrõhk	Kõrge pihustrõhk
0,20 mm (0,008 tolli)	✓	✓	✓		
0,25 mm (0,010 tolli)	✓	✓	✓		
0,31 mm (0,012 tolli)				✓	
0,36 mm (0,014 tolli)					✓
0,41 mm (0,016 tolli)					✓

Pihustamistehnikad

Kasutage vana papitükki, et harjutada neid põhilisi pihustamisviise enne pinnale pihustamise alustamist.

- Hoidke püstolit 30 cm (12 tolli) kaugusel pinnast ja suunake otse pinnale. Kui kallutate püstolit, et pihustusnurka muuta, jääb viimistlus ebaühtlaseks.

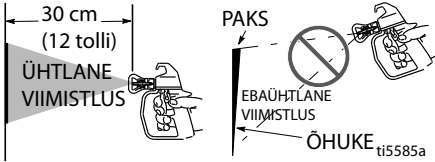

- Painutage rannet, et hoida püstolit otse. Kui keerutate püstolit, et pihustusnurka muuta, jääb viimistlus ebaühtlaseks.

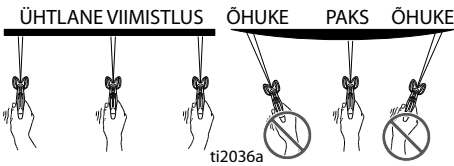

Püstoli päästiku vabastamine

Vajutage päästikule pärast värvijoone alustamist. Vabastage päästik enne värvijoone lõppu. Päästiku vajutamise ajal peab püstol liikuma.

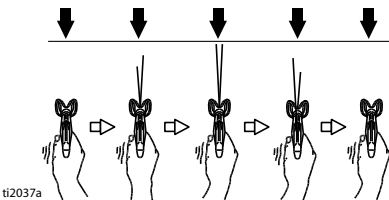

Püstoli suunamine

Suunake püstoli pihustusvoo keskohta eelneva värvijoone alumisse serva, et pihustatav värv kataks poole eelnevast värvijoonest.

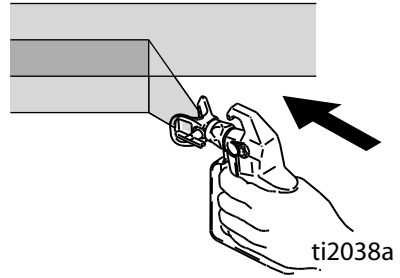

Pihustumustri kvaliteet

Hea pihustumuster jaotub pinnale jõudes ühtlaselt.

- Materjal peab olema korralikult pihustatud (ühtlaselt jaotunud, servades ei ole tühimikke).

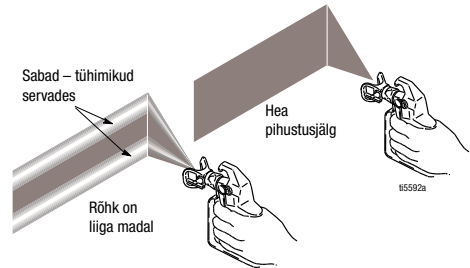

Kui kõrgeimal rõhul pihustades jäävad sabad:

- Pihustiotsak võib olla kulunud. Vt **Pihustiotsaku valimine**, lk 33.
- Vajalik võib olla väiksem pihustiotsak.
- Võib-olla on vaja materjali vedeldada. Kui materjali on vaja vedeldada, järgige tootja juhiseid.

Otsaku ummistuste puhastamine

See pihusti on varustatud pööratava pihustiotsakuga, mille saab ummistuse korral (materjaliosakesed või praht) kiirelt ja hõlpsalt puhastada, ilma et peaks pihusti lahti võtma.

Lisateabeks vaadake **Värvi kurnamine**, lk 15.

1. Vabastage päästik. Rakendage päästikulukk. Pöörake pihustiotsak tagasi pihustusasendisse. Lahutage päästikulukk. Vajutage ummistuse kõrvaldamiseks jäätmehoiu piirkonnas päästikule.

Ummistuse eemaldamine

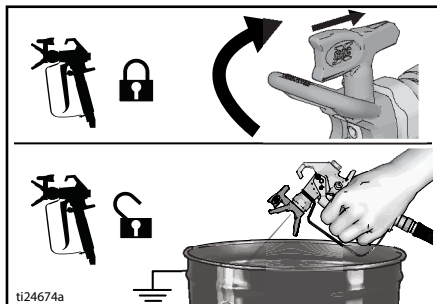

2. Rakendage päästikulukk. Pöörake pihustusotsak tagasi pihustusasendisse. Vabastage päästikulukk ja jätkake pihustamist.

Pihustamine

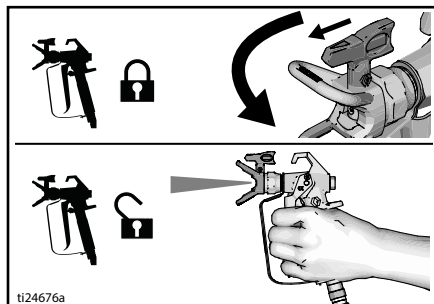

Puhastamine

Pihusti puhastamine pärast iga kasutuskorda tagab järgmisel korral pihusti probleemivaba käivitamise.

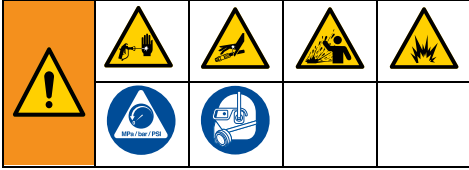

Puhastamine anumast (ainult alusega mudelitel)

Anumast loputamine töötab ainult mudelitel, millel on imitoru.

- Teavet pikaajalise hoiustamise kohta vt teemast **Hoiustamine**, lk 32.
- Vt **Sobivad puhastusvedelikud**, lk 33 ja **Staatilise maandamise juhised**, lk 34.

1. Teostage **Rõhu alandamise protseduur**, lk 16.
2. Eemaldage otsaku kaitse ja pihustiotsak.

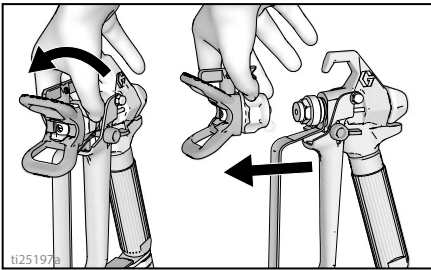

3. Võtke imitoru ja tühjendustoru värvi seest välja, pühkige need pealt liigsest värvist puhtaks.

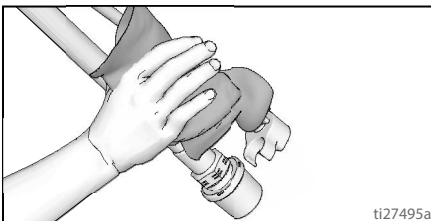

4. Eraldage tühjendustoru (väiksem) imitorust (suurem).

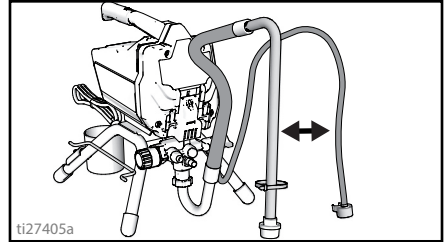

5. Pange kõrvuti loputusvedeliku anum ja tühi anum jäätmete kogumiseks.
6. Asetage imitoru loputusvedelikku. Kasutage pesemisel vett vee baasil valmistatud värvide jaoks ja lakibensiini või sobivat õlialusel loputuslahust õlivärvide jaoks. Asetage tühjendusvoolik jäätmeanumasse.

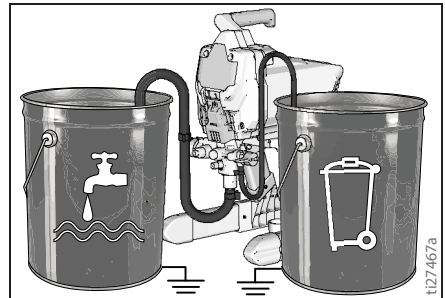

Puhastamine

7. Keerake rõhu reguleerimisnupp asendisse Prime/Clean.

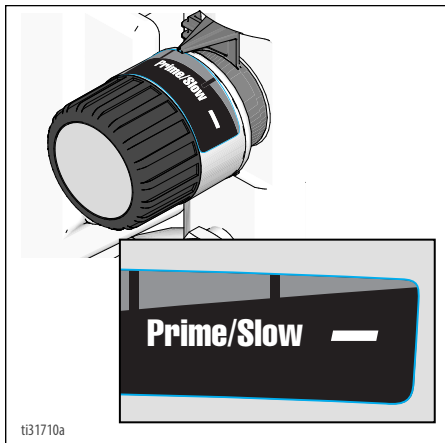

8. Seadke täite/pihustusventiil asendisse PRIME.
9. Keerake lüliti ON/OFF asendisse **ON** (Sees).
10. Loputage, kuni loputusvedeliku kogus on anumas umbes 1/3 võrra vähenenud.
11. Keerake (ON/OFF) lüliti asendisse **OFF**.

MÄRKUS. Punkt 12 on värvi tagastamiseks värvi vaakumvoolikut värvianumasse. Ühte 15 m (50 jala) pikkusse voolikusse mahub umbes 1 liiter (1 kvart) värvi.

12. Voolikus oleva värvi väljutamine
- Hoidke püstolit kindlalt värviämbril suunas.
 - Suunake püstol värviämbrisse.
 - Lahutage päästikulukk.
 - Tõmmake püstoli päästikut ja hoidke selles asendis.
 - Seadke täite/pihustusventiil asendisse SPRAY.

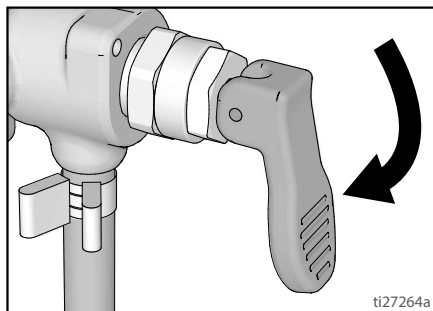
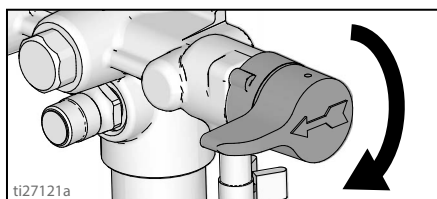

- Keerake lüliti ON/OFF asendisse **ON** (Sees).
 - Hoidke püstoli päästikut, kuni püstolist väljub loputusvedeliku segunenud värvi.
13. Hoidke päästikut jätkuvalt all, kuid suunake püstol kiirelt jäätmeanumasse. Laske püstolil jäätmeanumasse tühjeneda, kuni püstolist väljub loputusvedelik on juba üsna puhas.

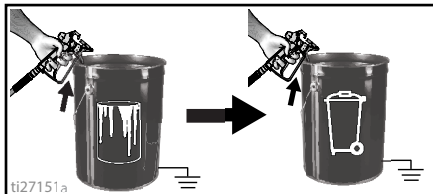

14. Vabastage päästik. Rakendage päästikulukk.

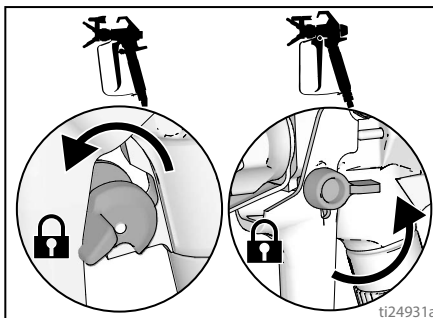

15. Seadke täite/pihustusventiil asendisse **PRIME**.

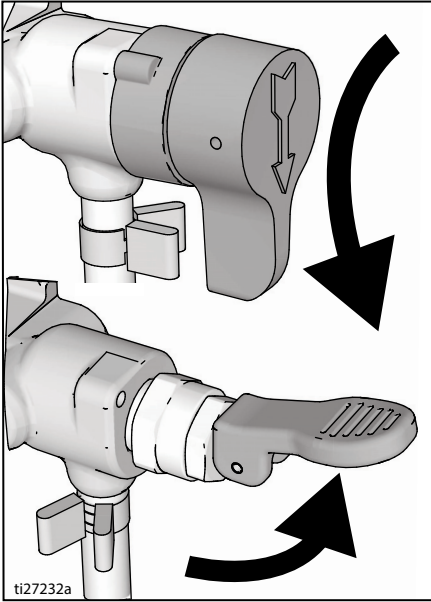

16. Keerake (ON/OFF) lüliti asendisse **OFF**.
17. Puhastage filter. Vt **Vedelikufiltri InstaClean™ puhastamine**, lk 31.
18. Täitke seade pumbakaitsevedelikuga™. Vt **Hoiustamine**, lk 32.

Kiirloputus

(GX 21, ainult vesialusel materjalid)

Kiirloputus on kiirem viis loputamiseks. Seda saab kasutada ainult pärast vesialusel katematerjalide pihustamist.

1. Teostage **Rõhu alandamise protseduur**, lk 16.
2. Eemaldage püstoli küljest pihustiotsak ja otsaku kaitse ning pange need jäätmete anumasse.

3. Pange kõrvuti tühi jäätmeanum ja värvianum.

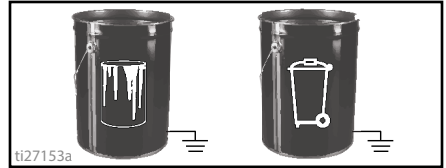

4. Tõstke imi- ja tühjendustoru värvianumast välja. Laske värvil anumasse joosta.
5. Asetage imi- ja tühjendustoru jääkide kogumisanumasse.
6. Keerake rõhu reguleerimisnupp asendisse Prime/Clean.

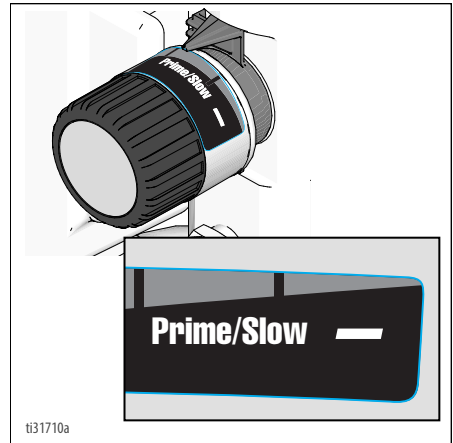

7. Keerake kiirloputusseadise ventiil aiavooliku külge. Sulgege ventiil.

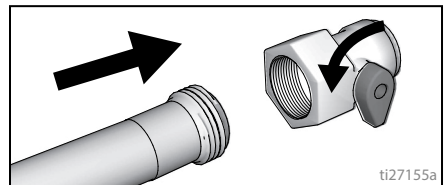

Puhastamine

8. Avage veekraan. Avage ventiil. Peske värv imitorult, tühjendustorult ja sisselaskeava filtrilt maha ning sulgege siis ventiil.

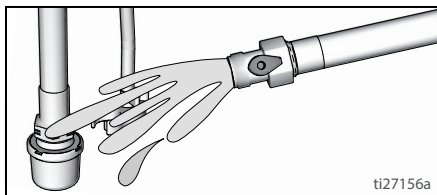

9. Keerake sisselaskeava filter imitorust välja. Pange sisselaskeava filter loputamiseks jäätmeanumasse.

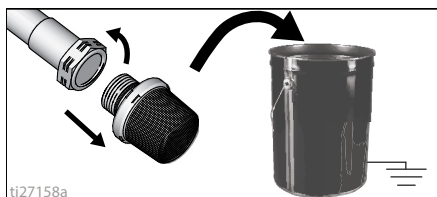

10. Ühendage aiavoolik kiirloputusseadise ventiiliga imivooliku külge. Jätke tühjendustoru jääkide kogumisanumasse.

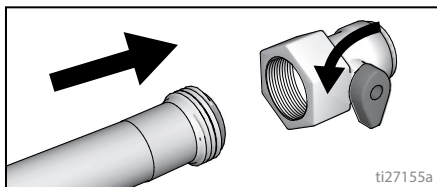

11. Keerake lüliti ON/OFF asendisse **ON** (Sees).

12. Avage kiirloputusseadise ventiil.

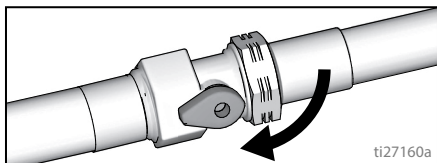

13. Laske 20 sekundit vett läbi pihusti jäätmeanumasse.

14. Keerake ON/OFF-lüliti asendisse **OFF** (väljas).

MÄRKUS. Punkt 15 on värvi tagastamiseks voolikust värvianumasse. Ühte 15 m (50 jala) pikkusse voolikusse mahub umbes 1 liiter (1 kvart) värvi.

15. Voolikus oleva värvi väljutamine
- Hoidke püstolit kindlalt värviämbrri suunas.
 - Suunake püstol värviämbrisse.
 - Lahutage päästikulukk.
 - Tõmmake püstoli päästikut ja hoidke selles asendis.
 - Seadke täite/pihustusventiil asendisse SPRAY.

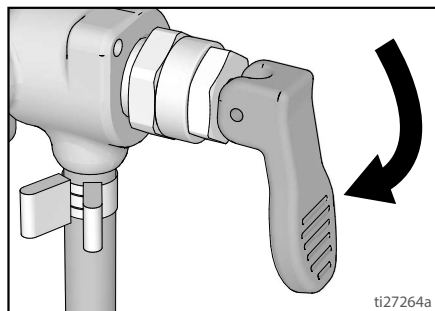
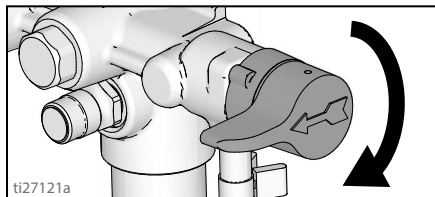

- f. Keerake lüliti ON/OFF asendisse **ON** (Sees).

- g. Hoidke püstoli päästikut, kuni püstolist väljub loputusvedelikuga segunenud värvi.

16. Hoidke päästikut jätkuvalt all, kuid suunake püstol kiirelt jäätmeanumasse. Laske püstolil jäätmeanumasse tühjeneda, kuni püstolist väljuv loputusvedelik on juba üsna puhas.

17. Keerake rõhu reguleerimisnupp asendisse Prime/Clean.

18. Vabastage päästik. Rakendage päästikulukk.

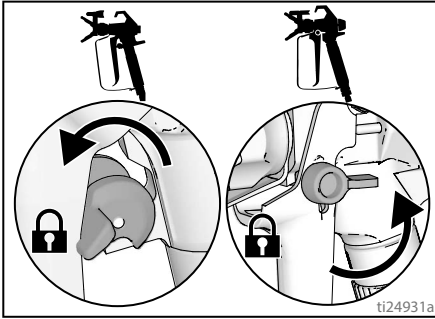

19. Seadke täite/pihustusventiil asendisse PRIME.

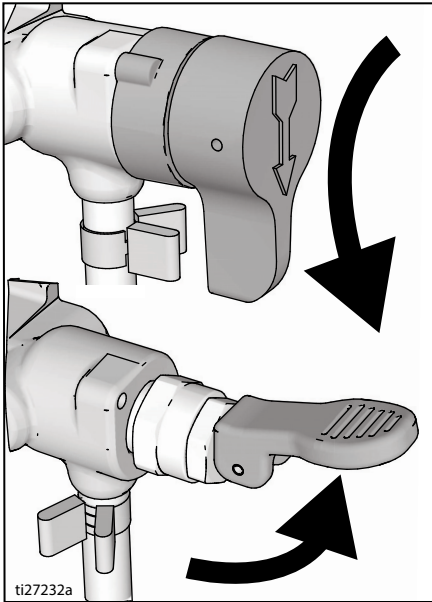

20. Keerake (ON/OFF) lüliti asendisse OFF.

Kolu läbiloputamine (ainult koluga mudelitel)

Vt **Sobivad puhastusvedelikud**, lk 33.

1. Teostage **Rõhu alandamise protseduur**, lk 16.
2. Valage kolusse jäänud materjal sealt välja.

3. Eemaldage otsaku kaitse ja pihustiotsak. Lisateabe saamiseks vt **Püstoli puhastamine**, lk 31.

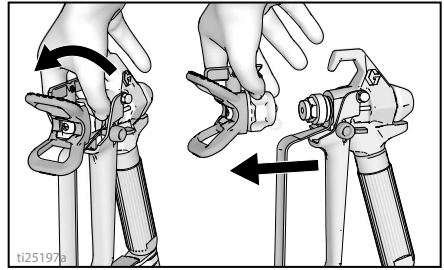

4. Võtke tühjendustoru värvikolust välja, pühkige see pealt liigestest puhtaks.

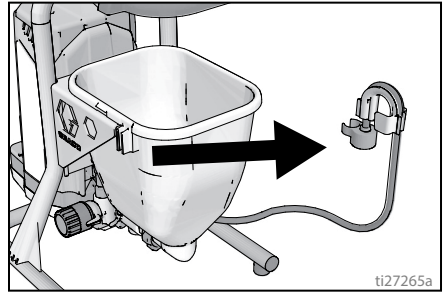

5. Asetage tühjendustoru jäätmeanumasse.

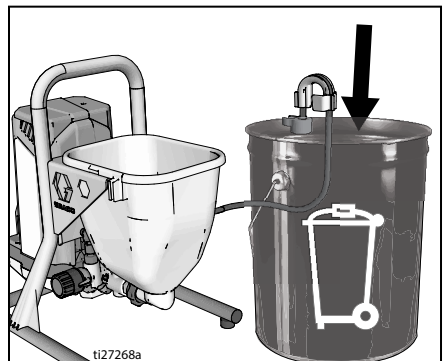

6. Valage kolusse loputusvedelik. Kasutage pesemisel vett vee baasil valmistatud värvide jaoks ja lakibensiini õlivärvide jaoks.

Puhastamine

7. Keerake rõhu reguleerimisnupp asendisse Prime/Clean.

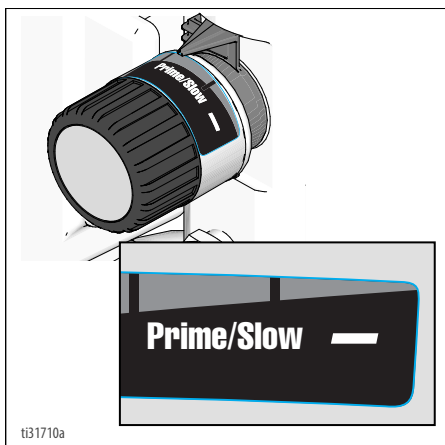

8. Keerake lüliti ON/OFF asendisse **ON** (Sees).
9. Loputage, kuni loputusvedeliku kogus on kolus umbes 1/3 võrra vähenenud.
10. Keerake (ON/OFF) lüliti asendisse **OFF**.

MÄRKUS. Punkt 11 on värvi tagastamiseks voolikust värvianumasse. Ühte 15 m (50 jala) pikkusse voolikusse mahub umbes 1 liiter (1 kvart) värvi.

11. Voolikus oleva värvi väljutamine
- Suunake püstol värviambrisse.
 - Lahutage päästikulukk.
 - Tõmmake püstoli päästikut ja hoidke selles asendis.
 - Seadke täite/pihustusventiil asendisse **SPRAY**.

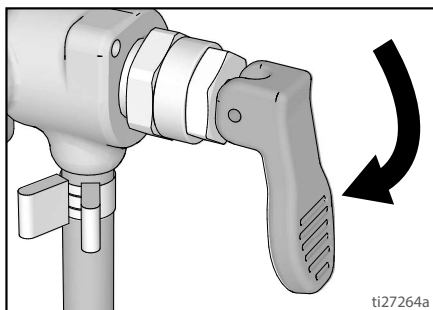

- e. Keerake lüliti ON/OFF asendisse **ON** (Sees).

- f. Hoidke püstoli päästikut, kuni püstolist väljub loputusvedelikuga segunenud värvi.

12. Hoidke päästikut jätkuvalt all, kuid suunake püstol kiirelt jäätmeanumasse. Laske püstolil jäätmeanumasse tühjeneda, kuni püstolist väljub loputusvedelik on juba üsna puhas.

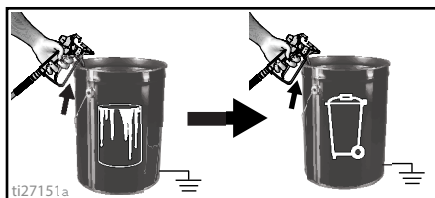

13. Vabastage päästik. Rakendage päästikulukk.

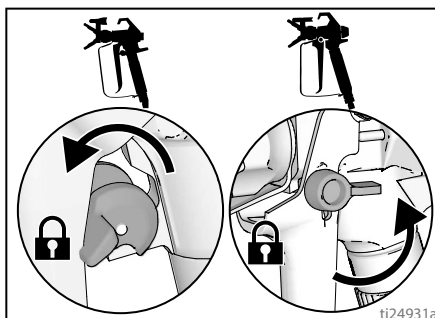

14. Seadke täite/pihustusventiil asendisse **PRIME**.

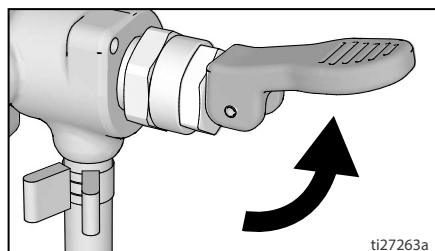

15. Keerake (ON/OFF) lüliti asendisse **OFF**.
16. Teavet filtriga pihustite kohta vt teemast **Vedelikufiltri InstaClean™ puhastamine**, lk 31.
17. Täitke seade pumbakaitse hoiuvedelikuga. Vt **Hoiustamine**, lk 32.

Vedelikufiltri InstaClean™ puhastamine

(lisavarustus)

Vedelikufilter InstaClean takistab tahkete osade sattumist värvivoolikusse. Parima töö tagamiseks eemaldage ja puhastage see pärast iga kasutuskorda.

1. Teostage **Rõhu alandamise protseduur**, lk 16.
2. Eemaldage vaakumvoolik (A) pihusti küljest.
3. Keerake lahti väljalaskeava liitmik (B).
4. Eemaldage vedelikufilter InstaClean (C).

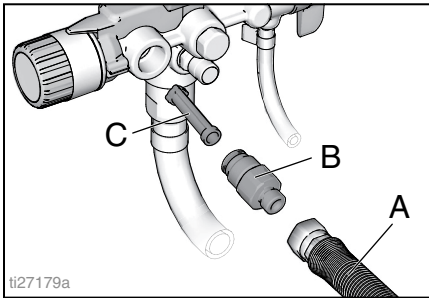

5. Vaadake, kas vedelikufiltris InstaClean (C) leidub prahti. Vajadusel puhastage filtrit vee või pesulahuse ja pehme harjaga.
 - a. Paigaldage vedelikufilter InstaClean (C) suletud (kandilise) otsaga pihustisse.
 - b. Keerake väljalaskeava liitmik (B) pihustisse.
6. Pingutage väljalaskeava liitmik ja ühendage voolik (A) uuesti pihustiga. Pingutage see võtmega üle.

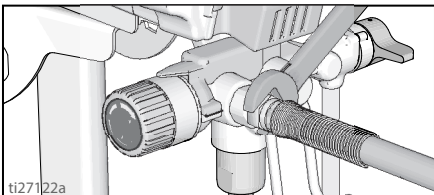

Püstoli puhastamine

1. Puhastage alati, kui süsteemi loputate, püstoli vedelikufiltrit vee või loputusvedeliku ja harjaga. Kui püstoli filter on kahjustatud, vahetage see välja.

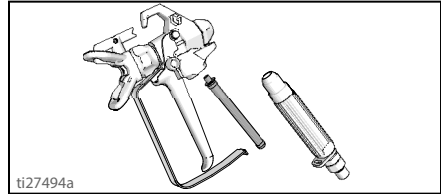

2. Eemaldage pihustiotsak ja kaitse ning puhastage neid vee või loputusvedeliku ja harjaga.

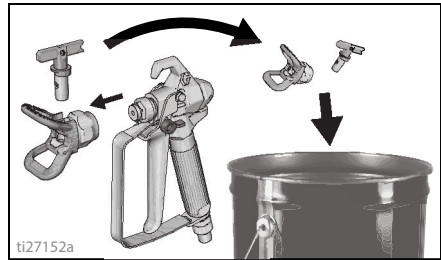

3. Püstoli välispinnalt värvi pühkimiseks kasutage pehmet, veega või loputusvedelikuga niisutatud lappi.

Hoiustamine

Kui pihusti pannakse nõuetekohaselt hoiele, on see järgmisel korral kohe kasutusvalmis.

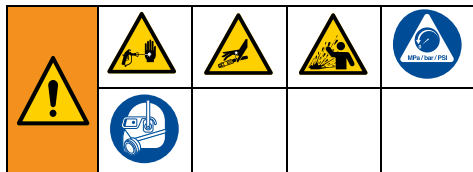

Loputage süsteemi alati pärast puhastamist pumbakaitse hoiuvedelikuga. Pihustisse jäänud vesi korrodeerib ja kahjustab pumpa. Järgige juhiseid teemast **Puhastamine**, lk 25, või **Kiirloputus**, lk 27.

- Veenduge enne pihusti hoiukohta panemist, et pihustis ja voolikutes ei ole enam vett.
- Ärge laske veel pihustis või voolikus jäätuda.
- Ärge pange pihustit hoiele, kui süsteem on rõhu all.
- Hoidke pihustit siseruumides.

1. Teostage **Rõhu alandamise protseduur**, lk 16.
2. Pange alusega mudelite imitoru pumbakaitsevedeliku pudelisse ja tühjendustoru jäätmeanumasse.

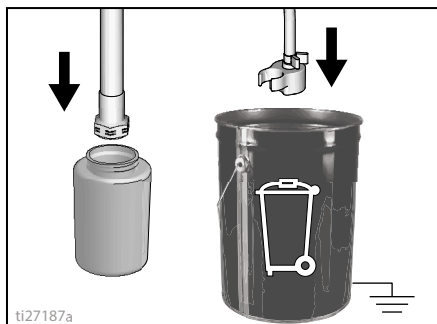

3. Koluga mudelitel valage pumbakaitsevedelik kolusse ja pange tühjendustoru jäätmeanumasse.

4. Seadke täite/pihustusventiil asendisse **PRIME**.

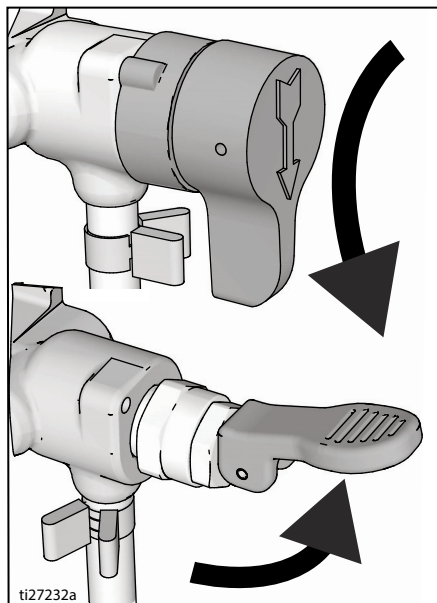

5. Keerake lüliti ON/OFF asendisse **ON** (Sees).
6. Pöörake rõhu juhtnuppu päripäeva, kuni pump lülitub sisse.

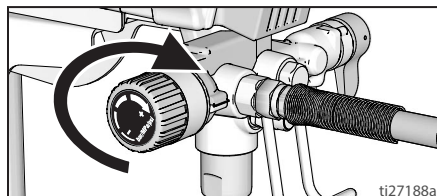

7. Kui hoiuvedelik väljub tühjendustorust (5–10 sekundit), pöörake ON/OFF-lüliti asendisse **OFF**.
8. Pange eeltäitmise/pihustamise ventiil asendisse **SPRAY**, et jätta hoiuvedelik hoiuperioodiks pihustisse.
9. Et tilgad kinni püüda, pange imi- ja tühjendustoru ümber kilekott.

Viide

Pihustiotsaku valimine

Pihustiotsaku ava suuruse valimine

Pihustiotsakud on mitmesuguste vedelike pihustamiseks saadaval mitmes suuruses avadega. Teie pihustiga on kaasas otsak, mis sobib enamiku värvide pihustamiseks. Katete tabelist lk 22 leiате iga vedelikutüübi jaoks soovitatavad otsaku avasuused.

Näpunäited.

- Pihustamise käigus otsak kulub ja suureneb. Kui alustate maksimumist väiksema otsaku avasuurusega, saate pihustada pihusti nominaalse voolumahuga.
- Kasutage suuremat ava paksemate katetega ja väiksemat ava vedelamate katetega.
- Otsakud kuluvad kasutamise käigus ja need tuleb perioodiliselt asendada.
- Otsaku avasuurus juhib voolumahtu – püstolist väljuva värvi kogust.

Lehvi laiused

Lehvi laius on pihustusjälje suurus, mis määrab iga vajutusega kaetava ala.

Näpunäited.

- Valige lehvi laius, mis sobib kaetavale pinnale kõige paremini.
- Laiem lehvi suurus võimaldab laiade, avatud pindade paremat katmist.
- Kitsam lehvi suurus tagab parema kontrolli väikestel, kitsastel pindadel.

Otsaku number

Otsaku numbri viimased 3 kohta (nt 221413) näitavad ava suurust ja lehvi laiust pinnal, kui püstolist hoitakse kaetavast pinnast 30,5 cm (12 tolli) kaugusel.

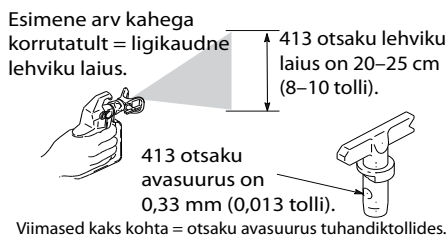

Sobivad puhastusvedelikud

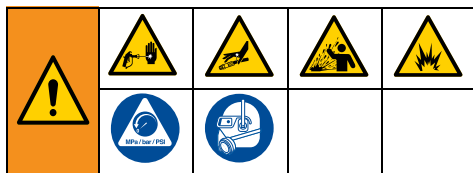





Õli- või vesialusel materjalid

- **Vesialusel** materjalide pihustamisel loputage süsteem põhjalikult veega läbi.
- **Õlipõhiste** materjalide pihustamisel loputage pihusti põhjalikult lakibensiini või sobiva, õli baasil loputusvedelikuga läbi.
- **Enne veepõhiste** materjalide pihustamist **pärast õlipõhiste materjalide pihustamist** tuleb süsteem põhjalikult veega läbi loputada. **Enne** veepõhise materjali pihustamist peab tühendamist vältiv vesi olema puhas ja lahusevaba.

- Enne **õlipõhiste** materjalide pihustamist **pärast veepõhiste materjalide pihustamist** tuleb süsteem põhjalikult lakibensiini või sobiva, õli baasil loputusvedelikuga läbi loputada. Tühjendustorust voolavas lahuses ei tohi olla vett. Kui loputate sobivate õlipõhiste loputusveelikega, järgige alati **Staatilise maandamise juhised**, lk 34.
- Et vedelikku ei pritsiks teie nahale või silma, suunake püstol alati anuma siseseinale.

Staatilise maandamise juhised

				
<p>Seade peab staatiliste sädemete ja elektrilöögiohu vältimiseks olema maandatud. Elektrilised või staatilised sädemed võivad põhjustada aurude süttimist või plahvatamist. Vale maandus võib põhjustada elektrilöögi. Korraliku maandusega on tagatud elektrivoolu eemaldusjuhtme olemasolu.</p>				

Kasutage pihusti loputamisel või rõhu vabastamisel alati metallist anumad, kui õlipõhised materjalid tuleb välja loputada sobiva õlipõhise loputusvedelikuga.

Järgige kohalikke eeskirju. Kasutage vaid elektrit juhtivaid metallämbreid, mis on asetatud maandatud pinnale, näiteks betoonile.

Ärge asetage ämbrit elektrit mittejuhtivale pinnale, nagu paber või papp, mis katkestab maandusühenduse.

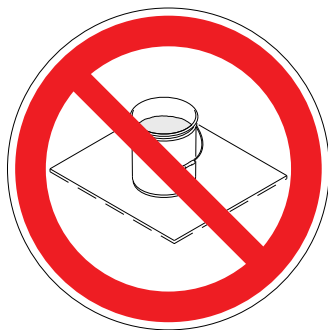

Maandage metallanum alati: ühendage anumaga maandusjuhe. Kinnitage üks ots klambriga anuma külge ja teine ots päris maandusele, nt veetorule.

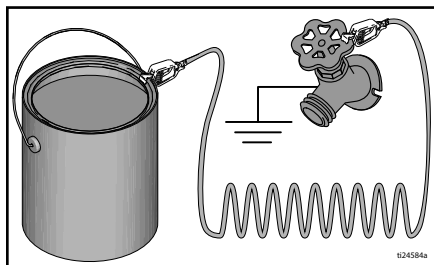

Maandusühenduse säilitamiseks pihusti loputamisel või rõhu vabastamisel hoidke värvipüstoli metalloosa kindlalt vastu maandatud metallanuma külgselina, seejärel vajutage päästikule.

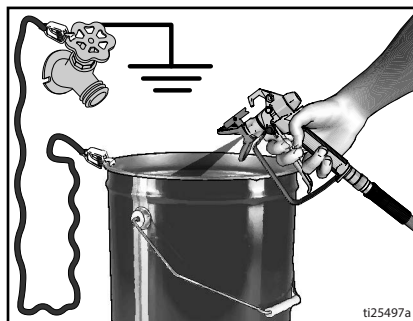

Kiirjuhend

Lk 10	Nimi	Kirjeldus
A	Pea/pihustusventiil	Asendis PRIME suunatakse vedelik tühjendustorusse. Asendis SPRAY suunatakse survestatud vedelik värvivoolikusse. Ülerõhu korral vabastatakse süsteemi rõhk automaatselt.
B	PushPrime nupp	Vajutamisel vabastab sisselaskeava kuuli.
C	Rõhu reguleerimisnupp	Suurendab (päripäeva) ja vähendab (vastupäeva) vedeliku rõhku pumbas, voolikus ja püstolis. Funktsiooni valimiseks sobitage rõhu juhtnupu sümbol sätte näidikuga, lk 16.
D	Lüliti ON/OFF	Lülitab pihusti sisse ja välja.
E	Imitoru/kolu	Imeb vedeliku värvianumast pumba.
F	Drenaažitoru	Laseb vedeliku süsteemist eeltäitmise ja rõhuvabastuse ajal välja.
G	Vaakum-pihustuspüstol	Väljutab vedelikku.
H	Pööratav pihustusotsak	Pihustab vedelikku, moodustab pihustusjälje ja juhib vedeliku voolu vastavalt ava suurusele. Pööratud asend kõrvaldab otsaku ummistuse, ilma et seda peaks lahti võtma.
J	Otsakukaitse	Vähendab vedeliku naha alla tungimise ohtu.
K	Püstoli päästikuluk (lk 14)	Väldib püstoli päästiku kogemata vajutamist.
L	Püstoli vedelikusisendi liitmik	Keermestatud ühendus vaakumvooliku jaoks.
M	Püstoli vedelikufilter	Filtreerib püstolisse sisenevat vedelikku, et vähendada otsaku ummistusi.
N	Pump ProXChange	Pumpab ja survestab vedelikku ning edastab selle värvivoolikusse.
P	Püstoli vedelikuväljundi liitmik	Keermestatud ühendus vaakumvooliku jaoks.
Q	Vaakumvoolik	Edastab kõrge surve all vedeliku pumbast püstolisse.
R	Vedelikufilter InstaClean™	Filtreerib pumbast väljuvat vedelikku, et vähendada otsaku ummistusi ja parandada lõpptulemust. Isepuhastub rõhu vabastamise ajal.
S	Anuma hoidik	Anuma transportimiseks sangast.
T	Sisselaskeava filter	Väldib prahi sattumist pumba.
U	Toitejuhe	Uhendatakse pistikupesasse.
V	Hõlpsa juurdepääsu luuk	Hõlpsa juurdepääsu luuk võimaldab kiiret juurdepääsu pumbale. Avage pumba luuk, tõmmates selle sakkidelt lahti ja nihutades pumba sisselaskeavast eemale.
W	Imitoru/tühjendustoru hoidik	Seal hoitakse imi- ja tühjendusvoolikuid.
X	Pumba eemaldamise tööriist	Kasutage pumbatihendi eemaldamiseks/paigaldamiseks raami sisselõiget.
Z	Sisselaskeklapi eemaldamise tööriist	Raami sisselõige pakub tööriistu sisselaskeklapi hõlpsaks eemaldamiseks/paigaldamiseks ilma täiendavaid tööriistu vajamata.
	Kiirloputusseadis	Sellega saab aiavooliku ühendada imivooliku külge. et teha vesialusel vedelike kiirloputust.

Hooldus

Regulaarne hooldus on oluline, et tagada teie pihusti nõuetekohane töö.



Tegevus	Intervall
Kontrollige/puhastage InstaClean filtrit, vedeliku sisselaskeava filtrit ja püstoli filtrit.	Iga päev või iga kord, kui pihustate
Kontrollige, kas mootorikatte avad on vabad (ummistusteta).	Iga päev või iga kord, kui pihustate

MÄRKUS

Kaitske pihusti ajami sisemisi osi vee eest. Avad kattes tagavad mehaaniliste osade ja elektroonika õhkjahutuse. Kui neisse avadesse satub vesi, võib pihustis tekkida tõrge või jäädav kahjustus.

Vaakumvoolikud

Kontrollige igal pihustuskorral, kas voolik on terve. Kui vooliku kest või liitmikud on kahjustatud, ei tohi voolikut parandada. Ärge kasutage lühemaid voolikuid kui 7,6 m (25 jalga). Pingutage võtmega (kasutage kaht võtit).

Pihustusotsakud

- Puhastage otsakud pärast pihustamist alati sobiva puhastusvedeliku ja harjaga.
- Otsakud võivad vajada asendamist 57 liitri (15 galloni) või 227 liitri (60 galloni) järel, olenevalt värvi abrasiivsusest.

Pumba parandamine

Kui pumba tihendid kuluvad, hakkab värv pumbast lekkima.

- Ostke pumba paranduskomplekt ja paigaldage see enne järgmist tööd vastavalt komplektis olevatele juhistele.
- Vt **Pumbakoost**, lk 52, või pidage nõu Graco/MAGNUM volitatud edasimüüja, esindaja või teeninduskeskusega.

Pumba eemaldamine

Koluga FinishPro pihustitel tuleb enne pumba eemaldamist eemaldada kolu.

Enne pumba parandamist tehke alati **Rõhu alandamise protseduur**, lk 16.

1. Tõmmake pumba hõlpsa juurdepääsu luugi külgedel sakke enda poole, lükates samal ajal kogu luugi pumba sisselaskeava juurest eemale.
2. Nüüd tõstke luuki, nii et see pöörduv eest ära.

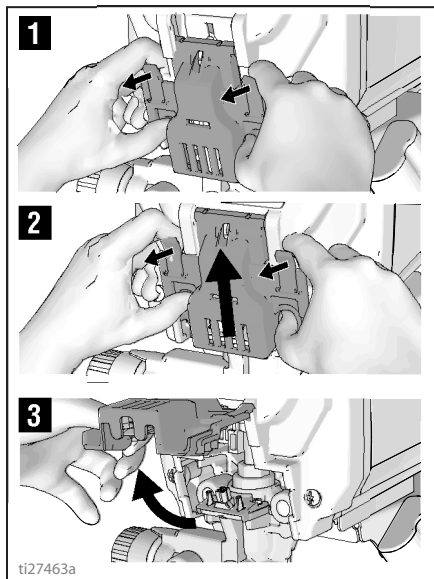

ti27463a

3. Nihutage pumbaplokk kinnitustihvtidelt ära.

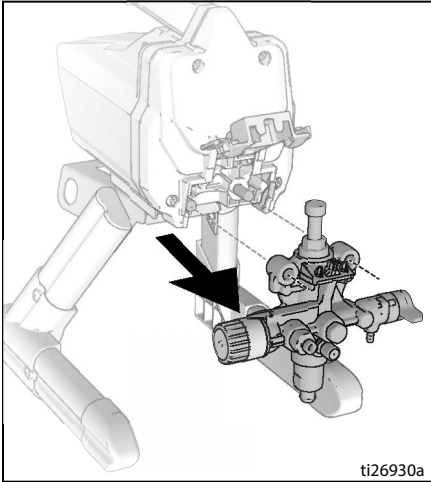

ProXChange'i eemaldamise tööriist

Raamis on sisseehitatud tööriist, millega saab eemaldada ProXChange tihendiploki. Vaadake pumba remondijuhendist täielikke remondijuhiseid.

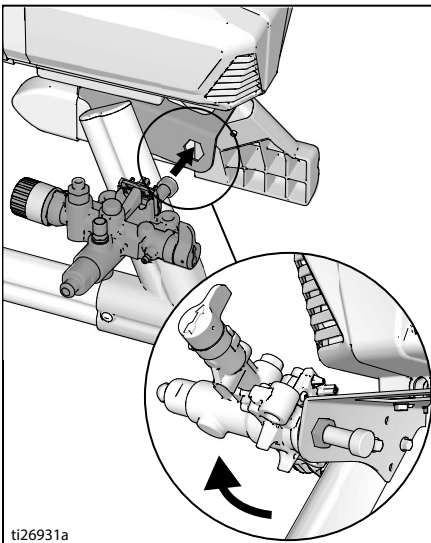

Sisselaskeklapi eemaldamine

Raamis on sisseehitatatud tööriist, millega saab sisselaskeklapi pumbast eemaldada. Kui teile tundub, et sissevooluklapp on ummistunud või blokeerunud, eemaldage klapp ja puhastage või asendage see.

1. Eemaldage imitoru või kolu pihusti küljest.
2. Sisestage pumba sissevooluava raami ja keerake lahti sissevooluklapp. Eemaldage sisselaskeklapp.

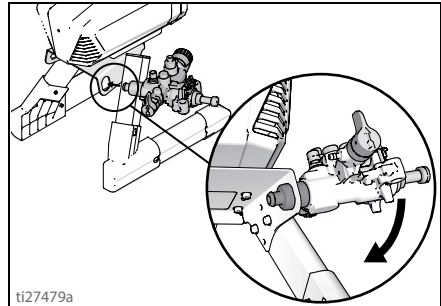

MÄRKUS

Ärge vabastage sisselaskeklapi sees asuvat kuuli ja vedru. See võib muidu sisselaskeklapi eemaldamisel välja kukkuda. Ilma kuuli ja vedruta ei saa pumba eeltäita.

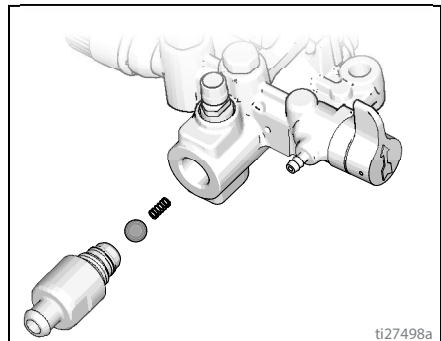

3. Puhastage õõnsus prahist ja kuivanud värvist ning pange kuul ja vedru tagasi. Keerake sisselaskeklapp pumba külge, kasutades raamis olevat sisseehitatatud tööriista.

Pumba paigaldamine

1. Nihutage pumbaplokk kinnitustihvtidele.

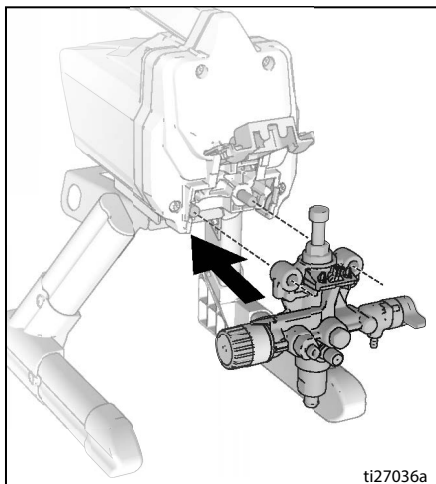

2. Liigutage pumba väljasurvevarrast üles või alla, kuni kork on samal tasemel hargi avaga.

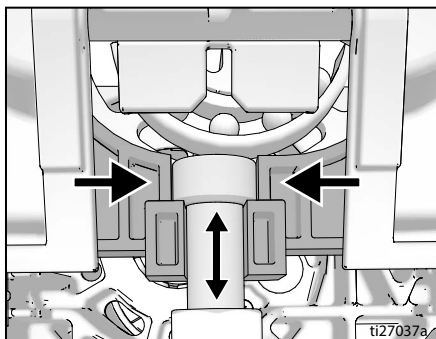

3. Keerake pumba luuk kinni, lükates kogu luuki pumba sisselaskeava suunas.

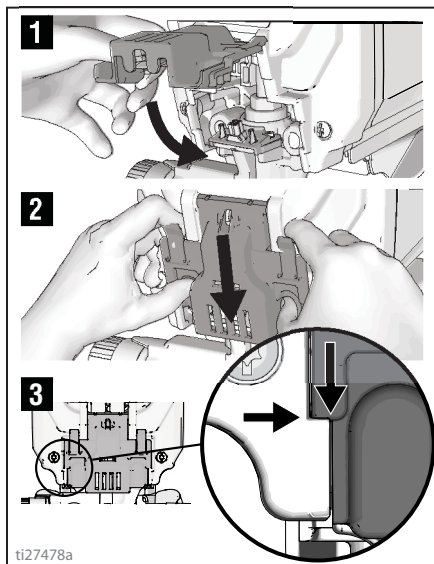

MÄRKUS. Enne pihusti kasutamist peab luuk olema täielikult suletud ja riivistatud.

Veaotsing

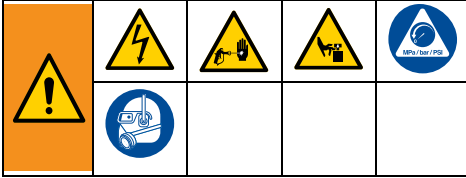

1. Enne kontrollimist või remontimist järgige **Rõhu alandamise protseduur**, lk 16.
2. Iga probleemi juures nimetatakse esimesena kõige levinum lahendus. Alustage lahenduse leidmiseks algusest ja jätkake antud järjestuses.
3. Enne kui toote pihusti volitatud teeninduskeskusse, vaadake kogu veaotsingu tabel läbi.

Probleem	Põhjus	Lahendus
Mootor ei tööta: kontrollige, kas pihusti on vooluvõrku ühendatud ja toitelüliti on sisse lülitatud.	Hõlpsa juurdepääsu luuk ei ole korralikult suletud.	Veenduge, et hõlpsa juurdepääsu luuk on suletud ja riivistatud. Vt lk 38.
	Rõhu juhtnupp on keeratud nullrõhule.	Keerake juhtnuppu rõhu suurendamiseks päripäeva.
	Pistikupesas puudub toide.	Katsetage pistikupesa teise, kindlalt töökorras seadmega. Lähtestage kaitselüliti või vahetage kaitse. Leidke töötav pistikupesa. Lähtestage hoone kaitselüliti või vahetage kaitse.
	Pikendusjuhe on katki.	Vahetage pikendusjuhe välja. Vt lk 5.
	Pihusti elektrijuhe on katki.	Vaadake see üle, et avastada vigastused, nt purunenud isolatsioon või juhtmed. Kui elektrijuhe on katki, vahetage see.
Pump on blokeerunud (värv on pumbas kõvenenud või vesi on pumbas jäätunud.)	Pöörake ON/OFF lüliti välja ja eemaldage pihusti vooluvõrgust. Kui see on külmunud, ÄRGE proovige pihustit käivitada enne, kui see on täielikult üles sulanud. Vastasel juhul võite kahjustada mootorit, juhtplaati ja/või ülekannet. Paigutage pihusti mitmeks tunniks sooja kohta. Kontrollige, kas pump saab vabalt liikuda, eemaldades katte ja keerutades ventilaatorit. Kui seade ei ole külmunud, kontrollige, kas pumbas on kuivanud värvi. Kui värv on pumbas kõvenenud: Vt lk 36. Kui mootor ei pöörle pärast pumba eemaldamist, pidage nõu Graco/Magnumi volitatud edasimüüja, esindaja või teeninduskeskusega.	
Mootori või juhtplokk on kahjustatud.	Pidage nõu Graco / Magnumi volitatud edasimüüja, esindaja või teeninduskeskusega.	

Probleem	Põhjus	Lahendus
<p>Pihusti töötab, kuid pumba eeltäitmine ei toimi või kaob see kasutamise käigus.</p> <p>(Pump liigub, kuid ei pumpa värvi ega tekita rõhku.)</p>	Sissevoolu tagasilöögiklapi kuul on kinni jäänud.	Vajutage kuuli nihutamiseks nuppu PushPrime, et pumba eeltäitmine toimiks, VÕI sooritage pihusti kiirloputus, vt lk 27.
	Täite/pihustusventiil on asendis SPRAY.	Pöörake täite/pihustusventiil alla asendisse PRIME, kuni tühjendustorust väljub värvi. Pump on nüüd eeltäidetud.
	Pumpa ei eeltäidetud loputusvedelikuga. (Kui süsteemi ei ole alguses eeltäidetud loputusvedelikuga, ei pruugi eeltäitmine paksu vedelikuga toimida.)	Eemaldage imitoru värvi seest. Eeltäitke pump õli- või vesialusel loputusvedelikuga. Vt lk 18.
	Värvis on prahti.	Kurnake värvi. Vt lk 15.
	Paks või kleepuv värv.	Mõne vedelikuga eeltäitmine võib toimuda kiiremini, kui ON/OFF lüliti lülitatakse korraks välja, nii et pump saab aeglustuda ja seiskuda. Keerake ON/OFF lüliti vajaduse korral mitu korda sisse ja välja.
	Sissevooluava filter on ummistunud või ei ole imitoru värvi sees.	Puhastage sisselaskeava filter prahist ja kontrollige, kas imitoru on värvi sees.
	Sissevoolu tagasilöögiklapi kuul või pesa on määrdunud.	Eemaldage sissevoolu liitmik. Puhastage või asendage kuul ja pesa. Vt lk 37.
	Imitoru lekib.	Kontrollige imitoru ühendust, otsides võimalikke pragusid või vaakumi lekkekohti.
	Kontrollige, kas väljalaskeklapi kuul on kinni jäänud.	Keerake väljalaskeklapp välja, eemaldage ja puhastage.
Eeltäitmise/pihustamise klapp on kulunud või prahiga ummistunud.	Viige pihusti Graco/MAGNUMi volitatud teenindusse.	

Probleem	Põhjus	Lahendus
Pump on eeltäidetud, kuid pihustusjälg ei ole korralik.	Pihustiotsak võib olla osaliselt ummistunud.	Kõrvaldage pihustiotsaku ummistus. Vt lk 24.
	Pihustiotsak on asendis UNCLOG (ummistuse eemaldamine).	Pöörake pihustiotsaku noolekujulist käepidet, kuni see osutab ette asendisse SPRAY. Vt lk 24.
	Värvis on prahti.	Kurnake värvi. Vt lk 15.
	Rõhk on seatud liiga madalaks.	Seadke rõhu juhtnupp soovitud seadele. Vt lk 22.
	Vedelikufilter InstaClean on ummistunud.	Puhastage vedelikufilter InstaClean või vahetage see välja. Vt lk 31.
	Püstoli vedelikufilter on ummistunud.	Puhastage püstoli vedelikufilter või vahetage see välja. Vt lk 31.
	Valitud pihustiotsak on pihusti töömahtu arvestades liiga suur.	Vahetage otsak välja. Vt lk 22.
	Pihustiotsak on pihusti töömahtu arvestades liiga kulunud.	Vahetage otsak välja. Vt lk 22.
	Pihustiotsaku tihendid on kulunud või puudu.	Asendage tihendid. Vt lk 21.
	Sissevooluava filter on ummistunud või ei ole imitoru värvi sees.	Puhastage sisselaskeava filter prahist ja kontrollige, kas imitoru on värvi sees.
	Pikendusjuhe on liiga pikk või liiga väikese jõudlusega.	Vahetage pikendusjuhe välja. Vt lk 5.
	Pumba sissevooluklapp või väljavooluklapp on kulunud või prahiga ummistunud.	Kontrollige sisse- või väljalaskeklapi võimalikku kulumust ja saastumist. - Eeltäitke pihusti värviga - Vajutage korraks püstoli päästikut - Päästiku vabastamisel peaks pump korraks ringlema ja seiskuma - Kui pump jätkab tööd, võivad pumba klapid olla kulunud või prahiga saastunud - Puhastage või asendage klapid sobivate komplektidega. Vt lk 52.
	Materjal on liiga paks.	Vedeldage materjali. Järgige tootja soovitusi.
	Vaakumvoolik on liiga pikk (kui sellele lisati pikendus).	Eemaldage vaakumvooliku pikendus.
Püstol ei pihusta päästiku vajutamisel.	Pihustusotsak on ummistunud.	Kõrvaldage pihustiotsaku ummistus. Vt lk 24.
	Pihusti eeltäitmine kaotab toime.	Vt veaotsingu teemat „Pihusti töötab, kuid pumba eeltäitmine ei toimi või kaob see kasutamise käigus“, lk 40.

Probleem	Põhjus	Lahendus
Värv jookseb pihustamise ajal seinale alla või voolab allapoole.	Materjal kantakse peale liiga paksult.	Liigutage püstolit kiiremini.
		Valige väiksema avasuurusega pihustiotsak.
		Valige laiema lehvikuga pihustiotsak.
		Veenduge, et püstol on pinnast piisavalt kaugel.
Pihustatav värv ei kata piisavalt.	Materjal kantakse peale liiga õhukese kihina.	Liigutage püstolit aeglasemalt.
		Valige suurema avasuurusega pihustiotsak.
		Valige kitsama lehvikuga pihustiotsak.
		Veenduge, et püstol on pinnale piisavalt lähedal.
Lehviku jälg varieerub pihustamise ajal märgatavalt.	Rõhu juhtimise lüliti on kulunud ja rõhk kõigub seetõttu liiga palju.	Viige pihusti Graco/MAGNUMI volitatud teenindusse.
Püstoli päästikut ei saa vajutada.	Püstoli päästik on riivistatud.	Keerake päästikuriivi selle vabastamiseks. Vt lk 14.
Rõhuregulaatorist tuleb värvi.	Rõhuregulaator on kulunud.	Viige pihusti Graco/MAGNUMI volitatud teenindusse.
Tühjendustorust lekib värvi.	Pihusti on liiga suure rõhu all	Viige pihusti Graco/MAGNUMI volitatud teenindusse.
Pumbast lekib värvi.	Pumba tihendid on kulunud.	Asendage pumba tihendid uue ProXChange mooduliga. Vt lk 36.
Mootor on kuum ja töötab katkendlikult. Mootor lülitub ülekuumenemise tõttu automaatselt välja. Kui põhjust ei kõrvaldada, võib järgneda masina kahjustus.	Korpuse õhutusavad on ummistunud või on pihusti kinni kaetud.	Hoidke õhutusavad ummistustest ja pihustusjääkidest puhtana ning tagage pihusti ümber piisav õhutusruum.
	Pikendusjuhe on liiga pikk või liiga väikese jõudlusega.	Vahetage pikendusjuhe välja. Vt lk 5.
	Kasutatava reguleerimata elektrigeneraatori pinget on liiga suur.	Kasutage sobiva pingeregulaatoriga elektrigeneraatorit.
	Mootor tuleb asendada.	Viige pihusti Graco/Magnumi volitatud edasimüüja või esindaja juurde või teenindusse.

17H211, 17H214 Alusega pihustid

17H211, 17H214 Alusega pihustid

Viide	Pöördemoment
	16–18 N•m (140–160 toll-naela)
	3,5–4,0 N•m (30–35 toll-naela)
	12–14 N•m (110–120 toll-naela)

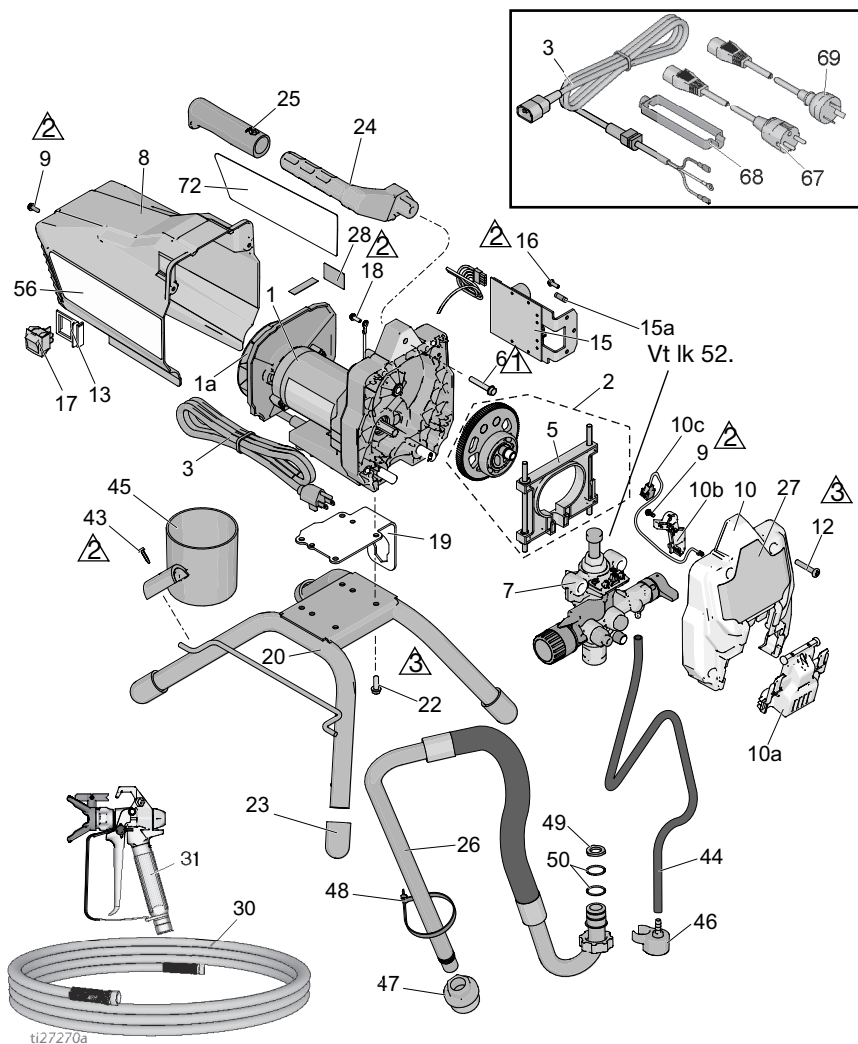

17H211, 17H214 Alusega pihustid

17H211, 17H214 Alusega pihustite osade loend

Viide Osa	Kirjeldus	Kogus	Viide Osa	Kirjeldus	Kogus
1*	KOMPLEKT, mootor <i>sisaldab 1a, 22</i>		24 276864	KÄEPIDE, pihusti	1
	17F756 120 V, mudel 17H211	1	25 116139	KÄEPIDE	1
	17F758 230 V, mudel 17H214	1	26 17J883	TORU, imitoru, koost <i>sisaldab 44, 46, 47, 48, 49, 50,</i>	1
1a	KOMPLEKT, ventilaator		27 17J025	SILT, ees	1
	287770 120 V, mudel 17H211	1	30	VOOLIK, ühendatud, 1/4 tolli x 50 jalga	
	16X980 230 V, mudel 17H214	1	240794	Mudel 17H211	1
2	17J863 hammasratas ja hark <i>sisaldab 5</i>	1	247340	Mudel 17H214	1
3	JUHE, toide		31	PÜSTOL, SG3	
	17J173 120 V, mudel 17H211	1	288430	Mudel 17H211	1
	17L301 230 V, mudel 17H214	1	17J910	Mudel 17H214	1
5	17J864 KOMPLEKT, hark	1	43 122667	KRUVI, puuritav, HWH	1
6	117493 POLT, mach, hwhd	1	44 17J884	TÜHJENDUSTORU <i>sisaldab 46, 48</i>	1
7	17J875 PUMP, väljasurve	1	45 15G838	HOIDIK,	
8	17J865 KAITSEKATE, mootor <i>sisaldab 9, 56</i>	1	46 244035	imitoru/tühjendustoru	1
9	118444 POLT, mach, hwhd	3	47 276897	DEFLEKTOR, täketega	1
	10–24 x 0,5 tolli		48 404989	FILTER, 7/8-14	1
	KOMPLEKT, kate,		49 115099	RIHM, seotav	1
10	17J866 eesmine <i>sisaldab 9, 10a, 10b, 10c, 12</i>	1	50 117559	SEIB, voolik	1
10a	17F233 KATE, pump, lukustus	1	56▲	O-rõngas	2
10b	17F262 KATE, juhtmete	1	17J027	SILT, hoiatussilt	
10c	128551 KAABEL, PC, sillus	1	17K017	Mudel 17H211	1
12	115478 POLT, masina, Torxi, madallaipea	4	57▲	Mudel 17H214	1
13	15X737 LÜLITI, kandur	1	222385	KAART, meditsiiniline hoiatus (ei ole näidatud)	
15	KOMPLEKT, juhtplokk <i>sisaldab 15a, 16</i>		17A134	EN, ES, FR	1
	17J867 120 V, mudel 17H211	1	67 242001	EN, ZH, KO	1
	17J885 230 V, mudel 17H214	1	68 195551	JUHTMEKOMPLEKT, EL, mudel 17H214	1
15a	119276 KAITSE, 12,5 A aeglane, 110 V/120 V	1	69 242005	FIKSAATOR, pistik, mudel 17H214	1
	129882 KAITSE, 6,3 A aeglane, 230 V	1	72 17J026	JUHTMEKOMPLEKT, AU mudel 17H214	1
16	117501 KRUVI, plastiit	1		SILT, küljel, GX 19	1
17	118899 KLAHV LÜLITI	1			
18	115498 KRUVI, masina, pesa, kuuskantpea	1			
19	17G329 PLAAT, mootor, kinnitus	1			
20	15E823 RAAM; alustugi	1			
22	260212 KRUVI, kuuskant, keermestav	4			
23	15G857 KORK, jalg	4			

*Mootori harjakomplekti tellimusnumber
17U193.

▲ Vahetusohu- ja hoiatussildid, märgised ja kaardid on asendamiseks saadaval tasuta.

18H284, 18H285 Alusega pihusti osad

18H284, 18H285 Alusega pihusti osade loend

Viide Osa	Kirjeldus	Kogus	Viide Osa	Kirjeldus	Kogus
1	17F758 KOMPLEKT, parandamine, mootor 120V <i>sisaldab 1a, 22</i>	1	30	247340 VOOLIK, kõrgsurve, 1/4 tolli x 50 jalga	1
1a	16X980 VENTILAATOR	1	31	243012 PÜSTOL, SG3	
2	17J863 KOMPLEKT, hammasratas ja hark	1	32	115099 SEIB, voolik	1
3	17L301 JUHE, toide	1	34	244035 DEFLEKTOR, kidadega	1
4	17J864 KOMPLEKT, hark	1	35	115489 KLAMBER, väljalasketoru	2
6	117493 KRUVI, masinale, kuuskantseibpea	1	36	195084 VÄLJALASKETORU KOMPLEKT, voolik,	
7	17J874 KOMPLEKT, pump täielik	1	37	17D156 imitoru <i>sisaldab 32, 34, 35, 36 37a, 38, 39, 40</i>	1
8	17J865 KAITSEKATE, mootor, sinine <i>sisaldab 9 ja sildid</i>	1	37a	17D155 TORU, imitoru <i>sisaldab 32</i>	1
9	118444 POLT, mach, hwhd 10–24 x 0,5 tolli	3	38	116295 KLAMBER, toru	1
10	17J866 KATE, eesmine <i>sisaldab 9, 10a, 10b, 12, 14</i>	1	39	195400 KLAMBER, vedru	2
10a	128551 KAABEL, sillus, PC	1	40	288716 KOMPLEKT, sisselaske võre	1
10b	17F262 KATE, juhtmetele	1	45	17H422 HOIDIK,	
12	115478 POLT, masina, Torxi, madallaipea	4	56▲	17J027 SILT, hoiatussilt	1
13	15X737 LÜLITI, kandur	1	57▲	179960 KAART, meditsiiniline hoiatus (ei ole näidatud)	1
14	17F233 KATE, pump, lukustus	1		222385 SILT, Ohutus, hoiatus (pole kujutatud)	1
15	17J885 KOMPLEKT, juhtpaneel 230V <i>sisaldab 15a, 16</i>	1		17A134 SILT, Ohutus, hoiatus, meditsiinhoiatus (pole kujutatud)	1
15a	129882 KAITSE, 6,3 A aeglane	1	61	115648 KLAPP, kiirloputus (ei ole näidatud)	1
16	117501 KRUVI, plastiit	1	62	17V354 VEDELIK, pumbakaitsevedelik, 8 untsi (ei ole näidatud)	1
17	24Y329 KOMPLEKT, lüliti, parandamine <i>sisaldab 13</i>	1	64	18H123 MÄRGIS, ripp, otsak (ei ole näidatud)	1
18	115498 KRUVI, masina, pesa, kuuskantpea	1	65▲	15G026 MÄRGIS, hoiatus, voolik, (ei ole näidatud)	1
19	17G328 PLAAT, mootori kinnitus	1		17L305 KOMPLEKT, muundus, lakk, alus (müüakse eraldi)	
20	16E836 KOMPLEKT, parem jalg <i>sisaldab 21a, 22, 23</i>	1			
21	16E837 KOMPLEKT, vasak jalg <i>sisaldab 21a, 22, 23</i>	1			
21a	15J695 KORK, voolik	2			
22	260212 KRUVI, kuuskant, keermestav	12			
23	15J699 KORK, voolik	2			
24	276864 KÄEPIDE, pihusti	1			
25	116139 KÄEPIDE	1			
27	17J025 SILT, ees	1			

▲ *Vahetusohu- ja hoiatussildid, märgised ja kaardid on asendamiseks saadaval tasuta.*

24Y680, 17G183, 17H218, 17H219, 17H221, 18H203 DI Alusega pihustid

Viide	Pöördemoment
	3,5–4,0 N•m (30–35 toll-naela)
	12–14 N•m (110–120 toll-naela)

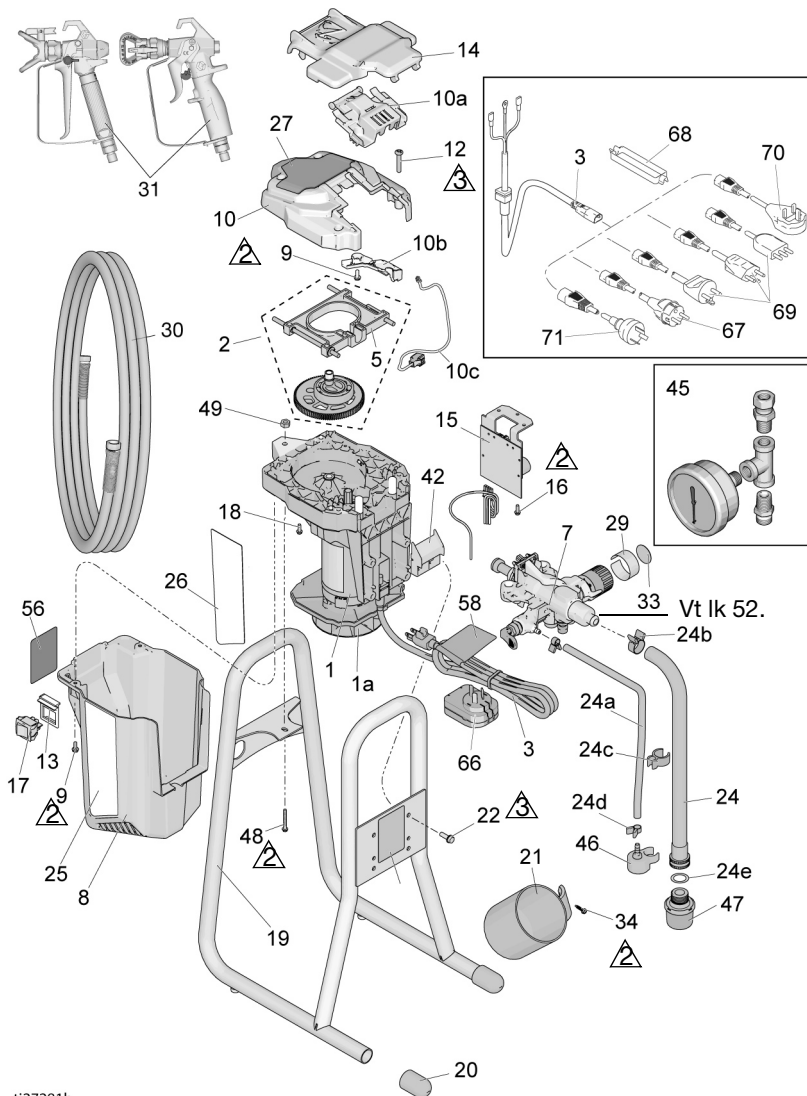

ti27281b

24Y680, 17G183, 17H218, 17H219, 17H221 DI Alusega pihustite Osade loend



Viide Osa	Kirjeldus	Kogus	Viide Osa	Kirjeldus	Kogus
1*	KOMPLEKT, mootor <i>sisaldab</i> 1a, 22 120 V, mudel 24Y680		20 15G857	KORK, jalg	2
17K684	(Seeria A)	1	21 15G838	HOIDIK, imitoru/tühjendustoru	1
17F757	120V, mudel 24Y680 (Seeria B)	1	22 128795	KRUVI, kuuskant, keermestav	4
17L083	230 V, mudelid 17G183, 17H218, 17H219, 17H221 (Seeria A)	1	24 17D161	IMITORU, koost <i>sisaldab</i> 24a-24e, 46, 47	1
17F758	230 V, mudelid 17G183, 17H218, 17H219, 17H221 (Seeria B)	1	24a 195108	VÄLJALASKETORU	1
16X980	KOMPLEKT, ventilaator	1	24b 116295	KLAMBER, toru	1
17J869	KOMPLEKT, hammasratas ja hark <i>sisaldab</i> 5	1	24c 195400	KLAMBER, toru	1
3	JUHE, toide	1	24d 115489	KLAMBER, väljalasketoru	2
17J173	120 V, mudel 24Y680	1	24e 115099	SEIB, voolik	1
17J175	230 V, mudel 17G183	1	25 17J029	SILT, paremal	1
17J405	230 V, mudel 17H219, 17H221	1	26 17J030	SILT, vasakul	1
19F991	230 V mudel 18H203	1	27 17J028	SILT, ees	1
17L301	230 V, mudel 17H218	1	30 247340	VOOLIK, ühendatud, 1/4 tolli x 50 jalga	1
5	17J864	1	31	PIHUSTUSPÜSTOL	
7	17J908	1	17J910	Mudelid 24Y680, 17G183, 17H218, 17H221	1
8	17K688	1	288427	Mudel 17H219	1
17J865	Mudel 24Y680, 17H219, 17H221 (Seeria B)	1	34 122667	KRUVI, puuritav, HWH	1
17L101	Mudelid 17G183, 17H218 (Seeria A)	1	41 17J444	RIHM, kande	1
17J887	Mudelid 17G183, 17H218 (Seeria B)	1	42 17J277	TILGAALUS	1
9	118444	3	45 245856	KOMPLEKT, manomeeter, rõhk, mudelid 17G183, 17H218	1
10	17J866	1	46 244035	DEFLEKTOR, kidadega	1
10a	17F233	1	47 288716	FILTER	1
10b	17F262	1	48 120736	KRUVI, kuuskant, äärik	1
10c	128551	1	49 102040	MUTTER, lukk, kuuskant	1
12	115478	4	56▲	SILT, hoiatussilt	
13	15X737	1	17K018	Mudelid 24Y680, 17H221	1
14	17J618	1	16G596	Mudelid 17G183, 17H218	1
15	17J867	1	17K016	Mudel 17H219	1
15a	119276	1	57▲	KAART, meditsiiniline hoiatus (ei ole näidatud)	
129882	KAITSE, 6,3 A aeglane, 230 V	1	222385	EN, ES, FR	1
16	117501	1	17A134	EN, ZH, KO	1
17	118899	1	58▲	SILT, hoiatus, juhe	
18	115498	1	17K020	Mudelid 24Y680, 17H221	1
19	17F940	1	15H087	Mudel 17H219	1
			67 242001	JUHTMEKOMPLEKT, EL mudel 17H218, 17H221, 17H219	1
			68 195551	FIKSAATOR, pistik mudel 17H218, 17H221, 17H219	1
			69 287121	JUHTMEKOMPLEKT, Itaalia/ Taani/Rootsi mudel 17H218	1
			70 17J242	JUHTMEKOMPLEKT, Ühendkuningriik, mudel 17H218	1
			71 242005	JUHTMEKOMPLEKT, AU, mudel 17H221, 17H219	1

*Mootori harjakomplekti tellimusnumber 17U193.

▲ Vahetusohu- ja hoiatussildid, märgised ja kaardid on asendamiseks saadaval tasuta.

17F924, 17G184, 17H222, 17H223 Koluga pihustid

17F924, 17G184, 17H222, 17H223 Koluga pihustid

Viide	Pöördemoment
	1,5–2,0 N•m (15–20 toll-naela)
	3,5–4,0 N•m (30–35 toll-naela)
	12–14 N•m (110–120 toll-naela)

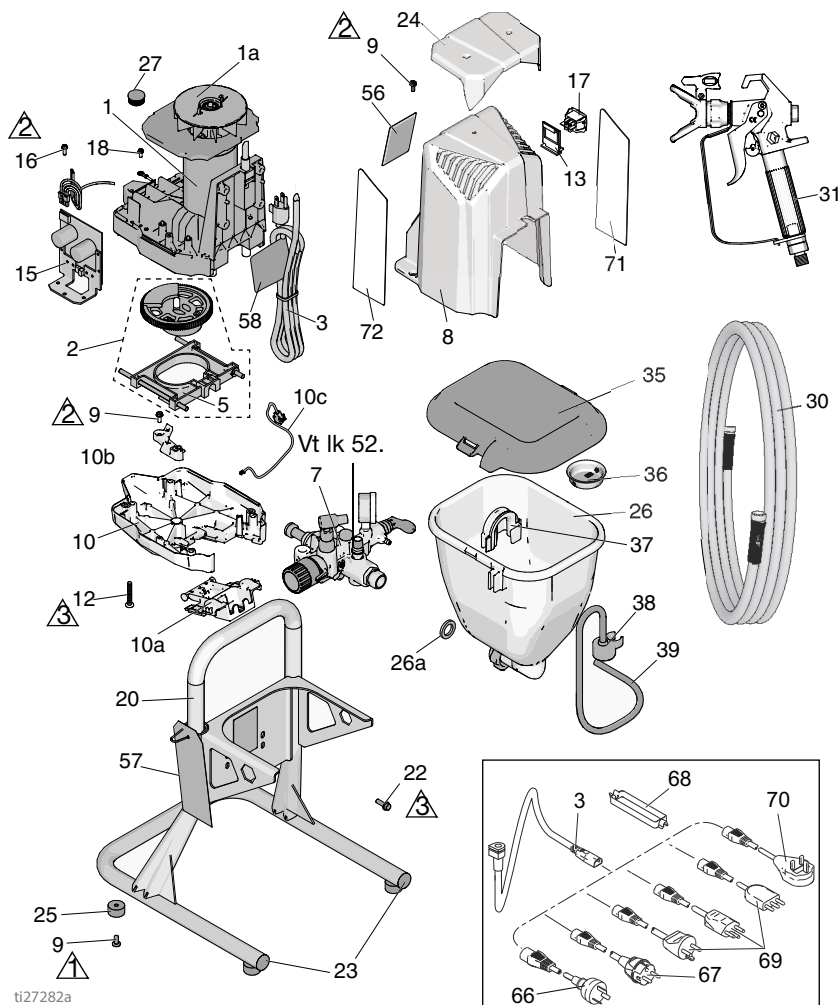

17F924, 17G184, 17H222, 17H223 Koluga pihustid

17F924, 17G184, 17H222, 17H223 Koluga pihustid Osade loend

ViideOsa	Kirjeldus	Kogus	ViideOsa	Kirjeldus	Kogus	
1*	KOMPLEKT, mootor <i>sisaldab 1a, 22</i>		30	214698	VOOLIK, cp/d, 3/16 tolli x 25 jalga	1
17F757	120 V, mudel 17F924	1	31	17J261	PÜSTOL, FTX	1
17F758	230 V, mudelid 17G184, 17H222, 17H223	1	35	17H417	KATE, kolu	1
1a	16X980 KOMPLEKT, ventilaator KOMPLEKT,	1	36	112133	VÕRE, kolu	1
2	17J863 hammasratas ja hark <i>sisaldab 5</i>	1	37	17H419	KLAMBER, tühjendusvoolik	1
3	JUHE, toide		38	244035	DEFLEKTOR, kidadega	1
17J173	Mudel 17F924	1	39	17K336	TÜHJENDUSTORU <i>sisaldab 37, 38</i>	1
17J175	Mudel 17G184	1	56▲		SILT, hoiatussilt	
17L301	Mudel 17H222, 17H223	1	17J912	Mudel 17F924	Mudelid 17G184, 17H222	1
5	17J864 KOMPLEKT, hark	1	16G596		17H222	1
7	17J909 PUMP, väljasurve	1	17K016	Mudel 17H223		1
8	17J887 KAITSEKATE, mootor <i>sisaldab 9, 56</i>	1	57▲		KAART, meditsiiniline hoiatus (ei ole näidatud)	
9	118444 POLT, mach, hwhd 10–24 x 0,5 tolli KOMPLEKT, kate,	7	222385		EN, ES, FR	1
10	17J866 eesmine <i>sisaldab 9, 10a,</i> <i>10b, 10c, 12</i>	1	17A134		EN, ZH, KO	1
10a	17F233 KATE, pump, lukustus	1	58▲		SILT, hoiatus, juhe	
10b	17F262 KATE, juhtmetele	1	15H085	Mudel 17F924		1
10c	128551 KAABEL, PC, sillus	1	15H087	Mudel 17H223		1
12	115478 POLT, masina, Torxi, madallaip	4	66	242005	JUHTMEKOMPLEKT, AU mudel 17H223	1
13	15X737 LÜLITI, kandur KOMPLEKT, juhtplokk	1	67	242001	JUHTMEKOMPLEKT, EL mudel 17H222, 17H223	1
15	<i>sisaldab 15a, 16</i>		68	195551	FIKSAATOR, pistik mudel 17H222, 17H223	1
17J867	120 V, mudel 17F924	1	69	287121	Itaalia/Taani/Rootsi mudel 17H222	1
17J885	230 V, mudelid 17G184, 17H222, 17H223	1	70	17J242	Ühendkuningriik, mudel 17H222	1
15a	119276 KAITSE, 12,5 A aeglane, 110 V/120 V	1	71		SILT, vasakpoolne Mudelid 17F924, 17H223	
129882	KAITSE, 6,3 A aeglane, 230 V	1	17F947		Mudelid 17G184, 17H222	1
16	117501 KRUVI, plastiit	1	17J041		17H222	1
17	118899 KLAHVÜLITI KRUVI, masina, pesa,	1	72		SILT, parempoolne Mudelid 17F924, 17H223	
18	115498 kuuskantpea	1	17F946		17H223	1
20	17H426 RAAM, kolu	1	17J039		Mudelid 17G184, 17H222	1
22	128795 KRUVI, kuuskant, keermestav	4				
23	120151 FIKSAATOR, otsakaitse	2				
24	17H593 KATE	1				
25	17K640 SUMMUTI, jalad KOMPLEKT, kolu	4				
26	17J244 <i>sisaldab 26a, 35</i>	1				
26a	115099 SEIB, voolik	1				
27	17J819 PISTIK	1				

*Mootori harjakomplekti tellimusnumber
17U193.

▲ Vahetusohu- ja hoiatussildid, märgised
ja kaardid on asendamiseks saadaval tasuta.

Pumbakoost

Viide	Pöördemoment	Viide	Pöördemoment
	16–18 N•m (140–160 toll-naela)		25–28 N•m (220–250 toll-naela)
	30–37 N•m (270–330 toll-naela)		36–43 N•m (320–380 toll-naela)
	40–48 N•m (30–35 jala-naela)		

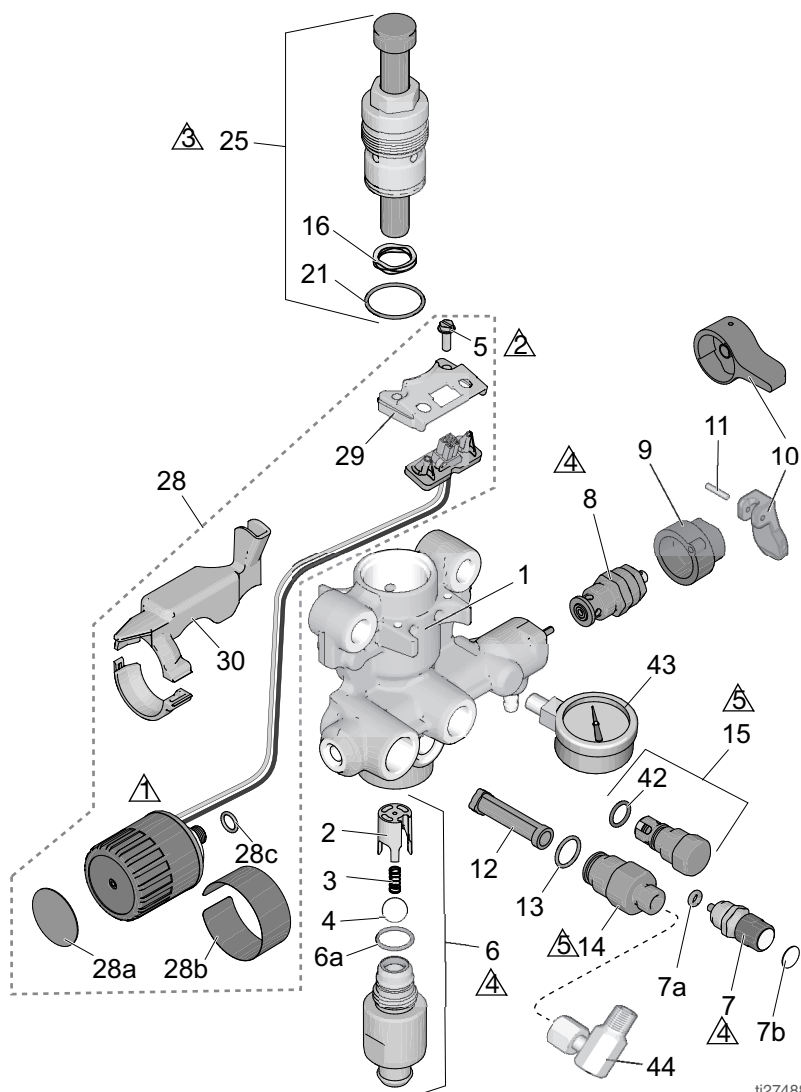

ti27488a

Pumba Osade loend

ViideOsa	Kirjeldus	Kogus	ViideOsa	Kirjeldus	Kogus
1	17G447 KORPUS, pump Mudelid 17F924, 17H605 17G184, 17H222, 17H223	1	12	288747 KOMPLEKT, filter (mõnele mudelile ei ole paigaldatud)	1
2	17D364 JUHIK, kuul	1	13	120776 TIHENDAMINE, rõngastihend	1
3	128336 VEDRU, kompressioon	1	14	24Y327 KOMPLEKT, väljalaskeava remont	1
4	105445 KUUL, 0,5 tolli	1		<i>sisaldab 12, 13</i> KOMPLEKT,	
5	117501 KRUVI, mach, pilu HWH KOMPLEKT,	2	15	17J880 väljalaskeklapi remont (<i>sisaldab 42</i>)	1
6	sisselaskeava korpus <i>sisaldab 2, 3, 4, 6a</i> Mudelid 24Y680, 17J876 17G183, 17H218, 17H219, 17H221	1	16	128323 VEDRU, klapp	1
	17J877 Mudelid 17H211, 17H214	1	21	16D531 TIHENDAMINE, rõngastihend	1
	17J924 17G184, 17H222, 17H223	1	25	24Y472 KOMPLEKT, remont, kolbpump <i>sisaldab</i> <i>16, 21</i>	1
6a	124582 TIHENDAMINE, rõngastihend	1	28	rõhuregulaator <i>sisaldab</i> <i>5, 28a, 28b, 28c, 29, 30</i> Mudelid 17H211, 17H214	1
7	17J878 KOMPLEKT, PushPrime <i>sisaldab 7a, 7b</i>	1	17J881	Mudelid 24Y680, 17F924, 17G183,	
7a	16P303 TIHENDAMINE, rõngastihend	1	17J927	17G184, 17H218, 17H219, 17H221, 17H222, 17H223	1
7b	17K420 SILT, PushPrime KOMPLEKT, klapp,	1	28a	15A464 SILT, juhtimine	1
8	väljavool, <i>sisaldab 9,</i> <i>10, 11</i> Mudelid 17H211, 17H214	1	28b	17P739 SILT, juhtimine	1
	235014 Mudelid 24Y680, 17F924, 17G183,		28c	106555 O-rõngas	1
	17J925 17G184, 17H218, 17H219, 17H221, 17H222, 17H223	1	29	17F227 KANDÜR, elektrikonektor	1
9	ALUS, klapp Mudelid 17H211, 17H214	1	30	KOMPLEKT, kate, juhe Mudelid 17H211, 17H214	1
10	224807 KÄEPIIDE, ventiil, väljavool Mudelid 17H211, 17H214	1	17F229	Mudelid 24Y680, 17F924, 17G183,	
	187625 Mudelid 24Y680, 17F924, 17G183, 17G184, 17H218, 17H219, 17H221, 17H222, 17H223	1	17J882	17G184, 17H218, 17H219, 17H221, 17H222, 17H223	1
	<i>sisaldab 11</i> TIHVT, soonega, mudelid 17H211, 17H214	1	42	122486 TIHENDAMINE, rõngastihend NÄIDIK, rõhk	1
11	111600	1	43	16X147 Mudelid 17F924, 17G184, 17H222, 17H223	1
			44	155541 LIITMIK, pöörel Mudelid 17F924, 17G184, 17H222, 17H223	1

Elektriskeemid

110/120 V

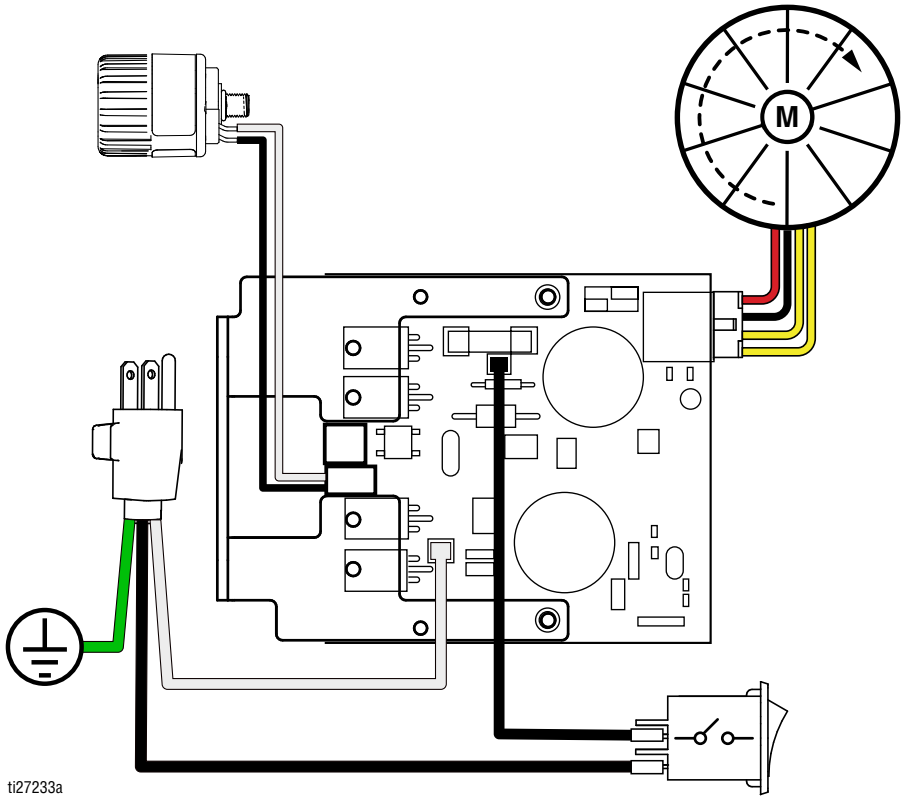

230V

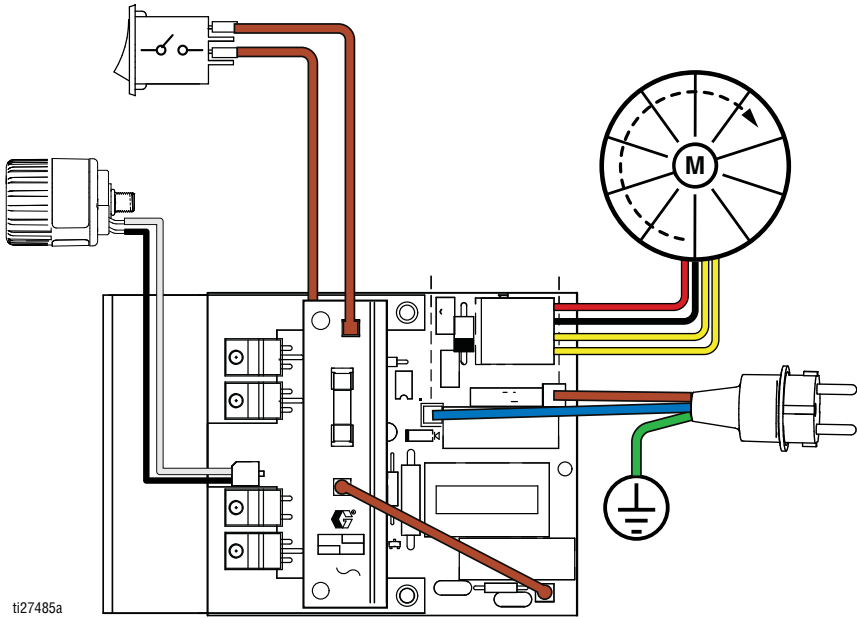

ti27485a

Tehnilised andmed

GX 19, GX 21, FinishPro GX 19		
	USA	Meetermööduistik
Pihusti		
Vedeliku maksimaalne töö rõhk	3000 psi	207 baari, 20,7 MPa
Maksimaalne jõudlus		
GX 19/FinishPro GX 19	0,38 gpm	1,4 l/min
GX 21	0,47 gpm	1,8 l/min
Otsaku max suurus		
GX 19/FinishPro GX 19	0,019 tolli	0,048 mm
GX 21	0,021 tolli	0,053 mm
Vedeliku väljapääsuava	1/4 tolli	1/4 tolli
Generaatori min võimsus	3500 W	
Nõuded elektritoitele		
GX 19	110–120 V, 8 A / 220–240 V, 5 A	
GX 21	110–120 V, 12 A / 220–240 V, 10 A	
Mõõtmed		
Kõrgus		
Alus	18,4 tolli	46,7 cm
DI alus	22 tolli	55,9 cm
Kolu	19,6 tolli	49,8 cm
Pikkus		
Alus	16,7 tolli	47,5 cm
DI alus	18,4 tolli	46,7 cm
Kolu	20,2 tolli	51,3 cm
Laius		
Alus	13,5 tolli	34,3 cm
DI alus	12 tolli	30,5 cm
Kolu	13,5 tolli	34,3 cm
Kaal		
Alus	25 naela	11,3 kg
DI alus	29 naela	13,2 kg
Kolu	28 naela	12,1 kg
Hoidmistemperatuur ♦ ❖	-30° kuni 160°F	-35° kuni 71 °C
Töötemperatuur ✓	40° kuni 115°F	4° kuni 46 °C
Müra**		
Helirõhk	83 dBa*	
Helitugevus	93 dBa*	

GX 19, GX 21, FinishPro GX 19

	USA	Meetermöödustik
Ehitusmaterjalid		
Niiskuvad materjalid kõigil mudelitel	roostevaba teras, messing, nahk, ülikõrge molekulmassiga polüetüleen (UHMWPE), karbiid, nailon, alumiinium, PVC, polüpropüleen, fluoroelastomeer	
Märkused		
* Käivitusrõhk ja töömaht võivad tsükli kaupa erineda olenevalt imemistingimustest, tühjenduspeast, õhurõhust ja vedeliku tüübist.		
** Helirõhk mõõdetuna 3 jala (1 meetri) kaugusel seadmetest. Helitugevust on mõõdetud ISO-9614 standardi alusel.		
◆ Kui pump pannakse hoiule mittekülmuva vedelikuga. Vee või lateksvärvi külmumine pumbas kahjustab pumpa.		
❖ Löögid plastosade pihta madala temperatuuri juures võivad neid kahjustada.		
✓ Värvise viskoossuses väga madalast või kõrgest temperatuurist põhjustatud muutused võivad pihusti töötamist mõjutada.		

California osariigi seadus nr 65

CALIFORNIA RESIDENDID

 **HOIATUS:** Vähk ja reproduktiivkahjustus –
www.P65warnings.ca.gov.

Tehnilised andmed

GX FF		
	USA	Meetermöödustik
Pihusti		
Vedeliku maksimaalne töö rõhk	3000 psi	207 baari, 20,7 MPa
Maksimaalne jõudlus	0,38 gpm	1,4 l/min
Otsaku max suurus	0,019 tolli	0,048 mm
Vedeliku väljapääsuava	1/4 tolli	1/4 tolli
Generaatori min võimsus	1500 W	
Nõuded elektritoitele	110–120 V, 8 A / 220–240 V, 5 A, 1Ø	
Mõõtmed		
Kõrgus	19,6 tolli	49,8 cm
Pikkus	20,2 tolli	51,3 cm
Laius	13,5 tolli	34,3 cm
Kaal	31 naela	14,1 kg
Hoidmistemperatuur ♦ ❖	-30° kuni 160°F	-35° kuni 71 °C
Töötemperatuur ✓	40° kuni 115°F	4° kuni 46 °C
Müra**		
Helirõhk	83 dBa*	
Helitugevus	93 dBa*	
Ehitusmaterjalid		
Niiskuvad materjalid kõigil mudelitel	roostevaba teras, messing, nahk, ülikõrge molekulmassiga polüetüleen (UHMWPE), karbiid, nailon, alumiinium, PVC, polüpropüleen, fluoroelastomeer	
Märkused		
* Käivitusrõhk ja töömaht võivad tsükli kaupa erineda olenevalt imemistingimustest, tühjenduspeast, õhurõhust ja vedeliku tüübist.		
** Helirõhk mõõdetuna 3 jala (1 meetri) kaugusel seadmetest. Helitugevust on mõõdetud ISO-9614 standardi alusel.		
♦ Kui pump pannakse hoiule mittekülmuva vedelikuga. Vee või lateksvärvi külmumine pumbas kahjustab pumpa.		
❖ Löögid plastosade pihta madala temperatuuri juures võivad neid kahjustada.		
✓ Värvise viskoossuses väga madalast või kõrge temperatuurist põhjustatud muutused võivad pihusti töötamist mõjutada.		

Graco standardgarantii

Graco garanteerib algele ostjale, et kogu selles dokumendis kirjeldatud Graco toodetud seadmestik, mis kannab Graco nime, ei sisalda müümise päeval materjali- ega tootmisvigu. Jättes kõrvale Graco avaldatud spetsiaalse, pikendatud või piiratud garantii, parandab või asendab Graco kaheteistkümne kuu jooksul alates müügipäevast seadmestiku mis tahes osa, mille Graco tunnistab vigaseks.

See garantii kehtib ainult siis, kui seadmestik on paigaldatud, hooldatud ja seda on kasutatud Graco kirjalike soovitude kohaselt.

See garantii ei hõlma ning Graco ei vastuta üldise kulumise ja purunemise või mis tahes tõrke, kahjustuse või kulumise eest, mille on põhjustanud vale paigaldus, väärkasutus, abrasiioon, korrosioon, ebapiisav või vale hooldus, hooletus, õnnetus, oskamatu käsitsemine või muude kui Graco toodetud osade kasutamine. Samuti ei vastuta Graco tõrke, kahjustuse ega kulumise eest, mille on põhjustanud Graco seadmete mitteühilduvus konstruktsiooni, tarvikute, seadmete või materjalidega, mida ei ole tarninud Graco, või mille on põhjustanud konstruktsiooni, tarvikute, seadmete või materjalide, mida Graco ei ole tarninud, vale ehitus, tootmine, paigaldamine, kasutamine või hooldamine.

Selle garantii tingimus on väidetavalt defektse seadme tagastamine Graco volitatud edasimüüjale väidetava defekti kontrollimiseks. Kui väidetav defekt on tõendatud, parandab Graco tasuta kõik rikkis osad või vahetab need välja. Seade tagastatakse algele ostjale, kui transpordi eest on ette tasutud. Kui seadme ülevaatamisel ei avastata ühtki materjali- ega tootmisviga, remonditakse seade mõõduka tasu eest, mis võib sisaldada osade, töö ja transpordiga seotud kulusid.

SEE ON AINUGARANTII JA ASENDAB MIS TAHES OTSESED VÕI KAUSSED GARANTIID, MUU HULGAS TURUSTATAVUSE GARANTII JA KINDLAKS EESMÄRGIKS SOBIVUSE GARANTII.

Graco ainus kohustus ja ostja ainus heastamisvahend garantii mis tahes rikkumise eest on eespool sätestatu. Ostja nõustub, et ükski muu heastamisvahend (muu hulgas juhuslik või kaasnev kahju saamata jäänud tulu, ebaõnnestunud müügi, isikule vigastuse tekitamise või varakahjustuse või mis tahes muu juhusliku või kaasneva kahju eest) ei ole kohaldatav. Kõik hagid tuleb garantii rikkumise korral esitada kahe (2) aasta jooksul alates müügikuupäevast.

GRACO EI ANNA GARANTIID NING ÜTLEB OTSESELT LAHTI MIS TAHES GARANTIIST MÜÜDAVUSE JA TEATAVAKS OTSTARBEKS SOBIVUSE KOHTA LISAVARUSTUSE, SEADMETE, MATERJALIDE VÕI KOMPONENTIDE KORRAL, MIDA GRACO MÜÜB, KUID EI TOODA. Esemetele, mida Graco on müünud, kuid mida ta ei ole tootnud (nt elektrimootorid, lülitid, voolik jne), kehtib nende tootja garantii (kui see on olemas). Graco annab ostjale põhjendatud abi mis tahes nõude esitamisel kõnealuste garantiide rikkumise kohta.

Graco ei vastuta ühelgi juhul kaudse, juhusliku, spetsiaalse või kaasneva kahju eest, mis tuleneb Graco sel viisil tarnitud seadmestikust või selle juurde müüdnud mis tahes toodete või teiste kaupade varustusest, jõudlusest või kasutusviisist kas lepingu rikkumise, garantii rikkumise, Graco hooletuse tõttu või mõnel muul põhjusel.

Graco teave

Graco toodete kohta värskema teabe saamiseks külastage veebilehte www.graco.com.

Patendiinfo leiate aadressilt www.graco.com/patents.

TELLIMUSE ESITAMISEKS võtke ühendust Graco edasimüüjaga või helistage lähima edasimüüja leidmiseks numbril 1 800 690 2894.

Kogu selles dokumendis sisalduv sõnaline ja pildiline teave vastab avaldamise ajal uusimale tooteteabele. Gracol on õigus seda ükskõik mis ajal eelneva etteteatamiseta muuta.

Algupärase kasutusjuhendi tõlge. This manual contains Estonian. MM 3A3212

Graco peakontor: Minneapolis

Rahvusvahelised kontorid: Belgia, Hiina, Jaapan, Korea

GRACO INC. AND SUBSIDIARIES • P.O. BOX 1441 • MINNEAPOLIS MN 55440-1441 • USA

Autoriõigus 2015, Graco Inc. Kõik Graco tootmiskohad on registreeritud sertifikaadiga ISO 9001.

www.graco.com

Versioon P, Oktoober 2024