

# Rad, dijelovi



# Električni bezračni raspršivači GX

## 3A3289N

HR

**Samo za profesionalnu uporabu.**

**Nije odobreno za uporabu u eksplozivnom okruženju ili na opasnim lokacijama. Za prijenosno bezračno raspršivanje arhitektonskih boja i premaza.**

**Modeli: GX**

Maksimalni radni tlak 3000 psi (207 bara, 20,7 MPa)

Pogledajte stranicu 4 radi dodatnih podataka o modelu.



## Važne sigurnosne upute

Pročitajte sva upozorenja i upute u ovom priručniku, povezanim priručnicima i na uređaju zajedno s priključnim kabelom. Upoznajte se s regulatorima uređaja i naučite pravilno upotrebljavati opremu. Spremite ove upute.

Povezani priručnici

Pištoli – 311861 (FTX) 312830 (SG3)

Pumpa – 3A3172



ti27285b



Koristite se isključivo originalnim zamjenskim dijelovima tvrtke Graco.

Upotrebom zamjenskih dijelova koje ne proizvodi Graco mogli biste ostati bez jamstva.

PROVEN QUALITY. LEADING TECHNOLOGY.





# Sadržaj

<b>Modeli</b> .....	<b>4</b>
<b>Važne informacije za korisnike</b> .....	<b>5</b>
<b>Upozorenja</b> .....	<b>6</b>
<b>Upoznajte raspršivač</b> .....	<b>10</b>
Modeli sa stalkom .....	10
Modeli s kolicima .....	11
Modeli s DI stalkom .....	12
Modeli s lijevkom .....	13
<b>Postavljanje</b> .....	<b>14</b>
<b>Pokretanje</b> .....	<b>16</b>
Postupak otpuštanja tlaka .....	16
Ispirite tekućinu od skladištenja .....	18
Pumpa za punjenje .....	20
Pištolj za punjenje .....	20
<b>Kako se izvodi raspršivanje</b> .....	<b>21</b>
Montaža mlaznice raspršivača .....	21
Raspršivanje .....	21
Prilagođavanje regulatora tlaka .....	22
Mlaznica i odabir tlaka .....	22
Tehnike raspršivanja .....	23
Okidanje pištolja .....	23
Ciljanje pištoljem .....	23
Kvaliteta uzorka raspršivanja .....	23
Čišćenje začepjenja mlaznice .....	24
<b>Čišćenje</b> .....	<b>25</b>
Čišćenje iz posude .....	25
Brzo ispiranje .....	27
Ispiranje lijevka .....	29
Filtar tekućine za čišćenje InstaClean™ .....	31
Čišćenje pištolja .....	31
<b>Skladištenje</b> .....	<b>32</b>
<b>Reference</b> .....	<b>33</b>
Odabir mlaznice raspršivača .....	33
Kompatibilnost tekućine za čišćenje .....	33
Upute za statičko uzemljenje .....	34
Brzi referentni pregled .....	35
<b>Održavanje</b> .....	<b>36</b>
Bezračna crijeva .....	36
Mlaznice za raspršivanje .....	36
Popravak pumpe .....	36
<b>Rješavanje problema</b> .....	<b>39</b>
<b>Napomene</b> .....	<b>43</b>



<b>Raspršivači sa stalkom 17H211, 17H214</b> .....	<b>44</b>
Popis dijelova raspršivača sa stalkom 17H211, 17H214 .....	45
<b>Dijelovi raspršivača s kolicima 18H284, 18H285</b> .....	<b>46</b>
Popis dijelova raspršivača s kolicima 18H284, 18H285 .....	47
<b>DI raspršivači sa stalkom 24Y680, 17G183, 17H218, 17H219, 17H221, 18H203</b> ...	<b>48</b>
Popis dijelova za DI raspršivače sa stalkom 24Y680, 17G183, 17H218, 17H219, 17H221 .....	49
<b>Raspršivači s lijevkom 17F924, 17G184, 17H222, 17H223</b> .....	<b>50</b>
Popis dijelova raspršivača s lijevkom 17F924, 17G184, 17H222, 17H223 .....	51
<b>Sklop pumpe</b> .....	<b>52</b>
Popis dijelova pumpe .....	53
<b>Sheme ožičenja</b> .....	<b>54</b>
110/120 V .....	54
230V .....	55
<b>Tehnički podaci</b> .....	<b>56</b>
<b>Standardno jamstvo za proizvode marke Graco</b> .....	<b>59</b>
<b>Obavijesti tvrtke Graco</b> .....	<b>60</b>

# Modeli

	VAC	Model	Stalak	Kolica	DI stalak	Lijevak	
 110474 Certificirano na CAN/CSA C22.2 br. 68 U skladu s UL 1450	120 SAD	GX 19	17H211				
		FinishPro GX 19				17F924	
Južna Amerika i Brazil	230 Schuko®	GX 21			17H221		
Središnja Amerika i Brazil i Meksiko	110	GX 21			24Y680		
	230 Europski multi	GX 21			17H218		
		GX FF				17H222	
	230 Schuko	GX 21			17G183		
		GX FF				17G184	
	230 Južna Afrika	GX 21			18H203		
	230	GX19		18H285			
	230	GX19		18H284			
	230 Schuko Azija/ANZ	GX 21			17H219		
		GX 19	17H214				
		GX 19				17H223	

# Važne informacije za korisnike

## Hvala na kupnji!

Prije korištenja raspršivača pročitajte ovaj Priručnik za vlasnike u kojem su sadržane sve upute o ispravnom rukovanju uređajem i sigurnosna upozorenja.

Ovaj raspršivač predviđen je za vrhunsko raspršivanje građevinskih boja i premaza na bazi vode i ulja (mineralne). Ove informacije za korisnike namijenjene su kao pomoć za razumijevanje vrsta materijala koji se smiju koristiti s ovim raspršivačem.

Pročitajte podatke na ambalaži materijala i utvrdite da li se može koristiti s raspršivačem. Zatražite Sigurno-tehnički list (SDS) od dobavljača. Naljepnica na spremniku i sigurnosno-tehnički list (SDS) objašnjavaju sadržaj materijala i posebne mjere opreza povezane s njim.

Boje, premazi i materijali za čišćenje općenito pripadaju u jednu od sljedeće **3 osnovne kategorije**:



**NA BAZI VODE:** Na naljepnici na spremniku treba biti naznačeno da se materijal može čistiti sapunom i vodom. Vaš raspršivač kompatibilan je s ovom vrstom materijala. Vaš raspršivač **NIJE** kompatibilan s jakim sredstvima za čišćenje kao što je izbjeljivač s klorom.



**NA BAZI ULJA:** Na naljepnici na spremniku treba stajati da je materijal ZAPALJIV i da se može čistiti sredstvima na bazi minerala ili razrjeđivačem. Na sigurnosno-tehničkom listu mora biti naznačeno da je točka zapaljenja iznad 100° F. Vaš raspršivač kompatibilan je s ovom vrstom materijala. Materijal na bazi ulja koristite na vanjskim prostorima ili u dobro prozračivanim unutarnjim prostorima s protokom svježeg zraka. Proučite dio ovog priručnika o sigurnosnim upozorenjima.



**ZAPALJIVO:** Ova vrsta materijala sadrži zapaljiva otapala kao što su ksilen, toluen, nafta, MEK, razrjeđivač laka, aceton, denaturirani alkohol i terpentini. Na naljepnici na spremniku treba biti naznačeno da je materijal **ZAPALJIV**. Ovakav materijal **NIJE** kompatibilan i **NE SMIJE** se koristiti.

## Upozorenja

Ova upozorenja namijenjena su za podešavanje, uporabu, uzemljenje, održavanje i popravak ovog uređaja. U tekstu ovog priručnika usključnik vas upućuje na upozorenje, a znak opasnosti upućuje na neki posebni rizik. Kada se ovi simboli pojave u glavnom dijelu priručnika ili na naljepnicama s upozorenjima, pogledajte ponovno ovaj odjeljak s upozorenjima. Simboli opasnosti specifični za proizvod i upozorenja koja nisu obuhvaćena ovim odjeljkom mogu se javljati kroz cijeli priručnik gdje je to primjenjivo.

### UPOZORENJE



#### UZEMLJIVANJE

Ovaj uređaj mora biti uzemljen. U slučaju kratkog spoja, uzemljenje smanjuje opasnost od električnog udara jer postoji kabel za odvod struje. Ovaj uređaj opremljen je kablom koji ima vodič za uzemljenje s odgovarajućim utikačem za uzemljenje. Utikač treba utaknuti u utičnicu koja je prikladno ugrađena i uzemljena na odgovarajući način u skladu s lokalnim zakonima i propisima.

- Neispravna ugradnja utikača za uzemljenje može dovesti do opasnosti od strujnog udara.
- Ako je potrebno popraviti ili zamijeniti kabel ili priključak, žicu za uzemljenje nemojte povezivati ni s jednim priključkom s ravnim kontaktima.
- Vodič za uzemljenje je vodič s izolacijom čija je vanjska površina zelene boje sa žutim crtama ili bez njih.
- Ako ne razumijete u potpunosti upute za uzemljenje ili ako niste sigurni je li proizvod propisno uzemljen, savjetujte se s kvalificiranim električarom ili servisierom.
- Nemojte mijenjati isporučeni utikač; ako ne odgovara utičnici, neka kvalificirani električar ugradi odgovarajuću utičnicu.
- Ovaj proizvod namijenjen je korištenju u strujnom krugu od 120 ili 230 V nominalne snage, a ima utikač za uzemljenje sličan utikačima u nastavku.

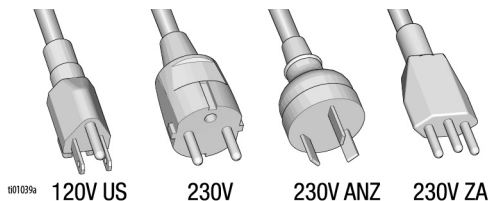

- Proizvod priključujte samo u utičnicu čija konfiguracija odgovara utikaču.
- Uz ovaj proizvod nemojte koristiti adapter.

#### Produžni kabele:

- Koristite samo onaj trožilni produžni kabel koji ima utikač i utičnicu s kontaktom za uzemljenje u koju se može utaknuti utikač proizvoda.
- Produžni kabel ne smije biti oštećen. Ako je potrebna upotreba produžnog kabela, koristite onaj od najmanje 12 AWG (2,5 mm<sup>2</sup>) koji može podnijeti struju kakva je potrebna za rad uređaja.
- Kabel čija je veličina manja od potrebne može dovesti do pada napona te gubitka snage i pregrijavanja.

Veličina vodiča		Duljina
AWG (American Wire Gauge)	Metričke	Maksimalno
16	1,5 mm <sup>2</sup>	25 ft - 8 m
12	2,5 mm <sup>2</sup>	50 ft - 15 m

**UPOZORENJE****OPASNOST OD POŽARA I EKSPLOZIJE**

Zapaljive pare poput para od razrjeđivača i boja u području rada mogu se zapaliti ili eksplodirati. Za sprječavanje izbijanja vatre i eksplozije:

- Zapaljive materijale nemojte prskati blizu otvorenog plamena ili drugih izvora koju mogu uzrokovati zapaljenje poput cigareta, motora i električne opreme.
- Boja ili otapalo prilikom prolaska kroz opremu mogu uzrokovati statički elektricitet. Statički elektricitet stvara opasnost od eksplozije u prisutnosti isparavanja boja ili otapala. Svi dijelovi sustava za raspršivanje, uključujući crpku, sklop crijeva, pištolj i predmete u i oko područja raspršivanja moraju biti propisno uzemljeni za zaštitu od statičkog pražnjenja i iskrenja. Koristite Gracova vodljiva ili uzemljena visokotlačna bezračna crijeva za raspršivanje boje.
- Provjerite jesu li svi spremnici i sustavi za prikupljanje uzemljeni kako bi se spriječio statički izboj. Ne koristite obloge za vedra ako nisu antistatičke ili vodljive.
- Utaknite uređaj u uzemljenu utičnicu i koristite produžne kabele s uzemljenjem. Nemojte koristiti adapter 3-u-2.
- Nemojte koristiti boju ili otapalo koje sadrži halogenirane ugljikovodike.
- Ne raspršujte zapaljive tekućine u zatvorenom prostoru.
- Područje raspršivanja mora biti dobro prozračeno. Kroz prostor uvijek mora cirkulirati dovoljna količina svježeg zraka.
- Raspršivač proizvodi iskre. Sklop crpke čuvajte u dobro provjetranom području najmanje 20 stopa (6,1 m) od područja prskanja za vrijeme prskanja, ispiranja, čišćenja ili servisiranja. Nemojte prskati po sklopu crpke.
- Nemojte niti pušiti u blizini raspršivanja niti raspršivati u blizini iskrenja ili otvorenog plamena.
- U području raspršivanja nemojte koristiti sklopke za svjetlo, motore ili slične proizvode koji izazivaju iskrenje.
- Područje raspršivanja održavajte čistim i nemojte u njemu ostavljati boju ili spremnike s otapalima, krpe i druge zapaljive materijale.
- Proučite sadržaj boja i otapala koje raspršujete. Pročitajte sve sigurnosno-tehničke obrasce (SDS) i naljepnice na spremnicima boja i otapala. Slijedite sigurnosne upute proizvođača boja i otapala.
- Oprema za gašenje požara mora se nalaziti na području raspršivanja i mora biti ispravna.

## UPOZORENJE

### OPASNOST OD UBRIZGAVANJA POD KOŽU



Raspršivač pod visokim tlakom može ubrizgati toksine u tijelo te prouzročiti ozbiljne tjelesne ozljede. U slučaju da dođe do ubrizgavanja **potražite hitnu pomoć kirurga**.



- Pištolj za raspršivanje nemojte usmjeravati prema osobama ili životinjama niti ih prskati.
- Ruke i ostale dijelove tijela držite podalje od izlaznog otvora. Primjerice, ne pokušavajte zaustaviti curenje dijelom tijela.



- Uvijek koristite štitnik mlaznice. Ne raspršujte bez postavljenog štitnika mlaznice.
- Koristite vrhove mlaznica marke Graco.



- Budite oprezni tijekom čišćenja i promjena vrha mlaznice. Ako se vrh mlaznice začepi tijekom prskanja, izvedite **postupak za otpuštanje tlaka** kako biste isključili uređaj i otpustili tlak prije odvajanja vrha mlaznice koju ćete čistiti.



- Oprema ostaje pod tlakom i nakon isključivanja napajanja. Ne ostavljajte opremu pod naponom ili pod tlakom bez nadzora. Pratite **Postupak otpuštanja tlaka** kada je oprema bez nadzora ili se ne koristi, za vrijeme servisiranja, čišćenja ili uklanjanja dijelova.

- Provjerite da na crijevima i dijelovima uređaja nema znakova oštećenja. Zamijenite sva oštećena crijeva ili dijelove.

- Sustav može proizvesti pritisak jačine 3000 psi. Koristite zamjenske dijelove ili dodatnu opremu tvrtke Graco koja ima najmanje 3000 psi.

- Ako ne raspršujete, uvijek aktivirajte blokadu otponca. Provjerite funkcionira li blokada okidača ispravno.

- Prije korištenja uređaja provjerite jesu li svi spojevi čvrsti.

- Upoznajte se s postupcima brzog zaustavljanja uređaja i ispuštanja tlaka. U potpunosti se upoznajte s kontrolama uređaja.

### OPASNOST OD POGREŠNE UPORABE UREĐAJA



Pogrešna uporaba može uzrokovati smrt ili ozbiljne povrede.



- Pri nanošenju boje obvezno nosite odgovarajuće rukavice, zaštitu za oči te plinsku ili običnu masku.

- Uređaj ne upotrebljavajte i njime ne raspršujte u blizini djece. Djecu uvijek držite podalje od uređaja.

- Ne posežite za nečim te nemojte stajati na nestabilnoj podlozi. Uvijek održavajte učinkovito uporište i ravnotežu.

- Budite oprezni i gledajte u ono što radite.

- Ne koristite se uređajem kad ste umorni ili pod utjecajem droga ili alkohola.

- Nemojte previše zatezati ili savijati crijevo.

- Crijevo nemojte izlagati temperaturama ili tlaku višem od onog koji je propisala tvrtka Graco.

- Crijevo nemojte koristiti za povlačenje ili podizanje opreme.

- Ne prskajte crijevom kraćim od 25 stopa.

- Opremu nemojte mijenjati ili modificirati. Izmjene ili modifikacije mogu poništiti odobrenja agencije i stvoriti sigurnosnu opasnost.

- Provjerite je li sva oprema ocijenjena i odobrena za rad u okolišu u kojemu ju koristite.

**UPOZORENJE**

 	<p><b>OPASNOST OD STRUJNOG UDARA</b></p> <p>Ova oprema mora biti uzemljena. Nepropisno uzemljenje, podešavanje ili uporaba sustava može prouzročiti strujni udar.</p> <ul style="list-style-type: none"> <li>• Prije servisiranja opreme isključite uređaj i odspojite vod električnog napajanja.</li> <li>• Spajajte samo u uzemljene električne utičnice.</li> <li>• Koristite samo trožilne produžne kabele.</li> <li>• Pazite da kontakti za uzemljenje na strujnim i produžnim kabelima nisu oštećeni.</li> <li>• Ne izlažite kiši. Čuvajte u zatvorenom prostoru.</li> <li>• Oštećeni kabel za napajanje zamijenite samo u ovlaštenom servisnom centru.</li> </ul>
	<p><b>OPASNOST OD ALUMINIJSKIH DIJELOVA POD TLAKOM</b></p> <p>Uporaba tekućina koje su nekompatibilne s aluminijem u opremi pod tlakom može uzrokovati ozbiljne kemijske reakcije i lom opreme. Nepoštivanje ovog upozorenja može rezultirati smrću, ozbiljnim ozljedama ili oštećenjem imovine.</p> <ul style="list-style-type: none"> <li>• Ne upotrebljavajte 1,1,1-trikloroetan, metilen klorid, druga halogenirana ugljikovodična otapala ili tekućine koje sadrže takva otapala.</li> <li>• Nemojte se koristiti izbjeljivačima na bazi klora.</li> <li>• Mnoge druge tekućine mogu sadržavati kemikalije koje mogu reagirati s aluminijem. Kompatibilnost provjerite sa svojim dobavljačem materijala.</li> </ul>
 	<p><b>OPASNOST OD POKRETNIH DIJELOVA</b></p> <p>Pokretni dijelovi mogu uštipnuti, porezati ili otkinuti prste i druge dijelove tijela.</p> <ul style="list-style-type: none"> <li>• Držite se podalje od dijelova u pokretu.</li> <li>• Ne koristite se uređajem ako su s njega uklonjeni štitnici ili zaštitni poklopci.</li> <li>• Uređaj pod tlakom može se pokrenuti bez upozorenja. Prije provjere, pomicanja ili servisiranja uređaja slijedite <b>postupak za otpuštanje tlaka</b> i isključite sve izvore napajanja.</li> </ul>
	<p><b>OPASNOST OD OTROVNIH TEKUĆINA ILI PARA</b></p> <p>Otrovne tekućine ili pare mogu prouzročiti opasne ozljede ili smrt ako zapljusnu oči ili kožu, ako ih se udahne ili proguta.</p> <ul style="list-style-type: none"> <li>• Pročitajte upute MSDS kako biste saznali posebne opasnosti koje prijete od tekućina koje rabite.</li> <li>• Opasne tekućine skladištite u posudama odobrenima za tu namjenu i odlažite ih u skladu s važećim uputama.</li> </ul>
	<p><b>OPREMA ZA OSOBNU ZAŠTITU</b></p> <p>Nosite prikladnu zaštitnu opremu kada se nalazite u radnom području kako biste spriječili ozbiljne ozljede uključujući ozljede oka, gubitak sluha, udisanje otrovnih para i opeklina. Ova zaštitna oprema uključuje, ali nije ograničena na:</p> <ul style="list-style-type: none"> <li>• Zaštitna naočale i zaštitu za uši.</li> <li>• Respiratore, zaštitnu odjeću i rukavice koje preporučuje proizvođač tekućine i otapala.</li> </ul>

## Upoznajte raspršivač

### Modeli sa stalkom

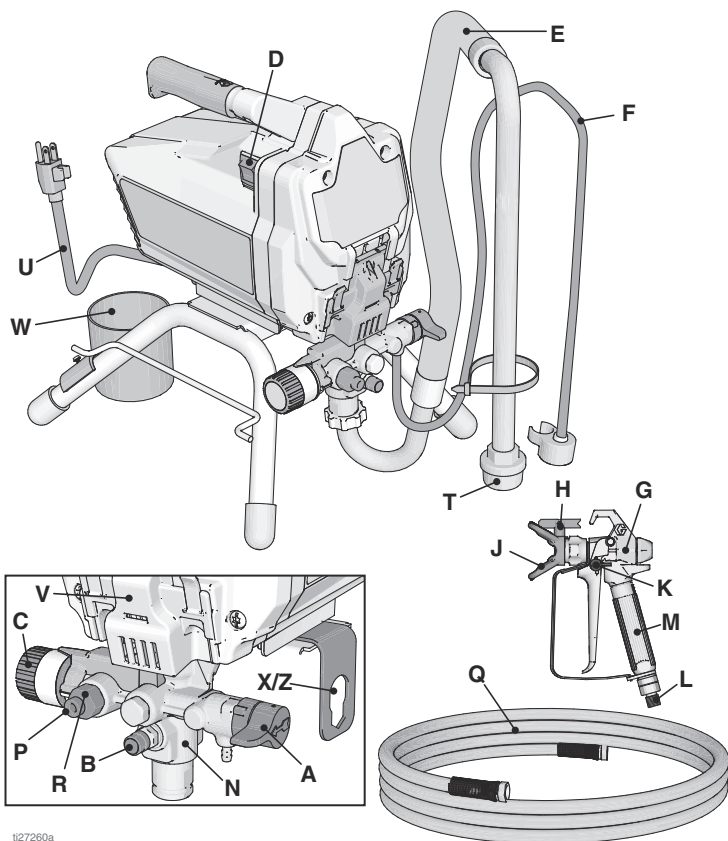

t27260a

A	Ventil za punjenje/raspršivanje
B	Gumb PushPrime™
C	Dugme za kontrolu pritiska
D	Sklopka za uključenje (ON)/isključenje (OFF)
E	Usisna cijev
F	Cijev za pražnjenje (s difuzorom)
G	Bezračni pištolj za raspršivanje
H	Okretna mlaznica za raspršivanje
J	Stitnik mlaznice
K	Blokada otponca pištolja
L	Priključak pištolja za dovod tekućine
M	Filtar za pištolja tekućinu (unutar drške)
N	Pumpa ProXChange™ (iza vratašca za brzi pristup)

P	Izlazni priključak pištolja za tekućinu (priključak bezračnog crijeva)
Q	Bezračno crijevo
R	Filtar za tekućinu InstaClean™ (unutar izlaza za tekućinu)
T	Sito na ulazu
U	Kabel za električno napajanje
V	Vrata za brzi pristup
W	Čašica cijevi za usis/ispuštanje
X/Z	Alat za demontažu pumpe i ulaznog ventila
	Model/serijska oznaka (nije prikazano, nalazi se na dnu uređaja).
Pogledajte <b>Brzi referentni pregled</b> , stranica 35 za više informacija.	



Modeli s kolicima

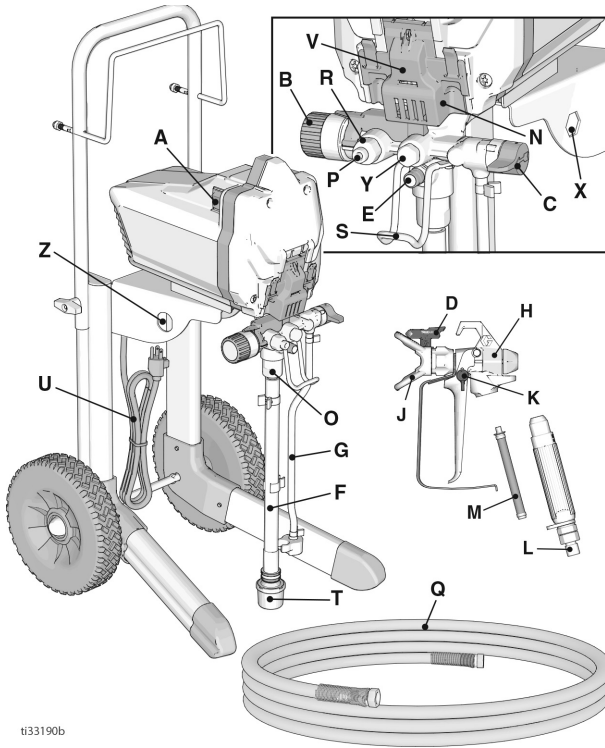

ti33190b

A	Napajanje - sklopka za uključivanje/isključivanje (ON/OFF)
B	Gumb za regulaciju tlaka
C	Ventil za punjenje/raspršivanje
D	Mlaznica za raspršivanje
E	Gumb PushPrime
F	Usisna cijev
G	Cijev za pražnjenje (s difuzorom)
H	Bezračni pištolj za raspršivanje
J	Štitnik mlaznice raspršivača
K	Blokada otponca pištolja
L	Priključak pištolja
M	Filtar pištolja (unutar drške)
N	Pumpa ProXChange™ (iza vratašca za brzi pristup)
O	Ulazni ventil

P	Priključak za bezračno crijevo
Q	Bezračno crijevo
R	Filtar InstaClean (unutar izlaza za tekućinu)
S	Ovjes za posudu
T	Ulazno sito
U	Kabel za električno napajanje
V	Vrata za brzi pristup
X	Alat za demontažu pumpe
Y	Izlazni ventil
Z	Alat za demontažu ulaznog ventila
	Model/serijska oznaka (nije prikazano, nalazi se na dnu uređaja).
Pogledajte <b>Brzi referentni pregled</b> , stranica 35 za više informacija.	

# Upoznajte raspršivač

## Modeli s DI stalkom

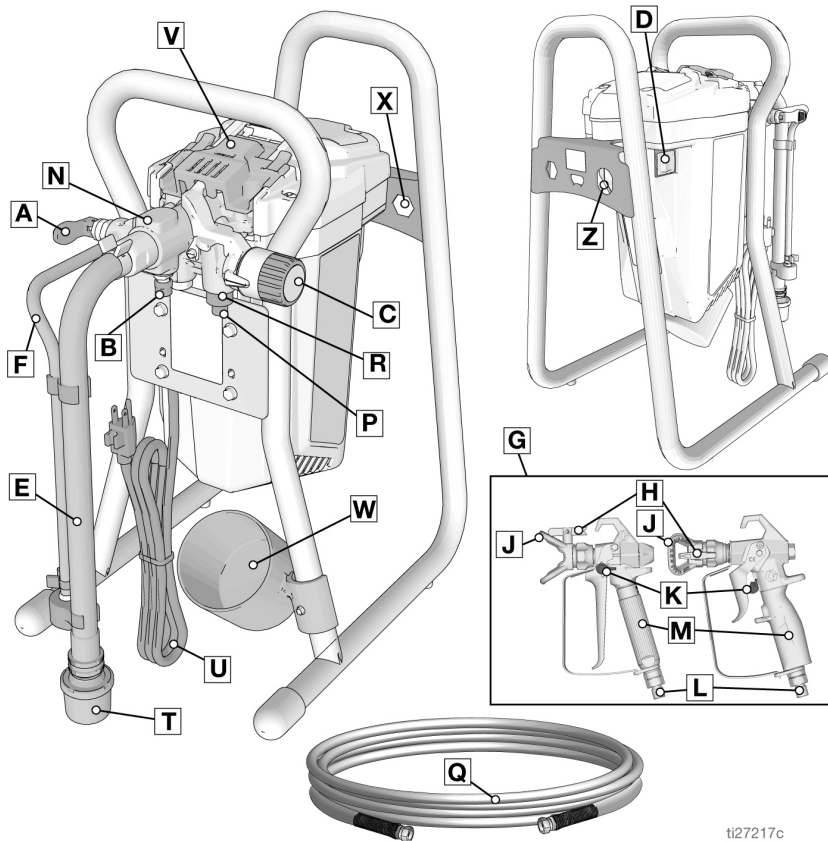

ti27217c

A	Ventil za punjenje/raspršivanje
B	Gumb PushPrime
C	Dugme za kontrolu pritiska
D	Sklopka za uključenje (ON)/isključenje (OFF)
E	Usisna cijev
F	Cijev za pražnjenje (s difuzorom)
G	Bezračni pištolj za raspršivanje
H	Okretna mlaznica za raspršivanje
J	Štitnik mlaznice
K	Blokada otponca pištolja
L	Priključak pištolja za dovod tekućine
M	Filtar za pištolja tekućinu (unutar drške)
N	Pumpa ProXChange™ (iza vratašca za brzi pristup)

P	Izlazni priključak pištolja za tekućinu (priključak bezračnog crijeva)
Q	Bezračno crijevo
R	Filtar za tekućinu InstaClean™ (unutar izlaza za tekućinu)
T	Sito na ulazu
U	Kabel za električno napajanje
V	Vrata za brzi pristup s poklopcem
W	Čašica cijevi za usis/ispuštanje
X	Alat za demontažu pumpe
Z	Alat za demontažu ulaznog ventila
	Model/serijska oznaka (nije prikazano, nalazi se na dnu uređaja).
Pogledajte <b>Brzi referentni pregled</b> , stranica 35 za više informacija.	

## Modeli s lijevkom

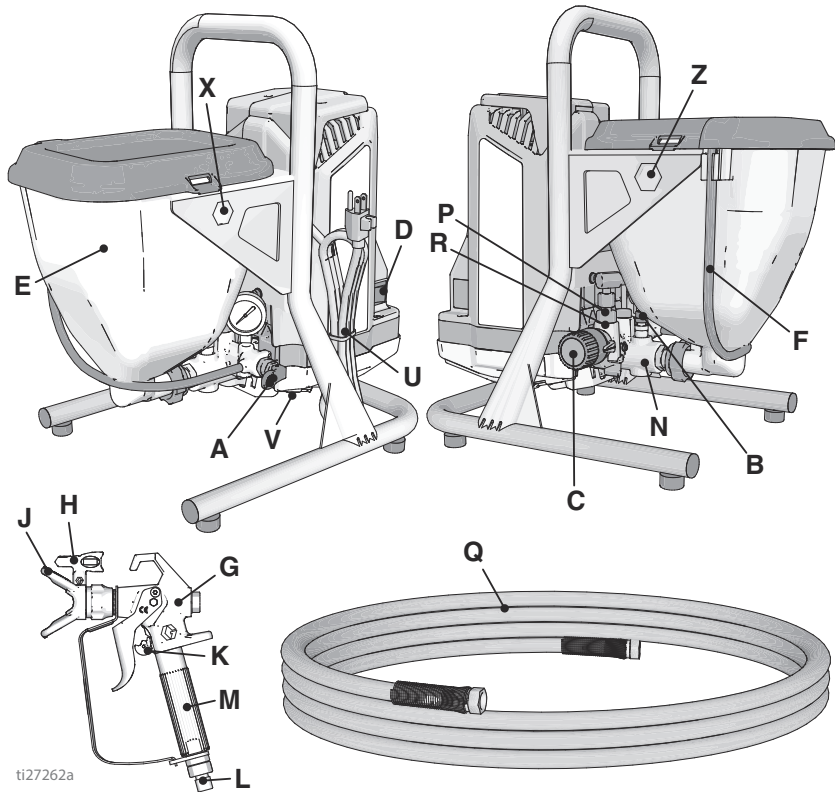

ti27262a

A	Ventil za punjenje/raspršivanje
B	Gumb PushPrime
C	Dugme za kontrolu pritiska
D	Sklopka za uključenje (ON)/isključenje (OFF)
E	Posuda premaza
F	Cijev za pražnjenje (s difuzorom)
G	Pištolj bezračnog raspršivača FTX
H	Okretna mlaznica za raspršivanje, za fino bojenje
J	Štitnik mlaznice
K	Blokada otonca pištolja
L	Priključak pištolja za dovod tekućine
M	Filter za pištolja tekućinu (unutar drške)
N	Pumpa ProXChange™ (iza vratašca za brzi pristup)

P	Izlazni priključak pištolja za tekućinu (priključak bezračnog crijeva)
Q	Bezračno crijevo
R	Filter za tekućinu InstaClean™ (unutar izlaza za tekućinu)
T	Ulazno sito, unutrašnjost lijevka nije prikazana
U	Kabel za električno napajanje
V	Vrata za brzi pristup
X	Alat za demontažu pumpe
Z	Alat za demontažu ulaznog ventila
	Model/serijska oznaka (nije prikazano, nalazi se na dnu uređaja).
Pogledajte <b>Brzi referentni pregled</b> , stranica 35 za više informacija.	

## Postavljanje

Prilikom prvog raspakiranja raspršivača ili nakon dugotrajnog skladištenja, provedite sljedeći postupak.

1. Priključite Graco bezračno crijevo na izlaz za tekućinu. Ključem ga čvrsto stegnite.

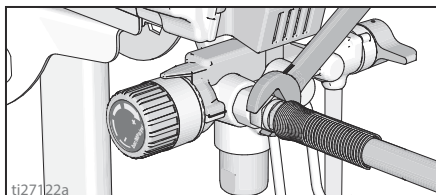

2. Drugi kraj cijevi priključite na pištolj.

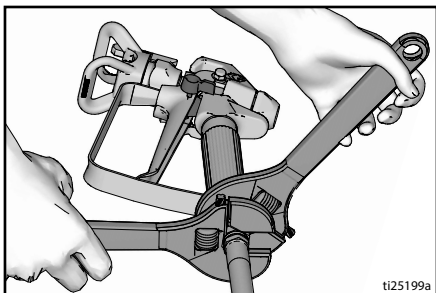

3. Čvrsto stezanje obavite ključevima. Ako je crijevo već priključeno, provjerite jesu li priključci nepropusni.
4. Aktivirajte blokadu otkopca.

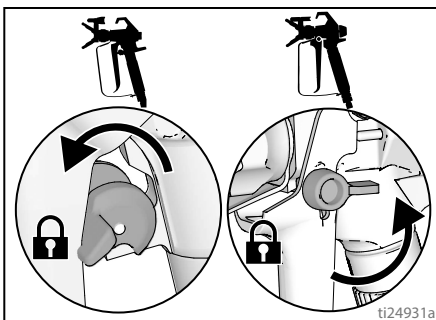

5. Uklonite štitnik mlaznice. Ne otpuštajte brtvu.

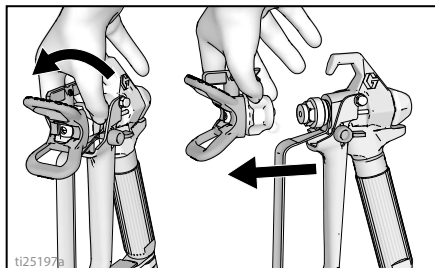

6. Gumb za regulaciju tlaka okrenite do kraja ulijevo (suprotno od smjera kazaljke sata) na minimalni tlak.

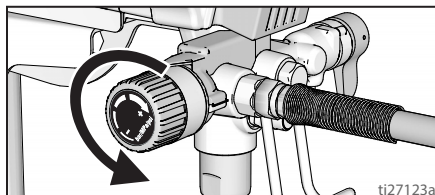

7. Pri prvom raspakiranju raspršivača uklonite materijal od ambalaže iz ulaznog sita. Nakon dugotrajnog skladištenja provjerite da na ulaznom situ nema začepjenosti ili otpada.

## Procijedite boju

Već otvorena boja može sadržavati osušenu boju ili drugi otpad. Da ne bi došlo do problema prilikom punjenja i začepljivanja sita, preporučuje se da boju prije upotrebe procijedite. Cjedila za boju dostupna su ne mjestima gdje se prodaju boje. Razvucite cjedilo preko čistog vjedra i ulijevajte boju kroz cjedilo kako biste izdvojili osušenu boju i otpad prije raspršivanja.



## Pokretanje

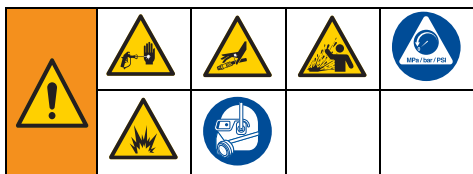

## Postupak otpuštanja tlaka



Kada vidite ovaj simbol, izvedite postupak za otpuštanje tlaka.

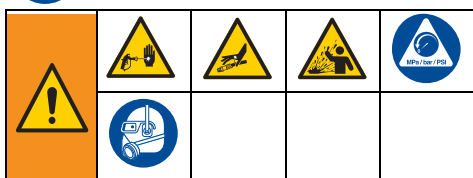

Ova oprema ostaje pod tlakom dok se tlak ručno ne otpusti. Kako bi spriječili teške ozljede od tekućine pod tlakom, poput infekcije kože, prskanja tekućinom i pokretnih dijelova, slijedite **postupak za ispuštanje tlaka** svaki puta kada se raspršivač zaustavi i prije čišćenja ili provjere te prije servisiranja opreme.

1. Sklopku za uključivanje/isključivanje okrenite u položaj **OFF** (ISKLUČENO).

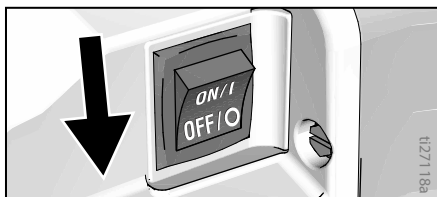

2. Aktivirajte blokadu okidača. Uvijek aktivirajte blokadu otkopca kada je rad raspršivača zaustavljen kako ne bi došlo do nehotičnog aktiviranja pištolja.

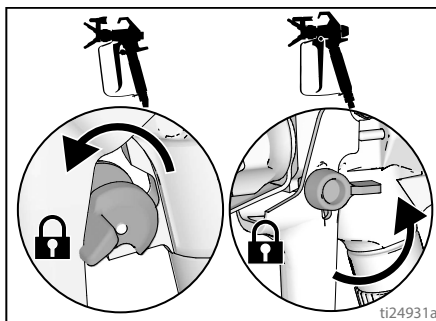

3. Sklopku za regulaciju tlaka okrenite na najnižu postavku.

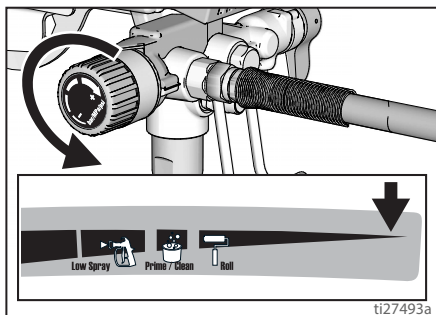

4. Stavite cijev za ispuštanje i vjedro i ventil za punjenje/raspršivanje postavite u položaj PRIME (punjenje) kako biste isпустили tlak.
5. Čvrsto držite pištolj i usmjerite ga u vjedro. Deaktivirajte blokadu otkopca i aktivirajte pištolj kako biste otpustili tlak.

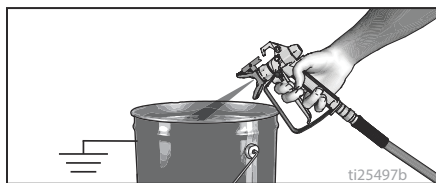

6. Aktivirajte blokadu okidača.

7. Ako sumnjate da su mlaznica raspršivača ili crijevo začepljeni ili da se tlak nije u potpunosti ispustio:
- VRLO POLAGANO otpuštajte maticu za pričvršćenje štitnika ili spojnicu završetka crijeva kako biste tlak smanjili postupno.
  - U potpunosti otpustite maticu ili spojnicu.
  - Očistite začepljenje u crijevu ili mlaznici.

## Ventil za punjenje/raspršivanje

Postoje dvije vrste ventila za punjenje/raspršivanje koji se koriste u ovoj grupi Graco raspršivača.

Prva vrsta ventila za punjenje/raspršivanje koristi gumb koji se može okretati između položaja PRIME (PUNJENJE) i SPRAY (RASPRŠIVANJE).

### PRIME GX 19

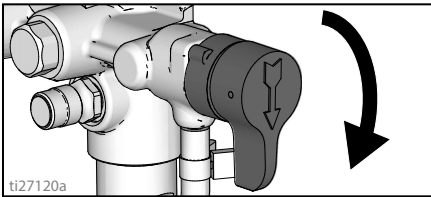

### RASPRŠIVANJE GX 19

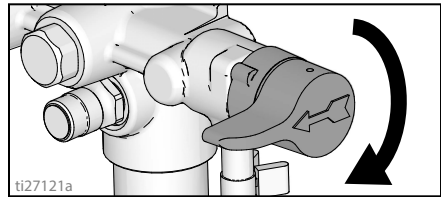

Druga vrsta ventila za punjenje/raspršivanje koristi ručicu koja se može okretati između položaja PRIME (PUNJENJE) i SPRAY (RASPRŠIVANJE).

### PUNJENJE FinishPro GX 19, GX 21

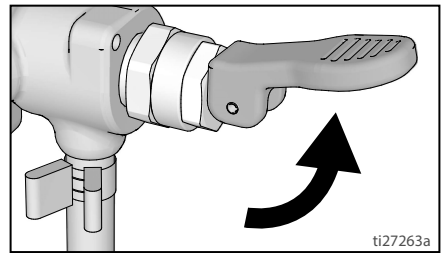

### RASPRŠIVANJE FinishPro GX 19, GX 21

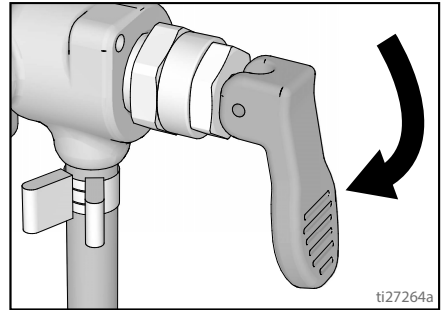

## Ispirite tekućinu od skladištenja

Ovaj raspršivač isporučuje se iz tvornice s malom količinom testnog materijala u sustavu. **Prije prve uporabe važno je isprati ovaj materijal iz raspršivača.** Pogledajte **Kompatibilnost tekućine za čišćenje**, stranica 33 i **Upute za statičko uzemljenje**, stranica 34 radi dodatnih informacija.

1. Provedite **Postupak otpuštanja tlaka**, stranica 16.
2. Uvjerite se da je sklopka za uključivanje/isključivanje u položaju **OFF** (Isključeno).

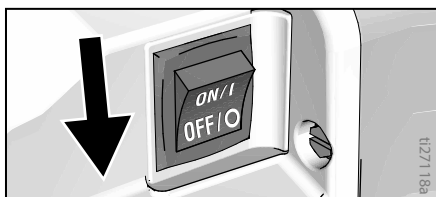

## Modeli sa stalkom

- a. Odvojite cijev za pražnjenje (manja) od usisne cijevi (veća).

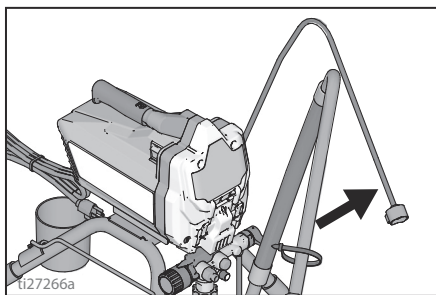

- b. Postavite cijev za ispuštanje u posudu za otpad.

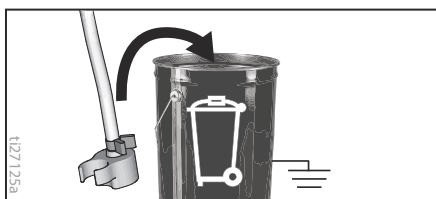

- c. Cijev za usisavanje umetnite u metalnu posudu djelomično napunjenu tekućinom za ispiranje.

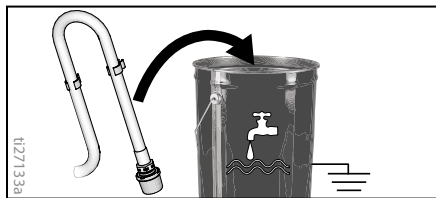

## Modeli s lijevkom

- a. Dignite i odvojite cijev za pražnjenje s posudom od lijevka.

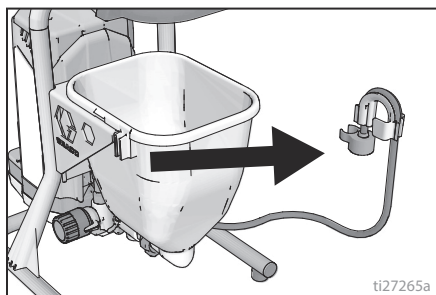

- b. Dok se držač cijevi za pražnjenje nalazi paralelno s gornjim dijelom držača posude za otpad, uvrnite držač preko ruba posude. Cijev za pražnjenje ne smije sada biti unutar posude za otpad.

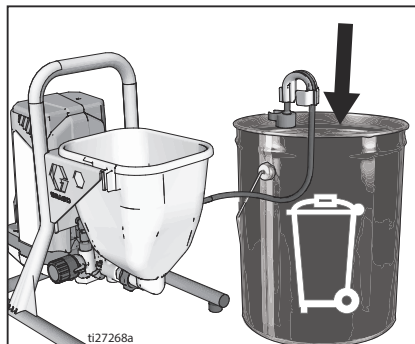

- c. Ulijte približno četiri kvarta (dvije litre) vode ili tekućine za ispiranje u lijevak.



3. Ventil za punjenje/raspršivanje postavite u položaj PRIME (punjenje).

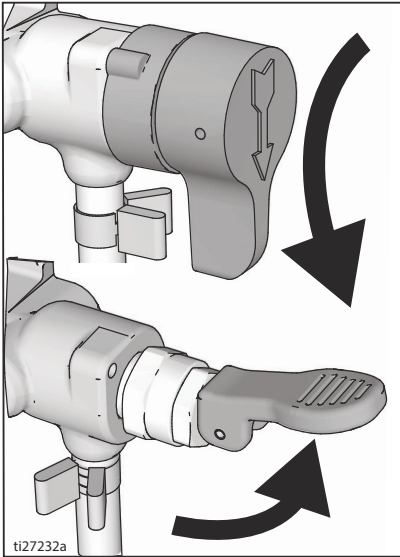

4. Uključite električnu žicu u ispravno uzemljenu električnu utičnicu.  
5. Dvapat pritisnite gumb za punjenje kako bi se oslobodila ulazna kuglica.

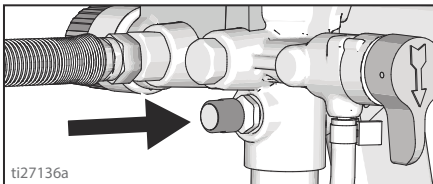

6. Poravnajte indikator za podešavanje s postavkom za punjenje/čišćenje na gumbu za regulaciju tlaka.

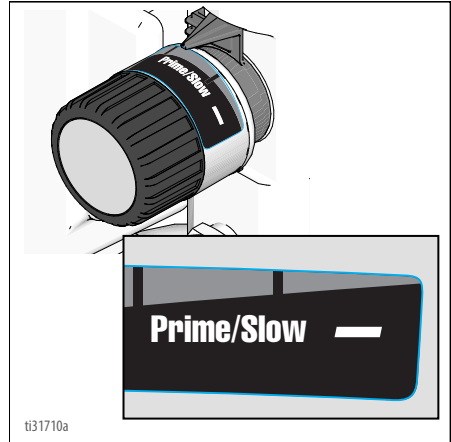

7. Okrenite prekidač za uključivanje/isključivanje u položaj ON (Uključeno).

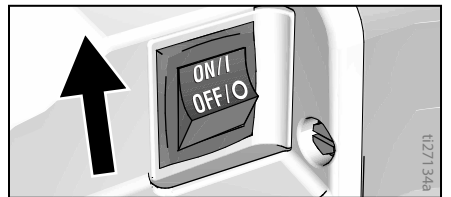

8. Kada raspršivač započne s pumpanjem, iz sustava će početi izlaziti tekućina za ispiranje i zračni mjehurići. Pustite da tekućina istječe iz cijevi za pražnjenje u posudu s otpadnom tekućinom u trajanju od 30 do 60 sekundi. Na modelima s lijevkom omogućite da tekućina istječe iz cijevi za pražnjenje sve dok lijevak ne bude u potpunosti prazan.  
9. Okrenite sklopku za uključivanje/isključivanje u položaj OFF (Isključeno).



Raspršivač pod visokim tlakom može ubrizgati toksine u tijelo te prouzročiti ozbiljne tjelesne ozljede. Curenje nemojte zaustavljati rukom ili krpom.

# Pokretanje

10. Provjerite ima li curenja. Ako dođe do curenja, pokrenite **Postupak otpuštanja tlaka**, stranica 16, zatim stegnite sve priključke i ponovite **Pokretanje**. Ako nema curenja, prijedite na sljedeći korak.

## Pumpa za punjenje

1. Premjestite usisnu cijev u posudu s bojom i uronite usisnu cijev u boju. Na modelima s lijevkom i dodajte boju u lijevak.
2. Okrenite prekidač za uključivanje/isključivanje u položaj **ON** (Uključeno).
3. Pričekajte i vidite da li boja izlazi iz cijevi za pražnjenje.
4. Okrenite sklopku za uključivanje/isključivanje u položaj **OFF** (Isključeno).

**NAPOMENA:** Neke se tekućine brže pune ako je sklopka za uključivanje/isključivanje trenutno isključena tako da se crpka može usporiti i zaustaviti. Ako je potrebno, nekoliko puta uključite i isključite sklopku za uključivanje/isključivanje.

2. Aktivirajte pištolj u posudu s otpadnom tekućinom sve dok iz pištolja ne počne izlaziti boja.
3. Otpustite otklonac. Aktivirajte blokadu otklonca.
4. Premjestite cijev za pražnjenje u posudu s bojom i prikvačite ju uz usisnu cijev. Na modelima s lijevkom, prikvačite cijev za pražnjenje na lijevak.

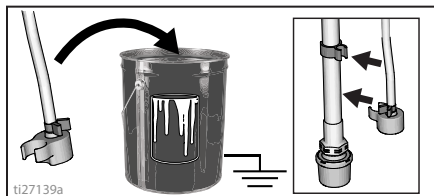

**NAPOMENA:** Kada se motor zaustavi, raspršivač će biti spreman za bojenje. Ako motor nastavi s radom i raspršivač nije propisno napunjen, ponovite postupke za **Pumpa za punjenje** i **Pištolj za punjenje**.

## Pištolj za punjenje

1. Držite pištolj uz posudu s otpadnom tekućinom. Usmjerite pištolj u posudu s otpadnom tekućinom.
  - a. Otpustite blokadu otklonca.
  - b. Povucite i zadržite otklonac pištolja.
  - c. Ventil za punjenje/raspršivanje okrenite u položaj **SPRAY** (raspršivanje).
  - d. Okrenite prekidač za uključivanje/isključivanje u položaj **ON** (Uključeno).

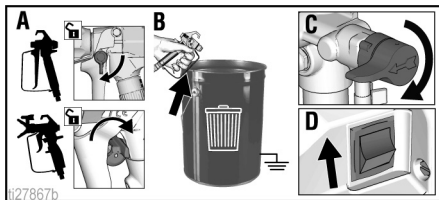

# Kako se izvodi raspršivanje

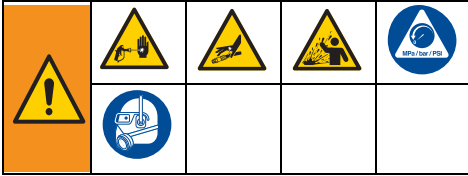

## Montaža mlaznice raspršivača

Kako ne bi došlo do curenja na mlaznici za raspršivanje, provjerite jesu li mlaznica i štitnik mlaznice propisno montirani.

1. Provedite **Postupak otpuštanja tlaka**, stranica 16.
2. Aktivirajte blokadu otponca.
3. Provjerite jesu li mlaznica za raspršivanje i štitnik mlaznice montirani prikazanim redom.

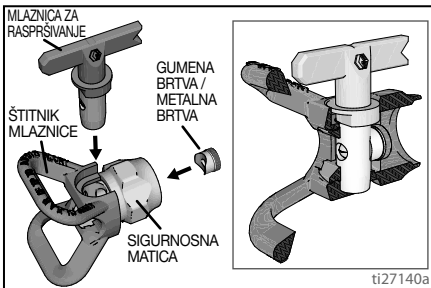

ti27140a

- a. Mlaznicom za raspršivanje centrirajte brtvu i brtveni prsten u štitniku mlaznice.

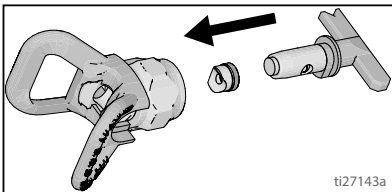

ti27143a

- b. Mlaznica za raspršivanje mora se gurnuti do kraja u štitnik mlaznice. Okrenite mlaznicu za raspršivanje tako da je gurnete dolje.

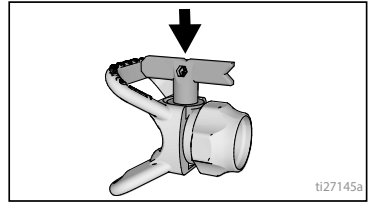

ti27145a

- c. Ručicu u obliku strelice na mlaznici okrenite naprijed u položaj za raspršivanje.
4. Zavrnite mlaznicu za raspršivanje na pištolj i stegnite.

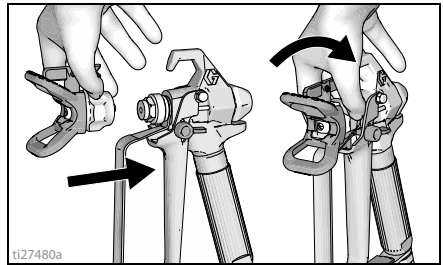

ti27480a

## Raspršivanje

Kada se upotrebljava okretna niskotlačna mlaznica za fino raspršivanje boje RAC X™ FF LP, tlak raspršivanja može se smanjiti. Raspršivanje pri nižem tlaku smanjuje prekomjerno raspršivanje te smanjuje trošenje mlaznice. Prilagodite tlak raspršivača radi smanjenja prekomjernog raspršivanja.

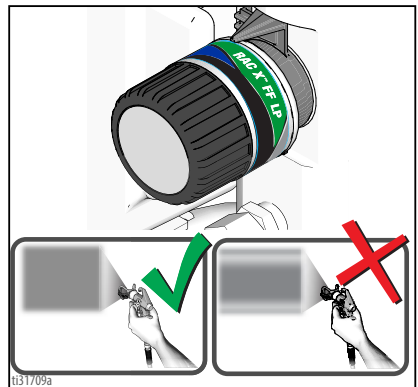

ti31709a

Atomizirano, jednoliko distribuirani uzorak ventilatora

Tragovi

# Kako se izvodi raspršivanje

## Prilagođavanje regulatora tlaka

Gumb za regulaciju tlaka omogućuje kontinuirano podešavanje tlaka. Za smanjenje pretjeranog raspršivanja, uvijek započnite raspršivanje s najnižim tlakom i povećavajte ga do minimalne postavke kod koje se postiže prihvatljivi uzorak raspršivanja.

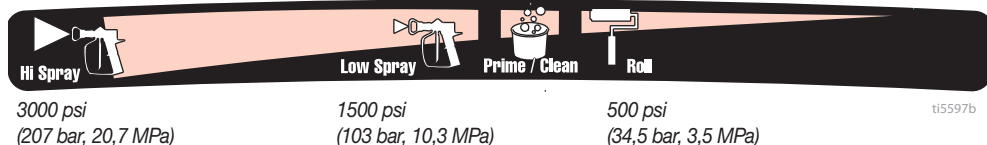

Ako želite odabrati funkciju, poravnajte simbol na gumbu za regulaciju tlaka s indikatorom podešenosti na raspršivaču.

## Mlaznica i odabir tlaka

Preporučeni tlak za odabrani materijal pronaći ćete u tablici. Držite se preporuka proizvođača na kantici s bojom (materijalom).

Maksimalne veličine mlaznice za raspršivanje koje podržava raspršivač:

- GXFF, GX19, FinishPro GX19: 0,019 in. (0,48 mm)
- GX21: 0,021 in. (0,53 mm)

	Premazi				
	Bajcovi	Emajli	Temeljne boje	Unutarnje boje	Vanjske boje
Postavke tlaka za raspršivanje	Slabo raspršivanje	Slabo raspršivanje	Jako raspršivanje	Jako raspršivanje	Jako raspršivanje
Veličina rupe na mlaznici					
0,011 in. (0,28 mm)	✓				
0,013 in. (0,33 mm)	✓	✓	✓	✓	
0,015 in. (0,38 mm)		✓	✓	✓	✓
0,017 in. (0,43 mm)			✓	✓	✓
0,019 in. (0,48 mm)					✓
0,021 in. (0,53 mm)					✓

## Mlaznice za fine površine

Mlaznice za fine površine imaju dodatni otvor koji osigurava finiju atomizaciju materijala.

Veličina	Premazi				
	Poliuretan	Lak	Temeljni premazi za drvo	Emajli	Lateks
Postavke tlaka za raspršivanje	Slabo raspršivanje	Slabo raspršivanje	Slabo raspršivanje	Jako raspršivanje	Jako raspršivanje
0,008 in. (0,20 mm)	✓	✓	✓		
0,010 in. (0,25 mm)	✓	✓	✓		
0,012 in. (0,31 mm)				✓	
0,014 in. (0,36 mm)					✓
0,016 in. (0,41 mm)					✓

## Tehnike raspršivanja

Na komadiću starog kartona vježbajte ove osnovne tehnike raspršivanja prije nego što započnete bojati površinu.

- Držite pištolj na udaljenosti od 30 cm (12 inča) od površine i ciljajte izravno na površinu. Naginjanje pištolja, kako bi se usmjerio kut raspršivanja, uzrokuje neravnomjeran završni premaz.

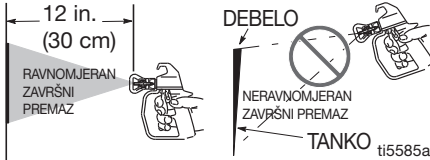

- Savinute zapešće kako bi pištolj bio usmjeren prema naprijed. Mahanje pištoljem, kako bi se usmjerio kut raspršivanja, uzrokuje neravnomjeran završni premaz.

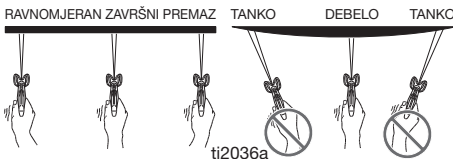

## Okidanje pištolja

Povucite otklonac nakon početnog pomaka. Otpustite otklonac prije kraja pomaka. Pištolj mora biti u pokretu dok se otklonac povlači i otpušta.

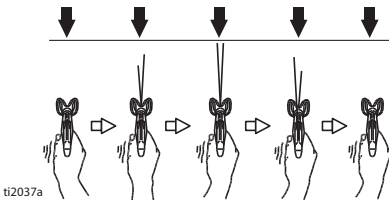

## Ciljanje pištoljem

Usmjerite sredinu pištolja raspršivača na donji rub prethodnog pomaka, preklapajući svaki pomak za pola.

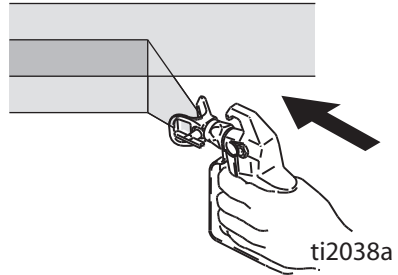

## Kvaliteta uzorka raspršivanja

Uzorak dobrog raspršivanja ravnomjerno se raspodjeljuje kada dodirne površinu.

- Raspršivanje mora biti atomizirano (ravnomjerno raspodijeljeno, bez razmaka na rubovima).

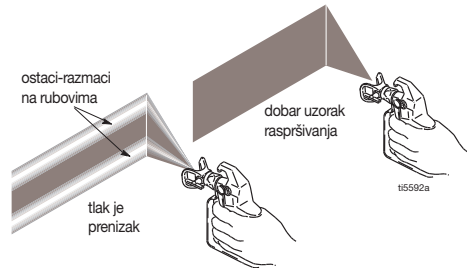

Ako tragovi ostanu i pri raspršivanju s najvišim tlakom:

- Mlaznica raspršivača je možda istrošena. Pogledajte **Odabir mlaznice raspršivača**, stranica 33.
- Možda je potrebna manja mlaznica za raspršivanje.
- Možda treba razrijediti materijal. Razrjeđivanje materijala obavite prema uputama proizvođača.

## Čišćenje začepljenja mlaznice

U slučaju da čestice ili otpad začepi mlaznicu za raspršivanje, ovaj raspršivač opremljen je mlaznicom za obrnuto raspršivanje kojim se lako odstranjuju čestice bez rastavljanja raspršivača.

Dodatne informacije potražite na 15. str., **Procijedite boju**, stranica 15.

1. Otpustite otklonac. Aktivirajte blokadu otklonca. Okrenite vrh raspršivača u položaj za odčepljivanje. Otpustite blokadu otklonca. Aktivirajte pištolj u otpadno područje radi odstranjivanja začepljenosti.

### Odčepljivanje

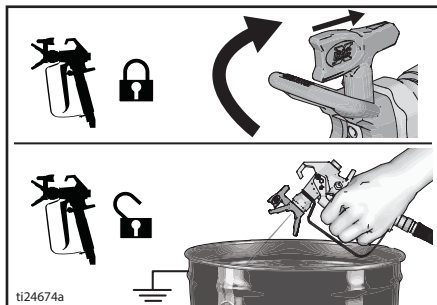

2. Aktivirajte blokadu otklonca. Okrenite mlaznicu za raspršivanje natrag u položaj za raspršivanje. Otpustite blokadu otklonca i nastavite prskati.

### Raspršivanje

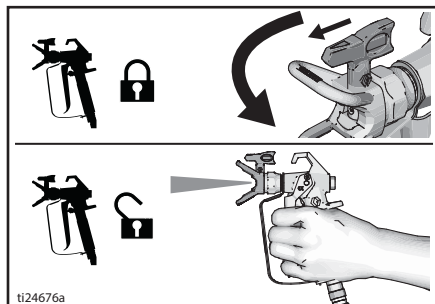

## Čišćenje

Čišćenje raspršivača nakon svake upotrebe osigurat će pokretanje bez problema pri sljedećoj upotrebi raspršivača.

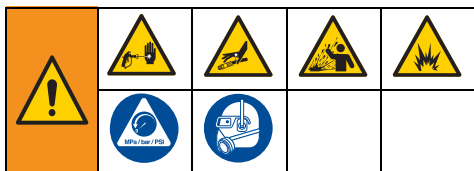

## Čišćenje iz posude (Samo modeli sa stalkom)

Ispiranje s posudom radi samo na modelima s usisnom cijevi.

- U vezi dugotrajnog skladištenja pogledajte **Skladištenje**, stranica 32.
  - Pogledajte **Kompatibilnost tekućine za čišćenje**, stranica 33 i **Upute za statičko uzemljenje**, stranica 34.
1. Provedite **Postupak otpuštanja tlaka**, stranica 16.
  2. Uklonite štitnik mlaznice i mlaznicu za raspršivanje.

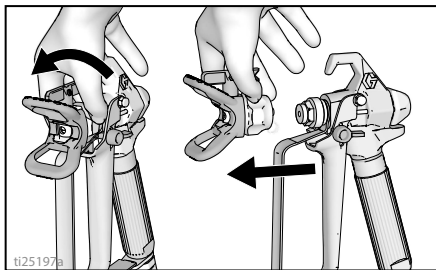

3. Uklonite usisnu cijev i cijev za pražnjenje iz boje, obrišite ostatak boje izvana.

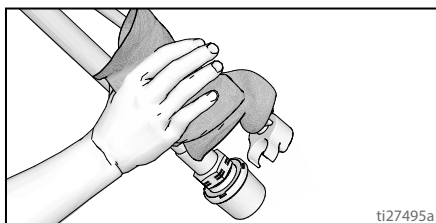

4. Odvojite cijev za pražnjenje (manja) od usisne cijevi (veća).

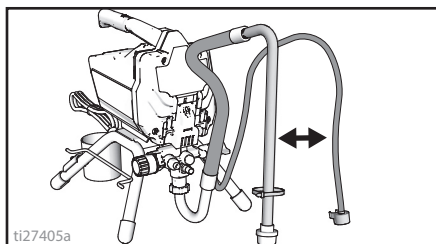

5. Stavite prazne posude za otpadnu tekućinu i za tekućinu za ispiranje jednu pored druge.
6. Stavite usisnu cijev u tekućinu za ispiranje. Za boju na bazi vode koristite vodu, a mineralni alkohol ili kompatibilno otapalo na bazi ulja za uljanu boju. Postavite cijev za ispuštanje u posudu za otpad.

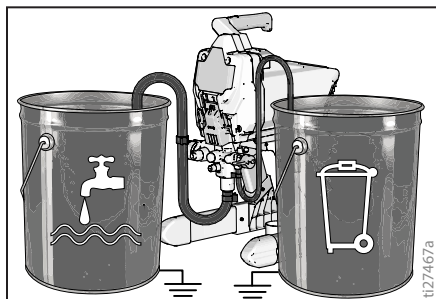

7. Okrenite gumb za regulaciju tlaka na postavku Punjenje/Čišćenje.

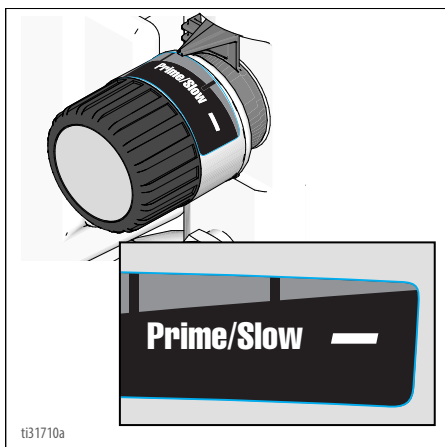

8. Ventil za punjenje/raspršivanje postavite u položaj PRIME (punjenje).
9. Okrenite prekidač za uključivanje/isključivanje u položaj **ON** (Uključeno).
10. Ispirite dok se približno 1/3 tekućine za ispiranje ne isprazni iz posude.
11. Okrenite sklopku za uključivanje/isključivanje u položaj **OFF** (Isključeno).

**NAPOMENA:** Korak 12 služi za povrat boje u bezračnom crijevu za boju u posudu za boju. Jedno crijevo do 50 ft (15 m) sadrži približno 1 kvart (1 litru) boje.

12. Vraćanje boje u crijevo:
- Čvrsto držite pištolj i usmjerite ga u posudu s bojom.
  - Usmjerite pištolj u posudu s bojom.
  - Otpustite blokadu otponca.
  - Povucite i zadržite otponac pištolja.
  - Ventil za punjenje/raspršivanje postavite u položaj **SPRAY** (raspršivanje).

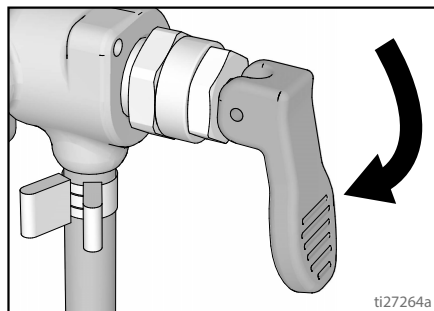
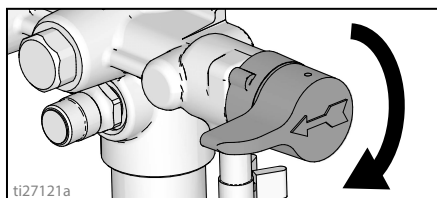

- Okrenite prekidač za uključivanje/isključivanje u položaj **ON** (Uključeno).
  - Nastavite držati otponac pištolja sve dok iz pištolja ne počne izlaziti razrijeđena boja.
13. Dok i dalje aktivirate pištolj, brzo pomaknite pištolj i preusmjerite raspršivanje u posudu s otpadnom tekućinom. Nastavite s aktiviranjem pištolja u posudu s otpadnom tekućinom sve dok iz pištolja ne počne izlaziti relativno čista tekućina za ispiranje.

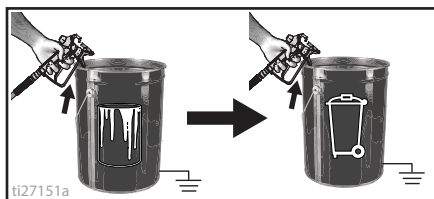

14. Zaustavite raspršivanje. Aktivirajte blokadu otponca.

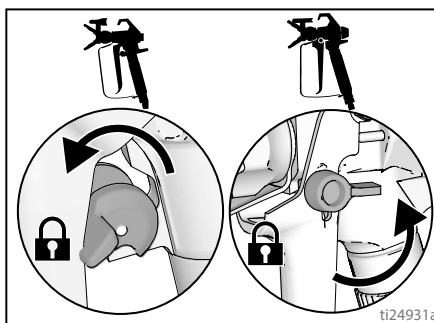



15. Ventil za punjenje/raspršivanje postavite u položaj PRIME (punjenje).

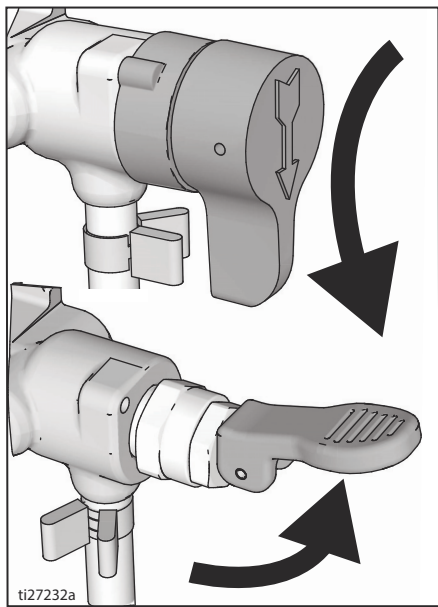

16. Okrenite sklopku za uključivanje/isključivanje u položaj **OFF** (Isključeno).
17. Očistite filtar. Pogledajte **Filtar tekućine za čišćenje InstaClean™**, stranica 31.
18. Napunite jedinicu tekućinom Pump Armor™. Pogledajte **Skladištenje**, stranica 32.

## Brzo ispiranje

(GX 21, samo za materijale na vodenoj osnovi)

Brzo ispiranje je brži način ispiranja. Može se koristiti samo nakon raspršivanja premaza na bazi vode.

1. Provedite **Postupak otpuštanja tlaka**, stranica 16.
2. Uklonite mlaznicu za raspršivanje i štitnik mlaznice s pištolja i stavite u posudu za otpadnu tekućinu.

3. Stavite prazne posude za otpadnu tekućinu i za boju jednu pored druge.

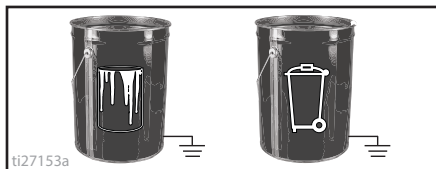

4. Dignite usisnu cijev i cijev za pražnjenje iz posude s bojom. Pustite da se boja isprazni u posudu.
5. Postavite usisnu i cijev za ispuštanje u posudu za otpadnu tekućinu.
6. Okrenite gumb za regulaciju tlaka na postavku Punjenje/Čišćenje.

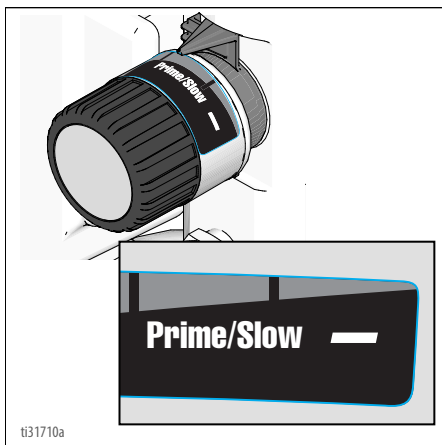

7. Navrnite ventil dodatka za brzo ispiranje na vrtno crijevo. Zatvorite ventil.

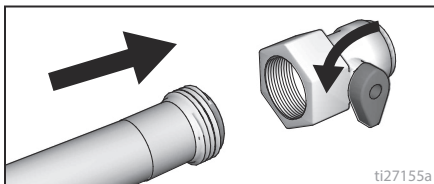

8. Otvorite dovod vode. Otvorite ventil. Isperite boju iz usisnog crijeva, ispraznite cijevi i ulazno sito i zatim zatvorite ventil.

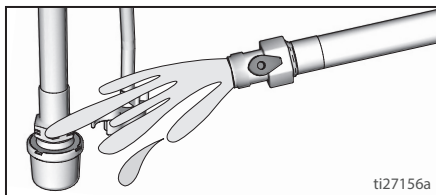

9. Odvrnite ulazno sito od usisne cijevi. Stavite usisno sito i isperite ga u posudu s otpadnom tekućinom.

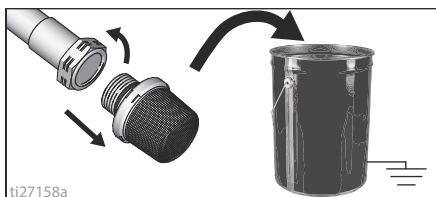

10. Spojite vrtno crijevo na usisnu cijev s ventilom dodatka za brzo ispiranje. Ostavite cijev za ispuštanje u posudi za otpadnu tekućinu.

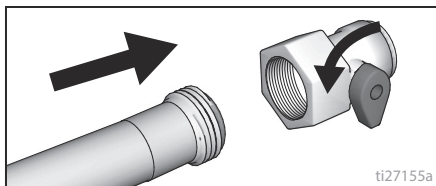

11. Okrenite prekidač za uključivanje/isključivanje u položaj **ON** (Uključeno).
12. Otvorite ventil dodatka za brzo ispiranje.

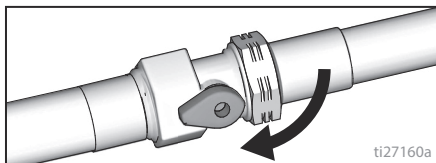

13. Pustite vodu da 20 sekundi teče kroz raspršivač u posudu za otpadnu tekućinu.
14. Okrenite sklopku za uključivanje/isključivanje u položaj **OFF** (Isključeno).

**NAPOMENA:** Korak 15 služi za povrat boje u crijevu u posudu za boju. Jedno crijevo do 50 ft (15 m) sadrži približno 1 kvart (1 litru) boje.

15. Vraćanje boje u crijevo:
- Čvrsto držite pištolj i usmjerite ga u posudu s bojom.
  - Usmjerite pištolj u posudu s bojom.
  - Otpustite blokadu otonca.
  - Povucite i zadržite otonac pištolja.
  - Ventil za punjenje/raspršivanje postavite u položaj **SPRAY** (raspršivanje).

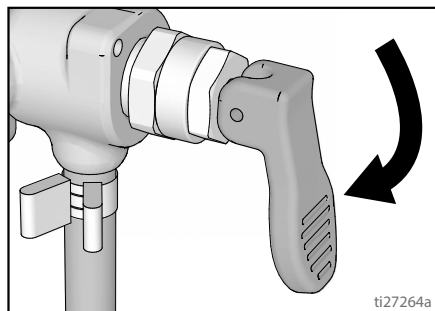
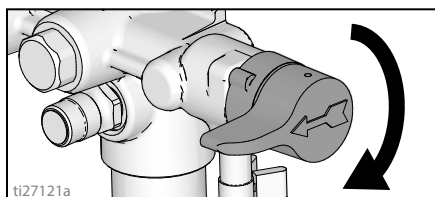

- Okrenite prekidač za uključivanje/isključivanje u položaj **ON** (Uključeno).
  - Nastavite držati otonac pištolja sve dok iz pištolja ne počne izlaziti razrijeđena boja.
16. Dok i dalje aktivirate pištolj, brzo pomaknite pištolj i preusmjerite raspršivanje u posudu s otpadnom tekućinom., Nastavite s aktiviranjem pištolja u posudu s otpadnom tekućinom sve dok iz pištolja ne počne izlaziti relativno čista tekućina za ispiranje.
17. Okrenite gumb za regulaciju tlaka na postavku Punjenje/Čišćenje.

18. Zaustavite raspršivanje.  
Aktivirajte blokadu otponca.

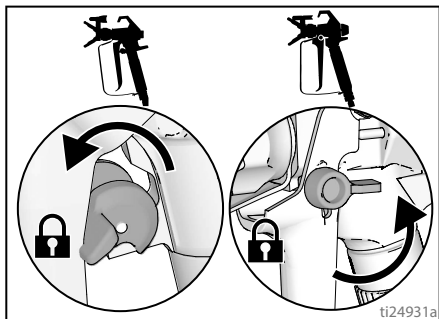

19. Ventil za punjenje/raspršivanje postavite u položaj PRIME (punjenje).

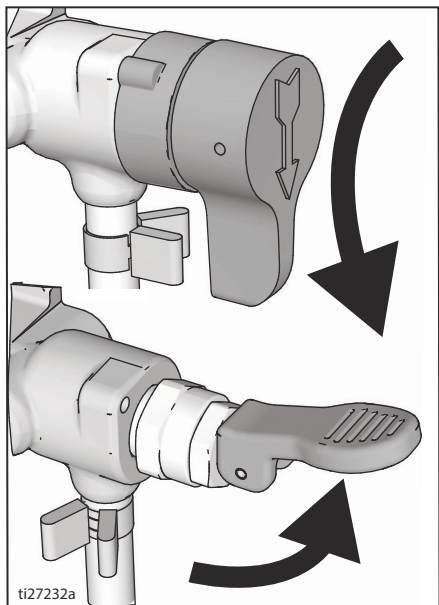

20. Okrenite sklopku za uključivanje/isključivanje u položaj OFF (Isključeno).

## Ispiranje lijevka (Samo modeli s lijevkom)

Pogledajte **Kompatibilnost tekućine za čišćenje**, stranica 33.

1. Provedite **Postupak otpuštanja tlaka**, stranica 16.

2. Izlijte sav preostali materijal iz lijevka.  
3. Uklonite štitnik mlaznice i mlaznicu za raspršivanje. Dodatne informacije potražite u odjeljku **Čišćenje pištolja**, stranica 31.

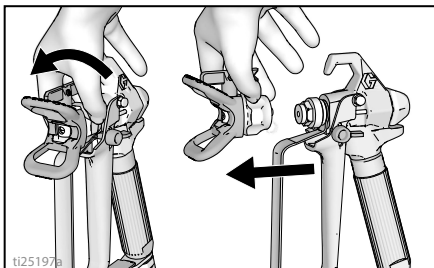

4. Uklonite cijev za ispuštanje iz lijevka za boju, obrišite ostatak boje izvana.

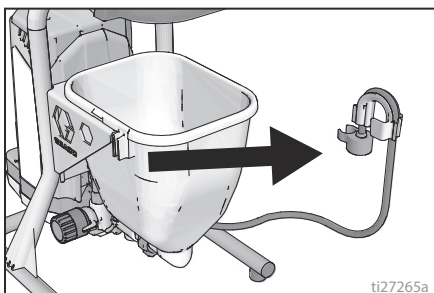

5. Postavite cijev za ispuštanje u posudu za otpad.

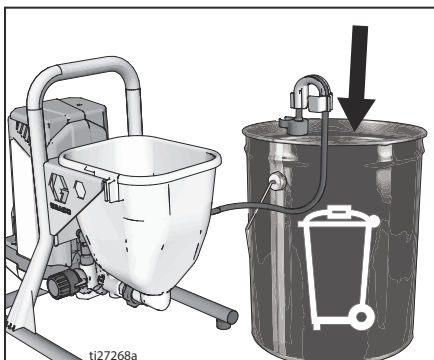

6. Nalijte tekućinu za ispiranje u lijevak. Za boju na bazi vode koristite vodu, a mineralni alkohol za uljanu boju.

7. Okrenite gumb za regulaciju tlaka na postavku Punjenje/Čišćenje.

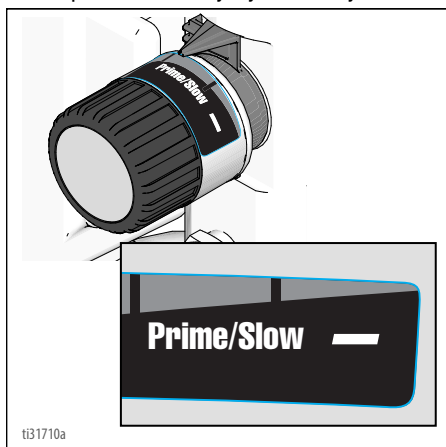

8. Okrenite prekidač za uključivanje/isključivanje u položaj **ON** (Uključeno).
9. Ispirite dok se približno 1/3 tekućine za ispiranje ne isprazni iz lejevka.
10. Okrenite sklopku za uključivanje/isključivanje u položaj **OFF** (Isključeno).

**NAPOMENA:** Korak 11 služi za povrat boje u crijevu u posudu za boju. Jedno crijevo do 50 ft (15 m) sadrži približno 1 kvart (1 litru) boje.

11. Vraćanje boje u crijevo:
- Usmjerite pištolj u posudu s bojom.
  - Otpustite blokadu otponca.
  - Povucite i zadržite otponac pištolja.
  - Ventil za punjenje/raspršivanje postavite u položaj **SPRAY** (raspršivanje).

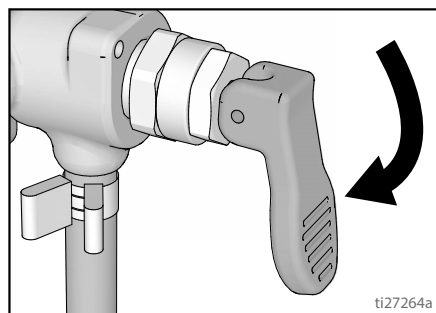

- e. Okrenite prekidač za uključivanje/isključivanje u položaj **ON** (Uključeno).

- f. Nastavite držati otponac pištolja sve dok iz pištolja ne počne izlaziti razrijeđena boja.

12. Dok i dalje aktivirate pištolj, brzo pomaknite pištolj i preusmjerite raspršivanje u posudu s otpadnom tekućinom., Nastavite s aktiviranjem pištolja u posudu s otpadnom tekućinom sve dok iz pištolja ne počne izlaziti relativno čista tekućina za ispiranje.

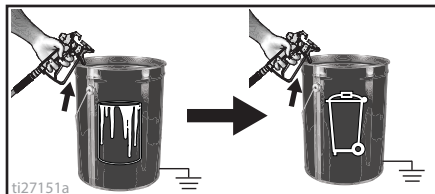

13. Zaustavite raspršivanje. Aktivirajte blokadu otponca.

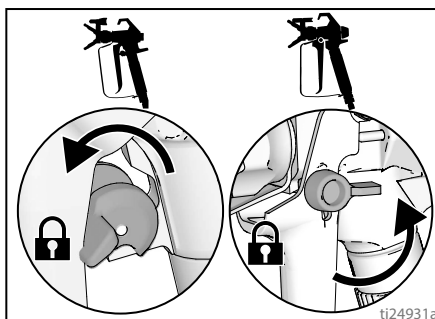

14. Ventil za punjenje/raspršivanje postavite u položaj **PRIME** (punjenje).

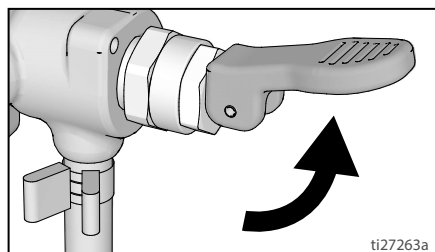

15. Okrenite sklopku za uključivanje/isključivanje u položaj **OFF** (Isključeno).
16. Na raspršivačima s filtrom pogledajte **Filtar tekućine za čišćenje InstaClean™**, stranica 31.
17. Napunite jedinicu tekućinom za skladištenje Pump Armor™. Pogledajte **Skladištenje**, stranica 32.

## Filtar tekućine za čišćenje

### InstaClean™

(opcija)

Filtar za tekućinu InstaClean onemogućuje prodor čestica u crijevo za boju. Nakon svake upotrebe izvadite ga i očistite kako biste osigurali vrhunska radna svojstva.

1. Provedite **Postupak otpuštanja tlaka**, stranica 16.
2. Odvojite bezračno crijevo za raspršivanje (A) od raspršivača.
3. Odvrnite izlazni priključak (B).
4. Uklonite filtar za tekućinu InstaClean (C).

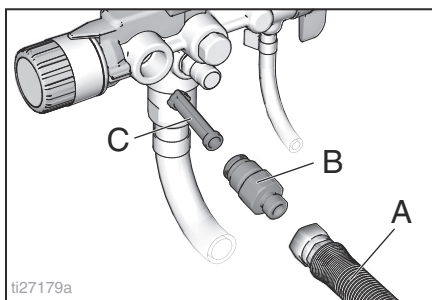

5. Provjerite da u filtru tekućine InstaClean (C) nema otpada. Ako je potrebno, filtar operite vodom ili otapalom za ispiranje i mekom četkom.
  - a. Ugradite zatvoreni (kvadratni) završetak filtra za tekućinu InstaClean (C) u raspršivač.
  - b. Uvrnite izlazni priključak (B) u raspršivač.
6. Stegnite izlazni priključak i ponovno spojite crijevo (A) na raspršivač. Ključem ga čvrsto stegnite.

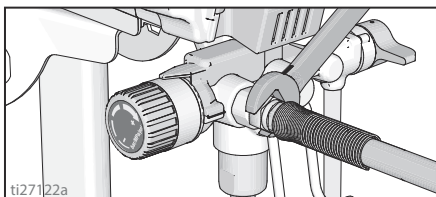

## Čišćenje pištolja

1. Očistite filtar za tekućinu pištolja vodom ili je isperite vodom te iščetkajte nakon svakog ispiranja sustava. Zamijenite filtar pištolja ako je oštećen.

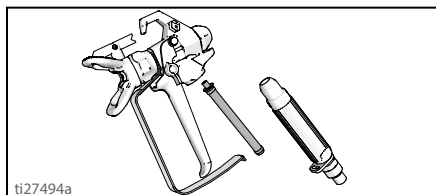

2. Uklonite mlaznicu za raspršivanje i sklop štitnika mlaznice te oh očistite vodom ili tekućinom za ispiranje i iščetkajte.

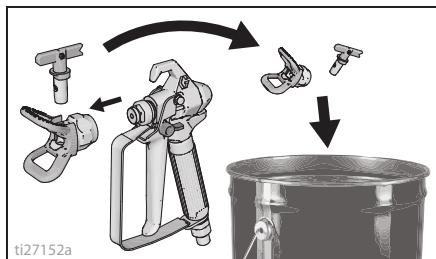

3. S vanjske strane pištolja boju obrišite pomoću meke krpe natopljene vodom ili tekućinom za ispiranje.

## Skladištenje

Ako se propisno uskladišti, raspršivač će biti spreman za upotrebu kada vam sljedeći put zatreba.

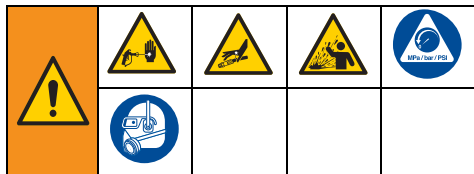

Tekućinom za skladištenje Pump Armor uvijek isperite raspršivač nakon čišćenja. Voda zaostala u raspršivaču će korodirati i oštetiti pumpu. Pogledajte **Čišćenje**, stranica 25 ili **Brzo ispiranje**, stranica 27.

- Prije uskladištenja raspršivača pazite da ispraznite svu vodu iz raspršivača i crijeva.
- Pazite da se voda u raspršivaču ili crijevu ne smrzne.
- Ne skladištite raspršivač pod tlakom.
- Raspršivač uskladištite u zatvorenom prostoru.

1. Provedite **Postupak otpuštanja tlaka**, stranica 16.

2. Na modelima sa stalkom postavite usisnu cijev u bocu s tekućinom Pump Armor, a cijev za ispuštanje u posudu za otpadnu tekućinu.

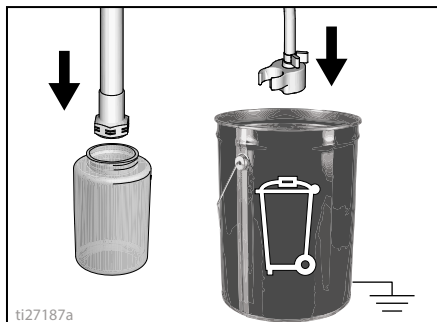

3. Na modelima s lijevkom postavite usisnu cijev u bocu s tekućinom Pump Armor, a cijev za ispuštanje u posudu za otpadnu tekućinu.

4. Ventil za punjenje/raspršivanje postavite u položaj PRIME (punjenje).

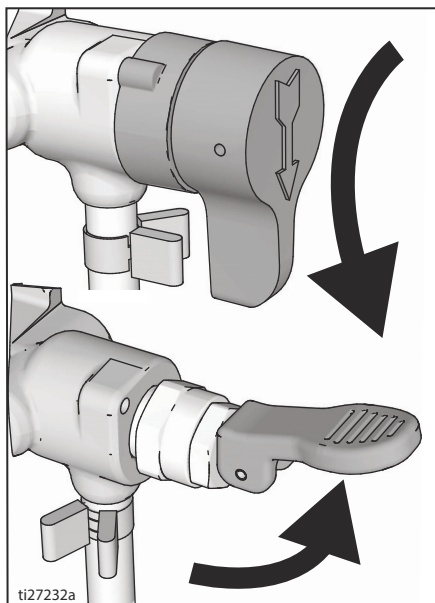

5. Okrenite prekidač za uključivanje/isključivanje u položaj **ON** (Uključeno).

6. Gumb za regulaciju tlaka okrećite udesno dok se pumpa ne uključi.

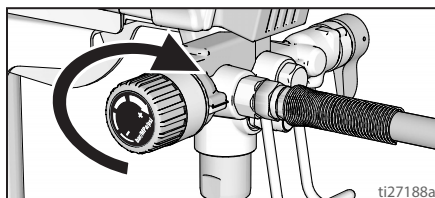

7. Kada tekućina za skladištenje počne izlaziti iz cijevi za ispuštanje (5-10 sekundi) sklopku za uključivanje/isključivanje okrenite u položaj **OFF** (Isključeno).

8. Ventila za Punjenje/Raspršivanje stavite u položaj **SPRAY** (raspršivanje) kako bi tekućina za skladištenje tijekom uskladištenja ostala u raspršivaču.

9. Pričvrstite plastičnu vreću oko usisne i cijevi za pražnjenje da se u njoj skuplja kapljevina.

# Reference

## Odabir mlaznice raspršivača

### Odabir veličine mlaznice

Mlaznice za raspršivanje dolaze s raznim veličinama rupa za raspršivanje raznih tekućina. S raspršivačem dolazi mlaznica koja se može koristiti u većini primjena za raspršivanje boje. Uz pomoć tablica s premazima na stranici 22 odredite raspon preporučenih veličina otvora mlaznice za svaku vrstu tekućine.

#### Savjeti:

- Raspršivanjem se mlaznica troši i povećava. Ako počnete s veličinom rupe mlaznice koja je manja od maksimalne, to će vam omogućiti da raspršivanje obavljate unutar nazivnog protoka raspršivača.
- Mlaznice s većim otvorom koristite za gušće premaze, a mlaznice s manjim otvorom koristite za rjeđe premaze.
- Mlaznica se s korištenjem troši i treba je redovito mijenjati.
- Veličina otvora mlaznice određuje protok - količinu boje koja će izlaziti iz pištolja.

### Širina lepeze

Širina lepeze veličina je uzorka raspršivanja koja određuje površinu koja se prekriva svakim prolazom.

#### Savjeti:

- Odaberite lepezu koja najbolje odgovara površini koju bojite.
- Šire lepeze omogućavaju bolje pokrivanje na širokim i ravnim površinama.
- Uže lepeze omogućavaju bolju kontrolu na malim, ograničenim površinama.

## Razumijevanje broja mlaznice

Zadnje tri znamenke broja mlaznice (tj. 2214**13**) sadrže podatak o veličini otvora mlaznice i širini lepeze na površini kada se pištolj drži na 12 inča (30,5 cm) od površine koja se boji.

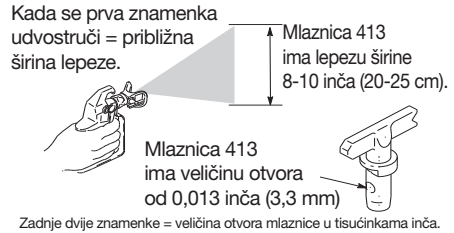

## Kompatibilnost tekućine za čišćenje

## Materijali na bazi ulja ili vode





- Prilikom raspršivanja materijala **na bazi vode**, sustav dobro isperite vodom.
- Prilikom raspršivanja materijala koji nisu **na bazi ulja**, raspršivač temeljito isperite otopinama za ispiranje na bazi minerala ili kompatibilnim otopinama na bazi ulja.
- Prilikom raspršivanja materijala **na bazi vode nakon raspršivanja materijala na bazi ulja**, prvo sustav dobro isperite vodom. Voda koja izlazi iz cijevi za pražnjenje mora biti čista i bez otapala **prije** nego započnete s raspršivanjem materijala na bazi vode.



## Reference

- Prilikom raspršivanja materijala **na bazi ulja nakon raspršivanja materijala na bazi vode**, prvo sustav dobro isperite mineralnim alkoholom ili kompatibilnim otapalom na bazi ulja. Otapalo koje izlazi iz cijevi za pražnjenje ne smije sadržavati nimalo vode. Prilikom ispiranja otapalima s kompatibilnim tekućinama za ispiranje na bazi ulja slijedite **Upute za statičko uzemljenje**, stranica 34.
- Kako ne bi došlo do prskanja tekućine po koži ili u oči, pištolj uvijek usmjerite na unutarnju stjenku posude.

## Upute za statičko uzemljenje

				
<p>Oprema mora biti uzemljena kako bi se smanjila opasnost od statičnog iskrenja i strujnog udara. Električno ili statično iskrenje može uzrokovati zapaljenje ili eksploziju para. Nepropisno uzemljenje može uzrokovati električni udar. Dobro uzemljenje omogućava vodič za odvod struje.</p>				

Uvijek koristite metalne posude za materijale na bazi ulja kada je potrebno ispiranje kompatibilnim tekućinama za ispiranje na bazi ulja kada se obavlja ispiranje raspršivača ili ispuštanje tlaka.

Slijedite lokalna pravila. Koristite samo vjedra od vodljivog metala, postavljena na uzemljenu površinu kao što je beton.

Ne postavljajte posudu na površine koje nisu vodiči, kao što je papir ili karton, koje prekidaju kontinuitet uzemljivanja.

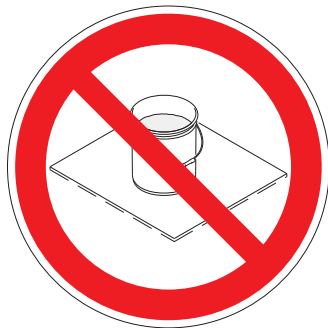

**Uvijek uzemljite metalnu posudu:** spojite vodič za uzemljenje na metalnu posudu. Jedan kraj spojite na vedro, a drugi na uzemljenje, primjerice vodovodnu cijev.

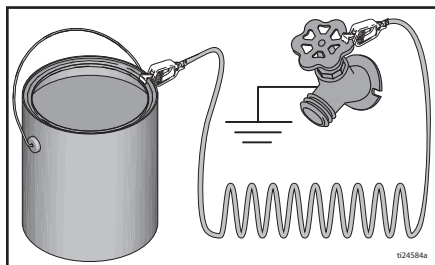

**Kako biste održali kontinuitet uzemljenja tijekom ispiranja ili otpuštanja tlaka:**

čvrsto držite metalni dio pištolja za raspršivanje uz stjenku uzemljene metalne posude i zatim aktivirajte pištolj.

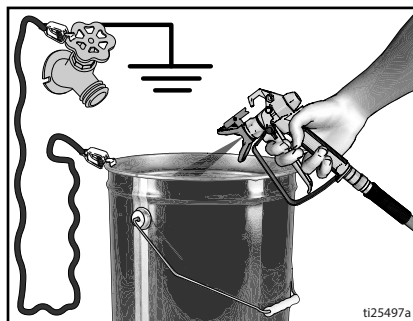



## Brzi referentni pregled

Str. 10	Naziv	Opis
A	Glavni ventil raspršivača	<ul style="list-style-type: none"> <li>• U položaju PRIME (punjenje) usmjerava tekućinu u cijev za pražnjenje.</li> <li>• U položaju SPRAY (raspršivanje) usmjerava tekućinu pod tlakom u crijevo za boju.</li> <li>• Automatski ispušta tlak iz sustava u stanjima previsokog tlaka.</li> </ul>
B	Gumb PushPrime	Gura ulaznu kuglicu kada se pritisne za oslobađanje.
C	Gumb za regulaciju tlaka	Povećava (udesno) i smanjuje (ulijevo) tlak tekućine u pumpi, crijevu i pištolju za raspršivanje. Ako želite odabrati funkciju, poravnajte simbol na gumbu za regulaciju tlaka s indikatorom podešenosti na stranici 16.
D	Sklopka za uključivanje/isključivanje	Obavlja uključivanje i isključivanje raspršivača.
E	Usisna cijev/lijevak	Usisava tekućinu iz posude za boju u pumpu.
F	Cijev za ispuštanje	Prazni tekućinu u sustav za vrijeme punjenja i oslobađanja tlaka.
G	Bezračni pištolj za raspršivanje	Obavlja doziranje tekućine.
H	Okretna mlaznica za raspršivanje	<ul style="list-style-type: none"> <li>• Atomizira tekućinu koja se raspršuje, oblikuje uzorak raspršivanja i regulira protok tekućine u skladu s veličinom otvora.</li> <li>• Obrnuti položaj omogućuje odčepljivanje začepljene mlaznice bez demontiranja.</li> </ul>
J	Štitnik mlaznice	Smanjuje rizik od ozljede uslijed ubrizgavanja tekućine.
K	Blokada otponca pištolja (stranica 14)	Onemogućuje nehotično aktiviranje pištolja za raspršivanje.
L	Priključak pištolja za dovod tekućine	Navojni priključak za bezračno crijevo.
M	Filtar pištolja za tekućinu	Filtrira tekućinu koja ulazi u pištolj kako bi se smanjilo začepljivanje mlaznice.
N	Pumpa ProXChange	Vrši pumpanje i povišenje tlaka tekućine te ju dovodi do crijeva za boju.
P	Izlazni priključak pumpe za tekućinu	Navojni priključak za bezračno crijevo.
Q	Bezračno crijevo	Obavlja prijenos tekućine pod visokim tlakom do pištolja za raspršivanje.
R	Filtar tekućine InstaClean™	<ul style="list-style-type: none"> <li>• Obavlja filtriranje tekućine koja izlazi iz pumpe kako bi se smanjilo začepljivanje i poboljšalo nanošenje boje.</li> <li>• Sam se čisti samo za vrijeme oslobađanja tlaka.</li> </ul>
S	Ovjes za posudu	Za prenošenje posude držeći je za njezinu ručku.
T	Sito na ulazu	Onemogućuje ulaz otpada u pumpu.
U	Kabel za električno napajanje	Priključivanje na izvor električnog napajanja.
V	Vrata za brzi pristup	Vrata za brzi pristup omogućavaju brz pristup do pumpe. Otvorite vrata pumpe tako da povučete jezičke uz izvlačenje vratašca s ulaza pumpe.
W	Čašica cijevi za usis/pražnjenje	Držanje usisne cijevi i cijevi za pražnjenje
X	Alat za demontažu pumpe	Koristite izrez u okviru za uklanjanje/instaliranje brtve pumpe.
Z	Alat za demontažu ulaznog ventila	Izrez u okviru koji omogućuje pristup alatima za brzu demontažu/montažu ulaznog ventila bez dodatnih alata.
	Priključak za brzo ispiranje	Spaja vrtno crijevo na usisnu cijev za brzo ispiranje tekućina na bazi vode.

## Održavanje

Redovito održavanje važno je za osiguranje ispravnog rada raspršivača.



Aktivnost	Interval
Pregledajte/očistite filtar InstaClean, ulazno sito za tekućinu i filtar pištolja.	Svakodnevno ili svaki puta kada raspršujete
Pregledajte da na otvorima pokrova motora nema začepljenja.	Svakodnevno ili svaki puta kada raspršujete

### OBAVIJEST

**Unutarnje dijelova za pokretanje raspršivača zaštitite od vode.** Otvori u pokrovu omogućavaju hlađenje mehaničkih dijelova i unutrašnje elektronike. Ako voda dospije u te otvore, raspršivač može slabije raditi ili se trajno oštetiti.

## Bezračna crijeva

Prilikom svakog raspršivanja provjerite da na crijevu nema oštećenja. Ne pokušavajte popraviti crijevo ako su omotač crijeva ili priključak oštećeni. Ne koristite crijeva kraća od 25 stopa (7,6 m). Stegnite s dva ključa.

## Mlaznice za raspršivanje

- Mlaznice uvijek čistite kompatibilnom tekućinom za čišćenje i iščetkajte ih nakon rada.
- Mlaznice će možda trebati zamijeniti nakon 15 galona (57 litara) ili mogu trajati do 60 galona (227 litara) ovisno o abrazivnim svojstvima boje.

## Popravak pumpe

Kad se brtve na pumpi istroše, boja će početi istjecati izvan pumpe.

- Kupite komplet za popravak pumpe i montirajte ga prije sljedećeg posla u skladu s uputama koje ste dobili s kompletom.
- Pogledajte **Sklop pumpe**, stranica 52 ili zatražite savjet od ovlaštenog predstavnika Graco/MAGNUM, prodavača ili servisnog centra.

## Uklanjanje pumpe

Na raspršivačima FinishPro s lijevkom, prije demontaže pumpe mora se demontirati lijevak.

Prije popravka pumpe, provedite **Postupak otpuštanja tlaka**, stranica 16.

- Povucite jezičke na stranama pumpe vrata za brzi pristup prema sebi odgurujući cijela vrata od strane pumpe s ulaznim priključkom.
- Sada dignite vrata tako da se zaokrenu prema van.

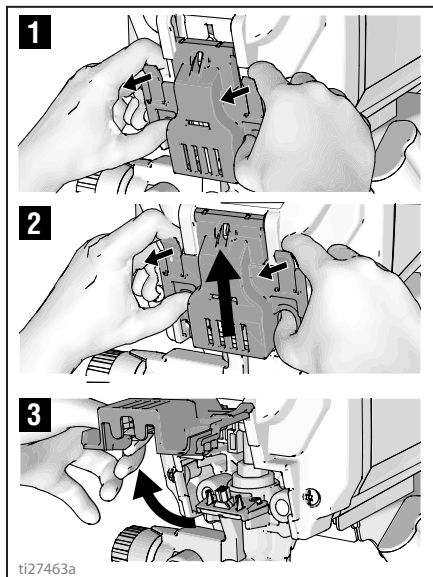

3. Svucite sklop pumpe sa zatika za montažu.

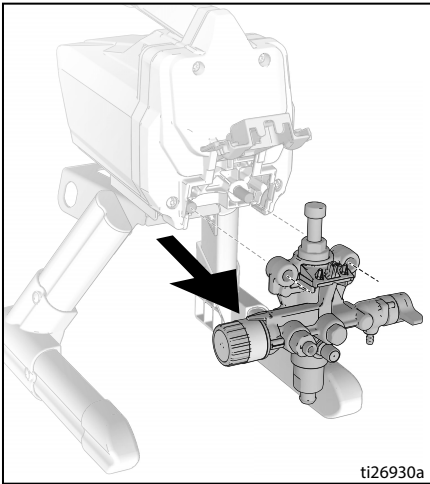

ti26930a

## Alat za demontažu ProXchange

Integrirani alat dolazi s okvirom za demontažu sklopa brtve ProXchange. Upute za popravak potražite u priručniku za popravak pumpe.

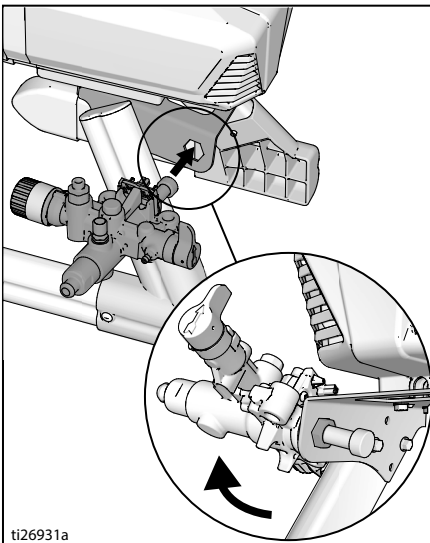

ti26931a

## Demontaža ulaznog ventila

Integrirani alat dolazi s okvirom za demontažu sklopa ulaznog ventila s pumpe. Ako sumnjate na začepljenost ili zaglavljenost ulaznog ventila, demontirajte sklop ventila te ga očistite ili zamijenite.

1. Demontirajte usisnu cijev ili lijevak s raspršivača.
2. Utaknite ulaz pumpe u okvir i otpustite ulazni ventil. Uklonite ulazni ventil.

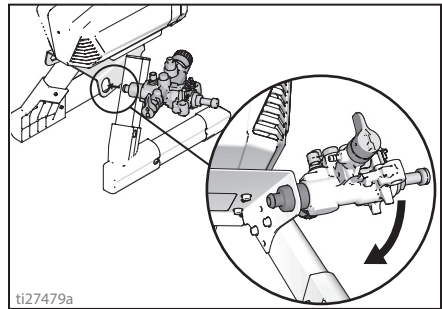

ti27479a

## OBVIJEST

Nemojte oslobađati kuglu i oprugu unutar sklopa ulaznog ventila. Mogao bi ispasti prilikom demontaže ulaznog ventila. Pumpa se bez kugle i opruge neće puniti.

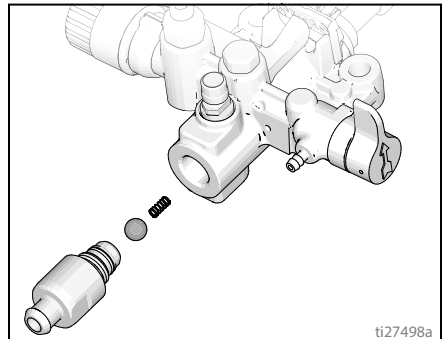

ti27498a

3. Očistite otpad i osušenu boju iz šupljine i vratite kuglu i oprugu. Stegnite ulazni ventil na pumpu uz pomoć integriranog alata na okviru.

## Ugradnja pumpe

1. Navucite sklop pumpe na zatike za montažu.

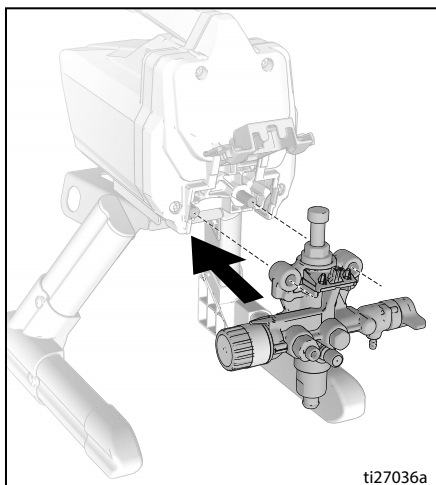

2. Pomičite potisnu šipku pumpe gore i dolje sve dok poklopac ne bude u razini s otvorom na jarmu.

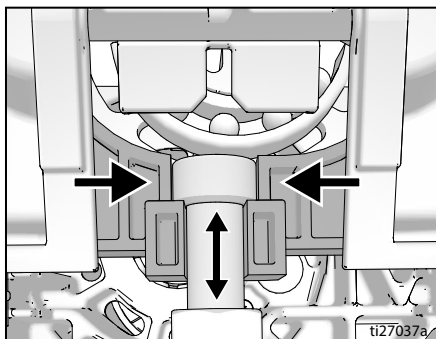

3. Zaokrenite pumpu vrata za brzi pristup i gurajte cijeli sklop vrata prema strani pumpe s ulaznim ventilom.

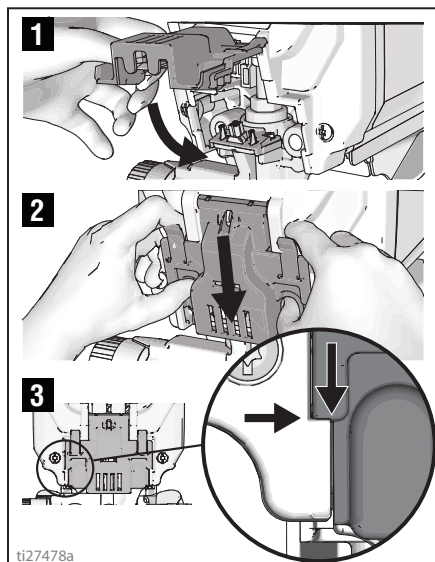

**NAPOMENA:** Vrata se moraju potpuno zatvoriti i zabraviti prije uključivanja raspršivača.

## Rješavanje problema

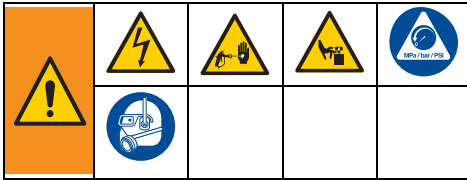

1. Prije postupka provjere ili popravljanja pokrenite **Postupak otpuštanja tlaka**, stranica 16.
2. Rješenja koja su navedena na početku svakog problema najčešća su, krenite ispočetka i čitajte popis dok ne nađete rješenje.
3. Provjerite sve navedeno u ovoj tablici prije nego što raspršivač odnesete ovlaštenom serviseru.

Problem	Uzrok	Rješenje
Motor ne radi (provjerite je li raspršivač ukopčan i je li sklopka uključena)	Vrata za brzi pristup nisu do kraja zatvorena.	Provjerite jesu li vrata za brzi pristup zatvorena i završljena. Pogledajte stranicu 38.
	Gumb za regulaciju tlaka postavljen je na nulti tlak.	Okrećite gumb za regulaciju tlaka udesno za povećanje tlaka.
	U električnoj utičnici nema napajanja.	Ispitajte ispravnost utičnice poznatim ispravnim uređajem. Isključite i uključite ili zamijenite osigurač. Nađite ispravnu utičnicu. Isključite i uključite ili zamijenite osigurač kruga.
	Produžni kabel je oštećen.	Zamijenite produžni kabel. Pogledajte stranicu 5.
	Električni kabel raspršivača je oštećen.	Pregledajte da nema oštećenja kao što su puknuta izolacija ili prekinuti vodiči. Zamijenite električni kabel ako je oštećen.
	Pumpa je zaglavljena (boja se stvrdnula u pumpi ili se u pumpi smrzнула voda).	Sklopku za uključivanje/isključivanje postavite u isključeni položaj i iskopčajte raspršivač iz utičnice. Ako se smrznuo, ne pokušavajte pokrenuti raspršivač dok se potpuno ne otopi jer bi se mogao oštetiti motor, upravljačka ploča i/ili pogonski sklop. Ostavite raspršivač nekoliko sati u toplom prostoru. Provjerite da se pumpa slobodno vrti tako da skinete pokrov i okrenete ventilator. Ako nije smrznuta, provjerite da se u pumpi nije stvrdnula boja. Ako se u pumpi stvrdnula boja. Pogledajte stranicu 36. Ako se motor ne okreće sa skinutom pumpom, obratite se ovlaštenom predstavniku tvrtke Graco/Magnum, prodavaču ili servisnom centru.
Motor ili upravljanje su oštećeni.	Zatražite savjet od Graco/Magnum ovlaštenog predstavnika, prodavača ili servisnog centra.	

## Rješavanje problema

Problem	Uzrok	Rješenje
<p>Raspršivač radi, ali pumpa se ne puni ili gubi napunjenost za vrijeme rada.</p> <p>(Pumpa se okreće, ali ne pumpa boju i n stvara tlak.)</p>	Protupovratna kugla ulaznog ventila se zaglavila.	Pritisnite gumb PushPrime kako biste oslobodili kuglu i omogućili propisno punjenje pumpe, ILI obavite brzo ispiranje raspršivača, pogledajte stranicu 27.
	Ventil za punjenje/raspršivanje nalazi se u položaju SPRAY (raspršivanje).	Ventil za punjenje/raspršivanje postavite u položaj PRIME (punjenje) sve dok boja ne počne izlaziti iz cijevi za pražnjenje. Pumpa će tada biti napunjena.
	Pumpa se nije napunila tekućinom za ispiranje. (Guste tekućine ne mogu se puniti ako se pumpa prije toga nije napunila tekućinom za ispiranje.)	Izvadite usisnu cijev iz boje. Napunite pumpu uljem ili tekućinom za ispiranje na bazi vode. Pogledajte stranicu 18.
	Otpad u boji.	Procijedite boju. Pogledajte stranicu 15.
	Gusta ili "ljepljiva" boja.	Neke se tekućine brže pune ako je sklopka za uključivanje/isključivanje trenutno isključena tako da se crpka može usporiti i zaustaviti. Ako je potrebno, sklopku za uključivanje/isključivanje nekoliko puta uključite i isključite.
	Ulazno sito je začepljeno ili usisna cijev nije uronjena u boju.	Očistite otpad iz ulaznog sita i pazite da usisna cijev bude uronjena u boju.
	Protupovratna kugla ili dosjed ulaznog ventila su prljavi.	Uklonite ulazni priključak. Očistite ili zamijenite kuglu i dosjed. Pogledajte stranicu 37.
	Curenje na usisnoj cijevi.	Pregledajte da na priključku za usisnu cijev nema napuklina ili propuštanja vakuuma.
	Protupovratna kugla izlaznog ventila se zaglavila.	Odvrnite izlazni ventil te skinite i očistite sklop.
	Ventil za punjenje/raspršivanje je istrošen ili začepljen otpadom.	Odnesite raspršivač u ovlaštenu servis tvrtke Graco/MAGNUM.

Problem	Uzrok	Rješenje
Pumpa je napunjena, ali ne postiže dobar uzorak raspršivanja	Mlaznica za raspršivanje možda je djelomično začepljena.	Očistite začepljenu mlaznicu za raspršivanje. Pogledajte stranicu 24.
	Reverzibilna mlaznica za raspršivanje nalazi se u položaju UNCLOG (odčepljivanje).	Ručicu u obliku strelice na mlaznici okrenite tako da pokazuje prema naprijed u položaj SPRAY (raspršivanje). Pogledajte stranicu 24.
	Otpad u boji.	Procijedite boju. Pogledajte stranicu 15.
	Tlak je prenisko podešen.	Podesite indikator gumba za regulaciju tlaka u položaj za željeno raspršivanje. Pogledajte stranicu 22.
	Filtar tekućine InstaClean je začepljen.	Očistite ili zamijenite filtar InstaClean. Pogledajte stranicu 31.
	Filtar za tekućinu pištolja za raspršivanje je začepljen.	Očistite ili zamijenite filtar tekućine za pištolj. Pogledajte stranicu 31.
	Odabrana je prevelika mlaznica za mogućnosti raspršivača.	Zamijenite vrh. Pogledajte stranicu 22.
	Mlaznica za raspršivanje je istrošena preko mogućnosti raspršivača.	Zamijenite vrh. Pogledajte stranicu 22.
	Brtva ili prsten mlaznice raspršivača je istrošena ili je nema.	Zamijenite brtvu i prsten. Pogledajte stranicu 21.
	Ulazno sito je začepljeno ili usisna cijev nije uronjena u boju.	Očistite otpad iz ulaznog sita i pazite da usisna cijev bude uronjena u boju.
	Produžni kabel je predugačak ili je premalog presjeka.	Zamijenite produžni kabel. Pogledajte stranicu 5.
	Ulazni ili izlazni ventil pumpe je istrošen ili začepljen otpadom.	<p>Provjerite da ulazni ili izlazni ventil nisu istrošeni ili onečišćeni.</p> <ul style="list-style-type: none"> <li>- napunite raspršivač bojom</li> <li>- nakratko aktivirajte pištolj</li> <li>- kada se otklonac otpusti, pumpa mora nakratko raditi i zaustaviti se</li> <li>- ako pumpa nastavi s radom, ventili pumpe možda su istrošeni ili onečišćeni otpadom</li> <li>- očistite ili zamijenite ventile odgovarajućim kompletima. Pogledajte stranicu 52.</li> </ul>
	Materijal je pregust.	Razrijedite materijal. Slijedite preporuke proizvođača.
Bezračno crijevo je predugačko (ako je dodan još jedan odjeljak).	Uklonite dio bezračnog crijeva.	



# Rješavanje problema

Problem	Uzrok	Rješenje
Kad je otponac povučen raspršivač ne radi.	Mlaznica za raspršivanje je začepljena.	Očistite začepljenu mlaznicu za raspršivanje. Pogledajte stranicu 24.
	Raspršivač je izgubio napunjenost.	Pogledajte dio odjeljka za rješavanje problema "Raspršivač radi, ali pumpa se ne puni ili gubi napunjenost za vrijeme rada." na str. 40.
Prilikom raspršivanja boja se cijedi po zidu li tepisima.	Materijal postaje pregust.	Pištolj pomičite brže.
		Odaberite mlaznicu za raspršivanje s manjim otvorom.
		Odaberite mlaznicu za raspršivanje sa širom lepezom.
		Pazite da se pištolj nalazi daleko od površine.
Prilikom raspršivanja boje, pokrivanje nije odgovarajuće.	Materijal postaje prerijedak.	Pomičite pištolj sporije.
		Odaberite mlaznicu za raspršivanje s većim otvorom.
		Odaberite mlaznicu za raspršivanje s užom lepezom.
		Pazite da se pištolj nalazi dovoljno blizu površine.
Uzorak lepeze dramatično se razlikuje prilikom raspršivanja.	Sklopka za regulaciju tlaka je istrošena i dovodi do prekomjernih promjena u tlaku.	Odnosite raspršivač u ovlaštenu servis tvrtke Graco/MAGNUM.
Pištolj za raspršivanje ne može se aktivirati.	Blokada otponca pištolja za raspršivanje je aktivirana.	Okrenite blokadu otponca kako biste deaktivirali blokadu otponca. Pogledajte stranicu 14.
Boja je pod tlakom izvan kontrole.	Regulator tlaka je istrošen.	Odnosite raspršivač u ovlaštenu servis tvrtke Graco/MAGNUM.
Boja curi kroz cijev za pražnjenje.	Raspršivač se nalazi pod previsokim tlakom.	Odnosite raspršivač u ovlaštenu servis tvrtke Graco/MAGNUM.
Boja curi izvan pumpe.	Brtve pumpe su istrošene.	Zamijenite brtve pumpe novim modulom ProXChange. Pogledajte stranicu 36.
Motor je vruć i radi isprekidano. Motor se automatski isključuje zbog prekomjernog zagrijavanja. Ako se ne otkloni uzrok, moguće se oštećenje.	Rupe za ventilaciju na kućištu su začepljeni ili raspršivač nije prekriven.	Pazite da otvori za ventilaciju budu bez smetnji i da nisu prekriveni bojom te raspršivač držite na otvorenom.
	Produžni kabel je predugačak ili je premalog presjeka.	Zamijenite produžni kabel. Pogledajte stranicu 5.
	Koristi se neregulirani električni generator i napon je previsok.	Koristite električni generator s ispravnim regulatorom napona.
	Potrebna je zamjena motora.	Odvezite raspršivač ovlaštenom prodavaču tvrtke Graco/Magnum, predstavniku ili u servisni centar.



# Napomene

## Raspršivači sa stalkom 17H211, 17H214

Ref.	Moment stezanja
	140-160 in-lb (16 - 18 N•m)
	30-35 in-lb (3,5 - 4,0 N•m)
	110-120 in-lb (12 - 14 N•m)

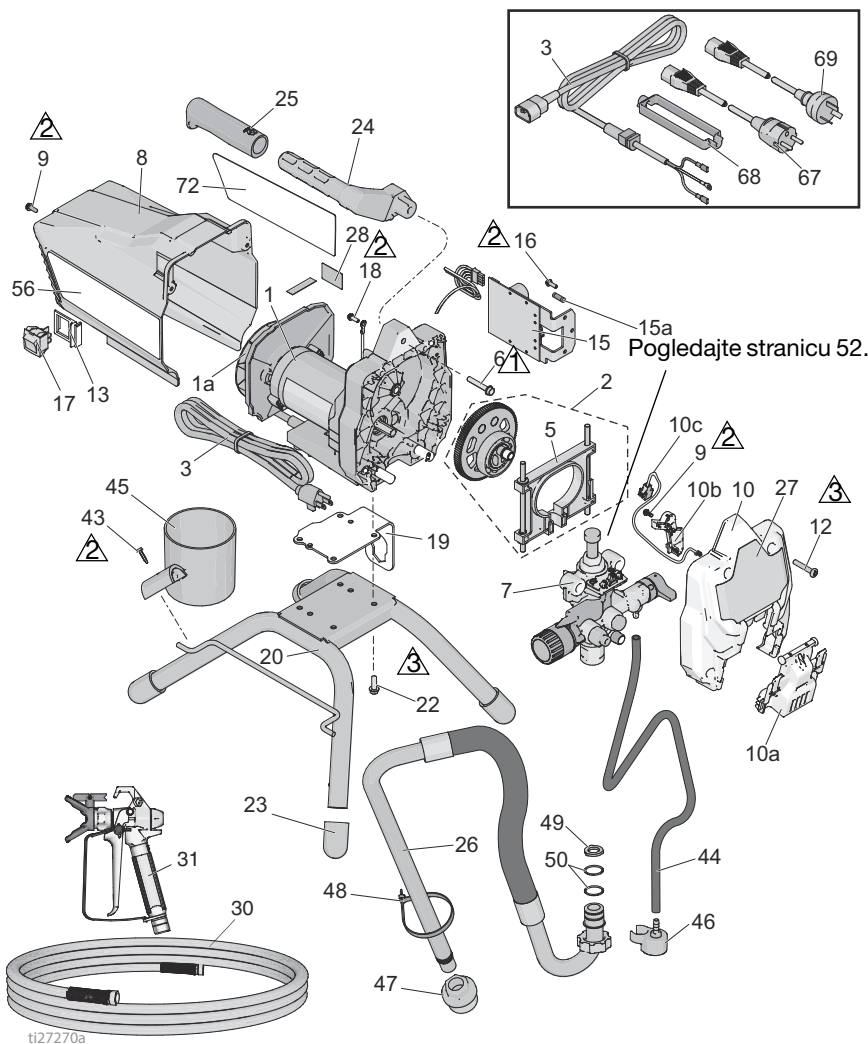

## Popis dijelova raspršivača sa stalkom 17H211, 17H214



Ref.	Opis	Dijela	Kol.	Ref.	Opis	Dijela	Kol.
1*		KOMPLET, motor <i>sadrži 1a, 22</i>		25	116139	DRŽAČ, za ručku	1
	17F756	120 V, model 17H211	1	26	17J883	CIJEV, usisna, sklop <i>sadrži 44, 46, 47, 48, 49, 50,</i>	1
	17F758	230 V, model 17H214	1	27	17J025	OZNAKA, prednja	1
1a		KOMPLET, ventilator		30		CRIJEVO, sa spojnicom, 1/4 inča x 50 ft	
	287770	120 V, model 17H211	1				
	16X980	230 V, model 17H214	1				
2	17J863	KOMPLET, oprema i jaram <i>sadrži 5</i>	1		240794	Model 17H211	1
					247340	Model 17H214	1
3		KABEL, za napajanje		31		PIŠTOLJ, za raspršivanje, SG3	
	17J173	120 V, model 17H211	1		288430	Model 17H211	1
	17L301	230 V, model 17H214	1		17J910	Model 17H214	1
5	17J864	KOMPLET, jaram	1	43	122667	VIJAK, bušenje, HWH	1
6	117493	VIJAK, stroj, hwhd	1	44	17J884	CIJEV, za pražnjenje <i>sadrži 46, 48</i>	1
7	17J875	PUMPA, potisna	1	45	15G838	POSUDA, usis/pražnjenje	1
8	17J865	OKLOP, motor <i>sadrži 9, 56</i>	1	46	244035	ODBOJNIK, nazubljeni	1
9	118444	VIJAK, stroj, hwhd 10-24 x 0,5 inča	3	47	276897	SITO, 7/8-14	1
				48	404989	REMEN, za vezanje	1
10	17J866	KOMPLET, pokrov, prednji <i>sadrži 9, 10a, 10b, 10c, 12</i>	1	49	115099	PODLOŠKA, crijevo	1
				50	117559	O-prsten	2
10a	17F233	POKROV, pumpa, fiksiranje	1	56▲		NALJEPNICA, upozorenje	
10b	17F262	MATICA, žična	1		17J027	Model 17H211	1
10c	128551	KABEL, PC, prenosnica	1		17K017	Model 17H214	1
12	115478	VIJAK, stroj, torx, pan hd	4	57▲		KARTICA, medicinsko upozorenje (nije prikazano)	
13	15X737	SKLOPKA, nosač	1		222385	EN, ES, FR	1
15		KOMPLET, upravljanje <i>sadrži 15a, 16</i>			17A134	EN, ZH, KO	1
	17J867	120 V, model 17H211	1	67	242001	KOMPLET KABELA, EU model 17H214	1
	17J885	230 V, model 17H214	1	68	195551	DRŽAČ, utikač model 17H214	1
15a	119276	OSIGURAČ, 12,5 A tromi, 110 V / 120 V	1	69	242005	KOMPLET KABELA, AU model 17H214	1
	129882	OSIGURAČ, 6,3 A tromi, 230 V	1	72	17J026	NALJEPNICA, bočna, GX 19	1
16	117501	VIJAK, plastični	1				
17	118899	PREKIDAČ, pregibni	1				
18	115498	VIJAK, stroj, ravni, šesterokutna glava	1				
19	17G329	PLOČA, motor, nosač	1				
20	15E823	OKVIR, nosač stalka	1				
22	260212	VIJAK, hwh, samourezni	4				
23	15G857	ČEP, noga	4				
24	276864	DRŠKA, raspršivač	1				

\*Za narudžbu pribora četkica motora 17U193.

▲ Zamjenske naljepnice, etikete i kartice za opasnost i upozorenje možete dobiti bez naknade.

## Dijelovi raspršivača s kolicima 18H284, 18H285

# Dijelovi raspršivača s kolicima 18H284, 18H285

Ref.	Moment stezanja
	30-35 in-lb (3,5-4,0 N•m)
	110-120 in-lb (12-14 N•m)
	45-55 in-lb (5-6 N•m)

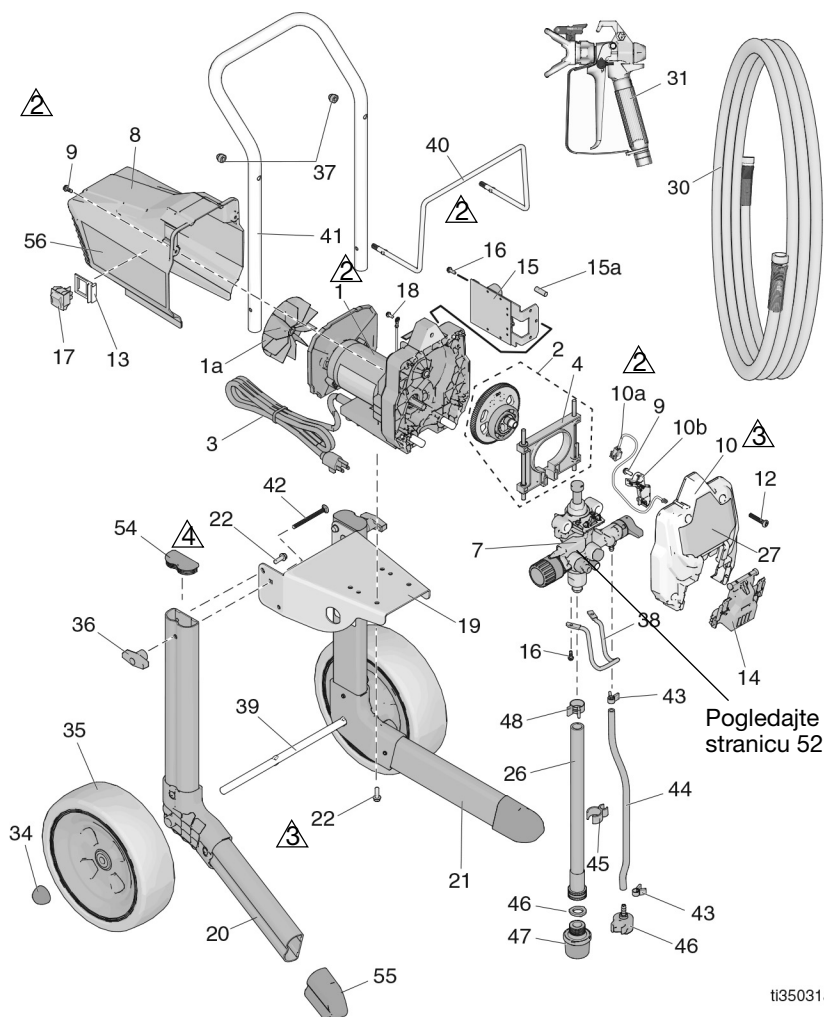



ti35031a

## Popis dijelova raspršivača s kolicima 18H284, 18H285

Ref.	Opis	Dijela	Kol.	Ref.	Opis	Dijela	Kol.
1	17F756	MOTOR, 120 V <i>sadrži 1a, 22</i>	1	31	25P833	PIŠTOLJ, za raspršivanje, SG3	1
1a	287770	VENTILATOR	1	34	112612	ČEP, glavčina	2
2	17J863	KOMPLET, oprema i jaram	1	35	24Y324	KOTAČ, <i>sadrži 34</i>	2
3	17J175	KABEL, za napajanje	1	36	115480	GUMB, t-ručka	2
4	17J864	KOMPLET, jaram	1	37	120689	MATICA, šesterokutna s utorom, 5/16-18	2
7	17J874	KOMPLET, kompletna pumpa	1	38	17J430	VJEŠALICA, vjedro	1
8	17J865	ŠTIT, motor, plavi <i>sadrži 9 i naljepnice</i>	1	39	15R602	AXLE, kolica	1
9	118444	VIJAK, stroj, hwhd 10-24 x 0,5 inča	3	40	16H350	POLICA, crijevo	1
10	17J866	POKLOPAC, prednji, <i>sadrži 9, 10a, 10b, 12, 14</i>	1	41	16H354	RUČKA, kolica	1
10a	128551	KABEL, premosnica, PC	1	42	120788	VIJAK, prijenosni	2
10b	17F262	MATICA, žična	1	43	115489	OBUJMICA, cijev za pražnjenje	1
12	115478	VIJAK, stroj, torx, pan hd	4	44	195108	CIJEV, pražnjenje	1
13	15X737	SKLOPKA, nosač	1	45	195400	KOPČA, elastična	1
14	17F233	POKROV, pumpa, fiksiranje	1	46	244035	UREĐAJ ZA OTKLANJANJE, nazubljeni	1
15	17J867	KOMPLET, upravljačka ploča 120 V <i>sadrži 15a, 16</i>	1	47	288716	SITO, ulazno	1
15a	119276	OSIGURAAČ, 12,5 A tromi	1	48	116295	OBUJMICA, za cijevi	1
16	117501	VIJAK, plastični	3	49	115099	PODLOŠKA, crijevo	1
17	24Y329	KOMPLET, sklopka, popravak <i>sadrži 13</i>	1	54	15J699	POKLOPAC, za cijevi	2
18	115498	VIJAK, stroj, ravni, šesterokutna glava	1	55	15.1695	POKLOPAC, za cijevi	2
19	17G541	PLOČA, motor, nosač	1	56▲	17J027	NALJEPNICA, upozorenje	1
20	262014	NOGA, desna <i>sadrži 22, 54, 55</i>	1	57▲	179960	KARTICA, medicinsko upozorenje (nije prikazano)	1
21	262012	NOGA, lijeva <i>sadrži 22, 54, 55</i>	1	61	115648	VENTIL, brzo ispiranje (nije prikazano)	1
22	260212	VIJAK, hw, samourezni	8	62	17V354	TEKUČINA, zaštita crpke, 8 oz (nije prikazano)	1
26	24V073	CIJEV, usisna, sklop <i>sadrži 26a, 43, 44, 45, 46, 47, 48, 49, 61</i>	1	64	18H123	OZNAKA, ovjes, mlaznica (nije prikazano)	1
26a	16H348	CRIJEVO, usisno <i>sadrži 49</i>	1	65▲	15G026	OZNAKA, upozorenje, crijevo (nije prikazano)	1
27	17J025	NALJEPNICA, prednja, GX19	1		17J873	KOMPLET, pretvorba, lak, kolica (prodaje se zasebno)	1
30	247340	CRIJEVO, spojno 1/4 in. x 50 ft	1	▲	222385	NATPIS, upozorenje, medicinsko upozorenje (EN, ES, FR)	1

▲ Zamjenske naljepnice, etikete i kartice za opasnost i upozorenje možete dobiti bez naknade.

# DI raspršivači sa stalkom 24Y680, 17G183, 17H218, 17H219, 17H221, 18H203

Ref.	Moment stezanja
	30-35 in-lb (3,5 - 4,0 N•m)
	110-120 in-lb (12 - 14 N•m)

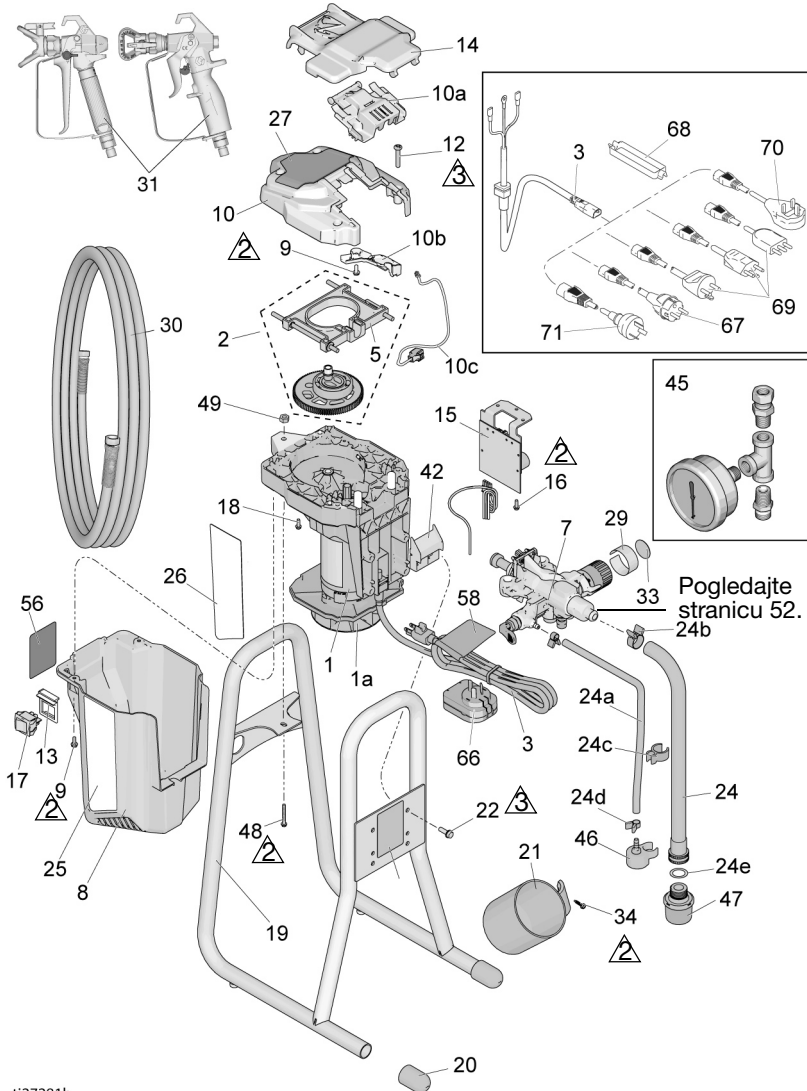

ti27281b



## Popis dijelova za DI raspršivače sa stalkom 24Y680, 17G183, 17H218, 17H219, 17H221

Ref.	Opis	Dijela	Kol.	Ref.	Opis	Dijela	Kol.
1*		KOMPLET, motor <i>sadrži 1a, 22</i>		24	17D161	CIJEV, usisna, sklop <i>sadrži 24a-24e, 46, 47</i>	1
	17K684	120 V, model 24Y680 (serija A)	1	24a	195108	CIJEV, pražnjenje	1
	17F757	120 V, Model 24Y680 (serija B)	1	24b	116295	OBUJMICA, za cijevi	1
	17L083	230 V, modeli 17G183, 17H218, 17H219, 17H221 (serija A)	1	24c	195400	KOPČA, za cijevi	1
	17F758	230 V, modeli 17G183, 17H218, 17H219, 17H221 (serija B)	1	24d	115489	OBUJMICA, cijev za pražnjenje	2
1a	16X980	KOMPLET, ventilator	1	24e	115099	PODLOŠKA, crijevo	1
2	17J869	KOMPLET, oprema i jaram <i>sadrži 5</i>	1	25	17J029	NALJEPNICA, desna	1
3		KABEL, za napajanje		26	17J030	OZNAKA, lijeva	1
	17J173	120 V, model 24Y680	1	27	17J028	OZNAKA, prednja	1
	17J175	230 V, model 17G183	1	30	247340	CRIJEVO, sa spojnicom, 1/4 inča x 50 ft	1
	17J405	230 V, model 17H219, 17H221	1	31		PIŠTOLJ, za raspršivanje	
	19F991	230 V, model 18H203	1		17J910	Modeli 24Y680, 17G183, 17H218, 17H221	1
	17L301	230 V, model 17H218	1		288427	Model 17H219	1
5	17J864	KOMPLET, jaram	1	34	122667	VIJAK, bušenje, HWH	1
7	17J908	PUMPA, stapna	1	41	17J444	REMEN, za nošenje	1
8		OKLOP, motor <i>sadrži 9, 56</i>		42	17J277	LADICA, protiv kapanja	1
	17K688	Model 24Y680, 17H219, 17H221 (serija A)	1	45	245856	KOMPLET, mjerac, tlak Modeli 17G183, 17H218	1
	17J865	Model 24Y680, 17H219, 17H221 (serija B)	1	46	244035	UREDAJ ZA OTKLANJANJE, nazubljeni	1
	17L101	Modeli 17G183, 17H218 (serija A)	1	47	288716	SITO	1
	17J887	Modeli 17G183, 17H218 (serija B)	1	48	120736	VIJAK, šesterokutni, s prirubicom	1
9	118444	VIJAK, stroj, hwhd 10-24 x 0,5 inča	3	49	102040	MATICA, sigurnosna, šesterobridna	1
10	17J866	KOMPLET, poklopac, prednji <i>sadrži 9, 10a, 10b, 10c, 12</i>	1	56▲		NALJEPNICA, upozorenje	
10a	17F233	POKROV, pumpa, fiksiranje	1		17K018	Modeli 24Y680, 17H221	1
10b	17F262	MATICA, žična	1		16G596	Modeli 17G183, 17H218	1
10c	128551	KABEL, PC, prenosnica	1		17K016	Model 17H219	1
12	115478	VIJAK, stroj, torx, pan hd	4	57▲		KARTICA, medicinsko upozorenje (nije prikazano)	
13	15X737	SKLOPKA, nosač	1		222385	EN, ES, FR	1
14	17J618	OKLOP, boja	1		17A134	EN, ZH, KO	1
15		KOMPLET, upravljanje <i>sadrži 15a, 16</i>		58▲		NALJEPNICA, upozorenje za kabel	
	17J867	120 V, model 24Y680	1		17K020	Modeli 24Y680, 17H221	1
	17J885	230 V, modeli 17G183, 17H218, 17H219, 17H221	1		15H087	Model 17H219	1
15a	119276	OSIGURAČ, 12,5 A tromi, 110 V / 120 V	1	67	242001	KOMPLET KABELA, EU model, 17H218, 17H221, 17H219	1
	129882	OSIGURAČ, 6,3 A tromi, 230 V	1	68	195551	DRŽAČ, model utikača, 17H218, 17H221, 17H219	1
16	117501	VIJAK, plastični	1	69	287121	KOMPLET KABELA, Italija Danska/Švedska model 17H218	1
17	118899	PREKIDAČ, pregibni	1	70	17J242	KOMPLET KABELA, UK model 17H218	1
18	115498	VIJAK, stroj, ravni, šesterokutna glava	1	71	242005	KOMPLET KABELA, AU model 17H221, 17H219	1
19	17F940	OKVIR, neposredno uranjanje	1				
20	15G857	KAPA, noga	2				
21	15G838	POSUDA, usis/pražnjenje	1				
22	128795	VIJAK, hwh, samourezni	4				

\*Za narudžbu pribora četkica motora 17U193.

▲ Zamjenske naljepnice, etikete i kartice za opasnost i upozorenje možete dobiti bez naknade.

# Raspršivači s lijevkom 17F924, 17G184, 17H222, 17H223

Ref.	Moment stezanja
	15-20 in-lb (1,5 - 2 N•m)
	30-35 in-lb (3,5 - 4,0 N•m)
	110-120 in-lb (12 - 14 N•m)

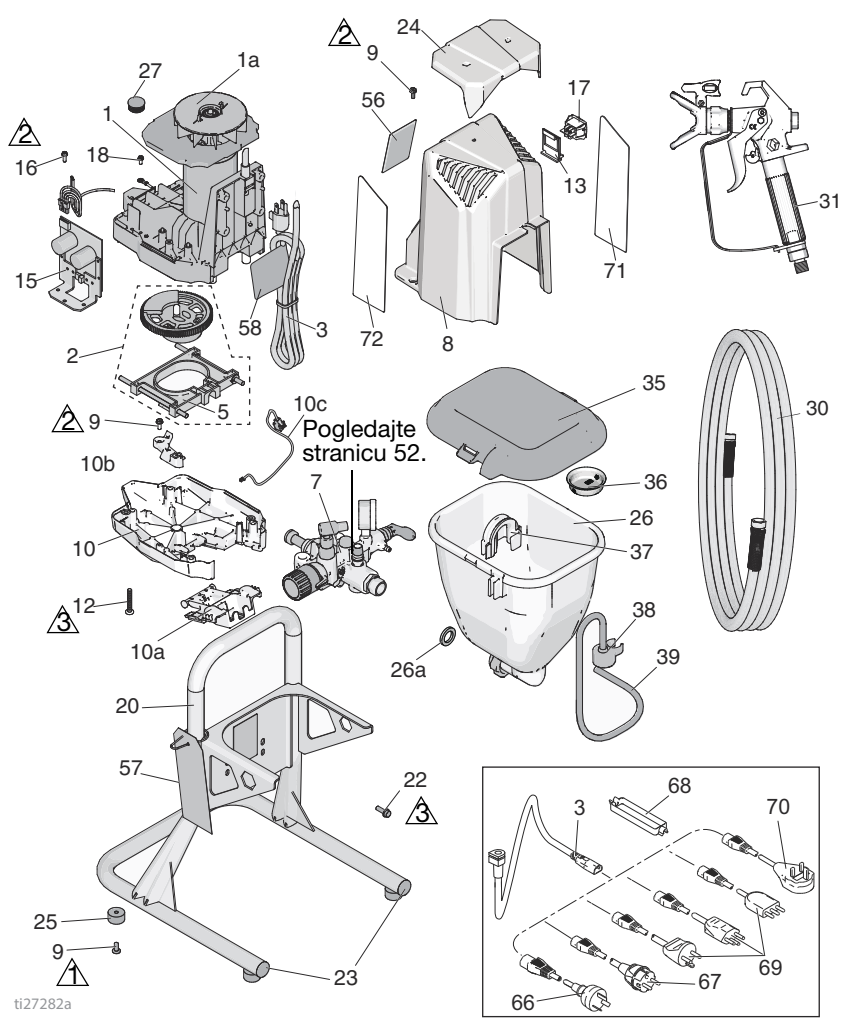

ti27282a



# Raspršivači s lijevkom 17F924, 17G184, 17H222, 17H223

## Popis dijelova raspršivača s lijevkom 17F924, 17G184, 17H222, 17H223

Ref.	Opis	Dijela	Kol.	Ref.	Opis	Dijela	Kol.
1*		KOMPLET, motor <i>sadrži 1a, 22</i>		30	214698	CRIJEVO, sa spojnicom, 3/16 inča x 25 ft	1
	17F757	120 V, model 17F924	1	31	17J261	PIŠTOLJ, za raspršivanje, FTX	1
	17F758	230 V, modeli 17G184, 17H222, 17H223	1	35	17H417	POKLOPAC, lijevak	1
1a	16X980	KOMPLET, ventilator	1	36	112133	SITO, lijevak	1
2	17J863	KOMPLET, oprema i jaram <i>sadrži 5</i>	1	37	17H419	KOPČA, crijevo za pražnjenje	1
3		KABEL, za napajanje		38	244035	UREDAJ ZA OTKLANJANJE, nazubljeni	1
	17J173	Model 17F924	1				
	17J175	Model 17G184	1				
	17L301	Model 17H222, 17H223	1	39	17K336	CIJEV, za pražnjenje <i>sadrži 37, 38</i>	1
5	17J864	KOMPLET, jaram	1	56▲	17J912	NALJEPNICA, upozorenje	1
7	17J909	PUMPA, potisna	1		16G596	Modeli 17G184, 17H222	1
8	17J887	OKLOP, motor <i>sadrži 9, 56</i>	1		17K016	Model 17H223	1
9	118444	VIJAK, stroj, hwhd 10-24 x 0,5 inča	7	57▲		KARTICA, medicinsko upozorenje (nije prikazano)	
10	17J866	KOMPLET, poklopac, prednji <i>sadrži 9, 10a, 10b, 10c, 12</i>	1		222385	EN, ES, FR	1
10a	17F233	POKROV, pumpa, fiksiranje	1		17A134	EN, ZH, KO	1
10b	17F262	MATICA, žična	1	58▲		NALJEPNICA, upozorenje, kabel	
10c	128551	KABEL, PC, premosnica	1		15H085	Model 17F924	1
12	115478	VIJAK, stroj, torx, pan hd	4		15H087	Model 17H223	1
13	15X737	SKLOPKA, nosač	1	66	242005	KOMPLET KABELA, AU model 17H223	1
15		KOMPLET, upravljanje <i>sadrži 15a, 16</i>		67	242001	KOMPLET KABELA, EU model 17H222, 17H223	1
	17J867	120 V, model 17F924	1	68	195551	DRŽAČ, utikač model 17H222, 17H223	1
	17J885	230 V, modeli 17G184, 17H222, 17H223	1	69	287121	KOMPLET KABELA, Italija	1
15a	119276	OSIGURAAČ, 12,5 A tromi, 110 V / 120 V	1			Danska/Švedska model 17H222	
	129882	OSIGURAAČ, 6,3 A tromi, 230 V	1	70	17J242	KOMPLET KABELA, UK model 17H222	1
16	117501	VIJAK, plastični	1	71		NALJEPNICA, lijeva strana	
17	118899	PREKIDAČ, dreaični	1		17F947	Modeli 17F924, 17H223	1
18	115498	VIJAK, stroj, ravni, šesterokutna dlava	1		17J041	Modeli 17G184, 17H222	1
20	17H426	NOSAČ, lijevak	1	72		NALJEPNICA, desna strana	
22	128795	VIJAK, hwh, samourezni	4		17F946	Modeli 17F924, 17H223	1
23	120151	DRŽAČ, čep	2		17J039	Modeli 17G184, 17H222	1
24	17H593	POKLOPAC; pokrov	1				
25	17K640	PRIGUŠNIK, stopa	4				
26	17J244	SKLOP, lijevak <i>sadrži 26a, 35</i>	1				
26a	115099	PODLOŠKA, crijevo	1				
27	17J819	ČEP	1				

\*Za narudžbu pribora četkica motora 17U193.

▲ Zamjenske naljepnice, etikete i kartice za opasnost i upozorenje možete dobiti bez naknade.

# Sklop pumpe

Ref.	Moment stezanja	Ref.	Moment stezanja
	140-160 in-lb (16 - 18 N•m)		220-250 in-lb (25 - 28 N•m)
	270-330 in-lb (30 - 37 N•m)		320-380 in-lb (36 - 43 N•m)
	30-35 ft-lb (40 - 48 N•m)		

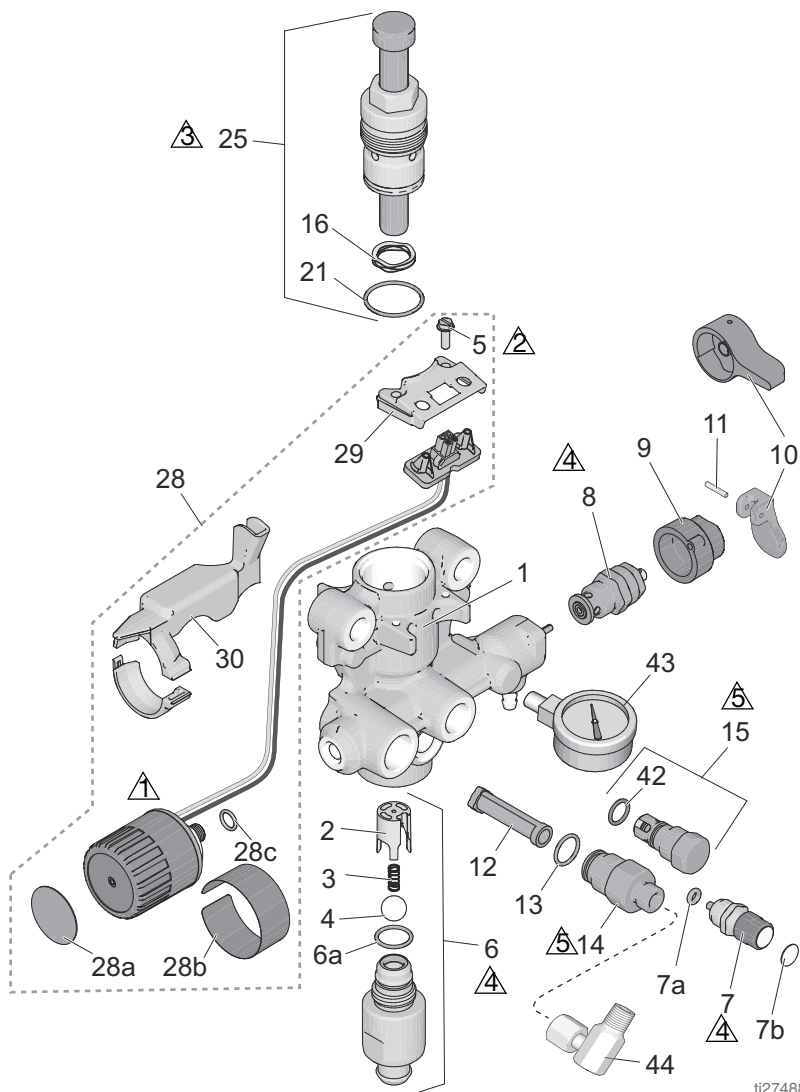

ti27488a

## Popis dijelova pumpe

Ref.	Opis	Dijela	Kol.	Ref.	Opis	Dijela	Kol.
1	17G447	KUČIŠTE, pumpa		12	288747	KOMPLET, filter (ne ugrađuje se na svim modelima.)	1
	17H605	Modeli 17F924, 17G184, 17H222, 17H223	1	13	120776	BRTVA, O-prsten	1
2	17D364	VODILICA, kuglična	1	14	24Y327	KOMPLET, popravak izlaza, <i>sadrži 12, 13</i>	1
3	128336	OPRUGA, tlačna	1	15	17J880	KOMPLET, popravak izlaznog ventila <i>sadrži 42</i>	1
4	105445	KUGLA, 0,5 inča	1	16	128323	OPRUGA, ventil	1
5	117501	VIJAK, stroj, ravni HWH	2	21	16D531	BRTVA, O-prsten	1
6		KOMPLET, ulazno kućište <i>sadrži 2, 3, 4, 6a</i>		25	24Y472	KOMPLET, popravak, klipna pumpa <i>sadrži 16, 21</i>	1
	17J876	Modeli 24Y680, 17G183, 17H218, 17H219, 17H221	1	28		KOMPLET, regulacija tlaka <i>sadrži 5, 28a, 28b, 28c, 29, 30</i>	1
	17J877	Modeli 17H211, 17H214	1	17J881	Modeli 17H211, 17H214	1	1
	17J924	Modeli 17F924, 17G184, 17H222, 17H223	1	17J927	Modeli 24Y680, 17F924, 17G183, 17G184, 17H218, 17H219, 17H221, 17H222, 17H223	1	1
6a	124582	BRTVA, O-prsten	1	28a	15A464	NALJEPNICA, upravljanje	1
7	17J878	KOMPLET, PushPrime <i>sadrži 7a, 7b</i>	1	28b	17P739	NALJEPNICA, upravljanje	1
7a	16P303	BRTVA, O-prsten	1	28c	106555	O-prsten	1
7b	17K420	NALJEPNICA, PushPrime	1	29	17F227	NOSAČ, električni konektor	1
8		KIT, ventil, pražnjenje, <i>sadrži 9, 10, 11</i>		30		KOMPLET, oklop, vodič	1
	235014	Modeli 17H211, 17H214	1	17F229	Modeli 17H211, 17H214	1	1
	17J925	Modeli 24Y680, 17F924, 17G183, 17G184, 17H218, 17H219, 17H221, 17H222, 17H223	1	17J882	Modeli 24Y680, 17F924, 17G183, 17G184, 17H218, 17H219, 17H221, 17H222, 17H223	1	1
9		BAZA, ventil		42	122486	BRTVA, O-prsten	1
	224807	Modeli 17H211, 17H214	1	43	16X147	MJERAČ, tlak	1
10		DRŠKA, ventil, pražnjenje		44	155541	Modeli 17F924, 17G184, 17H222, 17H223	1
	187625	Modeli 17H211, 17H214	1			FITING, osovina	1
	15Y185	Modeli 24Y680, 17F924, 17G183, 17G184, 17H218, 17H219, 17H221, 17H222, 17H223 <i>sadrži 11</i>	1			Modeli 17F924, 17G184, 17H222, 17H223	1
11	111600	ZATIK, ožljebljen modeli 17H211, 17H214	1				

# Sheme ožičenja

110/120 V

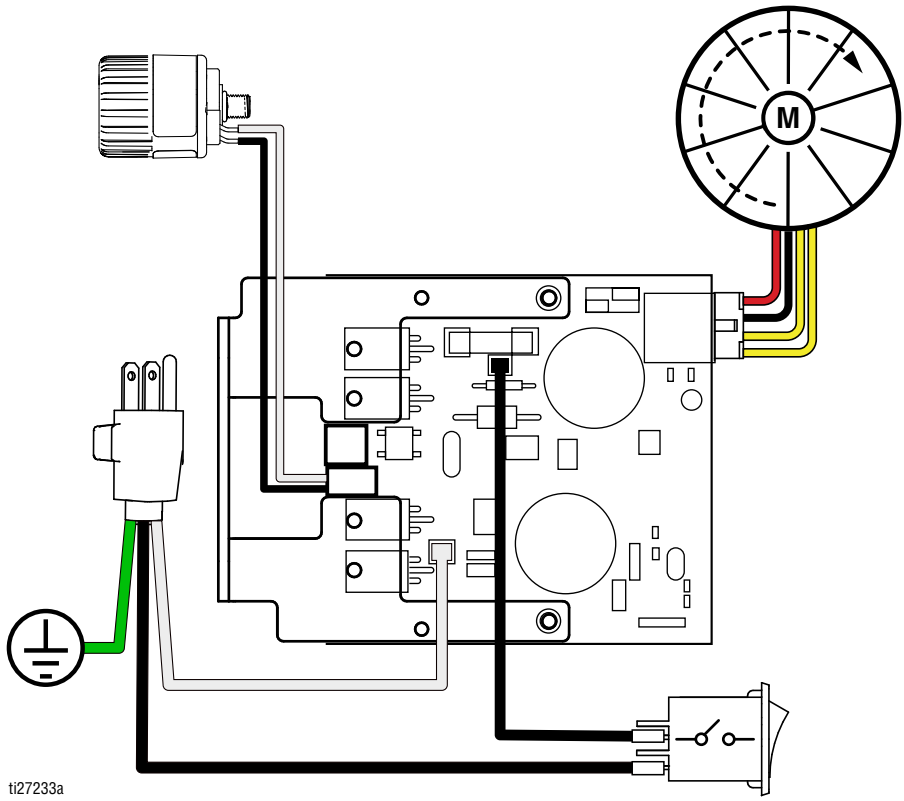

230V

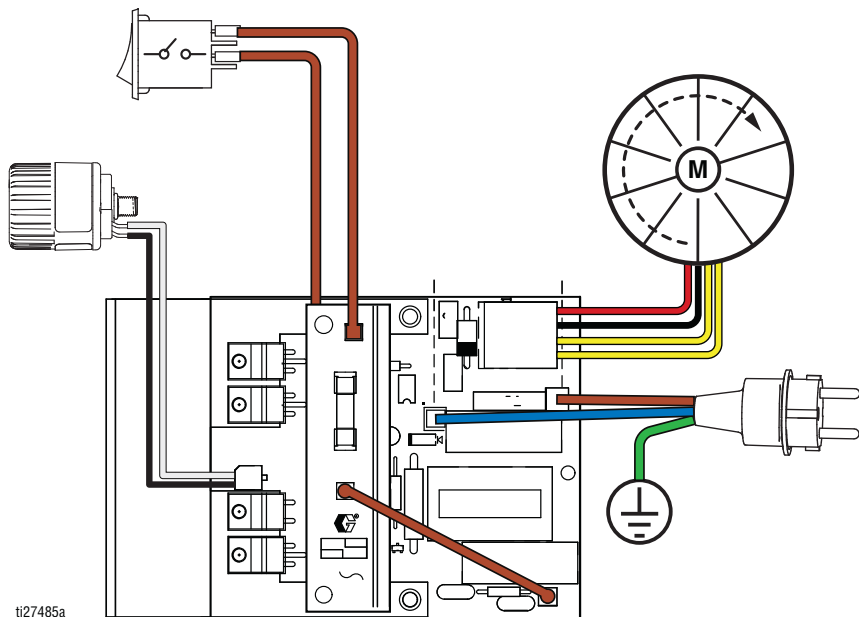

ti27485a

## Tehnički podaci

<b>GX 19, GX 21, FinishPro GX 19</b>		
	SAD	Metričke
<b>Raspršivač</b>		
Maksimalni radni tlak tekućine	3000 psi	207 bara, 20,7 MPa
<b>Maksimalna dobava</b>		
GX 19/FinishPro GX 19	0,38 gpm	1,4 l/min
GX 21	0,47 gpm	1,8 l/min
<b>Maksimalna veličina mlaznice</b>		
GX 19/FinishPro GX 19	0,019 in.	0,048 mm
GX 21	0,021 in.	0,053 mm
Izlaz tekućine npsm	1/4 in.	1/4 in.
Generator Maksimalno	3500 W	
<b>Potrebno napajanje</b>		
GX 19	110–120 V, 8 A/220–240 V, 5 A	
GX 21	110–120 V, 12 A / 220–240 V, 10 A	
<b>Dimenzije</b>		
<b>Visina</b>		
Stalak	18,4 in.	46,7 cm
DI stalak	22 in.	55,9 cm
Lijevak	19,6 in.	49,8 cm
<b>Duljina</b>		
Stalak	16,7 in.	47,5 cm
DI stalak	18,4 in.	46,7 cm
Lijevak	20,2 in.	51,3 cm
<b>Širina</b>		
Stalak	13,5 in.	34,3 cm
DI stalak	12 in.	30,5 cm
Lijevak	13,5 in.	34,3 cm
<b>Težina</b>		
Stalak	25 lb.	11,3 kg
DI stalak	29 lb.	13,2 kg
Lijevak	28 lb.	12,1 kg
Raspon temperature skladištenja ◆❖	–30° do 160°F	–35° do 71°C
Raspon radne temperature ✓	40° do 115°F	4° do 46°C

GX 19, GX 21, FinishPro GX 19		
	SAD	Metričke
Buka		
Tlak zvuka	83 dBa*	
Zvučna snaga	93 dBa*	
Materijal konstrukcije		
Materijal mokrih dijelova na svim modelima	nehrdajući čelik, mjed, koža, ultravisoko molekularni polietilen (UHMWPE), karbid, najlon, aluminij, PVC, polopropilen, fluoroelastomer	
Napomene		
** Početni tlak i istisnina po ciklusu mogu se razlikovati ovisno o uvjetima usisavanja, glavi za pražnjenje, tlaku zraka i vrsti tekućine.		
**Tlak zvuka izmjeren 1 metar (3 stope) od opreme. Snaga zvuka mjerena prema standardu ISO-9614.		
◆ <b>Kada se pumpa skladišti s tekućinom koja se ne smrzava. Moguće je oštećenje pumpe ako se voda ili latex boja smrznu u pumpi.</b>		
❖ Može doći do oštećenja plastičnih dijelova ako do udara dođe u uvjetima niske temperature.		
✓ Promjene u viskoznosti boje pri izrazito niskim ili visokim temperaturama mogu utjecati na izvedbu raspršivača.		

## Kalifornijski propis 65

### DRŽAVLJANI KALIFORNIJE

 **UPOZORENJE:** Rak i oštećenja na reproduktivnim organima – [www.P65warnings.ca.gov](http://www.P65warnings.ca.gov).

## Tehnički podaci

GX FF		
	SAD	Metričke
Raspršivač		
Maksimalni radni tlak tekućine	3000 psi	207 bara, 20,7 MPa
Maksimalna dobava	0,38 gpm	1,4 l/min
Maksimalna veličina mlaznice	0,019 in.	0,048 mm
Izlaz tekućine npsm	1/4 in.	1/4 in.
Generator Maksimalno	1500 W	
Potrebno napajanje	110–120 V, 8 A / 220–240 V, 5 A, 1Ø	
Dimenzije		
Visina	19,6 in.	49,8 cm
Duljina	20,2 in.	51,3 cm
Širina	13,5 in.	34,3 cm
Težina	31 lb.	14,1 kg
Raspon temperature skladištenja ♦❖	–30° do 160°F	–35° do 71°C
Raspon radne temperature ✓	40° do 115°F	4° do 46°C
Buka		
Tlak zvuka	83 dBa*	
Zvučna snaga	93 dBa*	
Materijal konstrukcije		
Materijal mokrih dijelova na svim modelima	nehrđajući čelik, mjed, koža, ultravisoko molekularni polietilen (UHMWPE), karbid, najlon, aluminij, PVC, polopropilen, fluoroelastomer	
Napomene		
** Početni tlak i istisnina po ciklusu mogu se razlikovati ovisno o uvjetima usisavanja, glavi za pražnjenje, tlaku zraka i vrsti tekućine.		
**Tlak zvuka izmjeren 1 metar (3 stope) od opreme. Snaga zvuka mjerena prema standardu ISO-9614.		
♦ Kada se pumpa skladišti s tekućinom koja se ne smrzava. Moguće je oštećenje pumpe ako se voda ili latex boja smrznu u pumpi.		
❖ Može doći do oštećenja plastičnih dijelova ako do udara dođe u uvjetima niske temperature.		
✓ Promjene u viskoznosti boje pri izrazito niskim ili visokim temperaturama mogu utjecati na izvedbu raspršivača.		



## **Standardno jamstvo za proizvode marke Graco**

Tvrtka Graco jamči da sva oprema navedena u ovom dokumentu, koju proizvodi tvrtka Graco i koja nosi njezino ime, ispravna obzirom na materijal i izradu na datum prodaje prvom kupcu. Uz iznimku bilo kakvog posebnog, proširenog ili ograničenog jamstva koje izdaje tvrtka Graco, tvrtka Graco će u razdoblju od dvanaest mjeseci od dana prodaje popraviti ili zamijeniti bilo koji dio opreme za koji ocijeni da je neispravan. Ovo jamstvo primjenjuje se jedino ako je oprema postavljena, korištena i održavana sukladno pismenim preporukama tvrtke Graco.

Ovo jamstvo ne obuhvaća, i tvrtka Graco nije odgovorna za općenitu istrošenost uređaja ili bilo kakav kvar, oštećenje ili istrošenost nastale uslijed pogrešnog postavljanja, pogrešne primjene, abrazije, korozije, neodgovarajućeg ili neispravnog održavanja, nemara, nezgode, neovlaštenog rukovanja ili zamjene s neoriginalnim dijelovima drugih proizvođača. Tvrtka Graco nije odgovorna ni za kvar, oštećenje ili istrošenost nastalu zbog nekompatibilnosti opreme Graco sa strukturama, dodatnim priborom, opremom ili materijalom koji ne isporučuje tvrtka Graco ili zbog neodgovarajućeg dizajna, proizvodnje, postavljanja, rada ili održavanja struktura, dodatnog pribora, opreme ili materijala koje ne isporučuje tvrtka Graco.

Ovo jamstvo uvjetovano je prethodno plaćenim povratom opreme koja se smatra neispravnom ovlaštenom distributeru tvrtke Graco u svrhu potvrde neispravnosti. Ako se potvrdi neispravnost opreme, tvrtka Graco besplatno će popraviti ili zamijeniti sve neispravne dijelove. Oprema će se vratiti izvornom kupcu uz prethodno plaćeni prijevoz. Ako se pregledom opreme ne otkrije neispravnost materijala ili neispravnost vezana uz izradu, popravci će se izvršiti za razumnu naknadu, koja može uključivati troškove dijelova, rada i prijevoza.

### **OVO JE EKSKLUZIVNO JAMSTVO I ZAMJENJUJE SVA DRUGA IZRIČITA ILI IMPLICIRANA JAMSTVA, UKLJUČUJUĆI, ALI NIJE OGRANIČENO NA JAMSTVO O MOGUĆNOSTI PRODAJE ILI JAMSTVO O PRIMJERENOSTI ZA NEKU ODREĐENU NAMJENU.**

Isključiva obaveza tvrtke Graco i isključivi pravni lijek kupca za bilo kakvo kršenje jamstva odredit će se u skladu s prethodno navedenim. Kupac je suglasan da neće biti dostupan nijedan drugi pravni lijek (uključujući, ali ne ograničavajući se na slučajne ili posljedne naknade štete za izgublenu dobit, gubitak prodaje, ozljede osoba ili imovinske štete te bilo kakav drugi slučajni ili posljedni gubitak). Bilo kakav postupak zbog kršenja jamstva mora se pokrenuti unutar dvije (2) godine od datuma prodaje.

**TVRTKA GRACO NE DAJE NIKAKVO JAMSTVO I ODBACUJE SVA IMPLICIRANA JAMSTVA DOPUSTIVOSTI ZA PRODAJU I PRIKLADNOSTI ZA ODREĐENU SVRHU, U VEZI S DODATNIM PRIBOROM, OPREMOM, MATERIJALOM ILI KOMPONENTAMA KOJE TVRTKA GRACO PRODAJE ALI NE PROIZVODI.** Ovi dijelovi koje Graco prodaje, ali ne proizvodi (primjerice elektromotori, prekidači, cijevi i sl.) podložni su jamstvu svojih proizvođača, ako ono postoji. Tvrtka Graco pružit će kupcu razumnu pomoć u bilo kakvom postupku zbog kršenja ovakvih jamstava.

Ni u kom slučaju tvrtka Graco neće biti odgovorna za neizravnu, slučajnu, posebnu ili posljednu štetu prouzročenu ovom opremom koju isporučuje tvrtka Graco, ili opremanjem, radom, ili uporabom bilo kakvih proizvoda ili drugih dobara prije prodanih, bilo zbog kršenja ugovora, kršenja jamstva, nemara tvrtke Graco ili iz drugih razloga.

# Obavijesti tvrtke Graco

Najnovije informacije o proizvodima Graco potražite na [www.graco.com](http://www.graco.com).

Podatke o patentnima potražite na [www.graco.com/patents](http://www.graco.com/patents).

**ZA NARUČIVANJE** obratite se svom distributeru Graco ili nazovite 1-800-690-2894 kako biste doznali koji vam je najbliži distributer.

*Svi pisani i vizualni podaci sadržani u ovom dokumentu odražavaju zadnje podatke o proizvodu dostupne u trenutku objave. Graco zadržava pravo izmjene bez prethodne najave.*

Prijevod izvornih uputa. This manual contains Croatian. MM 3A3212

**Sjedište tvrtke Graco:** Minneapolis

**Međunarodne podružnice:** Belgija, Kina, Japan, Koreja

**GRACO INC. AND SUBSIDIARIES • P.O. BOX 1441 • MINNEAPOLIS MN 55440-1441 • USA**

**Autorska prava 2015, proizvodne lokacije tvrtke Graco Inc. registrirane su u skladu s ISO 9001.**

[www.graco.com](http://www.graco.com)

Revizija N, ožujak 2024