

ThermoLazer[®] 200/200Tc/300Tc en ThermoLazer ProMelt[™] Wegmarkeringssystemen

3A1982L

NL

- Voor het vakkundig aanbrengen van thermoplastische mengsels voor verkeersmarkeringen (reflecterende korrels die tegelijkertijd met de afwerklaag worden aangebracht) -
- Enkel voor gebruik buiten (mag niet gebruikt worden bij regen of vochtige omstandigheden) -

Brandstof: LPG (propaanvergasser)

Brandvermogens: Zie **Technische gegevens**, pagina 38.

Materiaalhoeveelheid (max.): 91-136 kg (200-300 lb)



BELANGRIJKE VEILIGHEIDSINSTRUCTIES

Lees alle waarschuwingen en instructies in deze handleiding. Bewaar deze instructies.

Bijbehorende handleidingen:

Herstel	3A1320
Onderdelen	3A1321
Dubbele korrelbox	3A0004
SmartDie [™] II	3A1738
FlexDie [™]	3A1738

ThermoLazer 200/200Tc

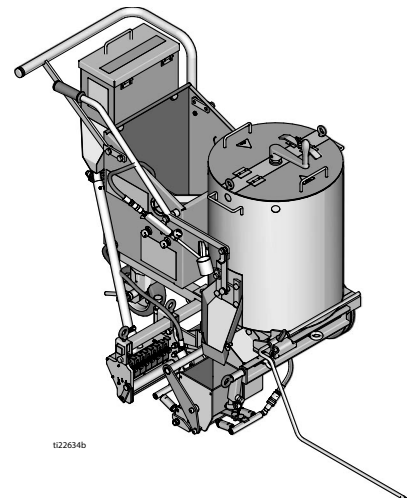

ti22634b

ThermoLazer ProMelt

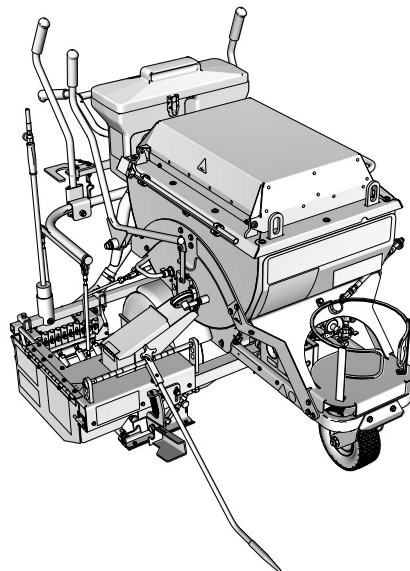

ti23073a

ThermoLazer 300Tc

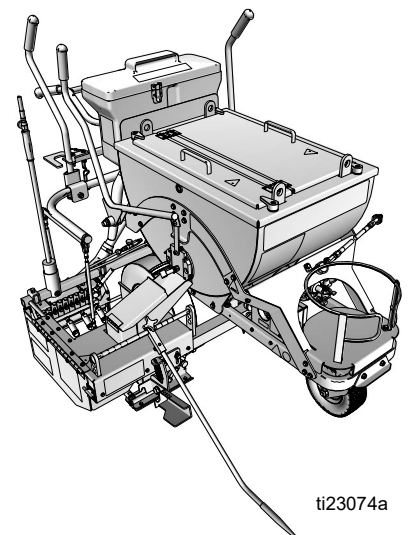

ti23074a

Systemgrafiek

SmartDies gebruikt voor ThermoLazer 300TC en ProMelt.

Smart Die II Onderdeel	Smart Die Beschrijving
17A173	2 in. (5 cm)
24H431	3 in. (8 cm)
24H426	4 in. (10 cm)
17J250	4.75 in. (12 cm)
24H432	5 in. (13 cm)
24H427	6 in. (15 cm)
24H433	7 in. (18 cm)
24H428	8 in. (20 cm)
24H434	9 in. (22.5 cm)
24H429	10 in. (25 cm)
24H430	12 in. (30 cm)
‡17A174	16 in. (40 cm)
24H437	3-3-3 in. (8-8-8 cm)
24H435	4-3-4 in. (10-8-10 cm)
24H436	4-4-4 in. (10-10-10 cm)
24J785	4-6-4 in. (10-15-10 cm)
‡17A175	6-4-6 in. (15-10-15 cm)
‡17R378	5-5-5 in. (13-13-13 cm)
‡26C273	6-3-6 in. (15-8-15 cm)

‡ Requires 16" (40 cm) Conversion Bead System Kit for 300TC/ProMelt Only.

- 17B190 Kit, accy, 16" (40 cm) Single Drop Bead System
- 17B189 Kit, accy, 16" (40 cm) Double Drop Bead Box (requires 17B190 to be installed)

FlexDies gebruikt voor ThermoLazer 200/200TC





FlexDie Onderdeel	FlexDie Beschrijving
16Y661	2 in. (5 cm)
16Y662	3 in. (8 cm)
16Y320	4 in. (10 cm)
16Y663	5 in. (12 cm)
16Y190	6 in (15 cm)
16Y664	7 in. (18 cm)
16Y326	8 in. (20 cm)
16Y665	9 in. (22.5 cm)
16Y332	10 in. (25 cm)
16Y207	12 in. (30 cm)
16Y338	3-3-3 in. (8-8-8 cm)
16Y352	4-3-4 in. (10-8-10 cm)
16Y666	4-2-4 in. (10-5-10 cm)
16Y363	4-4-4 in. (10-10-10 cm)

Inhoudsopgave

Systeemgrafiek	2	Gietmal ThermoLazer 300TC/ProMelt (SmartDie II)	26
Inhoudsopgave	3	Installatie	26
Waarschuwingen	4	Verwijderen	26
Identificatie van de onderdelen - ThermoLazer 200	6	Afstellen	27
Identificatie van de onderdelen - ThermoLazer 200		Aanpassing van de lijndikte van de gietmal	28
(vervolg)	7	(Alle ThermoLazer-eenheden)	28
Identificatie van de onderdelen - ThermoLazer		ThermoLazer 200/200TC/300TC voorbereiden om	
200TC	8	aan te brengen	29
Identificatie van de onderdelen - ThermoLazer		ThermoLazer ProMelt voorbereiden om aan te bren-	
200TC (vervolg)	9	gen	30
Identificatie van de onderdelen - ThermoLazer		Oververhittingbeveiliging	
300TC	10	ProMelt	31
Identificatie van de onderdelen - ThermoLazer		Korrelverdeelbox	31
300TC (vervolg)	11	(Alle ThermoLazer-eenheden)	31
Identificatie van de onderdelen - ThermoLazer Pro-		Korrels toevoegen aan de SplitBead-trechter ...	31
Melt	12	Materiaal aanbrengen op een oppervlak	32
Identificatie van de onderdelen - ThermoLazer Pro-		Afsluiten	33
Melt (vervolg)	13	ThermoLazer 200/200TC/300TC schoonmaken ..	34
Belangrijke veiligheidsinformatie	14	Transport	34
Belangrijke veiligheidsinformatie	15	ThermoLazer ProMelt schoonmaken	35
Belangrijke veiligheidsinformatie	16	Transport	35
Ontstekingsinstructies	17	Onderhoud	36
Ketelbranders ontsteken	17	Voorste zwenkwielsysteem van FatTrack	37
Sluit de brander af	19	Technische gegevens	38
Instructies voor het aansteken van de toorts ..	20	Opmerkingen	39
Ontstekingsinstructies Brander voorste gietmal	20	Standaardgarantiebepalingen van Graco	40
Ontstekingsinstructies Brander achterste gietmal			
(ThermoLazer 300TC/ProMelt)	21		
Gietmal ThermoLazer 200/200TC (FlexDie)	23		
Installatie	23		
Verwijderen	24		
Afstellingen	25		

Waarschuwingen

Hieronder staan algemene waarschuwingen die te maken hebben met de veilig(e) installatie, gebruik, aarding, onderhoud en reparatie van deze apparatuur. Het symbool met het uitroepteken in de tekst van deze handleiding verwijst naar een waarschuwing en het gevarensymbool verwijst naar specifieke risico's. Zie de pagina's met de algemene waarschuwingen. Daarnaast zijn er procedurespecifieke waarschuwingen te vinden in de tekst, waar van toepassing.

 WAARSCHUWINGEN	
	<p>BRAND- EN EXPLOSIEGEVAAR</p> <p>Brandbare gassen en vloeistoffen, zoals propaangas, benzine en ontvlambare brandstof, in het werkgebied kunnen vlam vatten of exploderen. Ter voorkoming van brand en explosies:</p> <ul style="list-style-type: none"> • Gebruik geen apparatuur tenzij u volledig opgeleid en gekwalificeerd bent. • Houd open vaten met ontvlambare stoffen buiten een bereik van 7,6 m (25 ft) van de apparatuur. Gebruik geen apparatuur binnen 3 m (10 ft) van enige structuur, brandbaar materiaal of andere gascilinders. • Schakel alle branders uit wanneer u brandstof bijvult. • Sluit de afsluitklep van het reservoir onmiddellijk als u propaangas ruikt; doof alle open vlammen. Als de gasgeur blijft, blijf dan weg van de apparatuur en alarmeer onmiddellijk de brandweer. • Volg de lichtinstructies voor de brander en toorts. • Overschrijd de maximale verhittingstemperatuur van het thermoplastische mengsel voor de verkeersmarkering niet. • Er moet werkende brandblusapparatuur aanwezig zijn. • Houd het werkgebied vrij van afval, inclusief oplosmiddelen, poetslappen en benzine.
	<p>GEVAREN BIJ VERKEERD GEBRUIK VAN DE APPARATUUR</p> <p>Verkeerd gebruik kan leiden tot dodelijke ongevallen of ernstig letsel.</p> <ul style="list-style-type: none"> • Laat de apparatuur niet onbeheerd achter. • Houd kinderen en dieren weg uit het werkgebied. • Overschrijd nooit de maximale werkdruk en de maximale bedrijfstemperatuur van het zwakste onderdeel in uw systeem. Zie de Technische gegevens van alle handleidingen. • Controleer de apparatuur dagelijks. Repareer of vervang versleten of beschadigde onderdelen onmiddellijk en vervang ze uitsluitend door originele reserveonderdelen van de fabrikant. • Breng geen veranderingen of wijzigingen in de apparatuur aan. • Gebruik apparatuur alleen voor het beoogde doel. Neem contact op met uw Graco-leverancier voor meer informatie. • Vul geen materiaal bij boven het maximum. • Houd gasleidingen, slangen en kabels uit de buurt van plaatsen waar gereden wordt, scherpe randen, bewegende onderdelen en hete oppervlakken. • Knik of buig gasleidingen niet. • Negeer of schakel geen veiligheidsapparaten uit. • Bedien het systeem niet als u moe bent of onder invloed bent van alcohol of geneesmiddelen.
	<p>GEVAAR VAN BRANDWONDEN</p> <p>Het oppervlak van de apparatuur en de vloeistof die verhit wordt, kan zeer heet worden tijdens het gebruik. Om ernstige brandwonden te vermijden:</p> <ul style="list-style-type: none"> • Raak de warme vloeistof en de apparatuur niet aan.
	<p>GEVAAR VAN KOOLMONOXIDE</p> <p>Uitlaatgassen bevatten giftig koolmonoxide, een kleurloos en reukloos gas. Inademing van koolmonoxide kan tot de dood leiden. Het toestel niet in een afgesloten ruimte gebruiken.</p>

WAARSCHUWINGEN



GEVAAR VAN GIFTIGE VLOEISTOFFEN OF DAMPEN

Giftige vloeistoffen of dampen kunnen ernstig letsel of zelfs de dood veroorzaken als deze in de ogen of op de huid spatten, of ingeademd of ingeslikt worden.

- Lees de MSDS-veiligheidsbladen zodat u de specifieke gevaren van de gebruikte vloeistoffen kent.



UITRUSTING VOOR PERSOONLIJKE BESCHERMING

U moet geschikte beschermingsmiddelen dragen als u de apparatuur bedient, onderhoudt en als u in het werkgebied aanwezig bent – dit om u mede te beschermen tegen ernstig letsel, zoals oogletsel, inademing van giftige dampen, brandwonden en gehoorverlies. Een dergelijke uitrusting bestaat onder andere uit:

- Kleding en een ademhalingsfilter zoals aanbevolen door de fabrikant van de gebruikte vloeistoffen, materialen en oplosmiddelen.
- Handschoenen, schoenen, overalls, gezichtsmasker, helm, enz. bestand tegen hoge temperaturen van ten minste 500° F (260° C).

Identificatie van de onderdelen - ThermoLazer 200

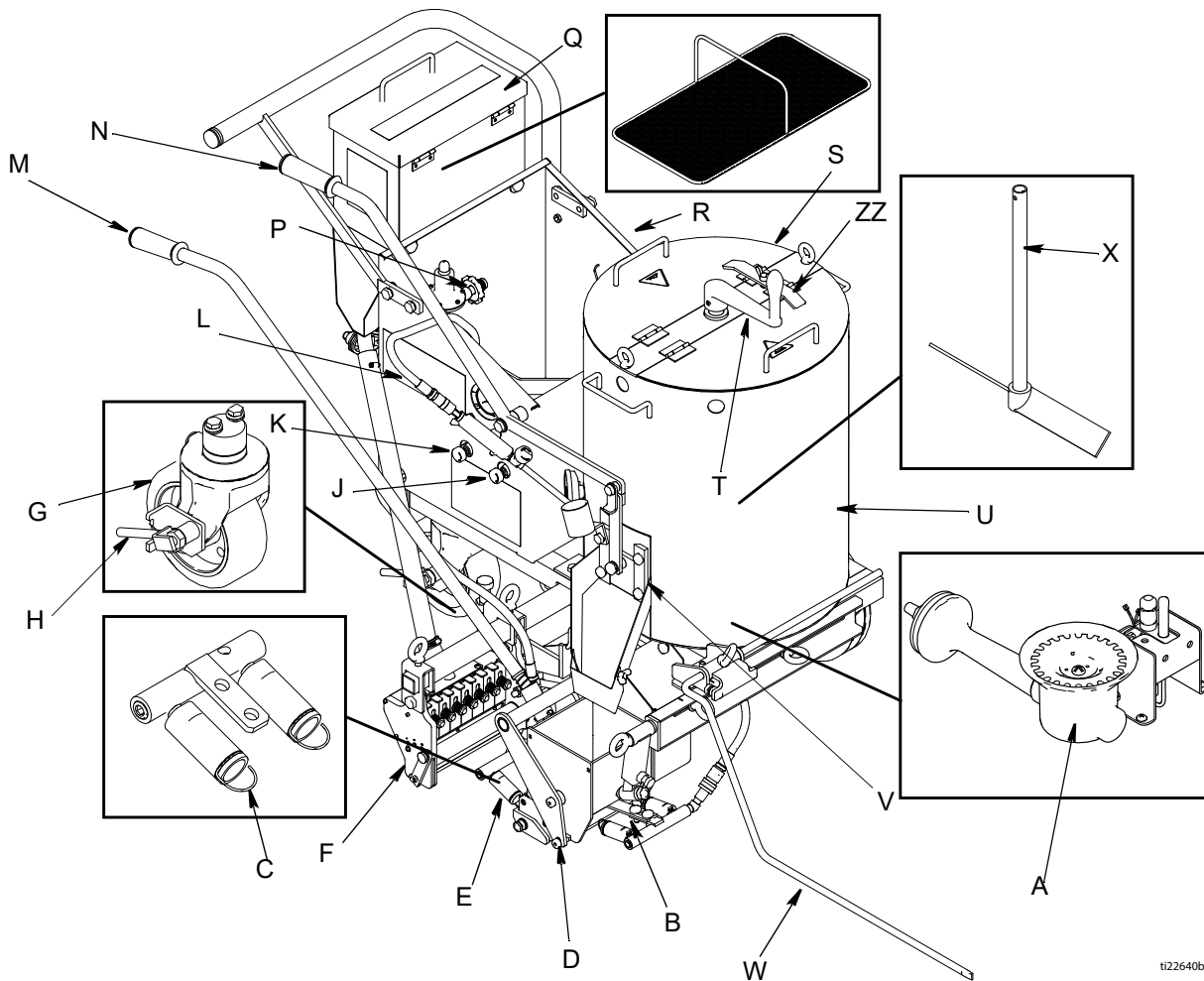

ti22640b

A	Hoofdbranders van ketel
B	Branders gietmal voorzijde
C	Vlamindicator
D	Gietmal
E	Branders gietmal achterkant
F	Korrelverdeelbox
G	Achterste zwenkwiel
H	Ontgrendelingshendel achterste zwenkwiel
J	Handmatige uitschakeling voor voorste gietmal
K	Handmatige uitschakeling voor achterste gietmal
L	Toorts
M	Aandrijving van Gietmal/korrelverdeelbox

N	Aandrijving van ControlFlow™-afsluitklep
P	Aansluiting propaantank
Q	Korreltrechter
R	LPG-cilinderhouder
S	Toegangsdeksel
T	Krukas roerwerk
U	Ketel
V	ControlFlow-afsluitklep
W	Lijnwijzer
X	Roerwerk
ZZ	Keteldekselfgrendeling

*LPG-toevoercilinder niet meegeleverd door Graco. De LPG-toevoercilinder moet ontworpen, geproduceerd en gemarkeerd worden in overeenstemming met de specificaties en regelgeving betreffende LPG-cilinders aan de U.S. Department of Transportation (DOT), De Nationale Norm van Canada, CAN/CSA-B339, Cilinders, Sferen en Buizen voor transport van gevaarlijke goederen, de Regelaars van Transporteerbare Drukvlaten 2001 (S1 2001/1426), De Gas Cilinders (Patroongoedkeuring) Regelgeving 1987 (SI 1987/116) (Patroongoedkeuring Regelgeving) voor EEG-type cilinders (overeenkomstig Europese richtlijn 84/525/EEG, 84/526/EEG en 84/527/EEG).

Identificatie van de onderdelen - ThermoLazer 200 (vervolg)

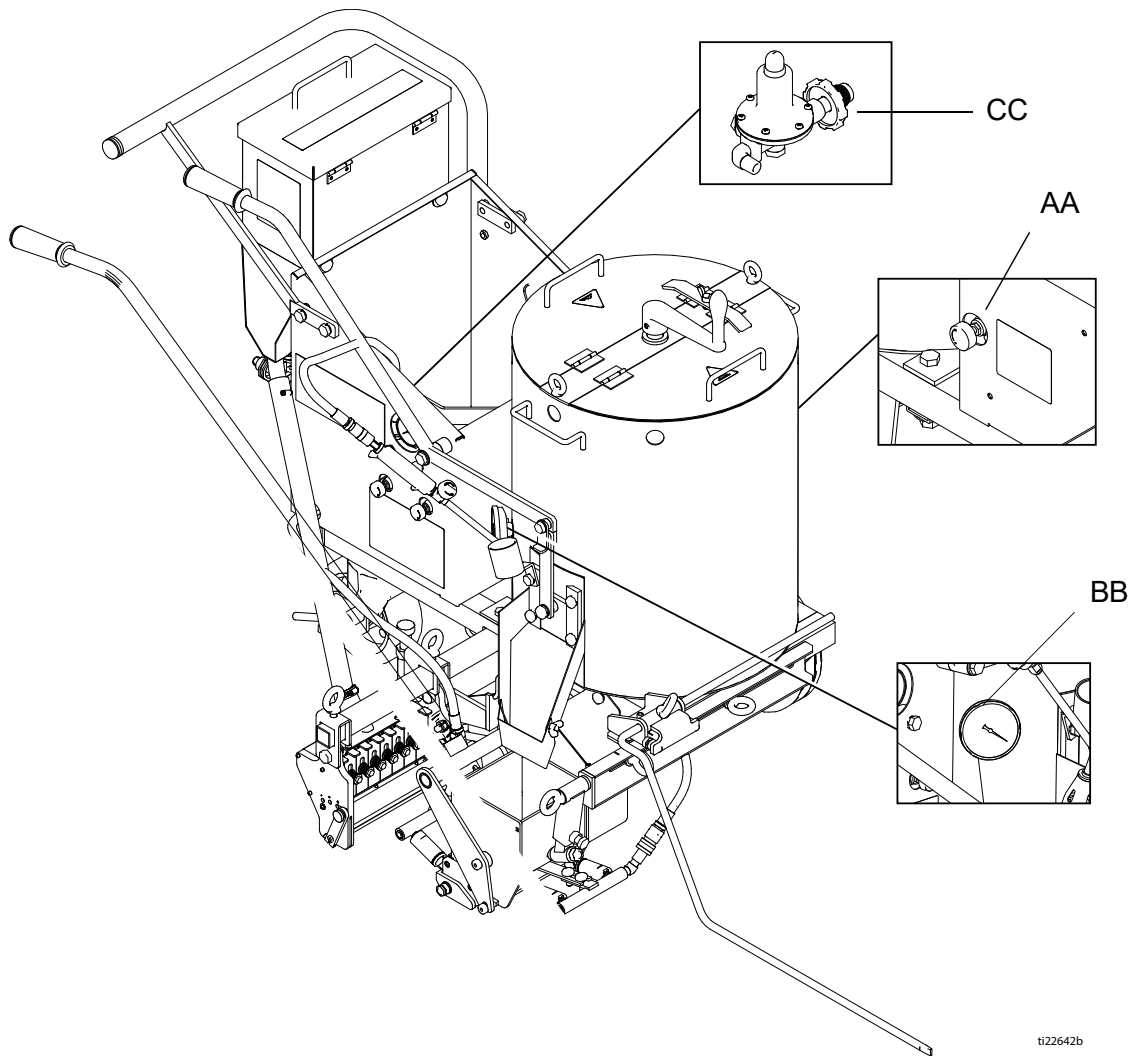

AA	Regelknop voor de temperatuur in de ketel
BB	Temperatuurindicator in de ketel

CC	Systeemregelaar
----	-----------------

ti22642b

Identificatie van de onderdelen - ThermoLazer 200TC

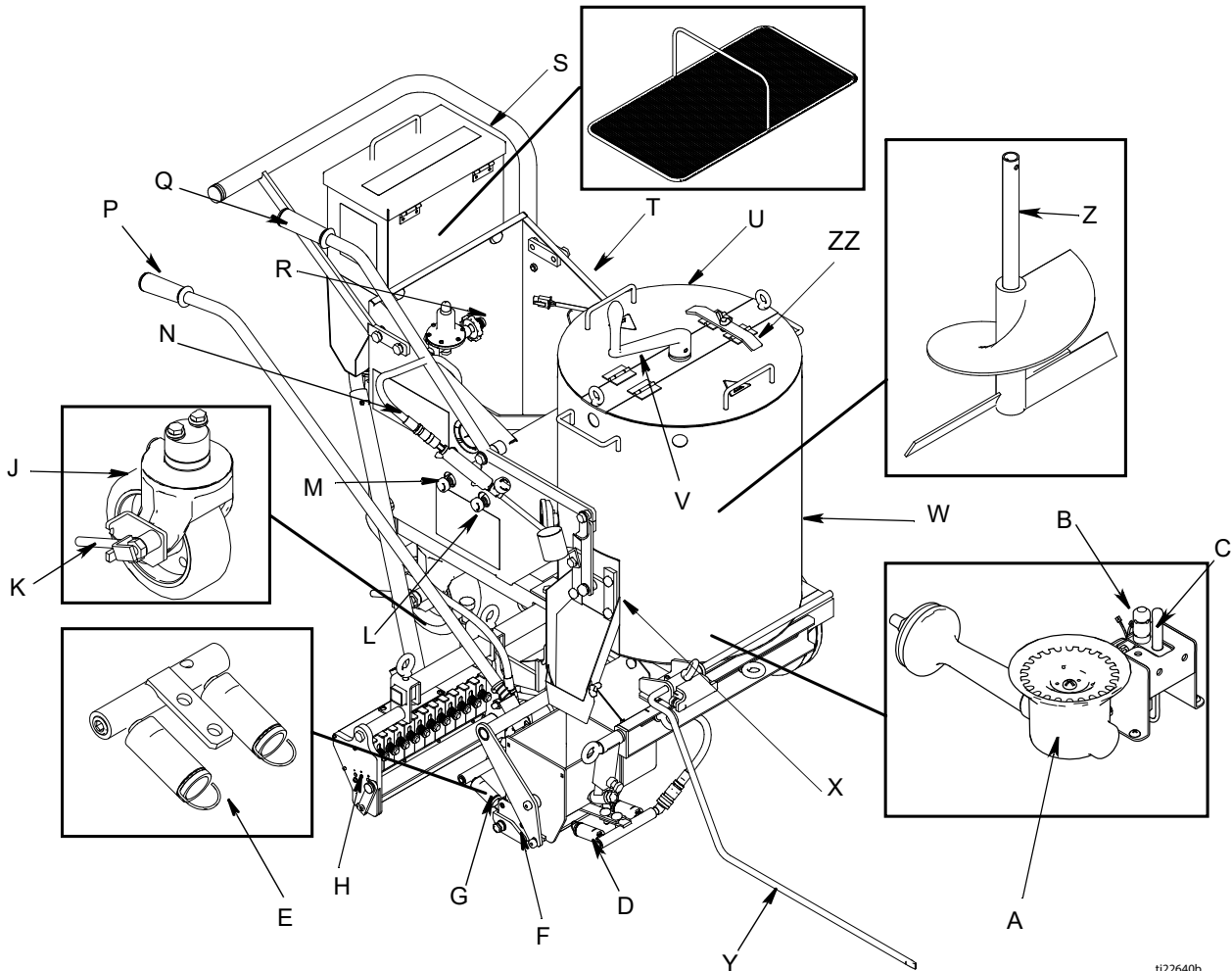

ti22640b

A	Hoofdbranders van ketel
B	Waakvlam van ketel
C	Thermozuil van ketel
D	Branders gietmal voorzijde
E	Vlamindicator
F	Gietmal
G	Branders gietmal achterkant
H	Korrelverdeelbox
J	Achterste zwenkwiel
K	Ontgrendelingshendel achterste zwenkwiel
L	Handmatige uitschakeling voor voorste gietmal
M	Handmatige uitschakeling voor achterste gietmal

N	Toorts
P	Aandrijving van Gietmal/korrelverdeelbox
Q	Aandrijving van ControlFlow-afsluitklep
R	Aansluiting propaantank
S	Korreltrechter
T	LPG-cilinderhouder
U	Toegangsdeksel
V	Krukas roerwerk
W	Ketel
X	ControlFlow-afsluitklep
Y	Lijnwijzer
Z	Roerwerk
ZZ	Keteldekselfgrendeling

*LPG-toevoercilinder niet meegeleverd door Graco. De LPG-toevoercilinder moet ontworpen, geproduceerd en gemarkeerd worden in overeenstemming met de specificaties en regelgeving betreffende LPG-cilinders aan de U.S. Department of Transportation (DOT), De Nationale Norm van Canada, CAN/CSA-B339, Cilinders, Sferen en Buizen voor transport van gevaarlijke goederen, de Regelaars van Transporteerbare Drukvaten 2001 (S1 2001/1426), De Gas Cilinders (Patroong Goedkeuring) Regelgeving 1987 (SI 1987/116) (Patroong goedkeuring Regelgeving) voor EEG-type cilinders (overeenkomstig Europese richtlijn 84/525/EEG, 84/526/EEG en 84/527/EEG).C.

Identificatie van de onderdelen - ThermoLazer 200TC (vervolg)

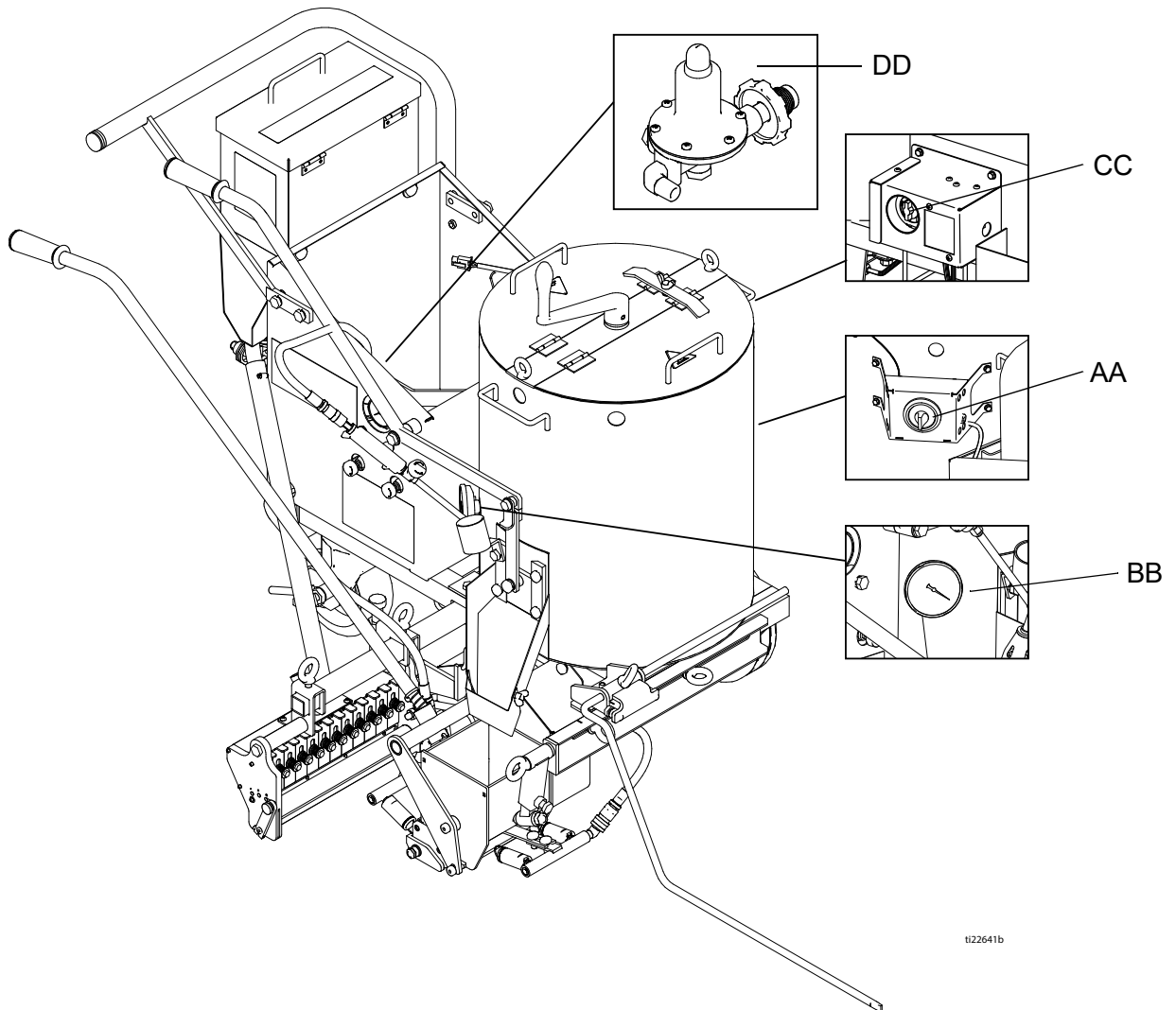

AA	Regelknop voor de temperatuur in de ketel
BB	Temperatuurindicator in de ketel

CC	Gasveiligheidsklep van de brander
DD	Systeemregelaar

Identificatie van de onderdelen - ThermoLazer 300TC

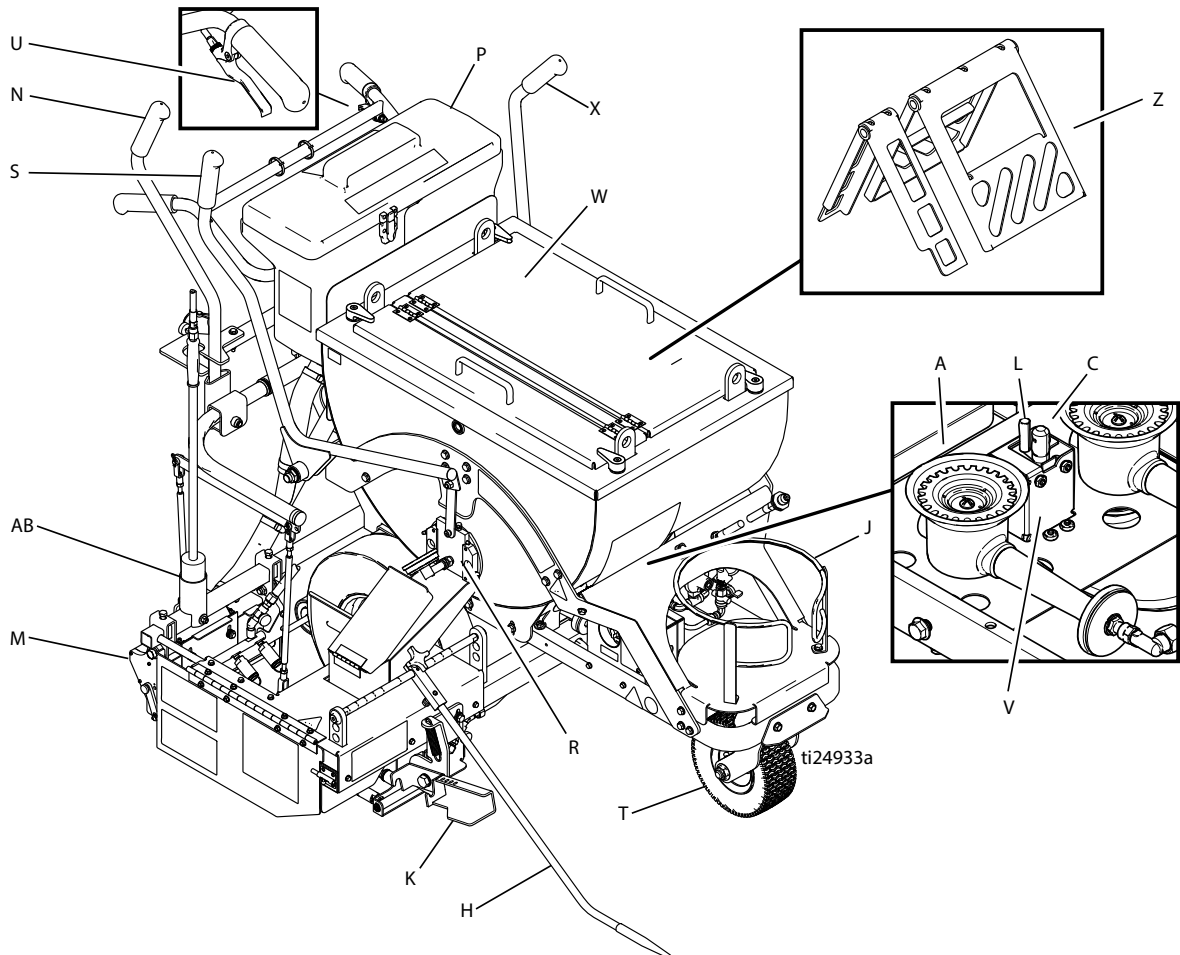

A	Hoofdbranders van ketel
C	Waakvlam van ketel
H	Lijngeleider
J	LPG-cilinderhouder
K	Hendel gietmal
L	Thermozuil van ketel
M	Korrelverdeelbox
N	Aandrijving van Gietmal/korrelverdeelbox
P	SplitBead™-trechter

R	ControlFlow-afsluitklep
S	Aandrijving van ControlFlow-afsluitklep
T	Band zwenkwiel FatTrack™
U	Ontgrendelingshendel voorste zwenkwiel
V	Ontstekingselektrode van waakvlam van ketel
W	Toegangsklep met veersloten
X	Aandrijving roerwerk
Z	Roerwerken
AB	Toorts

*LPG-toevoercilinder niet meegeleverd door Graco. De LPG-toevoercilinder moet ontworpen, geproduceerd en gemarkeerd worden in overeenstemming met de specificaties en regelgeving betreffende LPG-cilinders aan de U.S. Department of Transportation (DOT), De Nationale Norm van Canada, CAN/CSA-B339, Cilinders, Sferen en Buizen voor transport van gevaarlijke goederen, de Regelaars van Transporteerbare Drukvlaten 2001 (S1 2001/1426), De Gas Cilinders (Patroongoedkeuring) Regelgeving 1987 (SI 1987/116) (Patroongoedkeuring Regelgeving) voor EEG-type cilinders (overeenkomstig Europese richtlijn 84/525/EEG, 84/526/EEG en 84/527/EEG).

Identificatie van de onderdelen - ThermoLazer 300TC (vervolg)

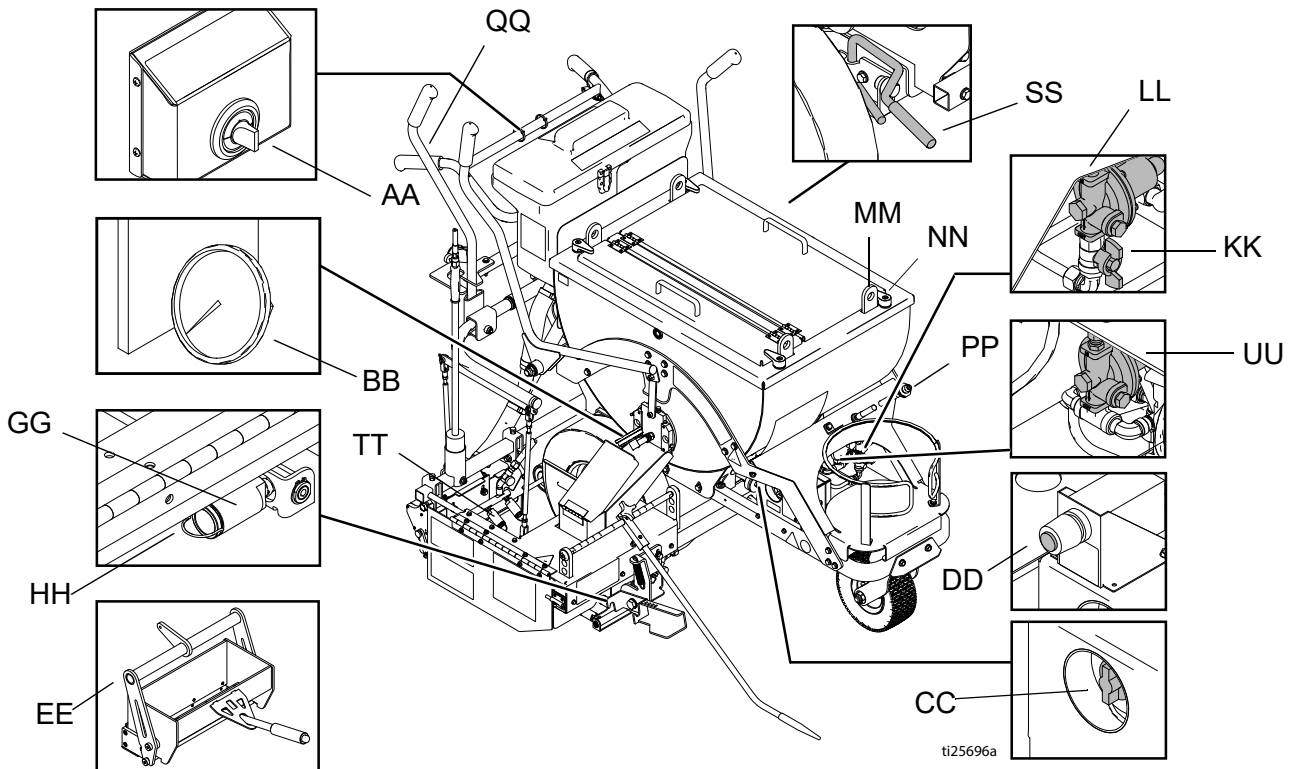

AA	Regelknop voor de temperatuur in de ketel
BB	Temperatuurindicator in de ketel
CC	Gasveiligheidsklep van de ketel
DD	Ontstekingsmechanisme van waakvlam in de ketel
EE	Gietmal
GG	Branders gietmal voorzijde
HH	Vlamindicator
KK	Handmatige afsluitklep voor ketelbranders
LL	Regelaar van ketelbrander
MM	Hefring
NN	Deksel/Hendel veerslot
PP	Aansluiting propaantank
QQ	Toortsontsteking
SS	Parkeerrem
TT	Branders gietmal achterzijde
UU	Regulator branders gietmal

Identificatie van de onderdelen - ThermoLazer ProMelt

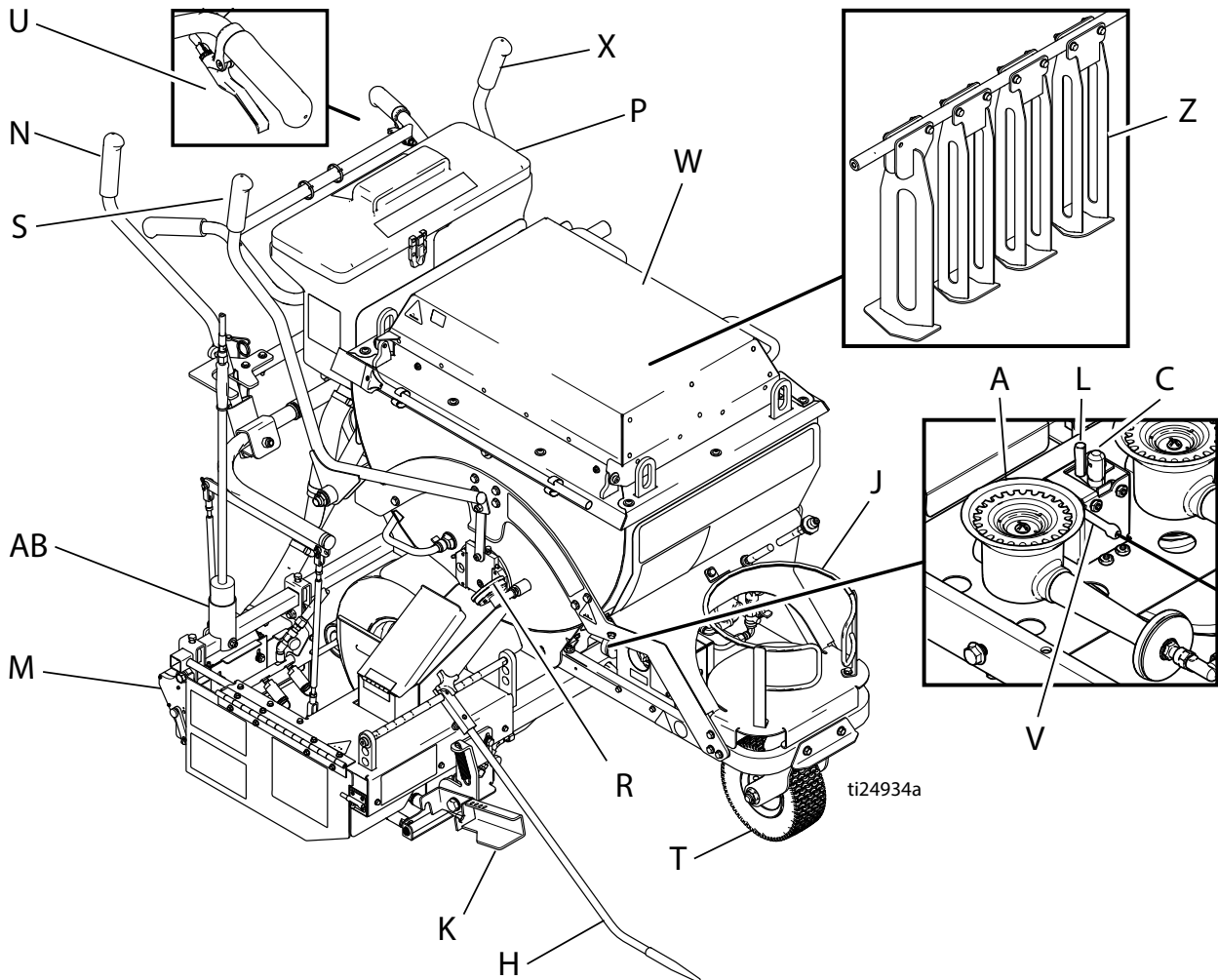

ti24934a

A	Hoofdbranders van ketel
C	Waakvlam van ketel
H	Lijngeleider
J	LPG-cilinderhouder
K	Hendel gietmal
L	Thermozuil van ketel
M	Korrelverdeelbox
N	Aandrijving van Gietmal/korrelverdeelbox
P	SplitBead-trechter

R	ControlFlow-afsluitklep
S	Aandrijving van ControlFlow-afsluitklep
T	Band zwenkwiel FatTrack
U	Ontgrendelingshendel voorste zwenkwiel
V	Ontstekingselektrode van waakvlam van ketel
W	Toegangsklep met veersloten
X	Aandrijving roerwerk
Z	Roerwerken
AB	Toorts

*LPG-toevoercilinder niet meegeleverd door Graco. De LPG-toevoercilinder moet ontworpen, geproduceerd en gemarkeerd worden in overeenstemming met de specificaties en regelgeving betreffende LPG-cilinders aan de U.S. Department of Transportation (DOT), De Nationale Norm van Canada, CAN/CSA-B339, Cilinders, Sferen en Buizen voor transport van gevaarlijke goederen, de Regelaars van Transporteerbare Drukvaten 2001 (S1 2001/1426), de Gascilinders (Patroongoedkeuring) Regelgeving 1987 (SI 1987/116) (Patroongoedkeuring Regelgeving) voor EEG-type cilinders (overeenkomstig Europese richtlijn 84/525/EEG, 84/526/EEG en 84/527/EEG).



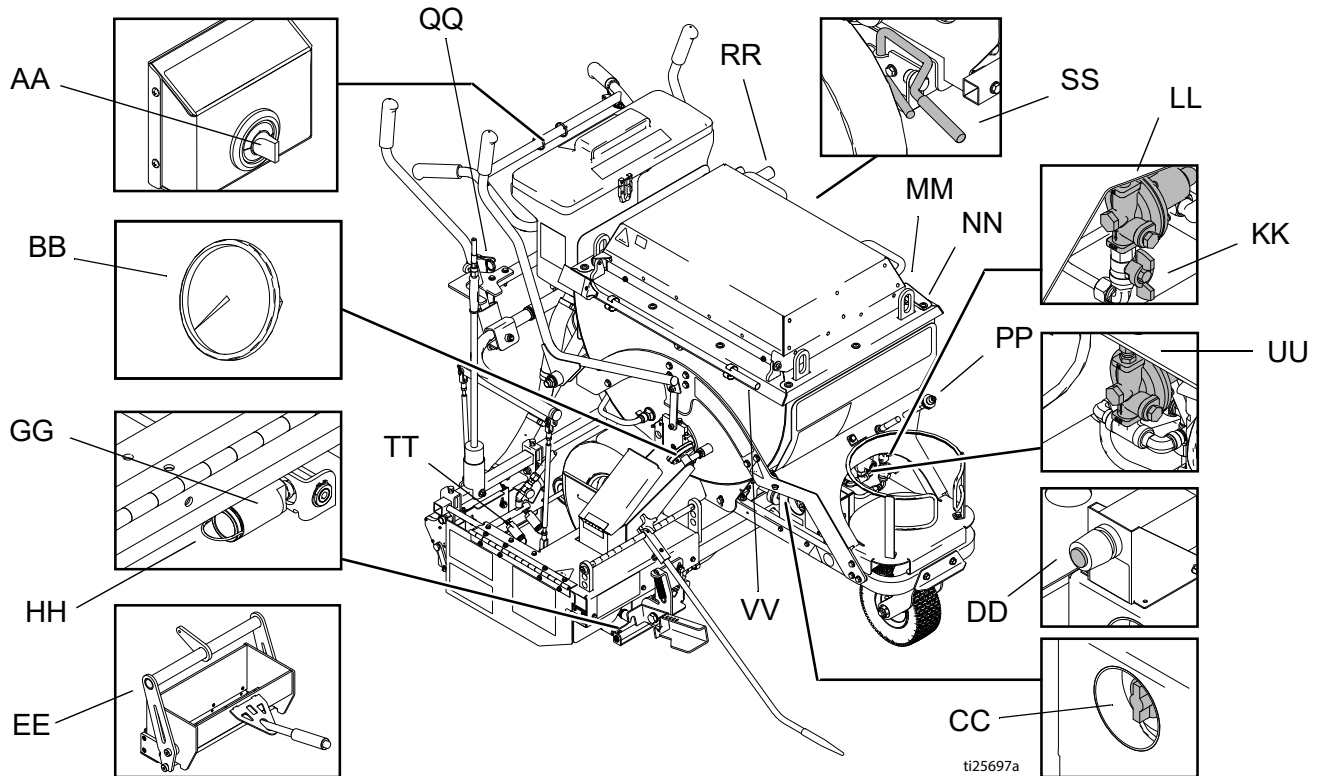

Identificatie van de onderdelen - ThermoLazer ProMelt (vervolg)



ti25697a

AA	Regelknop voor de temperatuur in de ketel
BB	Temperatuurindicator in de ketel
CC	Gasveiligheidsklep van de ketel
DD	Ontstekingsmechanisme van waakvlam in de ketel
EE	Gietmal
GG	Branders voorkant gietmal
HH	Vlamindicator
KK	Handmatige afsluitklep voor ketelbranders
LL	Regelaar van ketelbrander
MM	Hefring
NN	Deksel/Hendel veerslot
PP	Koppeling propaantank
QQ	Toortsonsteking
RR	Krukas roerwerk
SS	Parkeerrem
TT	Branders gietmal achterzijde
UU	Regelaar branders gietmal
VV	Schraper

Belangrijke veiligheidsinformatie

						
---	---	---	---	--	--	--

Als u deze instructies niet exact volgt, kan een brand of explosie ontstaan die kan leiden tot schade aan eigendom, persoonlijk letsel of dood.

Houd de gastoevoerleiding weg van hete oppervlakken en vlammen.

Gebruik apparatuur in overeenstemming met de nationale en plaatselijke regelgeving met betrekking tot opslag, verhandeling en transport van vloeibare petroleumgassen, ANSI/NFPA58 of CSA B149.1

Als de apparatuur opgeslagen is, controleer het dan op insecten en insectennesten op branders en Venturi-buizen.

Gebruik enkel verticale LPG-cilinders die damp weg-trekken die ontworpen, geproduceerd, getest en gemarkeerd zijn in overeenstemming met de registratie van het U.S. Department of Transportation (DOT) of de Norm voor Cilinders, Sferen en Buizen voor het transport van gevaarlijke goederen CAN/CSA-B337, De Regelaars van Transporteerbare Drukvaten 2001 (S1 2001/1426), De Gascilinders (Patroong Goedkeuring) Regelgeving 1987 (SI 1987/116)(Patroong Goedkeuring Regelgeving) voor EEG-type cilinders (overeenkomstig de Europese Richtlijn 84/525/EEG, 84/526/EEG en 84/527/EEG). Gebruik enkel LPG-cilinders van 9,07 kg tot 13,6 kg (20 lb tot 30 lb).

De LPG-cilinder enkel gebruiken in verticale opwaartse positie zoals vermeld op de door het agentschap goedgekeurde LPG-cilinder voor goed onttrekken van de dampen.

Controleer de koppeling van de gastoevoerleiding met de LPG-cilinder. Zorg ervoor dat de koppeling vrij is van afval alvorens deze aan te sluiten op het reservoir. Zorg ervoor dat de gaskoppeling volledig vastgeschroefd is en vrij is van lekken.

OPMERKING: De LPG-tank is uitgerust met een POL-gaskoppeling. Is een koppeling van een ander formaat nodig, ga dan naar uw lokale leverancier van LPG-uitrusting.

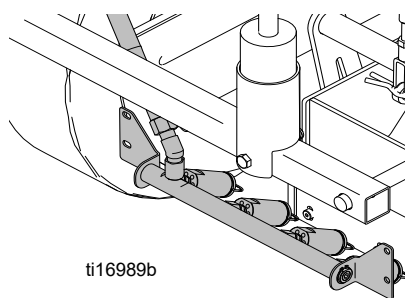
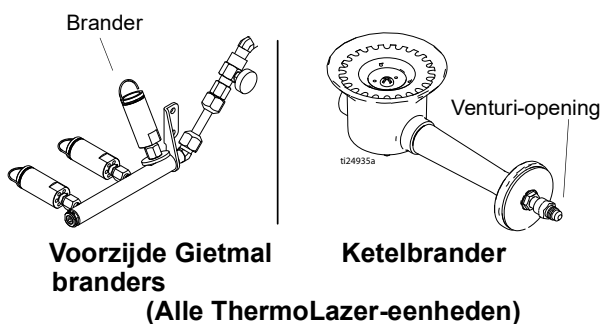

Branders gietmal achterkant
(ThermoLazer 300TC/ProMelt)

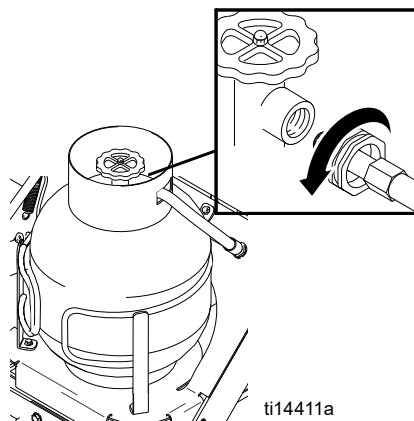

(Alle ThermoLazer-eenheden)

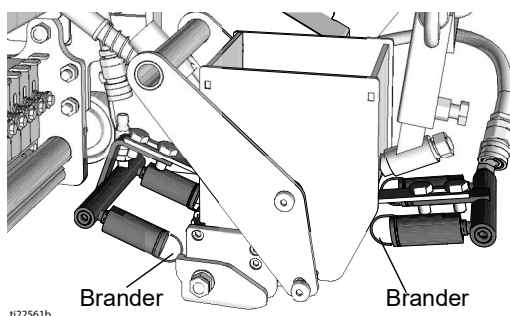

FlexDiebrander
(ThermoLazer 200/200TC)

Belangrijke veiligheidsinformatie

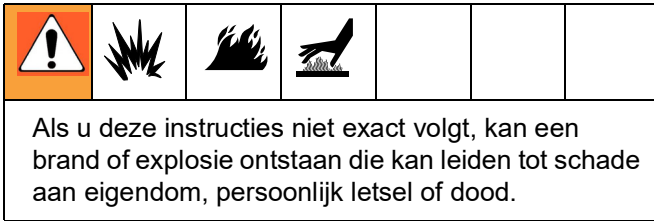

VOOR ONTSTEKING: Ruik overal in het werkgebied om te controleren of er gassen aanwezig zijn. Zorg ervoor dat u dicht bij de grond ruikt omdat propaan zwaarder is dan lucht en zich bijgevolg aan de grond bevindt.

DAGELIJKS: Controleer op gaslekken. Gebruik zachte zeep en een wateroplossing of ander goedgekeurde methode. Breng de oplossing aan op alle gasleidingen en koppelingen en zoek dan naar gasbubbel.

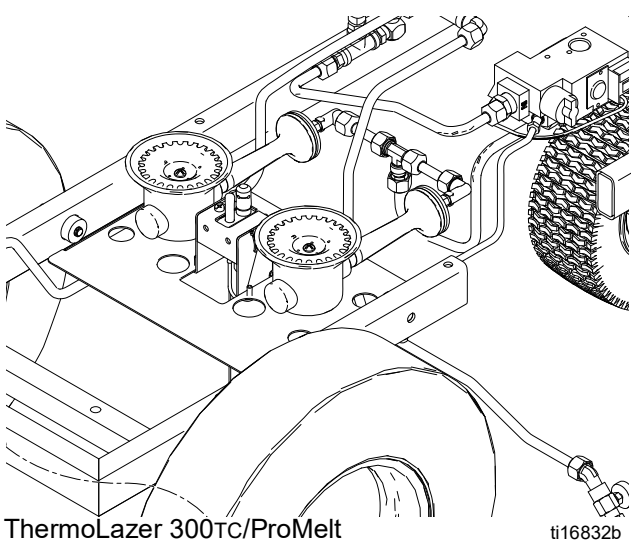
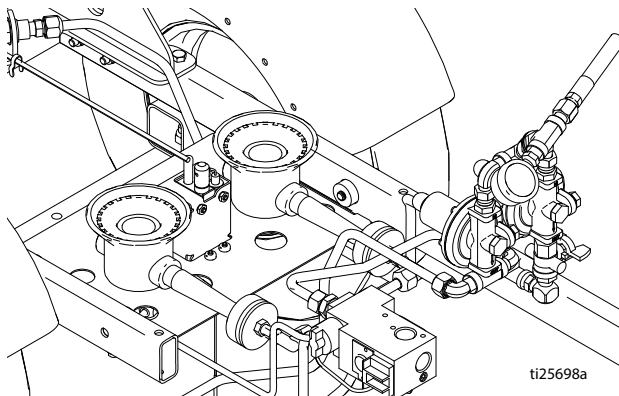

De branders van de voorste gietmal en de branders van de achterste gietmal moeten worden ontstoken om de gasleidingen en de koppeling onder de vlaminstelklep te testen.

OPMERKING: De ketelbranders moeten ontstoken worden om de gasleidingen en koppelingen stroomafwaarts van de gasveiligheidskleppen te testen (CC). Ontsteek de branders en de toorts uitsluitend nadat de gasleiding en de koppelingen grondig zijn gecontroleerd.

WAT DOEN ALS U GAS RUIKT OF GASBUBBELS VASTSTELT:

- Evacueer al het ongekwalificeerd personeel uit het gebied
- Probeer niet om een brander te ontsteken
- Steek geen vlam aan
- Gebruik geen elektrische ventilatoren om gas uit het gebied te verwijderen
- Raak geen elektrische schakelaar aan en gebruik geen telefoon
- Als het lek afkomstig is van een gaskoppeling, dicht dan de koppeling tot het lek gedicht is
- Als het lek afkomstig is van een gasleiding, sluit dan af aan de LPG-cilinder en vervang de gasleiding
- Bel onmiddellijk uw gasleverancier van op een telefoon op afstand. Volg de instructies van de gasleverancier.
- Als het lek niet gestopt kan worden door de afsluitklep van de LPG-cilinder af te sluiten, bel dan onmiddellijk uw gasleverancier van op een telefoon op afstand. Volg de instructies van de gasleverancier.
- Als u uw gasleverancier niet kunt bereiken, bel dan de brandweer

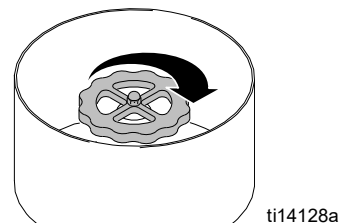





Gebruik enkel uw hand om de gasveiligheidsklep van de ketel (CC) in te drukken of eraan te draaien. Gebruik nooit gereedschap. Als de knop niet ingedrukt of gedraaid kan worden met de hand, probeer het dan niet te herstellen; bel een gekwalificeerde onderhoudstechnicus. Een herstelling of kracht die uitgeoefend wordt, kan leiden tot een brand of explosie.

Gebruik deze apparatuur niet als een onderdeel onder water is geweest. Bel onmiddellijk een gekwalificeerde onderhoudstechnicus om de apparatuur en alle onderdelen te inspecteren. Vervang de defecte onderdelen enkel door goedgekeurde geproduceerde onderdelen.



Belangrijke veiligheidsinformatie

Voordat u probeert de apparatuur te starten:

						
<p>Als u deze instructies niet exact volgt, kan een brand of explosie ontstaan die kan leiden tot schade aan eigendom, persoonlijk letsel of dood.</p>						

						
<p>Alle oppervlakken kunnen heel heet worden. Zorg ervoor dat u altijd hittebestendige handschoenen en andere beschermende uitrusting draagt die bestand is tegen 500° F (260° C). Materiaal en eenheid zijn heel heet 350° - 500° F (177° C - 260° C). Overschrijd in geen geval de maximumtemperatuur.</p> <p>Heet gesmolten plastic verbrandt de huid. Probeer de huid niet te verwijderen. Koel af onder stromend water en raadpleeg een arts.</p> <p>Zie MSDS-veiligheidsbladen voor de thermoplastische wegmarkeringssamenstelling.</p>						

						
<p>BRAND- EN EXPLOSIEGEVAAR</p> <p>Als u deze eenheid samen met LineDriver® gebruikt, vul de benzinetank dan niet terwijl de branders branden. Laat de apparatuur volledig afkoelen voordat u bijvult.</p>						

						
<p>GEVAAR BIJ INADEMING</p> <p>Smeltende thermoplastische produceert giftige dampen. Vermijd het langdurig inademen van rookgassen.</p>						

DAGELIJKS: Controleer alle gasleidingen en koppelingen op gaslekken.

DAGELIJKS: Controleer de gastoevoerleiding op slijtage, krassen, insnijdingen of lekken. Vervang enkel door leidingen die aanbevolen worden door Graco.

Controleer de koppeling van de gastoevoerleiding met de LPG-cilinder. Zorg ervoor dat de koppeling vrij is van afval alvorens deze aan te sluiten op het reservoir. Zorg ervoor dat de gaskoppeling volledig vastgeschroefd is en vrij is van lekken.

Controleer om er zeker van te zijn dat het volgende gesloten is:

- Handmatige afsluitklep van LPG-tank
- ControlFlow-afsluitklep
- Afstelklep brandervlam voorste gietmal
- Afstelklep toorts / vlam
- Afstelklep brandervlam gietmal (uitsluitend 24H622 en 24H624)
- Handmatige afsluitklep van gasbrander van de ketel
- Gasveiligheidsklep van de brander
- Regelknop voor de temperatuur in de ketel (op "OFF" (UIT) zetten)

Controleer om er zeker van te zijn dat de uitlaatopeningen op de ketel niet geblokkeerd zijn.

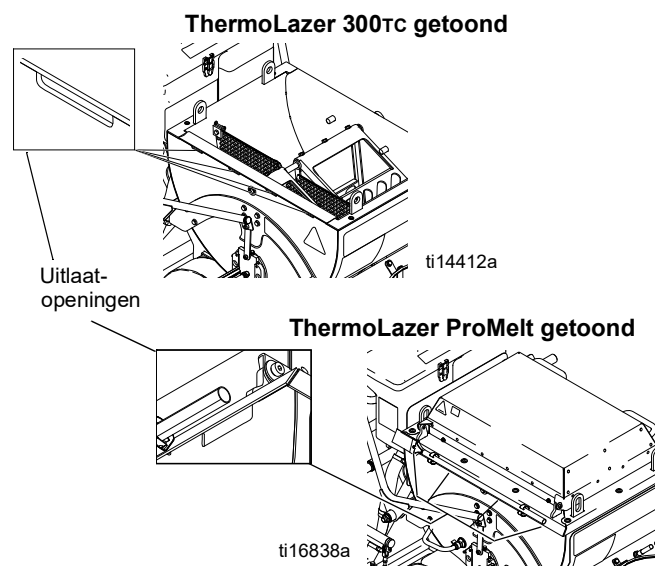

Controleer om er zeker van te zijn dat de toevoeropeningen van de verbrandingslucht op de ketel niet geblokkeerd zijn.

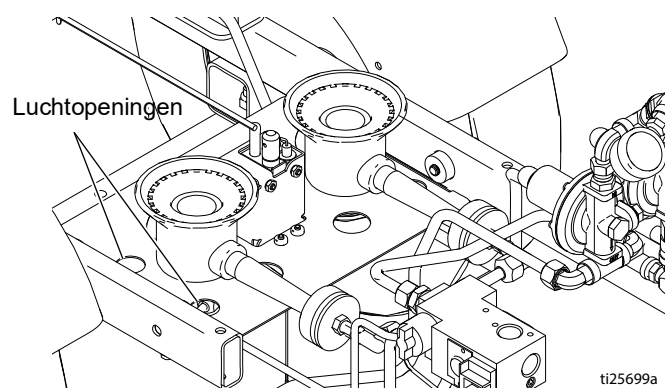

Ontstekingsinstructies

Ketelbranders ontsteken

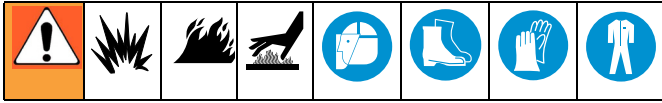

OPMERKING: Lees **Belangrijke Veiligheidsinformatie**, pagina 14-16.

ThermoLazer 200

1. Open het ketelpoortje om de brander te kunnen zien.

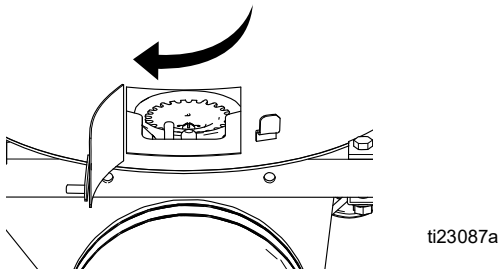

ti23087a

2. Draai het ventiel van de propaantank open.

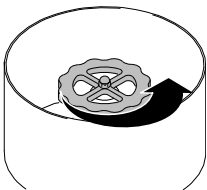

ti14127a

3. Draai de regelknop voor de temperatuur in de ketel (AA) open.

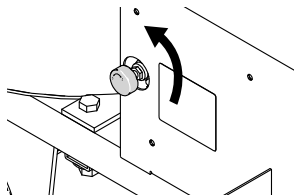

ti23095a

4. Steek de ketelbrander aan met de toorts.

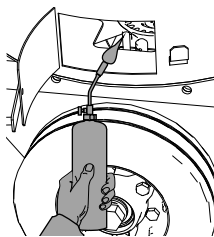

ti23096a

5. Pas de vlam in de ketel aan zoals gewenst via de regelknop voor de temperatuur in de ketel (AA).

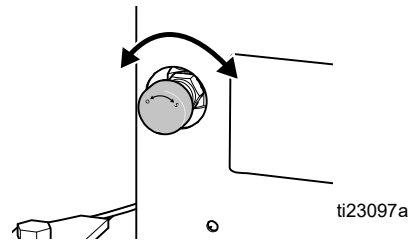

ti23097a

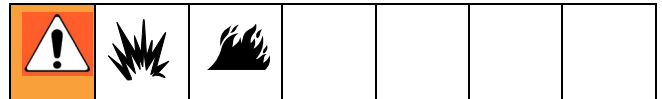

BRAND- EN EXPLOSIEGEVAAR

Als de waakvlam begint te branden zonder op de knop van de gasveiligheidsklep te drukken, vervang dan de gasveiligheidsklep. Als de gasveiligheidsknop niet opnieuw omhoog komt na de waakvlampositie los te laten, STOP dan en vervang de gasveiligheidsklep. Sluit de gastoevoer aan de propaantank af alvorens de klep te vervangen.

6. Zet de knop van de gasveiligheidsklep op "ON" (AAN).
7. Zet de temperatuur op 250° F (121° C) en controleer of de hoofdbranders beginnen te branden. Zet de temperatuurregeling van de ketel opnieuw op "OFF" (UIT) en controleer of de hoofdbranders stoppen met branden.

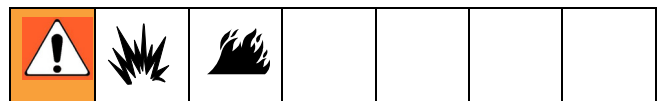

BRAND- EN EXPLOSIEGEVAAR

Als de hoofdbranders niet beginnen te branden of uitgaan wanneer u aan de temperatuurregelknop draait, STOP dan. Sluit de gastoevoer aan de propaantank af. Volg de diagnostische procedure in de herstelhandleiding.

8. Zet de temperatuurregeling op de gewenste instelling.

ThermoLazer 200TC

1. Open het ketelpoortje om de brander te kunnen zien.

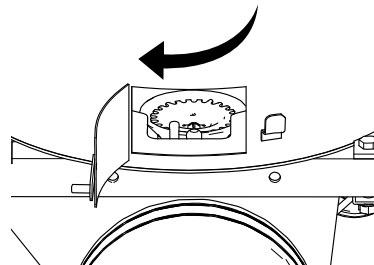

ti23087a

- Draai het ventiel van de propaantank open.

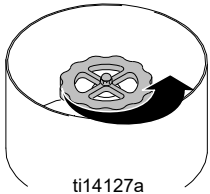

ti14127a

- Draai het gasveiligheidsventiel (CC) naar "PILOT" (WAAKVLAM) en duw het ventiel in.

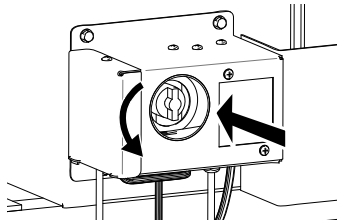

ti23102a

- Steek de ketelbrander aan met de toorts.

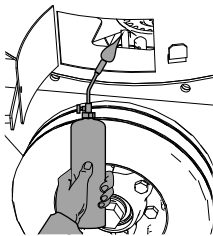

ti23096a

- Blijf de gasveiligheidsklep (CC) gedurende ongeveer 1 minuut indrukken. Als de waakvlam uitgaat, herhaal dan stappen 3-5 na 10 minuten.

BRAND- EN EXPLOSIEGEVAAR						
Als de waakvlam begint te branden zonder op de knop van de gasveiligheidsklep te drukken, vervang dan de gasveiligheidsklep. Als de gasveiligheidsknop niet opnieuw omhoog komt na de waakvlampositie los te laten, STOP dan en vervang de gasveiligheidsklep. Sluit de gastoevoer aan de propaantank af alvorens de klep te vervangen.						

- Zet de knop van de gasveiligheidsklep op "ON" (AAN).
- Zet de temperatuur op 250° F (121° C) en controleer of de hoofdbranders beginnen te branden. Zet de temperatuurregeling van de ketel opnieuw op "OFF" (UIT) en controleer of de hoofdbranders stoppen met branden.

BRAND- EN EXPLOSIEGEVAAR						
Als de hoofdbranders niet beginnen te branden of uitgaan wanneer u aan de temperatuurregelknop draait, STOP dan. Sluit de gastoevoer aan de propaantank af. Volg de diagnostische procedure in de herstelhandleiding.						

- Zet de temperatuurregeling op de gewenste instelling.

ThermoLazer 300TC/ProMelt

- Zet de temperatuurregelknop (AA) op "OFF" (UIT).

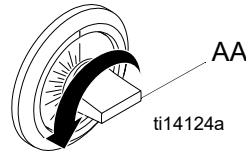

ti14124a

- Zet de gasveiligheidsknop van de ketel (CC) op "OFF" (UIT).

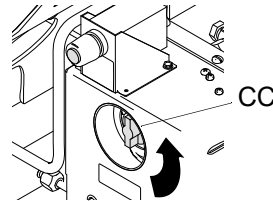

ti14131b

- Maak de inspectieopening van de ketelbrander open. (Niet alle modellen beschikken over een inspectieopening.)

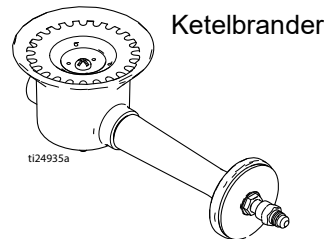

Ketelbrander

ti24935a

- Open de handmatige afsluitklep op de propaantank die zich aan de voorkant van de eenheid bevindt; open de handmatige afsluitklep (KK) onder de ketel en achter de propaantank.

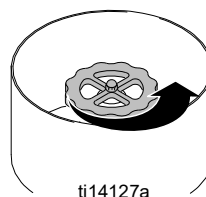

ti14127a

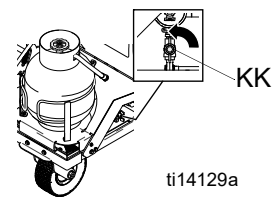

ti14129a

ThermoLazer 300TC getoond

- Zet de gasveiligheidsklep (CC) op "PILOT" (WAAKVLAM).

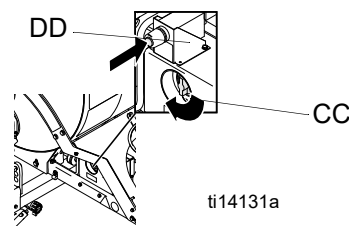

ti14131a

- Duw de knop van de gasveiligheidsklep in.

- Duw op de ontsteker van de waakvlam van de ketel (DD) tot de waakvlam begint te branden.
- Blijf de gasveiligheidsklep (CC) gedurende ongeveer 1 minuut indrukken. Als de waakvlam uitgaat, herhaal dan stappen 4-6 na 10 minuten.

BRAND- EN EXPLOSIEGEVAAR						
Als de waakvlam begint te branden zonder op de knop van de gasveiligheidsklep te drukken, vervang dan de gasveiligheidsklep. Als de gasveiligheidsknop niet opnieuw omhoog komt na de waakvlampositie los te laten, STOP dan en vervang de gasveiligheidsklep. Sluit de gastoevoer aan de propaantank af alvorens de klep te vervangen.						

- Zet de knop van de gasveiligheidsklep op "ON" (AAN).
- Zet de temperatuur op 250° F (121° C) en controleer of de hoofdbranders beginnen te branden. Zet de temperatuurregeling van de ketel opnieuw op "OFF" (UIT) en controleer of de hoofdbranders stoppen met branden.

BRAND- EN EXPLOSIEGEVAAR						
Als de hoofdbranders niet beginnen te branden of uitgaan wanneer u aan de temperatuurregelknop draait, STOP dan. Sluit de gastoevoer aan de propaantank af. Volg de diagnostische procedure in de herstelhandleiding.						

- Zet de temperatuurregeling op de gewenste instelling.

Sluit de brander af

ThermoLazer 200

- Draai de regelknop voor de temperatuur in de ketel dicht.

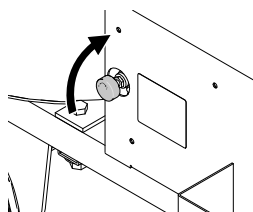

ti23100a

- Sluit de handmatige afsluitklep van de ketel (KK) wanneer de verwarming met ketelbranders voltooid is. Sluit de handmatige afsluitklep op de propaantank zodra u klaar bent met het smelten en verhitten van het thermoplastische materiaal.

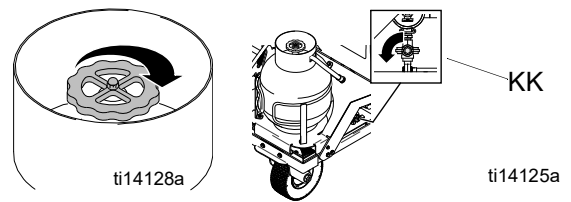

OPMERKING: De gasbrander van de ketel kan handmatig gestart worden met een kleine toorts (bijvoorbeeld: DOT 39 NRC 228/286 cilinder met #3 toortstip) als het impulsontstekingsmechanisme op batterijen de waakvlam niet kan aansteken.

ThermoLazer 200TC

- Zet de gasveiligheidsklep op "OFF" (UIT).

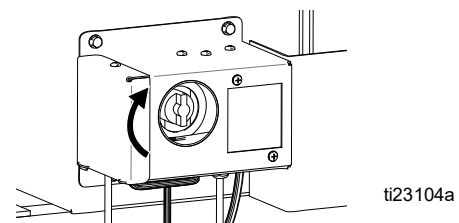

- Sluit de handmatige afsluitklep van de ketel (KK) wanneer de verwarming met ketelbranders voltooid is. Sluit de handmatige afsluitklep op de propaantank zodra u klaar bent met het smelten en verhitten van het thermoplastische materiaal.

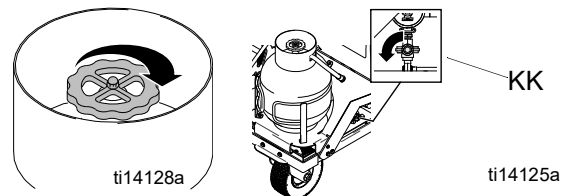

OPMERKING: De gasbrander van de ketel kan handmatig gestart worden met een kleine toorts (bijvoorbeeld: DOT 39 NRC 228/286 cilinder met #3 toortstip) als het impulsontstekingsmechanisme op batterijen de waakvlam niet kan aansteken.

ThermoLazer 300TC and ProMelt

- Zet de gasveiligheidsklep op "OFF" (UIT).
- Sluit de handmatige afsluitklep van de ketel (KK) wanneer de verwarming met ketelbranders voltooid is. Sluit de handmatige afsluitklep op de propaantank zodra u klaar bent met het smelten en verhitten van het thermoplastische materiaal.

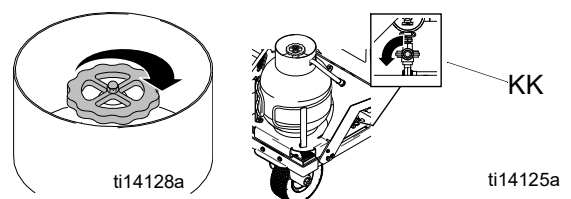

OPMERKING: De gasbrander van de ketel kan handmatig gestart worden met een kleine toorts (bijvoorbeeld: DOT 39 NRC 228/286 cilinder met #3 toortstip) als het impulsontstekingsmechanisme op batterijen de waakvlam niet kan aansteken.

Instructies voor het aansteken van de toorts

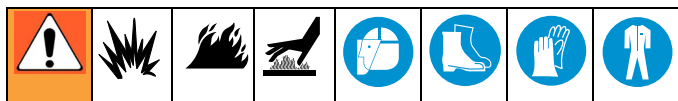

1. Open de handmatige afsluitklep op de propaantank die zich aan de voorkant van de eenheid bevindt.

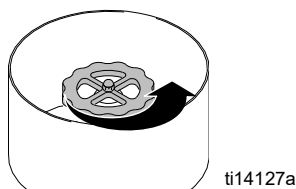

2. Verwijder de externe toorts uit de houder.

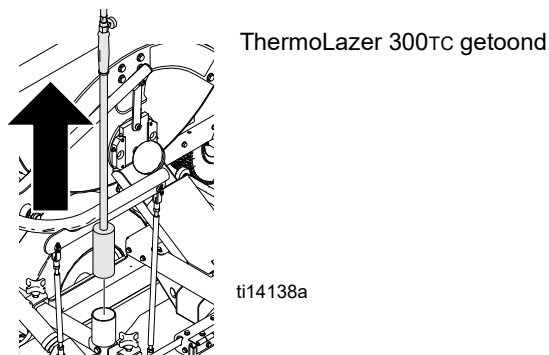

3. Open de toortsvlam langzaam terwijl u de klep aanpast en gebruik een lucifer om de vlam aan te steken.

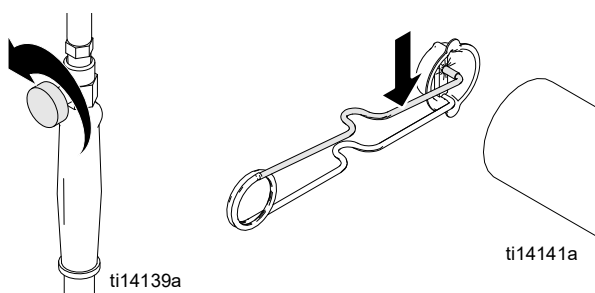

4. Pas de vlam aan tot de gewenste lengte.

Toorts doven

1. Sluit de toortsvlam volledig terwijl u de klep aanpast.

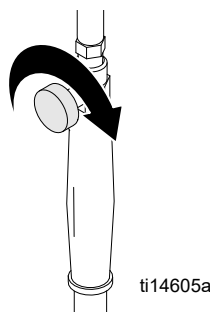

2. Sluit de handmatige afsluitklep op de propaantank zodra u klaar bent met het smelten en verhitten van het thermoplastische materiaal.

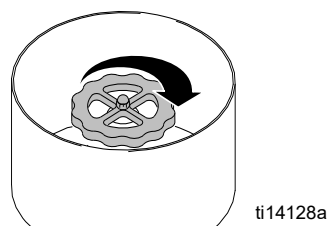

Ontstekingsinstructies Brander voorste gietmal

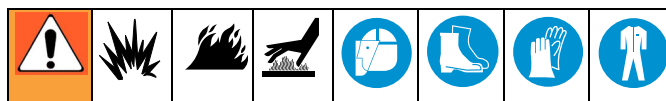

Lees **Belangrijke Veiligheidsinformatie**, pagina 14-16.

1. Controleer of de afstelklep van de brander van de gietmal op OFF (UIT) staat.
2. Open de handmatige afsluitklep op de propaantank die zich aan de voorkant van de eenheid bevindt.
3. Steek de toorts aan (zie **Ontstekingsinstructies van de toorts**, pagina 20).
4. Open de toegangsdeur van de gietmal.

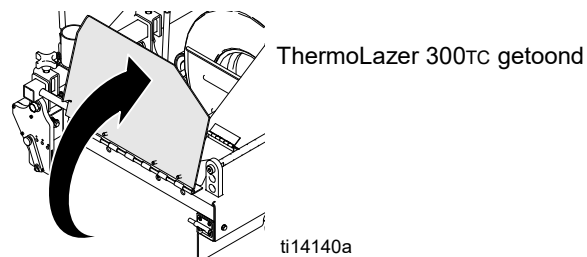

5. Open langzaam de afstelklep van de brander van de gietmal.

ThermoLazer 300TC/ProMelt

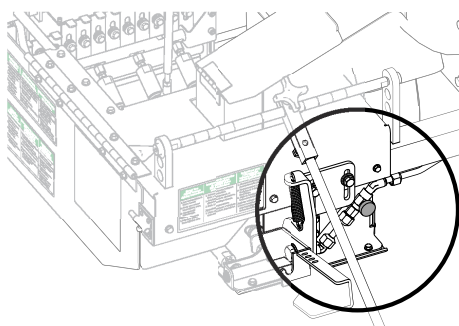

ThermoLazer 200/200TC

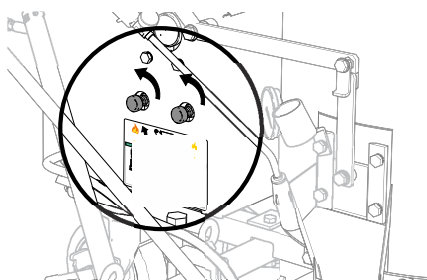

ti23072a

6. Breng de toorts aan het eind van de brander van de gietmal om die te ontsteken en gebruik de afstelklep van de brander van de box om de gewenste vlam in te stellen.

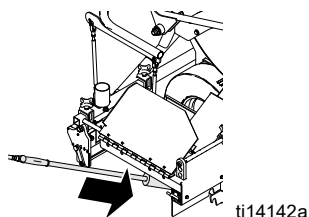

ti14142a

KENNISGEVING

Als het materiaal begint te roken of verkleurt, zet de brander van de gietmal dan laag of uit om te voorkomen dat het materiaal verbrandt.

7. Controleer visueel of de vlamindicatoren gloeien.

De branders afsluiten

1. Sluit de afstelklep van de brander van de gietmal volledig.
2. Sluit de handmatige afsluitklep op de propaantank.

Ontstekingsinstructies Brander achterste gietmal (ThermoLazer 300TC/ProMelt)

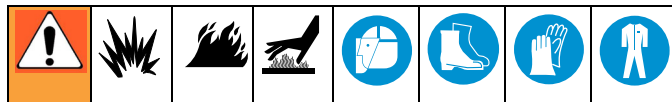

Lees **Belangrijke Veiligheidsinformatie**, pagina 14-16.

1. Controleer of de afstelklep van de brander van de gietmal op OFF (UIT) staat.
2. Open de handmatige afsluitklep op de propaantank die zich aan de voorkant van de eenheid bevindt.
3. Steek de toorts aan (zie **Ontstekingsinstructies van de toorts**, pagina 20).
4. Open langzaam de afstelklep van de brander van de gietmal.
5. Breng de toorts aan het eind van de brander van de gietmal om die te ontsteken en gebruik de afstelklep van de brander van de box om de gewenste vlam in te stellen.

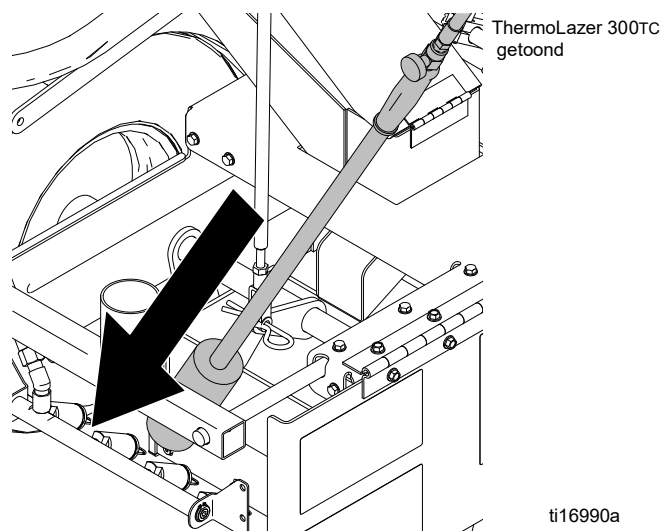

ThermoLazer 300TC
getoond

ti16990a

KENNISGEVING

Als het materiaal begint te roken of verkleurt, zet de brander van de gietmal dan laag of uit om te voorkomen dat het materiaal verbrandt.

6. Controleer visueel of de vlamindicatoren gloeien.

De branders afsluiten

1. Sluit de afstelklep van de brander van de gietmal volledig.

Ontstekingsinstructies

2. Sluit de handmatige afsluitklep op de propaantank.

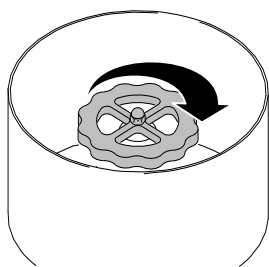

ti14128a

Gietmal ThermoLazer 200/200TC (FlexDie)

Installatie

					
<p>Wees uiterst voorzichtig wanneer u de gietmal installeert en verwijdert. Houd er rekening mee dat alle onderdelen van het apparaat en het materiaal uiterst heet kunnen zijn. Zie MSDS-veiligheidsbladen voor de thermoplastische wegmarkeringssamenstelling.</p>					

1. Doven van de gietmal brander.

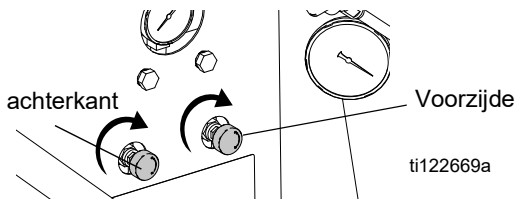

2. Verwijder de bout (a) en schuif de FlexDie-box op zijn plaats.

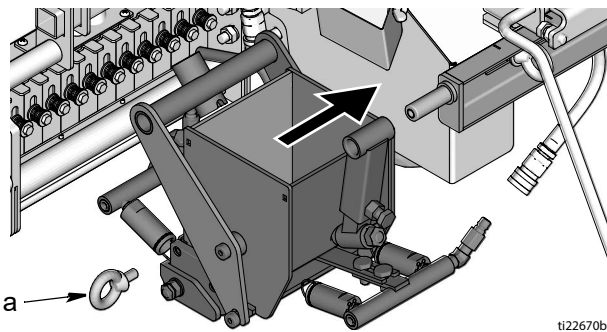

3. Plaats de bout terug (a) en draai deze vast.

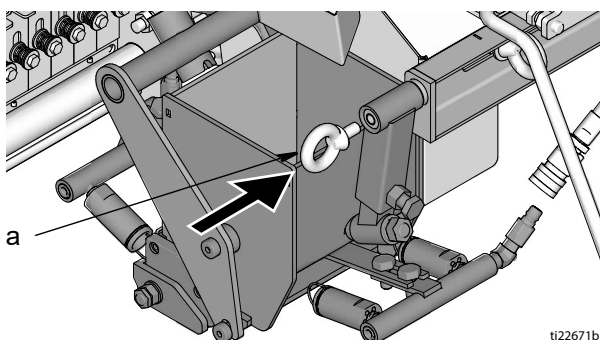

4. Maak de hendel (Z) met drukveer vast aan het koppel (31) en draai deze 90 graden om het te vergrendelen.

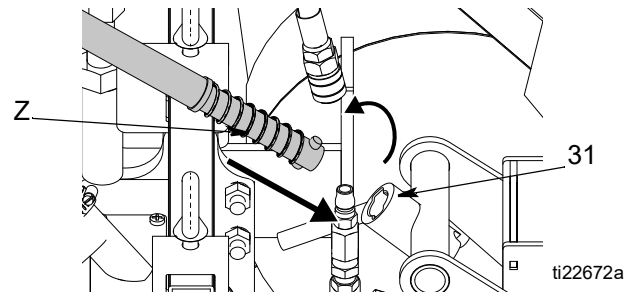

5. Koppel beide gaslangen aan de snelkoppelingen (10).

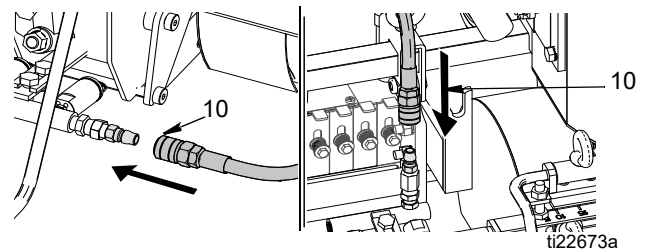

6. Ontsteek indien nodig de branders van de gietmal (zie **Ontsteken gietmal brander**, pagina 20).

Verwijderen

1. Doven van de gietmal brander.

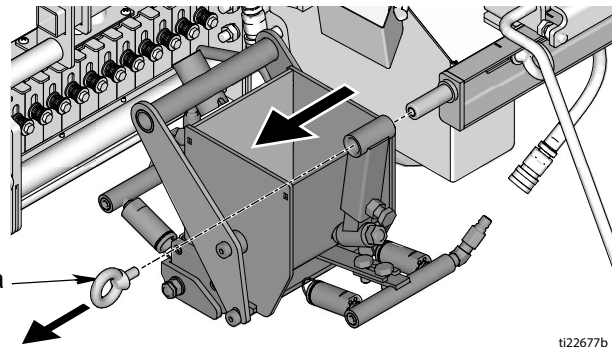
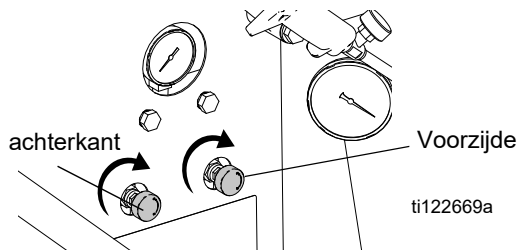

2. Verwijder de twee gaslangen van de snelkoppelingen (10).

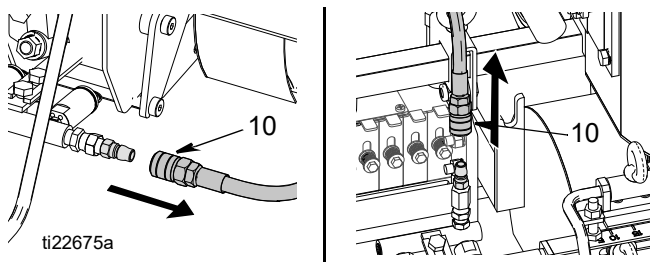

3. Druk de hendel met drukveer in, draai deze 90 graden en verwijder het van het koppel (31).

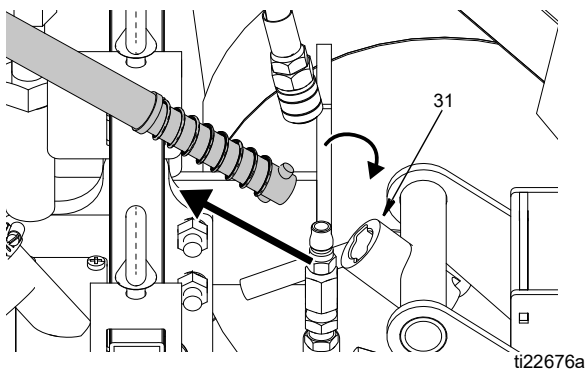

4. Verwijder de bout (a) en schuif de FlexDie-box eraf.

--	--	--	--	--	--

VERBRANDINGSGEVAAR
 Gebruik bij het oppakken van de gietmal beide handen. Plaats één hand op het koppel en één hand op de stang.

Til de gietmal **NIET** met één hand of aan één punt op.

Afstellingen

Om een optimale aanbrenging van het thermoplastische materiaal te garanderen, moet de gietmal uitgelijnd zijn met het midden van de keteltrog.

1. Schroef de twee bouten op de montagebeugel los.

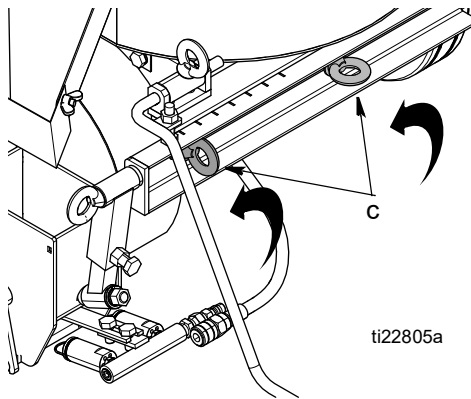

2. Schuif de beugel naar links of rechts, totdat de rand van het frame op één lijn staat met de gewenste markeringen op de beugel, welke overeenkomen met de grootte van de gietmal.

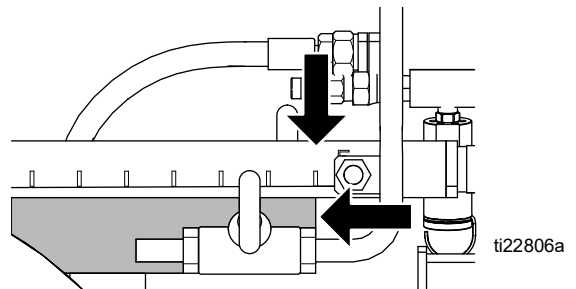

3. Schroef de bouten op de montagebeugel vast.

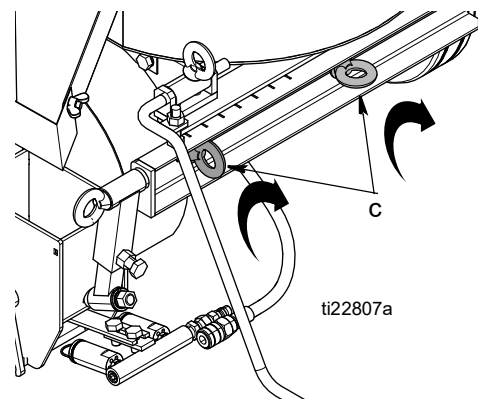

Gietmal ThermoLazer 300TC/ProMelt (SmartDie II)

Installatie

<p>Wees uiterst voorzichtig wanneer u de gietmal installeert en verwijderd. Houd er rekening mee dat alle onderdelen van het apparaat en het materiaal uiterst heet kunnen zijn. Zie MSDS-veiligheidsbladen voor de thermoplastische wegmarkeringssamenstelling.</p>					

1. Doven van de gietmal brander

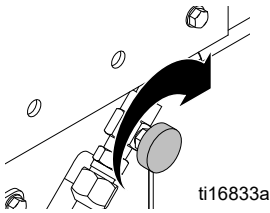

2. Schuif de gietmal onder de screedkap en druk de hendel van de gietmal naar beneden.

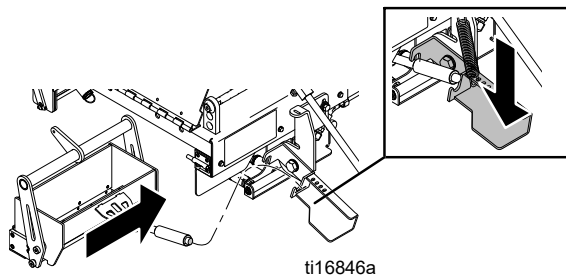

3. Koppel de stang van de gietmal aan de hendel van de gietmal.

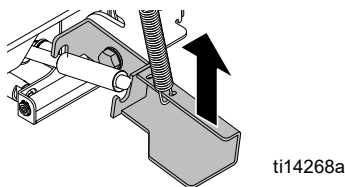

4. Plaats het gat van de stangtrekhaak in lijn met het verbindingsgat in het koppel van de gietmal en installeer de pen met de gebogen borgpen.

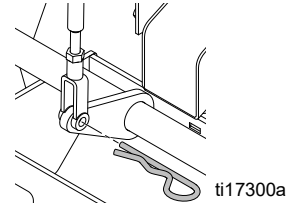

5. Sluit en vergrendel de deur van de gietmal.
6. Ontsteek indien nodig de branders van de gietmal (zie **Ontsteken gietmal brander**, pagina 20).

Verwijderen

1. Doven van de gietmal brander.

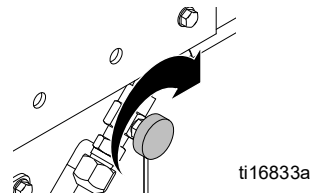

2. Verwijder de gebogen borgpen van de verbindingen die de gietmal verbindt met de stangtrekhaak.

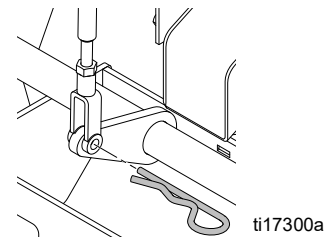

3. Druk de hendel van de gietmal naar beneden.

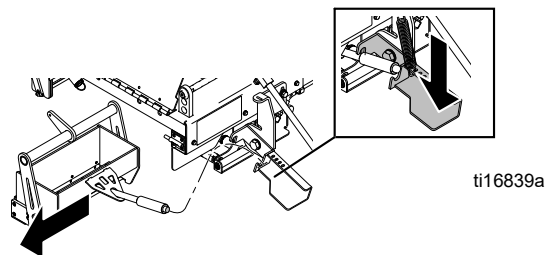

4. Ontkoppel de stang van de gietmal van de hendel van de gietmal en neem de gietmal voorzichtig weg.

--	--	--	--	--	--

VERBRANDINGSGEVAAR
 Gebruik bij het oppakken van de gietmal beide handen. Plaats één hand op het koppel en één hand op de stang.

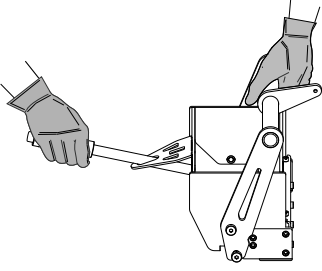

ti17047b

Til de gietmal **NIET** met één hand of aan één punt op.

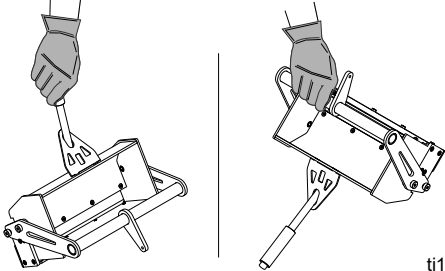

ti17048b

Afstellen

De hoogte en de hoek van de gietmal kunnen afgesteld worden om ervoor te zorgen dat er een volle lijn van het materiaal op het oppervlak aangebracht wordt. Om een optimale aanbrenging van het thermoplastische materiaal te garanderen, moet de looper van de gietmal volgens de beschrijving worden afgesteld.

1. Maak de twee bouten los op de montagebeugel van de gietmal.

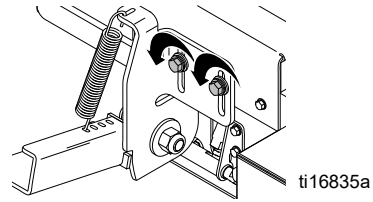

2. Schuif de houder naar beneden tot de voorste rand van de verfloper van de gietmal juist van het grondoppervlak komt. Zet de geleiderand 0,5 mm (0,20 inch) van het grondoppervlak. Om deze hoogte in te stellen, kan het schraapblad worden gebruikt.

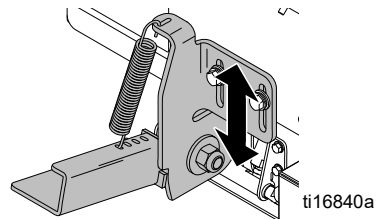

Gietmal

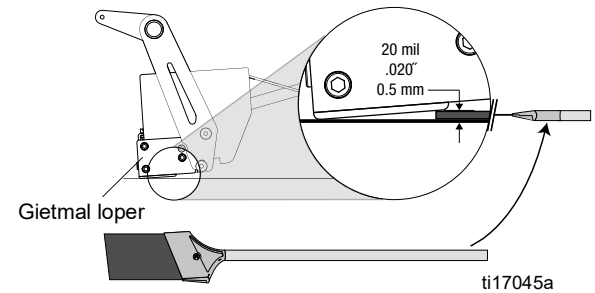

3. Schroef de bouten op de montagebeugel van de gietmal vast.

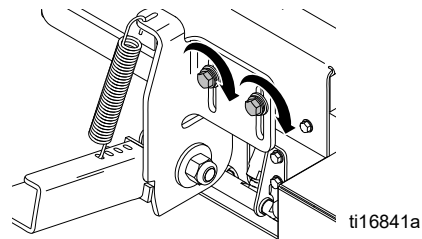

4. De veer kan naar een andere opening worden verplaatst. De verst verwijderde openingen bieden de

Aanpassing van de lijndikte van de gietmal (Alle ThermoLazer-eenheden)

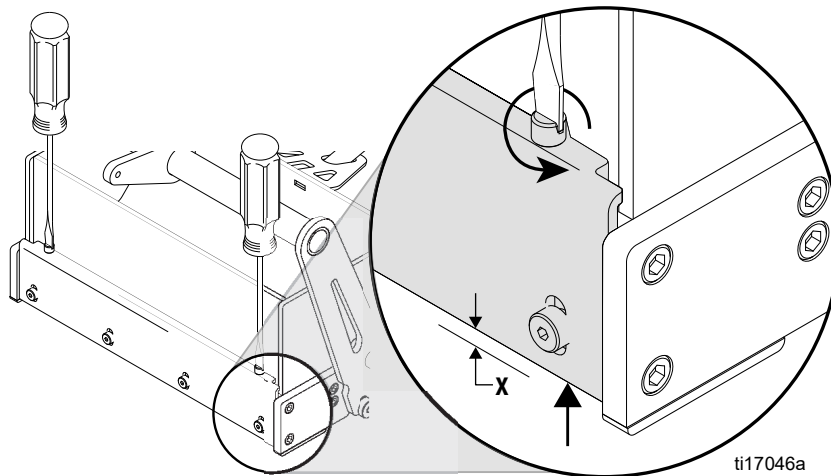

X ↑	↻
mil	# Turns
30	0.6
60	1.2
90	1.8
120	2.4
150	3.0
mm	# Turns
0.5	0.4
1.0	0.8
1.5	1.2
2.0	1.6

OPMERKING: Een kwartdraai wijzigt de lijndikte met 0,3 mm (0,013 inch). Draai de afstelschroef in klokrichting om een dunnere of in klokrichting om een dikkere lijn te krijgen.

Gebruikelijke instellingen op wegdek: 0,153 - 0,318 cm (0,060 - 0,125 inch).

Gebruikelijke instellingen op metalen vormen: Vlak - 0,0 cm (0,0 inch).

1. Zet de aandrijving van de gietmal in de middelste stand. Controleer of de gietmal dicht is en op de grond rust. **OPMERKING:** Oorspronkelijk staan alle gietmallen op 1,8 mm (90 mil). Het is mogelijk dat het apparaat moet worden afgesteld voordat het apparaat de eerste keer wordt gebruikt.
2. Gebruik een platte schroevendraaier om de afstelschroef voor de lijn in klokrichting te draaien zodat de lijndikte nul wordt.
3. Draai de lijnafstelschroef tegen klokrichting totdat de gewenste lijndikte is bereikt.
4. Meet de lijndikte na het aanbrengen van de thermoplast en pas deze zo nodig aan.

ThermoLazer 200/200TC/300TC voorbereiden om aan te brengen

VERBRANDINGSGEVAAR							
Houd alle deksels gesloten en vergrendeld wanneer u de apparatuur gebruikt.							
Beveilig de ThermoLazer altijd door de wielen te blokkeren wanneer u thermoplastisch materiaal toevoegt.							

1. Immobiliseer de eenheid door de wielen te blokkeren en de handrem aan te trekken.
2. Zorg ervoor dat de ketelbranders en SmartDie gietmal branden.
3. Laat de ketel opwarmen alvorens materiaal toe te voegen. Als de ketel volledig leeg is, laat de ketel dan 300° - 350° F (149° - 177° C) bereiken alvorens materiaal toe te voegen. Als er materiaal in de ketel zit, laat het materiaal dan 380° F (193° C) bereiken alvorens materiaal toe te voegen.
4. Zet ThermoLazer vast door de wielen te blokkeren.

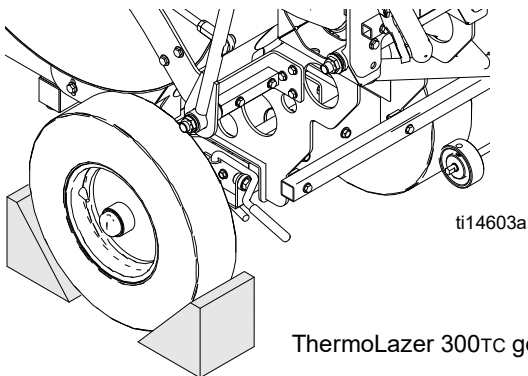

5. Voeg thermoplastisch materiaal toe aan de ketel.

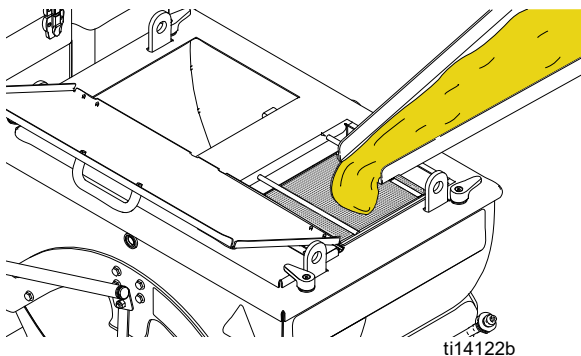

6. Zet de aandrijving van de ControlFlow-afsluitlep (S) in de opgeheven positie en vul de gietmal met gesmolten thermoplastisch materiaal.

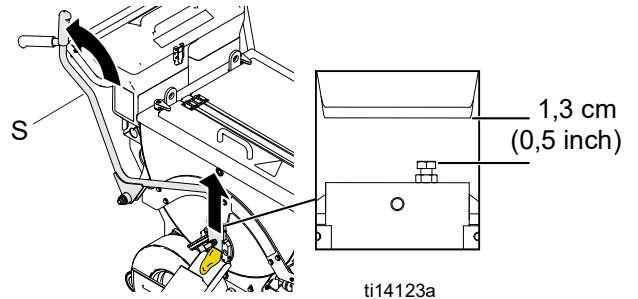

OPMERKING: De materiaalpoort is verstelbaar. De opening is in de fabriek ingesteld op 1,3 cm (0,5 inch). U kunt deze opening groter maken voor een grotere materiaaltoevoer of kleiner maken voor een kleinere materiaaltoevoer.

7. Doe niet te veel materiaal in de ketel. Te veel materiaal betekent dat het materiaal hoger komt dan 13 cm (5 inch) onder de bovenkant van de ketel.

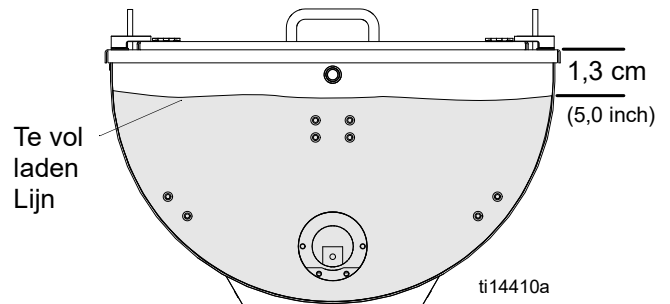

8. Sluit en vergrendel de toegangsdeuren wanneer u thermoplastisch materiaal aanbrengt.
9. Vermijd schokken of botsen van ThermoLazer om morsen of spatten van heet materiaal te vermijden.

ThermoLazer ProMelt voorbereiden om aan te brengen

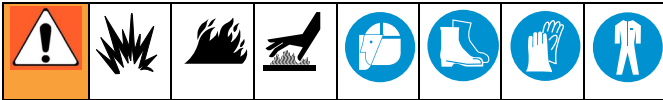

VERBRANDINGSGEVAAR

Houd alle deksels gesloten en vergrendeld wanneer u de apparatuur gebruikt.

Beveilig de eenheid altijd door de wielen te blokkeren wanneer u thermoplastisch materiaal toevoegt.

1. Immobiliseer de eenheid door de wielen te blokkeren en de handrem aan te trekken.

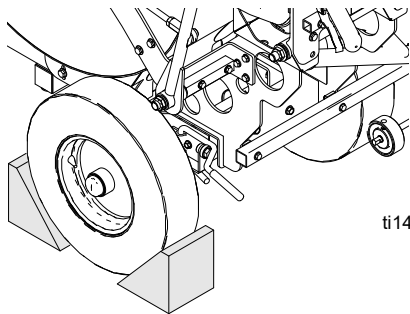

ti14603a

2. Zorg ervoor dat de ketelbranders en de gietmal brander branden.
3. Stel de temperatuurregelaar van de ketel op de maximumtemperatuur in zoals aanbevolen door de fabrikant van het thermoplastisch materiaal.
OPMERKING: Verhit de ketel als hij leeg is niet langer dan vijf minuten voordat u de thermoplast toevoegt.
4. Als zich 18,5 kg (50 lb) of meer in de ketel bevindt, kunt u deze verhitten tot de maximale door de fabrikant van de thermoplast aanbevolen smelttemperatuur.
5. Ontgrendel het deksel van de ketel en doe dat open, roteer de kruk van het roerwerk naar 9 uur en zet hem in deze stand met behulp van de dekselvergrendeling.

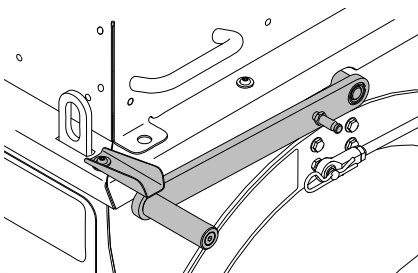

ti15950a

6. Leeg de zak met thermoplastisch materiaal rechtstreeks op de warmtewisselaar. Sluit het deksel met de veersloten.

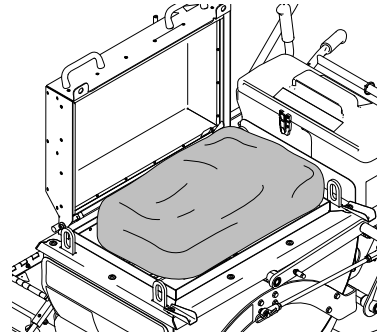

ti15951a

7. Roer het thermoplastische materiaal totdat het volledig is gesmolten. Gebruik de kruk van het roerwerk voor de beste roerbewegingen. Gebruik voor het roeren van het gesmolten thermoplastische materiaal het gekoppelde aandrijvingmechanisme van het roerwerk.

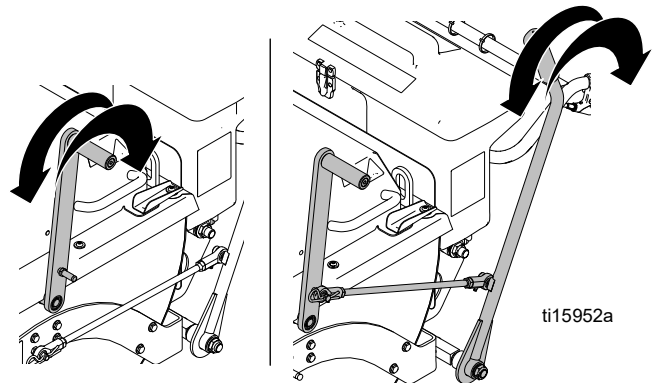

(tijdens het smelten)

(nadat het materiaal is gesmolten)

ti15952a

8. Herhaal de stappen 5-7 totdat de ketel gevuld is met thermoplastisch materiaal.
9. Zodra het materiaal volledig is gesmolten, verlaagt u de temperatuur tot de aanbevolen aanbrengtemperatuur van het materiaal om oververhitting te voorkomen.
10. Zet de boxbrander drie minuten aan voordat u de gietmal met materiaal vult.
11. Gebruik de toorts om de gietmal en de uitloop tot aanbrengtemperatuur te verhitten als de temperatuur van de gietmal en de uitloop te laag zijn.
12. Zet de handrem eraf en verwijder de wielblokken.

13. Zet de aandrijving van de ControlFlow-afsluitlep (S) in de opgeheven positie en vul de gietmal met gesmolten thermoplastisch materiaal.

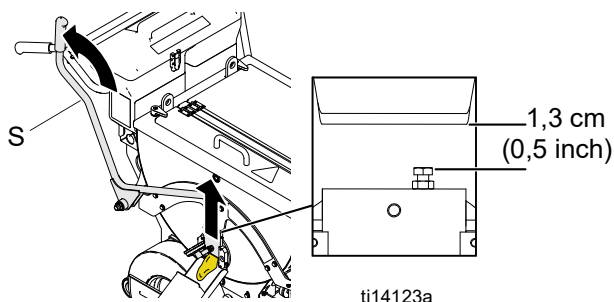

OPMERKING: De materiaalpoort is verstelbaar. De opening is in de fabriek ingesteld op 1,3 cm (0,5 inch). U kunt deze opening groter maken voor een grotere materiaaltoevoer of kleiner maken voor een kleinere materiaaltoevoer.

14. Doe niet te veel materiaal in de ketel. Te veel materiaal betekent dat het materiaal hoger komt dan 13 cm (5 inch) onder de bovenkant van de ketel.

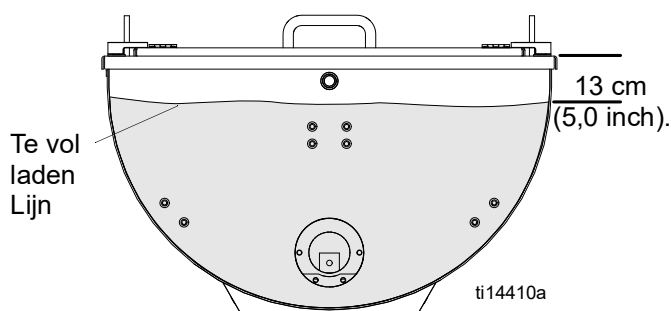

15. Vermijd schokken of botsen van de eenheid om morsen of spatten van heet materiaal te vermijden.

Oververhittingbeveiliging ProMelt

De eenheid heeft een ingebouwde beveiligingsvoorziening om schade door oververhitting te voorkomen. De ketelbranders sluiten zich automatisch bij het bereiken van extreem hoge temperaturen. Wanneer dat gebeurt, laat de eenheid dan 20-30 minuten afkoelen of totdat de hoofdbranders van de ketels (2) weer gaan branden en ga verder met de werkzaamheden.

Korrelverdeelbox (Alle ThermoLazer-eenheden)

De korrelverdeelbox heeft meerdere deuren die kunnen worden geopend en gesloten om korrels te verdelen met de gewenste breedtepatronen.

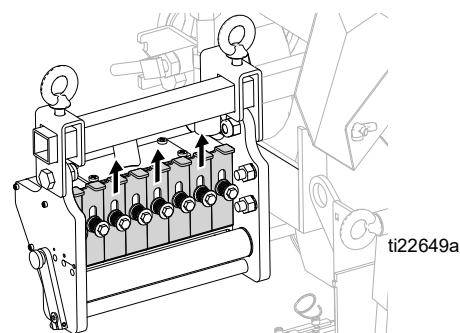

De afgiftesnelheid van de korrels kan aangepast worden met behulp van de hendel voor de afgiftesnelheid van de korrels van de korrelverdeelbox.

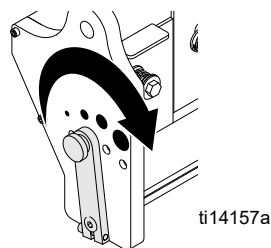

Korrels toevoegen aan de SplitBead-trechter

Een enkele korrel aanbrengen (ThermoLazer 200/200Tc)

1. Open de SplitBead-korreltrechterdeur.
2. Vul beide zijden van de trechter met korrels.

Sluit en vergrendel de trechterdeur. Laat geen korrels in de trechter, slangen of korrelverdeler gedurende een langere periode. De korrels zullen vocht absorberen, binden met aangrenzende korrels en hard worden.

Een enkele korrel aanbrengen (ThermoLazer 300Tc/ProMelt)

1. Ontgrendel en open de SplitBead-korreltrechterdeur.
2. Vul beide zijden van de trechter met korrels.

Sluit en vergrendel de trechterdeur. Laat geen korrels in de trechter, slangen of korrelverdeler gedurende een langere periode. De korrels zullen vocht absorberen, binden met aangrenzende korrels en hard worden.

Aanbrengen van dubbele korrels (ThermoLazer 300TC/ProMelt)

(Hiervoor is de installatie van de dubbele korrelset 24C528 vereist)

1. Vul elementkorrels aan de linkerzijde (kleinere kamer).
2. Vul glaskorrels aan de rechterzijde (grotere kamer).
3. Sluit en vergrendel de trechterdeur. Laat geen korrels in de trechter, slangen of korrelverdeler gedurende een langere periode. De korrels zullen vocht absorberen, binden met aangrenzende korrels en hard worden.

Koppelingswiel van korrelverdeler

Om korrels goed te verdelen, moet een aandrijfwiel (27) in rechtstreeks contact staan met de band (89). Als het aandrijfwiel (27) loskomt en/of begint te slippen, draai de stelschroef (211) dan vast met een inbusleutel.

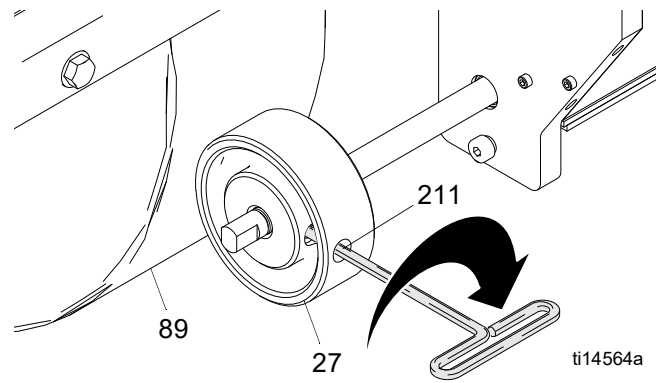

Materiaal aanbrengeen op een oppervlak

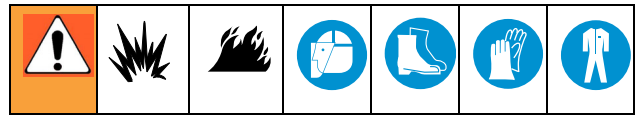

1. Plaats de eenheid over het doelgebied en duw hem naar voren in een rechte lijn tot het voorwiel vergrendeld is in de middelste positie (u zult een kleine klik horen wanneer het wiel gekoppeld is). Gebruik de lijngeleider ter ondersteuning van de geleiding van de eenheid.
2. Duw de eenheid terug naar de start van het doelgebied en zet de gietmal in positie.
3. Trek aan de aandrijving van de thermoplastische ControlFlow-afsluitklep (S) en vul de gietmal met gesmolten materiaal.
4. Open de toegang tot de klepbediening en vul de gietmal tot een hoogte van 3,8 cm (1,5 inch) vanaf

Afsluiten

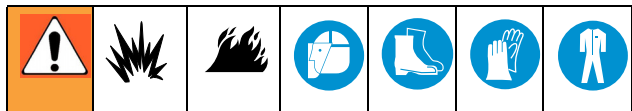

1. Zet de gasveiligheidsklep (CC) van de ketel in de "OFF"-positie (UIT).

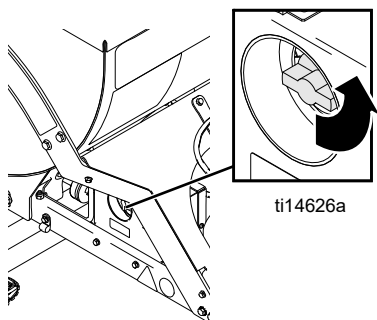

2. Zet de temperatuurregelknop (AA) op "OFF" (UIT).

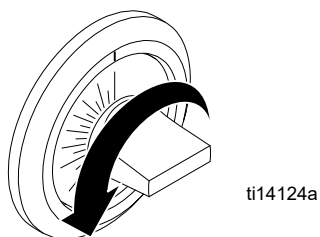

3. Zet de toevoer van de vlam van de branders van de voorste en achterste gietmallen volledig uit, door de afstelklep op OFF (UIT) te zetten.

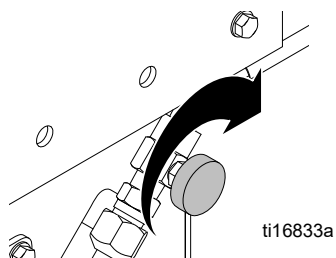

4. Sluit de handmatige afsluitklep van de ketel.

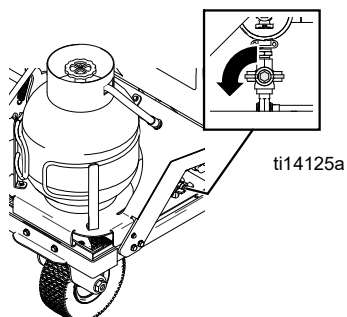

5. Sluit de toortsvlam volledig terwijl u de klep aanpast.

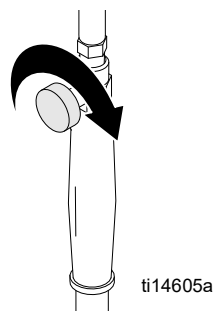

6. Zet de hoofdgasklep op de propaantank UIT.

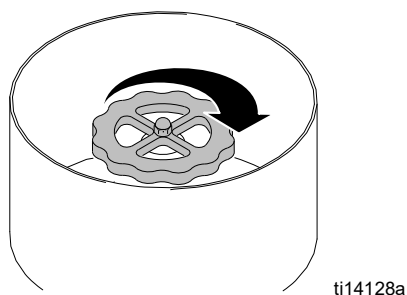

Bewaar de LPG-cilinder altijd buiten in een goedgekeurde/veilige opslagkast.

Deze eenheid kan ENKEL bewaard worden binnen een gebouw ALS de LPG-cilinder verwijderd is.

ThermoLazer 200/200TC/300TC schoonmaken

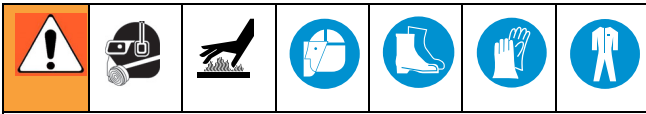

VERBRANDINGSGEVAAR

Schep nooit overblijvend gesmolten thermoplastisch materiaal uit de ketel. Overblijvend thermoplastisch materiaal mag achterblijven om hard te worden binnenin de ketel en kan later opnieuw gesmolten worden.

1. Zet ThermoLazer vast door de wielen te blokkeren.

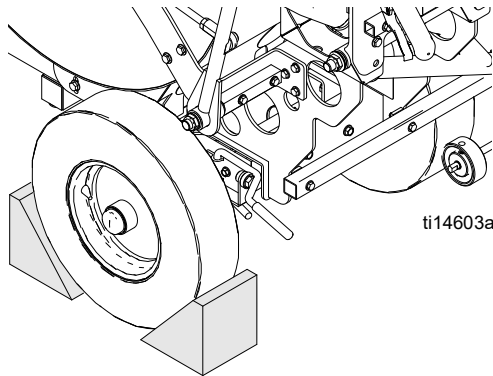

2. Gebruik een schraper om de trog en gietmal schoon te maken.

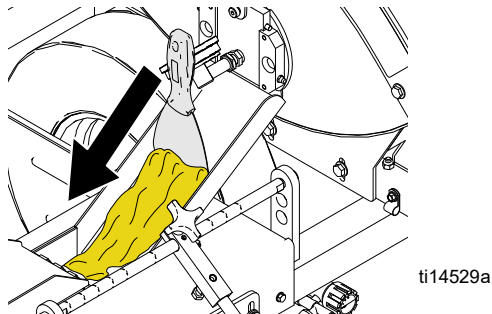

KENNISGEVING

Zorg ervoor dat al het materiaal uit de gietmal en enige open zones gereinigd zijn om te verhinderen dat bewegende onderdelen van de gietmal geblokkeerd worden. Laat al het materiaal uit elke gietmal lopen alvorens deze te verwijderen. Schraap al het overblijvend materiaal weg alvorens het hard wordt in de gietmal.

KENNISGEVING

Om te verhinderen dat het materiaal hard wordt en de stroom blokkeert, schraapt u al het overtollige materiaal van de buitenste oppervlakken na elk gebruik, inclusief de materiaaltrog.

KENNISGEVING

Verwijder enige overblijvende korrels in de korreltrechter en korrelverdeler om te verhinderen dat de korrels de trechter en de verdeler verstopen.

Transport

Verwijder de LPG-toevoercilinder uit de ThermoLazer voor het transport. Bewaar op een goedgekeurde plaats en met een goedgekeurde methode zoals toegestaan door plaatselijke, staats-, federale, nationale en internationale instanties.

Gebruik steeds de aangeduide hefkleppen wanneer u ThermoLazer opheft. Bij het opheffen van de ThermoLazer mogen enkel ANSI-goedgekeurde kleppen en uitrusting gebruikt worden die geschikt is voor minimum 907 kg (2000 lb). Gebruik altijd ANSI-goedgekeurde apparatuur voor het vastmaken van de ThermoLazer aan de transportuitrusting.

ThermoLazer ProMelt schoonmaken

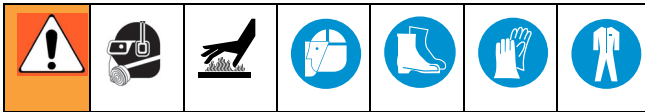

VERBRANDINGSGEVAAR

Schep geen achtergebleven gesmolten thermoplastisch materiaal uit de ketel zonder de juiste persoonlijke beschermingsmiddelen.

1. Immobiliseer de eenheid door alle drie de wielen te blokkeren.

OPMERKING: De stroom kan worden versneld door het linkerachterwiel op te tillen en de eenheid te beveiligen door beide andere wielen te blokkeren.

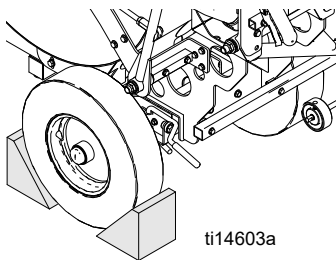

ti14603a

2. Zet de handrem volledig vast en vergrendel hem.
3. Roteer de hendel van het roerwerk tot 9 uur en zet het in die stand vast met behulp van de grendel van het deksel.

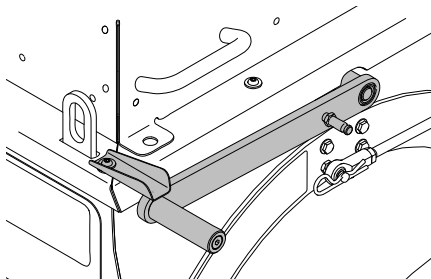

ti15950a

4. Zet de ketelbranders aan om het materiaal te smelten.
5. Open de materiaalopening en giet de rest van het materiaal over in een hittebestendig vat.
6. Zet de ketelbranders op OFF (UIT).
7. Gebruik een schraper met een lange steel (VV) om het materiaal uit het inwendige van de ketel te verwijderen. Begin vanaf de bovenkant van de wanden van de ketel en werk verder naar beneden, zodat u het materiaal dat op de bodem is verzameld, zodra het begint af te koelen en hard wordt, uit de ketel kunt scheppen. Verzamel het materiaal in een hittebestendig vat.

OPMERKING: Wordt het materiaal te hard om eruit te schrapen of te verwijderen, verhit de ketel dan weer tot het materiaal weer zacht wordt.

8. Herhaal stap 7.
9. Roteer de hendel van het roerwerk naar 9 uur en zet het in die stand vast met behulp van de grendel van het deksel.
10. Gebruik de kleine schraper om de trog, de gietmal en de roerwerken schoon te maken.

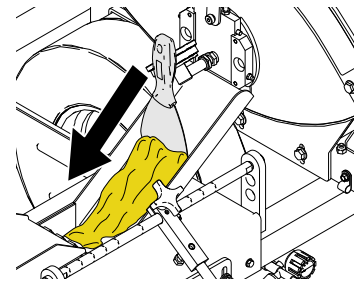

ti14529a

KENNISGEVING

Zorg ervoor dat al het materiaal uit de gietmal en enige open zones gereinigd zijn om te verhinderen dat bewegende onderdelen van de gietmal geblokkeerd worden. Laat al het materiaal uit elke gietmal lopen alvorens deze te verwijderen. Schraap al het overblijvend materiaal weg alvorens het hard wordt in de gietmal.

KENNISGEVING

Om te verhinderen dat het materiaal hard wordt en de stroom blokkeert, schraapt u al het overtollige materiaal van de buitenste oppervlakken na elk gebruik.

KENNISGEVING

Verwijder enige overblijvende korrels in de korreltrechter en korrelverdeler om te verhinderen dat de korrels de trechter en de verdeler verstopen.

Transport

Verwijder de LPG-toevoercilinder uit de eenheid voor het transport. Bewaar op een goedgekeurde plaats en met een goedgekeurde methode zoals toegestaan door plaatselijke, staats-, federale, nationale en internationale instanties.

Gebruik steeds de aangeduide hefkleppen wanneer u de eenheid opheft. Bij het opheffen van de eenheid mogen enkel ANSI-goedgekeurde kleppen en uitrusting gebruikt worden die geschikt is voor minimum 907 kg (2000 lb). Gebruik altijd ANSI-goedgekeurde apparatuur voor het vastmaken van de eenheid aan de transportuitrusting.

Onderhoud

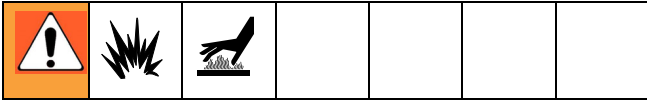

DAGELIJKS: Controleer gasleidingen en koppelingen op gaslekken. Gebruik een zeep/water-mengsel of LP-gaslekdetector om gaslekken op te sporen.

DAGELIJKS: Controleer de LPG-toevoerslang op slijtage, insnijdingen of krassen. Zorg ervoor dat de slangkoppeling en tankkoppeling vrij zijn van afval alvorens deze aan te sluiten.

DAGELIJKS: Zorg ervoor dat de gasveiligheidsklep (CC) van de ketel vrij roteert. Zorg ervoor dat de klep vrij in en uit de "PILOT"-positie beweegt.

DAGELIJKS: Zorg ervoor dat er een goede vonk is aan de waakvlam van de ketel door de ontstekingselektrode van de waakvlam van de ketel. De vonkopening moet 0,43 - 0,50 cm (0,17 - 0,20 inch) groot zijn.

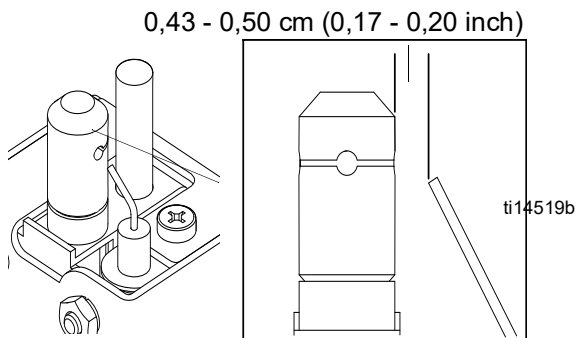

DAGELIJKS: Zorg ervoor dat de hoofdbranders (A) van de ketel beginnen te branden wanneer warmte vereist is en doven wanneer geen warmte vereist is.

DAGELIJKS: Zorg ervoor dat de waakvlam (C) van de ketel correct brandt. De vlam moet 5,0 - 7,6 cm (2 - 3 inch) hoog en blauw/oranje zijn.

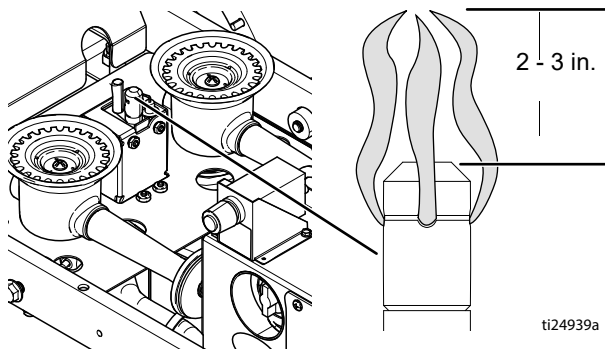

DAGELIJKS: Zorg ervoor dat enkel LP-gas naar de brander stroomt wanneer de knop van de veiligheidsafsluitklep ingedrukt is.

DAGELIJKS: Zorg ervoor dat de gietmal branders correct branden.

DAGELIJKS: Controleer het aandrijfwiel (27) van de korrelverdeler en de band (89) op vreemd afval.

WEKELIJKS: Smeer de geleiders van de regelpoortklep van de thermoplastische stroom.

WEKELIJKS: Controleer de banddruk.

WEKELIJKS: Controleer de carbidelopers van de gietmal verbalk op slijtage.

WEKELIJKS: Maak de ketel schoon om enig gruis of verbrand materiaal te verwijderen.

WEKELIJKS (of telkens na het smelten van 1360 kg - 3000 lb): Verwijder alle oververhitte materiaal uit de ProMelt-ketel

MAANDELIJKS: Smeer de kogelscharnieruiteinden van de roerstang.

DAGELIJKS: Maak de ProMelt-ketel schoon door de wanden af te schrapen met de schraper met lange steel.

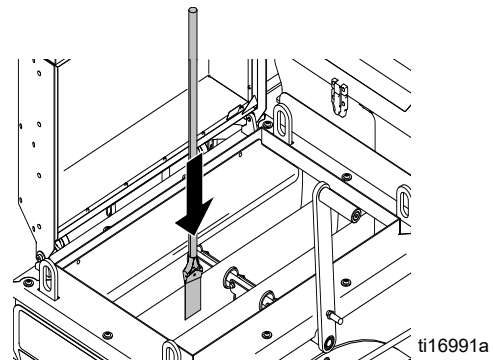

Voorste zwenkwielsysteem van FatTrack

JAARLIJKS: Draai een moer op de schroef onder de stofkap tot de borgring eruit komt. Draai de moer dan 1/2 of 3/4 slag terug.

JAARLIJKS: Draai de moer op de schroef tot deze begint te duwen op de borgring. Draai dan nog een 1/4 slag aan.

MAANDELIJKS: Smeer de wiellager.

PERIODIEK: Controleer de sluitpin van het zwenkwiel op slijtage. Als de pen versleten is, is er speling in het zwenkwiel. Keer de pen om of vervang hem als dat nodig is.

PERIODIEK: Controleer de uitlijning van het zwenkwiel, indien nodig.

Uitlijning van voorste zwenkwiel van FatTrack (ThermoLazer 300TC/ProMelt)

Lijn het voorwiel als volgt uit:

1. Draai de kolomschroef (86h) los.

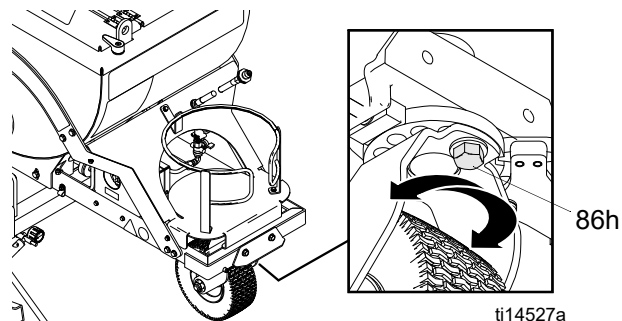

2. Draai het voorwiel zoals gewenst naar links of rechts voor een rechte uitlijning.
3. Draai de kolomschroef (86h) aan. Druk op de belijner en draai de belijnerrol met de handen van de belijner af.

OPMERKING: Als de belijner naar rechts of links rolt, herhaal dan stappen 1 tot 3 tot de belijner recht rolt.

Technische gegevens

		ThermoLazer 200/200tc	ThermoLazer 300tc		ThermoLazer ProMelt
		(24U280) (24U281)	met verhit- ting achter- kant (24H622)	zonder verhit- ting achterkant (24H625)	24H624
	Brandstof	Vloeibaar petroleumgas (LP-gas) (propaandamp)			
	Maximumdruk gastoevoer - psi (bar)	250 (17,24)			
In bedrijf Druk (psi - bar)	Ketelbranders	3 (0,21)	0,5 (0,034)	0,5 (0,034)	3 (0,21)
	Toorts	3 (0,21)	20 (1,38)	20 (1,38)	20 (1,38)
	Branders gietmal voorzijde	3 (0,21)	20 (1,38)	20 (1,38)	20 (1,38)
	Branders gietmal achterzijde	3 (0,21)	20 (1,38)	N.v.t.	20 (1,38)
Maximale verhitting Vermogen BTU/u (kW)	Ketelbranders (branders)	(1) 30,000 (8,8)	(2) 30,000 (8,8)	(2) 30,000 (8,8)	(2) 100,000 (29,3)
	Toorts	10,000 (2,93)	100,000 (29,3)	100,000 (29,3)	100,000 (29,3)
	Brander gietmal voor (som van 3 branders)	27,000 (7,9)	27,000 (7,9)	27,000 (7,9)	27,000 (7,9)
	Brander gietmal achter (som van 4 branders)	36,000 (10,6)	36,000 (10,6)	N.v.t.	36,000 (10,6)
	Totaal	103,000 (30,2)	193,000 (56,6)	157,000 (46,0)	263,000 (77,1)
Materiaal Vermogen kg (lb)	Gas	20 (9,1)	20 (9,1)		20,30 (9.1, 13,6)
	Hoofdketel	200 (91)	136 (300) - thermoplastische wegmarkerings- samenstelling		
	Korreltrechter	40 (18)	90 (40) - Type II glaskorrels		
	Maximum bedrijfstemperatuur - °F (°C)	450 (232)	450 (232)	450 (232)	480 (249)
	Spanning voorband - psi (bar)	N.v.t.	45 (3,10)		
	Spanning achterband - psi (bar)	N.v.t.	60 (4,14)		
Fysiek	Gewicht - kg (lb)	260 (118)	300 (136)	295 (134)	350 (159)
	Lengte - m (inch)	44 (1,12)	72 (1,83)		
	Hoogte - m (inch)	39 (1,00)	51 (1,3)		
	Breedte - m (inch)	33 (0,84)	48 (1,22)		
	Ontstekingsaccu	N.v.t.	AA (1,5 V)		

Standaardgarantiebepalingen van Graco

Graco garandeert dat alle in dit document genoemde en door Graco vervaardigde apparatuur waarop de naam Graco vermeld staat, op de datum van verkoop voor gebruik door de oorspronkelijke koper vrij is van materiaal- en fabricagefouten. Met uitzondering van speciale, uitgebreide, of beperkte garantie zoals gepubliceerd door Graco, zal Graco, gedurende een periode van twaalf maanden na verkoopdatum, elk onderdeel van de apparatuur dat naar het oordeel van Graco gebreken vertoont herstellen of vervangen. Deze garantie is alleen van toepassing op voorwaarde dat de apparatuur conform de schriftelijke aanbevelingen van Graco geïnstalleerd, bediend en onderhouden werd.

Normale slijtage en veroudering, of slecht functioneren, beschadiging of slijtage veroorzaakt door onjuiste installatie, verkeerde toepassing, slijtend materiaal, corrosie, onvoldoende of onjuist uitgevoerd onderhoud, nalatigheid, ongeval, eigenmachtige wijzigingen aan de apparatuur, of het vervangen van Graco-onderdelen door onderdelen van andere herkomst, vallen niet onder de garantie en Graco is daarvoor niet aansprakelijk. Graco is ook niet aansprakelijk voor slecht functioneren, beschadiging of slijtage veroorzaakt door de onverenigbaarheid van Graco-apparatuur met constructies, toebehoren, apparatuur of materialen die niet door Graco geleverd zijn, en ook niet voor fouten in het ontwerp, bij de fabricage of het onderhoud van constructies, toebehoren, apparatuur of materialen die niet door Graco geleverd zijn.

Deze garantie wordt verleend onder de voorwaarde dat de apparatuur waarvan de koper stelt dat die een defect vertoont, gefrankeerd wordt verzonden naar een erkende Graco-dealer opdat de aanwezigheid van het beweerde defect kan worden geverifieerd. Indien het beweerde defect inderdaad wordt vastgesteld, zal Graco de defecte onderdelen kosteloos herstellen of vervangen. De apparatuur zal gefrankeerd worden teruggezonden naar de oorspronkelijke koper. Indien bij de inspectie geen materiaal- of fabricagefouten worden geconstateerd, dan zullen de herstellingen worden uitgevoerd tegen een redelijke vergoeding, in welke vergoeding de kosten van onderdelen, arbeid en vervoer begrepen kunnen zijn.

DEZE GARANTIE IS EXCLUSIEF, EN TREEDT IN DE PLAATS VAN ENIGE ANDERE GARANTIE, UITDRUKKELIJK OF IMPLICIET, WAARONDER MAAR NIET BEPERKT TOT GARANTIES BETREFFENDE VERKOOPBAARHEID OF GESCHIKTHEID VOOR EEN BEPAALDE TOEPASSING.

De enige verplichting van Graco en het enige verhaal van de klant bij schending van de garantie is zoals hierboven bepaald is. De koper gaat ermee akkoord dat geen andere verhaalsmogelijkheid (waaronder, maar niet beperkt tot vergoeding van incidentele schade of van vervolgschade door winstderving, gemiste verkoopopbrengsten, letsel aan personen of materiële schade, of welke andere incidentele verliezen of vervolgv verliezen dan ook) aanwezig is. Elke klacht wegens inbreuk op de garantie moet binnen twee (2) jaar na aankoopdatum kenbaar worden gemaakt.

GRACO GEEFT GEEN GARANTIE EN WIJST ELKE IMPLICIETE GARANTIE AF BETREFFENDE VERKOOPBAARHEID OF GESCHIKTHEID VOOR EEN BEPAALDE TOEPASSING, MET BETREKKING TOT TOEBEHOREN, APPARATUUR, MATERIALEN OF COMPONENTEN DIE GRACO GELEVERD, MAAR NIET VERVAARDIGD HEEFT. Deze items, die verkocht, maar niet vervaardigd worden door Graco (zoals elektrische motoren, schakelaars, slangen, enz.) zijn, indien van toepassing, onderhevig aan de garantie van de fabrikant. Graco zal aan de koper redelijke ondersteuning verlenen bij het aanspraak maken op die garantie.

Graco is in geen geval aansprakelijk voor indirecte, incidentele of speciale schade of gevolgschade die het gevolg is van het feit dat Graco dergelijke apparatuur heeft geleverd, of van de uitrusting, de werking, of het gebruik van producten of andere goederen op deze wijze verkocht, ongeacht of die ontstaat door inbreuk op een contract, inbreuk op garantie, nalatigheid van Graco, of anderszins.

FOR GRACO CANADA CUSTOMERS

The Parties acknowledge that they have required that the present document, as well as all documents, notices and legal proceedings entered into, given or instituted pursuant hereto or relating directly or indirectly hereto, be drawn up in English. Les parties reconnaissent avoir convenu que la rédaction du présent document sera en Anglais, ainsi que tous documents, avis et procédures judiciaires exécutés, donnés ou intentés, à la suite de ou en rapport, directement ou indirectement, avec les procédures concernées.

Graco-informatie

De meest recente informatie over de producten van Graco vindt u op www.graco.com.

OM EEN BESTELLING TE PLAATSEN, neemt u contact op met uw Graco-verdeler of belt u op het nummer 1-800-690-2894 voor meer info over het dichtstbijzijnde verkooppunt.

Alle geschreven en afgebeelde gegevens in dit document geven de meest recente productinformatie weer zoals bekend op het tijdstip van publicatie.

Graco behoudt zich het recht voor te allen tijde wijzigingen aan te brengen zonder voorafgaande kennisgeving.

Zie www.graco.com/patents voor informatie over patenten.

Vertaling van de originele instructies. This manual contains Dutch. MM 3A1319

Hoofdkantoor Graco: Minneapolis

Kantoren in het buitenland: België, China, Japan, Korea

GRACO INC. AND SUBSIDIARIES • P.O. BOX 1441 • MINNEAPOLIS MN 55440-1441 • USA

Copyright 2011, Graco Inc. All Graco manufacturing locations are registered to ISO 9001.

www.graco.com
Revisie L, maart 2025