

Instructions



Pompe à graisse simple action

26:1 LubePro™

3A3146H

FR

**Uniquement pour pomper des graisses non corrosives et non abrasives.
Pour un usage professionnel uniquement.**

Non homologué pour une utilisation dans des atmosphères explosives ou des zones dangereuses.

Modèle no. 17C750

*Pompe à graisse 26:1 sans indicateur de niveau bas,
filetages NPT*

Modèle no. 17C751

*Pompe à graisse 26:1 avec indicateur de niveau bas,
Interrupteur normalement ouvert (« Normally Open » –
NO), filetages NPT*

Modèle no. 18C750

*Pompe à graisse 26:1 sans indicateur de niveau bas,
adaptateur BSPP*

Modèle no. 18C751

*Pompe à graisse 26:1 avec indicateur de niveau bas,
interrupteur normalement ouvert (« Normally Open » –
NO), filetages BSPP*

Pression de service maximale 24 MPa (241 bars,
3500 psi)







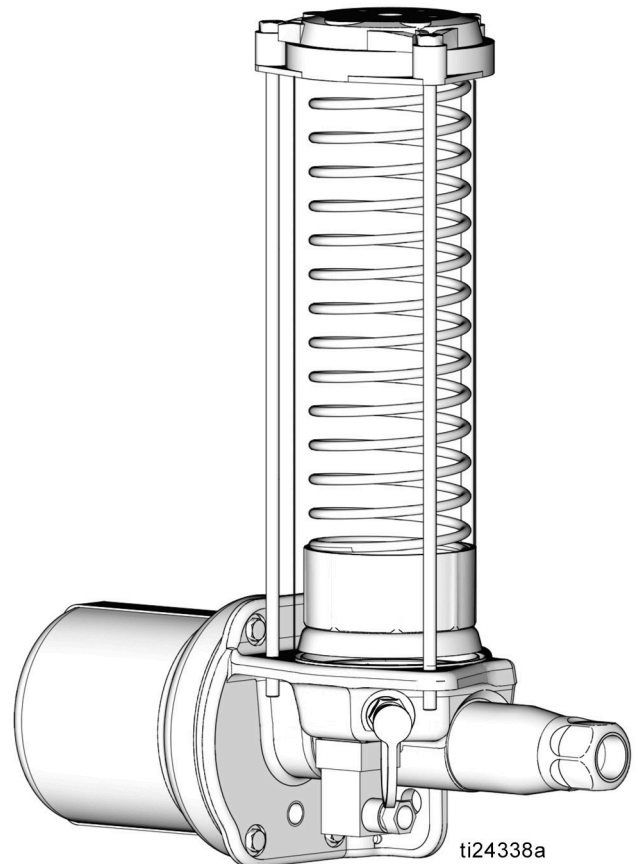



Consignes de sécurité importantes

Lire tous les avertissements et instructions
de ce manuel. Conserver ces instructions.







Avertissements

Les avertissements suivants concernent la configuration, l'utilisation, la mise à la terre, la maintenance et la réparation de cet équipement. Le point d'exclamation est un avertissement général tandis que les symboles de danger font référence aux risques associés à une procédure particulière. Lorsque ces symboles apparaissent dans le texte du présent manuel, ou sur les étiquettes d'avertissement, se reporter à ces avertissements. Les symboles de danger et avertissements spécifiques au produit qui ne sont pas mentionnés dans cette section pourront, le cas échéant, apparaître dans le texte du présent manuel.

 AVERTISSEMENT	
  	<p>RISQUE D'INJECTION SOUS-CUTANÉE</p> <p>Le liquide sous haute pression s'échappant par l'appareil de distribution, une fuite dans un tuyau ou par des pièces brisées peut transpercer la peau. Une telle blessure par injection peut ressembler à une simple coupure, mais il s'agit en fait d'une blessure grave qui peut même nécessiter une amputation. Consulter immédiatement un médecin pour une intervention chirurgicale.</p> <ul style="list-style-type: none"> • Ne pas diriger l'appareil de distribution vers quelqu'un ni vers une partie du corps. • Ne pas mettre la main sur la sortie du liquide. • Ne pas arrêter ou dévier les fuites avec la main, le corps, un gant ou un chiffon. • Suivre la Procédure de décompression à l'arrêt de la distribution et avant le nettoyage, la vérification ou l'entretien de l'équipement. • Serrer tous les branchements de produit avant d'utiliser l'équipement. • Vérifier les tuyaux et raccords tous les jours. Remplacer immédiatement les pièces usées ou endommagées.
	<p>RISQUES LIÉS AUX ÉQUIPEMENTS SOUS PRESSION</p> <p>Une surpression peut briser l'équipement et causer de graves blessures.</p> <ul style="list-style-type: none"> • Ne pas dépasser la pression maximum d'entrée d'air. • Remplir doucement pour éviter toute surpression du réservoir. • Utiliser des tubes, des tuyaux et d'autres composants de pression nominale supérieure ou égale à celle de la pompe.
 	<p>RISQUES RELATIFS AU SOLVANT DE NETTOYAGE DES PIÈCES EN PLASTIQUE</p> <p>De nombreux solvants peuvent détériorer des pièces en plastique et les rendre inefficaces, ce qui pourrait causer des blessures graves ou des dommages matériels.</p> <ul style="list-style-type: none"> • Utiliser uniquement des solvants aqueux compatibles pour nettoyer les pièces structurales ou sous pression en plastique. • Voir le chapitre Données techniques figurant dans le présent manuel et dans tous les modes d'emploi des autres équipements. Lire les recommandations et les fiches signalétiques (SDS) du fabricant de solvants et produits de pulvérisation.
 	<p>RISQUE DE DÉCHARGE ÉLECTRIQUE</p> <p>Cet équipement doit être mis à la terre. Une mauvaise mise à la terre, une mauvaise configuration ou une mauvaise utilisation du système peut provoquer une décharge électrique.</p> <ul style="list-style-type: none"> • Couper le courant au niveau de l'interrupteur principal avant de débrancher un câble ou de faire un entretien ou une installation sur l'équipement. • Raccorder uniquement à une source d'alimentation électrique reliée à la terre. • Tout le câblage électrique doit être effectué par un électricien qualifié et être conforme avec l'ensemble des codes et des réglementations en vigueur localement.

AVERTISSEMENT

 	<p>DANGER EN CAS DE MAUVAISE UTILISATION DU MATÉRIEL</p> <p>Toute utilisation inappropriée du matériel peut provoquer des blessures graves, voire mortelles.</p> <ul style="list-style-type: none"> • Ne pas utiliser l'appareil en cas de fatigue ou sous l'influence de médicaments, de drogue ou d'alcool. • Ne pas dépasser la pression de service ou la température maximum spécifiée pour le composant le plus sensible du système. Voir le chapitre Données techniques présent dans tous les manuels des équipements. • Utiliser des produits et solvants compatibles avec les pièces en contact avec le produit. Voir le chapitre Données techniques présent dans tous les manuels des équipements. Lire les avertissements du fabricant de liquides et de solvants. Pour plus d'informations sur le matériel, demander la fiche signalétique (SDS) au distributeur ou au revendeur. • Éteindre tous les équipements et exécuter la procédure de décompression lorsque ces équipements ne sont pas utilisés. • Vérifier l'équipement quotidiennement. Réparer ou remplacer immédiatement toutes les pièces usées ou endommagées uniquement par des pièces d'origine du fabricant. • Ne pas modifier cet équipement. Toute modification apportée à l'appareil peut invalider les homologations des agences et entraîner des risques liés à la sécurité. • Veiller à ce que l'équipement soit adapté et homologué pour son environnement d'utilisation. • Utiliser l'équipement uniquement aux fins auxquelles il est destiné. Pour plus d'informations, contacter votre distributeur. • Éloigner les flexibles et câbles électriques des zones de circulation, des bords coupants, des pièces en mouvement et des surfaces chaudes. • Éviter de tordre ou de trop plier les flexibles, ne pas utiliser les flexibles pour soulever ou tirer l'équipement. • Éloigner les enfants et animaux de la zone de travail. • Observer toutes les consignes de sécurité en vigueur.
	<p>RISQUES RELATIFS AUX FLUIDES OU VAPEURS TOXIQUES</p> <p>Les fluides ou vapeurs toxiques peuvent causer des blessures graves, voire mortelles, en cas de projection dans les yeux ou sur la peau, ou en cas d'inhalation ou d'ingestion.</p> <ul style="list-style-type: none"> • Lire les fiches techniques de sécurité de produit (FTSP) pour connaître les risques spécifiques associés aux produits utilisés. • Stocker les fluides dangereux dans des récipients homologués et les éliminer conformément à la réglementation en vigueur.
 	<p>RISQUES RELATIFS AUX PIÈCES EN MOUVEMENT</p> <p>Les pièces en mouvement risquent de pincer, couper ou amputer des doigts et d'autres parties du corps.</p> <ul style="list-style-type: none"> • Rester à l'écart des pièces en mouvement. • Ne pas faire fonctionner l'équipement si des écrans de protection ou des couvercles ont été enlevés. • Un équipement sous pression peut se mettre en marche sans prévenir. Avant de vérifier l'appareil, avant de le déplacer et avant de faire un entretien sur celui-ci, exécuter la procédure de décompression et débrancher toutes les sources d'alimentation électrique.
	<p>ÉQUIPEMENT DE PROTECTION INDIVIDUELLE</p> <p>Porter un équipement de protection approprié dans la zone de travail pour réduire le risque de blessures graves, notamment aux yeux, aux oreilles (perte auditive) ou par brûlure ou inhalation de vapeurs toxiques. Ces équipements de protection individuelle comprennent notamment :</p> <ul style="list-style-type: none"> • Des lunettes de protection et une protection auditive. • Les masques respiratoires, vêtements et gants de protection recommandés par le fabricant de produits et de solvants.
	<p>PROPOSITION 65 DE CALIFORNIE</p> <p>Ce produit contient un produit chimique connu dans l'État de la Californie comme cause de cancer, de malformations congénitales ou d'autres anomalies de reproduction. Bien se laver les mains après utilisation.</p>

Installation



Installation type

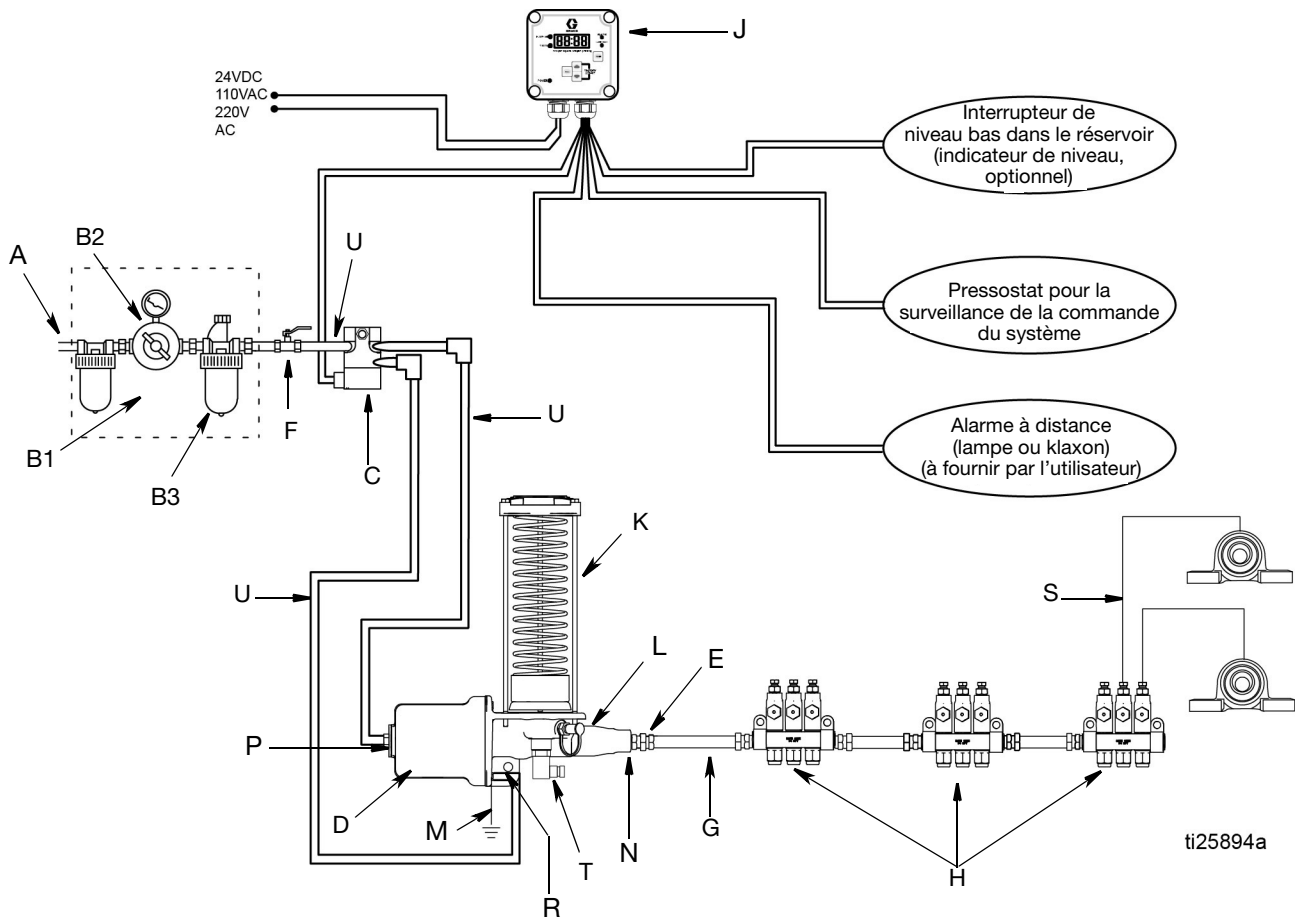

FIG. 1: Installation type

Légende :

- | | | | |
|----|--|---|---|
| A | Alimentation principale en air | H | Injecteur |
| B | Ensemble filtre/régulateur/lubrificateur | J | Régulateur de lubrification |
| B1 | Filtre à air | K | Réservoir de pompe |
| B2 | Régulateur du débit d'air | L | Orifice de remplissage du réservoir de la pompe |
| B3 | Lubrificateur d'air | M | Terre |
| C | Électrovanne pneumatique (4 voies) | N | Corps de clapet antiretour de sortie de la pompe |
| D | Pompe | P | Admission d'air de la pompe – course utile |
| E | Sortie de la pompe | R | Admission d'air de la pompe - course vers l'arrière |
| F | Vanne d'air principale de type purge (nécessaire) | S | Conduites de distribution |
| G | Conduites d'alimentation en lubrifiant à haute pression (fournies par l'utilisateur) | T | Niveau bas |
| | | U | Conduites d'alimentation en air |

Mise à la terre



L'équipement doit être relié à la terre. Une mise à la terre inadéquate peut provoquer une décharge électrique. La mise à la terre réduit les risques de décharge électrique grâce à un fil permettant au courant de s'échapper en cas de dysfonctionnement ou de panne.

Mise à la terre de la pompe : Retirer la vis de mise à la terre (Z) située au dos de la base de la pompe et l'insérer dans l'œillet de la cosse à anneau (W) à l'extrémité du fil de terre (Y). Revisser la vis de mise à la terre (Z) sur la pompe et bien la serrer. Raccorder l'autre extrémité du fil de mise à la terre à une véritable prise de terre. Voir FIG. 2.

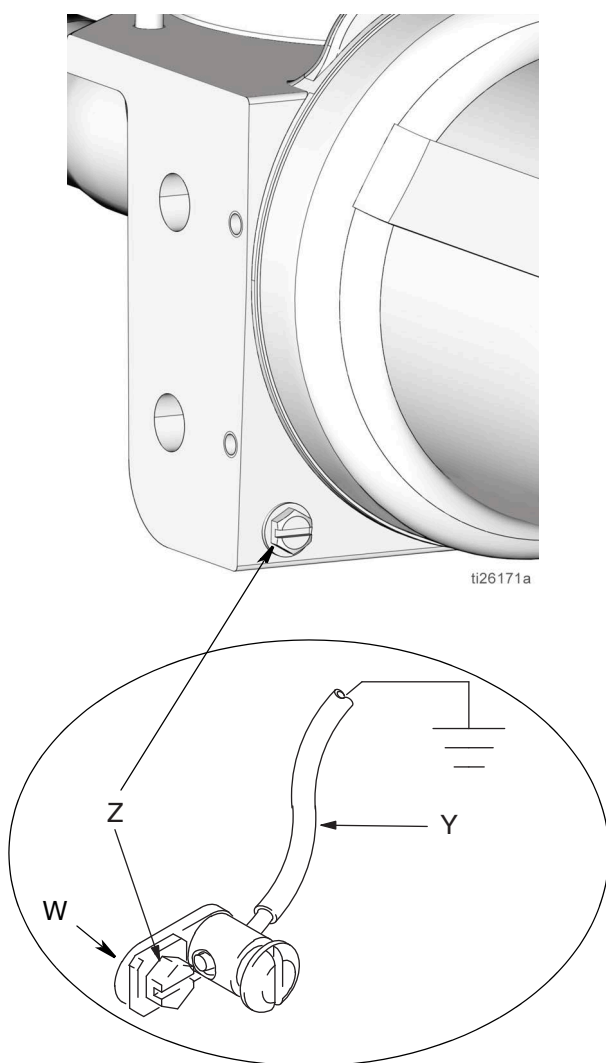
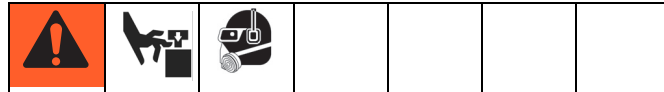

FIG. 2

Montage



Mettre la pompe solidement pour qu'elle ne puisse pas bouger lorsqu'elle est en marche. Dans le cas contraire, cela pourrait causer des dommages corporels ou matériels.

Installer la pompe à un endroit qui en supportera le poids lorsqu'elle sera remplie de lubrifiant et qui permet un accès facile de l'opérateur aux commandes pneumatiques de la pompe. Voir les données techniques, page 31, pour des informations sur le poids de la pompe et le chapitre Dimensions et la disposition des trous de fixation, page 12.

Uniquement les modèles munis d'un indicateur de niveau bas

Connecteur DIN

La connexion est réalisée avec les BROCHES 1 et 3 du connecteur DIN à câbler. Voir FIG. 3.

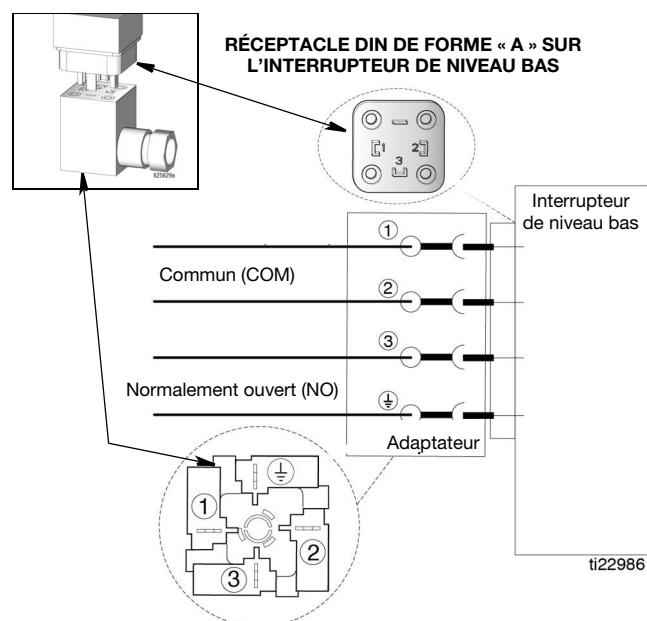

FIG. 3

Accessoires pour conduites d'air et de produit

Se reporter à la FIG. 1, page 4, pour les instructions suivantes.

REMARQUE : Placer les accessoires pour conduite d'air dans l'ordre indiqué sur la FIG. 1, page 4.



L'air emprisonné peut soudainement démarrer la pompe, ce qui peut ainsi gravement blesser quelqu'un en projetant du produit de pulvérisation ou par des pièces qui commencent brusquement à bouger.

Vanne d'air principale de type purgeur (F) : doit être montée sur votre système afin de libérer l'air prisonnier entre cette vanne et la pompe.

Filtre à air (B1) : élimine les impuretés nocives et l'humidité de l'alimentation en air comprimé.

Régulateur de débit d'air de la pompe (B2) : pour commander le régime de la pompe et la pression de sortie. Le placer près de la pompe.

AVIS

Ne pas mettre les accessoires pour conduite d'air directement sur l'entrée d'air de l'électrovanne. L'entrée d'air et les raccords ne sont pas assez solides pour les soutenir et risquent de se rompre. Prévoir un support sur lequel les accessoires seront mis.

1. Installer une vanne d'air principale de type purgeur (F) pour purger l'air emprisonné entre cette vanne et la pompe. Installer la vanne à un endroit facilement accessible depuis la pompe et en aval du régulateur d'air.
2. Installer un filtre à air (B1) pour éliminer les impuretés nocives et l'humidité de l'alimentation en air comprimé
3. Mettre le régulateur de débit d'air (B2) pour commander la pression.
4. Installer un lubrificateur de conduite d'air (B3) pour lubrifier le corps du moteur pneumatique.
5. Installer l'électrovanne pneumatique (4 voies) (C) pour commander les courses utile et retour de la pompe.



La pression de service maximum de chaque composant du système n'est pas nécessairement la même. Pour réduire le risque de surpression de chaque pièce du système, bien connaître la plage de pression maximum de service de chaque composant et de tous les composants qui y sont raccordés. Ne jamais dépasser la pression maximum de service du composant le plus faible raccordé à une pompe donnée.

Pour utiliser le relevé du régulateur de débit d'air afin de déterminer la pression de sortie du produit, multiplier le rapport de la pompe (19:1) par la valeur de pression d'air indiquée sur le manomètre ou consulter le Tableau 1 : Sortie de lubrifiant - PSI ou le Tableau 2 : Sortie de lubrifiant - MPa (bar), à la page 11.

Limiter l'alimentation en air de la pompe afin qu'aucun composant ou accessoire de conduite d'air ou de produit ne subisse une pression excessive.

Conduites d'alimentation d'air (U)

1. Mettre deux conduites d'alimentation d'air (U) entre les sorties d'électrovanne (C) et la pompe (D) comme montré dans Installation type, page 4.
2. Mettre une conduite d'alimentation d'air (U) entre la sortie d'électrovanne (C) et l'ensemble filtre/régulateur/lubrificateur (B) comme montré dans l'installation type, page 4.

Remplissage du réservoir

1. Enlever le capuchon (34) (FIG. 4) de l'orifice de remplissage (L) pour accéder à l'embout de remplissage (35).
2. Brancher le raccord rapide de la pompe de remplissage sur l'orifice de remplissage (L) du réservoir.

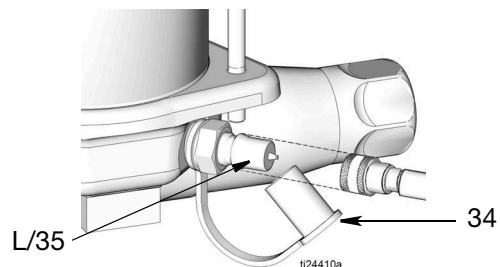
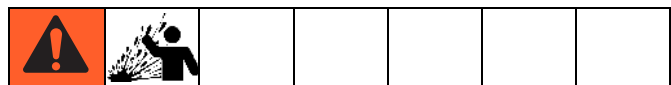

FIG. 4



Une surpression peut briser l'équipement et causer de graves blessures. Remplir doucement pour éviter toute surpression du réservoir.

3. Introduire lentement de la graisse de la pompe de remplissage dans le réservoir jusqu'à ce que la graisse dans le réservoir soulève la plaque d'appui (24) au-dessus de l'évent (év) du réservoir et que de la graisse sorte de l'évent (év) et fait échapper l'air dans le réservoir (FIG. 5).

REMARQUE : L'évent (év) se situe sur le dos du réservoir et n'est pas visible sur la FIG. 5. L'endroit approximatif de l'évent est indiqué avec les lettres év sur la figure.

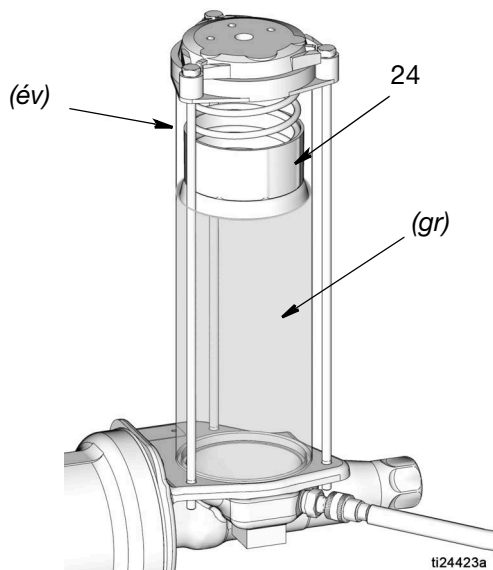

FIG. 5

4. Débrancher la pompe de remplissage de l'embout de remplissage (35, FIG. 4).
5. Remettre le capuchon (34) sur l'embout de remplissage (35) (FIG. 4).

Amorçage

REMARQUE :

- Amorcer la pompe avant de raccorder la sortie à la conduite d'alimentation (G).
- Avant d'amorcer la pompe, le réservoir doit être plein de lubrifiant (voir les instructions de Remplissage du réservoir, page 6).

Faire fonctionner la pompe jusqu'à ce que de la graisse (gr) purgée de l'air sorte par la sortie de la pompe (E).
Voir Fonctionnement, page 9.

REMARQUE :

- Cela peut prendre jusqu'à 20 courses de la pompe pour l'amorcer. Cela dépend de la viscosité du lubrifiant et de la température.
- Laisser 5 secondes de marche pour la course utile et 5 secondes d'arrêt pour la course retour.

Conduites d'alimentation en produit (G)

1. Amorcer la pompe jusqu'à ce que de la graisse (gr) sorte de la sortie (E) de la pompe. Raccorder la conduite d'alimentation (G) à la sortie de la pompe (E).
2. En présence de plusieurs pompes sur la conduite d'air, fermer les régulateurs de débit d'air et les vannes d'air principales de type purgeur de toutes les pompes sauf une. Si l'installation ne comporte qu'une seule pompe, fermer son régulateur de débit d'air et sa vanne d'air principale de type purgeur.
3. Ouvrir la vanne d'air principale venant du compresseur.
4. Régler la valeur de la pression sur chaque pompe au niveau le plus faible possible permettant d'obtenir le résultat escompté. Voir la pression recommandée dans le **Tableau 1 : Sortie et pression du lubrifiant - Unités impériales** ou **Tableau 2 : Sortie et pression de sortie du lubrifiant - Unités métriques** à la page 11.

Conduites de distribution (S)

Remplir chaque conduite de distribution (S) avec du lubrifiant avant de raccorder les conduites à la sortie de l'injecteur.

Injecteurs

1. Vérifier si chaque injecteur fonctionne correctement. La tige de l'injecteur doit se déplacer lors du chargement en lubrifiant.
2. Régler si nécessaire la sortie de l'injecteur pour s'assurer que le volume de sortie déchargé est suffisant.

Procédure de décompression



Suivre la procédure de décompression chaque fois que ce symbole apparaît.



Cet équipement reste sous pression tant que la pression n'a pas été relâchée manuellement. Afin d'éviter les blessures sérieuses provoquées par les fluides sous pression, comme des injections sous-cutanées ou éclaboussures de fluide, et les pièces mobiles, observer la procédure de décompression une fois pulvérisation terminée et avant tout nettoyage, vérification ou entretien de l'équipement.

1. Fermer la vanne d'air principale de type purgeur (F, page 4) (nécessaire dans le système).
2. **Relâcher la pression** dans le système en faisant tourner deux clés dans le sens opposé l'une de l'autre sur la sortie de la pompe (E) et le raccord de la conduite d'alimentation (G) pour **desserrer lentement** le raccord jusqu'à ce qu'il soit libre et qu'il n'en sorte plus de lubrifiant ou d'air (FIG. 6).

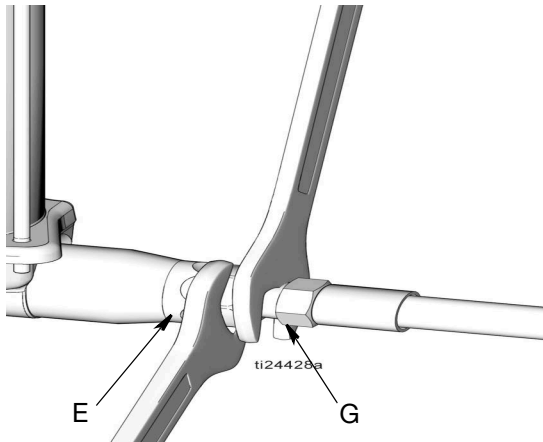

FIG. 6

Procédure en cas de blocage pneumatique



Les lettres de repère dans les instructions suivantes réfèrent à l'installation type FIG. 1, page 4.

Un blocage pneumatique se produit lorsqu'une bulle ou une poche d'air empêche l'écoulement normal du lubrifiant.

ATTENTION

Faire fonctionner la pompe à vide causera un blocage pneumatique. Pour empêcher le blocage pneumatique, ne pas utiliser la pompe sans lubrifiant. Toujours remplir la pompe avant qu'elle soit vide.

En cas de blocage pneumatique :

1. Remplir complètement le réservoir (page 6).
2. Relâcher la pression. Voir **Procédure de décompression**, page 8.
3. Débrancher la conduite d'alimentation en lubrifiant (G) de la sortie de la pompe (E) (FIG. 7).

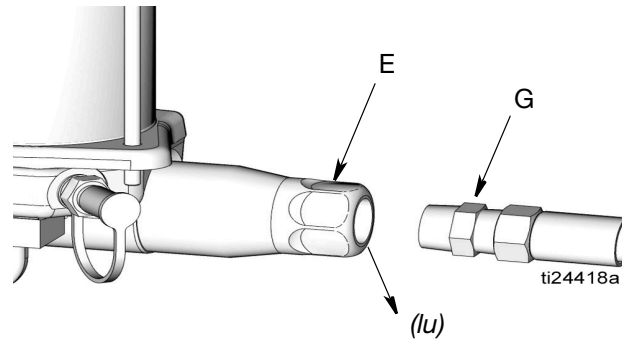

FIG. 7

4. Ouvrir la vanne d'air principale de type purgeur (F, page 4).
5. Faire fonctionner la pompe sur quelques courses jusqu'à ce que de la graisse (*gr*) exempte d'air soit expulsée par la sortie de la pompe (E) (FIG. 7).
 - Cela peut prendre jusqu'à 20 courses de la pompe pour évacuer l'air qu'elle contient et obtenir un écoulement continu de graisse. Cela dépend de la viscosité du lubrifiant et de la température.
 - Laisser au moins 5 secondes de marche pour la course utile et 5 secondes d'arrêt pour la course retour.

- Raccorder la sortie (E) de la pompe à la conduite de lubrification (G) (FIG. 8).

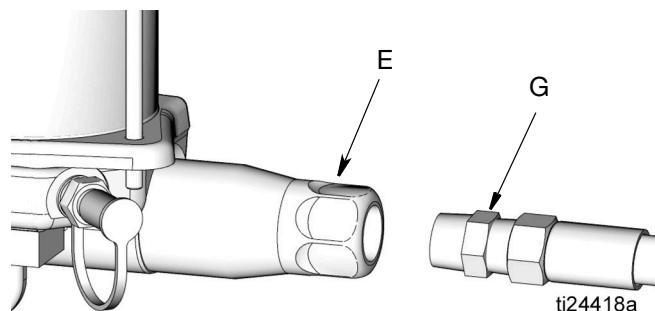

FIG. 8

Fonctionnement

Pompe

Démarrage



- Vérifier que le réservoir est plein de lubrifiant et que le système a été amorcé (voir Amorçage, page 7).
- Tourner l'interrupteur de mise sous tension du régulateur de lubrification (J) pour le mettre en marche.
- Programmer le régulateur de lubrification pour actionner l'électrovanne (C).

REMARQUE : Se reporter au manuel d'instruction du régulateur de lubrification fourni avec le système pour ces instructions.

- Ouvrir les régulateurs de débit d'air et les vannes d'air principales.

REMARQUE : Ne jamais faire fonctionner la pompe à vide, c.-à-d. sans qu'elle ne pompe du produit.

ATTENTION

Faire fonctionner la pompe à vide causera un blocage pneumatique. Pour empêcher le blocage pneumatique, ne pas utiliser la pompe sans lubrifiant. Toujours remplir la pompe avant qu'elle soit vide.

Au début d'un cycle de pompage :

- a. L'électrovanne pneumatique (C) fournit de l'air à l'admission d'air (P) de la pompe.
- b. Lors de la course utile de la pompe, du lubrifiant est injecté dans tous les injecteurs.
- c. La pompe est alimentée en air par l'admission d'air (R).
- d. Une course vers l'arrière a lieu, évacuant la pression du système vers la pompe et réarmant tous les injecteurs.

Interrupteur de niveau bas

À mesure que la graisse est distribuée, la plaque suiveuse (24) descend dans le réservoir. Lorsqu'elle s'approche de l'interrupteur de niveau bas (*inb*), l'aimant (a) situé en bas de l'ensemble de la plaque d'appui active l'interrupteur de niveau bas normalement ouvert, fermant ainsi l'interrupteur et envoyant un signal au régulateur de lubrification (J).

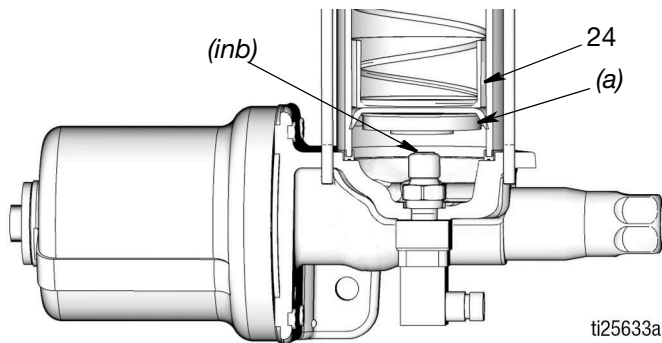

FIG. 9

Arrêt



Pour arrêter le système :

- a. Fermer la vanne d'air principale de type purgeur (F, page 4).
- b. Couper l'alimentation électrique du régulateur de lubrification (J, page 4).

Indications pour le dimensionnement et le calcul du système de lubrification

Tableau 1 : Sortie et pression du lubrifiant – Unités impériales

REMARQUE : La sortie de lubrifiant par mouvement de pompage doit être plus petite que la quantité de lubrifiant déchargée par mouvement de pompage.

1	2	3	4	5		6		7	
Type d'injecteur	Sortie max injecteur po. cu.	Volume de l'injecteur à distribuer et remplir po. cu.	Sortie max. de lubrifiant de la pompe / mouvement de pompage po. cu.	Pression minimale		Pression maximale		Pression recommandée	
				PSI sortie	PSI nécessaire de l'air	PSI sortie	PSI nécessaire de l'air	PSI sortie	PSI nécessaire de l'air
GL-1	0,080	0,011	2,2	1850	71	3500	135	2500	96
GL-32	0,008	0,016		1200	46			1500	58
GL-33	0,003	0,006							

Tableau 2 : Sortie et pression du lubrifiant – Unités métriques

1	2	3	4	5		6		7	
Type d'injecteur	Sortie max injecteur cc	Volume de l'injecteur à distribuer et remplir cc	Sortie max. de lubrifiant de la pompe / mouvement de pompage cc	Pression minimale		Pression maximale		Pression recommandée	
				Sortie MPa (bar)	MPa (bars) nécessaire(s) de l'air	Sortie MPa (bar)	MPa (bars) nécessaire(s) de l'air	Sortie MPA (bars)	MPa (bars) nécessaire(s) de l'air
GL-1	1,13	0,377	36	12,7 (127,6)	0,5 (4,9)	24 (241,3)	0,9 (9,3)	17,2 (172,4)	0,7 (6,6)
GL-32	0,131	0,262		8,3 (82,7)	0,3 (3,2)			10,3 (103)	0,4 (4,0)
GL-33	0,049	0,098							

- Volume total à distribuer et à remplir dans l'injecteur
 - Ajouter le nombre total d'injecteurs dans le système.
 - À l'aide du Tableau 1 ou du Tableau 2 ci-dessus, rechercher son type d'injecteur dans la première colonne et le volume à distribuer et à remplir associé dans la troisième colonne. Multiplier cette valeur par le nombre total d'injecteurs déterminé à l'étape a (ci-dessus).
- Calculer le volume de lubrifiant dans la conduite (G) :
 - Utiliser la mesure du diamètre intérieur de la conduite pour calculer la section de la conduite.
 - Mesurer la longueur de la conduite (G) uniquement. Ne pas inclure les conduites de distribution (S) dans ce calcul.
 - Multiplier la section de la conduite (calculée à l'étape a) par la longueur de la conduite (mesurée à l'étape b).
- Calculer la dilatation de la conduite et la compression du produit dans la conduite à l'aide de la règle des 10 %.
 - Multiplier le volume calculé à l'étape 2 par 10 %.
- Calculer le volume total nécessaire du système.
 - Additionner le total de l'étape 1 et de l'étape 3 SEULEMENT. NE PAS inclure l'étape 2.
 - Le volume total du système doit être inférieur à la sortie de lubrifiant de la pompe par course indiquée dans la quatrième colonne du Tableau 1 ou du Tableau 2.
 - Si le volume total nécessaire du système est plus grand que la sortie de lubrifiant de la pompe par mouvement de pompage indiquée dans la quatrième colonne du Tableau 1 ou du Tableau 2, diviser le système en deux ou en plus de systèmes encore.

Réparation



Remplacement des joints

REMARQUE : Pour la plupart des procédures de changement de joint, la pompe doit être complètement mise hors service et attachée dans un étau. En cas de remplacement du réservoir et/ou des joints du réservoir uniquement, il est inutile de déposer la pompe de son point d'utilisation. Les instructions suivantes couvrent le démontage complet de la pompe. La réparation de la pompe peut ne pas nécessiter le démontage complet de la pompe.

Démontage

1. Couper l'alimentation en air et débrancher les conduites d'air de la pompe.
2. Débrancher les connexions électriques du régulateur de lubrification.
3. Pratiquer une décompression (page 8).
4. Débrancher la conduite d'alimentation (G, page 4) de la sortie de la pompe (E, page 4).
5. Déposer les boulons de montage (*bm*) (FIG. 10) et mettre la pompe hors service.

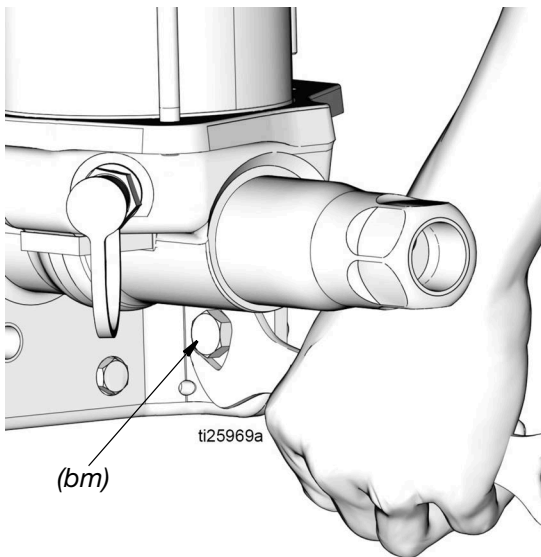

FIG. 10

6. Serrer la base de la pompe dans un étau comme montré sur la FIG. 11. Utiliser un étau à mâchoire tendre ou placer un chiffon dans la mâchoire pour protéger la surface de la base de la pompe.

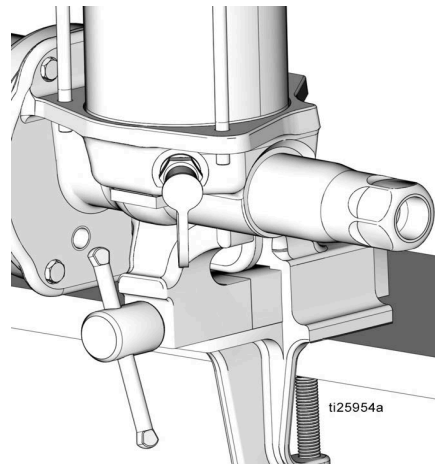

FIG. 11

7. Enlever le capuchon de remplissage (34). Ensuite, détacher et enlever doucement l'embout de remplissage (35) à l'aide d'une clé. (FIG. 12).

REMARQUE : Une fois l'embout de remplissage enlevé, le ressort de compression de la plaque d'appui évacuera la graisse du réservoir.

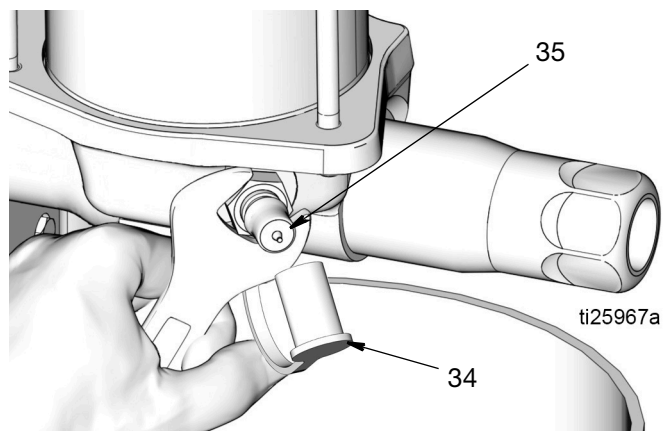

FIG. 12

8. Recueillir la graisse vidangée dans un seau ou un bac de collecte des déchets. Jeter la graisse en observant toutes les réglementations concernées.

Remettre en place l'embout de remplissage (35) et le capuchon (34).

9. Le couvercle (30) est soumis à la charge du ressort. Appliquer une pression à la main sur le couvercle. En même temps, détacher et enlever les tirants (29) à l'aide d'une clé.

Desserrer les tirants suivant une séquence diagonale, en prenant soin de desserrer chaque tirant progressivement jusqu'à ce que tous les tirants soient complètement desserrés. Déposer les tirants (29) et les entretoises (28). Voir FIG. 13.

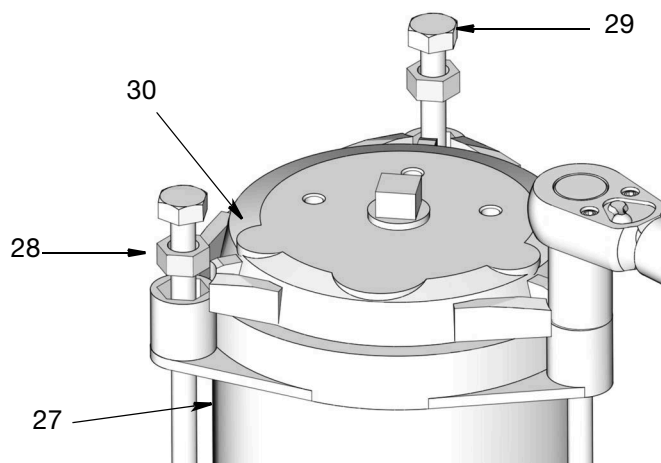

FIG. 13

10. Déposer le couvercle (30) et le ressort (25) du réservoir (27) (FIG. 13).
11. Déposer le réservoir (27) de la base de la pompe (1) (FIG. 14). En cas de remplacement des joints (26) du réservoir, déposer les joints du réservoir. Jeter les joints en observant toutes les réglementations en matière.

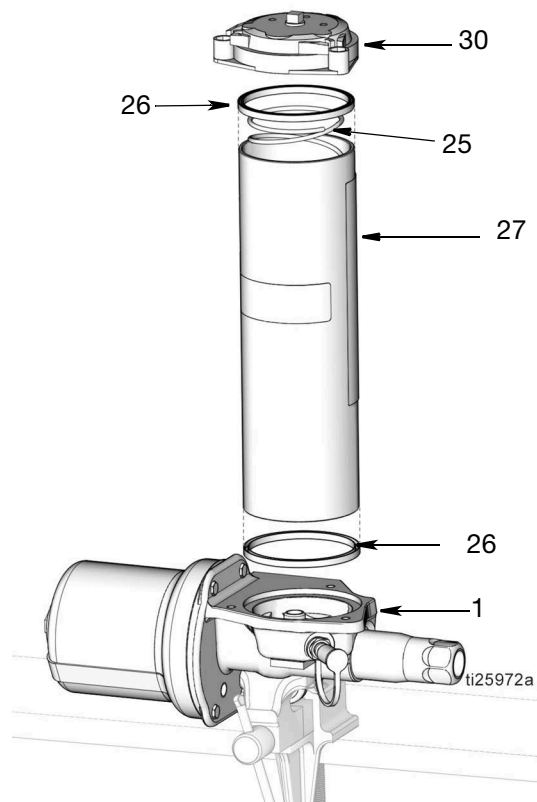

FIG. 14

12. Retirer le contre-écrou (3) du piston du haut du vérin pneumatique (2) (FIG. 15).

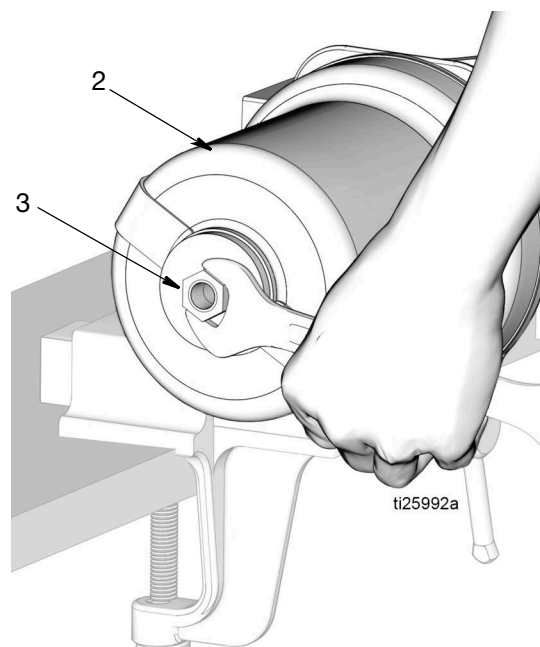

FIG. 15

13. Retirer le joint torique (4) du contre-écrou du piston (3). Mettre le joint torique au rebut en respectant toutes les réglementations concernées.

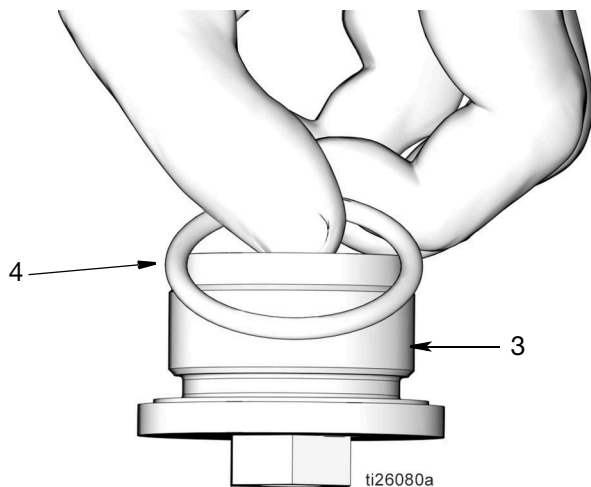

FIG. 16

14. Utiliser une douille de 3/8 pouce pour retirer les 4 boulons (33) maintenant le vérin pneumatique (2) sur la base de la pompe (1) (Fig. 17). Déposer le vérin pneumatique de la base de la pompe.

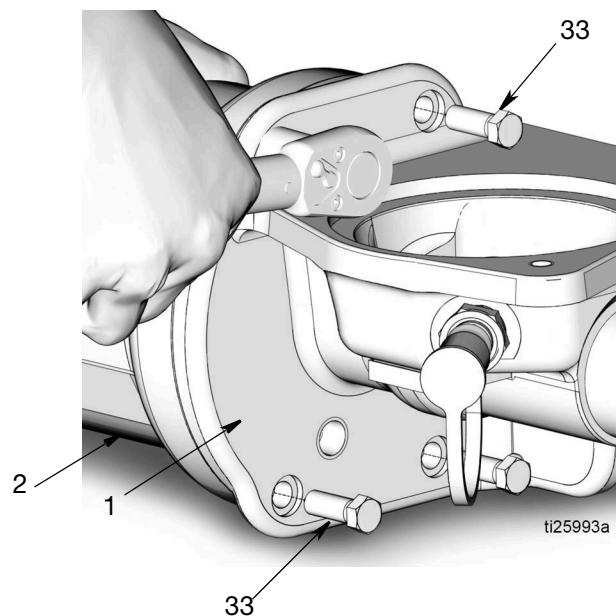

FIG. 17

15. Tige de piston (13) et piston (6)

- a. Tirer la tige de piston (13) et le piston (6) hors du vérin pneumatique (2) (Fig. 19).

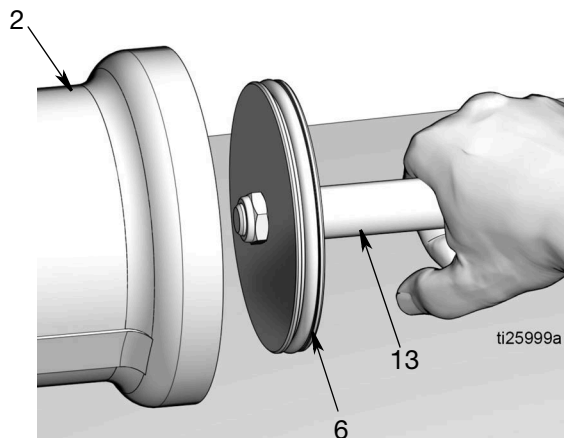

FIG. 18

- b. Pour séparer la tige de piston (13) et le piston (6), faire tourner deux clés dans le sens opposé l'une de l'autre. Poser une clé à fourche sur les méplats de la tige de piston ; la seconde clé est utilisée pour desserrer l'écrou (5) comme montré sur la Fig. 19.

REMARQUE : La clé à fourche posée sur les méplats de la tige de piston n'est utilisée que pour tenir fermement la tige, **ne pas faire** tourner cette clé. Faire tourner cette clé pourrait rayer ou endommager la surface du piston et entraîner des fuites de liquide pendant le fonctionnement de la pompe. Ne faire tourner que la clé sur l'écrou (5) pour le desserrer puis le retirer.

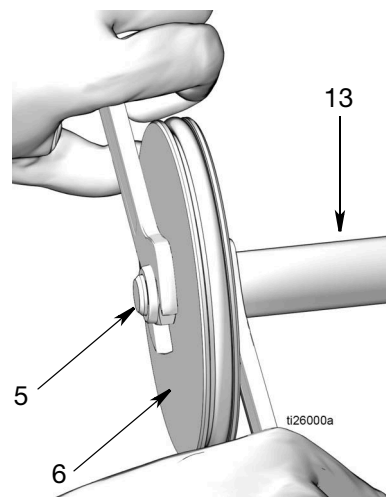

FIG. 19

- c. Retirer le joint torique (41) de la tige de piston (13) (FIG. 20).

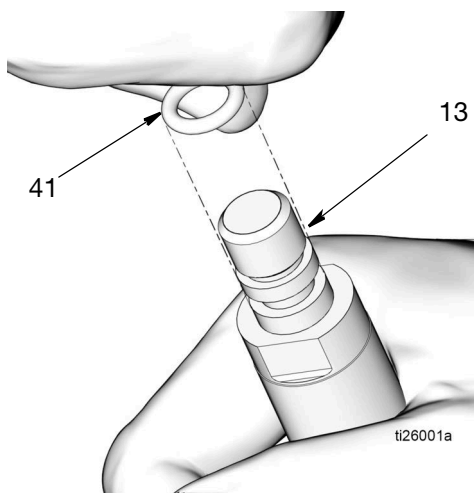

FIG. 20

- d. Retirer le joint torique (7) du piston (6) (FIG. 21).

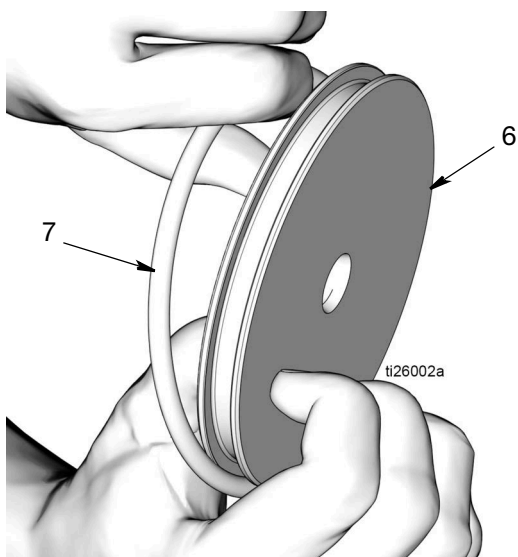

FIG. 21

- e. Mettre les joints toriques (7, 41) et l'écrou (5) au rebut en respectant les réglementations concernées.

16. Déposer le clapet antiretour de sortie (15) de la base de la pompe (1) (FIG. 22). Enlever le joint torique (4) du clapet de refoulement. Mettre le joint torique au rebut en respectant toutes les réglementations concernées

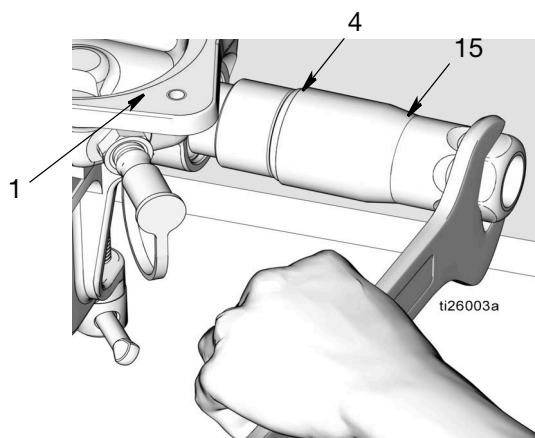

FIG. 22

17. Replacer la base de la pompe (1) dans l'étau comme montré sur la FIG. 23.

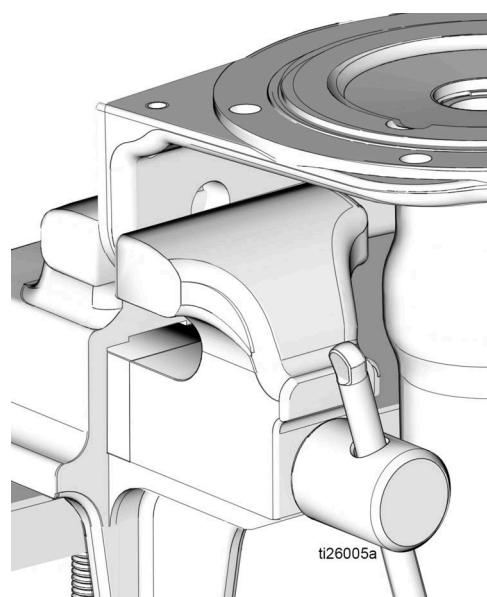

FIG. 23

18. Kit de joints de presse-étoupe

Le kit de joints de presse-étoupe contient les pièces suivantes (FIG. 24) :

- Anneau de retenue (9)
- Entretoise conique (10)
- Joint (11)
- Entretoise (12)
- Anneau de retenue (51)
- Entretoise (12)
- Joint (11)
- Entretoise (12)

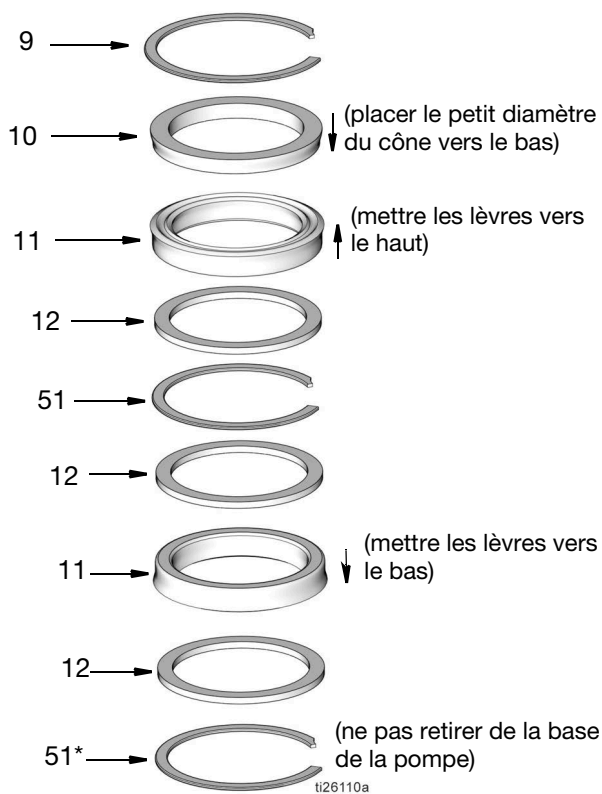

FIG. 24

*Cette pièce est représentée uniquement à titre informatif. Elle n'est pas comprise dans le kit de joints de presse-étoupe.

- a. Glisser la lame d'un petit tournevis à tête plate sous l'extrémité effilée (ee) de l'anneau de retenue (9) pour déposer l'anneau comme montré sur la FIG. 25.

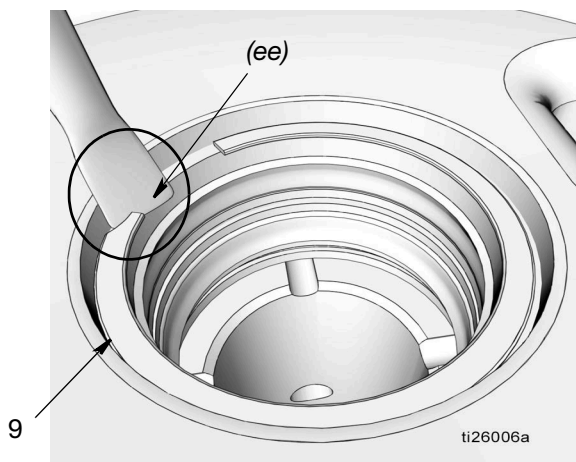

FIG. 25

- b. Retirer l'entretoise conique (10), le joint (11) et l'entretoise (12).
- c. Glisser la lame d'un petit tournevis à tête plate sous l'extrémité effilée (ee) de l'anneau de retenue (51) pour déposer l'anneau comme montré sur la FIG. 25. **NE PAS ENLEVER LE DERNIER ANNEAU DE RETENUE (51).**
- d. Retirer l'entretoise (12), le joint (11) et l'entretoise (12).
- e. Mettre toutes les pièces au rebut en respectant toutes les réglementations concernées.

19. Utiliser une tige en laiton doux (*tl*) et un marteau (*ma*) pour extraire le manchon (53) de l'élément de pompe de la base de la pompe (1) en tapant doucement dessus (Fig. 26).

Avec sa main, attraper le manchon pendant l'opération pour s'assurer qu'il ne tombe pas par terre ou sur la table, au risque d'être endommagé.

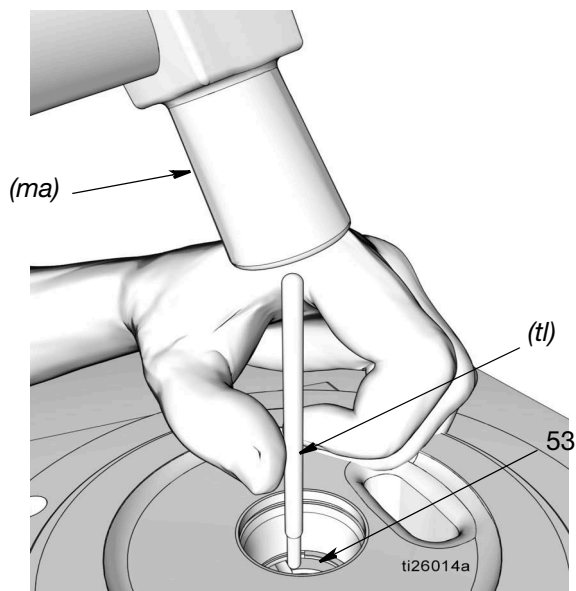

FIG. 26

REMARQUE : Attention de ne pas rayer ou endommager le manchon et/ou le corps de la base de la pompe (1) en extrayant le manchon ou en retirant le joint torique. Un manchon et/ou un corps de base de pompe (1) rayé ou endommagé entraîneront une fuite de liquide pendant le fonctionnement de la pompe et empêcheront le bon fonctionnement de la pompe.

20. Sortir le joint torique (14). Mettre le joint torique au rebut en respectant toutes les réglementations concernées.

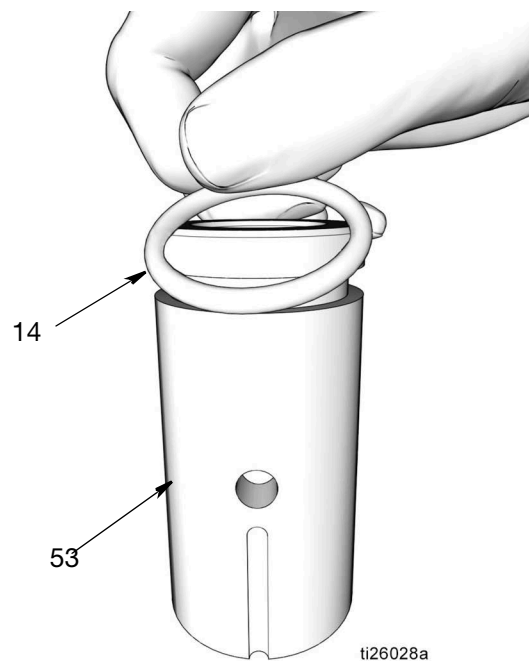

FIG. 27

21. Déposer le joint à section carrée (8) de la base de la pompe (1) (Fig. 28). Mettre le joint torique au rebut en respectant toutes les réglementations concernées.

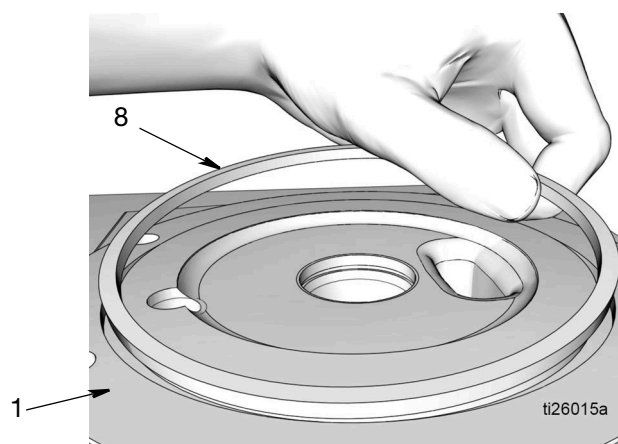

FIG. 28

Remontage

REMARQUE : Toujours utiliser toutes les pièces neuves comprises dans les kits de remplacement. Mettre toutes les pièces usées au rebut en respectant toutes les réglementations concernées.

1. Utiliser un chiffon propre pour essuyer la base de la pompe (1) et supprimer toute saleté ou tout contaminant. Examiner la surface et rechercher d'éventuels rayures ou dégâts. Si la base de la pompe est endommagée, remplacer la pompe.
2. Si nécessaire, remettre la base de la pompe (1) en place dans l'étau comme montré sur la FIG. 29.

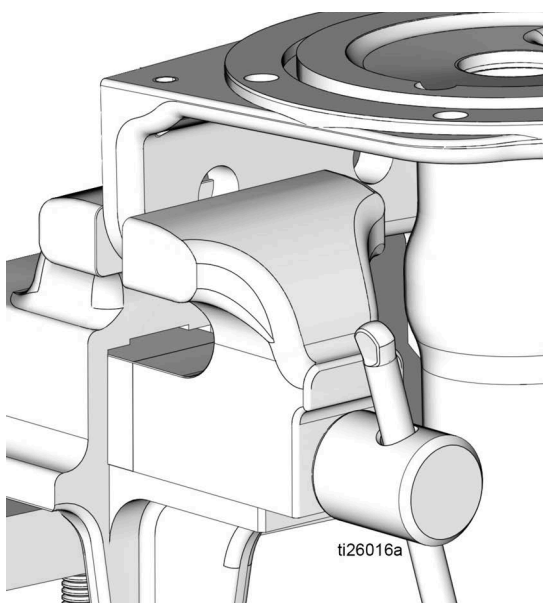

FIG. 29

3. Installation des joints de presse-étoupe

Le kit de joints de presse-étoupe contient les pièces suivantes (FIG. 30) :

- Anneau de retenue (9)
- Entretoise conique (10)
- Joint (11)
- Entretoise (12)
- Anneau de retenue (51)
- Entretoise (12)
- Joint (11)
- Entretoise (12)

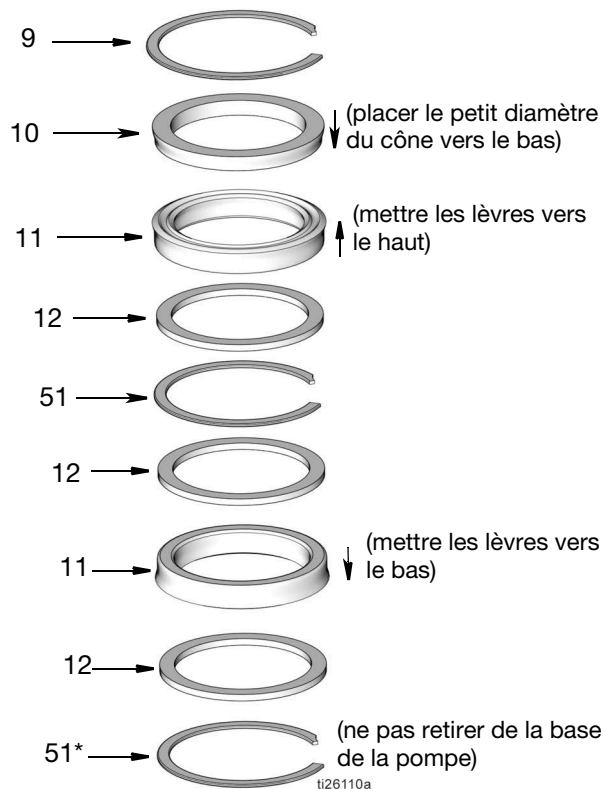

FIG. 30

*Cette pièce est représentée uniquement à titre informatif. Elle n'est pas comprise dans le kit de joints de presse-étoupe.

- a. Appliquer une fine couche de graisse sur tous les joints du kit et dans l'alésage de la base de la pompe (ab).
- b. S'assurer que l'anneau de retenue (51) est toujours en place dans la base de la pompe (1).
- c. Mettre l'entretoise (12) comme montrée sur la FIG. 31.

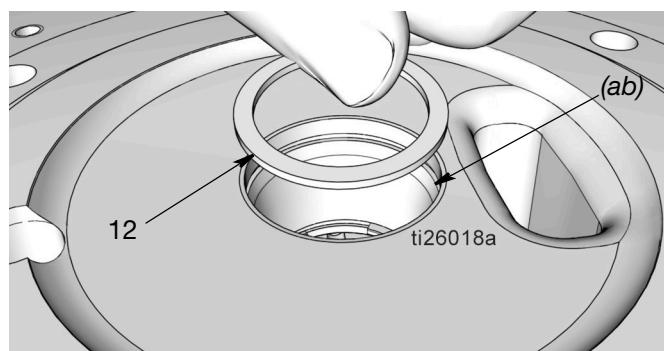

FIG. 31

- d. Mettre le joint (11). S'assurer que les lèvres du joint sont orientées vers le bas comme montré sur la FIG. 32.

REMARQUE : S'assurer de ne pas endommager la lèvre du joint en faisant passer celui-ci dans les gorges des anneaux de retenue.

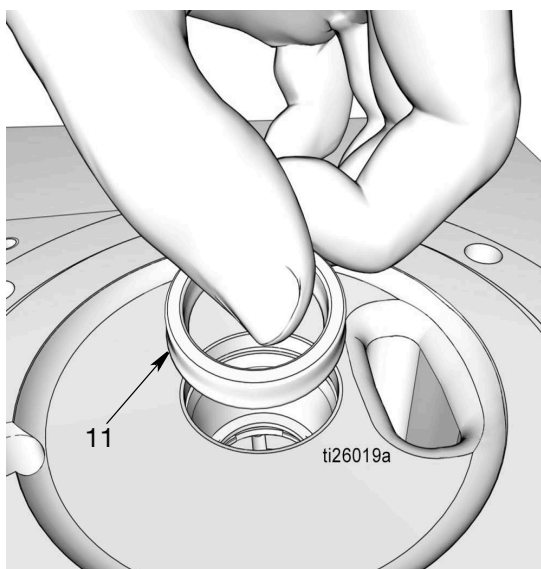

FIG. 32

- e. Mettre l'entretoise (12) (FIG. 33).

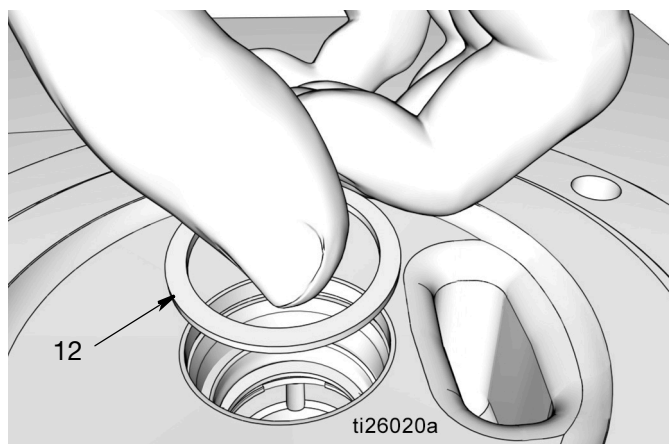

FIG. 33

- f. Mettre l'anneau de retenue (51) (FIG. 34). Un « clic » doit retentir lorsque l'anneau de retenue arrive en appui dans la gorge.

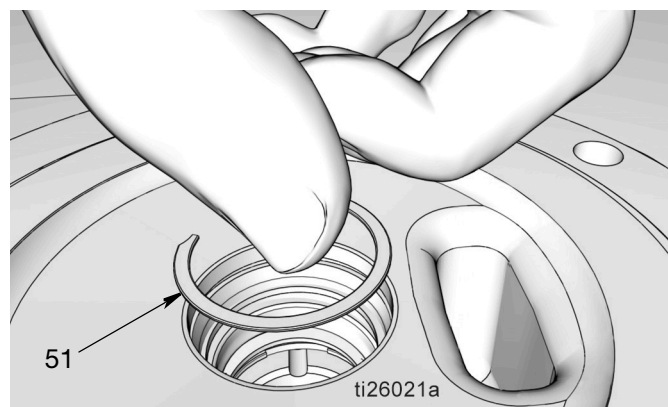

FIG. 34

- g. Mettre l'entretoise (12) (FIG. 35).

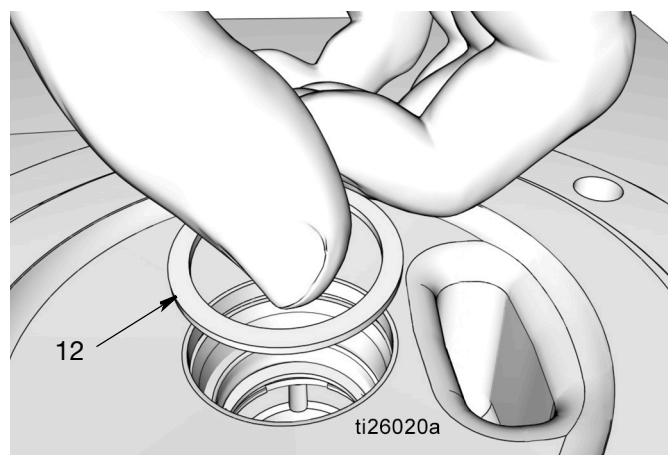

FIG. 35

- h. Mettre le joint (11), avec les lèvres orientées vers le haut comme montré sur la FIG. 36.

REMARQUE : S'assurer de ne pas endommager la lèvre du joint en faisant passer celui-ci dans les gorges des anneaux de retenue.

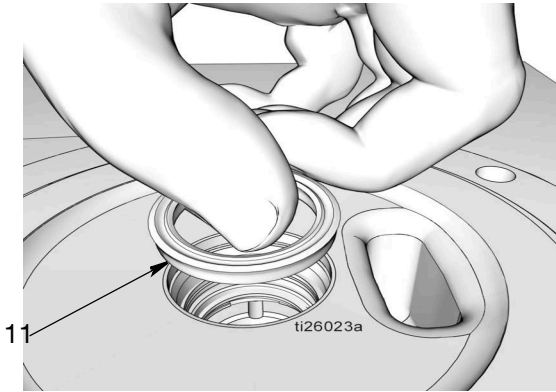

FIG. 36

- i. Mettre l'entretoise conique (10), petit diamètre vers le bas, comme montré sur la FIG. 37.

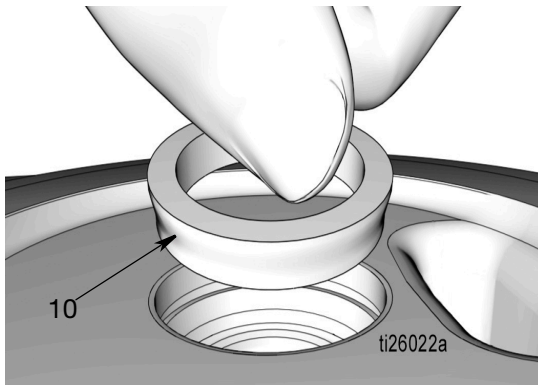

FIG. 37

- j. Mettre l'anneau de retenue (9) (FIG. 38). Un « clic » doit retentir lorsque l'anneau de retenue arrive en appui dans la gorge.

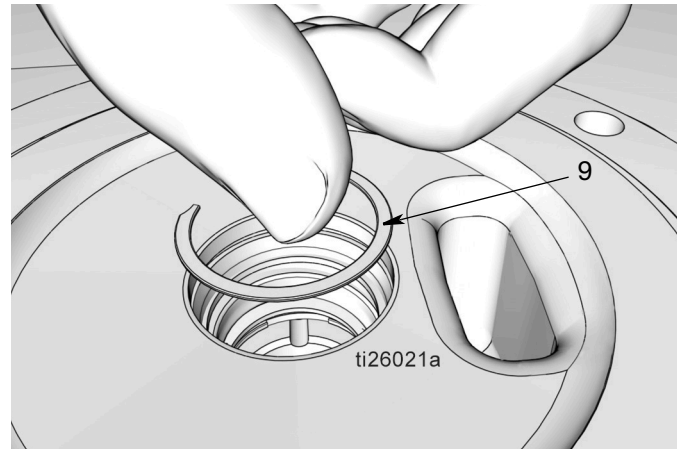

FIG. 38

- 4. Replacer la base de la pompe (1) dans l'étau comme montré sur la FIG. 39.

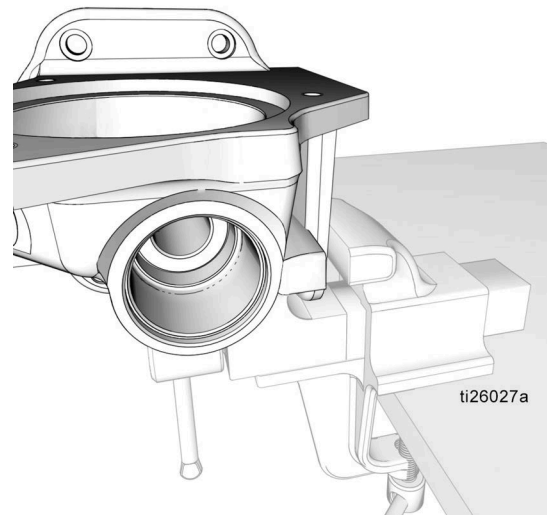

FIG. 39

5. Manchon de l'élément de pompe (53)

- a. Utiliser un chiffon propre pour essuyer le manchon de l'élément de pompe (53) et supprimer toute saleté ou tout contaminant. Examiner la surface et rechercher d'éventuels rayures ou dégâts.
- b. Appliquer une mince couche de graisse sur le joint torique (14). Mettre le joint torique sur le manchon de l'élément de pompe (53) (FIG. 40).

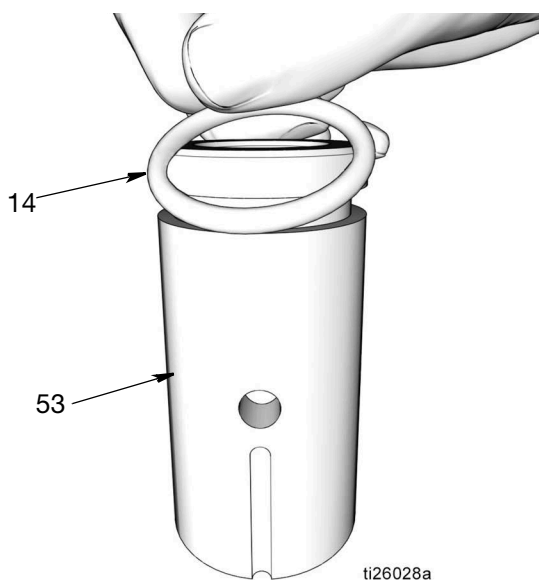

FIG. 40

- c. Mettre le manchon de l'élément de pompe (53) dans la base de la pompe (1). Pour déterminer la bonne orientation d'installation, se reporter à la FIG. 41.

REMARQUE : Lorsque le manchon est correctement monté dans la base de la pompe, les encoches (e) sur la circonférence inférieure du manchon pénètrent en premier dans la base de la pompe et le joint torique suit.

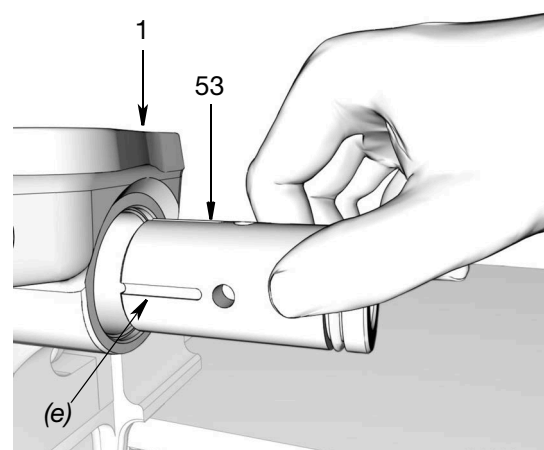

FIG. 41

- d. Appuyer avec les pouces pour introduire le manchon (53) dans la base de la pompe (1). Ensuite, à l'aide d'une tige tendre, enfoncer le manchon aussi loin que possible (FIG. 42).

REMARQUE : Attention à ne pas rayer ou endommager le manchon et/ou le corps de la base de la pompe (1) en insérant le manchon dans la base de la pompe. Des surfaces rayées ou endommagées constitueront un chemin de fuite pour le liquide pendant le fonctionnement de la pompe et empêcheront le bon fonctionnement de la pompe.

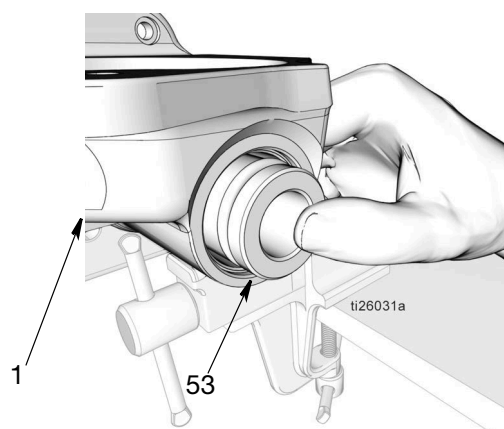

FIG. 42

6. Clapet antiretour de sortie (15)

- a. Utiliser un chiffon propre pour essuyer le clapet antiretour de sortie (15) et supprimer toute saleté ou tout contaminant. Examiner la surface et rechercher d'éventuels rayures ou dégâts. Remplacer les pièces endommagées.

REMARQUE : Le clapet antiretour de sortie est constitué d'une bille à l'intérieur d'un alésage. Il ne peut pas être réparé. En cas d'endommagement ou de contamination dans l'alésage, remplacer le clapet antiretour.

- b. Appliquer une mince couche de graisse sur le joint torique (4). Mettre le joint torique sur le clapet antiretour de sortie (15) (FIG. 43).

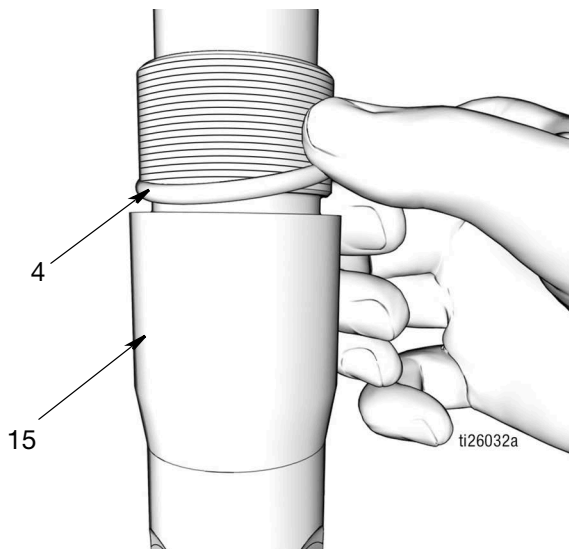

FIG. 43

- c. Visser le clapet antiretour de sortie (15) dans la base de la pompe (1) (FIG. 44). Serrer correctement. Puis serrer à un couple de 67,8 à 74,5 N•m (50 à 55 po-lb).

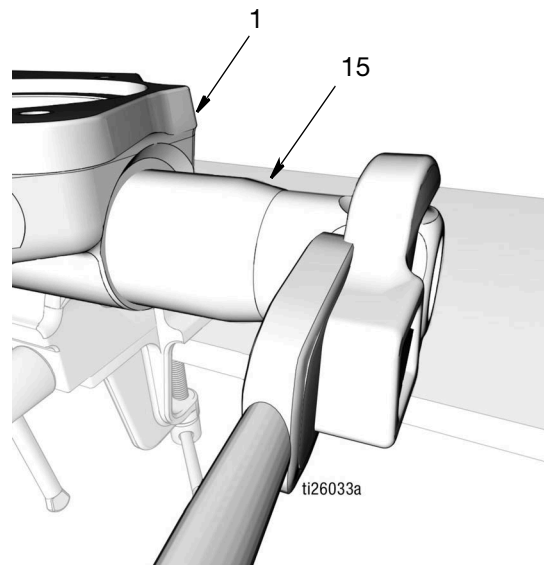

FIG. 44

7. Appliquer une mince couche de graisse sur le joint à section carrée (8). Poser le joint à section carrée (8) dans la gorge de la base de la pompe (1) comme montré sur la FIG. 45.

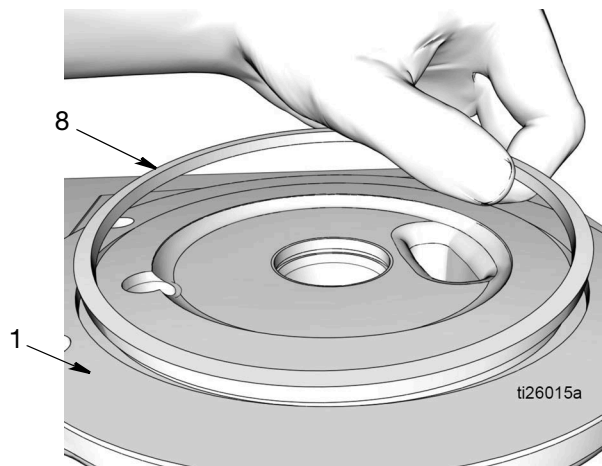

FIG. 45

8. Tige de piston (13) et piston (6)

REMARQUE : Ne pas serrer la tige de piston (13) dans un étau.

- Utiliser un chiffon propre pour essuyer la tige de piston (13) et le piston (6) et supprimer toute saleté ou tout contaminant. Examiner les surfaces et rechercher d'éventuels rayures ou dégâts. Remplacer les pièces endommagées.
- Appliquer une mince couche de graisse sur le joint torique (41). Mettre le joint torique sur les gorges de la tige de piston (13) (FIG. 46).

REMARQUE : Si nécessaire, un cure-dents peut être utilisé pour faciliter la mise en place du joint torique dans les gorges de la tige de piston (13).

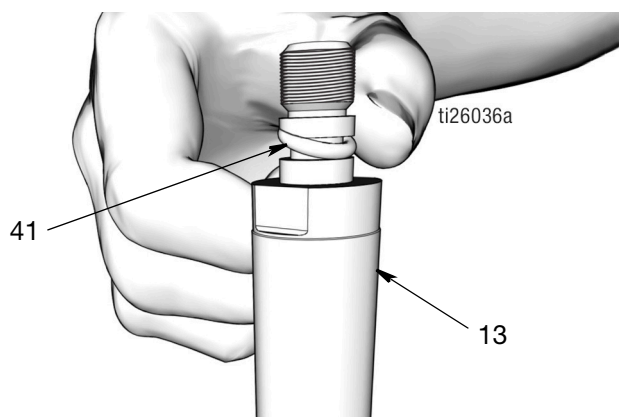

FIG. 46

- Pousser le piston (6) sur l'extrémité de la tige de piston (13) jusqu'à ce qu'il soit en butée sur la tige (FIG. 47).

REMARQUE : Un bruit sec devrait retentir lorsque le piston arrive à sa place.

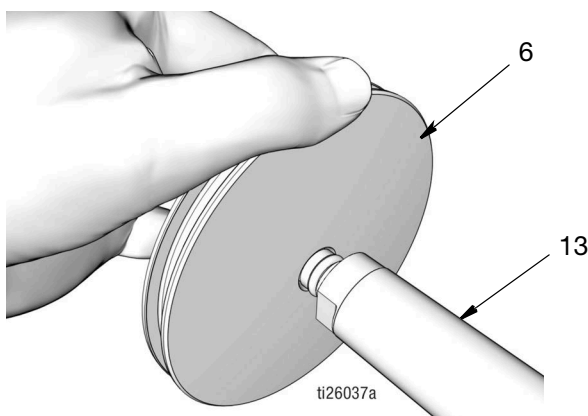

FIG. 47

- Mettre l'écrou (5) sur l'extrémité de la tige de piston (13). Tourner deux clés dans le sens opposé l'une de l'autre pour serrer l'écrou. Glisser une clé à fourche sur les méplats de la tige de piston ; la seconde clé est utilisée pour serrer l'écrou (5) comme montré sur la FIG. 48.

REMARQUE : La clé à fourche posée sur les méplats de la tige de piston n'est utilisée que pour tenir fermement la tige, **ne pas faire** tourner cette clé. Faire tourner cette clé pourrait rayer ou endommager la surface du piston et entraîner des fuites de liquide pendant le fonctionnement de la pompe. Ne faire tourner que la clé sur l'écrou (5) pour le serrer. Serrer à un couple de 20,3 à 23,1 N•m (15 à 17 po-lb).

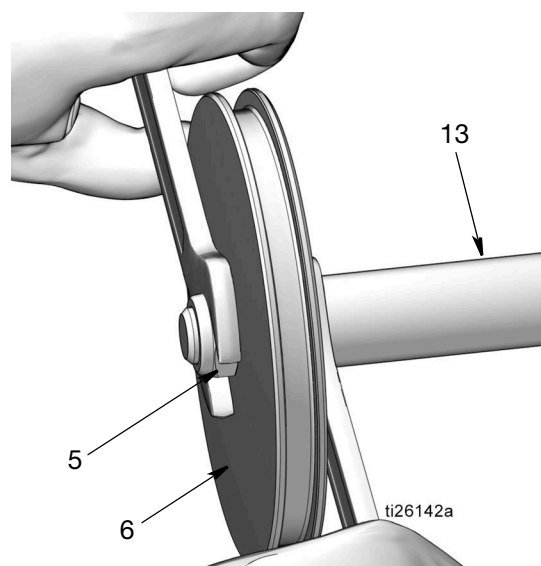

FIG. 48

- Appliquer une mince couche de graisse sur le joint torique (7). Mettre le joint torique (7) sur le piston (6) comme montré sur la FIG. 49.

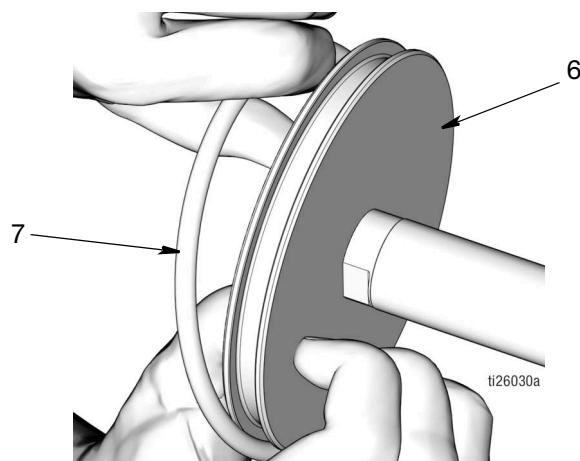

FIG. 49

- f. Appliquer une fine couche de graisse sur le pourtour et sur toute la longueur de la tige de piston (13). Pousser doucement la tige de piston dans la base de la pompe (1) en appliquant un mouvement de rotation pour faire passer la tige à travers les joints et entretoises précédemment montés (FIG. 50).

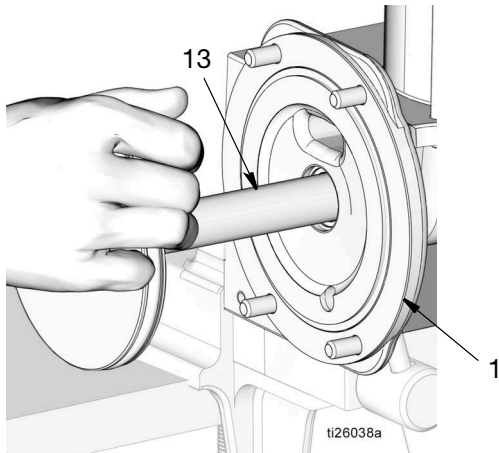

FIG. 50

- c. Visser 4 boulons neufs (33). Serrer les boulons à la main de manière uniforme, tour à tour et progressivement, suivant une séquence en diagonale. Puis serrer en diagonale à un couple de 13,5-17,6 N•m (10-13 pi. lbs.). Voir FIG. 52.

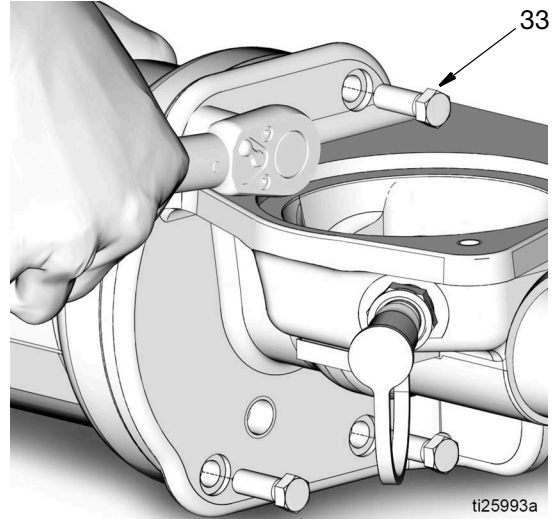

FIG. 52

9. Cylindre pneumatique

- a. Utiliser un chiffon propre pour essuyer l'intérieur du vérin pneumatique (2) et supprimer toute saleté ou tout contaminant.
- b. Appliquer une légère couche de graisse sur les surfaces intérieures du vérin pneumatique (2). Faire glisser le vérin pneumatique (2) sur le piston (6) et le pousser jusqu'à ce qu'il soit en butée sur la base de la pompe (1). Voir FIG. 51.

S'assurer que la marque Graco G du vérin pneumatique soit visible.

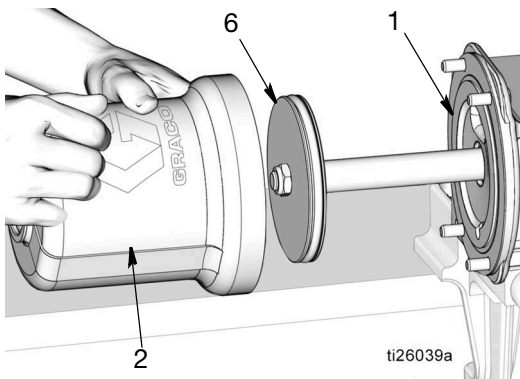

FIG. 51

- d. Appliquer une mince couche de graisse sur le joint torique (4). Placer le joint torique sur l'écrou de blocage (3) du piston (FIG. 53).

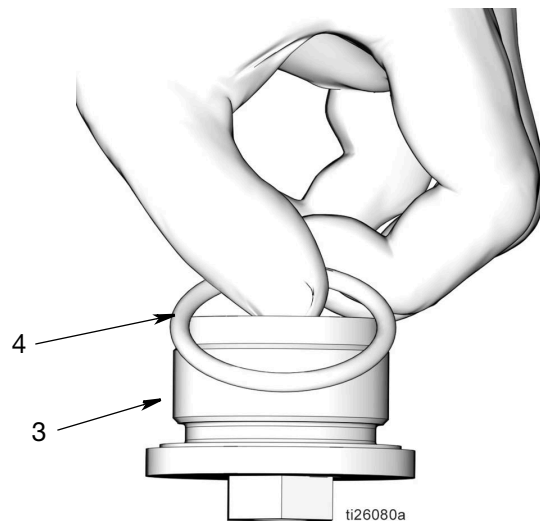

FIG. 53

- e. Visser le contre-écrou (3) du piston en haut du vérin pneumatique (2) comme montré sur la FIG. 54. Serrer l'écrou à l'aide d'une clé. Puis serrer à un couple de 20,3 à 23,1 N•m (15 à 17 po-lb).

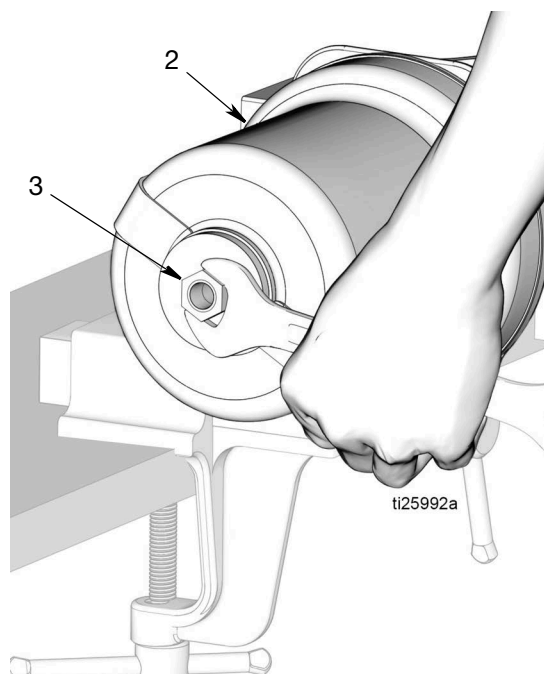

FIG. 54

10. Plaque suiveuse (24)

- Utiliser un chiffon propre pour essuyer la surface de la plaque suiveuse (24) et supprimer toute saleté ou tout contaminant.
- Appliquer une mince couche de graisse sur le joint de la plaque suiveuse (24).
- Glisser la plaque suiveuse (24) dans le fond du réservoir (27).
- Installer le ressort (25) dans le réservoir.

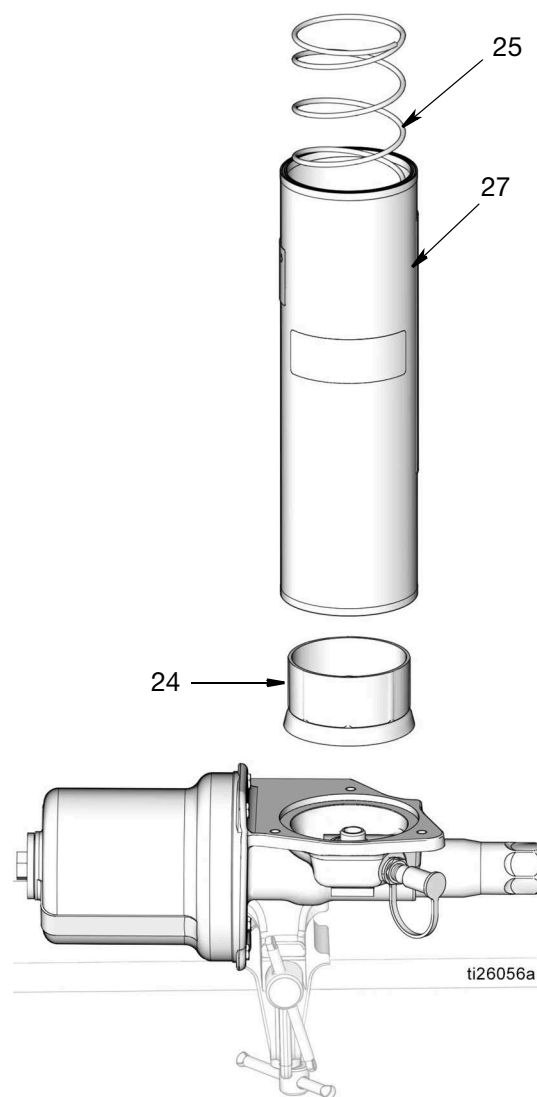

FIG. 55

11. Mettre les joints (26) du réservoir en haut et en bas du réservoir (27) comme montré sur la FIG. 56.

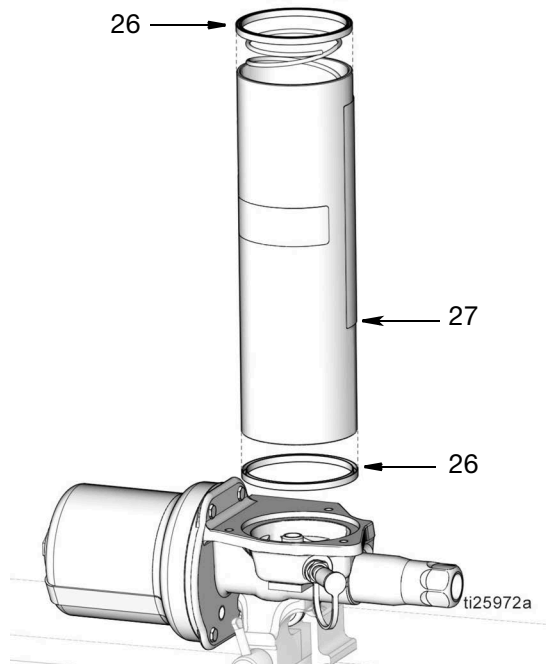

FIG. 56

12. Poser le réservoir (27) sur la base de la pompe (1).

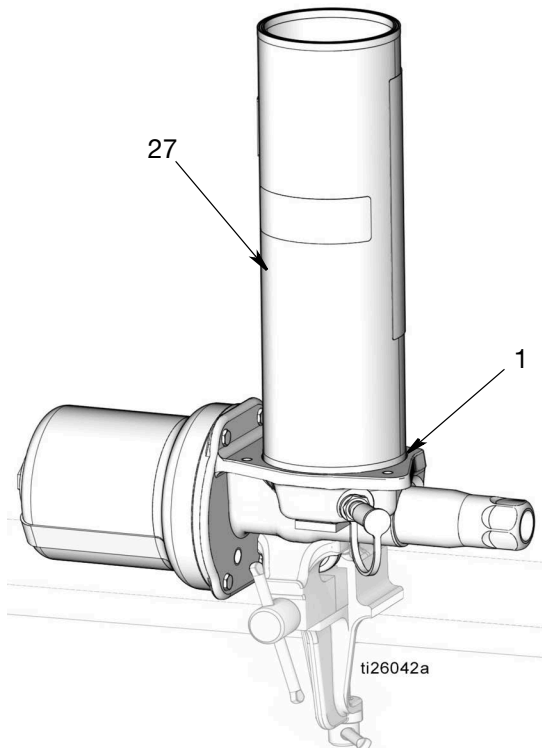

FIG. 57

13. Mettre le couvercle (30) sur le joint du réservoir (26).
14. Mettre les entretoises (28) et les tirants (29) (FIG. 58).

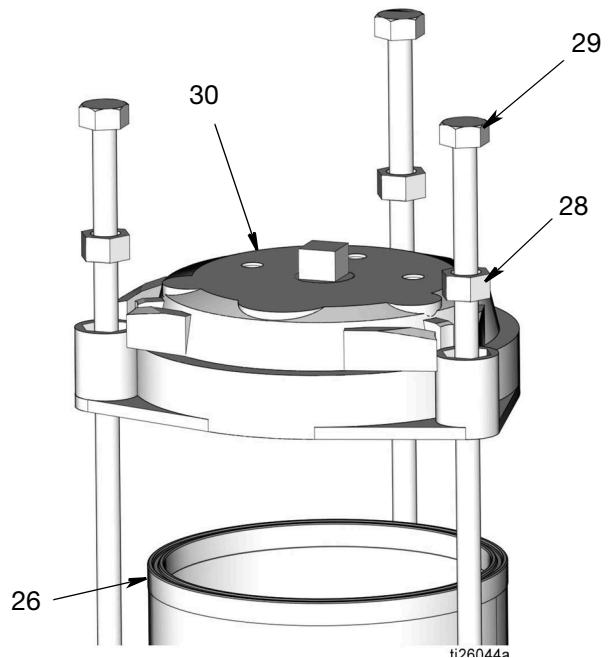

FIG. 58

15. Appliquer à la main une pression sur le couvercle (30) tout en serrant les tirants (29) à l'aide d'une clé, suivant une séquence diagonale, progressivement, jusqu'à ce que le couvercle soit bien en place. Serrer à un couple de 1,0 à 2,4 N•m (9-11 in. lbs). Prendre soin de ne serrer excessivement aucun des tirants. Cela pourrait endommager le joint (26) et casser le réservoir.
16. Remettre la pompe à son endroit de service. Voir les instructions d'installation commençant à la page 4.

Guide de dépannage



Problème	Cause	Solution
La pompe ne fonctionne pas. Pas de débit de lubrifiant.	Pas d'air	<ol style="list-style-type: none"> Régler la pression d'air/l'alimentation en air. Ouvrir la vanne d'air principale de type purgeur (F) (page 4).
	Pas de lubrifiant dans le réservoir	Remplir le réservoir.
	Perte d'amorçage	<ol style="list-style-type: none"> Évacuer l'air piégé (voir Blocage pneumatique, page 8). Amorcer la pompe (Amorçage, page 7).
Les injecteurs ne fonctionnent pas ou seuls quelques injecteurs fonctionnent.	Pas de débit de lubrifiant	Voir « La pompe ne fonctionne pas. Pas de débit de lubrifiant. » dans le tableau Dépannage.
	Pression faible ou absente	<ol style="list-style-type: none"> Contrôler les conduites à la recherche de fuites. En cas de fuite, réparer ou remplacer la conduite. Contrôler les injecteurs à la recherche de fuites. En cas de fuite, réparer ou remplacer l'injecteur. Si le volume total du système est plus grand que la sortie de lubrifiant de la pompe indiquée dans le Tableau 1 ou le Tableau 2, diviser le système en deux ou même plusieurs systèmes. Se reporter aux Indications pour le dimensionnement et le calcul du système de lubrification, page 11.
	Les joints de la pompe sont en mauvais état	Remplacer les joints. Voir Pièces, page 29.

Pièces

Réf	Référence	Description	Qté
1		BASE DE LA POMPE	1
2	160613	VÉRIN pneumatique	1
3		CONTRE-ÉCROU du piston	1
4◆	156698	JOINT, torique	2
5◆		ÉCROU, hex, verrouillage, nylon, fin	1
6		PISTON, air	1
7◆		JOINT, torique	1
8◆		JOINT carré	1
9◆		ANNEAU de retenue intérieur	1
10◆		ENTRETOISE conique de joints	1
11◆		JOINT, graisse	2
12◆		ENTRETOISE, graisse	3
13		PISTON, tige	1
14◆		JOINT, torique	1
15	2002553	CLAPET antiretour de sortie	1
24		SUIVEUR, ensemble	1
25		RESSORT, suiveur	1
26†		JOINT, 5 lb, réservoir	2
27†		RÉSERVOIR, 5 lb, plastique	1
28	557965	ENTRETOISE, AL 0,343 po 0,5 hex X 0,25	3
29		TIRANT, 5/12 lb, réservoir	3
30		CAPUCHON, réservoir	1
32✚		CONNECTEUR, DIN, forme A, 4 broches, modèle 17C751	1
33	101578	VIS, tête hex	4
34	557875	CAPUCHON, protection poussière	1
35	557880	EMBOUT, remplissage	1
36		BOUCHON d'indicateur de niveau bas, modèles 17C750, 18C750	1
	✚	CAPTEUR de niveau bas, modèles 17C751, 18C751	1
37		ÉCROU de fixation du flotteur d'indication de niveau bas	1
38✚		JOINT, torique	1
41◆		JOINT, torique	1

Réf	Référence	Description	Qté
42▲†	17C560	ÉTIQUETTE, sécurité, avertissement	1
43†	17C562	ÉTIQUETTE, instructions	1
51◆		CIRCLIP	2
52†	†128201	ÉTIQUETTE, marque	1
53		MANCHON d'élément de pompe	1

▲ Des étiquettes, plaquettes et cartes supplémentaires d'avertissement et de danger peuvent être obtenues gratuitement.

◆ Compris dans le kit 24X890 de remplacement des joints.
REMARQUE : Un seul (no 51) est compris dans le kit.

† Compris dans le kit 24X887 de réservoir de graisse.

✚ Compris dans le kit 17T657 d'indicateur de niveau bas de graisse.

Pièces

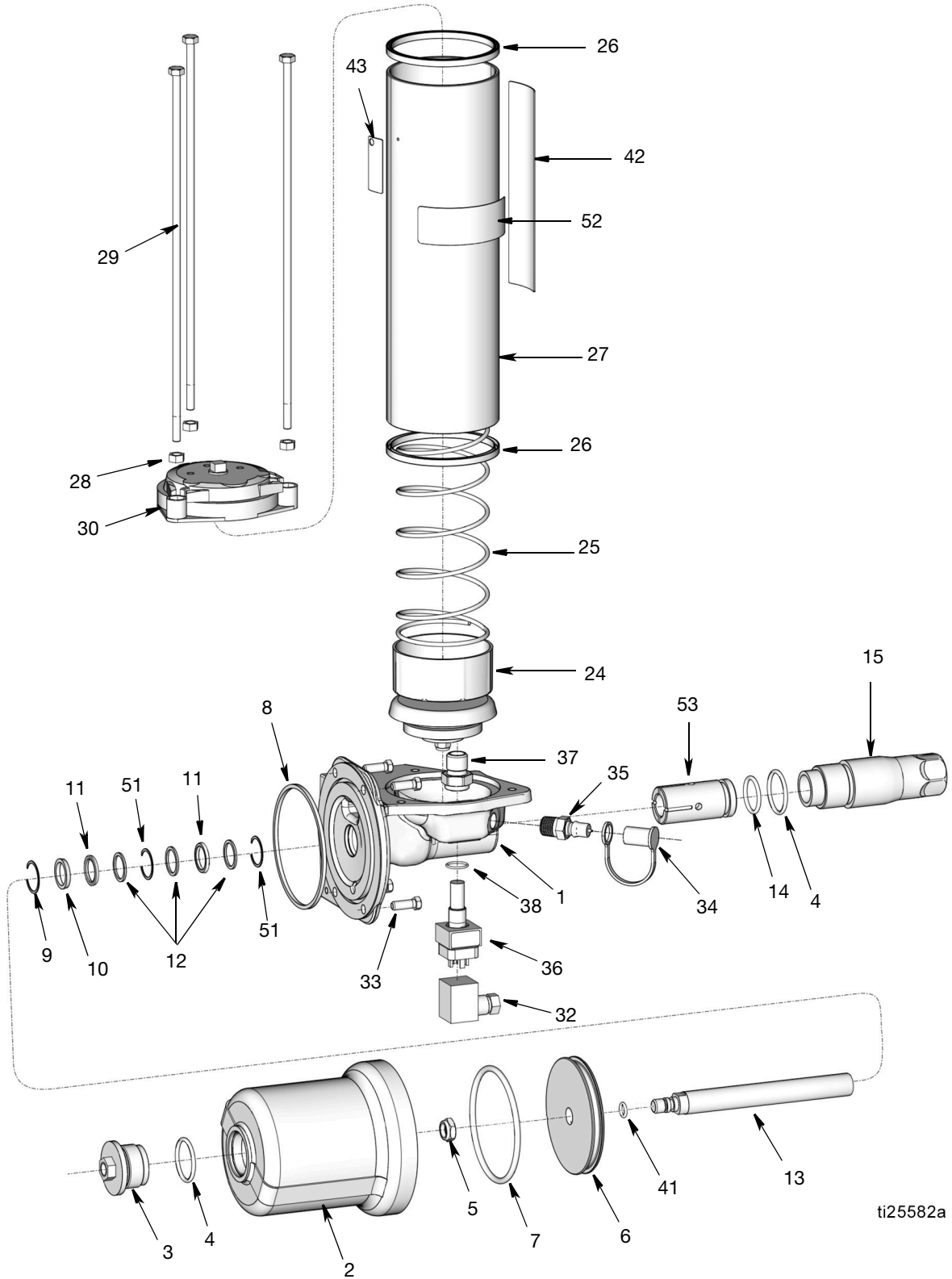

ti25582a

Dimensions et montage

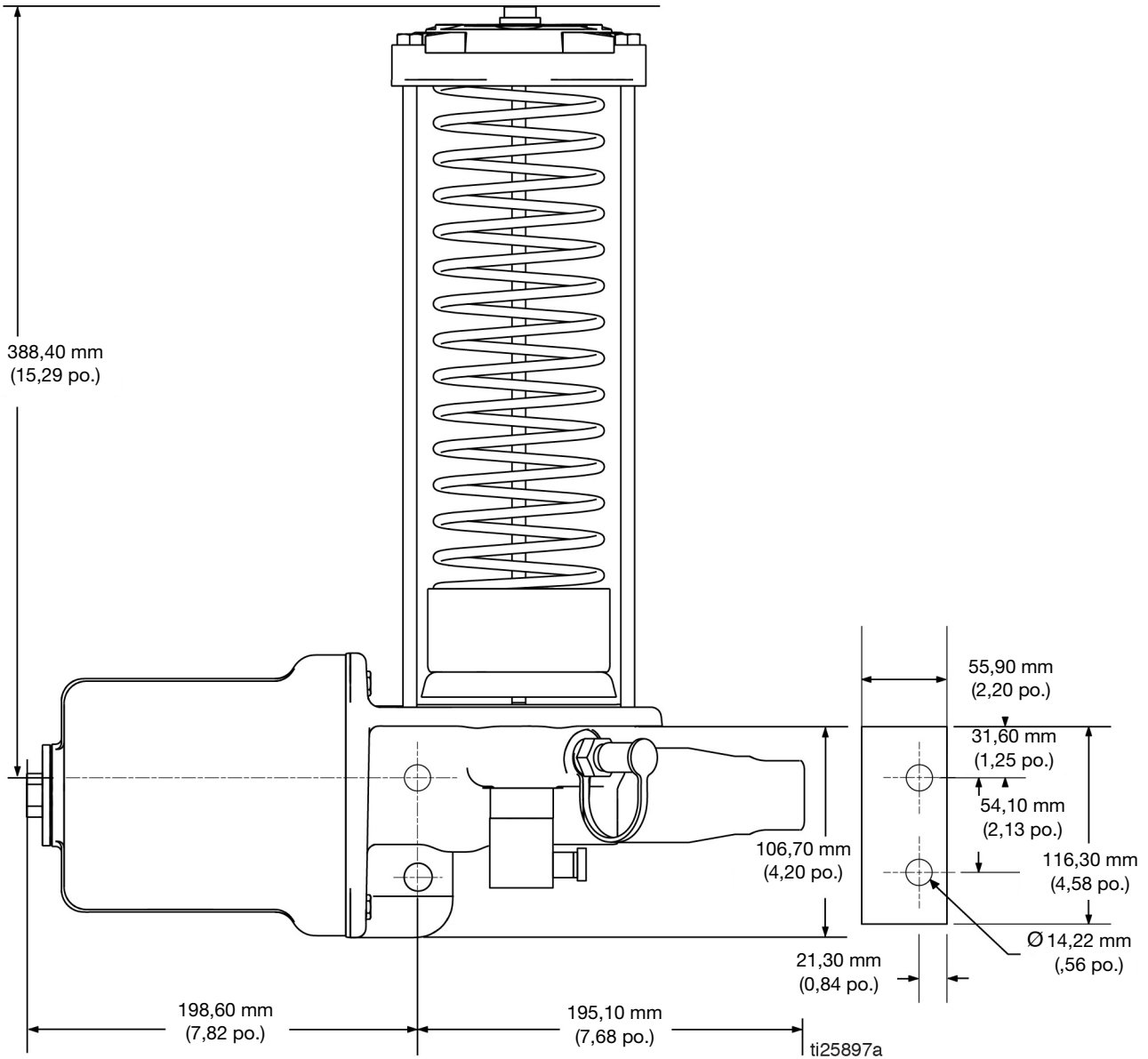

Données techniques

Pompe à graisse simple action 26:1		
	Unités impériales	Unités métriques
Pression de service maximale du produit	3500 psi	24 MPa, 241 bars
Rapport de pression	26:1	
Débit de la pompe	2,2 po, cu./mouvement de pompage	
Capacité du réservoir	4 lb (120 po3) - 1,81 kg (1966 cm3)	
Pression maximale d'admission d'air	135 psi	0,9 MPa; 9,3 bar
Taille de l'entrée d'air	1/4 NPT(f)★	
Taille de la sortie de produit	3/4 NPT(f)‡	
Remplissage	Raccord rapide	
Pièces en contact avec le produit de pulvérisation	Pompe : fonte nickelée par autocatalyse à haute teneur en phosphore, acier revêtu de zinc-nickel, nylon chargé à 30 % de fibres de verre, alliage d'aluminium 6061, aimant céramique Réservoir : polycarbonate Joints : Buna-N (nitrile)	
Poids approximatif	22 lbs	9,9 kg
Température de service	14°F à 149°F	-10°C à 65°C
Niveau bas		
Courant maximum de commutation	0,5 A	
Tension	12-240 V CC/CA	
Classe IP	IP65 si branché et vissé	
Diamètre de câble	0,315 à 0,394 pouce	8 à 10 mm
Taille de câble	20 à 16 AWG	0,5 à 1,5 mm ²

★ Les modèles 18C750 et 18C751 sont fournis avec trois raccords BSPP(f) de 6,3 mm (1/4 po.) NPT(m) x 6,3 mm (1/4 po.) BSPP(f) comme pièces détachées. Deux d'entre eux sont pour l'admission d'air et le troisième pour la sortie de la pompe.

‡ Toutes les pompes sont au besoin fournies avec des réducteurs de 19 mm (3/4 po.) NPT(m) x 6,3 mm (1/4 po.).

Garantie standard de Graco

Graco garantit que tout le matériel mentionné dans le présent document, fabriqué par Graco et portant son nom, est exempt de défaut de matériel et de fabrication à la date de la vente à l'acheteur et utilisateur initial. Sauf garantie spéciale, élargie ou limitée, publiée par Graco, Graco réparera ou remplacera, pendant une période de douze mois à compter de la date de la vente, toute pièce de l'équipement jugée défectueuse par Graco. Cette garantie s'applique uniquement si l'équipement est installé, utilisé et entretenu conformément aux recommandations écrites de Graco.

Cette garantie ne couvre pas et Graco ne sera pas tenu responsable pour l'usure et la détérioration générales ou tout autre dysfonctionnement, des dégâts ou de l'usure causés par une mauvaise installation, une mauvaise application ou utilisation, une abrasion, de la corrosion, un entretien inapproprié ou incorrect, une négligence, un accident, une modification ou une substitution par des pièces ou composants qui ne portent pas la marque Graco. Graco ne sera également pas tenu pour responsable en cas de mauvais fonctionnement, dommage ou usure dus à l'incompatibilité de l'équipement Graco avec des structures, accessoires, équipements ou matériaux non fournis par Graco ou dus à une mauvaise conception, fabrication, installation, utilisation ou un mauvais entretien desdits structures, accessoires, équipements ou matériels non fournis par Graco.

Cette garantie sera appliquée à condition que l'équipement objet de la réclamation soit retourné en port payé à un distributeur agréé de Graco pour une vérification du défaut signalé. Si le défaut est reconnu, Graco réparera ou remplacera gratuitement toutes les pièces défectueuses. L'équipement sera renvoyé à l'acheteur original en port payé. Si l'inspection de l'équipement ne révèle aucun défaut matériel ou de fabrication, les réparations seront effectuées à un coût raisonnable pouvant inclure le coût des pièces, de la main-d'œuvre et du transport.

CETTE GARANTIE EST UNE GARANTIE EXCLUSIVE ET REMPLACE TOUTE AUTRE GARANTIE, EXPRESSE OU IMPLICITE, COMPRENANT, MAIS SANS S'Y LIMITER, UNE GARANTIE MARCHANDE OU UNE GARANTIE DE FINALITÉ PARTICULIÈRE.

La seule obligation de Graco et la seule voie de recours de l'acheteur pour toute violation de la garantie seront telles que définies ci-dessus. L'acheteur convient qu'aucun autre recours (pour, la liste n'ayant aucun caractère exhaustif, dommages indirects ou consécutifs de manque à gagner, perte de marché, dommages corporels ou matériels ou tout autre dommage indirect ou consécutif) ne sera possible. Toute action pour violation de la garantie doit être intentée dans les deux (2) ans à compter de la date de vente.

GRACO NE GARANTIT PAS ET REFUSE TOUTE GARANTIE IMPLICITE DE QUALITÉ MARCHANDE ET D'ADÉQUATION À UN USAGE PARTICULIER EN RAPPORT AVEC LES ACCESSOIRES, ÉQUIPEMENTS, MATÉRIAUX OU COMPOSANTS VENDUS, MAIS NON FABRIQUÉS PAR GRACO. Ces articles vendus, mais non fabriqués par Graco (tels que les moteurs électriques, interrupteurs, tuyau, etc.) sont couverts par la garantie, s'il en existe une, de leur fabricant. Graco fournira à l'acheteur une assistance raisonnable pour toute réclamation faisant appel à ces garanties.

En aucun cas, Graco ne sera tenu pour responsable de dommages indirects, particuliers ou consécutifs résultant de la fourniture par Graco de l'équipement ci-dessous ou de garniture, de la performance, ou utilisation de produits ou d'autres biens vendus au titre des présentes, que ce soit en raison d'une violation contractuelle, violation de la garantie, négligence de Graco, ou autre.

FOR GRACO CANADA CUSTOMERS

The Parties acknowledge that they have required that the present document, as well as all documents, notices and legal proceedings entered into, given or instituted pursuant hereto or relating directly or indirectly hereto, be drawn up in English. Les parties reconnaissent avoir convenu que la rédaction du présent document sera en Anglais, ainsi que tous les documents, avis et procédures judiciaires exécutés, donnés ou intentés, à la suite de ou en rapport, directement ou indirectement, avec les procédures concernées.

Informations concernant Graco

Pour en savoir plus sur les derniers produits de Graco, visiter le site www.graco.com.

Pour obtenir des informations sur les brevets, consulter la page www.graco.com/patents.

POUR COMMANDER, contacter votre distributeur Graco ou appeler pour identifier votre distributeur le plus proche.

Téléphone : 612-623-6928 **ou appel gratuit** : 1-800-533-9655, **Fax** : 612-378-3590

Tous les textes et illustrations contenus dans ce document reflètent les dernières informations disponibles concernant le produit au moment de la publication.

Graco se réserve le droit de faire des changements à tout moment et sans préavis.

Pour obtenir des informations sur les brevets, consulter la page www.graco.com/patents.

Traduction des instructions originales. This manual contains French. MM334942

Graco Headquarters : Minneapolis

Bureaux à l'étranger : Belgique, Chine, Japon, Corée

GRACO INC. AND SUBSIDIARIES • P.O. BOX 1441 • MINNEAPOLIS MN 55440-1441 • USA

Copyright 2015, Graco Inc. Tous les sites de fabrication de Graco sont certifiés ISO 9001.

Révisé en août 2024