

# 零配件操作



## GH™130/200/230/300 液压喷涂机

334617M

ZH

仅适合专业用途。

未获准用于爆炸性环境或危险场所。

适用于建筑涂料和涂层的便携式无气喷涂应用。

最大工作压力为 3300 磅 / 平方英寸 (22.8 兆帕, 228 巴)

有关的型号资料, 包括最大工作压力和核准使用情况, 请参见第 3 页。



### 重要安全说明

请阅读本手册及相关手册中的全部警告和说明。熟悉操控装置并正确使用设备。  
妥善保存这些说明。

#### 相关手册:

311861	GH130/200 喷枪	334654	泵
311254	GH230/300 喷枪	310812	电动马达

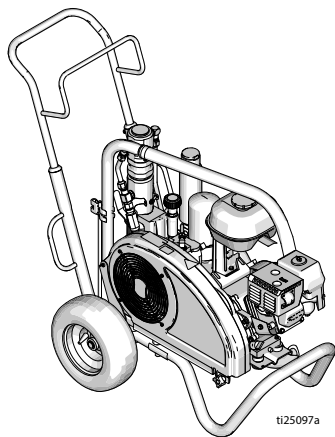

标准系列

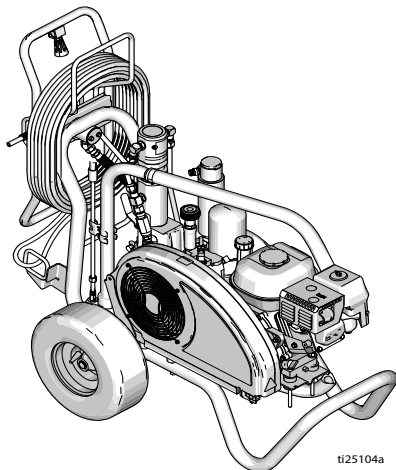

ProContractor 系列

只使用 Graco 正品替换部件。  
使用非 Graco 备件予以替换可能导致保修无效。



## 目录

型号	3
电动马达配件包选项	3
OEM 配件包	3
警告	4
电动机警告	5
内燃机警告	6
电动机 / 内燃机警告	7
组件识别	10
标准型号 (GH130, GH200, GH230, GH300)	10
ProContractor 型号 (GH200、GH230、GH300)	11
接地	12
内燃机接地程序	12
电动马达的接地步骤	12
料桶接地	13
泄压步骤	13
设置	14
更换发动机或马达	14
完成设置	15
启动	17
Switch Tip™ 和护罩组件	20
喷洒	21
清除喷嘴堵塞物	21
软管卷盘	22
清洗	23
维护	25
更换液压油 / 过滤器	26
故障排除	27
标准系列泵	29
拆卸	29
安装	29
ProContractor 系列泵	30
拆卸	30
安装	31
备注	32
维修	33
液压泵	33
拆卸	33
安装	34
GH™130/200/230/300 标准系列零配件	35
GH™200/230/300 ProContractor 技术数据	61
Graco 标准保修	68
固瑞克信息	69

## 型号

GH130			
型号:	标准	120V 电机配件包 (非 CSA)	
24W923	✓		
18A957	✓		
24W924	✓	✓	
GH200			
型号:	标准	ProContractor	120V 电机配件包 (非 CSA)
24W925	✓		
18A958	✓		
24W926	✓		✓
24W927		✓	
24W928		✓	✓
GH230			
型号:	标准	ProContractor	120V 电机配件包 (非 CSA)
24W929	✓		
18A975	✓		
24W930	✓		✓
24W932		✓	
24W933		✓	✓
GH300			
型号:	标准	ProContractor	
24W935	✓		
18A956	✓		
24W936		✓	
24W935V	✓		
24W936V		✓	

## 电动马达配件包选项

套件编号	喷涂机型号	说明
288473	GH130	120VAC, 60Hz, 15A
248949	GH200/GH230/GH300*	120 VAC, 60Hz, 15A

\* 与内燃机相比, 使用电动马达时的性能有限

## OEM 配件包

套件编号	OEM 型号	说明
24W297	GH130 OEM	3300 磅 / 平方英寸 (22.8 兆帕, 228 巴), 最大工作压力 (磅 / 平方英寸)
24W298	GH200 OEM	3300 磅 / 平方英寸 (22.8 兆帕, 228 巴), 最大工作压力 (磅 / 平方英寸)
24W299	GH230/300 OEM	3330 磅 / 平方英寸 (22.8 兆帕, 228 巴), 最大工作压力 (磅 / 平方英寸)

## 警告

以下为针对本设备的设置、使用、接地、维护及修理的警告。惊叹号表示一般性警告，而各种危险符号则表示与特定步骤有关的危险。当手册中的这些符号出现在机身上，或是警告标牌上时，请查看这些警告。并未包含在本章节内的针对产品的危险符号及警告，可能在本手册内适当的章节出现。

### 警告



#### 接地

此产品必须接地。当发生电路短路时，接地可以通过给电流提供一条释放线路，从而降低触电危险。此产品配有接地线以及相应的接地插头。必须将该插头插入按当地规定及要求正确安装且接地的电源插座上。

- 接地插头安装不当会导致电击危险。
- 需要维修或更换电源线或插头时，勿将接地线连接至任一扁平插脚上。
- 外表为绿色，且无论是否有黄色条纹的绝缘线，为接地线。
- 当您未能完全理解接地说明，或是不确定此产品是否已经正确接地时，应由有资质的电工或是维护人员进行检查。
- 不要改造所提供的插头，如果无法将其插入电源插座内，让一位合格的电工安装一个好的电源插座。
- 此产品适合在标称电压为 120 伏或 230 伏的电路上使用，其接地插头与下图所示的插头类似。

120V 美国



230V



- 只能将本产品连接至与该插头具有相同构型的电源插座中。
- 此产品不得配用适配器。
- 加长电线：
- 只能使用 3 芯延长电线，而且其一端要有一个接地插头，另一端要有一个可接受该产品所带插头的接地插座。
- 请确保您的延长线没有损坏。如果必须用到延长线，请使用至少 12 AWG (2.5 mm<sup>2</sup>) 的线来承载本设备所需电流。
- 截面较小的电线将导致线内电压下降，损失功率并形成过热。

## 电动机警告

## 警告



## 起火爆炸危险

工作区内的易燃烟雾（如溶剂及油漆烟雾）可能被点燃或爆炸。为避免火灾和爆炸：

- 请勿在明火或点光源附近（例如，香烟、马达和电气设备）喷涂易燃或可燃材料。
- 涂料或溶剂流过设备表面可能会导致静电产生。在存在溶剂或涂料烟雾的情况下，静电有引发火灾或爆炸的危险。喷涂系统的所有零配件，包括泵，软管组件，喷枪和喷涂区内及周围的物体都应适当接地，以防止静电放电和火花。应使用 Graco 导电或接地的高压无气涂料喷涂机软管。
- 确认所有容器及收集系统均已接地，以防止静电放电。禁止使用铁桶里衬，除非其防静电或导电。
- 连接到接地插座并使用接地的加长电线。请勿使用“3 转 2”转接头。
- 请勿使用含有卤代烃的涂料或溶剂。
- 不得在密闭区域内喷涂易燃或可燃流体。
- 保持喷涂区域通风良好。请保持整个区域有足够的新鲜空气。
- 喷涂机会产生电火花。在喷涂、冲洗、清洁或检修时，将泵机组置于离喷涂区至少 20 英尺（6.1 米）的通风良好处。不得喷涂泵组件。
- 请勿在喷涂区域吸烟，或在有火花或火焰的情况下喷涂。
- 请勿在喷涂区域操作电灯开关、发动机或其他可产生电火花的产品。
- 保持该区域清洁，无涂料或溶剂容器、碎片及其他易燃材料。
- 了解所喷涂的涂料和溶剂成分。阅读涂料和溶剂随附的所有安全数据表（MSDS）和容器标牌。遵守涂料及溶剂厂家的安全规范。
- 应配有工作性能良好的灭火器。

## 内燃机警告

### 警告



#### 起火爆炸危险

工作区内的易燃烟雾（如溶剂及油漆烟雾）可能被点燃或爆炸。避免火灾及爆炸：

- 只能在通风良好的地方使用此设备。
- 不得在发动机运行或发热时向箱内添加燃油；应关闭发动机并使其冷却。燃油是易燃品，如果溅到热表面上即可被点燃或爆炸。
- 清除所有火源：如引火火焰、烟头、手提电灯及塑胶遮蔽布（可产生静电火花）。
- 确保工作区无碎屑，包括溶剂、碎片和燃料。
- 存在易燃烟雾时不要插拔电源线或开关电源或电灯。
- 将工作区内的所有设备接地。请参见接地说明。
- 只能使用已接地的软管。
- 朝桶内扣动扳机时，要握紧喷枪靠在接地桶的边上。禁止使用铁桶里衬，除非其防静电或导电。
- 如果出现静电火花或感到有电击，则应立即停止操作。找出并改正问题之前，请勿使用设备。
- 工作区内要始终配备有效的灭火器。



#### 一氧化碳危险

排气装置包含有毒一氧化碳，无色无味。吸入一氧化碳可能会致人死亡。

- 不要在密闭区域操作。



#### 烧伤危险

设备表面及加热的流体在工作期间会变得非常热。为避免严重烧伤：

- 切勿接触高温液体或设备。

## 电动机 / 内燃机警告

## 警告



## 皮肤注射危险

高压喷涂能够将有毒物质注射至体内，导致严重的身体伤害。若射入皮肤，请立即进行手术治疗。



- 请勿将喷枪瞄准或向任何人或动物喷涂。
- 双手和身体的其他部位应远离喷射物。例如，不要尝试用身体的任何部位阻止泄露。



- 始终使用喷嘴座。请勿在未安装喷嘴座的情况下喷涂。



- 使用 Graco 喷嘴。

- 清洁和更换喷嘴时要小心。如果喷涂时出现喷嘴堵塞，请先遵照泄压步骤关机并释放压力，然后方可卸下喷嘴进行清洁。



- 电源关闭后，设备保持压力。在无人照看时，不要使设备处于通电或受压状态。当设备无人照看或未使用时，以及维修、清洁或拆除零件前，请遵循泄压步骤。



- 检查软管和零部件是否有损坏的迹象。更换任何已损坏的软管或零部件。

- 本系统能够产生 3300 磅 / 平方英寸 (22.8 兆帕, 228 巴) 的工作压力。使用最小额定工作压力为 3300 磅 / 平方英寸 (22.8 兆帕, 228 巴) 的 Graco 零部件或配件。

- 不喷涂时，务必扣上扳机锁。确认扳机锁能够正常工作。

- 在操作设备之前，要确保所有连接都牢固。

- 了解如何快速关机和释放压力。要透彻熟悉装置控制。

## 警告



## 设备误用危害

设备使用不当会导致严重的人员伤亡。

- 喷涂时要始终佩戴适当的手套、护目镜及呼吸器或面罩。
- 请勿在儿童附近操作或喷涂。始终使儿童远离喷涂机。
- 请勿将身体过度探出，或者站在不稳定的支撑物上。始终立足稳当并保持平衡。
- 要保持警觉并专注于自己正在进行的操作。
- 疲劳时或在吸毒或酗酒之后不得操作本装置。
- 请勿扭绞或过度弯曲软管。
- 请勿将软管暴露在超出 Graco 指定的压力或温度的环境中。
- 请勿借助软管来拽拉或提升设备。
- 勿使用短于 25 英尺的软管喷涂。
- 不要对设备进行改动或改装。改动或改装会导致机构认证失效并带来安全隐患。
- 确保所有设备额定和批准用于其正在使用的环境。



## 高压铝质零配件危险

在压力设备中使用与铝不兼容的流体可导致严重的化学反应和设备破裂。不遵循本警告可导致死亡、重伤或财产损失。

- 不得使用 1, 1, 1- 三氯乙烷、二氯甲烷、其他卤代烃溶剂或含有这些溶剂的流体。
- 请勿使用氯漂白剂。
- 很多其他流体可能含有与铝发生反应的化学物质。联系您的材料供应商以了解化学相容性信息。



## 有效部件危险





活动部件会挤夹或切断手指及身体的其他部位。

- 远离活动部件。
- 在护板被取下或外盖被打开时，不要操作设备。
- 加压设备启动时可能没有任何警告。在检查、移动或维修设备之前，应按照本手册中的泄压步骤进行操作，断开所有电源连接。





## 警告

 	<p><b>缠绕危险</b></p> <p>旋转零部件会导致严重伤害。</p> <ul style="list-style-type: none"> <li>• 远离活动部件。</li> <li>• 在护板被取下或外盖被打开时，不要操作设备。</li> <li>• 操作本设备时，不得穿着宽松的衣服、佩戴首饰或留长发。</li> <li>• 设备可能毫无预警地启动。在检查、移动或维修设备之前，应按照本手册中的泄压步骤进行操作，断开所有电源连接。</li> </ul>
	<p><b>有毒液体或烟雾危害</b></p> <p>有毒液体或气体如果被喷射到眼睛里或是皮肤上，被吸入或是误食，均可能导致严重伤害或死亡。</p> <ul style="list-style-type: none"> <li>• 阅读安全数据表（SDS），熟悉所用流体的特殊危险性。</li> <li>• 危险性液体要存放在规定的容器内，并按照有关规定的要求进行处置。</li> </ul>
	<p><b>后坐力危险</b></p> <p>扣动扳机时喷枪可能产生后坐力。如果站立不稳，身体会跌倒并受到严重伤害。</p>
	<p><b>个人防护装备</b></p> <p>在工作区内请穿戴适当的防护装备，以免受到严重伤害，包括眼损伤、听力受损、吸入有毒烟雾和烧伤。这些防护装备包括但不限于：</p> <ul style="list-style-type: none"> <li>• 防护眼镜和听力保护装置。</li> <li>• 流体和溶剂制造商推荐使用的呼吸器、防护服和手套。</li> </ul>
	<p><b>加州 65 号提案</b></p> <p>本产品的发动机排气包含被加利福尼亚州认为可致癌、造成生育缺陷或其他生殖危害的化学物质。</p> <p>本产品包含一种被加利福尼亚州认为可导致癌症、先天缺陷或其他生殖危害的化学物质。用后请洗手。</p>

# 组件识别

## 组件识别

标准型号 (GH130, GH200, GH230, GH300)

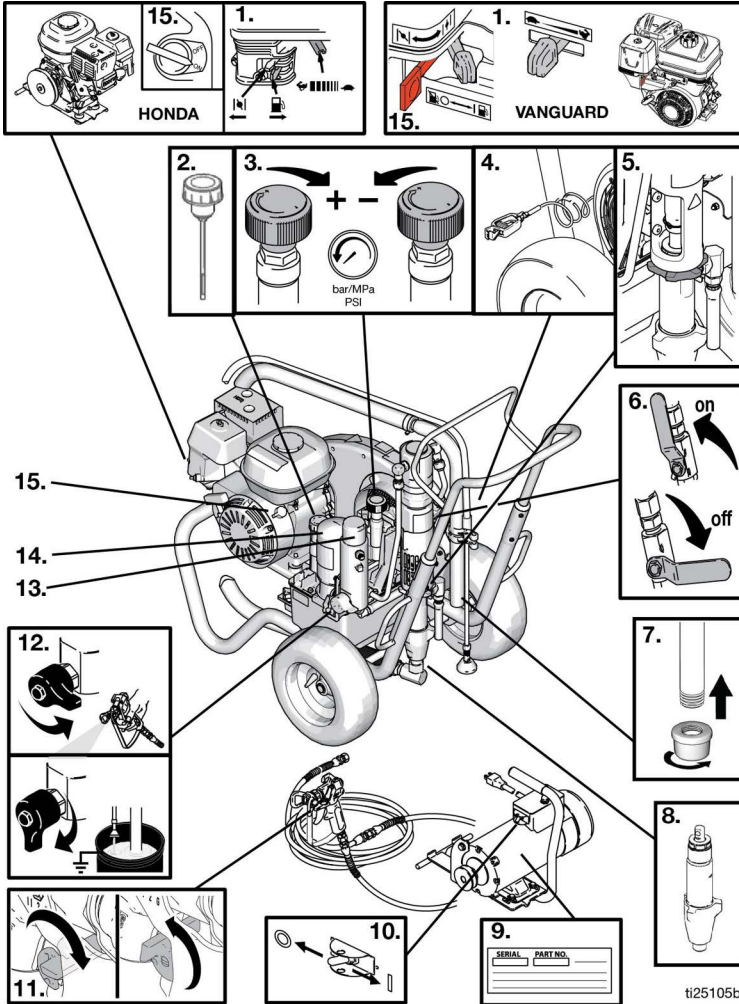

1	发动机控制器
2	液压油加注盖 / 量油尺
3	压力控制器
4	接地线夹
5	螺纹泵连接件
6	液压泵阀
7	入口过滤器
8	活塞泵

9	流水号便签 (2 处)
10	电动马达 On/Off 开关
11	喷枪扳机锁
12	填料 / 泄流阀
13	Easy Out™ (“容易取下”型) 油漆过滤器
14	液压油过滤器
15	发动机 On/Off 开关

## ProContractor 型号 (GH200、GH230、GH300)

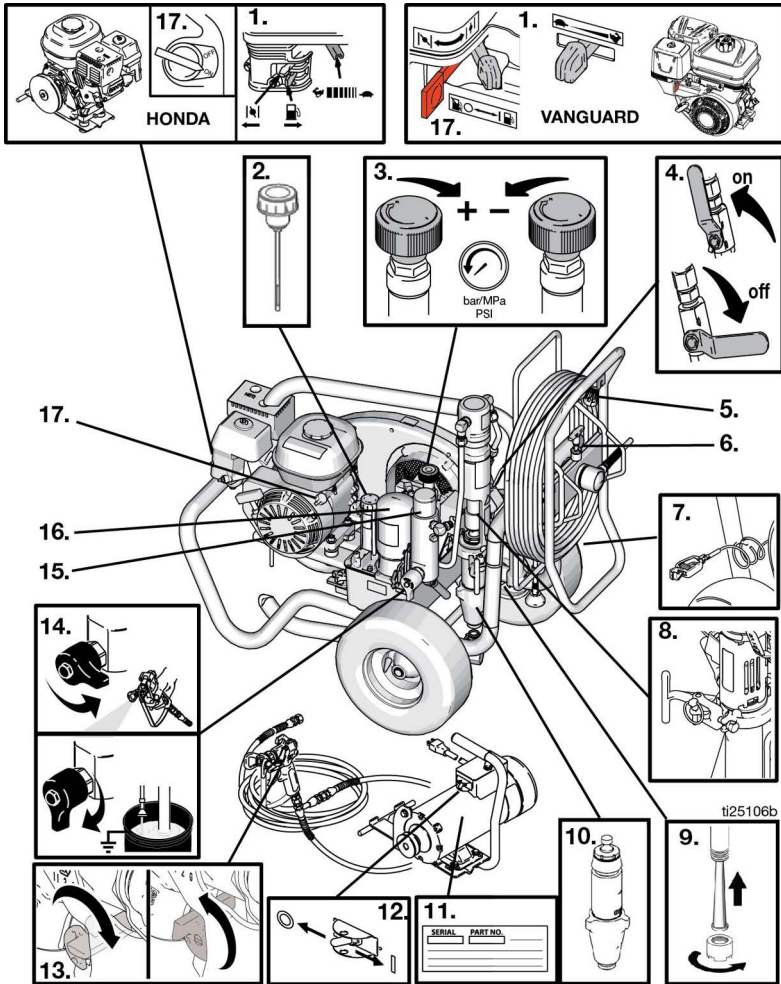

1	发动机控制器
2	液压油加注盖 / 量油尺
3	压力控制器
4	液压泵阀
5	软管卷盘手柄
6	软管卷盘锁
7	接地线夹
8	ProConnect
9	入口过滤器

10	活塞泵
11	流水号便签 (2 处)
12	电动马达 On/Off 开关
13	喷枪扳机锁
14	填料 / 泄流阀
15	Easy Out™ (“容易取下”型) 油漆过滤器
16	液压油过滤器
17	发动机 On/Off 开关

## 接地

### 内燃机接地程序

				
设备必须接地，减少静电火花的风险。静电火花可能导致点燃或爆炸。接地为电流提供逃逸通路。				

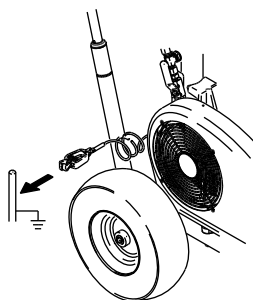

要将喷涂机接地：将喷涂机的接地夹连接到地面接地点。

空气和流体软管：为确保接地的连续性，只能使用组合软管最长为 500 英尺（150 米）的导电软管。检查软管的电阻。如果接地总电阻超过 29 兆欧，应马上更换软管。

喷枪：通过与已正确接地的流体软管及泵相连接进行接地。

### 电动马达的接地步骤

				
该设备必须接地，以减小静电火花和电击危险。电火花或静电火花可能导致烟气点燃或爆炸。未能正确接地可能会导致触电。良好的接地为电流提供逃逸通路。				

如果使用电动机，则必须将插头插入按照当地规定和要求正确安装并接地的电源插座上。

不要改造所提供的插头，如果无法将其插入电源插座内，让一位合格的电工安装一个好的电源插座。

### 电源要求

- 110-120V 设备需要交流 100-120 VAC、50/60 Hz、15A 的单相电源。
- 230V 设备需要交流 230 VAC、50/60 Hz、16A 的单相电源。

### 加长电线

使用接地触脚未损坏的加长电线。如果需要加长电线，至少要使用 3 芯的 12 号 AWG（2.5 平方毫米）电线。

注意：规格更小或长度更长的加长电线会降低喷涂机的工作性能。

## 料桶接地

冲洗时使用的溶剂桶：按照当地的规范。只使用放置在接地表面上的导电金属桶。不要将桶放在诸如纸或纸板等非导电的表面上，这样的表面会影响接地连续性。



始终让金属桶接地：给桶连接接地线。将一端夹在料桶上，将另一端夹在真正的接地面，例如水管上。

为在冲洗喷涂机或泄压时保证持续接地：将喷枪的金属部分牢牢固定至接地金属料桶的一边，然后启动喷枪。

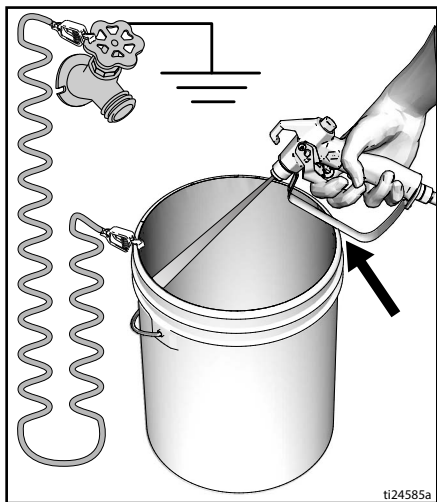

## 泄压步骤



看见此符号时，请执行泄压步骤。

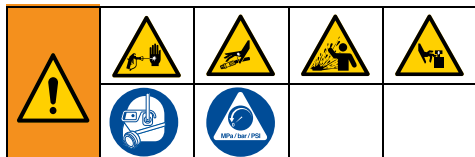

本设备在手动释放压力之前一直处于加压状态。为防止加压流体（如喷射到皮肤、流体溅泼和零部件移动）带来的重伤，在停止喷涂时和清洗、检查或维修设备前，请遵照泄压步骤执行操作。

1. 锁上扳机锁。
2. 关闭喷涂机。
  - 将燃气发动机或电动机接通/关闭开关旋至“关闭”位置。
  - 或
  - 将柴油机油门杆拨至“STOP（停机）”。
  - 或
  - 拔掉电动机的电源线。
3. 将泵机阀门移至“关闭”位置，然后逆时针将压力控制旋钮拧至最小设置处。
4. 松开扳机锁。将喷枪的金属部分紧紧靠在接地金属桶的侧边，然后扣动喷枪扳机以便释放压力。
5. 锁上喷枪扳机锁。
6. 将填料阀向下旋转至泄流位置。准备再次喷涂之前，让灌料/喷涂阀始终打向下。
7. 如果怀疑喷嘴或软管堵塞或泄压不完全，则应：
  - a. 非常缓慢地松开喷嘴护罩的固定螺母或软管末端的接头来逐步泄压。
  - b. 完全松开螺母或接头。
  - c. 清理软管或喷嘴的堵塞物。

## 设置

### 更换发动机或马达

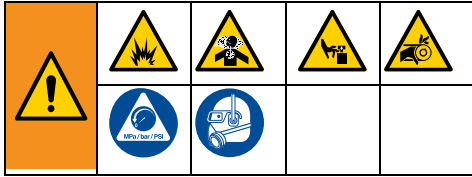

1. 关闭电机，断开发动机插头或将其调至“OFF/STOP（关断/停机）”位置。松开皮带护罩旋钮及电动机夹。执行泄压步骤（第13页）。

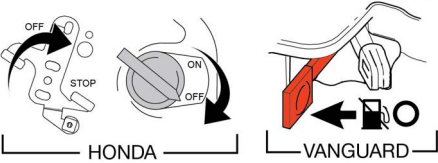
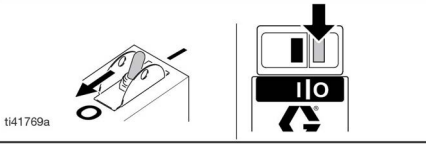
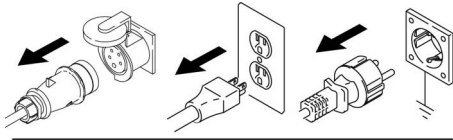

2. 提起皮带护罩。卸下皮带。倾斜发动机/马达将它们拆除。

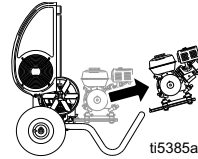
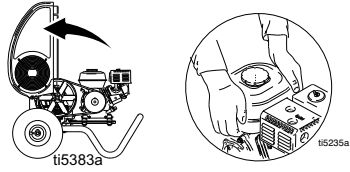

3. 倾斜发动机/马达。安装发动机/马达。装上皮带。降下皮带护罩。

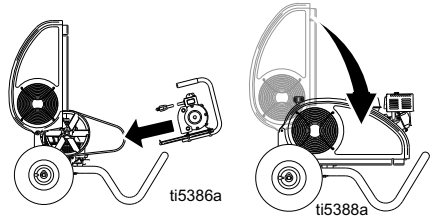

4. 旋转马达夹。拧紧马达夹和皮带护罩旋钮

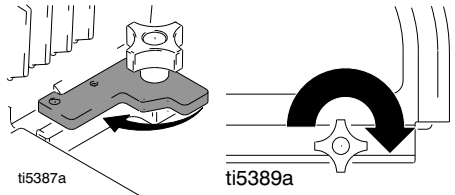

## 完成设置



1. 所有喷涂机（ProContractor 除外）：将合适的 Graco 高压软管与喷涂机相连接。

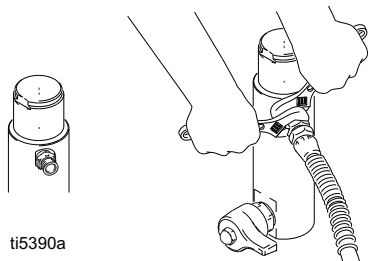

2. 将软管装入喷枪中，然后牢牢拧紧。

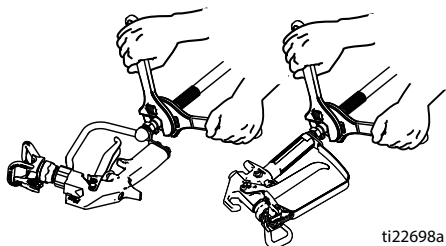

3. 锁上喷枪扳机锁。

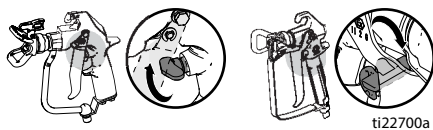

4. 取下喷嘴护罩。

5. ProContractor 系列：安装入口过滤器至吸管底部，将进水螺母置于端部之上，然后用手紧固。

标准系列：将入口过滤器拧到吸料管的底部，并用手将其牢牢拧紧。

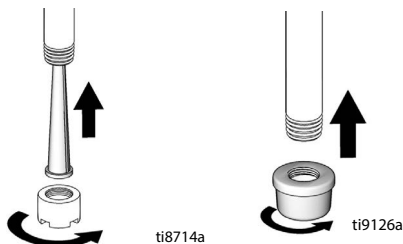

6. 当喷涂表面纹理时，请移除入口过滤器和滤杯筛网。

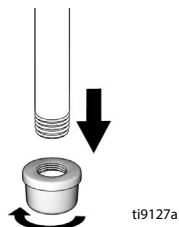
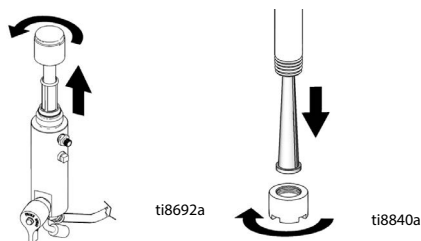

7. 给喉部密封螺母注满喉管密封液（TSL），以防止密封件过早磨损。每次喷涂时都要这样做。

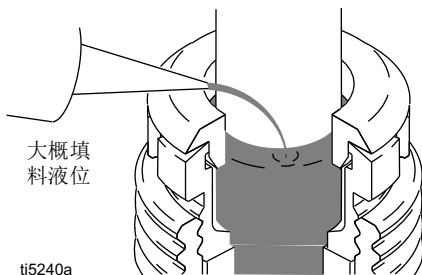

# 设置

8. 检查发动机的油位。

汽油发动机

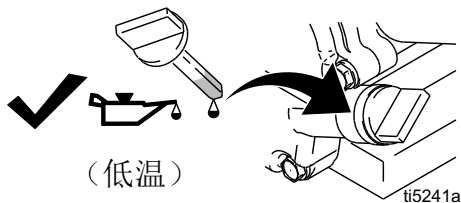

柴油发动机

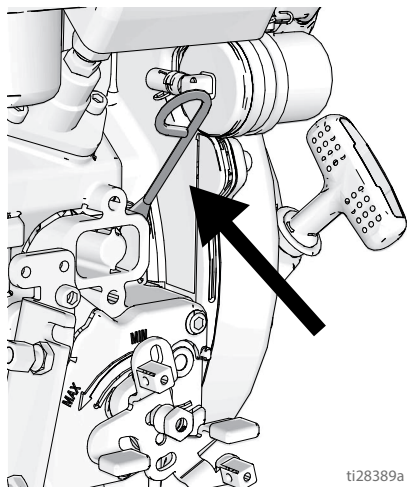

9. 给燃油箱加油。

汽油发动机

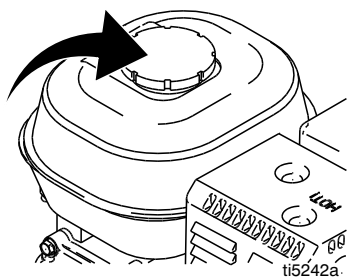

柴油发动机

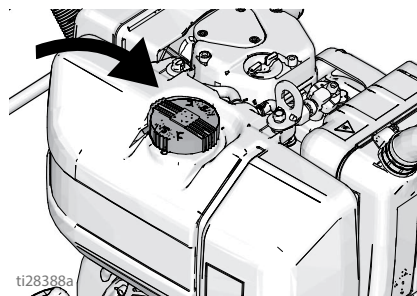

10. 检查液压油位。参阅第 25 页，了解液压油规格。添加液压油直至油位介于 MIN 和 MAX 之间（冷却时的安全范围）。液压油箱容量为 5 夸脱（4.75 升）。



11. 将喷涂机的接地夹连接到地面接地点。

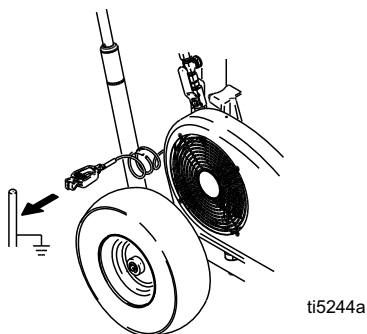



# 启动

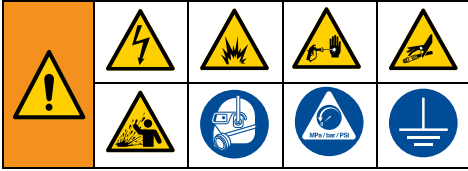

1. 将吸料管和回流管放入盛有部分冲洗液的接地金属桶内。用接地导线将桶连接到大地地点。

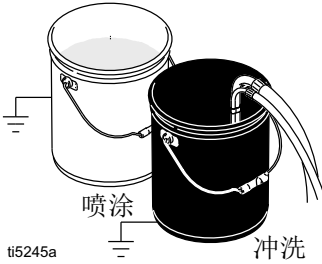

2. 将填料阀向下旋转至泄流位置。将压力控制顺时针旋转到最低压力。

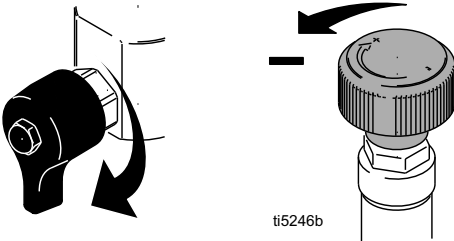

3. 将液泵泵阀置于 OFF 位置。

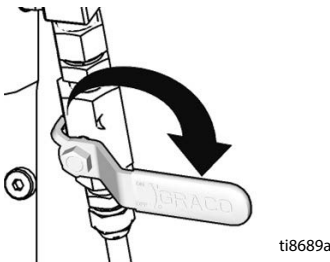

4. 若使用的是电动马达，将电源线插入电源插座，并将开关旋至 ON 位置。

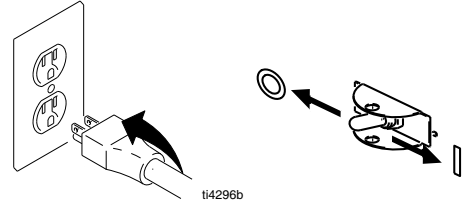

5. 若使用的是汽油发动机，请启动发动机。

- a. 移动燃油阀，使其打开。

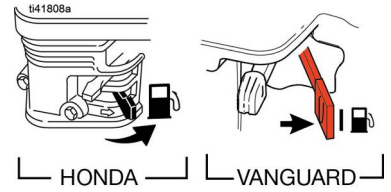

- b. 移动阻风门至关闭。

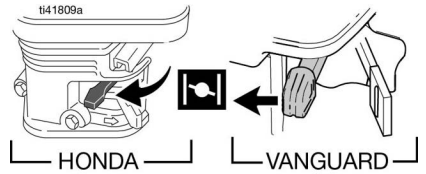

- c. 将节流阀设在快速档。

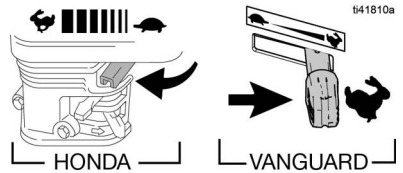

- d. 将发动机开关切换至 ON 位置。

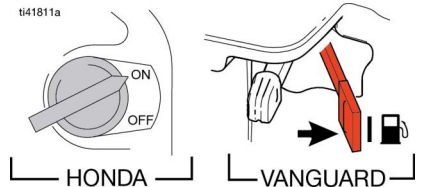

# 启动

e. 拉出启动绳。

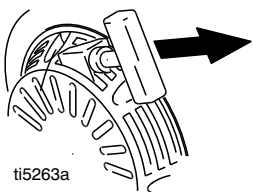

f. 发动机启动后，将阻风门推到打开位置。

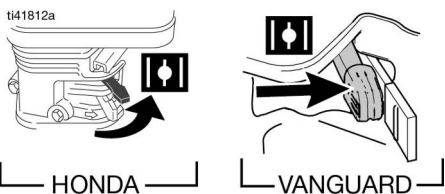

g. 将油门设在预期位置。

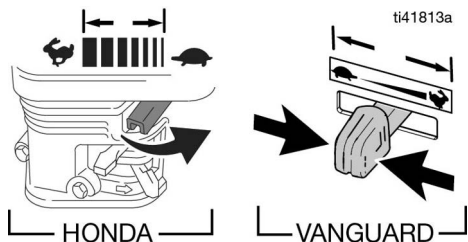

6. 如果使用柴油发动机，请启动发动机。

a. 将油门杆拨至“MIN（最小）”位置。

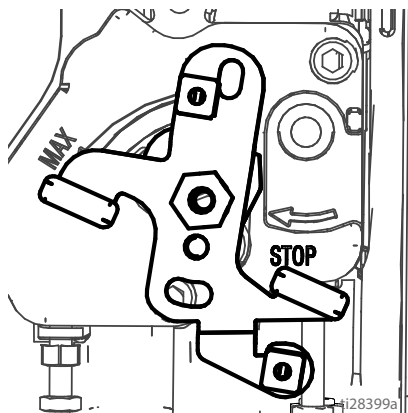

b. 握住启动绳提手。轻拉启动绳，直至达到最大长度以显示红色指示标记。

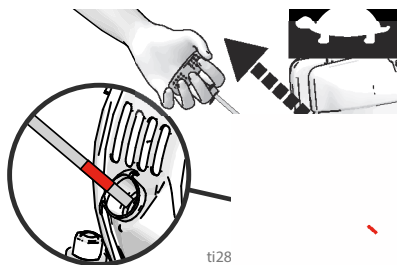

c. 不松开启动绳提手即可让启动绳完全重绕。

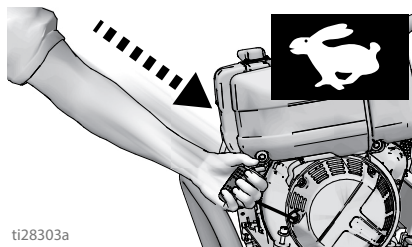

d. 用力稳拉启动绳即可启动发动机。

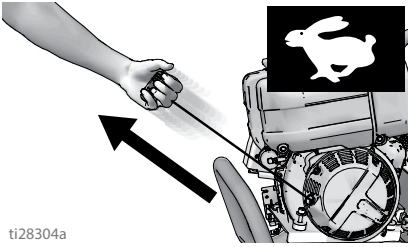

e. 发动机启动后，将油门杆拨至“MAX（最大）”（全开）位置。

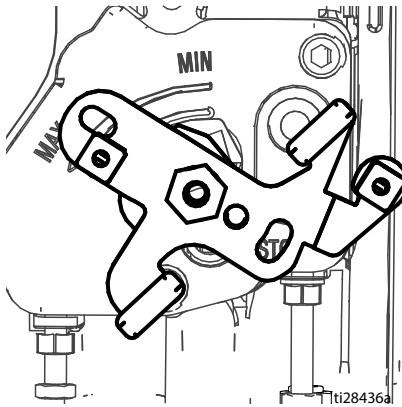

7. 将液压泵阀置于接通位置（液压电动机当前处于工作状态）。

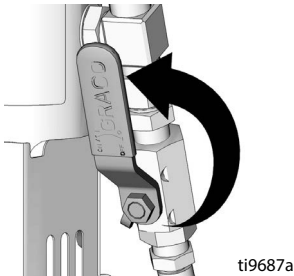

8. 将压力增大至足以使液压马达起动运行，然后让流体循环 15 秒钟；将压力降低并将填料阀旋至水平位置。

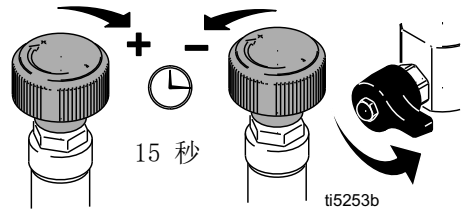

9. 松开喷枪扳机锁。

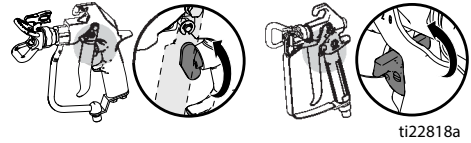

10. 握住喷枪靠在接地的金属冲洗桶上。扣动喷枪扳机并缓慢增大流体压力，直到泵运行平稳为止。释放扳机，让喷涂机憋压。锁上扳机锁。

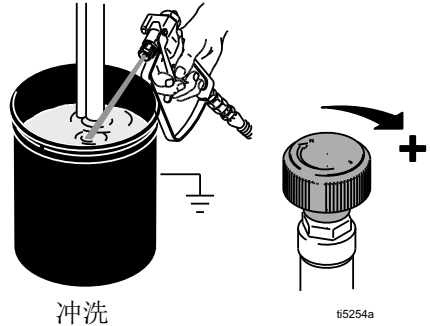

# 启动

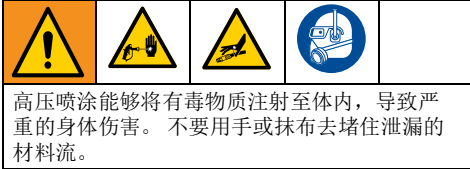

11. 检查是否有泄漏。如果泄漏，则应立即关闭喷涂机。执行泄压步骤（第 13 页）。拧紧渗漏接头。重复执行 启动 程序步骤 2-8。如果没有泄漏，继续扣动喷枪，直到整个系统都被冲洗一遍。
12. 将吸料管放入涂料桶中。

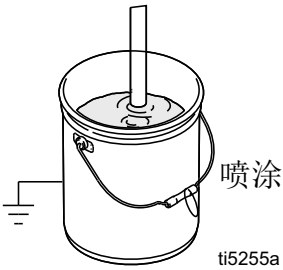

13. 再次朝冲洗液桶内扣动喷枪扳机，直到有涂料流出。



## Switch Tip™ 和护罩组件



1. 执行泄压步骤（第 13 页）。
2. 锁上喷枪扳机锁。插入开关喷嘴。插入金属座和 OneSeal™。

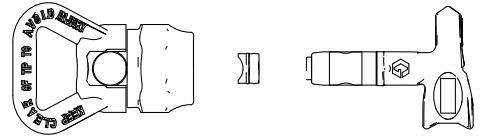

3. 插入开关喷嘴，使其面朝上。

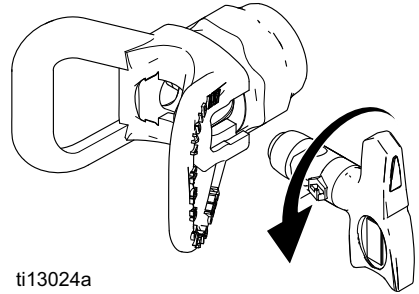

4. 将组件旋到喷枪上。拧紧。

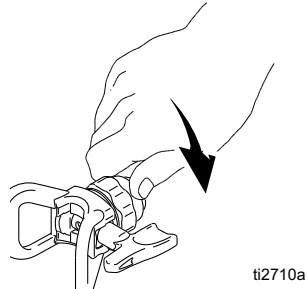

## 喷洒

1. 测试雾化效果。增加压力以消除厚边。如果无法通过调整压力消除拖尾，可换用尺寸较小的喷嘴。

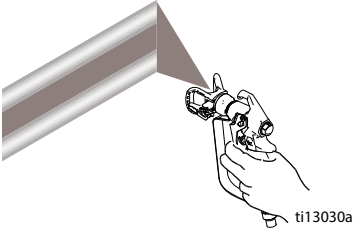

2. 握住喷枪，使其垂直于被喷表面并距离 10-12 英寸 (25-30 cm)。来回喷涂。重叠 50%。在移动后扣动喷枪 并在停止前释放扳机。

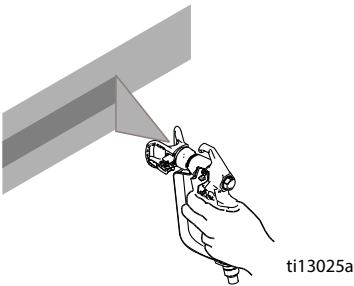

## 清除喷嘴堵塞物



1. 松开扳机，扣上扳机保险。旋转 SwitchTip。松开扳机锁。扣动喷枪以清洗堵塞物。

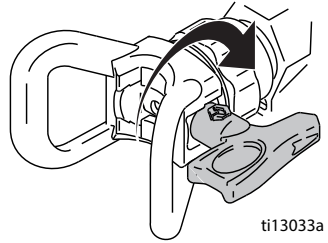

2. 锁上扳机锁。将 SwitchTip 旋转到原始位置。松开扳机锁，继续喷涂。

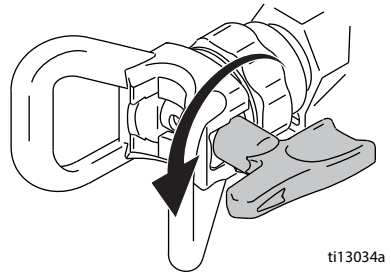

## 软管卷盘

(仅限 ProContractor 系列)



1. 确保软管穿过软管导向架。

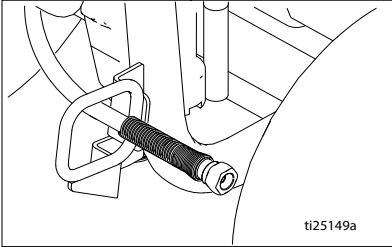

2. 提起转轴锁并旋转 90°，给软管卷盘开锁。拉动软管以将其从软管卷盘上卸下。

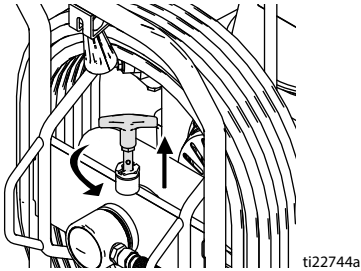

3. 向下拉卷盘手柄并顺时针旋转以卷绕软管。

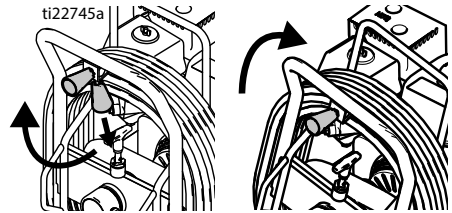

注意：可将软管卷盘锁在两个位置：使用和存放。

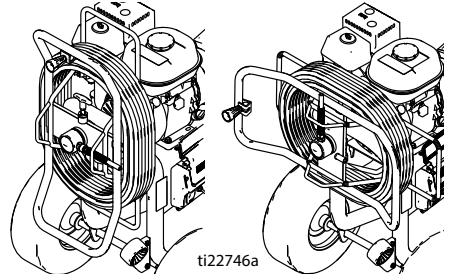

## 清洗

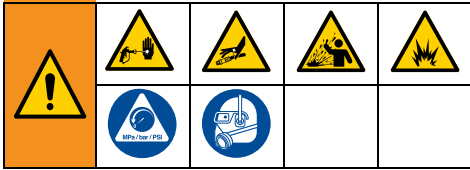

1. 执行泄压步骤，第 13 页，步骤 1-7。
2. 取下护罩及 SwitchTip 喷嘴。

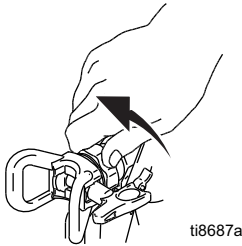

3. 将吸料管套件从涂料中取出，然后放入冲洗液中。水性涂料用水，油性涂料用矿物油精。

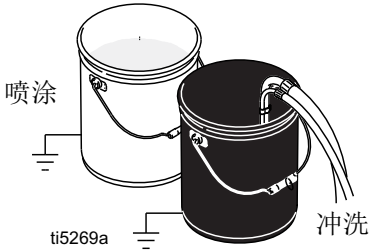

4. 打开发动机然后启动发动机，或插入马达然后打开。在内燃机上，将油门推至“MAX（最大）”位置。打开液压泵阀。将填料阀旋转至泄流位置。

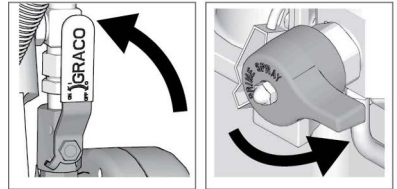
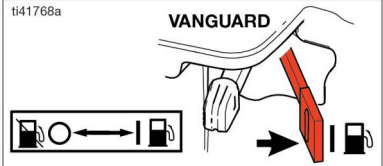
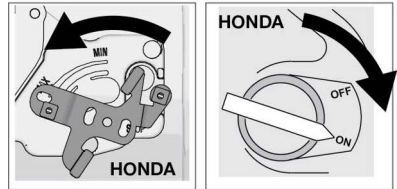
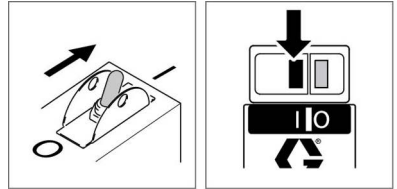

5. 将喷枪靠在料桶上。松开扳机锁。转动压力控制旋钮以增大压力，直到电动机开始驱动泵运行。扣动喷枪扳机直到有冲洗液流出。

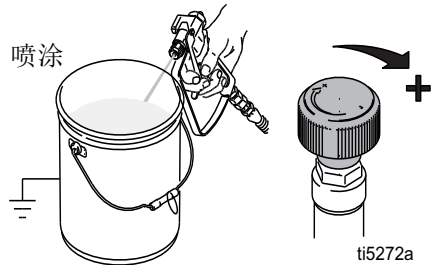

# 清洗

6. 将喷枪移向废液桶，握住喷枪靠在桶上，扣动喷枪扳机彻底冲洗系统。松开扳机并扣上扳机保险。

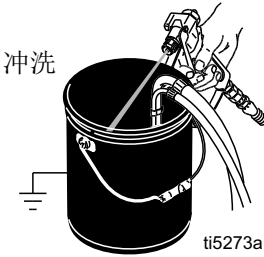

7. 在继续扣动喷枪扳机的同时将填料阀向下旋转。然后释放喷枪扳机。让冲洗液循环，直至从排放管流出的流体变清为止。

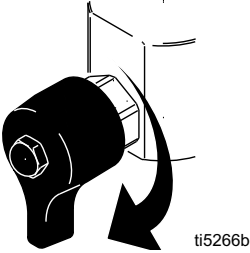

8. 将吸料管提升到冲洗液的液面之上并运行喷涂机 15 至 30 秒钟，以将流体排出。关闭液压泵阀。关闭发动机或关闭电动机，拔掉插头。

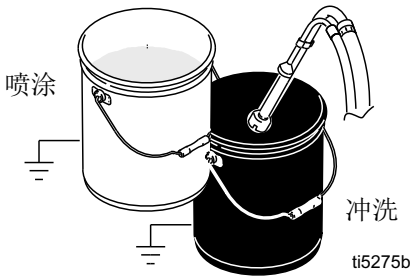

9. 锁上扳机锁。如果喷枪和喷涂机上装有过滤器，则将它们取下。清洁并检查。然后重新装上过滤器。

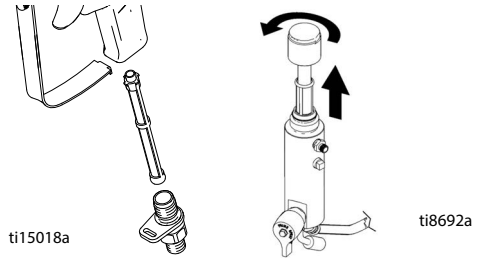

10. 根据型号，要么取下吸管底部的螺母和入口过滤器，要么旋松并取下入口过滤器。若有必要可更换过滤器。重新装好。

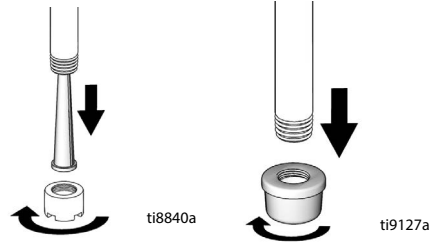

11. 如果是用水冲洗的，请重新用矿物油精或 Pump Armor 冲洗一遍，以留下一层保护性涂层，避免冻结或腐蚀。
12. 用一块在水或石油溶剂油中浸泡过的抹布擦洗喷涂机、软管及喷枪。

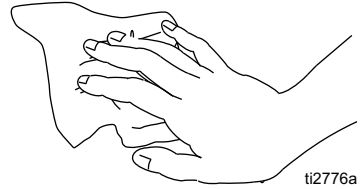



## 维护

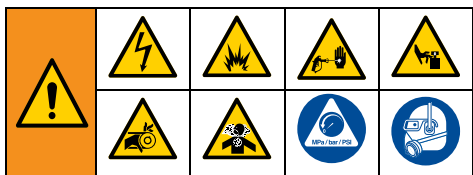

注意：有关发动机维修与规范细则，参见随机附带的本田或科勒发动机用户手册。

每天：检查发动机油位，必要时加注。

每天：检查液压油位，并根据需要加油。

每天：检查软管是否有磨损及损坏。

每天：检查喷枪扳机锁是否正常。

每天：检查填料 / 泄压阀是否正常工作。

每天：检查并加注燃油箱。

每天：检查活塞泵是否严密。

每天：检查活塞泵密封螺母中的喉管密封液（TSL）液位。如有必要，请将螺母注满。始终在螺母中注满喉管密封液（TSL）有助于防止在活塞柱上淤积流体、密封垫过早磨损以及泵受到腐蚀。

汽油机，首次运行 20 小时后：将机油排尽并重新注入清洁的机油。参考本田或先锋发动机的用户手册，了解正确的机油等级。

柴油机，首次运行 50 小时后：将机油排尽并重新注入清洁的机油。更换滤油器。有关适用油号，参见《科勒发动机用户手册》。

每周：卸下发动机空气过滤器盖并清洁滤芯。若有必要可更换滤芯。如果在多尘环境下操作：则应每天检查过滤器，若有必要需更换。

可从本田 / 科勒 / 先锋当地经销商处购买更换元件。

每周 / 每天：清除液压杆上的碎屑或杂质。

每运行 100 小时之后：更换机油。有关正确的机油粘度，请参见本田或先锋发动机用户手册。

柴油机，每运行 250 小时后：将机油排尽并重新注入清洁的机油。更换滤油器。有关适用油号，参见《科勒发动机用户手册》。

半年一次：检查皮带磨损情况。必要时更换。

每年或 2000 小时：更换皮带。用 Mobil SHC 526 或其他 ISO 粘度等级 68 的高质量液压油更换液压油。更换液压油过滤器 246173。

火花塞：只能使用 BPR6ES(NGK) 或 W20EPR-U(NIPPONDENSO) 火花塞。将火花塞间隙控制在 0.028 至 0.031 英寸（0.7 至 0.8 毫米）。安装和拆除火花塞时请使用火花塞扳手。

## 更换液压油 / 过滤器

1. 将滴油盘或抹布放在喷涂机的下面，以接住排出的液压油。
2. 卸下放油塞 (2)。让液压油排出。
3. 慢慢拧开过滤器 (227) — 油流入凹槽并从后面排出。
4. 卸下和更换球芯 (216)、弹簧 (217) 和护圈 (215)。

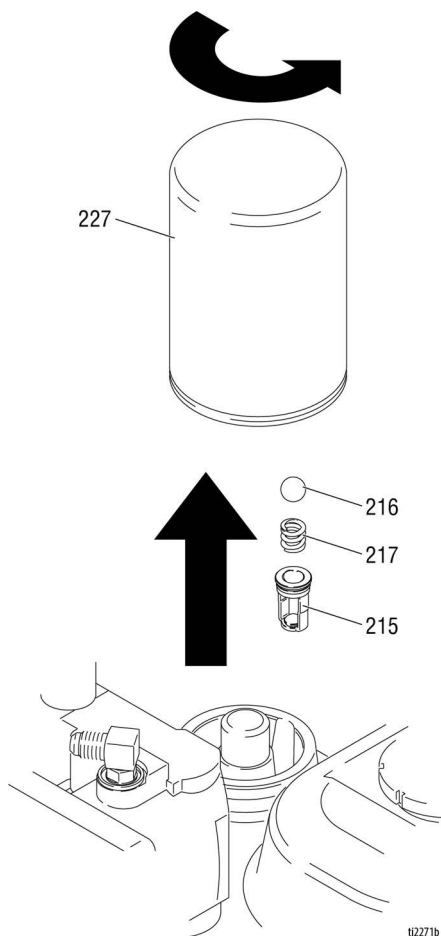

## 故障排除



问题	原因	解决方案
难以拉动内燃机（不启动）	液压太高	逆时针旋转液压旋钮至最低值
汽油机不启动	开关没有接通、油位低、无汽油	请查阅发动机手册
	燃油截止阀关闭	打开燃油截止阀
汽油机无法正常运转	发动机故障	请查阅发动机手册
	海拔高度	请参考发动机维修配件包， 4.0 hp - 288678 / 5.5 hp - 248943 / 6/5 hp - 248944 / 9.0 hp - 248945
柴油机不启动	没有燃料 注入时间错误、活塞环磨损或卡住。	参见发动机手册
柴油机无法正常运转	发动机故障	参见发动机手册
	劣质燃油	排空燃油箱，换上优质清洁燃油
内燃机运转，但活塞泵不运转	液压泵阀位于 OFF 位置	将液压泵阀置于 ON 位置
	压力设定值太低	增大压力，第 19 页。
	活塞泵出口过滤器（若使用）有污垢或堵塞	清洁过滤器
	喷嘴或喷嘴过滤器（若使用）堵塞	卸下并清洗喷嘴（或过滤器）。
	液压流体液位太低	关闭喷涂机。添加流体*。 请参见第 16 页。
	皮带磨损、断裂或脱落	更换。
	液压泵磨损或损坏	将喷涂机送至 Graco 经销商处进行修理
	涂料泵的泵杆被干涂料卡住	维修泵。参见手册 334654
活塞泵工作，但上行程的输出量低	液压电机不动	将泵阀置于关断位置。将压力降低。关闭发动机。上下撬动活塞柱直到液压电动机能动。
	活塞止回球未正确就位	修理活塞止回球。参见手册 334654
	活塞密封圈磨损或损坏	更换密封圈。参见手册 334654

# 故障排除

问题	原因	解决方案
活塞泵工作，但下行程和 / 或上下两个行程的输出量低	活塞密封圈磨损或损坏	紧固密封螺母或更换密封垫。 参见手册 334654
	吸料阀的止回球未正确就位	修理吸料阀止回球。 参见手册 334654
	吸料管漏气	
涂料沿湿油杯侧面泄漏并流出	液压油过滤器变脏	更换过滤器。
	湿油杯松动	将湿油杯旋紧使之刚好止住渗漏
液压电动机活塞柱滑动片四周渗漏过多	喉部密封垫磨损或损坏	更换密封圈。 参见手册 334654
	活塞柱密封件已磨损或损坏	更换这些部件。 参见手册 334654
流体输出速度低	压力设定值太低	增大压力，第 19 页。
	活塞泵出口过滤器（若使用）有污垢或堵塞	清洗或更换。
	Contractor 喷枪过滤器（若用过）变脏或堵塞	清洗或更换。
	接至泵入口的吸料管路未旋紧	拧紧。
	液压电动机磨损或损坏	将喷涂机送至 Graco 经销商处进行修理。
	流体软管内的压力下降太多	减少长度或增加直径。
喷涂机过热	涂料积聚在各液压部件上	清理
	机油油位低	注满机油。请参见第 16 页。
喷枪喷溅	流体泵或软管里有空气	检查吸料管组件的连接有无松动，旋紧，然后重新给泵填料
	吸料口松动	旋紧
	流体供应量太低或没有供应	为供料容器填料
泵发出异响	液压流体的液位低	关闭喷涂机。添加流体*。 参见第 16 页
电动机不工作	电源开关未接通	打开电源开关。
	断路器跳闸	检查电源处的断路器 复位马达开关
* 经常检查液压流体的液位。不要让液位太低。参阅第 25 页，了解液压油规格。		

## 标准系列泵

### 拆卸



有关泵的修理，见泵手册 334654。

1. 冲洗泵。
2. 执行泄压步骤，第 13 页。
3. 卸下吸料管和涂料软管（在旋转接头端卸下）。

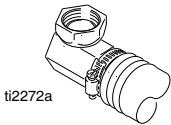

4. 将锁紧环向上推；推出销钉。

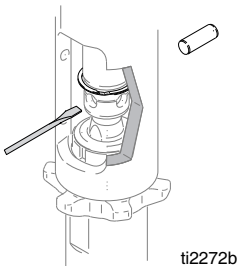

5. 松开防松螺母。将泵拧出。

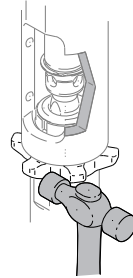

### 安装

#### 注意

如果在工作过程中泵的防松螺母松动，轴承套的螺纹和传动机构将会损坏。要按规定旋紧防松螺母。

1. 把防松螺母旋入泵螺纹底部。把泵完全旋入歧管内。从歧管旋开泵直到泵出口与软管对准。用手拧紧防松螺母，然后再用锤头敲紧 1/8 至 1/4 圈。

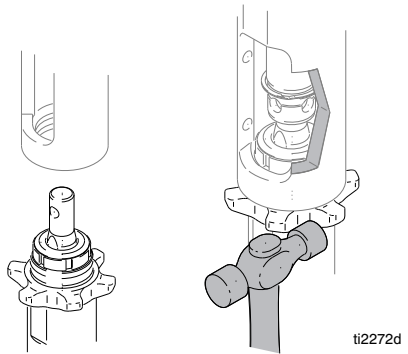

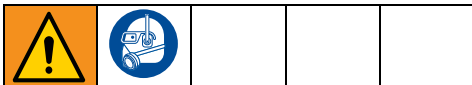

如果销针松了还在工作，部件可能会脱离并射向空中，导致严重伤害或财产损失。要确保销针正确牢固安装。

- 缓慢拉动发动机启动绳索，直至泵活塞柱销针孔与液压杆孔对齐。将销针推入孔内。将锁紧环推入凹槽内。

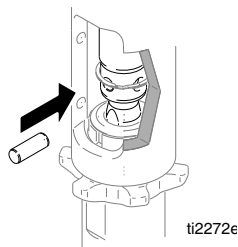

- 给密封螺母填注 Graco TSL。

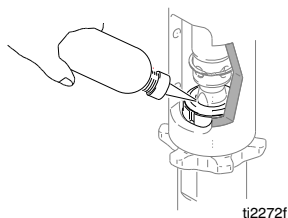

## ProContractor 系列泵

### 拆卸



有关泵的修理，见泵手册 334654。

- 冲洗泵。
- 执行泄压步骤（第 13 页）。
- 拆下吸料管。

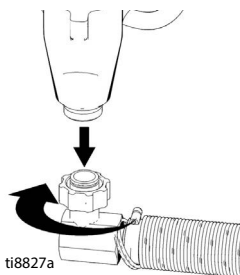

- 从泵管接头上拆下涂料软管接头和涂料软管。

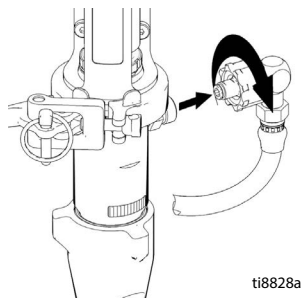

5. 滑动耦合器盖，直到完全露出活塞柱耦合器。

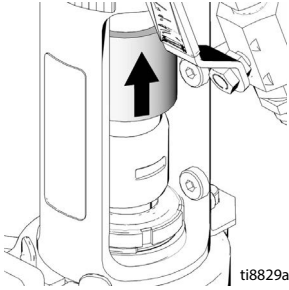

6. 取下活塞柱耦合器。

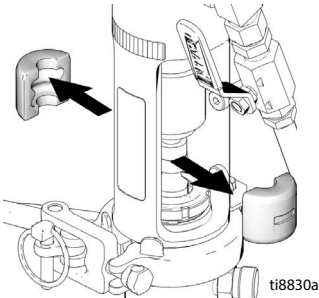

7. 取下销钉。

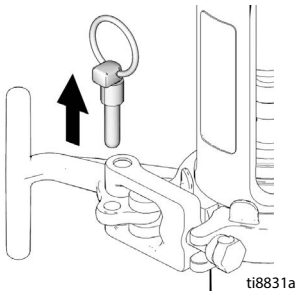

注意：在打开 T 形手柄前，要用手扶住泵。

8. 打开线夹。

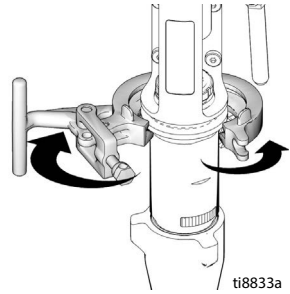

9. 从设备上卸下泵机。

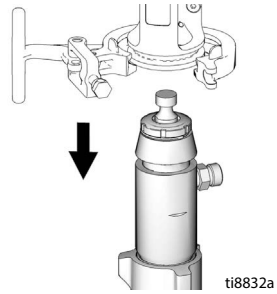

## 安装

1. 如有需要，可将泵活塞柱放入调整件内并拉泵，使活塞柱拉长。

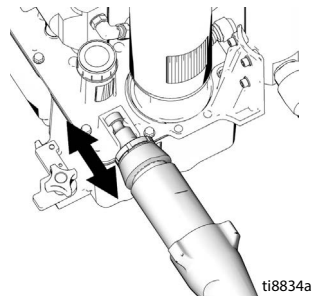

2. 按相反步骤重新安装泵机。





## 维修

### 液压泵



### 拆卸

开始修理之前，要让液压系统冷却下来。

1. 将滴油盘或抹布放在喷涂机的下面，以接住修理时漏出的液压油。
2. 卸下放油塞 (2) 和油过滤器 (227)，让液压油排尽。
3. 断开吸料管 (114) 的连接。
4. 断开涂料泵 (111) 的连接，第 29 页或第 30 页。

5. 卸下螺钉 (172)、螺母 (173) 和皮带防护罩 (117)。
6. 抬高电动机，卸下皮带 (44)。
7. 卸下两个固定螺钉 (176) 和风扇皮带轮 (96)。
8. 卸下壳体回流管 (225)。
9. 卸下弯头 (221)。
10. 将管 (276) 从弯头 (226) 上卸下。从液压泵 (98) 卸下弯头 (226)。
11. 拧下八个螺钉 (212) 并卸下储液器盖 (209)、过滤器组件 (206) 和垫圈 (203)。
12. 从储液器盖 (209) 上卸下四个螺钉 (277) 和液压泵 (98)。

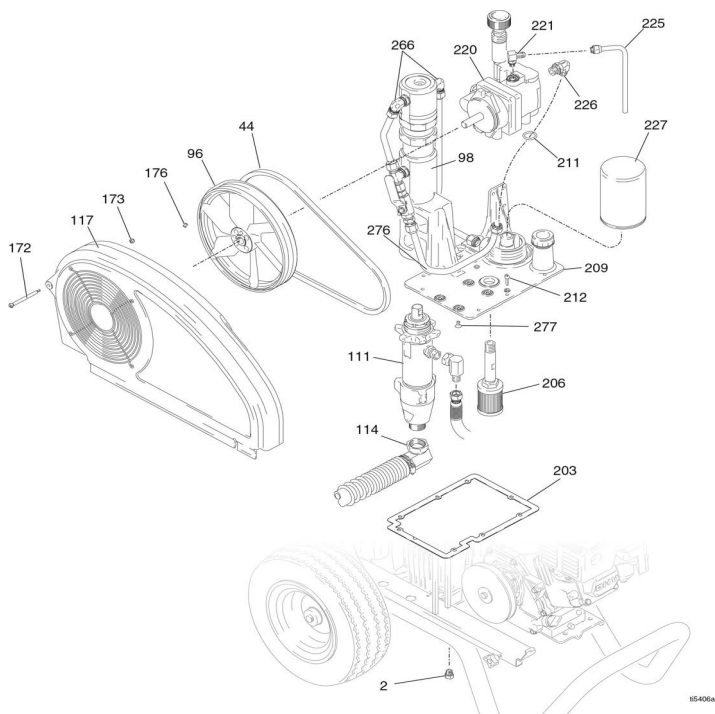

## 安装

1. 用四个螺钉 (277) 将液压泵 (98) 安装到储液器盖 (209) 上, 用 100 英尺-磅 (11 牛·米) 的扭力拧紧。
2. 用八个螺钉 (212) 安装垫圈 (203) 和储液器盖 (68), 用 90 英尺-磅 (10 牛·米) 的扭力拧紧。
3. 将弯头 (226) 装到液压泵 (98) 上。将弯头 (226) 装到管 (276) 上。扭矩为 15 英尺-磅 (20.3 牛·米)。
4. 安装弯头 (221), 并用 15 英尺-磅 (20.3 牛·米) 的扭力拧紧。
5. 安装壳体回流管 (225), 并用 25 英尺-磅 (33.9 牛·米) 的扭力拧紧。
6. 用两个固定螺钉 (176) 安装风扇皮带轮 (96)。
7. 抬高电动机, 安装皮带 (44)。
8. 用螺钉 (172) 和螺母 (173) 安装皮带防护罩 (117)。
9. 连接涂料泵 (111), 第 29 页或第 31 页。
10. 连接吸管 (114)。
11. 安装放油塞 (40), 并用 110 英尺-磅 (12.4 牛·米) 的扭力拧紧。安装油过滤器 (47), 拧至垫圈碰到基座后再拧紧 3/4 圈。将 Graco 液压油 (第 6 页) 通过弯头 (22) 端口注入液压泵直至注满。用剩余的液压油注满储液器。
12. 启动, 让泵在低压下工作约 5 分钟以排净空气。
13. 检查液压油, 必要时注满。

GH™ 130/200/230/300 标准系列零配件

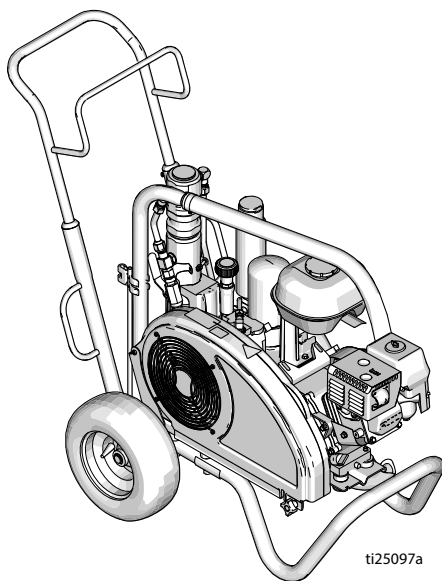

# GH™ 130/200/230/300 标准系列零配件

## GH™ 130/200/230/300 标准系列

参考号	扭矩	参考号	扭矩
△1	120-130 英寸-磅 (13.6 - 14.7 牛·米)	△5	15-25 英寸-磅 (1.7 - 2.8 牛·米)
△2	将轮胎充气至 25-35 psi (1.7-2.4 巴)	△6	涂敷乐泰 242
△3	110-120 英寸-磅 (12.4 - 13.6 牛·米)	△7	35-45 英尺-磅 (47.5 - 61.0 牛·米)
△4	355-395 英寸-磅 (40.1 - 44.6 牛·米)		

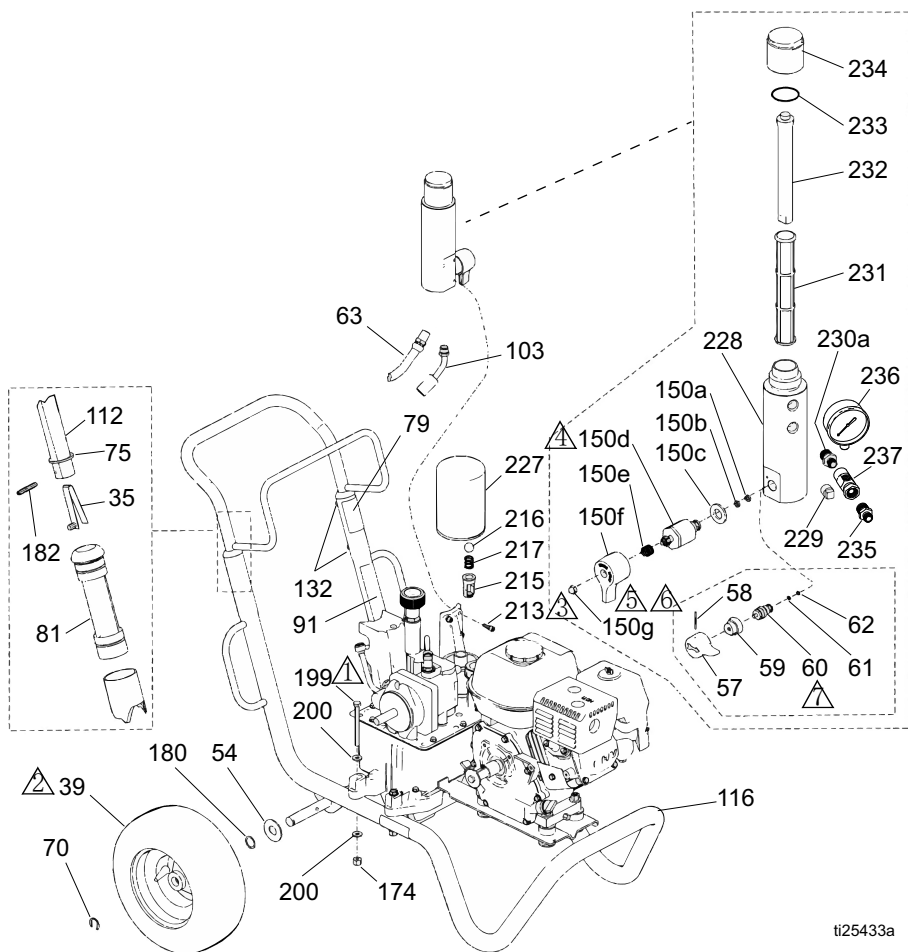

ti25433a

## 零配件清单

参考号	零配件	说明	数量	参考号	零配件	说明	数量
35	112827	卡扣式按钮	2	150e★	114708	压缩弹簧	1
39	119420	气动轮, GH130 & 200	2	150f★	15G563	阀门手柄	1
	119509	气动轮, GH230 & 300	2	150g★	116424	六角头螺帽	1
54	156306	平垫圈	2	174	110838	六角头螺母	2
57	15C780	手柄, GH130	1	180	116038	波形弹簧垫圈	2
58	15C972	带槽销钉, GH130	1	182	101354	直弹簧销钉, GH130 & 200	2
59	224807	阀座, GH130	1		108068	直弹簧销钉, GH230 & 300	2
60	235014	容积式阀门配件包, GH130	1	199	867539	平头螺钉	2
61◆	15E022	阀座, GH130	1	200	100527	垫圈	4
62◆	277364	阀座垫圈, GH130	1	213	119426	螺钉	3
63	243814	软管	1	215	198841	护圈	1
70	120211	固定夹	2	216	100084	金属球	1
75	15J645	垫圈, GH130 & 200	2	217	116967	压缩弹簧	1
	183350	垫圈, GH230, & 300	2	227	246173	旋入式油过滤器	1
79▲	189246	警告标牌	1	228‡	15E599	外壳	1
	17D947	多语言警告标牌	1	229‡	15G331	管塞	1
81	192027	推车式套管	2	230a	196178	转接头 3/8 npsm (m) 软管连接件	1
91▲	194317	警告标牌	1	231‡	244067	流体过滤器	1
	16N948	ISO 警示标牌	1	232‡	15C766	扩散管	1
	17D947	多语言警告标牌	1	233‡	117285	密封, O 形圈	1
103	288732	排水软管	1	234‡	15C765	过滤器帽	1
112	24M397	推车手柄	1	235	196177	转接头, GH130/200	1
116	288169	车架, 推车, GH130 & 200	1		196178	转接头, GH230/300	1
	248815	推车, 车架, GH230 & 300	1	236	102814	流体压力表	1
132	109032	螺丝, mach, pnh	4	237	243683	旋转接头	1
150‡	245103	蟹柳阀, GH200、230、300					
150a★	193710	阀门密封件	1				
150b★	193709	阀门底座	1				
150c★	114797	垫圈	1				
150d★		阀门, 组件	1				

▲ 可免费提供各种危险和警告的标牌。

◆ 包括在泄流阀更换配件包 235014 内。

★ 包括在泄流阀更换配件包 245103 内。

‡ 包括在过滤器更换配件包 24W753 内

# GH™ 130/200/230/300 标准系列零配件

## 零配件 — 发动机

### GH™ 130/200/230 标准系列

参考号	扭矩	参考号	扭矩
	120-130 英寸-磅 (13.6 - 14.7 牛·米)		涂敷乐泰 242
	58-62 英寸-磅 (6.6 - 7.0 牛·米)		

### GH™ 130/200/230 标准系列

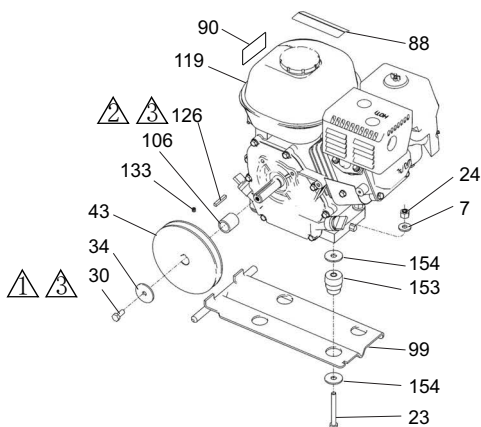

### GH™ 300 标准系列

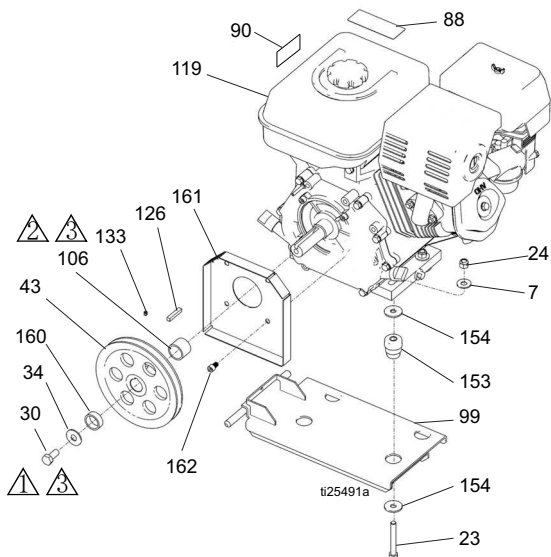

## 零配件清单 — 发动机

参考号	零配件	说明	数量	参考号	零配件	说明	数量
7	100023	平垫圈, GH130、200、230 和 300 (先锋)	4	116298	汽油发动机, 200 cc, Honda, GH230		1
	100132	平垫圈, GH300	4	25P370	汽油发动机, 200 cc (仅限中国)		1
23	113664	六角头螺帽, GH130、200、230 和 300 (先锋)	4	803900	汽油发动机, 270 cc, Honda, GH300		1
	106212	六角头螺帽, GH300	4	248945V	汽油发动机, 10 HP (先锋, 符合加利福尼亚州标准)		1
24	110838	锁紧螺母, GH130、200、230 和 300 (先锋)	4	126	117632	方形钥匙, 3/16 X 1.25, GH130, 200 & 230	1
	101566	锁紧螺母, GH300	4	119484	平行排列的方形钥匙, GH300		1
30	108842	六角头螺帽, GH130/200/230	1	133	100002	插座头定位螺丝	1
	116645	六角头螺帽, GH300	1	153	15E888	马达安装挡板, GH130、200、230 和 300 (先锋)	4
34	112717	垫圈, GH130/200/230	1	195515	马达安装挡板, GH300		4
	119438	垫圈, GH300	1	154	108851	平垫圈	8
43	116908	皮带轮, 5.50 英寸, GH130/200/230	1	160	15E764	垫片, GH300	1
	119401	皮带轮, GH300	1	161	15E973	保护罩, GH300	1
88▲	194126	警告标牌	1	162	C20010	螺钉, GH300	4
	16Y631	警告标牌, 中文	1				
90▲	16Y720	警告标牌, ISO 发动机	1				
99	15F157	发动机安装支架, GH130/200/230	1				
	15E583	发动机安装支架, GH300	1				
106	15B314	电动机轴套管, GH130/200/230	1				
	15E586	电动机轴套管, GH300	1				
119*	120590	汽油发动机, 120 cc, Honda, GH130	1				
	25P297	汽油发动机, 120 cc (仅限中国)	1				
	802264	汽油发动机, 160 cc, GH200	1				
	25P300	汽油发动机, 160 cc (仅限中国)	1				

▲ 可免费提供各种危险和警告的标牌。

**\* 发动机修理配件包:**

288678	120 cc (4.0 HP)
25P938	120 cc (4.0 HP) (仅限中国)
248943	160 cc (5.5 HP)
18A959	160 cc (5.5 HP) (仅限中国)
248944	200 cc (6.5 HP)
18A976	200 cc (6.5 HP) (仅限中国)
248945	270 cc (9.0 HP)





## 零配件清单

参考号	零配件	说明	数量	参考号	零配件	说明	数量
2	101754	插头	1	204	15E476	固定支架, 电机	1
44	119433	皮带, GH130, 200, 230	1	206*	116919	过滤器	1
	119432	皮带, GH300	1	207*	15E587	吸料管	1
48	867539	六角螺钉	2	208	154594	O 型圈密封	1
51	117284	风扇护罩格栅	1	209	15J363	储罐盖	1
55	17D813	螺母, 手	2	211	156401	密封, O 形圈	1
56	154594	O 形圈	1	212	119426	螺丝	8
96	15E410	风扇皮带轮	1	214	120726	给油箱加油口盖	1
101	17D031	标牌, GH130	1	219	237686	接地电线, 带线夹	1
	17D032	标牌, GH200	1	220	288733	液压泵, GH130	1
	17D034	标牌, GH230	1		246178	液压泵, GH200	
	17D036	标牌, GH300	1		249003	液压泵, 230/300	
115	288261	皮带护轨组件, GH130 & 200	1	221	110792	内外牙弯管接头, 90°	1
	288393	皮带护轨组件, GH230 & 300	1	222	15B438	压力旋钮	1
117	288734	涂装皮带组件护罩, GH130 & 200	1	223	117560	凹头固定螺丝	1
	248973	涂装皮带组件护罩, GH230 & 300	1	224	15A464	控制标牌	1
139▲	16M768	警告标牌	2	225	246167	液压管, 箱体泄油	1
144	15K440	标牌, 中文 / 英文冷却系统		226	116829	弯管接头, 带 O 型圈	1
148	115477	螺丝, 机制, 十字平头	4	277	117471	螺丝	4
170	102040	六角形防松螺母	1	278	107188	填料 O 型圈	4
172	119434	凹头带肩螺丝	1	284	16P142	液压流体标牌, GH	1
173	116969	防松螺母	1	287	120184	接头	1
176	120087	定位螺钉, 1/4 X 1/2	2	294	16D576	美国制造标签	1
184	260212	螺旋式六角垫圈头螺丝	1	295	16X983	标牌, 标准系列	1
186	120655	六角垫圈头配对螺钉	2	296	116618	磁铁	1
200	100527	垫圈	4	299	290079	接地警告标牌, 英文	1
201	15J513	油箱	1		16Y633	接地警告标牌, 中文	1
202	101754	管塞	1				
203	120604	液箱垫片	1				

▲ 可免费提供各种危险和警告的标牌。

\* #206 必须与 #207 一起使用。

# GH™ 130/200/230/300 标准系列零配件

## 零配件

### GH™ 130/200/230/300 标准系列

参考号	扭矩
	70-80 英尺-磅 (94.9 - 108.5 牛·米)

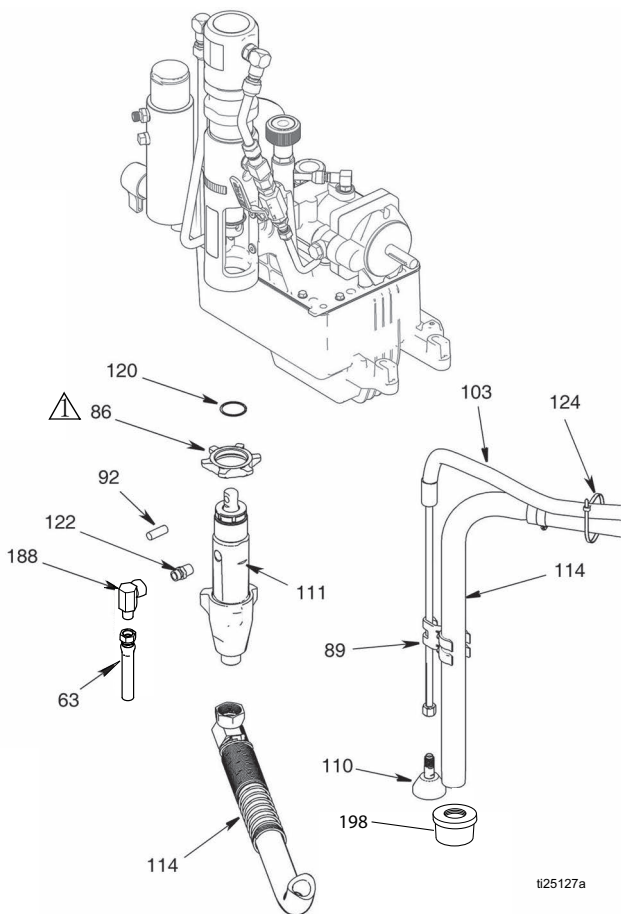

## 零配件清单

参考号	零配件	说明	数量
63	243814	耦合软管	1
86	193031	止动螺母, GH130	1
	193394	止动螺母, GH200/230/300	1
89	15D000	泄流夹	1
92	155141	泵销针, GH130	1
	197443	泵销针, GH200/230/300	1
103	288732	泄流软管配件包	1
110	241920	螺纹导流板	1
111	24B748	活塞泵配件包, GH130	1
	24W995	活塞泵配件包, GH200	1
	24W997	活塞泵配件包, GH230 & 300	1
114	288251	5 加仑吸料软管, GH130	1
	288252	5 加仑吸料软管, GH200, 230 & 300	1
115	208259	30/55 加仑吸料软管, GH130 (未示出)	1
	289669	30/55 加仑吸料软管, GH200/230/300 (未示出)	1
120	116551	固定环	1
122	196178	接套转接头	1
124	114958	绑带	4
188	155494	活接头, 90°	1
198	189920	入口过滤器, 8 眼	1

# GH™ 130/200/230/300 标准系列零配件

## 零配件

### GH™ 130/200/230/300 标准系列

参考号	扭矩	参考号	扭矩
	145-155 英尺-磅 (196.6 - 210.2 牛·米)		140-160 英寸-磅 (15.8 - 18.1 牛·米)
	12-18 英寸-磅 (16.3 - 24.4 牛·米)		

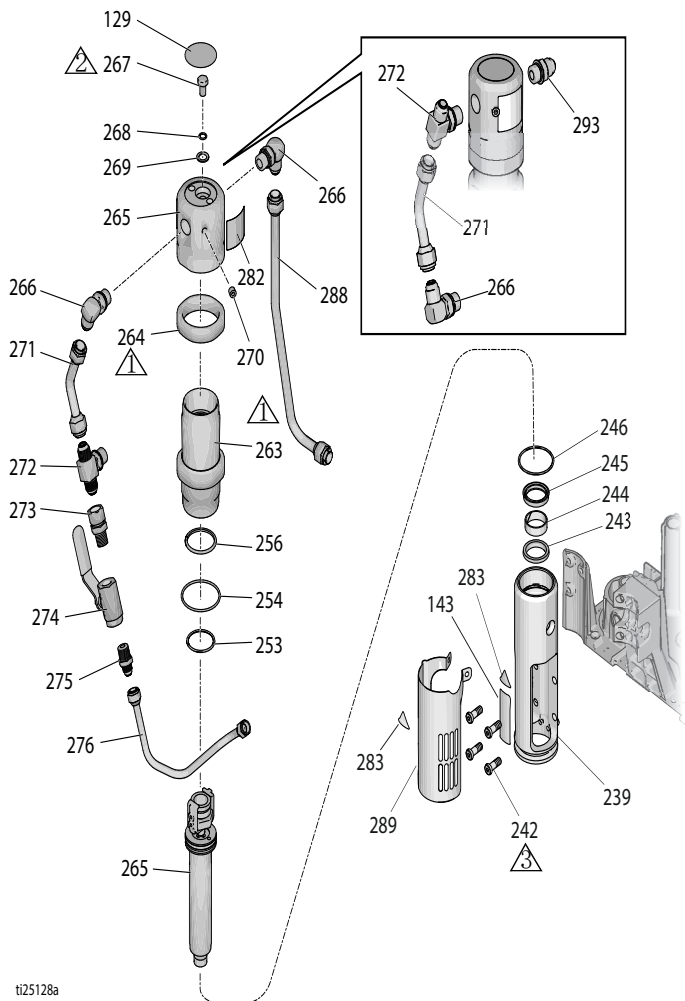

# GH™ 130/200/230/300 标准系列零配件

## 零配件清单

参考号	零配件	说明	数量	参考号	零配件	说明	数量
129▲◆✓	15B063	表面过热警告标牌	1	268✓◆	155685	密封, O 形圈	1
143▲	17D050	标牌, GH130	1	269✓◆	178179	垫圈, 密封	1
	17D051	标牌, GH200	1	270✓◆	100139	管塞	1
	17D053	标牌, GH230	1	271◆	198629	供料液压管, GH130 & 200	1
	17D055	标牌, GH300	1		15E596	供料液压管, GH230 & 300	1
239◆	15H953	歧管, GH130	1	272◆	117609	标准螺纹分管 T 型接头	1
	15A728	歧管, GH200	1	273	117328	直接套接头	1
	15E243	歧管, GH230 & 300	1	274	117441	球阀	1
242◆	15B564	内六角螺帽	4	275	116813	液压接套接头	1
243‡◆	117739	刮水器杆	1	276	15J819	供料液压管, GH130	1
244‡◆	112342	轴承杆	1		17D268	供料液压管, GH200	1
245‡◆	112561	填料块	1		17D270	供料液压管, GH230, GH300	1
246‡◆	117283	密封, O 形圈	2	282✓	15B804	标牌, Graco 徽标	1
253‡◆✓	108014	O 型圈密封	1	283▲◆	15H108	指头被夹警告标牌	2
254‡◆✓	178226	活塞密封件	1	288	15J824	液压回流管, GH130	1
256‡◆✓	178207	活塞轴承	1		17D267	液压回流管, GH200	1
263◆	246176	液压缸套管配件包, GH130 & 200	1		17D269	液压回流管, GH230 & 300	1
	248991	液压缸套管配件包, GH230 & 300)	1	289	24X473	保护罩杆, GH130/200	1
264◆	15A726	防松螺母	1		24X474	保护罩杆, GH230/300	1
265◆	288735	活塞解扣杆维修配件包; 仅限 GH130	1	293	120184	直接头, 仅限 OEM 配件包	1
	288754	活塞解扣杆维修配件包; 仅限 GH 200	1				
	288755	活塞解扣杆维修配件包; 仅限 GH 230/300	1				
266◆	117607	标准螺纹弯管接头	2				
267✓◆	106276	六角头带帽螺丝	1				

▲ 可免费提供各种危险和警告的标牌。

◆ 含在液压电动机修理配件包内: 288758 - GH130; 248021 - GH200; 248977 - GH230 & 300

✓ 含在解扣杆 / 活塞配件包内: 288735 - GH130; 288754 - GH200; 288755 - GH230 & 300

‡ 含在密封配件包 246174 内

# GH™ 130/200/230/300 标准系列零配件

## 零配件

### GH™ 130/200 标准系列，带喷枪和软管

参考号	部件号	描述	数量
202	240794	软管，接地，尼龙；内径 1/4 英寸；cp1d 1/4-18 npsm；50 英尺（15 米）；两端采用弹簧护罩 3300 磅 / 平方英寸（227 巴，22.7 兆帕）	1
203	18H150	Contractor 喷枪 包含 LP517 RAC® X SwitchTip 反转喷嘴和 HandTite™ 护罩，零部件参见 311861	1

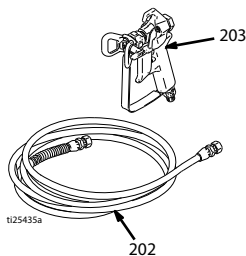

### GH™ 230/300 标准系列，带喷枪和软管

参考号	部件号	说明	数量
202	287042	套件包，喷枪，银质 3300 磅 / 平方英寸（227 巴，22.7 兆帕） 包括 202a - 202d	1
202a	240797	软管，接地，尼龙；内径 3/8 英寸；cp1d 3/8-18 npsm；50 英尺（15 米）；两端采用弹簧护罩 3300 磅 / 平方英寸（227 巴，22.7 兆帕）	1
202b	241735	软管，接地，尼龙；1/4 英寸内径；cp1d 1/4 npt（外螺纹）x 1/4 英寸 npsm（内螺纹）；3 英尺（0.9 米）；两端为弹簧护罩，3300 psi（227 巴，22.7 兆帕）	1
202c	21A014	Silver 喷枪 包含 LP517 RAC® X SwitchTip 反转喷嘴和 HandTite™ 护罩，零部件参见 311254	1
202d	159841	3/8 x 1/4 套管	1

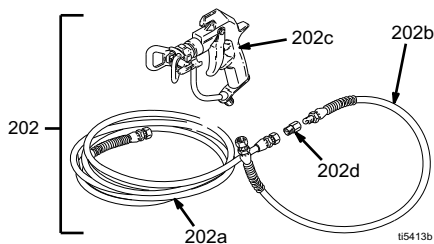

# GH™ 200/230/300 ProContractor 系列零配件

## GH™ 200/230/300 ProContractor 系列零配件 (OEM 配件包)

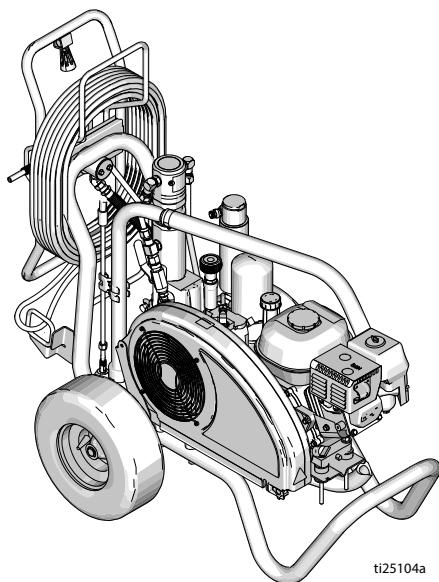

ti25104a

GH™ 200/230/300

# GH™ 200/230/300 ProContractor 系列零配件

## 零配件

### GH™ 200/230/300 ProContractor 系列

参考号	扭矩	参考号	扭矩
△1	120-130 英寸-磅 (13.6 - 14.7 牛·米)	△4	355-395 英寸-磅 (40.1 - 44.6 牛·米)
△2	将轮胎充气至 25-35 psi (1.7-2.4 巴)	△5	15-25 英寸-磅 (1.7 - 2.8 牛·米)
△3	110-120 英寸-磅 (12.4 - 13.6 牛·米)	△6	涂敷乐泰 242

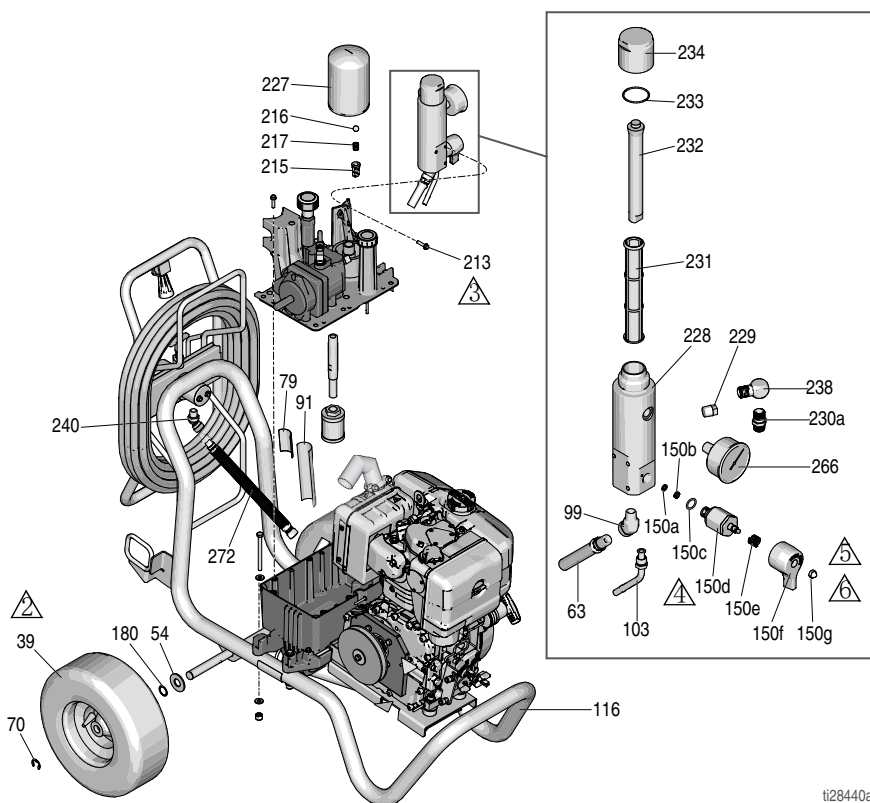



# GH™ 200/230/300 ProContractor 系列零配件

## 零配件清单

参考号	零配件	说明	数量	参考号	零配件	说明	数量
39	119509	气动轮	2	213	119426	螺钉	3
54	156306	平垫圈	2	215	198841	护圈	1
63	243814	软管	1	216	100084	金属球	1
70	120211	固定夹	2	217	116967	压缩弹簧	1
79▲	189246	警告标牌	1	227	246173	旋入式油过滤器	1
	17D947	多语言警告标牌	1	228‡	15E599	外壳	1
91▲	194317	警告标牌	1	229‡	15G331	管塞	1
	16N948	ISO 警示标牌	1	230a	196178	转接头 3/8 npsm (m) 软管连接件	1
	17D947	多语言警告标牌	1	231‡	244067	流体过滤器	1
99	116756	弯管接头, 45°	1	232‡	15C766	扩散管	1
116	17D106	推车架	1	233‡	117285	密封, O 形圈	1
150‡	245103	泄流阀	1	234‡	15C765	过滤器帽	1
150a★	193710	阀门密封件	1	238	196179	内外接头弯头管件	1
150b★	193709	阀门底座	1	240	161889	活接头, 45°	1
150c★	114797	垫圈	1	266	868015	仪表	1
150d★		阀门, 组件	1	272	198847	耦合软管	1
150e★	114708	压缩弹簧	1				
150f★	15G563	阀门手柄	1				
150g★	116424	六角头螺帽	1				
180	116038	波形弹簧垫圈	2				

▲ 可免费提供各种危险和警告的标牌。

★ 包括在泄流阀更换配件包 245103 内。

‡ 包括在过滤器更换配件包 24W753 内

# GH™ 200/230/300 ProContractor 系列零配件

## 零配件 — 发动机

参考号	扭矩	参考号	扭矩
	120-130 英寸-磅 (13.6 - 14.7 牛·米)		涂敷乐泰 242
	58-62 英寸-磅 (6.6 - 7.0 牛·米)		

### GH™ 200/230 ProContractor 系列

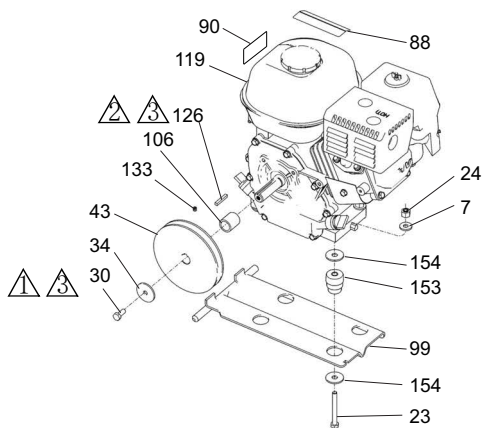

### GH™ 300 ProContractor 系列

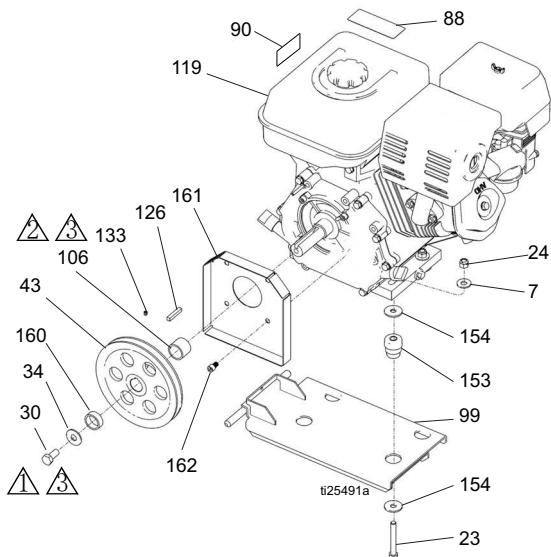







## 发动机零配件清单

参考号	零配件	说明	数量	参考号	零配件	说明	数量
7	100023	平垫圈, GH200、230 和 300 (先锋)	4	248945V		汽油发动机, 10 HP (先锋, 符合加利福尼亚州标准)	1
	100132	平垫圈, GH300	4	126	117632	方形钥匙, 3/16 X 1.25, GH130, 200 & 230	1
23	113664	六角头螺帽, GH200、230 和 300 (先锋)	4	119484		平行排列的方形钥匙, GH300	1
	106212	六角头螺帽, GH300	4	133	100002	插座头定位螺丝	1
24	110838	锁紧螺母, GH200、230 和 300 (先锋)	4	153	15E888	马达安装挡板, GH200、230 和 300 (先锋)	4
	101566	锁紧螺母, GH300	4		195515	马达安装挡板, GH300	4
30		有头螺丝, 六角头		154	108851	平垫圈	8
	108842	GH200/230	1	160	15E764	垫片, GH300	1
	116645	GH300	1	161		屏蔽	
34	112717	垫圈, GH200/230	1		15E973	GH300	1
	119438	垫圈, GH300	1	162	C20010	螺钉, GH300	4
43	116908	皮带轮, 5.50 英寸, GH200/230	1	196▲	17K859	灼热表面安全标志	2
	119401	皮带轮, GH300	1	▲ 可免费提供各种危险和警告的标牌。			
88▲	194126	警告标牌	1	* 发动机修理配件包: 248943     160 cc (5.5 HP) 248944     200 cc (6.5 HP) 248945     270 cc (9.0 HP)			
	16Y631	警告标牌, 中文	1				
90▲	16Y720	警告标牌, ISO 发动机	1				
99	15F157	发动机安装支架, GH200/230	1				
	15E583	发动机安装支架, GH300	1				
106	15B314	电动机轴套管, GH200/230	1				
	15E586	电动机轴套管, GH300	1				
119*	802264	汽油发动机, 160 cc, GH200	1				
	116298	汽油发动机, 200 cc, Honda, GH230	1				
	803900	汽油发动机, 270 cc, Honda, GH300	1				

# GH™ 200/230/300 ProContractor 系列零配件

## 零配件 - 风扇皮带

### GH™ 200/230/300 ProContractor 系列

参考号	扭矩	参考号	扭矩
 1	120-130 英寸-磅 (13.6 - 14.7 牛·米)	 4	90-110 英寸-磅 (10.2 - 12.4 牛·米)
 2	涂敷乐泰 242	 5	涂敷乐泰 277
 3	55-62 英寸-磅 (6.7 - 7.0 牛·米)	 6	110-120 英寸-磅 (12.4 - 13.6 牛·米)

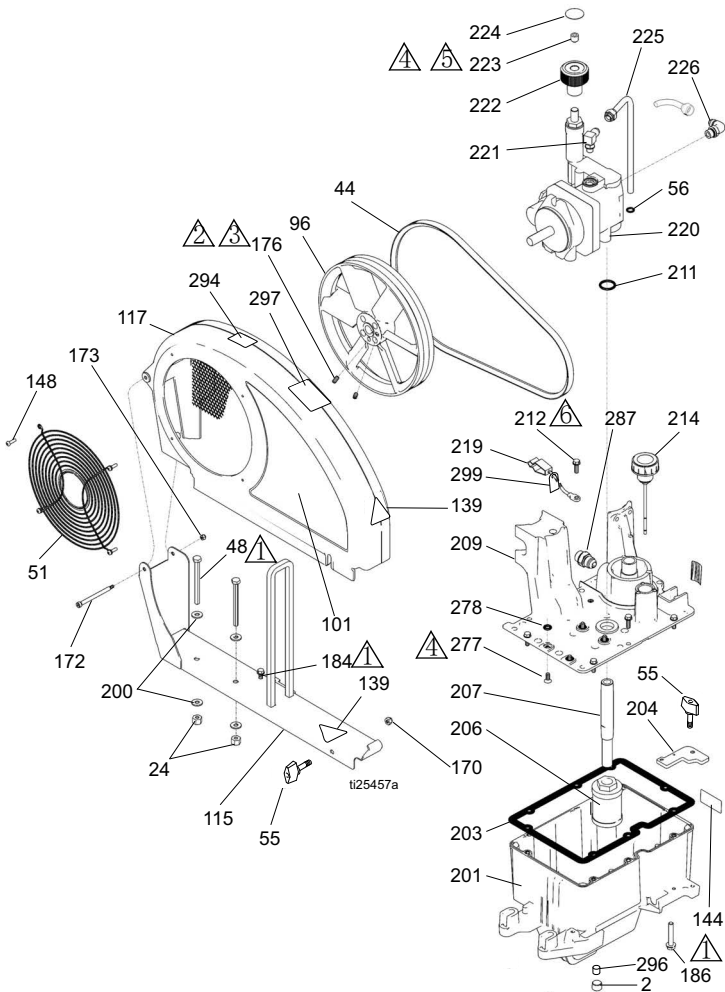

## 零配件清单

参考号	零配件	说明	数量	参考号	零配件	说明	数量
2	101754	插头	1	203	120604	液箱垫片	1
24	110838	防松螺母	2	204	15E476	固定支架, 电机	1
44	119433	皮带, GH200/230	1	206	116919	过滤器	1
	119432	皮带, GH300	1	207	15E587	吸料管	1
48	867539	六角螺钉	2	208	154594	O 型圈密封	1
51	117284	风扇护罩格栅	1	209	15J363	储罐盖	1
55	17D813	螺母, 手	2	211	156401	密封, O 形圈	1
56	154594	O 形圈	1	212	119426	螺丝	8
96	15E410	风扇皮带轮	1	214	120726	给油箱加油口盖	1
101	17D032	标牌, GH200	1	219	237686	接地电线, 带线夹	1
	17D034	标牌, GH230	1	220	246178	液压泵, GH200	
	17D036	标牌, GH300	1		249003	液压泵, 230/300	
115	288261	皮带护轨组件, GH200	1	221	110792	内外牙弯管接头, 90°	1
	288393	皮带护轨组件, GH230 & 300	1	222	15B438	压力旋钮	1
117	288734	涂装皮带组件护罩, GH200	1	223	117560	凹头固定螺丝	1
	248973	涂装皮带组件护罩, GH230 & 300	1	224	15A464	控制标牌	1
139▲	16M768	安全警告标牌	2	225	246167	液压管, 箱体泄油	1
144	15K440	标牌, 中英文, 冷却系统	1	226	116829	弯管接头, 带 O 型圈	1
148	115477	螺丝, 机制, 十字平头	4	277	117471	螺丝	4
170	102040	六角形防松螺母	1	278	107188	填料 O 型圈	4
172	119434	凹头带肩螺丝	1	284	16P142	液压力流体标牌, GH	1
173	116969	防松螺母	1	287	120184	接头	1
176	120087	定位螺钉, 1/4 X 1/2	2	294	16D576	美国制造标签	1
184	260212	螺旋式六角垫圈头螺丝	1	296	116618	磁铁	1
186	17D142	六角垫圈头配对螺钉	2	297	17D033	标牌, ProContractor 系列	1
200	100527	垫圈	4	299	290079	接地警告标牌, 英文	1
201	15J513	油箱	1		16Y633	接地警告标牌, 中文	1
202	101754	管塞	1				

▲ 可免费提供各种危险和警告的标牌。

# GH™ 200/230/300 ProContractor 系列零配件

## 零配件

### GH™ 200/230/300 ProContractor 系列

参考号	扭矩
	90-110 英寸-磅 (10.2 - 12.4 牛·米)

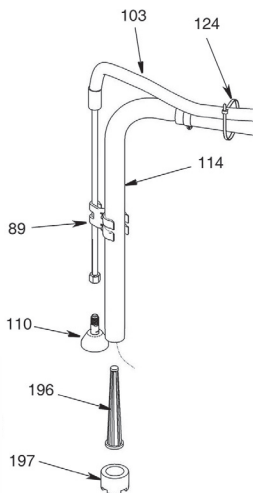
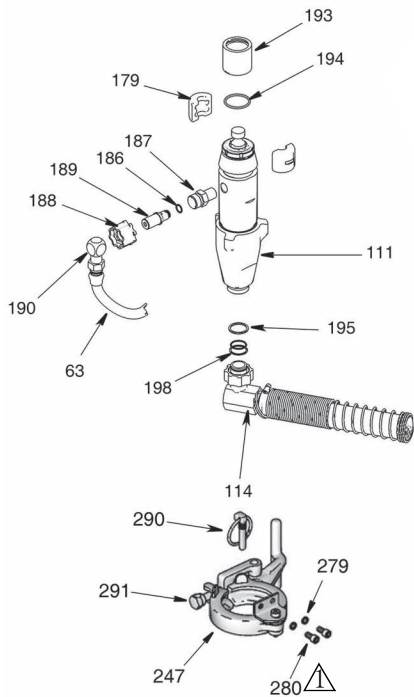
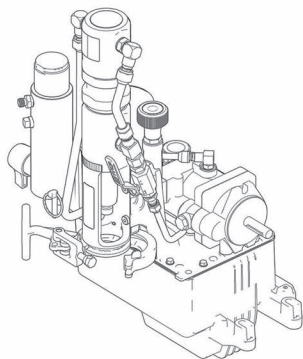

ti25132a

## 零配件清单

参考号	零配件	说明	数量	参考号	零配件	说明	数量
63	243814	耦合软管	1	194	156698	密封, O 形圈	1
111	24W996	活塞泵配件包, GH200	1	195	119566	花园浇水管垫圈	1
	24W998	活塞泵配件包, GH230 & 300	1	196*	288472	入口过滤器, 10 眼	1
114	288252	5 加仑吸料软管, GH200, 230 & 300	1		289131	入口过滤器, 16 眼	1
115	289669	30/55 加仑吸料软管, GH200/230/300 (未示出)	1	197*	288480	入口过滤器螺母	1
179	277377	接头	2	198	117559	O 形圈	2
186	107505	O 型圈密封	1	247	288344	泵夹: GH 200/230/300	1
187	15J413	泵接头, QD	1	279	105510	锁紧弹簧垫圈 (厚型), GH200/GH230/GH300	2
188	120583	手螺母, GH200/230/300	1	280	101550	有头螺钉, 插座头	2
189	15J410	接头, QD	1	290	288741	销针 / 垫片维修配件包: GH 200、230、300	1
190	196179	喷涂机内外牙弯管接头	1	291	15J417	调节螺栓: GH 200、230、300	1
193	15H957	耦合器盖	1	* 含在配件包 288481 (10 目) 或配件包 289132 (16 目) 内			

# GH™ 200/230/300 ProContractor 系列零配件

## 零配件

### GH™ 200/230/300 ProContractor 系列

参考号	扭矩	参考号	扭矩
	145-155 英尺-磅 (196.6 - 210.2 牛·米)		140-160 英寸-磅 (15.8 - 18.1 牛·米)
	12-18 英寸-磅 (16.3 - 24.4 牛·米)		

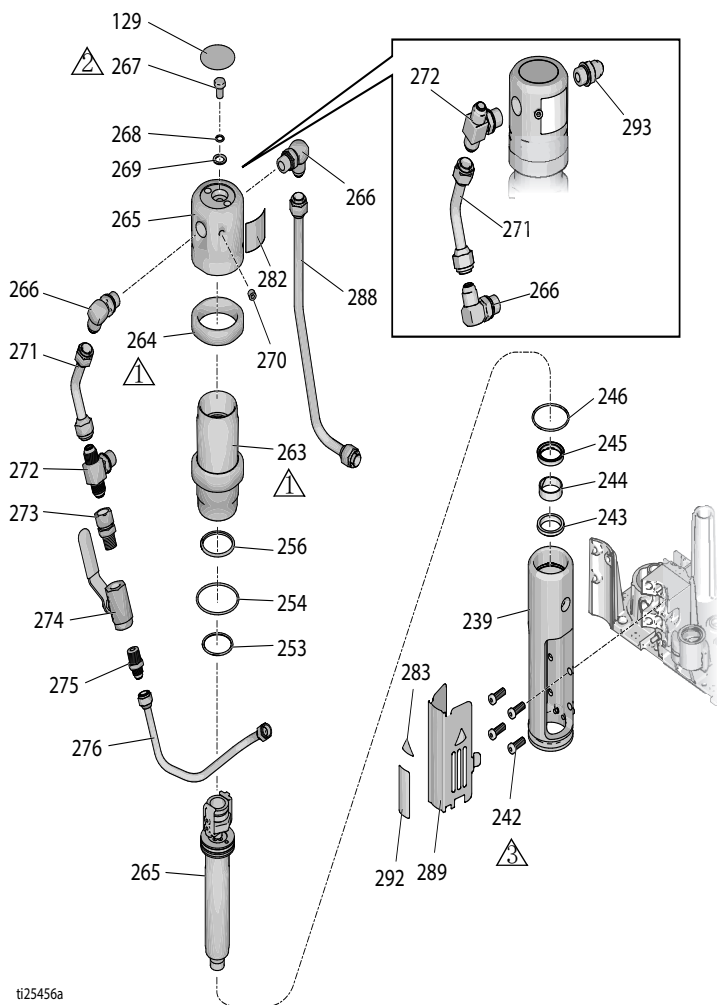

ti25456a



# GH™ 200/230/300 ProContractor 系列零配件

## 零配件清单

参考号	零配件	说明	数量	参考号	零配件	说明	数量
129▲◆✓	15B063	表面过热警告标牌	1	269✓◆	178179	垫圈, 密封	1
143▲	17D051	标牌, GH200	1	270✓◆	100139	管塞	1
	17D053	标牌, GH230	1	271◆	198629	供料液压管, GH200	1
	17D055	标牌, GH300	1	15E596	供料液压管, GH230/300	1	
239◆	15J278	歧管, GH200	1	272◆	117609	标准螺纹分管 T 型接头	1
	15J279	歧管, GH230/300	1	273	117328	直接套接头	1
242◆	15B564	内六角螺帽	4	274	117441	球阀	1
243‡◆	117739	刮水器杆	1	275	116813	液压接套接头	1
244‡◆	112342	轴承杆	1	276	15J846	供料液压管, GH200	1
245‡◆	112561	填料块	1	15J864	供料液压管, GH230/GH300	1	
246‡◆	117283	密封, O 形圈	2	282▲✓	15B804	标牌, Graco 徽标	1
253‡◆✓	108014	O 型圈密封	1	283▲◆	15H108	警告标牌	2
254‡◆✓	178226	活塞密封件	1	288	15J845	液压回流管, GH200	1
256‡◆✓	178207	活塞轴承	1	15J863	液压回流管, GH230/300	1	
263◆	246176	液压缸套管配件包, GH200	1	289	15J503	保护罩杆, GH200	1
	248991	液压缸套管配件包, GH230/300	1	16M749	保护罩杆, GH230/300	1	
264◆	15A726	防松螺母	1	292◆	15F584	标牌, ProConnect	1
265◆	288736	活塞解扣杆维修配件包; 仅限 GH 200	1	293	120184	直接头, 仅限 OEM 配件包	1
	288737	活塞解扣杆维修配件包; 仅限 GH 230/300	1				
266◆	117607	标准螺纹弯管接头	2				
267✓◆	106276	六角头带帽螺丝	1				
268✓◆	155685	密封, O 形圈	1				

▲ 可免费提供各种危险和警告的标牌。

◆ 含在液压电动机修理配件包内: 288759 - GH200; 288760 - GH230/300

✓ 含在解扣杆 / 活塞配件包内: 288736 - GH200; 288737 - GH230/300

‡ 含在密封配件包 246174 内

# GH™200/230/300 ProContractor 系列零配件

## 零配件

### GH™200 ProContractor 系列喷枪和软管（装在软管卷盘上）

参考号	部件号	描述	数量
		软管，接地，尼龙；内径 1/4 英寸；cpId 1/4-18 npsm；50 英尺（15 米）；两端采用弹簧护罩 3300 磅/平方英寸（227 巴，22.7 兆帕）	2
202	240794		
		Contractor 喷枪 包含 LP517 RAC® X SwitchTip 反转喷嘴和 HandTite™ 护罩， 零部件参见 311861	1
203	18H150		
		转换接头	1
204	162453		

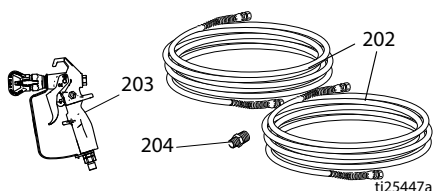

### GH™230 ProContractor 系列喷枪和软管（装在软管卷盘上）

参考号	部件号	描述	数量
		软管，接地，尼龙；内径 1/4 英寸；cpId 1/4-18 npsm；50 英尺（15 米）；两端采用弹簧护罩 3300 磅/平方英寸（227 巴，22.7 兆帕）	1
301	240794		
		软管，接地，尼龙；内径 3/8 英寸；cpId 3/8-18 npsm；50 英尺（15 米）；两端采用弹簧护罩 3300 磅/平方英寸（227 巴，22.7 兆帕）	1
302	240797		
		Silver 喷枪 包含 LP517 RAC® X SwitchTip 反转喷嘴和 HandTite™ 护罩， 零部件参见 311254	1
304	21A014		
		3/8 x 1/4 转接头	1
306	164672		
		旋转接头	1
309	239663		

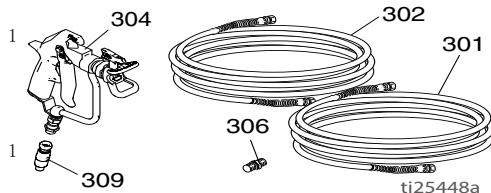

# GH™ 200/230/300 ProContractor 系列零配件

## GH™ 300 ProContractor 系列喷枪和软管（装在软管卷盘上）

参考号	部件号	描述	数量
302	240797	软管，接地，尼龙；内径 3/8 英寸；cp1d 3/8-18 npsm；50 英尺（15 米）；两端采用弹簧护罩 3300 磅 / 平方英寸（227 巴，22.7 兆帕）	1
303	241735	软管，接地，尼龙；1/4 英寸内径；cp1d 1/4 npt（外螺纹）x 1/4 npsm（内螺纹）；3 英尺（0.9 米）；两端为弹簧护罩，3300 psi（227 巴，22.7 兆帕）	1
304	21A014	Silver 喷枪 包含 LP517 RAC® X SwitchTip 反转喷嘴和 HandTite™ 护罩， 零部件参见 311254	1
307	162485	3/8 x 3/8 接套	1
308	159841	3/8 x 1/4 套管	1
309	239663	旋转接头	1

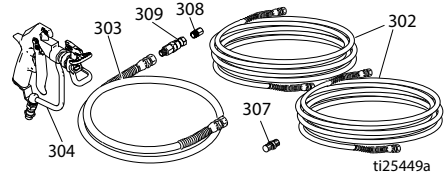

# GH™ 200/230/300 ProContractor 系列零配件

## 软管卷盘 (ProContractor 系列)

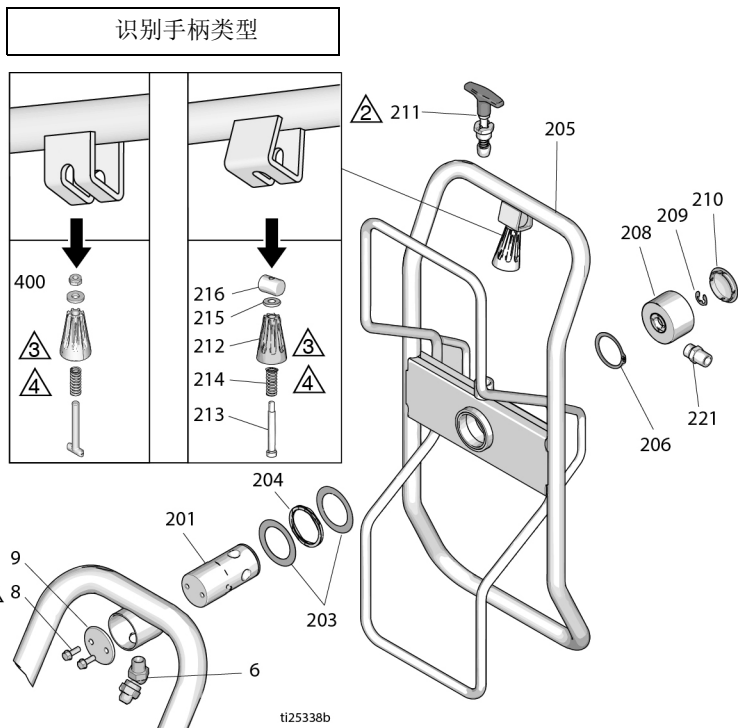

参考号	零配件	说明	数量	参考号	零配件	说明	数量
6	161889	连接器接头	1	215	122669	垫片, 平	1
8	260212	六角垫圈头螺钉	2	216	15X618	活动头手柄螺母	1
9	16C975	铰接安装板	1	221	164672	转接头, GH200	1
201	24E016	扩口接头密封件	1	196178		转接头, GH230/300	1
203	122607	平垫圈	2	400	2009285	配件包, 手柄	1
204	122534	波形弹簧	1				
205*	2009286	配件包, 软管卷盘	1				
206	122524	外部定位环	1				
208	24B248	整体式旋转帽	1				
209	122347	外部定位环	1				
210	122787	螺帽	1				
211	24E400	弹出式锁定销针	1	△1		扭矩为 120-130 磅英尺 (13.6-14.7 牛·米)	
212	278085	活动头手柄	1	△2		拧紧到 25-35 英尺·磅 (33.9-47.5 牛·米)	
213	122518	带肩配对螺丝	1	△3		扭矩为 130-150 磅英尺 (14.7-16.9 牛·米)	
214	122542	模制弹簧	1	△4		乐泰 277	

## 技术数据

GH <sup>TM</sup> 130 标准系列		
	美制	公制
最大流体工作压力	3300 磅 / 平方英寸	22.8 兆帕, 228 巴
液压储液器容量	1.25 加仑	4.75 升
最大液压	1510 磅 / 平方英寸	10.4 兆帕, 104 巴
发动机	120 cc (4.0 HP)	
最大喷嘴尺寸	0.037	
最大自由输送量	1.30 加仑 / 分	5.9 升 / 分钟
软管的连接	1/4 npsm (外螺纹)	
噪音 (dBa)		
最大声压	88 分贝	
最大噪音功率	103 分贝	
入口 / 出口尺寸		
流体入口尺寸	3/4 npt (外螺纹)	
液体出口尺寸	3/8 npt (内螺纹)	
尺寸		
重量	155 磅	70.3 千克
宽度	24 英寸	61 厘米
长度	41 英寸	104.1 厘米
高度 (加长手柄):	39.5 英寸	100.3 厘米
高度 (收缩手柄)	30.3 英寸	77.0 厘米
OEM 配件包		
喷涂 / 液压比例	2.19:1	
最大周期率	125 转 / 分	
用户提供的输入		
最大液压	1510 磅 / 平方英寸	10.4 兆帕, 104 巴
自由流量中所需的液压流量	4.01 加仑 / 分	15.2 升 / 分钟
单位输出		
最大流体压力	3300 磅 / 平方英寸	22.8 兆帕, 228 巴
最大流量	1.30 加仑 / 分	4.92 升 / 分钟
重量	27.5 千克	12.5 千克
宽度	5.70 英寸	145 毫米
深度	3.14 英寸	80 毫米
高度	25.4 英寸	645 毫米

# 技术数据

GH™200 标准系列		
	美制	公制
最大流体工作压力	3300 磅 / 平方英寸	22.8 兆帕, 228 巴
液压储液器容量	1.25 加仑	4.75 升
最大液压	1855 磅 / 平方英寸	12.8 兆帕, 128 巴
发动机	160 cc (5.5 HP)	
最大喷嘴尺寸	0.047	
最大自由输送量	2.15 加仑 / 分	9.8 升 / 分钟
软管的连接	1/4 npsm (外螺纹)	
噪音 (dBa)		
最大声压	96 dBa	
最大噪音功率	110 dBa	
入口 / 出口尺寸		
流体入口尺寸	1 5/16-12 UN-ZA	
液体出口尺寸	3/8 npt (内螺纹)	
重量	160 磅	73.4 千克
宽度	24 英寸	61 厘米
长度	41 英寸	104.1 厘米
高度 (加长手柄):	39.5 英寸	100.3 厘米

GH™230 标准系列		
	美制	公制
最大流体工作压力	3300 磅 / 平方英寸	22.8 兆帕, 228 巴
液压储液器容量	1.25 加仑	4.75 升
最大液压	1855 磅 / 平方英寸	12.8 兆帕, 128 巴
发动机	200 cc (6.5 HP)	
最大喷嘴尺寸	0.053	
最大自由输送量	2.35 加仑 / 分	10.7 升 / 分钟
软管的连接	3/8 npsm (外螺纹)	
噪音 (dBa)		
最大声压	96 dBa	
最大噪音功率	110 dBa	
入口 / 出口尺寸		
流体入口尺寸	1 5/16-12 UN-ZA	
液体出口尺寸	3/8 npt (内螺纹)	
重量	168 磅	75.6 千克
宽度	24 英寸	61 厘米
长度	48 英寸	121.92 厘米
高度 (加长手柄):	41.0 英寸	104.1 厘米
高度 (收缩手柄)	33.0 英寸	83.8 厘米

GH <sup>TM</sup> 300 标准系列		
	美制	公制
最大流体工作压力	3300 磅 / 平方英寸	22.8 兆帕, 228 巴
液压储液器容量	1.25 加仑	4.75 升
最大液压	1855 磅 / 平方英寸	12.8 兆帕, 128 巴
发动机	270 cc / 305 cc (9.0 HP / 10 HP)	
最大喷嘴尺寸	0.057	
最大自由输流量	3.0 加仑 / 分钟	11.4 升 / 分钟
软管的连接	3/8 npsm (外螺纹)	
噪音 (dBa)		
最大声压	96 dBa	
最大噪音功率	110 dBa	
入口 / 出口尺寸		
流体入口尺寸	1 5/16-12 UN-ZA	
液体出口尺寸	3/8 npt (内螺纹)	
重量	195 磅	87.8 千克
宽度	24 英寸	61 厘米
长度	48 英寸	121.92 厘米
高度 (加长手柄):	41.0 英寸	104.1 厘米
高度 (收缩手柄)	33.0 英寸	83.8 厘米

# 技术数据

GH™200 ProContractor 系列		
	美制	公制
最大流体工作压力	3300 磅 / 平方英寸	22.8 兆帕, 228 巴
液压储液器容量	1.25 加仑	4.75 升
最大液压	1855 磅 / 平方英寸	12.8 兆帕, 128 巴
发动机	160 cc (5.5 HP)	
最大喷嘴尺寸	0.047	
最大自由输流量	2.15 加仑 / 分	9.8 升 / 分钟
软管的连接	1/4 npsm (外螺纹)	
噪音 (dBA)		
最大声压	96 dBA	
最大噪音功率	110 dBA	
入口 / 出口尺寸		
流体入口尺寸	1 5/16-12 UN-ZA	
液体出口尺寸	3/8 npt (内螺纹)	
重量	188 磅	85.3 千克
宽度	25.3 英寸	64.3 厘米
长度	44.8 英寸	113.8 厘米
高度 (软管卷好)	38.5 英寸	97.8 厘米
泵高度 (软管卷盘侧向)	31.0 英寸	78.7 厘米
OEM 配件包		
喷涂 / 液压比例	1.78:1	
最大周期率	160 转 / 分	
用户提供的输入		
最大液压	1855 磅 / 平方英寸	12.8 兆帕, 128 巴
自由流量中所需的液压流量	5.13 加仑 / 分钟	19.4 升 / 分钟
单位输出		
最大流体压力	3300 磅 / 平方英寸	22.8 兆帕, 228 巴
最大流量	2.15 加仑 / 分	8.14 升 / 分钟
重量	32.5 英寸	14.7 千克
宽度	5.39 英寸	137 毫米
深度	5.39 英寸	137 毫米
高度	25.60 英寸	650 毫米



GH <sup>TM</sup> 230 ProContractor 系列		
	美制	公制
最大流体工作压力	3300 磅 / 平方英寸	22.8 兆帕, 228 巴
液压储液器容量	1.25 加仑	4.75 升
最大液压	1855 磅 / 平方英寸	12.8 兆帕, 128 巴
发动机	GH230 200 cc (6.5 HP)	
最大喷嘴尺寸	0.053	
最大自由输送量	2.35 加仑 / 分	10.7 升 / 分钟
软管的连接	3/8 npsm (外螺纹)	
噪音 (dBa)	GH230 96 dBa	
最大声压	GH230 110 dBa	
最大噪音功率	GH230 110 dBa	
入口 / 出口尺寸	GH230 1 5/16-12 UN-ZA	
流体入口尺寸	3/8 npt (内螺纹)	
液体出口尺寸	3/8 npt (内螺纹)	
重量	GH230 193 磅 87.5 千克	
宽度	25.3 英寸	64.3 厘米
长度	44.8 英寸	113.8 厘米
高度 (软管卷好)	38.5 英寸	97.8 厘米
泵高度 (软管卷盘侧向)	33.0 英寸	83.8 厘米
<b>OEM 配件包</b>		
喷涂 / 液压比例	1.78:1	
最大周期率	145 转 / 分	
用户提供的输入		
最大液压	1855 磅 / 平方英寸	12.8 兆帕, 128 巴
自由流量中所需的液压流量	6.60 加仑 / 分	25.0 升 / 分钟
单位输出		
最大流体压力	3300 磅 / 平方英寸	22.8 兆帕, 228 巴
最大流量	3.0 加仑 / 分钟	11.4 升 / 分钟
重量	35 磅	15.9 千克
宽度	8.94 英寸	227 毫米
深度	5.38 英寸	137 毫米
高度	28.80 英寸	732 毫米

# 技术数据

GH™300 ProContractor 系列		
	美制	公制
最大流体工作压力	3300 磅 / 平方英寸	22.8 兆帕, 228 巴
液压储液器容量	1.25 加仑	4.75 升
最大液压	1855 磅 / 平方英寸	12.8 兆帕, 128 巴
发动机	270 cc / 305 cc (9.0 HP / 10 HP)	
最大喷嘴尺寸	0.057	
最大自由输流量	3.0 加仑 / 分钟	11.4 升 / 分钟
软管的连接	3/8 npsm (外螺纹)	
噪音 (dBA)		
最大声压	96 dBA	
最大噪音功率	110 dBA	
入口 / 出口尺寸		
流体入口尺寸	1 5/16-12 UN-ZA	
液体出口尺寸	3/8 npt (内螺纹)	
重量	222 磅	100.7 千克
宽度	25.3 英寸	64.3 厘米
长度	44.8 英寸	113.8 厘米
高度 (软管卷好)	38.5 英寸	97.8 厘米
泵高度 (软管卷盘侧向)	33.0 英寸	83.8 厘米
OEM 配件包		
喷涂 / 液压比例	1.78:1	
最大周期率	145 转 / 分	
用户提供的输入		
最大液压	1855 磅 / 平方英寸	12.8 兆帕, 128 巴
自由流量中所需的液压流量	6.60 加仑 / 分	25.0 升 / 分钟
单位输出		
最大流体压力	3300 磅 / 平方英寸	22.8 兆帕, 228 巴
最大流量	3.0 加仑 / 分钟	11.4 升 / 分钟
重量	35 磅	15.9 千克
宽度	8.94 英寸	227 毫米
深度	5.38 英寸	137 毫米
高度	28.80 英寸	732 毫米

所有型号:

喷涂机的基本流体零部件:

镀锌和电镀碳钢、不锈钢、PTFE、乙缩醛、镀铬、皮质、V-Maxt 超高分子量聚乙烯、不锈钢、碳化钨、陶瓷、尼龙、铝质

## GH130 OEM 24W297

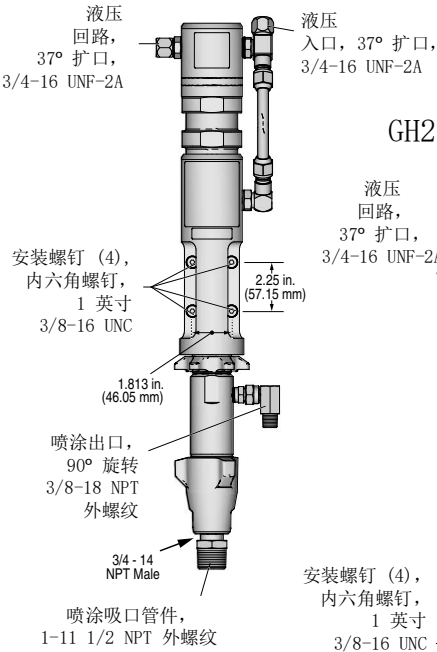

## GH200 OEM 24W298

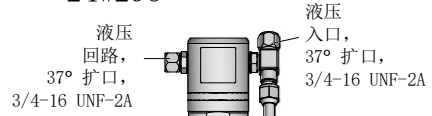

## GH230/300 OEM 24W299

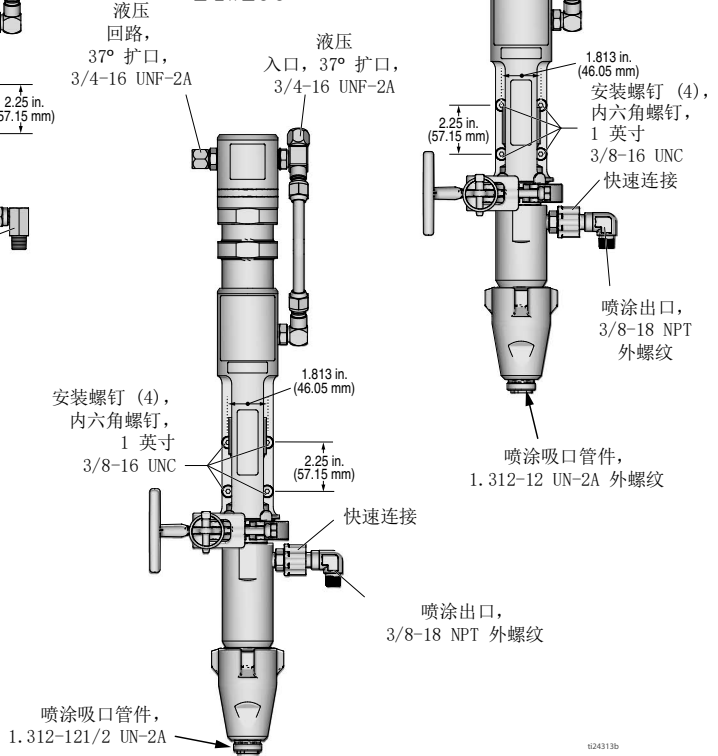

024313b

## Graco 标准保修

固瑞克保证本文中提及的所有设备（由固瑞克生产并标有其名称）在销售给原始购买者之日不存在材料和工艺上的缺陷。除了固瑞克公布的任何特别、延长或有限担保以外，固瑞克将从销售之日起算提供十二个月的保修期，修理或更换任何固瑞克认为有缺陷的设备部件。本保修仅适用于按照固瑞克书面建议进行安装、操作及维护的设备。

对于一般性的磨损或者由于安装不当、使用不当、磨蚀、锈蚀、维护不当或不正确、过失、意外事故、人为破坏或使用非固瑞克公司的部件代替而导致的任何故障、损坏或磨损均不包括在本保修的保修范围之内而且固瑞克公司不承担任何责任。固瑞克也不会对由非固瑞克提供的结构、配件、设备或材料与固瑞克设备不兼容，或不当设计、制造、安装、操作或对非固瑞克提供的结构、配件、设备或材料维护所导致的故障、损坏或磨损承担任何责任。

本担保书的前提条件是，以预付运费的方式将声称有缺陷的设备送回给固瑞克公司授权的经销商，以核查所声称的缺陷。如果核实所声称的缺陷存在，固瑞克将免费修理或更换所有缺陷部件。该设备将退还给原始购买者，运费预付。若设备经检查后未发现任何材料或加工缺陷，且设备需要修理的情况下，则需要支付一定的费用进行修理，此费用包括部件、人工及运输成本。

本保修具有唯一性，可代替任何其他保证，无论明示或默示，包括但不限于关于适用性或适于特定用途的保证。

以上所述为违反保修承诺情况下固瑞克公司应负责任和买方应得补偿标准。买方同意不享受任何其他补偿（包括但不限于因利润损失、销售损失、人员伤亡或财产损害的带来的附带及从属损失，或任何其他附带及从属损失）。任何针对本担保的诉讼必须在设备售出后二（2）年内提出。

对于由固瑞克销售但非由固瑞克制造的配件、设备、材料或部件，固瑞克不做任何保证，并且不承担有关适销性和适于特定用途的所有默示保证的任何责任。售出的非由固瑞克生产的部件（如电动马达、开关、软管等）受其制造商的保修条款（如果有）约束。固瑞克将为购买者提供合理帮助，以帮助购买者对违反这些担保的行为进行索赔。

在任何情况下，固瑞克不会对由固瑞克所提供的设备或销售的产品或其他任何货物的装置、性能或使用所造成的间接、附带、特殊或继发性损害承担任何责任，不论是否因为违反合同、违反保证、固瑞克的过失或任何其他原因。

## 固瑞克信息

有关固瑞克产品的最新信息，请访问 [www.graco.com](http://www.graco.com)。

有关专利信息，请参见 [www.graco.com/patents](http://www.graco.com/patents)。

如需订购，请联系您的 Graco 分销商或拨打 1-800-690-2894 寻找最近的分销商。

本文件中的所有书面和可视化数据均为本文刊发时的最新产品信息。  
Graco 保留随时修改的权利，恕不另行通知。

技术手册原文翻译。This manual contains Chinese. MM 334558

Graco 总部：Minneapolis  
国际办事处：比利时、中国、日本、韩国

**GRACO INC. AND SUBSIDIARIES • P.O. BOX 1441 • MINNEAPOLIS MN 55440-1441 • USA**

版权所有 2015, Graco Inc. 所有 Graco 生产地点已通过 ISO 9001 认证。  
[www.graco.com](http://www.graco.com)

修订版 M, 2024 年 6 月