

## GH™ 130/200/230/300 油圧式スプレーヤー

334615L

JA

一般目的では使用しないでください。

爆発性雰囲気または危険区域での使用は承認されていません。

建築塗料およびコーティング剤のポータブルエアレススプレー用です。

3300 psi (22.8 MPa, 228 bar) 最大使用圧力

最高使用圧力および承認を含むモデル情報については 3 ページを参照ください。



### 重要な安全上の指示

この取扱説明書および関連する説明書に記載されている警告と指示をすべてお読みください。装置のコントロールと適切な使用方法を熟知してください。これらの指示は保管してください。

#### 関連説明書：

311861	GH130/200 ガン	334654	ポンプ
311254	GH230/300 ガン	310812	電動モーター

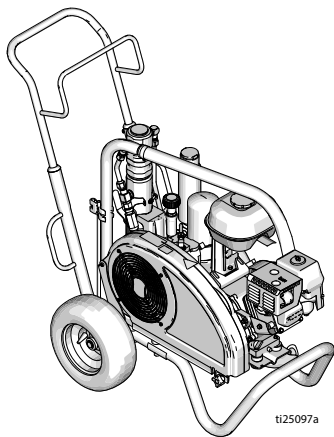

標準シリーズ

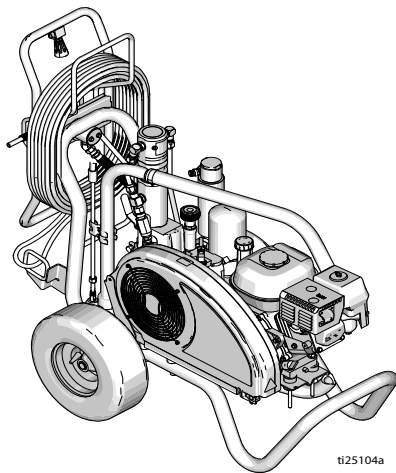

ProContractor シリーズ

Graco 純正交換部品のみを使用してください。  
純正ではない Graco 交換部品を使用すると保証の対象外になります。



# 目次

## 目次

モデル	3
電子モーターキットのオプション	3
OEM キット	3
警告	4
電動モーターの警告	5
内燃エンジンの警告	6
電動モーター / 内燃エンジンの警告	7
構成部品の識別	10
標準モデル (GH130、GH200、GH230、GH300)	10
ProContractor モデル (GH200、GH230、GH300)	11
接地	12
内燃エンジンの接地手順	12
電動モーターの接地手順	12
ペール缶の接地	13
圧力開放手順	13
セットアップ	14
エンジン / モーターの交換	14
セットアップの完了	15
始動	17
Switch Tip™ とガードアセンブリ	20
スプレー	21
チップの詰まりの除去	21
ホースリール	22
清掃	23
メンテナンス	25
油圧オイル / フィルタ交換	26
トラブルシューティング	27
標準シリーズポンプ	29
取り外し	29
設置	29
ProContractor シリーズポンプ	30
取り外し	30
設置	31
注記	32
修理	33
油圧式ポンプ	33
取り外し	33
設置	34
GH™130/200/230/300 標準シリーズ部品	35
GH™200/230/300 ProContractor シリーズ部品 (OEM キット)	47
技術データ	61
Graco 標準保証	68
Graco に関する情報	69

## モデル

GH130			
モデル :	標準	120V モーターキット (CSA 未認定)	
24W923	✓		
18A957	✓		
24W924	✓	✓	
GH200			
モデル :	標準	ProContractor	120V モーターキット (CSA 未認定)
24W925	✓		
18A958	✓		
24W926	✓		✓
24W927		✓	
24W928		✓	✓
GH230			
モデル :	標準	ProContractor	120V モーターキット (CSA 未認定)
24W929	✓		
18A975	✓		
24W930	✓		✓
24W932		✓	
24W933		✓	✓
GH300			
モデル :	標準	ProContractor	
24W935	✓		
18A956	✓		
24W936		✓	
24W935V	✓		
24W936V		✓	

## 電子モータ・キットのオプション

キット番号	スプレーヤーのモデル	説明
288473	GH130	120VAC、60Hz、15A
248949	GH200/GH230/GH300*	120 VAC、60Hz、15A

\* 電動モーターと内燃エンジンを使用したとき、パフォーマンスは制限されます。

## OEM キット

キット番号	OEM モデル	説明
24W297	GH130 OEM	22.8 MPa (228 bar、3300 psi) 最大使用圧力 (psi)
24W298	GH200 OEM	22.8 MPa (228 bar、3300 psi) 最大使用圧力 (psi)
24W299	GH230/300 OEM	22.8 MPa (228 bar、3300 psi) 最大使用圧力 (psi)

## 警告

次の警告は、この装置の設定、使用、接地、メンテナンスと修理に関するものです。感嘆符の記号は一般的な警告を意味し、危険記号は手順固有のリスクを示します。これらの記号がこの取扱説明書の本文または警告ラベルに記載されている場合は、これらの警告を参照してください。このセクションにおいて扱われていない製品固有の危険シンボルおよび警告が、必要に応じて、この取扱説明書の本文に示されている場合があります

## 警告



## 接地

本装置は接地する必要があります。接地とは、電流を逃す配線を設けておくことで、回路短絡が発生した場合の感電の危険性を削減できます。本製品には、適切な接地プラグの付いた接地線を備えたコードが付属しています。プラグは、ご使用の地域の法令と条例に従って適切に取り付けられ、接地が行われたアウトレットに接続する必要があります。

- 接地プラグの設置が適切でないと、感電の危険が発生します。
- コードまたはプラグの修理および交換が必要な場合には、接地線をどちらのフラットブレードターミナルにも接続しないでください。
- 絶縁されていて、外側の表面が緑色の線が接地線です。黄色の縞は入るものと入らないものがあります。
- 接地の指示が十分に理解できない場合、または製品が正しく接地されているかどうか疑問のある場合は、資格を持った電気技師あるいはサービス作業担当者に問い合わせてください。
- 提供された；プラグは改造しないでください。コンセントに適合していない場合には、資格を持った電気技師に適切なコンセントの設置を依頼してください。
- 本製品は定格 120V または 230 V の回路で使用されるように製造されており、下図のプラグに類似した接地プラグが付属しています。

120V 米国



230V



- 製品はプラグと同様の構造のコンセントにのみ接続してください。
- アダプタを使用して接続しないでください。
- 延長コード：
  - 本製品には、接地付きコンセントと、本製品のプラグと接続できる 接地付きの差し込み口のある 3 線式延長コードのみを使用してください。
  - 延長コードに損傷がないことを確かめてください。延長コードが必要な場合、本製品に必要な電流を確保するために、12 AWG (2.5 mm<sup>2</sup>) 以上のコードを使用してください。
  - 規格が下回るコードを使用すると、電圧の低下、電力の損失、過熱の原因となります。

## 電動モーターの警告



警告



## 火災および爆発の危険性



**作業場** に、溶剤や塗料の蒸気のような可燃性の蒸気が存在すると、火災や爆発の原因となることがあります。火災および爆発を防止するために：

- 直火あるいは引火の原因となる煙草、モーター、電気器具などの付近では、可燃性のもの、易燃性のものをスプレーしないでください。
- 塗料や溶剤が装置を通ると、静電気が発生する場合があります。塗料や溶剤からの蒸気がある場合、静電気によって火災や爆発が発生する危険があります。静電気放電と火花を防ぐため、ポンプ、ホースアセンブリ、スプレーガン、およびスプレーエリア内やその付近のすべての物体は、適切に接地する必要があります。Gracoの導電性、または接地された高圧エアレス塗料スプレーヤーホースを使用してください。
- 静電気の放電を防ぐために、全ての容器及び回収システムが接地されている事を確認してください。静電気防止または導電性でない限り、ペールライナーは使用しないでください。
- 接地されたコンセントに接続し、接地された延長コードを使用してください。3端子を2端子に変換するアダプタは使用しないでください。
- ハロゲン化炭化水素を含む塗料および溶剤を使用しないでください。
- 引火性または可燃性の液体を密閉された場所でスプレーしないでください。
- スプレー作業を行う場所では常に換気を行ってください。操作を行う場所では換気を常に良くしてください。
- スプレーヤーは火花を発生させます。スプレー、すすぎ、洗浄、点検を行うときは、ポンプアセンブリを換気が十分な場所に置き、スプレーする場所から最低でも 6.1 m (20 フィート) 離します。ポンプアセンブリに向かってスプレーしないでください。
- スプレー場所では喫煙しないでください。また火花や炎がある場所ではスプレーしないでください。
- スプレーをする場所では、照明スイッチ、エンジン、または同様の火花を発生する製品を操作しないでください。
- スプレーをする場所は清潔に保ち、塗料または溶剤の容器、ポコ布、その他の可燃性の物を置かないでください。
- スプレーする塗料や溶剤の成分を確認してください。すべての安全データシート (SDS) や塗料、溶剤に付属の容器ラベルをお読みください。塗料や溶剤の製造元の安全指示に従ってください。
- 使用可能な消火器具が備えられている必要があります。

## 内燃エンジンの警告

### 警告

#### 火災および爆発の危険性

作業場 に、溶剤や塗料の蒸気のような可燃性の蒸気が存在すると、火災や爆発の原因となることがあります。火災および爆発を防止するために：

- 十分換気された場所でのみ使用するようしてください。
- エンジンの運転中または熱い間は、燃料タンクに燃料を入れしないでください。エンジンを停止して冷却させてください。燃料は引火性であり、熱した面にこぼれた場合、引火または爆発する恐れがあります。
- パイロット灯やタバコの火、携帯電灯およびプラスチック製たれよけ布などのすべての着火源；（静電アークが発生する恐れのあるもの）は取り除いて下さい。
- 溶剤、ポロ巾および燃料などのゴミを作業場に置かないでください。
- 可燃性の気体が充滿している場所で、電源コードの抜き差しや電気スイッチのオン / オフはしないでください。
- 作業場にあるすべての装置を接地してください。接地の説明を参照してください。
- 接地したホース以外は使用しないでください。
- ペール缶に向けて引き金を引く場合、ガンを接地した金属製ペール缶の縁にしっかりと当ててください。静電気防止または導電性でない限り、ペールライナーは使用しないでください。
- 静電気放電が生じた場合、または感電したと感じた場合、操作を直ちに停止してください。問題を特定し、解決するまでは、機器を使用しないでください。
- 作業場には消火器を置いてください。

#### 一酸化炭素の危険性

排気には、無色無臭の有毒な一酸化炭素が含まれています。一酸化炭素を吸い込むと、死亡する恐れがあります。

- 閉鎖されたエリアでは操作しないで下さい。

#### 火傷の危険性

装置表面及び加熱された硫体は、操作中大変熱くなることがあります。重度の火傷を避けるためには：

- 高温の液体や装置に触らないでください。

## 電動モーター / 内燃エンジンの警告

## 警告



## 皮膚損傷の危険性

高圧スプレーにより、体内に有害物質が入り込み、重傷を引き起こす恐れがあります。万一肌に付着した場合は、**直ちに外科的処理を受けてください。**



- 人間もしくは動物に向けてガンやスプレーを発射しないでください。



- 手やその他の体の部位を噴射部分に近づけないでください。例えば、身体のかなる部分を使って液漏れを止めようとししないでください。



- ノズル先端ガードを常に使用してください。ノズル先端ガードが定位置にない場合は、スプレーを行わないでください。



- Graco のノズルチップをご利用ください。

- ノズルチップの清掃および交換は注意深く行ってください。ノズルチップがスプレー中に詰まった場合は、ノズルチップを清掃のために取り外す前に、**圧力開放手順**に従い、装置の電源をオフにして圧力を開放してください。



- 装置は電源切断後も圧力を維持します。装置の電源をオンにしたまま、または加圧中のままで放置しないでください。装置が無人であったり使用されていなかったりする場合は、稼働、清掃、または部品の取り外しを行う前に、**圧力開放手順**に従ってください。

- 損傷の兆候があるホースや部品がないか確認してください。損傷したホースや部品があれば、交換してください。

- このシステムは 22.8 MPa (228 bar、3300 psi) を生成できます。最低 22.8 MPa (228 bar、3300 psi) の定格を持つ Graco 製の交換部品やアクセサリを使用してください。

- スプレーを中断するときは、引き金ロックを掛けてください。引き金ロックが正しく機能しているか確認してください。

- 装置を操作する前に、すべてしっかりと接続されていることを確認してください。

- 手早く装置を停止する方法、圧力を除去する方法を学んでおいてください。コントロール類をよく知っておいてください。

**警告**

**装置誤用による危険**

誤用は死あるいは重篤な怪我の原因となります。

- 塗装中は、常に適切な手袋、目の保護具、マスクを着用してください。
- 子供が近くにいる場所では操作やスプレーしないでください。装置は常に、子供が触れることのない場所に保管してください。
- 無理な姿勢になったり、不安定な台の上に立ったりしないでください。常にしっかりとした足場を保ち、バランスをとってください。
- 緊張感を保ち、取りかかっている作業から目を離さないでください。
- 疲労状態、薬物を服用した状態、または飲酒状態で装置を操作しないでください。
- ホースをよじれさせたり、曲げ過ぎないでください。
- Graco の仕様を超える気温や圧力にホースをさらさないでください。
- 装置を引っばったり、持ち上げたりするためにホースに力を加えないでください。
- 7.6 m (25 ft) 未満のホースは使用しないでください。
- 装置を改造しないでください。装置を改造または変更すると、認証機関の承認が無効になり、安全上の危険が生じる場合があります。
- 全ての装置が、それらを使用する環境用に格付けおよび承認されていることを確認してください。

**加圧状態のアルミニウム部品使用の危険性**

加圧された装置内でアルミニウムと混合不可能な液体を使用した場合、深刻な化学反応や装置の破裂を引き起こすことがあります。この警告に従わない場合、致死や重傷、物的損害をもたらす可能性があります。

- 1,1,1-トリクロロエタン、塩化メチレン、その他のハロゲン化炭化水素溶剤、またはこれらを含む液体は使用しないでください。
- 漂白剤を使用しないでください。
- 他の多くの流体も、アルミニウムと反応する恐れのある化学物質を含んでいる場合があります。適合性については、材料供給元にお問い合わせください。







**可動部品の危険性**

可動部品は指や身体の一部を挟んだり、切ったり、切断したりする可能性があります。

- 可動部品に近づかないでください。
- 保護ガードまたはカバーを外したまま機器を運転しないでください。
- 圧力がかかった機器は、警告なしに始動することがあります。装置を点検、移動、または整備する前に、**圧力開放手順**に従ってすべての電源接続を外してください。



## 警告

 	<p><b>巻き込みの危険性</b></p> <p>回転している部品は、重傷事故を引き起こす可能性があります。</p> <ul style="list-style-type: none"> <li>• 可動部品に近づかないでください。</li> <li>• 保護ガードまたはカバーを外したまま装置を運転しないでください。</li> <li>• 操作中はゆるい衣類や装飾品を着用しないでください。また、長髪である場合も操作しないでください。</li> <li>• 装置は、突然（前触れもなく）起動することがあります。装置を点検、移動、または整備する前に、<b>圧力開放手順</b>に従ってすべての電源接続を外してください。</li> </ul>
	<p><b>有毒な液体または気体の危険性</b></p> <p>有毒な液体や気体が目に入ったり皮膚に付着したり、吸い込んだり、飲み込んだりすると、重傷を負ったり死亡したりする恐れがあります。</p> <ul style="list-style-type: none"> <li>• SDS（安全データシート）を参照して、ご使用の液体に特定の危険性について認識するようにしてください。</li> <li>• 危険な流体は保管用として許可された容器に保管し、廃棄する際には適用されるガイドラインに従ってください。</li> </ul>
	<p><b>反動の危険</b></p> <p>ガンは引き金を引いたときにリコイルすることがあります。しっかり立っていないと、倒れて重傷を負う可能性があります。</p>
	<p><b>個人用保護具</b></p> <p>作業場にいる際には、目の怪我、難聴、毒性ガスの吸入、および火傷を含む重傷事故から身を守るために、適切な保護具を身につける必要があります。保護具には以下のものが含まれますがこれに限定されません。</p> <ul style="list-style-type: none"> <li>• 保護めがね、耳栓</li> <li>• 流体および溶剤の製造元が推奨するマスク、保護衣および手袋。</li> </ul>
	<p><b>CALIFORNIA PROPOSITION 65</b></p> <p>エンジンからの排出物には、カリフォルニア州においてがん、先天性異常、または他の生殖系障害を引き起こすものとして知られている化学物質が含まれています。</p> <p>この製品には、カリフォルニア州においてがん、先天性異常、または他の生殖系障害を引き起こすものとして知られている化学物質が含まれています。使った後は手を洗ってください。</p>

# 構成部品の識別

## 構成部品の識別

標準モデル (GH130、GH200、GH230、GH300)

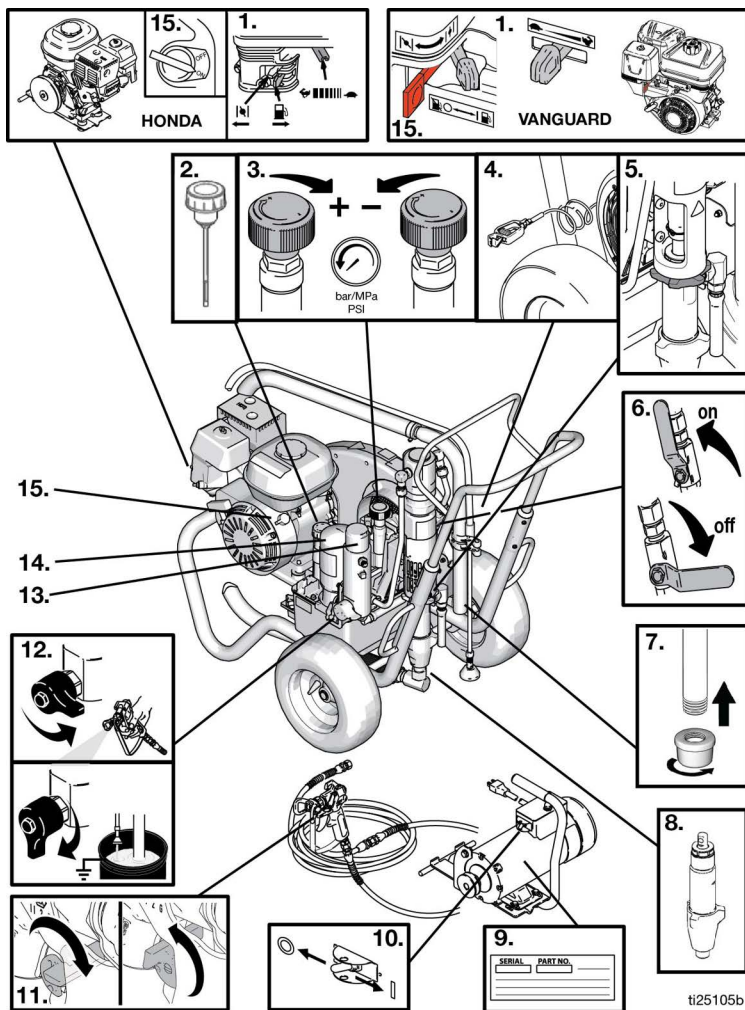

1	エンジン制御
2	油圧式オイルキャップ / オイルゲージ
3	圧カコントロール
4	接地クランプ
5	ネジ式ポンプ接続
6	油圧式ポンプバルブ
7	インレットストレーナー
8	置換ポンプ

9	シリアル番号タグ (2 か所)
10	電気モータオン / オフスイッチ
11	ガン引き金ロック
12	プライム / ドレンバルブ
13	Easy Out™ 塗料フィルター
14	油圧オイルフィルター
15	エンジンオン / オフスイッチ

## ProContractor モデル (GH200、GH230、GH300)

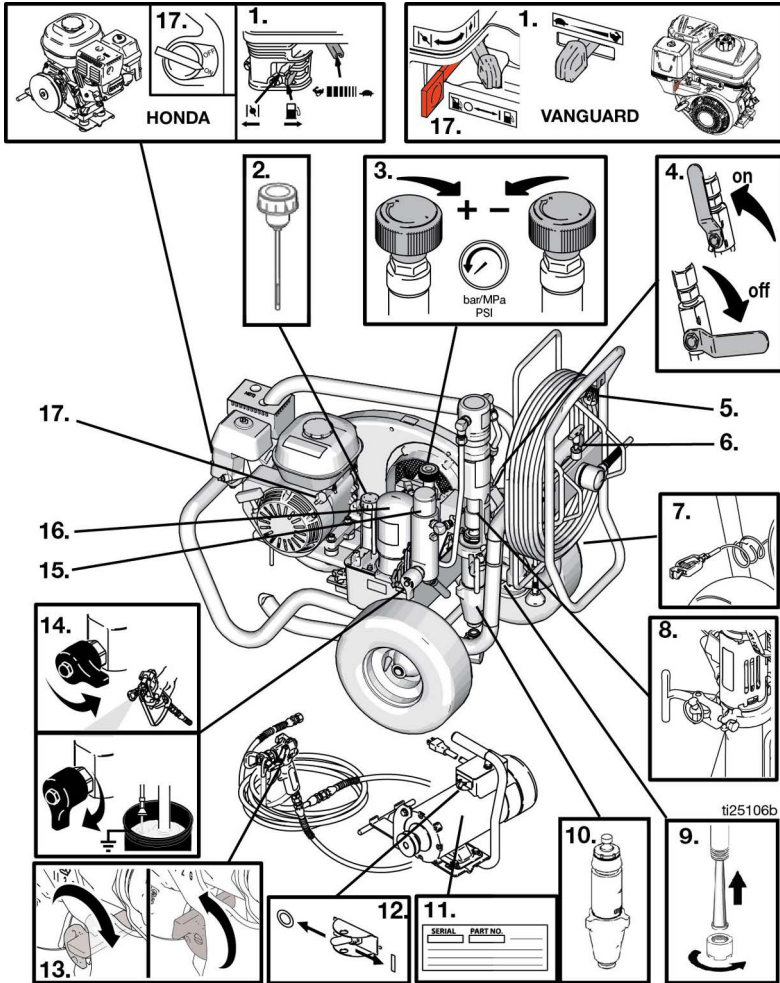



1	エンジン制御
2	油圧式オイルキャップ / オイルゲージ
3	圧カコントロール
4	油圧式ポンプバルブ
5	ホースリールハンドル
6	ホースリールロック
7	接地クランプ
8	ProConnect
9	インレットストレーナー

10	置換ポンプ
11	シリアル番号タグ (2 か所)
12	電気モータオン / オフスイッチ
13	ガン引き金ロック
14	プライム / ドレンバルブ
15	Easy Out™ 塗料フィルター
16	油圧オイルフィルター
17	エンジンオン / オフスイッチ

## 接地

### 内燃エンジンの接地手順

				
<p>静電気火花による危険性を抑えるため、装置は必ず接地してください。静電気火花が原因で、気体の引火または爆発が生じることがあります。接地することで、配線を通して電流を逃すことができます。</p>				

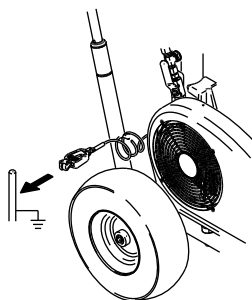



**スプレーヤの接地：**スプレーヤ接地クランプを接地点に接続します。

**エアおよび液体ホース：**接地の導通を確保するため、ホース長の合計が最大 150 m (500 フィート) の導電性ホースのみを使用してください。ホースの電気抵抗を確認してください。接地の全抵抗が 29 メガオームを超える場合は、即座にホースを交換します。

**スプレーガン：**正しく接地された液体ホースおよびポンプに接続することによって接地します。

### 電動モーターの接地手順

				
<p>静電気火花や感電による危険性を抑えるため、装置は必ず接地してください。電気または静電気放電は、蒸気を発火させたり爆発させたりする可能性があります。接地が適切でないと、感電する可能性があります。適切に接地しておけば、配線を通して電流を逃すことができます。</p>				

電動モーターを使用している場合、プラグは、各自治体の法令と条例に従って適切に取り付けられ接地されたアウトレットに接続する必要があります。

提供されたプラグは改造しないでください。コンセントに適合していない場合には、資格を持った電気技師に適切なコンセントの設置を依頼してください。

### 電源要件

- 100-120V 装置の要件：100-120 VAC、50/60 Hz、15A、単相
- 230V 装置の要件：230 VAC、50/60 Hz、16A、1 単相

### 延長コード

破損のない接地接点付きの延長コードを使用してください。延長コードが必要な場合は、3 線 2.5 mm<sup>2</sup> (12 AWG) 以上のコードを使用してください。

**注：**小さいゲージ、または長い拡張コードを使用すると、スプレーヤーの機能が低下することがあります。

## ペール缶の接地

洗浄時に使用される溶剤ペール：ご使用の地域の法令に従って下さい。接地済みの場所に置かれた導電性の金属製ペール缶のみを使用してください。接地の導通を妨げる紙や段ボールのような非導電性のものの上にペール缶を置かないでください。



**金属ペール缶は必ず接地：**ペール缶に接地線を接続します。一方の端はペール缶にクランプし、他方の端は水道管などの正しい接地にクランプします。

スプレーヤーを洗浄したり、圧力を開放しているときに、**接地の導通を維持するには：**スプレーガンの金属部分を接地された金属製ペール缶の縁に向けてしっかりと持って、ガンの引き金を引きます。

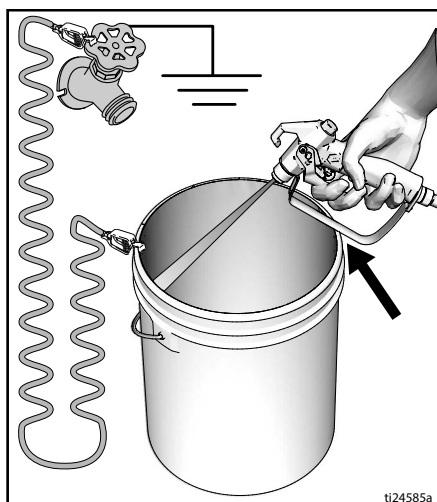

## 圧力開放手順



この記号が表示されている箇所では、圧力開放手順を実行してください。

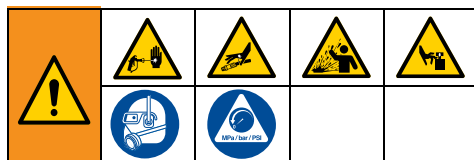

本装置は、圧力が手動で開放されるまでは、加圧状態が続きます。加圧された液体（肌への噴射など）、液体の飛散、可動部品による深刻な負傷の発生を防止するため、スプレー停止後と装置を清掃、点検、および整備する前に、**圧力開放手順**に従ってください。

- 引き金ロックをかけます。
- スプレーヤーをオフにするには：
  - ガスエンジンまたは電動モーターのオン / オフスイッチをオフにします。
  - または
  - ディーゼルスロットルのレバーを STOP の位置に動かします。
  - または
  - 電動モーターの電源コードを外します。
- ポンプバルブをオフにし、圧力コントロールノブを、もっとも低い設定値まで十分に反時計回りに回転させます。
- 引き金ロックを解除します。接地済み金属ペール缶の縁にガンの金属部分をしっかりと押し付け、ガンの引き金を引いて圧力を開放します。
- ガンの引き金ロックをかけます。
- ブライムバルブを「ドレイン」の位置に下げます。再度のスプレーの準備が整うまでブライムバルブを下にします。
- スプレー先端やホースが詰まっているか、圧力が完全に解放されていないと思われる場合、以下の操作を行います。
  - 先端ガード保持ナットあるいはホース端部カップリングをごくゆっくり緩め、圧力を徐々に開放します。
  - ナットまたはカップリングを完全に緩めます。
  - ホースまたはチップの詰まりを除去してください。

# セットアップ

## セットアップ

### エンジン / モーターの交換

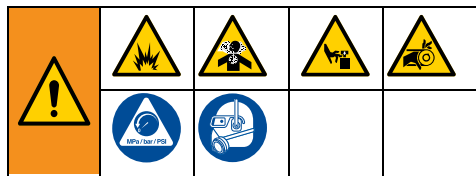

1. モーターをオフにしてプラグを外すか、エンジンオフ / 停止の位置にします。ベルトガードノブとモータークランプを緩めてください。圧力開放の手順、13 ページ を実行してください。

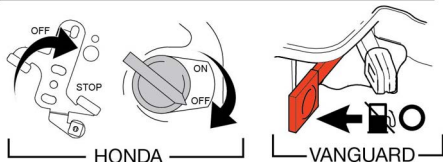
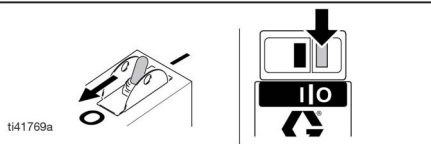
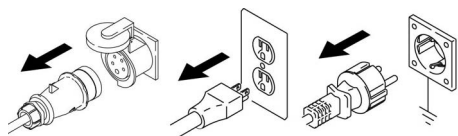

2. ベルトガードを持ち上げます。ベルトを外します。エンジン / モーターを傾け、エンジン / モーターを外します。

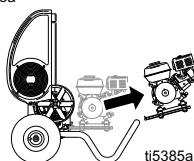
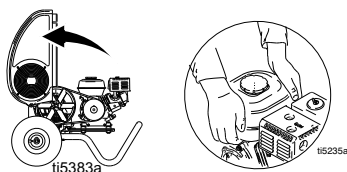

3. エンジン / モーターを傾けます。エンジン / モーターを取り付けます。ベルトを取り付けます。ベルトガードを下げます。

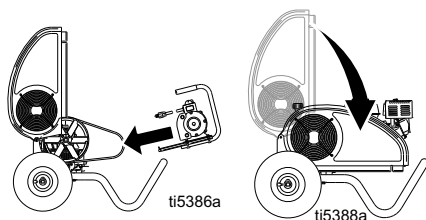

4. モータークランプを回転します。モータークランプとベルトガードノブを締めます。

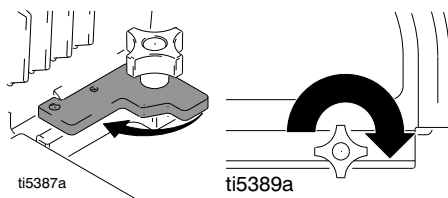

## セットアップの完了



1. **ProContractor** を除くすべてのスプレーヤー：スプレーヤーに適合する Graco 高圧ホースを接続します。

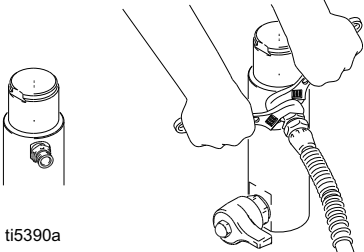

2. スプレーガンにホースを取り付け、強く締めます。

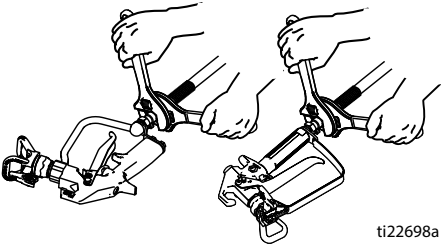

3. ガン引き金ロックをかけます。

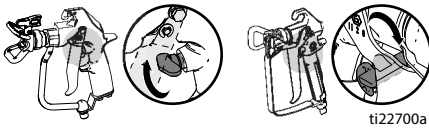

4. チップガードを取り外します。
5. **ProContractor** シリーズ：インレットストレーナーを吸い込みチューブの底に接続し、インレットナットを末端に取り付け、手で強く締めます。

**標準シリーズ**：インレットストレーナーを吸い込みホースの下にねじ込み、手で強く締めます。

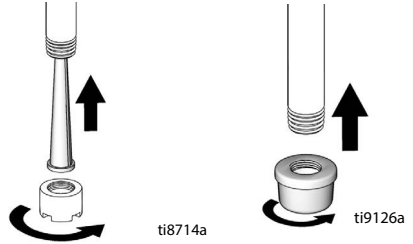

6. テクスチャーをスプレーするとき、インレットストレーナーとフィルターボールスクリーンを外してください。

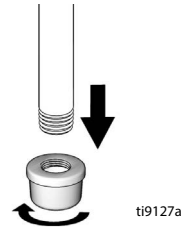
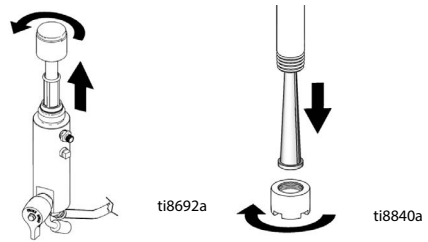

7. パッキンの早期磨耗を防ぐため、スロートパッキンナットに TSL を満たします。これはスプレーするたびに行ってください。

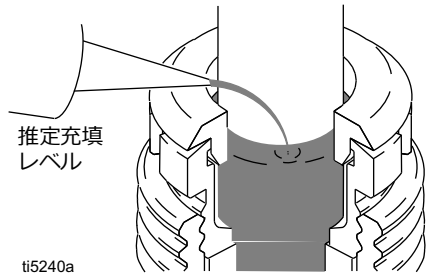

# セットアップ

8. エンジンオイル量を点検します。

## ガソリンエンジン

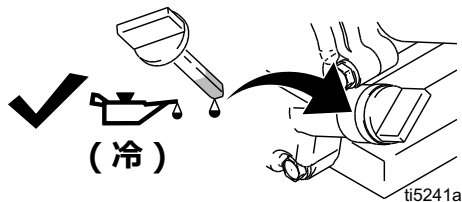

## ディーゼルエンジン

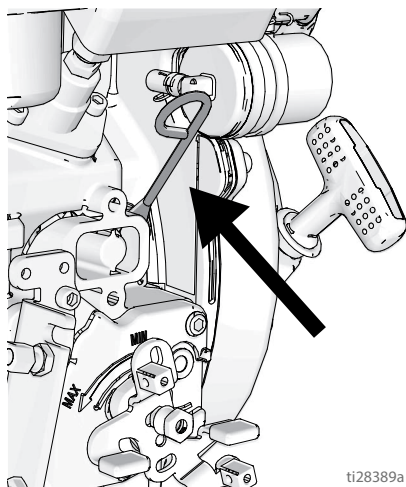

9. 燃料タンクに注油します。

## ガソリンエンジン

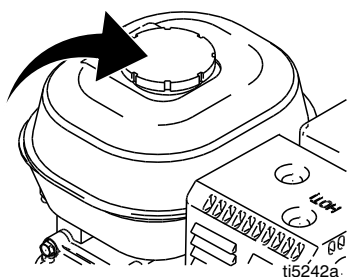

## ディーゼルエンジン

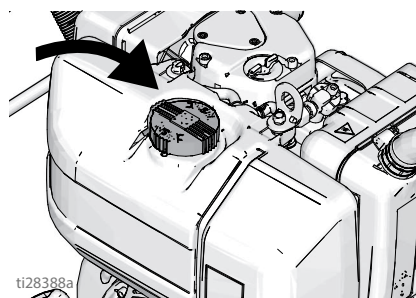

10. 油圧オイルの量を確認します。油圧オイルの仕様については 25 ページをご覧ください。油面が MIN と MAX の間（低温での安全範囲）の位置に達するまで、油圧オイルを追加します。油圧タンクの容量は 4.75 リットル（1.25 ガロン）です。

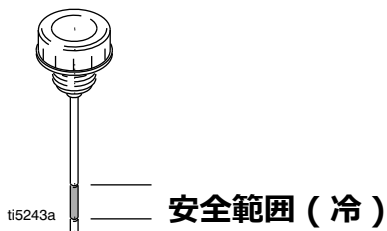

11. スプレーヤ接地クランプを接地点に接続します。

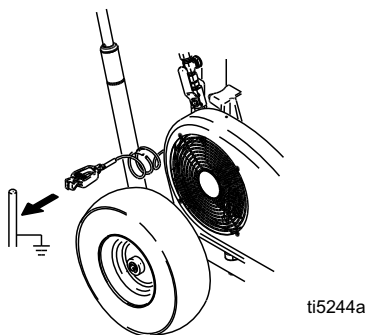



## 始動

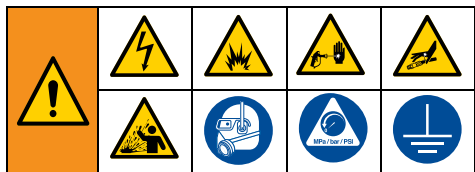

1. 洗浄用液体を部分的に満たされた接地済み金属缶に吸引チューブとドレインチューブを入れます。接地ワイヤを缶および大地アースに接続します。

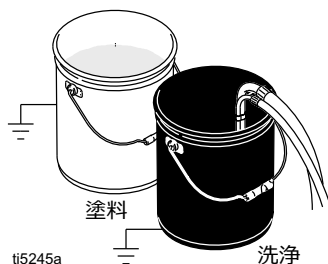

2. プライムバルブを「ドレイン」の位置に下げます。圧力コントロールを反時計回りに回し、圧力最低の位置にします。

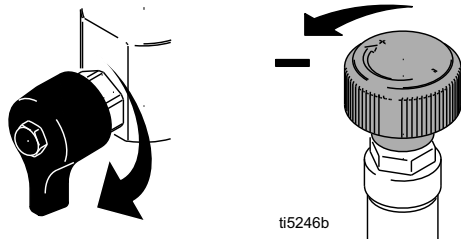

3. 油圧ポンプバルブをオフにします。

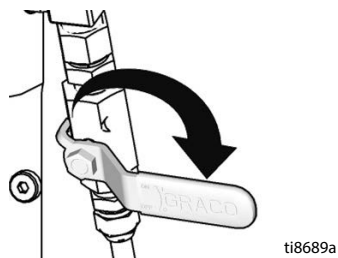

4. 電動モーターを使用する場合、コードをコンセントに接続し、スイッチをオンにします。

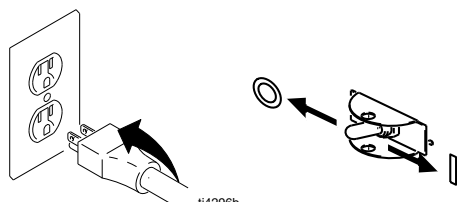

5. ガソリンエンジンを使用する場合、エンジンを始動させます。

- a. 燃料バルブを「開」の位置にします。

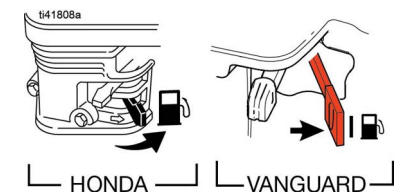

- b. チョークを「閉」の位置にします。

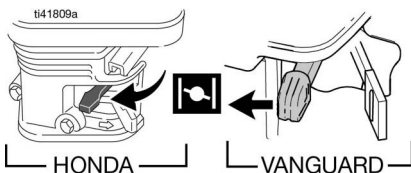

- c. スロットルを「高速」の位置まで回します。

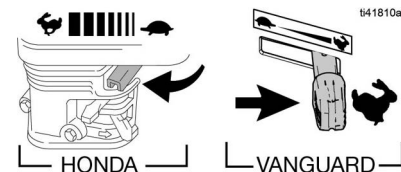

- d. エンジンスイッチをオンにします。

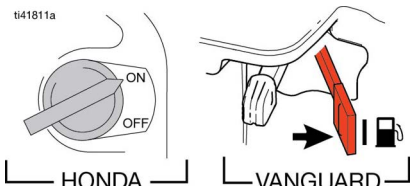

# 始動

- e. 起動ロープを引っ張ります。

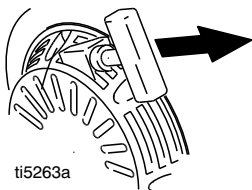

ti5263a

- f. エンジンが始動したら、チョークを「開」の位置にします。

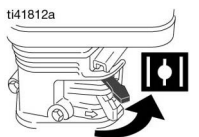

ti41812a

HONDA



VANGUARD

- g. スロットルを希望の設定にセットします。

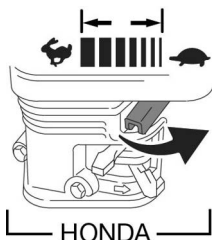

HONDA

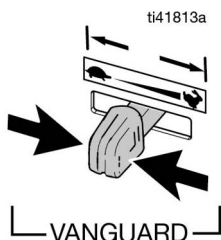

VANGUARD

ti41813a

6. ディーゼルエンジンを使用する場合、エンジンを始動させます。

- a. スロットルレバーを MIN の位置にします。

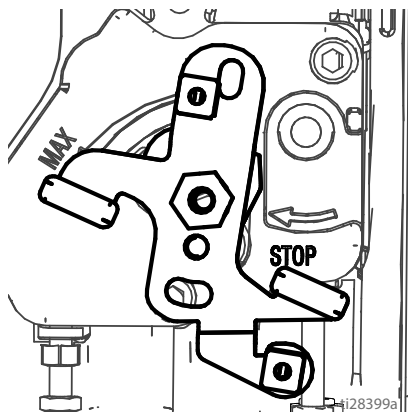

ti28399a

- b. スタータロープのハンドルを持ちます。ロープの赤色の印が現れるまで、ロープをゆっくり引き、最大の長さまで伸ばします。

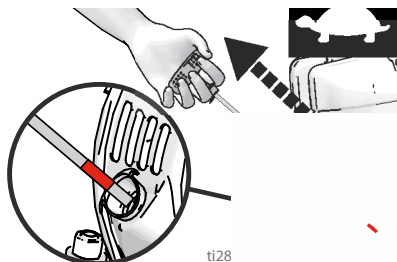

ti28

- c. スタータロープのハンドルを離さずに、ロープを完全に巻き戻します。

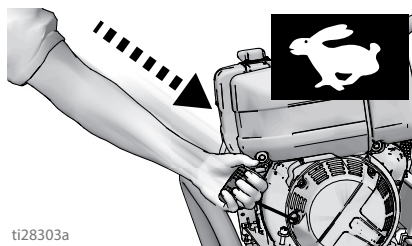

ti28303a

- d. ロープを一気に引き、エンジンを始動させます。

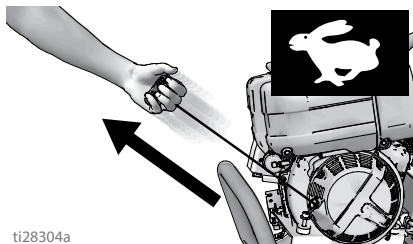

- e. エンジン始動後、スロットルレバーをMAX (フルスロットル) の位置に動かします。

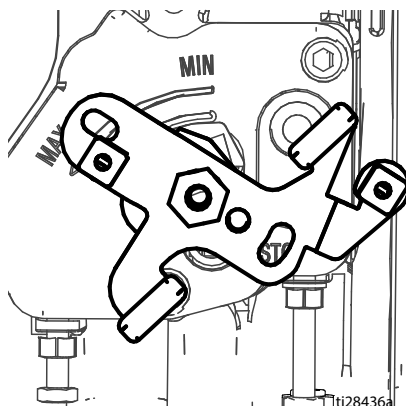

7. 油圧式ポンプバルブをオンにします (これで油圧モーターが運転します)。

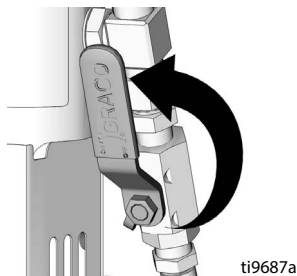

8. 圧力を十分に上昇させ油圧モーターを回転させ、15 秒間、液を循環させます。圧力を下げ、プライムバルブを水平に回します。

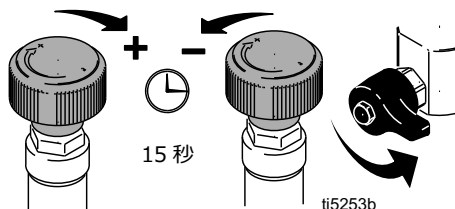

9. スプレーガンの引き金ロックを外します。

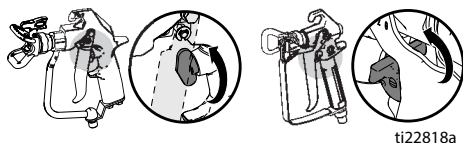

10. ガンを接地した金属製洗浄用容器に押し付けます。ガンの引き金を引き、ポンプがスムーズに作動するまで流体圧力を上昇させます。引き金を解放し、スプレーヤーの圧力を高めます。引き金ロックを掛けます。

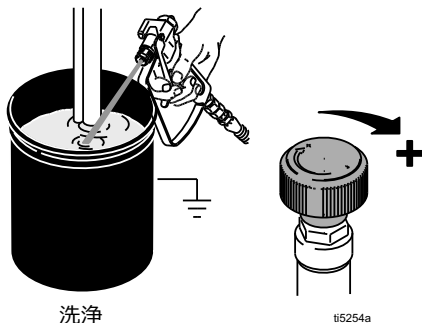

# 始動



高圧スプレーにより、体内に有害物質が入り込み、重傷を引き起こす可能性があります。手や雑巾で漏れを止めようとししないでください。

11. 漏れがないか点検します。漏れが生じた場合は、スプレーヤーをすぐにオフにしてください。**圧力開放の手順**、13 ページ を実行してください。漏れのある金具を締めます。**起動の手順 2 ~ 8** を繰り返します。漏れがない場合、システムが完全に洗浄されるまでガンの引き金を引いたままにします。
12. サイフォンチューブを塗料ペール缶に入れます。

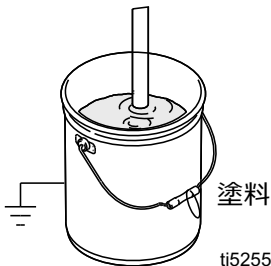

13. 塗料が出てくるまで、再度洗浄液ペール缶の中に向けてガンの引き金を引きます。

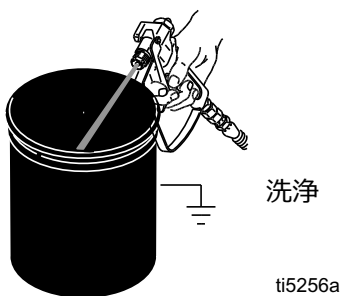

## Switch Tip™ とガードアセンブリ



1. **圧力開放の手順**、13 ページ を実行してください。
2. ガンの引き金ロックを掛けてください。Switch Tip を挿入します。シートと OneSeal™ を取り付けます。

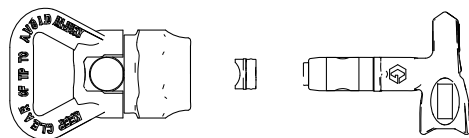

3. Switch Tip を前に向けます。

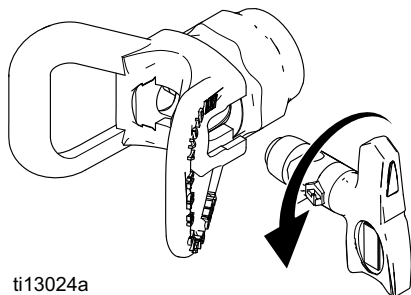

4. アセンブリをガンにねじ込みます。強く締めます。

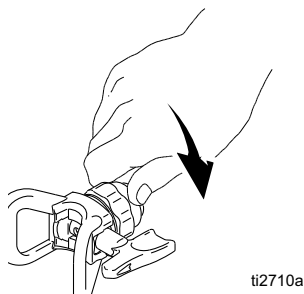

## スプレー

1. テストパターンをスプレーします。ヘビーエッジを除去するため圧力を上げます。圧力を調整してもヘビーエッジが除去されない場合は小さいサイズのチップを使用してください。

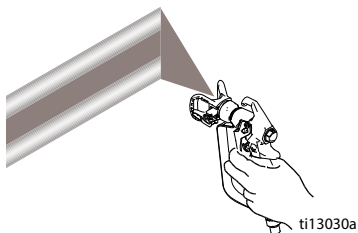

2. 表面から 25 ~ 30 cm (10 ~ 12 インチ) 離して、ガンを垂直に持ちます。前後にスプレーします。50% オーバーラップさせます。移動した後、ガンの引き金を引き、停止する前に放します。

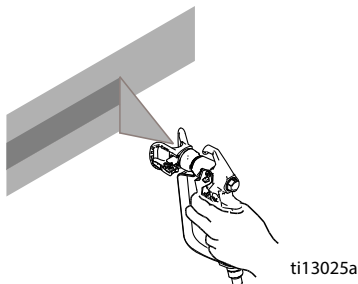

## チップの詰まりの除去



1. 引き金を解放し、次に引き金をロックします。スイッチチップを回転させます。引き金ロックを解除します。ガンの引き金を引いて詰まりを除去します。

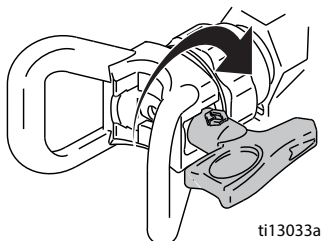

2. 引き金ロックを掛けます。Switch Tip を元の位置に戻します。引き金ロックを解除してスプレーを続行します。

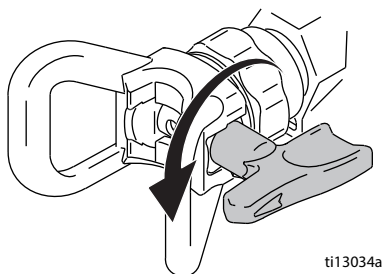

## ホースリール

(ProContractor シリーズのみ)



怪我を避けるために、ホースを巻き取る間は頭をホースリールから離してください。

1. ホースがホースガイドを通っていることを確認します。

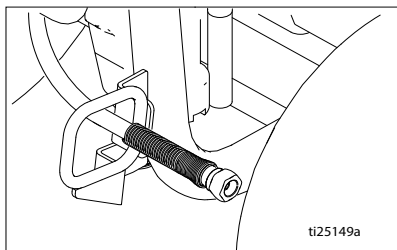

2. ピボットロックを持ち上げて 90 度回転させてホースリールのロックを解除します。ホースを引っ張って、ホースリールから取り外します。

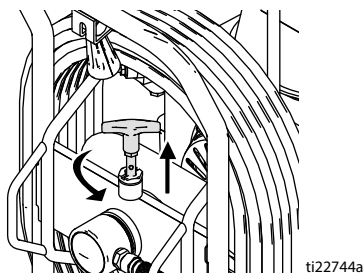

3. リールハンドルを引き下ろし、時計回りに回転させてホースを巻き取ります。

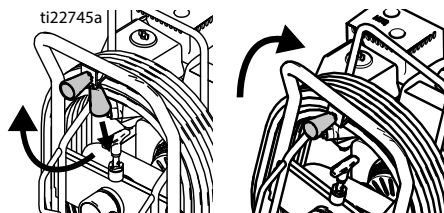

注：ホースリールは、2つの位置でロックすることができます。使用と保管

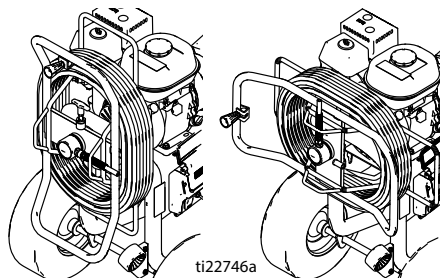

# 清掃

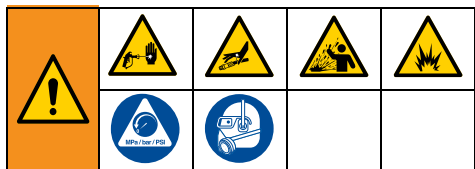

1. 圧力解放手順、13 ページ、ステップ 1 ~ 7 を実行します。
2. ガードと SwitchTip を取り外します。

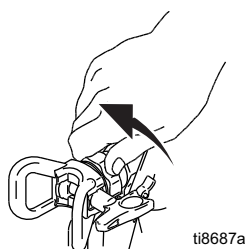

3. 塗料からサイフォンチューブを取り出し、洗浄用液体の中に入れます。水性塗料の場合には水を、油性塗料の場合にはミネラルスピリットを使用します。

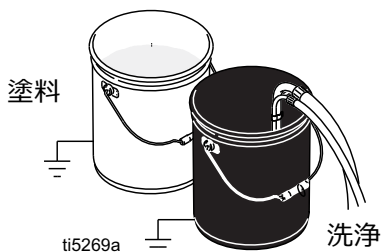

4. エンジンをオンにして起動するか、モーターのプラグを接続してオンにします。内燃エンジンでスロットルを MAX の位置に移動させます。油圧式ポンプバルブをオンにします。プライムバルブを「スプレー」位置に切り替えます。

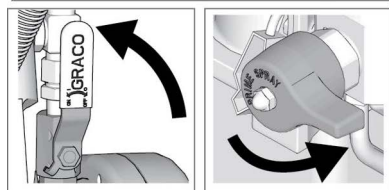
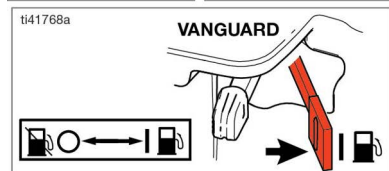
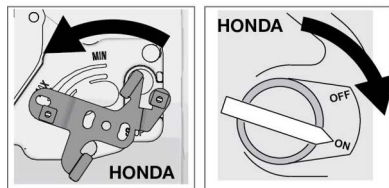
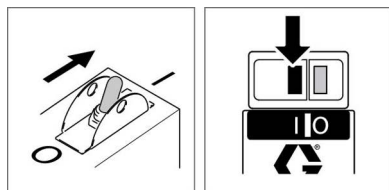

5. ガンをパール缶に向けます。引き金ロックを解除します。モーターがポンプを駆動するようになるまで圧力コントロールを上げます。洗浄液が出てくるまでガンの引き金を引きます。

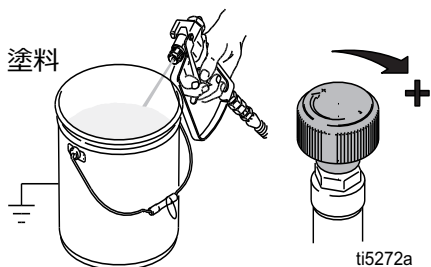

# 清掃

6. ガンを廃液容器のところに持って行き、ガンを容器に向けて引き金を引き、システムを完全に洗浄します。引き金を解放し、次に引き金ロックを掛けます。

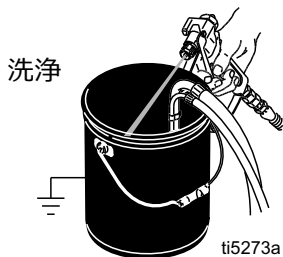

7. ガンの引き金を引いたまま、プライムバルブを下に回します。それからガンの引き金を放します。ドレンチューブから出る液体が透明になるまで洗浄液を循環させます。

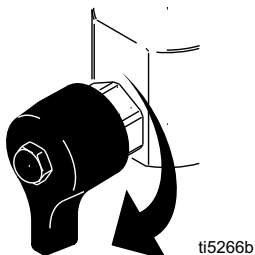

8. サイフォンチューブを洗浄用液体から引き上げ、スプレー装置を 15 から 30 秒間作動させ、液体を排出します。油圧式バルブをオフにします。エンジンをオフにするか、電動モーターをオフにしてプラグを外します。

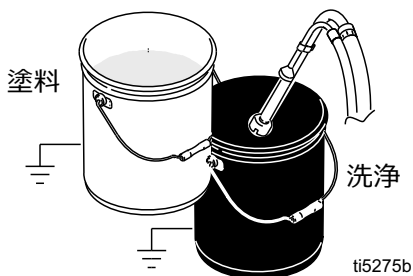

9. 引き金ロックを掛けます。フィルタが装着されている場合は、ガンおよびスプレーヤから取り外します。清掃し、点検します。フィルターを再び取り付けます。

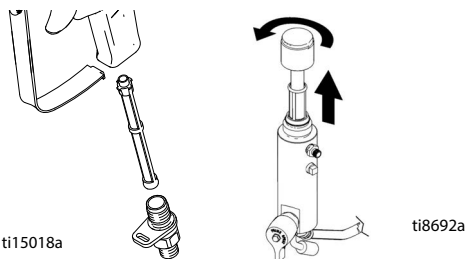

10. モデルによって、ナットとインレットストレーナースクリーンを吸い込みチューブの底から外すか、インレットストレーナーを緩めて外します。必要に応じて、ストレーナースクリーンを洗浄および交換します。再度組み立てます。

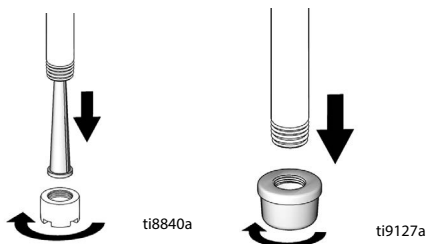

11. 水で洗浄した場合には、ミネラルスピリットまたは Pump Armor で洗浄して、凍結や腐食を防止するための保護コーティングが残るようにします。
12. スプレーヤ、ホースおよびガンを水または軽油を染み込ませた雑巾で拭きます。

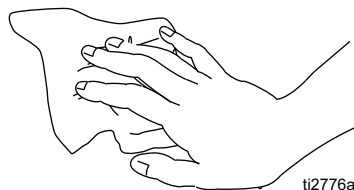



## メンテナンス

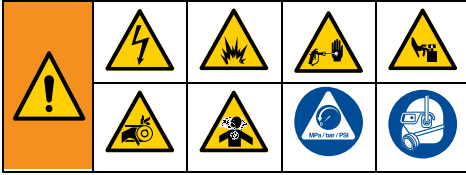

**注：**エンジンの保守および仕様の詳細については、付属の別冊ホンダまたは Kohler エンジン取扱説明書を参照してください。

**毎日：**エンジンオイル量を点検し、必要に応じ注油します。

**毎日：**油圧オイル量を点検し、必要に応じ注油します。

**毎日：**ホースに摩耗および損傷がないか点検します。

**毎日：**ガン引き金ロックが正常に動作するか点検します。

**毎日：**プライム / ドレインバルブが正常に動作するか点検します。

**毎日：**燃料タンクを点検し注油します。

**毎日：**置換ポンプがしっかり締まっていることを点検します。

**毎日：**置換ポンプパッキンナットのスロートシール液 (TSL) の量を点検します。必要に応じナットに注入します。ナットの TSL 量を維持し、ピストンロッドへの液体沈着、パッキンの早期磨耗およびポンプの腐食を防ぎます。

**ガソリンエンジン、最初の 20 時間の稼働後：**エンジンオイルを排出し、汚れていないオイルを注入します。正しいオイルグレードについてはホンダまたは Vanguard エンジン取扱説明書を参照してください。

**ディーゼルエンジン、最初の 50 時間の稼働後：**エンジンオイルを排出し、汚れていないオイルを注入します。エアフィルタを交換します。正しい油粘度については Kohler エンジン取扱説明書を参照してください。

**毎週：**エンジンエアフィルタカバーおよびクリーンエレメントを外します。必要に応じエレメントを交換します。異常にほこりっぽい環境で運転する場合：フィルターを毎日点検し、必要な場合交換します。

交換用エレメントはお近くのホンダ / Kohler / Vanguard 販売代理店よりご購入頂けます。

**毎週 / 毎日：**油圧ロッドから異物やメディアを除去します。

**運転開始から 100 時間後：**エンジンオイルを交換します。正しい油粘度についてはホンダまたは Vanguard エンジン取扱説明書を参照してください。

**ディーゼルエンジン、毎 250 時間稼働後：**エンジンオイルを排出し、汚れていないオイルを注入します。エアフィルタを交換します。正しい油粘度については Kohler エンジン取扱説明書を参照してください。

**半年に 1 回：**ベルトが摩耗していないか点検します。必要であれば交換します。

**年 1 回または 2000 時間毎：**ベルトを交換します。油圧オイルを Mobil SHC 526 またはその他の ISO 粘度グレード 68 の高品質油圧オイルと交換します。油圧オイル・フィルタ 246173 を交換します。

**スパークプラグ：**BPR6ES (NGK) または W20EPR-U (日本電装) のプラグのみを使用してください。プラグのギャップを 0.7 ~ 0.8 mm (0.028 ~ 0.031 インチ) に調整します。プラグの取り付けと取り外しには、スパークプラグレンチを使用します。

# メンテナンス

## 油圧オイル／フィルタ交換

1. 油受けまたはボロ布をスプレーの下に置いて、排出される油圧オイルを受けます。
2. ドレン・プラグ (2) を外します 油圧オイルを排出させます。
3. フィルタ (227) のネジをゆっくりと緩めます。オイルは溝に流れ込み後部から排出されます。
4. ボール (216)、スプリング (217)、リテーナー (215) を外して交換します。

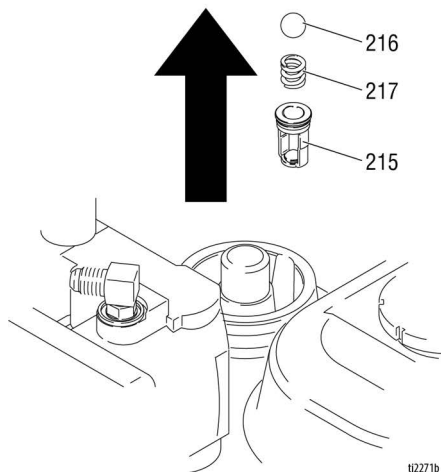
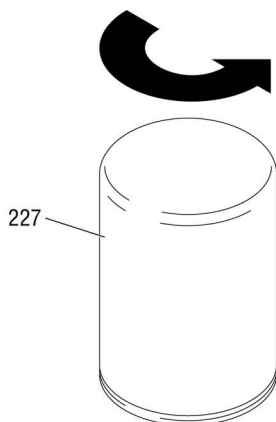

## トラブルシューティング



問題	原因	解決法
引っ張っても内燃エンジンが始動しない	油圧が高すぎる	油圧ノブを時計と反対回りに回して、一番低い設定にしてください
ガソリンエンジンが始動しない	スイッチがオフ、低オイル、ガソリンなし	エンジンマニュアルを参照してください
	燃料シャットオフバルブが閉じている	燃料シャットオフバルブを開きます
ガソリンエンジンが正常に動作しない	エンジンに障害がある	エンジンマニュアルを参照してください
	エレベーション	エンジン修理キット、4.0 hp - 288678 / 5.5 hp - 248943 / 6/5 hp - 248944 / 9.0 hp - 248945 を参照してください。
ディーゼルエンジンが始動しない	燃料切れ 噴射タイミングが不適切、リングの摩耗、付着	エンジンマニュアルを参照してください
ディーゼルエンジンが正常に動作しない	エンジンに障害がある	エンジンマニュアルを参照してください
	燃料の品質が低い	燃料タンクを空にして、高品質のきれいな燃料と交換してください
内燃エンジンは動作するが、置換ポンプが動作しない	油圧式ポンプバルブがオフ	油圧式ポンプバルブをオンにします
	圧力設定が低過ぎる	圧力を高くします (19 ページ)
	置換ポンプのアウトレットフィルター (使用されている場合) が汚れているかまたは詰まっている	フィルタを清掃します
	チップまたはチップフィルター (使用されている場合) が詰まっている	チップおよび/またはフィルターを外して清掃してください
	油圧作動油が少ない	スプレーヤーを止めます。液を足します。16 ページを参照してください。
	ベルトが摩耗、故障、または外れている	交換します。
	油圧式ポンプが磨耗あるいは破損している	スプレーヤーを Graco 販売代理店まで修理のためにお持ちください。
	乾いた塗料が塗料ポンプロッドにある	ポンプのサービス作業を行います。取扱説明書 334654 を参照してください
	油圧モーターが移動しない	ポンプのバルブをオフにします。圧力を下げます。エンジンをオフにします。油圧モーターが移動するまで、ロッドをてこを使って上下に動かします。
置換ポンプは作動するが、アップストロークの出力が少ない	ボールチェックが適切に配置されていない	ピストンボールチェックを整備します。取扱説明書 334654 を参照してください
	ピストンパッキングが磨耗あるいは破損している	パッキングを交換します。取扱説明書 334654 を参照してください

# トラブルシューティング

問題	原因	解決法
置換ポンプは作動するが、ダウンストロークの出力が少ない、および/または両ストロークとも出力が少ない	ピストンパッキンが磨耗あるいは破損している	パッキンナットを締めるか、パッキンを交換します。取扱説明書 334654 を参照してください
	吸入バルブボールチェックが適切に配置されていない	吸入バルブボールチェックを整備してください。取扱説明書 334654 を参照してください
	吸引チューブの空気漏れ	
	油圧オイルフィルターが汚れている	フィルターを交換します。
塗料が漏れ、ウェットカップの縁からあふれ出る	ウェットカップが緩んでいる	漏れが止まる程度までウェットカップを締めます
	スロートパッキンが磨耗あるいは破損している	パッキンを交換します。取扱説明書 334654 を参照してください
油圧モーターピストンロッドワイパーまわりに過度の漏れ	ピストンロッドシールが磨耗あるいは破損している	これらの部品を交換してください。取扱説明書 334654 を参照してください
液の送出しが少ない	圧力設定が低過ぎる	圧力を高くします (19 ページ)
	置換ポンプのアウトレットフィルター (使用されている場合) が汚れているかまたは詰まっている	清掃または交換してください。
	コントラクターガンフィルター (使用されている場合) が汚れているかまたは詰まっている	清掃または交換してください。
	ポンプインレットまでの吸い込みラインが締まっていない	締めます。
	油圧モーターが磨耗あるいは破損している	スプレーヤーを Graco 販売代理店まで修理のためにお持ちください。
	液体ホースの圧力低下が大き	長さを減らすか、直径を増やします。
スプレーヤーが過熱	油圧式コンポーネントに塗料の蓄積がある	清掃します
	オイルの量が少ない	オイルを補充してください。16 ページを参照してください。
ガンから液体が出ている	ポンプまたはホース内に空気が入っている	サイフォンアセンブリに緩んでいる接続がないかチェックし、それらを締めてから、ポンプを再度充填します
	吸入口を緩めます	締めます
	液体供給が少ないか、または空になっている	供給容器を補充します
ポンプで騒音が発生する	油圧作動油が少ない	スプレーヤーをオフにします。液を足します。16 ページを参照。
電動モーターが作動しない	電源スイッチがオンになっていない	電源スイッチをオンにします
	回路ブレーカーが落ちている	電源の回路ブレーカーを確認してください。モータースイッチをリセットします

\* 油圧作動油レベルを頻繁に確認してください。低くなり過ぎないようにします。油圧オイルの仕様については 25 ページをご覧ください。

## 標準シリーズポンプ

### 取り外し



ポンプの修理については、取扱説明書 334654 を参照してください。

1. ポンプを洗浄します。
2. **圧力開放手順**、13 ページ を実行してください。
3. 吸い込みチューブと塗料ホースを外します (スイベル末端で外します)。

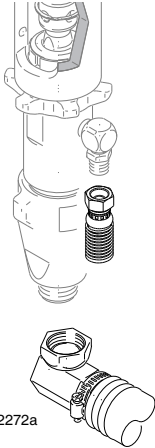

ti2272a

4. 保持リングを押し上げ、ピンを押し出します。

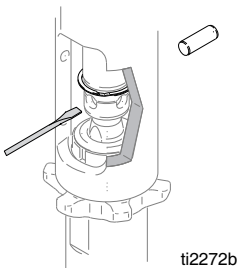

ti2272b

5. ジャムナットを緩めます。ネジを外してポンプを外します。

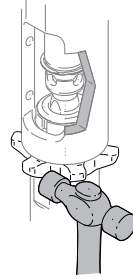

ti2272c

### 設置

#### 注意

運転中にポンプのジャムナットが緩むと、ベアリングハウジングおよびドライブトレインのネジが損傷します。ジャムナットは説明通りに締めるようにしてください。

1. ジャムナットを緩めます。ポンプスレッドの底にねじ込みます。ポンプを完全にマニホルドにねじ込みます。ポンプアウトレットがホースと並ぶまで、ポンプのネジをマニホルドから緩めます。ジャムナットを手で締め、ハンマーで 1/8 ~ 1/4 回転分叩きます。

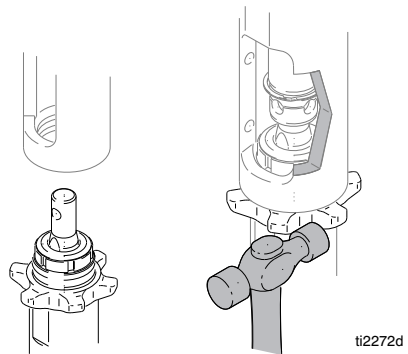

ti2272d

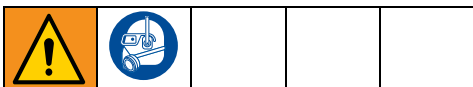

ピンが緩んでいる場合、部品が分解して飛び、重傷または設備の損傷につながる危険性があります。ピンが適切に設置されていることを確認してください。

2. ポンプロッドピンの穴が油圧ロッドの穴に並ぶまで、エンジン起動ロープをゆっくりと引きます。ピンを穴に押し込みます。保持リングを溝に押し込みます。

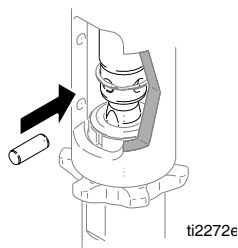

3. パッキンナットを Graco TSL に浸します。

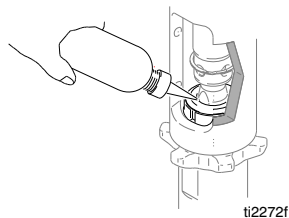

## ProContractor シリーズポンプ

### 取り外し



ポンプの修理については、取扱説明書 334654 を参照してください。

1. ポンプを洗浄します。
2. **圧力開放の手順**、13 ページを実行してください。
3. 吸い込みホースを取り外します。

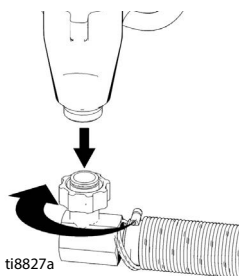

4. 塗料ホースフィッティングと塗料ホースをポンプフィッティングから外します。

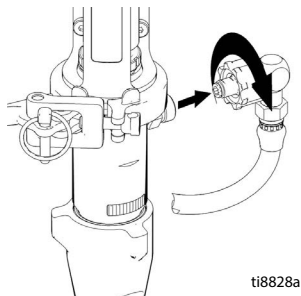

# ProContractor シリーズポンプ

5. ロッドカバーが完全に露出するまで、カバーカバーをスライドさせます。

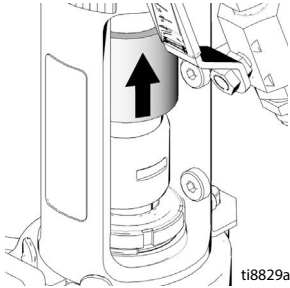

6. ロッドカバーを外します。

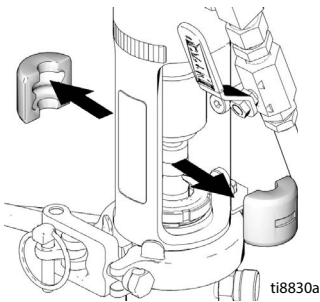

7. ピンを外します。

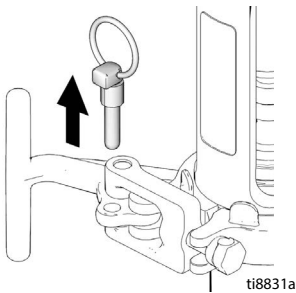

**注:** Tハンドルを開く前に、腕でポンプを支えます。

8. クランプを開きます。

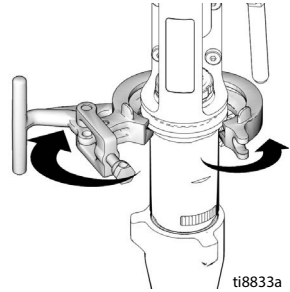

9. 装置からポンプを取り外します。

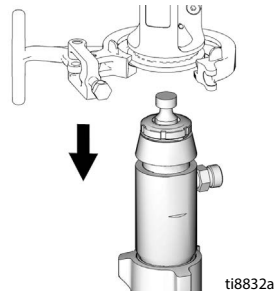

## 設置

1. 必要な場合は、ポンプロッドを調整キャスティングに入れ、ポンプを引いてロッドを伸ばします。

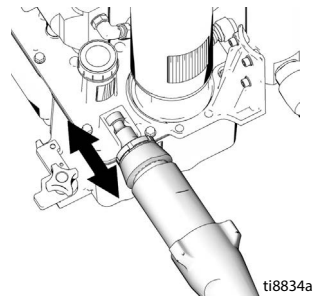

2. 取り外し手順を逆にいき、ポンプを再度組み立てます。

**注記**

---

---

---

---

---

---

---

---

---

---

---

---

---

---

---

---

---

---

---

---

---

---

---

---

---

---

---

---

---

---



## 修理

### 油圧式ポンプ



### 取り外し

作業開始前に油圧システムを冷まします。

1. ドリップ・パンまたはぼろ布をスプレーの下に置き、修理中に漏れて落ちる油圧オイルを受けるようにして下さい。
2. 排水プラグ (2) とオイル・フィルタ (227) を外し、油圧オイルを出します。
3. 吸引チューブ (114) を外します。
4. ベンキポンプ (111) を外します (29 または 30 ページ)。

5. ネジ (172)、ナット (173)、ベルト保護具 (117) を取り除きます。
6. モータを上げてベルト (44) を取り外します。
7. 取り付けネジ (176) 2 本とファン・ブリー (96) を外します。
8. ケース・ドレンチューブ (225) を外します。
9. エルボ (221) を取り除きます。
10. エルボ (226) からチューブ (276) を取り外します エルボ (226) を油圧ポンプ (98) から外します
11. ネジ (212) 8 本、油タンク・カバー (209)、フィルタ・アッシー (206) およびガスケット (203) を取り外します。
12. ネジ (277) 4 本と油圧ポンプ (98) を油タンク・カバー (209) から外します。

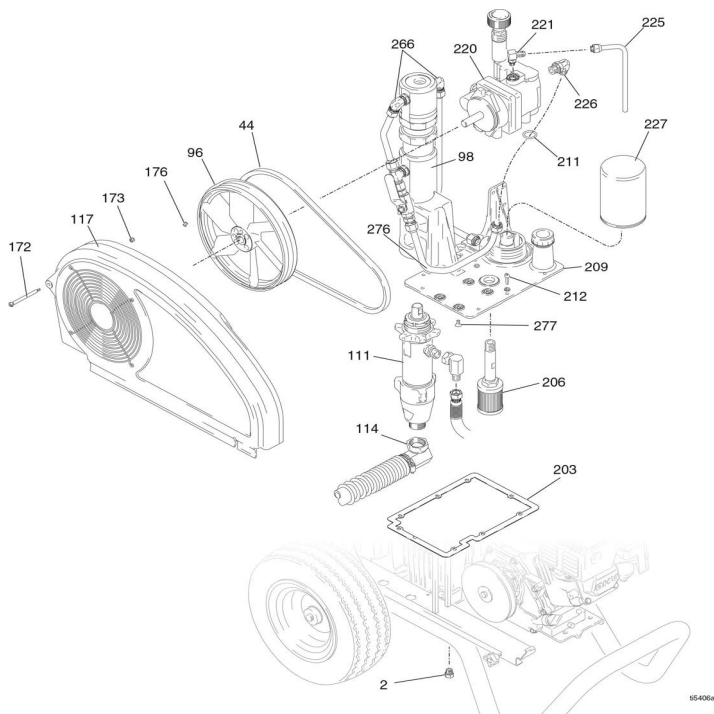

## 設置

1. ネジ (277)4 本で油圧ポンプ (98) を油タンク・カバー (209) に取り付け、100 in-lb (11 N•m) のトルクで締めます。
2. ネジ (212)8 本でガスケット (203) を油タンク・カバー (68) に取り付け、90 in-lb (10 N•m) のトルクで締めます。
3. L字曲り (226) を油圧ポンプ (98) に取り付けます。L字曲り (226) をチューブ (276) に取り付けます。15 ft-lb (20.3 N•m) のトルクで締めます
4. エルボ (221) を 15 ft-lb (20.3 N•m) までのトルクで締めて取り付けます。
5. ケース・ドレンチューブ (225) を、25 ft-lb (33.9 N•m) のトルクで締めて取り付けます。
6. ファン・プーリー (96) をネジ (176) 2 本で取り付けます。
7. モータを上げてベルト (44) を設置します。
8. ネジ (172) とナット (173) を使ってベルトガード (117) を取り付けます。
9. ペンキポンプ (111) を接続します (29 または 31 ページ)。
10. 吸引チューブ (114) を接続します。
11. ドレン・プラグ (40) をトルク 110 in-lb (12.4 N•m) に締めます。ガスケットが底に触れてから、オイル・フィルタ (47) を 3/4 回転締めます。油圧ポンプを Graco の油圧オイル、6 ページ、エルボ (22) ポートを介して満たします。残りの油圧オイルで油タンクを一杯にします
12. ポンプを始動し低い圧力で約5分ほど作動させて、空気を全て出します。
13. オイル点検のために油圧オイルを調べ、必要に応じて上部を取り外します。

**GH™130/200/230/300 標準シリーズ部品**

**GH™130/200/230/300 標準シリーズ部品**

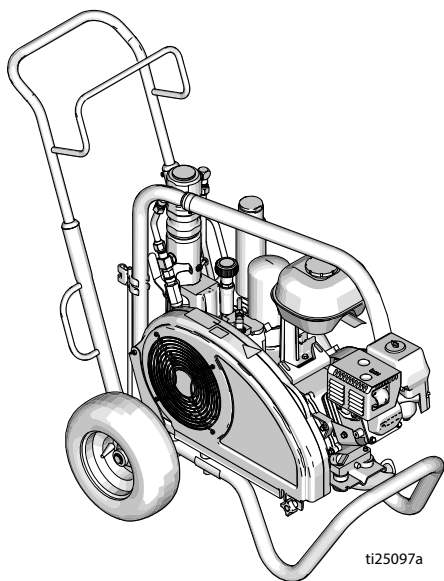

# GH™130/200/230/300 標準シリーズ部品

## GH™130/200/230/300 標準シリーズ

参照番号	トルク	参照番号	トルク
△1	120-130 in-lb (13.6 - 14.7 N•m)	△5	1.7 - 2.8 N•m (15-25 in-lb)
△2	タイヤに空気を 25 ~ 35 psi まで注入します (1.7 ~ 2.4 bar)	△6	Locktite 242 を塗布します
△3	110-120 in-lb (12.4 - 13.6 N•m)	△A	35-45 ft-lb (47.5 - 61.0 N•m)
△4	355-395 in-lb (40.1 - 44.6 N•m)		

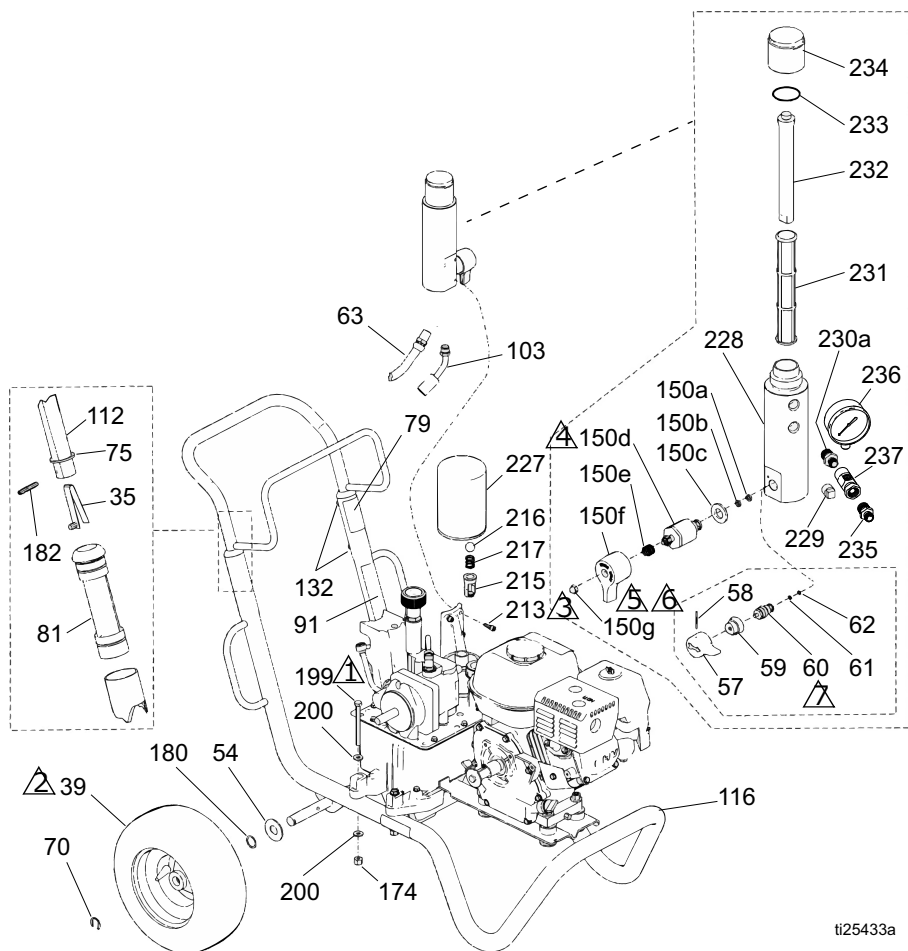

ti25433a

# GH™130/200/230/300 標準シリーズ部品

## 部品リスト

参照番号	部品	説明	数量	参照番号	部品	説明	数量
35	112827	ボタン、スナップ	2	150e★	114708	スプリング、圧縮	1
39	119420	ホイル、空気式、GH130 & 200	2	150f★	15G563	ハンドル、バルブ	1
	119509	ホイル、空気式、GH230 & 300	2	150g★	116424	ナット、キャップ、六角ヘッド	1
54	156306	ワッシャー、フラット	2	174	110838	ナット、六角	2
57	15C780	ハンドル、GH130	1	180	116038	ワッシャー、ウエーブスプリング	2
58	15C972	ピン、溝、GH130	1	182	101354	ピン、スプリング、ストレイト、GH130 & 200	2
59	224807	ベース、バルブ、GH130	1		108068	ピン、スプリング、ストレイト、GH230 & 300	2
60	235014	バルブ、交換、キット、GH130	1	199	867539	ネジ、フラットヘッド	2
61◆	15E022	シート、バルブ、GH130	1	200	100527	ワッシャ	4
62◆	277364	ガasket、シート、バルブ、GH130	1	213	119426	ネジ	3
63	243814	ホース	1	215	198841	リテーナー	1
70	120211	クリップ、保持	2	216	100084	ボール、メタリック	1
75	15J645	ワッシャー、GH130 & 200	2	217	116967	スプリング、圧縮	1
	183350	ワッシャー、GH230 & 300	2	227	246173	フィルター、オイル、スピنون	1
79▲	189246	ラベル、警告	1	228‡	15E599	ハウジング	1
	17D947	ラベル、警告、多言語	1	229‡	15G331	プラグ、パイプ	1
81	192027	スリーブ、カート	2	230a	196178	アダプター 3/8 npsm (m) ホース接続	1
91▲	194317	ラベル、警告	1	231‡	244067	フィルター、液体	1
	16N948	ラベル、警告、ISO	1	232‡	15C766	チューブ、拡散	1
	17D947	ラベル、警告、多言語	1	233‡	117285	パッキン、Oリング	1
103	288732	ホース、ドレン	1	234‡	15C765	キャップ、フィルター	1
112	24M397	ハンドル、カート	1	235	196177	アダプター、GH130/200	1
116	288169	フレーム、カート、GH130 & 200	1		196178	アダプター、GH230/300	1
	248815	カート、フレーム、GH230 & 300	1	236	102814	ゲージ、圧力、液体	1
132	109032	ネジ、機械式、パンヘッド	4	237	243683	スイベル	1
150‡	245103	バルブ、ドレイン、GH200、230、300	1				
150a★	193710	シール、バルブ	1				
150b★	193709	シート、バルブ	1				
150c★	114797	ガasket	1				
150d★		バルブ、アセンブリ	1				

▲危険性と警告のラベルは無料で入手できます。

◆ドレンバルブ交換キット 235014 に付属しています。

★ドレンバルブ交換キット 245103 に付属しています。

‡フィルター交換用キット 24W753 に付属しています。

# GH™130/200/230/300 標準シリーズ部品

## 部品 - エンジン

### GH™130/200/230 標準シリーズ

参照番号	トルク	参照番号	トルク
⚠	120-130 in-lb (13.6 - 14.7 N•m)	⚠	Locktite 242 を塗布します
⚠	58-62 in-lb (6.6 - 7.0 N•m)		

### GH™130/200/ 230 標準シリーズ

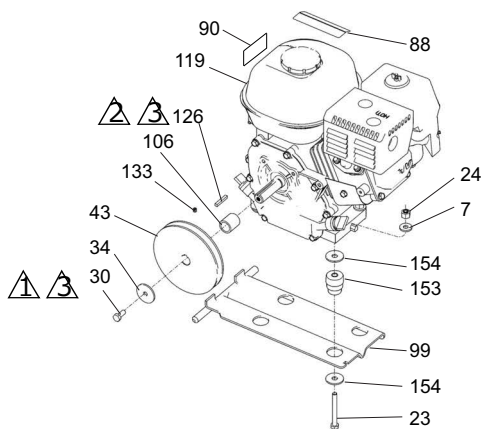

### GH™300 標準シ リーズ

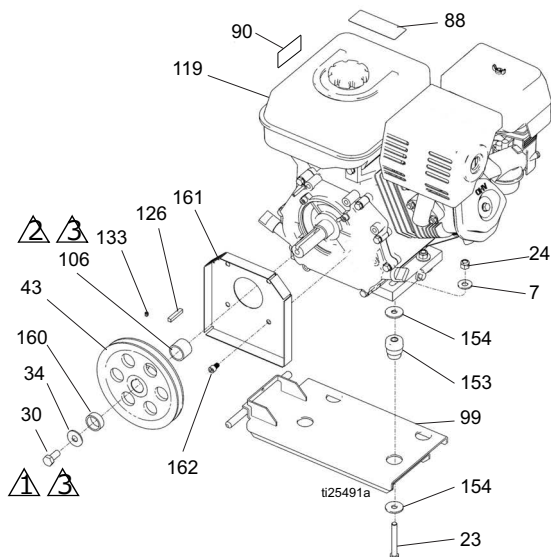

# GH™130/200/230/300 標準シリーズ部品

## 部品一覧 エンジン

参照 番号	部品	説明	数量	参照 番号	部品	説明	数量
7	100023	ワッシャー、フラット、GH130、200、230、300 (Vanguard)	4	802264	エンジン、ガソリン、160 cc、GH200	1	
	100132	ワッシャー、フラット、GH300	4	25P300	エンジン、ガソリン、160 cc、(中国のみ)	1	
23	113664	ネジ、キャップ、六角ヘッド、GH130、200、230、300 (Vanguard)	4	116298	エンジン、ガソリン、200 cc、ホンダ、GH230	1	
	106212	ネジ、キャップ、六角ヘッド、GH300	4	25P370	エンジン、ガソリン、200 cc、GH230 (中国のみ)	1	
24	110838	ナット、ロック、GH130、200、230、300 (Vanguard)	4	803900	エンジン、ガソリン、270 cc、ホンダ、GH300	1	
	101566	ナット、ロック、GH300	4	248945V	エンジン、ガソリン、10 HP (Vanguard、カリフォルニア準拠)	1	
30	108842	ネジ、キャップ、六角ヘッド、GH130、200 & 230	1	126	117632	キー、四角、3/16 X 1.25、GH130、200 & 230	1
	116645	ネジ、キャップ、六角ヘッド、GH300	1		119484	キー、平行、四角、GH300	1
34	112717	ワッシャー、GH130、200 & 230	1	133	100002	ネジ、セット、sch	1
	119438	ワッシャー、GH300	1	153	15E888	ダンブナー、モーターマウント、GH130、200、230、300 (Vanguard)	4
43	116908	歯車、5.50 インチ、GH130、200 & 230	1		195515	ダンブナー、モーターマウント、GH300	4
	119401	歯車、GH300	1	154	108851	ワッシャー、プレーン	8
88▲	194126	ラベル、警告	1	160	15E764	スパーサー、GH300	1
	16Y631	ラベル、警告、中国語	1	161	15E973	シールド、GH300	1
90▲	16Y720	ラベル、警告、ISO エンジン	1	162	C20010	ネジ、GH300	4
99	15F157	ブラケット、マウント、エンジン、GH130、200 & 230	1				
	15E583	ブラケット、マウント、エンジン、GH300	1				
106	15B314	スリーブ、モーターシャフト、GH130、200 & 230	1				
	15E586	スリーブ、モーターシャフト、GH300	1				
119*	120590	エンジン、ガソリン、120 cc、ホンダ、GH130	1				
	25P297	エンジン、ガソリン、120 cc、(中国のみ)	1				

▲危険性と警告のラベルは無料で入手できます。

\* エンジン修理キット：

288678	120 cc (4.0 HP)
25P938	120 cc (4.0 HP) (中国のみ)
248943	160 cc (5.5 HP)
18A959	160 cc (5.5 HP) (中国のみ)
248944	200 cc (6.5 HP)
18A976	200 cc (6.5 HP) (中国のみ)
248945	270 cc (9.0 HP)





# GH™130/200/230/300 標準シリーズ部品

## 部品リスト

参照番号	部品	説明	個数	参照番号	部品	説明	個数
2	101754	プラグ	1	203	120604	ガスケット、リザーバー	1
44	119433	ベルト、GH130、200 & 230	1	204	15E476	バラケット、リテーナー、モーター	1
	119432	ベルト、GH300	1	206*	116919	フィルター	1
48	867539	ネジ、六角ヘッド	2	207*	15E587	チューブ、吸入	1
51	117284	グリル、ファンガード	1	208	154594	パッキン、Oリング	1
55	17D813	ナット、手動	2	209	15J363	カバー、リザーバー	1
56	154594	Oリング	1	211	156401	パッキン、Oリング	1
96	15E410	ブーリー、ファン	1	212	119426	ネジ	8
101	17D031	ラベル、GH130	1	214	120726	キャップ、プレザー、フィルター	1
	17D032	ラベル、GH200	1	219	237686	ワイヤー、クランプで接地	1
	17D034	ラベル、GH230	1	220	288733	ポンプ、油圧、GH130	1
	17D036	ラベル、GH300	1		246178	ポンプ、油圧、GH200	1
115	288261	レール、ベルトガード、アセンブリー、GH130 & 200	1		249003	ポンプ、油圧、230/300	1
	288393	レール、ベルトガード、アセンブリー、GH230 & 300	1	221	110792	フィッティング、エルボー、オス型、90°	1
117	288734	ガード、ベルトアセンブリー、塗装、GH130 & 200	1	222	15B438	ノブ、圧力	1
	248973	ガード、ベルト、アセンブリー、塗装、GH230 & 300	1	223	117560	ネジ、セット、ソケットヘッド	1
139▲	16M768	ラベル、警告	2	224	15A464	ラベル、コントロール	1
144	15K440	ラベル、GH/EH 冷却システム	4	225	246167	チューブ、油圧、ケースドレイン	1
148	115477	ネジ、機械、トルックスパンヘッド	4	226	116829	フィッティング、エルボー、Oリング	1
170	102040	ナット、ロック、六角	1	277	117471	ネジ	4
172	119434	ネジ、ショルダー、ソケットヘッド	1	278	107188	パッキン、Oリング	4
173	116969	ナット、ロック	1	284	16P142	ラベル、油圧作動油、GH	1
176	120087	ネジ、セット、1/4 X 1/2	2	287	120184	取り付け金具	1
184	260212	ネジ、六角ワッシャーヘッド、スレッド型	1	294	16D576	ラベル、アメリカ製	1
186	120655	ネジ、機械式、六角ワッシャーヘッド	2	295	16X983	ラベル、標準シリーズ	1
200	100527	ワッシャ	4	296	116618	マグネット	1
201	15J513	タンク、リザーバー	1	299	290079	ラベル、接地警告、英語	1
202	101754	プラグ、パイプ	1		16Y633	ラベル、接地警告、中国語	1

▲ 危険性と警告のラベルは無料で入手できます。

\* #206 は #207 と併用する必要があります。

# GH™130/200/230/300 標準シリーズ部品

## 部品

## GH™130/200/230/300 標準シリーズ

参照 番号	トルク
	70-80 ft-lb (94.9 - 108.5 N•m)

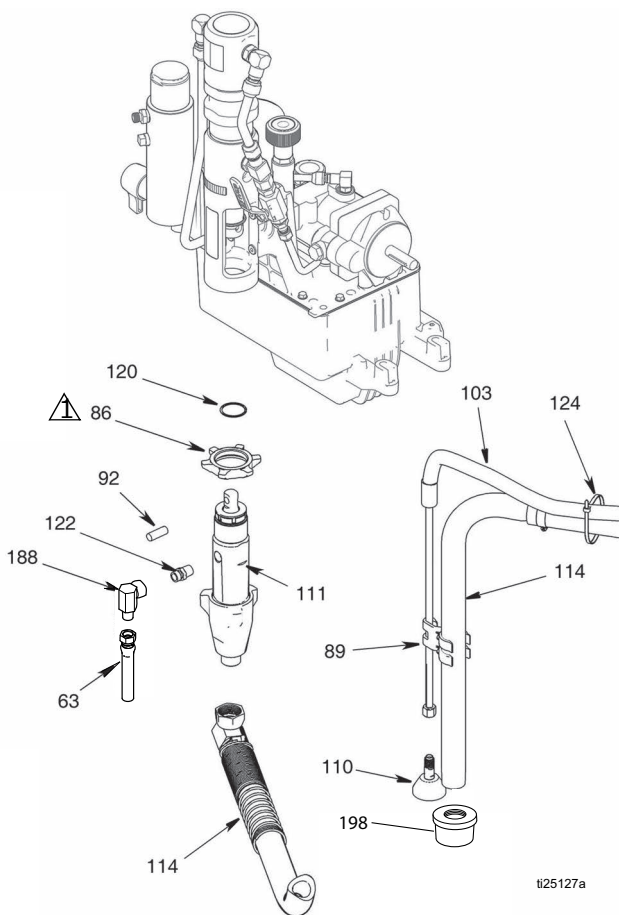

# GH™130/200/230/300 標準シリーズ部品

## 部品リスト

参照 番号	部品	説明	数量
63	243814	ホース、連結	1
86	193031	ナット、保持、GH130	1
	193394	ナット、保持、 GH200/230/300	1
89	15D000	クリップ、ドレインライン	1
92	155141	ピン、ポンプ、GH130	1
	197443	ピン、ポンプ、 GH200/230/300	1
103	288732	キット、ドレインホース	1
110	241920	偏向板、ネジ式	1
111	24B748	ポンプ、キット、置換、 GH130	1
	24W995	ポンプ、キット、置換、 GH200	1
	24W997	ポンプ、キット、置換、 GH230 & 300	1
114	288251	ホース、吸い込み、5 ガロン、 GH130	1
	288252	ホース、吸い込み、5 ガロン、 GH200/230/300	1
115	208259	ホース、吸い込み、 30/55 ガロン、 GH130 (表示なし)	1
	289669	ホース、吸い込み、 30/55 ガロン、 GH200/230/300 (表示なし)	1
120	116551	リング、保持	1
122	196178	アダプター、ニップル	1
124	114958	ストラップ、タイ	4
188	155494	ユニオン、スイベル、90°	1
198	189920	インレット、フィルター、 8 メッシュ	1

# GH™130/200/230/300 標準シリーズ部品

## 部品

## GH™130/200/230/300 標準シリーズ

参照番号	トルク	参照番号	トルク
⚠	145-155 ft-lb (196.6 - 210.2 N•m)	⚠	140-160 in-lb (15.8 - 18.1 N•m)
⚠	12-18 ft-lb (16.3 - 24.4N•m)		

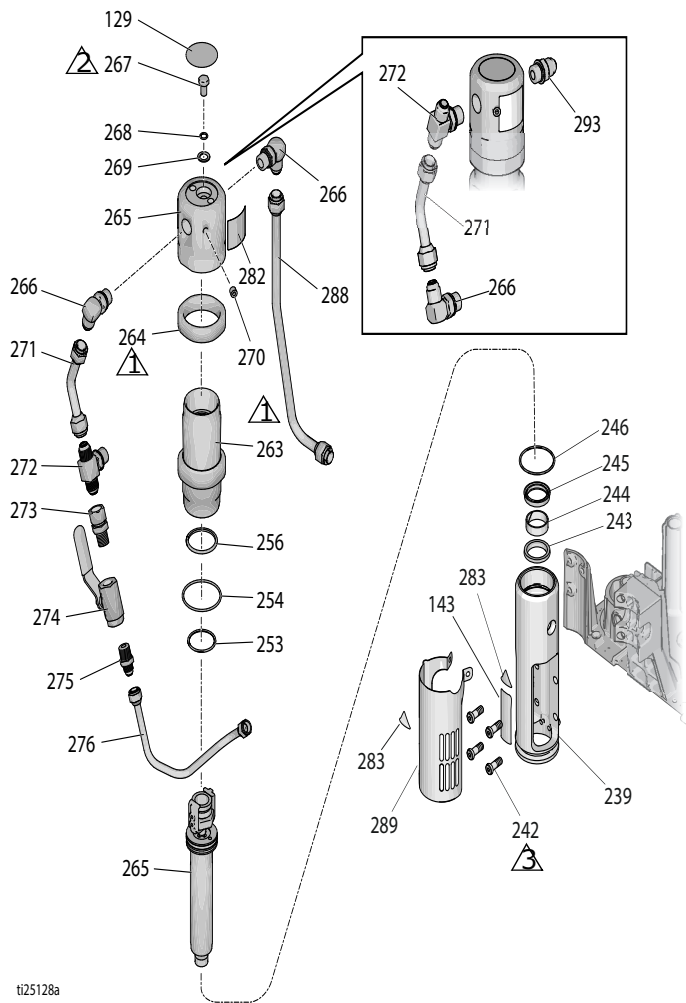

# GH™130/200/230/300 標準シリーズ部品

## 部品リスト

参照番号	部品	説明	数量	参照番号	部品	説明	数量
129▲◆✓	15B063	ラベル、警告、熱表面	1	269✓◆	178179	ワッシャー、シール	1
143▲	17D050	ラベル、GH130	1	270✓◆	100139	プラグ、パイプ	1
	17D051	ラベル、GH200	1	271◆	198629	チューブ、油圧、供給、GH130 & 200	1
	17D053	ラベル、GH230	1		15E596	チューブ、油圧、供給、GH230 & 300	1
	17D055	ラベル、GH300	1	272◆	117609	金具、チーズ、ブランチ、標準スレッド	1
239◆	15H953	マニホールド、GH130	1	273	117328	金具、ニップル、ストレート	1
	15A728	マニホールド、GH200	1	274	117441	バルブ、ボール	1
	15E243	マニホールド、GH230 & 300	1	275	116813	金具、ニップル、油圧	1
242◆	15B564	ネジ、キャップソケット	4	276	15J819	チューブ、油圧、供給、GH130	1
243✚◆	117739	ワイパー、ロッド	1		17D268	チューブ、油圧、供給、GH200	1
244✚◆	112342	ベアリング、ロッド	1		17D270	チューブ、油圧、供給、GH230、GH300	1
245✚◆	112561	パッキン、ブロック	1	282✓	15B804	ラベル、Graco ロゴ	1
246✚◆	117283	パッキン、Oリング	2	283▲◆	15H108	ラベル、警告、指を挟む怪我	2
253✚◆✓	108014	パッキン、Oリング	1	288	15J824	チューブ、油圧、還流、GH130	1
254✚◆✓	178226	シール、ピストン	1		17D267	チューブ、油圧、還流、GH200	1
256✚◆✓	178207	ベアリング、ピストン	1		17D269	チューブ、油圧、還流、GH230、GH300	1
263◆	246176	スリーブ、油圧シリンダー、キット、GH130 & 200	1	289	24X473	シールド、ロッド、GH130/200	1
	248991	スリーブ、油圧シリンダー、キット、GH230 & 300	1		24X474	シールド、ロッド、GH230/300	1
264◆	15A726	ナット、ジャム	1	293	120184	フィッティング、ストレート、OEM 部品のみ	1
265◆	288735	キット、修理、トリップロッド、ピストン、GH130 のみ	1				
	288754	キット、修理、トリップロッド、ピストン、GH 200 のみ	1				
	288755	キット、修理、トリップロッド、ピストン、GH 230/300 のみ	1				
266◆	117607	金具、エルボ-標準スレッド	2				
267✓◆	106276	ネジ、キャップ、六角ヘッド	1				
268✓◆	155685	パッキン、Oリング	1				

▲ 危険性と警告のラベルは無料で入手できます。

◆ 油圧モーター修理キットに付属：288758 - GH130; 248021 - GH200; 248977 - GH230 & 300

✓ トリップロッド/ピストンキットに付属：288735 - GH130; 288754 - GH200; 288755 - GH230 & 300

✚ シールキット 246174 に付属

# GH™130/200/230/300 標準シリーズ部品

## 部品

### GH™130/200 標準シリーズ、スプレーガンとホース

参照番号	部品番号	説明	数量
		ホース、接地、ナイロン; 内径 1/4 インチ、ID; cpld 1/4-18 npsm; 50 フィート (15 m); 両端にスプリングガード 3300 psi (227 bar、22.7 MPa)	1
202	240794		1
203	18H150	Contractor スプレーガン LP517 RAC® X SwitchTip および HandTite™ ガード付属、 部品については 311861 を参照	1

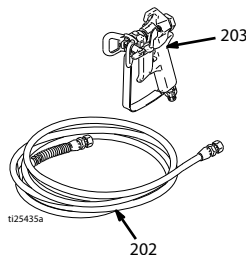

### GH™230/300 標準シリーズ、スプレーガンとホース

参照番号	部品番号	説明	数量
202	287042	キット、ガン、Silver 3300 psi (227 bar、22.7 MPa) 202a - 202d 付属	1
202a	240797	ホース、接地、ナイロン; 内径 3/8 インチ、ID; cpld 3/8-18 npsm; 50 フィート (15 m); 両端にスプリングガード 3300 psi (227 bar、22.7 MPa)	1
202b	241735	ホース、接地、ナイロン; 内径 1/4 インチ; cpld 1/4 npt(m) x 1/4 npsm(f); 3 フィート (0.9 m); 両端にスプリングガード 3300 psi (227 bar、22.7 MPa)	1
202c	21A014	シルバースプレーガン LP517 RAC® X SwitchTip およ び HandTite™ ガード付属、部品 については 311254 を参照	1
202d	159841	3/8 x 1/4 ブッシング	1

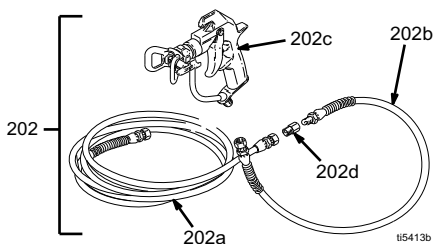

# GH™200/230/300 ProContractor シリーズ

## GH™200/230/300 ProContractor シリーズ 部品 (OEM キット)

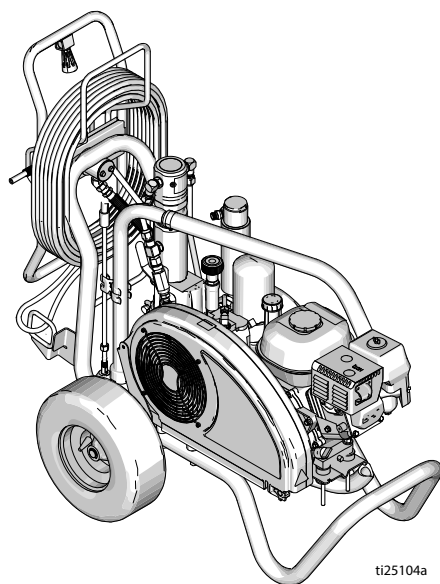

ti25104a

GH™200/230/300

# GH™200/230/300 ProContractor シリーズ

## 部品

## GH™200/230/300 ProContractor シリーズ

参照番号	トルク	参照番号	トルク
①	120-130 in-lb (13.6 - 14.7 N•m)	④	355-395 in-lb (40.1 - 44.6 N•m)
②	タイヤに空気を 25 ~ 35 psi まで注入します (1.7 ~ 2.4 bar)	⑤	1.7 - 2.8 N•m (15-25 in-lb)
③	110-120 in-lb (12.4 - 13.6 N•m)	⑥	Locktite 242 を塗布します

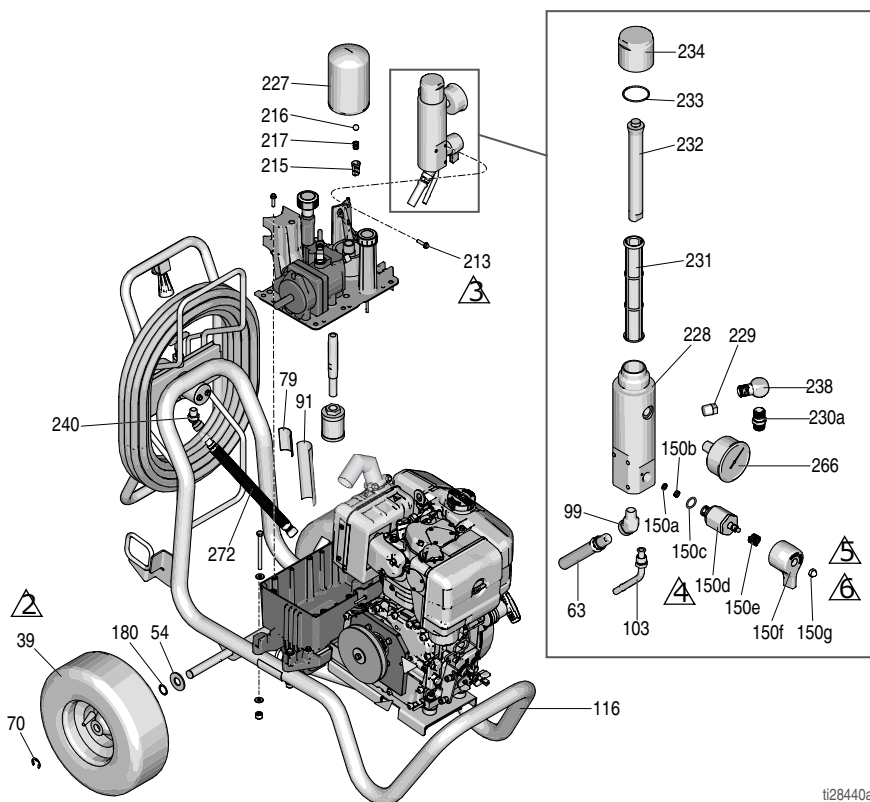



# GH™200/230/300 ProContractor シリーズ

## 部品リスト

参照 番号	部品	説明	数量	参照 番号	部品	説明	数量
39	119509	ウィール、空気式	2	213	119426	ネジ	3
54	156306	ワッシャー、フラット	2	215	198841	リテーナー	1
63	243814	ホース	1	216	100084	ボール、メタリック	1
70	120211	クリップ、保持	2	217	116967	スプリング、圧縮	1
79▲	189246	ラベル、警告	1	227	246173	フィルター、 オイル、スピنون	1
	17D947	ラベル、警告、多言語	1	228‡	15E599	ハウジング	1
91▲	194317	ラベル、警告	1	229‡	15G331	プラグ、パイプ	1
	16N948	ラベル、警告、ISO	1	230a	196178	アダプター 3/8 npsm (m) ホース接続	1
	17D947	ラベル、警告、多言語	1	231‡	244067	フィルター、液体	1
99	116756	フィッティング、 エルボー 45°	1	232‡	15C766	チューブ、拡散	1
116	17D106	フレーム、カート	1	233‡	117285	パッキン、O リング	1
150‡	245103	バルブ、ドレイン	1	234‡	15C765	キャップ、フィルター	1
150a★	193710	シール、バルブ	1	238	196179	金具、エルボー、 ストリート	1
150b★	193709	シート、バルブ	1	240	161889	ユニオン、スイベル、45°	1
150c★	114797	ガスケット	1	266	868015	ゲージ	1
150d★		バルブ、アセンブリ	1	272	198847	ホース、連結	1
150e★	114708	スプリング、圧縮	1				
150f★	15G563	ハンドル、バルブ	1				
150g★	116424	ナット、キャップ、 六角ヘッド	1				
180	116038	ワッシャー、 ウェーブスプリング	2				

▲ 危険性と警告のラベルは無料で入手できます。

★ ドレンバルブ交換キット 245103 に付属しています。

‡ フィルター交換用キット 24W753 に付属しています。

# GH™200/230/300 ProContractor シリーズ

## 部品 - エンジン

参照番号	トルク	参照番号	トルク
	120-130 in-lb (13.6 - 14.7 N•m)		Locktite 242 を塗布します
	58-62 in-lb (6.6 - 7.0 N•m)		

### GH™200/230 ProContractor シリーズ

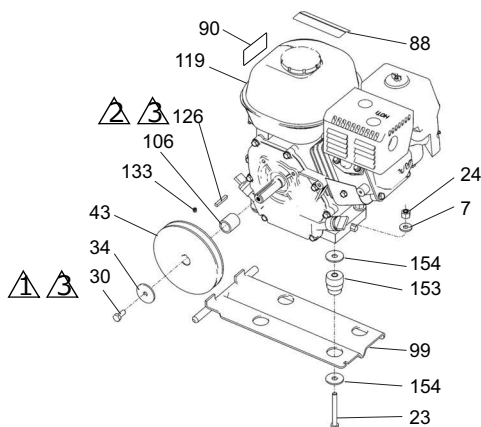

### GH™300 ProContractor シリーズ

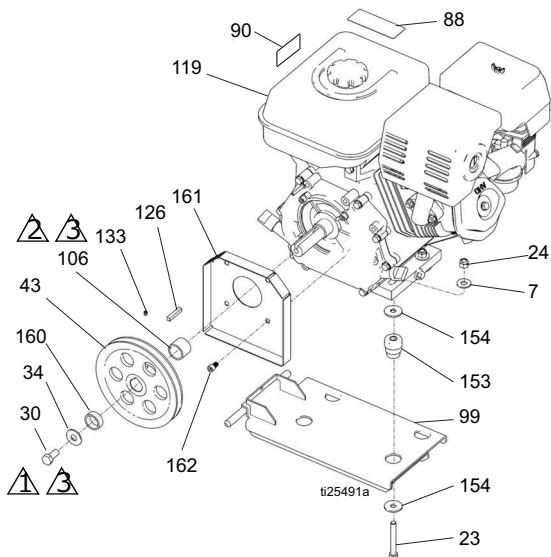

# GH™200/230/300 ProContractor シリーズ

## エンジン部品リスト

参照 番号	部品	説明	数量	参照 番号	部品	説明	数量
7	100023	ワッシャー、フラット、GH200、230、300 (Vanguard)	4	119*	802264	エンジン、ガソリン、160 cc、GH200	1
	100132	ワッシャー、フラット、GH300	4		116298	エンジン、ガソリン、200 cc、ホンダ、GH230	1
23	113664	ネジ、キャップ、六角ヘッド、GH200、230、300 (Vanguard)	4		803900	エンジン、ガソリン、270 cc、ホンダ、GH300	1
	106212	ネジ、キャップ、六角ヘッド、GH300	4		248945V	エンジン、ガソリン、10 HP (Vanguard、カリフォルニア準拠)	1
24	110838	ナット、ロック、GH200、230、300 (Vanguard)	4	126	117632	キー、四角、3/16 X 1.25、GH130、200 & 230	1
	101566	ナット、ロック、GH300	4		119484	キー、平行、四角、GH300	1
30		ネジ、キャップ、六角ヘッド		133	100002	ネジ、セット、sch	1
	108842	GH200 & 230	1			ダンブナー、	4
	116645	GH300	1	153	15E888	モーターマウント、GH200、230、300 (Vanguard)	
34	112717	ワッシャー、GH200 & 230	1		195515	ダンブナー、モーターマウント、GH300	4
	119438	ワッシャー、GH300	1	154	108851	ワッシャー、プレーン	8
43	116908	歯車、5.50 インチ、GH200 & 230	1	160	15E764	スパーサー、GH300	1
	119401	歯車、GH300	1	161		シールド	
88▲	194126	ラベル、警告	1		15E973	GH300	1
	16Y631	ラベル、警告、中国語	1	162	C20010	ネジ、GH300	4
90▲	16Y720	ラベル、警告、ISO エンジン	1	196▲	17K859	ラベル、安全、高温表面	2
99	15F157	ブラケット、マウント、エンジン、GH200 & 230	1				
	15E583	ブラケット、マウント、エンジン、GH300	1				
106	15B314	スリーブ、モーターシャフト、GH200 & 230	1				
	15E586	スリーブ、モーターシャフト、GH300	1				

▲危険性と警告のラベルは無料で入手できます。

\* エンジン修理キット：

248943	160 cc (5.5 HP)
248944	200 cc (6.5 HP)
248945	270 cc (9.0 HP)

# GH™200/230/300 ProContractor シリーズ

## 部品 - ファンベルト

### GH™200/230/300 ProContractor シリーズ

参照番号	トルク	参照番号	トルク
①	120-130 in-lb (13.6 - 14.7 N•m)	④	10.2 - 12.4 N•m (90-110 in-lb)
②	Locktite 242 を塗布します	⑤	Locktite 277 を塗布します
③	55-62 in-lb (6.7 - 7.0 N•m)	⑥	110-120 in-lb (12.4 - 13.6 N•m)

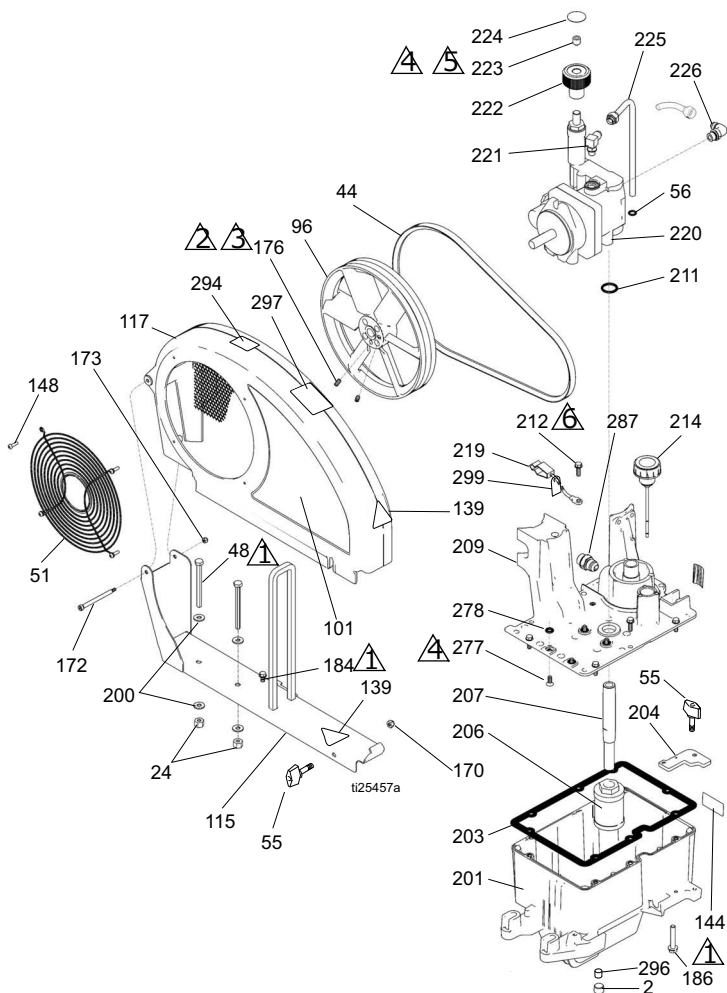

# GH™200/230/300 ProContractor シリーズ

## 部品リスト

参照番号	部品	説明	個数	参照番号	部品	説明	個数
2	101754	プラグ	1	202	101754	プラグ、パイプ	1
24	110838	ナット、ロック	2	203	120604	ガスケット、リザーバー	1
44	119433	ベルト、GH200、230	1	204	15E476	バラケット、リテーナー、モーター	1
	119432	ベルト、GH300	1	206	116919	フィルター	1
48	867539	ネジ、六角ヘッド	2	207	15E587	チューブ、吸入	1
51	117284	グリル、ファンガード	1	208	154594	パッキン、Oリング	1
55	17D813	ナット、手動	2	209	15J363	カバー、リザーバー	1
56	154594	Oリング	1	211	156401	パッキン、Oリング	1
96	15E410	ブーリー、ファン	1	212	119426	ネジ	8
101	17D032	ラベル、GH200	1	214	120726	キャップ、プレザー、フィルター	1
	17D034	ラベル、GH230	1	219	237686	ワイヤー、クランプで接地	1
	17D036	ラベル、GH300	1	220	246178	ポンプ、油圧、GH200	
115	288261	レール、ベルトガード、アセンブリー、GH200	1		249003	ポンプ、油圧、230/300	
	288393	レール、ベルトガード、アセンブリー、GH230 & 300	1	221	110792	フィッティング、エルボー、オス型、90°	1
117	288734	ガード、ベルト、アセンブリー、塗装、GH200	1	222	15B438	ノブ、圧力	1
	248973	ガード、ベルト、アセンブリー、塗装、GH230 & 300	1	223	117560	ネジ、セット、ソケットヘッド	1
139▲	16M768	ラベル、安全、警告	2	224	15A464	ラベル、コントロール	1
144	15K440	ラベル、GH/EH、冷却システム	1	225	246167	チューブ、油圧、ケースドレイン	1
148	115477	ネジ、機械、トルックスパンヘッド	4	226	116829	フィッティング、エルボー、Oリング	1
170	102040	ナット、ロック、六角	1	277	117471	ネジ	4
172	119434	ネジ、ショルダー、ソケットヘッド	1	278	107188	パッキン、Oリング	4
173	116969	ナット、ロック	1	284	16P142	ラベル、油圧作動油、GH	1
176	120087	ネジ、セット、1/4 X 1/2	2	287	120184	取り付け金具	1
184	260212	ネジ、六角ワッシャヘッド、スレッド型	1	294	16D576	ラベル、アメリカ製	1
186	17D142	ネジ、機械式、六角ワッシャヘッド	2	296	116618	マグネット	1
200	100527	ワッシャ	4	297	17D033	ラベル、ProContractor シリーズ	1
201	15J513	タンク、リザーバー	1	299	290079	ラベル、接地警告、英語	1
					16Y633	ラベル、接地警告、中国語	1

▲危険性と警告のラベルは無料で入手できます。

# GH™200/230/300 ProContractor シリーズ

## 部品

### GH™200/230/300 ProContractor シリーズ

参照番号	トルク
	10.2 - 12.4 N•m (90-110 in-lb)

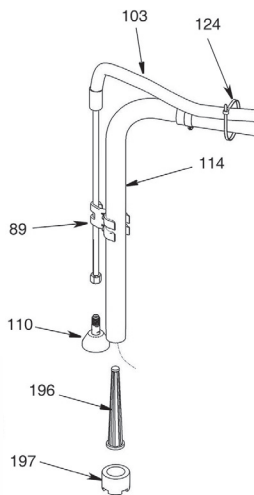
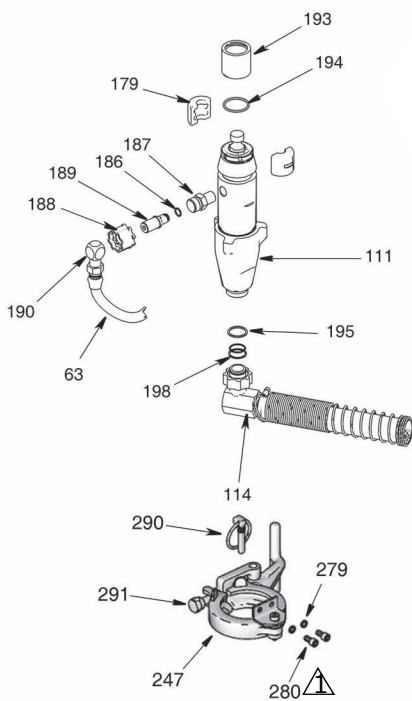
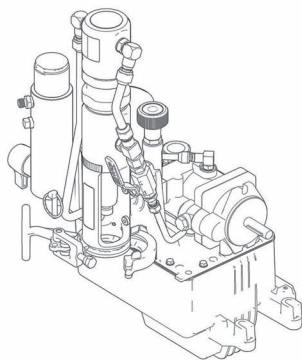

ti25132a

# GH™200/230/300 ProContractor シリーズ

## 部品リスト

参照 番号	部品	説明	数量	参照 番号	部品	説明	数量
63	243814	ホース、連結	1	195	119566	ワッシャー、ガーデンホース	1
111	24W996	ポンプ、キット、置換、GH200	1	196*	288472	インレットフィルター、10 メッシュ	1
	24W998	ポンプ、キット、置換、GH230 & 300	1		289131	インレットフィルター、16 メッシュ	1
114	288252	ホース、吸い込み、5 ガロン、GH200/230/300	1	197*	288480	ナット、ストレーナー、インレット	1
115	289669	ホース、吸い込み、30/55 ガロン、GH200/230/300 (表示なし)	1	198	117559	O リング	2
179	277377	カブラー	2	247	288344	クランプ、ポンプ; GH 200、230、300	1
186	107505	パッキン、O リング	1			ワッシャー、ロック、スプリング (ハイカラー)、GH200/230/300	2
187	15J413	フィッティング、ポンプ、QD	1	279	105510	スプリング (ハイカラー)、GH200/230/300	1
188	120583	ナット、ハンド、GH200/230/300	1	280	101550	ネジ、キャップ、sch	2
189	15J410	フィッティング、QD	1	290	288741	キット、修理、ピン / スペーサー; GH 200、230、300	1
190	196179	フィッティング、エルボー、ストリート、スプレーヤー	1	291	15J417	ボルト、調整; GH200/230/300	1
193	15H957	カバー、カブラー	1	* アセンブリーキット 288481 (10 メッシュ) またはアセンブリーキット 289132 (16 メッシュ)			
194	156698	パッキン、O リング	1				

# GH™200/230/300 ProContractor シリーズ

## 部品

## GH™200/230/300 ProContractor シリーズ

参照番号	トルク	参照番号	トルク
⚠	145-155 ft-lb (196.6 - 210.2 N•m)	⚠	140-160 in-lb (15.8 - 18.1 N•m)
⚠	12-18 ft-lb (16.3 - 24.4N•m)		

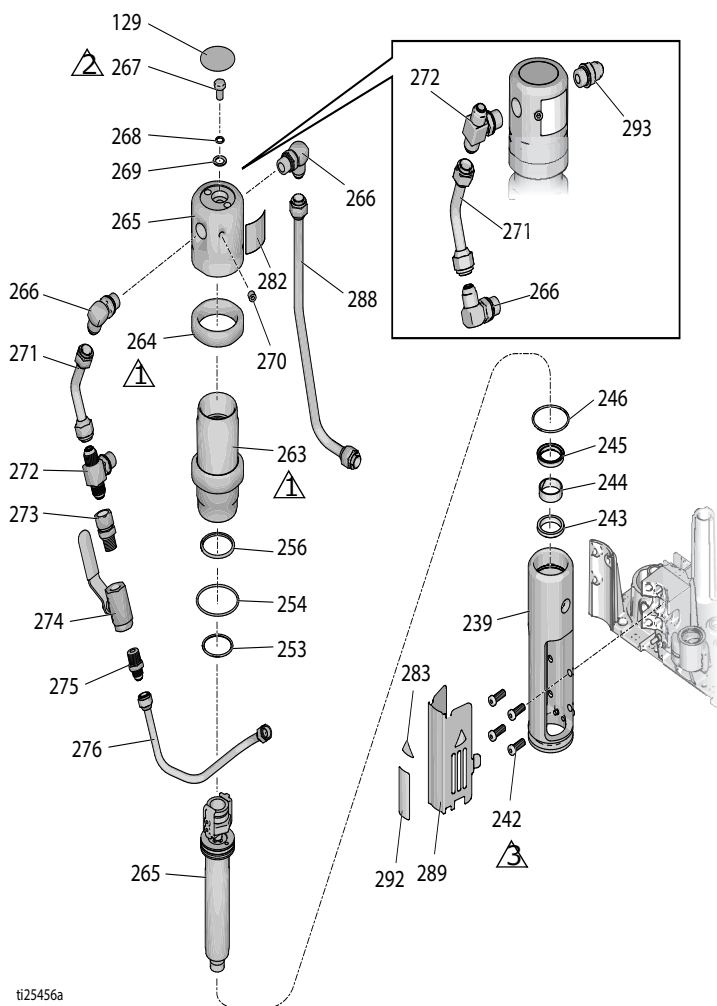



# GH™200/230/300 ProContractor シリーズ

## 部品リスト

参照番号	部品	説明	数量	参照番号	部品	説明	数量
129▲◆✓	15B063	ラベル、警告、熱表面	1	270✓◆	100139	プラグ、パイプ	1
143▲	17D051	ラベル、GH200	1	271◆	198629	チューブ、油圧、供給、GH200	1
	17D053	ラベル、GH230	1		15E596	チューブ、油圧、供給、GH230 & 300	1
	17D055	ラベル、GH300	1	272◆	117609	金具、チーズ、ブランチ、標準スレッド	1
239◆	15J278	マニホールド、GH200	1	273	117328	金具、ニップル、ストレート	1
	15J279	マニホールド、GH230 & 300	1	274	117441	バルブ、ボール	1
242◆	15B564	ネジ、キャップソケット	4	275	116813	金具、ニップル、油圧	1
243‡◆	117739	ワイパー、ロッド	1	276	15J846	チューブ、油圧、供給、GH200	1
244‡◆	112342	ベアリング、ロッド	1		15J864	チューブ、油圧、供給、GH230 & 300	1
245‡◆	112561	パッキン、ブロック	1	282▲✓	15B804	ラベル、Graco ロゴ	1
246‡◆	117283	パッキン、O リング	2	283▲◆	15H108	ラベル、警告	2
253‡◆✓	108014	パッキン、O リング	1	288	15J845	チューブ、油圧、還流、GH200	1
254‡◆✓	178226	シール、ピストン	1		15J863	チューブ、油圧、還流、GH230 & 300	1
256‡◆✓	178207	ベアリング、ピストン	1	289	15J503	シールド、ロッド、GH200	1
263◆	246176	スリーブ、油圧シリンダー、キット、GH200	1		16M749	シールド、ロッド、GH230 & 300	1
	248991	スリーブ、油圧シリンダー、キット、GH230 & 300	1	292◆	15F584	ラベル、ProConnect	1
264◆	15A726	ナット、ジャム	1	293	120184	フィッティング、ストレート、OEM 部品のみ	1
265◆	288736	キット、修理、トリップロッド、ピストン；GH 200 のみ	1				
	288737	キット、修理、トリップロッド、ピストン；GH 230/300 のみ	1				
266◆	117607	金具、エルボ-標準スレッド	2				
267✓◆	106276	ネジ、キャップ、六角ヘッド	1				
268✓◆	155685	パッキン、O リング	1				
269✓◆	178179	ワッシャー、シール	1				

▲ 危険性と警告のラベルは無料で入手できます。

◆ 油圧モーター修理キットに付属：288759 - GH200；288760 - GH230 & 300

✓ トリップロッド / ピストンキットに付属：288736 - GH200；288737 - GH230 & 300

‡ シールキット 246174 に付属

# GH™200/230/300 ProContractor シリーズ

## 部品

### GH™200 ProContractor シリーズスプレーガンとホース (ホースリールで組み立て)

参照 番号	部品番号	説明	数量
		ホース、接地、ナイロン; 内径 1/4 インチ、ID; cpld 1/4-18 npsm; 50 フィート (15 m); 両端にスプリングガード 3300 psi (227 bar、22.7 MPa)	2
202	240794		
		Contractor スプレーガン LP517 RAC® X SwitchTip および HandTite™ ガード付属、 部品については 311861 を参照	1
203	18H150		
		アダプター	1
204	162453		

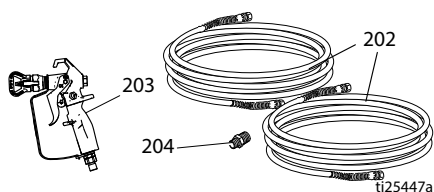

### GH™230 ProContractor シリーズスプレーガンとホース (ホースリールで組み立て)

参照 番号	部品番号	説明	数量
		ホース、接地、ナイロン; 内径 1/4 インチ、ID; cpld 1/4-18 npsm; 50 フィート (15 m); 両端にスプリングガード 3300 psi (227 bar、22.7 MPa)	1
301	240794		
		ホース、接地、ナイロン; 内径 3/8 インチ、ID; cpld 3/8-18 npsm; 50 フィート (15 m); 両端にスプリングガード 3300 psi (227 bar、22.7 MPa)	1
302	240797		
		シルバースプレーガン LP517 RAC® X SwitchTip および HandTite™ ガード付属、 部品については 311254 を参照	1
304	21A014		
		3/8 x 1/4 アダプター	1
306	164672		
		スィベル	1
309	239663		

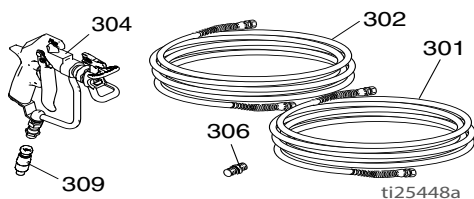

# GH™200/230/300 ProContractor シリーズ

## GH™300 ProContractor シリーズスプレーガンとホース (ホースリールで組み立て)

参照 番号	部品番号	説明	数量
		ホース、接地、ナイロン; 内径 3/8 インチ、ID; cpld 3/8-18 npsm; 50 フィート (15 m); 両端にスプリングガード 3300 psi (227 bar、22.7 MPa)	1
302	240797		
		ホース、接地、ナイロン; 内径 1/4 インチ; cpld 1/4 npt(m) x 1/4 npsm(f); 3 フィート (0.9 m); 両端にスプリングガード 3300 psi (227 bar、22.7 MPa)	1
303	241735		
		シルバースプレーガン	1
304	21A014	LP517 RAC® X SwitchTip および HandTite™ ガード付属、 部品については 311254 を参照	
307	162485	3/8 x 3/8 ニップル	1
308	159841	3/8 x 1/4 ブッシング	1
309	239663	スイベル	1

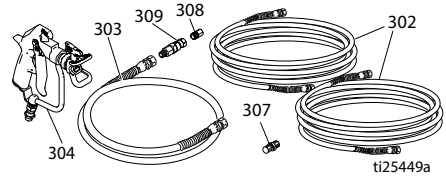

# GH™200/230/300 ProContractor シリーズ

## ホースリール (ProContractor シリーズ)

参照 番号	部品	説明	個数
6	161889	金具、コネクタ	1
8	260212	ネジ、 六角ワッシャーヘッド	2
9	16C975	プレート、 ピボットマウント	1
201	24E016	シール、フィッティング、 フレア	1
203	122607	ワッシャー、フラット	2
204	122534	スプリング、ウェーブ	1
205	24B691	リール、ホース	1
206	122524	リング、保持、外部	1
208	24B248	キャップ、スイベル、完全	1
209	122347	リング、保持、外部	1
210	122787	キャップ	1
211	24E400	ピン、ポップ、 ロックアウト	1
212	278085	ハンドル、スイベル	1
213	122518	ネジ、ショルダー、sch	1
214	122542	スプリング、ダイ	1
215	122669	ワッシャー、フラット	1
216	15X618	ナット、スイベル、 ハンドル	1
221	164672	アダプター、GH200	1
	196178	アダプター、GH230 & 300	1

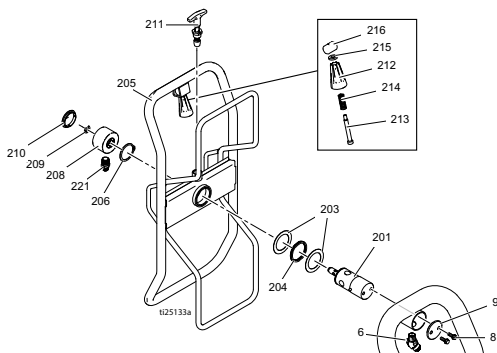

- 1 120-130 インチポンド (13.6-14.7 N•m)  
のトルクで締めます
- 1 25-35 フィートポンド (33.9-47.5 N•m)  
のトルクで締めます
- 1 130-150 インチポンド (14.7-16.9 N•m)  
のトルクで締めます
- 1 Loctite 277

## 技術データ

## GH™ 130 標準シリーズ

	米国	メートル法
最大使用液圧	3300 psi	22.8 MPa、228 bar
油圧リザーバー容量	1.25 ガロン	4.75 リットル
最大油圧	1510 psi	10.4 MPa、104 bar
エンジン	120 cc (4.0 HP)	
最大チップサイズ	0.037	
最大フリーフロー排出量	1.30 gpm	5.9 l/分
ホース接続部	1/4 npsm (m)	
ノイズ (dBa)		
最高音圧	88 dBa	
最大音響出力	103 dBa	
インレット / アウトレットのサイズ		
液体インレットサイズ	3/4 npt (m)	
液体アウトレットサイズ	3/8 npt (f)	
寸法		
重量	155 lb.	70.3 kg
幅	24 インチ	61 cm
長さ	41 インチ	104.1 cm
全高 (ハンドル伸長時)	39.5 インチ	100.3 cm
全高 (ハンドルを短くした状態)	30.3 インチ	77.0 cm
OEM キット		
塗料 / 油圧比	2.19:1	
最高サイクル比	125 cpm	
ユーザー供給入力		
最高油圧	1510 psi	10.4 MPa、104 bar
フリーフローで必要な油圧フロー	4.01 gpm	15.2 l/分
ユニット出力		
最大液圧	3300 psi	22.8 MPa、228 bar
最大フロー	1.30 gpm	4.92 l/分
重量	27.5 lb.	12.5 kg
幅	5.70 インチ	145 mm
奥行き	3.14 インチ	80 mm
高	25.4 インチ	645 mm

# 技術データ

## GH™ 200 標準シリーズ

	米国	メートル法
最大使用液圧	3300 psi	22.8 MPa、228 bar
油圧リザーバー容量	1.25 ガロン	4.75 リットル
最大油圧	1855 psi	12.8 MPa、128 bar
エンジン	160 cc (5.5 HP)	
最大チップサイズ	0.047	
最大フリーフロー排出量	2.15 gpm	9.8 l/分
ホース接続部	1/4 npsm (m)	
ノイズ (dBa)		
最高音圧	96 dBa	
最大音響出力	110 dBa	
インレット / アウトレットのサイズ		
液体インレットサイズ	1 5/16-12 UN-ZA	
液体アウトレットサイズ	3/8 npt (f)	
重量	160 lb.	73.4 kg
幅	24 インチ	61 cm
長さ	41 インチ	104.1 cm
全高 (ハンドル伸長時)	39.5 インチ	100.3 cm

## GH™ 230 標準シリーズ

	米国	メートル法
最大使用液圧	3300 psi	22.8 MPa、228 bar
油圧リザーバー容量	1.25 ガロン	4.75 リットル
最大油圧	1855 psi	12.8 MPa、128 bar
エンジン	200 cc (6.5 HP)	
最大チップサイズ	0.053	
最大フリーフロー排出量	2.35 gpm	10.7 l/分
ホース接続部	3/8 npsm (m)	
ノイズ (dBa)		
最高音圧	96 dBa	
最大音響出力	110 dBa	
インレット / アウトレットのサイズ		
液体インレットサイズ	1 5/16-12 UN-ZA	
液体アウトレットサイズ	3/8 npt (f)	
重量	168 lb.	75.6 kg
幅	24 インチ	61 cm
長さ	48 インチ	121.92 cm
全高 (ハンドル伸長時)	41.0 インチ	104.1 cm
全高 (ハンドルを短くした状態)	33.0 インチ	83.8 cm

## GH™300 標準シリーズ

	米国	メートル法
最大使用液圧	3300 psi	22.8 MPa、 228 bar
油圧リザーバー容量	1.25 ガロン	4.75 リットル
最大油圧	1855 psi	12.8 MPa、 128 bar
エンジン	270 cc / 305 cc (9.0 HP / 10 HP)	
最大チップサイズ	0.057	
最大フリーフロー排出量	3.0 gpm	11.4 l/ 分
ホース接続部	3/8 npsm (m)	
ノイズ (dBa)		
最高音圧	96 dBa	
最大音響出力	110 dBa	
インレット / アウトレットのサイズ		
液体インレットサイズ	1 5/16-12 UN-ZA	
液体アウトレットサイズ	3/8 npt (f)	
重量	195 lb.	87.8 kg
幅	24 インチ	61 cm
長さ	48 インチ	121.92 cm
全高 (ハンドル伸長時)	41.0 インチ	104.1 cm
全高 (ハンドルを短くした状態)	33.0 インチ	83.8 cm

## GH™ 200 ProContractor シリーズ

	米国	メートル法
最大使用液圧	3300 psi	22.8 MPa、228 bar
油圧リザーバー容量	1.25 ガロン	4.75 リットル
最大油圧	1855 psi	12.8 MPa、128 bar
エンジン	160 cc (5.5 HP)	
最大チップサイズ	0.047	
最大フリーフロー排出量	2.15 gpm	9.8 l/分
ホース接続部	1/4 npsm (m)	
<b>ノイズ (dBa)</b>		
最高音圧	96 dBa	
最大音響出力	110 dBa	
<b>インレット / アウトレットのサイズ</b>		
液体インレットサイズ	1 5/16-12 UN-ZA	
液体アウトレットサイズ	3/8 npt (f)	
重量	188 lb.	85.3 kg
幅	25.3 インチ	64.3 cm
長さ	44.8 インチ	113.8 cm
全高 (ホースリールを上げた状態)	38.5 インチ	97.8 cm
ポンプ高 (ホースリールが横)	31.0 インチ	78.7 cm
<b>OEM キット</b>		
塗料 / 油圧比	1.78:1	
最高サイクル比	160 cpm	
<b>ユーザー供給入力</b>		
最高油圧	1855 psi	12.8 MPa、128 bar
フリーフローで必要な油圧フロー	5.13 gpm	19.4 l/分
<b>ユニット出力</b>		
最大液圧	3300 psi	22.8 MPa、228 bar
最大フロー	2.15 gpm	8.14 l/分
重量	32.5 lb.	14.7 kg
幅	5.39 インチ	137 mm
奥行き	5.39 インチ	137 mm
高	25.60 インチ	650 mm



## GH™ 230 ProContractor シリーズ

	米国	メートル法
最大使用液圧	3300 psi	22.8 MPa、228 bar
油圧リザーバー容量	1.25 ガロン	4.75 リットル
最大油圧	1855 psi	12.8 MPa、128 bar
エンジン		
GH230	200 cc (6.5 HP)	
最大チップサイズ	0.053	
最大フリーフロー排出量	2.35 gpm	10.7 l/分
ホース接続部	3/8 npsm (m)	
ノイズ (dBa)		
最高音圧		
GH230	96 dBa	
最大音響出力		
GH230	110 dBa	
インレット / アウトレットのサイズ		
液体インレットサイズ	1 5/16-12 UN-ZA	
液体アウトレットサイズ	3/8 npt (f)	
重量		
GH230	193 lb.	87.5 kg
幅	25.3 インチ	64.3 cm
長さ	44.8 インチ	113.8 cm
全高 (ホースリールを上げた状態)	38.5 インチ	97.8 cm
ポンプ高 (ホースリールが横)	33.0 インチ	83.8 cm
<b>OEM キット</b>		
塗料 / 油圧比	1.78:1	
最高サイクル比	145 cpm	
ユーザー供給入力		
最高油圧	1855 psi	12.8 MPa、128 bar
フリーフローに必要な油圧フロー	6.60 gpm	25.0 l/分
ユニット出力		
最大液圧	3300 psi	22.8 MPa、228 bar
最大フロー	3.0 gpm	11.4 l/分
重量	35 lb.	15.9 kg
幅	8.94 インチ	227 mm
奥行き	5.38 in	137 mm
高	28.80 インチ	732 mm

## GH™ 300 ProContractor シリーズ

	米国	メートル法
最大使用液圧	3300 psi	22.8 MPa、228 bar
油圧リザーバー容量	1.25 ガロン	4.75 リットル
最大油圧	1855 psi	12.8 MPa、128 bar
エンジン	270 cc / 305 cc (9.0 HP / 10 HP)	
最大チップサイズ	0.057	
最大フリーフロー排出量	3.0 gpm	11.4 l/分
ホース接続部	3/8 npsm (m)	
<b>ノイズ (dBa)</b>		
最高音圧	96 dBa	
最大音響出力	110 dBa	
<b>インレット / アウトレットのサイズ</b>		
液体インレットサイズ	1 5/16-12 UN-ZA	
液体アウトレットサイズ	3/8 npt (f)	
重量	222 lb.	100.7 kg
幅	25.3 インチ	64.3 cm
長さ	44.8 インチ	113.8 cm
全高 (ホースリールを上げた状態)	38.5 インチ	97.8 cm
ポンプ高 (ホースリールが横)	33.0 インチ	83.8 cm
<b>OEM キット</b>		
塗料 / 油圧比	1.78:1	
最高サイクル比	145 cpm	
<b>ユーザー供給入力</b>		
最高油圧	1855 psi	12.8 MPa、128 bar
フリーフローで必要な油圧フロー	6.60 gpm	25.0 l/分
<b>ユニット出力</b>		
最大液圧	3300 psi	22.8 MPa、228 bar
最大フロー	3.0 gpm	11.4 l/分
重量	35 lb.	15.9 kg
幅	8.94 インチ	227 mm
奥行き	5.38 in	137 mm
高	28.80 インチ	732 mm

### すべてのモデル:

基本スプレーヤー接液部品:

亜鉛、ニッケル鍍金炭素鋼、ステンレス鋼、PTFE、アセタール、クロム鍍金、皮革、V-Maxt UHMWPE、ステンレス鋼、タングステン、炭化物、セラミック、ナイロン、アルミニウム

## GH130 OEM 24W297

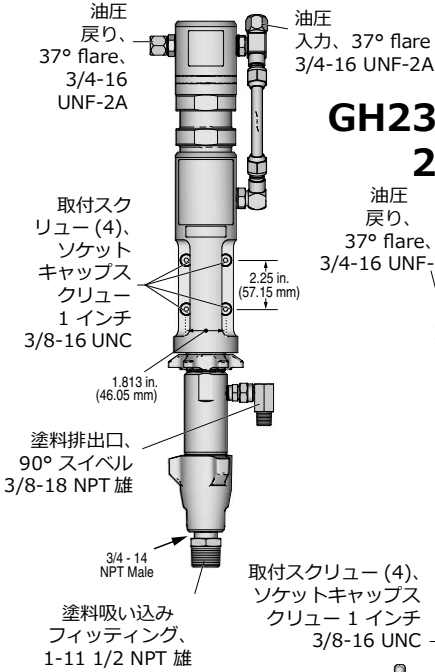

## GH200 OEM 24W298

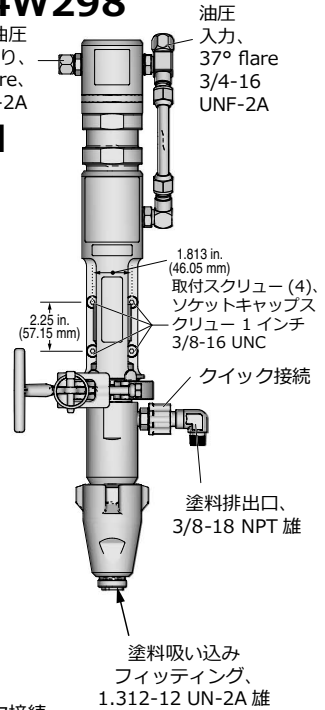

## GH230/300 OEM 24W299

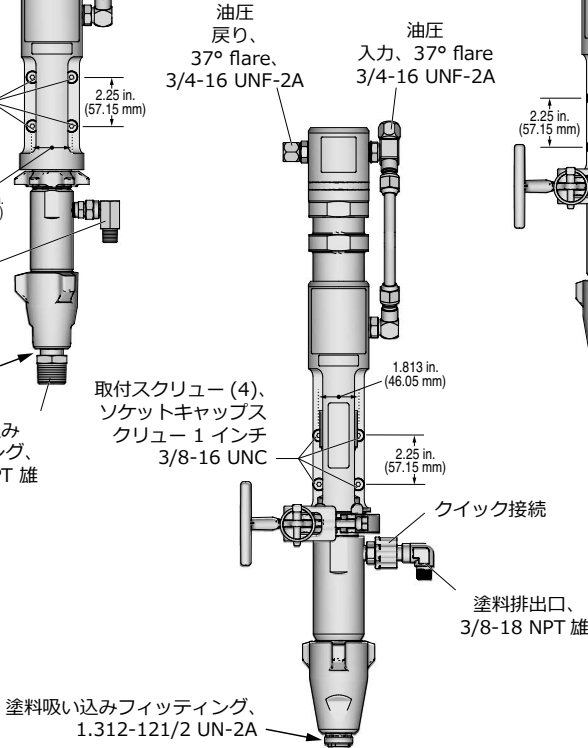

024313b

# Graco 標準保証

## Graco 標準保証

Graco は、直接お買い上げいただいたお客様のご使用に対し、販売日時から、本ドキュメントに記載された、Graco が製造し、かつ Graco の社名を付した全ての機器の材質および仕上がりに欠陥がないことを保証します。Graco 社により公表された特殊的、拡張的または制限的保証を除き、販売日時から起算して 12 か月間、Graco 社により欠陥があると判断された機器の部品を修理、交換いたします。本保証は、Graco の書面の推奨に従って、機器が設置、操作、およびメンテナンスされている場合にのみ有効です。

誤った設置、誤用、摩擦、腐食、不十分または不適切なメンテナンス、過失、事故、改ざん、または Graco 製でない構成部品の代用が原因で発生した一般的な摩耗、あるいは誤動作、損傷、摩耗については、本保証の範囲外であり、Graco は一切責任を負わないものとします。また、Graco の機器と Graco によって提供されていない機構、アクセサリ、機器、または材料の不適合、あるいは Graco によって提供されていない機構、アクセサリ、機器、または材料の不適切な設計、製造、取り付け、操作またはメンテナンスが原因で発生した誤動作、損傷、または摩耗については、Graco は一切責任を負わないものとします。

本品質保証は、Graco 販売代理店に、主張された欠陥を確認するために、欠陥があると主張された機器が前払いで返却された時点で、条件が適用されます。主張された欠陥が確認された場合、Graco は全ての欠陥部品を無料で修理または交換します。機器は、輸送料前払いで、直接お買い上げいただいたお客様に返却されます。機器の検査により材料または仕上がりの欠陥が明らかにならなかった場合は、修理は妥当な料金で行われます。料金には部品、労働、および輸送の費用が含まれる可能性があります。

**本保証は唯一のものであり、明示的、黙示的を問わず、商品性の保証、または特定用途への適合性の保証など、その他の保証に代わるものです。**

保証違反の場合の Graco のあらゆる義務およびお客様の救済に関しては、上記規定の通りです。購入者は、他の補償（利益の損失、売上の損失、人身傷害、または器物破損による偶発的または結果的な損害、または他のいかなる偶発的または結果的な損失を含むがこれに限定されるものではない）は得られないものであることに同意します。保証違反に関連するいかなる行為も、販売日から起算して 2 年以内に提起する必要があります。

**Graco 社によって販売されているが、製造されていないアクセサリ、装置、材料、または構成部品に関しては、Graco は保証を負わず、特定目的に対する商用性および適合性の全ての黙示保証は免責されるものとします。**販売されているが Graco 社によって製造されていない製品（電動モーター、スイッチ、ホースなど）がある場合、それらのメーカーの品質保証の対象となります。Graco 社は、これらの保証違反に関する何らかの主張を行う際は、合理的な支援を購入者に提供いたします。

いかなる場合でも、Graco は Graco 社の提供する機器または備品、性能、または製品の使用またはその他の販売される商品から生じる間接的、偶発的、特別、または結果的な損害について、契約違反、保証違反、Graco の過失、またはその他によるものを問わず、一切責任を負わないものとします。

## Graco に関する情報

Graco 製品の最新情報については、[www.graco.com](http://www.graco.com) にアクセスしてください。

特許情報については、[www.graco.com/patents](http://www.graco.com/patents) をご覧ください。

**Graco 製品のご注文は**、Graco 販売代理店をお問い合わせするか、または 1-800-690-2894 に電話して最寄りの販売代理店を特定してください。





本文書に含まれる全ての文字および図、表等によるデータは、  
出版時に入手可能な最新の製品情報を反映しています。  
Graco はいかなる時点においても通知することなく変更を行う権利を保持します。  
取扱説明書原文の翻訳。This manual contains Japanese. MM 334558

**Graco 本社 :** Minneapolis  
**海外支社 :** ベルギー、中国、日本、韓国

**GRACO INC. AND SUBSIDIARIES • P.O. BOX 1441 • MINNEAPOLIS MN 55440-1441 • USA**

**Copyright 2015, Graco Inc. Graco のすべての製造場所は ISO 9001 に登録されています。**

[www.graco.com](http://www.graco.com)  
改訂 L, 2024 年 4 月