

# XM<sup>TM</sup> Çok Komponentli Püskürtme Makinesi

3A1446U

TR

İki komponentli epoksi ve üretan koruyucu kaplamaları, tehlikeli ve tehlikesiz konumlarda püskürtmek için.  
Sadece profesyonel kullanım içindir.



## Önemli Güvenlik Talimatları

Ekipmanı kullanmadan önce bu kılavuzdaki ve tüm ilgili kılavuzlardaki tüm uyarıları ve talimatları okuyun. Tüm talimatları saklayın.

Model bilgileri ve kurum onayları için bkz. sayfa 7. Maksimum çalışma basıncı için bkz. sayfa 104.

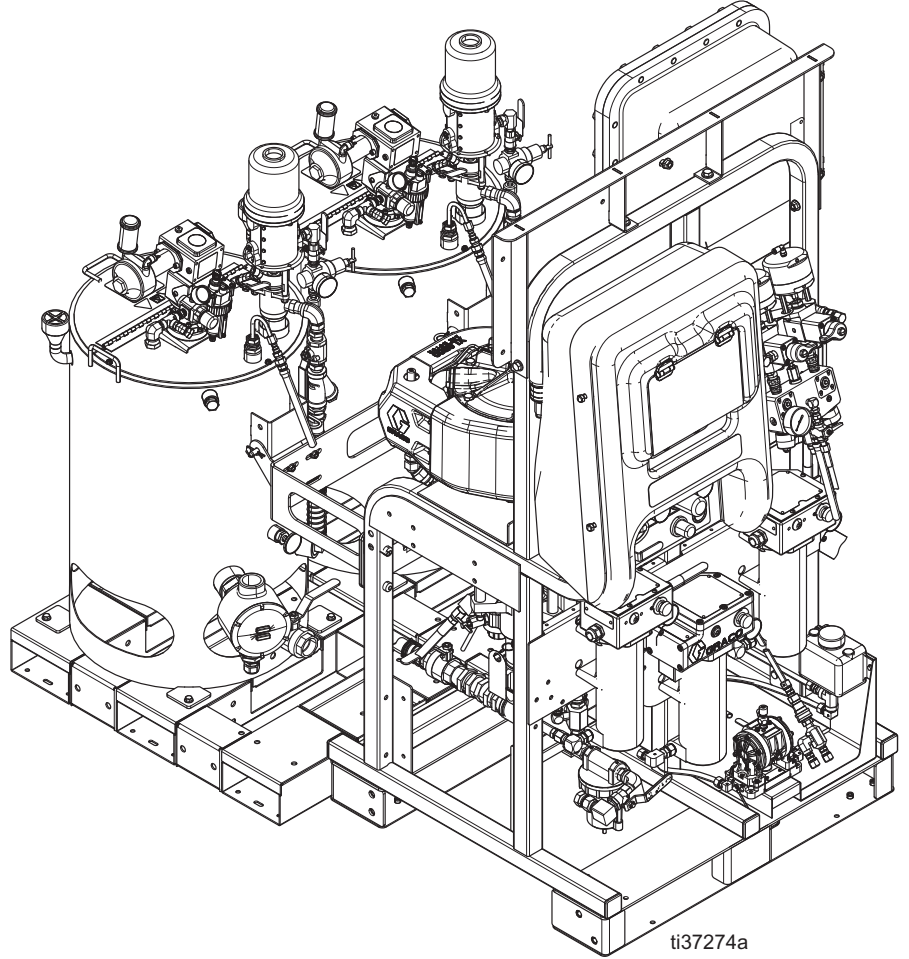

# İçindekiler

<b>İlgili Kılavuzlar</b> .....	<b>3</b>
<b>Uyarılar</b> .....	<b>4</b>
<b>Önemli İzosiyanat (ISO) Bilgileri</b> .....	<b>7</b>
İzosiyanat Koşulları .....	7
Komponent A ile B'yi Ayır Tutma .....	7
İzosiyanatların Neme Duyarlılığı .....	8
Malzemeleri Değiştirme .....	8
<b>Modeller</b> .....	<b>9</b>
<b>Onaylar</b> .....	<b>11</b>
<b>Genel Bakış</b> .....	<b>16</b>
Kullanım .....	16
<b>Konum</b> .....	<b>16</b>
<b>Püskürtme Makinesinin Doğru Şekilde Kaldırılması</b> .....	<b>17</b>
<b>Başlangıç Sistem Kurulumu</b> .....	<b>18</b>
<b>Komponent Tanımlaması</b> .....	<b>19</b>
Tipik Kurulum: 25 Galonluk Devridaimli Çift Duvarlı Hazne .....	19
Tipik Kurulum: 25 Galonluk Devridaimli Çift Duvarlı Hazne (Arka ve Yan Görünümler) .....	20
Sıvı Kontrol Tertibatı .....	22
Bağlantı Kutusu .....	23
Hava Kontrolleri .....	24
Kullanıcı Ara Yüzü .....	25
Hazne Tertibatı .....	26
<b>Kurulum</b> .....	<b>28</b>
Topraklama .....	28
Güç Kaynağını Bağlama .....	28
Kablo Tesizat Şeması .....	30
Patlamaya Dayanıklı Isıtıcıların Bağlanması .....	31
Hava Beslemesinin Bağlanması .....	31
Akışkan Hortumu Tertibatının Bağlanması .....	32
Salmastra Somunlarının Ayarlanması .....	32
<b>Temel Çalıştırma</b> .....	<b>33</b>
Güç Açık .....	33
Güç Açık .....	33
Oranı Ayarlama ve Kurulum .....	33
Alarmların Görüntülenmesi .....	33
Sistem Ayarlarını Ayarlama (Opsiyonel) .....	34
Bakım Parametrelerini Ayarlama (Opsiyonel) .....	35
Püskürtme Makinesi Limitlerini Ayarlama (Opsiyonel) .....	36
<b>Doldurma</b> .....	<b>37</b>
A ve B Sıvılarını Doldurma .....	37
Solvent Yıkama Pompasının Doldurulması .....	39
<b>Yeniden Devridaim</b> .....	<b>40</b>
Isıtmalı .....	40
Isıtmasız .....	40
Sıvıyı Isıtmak .....	41
<b>Püskürtme</b> .....	<b>42</b>
<b>B Makine Çıkışı Kısıtlamasının Ayarlanması</b> .....	<b>43</b>

<b>Basınç Tahliye Prosedürü</b> .....	<b>44</b>
<b>Yıkama</b> .....	<b>45</b>
Karıştırma Manifoldu, Hortum ve Püskürtme Tabancasını Yıkama .....	45
Haznelerin Yıkınması .....	46
Bütün Sistemi Boşaltma ve Yıkama (yeni püskürtme makinesi veya işin sonu) .....	49
<b>Sıvı Pompası Rotlarının Park Edilmesi</b> .....	<b>51</b>
<b>Bütün Sistemi Kapatmak</b> .....	<b>51</b>
<b>Sistem Doğrulama</b> .....	<b>52</b>
Karıştırma ve Birleştirme Testleri .....	52
Pompa ve Ölçüm Testi .....	52
Parti Dağıtım veya Oran Testi .....	55
<b>USB Üzerinden Veri Yükleme</b> .....	<b>57</b>
USB Kayıt Defterleri .....	57
İndirme Kurulumu .....	57
Yükleme Prosedürü .....	57
<b>Bakım</b> .....	<b>59</b>
Filtreler .....	59
Contalar .....	59
Temizleme Prosedürü .....	59
Hazne .....	60
Besleme Pompaları .....	61
Karıştırıcılar .....	61
<b>XM Kurulumu ve İpuçları</b> .....	<b>62</b>
LED Tanılama Bilgileri .....	63
<b>Sorun Giderme</b> .....	<b>64</b>
<b>Aksesuarlar ve Kitler</b> .....	<b>74</b>
<b>Ek A</b> .....	<b>76</b>
Kullanıcı Arayüzü Ekranı .....	76
Bir Ayarın Değiştirilmesi .....	76
Kurulum Modu Ekranları .....	77
Operatör Komutu Modu Ekranları .....	85
Otomatik Görüntülenen Ekranlar .....	93
<b>Ek B</b> .....	<b>94</b>
Ölçüm Diyagramları .....	94
<b>Ek C</b> .....	<b>96</b>
Güç Kablosu Kılavuzları .....	96
<b>Boyutlar</b> .....	<b>97</b>
Haznesiz XM Sistem Boyutları (Tehlikesiz Konumlar) .....	97
Haznesiz XM Sistem Boyutları (Tehlikeli Konumlar) .....	98
10 Galonluk Arkaya Monteli Çelik Tank .....	99
25 Galonluk Arkaya Monteli Çelik Tank .....	100
Hazneli Sistem Boyutları .....	101
Hazneli Sistem Boyutları .....	102
<b>Pompa Performans Çizelgeleri</b> .....	<b>103</b>
<b>Teknik Özellikler</b> .....	<b>104</b>
<b>Kaliforniya Teklifi 65</b> .....	<b>105</b>
<b>Standart Graco Garantisi</b> .....	<b>106</b>

# İlgili Kılavuzlar

Kılavuzlar [www.graco.com](http://www.graco.com) adresinde bulunabilir.

İngilizce Kılavuz	Açıklama
313289	XM Çoklu Bileşenli Boya Tabancaları Onarım-Parçalar
313292	XM Çoklu Bileşenli OEM Boya Tabancaları Talimatlar-Parçalar
311762	Xtreme® Deplasmanlı Pompa Talimatları-Parçaları
3A5423	XL6500 ve XL3400 Hava Motoru, Talimatları-Parçaları
3A6110	Çift Duvarlı Paslanmaz Çelik Astarlı Hazne Kiti Talimatları-Parçaları
3A2954	Viscon® HF Isıtıcı Talimatları - Parçaları
312145	XTR™ 5 ve XTR™ 7 Püskürtme Tabancaları Talimatları -Parçalar
3A4032	Xtreme Duty™ ve Karıştırıcı Talimatları-Parçaları
312794	Merkur® Pompa Tertibatı Talimatları-Parçaları
406699	7 Galonluk Plastik, 10 Galonluk Paslanmaz Çelik Hazne Kurulum Kiti Talimatları-Parçaları
406739	Kurutucu Kit Talimatları-Parçalar
406690	Teker Kiti, Talimatlar, Parçalar
406691	Hortum Askı Kiti Talimatları-Parçalar
313258	Elektrik Isıtmalı Hortum Güç Kaynağı Kiti Talimatları-Parçalar
313259	Hazne veya Hortum Isıtıcı Devridaim Kiti Talimatları-Parçalar
312770	Alt Süzgeç ve Valf Kiti Talimatları-Parçaları
312749	XM Karıştırma Manifoldu Kiti Talimatları-Parçaları
313293	Alternatör Dönüştürme Kitleri Talimatları-Parçaları
313342	Dozlama Valfi Onarım Kiti Talimatları-Parçaları
313343	Yüksek Akış Dayanıklı Kontrol Valfi Onarım Kiti Talimatları-Parçalar
307044	Besleme Pompası Talimatları - Parçaları
3A7670	Uzaktan Devridaim Manifoldu Talimatları-Parçaları
3A7523	XP ve XM Oranlayıcılar için Bağlantı Kutusu Talimatları-Parçaları
3A7524	Xtreme-Wrap Elektrik Isıtmalı Hortum Talimatları - Parçaları
3A5313	Xtreme-Wrap Su Isıtmalı Hortum Talimatları - Parçaları

# Uyarılar

Aşağıdaki uyarılar bu ekipmanın montajı, kullanımı, topraklanması, bakımı ve onarımı içindir. Ünlem işareti sembolü genel bir uyarı anlamına gelirken, tehlike işareti prosedüre özgü riskleri belirtir. Bu semboller bu kılavuzun metin bölümlerinde veya uyarı etiketlerinde görüldüğünde, bu Uyarılara başvurun. Bu bölümde ele alınmayan, ürüne özgü tehlike sembolleri ve uyarılar, bu kılavuzun diğer bölümlerinde yer alabilir.

 <b>TEHLİKE</b>	
 	<p><b>ŞİDDETLİ ELEKTRİK ÇARPMASI TEHLİKESİ</b></p> <p>Bu ekipman 240 V'den yüksek gerilimle çalıştırılabilir. Bu gerilimle temas ölüm veya ciddi yaralanmalara neden olabilir.</p> <ul style="list-style-type: none"> <li>Kabloları sökmeden ve ekipmanın bakım işlemlerinden önce ana elektrik kaynağını kapatın ve bağlantıları sökün.</li> <li>Bu makine topraklanmalıdır. Yalnızca topraklı bir güç kaynağına bağlayın.</li> <li>Tüm elektrik kablo tesisatı vasıflı bir elektrik teknisyeni tarafından yapılmalı ve tüm yerel düzenlemeler ve kurallara uygun olmalıdır.</li> </ul>
 <b>UYARI</b>	
   	<p><b>YANGIN VE PATLAMA TEHLİKESİ</b></p> <p><b>Çalışma alanındaki</b> solvent ve boya dumanları gibi yanıcı dumanlar alev alabilir veya patlayabilir. Ekipmanın içinden akan boya veya solvent, statik elektrik kıvılcımı oluşmasına sebep olabilir. Yangın ve patlamaların önüne geçmek için:</p> <ul style="list-style-type: none"> <li>Ekipmanı sadece iyi havalandırılmış alanlarda kullanın.</li> <li>Pilot alevleri, sigara, taşınabilir elektrikli lambalar, yere serilen naylon türü örtüler (potansiyel statik kıvılcım) gibi ateşleme kaynaklarını ortadan kaldırın.</li> <li>Çalışma alanındaki tüm ekipmanların topraklanmasını yapın. <b>Topraklama</b> talimatlarına başvurun.</li> <li>Solventi hiçbir zaman yüksek basınçta püskürtmeyin veya dökmeyin.</li> <li>Solvent, bez parçası ve benzin dahil her tür artık maddeyi çalışma alanından uzak tutun.</li> <li>Ortamda yanıcı dumanlar varsa güç kablolarını prize takmayın/prizden çıkarmayın veya gücü ya da ışık düğmelerini açmayın/kapatmayın.</li> <li>Sadece topraklanmış hortumlar kullanın.</li> <li>Kovanın içine tetikleme yaparken tabancayı topraklanmış metal kovanın kenarında sıkıca tutun. Antistatik ya da iletken olmadıkları sürece kova kaplamaları kullanmayın.</li> <li>Statik kıvılcımlanma oluşursa ya da bir şok hissederseniz <b>kullanımı derhal durdurun</b>. Sorunu tanımlayana ve giderene kadar ekipmanı kullanmayın.</li> <li>Çalışma alanında çalışır durumda olan bir yangın söndürücü bulundurun.</li> <li>Patlayıcı ortamlarda USB cihazını bağlamayın.</li> </ul>
	<p><b>GÜVENLİ KULLANIM İÇİN ÖZEL ŞARTLAR</b></p> <ul style="list-style-type: none"> <li>Elektrostatik kıvılcım riskini önlemek için, ekipmanın metalik olmayan parçaları sadece nemli bir bezle temizlenmelidir.</li> <li>Alev yolu bağlantıları onarılmaz. Üreticiyle iletişime geçin.</li> <li>Cihaz kapaklarının sabitlenmesi için kullanılan özel bağlantı elemanları minimum 1000 MPa akma mukavemetinde, korozyona dayanıklı ve M8x1,5x30 boyutunda olmalıdır.</li> </ul>

# UYARI



## YAPISAL GÜVENLİK

Uygun olmayan bir şekilde kurulan ya da kendinden emniyetli olmayan bir ekipmana bağlanmış kendinden emniyetli bir ekipman tehlikeli bir durum oluşturur ve yangına, patlamaya veya elektrik çarpmasına sebep olabilir. Yerel yönetmeliklere uyun ve aşağıdaki güvenlik gereksinimlerini izleyin.



- Sadece hava sürücülü alternatör kullanan ve model numarası XM\_D00, XM\_N\_\_ veya XM\_E\_\_ olan modeller Tehlikeli (patlayıcı ortam) Konumu'nda kurulum için onaylıdır - bkz. sayfa 11'deki **Onaylar**. NFPA 33, NEC 500 ve 516 ve OSHA 1910.107 dahil olmak üzere, sadece yukarıda belirtilen modeller tüm yerel güvenlik yangın yasalarını yerine getirir. Yangın ve patlamaların önüne geçmek için:
  - Yalnızca tehlikesiz alan için onaylanmış bir ekipmanı tehlikeli bir konumda kurmayın. Modelinizin yapısal güvenlik sınıflandırması için model Tanıtma etiketine bakın.
  - Yapısal güvenliğe zarar verebileceği için sistem bileşenlerini değiştirmeyin.
- Yapısal olarak güvenli uçlara temas eden ekipmanın Yapısal Güvenlik için sınıflandırılması gerekir. Bu, DC gerilim ölçme aletleri, ohmmetreler, kablolar ve bağlantıları içerir. Sorun giderme esnasında birimi tehlikeli alandan çıkarın.
- Ünite tehlikeli konumdan (patlayıcı ortamdaki) uzaklaştırılmadıkça USB aygıtı bağlamayın, yükleme yapmayın ya da çıkarmayın.
- Patlamaya dayanıklı ısıtıcılar kullanılıyorsa, kablo tesisatı, kablo tesisatı bağlantıları, anahtarlar ve elektrik dağıtım panosunun tümünün aleve dayanıklılık (patlamaya dayanıklılık) gerekliliklerini yerine getirdiğinden emin olun.



## DERİYE ENJEKSİYON TEHLİKESİ

Tabancadan, hortumdaki deliklerden veya delinmiş bileşenlerden fıskıran yüksek basınçlı sıvı, cildin içine işleyebilir. Bunlar sadece bir kesik olarak görünebilir, ancak uzuvların kesilmesine yol açabilecek ciddi yaralanmalardır. **Derhal cerrahi tedavi görün.**



- Püskürtmediğiniz zamanlarda tetik kilidini kapatın.
- Meme keleşeği ya da tetik keleşeği takılı olmadan püskürtme yapmayın.
- Püskürtme yapmadığınız zamanlarda tetik kilidini devreye alın.
- Tabancayı herhangi bir kişiye veya vücut uzvuna doğrultmayın.
- Elinizi püskürtme memesinin üzerine koymayın.
- Sızıntıları elinizle, vücudunuzla, eldivenle ya da bez parçalarıyla durdurmaya ya da yönünü değiştirmeye çalışmayın.
- Püskürtme işlemini bitirdiğinizde ve ekipmanınızda temizlik, kontrol veya bakım yapmadan önce **Basınç Tahliyesi Prosedürü**'nü uygulayın.
- Ekipmanı çalıştırmadan önce tüm sıvı bağlantılarını sıkın.
- Hortumları ve kaplinleri her gün kontrol edin. Aşınmış ya da hasarlı parçaları derhal değiştirin.



## HAREKETLİ PARÇA TEHLİKESİ

Hareketli parçalar parmaklarınızın ve vücudunuzun diğer parçalarının sıkışmasına, kesilmesine veya kopmasına neden olabilir.



- Hareketli parçalardan uzak durun.
- Makineyi, koruyucu keleşeği ya da kapakları sökülmüş halde çalıştırmayın.
- Makine, herhangi bir uyarı vermeden çalışmaya başlayabilir. Ekipmanı kontrol etmeden, taşımadan veya ekipmana bakım yapmadan önce **Basınç Tahliye Prosedürü**'nü uygulayın ve tüm güç kaynaklarını kapatın.

# UYARI



## EKİPMANIN YANLIŞ KULLANIM TEHLİKESİ

Yanlış kullanım ölüme ya da ciddi yaralanmalara yol açabilir.



- Yorgun olduğunuzda veya ilaç ya da alkol etkisi altındayken üniteyi kullanmayın.
- En düşük dereceli sistem bileşeninin maksimum çalışma basıncını veya sıcaklık derecesini aşmayın. Tüm ekipman kılavuzlarında bkz. **Teknik Özellikler**.
- Ekipmanın ıslanan parçalarıyla uyumlu sıvılar ve solventler kullanın. Tüm ekipman kılavuzlarında bkz. **Teknik Özellikler**. Sıvı ve solvent üreticilerinin uyarılarını okuyun. Malzemeniz hakkında daha fazla bilgi edinmek için distribütörden veya bayiden Güvenlik Bilgi Formlarını (SDS'ler) isteyin.
- Makine enerji taşıyorken veya basınç altındayken çalışma alanını terk etmeyin.
- Ekipman kullanımında değilken tüm sistemi kapatın ve **Basınç Tahliyesi Prosedürü**'nü uygulayın.
- Makineyi her gün kontrol edin. Aşınmış veya hasarlı parçaları sadece orijinal üreticinin yedek parçalarını kullanarak derhal onarın veya değiştirin.
- Ekipman üzerinde herhangi bir değişiklik veya modifikasyon yapmayın. Değişiklikler veya modifikasyonlar, kurum onaylarını geçersiz kılabilir ve güvenlikle ilgili tehlikelere neden olabilir.
- Tüm makinenin, makineyi kullandığınız ortam için derecelendirildiğinden ve onaylandığından emin olun.
- Makineyi sadece kullanım amacı doğrultusunda kullanın. Bilgi için distribütörünüzü arayın.
- Hortumları ve kabloları kalabalık yerlerin, keskin kenarların, hareketli parçaların ve sıcak yüzeylerin uzağından geçirin.
- Hortumları bükmeyin veya aşırı kıvrımayın ya da ekipmanı çekmek için hortumları kullanmayın.
- Çocukları ve hayvanları çalışma alanından uzak tutun.
- Yürürlükteki tüm güvenlik düzenlemelerine uyun.



## TOKSİK SIVI VEYA DUMAN TEHLİKESİ

Toksik akışkan veya duman eğer gözlerle temas eder, solunumla alınır veya yutulursa ciddi yaralanmalara ve hatta ölüme yol açabilir.

- Kullanım talimatları ve uzun süre maruz kalma etkileri de dahil olmak üzere kullandığınız sıvılara özel tehlikeleri öğrenmek için Güvenlik Bilgi Formlarını (SDS'ler) okuyun.
- Püskürtme sırasında, ekipmanın bakımını yaparken veya çalışma alanında iş yaparken her zaman çalışma alanının iyi havalandırılmasını sağlayın ve uygun kişisel koruyucu ekipmanlar giyin. Bu kullanım kılavuzundaki **Kişisel Koruyucu Donanım** uyarılarına bakın.
- Tehlikeli sıvıları onaylı kaplarda saklayın ve ilgili yönergelerle göre atın.



## YANIK TEHLİKESİ

Ekipman yüzeyleri ve ısıtılan sıvılar çalışma sırasında çok sıcak hale gelebilir. Ciddi yanıkları önlemek için:

- Sıcak sıvıya ya da ekipmana dokunmayın.



## KİŞİSEL KORUYUCU DONANIM

Püskürtme yaparken, ekipmana bakım yaparken veya çalışma alanındayken her zaman uygun kişisel koruyucu ekipmanlar giyin ve cildinizin tamamını kapatın. Koruyucu ekipman uzun süre maruz kalma da dahil olmak üzere zehirli duman, gaz veya buhar solunması; alerjik reaksiyon; yanıklar; göz yaralanması ve işitme kaybı gibi ciddi yaralanmaları önlemeye yardımcı olur. Bu koruyucu ekipman aşağıdakileri kapsar (fakat bunlarla sınırlı değildir):

- Akışkan üreticisi ve yerel merciler tarafından tavsiye edilen hava besleme tüpü olan uygun bir gaz maskesi, kimyasal geçirmez eldiven, koruyucu giysi ve ayak kaplamaları.
- Koruyucu gözlük ve işitme koruması.

# Önemli İzosiyanat (ISO) Bilgileri

İzosiyanatlar (ISO) iki bileşenli materyallerde kullanılan katalizörlerdir.

## İzosiyanat Koşulları



İzosiyanat ihtiva eden akışkanları püskürtmek veya dökmek potansiyel olarak tehlikeli zerrecikler, buharlar ve atomize partiküllerin oluşmasına neden olur.

- Özel tehlikeleri ve izosiyanatlarla ilgili tedbirleri öğrenmek için akışkan üreticisinin uyarılarını ve Güvenlik Bilgi Formlarını (SDS) okuyun ve benimseyin.
- İzosiyanatların kullanımı potansiyel olarak tehlikeli prosedürleri gerektirmektedir. Bu konuda eğitilmiş, kalifiye olmadan ve bu kılavuzdaki bilgileri ayrıca akışkan üreticisinin uygulama talimatlarını ve SDS formunu okuyup anlamadan bu ekipmanla püskürtme yapmayın.
- İyi bakılmamış veya hatalı ayarlanmış ekipmanın kullanılması kötü kürlenmiş malzemeyle sonuçlanabilir. Ekipmanın bakımı ve ayarlamaları kılavuzda verilen talimatlara göre yapılmalıdır.
- İzosiyanat zerreciklerinin, buharının ve atomize partiküllerinin yutulmasını önlemek açısından çalışma alanı içinde herkes uygun solunum ekipmanını giymelidir. Hava besleme tüpü de olabilen düzgün giyilmiş bir solunum cihazını her zaman taşıyın. Çalışma alanını sıvı üreticisinin Güvenlik Bilgi Formundaki talimatlarına göre havalandırın.
- Cildin izosiyanatlarla temasını önleyin. Çalışma alanındaki herkes sıvı üreticisi ve yerel merciler tarafından tavsiye edilen kimyasal geçirmez eldivenler, koruyucu giysiler ve ayak koruyucuları kullanmalıdır. Kirlenmiş giysiler hakkında olanlar da dahil, sıvı üreticisinin tüm tavsiyelerine uyun. Püskürtme işlemi sonrasında herhangi bir şey yemeden veya içmeden önce ellerinizi ve yüzünüzü yıkayın.

## Komponent A ile B'yi Ayrı Tutma



Çapraz kontaminasyon, akışkan hatlarında kürlenmiş malzemeye yol açabilir; bu da, ciddi yaralanmaya veya ekipman hasarına neden olur. Çapraz kontaminasyonu önlemek için:

- A komponenti ve B komponentinin ıslanmış parçalarını kendi aralarında **hiçbir zaman** değiştirmeyin.
- Bir tarafından kontamine olmuşsa diğer tarafta hiçbir zaman solvent kullanmayın.

## İzosiyanatların Neme Duyarlılığı

Neme maruz kalma izosiyanatın kısmen kürlenmesine, akışkan içinde asılı kalabilecek küçük, sert, aşındırıcı kristallerin oluşmasına yol açar. Sonuç olarak yüzeyde ince bir tabaka oluşur, ISO jelleşmeye başlar ve vizkozitesi artar.

### UYARI

Kısmen kürlenmiş izosiyanat (ISO), tüm ıslak parçaların performansını düşürecek ve ömrünü kısıltacaktır.

- Daima hava deliğinde kurutucu ya da bir nitrojen ortam bulunan contalı bir kap kullanın. İzosiyanatı **hiçbir zaman** açık bir kapta muhafaza etmeyin.
- ISO pompası ıslak kabını veya haznesini (takılıysa) uygun yağlayıcı ile dolu halde tutun. Bu yağlayıcı, ISO ile atmosfer arasında bir engel oluşturur.
- Sadece izosiyanata uygun nem korumalı hortumlar kullanın.
- Nem içerebilen geri kazanılmış solventleri asla kullanmayın. Kullanıldığı zamanlar dışında solvent kaplarını her zaman kapalı tutun.
- Tekrar takarken, yağlanmış dişli kısımları her zaman uygun yağlayıcıyla yağlayın.

**NOT:** Oluşan film miktarı ve kristalleşme oranı ISO karışımı, nem ve sıcaklığa bağlı olarak değişiklik gösterir.

## Malzemeleri Değiştirme

### UYARI

Ekipmanınız içinde kullanılan malzeme tiplerini değiştirmek, ekipmanın hasar görmesini ve duruş süresini engellemek için özel dikkat gerektirir.

- Malzeme değişimi sırasında tamamen temizlenmesi için ekipmanı birkaç defa yıkayın.
- Yıkama sonrasında akışkan giriş süzgeçlerini her zaman temizleyin.
- Kimyasal uyumluluk konusunu malzeme üreticisiyle doğrulayın.
- Epoksiler ile üretilenler veya poliürealar arasında değişim yapılırken tüm sıvı bileşenlerini söküp temizleyip ve hortumları değiştirin. Genellikle epoksilerde amine, B (sertleştirici) tarafında olur. Poliürealarda genelde B (reçine) tarafında aminler bulunur.



# Modeller



Temel model, tüm aksesuarlar, tüm kitler ve tüm kablo tesisatı yerel, eyalet ve ulusal yasalara uygunluk göstermedikçe, çoklu bileşenli boya tabancaları tehlikeli konumlarda kullanım için onaylanmamıştır.

Püskürtme makinesi 6 basamaklı parça numarası için tanımlama plakasını kontrol edin. Altı basamağa dayalı olarak boya tabancasının konstrüksiyonunu tanımlamak için aşağıdaki matrisi kullanın. Örneğin, Parça XM1L00 şunu temsil eder: bir XM Çok Komponentli Püskürtme Makinesi (XM); pompa filtreleriyle 5200 psi pompa seti (1); duvar güç kaynağı ile, ısıtıcılar olmadan, bağlantı kutusu olmadan, tehlikeli alanlar için onaylanmamış (L).

**NOT:** Aşağıdaki matristeki bazı yapılandırmalar oluşturulamaz. Distribütöre veya Graco temsilcisine danışın.

Yedek parça sipariş etmek için XM Çok Komponentli Püskürtme Makinesi Yedek Parça Kılavuzunun (313289) Parçalar bölümüne bakın. Matristeki rakamlar Parça çizimleri ve listelerinde yer alan referans numaralarına karşılık gelmez.

## Tablo 1: Tehlikeli Konumlar

(Bkz. sayfa 11'deki **Üst Seviye Püskürtme Makinesi Onayları** bölümü)

İlk İki Hane		Üçüncü Basamak		Dördüncü Basamak				Beşinci Basamak		Altıncı Basamak	
Model	Pompa Seti (psi)		Uzaktan Manifold	Kontrol Gücü		Viscon HP Akışkan Isıtıcıları		Besleme Sistemi	Isıtılabilir Hortum		
				Kendinden Emniyetli Alternatör XM_D00		Patlamaya Dayanıklı	240V				
XM	5	XM50 (5200)	✓	N	✓			0	10 Galonluk Paslanmaz Çelik	0	Yok
	7	XM70 (6300)	✓	E	✓	✓					

## Tablo 2: Tehlikeli Konum Onaylı Komponentlerle Tasarlanmıştır

(Üst Seviye Püskürtme Makinesi onayı yok - tekil komponent onayları sayfa 11'deki **Onaylar** bölümünde)

İlk İki Hane		Üçüncü Basamak		Dördüncü Basamak						Beşinci Basamak		Altıncı Basamak	
Model	Pompa Seti (psi)		Uzaktan Manifold	Kontrol Gücü		Viscon HF Akışkan Isıtıcıları		Bağlantı Kutusu		Besleme Sistemi	Isıtılabilir Hortum		
				Kendinden Emniyetli Alternatör XM_D00		Patlamaya Dayanıklı	480V	Patlamaya Dayanıklı	480V				
XM	5	XM50 (5200)	✓	J	✓	✓		✓		2	25 Galonluk Isıtılabilir Kızak	E	Elektrikli
	7	XM70 (6300)	✓	K	✓		✓		✓				

**Tablo 3: Tehlikesiz Konumlar**







(Üst Seviye Püskürtme Makinesi onayı yok - tekil komponent onayları sayfa 12'deki **Komponent Seviyesi Onaylar** bölümünde)

İlk İki Hane	Üçüncü Basamak			Dördüncü Basamak						Beşinci Basamak		Altıncı Basamak		
	Model	Pompa Seti (psi)	Uzaktan Manifold		Kontrol Gücü		Viscon HF Akışkan Isıtıcıları		Bağlantı Kutusu		Besleme Sistemi		Isıtmalı Hortum	
Duvar Prizi XM_A00					Kendinden Emniyetli Alternatör XM_D00	240V	480V	240V	480V		Besleme			
XM	1	XM50 (5200)		L	✓						0	Yok	0	Yok
	3	XM70 (6300)		M*	✓		✓		✓		1	10 Galonluk Paslanmaz Çelik	W	Su
	5	XM50 (5200)	✓	H*	✓			✓		✓	2	25 Galonluk Isıtmalı Kızak	E	Elektrikli
	7	XM70 (6300)	✓											

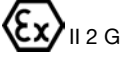

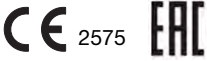
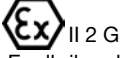
\* Viscon Yüksek Debili (HF) Akışkan Isıtıcıları kullanır.





# Onaylar

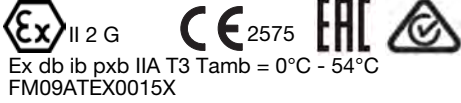

**Tablo 4: Üst Seviye Püskürtme Makinesi Onayları**



Püskürtme Makinesi Modeli	Üst Seviye Onaylar
XM_N_ _	 <p>Ex ib pxb IIA T3 Gb Tamb = 0°C - 54°C FM09ATEX0015X</p>  <p>Ex i, Sınıf I, Bölüm 1, Grup D, T3. Ta = 0°C ila 54°C</p> 
XM_E_ _	 <p>Ex db ib pxb IIA T3 Tamb = 0°C - 54°C FM09ATEX0015X</p>  <p>Ex i, Sınıf I, Bölüm 1, Grup D, T3. Ta = 0°C ila 54°C</p> 
XM_P_ _ XM_F_ _	<p>Bu sistem Sınıf I, Bölüm 1, Grup D T3 0°C - 54°C sınıflandırmalarına sahip tehlikeli konumlara yöneliktir</p> 
XM_J_ _ XM_K_ _	<p>Bu sistem Sınıf I, Bölüm 1, Grup D T3 0°C - 54°C sınıflandırmalarına sahip tehlikeli konumlara yöneliktir</p>
XM_L_ _ XM_M_ _ XM_H_ _	









Tablo 5: Komponent Seviyesi Onaylar

Kontrol Güç		Kuzey Amerika Konum		Avrupa Atmosfer		Onaylar
Komponent	Açıklama	Tehlikesiz	Tehlikeli Sınıf I Bölüm 1	Tehlikesiz Patlayıcı	Patlayıcı	
XM_D00	Kendinden Emniyetli Alternatör	✓	✓	✓	✓	 <p>Ex db ib pxb IIA T3 Tamb = 0°C - 54°C FM09ATEX0015X</p>  <p>Kendinden emniyetli/ Sécurité intrinseque, Ex i, Sınıf I, Bölüm 1, Grup D, T3. Ta = 0°C ila 54°C</p>
XM_A00	Duvar Prizi	✓		✓		

Ana Isıtıcılar		Kuzey Amerika Konum		Avrupa Atmosfer		Onaylar
Komponent	Açıklama	Tehlikesiz	Tehlikeli Sınıf I Bölüm 1	Tehlikesiz Patlayıcı	Patlayıcı	
26C476	480V HF Ex	✓	✓	✓	✓	 <p>Intertek 5024314 Sınıf I, Bölüm 1, Grup C, D (T3) Ta = -20°C ila 60°C</p>  <p>Sertifika No: 18-KA4B0-0073X</p>
24W248	240V HF Ex	✓	✓	✓	✓	 <p>II 2 G Ex db IIB T4 Gb ITS14ATEX18155X ITS21UKEX0367X IECEX Değerleri EX db IIB T4 Gb IECEX Sertifika Numarası IECEX ETL 14.0046X Ta = -20°C ila 60°C</p>
24P016	240V HF Adi	✓		✓		
26C475	480V HF Adi	✓		✓		<p>Intertek 5024314 CAN/USA C22.2 No. 88 uyarınca sertifikalıdır UL STD499'a uygundur</p>



Bağlantı Kutusu		Kuzey Amerika Konum		Onaylar	
Komponent	Açıklama	Tehlikesiz	Tehlikeli Sınıf I Bölüm 1		
<b>Patlamaya Dayanıklı Elektrik Muhafazası</b>		✓	✓	 Sınıf I, Bölüm 1, Grup B, C ve D UL 1203/CSA C22.2 No. 25 ve 30	
26C583	480V Patlamaya Dayanıklı Bağlantı Kutusu	✓	✓	Aşağıdaki Standartlara Göre Tasarlanmıştır: UL 60079-0 UL 60079-25	
26C906	480V Patlamaya Dayanıklı Bağlantı Kutusu, Elektrik Hortumu Isısı	✓	✓		
26C581	240V Patlamaya Dayanıklı Bağlantı Kutusu	✓	✓		
26C905	240V Patlamaya Dayanıklı Bağlantı Kutusu, Elektrik Hortumu Isısı	✓	✓		
<b>Sıradan Konumlu Elektrik Muhafazası</b>		✓		 Intertek 5024314 UL STD 508A'ya uygundur CAN/CSA C22.2 No. 286 uyarınca sertifikalıdır	
26C582	480V Bağlantı Kutusu	✓			
26C904	480V Bağlantı Kutusu, Elektrik Hortumu Isısı	✓			
26C580	240V Bağlantı Kutusu	✓			
26C899	240V Bağlantı Kutusu, Elektrik Hortumu Isısı	✓			

Solvent Pompası		Kuzey Amerika Konum		Avrupa Atmosferleri		Onaylar
Komponent	Açıklama	Tehlikesiz	Tehlikeli Sınıf I Bölüm 1	Tehlikesiz Patlayıcı	Patlayıcı	
262392	<b>Solvent Yıkama</b>	✓	✓	✓	✓	  II 2 G Ex h T5 GbX

Isıtmalı Hazne Tertibatı		Kuzey Amerika Atmosferi		Avrupa Atmosferi		Onaylar
Komponent	Açıklama	Tehlikesiz	Tehlikeli Sınıf I Bölüm 1	Patlayıcı Olmayan	Patlayıcı	
25P239*	Daldırma Tipi Isıtıcı, 480V	✓	✓			 C Sınıf I, Bölüm 1, Grup B, C ve D (T4)
25N577	Daldırma Tipi Isıtıcı, 240V	✓	✓	✓		 C Sınıf I, Bölüm 1, Grup B, C ve D (T4)
25N584	5:1 Monark Pompa	✓	✓	✓	✓	 II 1/2 G  2575  0359 Ex h IIb T2 Ga/Gb ETL23ATEX0276 ITS21UKEX0322
25N588	Xtreme Duty Hazne Karıştırıcı	✓	✓	✓	✓	 II 1/2 G  2575  0359 Ex h IIb T4 Ga/Gb ITS16ATEX100984X ITS21UKEX0262X 0°C ≤ Ta ≤ 50°C

\*XM\_H\_ , XM\_K\_ sipariş edilirse seçilir. XM\_M\_ , XM\_J\_ sipariş edilirse varsayılan olarak 240V daldırma tipi ısıtıcı olur.

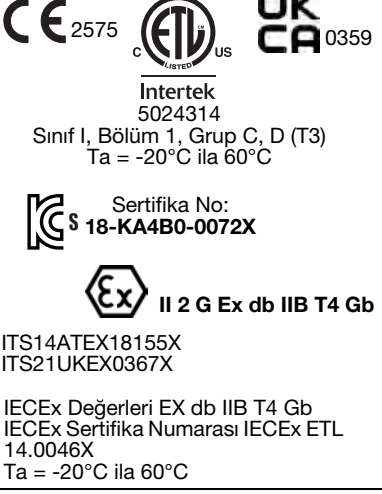
Isıtmalı Hortum (ayrı olarak satılır)		Kuzey Amerika Konum Kategorisi		Avrupa Atmosfer Kategorisi		Onaylar
Komponent	Açıklama	Tehlikesiz	Tehlikeli Sınıf I Bölüm 1	Patlayıcı Olmayan	Patlayıcı	
Parça numaralarının tam listesi için su ısıtmalı hortum kılavuzuna bakın	Su Gömleli	✓	✓	✓	✓	   II 2 G Ex h T5 Gb
Parça numaraları ve onayların tam listesi için elektrik ısıtmalı hortum kılavuzunuza bakın	Elektrikli	✓	✓	✓		 C 38141 Sınıf I, Bölüm 1  

Sıcak Su Isıtıcı (su gömleklili hortum sistemleri)		Kuzey Amerika Konum		Avrupa Atmosfer		Onaylar
Komponent	Açıklama	Tehlikesiz	Tehlikeli	Patlayıcı Olmayan	Patlayıcı	
245864	480V HP Tehlikeli	✓	✓	✓	✓	
245863	240V HP Tehlikeli	✓	✓	✓	✓	
245869	240V HP Tehlikesiz	✓		✓		
245870	480V HP Tehlikesiz	✓		✓		

Sirkülasyon Pompası (su gömleklili hortum sistemleri)		Kuzey Amerika Konum Kategorisi		Avrupa Atmosfer Kategorisi		Onaylar
Komponent	Açıklama	Tehlikesiz	Tehlikeli	Patlayıcı Olmayan	Patlayıcı	
273093	Hava Tahrikli Diyaframlı Pompa	✓	✓	✓	✓	

## Genel Bakış



### Kullanım

XM çoklu bileşenli boya tabancaları, birçok iki bileşenli epoksi ve üretilen koruyucu kaplamaları karıştırılabilir ve püskürtebilir. Hızlı ayar malzemeler kullanıldığında (10 dakika kap ömründen daha az) uzak bir karıştırma manifoldu kullanılmalıdır.

XM püskürtme makinesi basınçlı hava basıncıyla çalışır. XM çok komponentli püskürtme makineleri kullanıcı arayüzü, hava kontrolleri ve sıvı kontrolleri ile çalıştırılır.

Tehlikeli konumlu XM model türlerinde, güç kaynağı olarak basınçlı havayla beslenen bir türbinle çalıştırılan bir kendinden emniyetli alternatör bulunmaktadır. Alternatör modülünün çalışma basıncı 18 +/- 1 psi (12,6 +/- 10 kPa, 1,26 +/- 0,07 bar) olarak ayarlanmalıdır.

## Konum

				
<p>Temel model, tüm aksesuarlar, tüm kitleler ve tüm kablo tesisatı yerel, eyalet ve ulusal yasalara uygunluk göstermedikçe, çoklu bileşenli boya tabancaları tehlikeli konumlarda kullanım için onaylanmamıştır. Püskürtme makinenizin modeline uygun konumu belirlemek için bkz. sayfa 9'daki <b>Modeller</b>.</p>				



# Püskürtme Makinesinin Doğru Şekilde Kaldırılması

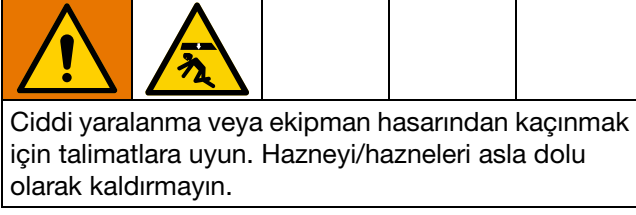

## UYARI

Dökülmeyi önlemek ve düzgün ağırlık dağılımı sağlamak için oranlayıcı kaldırmadan önce tüm sıvıyı tahliye edin.

## Forklift Kullanarak Kaldırma

Gücün kapalı olması gerekir. Boya tabancası bir forklift kullanılarak kaldırılabilir ve taşınabilir. Püskürtme makinesini dikkatlice kaldırın; eşit olarak dengelendiğinden emin olun.

**NOT:** 25 galonluk hazneler takılırsa, forklift kollarının ünitenin tamamı boyunca uzandığından emin olun. Forklift ünitenin önünden yaklaşmalıdır.

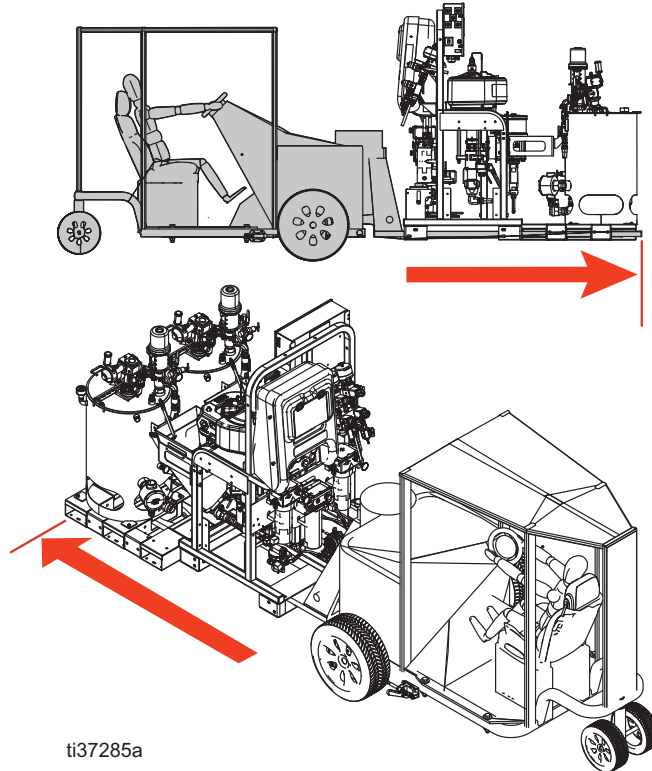

## Vinç Kullanarak Kaldırma

Boya tabancası ayrıca küçük bir vinç kullanılarak da kaldırılabilir ve taşınabilir. Bir ucunun hava motoru kaldırma halkarından her birine kancayla tutturulduğu bir germe askısı bağlayın. Merkez halkayı bir vinçe kancalayın. Aşağıdaki şekle bakın. Püskürtme makinesini dikkatlice kaldırın; eşit olarak dengelendiğinden emin olun. Üniteye bağlı 25 galonluk hazneleri kaldırmayın.

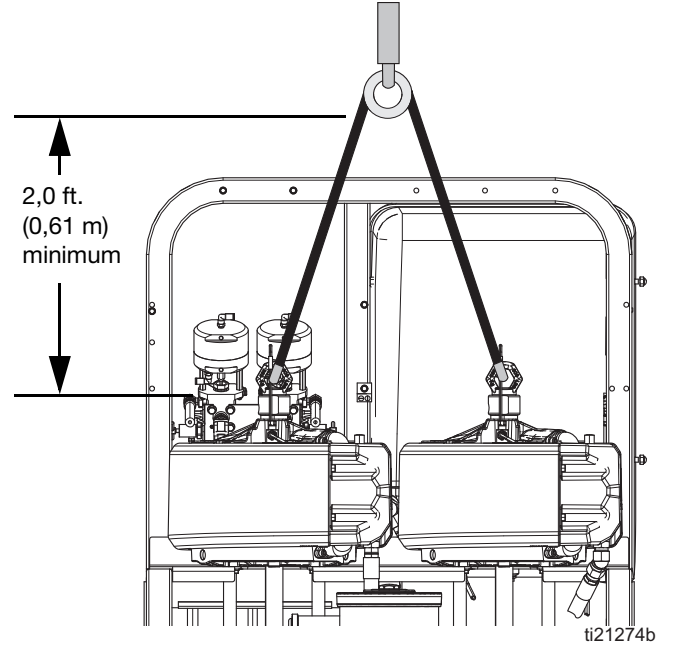

# Başlangıç Sistem Kurulumu

İlk başlangıç sistem ayarları için aşağıdaki adımları sırayla, sisteminiz için geçerli olduğu şekilde gerçekleştirin.

1. Doğruluk için sevkiyatınızı kontrol edin. Sipariş verdiğiniz her şeyi aldığınızdan emin olun. Tipik sistem komponentlerini tanımak için bkz. sayfa 19'deki **Komponent Tanımlaması**.
2. Sipariş verildiyse, dökme kitini monte edin. Kit kılavuzunuza bakın.
3. Gerekirse, USB etiketini (kontrol panelinin ön tarafında) doğru dil etiketiyle değiştirin.
4. Gerekirse Alarm Kodları etiketini (sıvı kontrol vanalarının altında) doğru dil etiketiyle değiştirin.
5. Çalışma alanındaki tüm ekipmanların topraklamasını yapın. Bkz. **Topraklama**, sayfa 28.
6. Primer akışkan ısıtıcıları ve bağlantı kutusu olmayan tehlikesiz konum püskürtme makineleri için birlikte verilen güç kablosunu bağlayın. Talimatlar için bkz. sayfa 28'deki **Güç Kaynağını Bağlama**.
7. Tehlikeli konum püskürtme makineleri için, patlamaya dayanıklı ısıtıcılar bağlayın. Bkz. sayfa 31'deki **Patlamaya Dayanıklı Isıtıcıların Bağlanması** ve ısıtıcı kılavuzunuz.

8. Hava besleme hattını bağlayın. Talimat ve tavsiyeler için bkz. sayfa 31'deki **Hava Beslemesinin Bağlanması**.
9. Kamçı hortum ve tabanca dahil olmak üzere, akışkan hortumu tertibatını bağlayın. Talimatlar için bkz. sayfa 32'deki **Akışkan Hortumu Tertibatının Bağlanması**. Sipariş verildiyse, ayrıca uzak karıştırma manifoldunu da bağlayın. Kurulum ve parça bilgileri için karıştırma Manifoldu kılavuzunuza bakın (**İlgili Kılavuzlar**, sayfa 3).
10. Servis için uygunsa 25 galonluk ısıtılmalı haznelere ısıtma sıvısı ekleyin ve karıştırıcı ve besleme pompalarına servis uygulayın.

**NOT:** En az 12 galon (45 litre) etilen glikol ve 12 galon su gerekir; ayrıca bir su ısıtılmalı hortum kullanılıyorsa ek su gereklidir.

**NOT:** Hazneleri yüklemek ve sistemi doldurmak için "A" ve "B" malzemelerinden en az 10 galon (39 litre) gereklidir.

**NOT:** Yıkama için en az 25 galon (95 litre) solvent gereklidir.

**NOT:** Yıkama için hem "A" hem "B" malzemeleri için boş metal kovalar gereklidir.

# Komponent Tanımlaması

## Tipik Kurulum: 25 Galonluk Devridaimli Çift Duvarlı Hazne

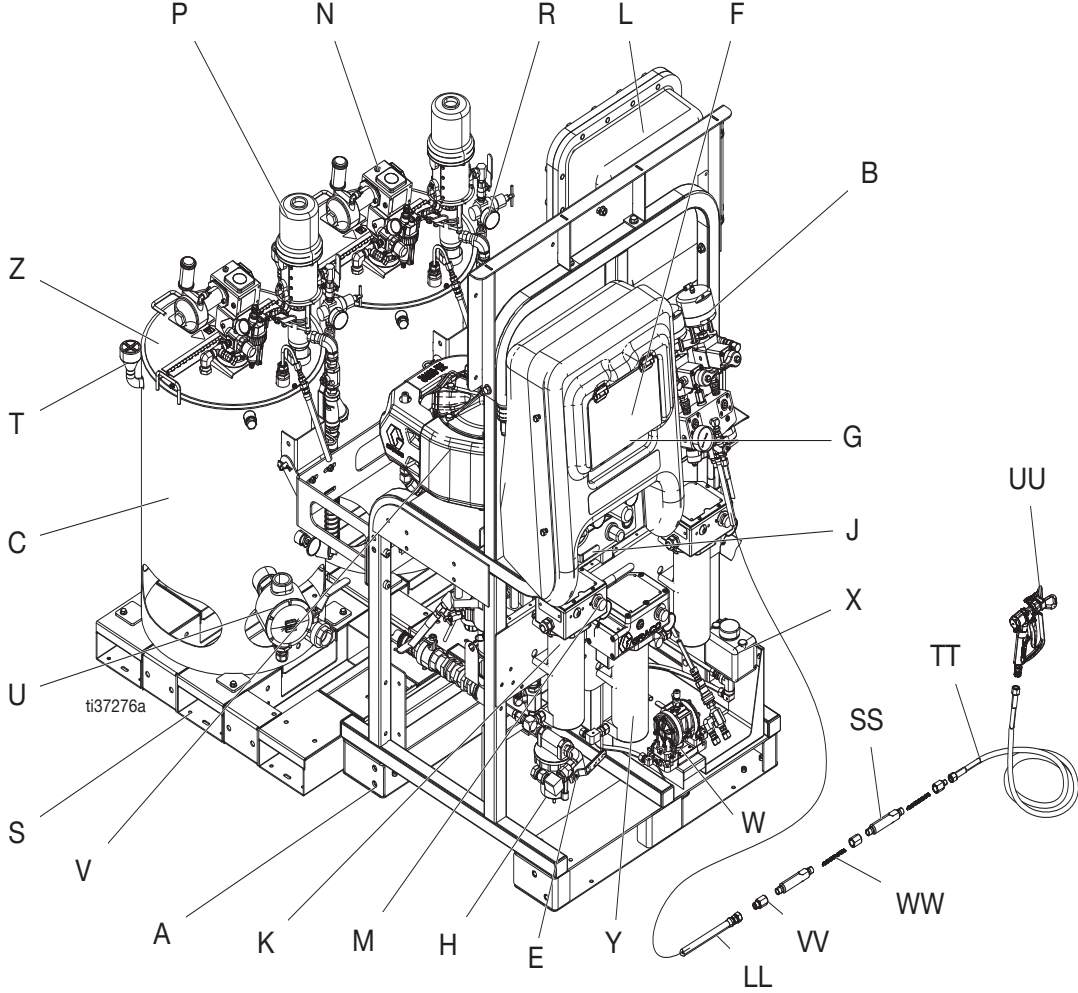

**ŞEKİL 1: Tipik Kurulum: 25 Galonluk Devridaimli Çift Duvarlı Hazne (Önden Görünüm)**

### Anahtar:

- |                                                                                          |                                                             |
|------------------------------------------------------------------------------------------|-------------------------------------------------------------|
| A Çerçeve                                                                                | R Akışkan Giriş Tertibatı                                   |
| B Sıvı Kontrol Tertibatı (bkz. sayfa 22'teki <b>Sıvı Kontrol Tertibatı</b> bölümü)       | S Tank Paleti                                               |
| C 25 Galonluk Çift Duvarlı Hazne                                                         | T Doldurma Ağız Başlığı                                     |
| E Ana Hava Valfi                                                                         | U Daldırma Tipi Isıtıcı                                     |
| F GCA Kontrol Ekranı (bkz. sayfa 25'teki <b>Kullanıcı Ara Yüzü</b> bölümü)               | V Hava Motoru                                               |
| G Pompa Kontrolü Açma ve Kapama Düğmeleri                                                | W Diyaframlı Pompa Tertibatı (yalnızca Su Isıtmalı Hortum)  |
| H Hava Filtresi                                                                          | X Taşma Tankı (yalnızca Su Isıtmalı Hortum)                 |
| J Hava Kontrolleri                                                                       | Y Viscon HP Akışkan Isıtıcısı (yalnızca Su Isıtmalı Hortum) |
| K Viscon HF Akışkan Isıtıcısı                                                            | LL Entegratör Hortum                                        |
| L Bağlantı Kutusu/Isıtıcı Kontrolleri (bkz. sayfa 23'deki <b>Bağlantı Kutusu</b> bölümü) | SS Statik Karıştırıcı Muhafazası                            |
| M Viscon HF Akışkan Isıtıcısı Kontrolü                                                   | TT Sıvı Kamçı Hortumu                                       |
| N Hava Beslemeli Karıştırıcı                                                             | UU Havasız Püskürtme Tabancası                              |
| P Basınç Besleme Pompası                                                                 | VV Statik Karıştırıcı Adaptörü                              |
|                                                                                          | WW Statik Karıştırma Elemanı                                |

## Tipik Kurulum: 25 Galonluk Devridaimli Çift Duvarlı Hazne (Arka ve Yan Görünümler)

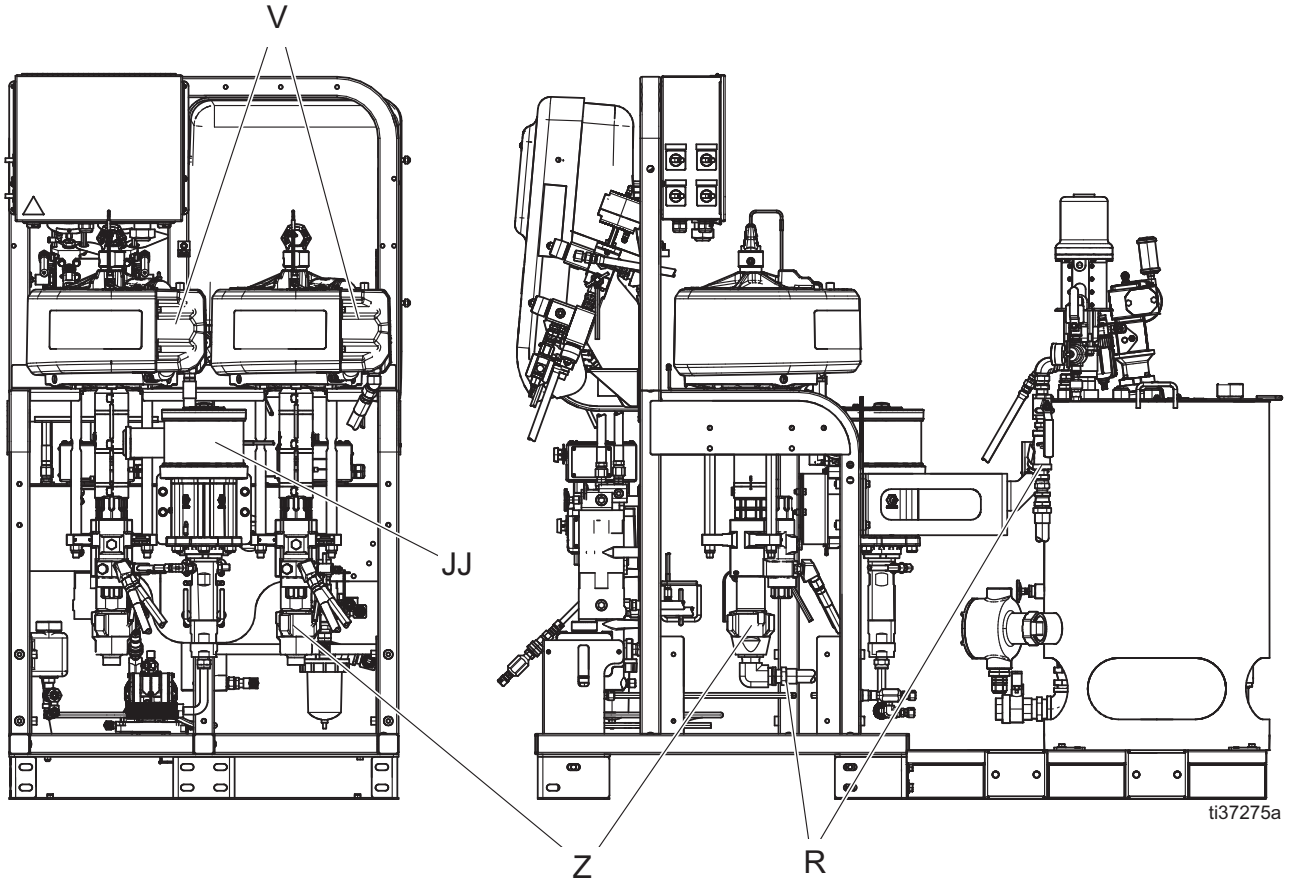

ŞEKİL 2: Tipik Kurulum: 25 Galonluk Devridaimli Çift Duvarlı Hazne (Arka ve Yan Görünümler)

### Anahtar:

- R Akışkan Giriş Tertibatı
- V Hava Motoru
- Z Yüksek Basıncılı Sıvı Pompası
- JJ Solvent Yıkama Pompası (Mercur® Pompası)

## Isıtıcı Bilgisi

Viscon HF Akışkan Isıtıcıları (K): Karıştırma öncesinde reçine ve sertleştiriciyi ısıtan primer ısıtıcılar. Kimyasal tepkimeyi artırır ve püskürtme kalıbını geliştirmek için viskoziteyi düşürür. İki adet Viscon HF ısıtıcısı türü bulunmaktadır (tehlikeli konum ısıtıcıları ve tehlikesiz konum ısıtıcıları). Onay değeri için primer akışkan ısıtıcılarınızla ilgili olarak bkz. sayfa 9'daki **Modeller** ve sayfa 11'deki **Onaylar**.

Viscon HP Akışkan Isıtıcıları (Y): Malzemelerin uzaktan püskürtme sırasında ısı kaybetmesini önlemek için ısıtmalı hortum üzerinde su veya yağ ısıtmak için kullanılırlar. Isıtılan sıvının hortumdan dolaşması için bir diyaframlı pompayla birlikte kullanılırlar. İki adet Viscon HP ısıtıcısı türü bulunmaktadır (tehlikeli konum ısıtıcıları ve tehlikesiz konum ısıtıcıları). Onay değerleri için su ısıtmalı hortum akışkan ısıtıcılarınızla ilgili olarak bkz. sayfa 9'daki **Modeller** ve sayfa 11'deki **Onaylar**.

Hazne Isıtıcıları (U): Çift duvarlı haznelerin dış gömleklili alanının ısıtmak için daldırma tipi ısıtıcılar kullanılır. Püskürtme malzemesini ısıtmak için dış gömlek yağla veya %50 su ve %50 etilen glikol karışımıyla doldurulur. Çift duvarlı hazne tasarımı püskürtme malzemesinin ısı kaybetmesini önler.

## Pompa Bilgisi

Yüksek Basıncılı Sıvı Pompaları (Z): Bu pompalar A ve B sıvısını besler.

Solvent Yıkama Pompası (JJ): Bu pompa karıştırma manifoldu, hortum ve tabancayı yıkar.

Basınç Besleme Pompası (P): Bu pompa malzemeyi 25 galonluk ısıtmalı haznelere ana yüksek basınçlı pompalara aktarır. Bu yöntem, viskoz malzemelerin aktarımı için doğal akışlı beslemeye göre tercih edilen yöntemdir.

Diyaframlı Pompa (W): Bu pompa ısıtılan suyu su ısıtmalı hortumda dolaştırmak için kullanılır.

## Sıvı Kontrol Tertibatı

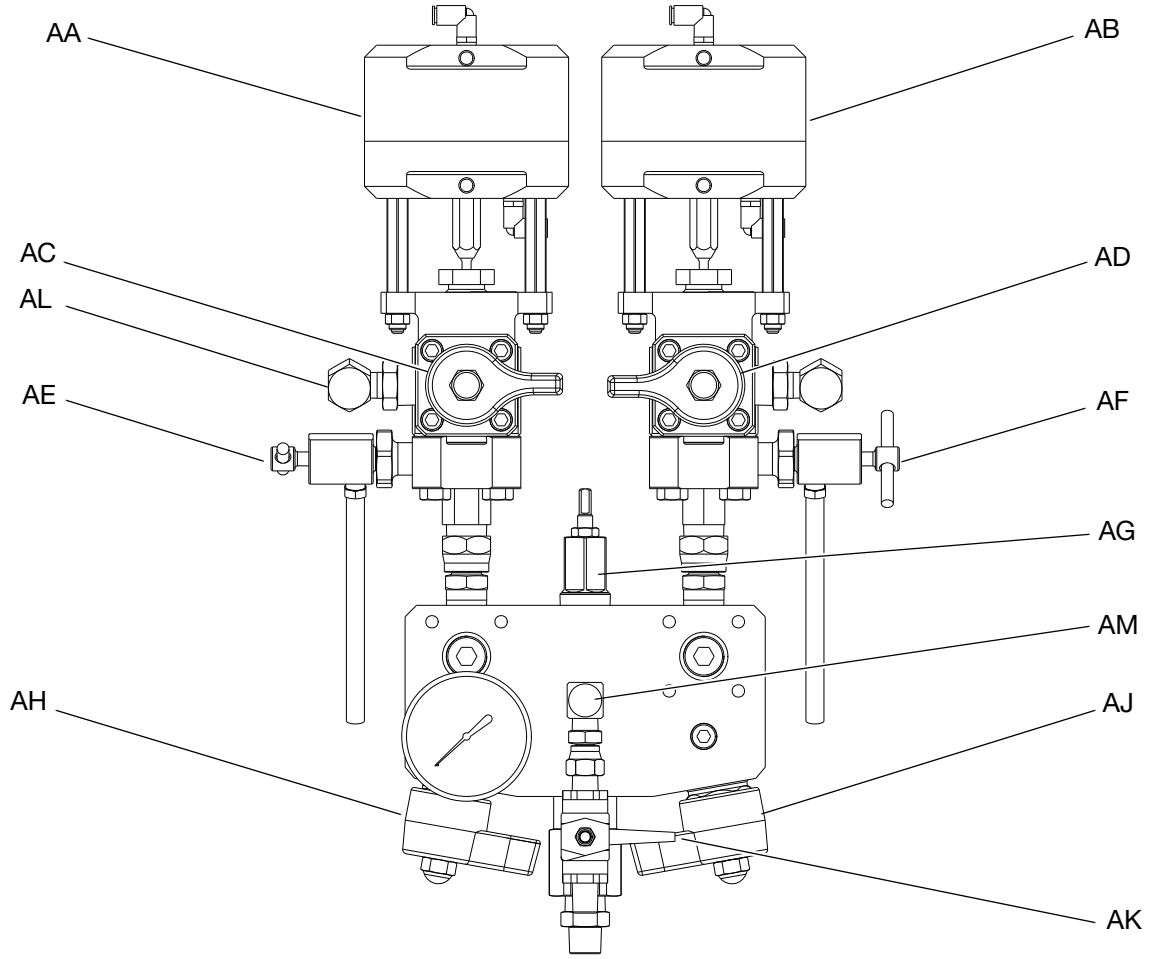

**ŞEKİL 3: Sıvı Kontrol Tertibatı**

AA Dozlama Valfi A  
AB Dozlama Valfi B  
AC Devridaim Valfi A  
AD Devridaim Valfi B  
AE Örnekleme Valfi A

AF Örnekleme Valfi B  
AG Kısıtlama Valfi  
AH Karıştırma Manifoldu Kesme Valfi / Çek Valfi A  
AJ Karıştırma Manifoldu Kesme Valfi / Çek Valfi B  
AK Solvent Kesme Valfi  
AL Basınç Sensörü  
AM Solvent Çek Valfi

# Bağlantı Kutusu

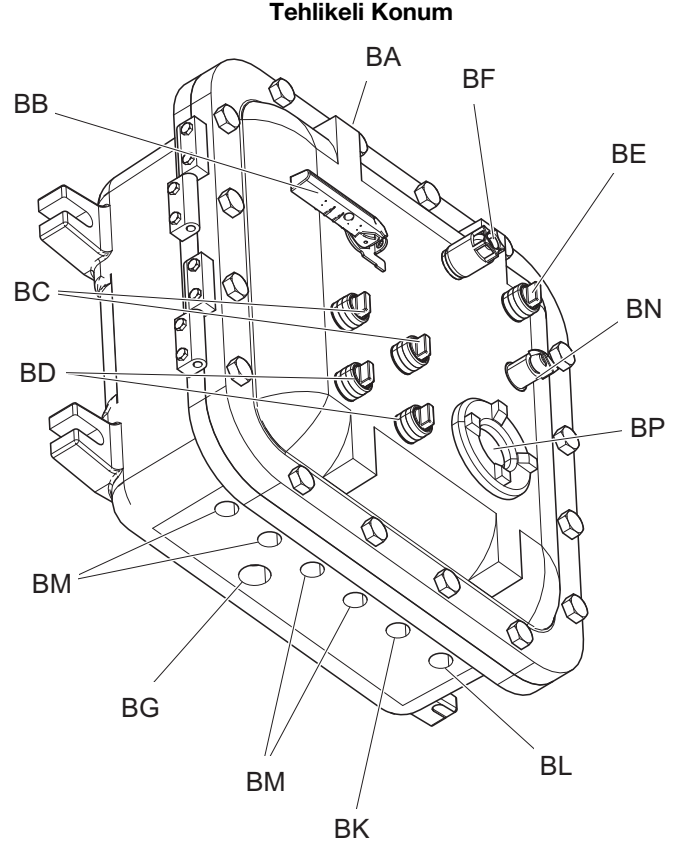
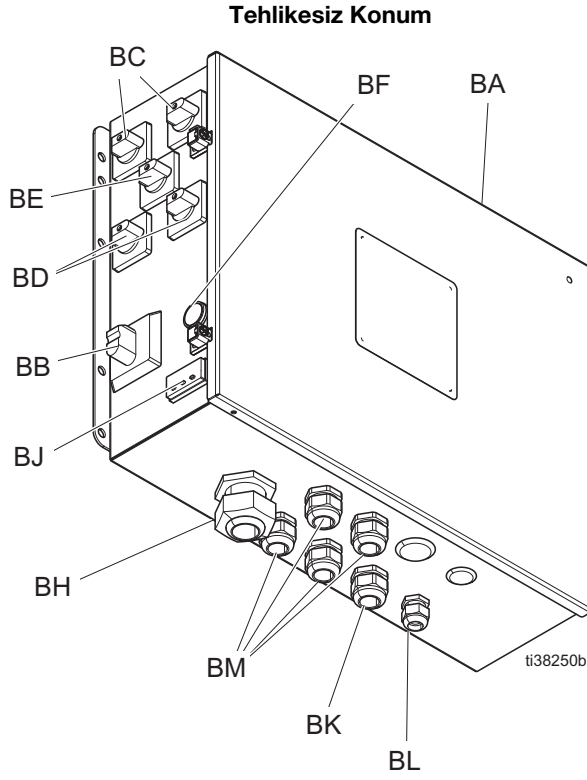

## Anahtar:

- BA Elektrik Muhafazası
- BB Ana Güç Düğmesi
- BC Primer Isıtıcı Anahtarları
- BD Hazne Isıtıcısı Anahtarları
- BE Hortum Isıtıcı Anahtarı
- BF Güç Gösterge Işığı
- BG Ana Güç Giriş Noktası
- BH Gerilim Giderici (Yalnızca tehlikesiz konumlar)

- BJ Elektrik Isıtmalı Hortum Sıcaklığı Kontrol Ünitesi / Ekranı (Yalnızca tehlikesiz konumlar)
- BK Hortum Isıtıcı Kablo Demeti Giriş Noktası
- BL Termokupl Sensörü Giriş Noktası
- BM Akışkan Isıtıcısı ve Hazne Isıtıcısı Kablo Demeti Giriş Noktası
- BN Elektrik Isıtmalı Hortum Sıcaklığı Kontrol Ünitesi (Yalnızca tehlikeli konumlar)
- BP Sıcaklık Ekranı (Yalnızca tehlikeli konumlar)

## Hava Kontrolleri

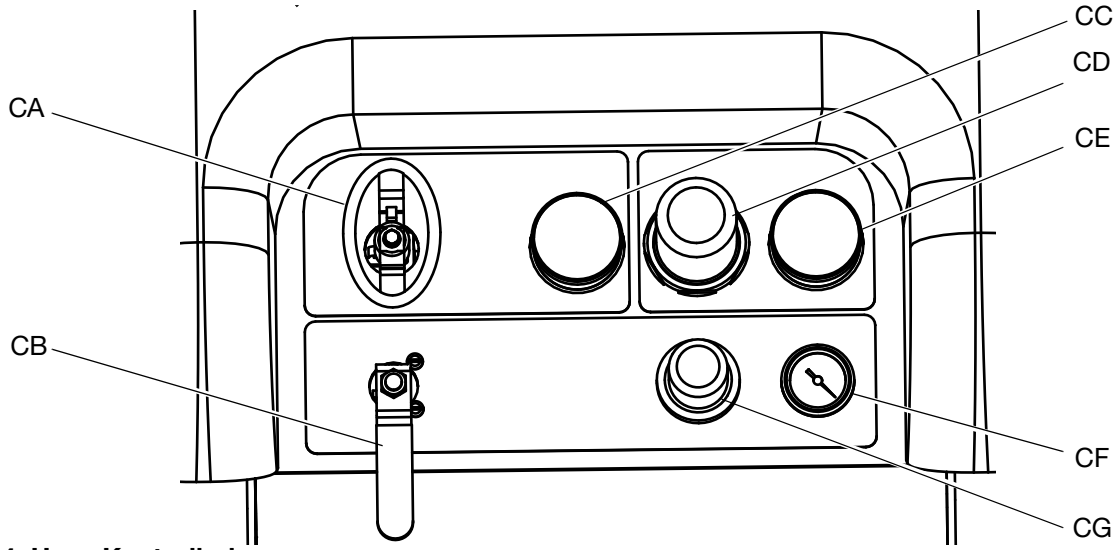

**ŞEKİL 4: Hava Kontrolleri**

CA Ana Pompa ve Hava Açma/Kapama Kontrolü  
CB Solvent Pompası Hava Açma/Kesme Kontrolü  
CC Giriş Havası Basınç Göstergesi  
CD Ana Pompa Hava Regülatörü

CE Ana Pompa Hava Regülatörü Basınç Göstergesi  
CF Solvent Pompası Hava Basıncı Göstergesi  
CG Solvent Pompası Hava Regülatörü



## Kullanıcı Ara Yüzü

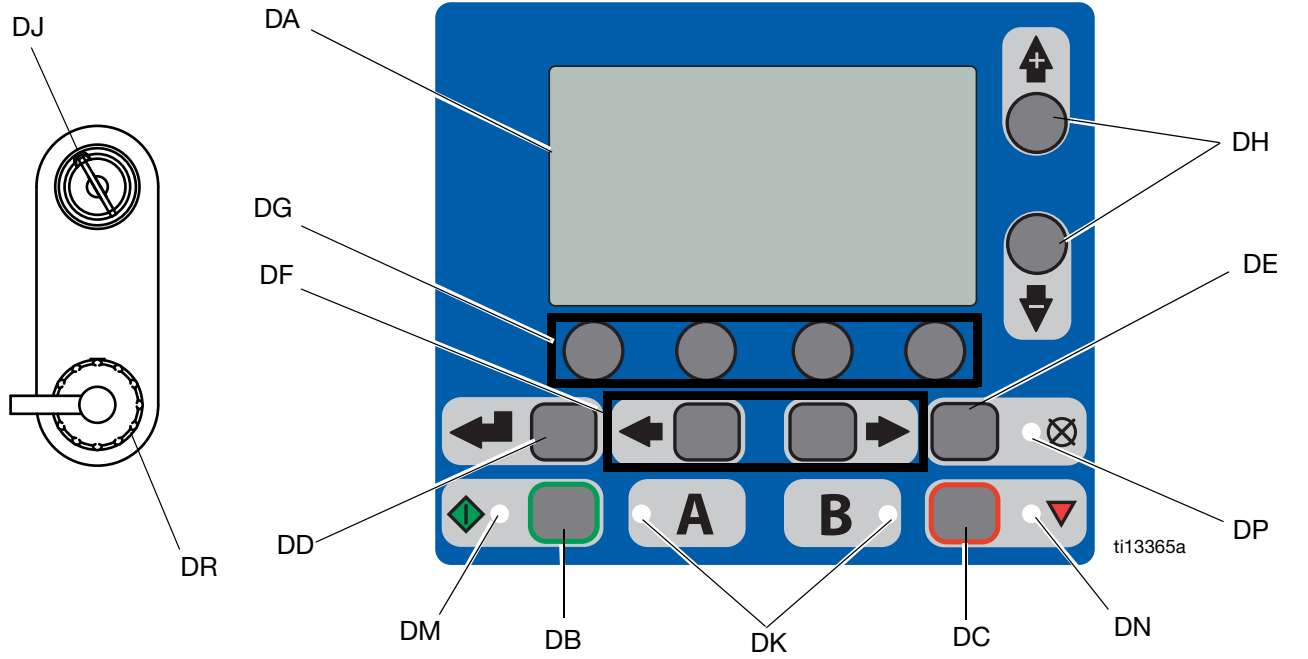

ŞEKİL 5: Kullanıcı Ara Yüzü

### Düğmeler

Ref.	Düğme	İşlev
DA	Ekran Göster	Oran, Mod Seçimi, Hata Durumları, Toplayıcılar, Sistem Bilgileri görüntülemek için kullan.
DB	Başlangıç	Çalıştırma Ekranı'nda seçili olan Aktif Çalışma Modu işlevini başlatır.
DC	Durdur	Seçili olan Aktif Çalıştırma Modu işlevini sonlandırır.
DD	Giriş	Aşağı açılır alanları, seçim seçeneklerini açmak ve değerleri kaydetmek için basın.
DE	Alarm Sıfırlama	Alarmları ve ikazları sıfırlar.
DF	Sol/Sağ	Çalıştırma ve kurulum modlarında ekranlar arasında geçiş sağlar.
DG	Fonksiyon	LCD üzerindeki dört düğmenin her birinin üzerindeki simge tarafından temsil edilen modu açar veya eylemi gerçekleştirir.
DH	Yukarı/Aşağı	Seçim kutuları, aşağı açılır alanlar ve Ayarlar ekranlarındaki seçilebilir değerler arasında geçiş sağlar.
DJ	Ayarlar Anahtar Kilidi	Oranı değiştirir veya Kurulum moduna girer.
DR	USB Portu	Veri indirme bağlantısı. Sadece tehlikesiz konumlarda kullanın.

### LED'ler

Ekranında dört tip LED bulunmaktadır.

Ref.	LED	Fonksiyon
DK	Mavi	Dozlama valfi aktif - açık - dozlama valfi aktif - kapalı - dozlama valfi aktif değil
DM	Yeşil	Püskürtme modu aktif - püskürtme modu açık (aktif) - püskürtme modu kapalı (aktif değil)
DN	Kırmızı	Alarm - açık - alarm var - kapalı - alarm yok
DP	Sarı	Uyarı - açık - aktiftir. - kapalı- uyarı gösterilmez. Oran ve ayarlar alanları değiştirilemez. - yanıp sönüyor - anahtar var ve döndürülmüştür. Oran ve ayarlar alanları değiştirilebilir.

## Hazne Tertibatı

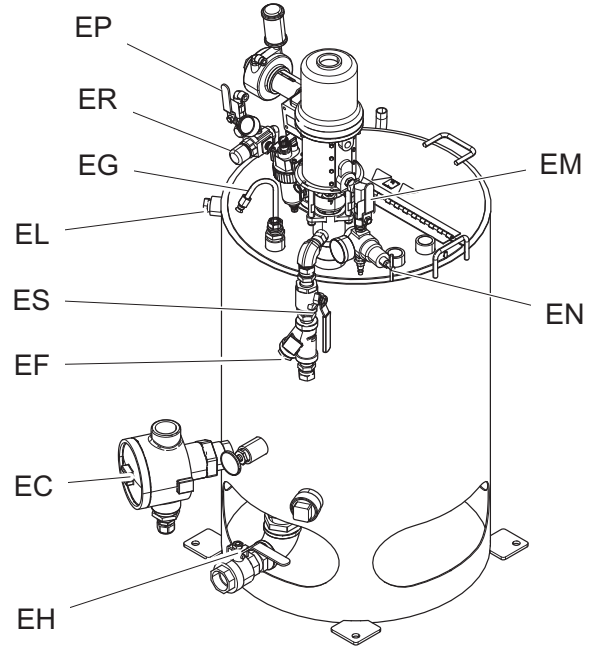
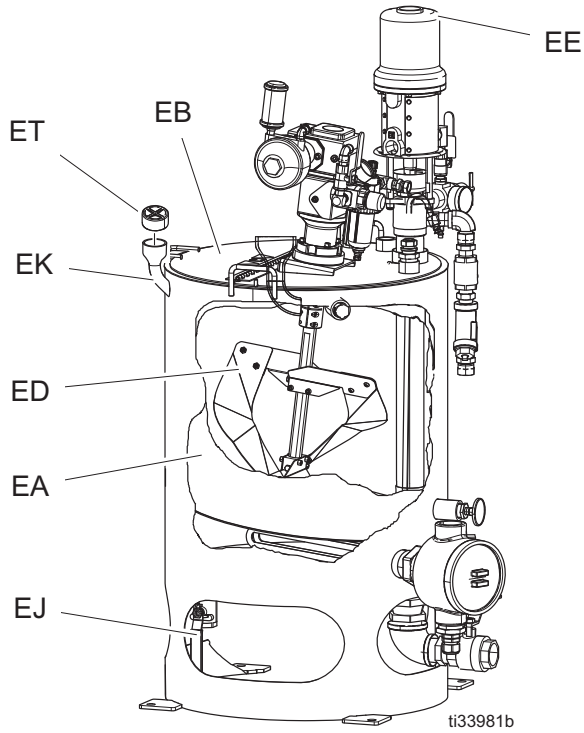

### Anahtar:



- EA Çift Duvarlı Hazne
- EB Hazne Kapağı
- EC Daldırma Tipi Isıtıcı
- ED Karıştırıcı
- EE Besleme Pompası
- EF Y Süzgeci
- EG Devridaim Borusu
- EH Malzeme Tahliyesi
- EJ Isıtma Akışkan Tahliye Valfi

- EK Isıtma Sıvısı Doldurma Ağızı
- EL Isıtma Sıvısı Hava Deliği
- EM Hava Valfi (Besleme Pompası)
- EN Hava Regülatörü (Besleme Pompası)
- EP Hava Valfi (Karıştırıcı)
- ER Hava Regülatörü (Karıştırıcı)
- ES Y Süzgeci Valfi
- ET Doldurma Ağızı Başlığı

## Kullanıcı Arayüzü Ekranı

Kullanıcı arayüzü ekranıyla ilgili ayrıntılar için bkz. sayfa 76'teki **Kullanıcı Arayüzü Ekranı**.

### Ana Görüntü Ekran Komponentleri

Sistem oranı modu, karışım oranı hedefinin hacme  göre mi, ağırlığa  göre mi görüntüleneceğini gösterir. Ağırlık aşılsa çalıştırma öncesi sistem mutlaka kalibre edilir. Sayfa 52'deki **Pompa ve Ölçüm Testini**.

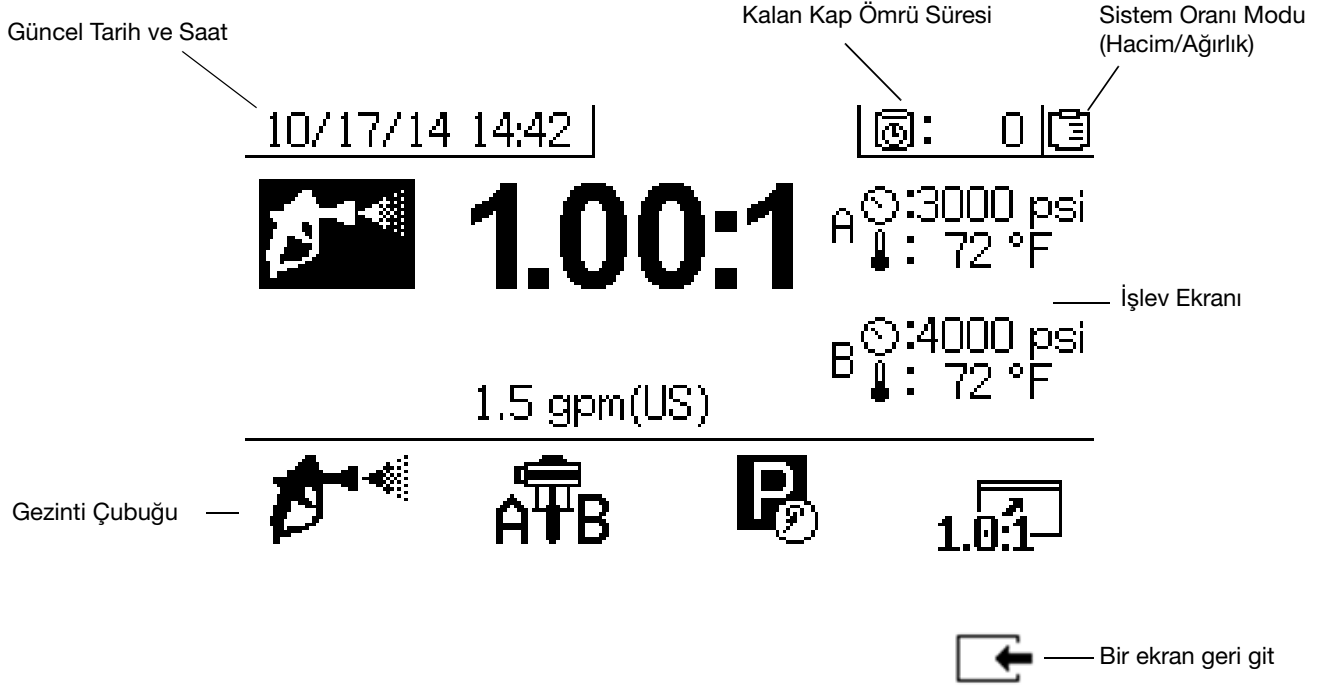

**ŞEKİL 6: Ana Görüntü Ekranı Bileşenleri (tüm ekran özellikleri açık olarak gösterilirken)**

#### UYARI

Yumuşak tuş takımlarına hasarı önlemek için tuşlara kalem, plastik kart veya tırnak gibi keskin nesnelere basmayın.

# Kurulum

## Topraklama

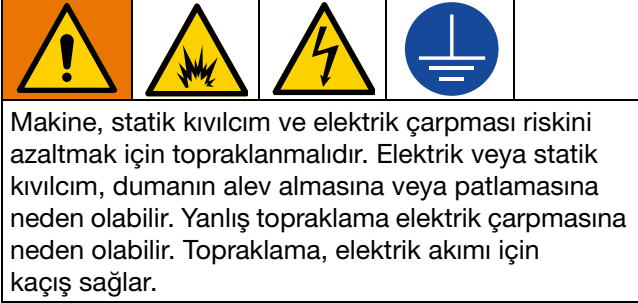

**Sistem:** Elektrik bölgesindeki güç kaynağı topraklama kablosunu sayfa 28'deki **Güç Kaynağını Bağlama** bölümünde. XM püskürtme makinesi topraklama kablo kelepçesini (FG) gerçek toprağa bağlayın.

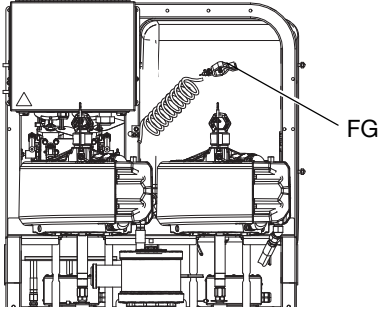

**Hava ve akışkan hortumları:** Topraklama sürekliliği sağlamak için sadece maksimum 500 ft (152 m) toplam hortum uzunluğuna sahip elektriği ileten hortumlar kullanın. Hortumların elektrik direncini düzenli olarak kontrol edin. Toprağa karşı toplam direnç 29 megaohmu aşarsa hortumu derhal değiştirin.

**Püskürtme tabancası:** Tabancayı uygun şekilde topraklanmış bir akışkan hortumu ve pompa bağlantısıyla topraklayın.

**Solvent kovaları:** Yerel yasalarınıza uyun. Yalnızca topraklanmış zemine yerleştirilmiş, iletken metal kovalar kullanın. Kovayı, kağıt veya karton gibi iletken olmayan, topraklamada sürekliliği bozan bir yüzey üzerine koymayın.

**Temizleme veya basınç tahliyesi sırasında topraklama sürekliliğini korumak için:** topraklanmış bir metal kovanın kenarına boya püskürtme tabancasının metal bölümünü sıkıca tutturun, ardından tabancayı tetikleyin.

**Püskürtme yapılan nesnelere:** Yerel yasalarınıza uyun.

**Akışkan besleme kabı:** Yerel yasalarınıza uyun.

**Hava kompresörü:** Üreticinin tavsiyelerine uyun.

## Güç Kaynağını Bağlama

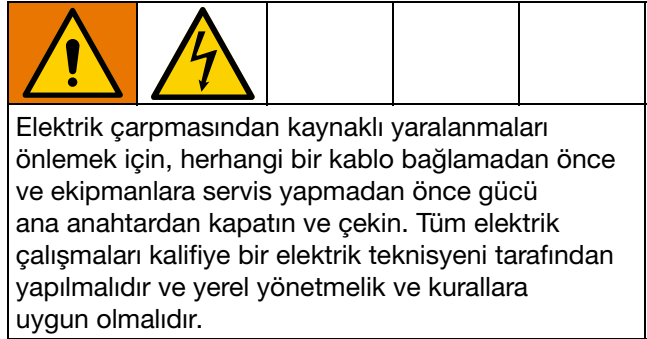

XM modellerine özgü bilgiler için bkz. sayfa 96'teki **Güç Kablosu Kılavuzları** bölümü.

### XM \_ L \_ \_ Modelleri

Yalnızca tehlikesiz konumlardaki duvar prizli ve 240 V'tan düşük püskürtme makineleri içindir.

Püskürtme makineleri tehlikesiz konumlarda ve bir ABD tarzı NEMA 5-15 fişle kullanılmalıdır. Güç kablosu adaptörleri Avrupa ve Avustralya kablo setleriyle birlikte sunulur

## XM \_ M \_\_, XM \_ H \_\_, XM \_ J \_\_ ve XM \_ K \_\_ Modelleri

230V-480V içeren bağlantı kutularına sahip püskürtme makineleri için.

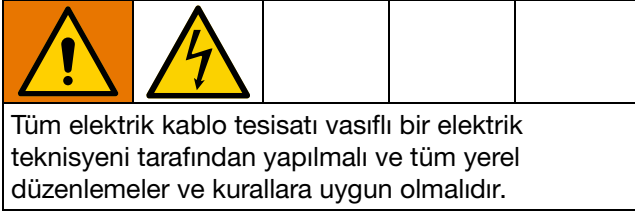

Sayfa 23'deki **Bağlantı Kutusu** bölümünde gösterilen hedeflenen giriş konumlarını kullanın.

1. Ana güç düğmesini (BB) Kapalı konuma getirin.
2. Bağlantı kutusu kapısını açın.
3. **Yalnızca Tehlikesiz Konumlar:** Güç kablosunu elektrik muhafazasındaki (BA) germe önleyiciden (BH) geçirin.

**Yalnızca Tehlikeli Konumlar:** Güç kablosunu ana güç giriş noktası (BG) elektrik muhafazasından (BA) yönlendirmek için yerel kurallara ve yönetmeliklere göre hareket edin.

4. Topraklama kablosunu topraklama terminaline (GT) bağlayın. Bkz. ŞEKİL 7, sayfa 30.
5. Güç kablosunu sayfa 30'daki ŞEKİL 7'de bağlantı kesme anahtarına bağlayın. İletkenleri 55 in-lb (6,2 N•m) tork değerine kadar sıkın. Doğru şekilde sabitlendiğinden emin olmak için tüm bağlantıları hafifçe çekin.
6. **Yalnızca Tehlikesiz Konumlar:** Gerilim azaltıcı rakoru (BH) sıkın.  
**Yalnızca Tehlikeli Konumlar:** Muhafazaya giren güç kablosunun izolasyonu için yerel kurallara ve yönetmeliklere göre hareket edin.
7. Sağlanan elektrik bağlantı tellerini sayfa 30'daki ŞEKİL 7'de gösterilen.
8. Tüm parçaların sayfa 30'daki ŞEKİL 7'de gösterildiği gibi uygun şekilde bağlandığını doğrulayın ve ardından bağlantı kutusunu kapatın.

**NOT:** Makine, güç kabloları 380 Vac Trifaze Wye konumunda sunulur.

**NOT:** Güç kabloları yalnızca 230V-380V ile geçerlidir.

# Kablo Tesisat Şeması

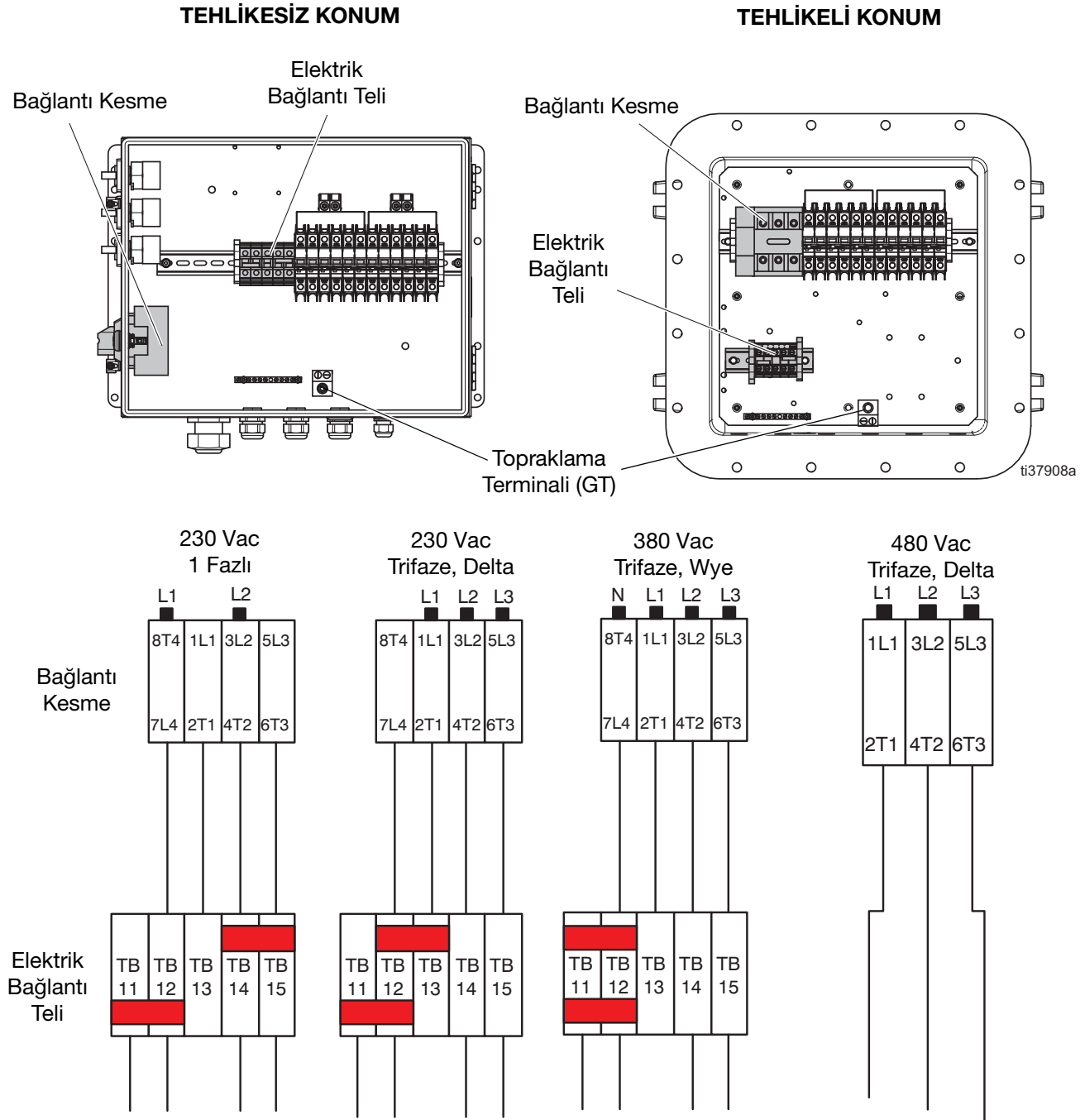

**ŞEKİL 7: XM Kablo Tesisat Şeması**

## Patlamaya Dayanıklı Isıtıcıların Bağlanması

**Sadece tehlikeli konum püskürtme makineleri (XM\_J\_\_ ve XM\_K\_\_)**

<p>Püskürtme makinenizin tehlikeli konumlarda çalışması amaçlanıyorsa, patlamaya dayanıklı ısıtıcı kablolarını kalifiye bir elektrikçi bağlamalıdır. Kablo tesisatı ve kurulumun tehlikeli konumlara yönelik yerel elektrik kurallarına ve yönetmeliklerine uygun olduğundan emin olun.</p> <p>Uygunsuz takılan veya bağlanan ekipmanlar yangın, patlama veya elektrik çarpmasına neden olabilir. Yerel kural ve yönetmeliklere göre hareket edin.</p>				

Kablo tesisatı, kablo tesisat bağlantıları, anahtarların ve elektrik dağıtım panelinin alev dirençli (patlamaya dayanıklı) kurulum gereklilikleri karşıladığından emin.

Tehlikeli konumlar konusunda kablo tesisat şeması için Bağlantı Kutusu kılavuzunuza bakın.

Elektrik bağlantı talimatları ve tehlikeli konumlarla ilgili kılavuzlar için Viscon HP ısıtıcı kılavuzunuza bakın.

Elektrik bağlantı talimatları ve tehlikeli konumlarla ilgili kılavuzlar için Viscon HF ısıtıcı kılavuzunuza bakın.

## Hava Beslemesinin Bağlanması

Hava beslemesi hattını (SL) 1,0 in. (10,1 mm) npt(f) hava filtresi girişine bağlayın.

Bir 1,0 inç (25,4 mm) minimum iç çaplı hava hortumu kullanın.

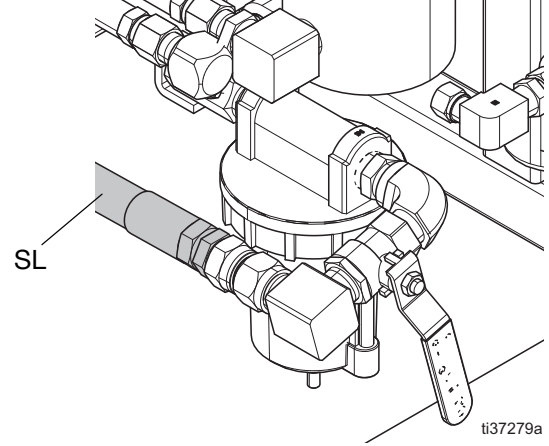

**Hava besleme gerekliliği:** 150 psi (1,0 MPa, 10,3 bar) maksimum; çalışırken minimum 50 psi (0,35 MPa, 3,5 bar) **Sistem Doğrulama** (sayfa 52) ve püskürtürken 80 psi (0,55 MPa, 5,5 bar).

**Gerekli akış hacmi:** 70 scfm (1,96 m<sup>3</sup>/dk) minimum; 250 scfm (7,0 m<sup>3</sup>/dk) maksimum. Mevcut akışkan basıncı ve debi, mevcut hava hacmiyle doğrudan ilişkilidir. Bkz. sayfa 103'deki **Pompa Performans Çizelgeleri**.

**Genel akış hacmi kılavuzları:**

- Püskürtme sırasında galon/dakika (litre/dakika) başına 70 scfm (1,96 m<sup>3</sup>/dk)
- Karıştırıcı başına eklenen 10 scfm (0,28 m<sup>3</sup>/dk)
- Her bir varil besleme pompası başına eklenen 10 scfm (0,28 m<sup>3</sup>/dk)

Püskürtme makineniz tehlikeli konumlarda kullanımda ise, kontrol ekranı (F) bir hava enerjili alternatör tarafından beslenir.

Dozlama valfleri havayla çalışır. Püskürtme esnasında giriş hava ölçümü 80 psi (0,55 MPa, 5,5 bar) değerinin altına düşerse püskürtme makinesi üzerindeki dozlama valfleri doğru bir şekilde çalışmayacaktır. B tarafı dozlama valfleri kapanmayabilir ve bu durum B doz aşımına ve orandan çıkılmasına neden olur.

## Akışkan Hortumu Tertibatının Bağlanması

1. Sıvı hortumunu sıvı manifoldu çıkışına bağlayın. Tabanca püskürtme ucunu henüz monte etmeyin.

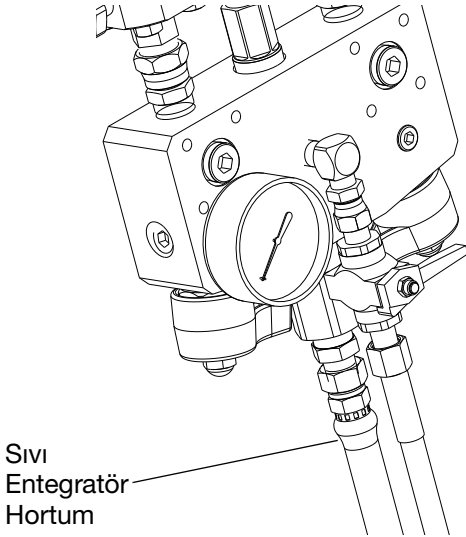

### UYARI

Akışkan manifolduna doğrudan statik karıştırıcı takmayın. Malzeme dozlarının tamamen birleşmesini sağlamak için, entegratör hortumun ilk 25 ft (7,5 m) mesafesinden sonra statik karıştırıcıyı takın. Kötü bir şekilde birleşmiş malzemenin püskürtülmesi, püskürtme yapılan bölümlerde yeniden çalışılmasını gerektirebilir.

2. Tüm bağlantıları sıkın.

**NOT:** Elektrik ısıtmalı hortum kullanılıyorsa, kurulum ve çalıştırma talimatları için elektrik ısıtmalı hortum kılavuzunuza bakın.

**NOT:** Su ısıtmalı hortum kullanılıyorsa, kurulum ve çalıştırma talimatları için hazne ve hortum ısıtma sirkülasyonu kılavuzunuza bakın.

**NOT:** Bir devridaim uzak karıştırma manifoldu kiti (273185) kullanılıyorsa, Kurulum ve Parçalar için Uzak Devridaim Manifoldu kılavuzunuza ve doldurma ve yıkama talimatları için ise XM Karıştırma Manifoldu Kitleri kılavuzunuza bakın. (**İlgili Kılavuzlar**, sayfa 3.)

**NOT:** Uzak karıştırma manifoldu kullanılıyorsa, çalıştırma talimatları için XM Karıştırma Manifoldu Kitleri kılavuzunuza bakın. (**İlgili Kılavuzlar**, sayfa 3.)

## Salmastra Somunlarının Ayarlanması

1. A ve B pompa salmastra somunlarını boğaz contası sıvısıyla (TSL™) doldurun ve 50 ft-lb (67,5 N•m) tork değerine kadar sıkın. Xtreme Alt pompanızla ilgili daha fazla bilgi için Xtreme Alt Pompa kılavuzunuza bakın.

**NOT:** İlk kullanım gününden sonra salmastra somunlarını yeniden sıkın.

2. A ve B dozlama valfleri salmastra somunlarını boğaz contası sıvısı (TSL) ile doldurun ve somunlar salmastralara temas ettikten sonra 1/4 dönüşle sıkın; yaklaşık 145-155 in-lb (16-18 N•m).

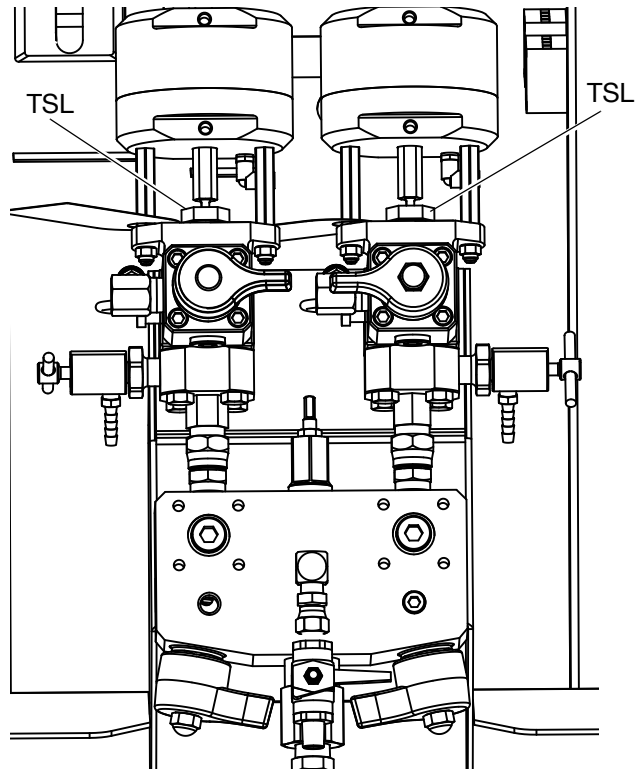

Pompa ve dozlama valfleri için, çalıştırmadan bir saat sonra ve 24 saat sonra tekrar salmastra somunu sıkılığını kontrol edin. Daha sonra TSL rengini değiştirirse veya salmastra somunu üzerine sızıntı yaparsa kontrol edin. Ayrıca püskürtme makinesi bir yerden başka bir yere taşındıktan sonra da sıkılığını kontrol edin. Sadece tüm sıvı basıncı tahliye edildikten sonra salmastra somunlarını sıkın. Tüm keçelerle ilgili sayfa 64'te belirtilen bakım prosedürü aralıklarını uygulamaya devam edin.



# Temel Çalıştırma

## Güç Açık

### (Tehlikeli Konum Püskürtme Makineleri için Alternatör Güç Kaynaklı Sistemler)

NOT: Tehlikeli konumlu XM model türlerinde, güç kaynağı olarak basınçlı havayla beslenen bir türbinle çalıştırılan bir kendinden emniyetli alternatör bulunmaktadır. Kendinden emniyetli alternatör modülünüzün 18 +/- psi (12,6 +/- 10 kPa, 1,26 +/- 0,07 bar) çalışma basıncına ayarlandığından emin olun. Ek talimatlar için XM Oranlayıcı Onarım-Parçalar kılavuzunuza bakın.

1. Ana pompa hava regülatörünü (CD) minimum ayara ayarlayın.
2. Hava beslemeli alternatörü çalıştırmak için ana hava vanasını (E) ve ana pompayı ve hava vanasını (C) açın.

Ana hava basıncı ölçme aletinde (CC) gösterilir. Sıvı Kontrol ekranı beş saniye sonra gösterilecektir. Bkz. sayfa 86'teki **Çalıştırma (Sıvı Kontrol) Ekranları** bölümü.

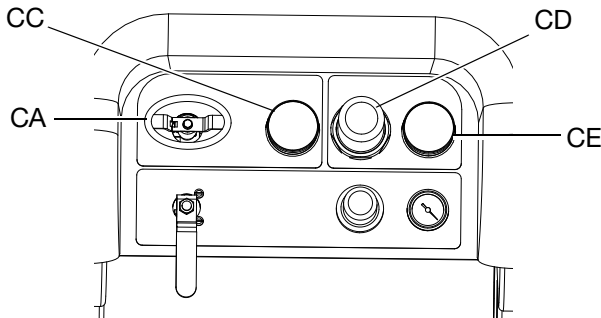



## Güç Açık

### (Duvar Prizinden Beslenen Sistemler)

Ana güç kaynağını (BB) açın. Sıvı Kontrol ekranı beş saniye sonra gösterilecektir. Bkz. sayfa 86'teki **Çalıştırma (Sıvı Kontrol) Ekranları** bölümü.

## Oranı Ayarlama ve Kurulum

1. Anahtarı (DJ) sağa doğru çevirin (ayarlar konumu). Sarı LED yanıp sönmeye başlayacaktır ve Ana Sayfa Ayar ekranı gösterilecektir.

2. Oranı değiştirmek için  ve  düğmelerine basın.
3. İstenilen oran gösterildiğinde anahtarı sola çevirin. Sarı LED sönecektir.
4. Opsiyonel ayar seçimlerini sayfa 34'teki **Sistem Ayarlarını Ayarlama (Opsiyonel)** bölümünde tarif edildiği şekilde istenilen parametrelere değiştirin.

## Alarmların Görüntülenmesi

Bir alarm oluştuğunda alarm bilgi ekranı otomatik olarak gösterilir. Bir zil simgesi yanında halihazırdaki alarm kodunu gösterir. Ayrıca, püskürtme makinesinin üstten ve yandan görünüşleriyle birlikte alarm konumunu da gösterir.

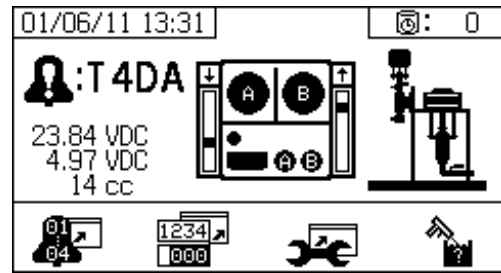



Alarmlar ve tavsiyeler olmak üzere iki hata kodu seviyesi bulunmaktadır. Zil simgesi bir alarmı gösterir. Ünlem işareti içeren düz çizgilerle çizilmiş bir zil simgesi ve üç sesli ikaz bir alarmı gösterir. Ve dış çizgili boş bir zil simgesi ve tek sesli uyarı bir ikazı gösterir.

### Alarmların Tanımlanması

Her alarm kodunun nedenleri ve çözümleri için bkz. sayfa 65'teki **Alarm Kodları ve Sorun Giderme**.

### Alarmların Silinmesi

Alarmları ve tavsiyeleri silmek için  tuşuna basın. Çalıştırma (sıvı kontrol) ekranına geri dönmek

için  tuşuna basın.

Alarmlar ve alarm kodlarıyla ilgili daha fazla bilgi için bkz. sayfa 63'deki **LED Tanılama Bilgileri**.

## Sistem Ayarlarını Ayarlama (Opsiyonel)

Kullanıcı arayüzü ekranıyla ilgili ayrıntılar için bkz. sayfa 76'teki **Kullanıcı Arayüzü Ekranı**.

Kullanıcı arayüzü parametrelerini ve USB parametrelerini ayarlamak için, Ana Sayfa

Ayar ekranındaki  tuşuna basın.

### Kullanıcı Arayüzü Parametrelerinin Ayarlanması

Kap ömrü/hortum uzunluğu ekranından, kullanıcı arayüzü parametreleri ekranına gitmek için  tuşuna basın.

Aşağıdaki kullanıcı arayüzü parametreleri yapılandırılabilir:

- tarih biçimi
- tarih (fabrika ayarı)
- zaman (fabrika ayarı)
- aşağıdakiler için ölçüm birimleri
  - sıvı akış hızı
  - basınç
  - sıcaklık
  - hortum uzunluğu
  - ağırlık

Tarih formatını değiştirmek için alanı seçmek

üzere  tuşuna basın. Aşağı açılır alanı açmak

için  tuşuna basın.  ve  düğmelerini kullanarak istediğiniz formatı seçin. Tarih formatını

kaydetmek için  tuşuna tekrar basın.

Ayrıca ölçüm birimleri formatını değiştirmek için de bu işlemi uygulayın.

Tarih ve zamanı değiştirmek için ilgili alanı seçmek

üzere  tuşuna basın. Alanı seçilebilir yapmak

için  tuşuna basın. Her bir basmakta ilerlemek

için  ve  tuşlarını kullanın. Alandaki bir

sonraki basamağa geçmek için  ve 

tuşlarını kullanın. Değişikliği kaydetmek için  tuşuna basın.

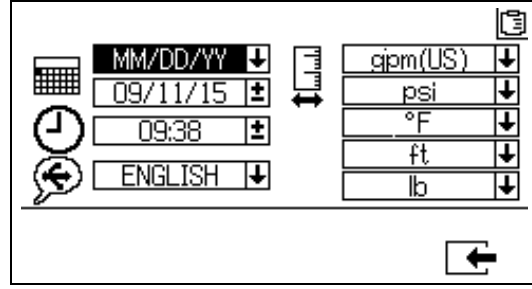

### USB Parametrelerinin Ayarlanması

Kullanıcı arayüzü parametreleri ekranından,



USB parametreleri ekranına gitmek için  tuşuna basın.

Boya tabancası numarasını ayarlamak için, USB veri kayıt defterinin gün sayısı verisini nasıl kaydedeceğini ve verinin ne kadar sıklıkla kaydedileceğini

yapılandırın: alanlar arasında geçiş yapmak için 

ve  tuşlarını kullanın. Bir alanı seçilebilir yapmak

için  tuşuna basın. Her bir basmakta ilerlemek

için  ve  tuşlarını kullanın. Her alanda bir

sonraki sayı basamağına geçmek için 

ve  tuşlarına basın. Değişikliği kaydetmek

için  tuşuna basın.

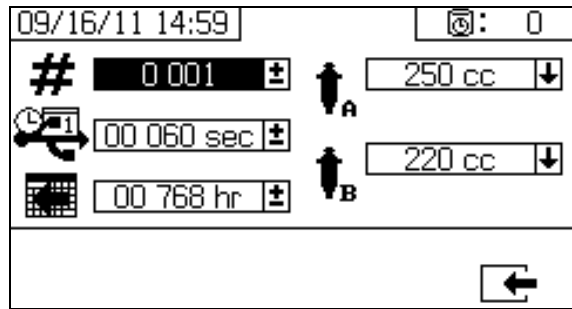

## Bakım Parametrelerini Ayarlama (Opsiyonel)

Sistem ayarlarını yapılandırmadan önce, bu bölümde gösterilen ekranların izlenebilir ve yapılandırılabilir olduğundan emin olmak için sayfa 82'deki **Ayarları Etkinleştir Ekranları** uygulayın. Değilse, bunları etkinleştirmek için **Ayarları Etkinleştir Ekranları** bölümündeki talimatları uygulayın.

Kullanıcı arayüzü ekranıyla ilgili ayrıntılar için bkz. sayfa 76'teki **Kullanıcı Arayüzü Ekranı**.

Bakım programları dahil olmak üzere, pompalar ve valfler için bakım parametrelerini ayarlamak için,

Ana Sayfa Ayar ekranından  tuşuna basın.

Pompalar ve dozlama vanaları için bakım ayar noktaları miktarlarını ayarlamak için birinci ekranı kullanın. Giriş hava filtresini değiştirmek için bakım programı ayarlamak için ikinci ekranı kullanın.

### Ayar Noktalarının Bakımı Ayarı

Bakım ayar noktası değerlerini ayarlamak için, her bir

alandaki hareket için  ve  tuşuna basın ve alanı

seçilebilir yapmak için  tuşuna basın. Her bir

ayar noktası basamağında ilerlemek için  tuşuna basın. İstenilen değerlerde ilerlemek için

 tuşunu kullanın. İstenilen ayar noktası

gelinceye kadar bu işleme devam edin. Bu ayar

noktasını kaydetmek için  tuşuna basın.

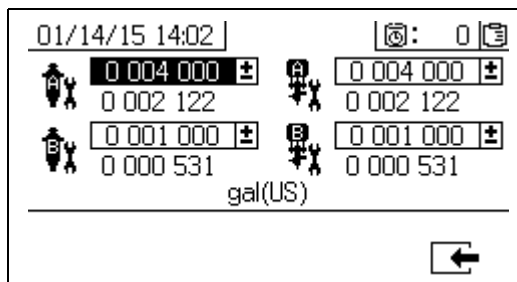



### Bakım Programının Ayarlanması

Bir hatırlatıcı ikazı tetikleyecek giriş hava filtresi değiştirilmesi arasındaki gün sayısını ayarlamak amacıyla, Bakım Ayarlar 2 ekranına gitmek

için  tuşuna basın. Alanı seçilebilir yapmak

için  tuşuna basın. Basamaklar arasında

ilerlemek için  tuşuna basın ve isteğe bağlı

değerler arasında gezinmek için  ve  tuşlarını

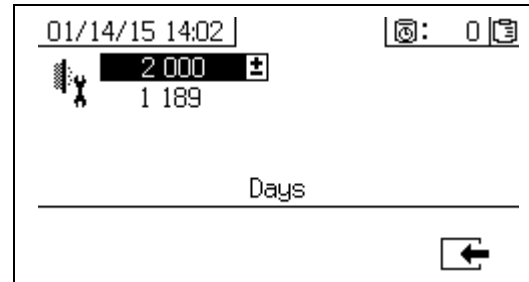

kullanın. Gün sayısı değerini kaydetmek için  tuşuna basın.



## Püskürtme Makinesi Limitlerini Ayarlama (Opsiyonel)

Limit ayarlama ekranlarıyla ilgili ayrıntılar için bkz. sayfa 84'deki **Kullanıcı Sınırları Ayar Ekranları**.

Pompa basınç limitlerini ve sıcaklık limitlerini belirlemek ve ayarlamak için:

1. Ayarlar 2'yi Etkinleştir ekranından  ögesini seçin. Talimatlar için bkz. sayfa 82'deki **Ayarları Etkinleştir Ekranları**.
2. Limitler ekranlarına geçmek için Ana Sayfa Ayar ekranından  tuşuna basın.
3. **Basınç Limitlerinin Ayarlanması ve Sıcaklık Limitlerinin Ayarlanması** bölümlerindeki talimatları uygulayın.

### Basınç Limitlerinin Ayarlanması

Bu limitler sağlandığında bir ikaz ve/veya uyarı vermesi amacıyla, her bir pompa için basınç limitlerini ayarlamak için aşağıdaki talimatları kullanın.

Basınç limitlerini ayarlamak amacıyla, her bir alanda gezinti yapmak için  ve  tuşlarını kullanın

ve bir alanı seçilebilir yapmak için  tuşuna basın. Her bir basınç basamağında ilerlemek için

 tuşuna basın ve istenilen değerler arasında

yukarı aşağı gitmek için  ve  tuşlarını kullanın. İstenilen basınç limitine gelinceye kadar



bu işleme devam edin. Kaydetmek için  tuşuna basın.

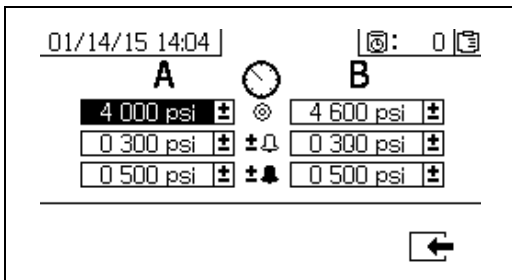

B pompası basıncı A pompası basıncından her zaman %10-20 daha yüksek çalışır.



### Sıcaklık Limitlerinin Ayarlanması

Bu limitler sağlandığında bir ikaz ve/veya uyarı vermesi amacıyla, sıcaklık limitlerini ayarlamak için aşağıdaki talimatları kullanın.

Sıcaklık limitleri ekranına gitmek için  tuşuna basın. Sıcaklık limitlerini ayarlamak amacıyla, her bir alanda gezinti yapmak için  ve  tuşlarını

kullanın ve bir alanı seçilebilir yapmak için  tuşuna basın. Her bir sıcaklık basamağında ilerlemek için  tuşuna basın ve istenilen değerler arasında

yukarı aşağı gitmek için  ve  tuşlarını kullanın. İstenilen sıcaklık limitine gelinceye kadar

bu işleme devam edin. Değeri kaydetmek için  tuşuna basın.

Sıcaklık ayar noktası için izin verilen aralık 34° - 160°F'dir (1° - 71°C).

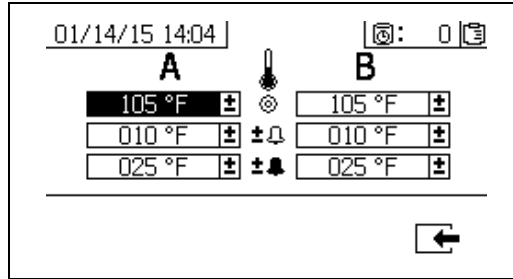

# Doldurma

## A ve B Sıvılarını Doldurma



Solvent veya ısıtılmış sıvılardan kaynaklanan yaralanmaları önlemek için solvent kullanırken ve/veya akışkan sıcaklığının 110°F (43°C) değerini geçmesi halinde mutlaka eldiven takın. Sıçramayı önlemek amacıyla, doldurmak için mümkün olan en düşük basıncı kullanın.

**NOT:** Tabanca püskürtme memesini henüz monte etmeyin.

1. Haznelere eklemeyen önce malzemeleri uygun hale getirin. Hazneye eklemeyen önce, reçine malzemelerinin tamamen karıştığından, homojen ve dökülebilir olduğundan emin olun. Hazneye malzeme eklemeyen önce, sertleştiricileri süspansiyon ile karıştırın.
2. A ve B haznelerini uygun malzeme ile doldurun. A tarafının malzeme majör hacmiyle doldurun; B tarafını malzeme minör hacmiyle doldurun.

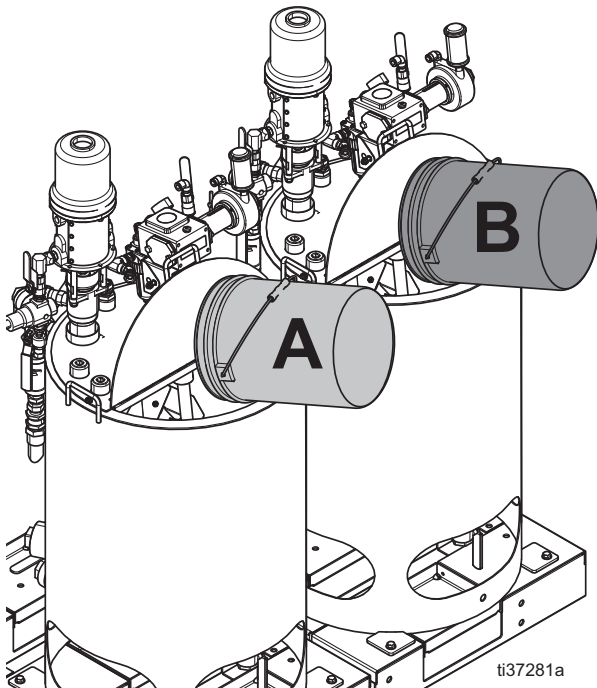

**25 Galonluk Paslanmaz Çelik Hazneler Gösterilmiştir**

3. Resirkülasyon hatlarını boş kaplara taşıyın.

4. Besleme pompasını çalıştırmak için bilyalı valfleri pompalara açın veya besleme pompası hava valfini açık pozisyona getirin ve hava regülatörünü açın.

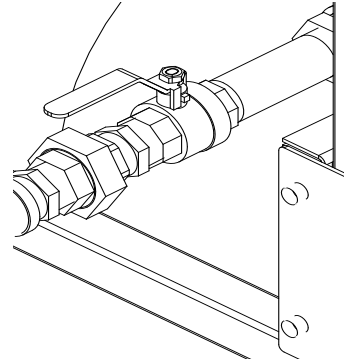

5. Karıştırma manifoldu valflerini (AH, AJ) kapatmak için saat yönünde döndürün.

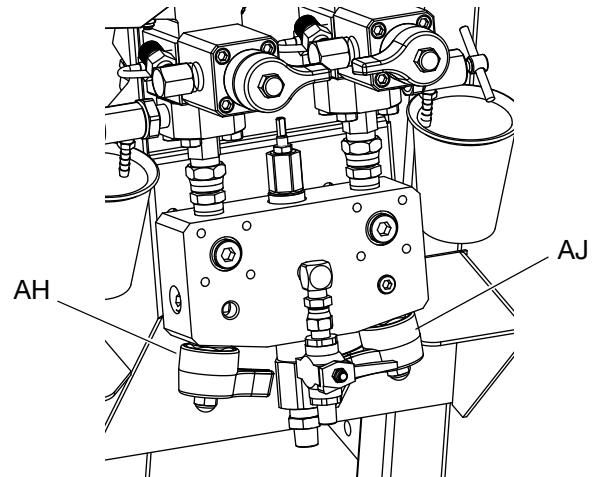

6. Devridaim valflerini (AC, AD) açın.

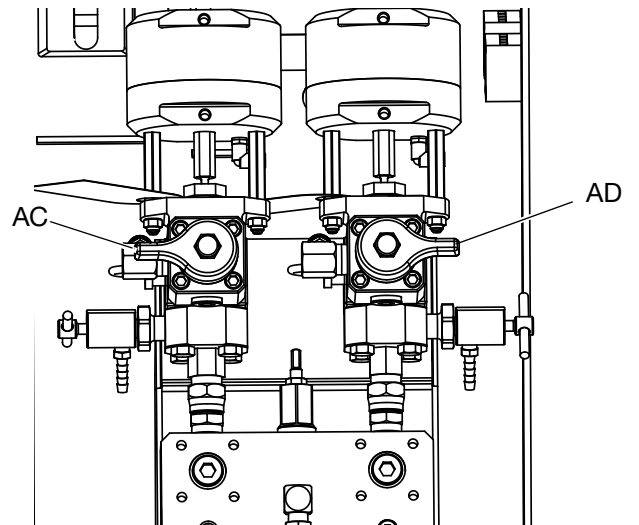

7. Hava beslemesini açın. Ana pompa hava regülatörünü (CD) 20 psi (138 kPa, 1,38 bar) değerine ayarlayın.

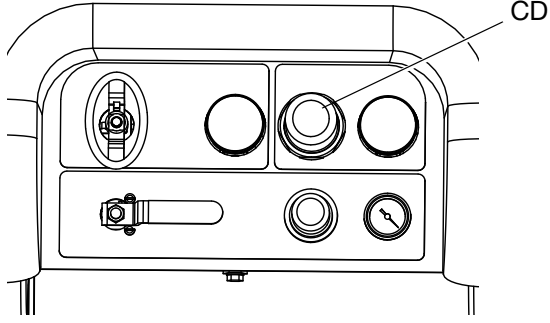





8. Pompa elle çalıştırma modunu kullanın.

**NOT:** Bağımsız olarak çalıştırılıyorsa





veya  konumuna ayarlayın. Hazırlamak için

gerektiği kadar  ve  tuşlarına basın. Taşmayı önlemek için kapları gözlemleyin.

9. Pompa A'yı  seçin.  tuşuna basın. Pompa A çalışmaya kadar, hava basıncını arttırmak için ana pompa hava regülatörünü (CD) saat yönünde yavaş yavaş döndürün. A yönünden temiz sıvı gelinceye kadar kovaya dağıtın. Yeniden sirkülasyon vanasını kapatın.

Pompaları doldururken ya da yıkarken kavitasyon ya da pompa kaçak alarmları alınması normaldir.

Alarmları  temizleyin ve gerekirse  tuşuna yeniden basın. Bu alarmlar, pompa salmastrasına hasar verecek olan aşırı pompa hızlarını önler.

10. Resirkülasyon hattını rezervuara geri taşıyın.

11. B tarafı için tekrar edin.

12. Her bir malzemenin küçük bir miktarını her iki numune alma vanası (AE, AF) üzerinden dağıtın.

**NOT:** Sıçramayı önlemek için örnekleme valflerini yavaş yavaş açın.

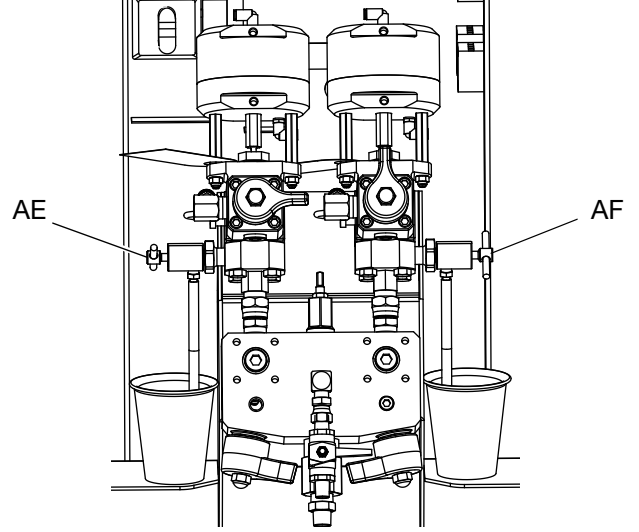

13. Her iki numune alma vanasını (AE, AF) kapatın.

**NOT:** Uzak karıştırma manifoldu kullanılıyorsa, uzak karıştırma manifoldundaki A ve B hortumları çıkarın. A ve B akışkan hatlarını malzemeye doldurun. Hortumları uzaktan manifolda tekrar bağlayın.

**NOT:** Bir devridaim uzak karıştırma manifoldu kiti (273185) kullanılıyorsa, XM Karıştırma Manifoldu Kitleri kılavuzuna (**İlgili Kılavuzlar** sayfa 3) bakın.

## Solvent Yıkama Pompasının Doldurulması



1. Topraklama kablosunu solvent metal kovasına bağlayın.
2. Sifon borusunu solvent kovasının içine yerleştirin.

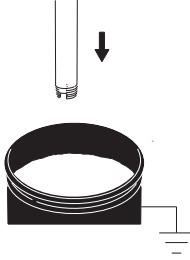

3. Karıştırma manifoldundaki çözücü yıkama vanasını (AK) açın.

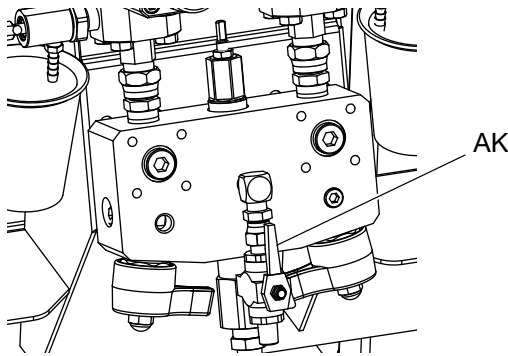

4. Tabanca tetik kilidinin kapalı olduğundan emin olun. Püskürtme memesini çıkarın.

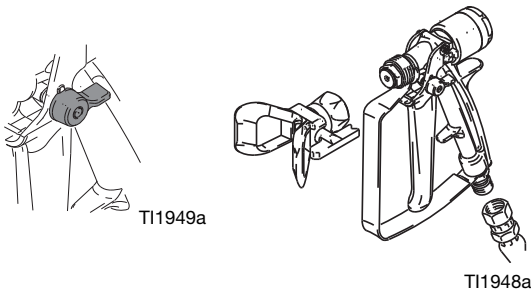

5. Tabanca tetik kilidini açın ve tabanca topraklı kova içine doğru olacak şekilde tetiğe basın. Dağıtım yapmak için delikli bir kova kapağı kullanın. Delik etrafını contalayın ve geriye sıçramasını önlemek için bir bez parçasıyla püskürtün. Parmaklarınızı tabancanın ön tarafından uzak tutmaya dikkat edin.

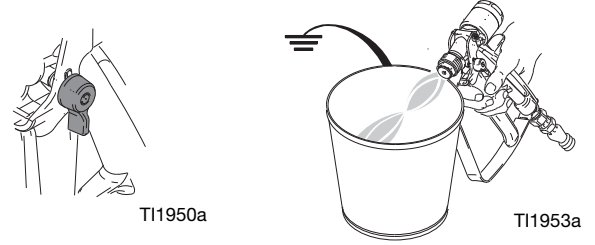

6. Solvent pompası hava valfini (CB) açın. Solvent pompasını doldurmak ve havanın karıştırma hortumundan ve tabancadan çıkması için solvent pompası hava regülatörünü (CG) saat yönünde yavaş yavaş çekerek döndürün. Tüm hava boşaltılıncaya kadar tabanca tetiğine basın.

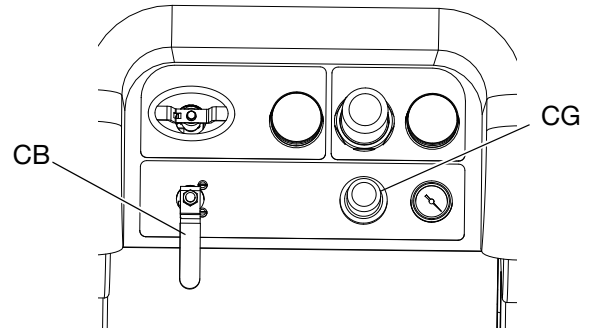

7. Çözücü pompası hava vanasını (CB) kapatın ve basıncı boşaltmak için tabancanın tetiğine basın. Tabanca tetiği kilidini kilitleyin.

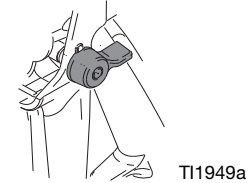

# Yeniden Devridaim

## Isıtmalı

**NOT (Isıyla Devridaim):** Malzemenin ısıtılması gerektiğinde devridaim modunun kullanılması. Primer Viscon HF akışkan ısıtıcılarının tepesindeki (hazneden çıkan veya hazneye gelen) sıcaklığa dikkat edin. Termometre ve ekran çalışma sıcaklığına ulaştığında malzeme püskürtmeye hazırdır.

## Isıtmasız

**NOT (Isısız Devridaim):** Isı gerektirmeyen bir sistem kullanılıyorsa, püskürtmeden önce hala yeniden devridaim yapılması gerekir. Yeniden devridaim, çökmüş dolgu malzemelerinin karışmasını, pompa hatlarının tamamen dolmasını ve pompa kontrol valflerinin düzgün bir şekilde çalışmasını sağlar.

1. Sayfa 37'deki **Doldurma** uygulayın.
2. Karıştırma manifoldu vanalarını (AH, AJ) kapatın.

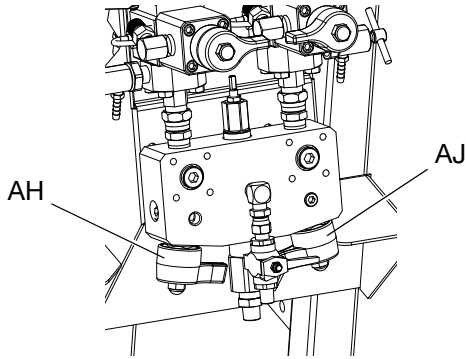

3. Yeniden devridaim hortumlarının doğru haznelerde olduğundan emin olun.
4. Yeniden sirkülasyon vanalarını (AC, AD) açın.

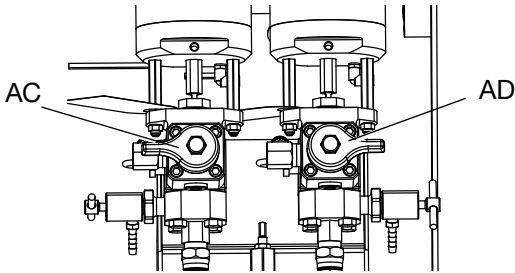

5. Devridaim yapmasını istediğiniz pompaları 

düğmesiyle yukarı aşağı giderek seçin:

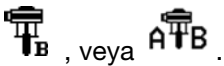

6. Ana hava kesme valfini (CA) açın. Pompalar yavaşça çalışmaya başlayınca kadar pompalara hava basıncını yavaş yavaş arttırmak için sistem hava regülatörünü (CD) kullanın.

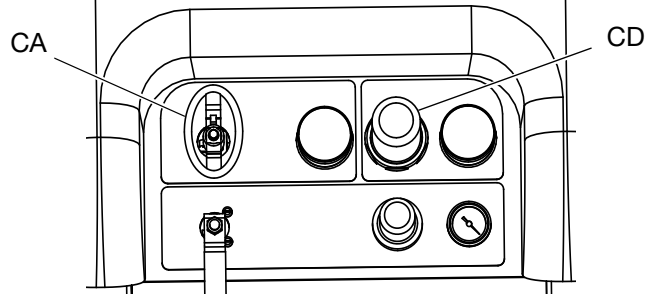

7. Malzeme istenilen sıcaklığa ulaşıncaya kadar pompaları çalıştırın. Sayfa 41'deki **Sıvıyı Isıtmak** bölümünü.

8. İstenilen sıcaklığa ulaşıldığında  tuşuna basın.

9. Ana hava kesme vanasını (CA) kapatın.

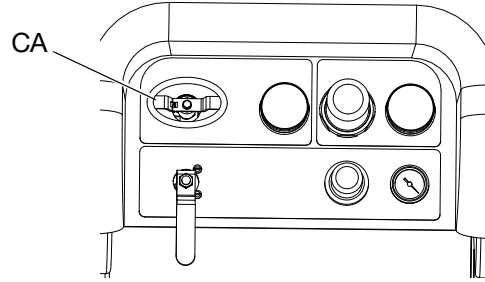

10. Yeniden sirkülasyon vanalarını (AC, AD) kapatın.

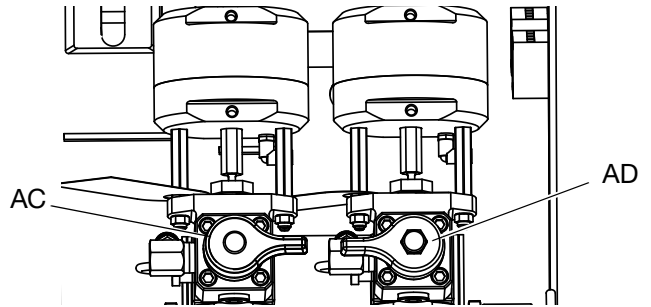

11. Sayfa 42'deki **Püskürtme** uygulayın.

**NOT:** Pompa modunda 3000 psi (21 MPa, 210 bar) değerinden daha yüksek basınçlarda devridaim yaptırırsanız, bir ikaz verilir ve ekranda sarı LED yanar. Bu püskürtme öncesi Püskürtme modunun seçilmesi ve aşırı pompa yıpranmasını önlemek için düşük basınçta devridaim yapılması için bir hatırlatıcıdır.

A tarafındaki pompa 5200 psi (35,4 MPa, 354 bar) değerinden daha yüksek basınçlarda sirkülasyon yapıyorsa hala sirkülasyon modundayken yanlışlıkla malzeme püskürtülmesini önlemek için pompa bir alarmla kapatılır.



## Sıvıyı Isıtmak

Sistemde ısıyı eşit olarak ısıtmak için:

1. Haznelerin sıcaklığını, 80-90°F (27-32°C) değerine arttırmak için sıvıyı yaklaşık 1 galon/dakika (10-20 devir/dak) hızda sirkülasyon yapın.
2. Püskürtme sıcaklığıyla uyumlu olması için, ısıtıcı çıkış sıcaklığını arttırmak için sirkülasyon hızını yaklaşık 0,25 gpm (5 dönüş/dk.) değerine azaltın.

**NOT:** Devridaim hızını azaltmadan sıvının hızlı bir şekilde devridaim yapılması sadece hazne sıcaklığını arttıracaktır. Aynı şekilde, sıvının çok yavaş devridaim yapılması sadece ısıtıcı çıkış sıcaklığını arttıracaktır.

**NOT:** Sadece havanın sıvıya karışmasını önlemek için gerekiyorsa, malzemeyi karıştırın, yeniden devridaim yapın ve ısıtın.

# Püskürtme



Solvent veya ısıtılmış sıvılardan kaynaklanan yaralanmaları önlemek için solvent kullanırken ve/veya akışkan sıcaklığının 110°F (43°C) değerini geçmesi halinde mutlaka eldiven takın.

**NOT:** Püskürtme için, pompa püskürtme basınç regülatörünün en az 2,4 bar'a (35 psi) ayarlandığından emin olun.

**NOT:** Püskürtme sırasında, ilk göstergenin (besleme) 5,5 bar (0,55 MPa, 80 psi) üzerinde kaldığından emin olun.

İlk püskürtme gününden sonra sayfa 44'teki **Basınç Tahliye Prosedürü** sayfa 44'nü uygulayın ve sonra hem pompalardaki hem de dozlama valflerindeki boğaz contaları sıkılaştırın.

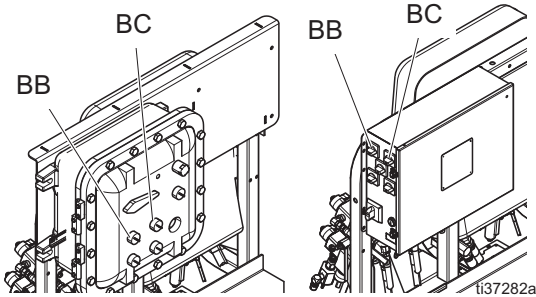

1. Isıtıcılar kullanılıyorsa, bunları açmak için ısıtıcı bağlantı kutusu üzerindeki Primer Isıtıcı Anahtarlarını (BC) kullanın. Isıtıcı sıcaklığını ayarlamak amacıyla, talimatlar için Viscon HF kılavuzuna ve sayfa 41'teki **Sıvıyı Isıtmak** bölümüne.

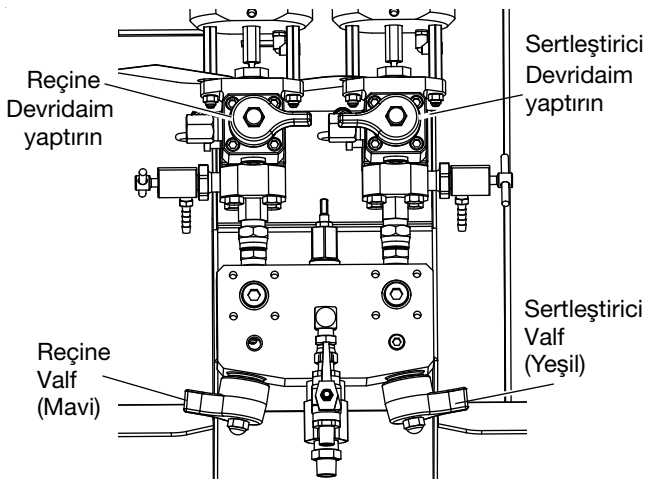

2. Devridaim valflerini ve karıştırma manifoldu yıkama valfini kapatın. Karıştırma manifoldu A (mavi) ve B (yeşil) vanalarını açın.



3. Pompa hava regülatörünü 30 psi (0,21 MPa, 2,1 bar) değerine ayarlayın.

4.  ögesini seçin.  tuşuna basın.

5. Tabanca tetik kilidini açın ve tabanca topraklı metal kova içine doğru olacak şekilde tetiğe basın. Sıçratmayı önlemek için dağıtım yapmada delikli bir metal kova kapağı kullanın. Tabancadan iyi karışmış bir kaplama akıncaya kadar yıkama solventini karıştırma hortumundan dağıtın.

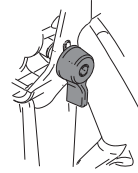

TI1950a

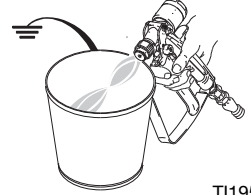

TI1953a

6. Tetik kilidini devreye alın. Ucu tabancaya takın.

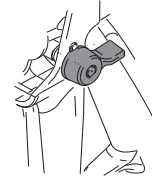

TI1949a

7. Gerekli püskürtme basıncı için hava regülatörünü (CD) ayarlayın ve bir test paneline kaplama uygulayın. Doğru oranı okuduğundan emin olmak için oran ekranına bakın.

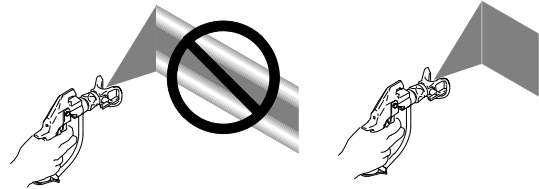

Ayrıca, karıştırma manifoldu sınırlama ayarının optimal aralıkta olduğundan emin olmak için çubuk grafiğe bakın. Bkz. sayfa 55'teki **Parti Dağıtım veya Oran Testi** bölümü ve sayfa 43'deki **B Makine Çıkışı Kısıtlamasının Ayarlanması**.

8. Püskürtmeyi bitirdiğinizde veya kap ömrü bitmeden önce sayfa 45'teki **Karıştırma Manifoldu, Hortum ve Püskürtme Tabancasını Yıkama** bölümünü veya sayfa 51'deki **Sıvı Pompası Rotlarının Park Edilmesi** bölümünü uygulayın.

**NOT:** Karışık malzeme kap ömrü veya çalışma süresi, artırılmış sıcaklıkla azalacaktır. Hortumdaki kap ömrü, kaplamanın kuruma süresinden daha da kısa olmaktadır.

# B Makine Çıkışı Kısıtlamasının Ayarlanması

B tarafı dozlama kontrol penceresini optimize etmek için, karıştırma manifoldundaki veya karıştırma manifoldu uzaktaysa kısıtlama valfindeki kısıtlama kolunu ayarlayın. Buradaki amaç, A tarafında sabite yakın bir akış ve sık dozlama veya B tarafında sabite yakın bir akış oluşturmaktır.

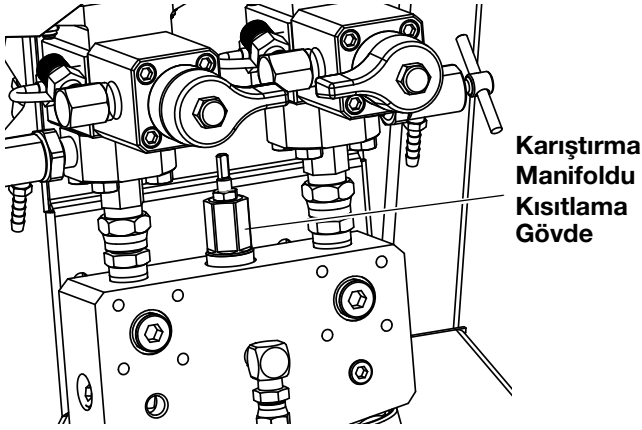

1. Normal püskürtme sıcaklığında bir malzemeye ve püskürtme tabancasına uç takılı olarak, tabanca tetiğine en az 10 saniye basın.
2. Oran Modu ekranında gezinti yapın. Bkz. sayfa 87'deki **Oran Modu**. Çubuk grafiği kontrol edin.

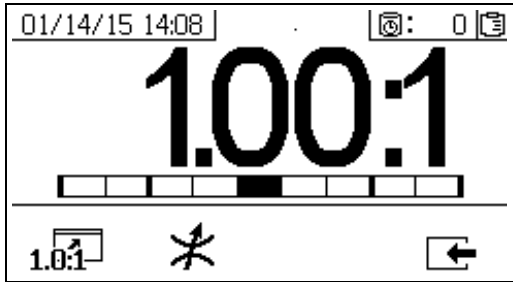

**1.0:1** tuşuna basıldığında oran çubuk grafiği görüntülenir. Bu ekran püskürtme oranının hassasiyetini göstermek için kullanılır. Kısıtlayıcı ayarlandığında, çubuk ortadaki üç segmentte olmalıdır.

3. Kısıtlayıcı ayar ekranına gitmek için **\*** tuşuna basın.

- Uzak karıştırma manifoldları için, önce makine kısıtlayıcısını ayarlayın. Sonra uzak karıştırma manifoldu kısıtlayıcısını yaklaşık aynı ayara kadar veya kısıtlayıcı ekranı sola hareket etmeye başlayana kadar kapatın.
- Püskürtme yapılırken çubuğun grafikte hareket etmesi normaldir. Ayar çok büyükse ise, bir alarm alacaksınız. Oran tutmuyorsa R4BE veya R1BE alarmı verilir. Bkz. sayfa 65'teki **Alarm Kodları ve Sorun Giderme**.
- Çubuk yukarı aşağı iniyorsa ve besleme pompalarını kullanıyorsanız, besleme basıncı çok yüksek olabilir. Besleme basıncını 250 psi (1,75 MPa, 17,5 bar) değerinin altında tutun. Yüksek basınç pompaları, sadece piston üstteyken basınç beslemesinin iki katı bir basınç yükselmesi alır. Yüksek besleme basınçları A ile B arasında basınç inip çıkmasına neden olabilir. Sistem bunu telafi edecektir ancak çubuk grafik bu iniş çıkışları gösterecektir.

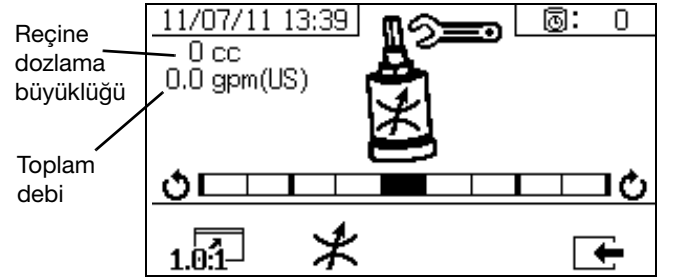

**\*** tuşuna basıldığında kısıtlayıcı ayarı çubuk grafiği görüntülenir. Bu ekran kısıtlayıcıyı ayarlamak için kullanılır.

- Maksimum sıvı akışında, çubuk ortada olmalıdır.
- Maksimumdan düşük akışlarda, çubuk sağ tarafta olmalıdır.
- Çubuk hiçbir zaman solda olmamalıdır.
- Sistemi maksimum sıvı akışında yapılandırın. Sonra, çubuk grafiği sağdaysa kısıtlayıcıyı saat yönünde ve çubuk grafiği soldaysa kısıtlayıcıyı saatin tersi yönde çevirin.

**NOT:** Sol üst köşede gösterilen pompa dozlama boyutu, kısıtlayıcı doğru şekilde ayarlandığında minimum değerde olmalıdır. Kısıtlayıcı verilen bir oran ve malzeme için ayarlandıktan sonra, yerinde kilitlemeli ve dokunulmamalıdır.

# Basınç Tahliye Prosedürü



Bu sembolü her gördüğünüzde Basınç Tahliye Prosedürünü uygulayın.

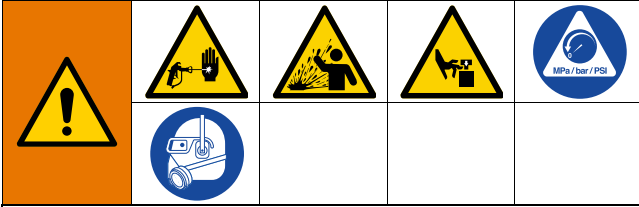

Basınç manuel olarak tahliye edilmediği sürece bu makine basınç altındadır. Cilde nüfuz etme, sıvı sıçraması ve hareketli parçalar gibi basınçlı sıvıdan kaynaklanan yaralanmaları önlemek için boya püskürtmeyi durdurduğunuzda ve ekipmanı temizlemeden, kontrol etmeden veya bakım yapmadan önce Basınç Tahliyesi Prosedürünü uygulayın.

## A ve B Akışkan Basıncını Tahliye Etme

1. Tetik kilidini kapatın.



T11949a

2.  tuşuna basın.

3. Akışkan Isıtıcıları kullanılırsa, bunları kapatmak için bağlantı kutusundaki Primer Isıtıcı Anahtarlarını (BC) kullanın.

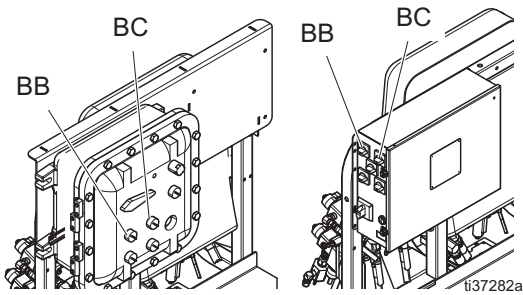

ii37282a

4. Besleme pompaları kullanılırsa, bunları besleme pompası hava regülatörünü kullanarak kapatın ve besleme pompası hava valfini kapatın.

5. Tetik kilidini devre dışı bırakın.

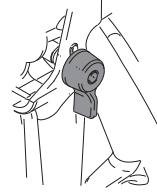

T11950a

6. Tabancanın metal kısmını, sıçratma koruyucusu bulunan topraklı metal kovaya doğru sıkıca tutun. Malzeme hortumlarındaki basıncı tahliye etmek için tetiğe basın.

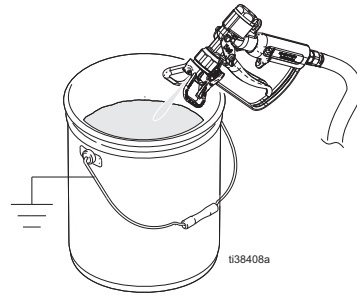

ii38408a

7. Tetik kilidini kapatın.



T11949a

8. Karıştırma manifoldu vanalarını (AH, AJ) kapatın.

### UYARI

Malzemenin akışkan hatlarında kürlenmesini ve ekipmana zarar vermesini önlemek için, daima karıştırma manifoldu üzerinden A ve B akışkan basıncını tahliye ettikten sonra karıştırma hortumunu yıkayın. Püskürtmeyi veya dağıtımı durdurduğunuzda ve ekipmanı temizlemeden, kontrolden, servis uygulamadan ve ekipmanın taşınmasından önce, sayfa 45'deki **Karıştırma Manifoldu, Hortum ve Püskürtme Tabancasını Yıkama**.

# Yıkama

## Karıştırma Manifoldu, Hortum ve Püskürtme Tabancasını Yıkama

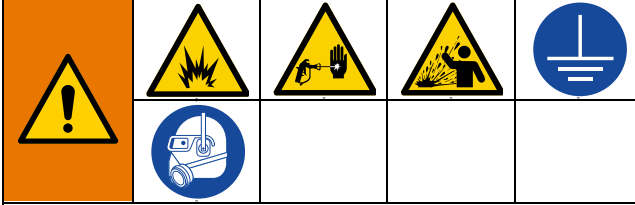

Yangın ve patlama riskinin önüne geçmek için, mutlaka ekipmanın ve atık konteynerinin topraklamasını yapın. Statik kıvılcımları ve sıçrama kaynaklı yaralanmaları engellemek için, mutlaka mümkün olan en düşük basınçla yıkayın.

Sıcak solvent tutuşabilir. Yangın ve patlamayı önlemek için:

- Ekipmanı sadece iyi havalandırılan bir yerde yıkayın.
- Yıkama işleminden önce ana güç kaynağının kapalı, ısıtıcının soğuk olduğundan emin olun.
- Akışkan hatları solventten arındırılincaya kadar ısıtıcıyı açmayın.

1. Sistemi kapatmak için  tuşuna basın. **Basınç Tahliye Prosedürü**, sayfa 44'te belirtilen talimatları uygulayın. Tetik kilidini devreye alın. Püskürtme memesini çıkarın.

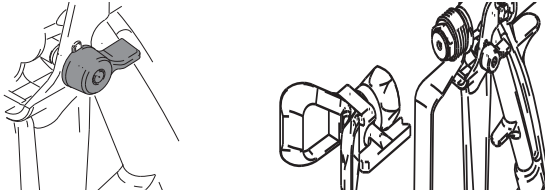

2. Örneklem valflerinin (AE, AF) ve karıştırma manifoldu valflerinin (AH, AJ) kapalı olduğundan emin olun.

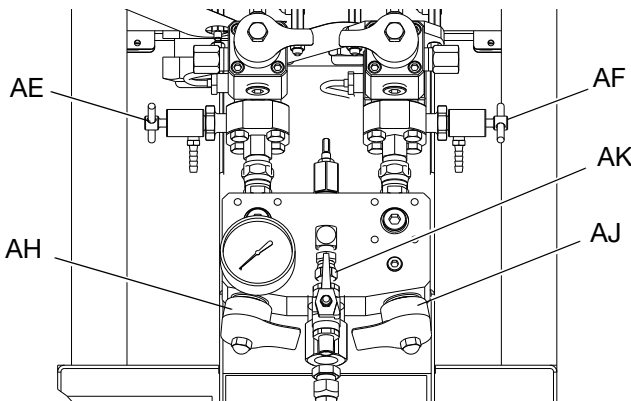

3. Karıştırma manifoldundaki solvent kesme valfini (AK) açın.
4. Solvent pompası hava regülatörünün (CG) 0 psi'da olduğunu doğrulayın ve ardından solvent pompası hava kontrollerini (CB) açın. Hava basıncını arttırmak için solvent pompası hava regülatörünü (CG) çekin ve saat yönünde yavaşça döndürün. Mümkün olan en düşük basıncı kullanın.

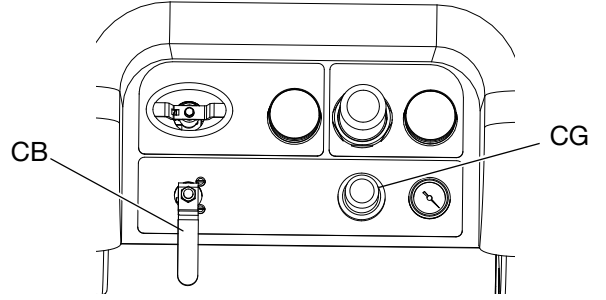

5. Tetik kilidini devre dışı bırakın. Tabancanın metal kısmını, sıçratma koruyucusu bulunan topraklı metal kovaya doğru sıkıca tutun. Dağıtım yapmak için delikli bir kova kapağı kullanın. Parmaklarınızı tabancanın ön tarafından uzak tutmaya dikkat edin. Temiz solvent çıkana kadar tabancayı tetikleyin.

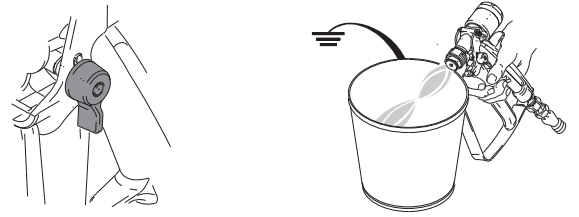

6. Solvent pompası hava valfini (CB) kapatın.
7. Tabancanın metal bir kısmını topraklanmış metal kovaya karşı doğrultun ve basıncı tahliye etmek için tabancayı tetikleyin. Basıncı serbest konuma getirdikten sonra solvent yıkama valfini (AK) kapatın.

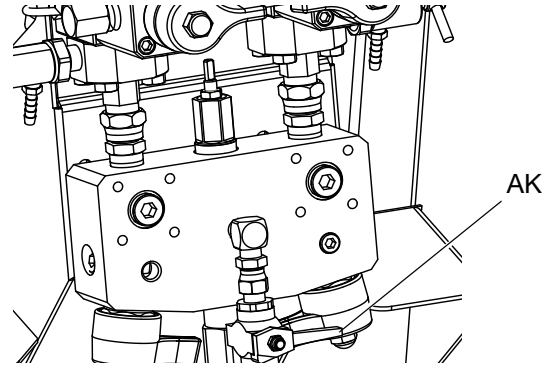

8. Tetik kilidini devreye alın.
9. Püskürtme memesini sökün ve solventle temizleyin. Tabancaya tekrar takın.

## Haznelerin Yıkaması

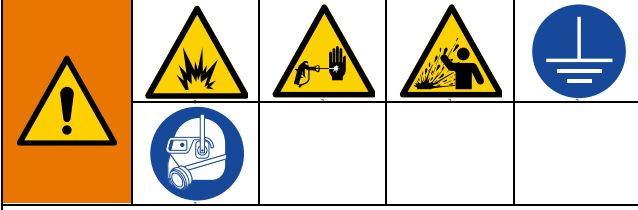

Yangın ve patlama riskinin önüne geçmek için, mutlaka ekipmanın ve atık konteynerinin topraklamasını yapın. Statik kıvılcımları ve sıçrama kaynaklı yaralanmaları engellemek için, mutlaka mümkün olan en düşük basınçla yıkayın.

Sıcak solvent tutuşabilir. Yangın ve patlamayı önlemek için:

- Ekipmanı sadece iyi havalandırılan bir yerde yıkayın.
- Yıkama işleminden önce ana güç kaynağının kapalı, ısıtıcının soğuk olduğundan emin olun.
- Akışkan hatları solventten arındırılıncaya kadar ısıtıcıyı açmayın.

1. Akışkan ısıtıcıları kullanılırsa, bunları kapatmak için bağlantı kutusundaki hazne ısıtıcı anahtarlarını (BD) kullanın. Yıkamadan önce her şeyin soğumasını bekleyin.
2. Sayfa 45'deki **Karıştırma Manifoldu, Hortum ve Püskürtme Tabancasını Yıkama** prosedürünü.
3. Tetik kilidini devreye alın (TL).

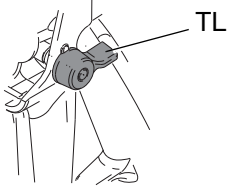

4. Motor hava basıncı regülatörünü (CD) kapatmak için saat yönünün tersinde sonuna kadar çevirin.

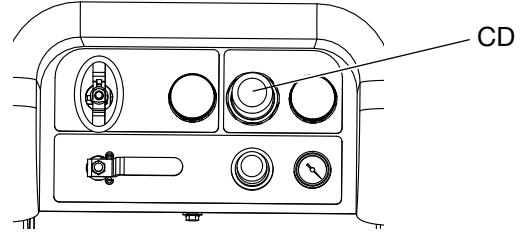

5. Resirkülasyon hatlarını (U) ayrı topraklanmış sıvı kaplarına taşıyın.

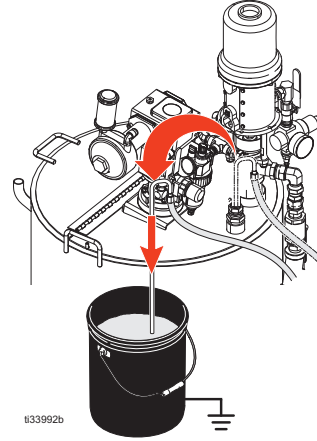

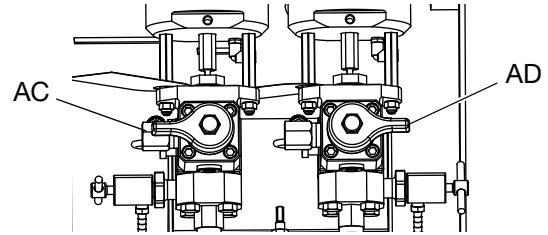

6. Devridaim valflerini (AC, AD) açın.

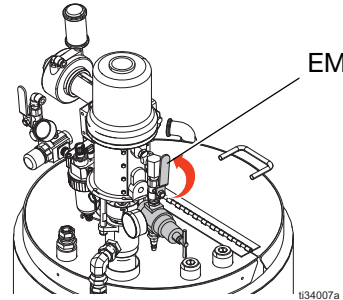

7. Besleme pompası hava valfini (EM) açın ve malzemeyi hazneden dışarı pompalamaya başlayın. Besleme pompası durabilir.



8. Devridaim yapmasını istediğiniz pompaları 

düğmesiyle yukarı aşağı giderek seçin: 

 , veya  .

9. Ana hava kesme vanasını (CA) açın. Pompalar yavaşça çalışmaya başlayıncaya kadar pompalara hava basıncını yavaş yavaş arttırmak için sistem hava regülatörünü (CD) kullanın.

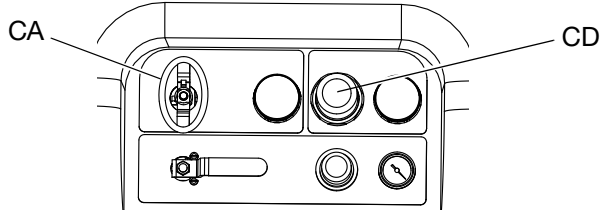

10. Besleme pompalarını kuruyana kadar çalıştırın. Besleme pompası hava valfini (EM) ve karıştırıcı hava valfini (EP) kapatın.

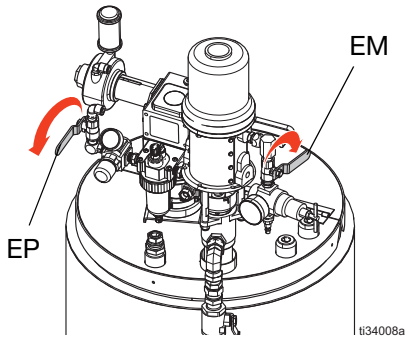

11. Malzeme sistemden boşaltılana kadar yüksek

basınç sıvı pompalarını çalıştırın,  tuşuna basın.

12. Haznenin altına küçük bir kova yerleştirin ve püskürtme malzemesini tamamen tahliye etmek için malzeme tahliyesini (EH) açın.

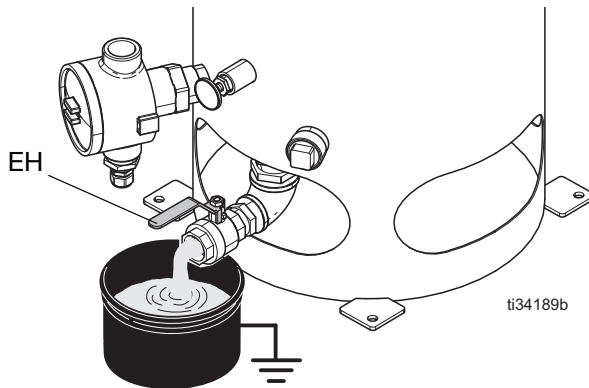

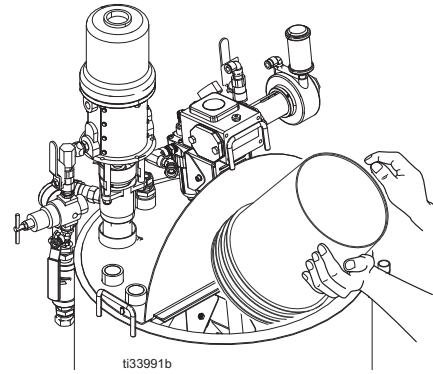

13. Malzeme tahliyesini (EH) kapatın ve hazneyi solventle doldurun.



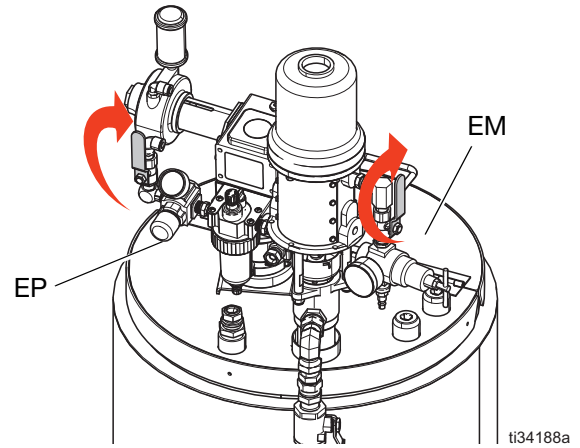

14. Sirkülasyon hatlarını (U) ilgili haznelere geri döndürün.

15. Karıştırıcı hava valfini (EP) ve besleme pompası hava valfini (EM) açın.



16. Devridaim yapmasını istediğiniz pompaları 

düğmesiyle yukarı aşağı giderek seçin: 

 , veya  .

17. Ana hava kesme vanasını (CA) açın. Pompalar yavaşça çalışmaya başlayıncaya kadar pompalara hava basıncını yavaş yavaş arttırmak için sistem hava regülatörünü (CD) kullanın. İki üç dakikalığına sirküle edin.

18. Sirkülasyon hatlarını atık konteynerine hareket ettirerek veya malzeme tahliyesini (EH) kullanarak malzemeyi tahliye edin.

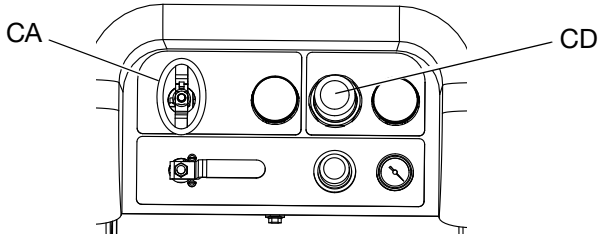

19. 13-18 adımlarını tekrarlayın. Temiz akana kadar yıkama solventini değiştirin.

20. Ana hava kesme valfini (CA) kapatın.

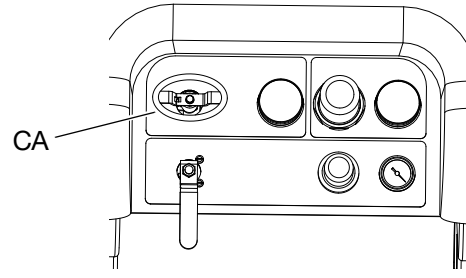



## Bütün Sistemi Boşaltma ve Yıkama (yeni püskürtme makinesi veya işin sonu)

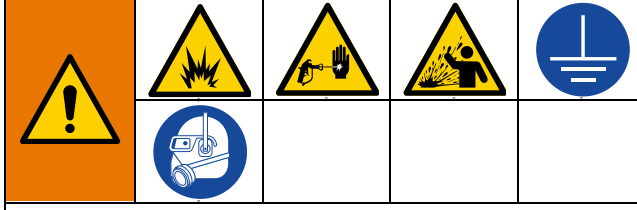

Yangın ve patlama riskinin önüne geçmek için, mutlaka ekipmanın ve atık konteynerinin topraklamasını yapın. Statik kıvılcımları ve sıçrama kaynaklı yaralanmaları engellemek için, mutlaka mümkün olan en düşük basınçla yıkayın.

Sıcak solvent tutuşabilir. Yangın ve patlamayı önlemek için:

- Ekipmanı sadece iyi havalandırılan bir yerde yıkayın.
- Yıkama işleminden önce ana güç kaynağının kapalı, ısıtıcının soğuk olduğundan emin olun.
- Akışkan hatları solventten arındırılincaya kadar ısıtıcıyı açmayın.

### NOT:

- Sistem ısıtıcılar ve ısıtılmalı hortum içeriyorsa, bunları kapatın ve yıkamadan önce soğumaya bırakın. **Akışkan hatları solventten temizleninceye kadar ısıtıcıları açmayın.**
- Yıkama esnasında sıçramayı önlemek için mümkün olan en düşük basıncı kullanın.
- Renk değiştirmeden ya da saklama için kapatmadan önce, daha yüksek bir akış hızında ya da daha uzun süre yıkayın.
- Yalnızca karıştırma manifoldunu yıkamak için, Sayfa 45'deki **Karıştırma Manifoldu, Hortum ve Püskürtme Tabancasını Yıkama** prosedürünü.

### Kılavuzlar

Kaplama malzemeleri 10W yağ ile kirlenilecekse yeni sistemleri yıkayın.

Aşağıdaki durumlardan herhangi birisi gerçekleştiğinde sistemi yıkayın. Yıkama, malzemelerin hazneler ile pompa çıkışları arasındaki hatta tıkanmasını önlemeye yardımcı olacaktır.

- Püskürtme makinesinin bir haftadan daha fazla kullanılmayacağı durumlarda
- Kullanılan malzemeler çökerse
- Karıştırma gerektiren tiksotropik reçineler kullanılıyorsa

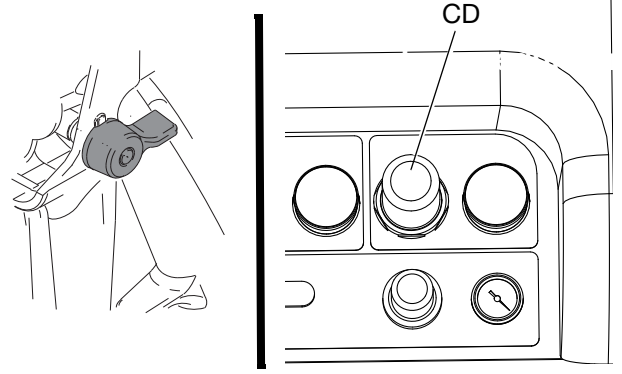

### Prosedür

1. Sayfa 44'deki **Basınç Tahliye Prosedürü** bölümünü ve sayfa 45'deki **Karıştırma Manifoldu, Hortum ve Püskürtme Tabancasını Yıkama** bölümünü. Tetik kilidini devreye alın. Ana pompa hava regülatörünü (CD) kapatmak için, saat yönünün tersine tamamen döndürün.





**NOT:** Kaplama malzemelerini yıkarken, temizleme süresini kısaltmak için, takılı ise pompa akışkan filtrelerini çıkarın ve solvente batırın. Yeni bir sistemi yıkıyorsanız filtreleri yerinde bırakın. 2. adıma geçin.

2. Kalan sıvıyı sistemden pompalamak için sirkülasyon dönüş hatlarını ayrı sıvı kaplarına taşıyın.
3. Ana pompa hava regülatörü (CD) basıncını 30 psi (21 kPa, 2,1 bar) değerine arttırın.

4.  öğesini seçin.  tuşuna basın.

Pompaları birbirinden bağımsız olarak

çalıştırırken  veya konumuna ayarlayın .



Temizlemek gerekirse  ve  tuşuna basın.

**NOT:** Püskürtme makinesi statik basınçla başlamazsa, hava basıncını 10 psi (69 kPa, 0,7 bar) artış aralıklarıyla arttırın. Sıçramayı önlemek için 40 psi (28 kPa, 2,8 bar) değerini aşmayın.

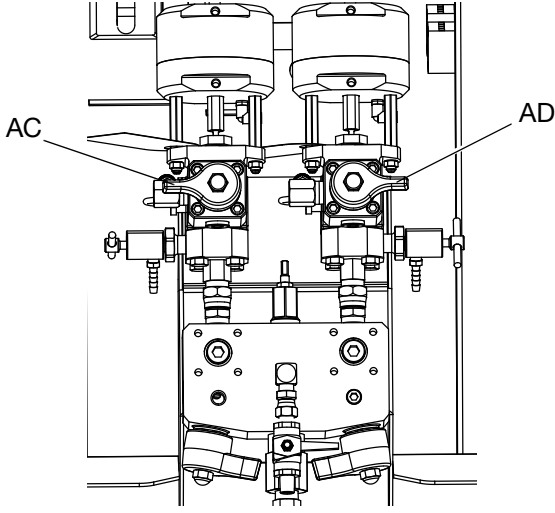
5. İlgili pompa dağıtım tarafı için yeniden devridaim valflerini (AC, AD) açın. A ve B hazneleri boşalınca kadar pompaları çalıştırın. Malzemeyi ayrı temiz kaplarda kurtarın.



**NOT:** Pompaları doldururken ya da yıkarken kavitasyon ya da pompa kaçak alarmları alınması

normaldir. Alarmları  silin ve gerekirse  tuşuna yeniden basın. Bu alarmlar, pompa sızdırmazlıklarına hasar verebilecek aşırı pompa hızlarını önler.

6. Hazneleri temizlemek için silin ve sonra her birine solvent ekleyin. Devridaim hatlarını atık konteynerlerine taşıyın.
7. Devridaim hortumundan temiz solvent akıncaya kadar her iki yönden temizlemek için Adım 4, sayfa 49'u tekrarlayın.

8.  tuşuna basın. Devridaim hortumlarını haznelere geri taşıyın. Sistem tamamen temizleninceye kadar yeniden devridaimi sürdürün.

9. Devridaim valflerini (AC, AD) kapatın ve karıştırma manifoldu valflerini (AH, AJ) açın. Karıştırma manifoldu valfleri ve tabanca çıkışından temiz solventi boşaltın.

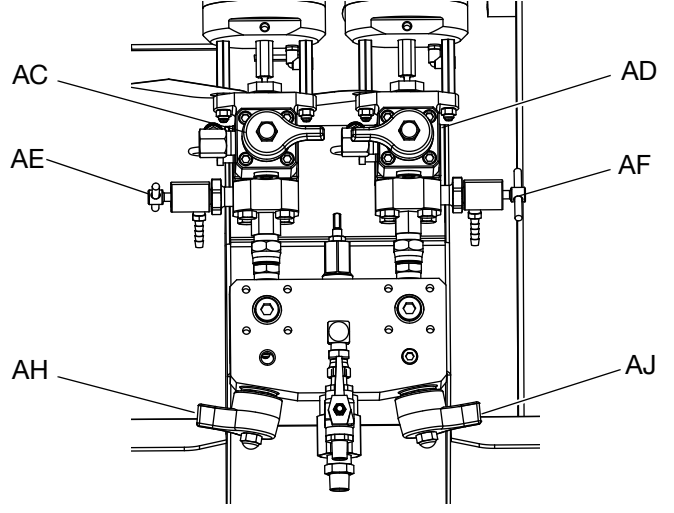

10. Karıştırma manifoldu vanalarını (AH, AJ) kapatın.

11. Temizleninceye kadar solventi yıkamak için örnekleme valflerini (AE, AF) yavaş yavaş açın.

Örnekleme valflerini kapatın.  tuşuna basın.

12. Sayfa 51'deki **Sıvı Pompası Rotlarının Park Edilmesi** bölümünü.

13. Takılı ise, pompa sıvı filtrelerini çıkarın ve solvente batırın. Filtre başlığın temizleyin ve değiştirin. Filtre o-halkalarını temizleyin ve kurumaya bırakın. O-halkaları solvent içinde bırakmayın.

14. Ana hava valfini (E) kapatın.

**NOT:** A ve B pompa sızdırmazlık somunlarını TSL ile doldurun. Ayrıca tortu oluşmasını önlemek için sistemde daima çözücü veya yağ gibi bir miktar sıvı bırakın. Bu oluşum daha sonra pul pul dökülebilir. Su kullanmayın.

# Sıvı Pompası Rotlarının Park Edilmesi

## UYARI

Bir sıvının açıktaki deplasman çubuğu üzerinde kurumasına izin verilirse boğaz salmastrasında hasar meydana gelebilir. Hasar oluşmasını önlemek için besleme pompasını daima strokun altında durdurun.

1. Basıncı tahliye edin. **Basıncı Tahliye Prosedürü**, sayfa sayfa 44'te belirtilen talimatları uygulayın.

2.  tuşuna basın.

3. Bunları açmak için yeniden sirkülasyon vanalarını (AC, AD) saat yönünün tersine döndürün. Her bir pompa piston en alta ulaşıncaya kadar yeniden devridaim esnasında çalışacaktır ve sonra duracaktır.

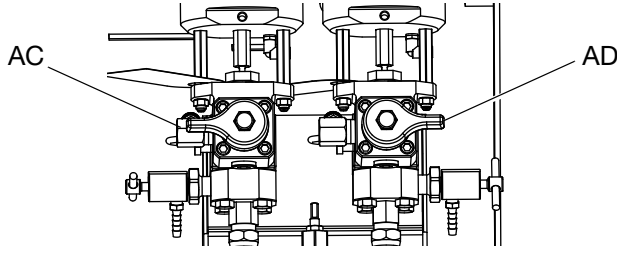

4. Her bir mavi LED söndüğünde ilgili sirkülasyon vanalarını kapatın.

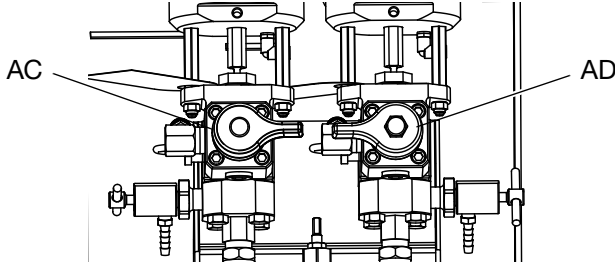

5. Ana pompa hava vanasını (CA) kapatın ve tüm sisteme hava besleyin.

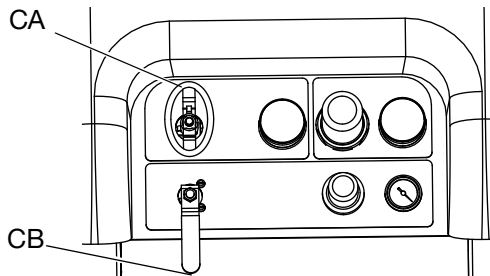

# Bütün Sistemi Kapatmak

Ekipmana servis uygulamadan ya da kapatmadan önce bu işlemi gerçekleştirin.

1. Sayfa 45'deki **Karıştırma Manifoldu, Hortum ve Püskürtme Tabancasını Yıkama** bölümünü.
2. Tetik kilidini devreye alın, hava regülatörünü kapatın ve ana hava kesme valfini kapatın. Püskürtme memesini çıkarın.

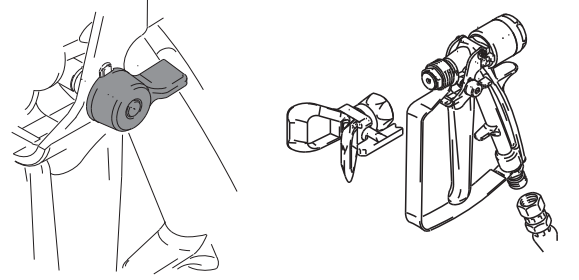

3. Ünite 24 saatten uzun bir süre için kapatılacak:

- Sayfa 51'deki **Sıvı Pompası Rotlarının Park Edilmesi** bölümünü.
- Solventi hatlarda tutmak için akışkan çıkışlarını kapatın.
- Pompa A ve B sızdırmazlık somunlarını dar conta sıvısıyla (TSL) doldurun.

4. Ünite bir haftadan uzun bir süre kapatılacaksa, sayfa 49'daki **Bütün Sistemi Boşaltma ve Yıkama (yeni püskürtme makinesi veya işin sonu)** bölümünü.

# Sistem Doğrulama

Graco aşağıdaki testlerin günlük olarak yapılmasını tavsiye eder.

## Karıştırma ve Birleştirme Testleri



Uygun karıştırma ve birleştirmeyi kontrol etmek için aşağıdaki testleri kullanın.

### Kelebek Testi

Her bir pompanın çoklu aktarması gerçekleşinceye kadar, düşük basınçta, normal akış hızında ve püskürtme ucu takılı olmadan ince metal yaprak üzerine 1/2 inç (12,7 mm) malzeme damlası dağıtın. İnce metal yaprağı sıvı üzerine katlayın ve sonra katladığınız yerden geri açın ve karışmamış malzemeye bakın (mermer gibi görünür).

### Kürleme Testi

Her bir pompanın çoklu aktarması gerçekleşinceye kadar, tipik basınç ayarlarında, debide ve uç boyutunda ince metal yaprak üzerine bir tek kesintisiz desen püskürtün. Uygulama için tipik aralıklarla tetiğe basın ve tetikten parmağınızı çekin. Püskürtme kalibrinizin üzerine bindirme ya da çapraz geçme yapmayın.

Kurumayı veri kağıdında belirtilen değişik zaman aralıklarında kontrol edin. Örneğin, veri kağıdında belirtilen zamanda test desenin tüm uzunluğu boyunca parmağınızı hareket ettirerek dokunmaya karşı kurumayı kontrol edin. NOT: Kuruması uzun süren benekler yetersiz birleşmeyi gösterir.

### Görünüm Testi

Malzemeyi metal alt tabakaya püskürtün. Uygun olmayan bir şekilde katalize edilmiş malzemeyi gösteren renk, parlaklık veya doku değişikliklerine bakın.

## Pompa ve Ölçüm Testi

Bu test aşağıdaki maddeleri kontrol eder ve yeni bir işe başlanıldığı zaman veya şüphelenilen bir problem olduğunda yapılmalıdır.

- Her bir malzemeden tam olarak 750 ml dağıtmak suretiyle kurulu pompaların Ayarlar ekranında seçili pompalarla eşleştiğini doğrular.

- Her pompanın aşağı hareketinde yavaşlayarak pompa giriş valfine karşı sıvı tuttuğunu doğrular.
- Her bir pompanın üstte yavaşlayarak, pompa piston valfine ve salmastralara karşı sıvı tuttuğunu doğrular.
- Her bir dozlama valfinin sıvı tuttuğunu ve pompa ile dozlama valfi arasında harici kaçak olmadığını doğrular.
- Devridaim valflerinin (AC, AD) kapalı olduğunu ve kaçak yapmadığını doğrular.
- Sistem oranı modu, ağırlığa göre ayarlanmışsa bu test, ağırlık oranını kalibre eder.

Bu test, 750 ml A bileşeni ve daha sonra 750 ml B bileşeni dağıtacaktır. Sıvının kaynak tanklarına geri konması için ayrı kaplara dağıtım yapın.

Her bir dağıtım esnasında, akış piston üstte yavaşladığında bir kez ve piston alta yavaşladığında bir kez olmak üzere duracaktır ve sonra dağıtımı bitirecektir. Üçüncü akış duruncaya ve mavi pompa ışığı (DK) sönünceye kadar, numune alma vanasını kapatmayın.

1. **Test Ekranları** na girin (bkz. sayfa 87).

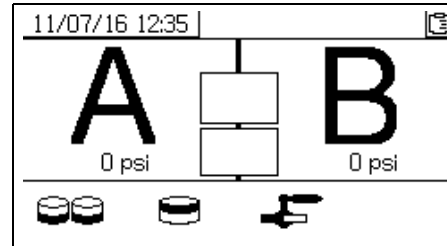

2. Pompa testini yürütmek için  ögesini seçin.

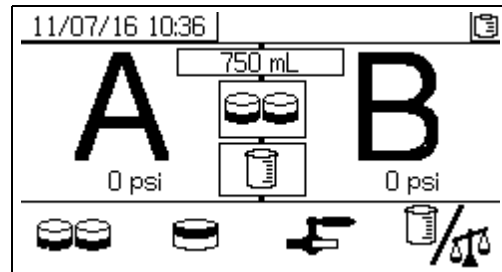

Sistem oranı modu hacme göre ayarlanmışsa hacim veya ağırlık ölçülebilir.

Bu seçim için  düğmesine bası.

, XM sistemlerinde standart olan hacmi temsil eder.

3. Ana pompa hava regülatör (CD) basıncını sıfıra ayarlayın. Ana pompayı ve hava vanasını (CA) açın. Ana pompa hava regülatör (CD) basıncını 50 psi (0,35 MPa, 3,5 bar) değerine ayarlayın.

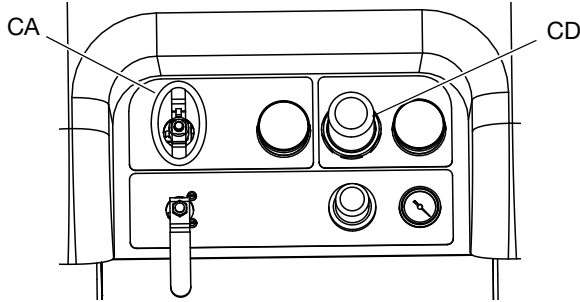

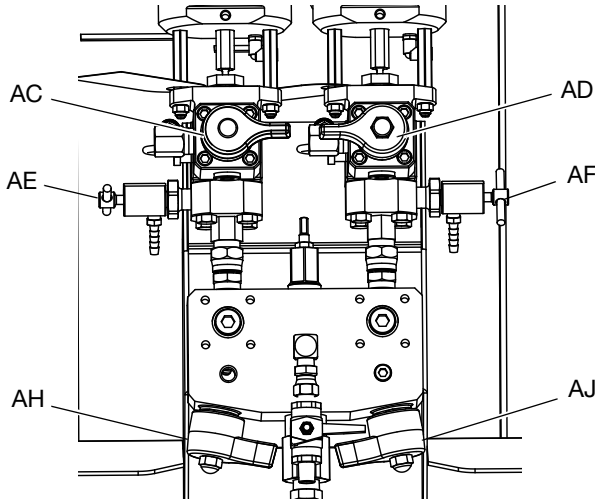

4. Sıvı A dağıtmak:

- a. Yeniden sirkülasyon vanalarını (AC, AD), karıştırma manifoldu vanalarını (AH, AJ) ve her iki numune alma vanasını (AE, AF) kapatın.

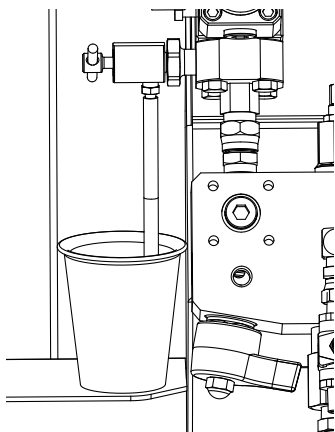

- b. A numune alma vanasının (AE) altına 1 kuart (1000 cc) kapasiteli, temiz bir kap koyun.



- c.  tuşuna basın. Pompa A ışığı (DK) yanar.

- d. İstenilen akışı elde etmek için, A örnekleme valfini (AE) yavaşça açın ve ayarlayın. Pompa otomatik olarak durur; test esnasında iki kez ve tekrar bir kez dağıtım tamamlandığında. Pompa A ışığı (DK) söner ve Pompa B ışığı (DK) yanar.

5. A numune alma vanasını (AE) kapatın.

6. Aşağıdaki şekilde Sıvı B dağıtmak:

- a. B numune alma vanasının (AF) altına 1 kuart (1000 cc) kapasiteli, temiz bir kap koyun.

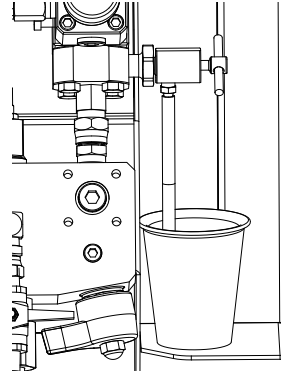

- b. İstenilen akışı elde etmek için, B numune alma vanasını yavaşça açın ve ayarlayın. Pompa otomatik olarak durur; test esnasında iki kez ve tekrar bir kez dağıtım tamamlandığında. Pompa B ışığı (DK) söner.

- c. B numune alma vanasını (AF) kapatın.

7. Kaplardaki sıvı miktarlarını karşılaştırın; her biri 750 ml (25,3 fl. oz.) olmak üzere eşit olmalıdır. Sıvılar eşit değilse testi tekrarlayın. Sorunlar devam ederse bkz. sayfa 65'teki **Alarm Kodları ve Sorun Giderme** bölümü.

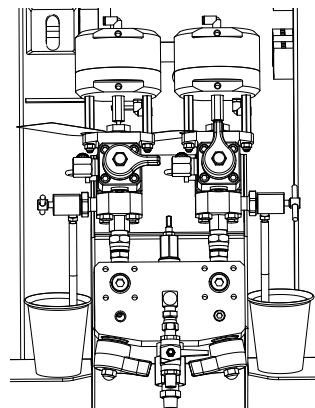

8. Testte kullanılan sıvıyı ilgili sıvı kaynağı kabına geri boşaltın.

## Pompa ve Ölçüm Testinin Doğrulaması

Pompa ve Ölçüm Testi Doğrulama ekranı, pompa testi hatasız olarak tamamlandığında görüntülenir. Ekranda görüntülenen bilgiler, sistem oranına ve test modlarına bağlı olarak değişebilir. Bu değişiklikler için bkz. Ek A, Test Ekranları (sayfa 87). Buradaki bilgiler hacme göre sistem oranı modu ve XM sistemleri için standart olan bir test hacmi için geçerlidir. Bu ekran, her bir ölçüm pompasından beher kabına dağıtılan hedef malzeme hacmini gösterir. Sistemin oran dahilinde olup olmadığını belirlemek ve test sonuçlarının indirilebilir USB kayıt dosyalarına kaydedilmesini sağlamak için iki hacim değeri girin.

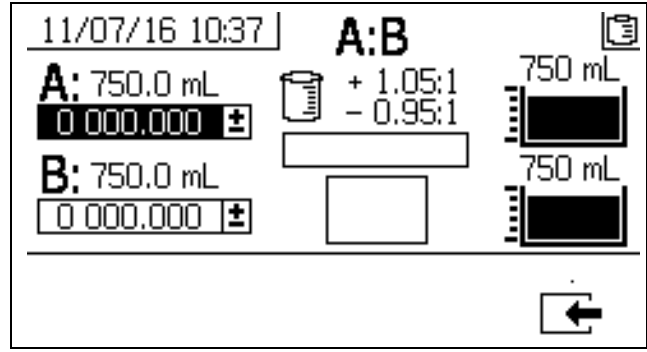

## Parti Dağıtım veya Oran Testi

Bu test, orana dayalı olarak her bir sıvının hesaplanmış hacmini dağıtır. Birleştirilen iki sıvı seçilen parti boyutuna eşittir.

Rötuş işi için ya da bir oran ayarını (A ve B sıvıları için ayrı kaplar kullanmak) doğrulamak amacıyla, bir parti dağıtmak (bir kabın için) için bu işlemi uygulayın.

Her bir bileşenden %5 değerinden daha fazla olmayan ölçümlerle bir kaba dağıtın. Oran ağırlığı sayesinde biliniyorsa, en kesin doğruluk için bir tartı kullanın.

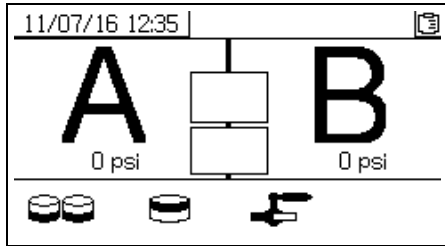

1. **Test Ekranlarına** (sayfa 87) girin.

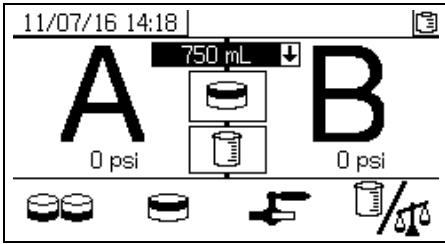

2.  Parti dağıtım testini çalıştırmak için ögesini seçin.



3. Aşağı açılır kutuyu açmak için  tuşuna basarak, dağıtım miktarlarını 500 ml ile 2.000 ml (250 ml artış aralıklarıyla) değerleri arasında ayarlayın. Daha sonra istenilen değeri seçmek

için  ve  tuşlarını kullanın. Bu değeri seçmek için  tuşuna basın.

4. Ana pompa hava regülatör (CD) basıncını sıfıra ayarlayın. Ana pompayı ve hava vanasını (CA) açın. Ana pompa hava regülatör (CD) basıncını 50 psi (0,35 MPa, 3,5 bar) değerine ayarlayın.

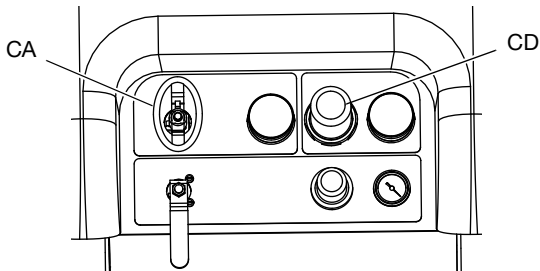

5. Devridaim valflerini (AC, AD), karıştırma manifoldu valflerini (AH, AJ) ve örnekleme valflerini (AE, AF) kapatın.

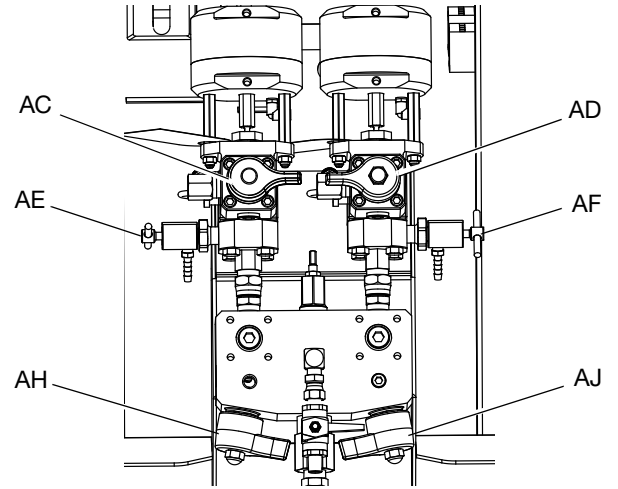

6. A numune alma vanasının (AE) altına temiz bir kap yerleştirin.

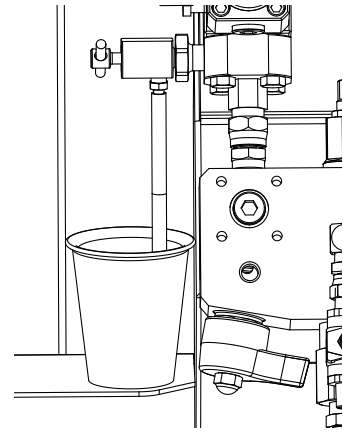

7.  tuşuna basın. Pompa A ışığı yanar.
8. Sıvı A dağıtın. İstenilen akışı elde etmek için, A numune alma vanasını (AE) yavaşça açın ve ayarlayın. Dağıtım tamamlandığında pompa otomatik olarak durur. Pompa A ışığı (DK) söner ve Pompa B ışığı (DK) yanar.
9. A numune alma vanasını (AE) kapatın.

## 10. Aşağıdaki şekilde Sıvı B dağıtmak:

- a. *Parti dağıtımı:* kabı örnekleme valfi B'nin (AF) altına kaydırın.

*Oran kontrolü:* örnekleme valfi B'nin (AF) altına temiz bir kap yerleştirin.

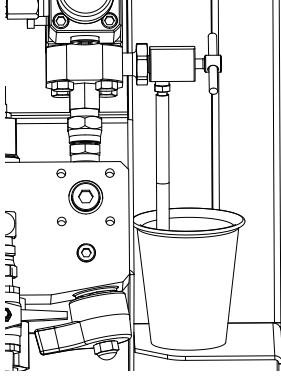

- b. İstenilen akışı elde etmek için numune alma vanası B'yi (AF) yavaşça açın ve ayarlayın. Dağıtım tamamlandığında pompa otomatik olarak durur. Pompa B ışığı (DK) söner.
- c. Numune alma vanası B'yi (AF) kapatın.

11. *Parti dağıtımı:* malzeme karışıcaya kadar karıştırın.  
*Oran kontrolü:* dağıtılan A ve B sıvılarını karşılaştırın.

### Parti Dağıtım Testinin Doğrulaması

Parti Dağıtım Testi Onay ekranı, parti dağıtım testi hatasız olarak tamamlandığında görünür. Bu ekran, ölçüm pompaları arasındaki seçili oranı ve her bir ölçüm pompasından dağıtılan malzeme hacmini gösterir.

Beher kabının altındaki gri, A ölçüm pompası tarafından dağıtılan malzeme hacmini gösterir ve beher kabının üstündeki siyah ise B ölçüm pompası tarafından dağıtılan malzeme hacmini gösterir.

Her bir numunenin hacmini A ve B giriş kutularına yazın. Sistem, oranı hesaplayacak ve tolerans

dahilinde ise kutuda bir tik işareti görüntüleyecektir. Testin sonucu ayrıca USB kaydına da girilir.

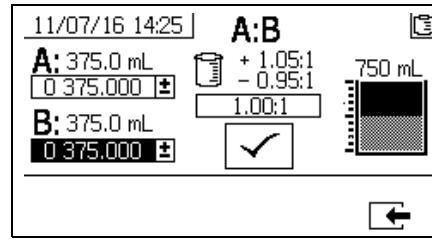

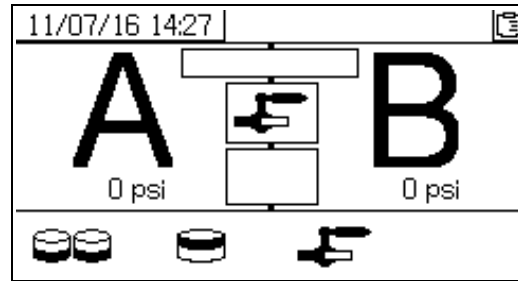

### Aşağı Akış Valfi Kaçak Testi

Bu test, dozlama vanaları çıkışında bulunan bileşenlerdeki kaçakları kontrol eder veya kaçakların onarılmasını sağlar. Bu testi, kapalı veya yıpranmış valfleri tespit etmek ya da uzak karıştırma manifolduna takılı sirkülasyon valflerindeki sızıntıları tespit etmek için kullanın.



1. Dozlama valfleri çıkışındaki karıştırma manifoldu valflerinin her ikisini kapatın.
2. Yeniden sirkülasyon vanalarını (AC, AD) kapatın.
3. Çalıştırma (sıvı kontrol) ekranında Test moduna girin. Bkz. sayfa 87'deki **Test Ekranları** bölümü sayfa 87. Aşağı akım valfi kaçak testini

yürütmek için  ögesini seçin.

4.  ögesini seçin.  tuşuna basın. Mavi LED ışıklarının her iki dozlama vanası için de yandığını doğrulayarak, dozlama vanalarının (AA, AB) açık olduğundan emin olun.
5. Test başarılı olursa, dozlama vanaları (AA, AB) açık olduğunda her iki pompa da çıkış vanalarında duracaktır. Durmadan sonra pompalarda herhangi bir hareket algılanırsa, hangi tarafta sızıntı olduğunu gösteren bir alarm bildirilir.



# USB Üzerinden Veri Yükleme

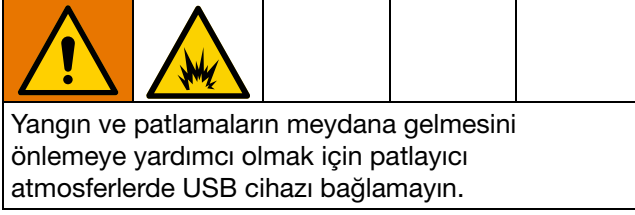

Yangın ve patlamaların meydana gelmesini önlemeye yardımcı olmak için patlayıcı atmosferlerde USB cihazı bağlamayın.

## USB Kayıt Defterleri

Varsayılan olarak, oran püskürtme kayıt verileri her 60 saniyede bir alınır. Günde 8 saat haftada 7 gün püskürtme durumunda, bu 60 saniyelik aralık yaklaşık 32 günlük veriyi kaydedecektir. Varsayılanı değiştirmek için sayfa 57'deki **İndirme Kurulumu** uygulayın. Bu kayıt defteri 18000 satır veri alabilir.

### Oran Kaydı 1

(Yükleme için varsayılan kayıt defteri.) Oran kaydı, sistem Püskürtme modundayken tarihi, saati, makine numarasını, iş numarasını, oran hedefini, oranı, parti hacmini ve oran tipini (hacim/ağırlık) kaydeder.

### Püskürtme Kaydı 2

Püskürtme kayıt defteri sistem püskürtme modundayken önemli verileri kaydeder. A ve B sıcaklığını, A ve B basıncını, A ve B akışını, A ve B parti toplamları, oranlar, sınırlayıcı ayarlamaları, alarm kodları ve komutları kaydeder.

Oran veya püskürtme kayıt defteri dolduğunda, yeni veri otomatik olarak eski verilerin üstüne yazılır.

Oran veya püskürtme kayıt defterindeki veri yüklendikten sonra, üzerine yazılıncaya kadar USB modülünde kalır.

### Olay Kaydı 3

Olay kaydı, iki yıllık süre içinde üretilen tüm alarm kodlarını kaydeder. Bu kayıt defteri sorun giderme amaçları için kullanılmalıdır ve silinemez. Bu kayıt defteri 39000 satır veri alabilir.

### Veri Kaydı 4

Veri kaydı, iki yıllık süre içinde püskürtme modu esnasında gerçekleşen tüm verileri (120 saniyede bir) kaydeder. Bu kayıt defteri sorun giderme amaçları için kullanılmalıdır ve silinemez. Bu kayıt defteri 43000 satır veri alabilir.

Bu 120 saniyelik kayıt süresi değiştirilemez.

## İndirme Kurulumu

Sistem Ayarlar ekranında gezin. ve tuşlarını kullanarak kaydedilen verilerin saat cinsinden kayıt süresini (varsayılan olarak 768 saat) değiştirin

ve tuşuna basarak konumuna gidin. Alanı seçilebilir yapmak için tuşuna basın. Her bir basamakta aşağı yukarı gitmek için tuşuna basın. Yeni rakamı kaydetmek için tuşuna basın. Verinin kaydedileceği zaman aralığını (varsayılan 60 saniye) değiştirmek için de aynı işlemi uygulayın. Sistem Ayarlar ekranından çıkın.

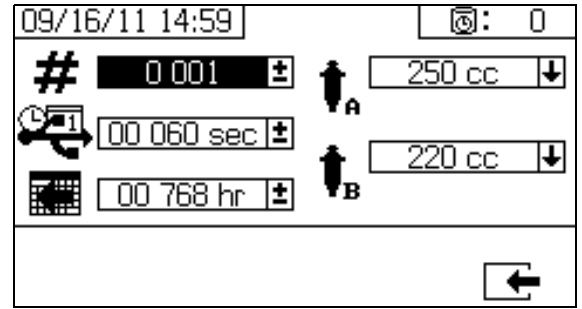

## Yükleme Prosedürü

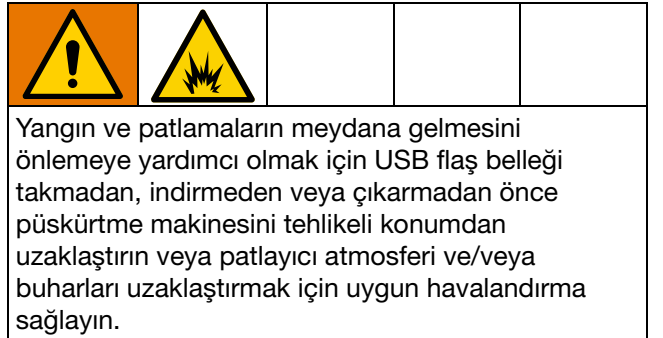

1. USB flaş belleği USB portuna (DR) takın. Yalnızca Graco tarafından tavsiye edilen USB flaş bellekleri kullanın; bkz. sayfa 93'deki **Tavsiye Edilen USB Flaş Bellek** bölümü.

Püskürtme makinesi çalışırken USB flaş belleğinin takılması püskürtme tabancasının çalışmasını durduracaktır.

2. USB indirme ekranı otomatik olarak gösterilir ve seçili kayıt defteri/defterleri otomatik olarak indirilir. İndirme sürdüğünü göstermek için USB simgesi yanıp söner.

Yüklemeyi iptal etmek için, işlem sürerken  tuşuna basın. USB simgesinin yanıp sönmesinin durmasını bekleyin ve sonra USB flaş belleği çıkarın.

- İndirme tamamlandığında USB simgesi yanıp sönmeyi durdurur. Aşağıdaki kutuda  görüntülenir; bu da indirme işleminin başarılı olduğunu gösterir.
- USB flaş belleği USB porttan (DR) çıkarın.

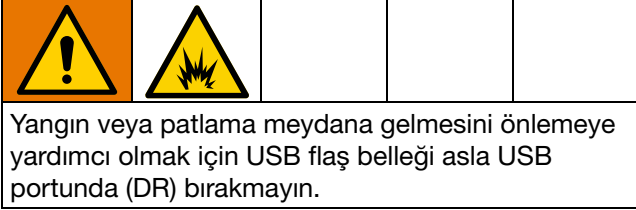

- USB flaş belleği bilgisayarın USB portuna takın.
- USB flaş bellek penceresi otomatik olarak açılır. Otomatik olarak açılmazsa, USB flaş belleği Windows® Explorer ile açın.

- Graco klasörünü açın.
- Püskürtme makinesi klasörünü açın. Birden fazla püskürtme makinesinden veri indiriliyorsa, birden fazla püskürtme makinesi klasörü olacaktır. Her bir püskürtme makinesi klasörü ilgili USB seri numarasıyla etiketlidir.
- DOWNLOAD klasörünü açın.
- En yüksek rakamla etiketli klasörü açın. En yüksek sayı, en son veri indirme işlemi gösterir.
- Günlük dosyasını açın. Varsayılan olarak, kayıt dosyaları Microsoft® Excel®'de açılır. Ancak herhangi bir metin düzenleyici ya da Microsoft® Word programıyla da açılabilir.

**NOT:** Tüm USB günlükleri Unicode (UTF-16) biçiminde kaydedilir. Kayıt defteri dosyası Microsoft Word programıyla açılıyorsa, Unicode kodlamasını seçin.

# Bakım

## Filtreler

Haftada bir kere aşağıdaki filtreleri kontrol edin, temizleyin ve (gerekirse) değiştirin. Filtre bakımını yapmadan önce sayfa 45'teki **Yıkama** belirtilen talimatları takip ettiğinizden emin olun.

- Her iki pompa filtresi; talimatlar için pompa kılavuzunuza bakın.
- Ana hava giriş manifoldu filtresi; talimatlar için, püskürtme makinesi onarım kılavuzunuzun Hava Filtresi Elemanının Değiştirilmesi bölümüne bakın.
- Hava kontrolü tertibatı üzerindeki hava regülatörü filtresi (5 mikron); püskürtme makinesi onarım kılavuzunuzun Hava Filtresi Elemanının Değiştirilmesi bölümüne bakın.
- B tarafı karıştırma manifoldu süzgeci; karıştırma manifoldu kılavuzunuza bakın.

## Contalar

Haftada bir kere hem pompalardaki hem de dozlama vanalarındaki ayar contaları sıkın. Keçeleri sıkmadan önce sayfa 45'teki **Karıştırma Manifoldu, Hortum ve Püskürtme Tabancasını Yıkama** bölümünü uyguladığınızdan emin olun.

## Temizleme Prosedürü



1. Tüm ekipmanın topraklandığından emin olun.
2. Püskürtme makinesinin temizleneceği alanın iyi havalandırılmasını sağlayın ve tüm ateşleme kaynaklarını uzaklaştırın.
3. Tüm ısıtıcıları kapatın ve ekipmanın soğumasına izin verin.
4. Karışık malzemeyi yıkayın. Sayfa 45'deki **Karıştırma Manifoldu, Hortum ve Püskürtme Tabancasını Yıkama** prosedürünü.
5. Basıncı tahliye edin. **Basıncı Tahliye Prosedürü**, sayfa 44'te belirtilen talimatları uygulayın.
6. Püskürtme makinesini kapatın ve tüm gücü kapatın. Sayfa 51'deki **Bütün Sistemi Kapatmak** uygulayın.
7. Dış yüzeyleri, püskürtme malzemesi ve temizlenmekte olan yüzeylerle uyumlu bir solvante batırılmış bez parçası kullanarak temizleyin.
8. Boya tabancasını kullanmadan önce solventin kuruması için yeterli süreye izin verin.

## Hazne

### Giriş Süzgeci Ekranını Temizleyin



Giriş süzgeçleri, pompa girişindeki çek valfleri tıkayabilecek parçacıkları tutar. Başlatma prosedürünün bir parçası olarak, elekleri her gün kontrol edin ve gerekirse temizleyin.

1. Tüm pompaların kapatıldığından emin olun ve Y süzgeci valfini (ES) kapatın.
2. Süzgeç tapasını çıkarırken, tahliye edilen malzemeyi toplamak için süzgeç tabanının altına bir kap yerleştirin.
3. Eleği süzgeç manifoldundan çıkarın. Mesh eleğini (MS) uygun bir solvent kullanarak iyice yıkayın ve sallayarak kurumasını sağlayın.

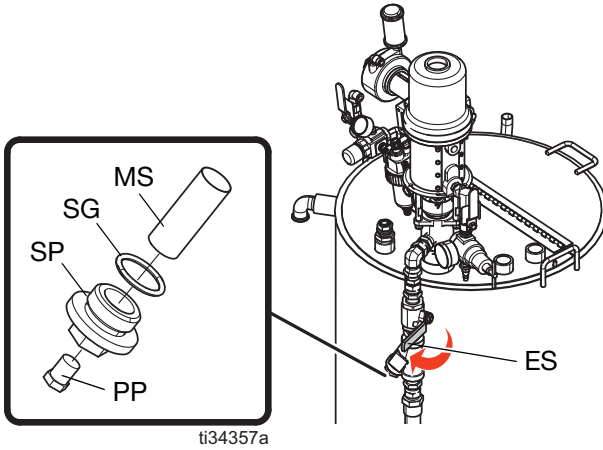

4. Eleği kontrol edin. Elek gözlerinin %25'inden fazlası tıkalı olmamalıdır. Elek gözlerinin %25'inden fazlası tıkalı ise, eleği değiştirin. Contayı inceleyin ve gerekirse değiştirin. Yedek komponentler için ısıtmalı hazne kılavuzunuza bakın.
5. Boru tapasının (PP), süzgeç tapasına (SP) vidalı olduğundan emin olun. Mesh elekli (MS) ve conta (SG) süzgeç tapasını yerine takıp sıkın. Süzgeç tapasını fazla sıkmayın--yalıtımı contanın yapmasına izin verin.
6. Y süzgeci valfini (ES) açın. Kaçak olmadığından emin olun ve cihazı silerek temizleyin.

### Isıtma Sıvısı Seviyesini kontrol edin

Yavaş sıvı buharlaşması meydana gelebilir. Isıtma sıvısının seviyesini ayda bir kontrol edin. Gerekliğinde sıvı ekleyin.

#### UYARI

Dondurucu sıcaklıklar, ısıtma sıvısının terminal muhafazasına sızmasıyla sonuçlanan hasara neden olabilir. Hasarı önlemek için üniteyi dondurucu koşullara maruz bırakmayın.

### Isıtma Sıvısını Tahliye Edin

Isıtma verimliliğini iyileştirmek ve ısıtıcı elemanın ömrünü uzatmak için ısıtma sıvısını yılda bir değiştirin. Isıtma elemanını tortu çökeltilerin üzerinde tutun. Tortu çökeltileri ısıtma akışkan tahliye valfinden (EJ) dışarı tahliye edilir.

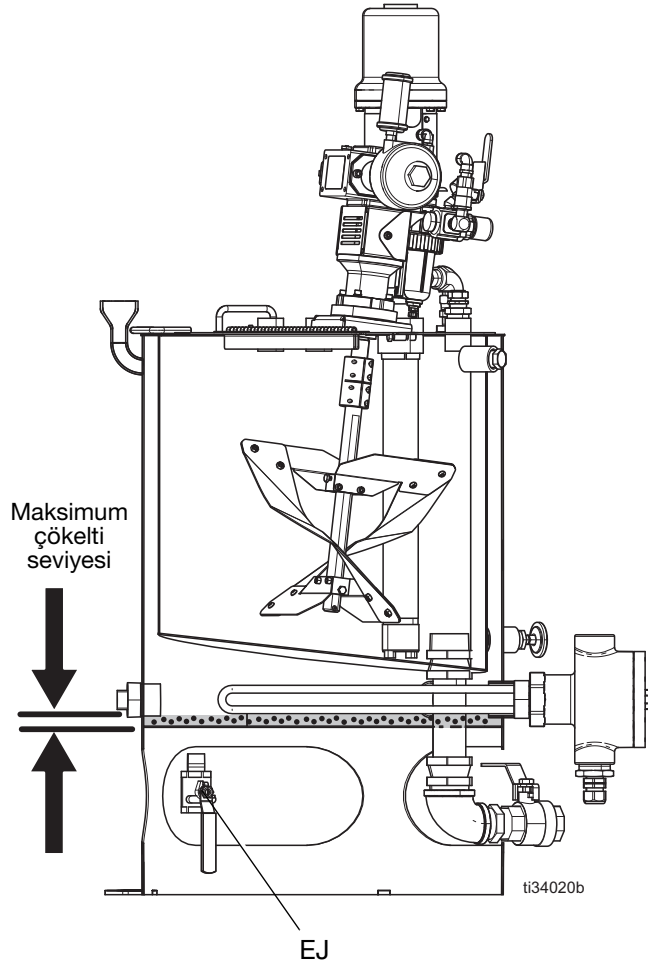

**NOT:** Daldırma tipi ısıtıcı tortu çökeltilerinde çalışmaz.

## Besleme Pompaları



- Salmastra ömrünü uzatmaya yardımcı olmak için salmastra somunu / ıslak kabı Graco Boğaz Contası Sıvısı (TSL™) veya uyumlu bir solventle dolu tutun.

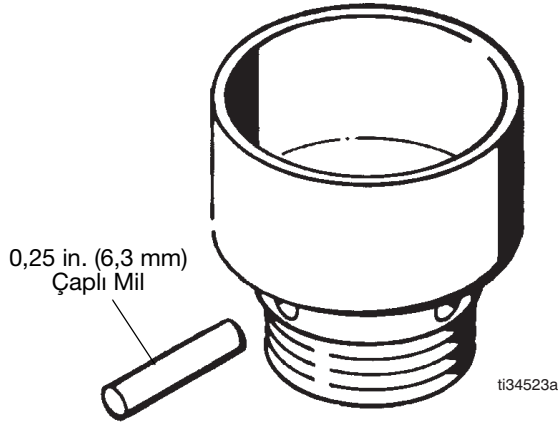

- Sızıntı önlemek için yeterince sıkı olması için salmastra somununu haftada bir ayarlayın. Somunu sıkmak için bir somun anahtarı veya 0,25 in. (6,3 mm) çaplı mil kullanın. Aşırı sıkmayın.
- Pompa veya hortumları asla su veya hava dolu halde bırakmayın. Korozyonu önlemeye yardımcı olmak için suyu ve tüm havayı sistemden dışarı tahliye edin ve mineral ispartolarla veya yağ bazlı solventle dolu bırakın.

## Karıştırıcılar

### UYARI

Hava motoru arızası oluşmasını ve ekipmanlarda olası hasarların meydana gelmesini önlemek için hava motorunu daima Hava Motoru Yağı kullanarak düzgün bir şekilde yağlı durumda tutun.

- İlk 100 saat çalıştırmanın veya iki haftanın ardından dişli küçültme yağını değiştirin. Bunun ardından yağı normal koşullarda 2500 saat çalıştırmada bir veya altı ayda bir (hangisi önce gelirse) değiştirin. Ağır çalışma koşullarında veya aşırı nem veya aşındırıcı içeren atmosferlerde yağın daha sık değiştirilmesi gerekir. Yağ değiştirme prosedürü için karıştırıcı kılavuzunuza bakın.
- Hava motoru ağır veya verimsiz çalışıyorsa hava motorunu yıkayın (bkz. karıştırıcı kılavuzunuz).
- 2500 saat çalıştırmada bir veya altı ayda bir (hangisi önce gelirse) rulman bloğunu muayene edin (bkz. karıştırıcı kılavuzunuz).

# XM Kurulumu ve İpuçları

Sistemi püskürtmeye hazır hale getirmek için sayfa 18'de başlayan **Başlangıç Sistem Kurulumu** prosedürlerini ve sayfa 33'deki **Temel Çalıştırma** prosedürlerini uygulayın. Aşağıda sisteminizin düzgün çalışmaya devam etmesini sağlayacak bazı ek ipuçları sunulmuştur

## Hava Beslemesi

- Hava panelinin arkasındaki solenoid hava filtresinin/regülatörünün en az 80-85 psi'ye ayarlandığından emin olun. Bkz. sayfa 65'teki **Alarm Kodları ve Sorun Giderme**.
- Hava panelinin arkasındaki solenoid hava filtresinin/regülatörünün temiz olduğunu kontrol edin.

## Kalibrasyon

- B tarafındaki sıvı kısıtlayıcısını, kalibrasyon çubuk grafiğinin orta ile sağ orta tarafı arasında olacak şekilde ayarlayın. Bu, "B" dozlama vanasının %25 - %75 süreyle açık olduğu anlamına gelir.
- Dozlama valfi iğne sızdırmazlık somunlarının çok sıkı ayarlanmadıklarından emin olun. Valf üzerinde sıvı basıncı olmadığından sıkı olmalıdırlar.

## Motorun Buzlanması

Sıcak ve nemli koşullarda veya soğuk ortam koşullarında, hava motorları egzoz supabında ve susturucuda buz oluşturur. Bu durum basınç kaybına ve motorun bayılmasına neden olur.

- 'B' sıvı basıncı, her zaman 'A' basıncından %15 - %30 daha yüksek olmalıdır.
- Daha yüksek bir basınç farkı, 'A' motorunun buzlandığını gösterir.
- Daha düşük veya negatif bir basınç farkı, 'B' motorunun buzlandığını gösterir.
- Buzlanma sorunu ortaya çıkarsa buza sıcak hava alınması için XL buz çözme hava alma valflerinin açık olduğundan emin olun.
- Motorun içindeki alınan havanın çalışmasını sağlamak için, püskürtme yapılmadığında da motorun aktif durumda bırakıldığından emin olun. Alınan havanın çalışmasını sağlamak için, motoru Püskürtme modunda veya Manuel modda bırakın.

## Kısıtlamalar veya Basınç Kaybı

- XM pompanın alt kısımlarında her zaman filtre süzgeçleri kullanın. Filtre tipi pompalar 60 gözlü süzgeçlerle gelir. Opsiyonel 30 gözlü elemanlar da tedarik edilir.
- Her zaman bir boya tabancası filtresi kullanın. 60 gözlü süzgeç tabanca içinde bulunur. Statik karıştırıcının temiz olduğunu kontrol edin.
- Önceki karıştırma manifoldlarında (2009) B tarafında 40 gözlü bir süzgeç bulunuyordu. Süzgeç 'B' tarafındaki sıvılarda bulunan malzemelerle tıkanabilir.

## Uzak Karıştırma Manifoldu Uygulamaları

Uzak karıştırma manifoldu çıkışı kitinin takıldığından emin olun. XM Onarım parçaları kılavuzuna bakın. Kit pompa basınç sensörlerini çıkış hortumlarından ayıran çıkış çekvalflerini ve makine çıkışı için bir 'B' tarafı kısıtlayıcı vanasını içerir.

Eski uzak manifoldlu makinelerde, fabrika çıkışı 'B' kısıtlayıcı vanası bulunmuyordu.

- 'A' ve 'B' çıkış hortumu ebatlarının hacim dengeli olarak karışım oranına yakın olduğundan emin olun. Dengeli olmayan hortum ebatları, basınç ve/veya akış geçişlerinde karıştırma manifoldunda oransız akışlara neden olabilir. XM Karıştırma Manifoldu Kitleri kılavuzuna bakın.

- Minimum birleştirme ve karıştırma hortumu kullanılmışsa, ayar ekranlarında "Hızlı Dozlama" seçeneğinin seçildiğinden emin olun.

## Yazılım Sürümü

- Sistemdeki tüm modüllerde aynı karttaki yazılımın kullanıldığından emin olun. Farklı yazılım sürümleri uyumlu olmayabilir.
- Her bir sistem için en yeni yazılım sürümü [www.graco.com](http://www.graco.com) adresindeki Teknik Destek bölümünde bulunabilir.

## LED Tanılama Bilgileri

Aşağıdaki LED sinyalleri, tespit ve çözümler ekran modülü, sıvı kumanda modülü ve USB modülü için ayrıdır. LED'ler modül güç kablosunun yanında bulunur.

Modül Durum LED'i Sinyali	Tanılama	Çözüm
Yeşil yanıyor	Sisteme güç verilmiş ve güç kaynağı gerilimi 11 Vdc'den yüksek.	-
Sarı	Dahili iletişim sürüyor	-
Kırmızı renkte sürekli yanıyor	Donanım arızası	Ekran modülünü, sıvı kumanda modülünü veya USB modülünü değiştirin.
Kırmızı hızla yanıp sönüyor	Yazılım yükleniyor	-
Kırmızı yavaş yanıp sönüyor	Kart hatası	Kartı çıkarın ve yazılım kartını yeniden yükleyin.

# Sorun Giderme

**NOT:** Alarm bazlı olmayan sorun giderme ve onarım talimatları için XM onarım-parçalar kılavuzunuza bakın.

## Alarmlar

### Alarmların Görüntülenmesi

Bir alarm oluştuğunda alarm bilgi ekranı otomatik olarak gösterilir. Bir zil simgesi yanında halihazırdaki alarm kodunu gösterir. Ayrıca, püskürtme makinesinin üstten ve yandan görünüşleriyle birlikte alarm konumunu da gösterir.

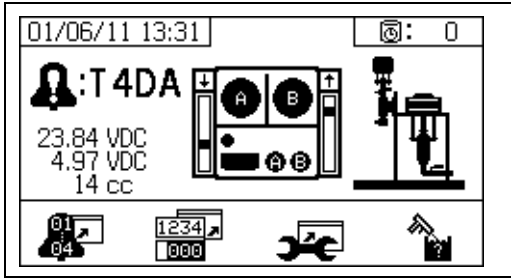

İki alarm seviyesi mevcuttur: alarmlar ve tavsiyeler. Zil simgesi bir alarmı gösterir. Ünlem işareti içeren düz çizgilerle çizilmiş bir zil simgesi ve üç sesli ikaz bir uyarıyı gösterir. Ve dış çizgili boş bir zil simgesi ve tek sesli uyarı bir ikazı gösterir.

İkazlar acil olmayan, ama dikkat edilmesi gereken bildirimlerdir. Uyarılar derhal düzeltme gerektirir; bu nedenle püskürtme makinesinin çalışması otomatik olarak durur.

Bu ekran aynı zamanda tespit bilgilerini gösterir. Sol tarafta üç veri satırı vardır. En üstteki satır güç beslemesini gösterir. Şu şekilde olmalıdır:

- Tehlikeli Olmayan PFP: 23-25 Volt
- Tehlikeli PFP: 10-14 Volt

Ortadaki çizgide Gelişmiş Sıvı Kontrol Modülüne bağlı tüm sensörlere beslenen gerilim gösterilmektedir. Bu 4,9-5,1 Volt arasında olmalıdır.

Üçüncü satırda A tarafı pompa dozlama boyutu görüntülenir. Değer, santimetre küp (cc) hacminde

görüntülenir ve B tarafı dozlama valfi kapalı olduğunda A tarafında pompalanan hacme karşılık gelir. Sistemin kısıtlanması optimize edilerek bu değer küçük tutulur ve malzemenin iyice karışması sağlanır.

Ekranın ortasında doğrusal sensör dikey çubuk grafikleri ve akım anahtarı bilgileri gösterilir. A tarafının bilgisi solda ve B tarafının bilgisi sağdadır. Doğrusal sensör konumu, pompa hareket ettiğinde yukarı ve aşağı inip çıkan çubuk grafiğinde görüntülenir. Bu çubuk grafik her bir pompa kursuna uyacak şekilde yukarıdan aşağıya hareket etmelidir.

Her bir hava motorundaki iki akım anahtarının durumu, her bir dikey çubuk grafiğinin üzerindeki okla gösterilir.

Simge	Fonksiyon
	Yukarı hareket
	Aşağı hareket
	Üstte değişme
	Altta değişme
	Her iki küçük indükleme anahtarı da aktif. Geçiş veya motor buzlanma sorunu başlangıcı.
	Boş: Manyetik anahtar sinyali yok - hata

### Alarmların Tanımlanması

Her alarm kodunun nedenleri ve çözümleri için bkz. **Alarm Kodları ve Sorun Giderme** bölümü.

### Alarmların Silinmesi

Alarmları ve tavsiyeleri silmek için tuşuna basın. Alarm bilgi ekranından çalıştırma (sıvı kontrol)

ekranına geri dönmek için tuşuna basın.



## Alarm Kodları ve Sorun Giderme

Alarm temelsiz sorun giderme için XM Çok Komponentli Püskürtme Makineleri Onarım-Parçalar kılavuzlarına bakın.

Alarm Kodu	Alarm Sorunu	Aktif Olduğu Zaman	Neden	Çözüm
DAAX DABX	Pompanın kontrolden çıkması, 10 saniye için 80 cpm değerinin üzerinde.	Her zaman	Pompada ya da hatlarda malzeme yok; sıvı sınırlaması yok.	Tanktaki ya da hortumlardaki malzemeyi yeniden doldurun; sıvı ucunu takın.
DDAX DDBX	Pompa kavıtasyonu; 1/2 piston hareket aralığından daha fazla dalıyor.	Püskürtme	Sıvı yok ya da valf kapalı.	Kaynağı yeniden doldurun ve giriş vanasını açın.
			Malzeme çok soğuk ya da çok kalın.	Vizkoziteyi azaltmak için malzeme sıcaklığını arttırın. Sayfa 41'deki <b>Sıvıyı Isıtmak</b> bölümünü. Viskoziteyi azaltmak için karıştırmayla malzemeyi kaydırın.
			Pompa giriş kontrol vanası kapanmıyor.	Kontrol vanasındaki kirleri temizleyin. Ya da bilyeyi, yatağı ve contayı değiştirin.
			Besleme pompası malzeme sağlamıyor.	Besleme pompasını kontrol edin (kullanılıyorsa).
			Giriş süzgeci tıkalı (kullanılıyorsa).	Püskürtme ucunu kontrol edin ve temizleyin. Oranlayıcı onarım kılavuzunuza bakın.
F7AX F7BX	Sistem Beklenmeyen Bir Pompa Hareketi Tespit Etti (Akışkan Debisi).	Püskürtme	Sirkülasyon vanası veya dozlama vanası beş saniyeden fazla açık ya da kaçak yapıyor.	Sirkülasyon vanasını kapatın veya onarın ve Pompa Testini çalıştırın. <b>Pompa ve Ölçüm Testi</b> , sayfa 52, uygulayın.
F8RX	Sirkülasyon modunda hiçbir hareket meydana gelmiyor	Sirkülasyon	Pompa, sirkülasyon sırasında 5 saniye hareket etmiyor. Kullanıcı, sirkülasyon modunda püskürtme yapmayı denemiş olabilir.	Püskürtme için püskürtme modunu kullanın.
P1AX P1BX	Basınç düşük.	Püskürtme, Pompa Testi, Sızıntı Testi	Akışkan basıncı, püskürtme modu için 1000 psi (7 MPa, 70 bar) değerinin veya test modları için 1500 psi (10,3 MPa, 103 bar) değerinin altındadır.	Ana hava regülatörünü arttırın.
P4AX P4BX	Basınç yüksek.	Her zaman	Sıvı basıncı maksimum üzerinde.	Ana hava regülatörünü azaltın.
P4RE	Basınç yüksek.	Devridaim	Basınç, A tarafında maksimum önerilen limit olan 3000 psi (21 MPa, 210 bar) değerinin üstünde.	Pompa hava regülatörü basıncını azaltın.
P5RE	Basınç yüksek.	Devridaim	Basınç, A tarafında 5200 psi (35,9 MPa, 359 bar) maksimum uyarı limitinin üstünde.	Pompa hava regülatörü basıncını azaltın.

Alarm Kodu	Alarm Sorunu	Aktif Olduğu Zaman	Neden	Çözüm
P9AX	A pompasının basıncı, B pompasının basıncına kıyasla anormal derecede düşük.	Püskürtme	A hava motoru buzlanıyor ve kısıtlamaya ve daha düşük sıvı basıncına neden oluyor.	Hava motoru buz giderme hava alma kumandalarını açın. Buzu eritin. Basınçlı havayı kurutun. Basınçlı havayı ısıtın. Daha küçük bir uç kullanın.
			A pompası sıkışıyor.	Altlığı onarın. Oranlayıcı onarım kılavuzunuza bakın.
			A motoru gecikiyor.	Hava motorunu onarın. Oranlayıcı onarım kılavuzunuza bakın.
P9BX	B pompasının basıncı, A pompasının basıncına kıyasla anormal derecede düşük.	Püskürtme	B hava motoru buzlanıyor ve kısıtlamaya ve daha düşük sıvı basıncına neden oluyor.	Hava motoru buz giderme hava alma kumandalarını açın. Buzu eritin. Basınçlı havayı kurutun. Basınçlı havayı ısıtın. Daha küçük bir uç kullanın.
			B pompası sıkışıyor.	Altlığı onarın. Oranlayıcı onarım kılavuzunuza bakın.
QDAE	Alarm dozlama boyutu A	Püskürtme	Hızlı dozlama kapatıldığında, sıvı dozlama boyutu 45 cc'den büyük.	B tarafı sıvı kısıtlamasını ayarlayın. Sayfa 43'deki <b>B Makine Çıkışı Kısıtlamasının Ayarlanması</b> .
			Hızlı dozlama açıldığında, sıvı dozlama boyutu 30 cc'den büyük.	Daha küçük bir uçla hava motoru hızını azaltın.
QTAE	Dozlama boyutu A ikazı	Püskürtme	Hızlı dozlama kapatıldığında, sıvı dozlama boyutu 35 cc'den büyük.	B tarafı sıvı kısıtlamasını ayarlayın. Sayfa 43'deki <b>B Makine Çıkışı Kısıtlamasının Ayarlanması</b> .
			Hızlı dozlama açıldığında, sıvı dozlama boyutu 20 cc'den büyük.	Daha küçük bir uçla hava motoru hızını azaltın.
R1BE	B Oran Düşük (B dozun altında); sistem yeterli B bileşeni vermiyor.	Püskürtme	B dozlama vanası açılmayacaktır.	Vanaya gelen hava sinyalini kontrol edin.
			B karıştırma manifoldu vanası kapalı.	Yeşil karıştırma manifoldu vanasını açın.
			B tarafındaki pompa filtresi tıkalı.	Alternatif 30 ağılı süzgeç kullanın. Parça numarası için pompa kılavuzunuza bakın.
				B pompası çıkış filtresini temizleyin. Pompa el kitabına bakın.

Alarm Kodu	Alarm Sorunu	Aktif Olduğu Zaman	Neden	Çözüm
R4BE	B Oran Yüksek (B Aşırı Doz), sistem çok fazla B komponenti veriyor.	Püskürtme	B Dozlama vanası kapalı değil.	Sızıntıyı test etmek için Pompa Testi gerçekleştirin. <b>Pompa ve Ölçüm Testi</b> , sayfa 52, uygulayın.
				Valf salmastra somununu gevşetin. Oranlayıcı onarım kılavuzunuza bakın.
				Valfin en üstünden hava sinyalini kontrol edin
				Vanayı ya da hava selenoidini onarın. Oranlayıcı onarım kılavuzunuza bakın.
			Karıştırma manifoldunda B sınırlama yok.	B sınırlayıcı kolu saat yönünde döndürerek B Sınırlamayı arttırın. Sayfa 43'deki <b>B Makine Çıkışı Kısıtlamasının Ayarlanması</b> .
				A tarafındaki pompa filtresi tıkalı.
			Püskürtme esnasında, 80 psi (0,55 MPa, 5,5 bar) değerinin altına giriş hava düşmesi. B dozlama vanası doğru bir şekilde kapanmıyor.	Hava filtrelerini kontrol edin. 313289 numaralı kılavuza bakın.
				Daha büyük hava hortumu kullanın.
				Daha büyük bir kompresör kullanın.
			Solenoid hava regülatörü 80 psi (0,55 MPa, 5,5 bar) değerinin altına ayarlanmıştır.	Akış hızını düşürmek için daha küçük tabanca uçları ya da daha az tabanca kullanın.
Hava regülatörünü ayarlayın.				
R5BE	Dozlama ölçüleri optimize değil.	Püskürtme	Dozlama vanası yükseğe yakın ya da düşük zamanlama sınırlarında çalışıyor.	Çubuk grafik veya kısıtlayıcı ekranında gösterildiği üzere, karıştırma manifoldu B sınırlayıcı kolunu saat yönünde veya saat yönünün tersine döndürerek ayarlayın. Sayfa 43'deki <b>B Makine Çıkışı Kısıtlamasının Ayarlanması</b> sayfa 43.
R5DX	Ağırlık Modunda Kalibre Edilmeyen Sistem	Püskürtme	Sistem kalibre edilmemiştir.	Sistemi ağırlık modu için kalibre etmek için sayfa 52'deki <b>Pompa ve Ölçüm Testi</b> ve sayfa 55'teki <b>Parti Dağıtım veya Oran Testi</b> uygulayın. Sistemi hacim modunda çalıştırın.
				Sistemi hacim modunda çalıştırın.

Alarm Kodu	Alarm Sorunu	Aktif Olduğu Zaman	Neden	Çözüm
R9BE	Sistem beş dakika içinde beş adet R4BE (B oran yüksek) veya beş adet R1BE (B oran düşük) alarmı algıladı. Boya tabancası sorunu çözmek için beş dakika süreyle kapanır.	Püskürtme	Bkz. R4BE veya R1BE alarm nedenleri.	Bkz. R4BE veya R1BE alarm çözümleri. Gerekirse karışık malzemeyi temizleyin ve hortumdaki oran karışık malzemeyi boşaltın.
<b>Pompa Testi (Günlük Kontrol Tavsiye Edilir)</b>				
DEAX DEBX	Pompa 10 dakika içinde hareket etmiyor.	Park ya da Pompa Testi	Yeniden sirkülasyon vanaları akışı sağlamak için açık değil.	Yeniden sirkülasyon vanalarını açın.
DFAX DFBX	Pompa sadece piston yukarıdayken akışkan basıncına karşı durmadı.	Pompa Testi	Pompa piston kontrol vanası, piston sızdırmazlıkları veya dozlama vanası sıvı basıncını tutmuyor.	Pompayı yıkayın. <b>Bütün Sistemi Boşaltma ve Yıkama (yeni püskürtme makinesi veya işin sonu)</b> bölümünü, sayfa 49, uygulayın. Yeniden kontrol edin. Alt bölümü çıkarın, temizleyin ve onarın. 313289 numaralı kılavuza bakın.
DGAX DGBX	Pompa sadece piston aşağıdayken akışkan basıncına karşı durmadı.	Pompa Testi	Pompa giriş kontrolü veya doz vanası tıkalı ya da hasarlı.	Giriş yuvasını sökün, temizleyin ve muayene edin.  Oranlayıcı onarım kılavuzunuza bakın.
<b>Genel Sistem Komponent Alarmları</b>				
CACP	Ekranda sinyal yok.	Her zaman	Ekran iletişim sinyali yok.	Kablo bağlantılarını kontrol edin. Ekranı değiştirin.
			Püskürtme modunda makinenin gücü düşüyor.	Gücü kapatmadan önce durdurma düğmesine basın.
DJAX DJBX	Pompa motoru doğrusal sensöründe sinyal yok.	Her zaman	Motordan doğrusal sensör sinyali gelmiyor.	A ve B sensörlerini birbiriyle değiştirin. Sorun sensörden ise sensörü yenisiyle değiştirin. Oranlayıcı onarım kılavuzunuza bakın.
			Güç açık iken doğrusal sensör takılı.	Boya tabancasını kapatın ve tekrar açın. Güç açık iken doğrusal sensörü takmayın.
			Sıvı kumanda modülü içinde bozuk bağlantı.	Sıvı kumanda modülünü değiştirin. Oranlayıcı onarım kılavuzunuza bakın.
	Pompa motoru doğrusal sensör aralık dışında.	Her zaman	Doğrusal sensör aralık ötesinde.	Sensörü ya da sensör miknatısını değiştirin. Oranlayıcı onarım kılavuzunuza bakın.
			Püskürtme makinesi uygun bir şekilde topraklanmıyor.	Bkz. <b>Topraklama</b> , sayfa 28.

Alarm Kodu	Alarm Sorunu	Aktif Olduğu Zaman	Neden	Çözüm
DKAX DKBX	Pompa motoru küçük indüklemeye anahtarı arızası; her iki anahtardan da sinyal gelmiyor.	Her zaman	Kötü motor kablosu bağlantıları ya da kötü akım anahtarı.	A ve B motor kablolarını birbirleriyle değiştirin. Sorun devam ederse kabloyu değiştirin. Aksi takdirde akım sensörü tertibatını değiştirin. Oranlayıcı onarım kılavuzunuza bakın.
			Güç açık iken küçük indüklemeye anahtarı takıldı.	Boya tabancasını kapatın ve tekrar açın. Güç açık iken akım anahtarı kablosunu takmayın.
			Sıvı kumanda modülü içinde bozuk bağlantı.	Sıvı kumanda modülünü değiştirin. Oranlayıcı onarım kılavuzunuza bakın.
F6AK	A hava motoru küçük indüklemeye anahtarı sinyali eksik ikazı.	Her zaman	Akım anahtarı hava motoru mıknatısını görmüyor.	Hava motoru akım anahtarı mıknatısını değiştirin.
			Akım anahtarları bozuk.	Hava motoru akım anahtarını değiştirin. Hava motorunda buzlanmayı önleyin. P9A ve P9B ikazlarına bakın.
			Hava motoru buzlanıyor.	
F6BK	B hava motoru küçük indüklemeye anahtarı sinyali eksik ikazı.	Her zaman	Akım anahtarı hava motoru mıknatısını görmüyor.	Hava motoru akım anahtarı mıknatısını değiştirin.
			Akım anahtarları bozuk.	Hava motoru akım anahtarını değiştirin. Hava motorunda buzlanmayı önleyin. P9A ve P9B ikazlarına bakın.
			Hava motoru buzlanıyor.	
F6AJ	A hava motoru doğrusal sensör atlama ikazı.	Her zaman	Sistemde sıvı bitmiş.	Sisteme sıvı ekleyin.
			Doğrusal sensör bozuk.	Doğrusal sensörü değiştirin.
F6BJ	B hava motoru doğrusal sensör atlama ikazı.	Her zaman	Sistemde sıvı bitmiş.	Sisteme sıvı ekleyin.
			Doğrusal sensör bozuk.	Doğrusal sensörü değiştirin.
P6AX P6BX	Basınç sensörü arızası; sinyal yok.	Her zaman	Basınç sensörü veya kablosu gösterilen tarafta bozuk.	Sensörü ve kablo tertibatını değiştirin. Oranlayıcı onarım kılavuzunuza bakın.
V2MX	Gerilim düşük kontrolü.	Her zaman	Güç beslemesinden gelen gerilim 9 Vdc'nin altına düşüyor.	Kontrol filtresi regülatöründeki hava filtresini değiştirin. Oranlayıcı onarım kılavuzunuza bakın.
				Türbin hava regülatöründeki basınç ayarının 18 psi (0,13 MPa, 1,3 bar) değerinde olduğunu kontrol edin.
			Türbin üzerindeki havayla dönmüyor.	Hava türbin kartuşunu değiştirin. Oranlayıcı onarım kılavuzunuza bakın.

Alarm Kodu	Alarm Sorunu	Aktif Olduğu Zaman	Neden	Çözüm
<b>Opsiyonel Kullanıcı Ayarlayabilir Bakım Uyarıları</b>				
*MAAX *MABX	Pompaya bakım yapın.	Daima, etkinleştirilmişse	Pompa kullanımı kullanıcı tanımlı limiti aşıyor. Bakım zamanı.	Pompaya bakım yapın. Oranlayıcı onarım kılavuzunuza bakın.
*MEAX *MEBX	Dozlama valfine bakım yapın.	Daima, etkinleştirilmişse	Dozlama vanası kullanımı kullanıcı tanımlı limiti aşıyor. Bakım zamanı.	Dozlama vanasına bakım yapın. Oranlayıcı onarım kılavuzunuza bakın.
*MGPX	Hava filtresine bakım yapın.	Daima, etkinleştirilmişse	Hava filtresi kullanıcı tanımlı limiti aşıyor. Bakım zamanı.	Ana hava filtresi ve kontrol filtresi regülatörüne bakım yapın. Oranlayıcı onarım kılavuzunuza bakın.
*P5AX *P5BX	Basınç alarm limitlerini aşıyor.	Püskürtme	Basınç, yüksek ya da düşük alarm limitlerini 15 saniyeden daha fazla bir süre aşıyor.	Pompa basınç regülatörünü ayarlayın, uçları değiştirin ya da hedef ayar noktasını ayarlayın.
<b>Opsiyonel Kullanıcı Ayarlayabilir Püskürtme Limitleri</b>				
*P2AX P2BX	Basınç ikaz limitlerini aşıyor.	Püskürtme	Basınç, yüksek ya da düşük ikaz limitlerini 15 saniyeden daha fazla bir süre aşıyor.	Yukarıdaki P5A veya P5B ile aynıdır.
*QPDX	Kap ömrü zamanlayıcı sona ermiştir. Karışık sıvı hortumlarda, karıştırıcıda ve tabancada kuruyacaktır.	Püskürtme	Boya tabancası, temiz karışık sıvıyı birleştirme hortumunda, tabanca hortumunda ve püskürtme tabancasında tutmaya yetecek kadar hacme sahip değil.	Sıvı püskürtün ya da temizleyin. Püskürtme modundan çıktığınızda sıfırlanır. Sayfa 42'deki <b>Püskürtme</b> bölümünü veya sayfa 45'teki <b>Yıkama</b> uygulayın.
*T2DA T2DB	Sıcaklık ikaz limitlerini aşıyor.	Püskürtme	Sıvı sıcaklığı, yüksek ya da düşük limitleri dört dakikadan daha fazla bir süre aşıyor.	Yukarıdaki T5A veya T5B ile aynıdır.
*T5DA T5DB	Sıcaklık alarm limitlerini aşıyor.	Püskürtme	Sıvı sıcaklığı, yüksek ya da düşük alarm limitlerini dört dakikadan daha fazla bir süre aşıyor.	Sıvı sıcaklığı çok düşük ise, sıvı sıcaklığını arttırmak için devridaim moduna geri dönün. Gerekirse ısıtıcı ayar noktasını ayarlayın. Sayfa 41'deki <b>Sıvıyı Isıtmak</b> bölümünü. Sıvı sıcaklığı çok yüksek ise, ısıtıcı ayar noktasını düşürün ve soğutmak için devridaim moduna geri dönün. Sayfa 41'deki <b>Sıvıyı Isıtmak</b> bölümünü. Sıcaklık hedef ayar noktasını ayarlayın. Sayfa 41'deki <b>Sıvıyı Isıtmak</b> bölümünü.

## Moda göre Olası Alarmlar

Aşağıdaki tablo, sistemi çalıştırırken alabileceğiniz alarmları genel hatlarıyla belirtir. Alarmlar her bir moda göre kategorize edilmiştir.

Mod	Kontrol Mantığı	Alarmlar
Püskürtme	Dozlama valfleri başlangıç testi için kapanır; yeşil ışık yanıp söner.	--
	Akışkan basıncı 1000 psi (7 MPa, 70 bar) değerinin altındaysa, DURDURUN.	P1AX
	Pompalar hareket ediyorsa (dahili sızıntıyı gösterir), DURDURUN.	F7AX, F7BX
	Akışkan basıncı izin verilen maksimum değer %103'ünden fazlaysa, sıvı basıncı düşene kadar hava motoru kapanır.	Yok
	Sıvı basıncı izin verilen maksimum %110 değerinden daha fazla ise, DURDURUN.	P4BX
	Dozlama valfi A açılır ve dozlama valfi B oranı sağlamak için döner.	--
	Dozlama valfleri çalışırken A ve B mavi lambaları yanar.	--
	Oranı tutacak kadar yeterli B komponenti yoksa, dozlama valfi A anında kapanır.	R5BE
	A veya B komponenti oran ayar noktasının %5 değerinden daha fazla ise, DURDURUN.	R1BE, R4BE
	A dozu miktarı çok büyükse, DURDURUN.	QDAE
	A ve B dozlama valfleri her pompa geçişinde anlık olarak kapanır.	--
	Sistem, Ağırlık Modundaysa ve kalibre edilmemişse püskürtme modu açılır.	R5DX
Park	Her iki dozlama valfi açık; A ve B mavi ışıkları yanıyor.	--
	Kullanıcı sirkülasyon valflerini açar ya da tabancayı püskürtür. Pompa piston altına ulaşırsa mavi ışık söner.	--
	Park 10 dakika içinde tamamlanmazsa, her iki motora giden havayı kapatın.	DEAX, DEBX
Sirkülasyon	A ve/veya B dozlama valfi kapanır ve motor havası açılır.	--
	Akışkan basıncı A pompasında 3000 psi (21,0 MPa, 210 bar) değerini aşarsa, sarı ikaz ışığı yanar.	P4AX
	Akışkan basıncı A pompasında 5600 psi (39,2 MPa, 392 bar) değerini aşarsa, DURDURUN.	P4AX
	10 dakika içinde herhangi bir hareket olmazsa, her iki motora giden havayı kapatın.	DEAX, DEBX
	Pompa, sirkülasyon modu sırasında 5 saniye hareket etmiyor.	F8RX
Pompa Testi	Her iki dozlama valfi kapalı; yeşil ışık yanıp söner.	--
	Akışkan basıncı 1000 psi (7,0 MPa, 70 bar) değerinin altındaysa, DURDURUN.	P1AX, P1BX
	Pompalar hareket ediyorsa (sızıntıyı gösterir) DURDURUN.	F7AX, F7BX
	A mavi ışığı açın, A dozlama valfini açın, kullanıcı örnekleme valfini açar.	--
	Piston yukarı hareketinde A dozlama valfini kapatın; hareket olmadığını kontrol edin.	DFAX
	Piston aşağı doğru hareketinde A doz valfini kapatın; hareket olmadığını kontrol edin.	DGAX
	A doz valfini açın ve toplam 750 ml malzeme dağıtın, valfi kapatın, mavi ışığı kapatın.	--
	B tarafı için tekrar edin.	DFBX, DGBX
	Her iki pompa da pompa testini geçerse, ekran her birinden iki adet 750 ml beher kabı gösterir.	--

<b>Mod</b>	<b>Kontrol Mantığı</b>	<b>Alarmlar</b>
Parti Dağıtım Testi	Kullanıcı istenilen toplam hacmi seçer.	--
	A dozlama valfini açın, mavi ışığı açın, kullanıcı örnekleme valfini açar, tamamlandığında mavi ışığı kapatın.	--
	B dozlama valfini açın, mavi ışığı açın, kullanıcı örnekleme valfini açar, tamamlandığında mavi ışığı kapatın.	--
	Ekran parti dağıtım testi sonuna A ve B komponentlerinin hacmini gösterir.	--
Valf Testi	Sıvı basıncı 1000 psi (7 MPa, 70 bar) değerinde değilse, DURDURUN.	P1AX, P1BX
	Pompaların hareketsiz olduğunu kontrol edin (10 saniye içinde dururlar).	F7AX, F7BX



## Alarm ve İkaz Kodu Anahtarı

Alarm kodlarını belirlemek için aşağıdaki tabloyu hızlı bir kılavuz olarak kullanın.

OLAY		MOD		KONUM		BÖLGE	
A	Akım	1	Düşük Alarm	A	Malzeme A	1	Tank A
F	Akış	2	Düşük Sapma	B	Malzeme B	2	Tank B
L	Tank Seviyesi	3	Yüksek Sapma	C	Kontrol Ünitesi	A	Isıtıcı A
P	Basınç	4	Yüksek Alarm	D	Çıkış Tahliyesi	B	Isıtıcı B
R	Oran	5	Kalibrasyon	F	Giriş Beslemesi	C	Seviye Sensörü A
T	Sıcaklık	6	Sensör Arızası	M	Pnömatik Besleme	D	Seviye Sensörü B
V	Gerilim	7	Beklenmedik Sıfırdan Farklı Değer	P	Pnömatik Besleme	E	Hortum
		8	Beklenmedik Sıfır Değeri	R	Devridaim	H	Isıtıcı Hortumu
		9	Dengesiz			J	Lineer Sensör
C	İletişim	A	Kayıp			K	Manyetik Anahtar
D	Pompa	A	Kontrolden çıkma			P	Ekran
		D	Kavitasyon			X	Sistem
		E	Zaman Aşımı				
		F	Hız Artışı				
		G	Hız Kaybı				
		J	Lineer Sensör				
		K	Manyetik Anahtar				
M	Bakım	A	Pompa				
		E	Valf				
		G	Filtre				
Q	Oranlama	D	Aşırı Doz				
		P	Pota Ömrü				
		T	Dozlama Süresi				

## Aksesuarlar ve Kitler



Tüm aksesuarlar ve kitler tehlikeli konumlarda kullanım için onaylanmamıştır. Onay bilgileri için ilgili aksesuar ve kit kılavuzlarına bakın.

### 20 Galon Hazne Kiti, 255963

Bir adet tam çift duvarlı 20 galon hazne. Daha fazla bilgi için hazne kılavuzunuza bakın.

### Hazne Isıtıcı Kiti (240V), 256257

20 galon haznede sıvı ısıtmak için. Daha fazla bilgi için hazne kılavuzunuza bakın.

### Üniversal Hazne Akışkan Giriş Kiti, 256170

XM boya tabancasında bulunan dört alt modelden herhangi birisini bir 20 galon hazneye bağlamak için. Daha fazla bilgi için hazne kılavuzunuza bakın.

### Üniversal Hazne Montaj Kiti, 256259

Bir 20 galon hazneyi bir XM boya tabancasının yan ya da arka tarafında monte etmek için. Daha fazla bilgi için hazne kılavuzunuza bakın.

### Twistork® Karıştırıcı Kiti, 256274

20 galon hazne içinde tutulan viskoz malzemeleri karıştırmak için. Daha fazla bilgi için besleme pompası ve karıştırıcı kılavuzunuza bakın.

### T2 Besleme Pompası Kiti, 256275

Viskoz malzemeyi 20 galon hazneden bir XM püskürtme makinesine beslemek için. Daha fazla bilgi için besleme pompası ve karıştırıcı kılavuzunuza bakın.

### 5:1 Besleme Pompası Kiti, 256276

Viskoz malzemeleri 20 galon hazneden bir XM boya tabancasına beslemek için. Daha fazla bilgi için besleme pompası ve karıştırıcı kılavuzunuza bakın.

### 7 Galonluk Hazne ve Baraket Kiti, 256260 (Yeşil) 24N011 (Mavi)

Bir adet 7 galon hazne ve montaj braketleri. Bir XM boya tabancasının ön ya da arka tarafına monte edilir. Daha fazla bilgi için hazne kiti kılavuzunuza bakın.

### 2:1 Varil Besleme Kiti, 256232

55 galon varilden bir XM püskürtme makinesine viskoz malzemeleri karıştırmak ve beslemek için, bir adet T2 pompa besleme kiti ve bir adet Twistork karıştırıcı kiti. Daha fazla bilgi için besleme pompası ve karıştırıcı kılavuzunuza bakın.

### 5:1 Varil Besleme Kiti, 256255

55 galon silindirden bir XM boya tabancasına viskoz malzemeleri karıştırmak ve beslemek için, bir adet 5:1 pompa besleme kiti ve bir adet Twistork karıştırıcı kiti. Daha fazla bilgi için besleme pompası ve karıştırıcı kılavuzunuza bakın.

### Hazne/Hortum Isı Sirkülasyon Kiti, 256273

Isıtılmış suyu 20 galon haznelere, ısıtılmış hortumdan ve Viscon HP ısıtıcıdan devridaim etmek için. Daha fazla bilgi için hazne veya hortum ısı sirkülasyon kiti kılavuzunuza bakın.

### Kurutucu Kiti, 256512

20 galon haznelere kullanım için. Daha fazla bilgi için kurutucu kiti kılavuzunuza bakın.

### Dökme Kiti, 256262

XM boya tabancası şasisine dökme kapları monte etmek için. Daha fazla bilgi için dökme kiti kılavuzunuza bakın.

### Hortum Rafı Kiti, 256263

XM boya tabancası şasisinin yan, ön ya da arka tarafından monte etmek için. Daha fazla bilgi için hortum rafı kiti kılavuzunuza bakın.

### Alt Pompa Süzgeç ve Valf Kiti, 256653

Bir besleme pompasından bir XM boya tabancası sıvı girişine malzeme süzmek için. Daha fazla bilgi için alt pompa süzgeç ve valf kiti kılavuzuna bakın.

### Elektrik Isıtmalı Hortum Güç Kaynağı Kiti, 256876

Düşük gerilim ısıtmalı hortumlarda sıvı sıcaklığını izlemek ve kontrol etmek için. Daha fazla bilgi için elektrik ısıtmalı hortum güç kaynağı kiti kılavuzunuza bakın.

### 5000 psi İki Komponentli Ana Isıtmalı Hortum Seti Kiti

İlave kısımlar eklemek için elektrik ısıtmalı hortum seti.

Parça	Açıklama
248907	Isıtmalı hortum seti; 1/4 inç İç Çap x 3/8 inç İç Çap; 50 ft.
248908	Isıtmalı hortum seti; 3/8 inç İç Çap x 3/8 inç İç Çap; 50 ft.

### Xtreme Pompası Islak Kap Anahtarı, 15T258

### Xtreme Pompası Filtre Anahtarı, 16G819

### 10:1 Varil Besleme Kiti, 256433

Yüksek viskozite malzemeyi 55 galon silindirden bir XM boya tabancasına beslemek için. Daha fazla bilgi için besleme pompası ve karıştırıcı kiti kılavuzuna bakın.

### Kapama/Çek Valfi Kiti, 255278

Kapama valfini değiştirmek ya da valfi kontrol etmek için. Daha fazla bilgi için yüksek debi ağır iş kesme çek valfi kılavuzunuza bakın.

### Alternatör Dönüştürme Kiti, 256991

Bir XM boya tabancısını duvar prizi kaynağından yapısal olarak güvenli bir alternatör güç kaynağına dönüştürmek için. Daha fazla bilgi için alternatör dönüştürme kiti kılavuzunuza bakın.

### Karıştırma Manifoldu Kiti, 255684

Daha fazla bilgi için karıştırma manifoldu kiti kılavuzunuza bakın.

### Uzak Karıştırma Manifoldu ve Taşıma Kiti, 256980

Uzak bir karıştırma manifoldu kitini koruyucu bir muhafaza ile dönüştürmek için; Daha fazla bilgi için karıştırma manifoldu kiti kılavuzunuza bakın.

### Kısıtlayıcı Valfi Kiti, 24F284

Uzak karıştırma manifoldlu makinelerdeki B dozlama çıkışları için. B çıkışında valf olmayan eski XM makineleri dönüştürmek için kullanın.

### Kısıtlayıcı Valf Anahtarı, 126786

Kısıtlayıcı valfi ayarlamak için. Bkz. sayfa 43.

### Uzak Devridaim Karıştırma Manifoldu Kiti, 273185

# Ek A

## Kullanıcı Arayüzü Ekranı

Kullanıcı arayüzü ekranı üç ana işleve ayrılmıştır: Kurulum, Komut ve Otomatik.

### Kurulum Modu Ekranları (anahtar sağ taraftadır)

Kurulum işlevleri kullanıcılara aşağıdakileri sağlar:

- hacim ve ağırlık oranı arasında geçiş sağlar
- hacme veya ağırlığa göre istenilen karıştırma oranını ayarlar
- oran kontrolleri için ağırlık oranını ve toleransı ayarlar
- sistem ayarlarını yapılandırır
- profil parametrelerini ayarlar
- işlevleri, ekranları ve ekran bileşenlerini etkinleştirir/devre dışı bırakır
- hangi USB kayıtlarının indirileceğini belirler
- alarmlar ve ikazlar için bakım parametrelerini programlar
- basınç ve sıcaklık sınırlarını ayarlar
- tank “doldurma” ve “dolu” seviyelerini ayarlar

Kullanıcıların yapılandırmaları değiştirebilmesi veya ayarlayabilmesi için bazı kurulum işlevlerinin mutlaka Kurulumu Etkinleştir ekranlarından etkinleştirilmiş olması gerekir. Talimatlar için bkz. sayfa 82'deki

### Ayarları Etkinleştir Ekranları.

### Operatör Komut Modu Ekranları (anahtar solda veya çıkarılmış)

Bu ekranları şu işlevler için kullanabilirsiniz:

- yıkama, sirkülasyon ve doldurma işlemleri dahil olmak üzere pompaları çalıştırmak
- kullanılmadığında pompa rotlarının aşağıda olması için pompaları park etmek
- karıştırma ve püskürtme
- karışım oranını görmek
- pompa testlerini yürütmek/ağırlık modunu kalibre etmek
- parti dağıtım oran testlerini yürütmek
- vana kaçak kontrollerini yürütmek
- dağıtım toplamlarını görüntülemek
- alarmların görüntülemek
- alarmların tanımlamak
- alarmları silmek

### Otomatik Görüntülenen Ekranlar

Bu ekranlar şu durumlarda görüntülenir

- Kap ömrü zamanlayıcı, malzemenin sistemde kürlenmekte olduğu konusunda kullanıcıyı uyarır.
- USB kayıtlarını indirmek

## Bir Ayarın Değiştirilmesi

Tüm ayarlar aynı şekilde değiştirilir.

1. İsteddiğiniz ekrana geçin. **Operatör Komut Modu Ekranları** veya **Kurulum Modu Ekranları** bölümünü uygulayın.
2. İsteddiğiniz ekrana geldiğinizde değiştirmek istediğiniz öğeyi ok tuşlarını kullanarak seçin.
3. Düzenleme moduna girmek için Giriş tuşuna basın.
4. Seçimi veya değeri değiştirmek için ok tuşlarını kullanın.
5. Değişikliği kaydetmek için Giriş tuşuna tekrar basın veya değişikliği iptal etmek için  tuşuna basın.

## Kurulum Modu Ekranları

Kurulum modu ekranları şu beş ana bölüme ayrılır: ana, sınırlar, bakım, etkinleştirme ve sistem. Aşağıdaki şekil, Ana Sayfa ekranıyla başlayarak Ayarlar modu ekranlarının akışını gösterir.

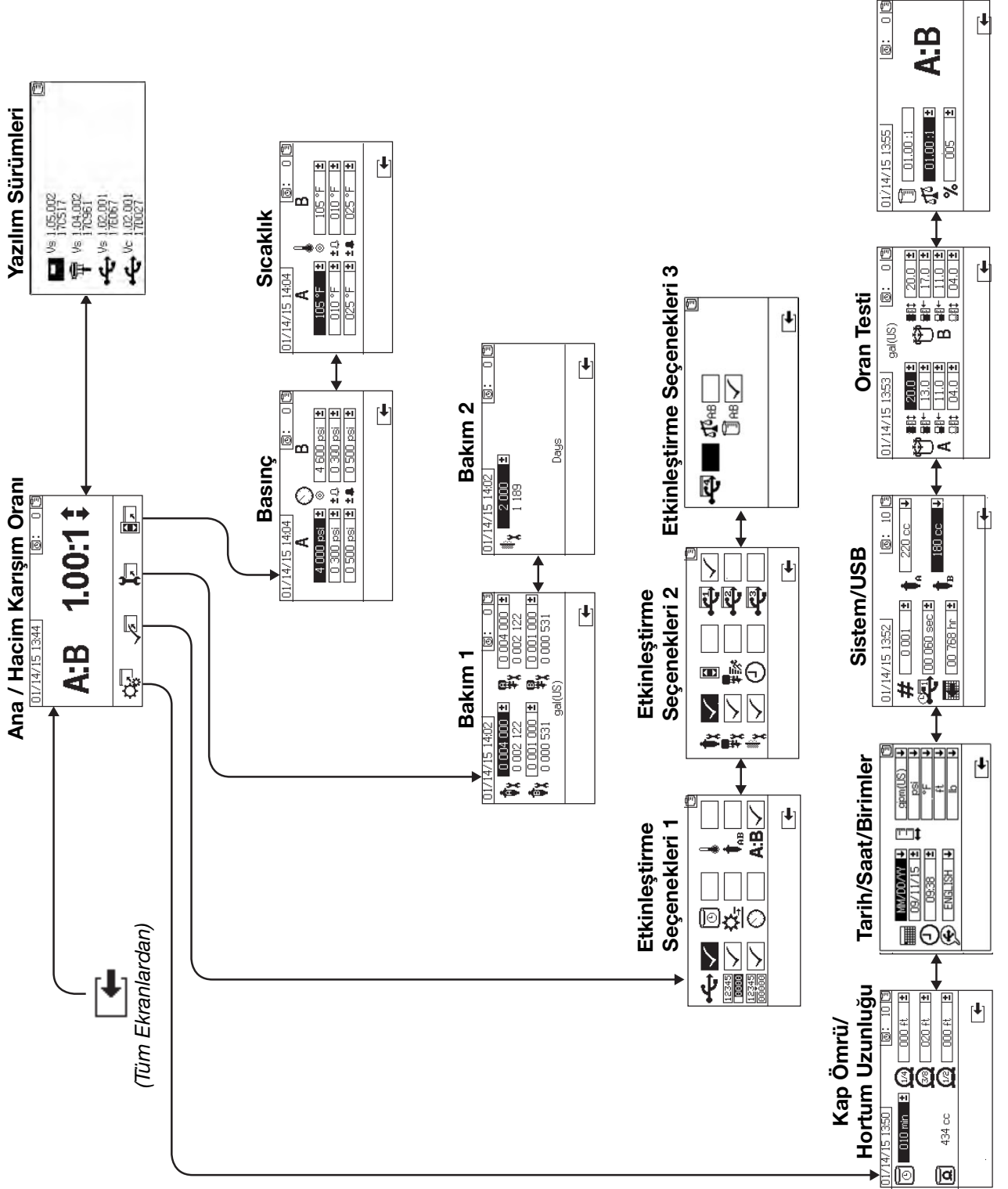

## Ana Sayfa Ayar Ekranları (Anahtar Açık)

### Ana Sayfa

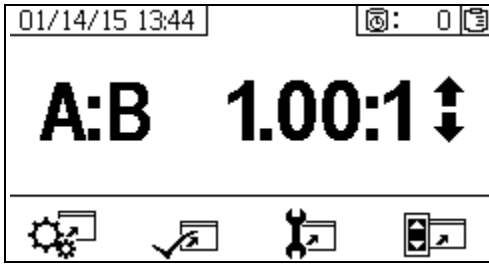

Ana Sayfa Ayarlar modunda gösterilen birinci ekrandır. Halihazırdaki ölçüm pompası oranını gösterir ve kullanıcıların karıştırma oranını değiştirmesini ve aşağıdaki ekranlara erişimini sağlar: sistem kurulumu, işlevleri etkinleştirme/devre dışı bırakma, bakım kurulumu ve sınırlar. Daha fazla bilgi için aşağıdaki tabloya bakın.

Simge	Fonksiyon
	Karıştırma oranını arttırmak ya da azaltmak. Karıştırma oranını değiştirmek için  ve  tuşlarını kullanın.
	Sistem kurulumu ekranına geçmek için basın.
	Seçenek ekranlarını etkinleştirmek/devre dışı bırakmak için kullanın.
	Bakım kurulum ekranlarına geçmek için kullanın.
	Basınç ve sıcaklık sınırları kurulum ekranlarına geçmek için kullanın.

### .Yazılım Sürümleri

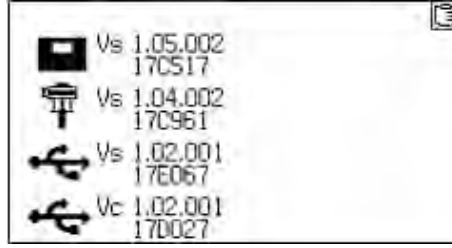

Bu ekran, sistem komponentlerinin sürümlerini ve parça numarasını gösterir. Ayrıntılar için aşağıdaki tabloya bakın. Bu ekrana erişim sağlamak için Ana















Sayfa Ayar ekranındaki tuşuna basın.

Simge	Fonksiyon
	Modül sürümünü (Vs) ve parça numarasını görüntüler.
	Gelişmiş akışkan kontrol modülü sürümü (Vs) ve parça numarası
	USB sürümü (Vs) ve parça numarası USB Konfigürasyon (Vs) ve parça numarası

## Sistem Ayarları Ekranları

Sistem Ayarları kullanıcıların, sıvı kontrolü ve operatör etkileşimi için sistem ayarlarını yapılandırmalarını sağlar. Ayrıntılar için aşağıdaki tabloya bakın.

Kullanıcıların yapılandırmaları değiştirebilmesi veya ayarlayabilmesi için bazı sistem ayarlarını Kurulumu Etkinleştir ekranlarından etkinleştirilmiş olması gerekir. Talimatlar için bkz. sayfa 82'deki **Ayarları Etkinleştir Ekranları**.

Simge	Fonksiyon
	Karışık malzemenin hortuma verilmesinden önce geçecek dakika süresini ayarlamak. Kullanıcı tarafından belirlenen malzeme hacmi hortumdan geçtikten sonra sıfırlanır.
	Toplam hortum hacmini gösterir. Daima cc biriminde gösterilir.
	Karıştırma manifoldundan sonraki hortum uzunluğunu ayarlamak. Toplam hortum hacmini göstermek için kullanılır.
	Tarihi ve tarih formatını ayarlayın.
	Saati ayarlayın.
	USB dilini ayarlayın.
	Sıvı ve sıcaklık gibi ekranda istenilen ölçüm birimlerini ayarlamak.
	Birden fazla boya tabancası kullanılıyorsa boya tabancası sayısını ayarlamak.
	Verilerin USB oran ve püskürtme kaydına ne sıklıkla kaydedileceğini ayarlayın.
	USB flaş sürücüsüne indirilecek kaydedilen verilerin saat cinsinden kayıt süresini ayarlayın.
	A ve B tarafı ölçüm pompası boyutlarını ayarlayın.
	Hacim oranı referansı
	Ağırlık oranı referansı
	Oran Geçiş Toleransı

## Kap Ömrü/Hortum Uzunluğu

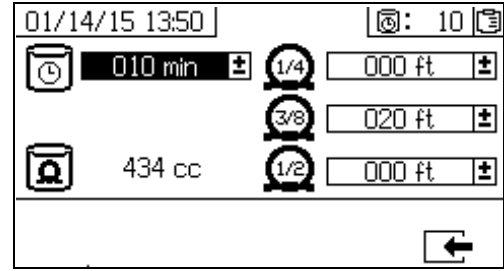

Bu ekran, kullanıcıların kap ömrü zamanlayıcısını ve her bir karıştırılan malzeme hortumunun uzunluğunu sisteme özel olarak ayarlamalarını sağlar. Ardından, toplam karıştırılan malzeme hacmi hesaplanır ve bu sayfada görüntülenir. Kap ömrü süresi üst sağ köşede gösterilir.

Sıvı akışı durduğunda ekranda gösterilen kap ömrü süresi bir dakikalık aralıklarla geri saymaya başlar. Hesaplanan karışık sıvı hacmi dağıtıldığında zamanlayıcı otomatik olarak sıfırlanır.

## Tarih/Saat/Birimler

Her bir ekranda görüntülenen günü, zamanı ve birimleri ayarlamak için bu ekranı kullanın. Seçilen dil her bir USB kaydında kullanılır. Şu USB dilleri desteklenir: İngilizce, Fransızca, Almanca, İspanyolca, Rusça, İtalyanca, Çince, Japonca, Korece, Norveççe ve Lehçe.

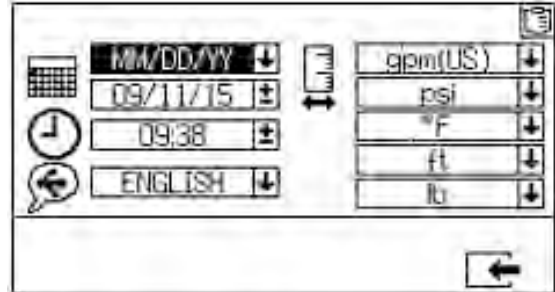

## Sistem Sayısı ve USB Ayarları

Bu ekran, birden fazla boya tabancası kullanılıyorsa, kullanıcıların boya tabancası sayısını ayarlamalarını sağlar. Ayrıca kullanıcıların, verilerin USB veri kayıt defterlerine kaydedileceği gün sayısını ve ne kadar sıklıkla verilerin yazılacağını ayarlamalarını da sağlar. Talimatlar için bkz. sayfa 34'teki **Sistem Ayarlarını Ayarlama (Opsiyonel)**.

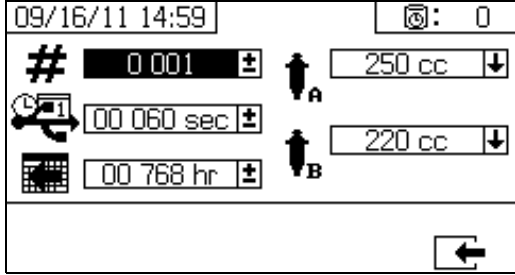

## Pompa Yapılandırması

Sayfa 82'deki **Ayarlar 1 Etkinleştir** pompa kutusu seçilmişse kullanıcılar sisteme özgü pompa boyutunu değiştirebilir.

### UYARI

Pompa boyutu ayarlarının değiştirilmesi sistemin oran dışında püskürtmesine neden olabilir.

### Pompa Boyutlarının Ayarlanması

Pompa boyutunu değiştirmek için, alanı seçmek

için ve tuşlarını kullanın. Aşağı açılır alanı

açmak için tuşuna basın. Tercih edilen pompa

boyutunu seçmek için ve tuşlarını kullanın.

Değişikliği kaydetmek için tuşuna yeniden basın.

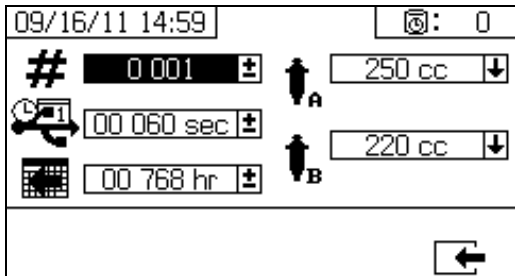

### Özel Pompa Boyutlarının Ayarlanması

Özel pompa boyutları da girilebilir. Yukarıda açıklanan pompa boyut kutusunda pompa boyutunu ÖZEL

olarak seçin. Yeni pompa hacmi girdi alanı aşağıda gösterildiği şekilde görünür. Hacim giriş alanını

seçmek için ya da tuşuna basın.

Düzenlemeyi başlatmak için tuşuna basın.

Pompa boyutunu santimetreküp (cc) olarak girin.

Bir sayı girmek üzere rakamları değiştirmek için

ve tuşlarına basın. Basamaklar arasında geçiş

yapmak için ve tuşlarına basın.

Alandan çıkmak için tuşuna basın.

Girilen pompa hacmi sistem tarafından kaydedilir, fakat sadece ÖZEL seçildiğinde kullanılır. Pompa A ve pompa B hacmi ayrı ayrı girilir.

290 cc, 250 cc ve 220 cc standart pompa hacimlerinin maksimum basınç sınırları sırasıyla 5600 psi (38,6 MPa, 386 bar), 5600 psi (38,6 MPa, 386 bar) ve 6000 psi'dir (41,4 MPa, 414 bar).

Diğer pompa boyutları ve özel pompa boyutunun (girilen herhangi bir hacim için) maksimum basınç sınırı 7000 psi'dir (48,3 MPa, 483 bar).

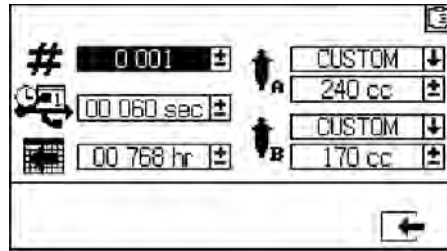

## Oran Testi

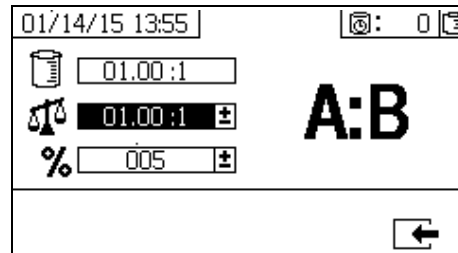

Hacim Moduna Göre Oran için oranı ağırlığa (orta değer) göre ayarlamak ve oran toleransını (alt değer) belirlemek üzere bu ekranı kullanın. Değer, oran testinden geçip geçmediğini gösterir. Hacme göre oran (üst değer) görüntülenir, ancak bu ekrandan



değiştirilemez. Hacme göre oranı değiştirmek için bkz. sayfa 78'deki **Ana Sayfa** ekranını uygulayın.

Ağırlık Moduna Göre Oran için oranı ağırlık toleransına (alt rakam) göre belirlemek üzere bu ekranı kullanın. Ağırlığa göre oran (üst değer) görüntülenir fakat bu

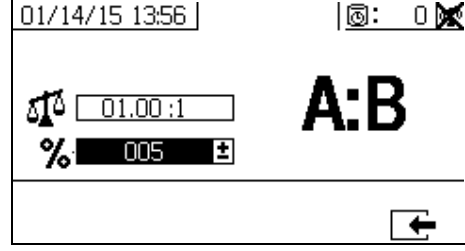

ekranda değiştirilemez. Ağırlığa göre oranı değiştirmek için bkz. sayfa 78'deki **Ana Sayfa** ekranını uygulayın.







## Ayarları Etkinleştir Ekranları









Ayarları Etkinleştir, kullanıcıların işlevleri, ekranları ve USB indirme kayıt defteri dosyalarını etkinleştirmesine ve devre dışı bırakılmasına izin verir. Seçili kutular işlev, ekran veya kayıt defteri dosyasının aktif olduğunu gösterir. Ayrıntılar için aşağıdaki tabloya bakın.











İşlevleri, ekranları ve USB yükleme kayıt defteri dosyalarını etkinleştirmek ve etkisizleştirmek için

Ayarlar Ana Sayfa ekranından  tuşuna basın. Kurulumu Etkinleştir ekranındayken her bir alt ekranda gidip gelmek için  ve  tuşlarını kullanın.

Alt ekranlarda her bir alanda gidip gelmek için  ve  tuşlarını kullanın ve her birini etkinleştirmek veya etkisizleştirmek için  tuşuna basın.

Ayarlar Ana Sayfa ekranına geri dönmek için  tuşuna basın.

Simge	Fonksiyon
	USB veri indirme işlevi. Operatörlerin USB ayarlarını değiştirmesini önlemek için bu işlevi devre dışı bırakın. Bu işlev devre dışı bırakılsa bile, seçili USB kayıt defterleri hala indirilecektir.
	Toplayıcı ekranlarını etkinleştirmek ya da devre dışı bırakmak.
	Parti Toplayıcı temizleme işlevini etkinleştirmek ya da devre dışı bırakmak.
	Kap ömrü zamanlayıcısını tüm ekranlarda göstermek. Kap ömrü zamanlayıcısı ayar ekranını etkinleştirmek ya da etkisizleştirmek.
	Akış hızlarını çalıştırma ekranlarında göstermek.
	A ve B basınçlarını çalıştırma ekranlarında göstermek.
	A ve B sıcaklıklarını çalıştırma ekranlarında göstermek.
	Sistem ayarları ekranlarında pompa boyutunu değiştirme özelliğini etkinleştirmek ya da devre dışı bırakmak.









Simge	Fonksiyon
	Oran ekranını etkinleştirmek ya da devre dışı bırakmak. Etkinleştirildiyse, püskürtme makinesinin her 10 saniye çalışmasından sonra oran ekranı otomatik olarak gösterilir.
	Pompa bakım ayarları ekranlarını etkinleştirmek ya da devre dışı bırakmak.
	Dozlama vanası bakım ayarları ekranını etkinleştirmek ya da etkisizleştirmek.
	Giriş hava filtresi bakım ayarları ekranını etkinleştirmek ya da devre dışı bırakmak.
	Limitler (basınç ve sıcaklık) ekranlarını etkinleştirmek ya da devre dışı bırakmak.
	Hızlı dozlama işlevi. B tarafı doz boyutunu minimize etmek ve dozlama hızını arttırmak için işlevi etkinleştirmek. Aşağıdaki tabloya bakın.  Bu işlevi kısa birleştirme hortumuyla kullanın. Sistem dozlama boyutlarını ikaz seviyesinin altında tutmaya çalışır.
	Zamanı tüm ekranlarda göstermek.
	USB kayıt dosyalarının (1-3) yüklenmesini etkinleştirmek ya da etkisizleştirmek.
	Hacme göre sistem oranı  veya ağırlığa göre sistem oranı  modunu seçer. Her seferinde bu modlardan yalnızca bir tanesi etkinleştirilebilir.

### Hızlı Dozlama İşlevi

Hızlı Dozlama	Tavsiye QTAE	Alarm QDAE
açık	20 cc	30 cc
kapalı	35 cc	45 cc

### Ayarlar 1 Etkinleştir

(Fabrika varsayılan ayarlarla gösterilir.)

	<input checked="" type="checkbox"/>		<input type="checkbox"/>		<input type="checkbox"/>
	<input checked="" type="checkbox"/>		<input type="checkbox"/>		<input type="checkbox"/>
	<input checked="" type="checkbox"/>		<input type="checkbox"/>		<input checked="" type="checkbox"/>



## Ayarlar 2 Etkinleştir

(Fabrika varsayılan ayarlarla gösterilir.)

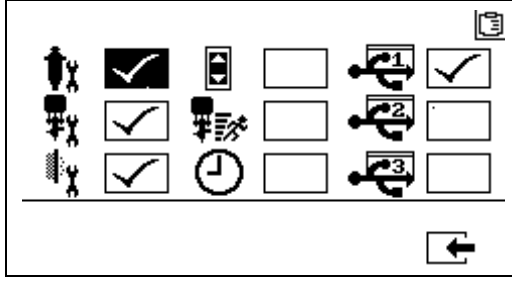

## Ayarı Etkinleştir Ekranı 3

(Fabrika varsayılan ayarlarla gösterilir.)

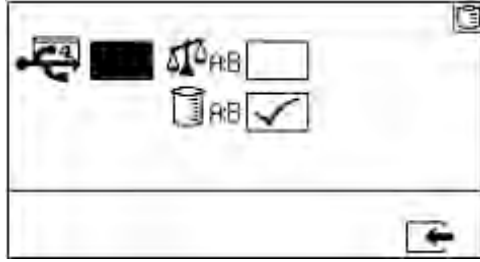

**NOT:** Makine, Hacim Modunda gönderilir.

## Bakım Ayarları Ekranları

Bakım kurulumu 1 ekranı, kullanıcıların pompalar ve dozlama vanaları için bakım ayar noktası miktarlarını belirlemelerini sağlar. Bakım ayarları 2 ekranı, kullanıcıların hatırlıcı ikaz sesli uyarı vermeden önce, ana giriş hava filtresinin değiştirilmesi arasında geçen gün sayısını programlamalarını sağlar.

Her bir seçilebilir alan altında gösterilen sayı, bakım gerektiren ayar noktasına kadar sayılan dağıtılan malzeme miktarını gösterir.

Simge	Fonksiyon
	Bir bakım uyarısını tetikleyecek pompadan geçen malzeme miktarını ayarlamak.
	Bir bakım uyarısını tetikleyecek dozlama vanasından geçen malzeme miktarını ayarlamak.
	Hatırlıcı ikaz sesli uyarı vermeden önce, ana giriş hava filtresinin değiştirilmesi arasında geçen gün sayısını ayarlamak.

## Bakım Kurulumu 1

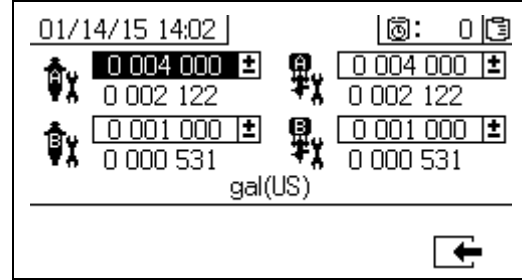

## Bakım Kurulumu 2

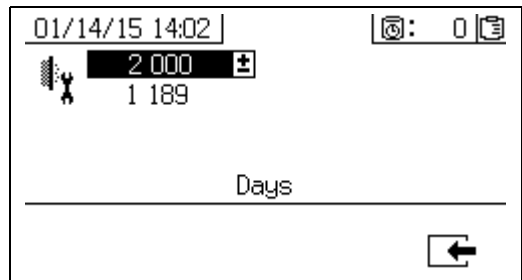





## Kullanıcı Sınırları Ayar Ekranları

İkaz ve alarm bildirecek sınırlar da dahil olmak üzere, her iki ölçüm pompası için basınç ve sıcaklık sınırlarını belirlemek ve ayarlamak için bu ekranları kullanın. Ayrıntılar için aşağıdaki tabloya bakın.

Sıcaklık ayar noktası için izin verilen aralık 34° - 160°F'dir (1° - 71°C). Sıcaklık ya da basınç ayar noktası sıfır ise, basınç limitleri ve alarmlar devre dışı bırakılır.

NOT: B ölçüm pompası basıncı A ölçüm pompası basıncından her zaman %10-20 daha yüksek çalışır.

Simge	Fonksiyon
	Püskürtme modu sırasında her iki ölçüm pompası için basınç sınırlarını belirleyin ve ayarlayın.
	Püskürtme modu sırasında her iki sıvı ısıtıcısı için yüksek ve düşük sıcaklık sınırlarını belirleyin ve ayarlayın.
	Hedef basıncı veya sıcaklığı ayarlamak.
	Üstüne çıkıldığında veya altına düşüldüğünde ikaz verecek sınırları belirleyin ve ayarlayın. Basınç ve sıcaklık limitleriyle kullanılan.
	Üstüne çıkıldığında ve altına düşüldüğünde alarm verecek sınırları belirleyin ve ayarlayın. Basınç ve sıcaklık limitleriyle kullanılan.

## Proses Basınç Limitleri (püskürtme modu için)

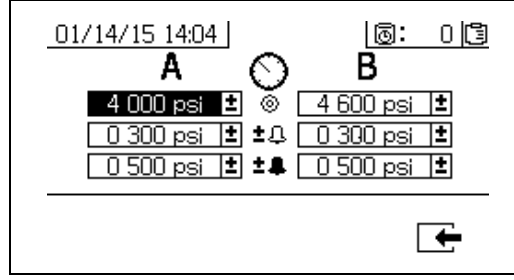

## Proses Sıcaklık Limitleri (püskürtme modu için)

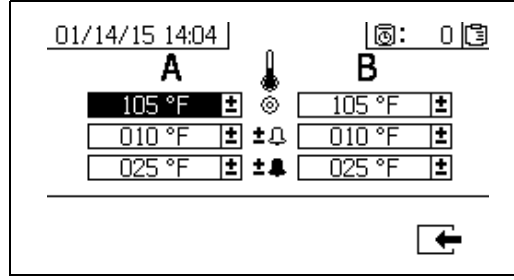

# Operatör Komutu Modu Ekranları

Komut modu ekranları üç ana bölüme ayrılır: yürütme (akışkan kontrolü) test ve alarm kontrolü. Aşağıdaki şekil, çalıştırma (sıvı kontrol) ekranlarından başlayarak Komut modu ekranlarının akışını gösterir.

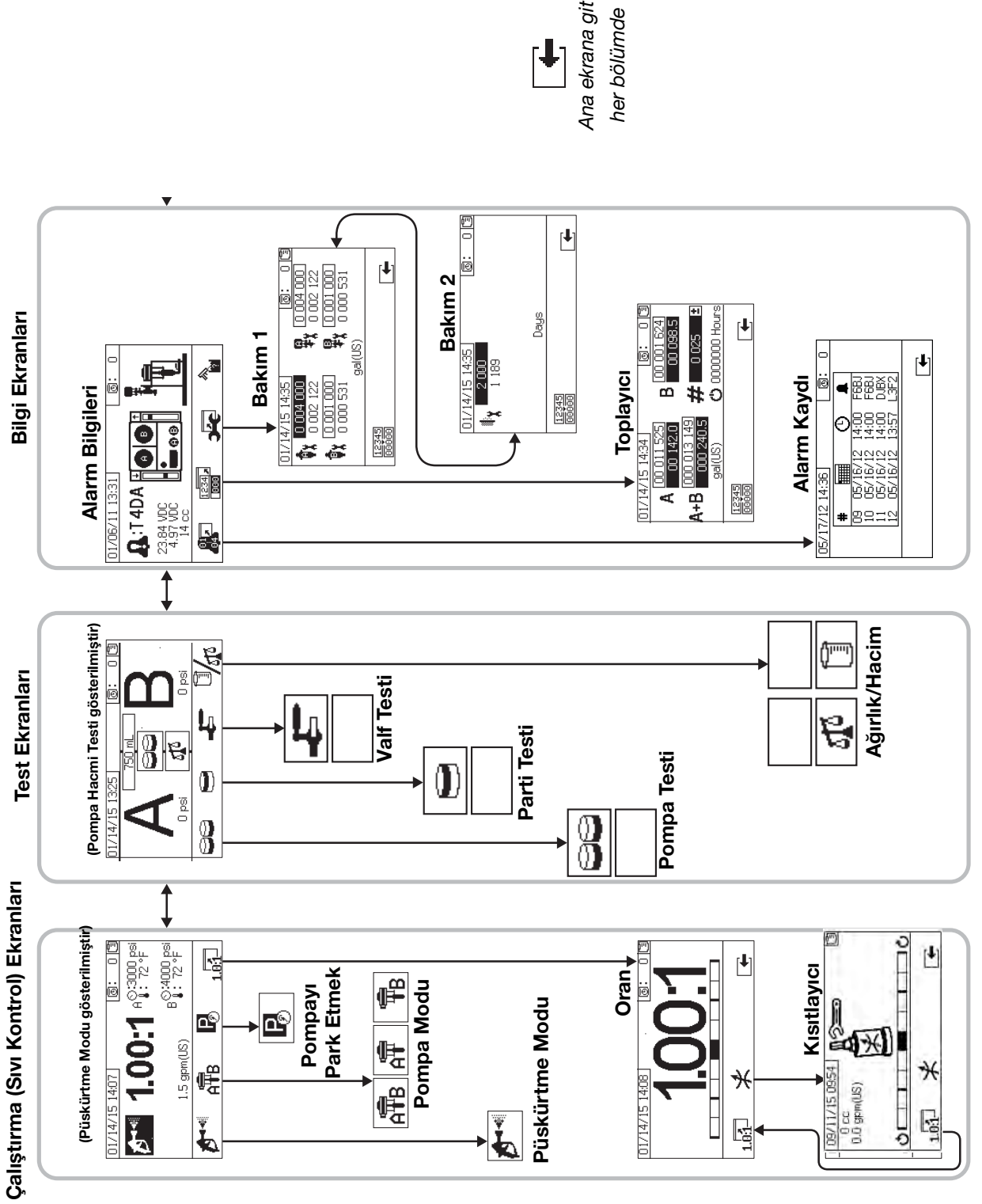







## Çalıştırma (Sıvı Kontrol) Ekranları

Çalıştırma (sıvı kontrol) ekranı, güç açıldığında gösterilen ilk ekrandır. Kullanıcıların, malzeme püskürtmelerini ve pompaları çalıştırma ve park etmelerini sağlar. Yürütme iki bölümden meydana gelir: güç açma/giriş ve oran modu.

Güç açık/giriş ekranı güç açık modu, püskürtme modu ve pompa modunu içerir. Daima mevcut oran ayar noktasını gösterir ve ayrıca şunları görüntüleyebilir: bu işlevler seçilirse basınç, sıcaklık ve akış hızı.

Oran ekranı, halihazırdaki oranı gösterir ve B tarafı sınırlama ayarını izler.

Simge	Fonksiyon
	<i>Püskürtme:</i> oran ve püskürtme malzemesi.
	<i>Simge ekranının altında:</i> Hangi ölçüm pompalarının aktif olduğunu seçin. Ölçüm pompası A, ölçüm pompası B ve her iki ölçüm pompası arasında geçiş yapmak için arka arkaya basın. <i>Simge dikdörtgen içinde:</i> Her iki ölçüm pompasını çalıştırın.
	Sadece A ölçüm pompasını (doldurma, yıkama) çalıştır.
	Sadece B ölçüm pompasını (doldurma, yıkama) çalıştır.
	<i>Ölçüm Pompalarını Park Et:</i> ölçüm pompalarını strokun altına ilerletir.
	<i>Oran:</i> oran ekranına atla.

## Güç Açık/Giriş Modu

Güç Açık/Giriş Modu, kullanıcıların Sıvı Kontrol'e girdiklerinde gösterilen varsayılan ekrandır.

Bu ekran bir mod seçiline kadar boş kalır.

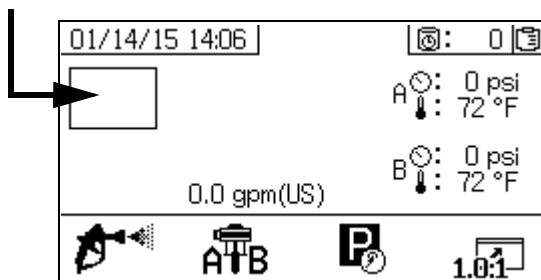

## Püskürtme Modu

Malzemeyi püskürtmek ya da orantılamak için kullanıcıların bu modda olmaları gerekir. Bu moda girmek için püskürtme simgesi altındaki sarı tuşa basın.

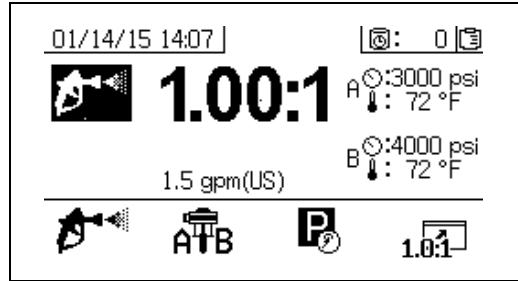

## Pompa Modu

Doldurma veya yıkama için pompaları çalıştırmak için kullanıcıların bu modda olması gerekir. Bu moda girmek için pompa simgesi altındaki tuşa basın. Pompa A, Pompa B ve her iki pompa arasında geçiş yapmak için pompa simgesi tuşuna basmaya devam edin.

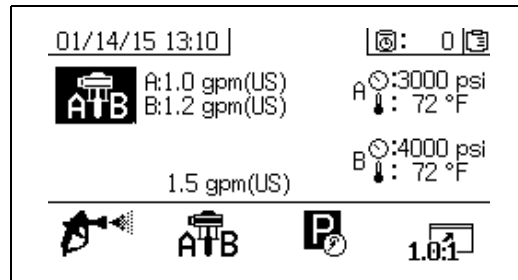

## Park Modu

Kullanıcılar, sıvı rot pompalarını piston altında park etmek için bu modda olmaları gerekir. Bu moda girmek için park simgesi altındaki tuşa basın.

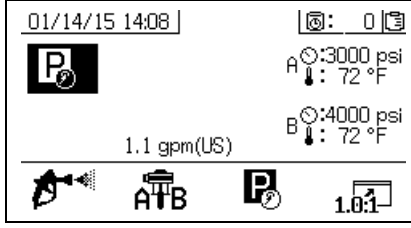

## Oran Modu

Geçerli oran ve kısıtlayıcı ekranını görüntüler.

Bu ekrana erişim için  tuşuna basın.



Çubuk grafik, B sınırlama ayarının saat yönüne ya da saat yönünün tersine döndürülmesini gerektiğini gösterir. Bkz. sayfa 43'deki **B Makine Çıkışı Kısıtlamasının Ayarlanması**.

Görüntülenen oran, makine Ağırlığa Göre Oran Modunda ise ağırlık oranıdır. Görüntülenen oran, makine Hacme Göre Oran Modunda ise hacim oranıdır.

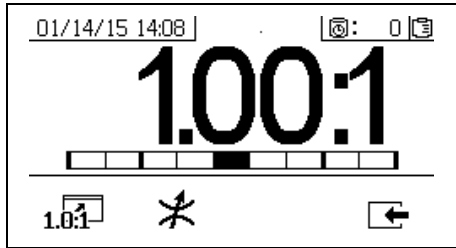
Ayarı Etkinleştir ekranında **A:B** alanı etkinleştirilmişse, 10 saniye püskürtme süresi sonunda çubuk grafik ekranının yerini Püskürtme Modu alır. Püskürtme Modu ekranına geri dönmek için  tuşuna basın.







## Kısıtlayıcı Ekranı

Simge	Fonksiyon
	<i>Oranı Görüntüle:</i> sıvı karışımı oranının hassasiyetini gösterir.
	<i>Kısıtlayıcı Ayarını Görüntüle:</i> Karışım oranını optimize etmek için kısıtlayıcıyı ayarlar. <ul style="list-style-type: none"> <li>Maksimum sıvı akışında, çubuk ortada olmalıdır.</li> <li>Maksimumdan düşük akışlarda, çubuk sağ tarafta olmalıdır.</li> </ul>

## Test Ekranları

Test ekranları, kullanıcıların parti dağıtım testleri, pompa testleri ve sistem çıkış valf sızıntı testlerini yapmalarını sağlar.

Simge	Fonksiyon
	<i>Pompa Testi:</i> her bir A ve B'de 750cc dağıtır; pompa seçimini, çalıştırmasını ve ölçümü doğrular. Sistem ağırlık modunda bu, ağırlık girerek sistemi kalibre eder.
	<i>Parti Dağıtım:</i> seçilebilir toplam ile A ve B oranlı miktarlarından dağıtır.
	<i>Aşağı Akış Valfi Kaçak Testi:</i> dozlama valfleri basıncı tuttuktan sonra valfleri test eder.
	<i>Test Modu Seçimi:</i> Hacim ve ağırlık testi modu arasında geçiş sağlar.

## Pompa Testi/Kalibrasyonu

Bu ekran kullanıcıların, her bir pompadan 750 ml sabit bir hacim dağıtmalarını sağlar. Pompa aktif olduğunda ekranda siyah olarak yanıp söner. Pompa dağıtımı tamamladığında ekranda gri görünür.

Sistem oranı modu, hacme göre ise  basıldığında testin hacimler veya ağırlıklar ölçülerek yürütülmesine izin verilir. Sistem oranı modu, ağırlığa göre ise yer değiştiren malzemelerin mutlaka ağırlığa göre ölçülmesi gerekir.

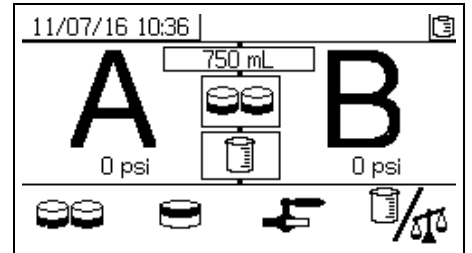

## Pompa ve Ölçüm Testinin Doğrulanması

Pompa testi hatasız tamamlandığında bu ekran gösterilir. Ekranın nasıl kullanılacağını etkileyen üç seçenek bulunmaktadır.

### Hacme Göre Oran Modu - Hacme Göre Test

Bu ekrandaki ilgili giriş kutularına her bir dağıtılan malzemenin hacmini girin. Hesaplanan oran, Kurulum Oranı Testi ekranında belirlenen oran toleransı dahilinde ise kutuda bir tik işareti görüntülenecektir. Sonuçlar USB kayıtlarına girilir.

Bu test için hacme göre hedef oranı sayfa 78'deki Ayar Ana ekranında ayarlanır. Tolerans ise sayfa 80'deki.

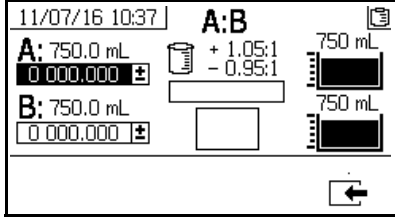

**Hacme Göre Sistem Oranı Modu- Hacme Göre Test**

### Hacme Göre Oran Modu - Ağırlığa Göre Test

Bu ekrandaki ilgili giriş kutularına her bir dağıtılan malzemenin net ağırlıklarını girin. Kurulum Modu Oran Testi ekranında belirlenen oran toleransı dahilinde ise kutuda bir tik işareti görüntülenecektir. Sonuçlar USB kayıtlarına girilir.

Bu test için ağırlığa göre oran hedefi ve tolerans sayfa 80'deki.

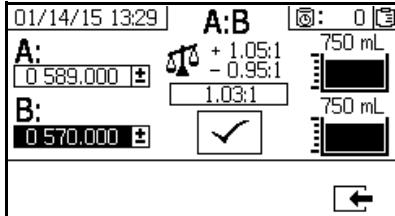

**Hacme Göre Sistem Oranı Modu- Ağırlığa Göre Test**

### Ağırlığa Göre Oran Modu

Bu ekranda makinenin Ağırlığa Göre Oran Modunda çalışması için kalibre edilmesi amacıyla A ve B numune ağırlıklarının girildiği iki kutu bulunmaktadır. Ağırlıklar mutlaka gram cinsinde girilmelidir.

Bu test için ağırlığa göre hedef oranı sayfa 78'deki AyarAyar Ana ekranında ayarlanır. Tolerans ise sayfa 80'deki.

Değerler girildikten sonra kutuda bir tik işareti görüntülenir. Bir Oran Testi başarılı şekilde gerçekleştirilene kadar üst sağ köşedeki ölçekte bir X işareti görüntülenmeye devam eder.

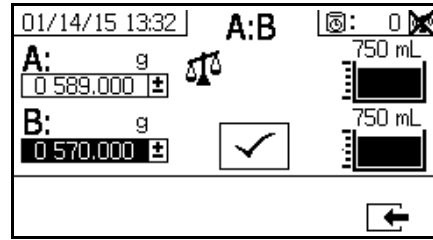

**Ağırlığa Göre Sistem Oranı Modu**



### Parti Dağıtım veya Oran Testi

Bu ekran, kullanıcıların orana göre seçili toplam malzeme hacmini dağıtımlarını sağlar. Örneğin, 4:1 oranında 1000 ml = 800 ml A + 200 ml B'dir. Toplam parti hacmi açılır menüden seçilebilir.

Pompa aktif olduğunda ekranda siyah olarak yanıp söner. Pompa dağıtımı tamamladığında ekranda gri görünür.

Sistem oranı modu, hacme göre ise  basıldığında testin hacimler veya ağırlıklar ölçülerek yürütülmesine izin verilir. Sistem oranı modu, ağırlığa göre ise yer değiştiren malzemelerin mutlaka ağırlığa göre ölçülmesi gerekir.

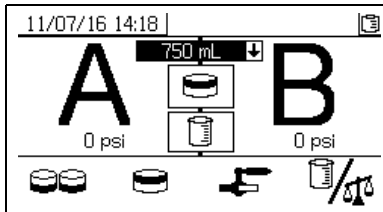

### Parti Dağıtım Testinin Doğrulanması

Bu ekran, parti dağıtım testi hatasız tamamladığında gösterilir. Bu ekran, pompalar arasındaki seçili oranı ve her bir pompadan dağıtılan malzeme hacmini gösterir. Beher kabının altındaki gri, A pompası tarafından dağıtılan malzeme hacmini gösterir. Beher kabının üstündeki siyah ise B pompası tarafından dağıtılan malzeme hacmini gösterir.

Ekranın nasıl kullanılacağını etkileyen üç seçenek bulunmaktadır:

#### Hacme Göre Oran Modu - Hacme Göre Test

Bu ekrandaki ilgili giriş kutularına her bir dağıtılan malzemenin hacmini girin. Hesaplanan oran, Kurulum Oranı Testi ekranında belirlenen oran toleransı dahilinde ise kutuda bir tik işareti görüntülenecektir. Sonuçlar USB kayıtlarına girilir.

Bu test için hacme göre hedef oranı sayfa 78'deki Ayar Ana ekranında ayarlanır. Tolerans sayfa 80'deki.

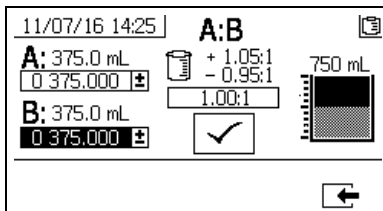

**Hacme Göre Sistem Oranı Modu- Hacme Göre Test**

#### Hacme Göre Oran Modu - Ağırlığa Göre Test

Bu ekrandaki ilgili giriş kutularına her bir dağıtılan malzemenin ağırlıklarını girin. Hesaplanan oran, Kurulum Oranı Testi ekranında belirlenen oran toleransı dahilinde ise kutuda bir tik işareti görüntülenecektir. Sonuçlar USB kayıtlarına girilir.

Bu test için ağırlığa göre oran hedefi ve tolerans sayfa 80'deki.

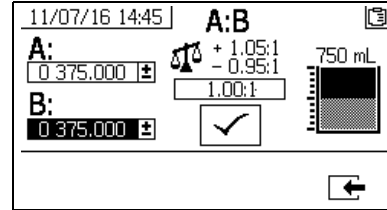

**Hacme Göre Sistem Oranı Modu- Ağırlığa Göre Test**

#### Ağırlığa Göre Oran Modu

Bu ekrandaki ilgili giriş kutularına her bir dağıtılan malzemenin ağırlıklarını girin. Ağırlıklar mutlaka gram cinsinde girilmelidir. Hesaplanan oran, Kurulum Oranı Testi ekranında belirlenen oran toleransı dahilinde ise kutuda bir tik işareti görüntülenecektir. Sonuçlar USB kayıtlarına girilir.

Bu test için ağırlığa göre hedef oranı sayfa 78'deki Ayar Ana ekranında ayarlanır. Tolerans ise sayfa 80'deki Kurulum Oranı Testi ekranında ayarlanır.

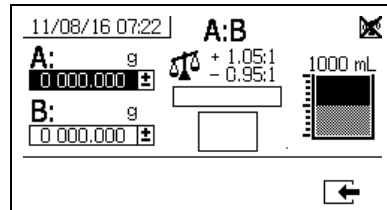

**Ağırlığa Göre Sistem Oranı Modu**

## Aşağı Akış Valfi Kaçak Testi

Bu ekran, kullanıcıların A ve B dozlama kontrol vanalarının kapalı veya yıpranmış çıkış vanalarının test etmelerini sağlar. Karıştırma manifoldu kapama/kontrol vanalarını ya da herhangi uzak sirkülasyon vanalarının test edilmesi için kullanılabilir.

Test çalışırken, A veya B tarafında sürekli bir pompa hareketi varsa, bir hata bildirilecektir. Bu hata valf sızıntısını gösterir.

Bu test için onaylama ekranı yoktur. Ancak, aşağı akış valfi testi başarısız olursa, bu hatanın nedenini gösteren bir uyarı bildirilir.

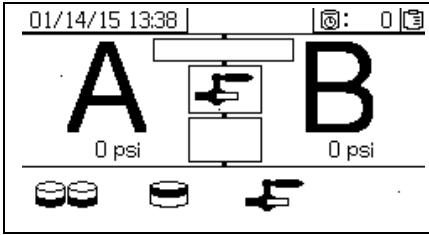

## Valf Kaçak Testinin Doğrulanması

Bu ekran, valf kaçak testi tamamlandıktan sonra testin başarılı olup olmadığını görüntüler.

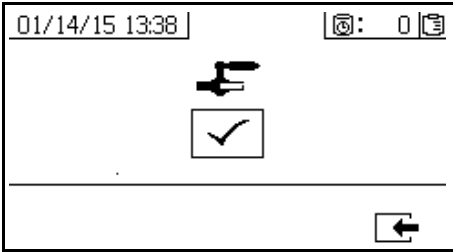

## Bilgi Ekranları

Tanılama bilgilerini, alarm kayıtlarını ve pompa parti sayılarını ve toplam rakamları görüntülemek için bu ekranı kullanın. Bu ekranlar, aynı zamanda kullanıcıların bakım programı dahil olmak üzere, pompa ve kontrol vanaları için bakım bilgilerini görmelerini sağlar.

Kap ömrü zamanlayıcısı etkinleştirilmişse Yıkama

Doğrulama simgesi  gösterilir.

## Alarm

Alarm Ekranı özel alarm kodu gösterir. Alarmlar ve tavsiyeler olmak üzere iki hata kodu seviyesi bulunmaktadır. Ünlem işareti içeren düz çizgilerle çizilmiş bir zil simgesi ve üç sesli ikaz bir alarmı gösterir. Ve dış çizgili boş bir zil simgesi ve tek sesli uyarı bir ikazı gösterir.





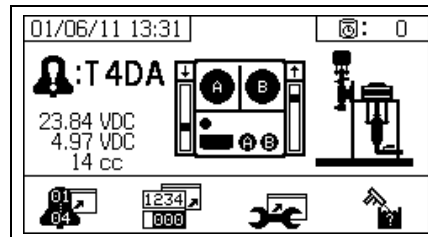

Ek olarak bu ekran, sistemin üstten ve yandan görünüşüyle birlikte hatanın konumunu gösterir. Daha fazla bilgi için aşağıdaki tablo ve alt bölümlere bakın.

Alarm kodunun altındaki ilk rakam, elektronik modülleri tarafından kullanılan ana güç besleme gerilimini ifade eder. Gerilim, tehlikeli olmayan konumlardaki sistemler için 23 VDC - 25 VDC ve tehlikeli konumlardaki sistemler için 10-14 VDC olmalıdır.

Alarm kodunun altındaki ikinci rakam, sistem sensörleri tarafından güç besleme gerilimini ifade eder. Bu gerilim 4,9 ile 5,1 VDC arasında olmalıdır.

Alarm kodunun altındaki üçüncü rakam, A tarafı pompa dozlama boyutudur. Değer, santimetre küp (cc) hacminde görüntülenir ve B tarafı dozlama vanası kapalı olduğunda A tarafında pompalanan hacme karşılık gelir. Sistemin kısıtlanması optimize edilerek bu değer küçük tutulur ve malzemenin iyice karışması sağlanır.





Simge	Fonksiyon
	Alarm kayıt defterine gitmek. Son 16 hatadan oluşan liste içinde gezinmek için yukarı ve aşağı oklarını kullanın.
	Toplayıcı ekranına git. Her bir pompa ile her iki müşterek pompa için genel ve parti toplamlarını görmelerine izin verir.
	Bakım ekranına gitmek. Kullanıcıların bakım bilgilerini görmelerine izin verir ama değişiklik yapamazlar. Sayfa 83'deki <b>Bakım Kurulumu 2</b> uygulayın.
	Yıkamayı onaylayın. Kap ömrü zamanlayıcısı etkinleştirildiğinde kullanın. Kap ömrü ikazı bildiriminden önce yıkamayı onaylamak için tuşa basın.
	Bir bakım uyarısını tetikleyecek pompadan geçen malzeme miktarı.
	Bir bakım uyarısını tetikleyecek dozlama vanasından geçen malzeme miktarı.
	Hatırlatıcı bir ikazı tetikleyecek bakım dönemleri arasındaki gün sayısı.
	Parti toplayıcıları ve bakım sayaçlarını sil.

### Alarm Kaydı

Son 16 alarm için tarih, zaman ve alarm kodu dahil olmak üzere alınan alarmlarla ilgili ayrıntıları görmek. Dört sayfaya kadar alarm bulunur.

Alarm kayıt defterine erişmek için  tuşuna basın.

Her bir alarm sayfasına gidip gelmek için  ve  tuşuna basın.

#	Tarih	Zaman	Alarm Kodu
09	05/16/12	14:00	F6BJ
10	05/16/12	14:00	F6BJ
11	05/16/12	14:00	DJBX
12	05/16/12	13:57	L3F2

### Toplayıcılar ve İş Numarası

Her bir pompa için ve her iki pompanın birleşimi için genel ve parti toplamlarını görmek için bu ekranı kullanın. Ölçüm birimleri ekranın köşesinde ve ayarlar esnasında seçilen ölçüm birimleriyle gösterilir.



Genel toplam, sistemin ömür süresi esnasında dağıttığı malzeme miktarıdır. Parti toplamı, en son kullanıcı sıfırlamasından bu yana dağıtılan malzeme miktarıdır.





Her bir püskürtme işleminin başında bir iş numarası girilebilir. Bu da USB püskürtme kaydının düzenlenmesine yardımcı olur.

### Parti Toplayıcısının Silinmesi





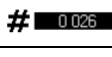

A ve B ile A+B için parti Toplayıcı değerleri silmek

ve tüm değerleri sıfır olarak ayarlamak için  tuşuna basın.

01/14/15 14:34	0:00
A 00 011 525 00 142.0	B 00 001 624 00 098.5
A+B 000 013 149 000 240.5	# 0 025
gal(US)	0000000 Hours
	

Simge	Fonksiyon
A 	A pompası için parti toplamı ile genel toplamı gösterir. Genel toplam en üstte gösterilir ve parti toplamı en altta gösterilir.
B 	B pompası için parti toplamı ile genel toplamı gösterir. Genel toplam en üstte gösterilir ve parti toplamı en altta gösterilir.
A+B 	Her iki müşterek pompa için parti toplamı ve genel toplamı gösterir. Genel toplam en üstte gösterilir ve parti toplamı en altta gösterilir.
# 	Her bir püskürtme aralığı için iş numarasını görüntüler.
	Saat cinsinden sistemin çalışma süresi.

## İş Numarasının Değiştirilmesi

- İlk basamağı vurgulamak için  tuşuna basın.  
Sayıyı değiştirmek için  ve  tuşlarına ve sonraki basamağa geçmek için  ve  tuşlarına basın. Sayıyı kaydetmek için  tuşuna veya iptal etmek için  tuşuna basın.

## Bakım 1 Ekranı

Bir bakım uyarısını tetikleyecek her iki pompadan ve dozlama valflerinden geçmesi gereken malzeme miktarı için ayar noktalarını görmek.

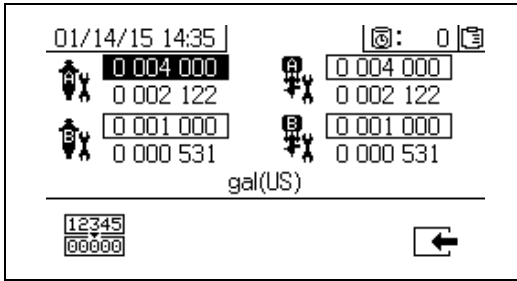

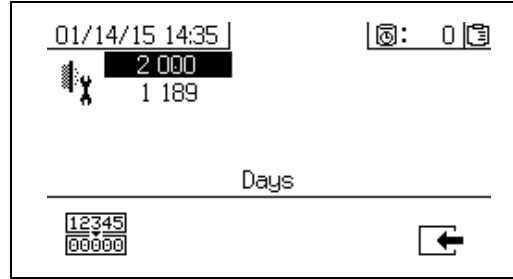

## Bakım 2 Ekranı

Bir uyarı bildirilmesinden önce, ana giriş hava filtresinin değiştirilmesi arasında geçen gün sayısını görmek.







## Bakım Sayacının Sıfırlanması

- Seçimler arasında gidip gelmek ve sıfırlanacak bakım alanını seçmek için  ve  tuşlarını kullanın.
- Bakım sayacını sıfırlamak için  tuşuna basın.

## Otomatik Görüntülenen Ekranlar

### Kap Ömrü Ekranı

Kap ömrü ekranı, bir kap ömrü ikazı olduğunda otomatik olarak gösterilir. Bu ekran, uyarı bittiğinde ya da kullanıcı yıkama onaylama tuşuna bastığında otomatik olarak kapanır. Daha fazla bilgi için aşağıdaki tabloya bakın.

Simge	Fonksiyon
	İkaz bildirilmiştir.
	Kap ömrü zamanlayıcısı etkinleştirilmiştir.
	Kap ömrü sona erdikten sonra geçen süre. 0,00 değerinden başlar ve bir dakikalık aralıklarla negatif olarak geriye sayar.
	Uyarı sesli cihazını susturmak için basın.
	Karışık hortumun yıkandığını onaylamak için basın. Kap ömrü zamanlayıcısını sıfırlar.

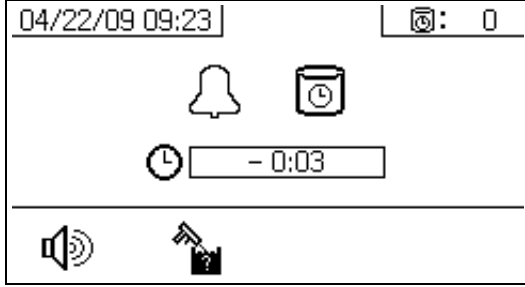







### USB Ekranı

USB flaş bellek USB portuna (DR) takıldığında, USB ekranı otomatik olarak gösterilir ve seçili kayıt defteri/defterleri otomatik olarak indirilmeye başlar.

Püskürtme makinesi çalışırken, USB flaş belleğin takılması püskürtme makinesinin çalışmasını otomatik olarak durduracaktır. USB flaş belleğin çıkarılması USB ekranın otomatik olarak kapatır.

Halihazırdaki yükleme için seçilen kayıt defteri USB simgesinin yanında tek bir kutu içinde gösterilir. Diğer mevcut kayıt defterleri ekranın sağ tarafında kutular içinde gösterilir. Daha fazla bilgi için aşağıdaki tabloya bakın.

Simge	Fonksiyon
	Veri yüklemesi devam ederken yanıp söner.
	İndirme tamamlandıktan sonra onay işareti görünür. Yüklemenin başarılı olduğunu gösterir. Yükleme başarılı değilse simgesi görünür. 
	Yüklenecek toplam belleği ve yüklemek için kalan belleği gösterir.
	Kayıt defteri indirmesinin tamamlanması için kalan süreyi gösterir.
	Yüklemeyi iptal etmek için basın. Yükleme iptal edilirse, USB flaş belleği çıkarın.
	İndirilmekte olan kayıt defteri/defterlerini gösterir.

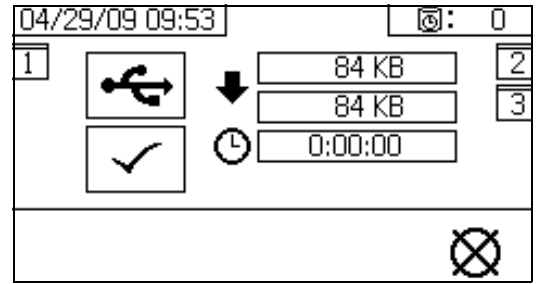

### Tavsiye Edilen USB Flaş Bellek

Kullanıcıların veri yüklemek için XM püskürtme makinesiyle gelen USB flaş belleği (17L724) kullanın.

## Ek B

## Ölçüm Diyagramları

## Uzak Karıştırma Manifoldsuz Ölçüm Diyagramı

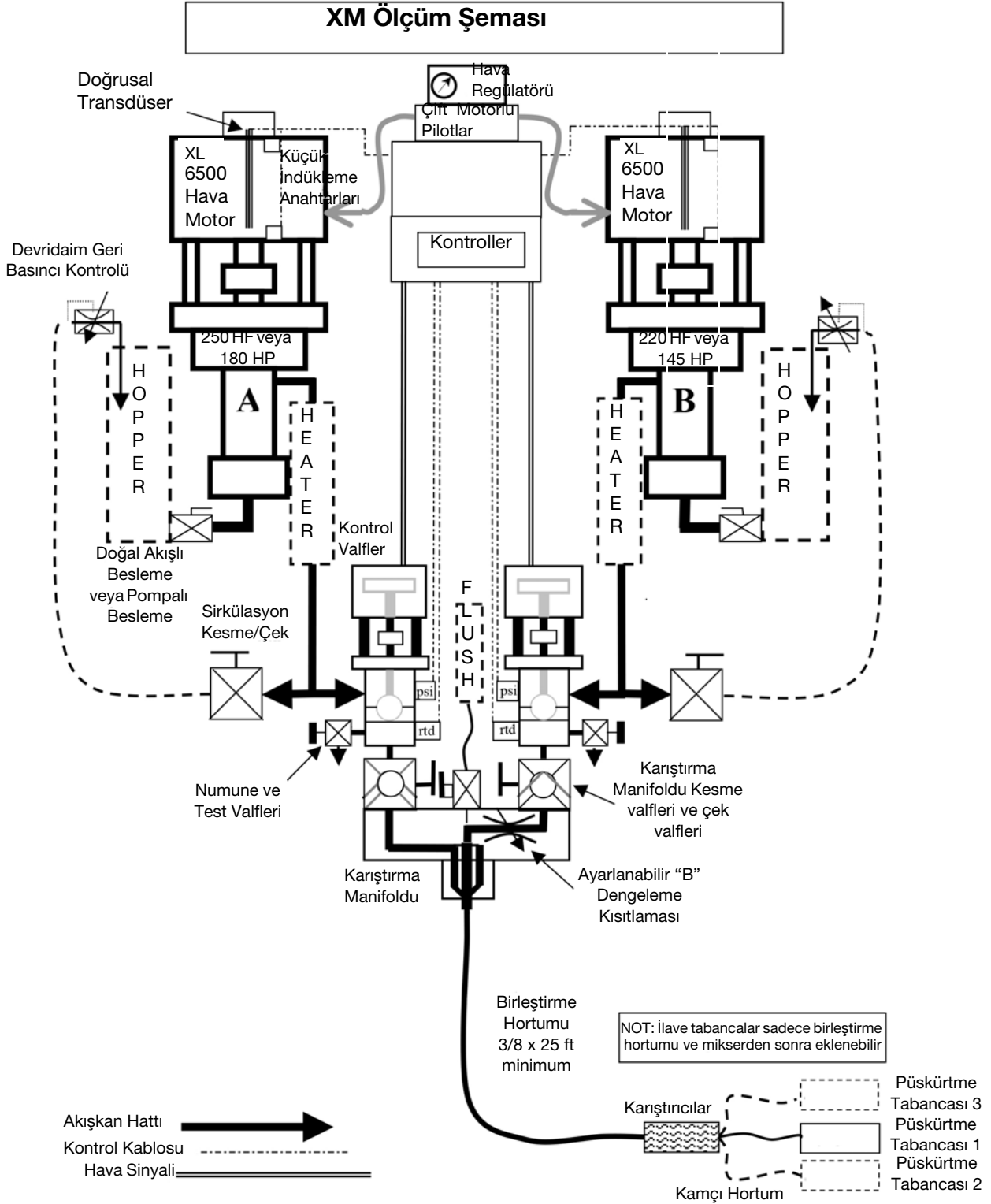

## Uzak Karıştırma Manifoldlu Ölçüm Diyagramı

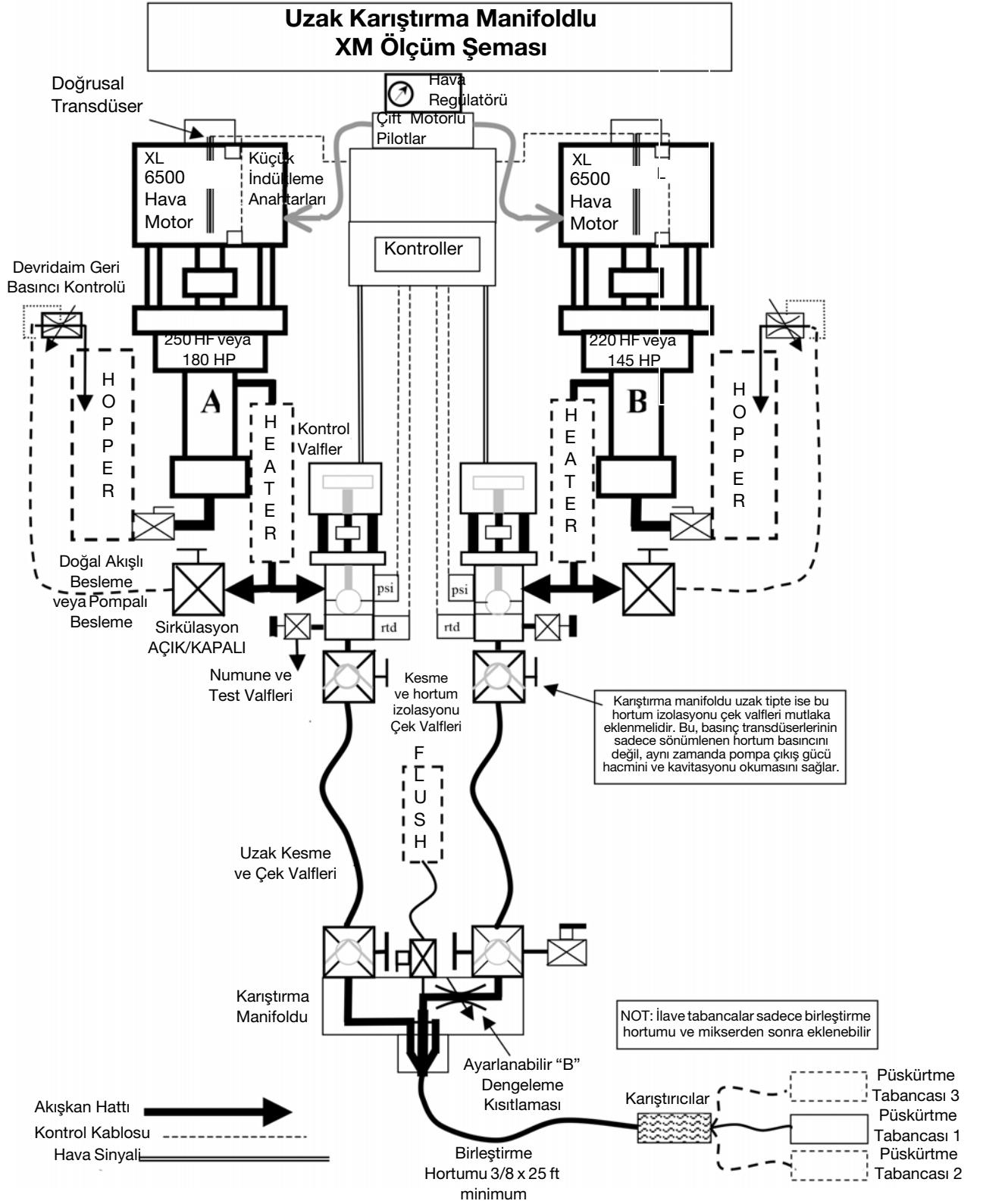

# Ek C

## Güç Kablosu Kılavuzları

Sisteminize özel gerekli güç kablosunu belirlemek için aşağıdaki tabloda sıralanan kılavuzları kullanın.

Tablo 6: Temel Sistem Maksimum Akım Çekimi		
	XM_L00	XM_N00
<b>Güç Kaynağı</b>	Duvar	Alternatör
<b>Yapılandırma Seçenekleri:</b>		
Kontroller	1 A, 90-240 Vac	N/A
* 240 V'de Tam Yük Tepe Amper Değeri, 1 Faz	1 A	0 A (sadece hava)
<b>Tam Yük Tepe Amper Değeri (A):</b>		
240 V, 1 Faz:		0
240 V, 3 Faz:		0
380 V, 3 Faz:		0
480 V		0
100-240 V, 1 Faz	1	0

◆ Sipariş verildiyse, kullanıcı tarafından kablolu. Kullanıcı tarafından belirlenen kablo boyutu.

\* Tüm bileşenler maksimum kapasiteyle çalışırken tam yük amper değeri. Çeşitli debileri ve ısıtıcı sıcaklık ayarları için sigorta gereklilikleri daha az olabilir.

Tablo 7: 240 Volt Viscon HF Akışkan Isıtıcı Modeller						
Bağlantı Kutusu	Tam Yük Tepe Amper Değeri (A)					
	XM__00	XM__0W	XM__0E	XM__20	XM__2W	XM__2E
240 V, 1 Faz:	46	62	59	71	87	84
240 V, 3 Faz:	40	55	52	62	76	73
380 V, 3 Faz:	23	40	36	48	48	48
480 V						
100-240 V, 1 Faz						

◆ Yalnızca XM\_P, XM\_J modeller

Tablo 8: 480 Volt Viscon HF Akışkan Isıtıcı Modeller						
Bağlantı Kutusu	Tam Yük Tepe Amper Değeri (A)					
	XM__00	XM__0W	XM__0E	XM__20	XM__2W	XM__2E
240 V, 1 Faz:						
240 V, 3 Faz:						
380 V, 3 Faz:						
480 V	20	20	20	26	28	27
100-240 V, 1 Faz						

◆ Yalnızca XM\_K, XM\_F modeller



# Boyutlar

## Haznesiz XM Sistem Boyutları (Tehlikesiz Konumlar)

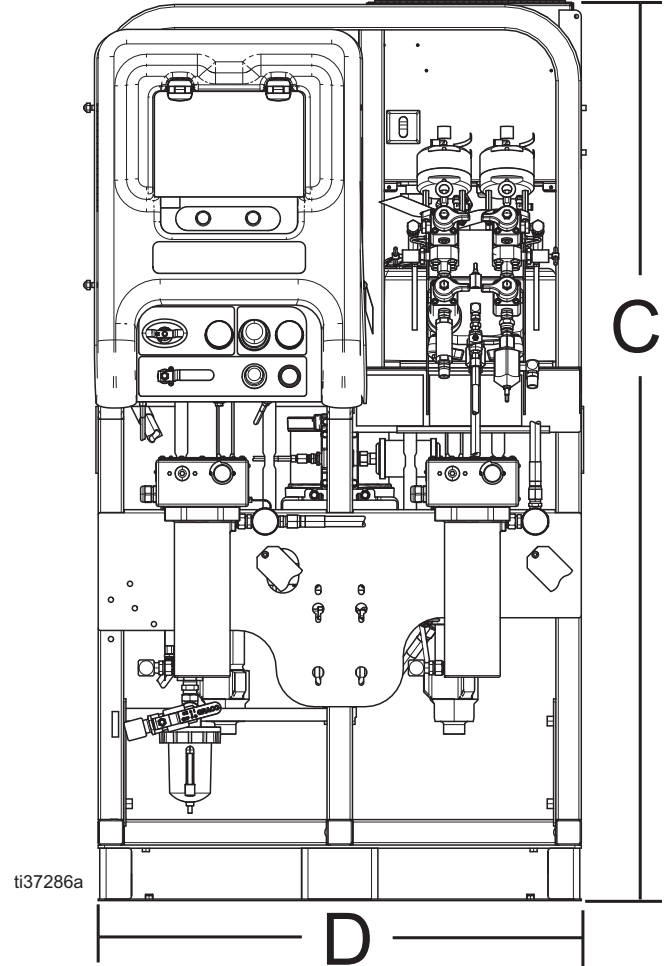
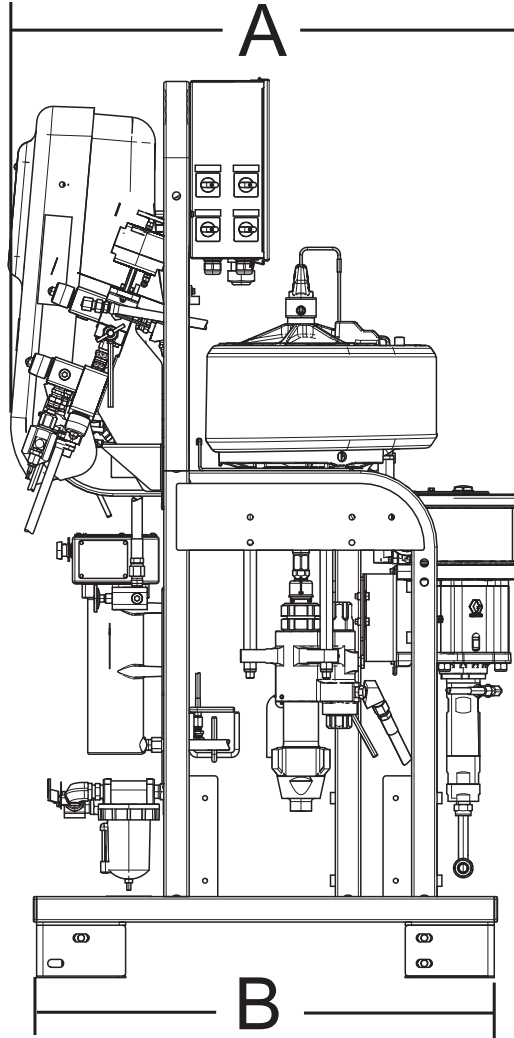

Ref.	Boyutlar	
A	39,5 inç	100,3 cm
B	36,0 inç	91,4 cm
C	72,5 inç	184,1 cm
D	38,0 inç	96,5 cm

## Haznesiz XM Sistem Boyutları (Tehlikeli Konumlar)

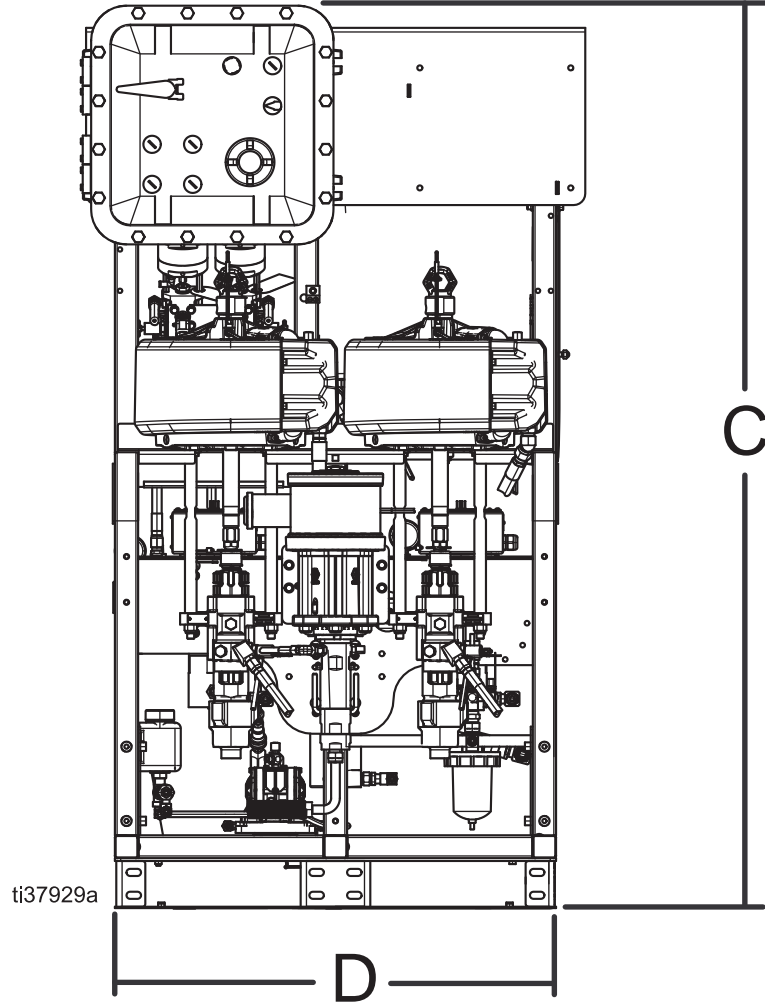
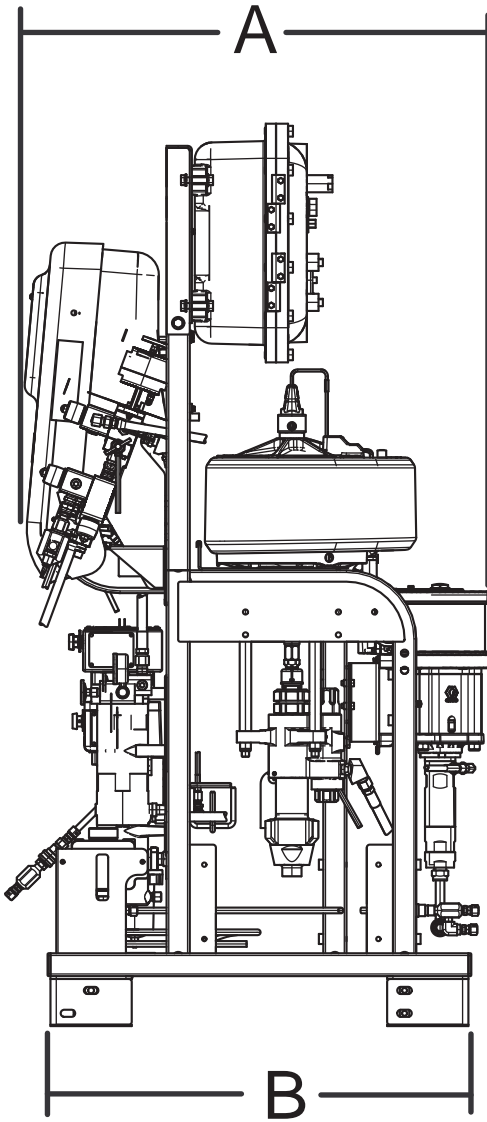

Ref.	Boyutlar	
A	39,5 inç	100,3 cm
B	36,0 inç	91,4 cm
C	79,0 inç	200,6 cm
D	38,0 inç	96,5 cm

## 10 Galonluk Arkaya Monteli Çelik Tank

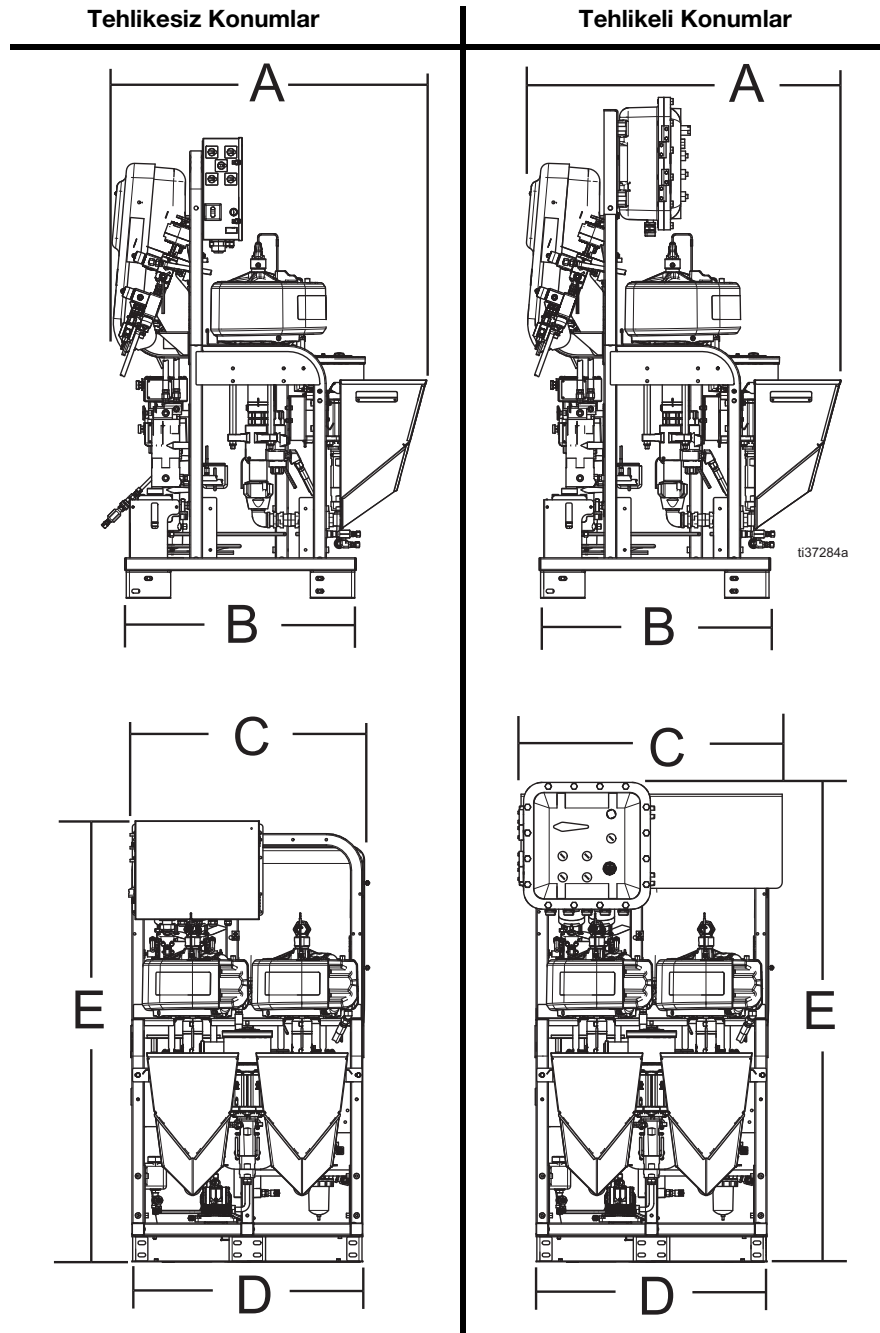

Ref.	Boyutlar	
	Tehlikesiz Konumlar	Tehlikeli Konumlar
A	47,5 inç (120,6 cm)	47,5 inç (120,6 cm)
B	36,0 inç (91,4 cm)	36,0 inç (91,4 cm)
C	38,5 inç (97,7 cm)	43,5 inç (110,4 cm)
D	38,0 inç (96,5 cm)	38,0 inç (96,5 cm)
E	72,5 inç (184,1 cm)	79,0 inç (200,6 cm)

## 25 Galonluk Arkaya Monteli Çelik Tank

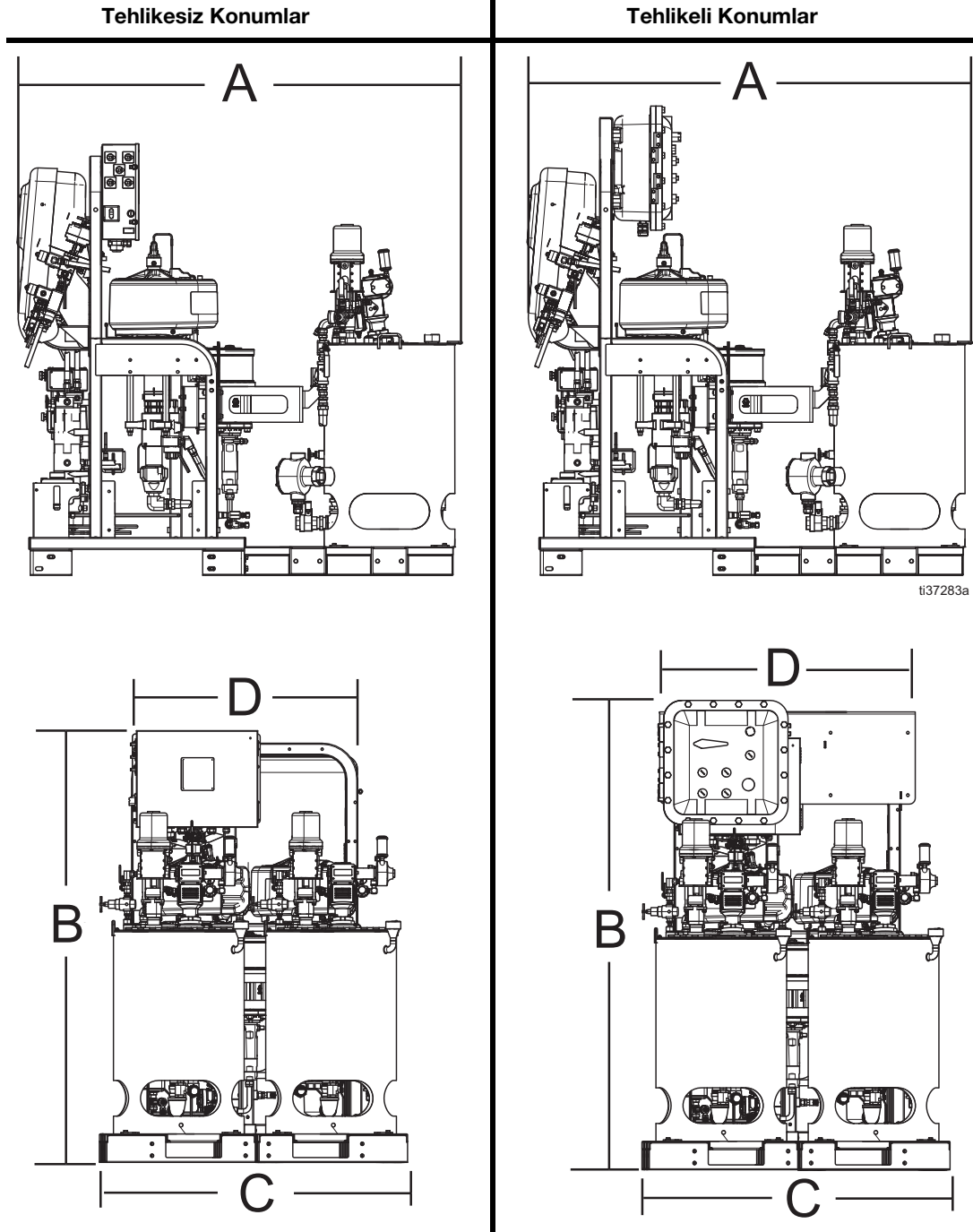

Ref.	Boyutlar	
	Tehlikesiz Konumlar	Tehlikeli Konumlar
A	72,5 inç (184,1 cm)	72,5 inç (184,1 cm)
B	72,5 inç (184,1 cm)	79,0 inç (200,6 cm)
C	50,75 inç (128,9 cm)	50,75 inç (128,9 cm)
D	38,5 inç (97,7 cm)	43,5 inç (110,5 cm)

## Hazneli Sistem Boyutları

İki adet 20 Galon Hazne  
Yana Monteli

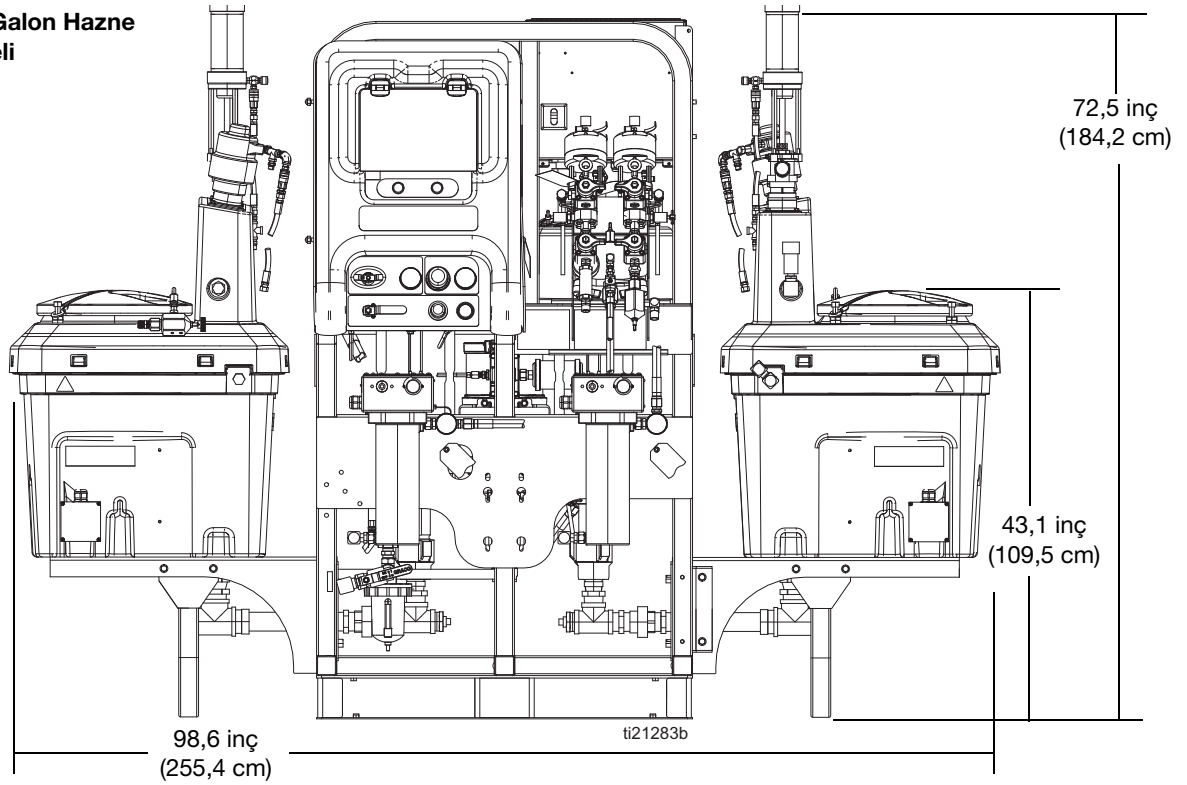

İki adet 20 Galon Hazne  
Arkaya Monteli  
(Üstten Görünüş)

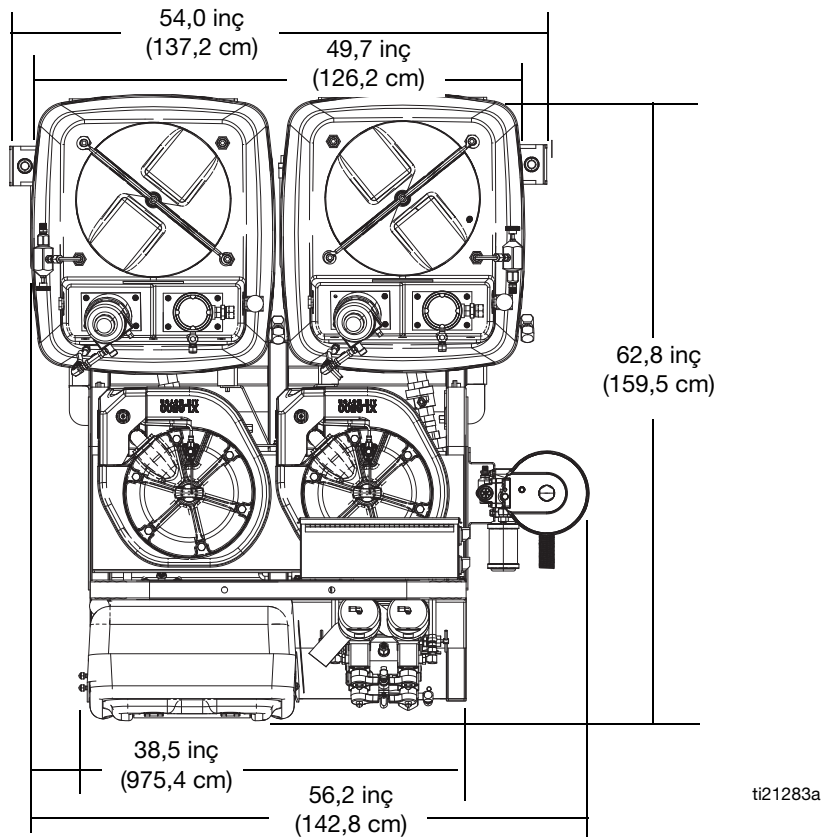

## Hazneli Sistem Boyutları

Bir Adet 20 Galon Hazne ve Bir Adet 7 Galon Hazne

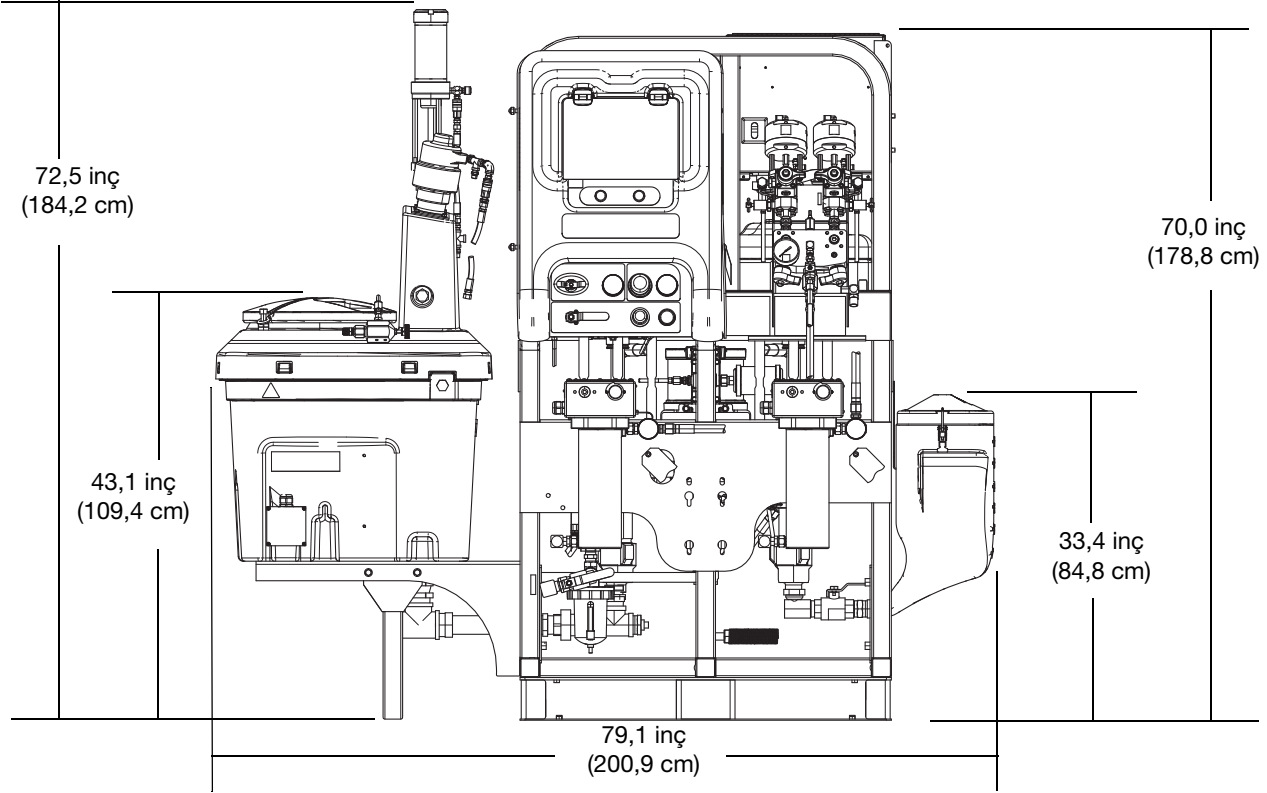

İki adet 7 Galon Hazne

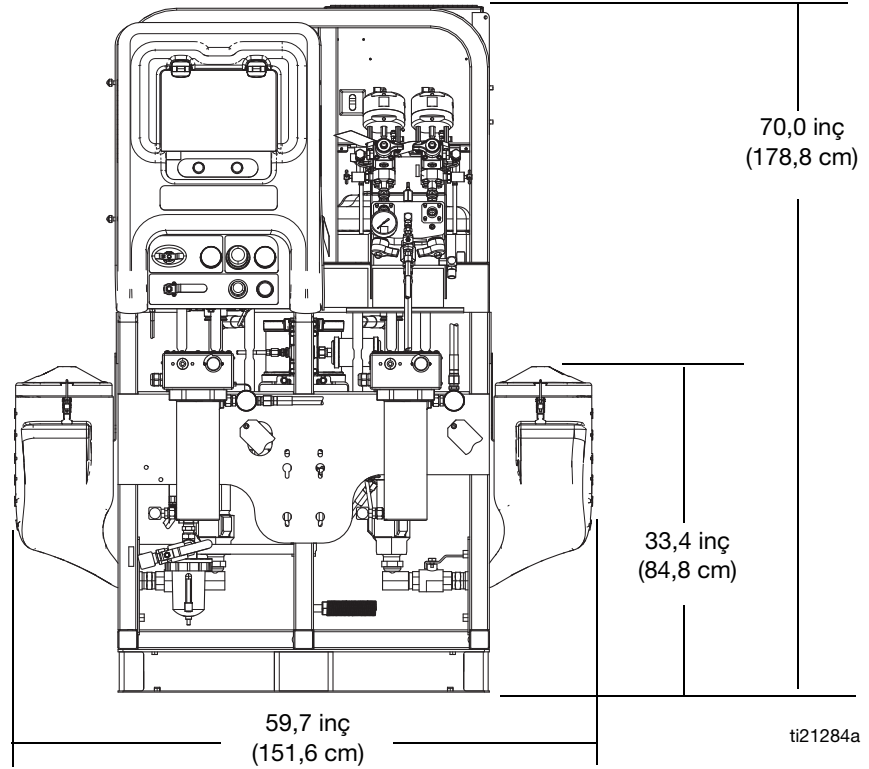

# Pompa Performans Çizelgeleri

## Sıvı Çıkış Basıncını Hesaplamak

Spesifik bir sıvı akışı (lpm/gpm) ile çalışma hava basıncında (psi/MPa/bar), sıvı çıkış basıncını (MPa/bar/psi) hesaplamak için aşağıdaki talimatları ve pompa veri grafiklerini kullanın.

1. İstenen akışı grafiğin yatay eksenini boyunca bulun.
2. Seçilen sıvı çıkış basıncı eğrisini kesene kadar dikey çizgi boyunca yukarı çıkın. Sıvı çıkış basıncını okumak için sola doğru ölçeğe ilerleyin.

## Pompa Hava Tüketiminin Hesaplanması

Spesifik bir akışkan debisi (galon/dakika / litre/dakika) ve hava basıncında (psi/MPa/bar), pompa hava tüketimini (scfm veya m<sup>3</sup>/dk) hesaplamak için aşağıdaki talimatları ve pompa veri diyagramlarını kullanın.

1. İstenen akışı grafiğin yatay eksenini boyunca bulun.
2. Seçilen hava/tüketim eğrisini kesene kadar dikey çizgiyi takip edin. Hava tüketimini okumak için sağdaki ölçeğe doğru takip edin.

Oran ayar noktasının her iki performans çizelgesindeki eğrilerde önemli bir etkisi yoktur. Hava tüketimi türbin alternatörünü içerir; besleme pompalarını veya karıştırıcıları içermez.

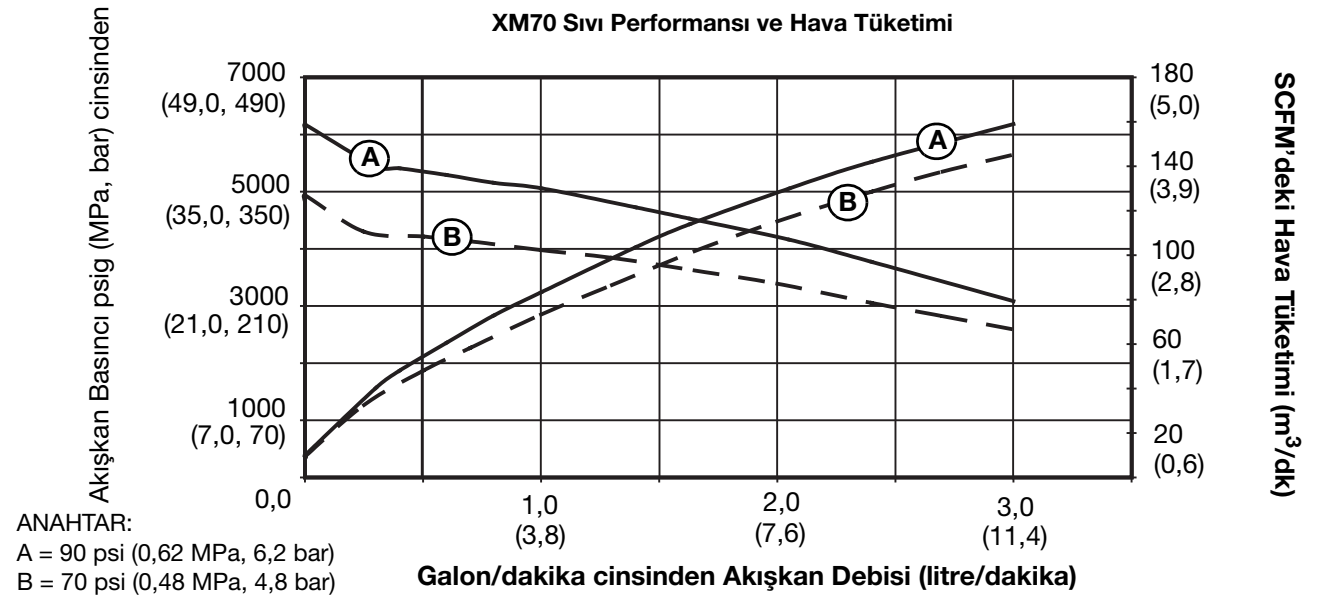
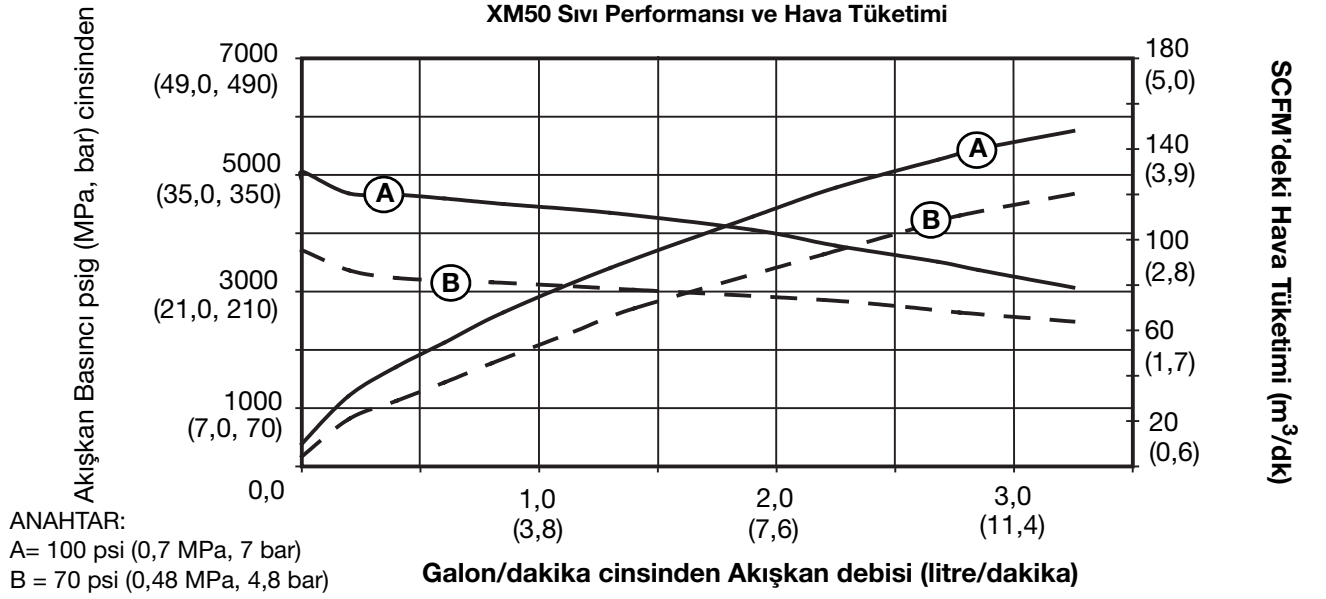

# Teknik Özellikler

<b>XM Çok Komponentli Püskürtme Makinesi</b>		
	<b>US</b>	<b>Metriği</b>
Karışık Oranı Aralığı	1:1-10:1 (0,1 artış aralıklarında)	
Oran Tolerans Aralığı (alarmdan önce)	+/- %5	
Akışkan Viskozite Aralığı†	200-20.000 cps (ısı, sirkülasyon ve/veya basınç beslemesi kullanılarak daha ağır viskoziteler karıştırılabilir)	
Sıvı filtrasyonu, pompa çıkışlarında standart*	60 elek	238 mikron
Hava Filtreleme	40 mikron ana filtre, 5 mikron kontrol hava filtresi; bkz. sayfa 103'deki <b>Pompa Performans Çizelgeleri</b> sayfa 103	
<b>Ağırlık</b>		
Ağırlık: Temel püskürtme makinesi (XM1L00, XM1N00 modeller) Size özel model ağırlığınız için bileşen ağırlıklarını temel püskürtme makinesi ağırlığına ekleyin.	742 lb	336,87 kg
<b>Boyutlar</b>		
Bkz. sayfa 97'deki <b>Boyutlar</b> sayfa 97.		
<b>Giriş/Çıkış Boyutları</b>		
Hava girişi boyutu	3/4 inç npt(f)	
Besleme kiti içermeyen akışkan girişi büyüklüğü	1 1/4 npt(m)	
<b>Ortam sıcaklığı aralığı</b>		
Çalıştırma	32-130°F	0-54°C
Saklama	30-160°F	-1-71°C
<b>Karıştırılmış malzemenin maksimum sıvı çalışma basıncı</b>		
50:1	5200 psi	35,8 MPa, 358 bar
70:1	6300 psi	43,5 MPa, 435 bar
Maksimum Pompa Giriş Sıvı Besleme Basıncı	250 psi	1,7 MPa, 17 bar
Maksimum Sıvı Sıcaklığı	160°F	71°C
<b>Maksimum pompa hava ayar basıncı</b>		
50:1	100 psi	0,68 MPa, 6,8 bar
70:1	90 psi	0,62 MPa, 6,2 bar
Hava Beslemesi Basınç Aralığı	50-150 psi	0,35-1,0 MPa, 3,5-10,3 bar
Maksimum Hava Tüketimi 100 psi (0,7 MPa, 7,0 bar) scfm (m <sup>3</sup> /dak.)	70 scfm / galon/dakika (1,96 m <sup>3</sup> /dk. / litre/dakika)	
<b>Debi</b>		
Minimum* *	Dakikada 1 kuart	Dakikada 0,95 litre
Maksimum	Dakikada 3 galon	Dakikada 11,4 litre
<b>Notlar</b>		
† Isı, sirkülasyon ve/veya basınç beslemesi kullanılarak daha ağır viskoziteler karıştırılabilir.		
* Filtre tertibatı bazı modellere dahil değildir.		
** Minimum akış hızı püskürtülen malzemeye ve karıştırma kapasitene bağlıdır. Akış hızınıza özel malzemenizi test edin.		
<b>Çevre şartları değeri</b>		
Bina içi/bina dışı kullanım	4000 m <sup>3</sup> 'ye kadar	
Yükseklik	4000 m <sup>3</sup> 'ye kadar	
Maksimum bağıl nem	130°F'a kadar %99'a	54°C'ye kadar %99'a
Kirlenme derecesi	11	
Kurulum kategorisi	2	



<b>XM Çok Komponentli Püskürtme Makinesi</b>		
	<b>US</b>	<b>Metriği</b>
<b>Gürültü dB(A)</b>		
Çalışma Basıncı 70 psi (0,48 MPa, 4,8 bar)		
Ses basıncı		84,8 dB(A)
Ses gücü, ISO Standardı 3744'e göre ölçülmüştür		95,1 dB(A)
Çalışma Basıncı 100 psi (0,7 MPa, 7 bar)		
Ses basıncı		91,7 dB(A)
Ses gücü, ISO Standardı 3744'e göre ölçülmüştür		102,0 dB(A)
<b>Notlar</b>		
Tüm ticari markalar veya tescilli ticari markalar ilgili sahiplerine aittir.		
<b>Saklama</b>		
Maksimum saklama süresi	5 yıl	
Depolama bakımı	Orijinal performansın korunması için hiç kullanılmasa dahi 5 yılın sonunda yumuşak contaların değiştirilmesi gerekir.	
Saklama ortam sıcaklığı aralığı	30 - 160°F	(1) - 71°C
Kullanım ömrü	Kullanım ömrü kullanıma, püskürtülen materyallere, depolama yöntemlerine ve bakıma göre değişir. Minimum kullanım ömrü 25 yıldır.	
Kullanım ömrü servis bakımı	Kullanıma bağlı olarak deri aksamaları her beş yılda bir veya daha sık değiştirin.	
Kullanım ömrü sonunda atma	Püskürtme makinesi artık daha fazla çalışmayacak duruma geldiğinde hizmetten alınmalı ve dağıtılmalıdır. Parçaları malzemesine göre tek tek ayrılmalı ve uygun şekilde imha edilmelidir. Elektrik aksamı RoHS ile uyumludur ve düzgün şekilde atılmalıdır.	
<b>Graco Dört Karakterli Tarih Kodu</b>		
Örnek: A18B	Ay (ilk karakter) A = Ocak, Yıl (ikinci ve üçüncü karakterler) 18 = 2018, Seri (dördüncü karakter) B = seri kontrol numarası	
<b>Malzemeler</b>		
Islak Parçalar	Alüminyum, asetal, deri, naylon, kaplamalı karbon çeliği, PTFE, paslanmaz çelik, tungsten karbür, UHMWPE	

## Kaliforniya Teklifi 65

### KALİFORNİYA SAKINLERİ

 **UYARI:** Kanser ve üreme bozukluğu – [www.P65warnings.ca.gov](http://www.P65warnings.ca.gov).

# Standart Graco Garantisi

Graco, bu belgede bahsi geçmekte olup Graco tarafından üretilmiş ve Graco adını taşıyan hiçbir ekipmanda, kullanım için orijinal alıcıya satıldığı tarihte malzeme ve işçilik kusurları bulunmayacağını garanti eder. Graco tarafından yayınlanan her türlü özel, genişletilmiş ya da sınırlı garanti hariç olmak üzere Graco, satış tarihinden itibaren on iki ay süreyle Graco tarafından kusurlu olduğu belirlenen tüm ekipman parçalarını onaracak veya değiştirecektir. Bu garanti yalnızca, ekipmanın Graco'nun yazılı tavsiyelerine göre monte edilmiş, çalıştırılmış ve bakımı yapılmış olması durumunda geçerlidir.

Bu garanti genel aşınma ve yıpranmayı veya hatalı kurulum, yanlış uygulama, aşınma, korozyon, yetersiz veya uygun olmayan bakım, ihmal, kaza, tahrif veya Graco'nunkiler haricindeki bileşen parçalarının kullanılması sonucu ortaya çıkan hiçbir arıza, hasar veya yıpranmayı kapsamaz. Graco, gerek Graco makinesinin Graco tarafından sağlanmamış yapılar, aksesuarlar, ekipman veya malzemeler ile uyumsuzluğundan gerekse Graco tarafından sağlanmamış yapıların, aksesuarların, ekipmanın veya malzemelerin uygunsuz tasarımından, üretiminden, kurulumundan, kullanımından ya da bakımından kaynaklanan arıza, hasar veya yıpranmadan sorumlu olmayacaktır.

Bu garanti, iddia edilen kusurun doğrulanması için kusurlu olduğu iddia edilen ekipmanın nakliye ücreti önceden ödenmiş olarak bir yetkili Graco distribütörüne iade edilmesini şart koşar. Bildirilen arızanın doğrulanması durumunda, Graco tüm arızalı parçaları ücretsiz olarak onarır ya da değiştirir. Nakliye ücreti önceden ödenmiş makine orijinal alıcıya iade edilir. Ekipmanın muayenesi sonucunda malzeme ya da işçilik kusuruna rastlanmazsa onarım işi parça, işçilik ve nakliye maliyetlerini içerebilecek makul bir ücret karşılığında yapılır.

## **BU GARANTİ MÜNHASIRDIR VE TİCARİ ELVERİŞLİLİK YA DA BELİRLİ BİR AMACA UYGUNLUK GARANTİSİ DAHİL ANCAK BUNLARLA SINIRLI OLMAMAK ÜZERE AÇIKÇA YA DA ZİMNEN BELİRTİLEN DİĞER TÜM GARANTİLERİN YERİNE GEÇER.**

Herhangi bir garanti ihlali durumunda Graco'nun yegane yükümlülüğü ve alıcının yegane çözüm hakkı yukarıda belirtilen şekilde olacaktır. Alıcı başka hiçbir kanun yolu (arızı veya sonuç olarak ortaya çıkan kâr kayıpları, satış kayıpları, kişilerin veya mülkün zarar görmesi veya diğer tüm arızı veya sonuç olarak ortaya çıkan kayıplar dahil ancak bunlarla sınırlı olmamak üzere) olmadığını kabul eder. Garanti ihlali ile ilgili her türlü işlem, satış tarihinden itibaren iki (2) yıl içinde yapılmalıdır.

**GRACO TARAFINDAN SATILAN ANCAK GRACO TARAFINDAN ÜRETİLMİYEN AKSESUARLAR, EKİPMAN, MALZEMELER VEYA BİLEŞENLERLE İLGİLİ OLARAK GRACO HİÇBİR GARANTİ VERMEZ VE HİÇBİR ZİMNİ TİCARİ ELVERİŞLİLİK VE BELİRLİ BİR AMACA UYGUNLUK GARANTİSİNİ KABUL ETMEZ.** Graco tarafından satılan fakat Graco tarafından üretilmeyen bu ürünler (elektrik motorları, şalterler, hortumlar vb.) var ise üreticilerinin garantisine altındadır. Graco, alıcıya bu garantilerin ihlali için her türlü talebinde makul bir şekilde yardımcı olacaktır.

Graco hiçbir durumda, gerek sözleşme ihlali, garanti ihlali ya da Graco'nun ihmali gerekse bir başka nedenden dolayı, Graco'nun işbu sözleşme uyarınca makine temin etmesinden ya da bu sözleşme ile satılan herhangi bir ürün ya da diğer malların tedarik edilmesi, performansı ya da kullanımından kaynaklanan dolaylı, arızı, özel ya da sonuç olarak ortaya çıkan zararlardan sorumlu tutulamaz.

## Graco Bilgileri

Graco ürünlerine ilişkin en son bilgiler için [www.graco.com](http://www.graco.com) adresini ziyaret edin.

Patent bilgileri için bkz. [www.graco.com/patents](http://www.graco.com/patents).

**SİPARİŞ VERMEK İÇİN, Graco distribütörünüzle temasa geçin ya da en yakın distribütörü bulmak için arayın.**

**Telefon: 612-623-6921 veya Ücretsiz Hat: 1-800-328-0211 Faks: 612-378-3505**

*Bu belgede yer alan tüm yazılı ve görsel veriler, basıldığı sırada mevcut olan en son ürün bilgilerini yansıtmaktadır. Graco önceden haber vermeksizin, herhangi bir zamanda değişiklik yapma hakkını saklı tutar.*

Orijinal talimatların çevirisi. This manual contains Turkish. MM 312359

**Graco Genel Merkezi:** Minneapolis

**Uluslararası Ofisler:** Belçika, Çin, Japonya ve Kore

**GRACO INC. AND SUBSIDIARIES • P.O. BOX 1441 • MINNEAPOLIS MN 55440-1441 • USA**

**Telif Hakkı 2021, Graco Inc. Tüm Graco üretim yerleri ISO 9001 tescillidir.**

www.graco.com  
Revizyon U, Mart 2024