

Xtreme[®] 下部

312458ZAS

JA

保護コーティング用の大容量下部 一般目的では使用しないでください。

モデル情報については3ページをご参照ください。最大使用圧力については35を参照してください。



重要な安全上の指示

この説明書および関連する説明書のすべての警告および指示を読んだうえで、装置を使用してください。これらの説明書は保管してください。

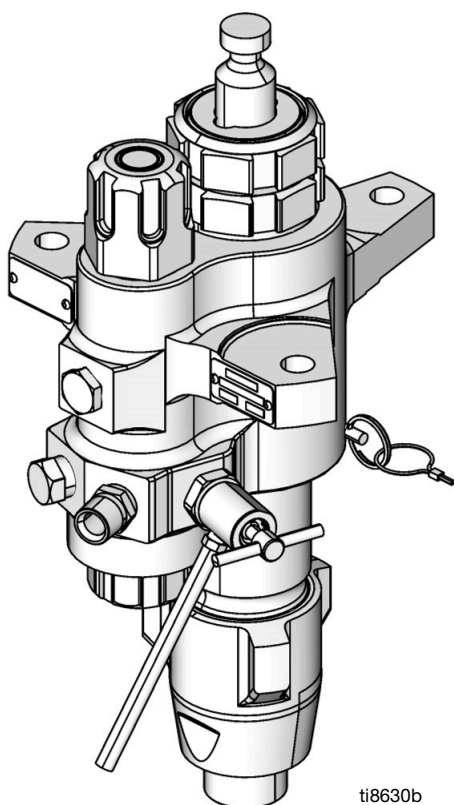

ti8630b

モデル L220C2 下部、フィルター内蔵

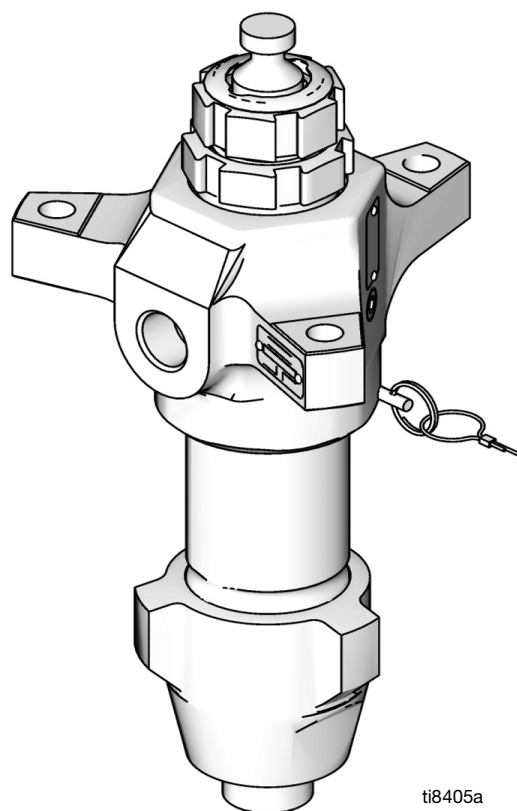

ti8405a

モデル L220C1 下部、フィルターなし

目次

関連の説明書 2

モデル..... 3

警告 4

構成部品の識別..... 6

修理 7

 分解..... 7

 内蔵フィルターの整備 14

部品 16

 XP スプレーヤー下部モデル
 36cc、48cc、54cc、58cc、72cc、
 85cc、90cc、97cc、115cc 16

 XP スプレーヤー下部モデル
 145cc、180cc、220cc、250cc、
 および 290cc..... 19

 Xtreme、e-Xtreme、King スプレーヤー
 下部モデル
 85cc、115cc、145cc、180cc、220cc、
 250cc、および 290cc..... 21

修理キット..... 27

 修理キット - Graco フォーミュラ
 UHMWPE/レザー..... 27

 修理キット - PTFE..... 28

 修理キット - Graco フォーミュラ
 UHMWPE/PTFE 29

 修理キット - Graco フォーミュラ
 PTFE/レザー..... 30

キット..... 31

 セラミックボール..... 31

寸法 33

アウトレットハウジング取り付け穴の配置 34

技術仕様 35

California Proposition 65..... 37

Graco 標準保証 38

Graco に関する情報..... 38

関連の説明書

英語版の説明書	説明
3A3164	e-Xtreme™ スプレーヤー、Ex35/Ex45
3A8126	King® 電動式スプレーヤー、E60/E50、Haz Loc
3A8477	King 電動式スプレーヤー、E70/E60、Non-Haz Loc
311164	Xtreme パッケージ、取扱説明書と部品
3A0420	XP™ スプレーヤーの操作
311238	NXT® エアモーター、取扱説明書と部品
311239	NXTエアモータ用エアコントロールモジュール、取扱説明書と部品
334645	Xtreme XL パッケージ、取扱説明書と部品
Xtreme 下部修理キット	
406882	フィルタシールとキャップ変換キット、取扱説明書と部品
406879	XP 36cc 下部、修理 - 部品
406880	XP 48cc 下部、修理 - 部品
406990	XP 54cc 下部、修理 - 部品
406881	XP 58cc 下部、修理 - 部品
406991	XP 72cc 下部、修理 - 部品
406888	XP/Xtreme 85cc 下部、修理 - 部品
406992	XP 90cc 下部、修理 - 部品
406993	XP 97cc 下部、修理 - 部品
406889	XP/Xtreme 115cc 下部、修理 - 部品
406890	XP/Xtreme 145cc 下部、修理 - 部品
406891	XP/Xtreme 180c 下部、修理 - 部品
406892	XP/Xtreme 220cc 下部、修理 - 部品
406893	XP/Xtreme 250cc 下部、修理 - 部品
406894	XP/Xtreme 290cc 下部、修理 - 部品

モデル

下部の識別プレート (ID) の 6 桁の部品番号を確認してください。以下の表を用いて、6 桁をベースにした下

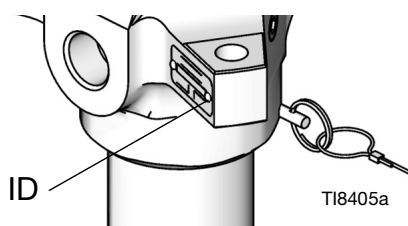

部の構造を明確にしてください。例えば、下部部品番号 **L180C1** は下部 (L)、出力量 (180)、炭素鋼構造 (C)、及びフィルター無し of Xtreme Seal™ パッキンスタックを表します (1)。

交換部品を発注するには、**部品** (16 を参照してください)。

注: 最大使用圧力については、**技術仕様 35** を参照してください

L	180	C	1						
1 桁目	2 桁目、3 桁目、および 4 桁目	5 桁目		6 桁目					
	下部容量 (cc)		材料	内蔵フィルター	UHMWPE および レザーパッキンセット*	PTFE パッキンセット*	UHMWPE/PTFE パッキンセット*	PTFE パッキンセット*	
L (下部)	36★	C	炭素鋼	0❖	✓			✓	
	48★			1		✓			
	54★			2	✓	✓			
	58★			3			✓		
	72★			4	✓		✓		
	85★			5†	✓	✓			
	90★			6†		✓			
	97★			7				✓	✓
	115★			8†		✓			
	145			9†				✓	
	14A★			L†	✓	✓			
	180			N†		✓			
	18A★			T†					✓
	220								
	22A★								
	22H								
	22X★								
	250								
	25H								
	25A★								
290									
29A★									
29H									
145	M	Max ライフ	2	✓	✓				
180				✓	✓				
220				✓	✓				
290				✓	✓				

★ 150 mm (5.9 インチ) のボルトパターン機種 34 を参照してください。

❖ インレットスプリングあり、パージバルブなしの XP プロポーションナーモデル

* パッキン材料の詳細については、**修理キット 27** を参照してください。

† 破裂板が含まれます。

注: すべてのオプションをすべてのサイズで利用できるとは限りません。

部品	説明	パッキン
24N942	290 Xtreme 炭素鋼、硬質クロムロッド付き	X-Tuf パッキンセット

警告

次の警告は、この機器のセットアップ、使用、接地、整備と修理に関するものです。感嘆符のシンボルは一般的な警告を行い、危険シンボルは手順特有の危険性を知らせます。裏面でこれらの警告を参照してください。追加の、製品特有の警告は、この取扱説明書の本文の中の対応する箇所に記載されています。

 <h2 style="margin: 0;">警告</h2>	
   	<p>火災および爆発の危険性</p> <p>作業エリアに、溶剤や気化した塗料などの可燃性の気体は、発火または爆発する可能性があります。機器に塗料や溶剤が流れると、静電スパークが発生する可能性があります。火災と爆発を防止するために：</p> <ul style="list-style-type: none"> • 十分換気された場所でのみ使用するようしてください。 • 表示灯やタバコの火、懐中電灯およびプラスチック製シート (静電スパークが発生する恐れのあるもの) などのすべての着火源は取り除いてください。 • 作業場にある全ての装置を接地してください。接地の説明を参照ください。 • 洗浄用溶剤を高圧でスプレーしたり洗浄したりしないでください。 • 溶剤、ボロ布、ガソリンなどの異物は作業エリアに置かないでください。 • 可燃性の気体が充満している場所で、電源コードの抜き差しや電気スイッチのオン/オフはしないでください。 • 接地されたホースのみを使用してください。 • ペール缶に向けて引き金を引く場合、ガンを接地した金属製ペール缶の縁にしっかりと当ててください。静電気防止または導電性でない限り、ペール缶ライナーは使用しないでください。 • 静電気放電が生じた場合、または感電したと感じた場合、操作を直ちに停止してください。問題を特定し、解決するまでは、機器を使用しないでください。 • 作業場には消火器を置いてください。
    	<p>高圧噴射による皮膚への危険性</p> <p>ガン、ホースの漏れ口、または破損したコンポーネントから噴出する高圧の液体は、皮膚に穴を開けます。これはただの切り傷のように見えるかもしれませんが、体の一部の切断にもつながりかねない重傷の原因となります。直ちに外科的処置を受けてください。</p> <ul style="list-style-type: none"> • チップガードおよび引き金ガードが付いていない状態で絶対にスプレーしないでください。 • スプレー作業を中断するときは、引き金ロックをかけてください。 • ガンを人に、または人の身体の一部に向けしないでください。 • スプレーチップに手や指を近づけないでください。 • 液漏れを手、体、手袋またはボロ巾等で止めたり、そらせたりしないでください。 • スプレー作業を中止する場合、または装置を清掃、点検、整備する前には、圧力開放手順に従ってください。 • 装置を操作する前に、すべての液体接続部をよく締めてください。 • ホースおよびカップリングは毎日点検して下さい。摩耗または損傷した部品は直ちに交換して下さい。

警告



装置誤用による危険

誤用は死あるいは重篤な怪我の原因となります。



- 疲労状態、薬を服用した状態、または飲酒状態で装置を操作しないでください。
- システム内で耐圧または耐熱定格が最も低い構成部品の、最大使用圧力または定格温度を超えないようにしてください。すべての機器取扱説明書の **技術仕様** を参照してください。
- 装置の接液部部品に適合する液体と溶剤を使用してください。すべての機器取扱説明書の **技術仕様** を参照してください。液体および溶剤製造元の警告も参照してください。使用している素材に関する詳しい情報については、販売代理店または小売店から安全データシート (SDS) を取り寄せてください。
- 装置を使用していない場合は、すべての装置の電源を切断し、**圧力開放手順** に従ってください。
- 毎日、機器を点検してください。製造元純正の交換用部品のみを使用し、磨耗または破損した部品を直ちに修理または交換してください。
- 機器を改造または変更しないでください。装置を改造または変更すると、認証機関の承認が無効になり、安全上の危険が生じる場合があります。
- すべての機器が、使用する環境に対して認定され、承認されていることを確認してください。
- 機器を定められた用途以外に使用しないでください。詳しくは販売代理店にお問い合わせください。
- ホースとケーブルは通路、鋭角のある物、可動部品、高温の装置から離してください。
- ホースをねじったり、過度に曲げたり、ホースを使用して機器を引き寄せたりしないでください。
- 子供や動物を作業場から遠ざけてください。
- 適用されるすべての安全に関する規制に従ってください。



可動部品の危険性

可動部品は指や身体の一部を挟んだり、切ったり、切断したりする可能性があります。



- 可動部品に近づかないでください。
- 保護ガードまたはカバーを外したまま装置を運転しないでください。
- 装置は、警告もなく始動することがあります。装置を点検、移動、または整備する前に、**圧力開放手順** に従ってすべての電源接続を外してください。



有毒な液体または気体の危険性

有毒な液体や気体が目に入ったり、皮膚に付着したり、それらを吸い込んだり、飲み込んだりすると、重傷を負ったり死亡したりする恐れがあります。

- 安全データシート (SDS) を参照して、使用している液体固有の危険性を把握しておいてください。
- 有毒な液体は保管用として許可された容器に保管し、廃棄する際には適用されるガイドラインに従ってください。



個人用保護具

作業エリアにいるときは、目の怪我、難聴、毒性ガスの吸引、および火傷を含む大怪我から自身を守るために、適切な保護具を身につける必要があります。保護具には以下のものが含まれますがこれに限定されません。

- 保護めがねと聴覚保護。
- 流体および溶剤の製造元が推奨するマスク、保護衣および手袋。

構成部品の識別

(内蔵フィルター付きで表示)

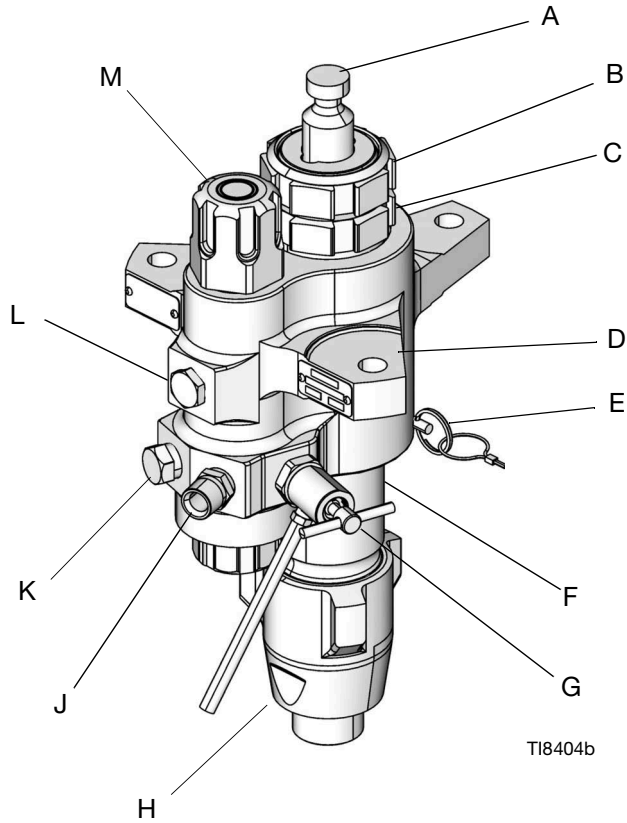

T18404b

XP スプレーヤー Xtreme 下部及び e-Xtreme スプレーヤー下部

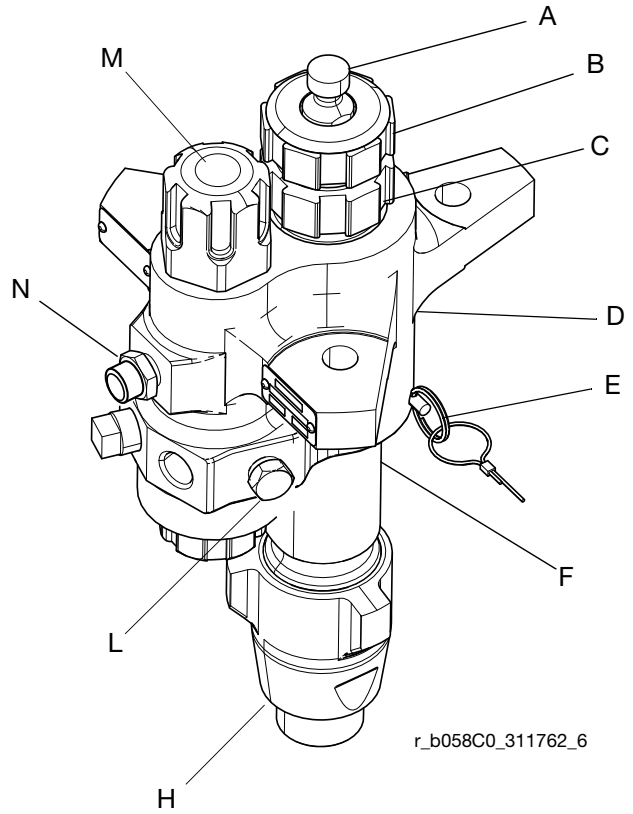

r_b058C0_311762_6

◆ e-Xtreme スプレーヤー下部は、パイププラグ破裂板に反対の位置を使用します。パイププラグは (N) の場所に取り付けられ、破裂板は (L) の場所に取り付けられます。

凡例：

- A 置換ロッド
- B パッキンナット
- C スロットカートリッジ
- D アウトレットハウジング
- E ロックピン
- F シリンダ
- G ドレン/パーズバルブ (XP 下部用ではない)

- H インレットハウジング
- J 液体出口
- K オプションの液体出口 (2 つ目のスプレーガン用
XP 下部用ではない)
- L 管プラグ (非濾過型出口)
- M 液体フィルター
- N 過圧破裂板 (36cc-145cc 用のみ)

修理

必要な工具

- モンキーレンチのセット
- トルクレンチ
- ゴムハンマー
- 軸プレス機
- 柔らかい木製ブロック (サイズは 929 平方 cm (約 1 平方フィート))
- 柔らかい顎部付き大型万力
- ネジ山潤滑剤
- ワセリン
- 固着防止潤滑剤

分解

再び組み立てるのを簡単にするために、取り外した部品は順番に並べておいてください。適合溶剤ですべての部品を清浄にして、摩耗や損傷がないか点検します。

注: 修理キットは、スロートパッキン (3) およびピストンパッキン (4) の交換、および Oリングとシリンダシールの交換に使用できます。最良の結果を得るには、キットのすべての新しい部品に交換します。たとえば (25*) のように、キット部品は星印で印がされています。これらのキットは、下部を別のパッキン材料に変換するのに使用できます。パッキンキットのセクションを参照してください。

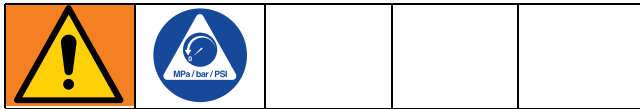

1. お手持ちのスプレー取扱説明書、**関連の説明書** (2 ページ) に詳しく記載された圧力開放手順に従ってください。
2. お手持ちのシステム取扱説明書、**関連の説明書** (2 ページ) に従って下部をモーターから外してください。カート搭載システムの場合は、カートを上に向けてカート上で下部を修理してください。
3. 内蔵フィルター付きの下部については、上部フィルターキャップ (20) と下部フィルターキャップ (26) の両方を緩めて外します。**内蔵フィルターの整備 14** を参照してください。

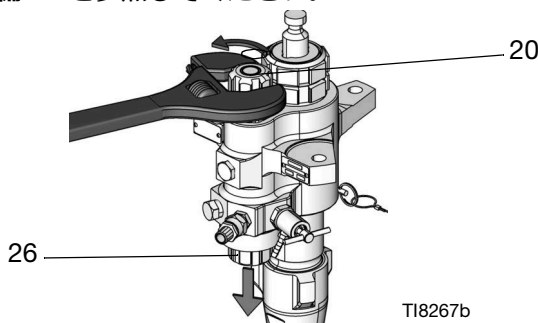

4. 下部シリンダ (11) からインレットハウジング (14) を緩めて外します。

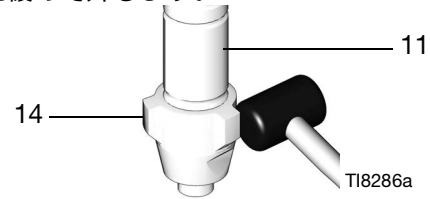

5. インレットールガイドアセンブリ全体を取り外すには、インレットハウジング (14) の下からインレットボール (16) を押し出します (シート (18) を損傷させないように注意してください)。

注: モデル L180C7 のみで、シム (17) はインレットボールガイド (15) の下になります。

- a. **Xtreme 下部の場合:** インレットボール、下の Oリング (27*)、およびシートを取り外します。次に、残りの Oリングをインレットボールガイド (15) の上と下の溝から取り外します。



図 1: Xtreme 下部の分解

- b. **115 と小型の XP 下部の場合:** スプリング、インレットボール、下の Oリング、およびシムを取り外します。次に、残りの Oリングをインレットボールガイド (15) の上と下の溝から取り外します。

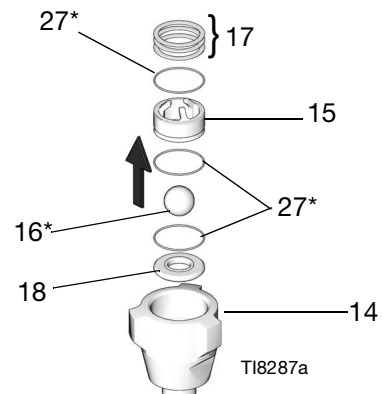

図 2: 115 と小型の XP 下部の分解

- c. 145cc と大型の XP 下部の場合: インレットボール、下の Oリング、およびシムを取り外します。次に、残りの Oリングをインレットボールガイド (15) の上と下の溝から取り外します。



8. アウトレットハウジング (8) のねじを外し、シリンダから真上に持ち上げて取り外します。置換ロッド (1) に傷を付けないように注意してください。

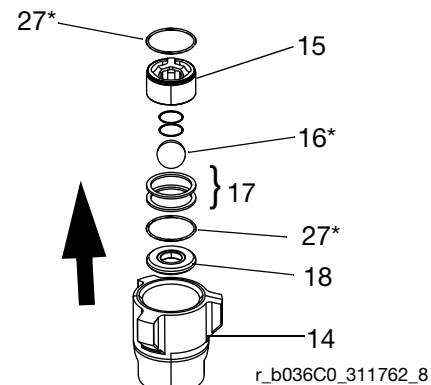
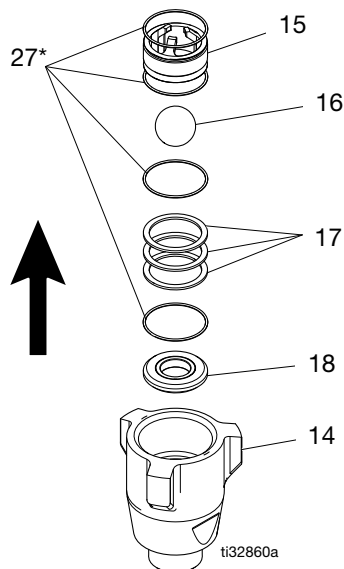
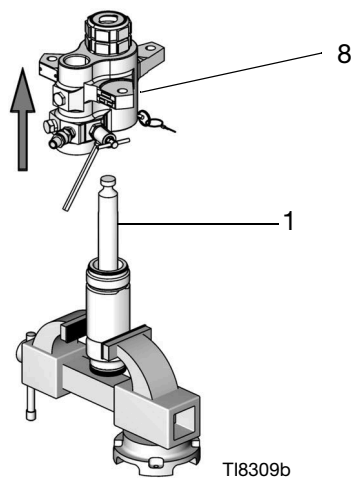

9. カートリッジアセンブリを外します。O リング (27* または 29*) をアウトレットハウジング (8) から外してから、締め付けナット (2) をパッキングカートリッジ (7) からねじ外します。パッキングカートリッジ (7) からメスグランド、オスグランド、および V 字型パッキン (3) およびスプリングを外します。



図 3: 145cc と大型の XP 下部の分解

6. 大型万力に下部を直立させます。ゴム槌を使ってパッキンナット (2) を緩めますが、取り外さないでください。



7. 下部シリンダ (11) からロックピン (10) を外します。

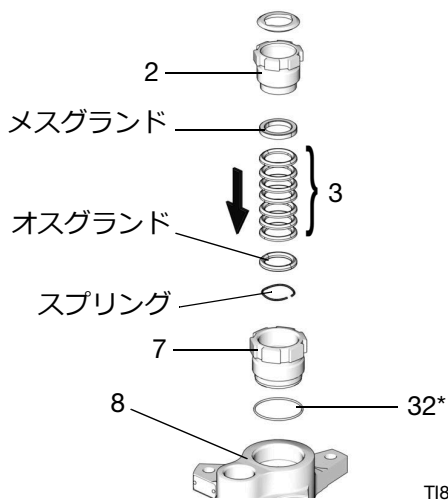
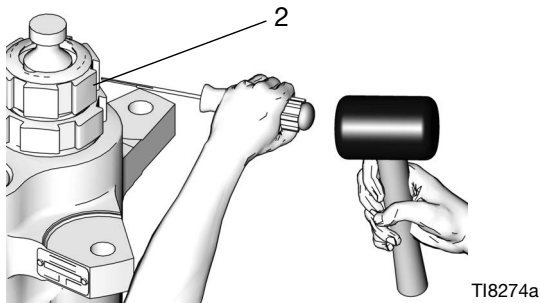
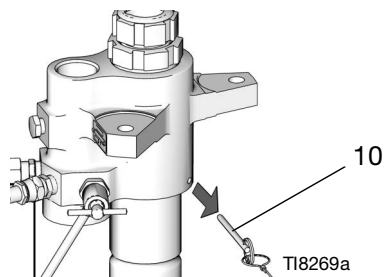

注

まず下部シリンダ (11) を柔らかい木製ブロックに置き、置換ロッド (1) および下部シリンダに重大な損傷を与える可能性を少なくします。必ずゴム槌あるいはアーバプレスを使って置換ロッドを下部シリンダから打ち出します。絶対にロッドを取り出す際に金槌は使用しないでください。ロッドの端部の損傷はポンプの寿命を縮めます。

10. 下部シリンダ (11) を木製ブロックに直立させます。ゴム槌またはアーバプレスを使用して、ピストンが解放されるまで置換ロッド (1) を下から打ち出します。ロッドまたはシリンダに傷をつけないように注意して、ロッドとピストンをシリンダから抜きます。

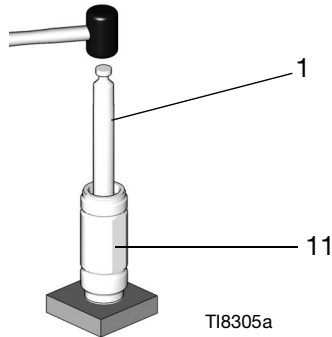

11. 引っかき傷や磨耗がないか、置換ロッド (1) の外側の表面および下部シリンダ (11) の内側の表面を点検します。破損がある場合は交換してください。

12. ピストンバルブ (13) の平坦部を万力に入れます。レンチでピストンバルブの置換ロッド (1) を緩めます。

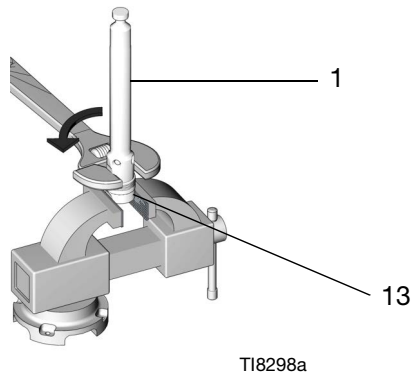

13. 置換ロッドをピストンバルブから外します。ピストンバルブとロッドを分離させるとき、ピストンボール (12*) が落ちないように気を付けてください。

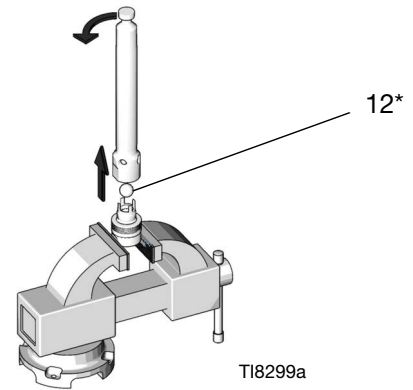

14. グランドと v 字型パッキン (4) をピストンバルブ (13) から取り外します。に磨耗や破損がないかピストンボール (12*) とピストンバルブ点検します。

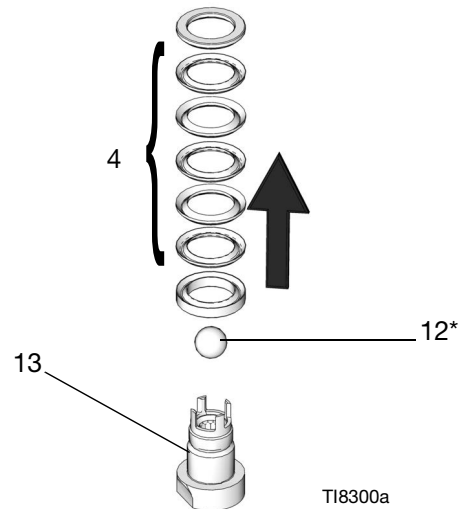

15. すべての部品を適合溶剤で清掃します。

再組み立て

1. ピストンバルブ (13) の雌グランドを交換します。縁が上向きになるように、5 個の V パッキング (4) を 1 個ずつ 設置します。下部の正しいパッキング 順番については、パッキングキットセクションを 参照してください。雄グランドを取り付けてく ださい。

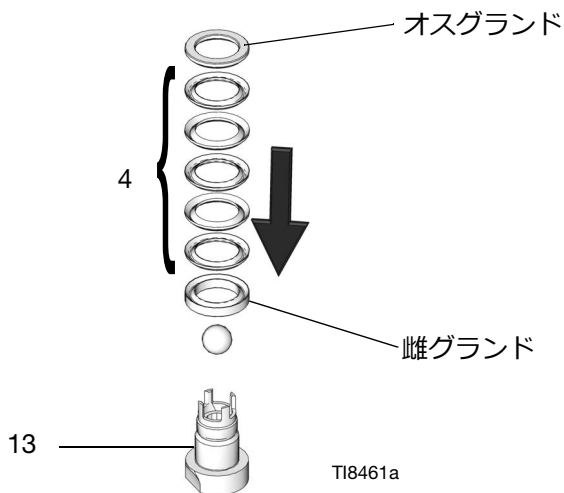

注: 下部を別のパッキン材料に変更するには、パッキンキットセクションを参照してください。再度組み立てる前に皮製パッキングを油に漬けると、最大の成果が出ます。

2. 置換ロッド (1) とピストンバルブ (13) の相手ネジにバリやゴミが付いていないことを確認してください。置換ロッドとピストンバルブのネジ山と合わせ面に固着防止潤滑剤を塗布します。
3. ピストンバルブの平坦部を万力に入れます。ピストンボール (12*) をピストンバルブに入れます。

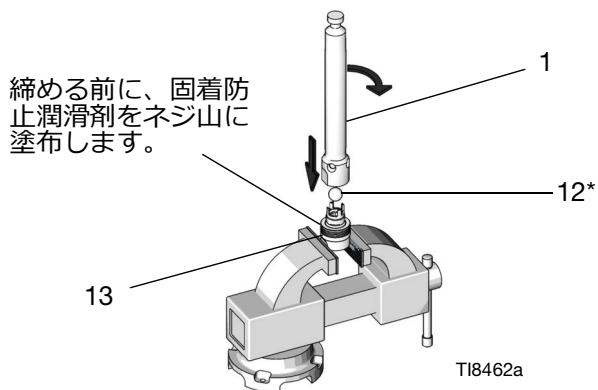

4. 置換ロッド (1) をピストンバルブ (13) にねじ込み、手で締めます。13 のトルクの表に従って締めます。

注: トルクレンチのクローフットを 90° の角度に配置し、正確なトルク値を確保します。

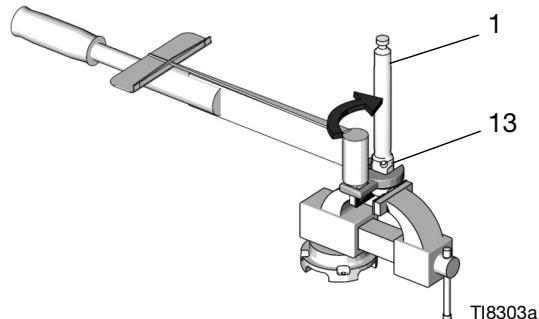

注

まず下部シリンダ (11) を柔らかい木製ブロックに置き、置換ロッド (1) および下部シリンダに重大な損傷を与える可能性を少なくします。必ずゴム槌またはアーバプレスを使って置換ロッドを下部シリンダに打ち込んでください。ロッドを叩き出すのに決してハンマーを使用しないでください。

5. 置換ロッド (1) の下部シリンダ (11) に再取り付けするには、まずピストンパッキング (4) に潤滑します。次に、ピストンの端部を下向きにしてロッドをシリンダに降ろします。可能な限りピストンをシリンダに入り込ませた後で、アーバプレスまたはゴム槌を使ってシリンダ内にロッドとピストンを最後まで打ち込みます。

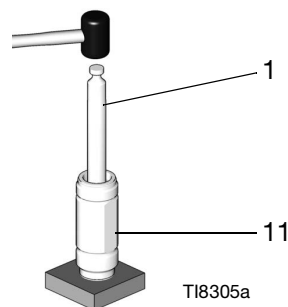

6. パッキンカートリッジ (7) の内側、パッキンナット (2) のネジ山の外側、およびスロートパッキン (3) を潤滑します。パッキングカートリッジをハウジングに取り付けます。雄グランドとスプリングをパッキンググランドに設置します。縁が上向きになるように、7 個のV字型パッキンを 1 個ずつ取り付けます。下部の正しいパッキング順番については、パッキングキットセクションを参照してください。メスグランドを設置します。次に、パッキンナット (2) を再組み立てしますが、締めないでください。

注: 下部を別のパッキング材料に変更するには、パッキングキットセクションを参照してください。再度組み立てる前に皮製パッキングを油に漬けると、最大の成果が出ます。

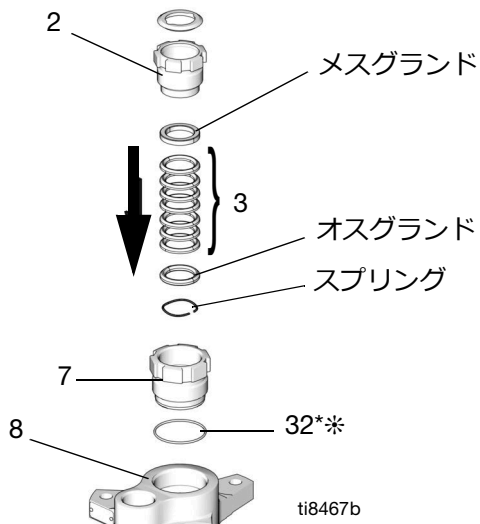

*220cc、250cc、290cc 下部用の青 O リン

7. 下部シリンダ (11) を一番下までアウトレットハウジング (8) にねじ込んでください。レンチを用いて下部シリンダを締めてください。ハウジングがシリンダの平坦部と並ぶまで、可能な限り戻さないでください。ロックピン (10) をシリンダに挿入します。

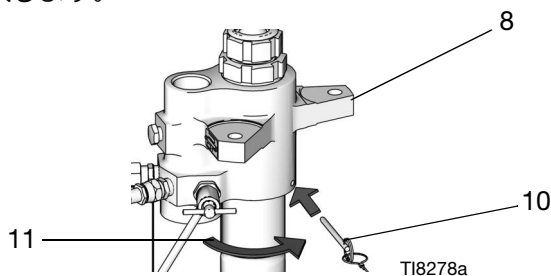

8. インレットハウジングの組み立て

- a. **115cc と小型の XP 下部の場合:** シート (18)、シム (17) 2 つ、インレットボール (16)、スプリング (43)、および O リング (27) 1 つをインレットハウジング (14) に取り付けます。

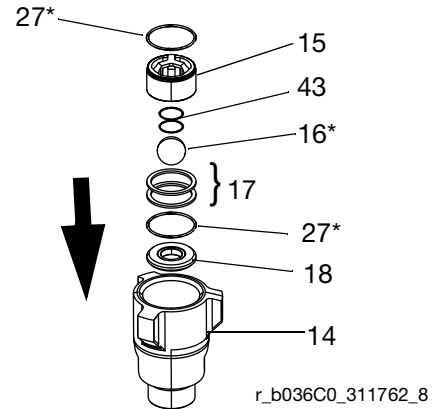

- b. **145cc と大型の XP 下部の場合:** シート (18)、シム (17)、インレットボール (16)、スプリング (43)、および O リング (27) 1 つをインレットハウジング (14) に取り付けます。

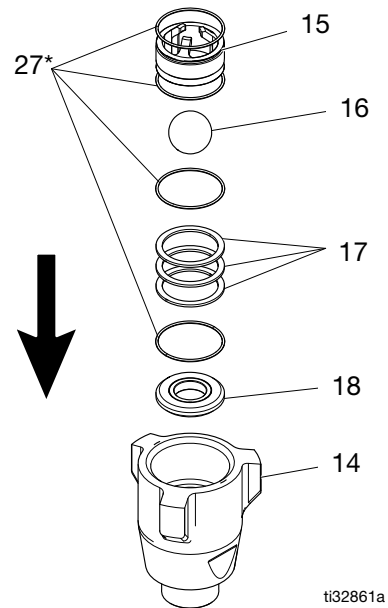

c. **Xtreme 下部の場合:** インレットシート (18)、インレットボール (16)、および O リング (27*) 1 つをインレットハウジング (14) に取り付けます。

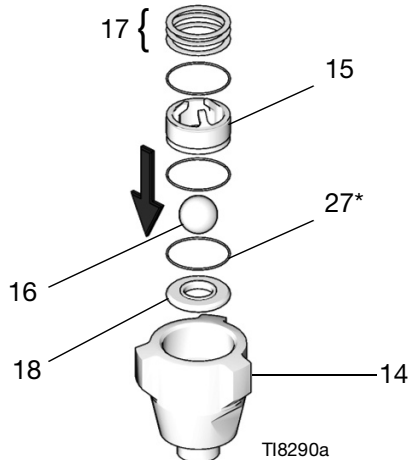

12. インレットハウジング (14) を下部シリンダ (11) にねじ込みます。189-203 N•m (140-150 ft-lb) のトルクで締めます。

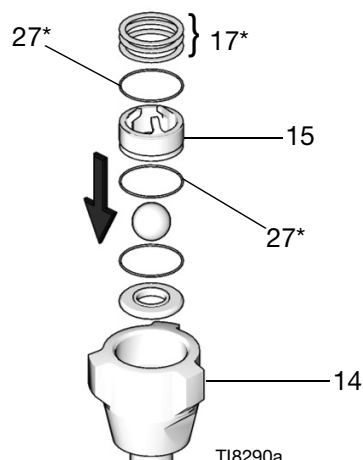

9. O リング (27*) を潤滑して、インレットボールガイド (15) の上と下の溝に取り付けます。

10. **モデル L180C7、L145CP、L145CR のみの場合、** インレットハウジング (14) にシム (17) を取り付けから、インレットボールガイド (15) をインレットハウジング (14) に押し込みます。

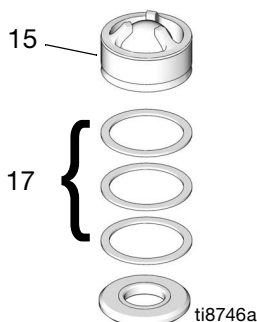

11. **L180C7 以外のすべてのモデルでは、** インレットボールガイド (15) をインレットハウジング (14) に押し込み、シム (17) を取り付けます。

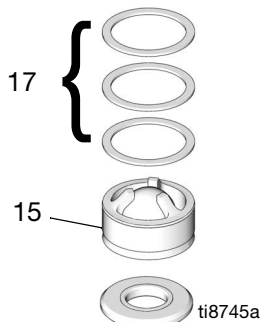

注: シム (最大 3 つ) はボールの短行程またはボールの長行程のどちら用にも組み立てられます。それぞれの例については、図 4 を参照してください。



- ◆ 最適なポンプ切り替えのための工場出荷時設定。
- ❖ シムを設定してボールの行程長さを変更することができます。より高粘度の液体には、より長いボールの行程長さを使用します。
- ✦ オプションのインレットボールスプリングキットがご利用できます。より長くボールの行程を設定することで、切り替え速度を改善します。詳細は **キット 31** を参照して下さい。

図 4: インレットスプリングなしの下部のシムの設定

13. トルクレンチを用いて、パッキングカートリッジ (7) をアウトレットハウジング (8) に対してトルクを与えます。189-203 N•m (140-150 ft-lb) のトルクで締めます。

14. パッキンを正しい向きで挿入します。部品 16 を参照してください。パッキンナット (2) を取り付けて、以下の表にあるトルクで締めます。

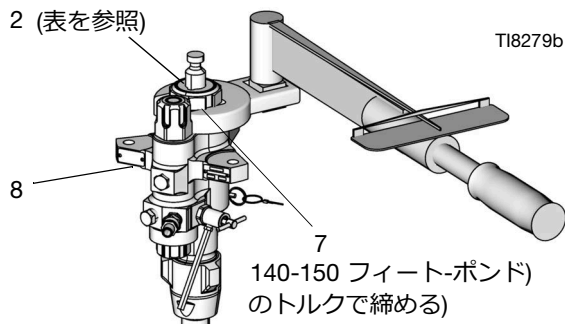

必要なトルク

ポンプ	スロートパッキン (2)	ピストンバルブ (13)
L036C0	70-80 ft-lb (95-108 N•m)	85 ft-lb (114 N•m)
L048C0	70-80 ft-lb (95-108 N•m)	
L054C0	70-80 ft-lb (95-108 N•m)	
L058C0	70-80 ft-lb (95-108 N•m)	
L072C0	70-80 ft-lb (95-108 N•m)	125 ft-lb (168 N•m)
L085C0 L085C1 L085C2 L085C3 L085C4	70-80 ft-lb (95-108 N•m)	
L090C0	70-80 ft-lb (95-108 N•m)	
L097C0	70-80 ft-lb (95-108 N•m)	
L115C0 L115C1 L115C2 L115C3 L115C4 L115C5 L115C6	70-80 ft-lb (95-108 N•m)	
L145C0 L145C1 L145C2 L145CL L145CN L145C8 L14AC1 L145M2 L145CP L145CR L145C3 L145C4	70-80 ft-lb (95-108 N•m)	
L180C0 L180C1 L180CL L180CN L180C2 L18AC1 L180M2 L180C3 L180C4 L180C7 L180C9	125 (168 N•m)	

ポンプ	スロートパッキン (2)	ピストンバルブ (13)
L220C0 L220C1 L220C2 L22AC1 L22HC1 L22CH2 L22XC0 L220M2 L220C3 L220C4 L220C7 L220C9 L220CT	125 ft-lb (168 N•m)	200 ft-lb (269 N•m)
L250C0 L250C1 L250C2 L250C8 L25HC1 L25HC2 25A710 L250C3 L250C4 L25AC4	125 ft-lb (168 N•m)	
L290C0 L290C1 L290C2 L29AC1 L29HC1 L29HC2 L290M2 24N942 L290C3 L290C4 L290C7	125 ft-lb (168 N•m)	

15. 内蔵フィルターの下部では、**内蔵フィルターの整備**、14 を参照してください。次に上部フィルターキャップ (20) と下部フィルターキャップ (26) を再度取り付けてください。

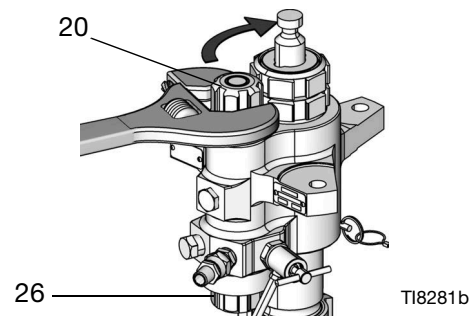

16. 下部をエアモーターに再接続します。お手持ちのシステム取扱説明書、**関連の説明書 (2 ページ)** を参照してください。

内蔵フィルターの整備

一部のモデルには下部ハウジングに内蔵フィルターがあります。

分解

内蔵フィルターの取り外しと清掃:

1. お手持ちのスプレーヤー取扱説明書、**関連の説明書** (2 ページ) に詳しく記載された圧力開放手順に従ってください。
2. レンチを用いて上部フィルターキャップ (20) を緩めて取り外します。

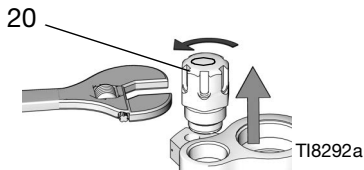

3. Oリング (59*)、ストレーナー (23)、フィルターサポート (24) を取り外します。

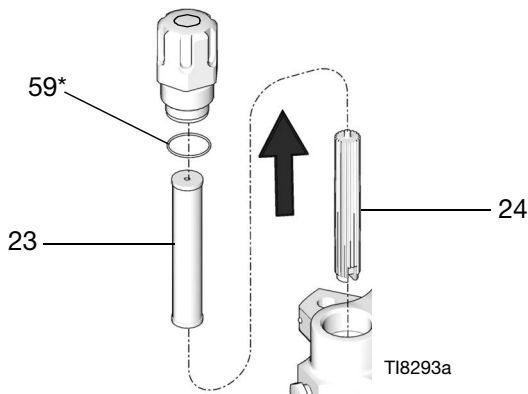

4. レンチを用いて下部フィルターキャップ (26) を緩めて取り外します。Oリング (22*、25*) を取り外します。

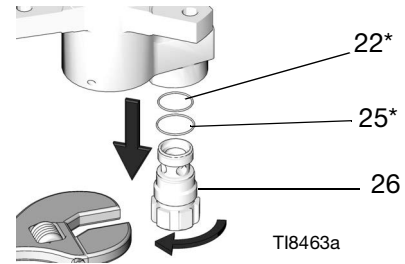

5. Oリング (22*、25*)、ストレーナー (23)、フィルターサポート (24) を点検します。

注: Oリングは高圧設定を受けます。フィルタキャップが取り外されたら、必ずOリングを交換してください。

6. パイププラグ (49) を外し、必要に応じてブラシまたはドリルを用いてポートを清掃します。

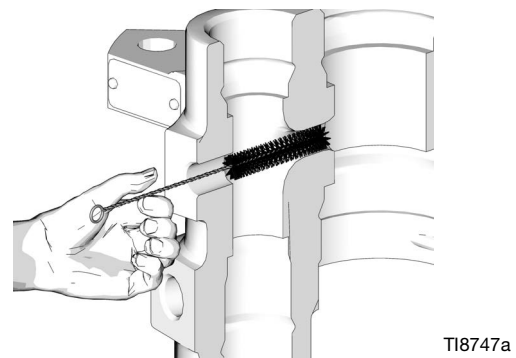

再組み立て

注

漏洩を防止するために、適切な修理用構成部品が適切なシリーズのポンプに使用されることを確認してください。詳細は、**フィルターキャップ修理キット、24F975 32**を参照してください。

内蔵フィルターの再組み立て:

注: 取り付け前に、すべてのOリングを潤滑します。

1. Oリング (22*、25*) を下のフィルタキャップ (26) に取り付けます。次にレンチを使って、下のフィルタキャップを再組み立てて、締めます。52-82 N•m (40-60 ft-lb) のトルクで締めます。

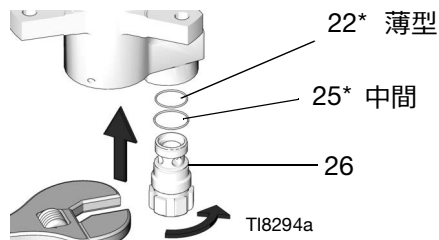

2. Oリング (59*) を上部フィルターキャップ (20) に再組み付けます。ストレーナー (23) とフィルターサポート (24) を上部フィルターキャップに設置します。次にレンチを用いて上部フィルタキャップを締めます。52-82 N•m (40-60 ft-lb) のトルクで締めます。

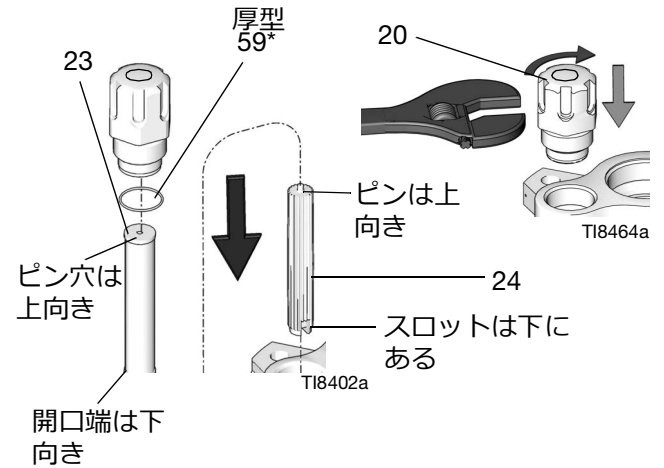

注: 36cc ~ 115cc Xtreme ポンプの下部は、短いフィルタースクリーン(23) やサポート (24) をもう使用していません。詳細は 32 を参照してください。

部品

XP スプレーヤー下部モデル

36cc、48cc、54cc、58cc、72cc、85cc、90cc、97cc、115cc

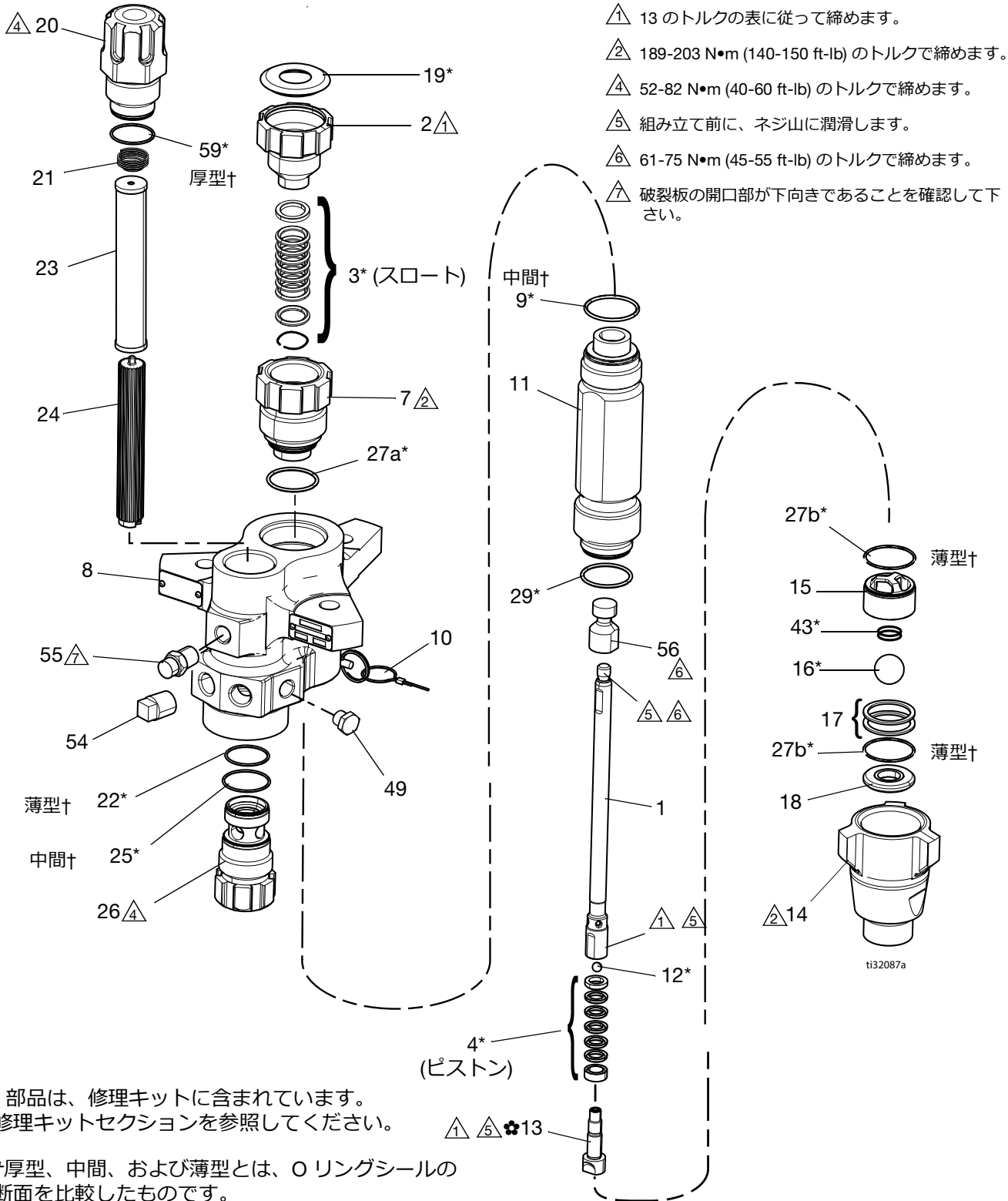

* 部品は、修理キットに含まれています。
 修理キットセクションを参照してください。

†厚型、中間、および薄型とは、Oリングシールの断面を比較したものです。

36cc、48cc、54cc、58cc、および72cc XP モデル

参照 番号	説明	36cc	48cc	54cc	58cc	72cc	数量
		L036C0	L048C0	L054C0	L058C0	L072C0	
1	ロッド、置換	16D458	16D459	16J900	16D460	16J901	1
2	ナット、パッキン	16D468	16D468	16D468	16D468	15K029	1
3*	パッキン、スタック ^② スロート	修理キット 27 を参照してください。					1
4*	パッキン、スタック ^② ピストン	修理キット 27 を参照してください。					1
7	カートリッジ、パッキン、スロート	16D467	16D467	16D467	16D467	16K490	1
8	ハウジング、アウトレット	15F659	15F659	15F659	15F659	15F659	1
9*	Oリング、トップシリンダ ^② PTFE、中間(10個パック)	288067	288067	288067	288067	288067	1
10	ピン、セルフロック型	244826	244826	244826	244826	244826	1
11	シリンダー、下部	16D469	16D470	16J906	16D471	16J907	1
12*	ボール、ピストン(3個パック)	262485	262485	262485	262485	262741	1
13	バルブ、ピストン	16D464	16D464	16D464	16D464	16K068	1
14	ハウジング、インレット	15F667	15F667	15F667	15F667	15F667	1
15	ガイド、ボール、入口	16D472	16D472	16D472	16D472	16D472	1
16*	ボール、入口(3個パック)	244899	244899	244899	244899	244899	1
17	シム、入口、ボールガイド(9個パック)	288064	288064	288064	288064	288064	2
18	シート、入口	15F665	15F665	15F665	15F665	15F665	1
19*	プラグ、スロートシール(10個パック)	247393	247393	247393	247393	247393	1
20†	キャップ、フィルタ、トップ	16M461	16M461	16M461	16M461	16M461	1
21	スプリング、圧縮	171941	171941	171941	171941	171941	1
22*†	Oリング、フィルタ ^② 薄型、PTFE (10個パック)	244895	244895	244895	244895	244895	1
23	ストレーナー、30メッシュスクリーンの ^② 選択肢については31を参照してください	224458	224458	224458	224458	224458	1
24	サポート、フィルタ	186075	186075	186075	186075	186075	1
25*†	Oリング、フィルタ ^② 中間、PTFE (10個パック)	262484	262484	262484	262484	262484	1
26†	キャップ、フィルタ	16M462	16M462	16M462	16M462	16M462	1
27a*	Oリング、PTFE、スロートカートリッジ、中間(10個パック)	262512	262512	262512	262512	262512	1
27b*	Oリング ^② フットバルブ、PTFE、薄型(10個パック)	288068	288068	288068	288068	288068	2
29*	Oリング ^② シリンダボトム、PTFE、中間(10個パック)	262512	262512	262512	262512	262512	1
30▲	タグ、警告	172479	172479	172479	172479	172479	1
43	スプリング、フットバルブ	124007	124007	124007	124007	124007	1
49	プラグ、パイプ ^② 3/8 npt	198292	198292	198292	198292	198292	1
54	プラグ、パイプ ^② 1/2 インチ	100737	100737	100737	100737	100737	1
55	ハウジング、破裂板	258962	258962	258962	258962	258962	1
56	アダプタ、ロッド	15Y399	15Y399	15Y399	15Y399	15Y399	1
59*†	Oリング、フィルタ ^② 厚型、PTFE (10個パック)	262483	262483	262483	262483	262483	1
61	カブラ、アセンブリ	247167	247167	247167	247167	247167	1

▲ 交換用の安全ラベル、タグ、カードについては無償にて提供いたします。

* 部品は、修理キットに含まれています。

† 正しい部品番号を確認するには、32を参照してください。

記載されている部品番号は、バルク量に対応しています。個別の数量は、修理キットに含まれています。修理キット 27 を参照してください。

85cc、90cc、97cc、および 115cc XP モデル

参照番号	説明	85cc	90cc	97cc	115cc	数量
		L085C0	L090C0	L097C0	L115C0	
1	ロッド、置換	24B819	16J902	16J903	•	1
2	ナット、パッキン	15K029	15K029	15K029	15K029	1
3*	パッキン、スタック [†] スロート	修理キット 27 を参照してください。				1
4*	パッキン、スタック [†] ピストン	修理キット 27 を参照してください。				1
7	カートリッジ、パッキン、スロート	15F660	16K490	16K490	15F661	1
8	ハウジング、アウトレット	15F659	15F659	15F659	15F659	1
9*	O リング、トップシリンダ [†] PTFE、中間 (10 個パック)	288067	288067	288067	288067	1
10	ピン、セルフロック型	244826	244826	244826	244826	1
11	シリンダー、下部	15F682	16J908	16J909	•	1
12*	ボール、ピストン (3個パック)	288065	288065	288065	•	1
13	バルブ、ピストン	24B818	24B818	24B818	•	1
14	ハウジング、インレット	15F667	15F667	15F667	•	1
15	ガイド、ボール、入口	16D472	16D472	16D472	•	1
16*	ボール、入口 (3個パック)	244899	244899	244899	•	1
17	シム、入口、ボールガイド(9個パック)	288064	288064	288064	•	2
18	シート、入口	15F665	15F665	15F665	•	1
19*	プラグ、スロートシール (10個パック)	247393	247393	247393	247393	1
20†	キャップ、フィルタ、トップ	16M461	16M461	16M461	16M461	1
21	スプリング、圧縮	171941	171941	171941	171941	1
22*†	O リング、フィルター [†] 薄型、PTFE (10 個パック)	244895	244895	244895	244895	1
23	ストレーナー、30 メッシュスクリーンの [†] 選択肢については 31 を参照してください	224458	224458	224458	224458	1
24	サポート、フィルタ	186075	186075	186075	186075	1
25*†	O リング、フィルター [†] 中間、PTFE (10 個パック)	262484	262484	262484	262484	1
26†	キャップ、フィルター	16M462	16M462	16M462	16M462	1
27a*	O リング、PTFE、スロートカートリッジ (10 個パック) 262512 中間、288068 薄型	288068	262512	262512	288068	1
27b*	O リング [†] フットバルブ、PTFE、薄型 (10 個パック)	288068	288068	288068	•	2
29*	O リング [†] シリンダボトム、PTFE (10 個パック) 262512 中間、288068 薄型	288068	262512	262512	•	1
30▲	タグ、警告	172479	172479	172479	172479	1
43	スプリング、フットバルブ	124007	124007	124007	•	1
49	プラグ、パイプ [†] 3/8 npt	198292	198292	198292	198292	1
54	プラグ、パイプ [†] 1/2 インチ	100737	100737	100737	100361	1
55	ハウジング、破裂板アセンブリ	258962	258962	258962	258962	1
56	アダプタ、ロッド					1
59*†	O リング、フィルター [†] 厚型、PTFE (10 個パック)	262483	262483	262483	262483	1

▲ 交換用の安全ラベル、タグ、カードについては無償にて提供いたします。

* 部品は、修理キットに含まれています。

• シリーズによって異なります。取扱説明書 406889 を参照してください。

† 正しい部品番号を確認するには、32 を参照してください。記載されている部品番号は、バルク量に対応していません。個別の数量は、修理キットに含まれています。修理キット 27 を参照してください。

XP スプレーヤー下部モデル 145cc、180cc、220cc、250cc、および 290cc

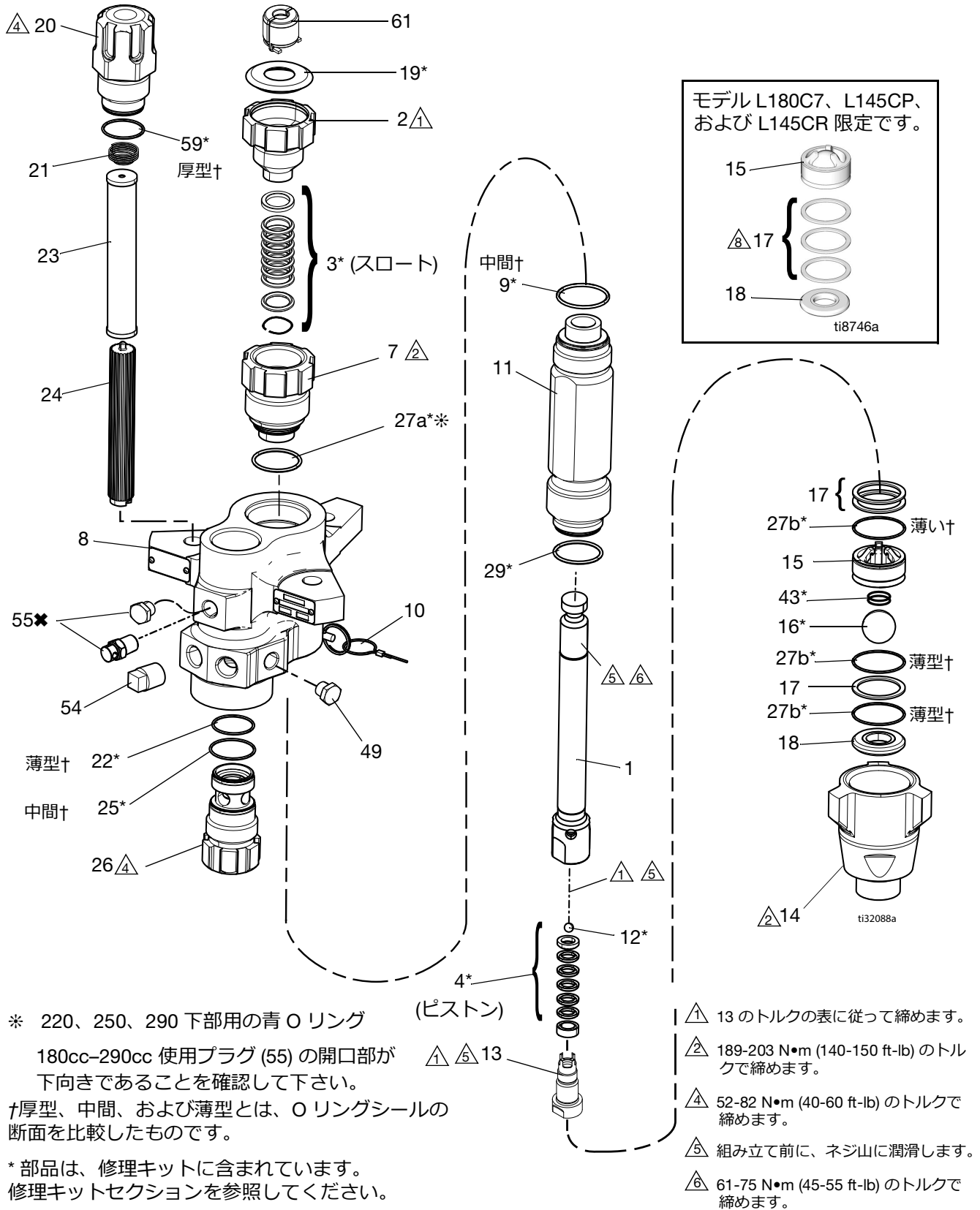

145cc、180cc、220cc、250cc、および 290cc XP モデル

参照 番号	説明	145cc	180cc	220cc	220cc	250cc	290cc	数量
		L14AC0	L18AC0	L22AC0	L22XC0	L25AC0	L29AC0	
1	ロッド、置換	24B821	24B822	24B823	26A377	24B824	24B825	1
2	ナット、パッキン	15K030	15K030	15K031	15K031	15K031	15K031	1
3*	パッキン、スタック ^② スロート	修理キット 27 を参照してください。						1
4*	パッキン、スタック ^② ピストン	修理キット 27 を参照してください。						1
7	カートリッジ、パッキン、スロート	197325	197326	197327	197327	197328	197327	1
8	ハウジング、アウトレット	16E151	16E151	16A763	17M764	16A763	16A763	1
9*	Oリング、トップシリンダ ^② PTFE、中間 (10 個パック)	244892	244892	244893	244893	244893	244893	1
10	ピン、セルフロック型	244826	244826	244826	244826	244826	244826	1
11	シリンダー、下部	197315	197316	197317	17M765	197318	197319	1
12*	ボール、ピストン (3個パック)	253029	253029	244898	244898	244898	244899	1
13	バルブ、ピストン	24B826	24B827	24B828	24B828	24B829	24B830	1
14	ハウジング、インレット	197303	197303	197304	17C167	197304	197304	1
15	ガイド、ボール、入口	198646	198646	198647	198647	198647	198647	1
16*	ボール、入口 (3個パック)	245128	245128	253030	253030	253030	253030	1
17	シム、入口、ボールガイド(9個パック)	244855	244855	244856	244856	244856	244856	3
18	シート、入口	196358	196358	197344	197344	197344	197344	1
19*	プラグ、スロートシール (10個パック)	247394	247394	247395	247395	247395	247395	1
20†	キャップ、フィルタ、トップ	16M461	16M461	16M461	16M461	16M461	16M461	1
21	スプリング、圧縮	171941	171941	171941	171941	171941	171941	1
22*†	Oリング、フィルター ^② 薄型、PTFE (10 個パック)	244895	244895	244895	244895	244895	244895	1
23	ストレーナー、30 メッシュスクリーンの ^② 選択肢については 31 を参照してください	224458	224458	224458	224458	224458	224458	1
24	サポート、フィルタ	186075	186075	186075	186075	186075	186075	1
25*†	Oリング、フィルター ^② 中間、PTFE (10 個パック)	262484	262484	262484	262484	262484	262484	1
26†	キャップ、フィルター	16M462	16M462	16M462	16M462	16M462	16M462	1
27a*	Oリング、PTFE、スロートカートリッジ、薄型 (10 個パック)	244890	244890	244891	244891	244891	244891	1
27b*	Oリング ^② フットバルブ、PTFE、薄型 (10 個パック)	244890	244890	244894	244894	244894	244894	3
29*	Oリング ^② シリンダボトム、PTFE、薄型 (10 個パック)	244890	244890	244894	244894	244894	244894	1
30▲	タグ、警告	172479	172479	172479	172479	172479	172479	1
43	スプリング、フットバルブ	116801	116801	116802	116802	116802	116802	1
49	プラグ、パイプ ^③ 3/8 npt	198292	198292	198292	198292	198292	198292	1
54	プラグ、パイプ ^③ 1/2 インチ	100737	100737	100737	100737	100737	100737	1
55	プラグ、パイプ ^③ 3/8 npt		198292	198292	198292	198292	198292	1
	ハウジング、破裂板アセンブリ	258962						1
59*†	Oリング、フィルター ^② 厚型、PTFE (10 個パック)	262483	262483	262483	262483	262483	262483	1
61	カプラ、アセンブリ	244819	244819	244819	244819	244819	244819	1

▲ 交換用の安全ラベル、タグ、カードについては無償にて提供いたします。

* 部品は、修理キットに含まれています。

† 正しい部品番号を確認するには、32 を参照してください。記載されている部品番号は、バルク量に対応していません。個別の数量は、修理キットに含まれています。修理キット 27 を参照してください。

85cc および 115cc モデル

参照 番号	説明	85cc		115cc				数量	
		L085C1 L085C3	L085C2 L085C4	L115C1 L115C3	L115C2 L115C4	L115C5	L115C6		
1	ロッド、置換	24B819	24B819	取扱説明書 406889 を参 照してください		273270	273270	1	
2	ナット、パッキン	15K029	15K029	15K029	15K029	15K029	15K029	1	
3*	パッキン、スタック ^② スロート	修理キット 27 を参照してください。						1	
4*	パッキン、スタック ^② ピストン	修理キット 27 を参照してください。						1	
7	カートリッジ、パッキン、スロート	15F660	15F660	15F661	15F661	15F661	15F661	1	
8	ハウジング、アウトレット	15F654	15F659	15F654	15F659	15F659	15F654	1	
9*	Oリング、トップシリンダ ^② PTFE、中 (10 個/パック)	288067	288067	288067	288067	288067	288067	1	
10	ピン、セルフロック型	244826	244826	244826	244826	244826	244826	1	
11	シリンダー、下部	15F682	15F682	取扱説明書 406889 を参 照してください		19B776	19B776	1	
12*	ボール、ピストン ^② (3 個/パック)	288065	288065			253029	253029	1	
13	バルブ、ピストン	24B818	24B818			273271	273271	1	
14	ハウジング、インレット	15F667	15F667			197303	197303	1	
15	ガイド、ボール、入口	15F664	15F664			197307	197307	1	
16*	ボール、入口 ^② (3 個/パック)	244899	244899			245128	245128	1	
17	シム、入口、ボールガイド ^② (9 個/パック)	288064	288064			244855	244855	3	
18	シート、入口	15F665	15F665			196358	196358	1	
19*	プラグ、スロートシール (10 個/パック)	247393	247393			247393	247393	247393	1
20†	キャップ、フィルタ、トップ		16M461				16M461	16M461	
21	スプリング、圧縮		171941		171941	171941		1	
22*†	Oリング、フィルタ ^② 薄型、PTFE (10 個/パック)		244895		244895	244895		1	
23	ストレーナー、60 メッシュスクリーン ^② の選択肢 については 31 を参照してください		224459		224459	224459		1	
24	サポート、フィルタ		186075		186075	186075		1	
25*†	Oリング、フィルタ ^② 中間、PTFE (10 個/パック)		262484		262484	262484		1	
26†	キャップ、フィルタ、下部		16M462		16M462	16M462		1	
27a*	Oリング ^② スロートカートリッジ、PTFE、薄型 (10 個/パック)	288068	288068	288068	288068	288068	288068	1	
27b*	Oリング、PTFE、フットバルブおよびシリンダボ トム、薄型 (10 個/パック)	288068	288068	取扱説明書 406889 参照		244890	244890	4	
30▲	タグ、警告	172479	172479	172479	172479	172479	172479	1	
38	取付金具、ニップル、出口1/2in.		158491		158491			1	
39	プラグ、バックレス ^② 1/2 インチ		24N518		24N518	100362		1	
40	バルブ、圧力、ダンブ		245143		245143			1	
41	金具、バーブ、プレートつき		116746		116746			1	
42	チューブ、ナイロン		116750		116750			1	
49	プラグ、パイプ	101754	198292	101754	198292	198292		1	
54	ハウジング、破裂板					258962		1	
55	ハウジング、破裂板						258962	1	
59†	Oリング、フィルタ ^② 厚型、PTFE (10 個/パック)		262483		262483	262483		1	

▲ 交換用の安全ラベル、タグ、カードについては無償にて提供いたします。

* 部品は、修理キットに含まれています。

† 正しい部品番号を確認するには、32 を参照してください。

記載されている部品番号は、バルク量に対応しています。個別の数量は、修理キットに含まれています。修理キット 27 を参照してください。

145cc モデル

参照 番号	説明	145cc										数量
		L145C1 L145C3 L145CP	L145C2 L145C4 L145CR	L145C8	L14AC1	L145M2	L145CL	L145CN	L145C5	L145C6		
1	ロッド、置換	24B821	24B821	24B821	24B821	25D349	24B821	24B821	24B821	24B821	1	
2	ナット、パッキン	15K030	15K030	15K030	15K030	15K030	15K030	15K030	15K030	15K030	1	
3*	パッキン、スタック ^⑧ スロート	修理キット 27 を参照してください。									1	
4*	パッキン、スタック ^⑧ ピストン	修理キット 27 を参照してください。									1	
7	カートリッジ、パッキン、ス ロート	197325	197325	197325	197325	197325	197325	197325	197325	197325	1	
8	ハウジング、アウトレット	197334	197336	197334	15J673	197336	197336	197334	197336	197334	1	
9*	Oリング、トップシリンダ ^⑧ PTFE、中 (10 個パック)	244892	244892	244892	244892	244892	244892	244892	244892	244892	1	
10	ピン、セルフロック型	244826	244826	244826	244826	244826	244826	244826	244826	244826	1	
11	シリンダー、下部	197315	197315	197315	197315	17S911	197315	197315	197315	197315	1	
12*	ボール、ピストン ^⑧ (3 個パック)	253029	253029	253029	253029	253029	253029	253029	253029	253029	1	
13	バルブ、ピストン	24B826	24B826	24B826	24B826	24B826	24B826	24B826	24B826	24B826	1	
14	ハウジング、インレット	197303	197303	197303	197303	197303	25C241	25C241	197303	197303	1	
15	ガイド、ボール、入口	197307	197307	197307	197307	197307	197307	197307	197307	197307	1	
16*	ボール、入口 ^⑧ (3 個パック)	245128	245128	245128	245128	245178	245128	245128	245128	245128	1	
17	シム、入口、ボールガイド ^⑧ (個 パック)	244855	244855	244855	244855	244855	244855	244855	244855	244855	3	
18	シート、入口	196358	196358	196358	196358	196358	196358	196358	196358	196358	1	
19*	プラグ、スロートシール (10個 パック)	247394	247394	247394	247394	243304	247394	247394	247394	247394	1	
20†	キャップ、フィルタ、トップ		16M461			16M461	16M461		16M461		1	
21	スプリング、圧縮		171941			171941	171941		171941		1	
22*	Oリング、フィルタ ^⑧ 薄型、 PTFE (10 個パック)		244895			244895	244895		244895		1	
23	ストレーナー、60 メッシュスク リーン ^⑧ (2 個パック) 選択肢については 31 ページを参 照して下さい。		224459			224459	224459		224459		1	
24	サポート、フィルタ		186075			186075	186075		186075		1	
25*†	Oリング、フィルタ ^⑧ 中間、 PTFE (10 個パック)		262484			262484	262484		262484		1	
26†	キャップ、フィルタ		16M462			16M462	16M462		16M462		1	
27a*	Oリング ^⑧ スロートカートリッ ジ、PTFE、薄型 (10 個パック)	244890	244890	244890	244890	244890	244890	244890	244890	244890	1	
27b*	Oリング、PTFE、フットバルブ およびシリンダボトム、薄型 (10 個パック)	244890	244890	244890	244890	244890	244890	244890	244890	244890	4	
30▲	タグ、警告	172479	172479	172479	172479	172479	172479	172479	172479	172479	1	
38	取付金具、ニップル、出口 1/2in.		158491			158491					1	
39	プラグ、パッキンレス ^⑧ 1/2 インチ		24N518			24N518	100362		100362		1	
40	バルブ、圧力、ダンプ		245143			245143					1	
41	金具、パーブ、プレートつき		116746			116746					1	
42	チューブ、ナイロン		116750			116750					1	
49	プラグ、パイプ	101754	198292		101754	198292	198292		198292		1	
54	ハウジング、ラブチャディスク						258962		258962		1	
55	ハウジング、ラブチャディスク			127628				127628		127628	1	
59†	Oリング、フィルタ ^⑧ 厚型、 PTFE (10 個パック)		262483			262483	262483		262483		1	

▲ 交換用の安全ラベル、タグ、カードについては無償にて提供いたします。

* 部品は、修理キットに含まれています。

† 正しい部品番号を確認するには、32 を参照してください。記載されている部品番号は、バルク量に対応しています。個別の数量は、修理キットに含まれています。修理キット 27 を参照してください。

180cc モデル

参照 番号	説明	180cc							数量
		L180C1 L180C3 L180C7	L180C9	L180C2 L180C4	L18AC1	L180CL	L180CN	L180M2	
1	ロッド、置換	24B822	24B822	24B822	24B822	24B822	24B822	25D350	1
2	ナット、パッキン	15K030	15K030	15K030	15K030	15K030	15K030	15K030	1
3*	パッキン、スタックスロート	修理キット 27 を参照してください。							1
4*	パッキン、スタックピストン	修理キット 27 を参照してください。							1
7	カートリッジ、パッキン、スロート	197326	197326	197326	197326	197326	197326	197326	1
8	ハウジング、アウトレット	197334	197334	197336	15J673	197336	197334	197336	1
9*	Oリング、トップシリンダPTFE、中間 (10個パック)	244892	244892	244892	244892	244892	244892	244892	1
10	ピン、セルフロック型	244826	244826	244826	244826	244826	244826	244826	1
11	シリンダー、下部	197316	197316	197316	197316	197316	197316	17S912	1
12*	ボール、ピストン(3個パック)	253029	253029	253029	253029	253029	253029	253029	1
13	バルブ、ピストン	24B827	24B827	24B827	24B827	24B827	24B827	24B827	1
14	ハウジング、インレット	197303	197303	197303	197303	25C241	25C241	197303	1
15	ガイド、ボール、入口	197307	197307	197307	197307	197307	197307	197307	1
16*	ボール、入口(3個パック)	245128	245128	245128	245128	245128	245128	245128	1
17	シム、入口、ボールガイド(9個パック)	244855	244855	244855	244855	244855	244855	244855	3
18	シート、入口	196358	196358	196358	196358	196358	196358	196358	1
19*	プラグ、スロートシール(10個パック)	247394	247394	247394	247394	247394	247394	247394	1
20†	キャップ、フィルタ、トップ			16M461		16M461		16M461	1
21	スプリング、圧縮			171941		171941		171941	1
22*	Oリング、フィルタ(薄型、PTFE (10個 パック))			244895		244895		244895	1
23	ストレーナー、60メッシュスクリーン(2個 パック) 選択肢については31ページを参照して下さい。			224459		224459		224459	1
24	サポート、フィルタ			186075		186075		186075	1
25*†	Oリング、フィルタ(中間、PTFE (10個 パック))			262484		262484		262484	1
26†	キャップ、フィルタ			16M462		16M462		16M462	1
27a*	Oリング(スロートカートリッジ、PTFE、薄 型(10個パック))	244890	244890	244890	244890	244890	244890	244890	1
27b*	Oリング、フットバルブおよびシリンダボト ム、PTFE、薄型(10個パック)	244890	244890	244890	244890	244890	244890	244890	4
30▲	タグ、警告	172479	172479	172479	172479	172479	172479	172479	1
38	取付金具、ニップル、出口1/2in.			158491				158491	1
39	プラグ、バックレス1/2インチ			24N518		100362		24N518	1
40	バルブ、圧力、ダンブ			245143				245143	1
41	金具、バーブ、プレートつき			116746				116746	1
42	チューブ、ナイロン			116750				116750	1
49	プラグ、パイプ	101754		198292	101754	198292		198292	1
54	ハウジング、ラプチャディスク					258962	127628		1
55	ハウジング、ラプチャディスク		258962						1
59†	Oリング、フィルタ(厚型、PTFE (10個 パック))			262483		262483			1

▲ 交換用の安全ラベル、タグ、カードについては無償にて提供いたします。

* 部品は、修理キットに含まれています。

† 正しい部品番号を確認するには、32を参照してください。記載されている部品番号は、バルク量に対応しています。個別の数量は、修理キットに含まれています。修理キット 27を参照してください。

220cc および 250cc モデル

参照 番号	説明	220cc									250cc					数量
		L220C1 L220C3	L220C2 L220C4	L220C7	L220C9	L220CT	L22AC1	L22HC1	L22HC2	L220M2	L250C1 L250C3	L250C2 L250C4	L250C8	L25HC1	L25HC2	
1	ロッド、置換	24B823	24B823	24B823	24B823	24B823	24B823	24X554	24X554	25D351	24B824	24B824	24B824	24X555	24X555	1
2	ナット、パッキン	15K031	15K031	15K031	15K031	15K031	15K031	15K031	15K031	15K031	15K031	15K031	15K031	15K031	15K031	1
3*	パッキン、スタック スロート	修理キット 27 を参照してください。													1	
4*	パッキン、スタック パッキン	修理キット 27 を参照してください。													1	
7	カートリッジ、パッ キン、スロート	197327	197327	197327	197327	197327	197327	197327	197327	197327	197327	197327	197327	197327	197327	1
8	ハウジング、アウト レット	197335	197337	197335	197335	197335	15H722	197335	17D828	197337	197335	197337	197335	197335	17D828	1
9	Oリング、トップシ リンダPTFE、中間 (10個パック)	244893	244893	244893	244893	244893	244893	244893	244893	244893	244893	244893	244893	244893	244893	1
10	ピン、セルフロック型	244826	244826	244826	244826	244826	244826	244826	244826	244826	244826	244826	244826	244826	244826	1
11	シリンダー、下部	197317	197317	197317	197317	197317	197317	17C109	17C109	17S913	197318	197318	197318	17C110	17C110	1
12*	ボール、ピストン (3個パック)	244898	244898	244898	244898	244898	244898	244898	244898	244898	244898	244898	244898	244898	244898	1
13	バルブ、ピストン	24B828	24B828	24B828	24B828	26D671	24B828	24B828	24B828	24B828	24B828	24B829	24B829	24B829	24B829	1
14	ハウジング、イン レット	197304	197304	197304	197304	197304	197304	17C167	17C167	197304	197304	197304	197304	17C167	17C167	1
15	ガイド、ボール、入口	198647	198647	198647	198647	198647	198647	198647	198647	198647	198647	198647	198647	198647	198647	1
16*	ストレーナー、イン レット(3個パック)	253030	253030	253030	253030	253030	253030	253030	253030	253030	253030	253030	253030	253030	253030	1
17	シム、入口、ボール ガイド(9個パック)	244856	244856	244856	244856	244856	244856	244856	244856	244856	244856	244856	244856	244856	244856	3
18	シート、入口	197344	197344	197344	197344	15N533	197344	197344	197344	197344	197344	197344	197344	197344	197344	1
19*	プラグ、スロート シール(10個パック)	247395	247395	247395	247395	247395	247395	247395	247395	247395	247395	247395	247395	247395	247395	1
20†	キャップ、フィルタ、 トップ		16M461						16M461	16M461		16M461			16M461	1
21	スプリング、圧縮		171941						171941	171941		171941			171941	1
22†	Oリング、フィル ター(薄型、PTFE (10個パック)		244895						244895	244895		244895			244895	1
23	ストレーナー、60 メッシュスクリーン (2個パック)選択肢に ついては31ページを 参照して下さい。		224459						224459	224459		224459			224459	1
24	サポート、フィルタ		186075						186075	186075		186075			186075	1
25†	Oリング、フィル ター(中間、PTFE (10個パック)		262484						262484	262484		262484			262484	1
26†	キャップ、フィルタ		16M462						16M462	16M462		16M462			16M462	1
27a* *	Oリング(スロート カートリッジ、PTFE、 青、薄型(10個パック)	244891	244891	244891	244891	244891	244891	244891	244891	244891	244891	244891	244891	244891	244891	1
27b*	Oリング、PTFE、 フットバルブおよび シリンダボトム、薄 型(10個パック)	244894	244894	244894	244894	244894	244894	244894	244894	244894	244894	244894	244894	244894	244894	4
30▲	タグ、警告	172479		172479	172479	172479	172479	172479	172479	172479	172479	172479	172479	172479	172479	1
38	取付金具、ニップル、 出口 1/2 インチ		158491						158491	158491		158491			158491	1
39	プラグ、バックレス 1/2 インチ		24N518						24N518	24N518		24N518			24N518	1
40	バルブ、圧力、ダンブ		245143						245143	245143		245143			245143	1
41	金具、ハーブ、フ レートつき		116746						116746	116746		116746			116746	1
42	チューブ、ナイロン		116750						116750	116750		116750			116750	1
49	プラグ、パイプ	101754	198292	101754			101754	101754	198292	198292	101754	198292			198292	1
55	ハウジング、ラブ チャディスク				258962	258962							258962			1
59†	Oリング、フィル ター(厚型、PTFE (10個パック)		262483						262483	262483		262483			262483	1

▲ 交換用の安全ラベル、タグ、カードについては無償にて提供いたします。 † 正しい部品番号を確認するには、32 を参照してください。

* 部品は、修理キットに含まれています。

記載されている部品番号は、バルク量に対応しています。個別の数量は、修理キットに含まれています。修理キット27 を参照してください。

※ 220、250、290 下部用の青 O リング

290cc モデル

参照 番号	説明	290cc								数量
		24N942	L290C1 L290C3	L290C2 L290C4	L290C7	L29AC1	L29HC1 L29HC7	L29HC2	L290M2	
1	ロッド、置換	16R994	24B825	24B825	24B825	24B825	24X556	24X556	25D352	1
2	ナット、パッキン	15K031	15K031	15K031	15K031	15K031	15K031	15K031	15K031	1
3*	パッキン、スタック [㊦] スロート	修理キット 27 を参照してください。								1
4*	パッキン、スタック [㊦] ピストン	修理キット 27 を参照してください。								1
7	カートリッジ、パッキン、スロート	197327	197327	197327	197327	197327	197327	197327	197327	1
8	ハウジング、アウトレット	197335	197335	197337	197335	15H722	197335	17D828	197337	1
9*	Oリング、トップシリンダ [㊦] PTFE、中 (10個パック)	244893	244893	244893	244893	244893	244893	244893	244893	1
10	ピン、セルフロック型	244826	244826	244826	244826	244826	244826	244826	244826	1
11	シリンダー、下部	197319	197319	197319	17C111	197319	17C111	17C111	17S915	1
12*	ボール、ピストン [㊦] (3個パック)	244899	244899	244899	244899	244899	244899	244899	244899	1
13	バルブ、ピストン	24B830	24B830	24B830	24B830	24B830	24B830	24B830	24B830	1
14	ハウジング、インレット	197304	197304	197304	17C167	197304	17C167	17C167	197304	1
15	ガイド、ボール、入口	198647	198647	198647	198647	198647	198647	198647	198647	1
16*	ボール、入口 [㊦] (3個パック)	253030	253030	253030	253030	253030	253030	253030	253030	1
17	シム、入口、ボールガイド(9個パック)	244856	244856	244856	244856	244856	244856	244856	244856	3
18	シート、入口	197344	197344	197344	197344	197344	197344	197344	197344	1
19*	プラグ、スロートシール(10個パック)	247395	247395	247395	247395	247395	247395	247395	247395	1
20†	キャップ、フィルタ、トップ			16M461				16M461	16M461	1
21	スプリング、圧縮			171941				171941	171941	1
22*†	Oリング、フィルター [㊦] 薄型、PTFE (10個パック)			244895				244895	244895	1
23	ストレーナー、60メッシュスクリーン [㊦] (2個パック) 選択肢については31ページを参照して 下さい。			224459				224459	224459	1
24	サポート、フィルタ			186075				186075	186075	1
25*†	Oリング、フィルター [㊦] 中間、PTFE (10個パック)			262484				262484	262484	1
26†	キャップ、フィルター			16M462				16M462	16M462	1
27a* *	Oリング [㊦] スロートカートリッジ、 PTFE、青、薄型(10個パック)	244891	244891	244891	244891	244891	244891	244891	244891	1
27b*	Oリング、PTFE、フットバルブおよび シリンダボトム、薄型(10個パック)	244894	244894	244894	244894	244894	244894	244894	244894	4
30▲	タグ、警告	172479	172479	172479	172479	172479	172479	172479	172479	1
38	取付金具、ニップル、出口1/2in.			158491				158491	158491	1
39	プラグ、パッキレス [㊦] 1/2インチ			24N518				24N518	24N518	1
40	バルブ、圧力、ダンプ			245143				245143	245143	1
41	金具、パーブ、プレートつき			116746				116746	116746	1
42	チューブ、ナイロン			116750				116750	116750	1
49	プラグ、パイプ	101754	101754	198292	101754	101754	101754	198292	198292	1
59*†	Oリング、フィルター [㊦] 厚型、PTFE (10個パック)			262483				262483	262483	1

▲ 交換用の安全ラベル、タグ、カードについては無償にて提供いたします。

* 部品は、修理キットに含まれています。

* 220、250、290 下部用の青 O リング

† 正しい部品番号を確認するには、32 を参照してください。
記載されている部品番号は、バルク量に対応しています。
個別の数量は、修理キットに含まれています。修理キット
27 を参照してください。

修理キット

修理キット - Graco フォーミュラ UHMWPE/レザー

修理キットには、スロート用に UHMWPE が 4 個、およびレザーパッキンが 3 個、セットとして含まれています。また摩耗する用途に最適な UHMWPE が 3 個とピストン用のレザーパッキンが 2 個含まれています。Xtreme シールパッキンセットは、Xtreme NXT スプレーパッケージで標準で、モデル L ___ C1、L ___ C2、L ___ C5、L ___ C6、L ___ M、L1 ___ CL、L1 ___ CN、L ___ C8、および一部の 5.9 インチボルトパ

ターンモデルとともに使用されます。キットはアイテム 9、12、16、19、22、25、27、32、および 59 も含む。下部モデルの部品リストをご参照下さい。

スロートパッキン (3) 詳細

ピストンパッキン (4) 詳細

下部サイズ	完全修理キット	説明、参照番号、および数量	
		スロートシールキット (3a-3e)	ピストンシールキット (4a-4d)
		スロートでパッキンスタック全体を交換 (図5を参照)	ピストンでパッキンスタック全体を交換 (図 5 を参照)
85cc	25D232	25D132	25D139
115cc	*	25D133	25D140
145cc	25D234	25D134	25D141
180cc	25D235	25D135	25D142
220cc	25D236	25D136	25D143
250cc	25D237	25D137	25D144
290cc	25D238	25D138	25D145

* 115cc Xtreme 修理部品説明書、**関連の説明書 (2 ページ)** を参照してください。

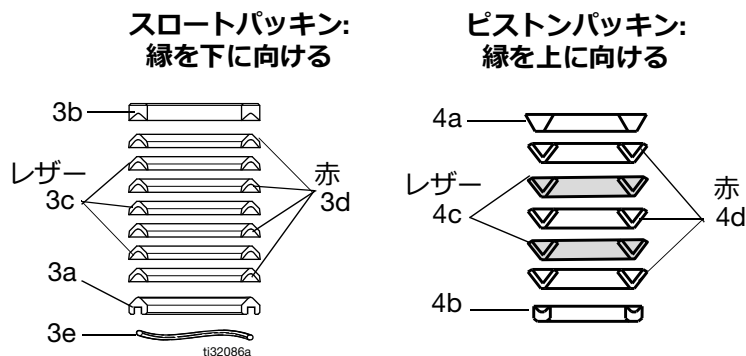

パッキンを潤滑^①組み立て前に、レザーパッキンをオイルに 1 時間浸してください。

図 5: 修理キット

修理キット - PTFE

修理キットには、スロート用にPTFE パッキン7個がセットとして含まれています。また耐化学性と高温に理想的な PTFEパッキンが5個含まれています。摩耗性の用途には理想的ではありません。これらのキットは L_ _ _ C3、L_ _ _ C4、および一部の 150 mm (5.9

インチ) ボルトパターンモデル用です。キットはアイテム9、12、16、19、22、25、27、32、および 59 を含む。下部モデルの部品リストをご参照下さい。

スロートパッキン (3) 詳細

ピストンパッキン (4) 詳細

下部サイズ	完全修理キット	説明、参照番号、および数量	
		スロートシールキット (3)	ピストンシールキット (4)
		スロートでパッキンスタック全体を交換 (図 6 を参照)	ピストンでパッキンスタック全体を交換 (図 6 を参照)
36cc	25D239	25D146	25D156
48cc	25D240	25D147	25D157
58cc	25D241	25D148	25D158
85cc	25D242	25D149	25D159
115cc	*	25D150	25D160
145cc	25D244	25D151	25D161
180cc	25D245	25D152	25D162
220cc	25D246	25D153	25D163
250cc	25D247	25D154	25D164
290cc	25D248	25D155	25D165

* 115cc Xtreme 修理部品説明書、関連の説明書 (2 ページ) を参照してください。



図 6: シール修理キット

修理キット - Graco フォーミュラ UHMWPE/PTFE

修理キットには、スロート用の UHMWPE が 4 個、PTFEパッキン 3 個がセットになっています。また 60C (140F) °以下の用途における耐化学性および耐久性がある、UHMWPE 3 個とピストン用 PTFE パッキンが 2 個含まれています。UHMWPE および PTFE パッキンセットは、XP プロポーショナーで標準で、L___C0、L___C7、L___C9 モデル、および一部の 150 mm (5.9 インチ) ボルトパターンモデルとともに使用されます。キットはアイテム9、12、16、19、

22、25、27、29、32、43、および 59 を含む。下部モデルの部品リストをご参照下さい。

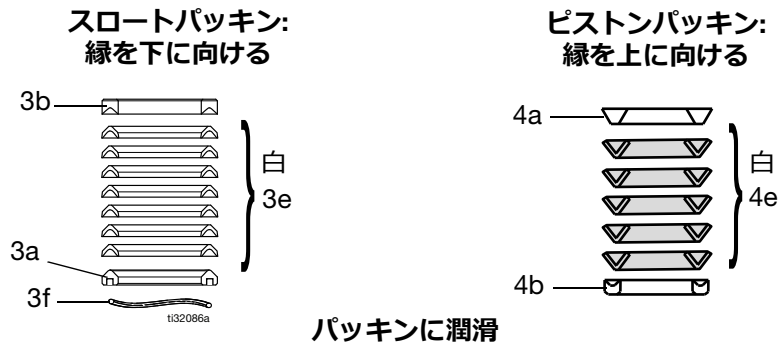
注: 2012 年 4 月以前に製造されたすべての L___C0 XP 下部には Tuff-Sackパッキングセットが付属していました。

スロートパッキン (3) 詳細

ピストンパッキン (4) 詳細

下部サイズ	完全修理キット	説明、参照番号、および数量	
		スロートシールキット (3)	ピストンシールキット (4)
		スロートでパッキンスタック全体を交換 (図 7 を参照)	ピストンでパッキンスタック全体を交換 (図 7 を参照)
36cc	25D249	25D166	25D180
48cc	25D250	25D167	25D181
54cc	25D251	25D168	25D182
58cc	25D252	25D169	25D183
72cc	25D253	25D170	25D184
85cc	25D254	25D171	25D185
90cc	25D255	25D172	25D186
97cc	25D256	25D173	25D187
115cc	*	25D174	25D188
145cc	25D258	25D175	25D189
180cc	25D259	25D176	25D190
220cc	25D260	25D177	25D191
250cc	25D261	25D178	25D192
290cc	25D262	25D179	25D193

* 115cc Xtreme 修理部品説明書、関連の説明書 (2 ページ) を参照してください。



図 7: 修理キット

修理キット - Graco フォーミュラ PTFE/レザー

修理キットには、スロート用に PTFE が 4 個、およびレザーパッキンが 3 個セットとして含まれています。また摩耗する用途に最適な PTFE が 3 個とピストン用のレザーパッキンが 2 個含まれています。Xtreme シールパッキンセットは、Xtreme NXT スプレーパッケージで標準で、モデル L_ _ _、および一部の 150 mm (5.9 インチ) ボルトパターンのモデルとともに使用されます。キットはアイテム9、12、16、19、

22、25、27、32、および 59 も含む。下部モデルの部品リストをご参照下さい。

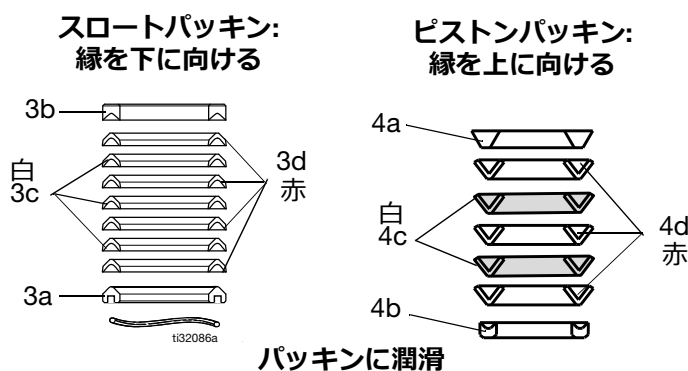
注: 2012 年 4 月以前に製造されたすべての L_ _ _ CO XP 下部には Tuff-Sack パッキングセットが付属していました。

スロートパッキン (3) 詳細

ピストンパッキン (4) 詳細

下部サイズ	完全修理キット	説明、参照番号、および数量	
		スロートシールキット (3)	ピストンシールキット (4)
		スロートでパッキンスタック全体を交換 (図 8 を参照)	ピストンでパッキンスタック全体を交換 (図 8 を参照)
220cc	26D697	26D842	26D696



図 8: 修理キット

キット

インレットボールスプリングキット

より長いボールの行程の構成で使用して切り替え速度を改善します。下部モデルに対応するキットを注文してください。取扱説明書 406527 を参照して下さい。

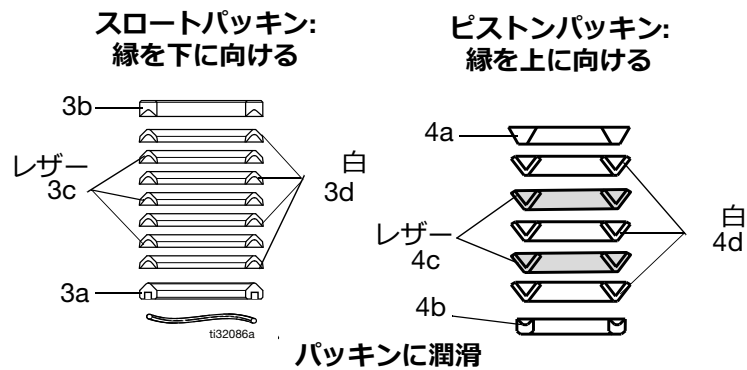
注: すべての XP Xtreme ポンプには、インレットスプリングが付属しています。

キット 下部モデル

245190 115cc*、145cc、180cc サイズ

245191 220cc、250cc、290cc サイズ

* 115 cc シリーズ H 以降

液体ドレンバルブ修理キット 245145

注: XP 下部とともに使用できません。

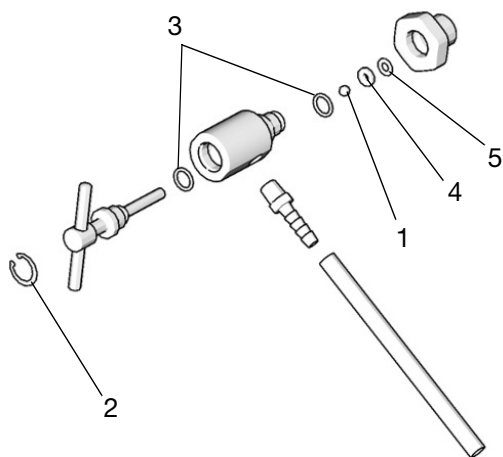

参照番号	説明	数量
1	ボール、カーバイド	1
2	リング、リテーナー	1
3	O リング、PTFE	2
4	バルブシート	1
5	ガスケット	1

交換用ストレーナー (参照番号 23)

内蔵フィルター入りのモデルの場合、ポンプサイズ 36-115 cc でシリーズ A と B ポンプは 76.2 mm (3 インチ) ストレーナー 236495 を使用しています。現在ではすべての Xtreme ポンプは以下にリストされている 143.5 mm (5.65 インチ) ストレーナを使用しています。変換キットについては、32 を参照

下部サイズ	2 個パック			25 個パック		
	30 メッシュ	60 メッシュ	100 メッシュ	30 メッシュ	60 メッシュ	100 メッシュ
すべて	224458	224459	224468	238436	238438	238440

注: 標準 Xtreme フィルタポンプには 60 メッシュ XP Xtreme フィルタポンプが付属していて、XP Xtreme フィルタポンプには 30 メッシュが付属しています。

セラミックボール

Xtreme 下部	セラミックピストンボール	セラミックインレットボール
115*	111453	119264
145	111453	119264
180	111453	119264
220	118602	131271
290	117321	131271

*115 cc シリーズ H 以降

フィルターキャップ修理キット、24F975

使用してシリーズ A フィルタのシールを改善します。詳細については、取扱説明書 406882 を参照してください。

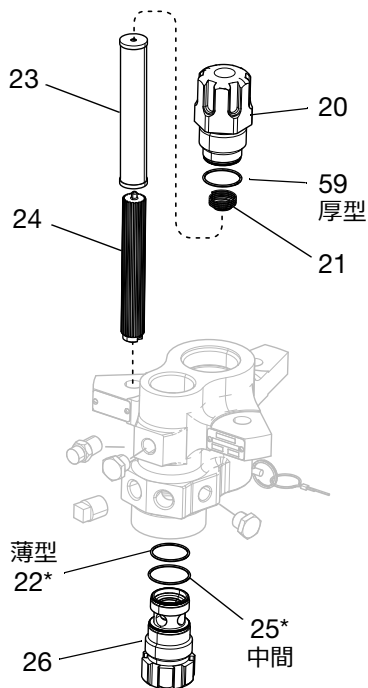

参照番号	説明	数量
20	キャップ、フィルター、トップ全ポンプ	1
21	スプリング	1
22	Oリング白、薄型	1
23a	ストレーナー、30 メッシュ、143.5 mm (5.65 インチ)	1
23b	ストレーナー、60 メッシュ、143.5 mm (5.65 インチ)	1
24	サポート、フィルタ	1
25	Oリング白、中間	1
26	キャップ、フィルター	1
59	Oリング、PTFE白、厚型	1

シリーズ変更

元のフィルタキャップシールは、シーリングを改善するために、2010 年に変更されました。異なるシリーズフィルタキャップ間で、Oリングは入れ替えることができません。

すべての Xtreme と XP 下部のポンプシリーズは、上部フィルタキャップ (20) にある円形の溝で特定できます。

シリーズ A

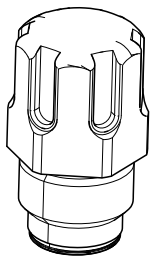

シリーズ B

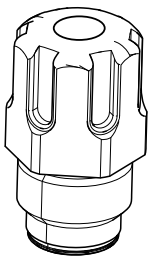

シリーズ C

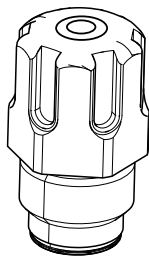

シリーズ	説明の変更
B	厚い、中間、および薄い断面の O リングを使用します。 新しい O リングを受け入れるよう、フィルタキャップが変更されました。
C	143.5 mm (5.65 インチ) ストレーナを使用し、すべてのサイズをサポートしています。

新しいフィルターキャップ修理キットの利点:

- すべてのポンプサイズに対応
- シーリングの改善
- フィルタが正しく取り付けられていることが保証される

寸法

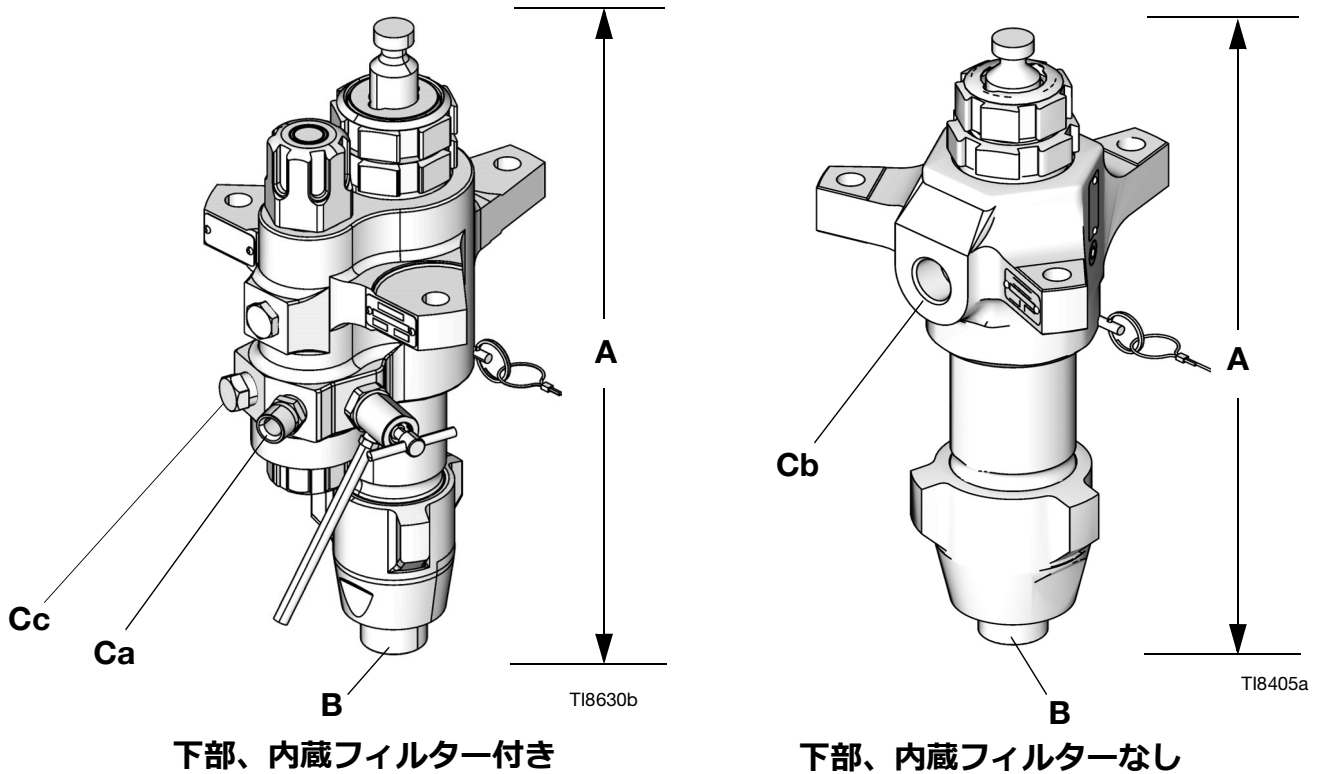

下部寸法

下部	A (高さ) インチ (mm)	B (入口) インチ npt (オス)	Ca (出口) インチ npt (オス)	Cb (出口) インチ npt (メス)	Cc (出口) インチ npt (メス)	重量 ポンド (kg)	
						フィルターなし	フィルター付き
36cc	17.0 (432)	1-1/4	1/2	適用なし	1/2	適用なし	36 (16.3)
48cc	17.0 (432)	1-1/4	1/2	適用なし	1/2	適用なし	36 (16.3)
54cc	17.0 (432)	1-1/4	1/2	適用なし	1/2	適用なし	36 (16.3)
58cc	17.0 (432)	1-1/4	1/2	適用なし	1/2	適用なし	36 (16.3)
72cc	17.0 (432)	1-1/4	1/2	適用なし	1/2	適用なし	36 (16.3)
85cc	17.0 (432)	1-1/4	1/2	1/2	1/2	28 (12.7)	36 (16.3)
90cc	17.0 (432)	1-1/4	1/2	適用なし	1/2	適用なし	36 (16.3)
97cc	17.0 (432)	1-1/4	1/2	適用なし	1/2	適用なし	36 (16.3)
115cc	17.0 (432)	1-1/4	1/2	1/2	1/2	28 (12.7)	36 (16.3)
145cc★	17.0 (432)	1-1/4★	1/2	3/4	1/2	38 (17.3)	48 (21.8)
14Acc	17.0 (432)	1-1/4	1/2	3/4	1/2	38 (17.3)	48 (21.8)
180cc★	17.0 (432)	1-1/4★	1/2	3/4	1/2	38 (17.3)	48 (21.8)
18Acc	17.0 (432)	1-1/4	1/2	3/4	1/2	38 (17.3)	48 (21.8)
220cc	17.0 (432)	1-1/4	1/2	1	1/2	42 (19.1)	52 (23.6)
22Acc	17.0 (432)	1-1/4	1/2	1	1/2	42 (19.1)	52 (23.6)
250cc	17.0 (432)	1-1/4	1/2	1	1/2	42 (19.1)	52 (23.6)
290cc	17.0 (432)	1-1/4	1/2	1	1/2	43 (19.5)	53 (24.1)
29Acc	17.0 (432)	1-1/4	1/2	1	1/2	43 (19.5)	53 (24.1)

★ L145CL/N、L180CL/N e-Xtreme 下部には 1 インチ npt (オス) 入口があります。

アウトレットハウジング取り付け穴の配置

150 mm (5.9 インチ) アウトレットハウジング (例) の図示

36、48、54、58、72、85、90、97、115、14A、18A、22A、22X および 29Acc 下部に適用

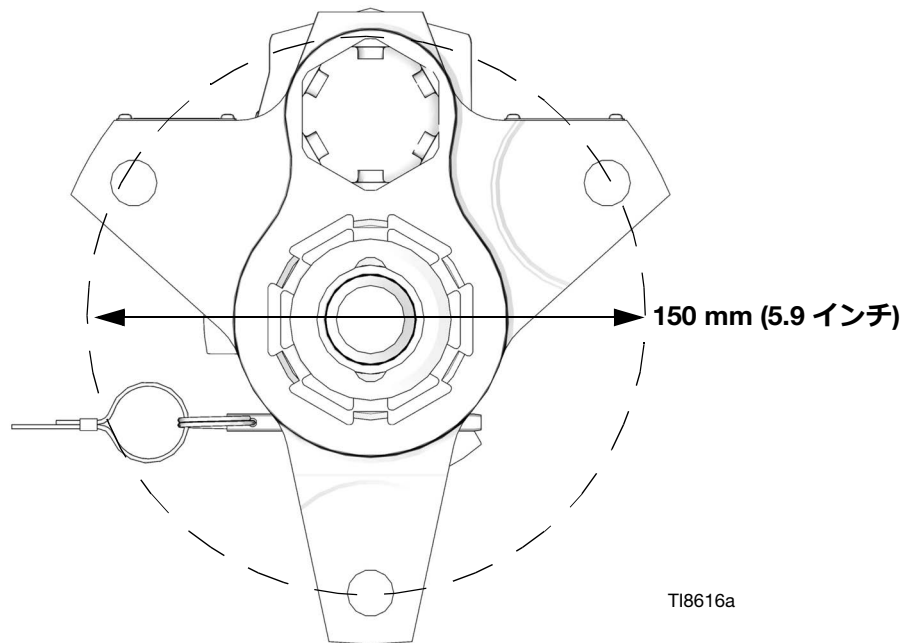

203 mm (8.0 インチ) アウトレットハウジング (例) の図示

145、180、220、250、および 290cc 下部に適用

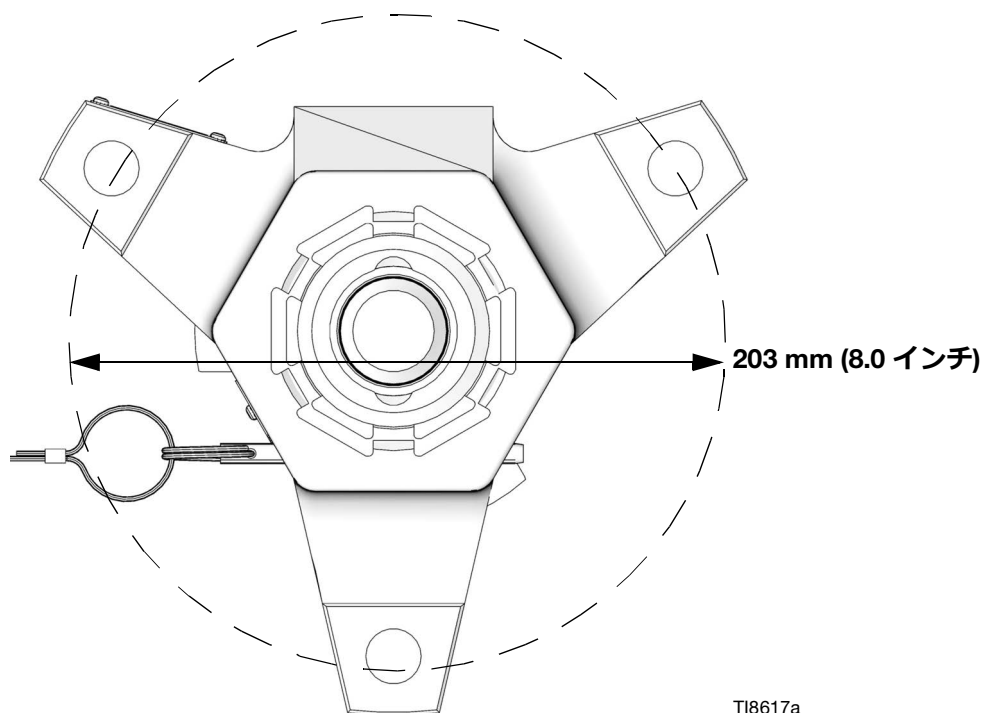

技術仕様

Xtreme 下部		
	米国	メートル法
最高動作温度★	180° F	82° C
接液部部品	炭素鋼 ^① スチール合金 ^② 304、440 および 17-4 PH グレードのステンレス鋼 ^③ 亜鉛とニッケルメッキ ^④ ダクタイル鋳鉄 ^⑤ タングステンカーバイド ^⑥ PTFE ^⑦ レザ	
ストローク長	4.75 インチ	12.06 cm
最大液体使用圧力		
XP 下部		
L036C0	7250 psi	50 MPa, 500 bar
L048C0		
L054C0		
L058C0		
L072C0		
L085C0		
L090C0		
L097C0		
L115C0		
L14AC0		
L18AC0		
L22AC0	6000 psi	41 MPa, 414 bar
L22XC0	7250 psi	50 MPa, 500 bar
L25AC0	5600 psi	39 MPa, 386 bar
L29AC0		
Xtreme 下部		
L085C1, L085C2, L085C3, L085C4	7250 psi	50 Mpa, 500 bar
L115C1, L115C2, L115C3, L115C4, L115C5, L115C6	7250 psi	50 Mpa, 500 bar
L145C1, L145C2, L145C3, L145C4, L145CP, L145CR, L14AC1, L145M2	7400 psi	51 Mpa, 511 bar
L145C5, L145C6, L145C8, L145CL, L145CN	7250 psi	50 Mpa, 500 bar
L180C1, L180C2, L180C3, L180C4, L180C7, L180C9, L180M2, L18AC1	7400 psi	51 Mpa, 511 bar
L180CL, L180CN	7250 psi	50 Mpa, 500 bar
L220C1, L220C2, L220C3, L220C4, L220C7, L220C9, L220CT, L220M2, L22AC1	6000 psi	41 Mpa, 414 bar
L22HC1, L22HC2	7250 psi	50 Mpa, 500 bar
L250C1, L250C2, L250C3, L250C4, L250C8	5600 psi	39 Mpa, 386 bar
L25HC1, L25HC2	7250 psi	50 Mpa, 500 bar
L290C1, L290C2, L290C3, L290C4, L290C7, L29AC1, L290M2, 24N942	5600 psi	39 Mpa, 386 bar
L29HC1, L29HC2, L29HC7	7250 psi	50 Mpa, 500 bar

Xtreme 下部			
		米国	メートル法
ポンプ容量	公称 (サイクルあたり)	有効範囲	
L036XX	36cc	0.2325 インチ	1.5 cm
L046XX	46cc	0.31 インチ	2.0 cm
L054XX	54cc	0.349 インチ	2.25 cm
L058XX	58cc	0.715 インチ	2.397 cm
L072XX	72cc	0.465 インチ	3.0 cm
L085XX	85cc	0.5542 インチ	3.575 cm
L090XX	90cc	0.581 インチ	3.75 cm
L097XX	97cc	0.62 インチ	4.0 cm
L115XX	115cc	0.743 インチ	4.793 cm
L14XXX	145cc	0.93 インチ	6.0 cm
L18XXX	180cc	1.1624 インチ	7.5 cm
L22XXX	220cc	1.395 インチ	9.0 cm
L25XXX	250cc	1.62 インチ	10.452 cm
L29XXX そして 24N942	290cc	1.86 インチ	12.0 cm
<p>★ 25A710 の最高動作温度は 200° C (390° F) です。 すべての商標または登録商標は、各所有者の財産です</p>			

California Proposition 65

カリフォルニア州居住者

 **警告** 発がんおよび生殖への悪影響 – www.P65warnings.ca.gov.

Graco 標準保証

Graco は、直接お買い上げいただいたお客様のご使用に対し、販売日時から、本ドキュメントに記載された、Graco が製造し、かつ Graco の社名を付した全ての機器の材質および仕上がりに欠陥がないことを保証します。Graco 社により公表された特殊的、拡張的または制限的保証を除き、販売日時から起算して 12 か月間、Graco 社により欠陥があると判断された機器の部品を修理、交換いたします。本保証は、Graco の書面の推奨に従って、機器が設置、操作、およびメンテナンスされている場合にのみ有効です。

誤った設置、誤用、摩擦、腐食、不十分または不適切なメンテナンス、過失、事故、改ざん、または Graco 製でない構成部品の代用が原因で発生した一般的な摩耗、あるいは誤動作、損傷、摩耗については、本保証の範囲外であり、Graco は一切責任を負わないものとします。また、Graco の機器と Graco によって提供されていない機構、アクセサリ、機器、または材料の不適合、あるいは Graco によって提供されていない機構、アクセサリ、機器、または材料の不適切な設計、製造、取り付け、操作またはメンテナンスが原因で発生した誤動作、損傷、または摩耗については、Graco は一切責任を負わないものとします。

本品質保証は、Graco 販売代理店に、主張された欠陥を確認するために、欠陥があると主張された機器が前払いで返却された時点で、条件が適用されます。主張された欠陥が確認された場合、Graco は全ての欠陥部品を無料で修理または交換します。機器は、輸送料前払いで、直接お買い上げいただけたお客様に返却されます。機器の検査により材料または仕上がりの欠陥が明らかにならなかった場合は、修理は妥当な料金で行われます。料金には部品、労働、および輸送の費用が含まれる可能性があります。

本保証は唯一のものであり、明示的、黙示的を問わず、商品性の保証、または特定用途への適合性の保証など、その他の保証に代わるものです。

保証違反の場合の Graco のあらゆる義務およびお客様の救済に関しては、上記規定の通りです。購入者は、他の補償（利益の損失、売上の損失、人身傷害、または器物破損による偶発的または結果的な損害、または他のいかなる偶発的または結果的な損失を含むがこれに限定されるものではない）は得られないものであることに同意します。保証違反に関連するいかなる行為も、販売日から起算して 2 年以内に提起する必要があります。

Graco 社によって販売されているが、製造されていないアクセサリ、装置、材料、または構成部品に関しては、Graco は保証を負わず、特定目的に対する商用性および適合性の全ての黙示保証は免責されるものとします。販売されているが Graco 社によって製造されていない製品（電動モーター、スイッチ、ホースなど）がある場合、それらのメーカーの品質保証の対象となります。Graco 社は、これらの保証違反に関する何らかの主張を行う際は、合理的な支援を購入者に提供いたします。

いかなる場合でも、Graco は Graco 社の提供する機器または備品、性能、または製品の使用またはその他の販売される商品から生じる間接的、偶発的、特別、または結果的な損害について、契約違反、保証違反、Graco の過失、またはその他によるものを問わず、一切責任を負わないものとします。

Graco に関する情報

Graco 製品についての最新情報入手先: www.graco.com。

特許についての情報入手先: www.graco.com/patents。

ご注文は、Graco 社販売代理店までお問い合わせになるか、または最寄りの販売代理店にお電話の上ご確認ください。

電話: 612-623-6921 または無料通話: 1-800-328-0211 Fax: 612-378-3505

本文書に含まれる全ての文字および図、表等によるデータは、出版時に入手可能な最新の製品情報を反映しています。Graco は、いかなる時点においても通知することなく変更を行う権利を留保します。

説明書原文の翻訳版。This manual contains Japanese. MM

Graco 本社: Minneapolis
海外支社: ベルギー、中国、日本、韓国

GRACO INC. AND SUBSIDIARIES • P.O. BOX 1441 • MINNEAPOLIS MN 55440-1441 • USA
Copyright 2021, Graco Inc. Graco のすべての製造場所は ISO 9001 に登録されています。

www.graco.com
改訂 ZAS、2024 年 08 月