

Pompa wyporowa

3B0062ZAC

PL

Do użytku z dozownikami pneumatycznymi i elektrycznymi Reactor®.
Wyłącznie do zastosowań profesjonalnych.

Maksymalne ciśnienie robocze 3500 psi (24,5 MPa, 245 bar)

Informacje na temat modelu podano na stronie 2.



Ważne instrukcje dotyczące bezpieczeństwa

Należy zapoznać się ze wszystkimi ostrzeżeniami i instrukcjami zawartymi w niniejszym dokumencie przed rozpoczęciem korzystania z urządzenia. Niniejszą instrukcję należy zachować.



Spis treści

Numery modeli	2
Instrukcje powiązane	2
Ostrzeżenia	3
Ważne informacje dotyczące izocyjanianów (ISO)	6
Warunki stosowania izocyjanianów	6
Składniki A i B należy przechowywać oddzielnie	7
Wrażliwość izocyjanianów na wilgoć	7
Żywice pianek ze środkami porotwórczymi 245 fa	7
Zmiana materiałów	7
Naprawa	8
Procedura usuwania ciśnienia	8
Napełnianie naczyń „wet cup”	9
Wymagane narzędzia	9
Zestawy naprawcze	9
Czyszczenie i kontrola części	9
Częściowe przekroje perspektywiczne	10
Demontaż pompy	12
Ponowny montaż pompy	15
Części	20
Pompy składnika A (ISO) z funkcją przepłukiwania naczyń „wet cup”	20
Akcesoria	33
Zestawy konwersji naczyń „wet cup”	33
Zestaw zbiornika 246928	33
Płyn do smarowania tłoka TSL	33
Olej do pomp ISO 217374	33
Dane techniczne	34
Standardowa gwarancja firmy Graco	36
Informacja o firmie Graco	36

Numery modeli

Część, seria	Skuteczna powierzchnia wypierania
Pompy składnika A (ISO) z funkcją przepłukiwania naczyń „wet cup”	
246830, Seria A	2,55 cm ² (0,396 cala ²)
246831, Seria B	3,56 cm ² (0,552 cala ²)
246832, Seria A	4,79 cm ² (0,743 cala ²)
24Y175, Seria A	2,55 cm ² (0,396 cala ²)
25P857, Seria A	2,55 cm ² (0,396 cala ²)
25P858, Seria A	3,56 cm ² (0,552 cala ²)
25P944, Seria A	4,79 cm ² (0,743 cala ²)
Pompy składnika B (żywice)	
245970, Seria A	2,55 cm ² (0,396 cala ²)
245971, Seria B	3,56 cm ² (0,552 cala ²)
245972, Seria A	4,79 cm ² (0,743 cala ²)
24Y174, Seria A	2,55 cm ² (0,396 cala ²)
18D010, Seria A	2,55 cm ² (0,396 cala ²)

Instrukcje powiązane

Dla dozowników Reactor dostępne są następujące instrukcje. W celu uzyskania szczegółowych informacji o urządzeniu należy zapoznać się z tymi instrukcjami.

Dozownik elektryczny Reactor	
Tłumaczenie instrukcji obsługi w języku polskim	Opis
309551 lub 312065	Reactor Dozownik elektryczny, Instrukcja obsługi
3A8500	Reactor 3, Instrukcja obsługi
309574 lub 312066	Reactor Dozownik elektryczny, Instrukcja w zakresie części zamiennych
309911	Reactor Zestawy do płukania naczyń „wet cup”

Ostrzeżenia

Poniższe ostrzeżenia dotyczą instalacji, użytkowania, uziemiania, konserwacji i napraw niniejszego urządzenia. Symbol wykrzyknika oznacza ostrzeżenie ogólne, natomiast symbol niebezpieczeństwa oznacza występowanie określonego zagrożenia związanego z wykonywaniem danej czynności. Gdy te symbole pojawiają się w treści instrukcji lub na etykietach ostrzeżenia, należy odnieść się do niniejszych ostrzeżeń. W stosownych miejscach w treści niniejszej instrukcji obsługi mogą pojawiać się symbole niebezpieczeństwa oraz ostrzeżenia związane z określonym produktem, których nie opisano w niniejszej części.

 <h2 style="margin: 0;">OSTRZEŻENIE</h2>	
    	<p>RYZIKO WTRYSKU PODSKÓRNEGO</p> <p>Ciecz wypływająca pod wysokim ciśnieniem z pistoletu, przeciekających węży lub pękniętych elementów spowoduje przebicie skóry. Takie uszkodzenie może wyglądać jak zwykłe skaleczenie, ale jest poważnym urazem, który może skutkować koniecznością amputacji. Konieczna jest natychmiastowa interwencja chirurgiczna.</p> <ul style="list-style-type: none"> • W przerwach między dozowaniem należy włączyć blokadę spustu. • Nie kierować pistoletu w stronę innej osoby lub jakiegokolwiek części ciała. • Nie przykładać ręki do wylotu cieczy. • Nie zatrzymywać ani nie zmieniać kierunku wycieku za pomocą ręki, ciała, rękawicy lub szmaty. • Po zakończeniu rozpylania oraz przed czyszczeniem, kontrolą i serwisowaniem sprzętu należy postępować zgodnie z Procedura usuwania ciśnienia. • Dokręcić wszystkie połączenia doprowadzania cieczy przed włączeniem urządzenia. • Codziennie sprawdzać węże i złącza. Natychmiast naprawiać lub wymieniać zużyte lub uszkodzone części.
   	<p>RYZIKO POŻARU I WYBUCHU</p> <p>Łatwopalne opary pochodzące z rozpuszczalników oraz farb, znajdujące się w obszarze pracy mogą ulec zapłonowi lub eksplodować. Farba lub rozpuszczalnik przepływający przez sprzęt mogą być przyczyną pojawienia się iskier elektrostatycznych. Zasady zapobiegania wybuchowi, pożarowi lub eksplozji:</p> <ul style="list-style-type: none"> • Korzystać z urządzenia wyłącznie w dobrze wentylowanych miejscach. • Usunąć wszystkie potencjalne źródła zapłonu; takie jak płomyki kontrolne, papierosy, przenośne lampy elektryczne oraz płachty malarskie z tworzywa sztucznego (potencjalne zagrożenie iskrami elektrostatycznymi). • Uziemić wszystkie urządzenia w obszarze roboczym. Instrukcje dotyczące uziemienia znajdują się w rozdziale Uziemianie. • Nigdy nie spryskiwać ani nie przepłukiwać rozpuszczalnikiem przy wysokim ciśnieniu. • W miejscu pracy nie powinny znajdować się niepotrzebne przedmioty, w tym rozpuszczalniki, szmaty i benzyna. • Nie przyłączać ani nie odłączać przewodów zasilania oraz nie włączać ani nie wyłączać zasilania i oświetlenia w razie pojawienia się łatwopalnych oparów. • Używać wyłącznie uziemionych węży/przewodów. • Podczas prób na mokro z pistoletem mocno przycisnąć pistolet do uziemionego kubła. Nie stosować okładzin kubła, jeżeli nie mają właściwości antystatycznych lub przewodzących. • Natychmiast przerwać pracę, jeżeli pojawi się iskrzenie elektrostatyczne lub wrażenie porażenia prądem. Nie korzystać z urządzeń do czasu określenia i rozwiązania problemu. • W obszarze roboczym powinna znajdować się sprawna gaśnica.



OSTRZEŻENIE



RYZIKO ZWIĄZANE Z NIEPRAWIDŁOWYM UŻYTKOWANIEM URZĄDZENIA

Niewłaściwe użytkowanie urządzenia może prowadzić do śmierci lub poważnych obrażeń.

- Nie obsługiwać urządzenia w stanie zmęczenia albo pod wpływem substancji odurzających lub alkoholu.
- Nie przekraczać maksymalnego ciśnienia roboczego lub wartości znamionowej temperatury odnoszących się do części systemu o najniższych wartościach znamionowych. Prosimy o zapoznanie się z rozdziałem **Dane techniczne**, który znajduje się we wszystkich instrukcjach obsługi sprzętu.
- Używać cieczy i rozpuszczalników zgodnych z częściami urządzenia pracującymi na mokro. Prosimy o zapoznanie się z rozdziałem **Dane techniczne**, który znajduje się we wszystkich instrukcjach obsługi sprzętu. Zapoznać się z ostrzeżeniami producentów płynów i rozpuszczalników. W celu uzyskania pełnych informacji na temat materiału należy uzyskać Kartę charakterystyki bezpieczeństwa (Safety Data Sheet – SDS) od dystrybutora lub sprzedawcy.
- Nie opuszczać obszaru roboczego, jeśli urządzenie jest podłączone do zasilania lub znajduje się pod ciśnieniem.
- Należy wyłączyć wszystkie urządzenia i postępować zgodnie z **Procedura usuwania ciśnienia**, gdy urządzenie nie jest używane.
- Sprzęt należy kontrolować codziennie. Naprawić lub natychmiast wymienić uszkodzone części wyłącznie na oryginalne części zamienne producenta.
- Nie zmieniać ani nie modyfikować sprzętu. Przeróbki lub modyfikacje mogą doprowadzić do unieważnienia zatwierdzeń urzędowych oraz stanowić zagrożenie dla bezpieczeństwa.
- Upewnić się, że urządzenie ma odpowiednie parametry znamionowe i jest zatwierdzone do użytku w środowisku, w którym jest użytkowane.
- Urządzenia należy używać wyłącznie zgodnie z jego przeznaczeniem. W celu uzyskania dodatkowych informacji prosimy skontaktować się z dystrybutorem.
- Węże i kable należy prowadzić z dala od miejsc o dużym natężeniu ruchu, ostrych krawędzi, ruchomych części, i gorących powierzchni.
- Nie zaginać ani nadmiernie wyginać węży oraz nie ciągnąć urządzenia za wąż.
- Nie dopuszczać dzieci ani zwierząt do obszaru pracy.
- Należy przestrzegać wszystkich obowiązujących przepisów BHP.



RYZIKO ZWIĄZANE Z RUCHOMYMI CZĘŚCIAMI

Ruchome części mogą ścisnąć, skaleczyć lub obciąć palce oraz inne części ciała.

- Nie zbliżać się do ruchomych części.
- Nie obsługiwać urządzenia bez założonych osłon i pokryw zabezpieczających.
- Urządzenie pod ciśnieniem może uruchomić się bez ostrzeżenia. Przed sprawdzeniem, przeniesieniem lub serwisowaniem urządzenia należy wykonać **Procedura usuwania ciśnienia** i odłączyć wszystkie źródła zasilania.



RYZIKO POPARZENIA

W czasie pracy powierzchnie urządzenia i podgrzewane ciecze mogą się nagrzewać do wysokiej temperatury. Aby uniknąć poważnych oparzeń:

- nie wolno dotykać gorącej cieczy ani urządzenia.



OSTRZEŻENIE



RYZYKO ZWIĄZANE Z TOKSYCZNYMI CIECZAMI LUB OPARAMI

Toksyczne ciecze lub opary mogą spowodować w przypadku przedostania się do oczu lub na powierzchnię skóry, inhalacji lub połknięcia poważne obrażenia ciała lub zgon.

- Zapoznać się z kartą charakterystyki bezpieczeństwa (SDS) odnośnie instrukcji postępowania oraz w celu poznania określonych niebezpieczeństw powodowanych przez używane płyny, łącznie ze skutkiem długotrwałego narażenia.
- Podczas natryskiwania, serwisowania urządzenia lub podczas przebywania w obszarze pracy zawsze dbać o odpowiednią wentylację obszaru pracy oraz zawsze nosić odpowiednie środki ochrony osobistej. Patrz ostrzeżenia dotyczące **Środków ochrony indywidualnej** w niniejszej instrukcji.
- Płyny niebezpieczne należy przechowywać w zatwierdzonych pojemnikach, a ich utylizacji należy dokonywać zgodnie z obowiązującymi wytycznymi.



ŚRODKI OCHRONY INDYWIDUALNEJ

Zawsze nosić odpowiednie środki ochrony indywidualnej i przykryć całą skórę podczas natryskiwania, serwisowania urządzenia lub podczas przebywania w obszarze pracy.

Środki ochrony pomagają zapobiec poważnym obrażeniom, łącznie z długotrwałym narażeniem; inhalacją toksycznych oparów, mgły lub par; reakcjom alergicznym; oparzeniom; obrażeniom oczu i utracie słuchu. Ten sprzęt ochronny obejmuje m.in.:

- właściwie dopasowany respirator, który może obejmować respirator z doprowadzeniem powietrza, rękawice nieprzepuszczające substancji chemicznych, odzież ochronną i przykrycie stóp zgodnie z zaleceniami producenta cieczy i przepisami lokalnymi.
- Środki ochrony oczu i słuchu.

Ważne informacje dotyczące izocyjanianów (ISO)

Izocyjaniany (ISO) to katalizatory używane w dwóch materiałach składowych.

Warunki stosowania izocyjanianów

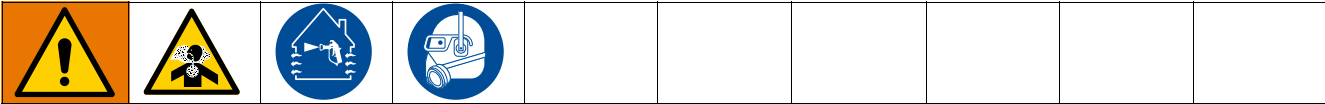



Natryskiwanie lub dozowanie cieczy zawierających izocyjaniany prowadzi do powstania potencjalnie niebezpiecznych mgieł, par i rozpylonych cząstek.

- Przeczytać ostrzeżenia producenta cieczy i kartę charakterystyki (SDS), aby zapoznać się ze szczególnymi zagrożeniami i środkami bezpieczeństwa związanymi z izocyjanianami.
- Użycie izocyjanianów wiąże się z potencjalnie niebezpiecznymi procedurami. Natryskiwanie za pomocą tego urządzenia może prowadzić tylko pracownik posiadający odpowiednie przeszkolenie i kwalifikacje, który zapoznał się z informacjami zawartymi w niniejszym podręczniku, w instrukcjach producenta cieczy oraz w karcie charakterystyki.
- Użycie niewłaściwie konserwowanego lub nieodpowiednio wyregulowanego urządzenia może skutkować nieodpowiednim utwardzeniem materiału, prowadzącym do wyzwolania gazów i nieprzyjemnych zapachów. Urządzenie musi być starannie konserwowane i regulowane zgodnie z instrukcjami w podręczniku.
- Aby zapobiegać wdychaniu mgieł, par lub rozpylonych cząstek izocyjanianów, wszystkie osoby w obszarze pracy muszą nosić odpowiednie środki ochrony dróg oddechowych. Zawsze nosić odpowiednio dopasowany respirator, w tym ewentualnie respirator z doprowadzeniem powietrza. Obszar pracy wentylować zgodnie z instrukcjami w karcie charakterystyki producenta cieczy.
- Unikać wszelkiego kontaktu skóry z izocyjanianami. Każda osoba w obszarze pracy musi nosić rękawice nieprzepuszczające substancji chemicznych, odzież ochronną i osłonę stóp zgodnie z zaleceniami producenta cieczy i przepisami lokalnymi. Przestrzegać wszystkich zaleceń producenta cieczy, w tym dotyczących postępowania ze skażoną odzieżą. Po natryskiwaniu umyć ręce i twarz przed jedzeniem lub piciem.
- Zagrożenie związane z izocyjanianami występuje nadal po natryskiwaniu. Wszystkie osoby bez odpowiednich środków ochrony indywidualnej muszą pozostawać poza obszarem pracy w trakcie użycia izocyjanianów i potem przez czas określony przez producenta cieczy. Zwykle jest to okres co najmniej 24 godzin.
- O zagrożeniu izocyjanianami ostrzec inne osoby, które mogą znaleźć się w obszarze pracy. Przestrzegać zaleceń producenta cieczy i przepisów lokalnych. Zaleca się umieszczenie poza obszarem pracy tabliczki z następującym tekstem:

 OSTRZEŻENIE	
	ZAGROŻENIE OPARAMI TOKSYCZNYMI
NIE WCHODZIĆ PODCZAS NATRYSKIWANIA PIANKI LUB ___ GODZIN PO ZAKOŃCZENIU APLIKACJI	
NIE WCHODZIĆ DO:	
DATA: _____	
GODZINA: _____	

Składniki A i B należy przechowywać oddzielnie

				
<p>Zanieczyszczenie krzyżowe może skutkować wystąpieniem utwardzonego materiału w przewodach z cieczą, co może prowadzić do poważnych obrażeń lub uszkodzenia urządzenia. Aby zapobiec kontaminacji krzyżowej:</p> <ul style="list-style-type: none"> Nigdy nie wolno mieszać pracujących na mokro części mających kontakt ze składnikiem A z częściami stykającymi się ze składnikiem B. Nigdy nie używać rozpuszczalnika po jednej stronie, jeśli uległ zanieczyszczeniu po drugiej stronie. 				

Wrażliwość izocyjanianów na wilgoć

Kontakt z wilgocią (w tym w powietrzu) sprawia, że izocyjaniany ulegają częściowemu utwardzeniu, tworząc małe, twarde, szorstkie kryształki zawieszane w cieczy. Ostatecznie na powierzchni utworzy się powłoka, a izocyjanian zamieni się w żel, zwiększając swoją lepkość.

INFORMACJA
<p>Częściowo utwardzone izocyjaniany spowodują obniżenie wydajności oraz skrócą okres eksploatacyjny wszystkich części pracujących na mokro.</p> <ul style="list-style-type: none"> Zawsze stosować uszczelniony pojemnik z osuszaczem w miejscu z wentylacją lub atmosferze azotowej. Nigdy nie przechowywać izocyjanianów w otwartym pojemniku. Należy utrzymywać wypełnienie odpowiednim smarem zbiornika smarującego lub zbiornika pompy smaru izocyjanianowego (jeżeli go zamontowano). Smar tworzy barierę między izocyjanianami (ISO) a atmosferą. Używać tylko odpornych na wilgoć przewodów odpowiednich do użycia z izocyjanianami. Nigdy nie należy używać regenerowanych rozpuszczalników, ponieważ mogą one zawierać wodę. Należy zawsze zamykać pojemniki z rozpuszczalnikami, jeśli nie są one używane. Podczas ponownego montażu gwintowane części należy zawsze powleć odpowiednim środkiem smarującym.

UWAGA: Ilość nagromadzonej powłoki oraz szybkość krystalizacji zależy od składu mieszaniny izocyjanianu oraz od wilgotności i temperatury otoczenia.

Żywice pianek ze środkami porotwórczymi 245 fa

Niektóre środki porotwórcze do pianek pienią się przy temperaturach powyżej 90°F (33°C), jeśli nie znajdują się pod ciśnieniem, zwłaszcza gdy zostaną wstrząśnięte. Aby ograniczyć pienie, należy zminimalizować wstępne ogrzewanie w systemie obiegu.

Zmiana materiałów

INFORMACJA
<p>Aby uniknąć uszkodzenia sprzętu i przestojów, należy zachować szczególną ostrożność podczas zmiany typu materiału używanego w urządzeniu.</p> <ul style="list-style-type: none"> Zmieniając materiały, należy wielokrotnie przepłukać sprzęt, aby całkowicie oczyścić system. Po przepłukaniu należy zawsze czyścić filtry siatkowe na wlocie cieczy. Należy skontaktować się z producentem materiału w celu uzyskania informacji o zgodności chemicznej. Zamieniając materiały na epoksydowe, uretanowe lub poliuretanowe, należy rozmontować i oczyścić wszystkie elementy stykające się z cieczami i wymienić węże. Epoksydy często zawierają aminy po stronie B (utwardzacz). Poliuretany często zawierają aminy na stronie B (żywica).

Naprawa

Procedura usuwania ciśnienia

 Za każdym razem, kiedy pojawi się ten symbol, należy postępować zgodnie z procedurą usuwania ciśnienia.

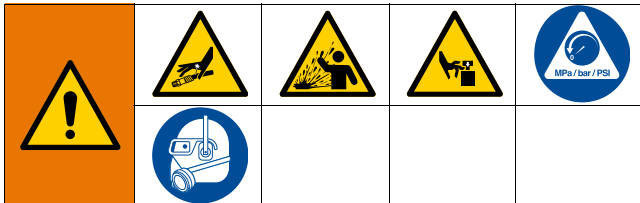

Sprzęt ten jest stale pod ciśnieniem aż do chwili ręcznej dekompresji. Aby uniknąć poważnych obrażeń spowodowanych działaniem cieczy pod ciśnieniem, takich jak wtrysk podskórny, rozpylenie cieczy oraz obrażeń wywołanych działaniem ruchomych części, należy postępować zgodnie z procedurą usuwania ciśnienia zawsze po zakończeniu natryskiwania oraz przed czyszczeniem, kontrolą lub serwisowaniem urządzenia.

1. Rozładować ciśnienie w pistolecie i wykonać procedurę jego wyłączenia. Patrz instrukcja obsługi pistoletu.
2. Zamknąć zawory A i B kształtki rozgałęznej pistoletu.

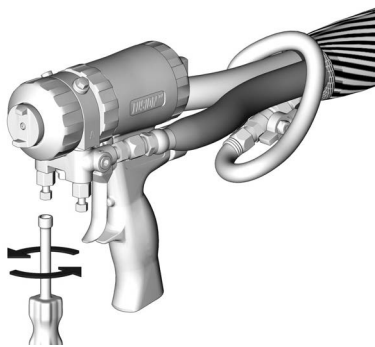

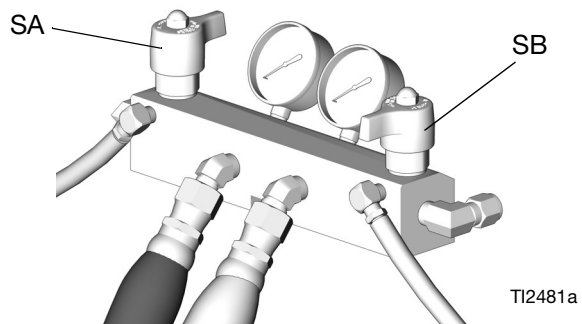

T12421A

3. Wyłączyć pompy zasilające i mieszadło, jeżeli jest wykorzystywane.
4. Przekręcić zawory USUWANIA NADMIARU CIŚNIENIA/NATRYSKIWANIA (ASA, SB) w położenie USUWANIA NADMIARU CIŚNIENIA. Poprowadzić płyn do pojemników na odpady lub zbiorników nadawy. Upewnić się, że wskazania manometrów wynoszą 0.



T12481a

Napełnianie naczyń „wet cup”

				
<p>Trzon pompy i korbwódy pompy poruszają się podczas pracy. Ruchome części mogą ścisnąć lub obciążyć części ciała. W czasie działania nie należy zbliżać rąk ani palców do naczyń „wet cup”. Przed napełnieniem naczyń wyłączyć zasilanie</p>				
				

1. **Pompa składnika A (ISO):** Należy utrzymać zbiornik (R) napełniony w 3/4 płynem do smarowania tłoka Throat Seal Liquid (TSL) firmy Graco o numerze katalogowym 206995. Tłok naczyń „wet cup” (28) powoduje krążenie płynu TSL przez nakrętkę uszczelniającą/naczynie „wet cup” (19), dzięki czemu przenosi błonę izocyjanianu na trzon wyporowy.

Po pewnym czasie płyn TSL gęstnieje, ciemnieje i wymaga wymiany. Gęsty, zanieczyszczony płyn TSL nie jest pompowany przez przewody i twardnieje w naczyniu „wet cup”. Należy sprawdzać stan płynu TSL co najmniej co tydzień i w razie potrzeby go wymieniać.

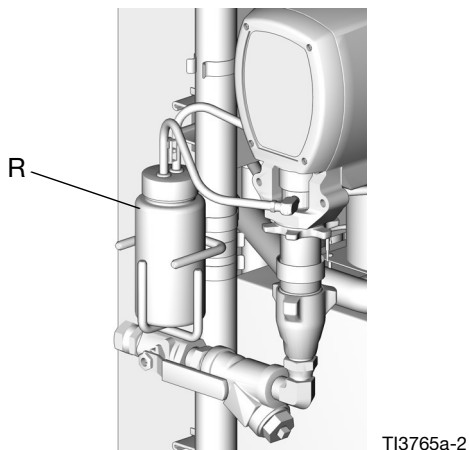

2. **Pompa składnika B (żywice):** Codziennie należy sprawdzać filcowe podkładki (21) w obrębie nakrętki uszczelniającej/naczynia „wet cup” (19). Utrzymywać wysycenie płynem do smarowania tłoka Throat Seal Liquid (TSL) firmy Graco o numerze katalogowym 206995, aby zapobiec

stwardnieniu materiału na tłoku wyporowym. Filcowe podkładki należy wymienić po ich zużyciu lub zanieczyszczeniu utwardzonym materiałem.

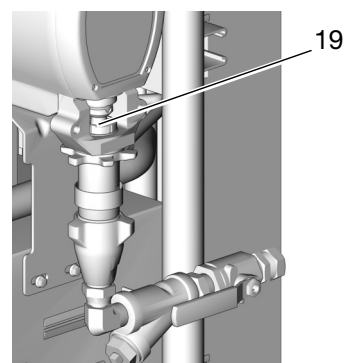

Wymagane narzędzia

- Imadło z płaskimi szczękami
- Klucz płaski 30 cm (12 cali) (2)
- Młotek nieiskrzący, maksymalnie 0,5 kg (20 uncji)
- Mały wkrętak
- Płyn do smarowania tłoka Throat Seal Liquid (TSL), numer katalogowy Graco 206995
- Olej do pomp ISO, numer katalogowy Graco 217374
- Mały wkrętak do chwytania lub długi
- Szczypce do pierścieni zabezpieczających
- Plastikowy pręt o średnicy 1/2 cala (13 mm)
- Nasadka głęboka 7/8 cala (tylko w przypadku modeli 246830 i 245970)
- Śruba 1/2 cala (13 mm) x 2,5 cala (64 mm) z podkładkami i nakrętką
- Klucze nastawne typu żabka
- Płachta malarska i szmaty

Zestawy naprawcze

Do tej pompy dostępny jest zestaw naprawczy. Części zestawu są oznaczone gwiazdką, na przykład (3*). Patrz rozdział **Zestawy naprawcze**, strona 9. Zestaw należy zamawiać oddzielnie. Aby zapewnić najlepsze wyniki, należy użyć wszystkich części zestawu.

Czyszczenie i kontrola części

1. Wyczyścić i sprawdzić wszystkie części. Gniazda kulek wlotu i tłoka, tuleja i trzon wyporowy nie mogą być zużyte, porysowane ani uszkodzone.
2. Podczas ponownego uszczelniania pompy zdjąć i oczyścić tuleję.

Częściowe przekroje perspektywiczne

Pompa składnika A (ISO)

246830
246832

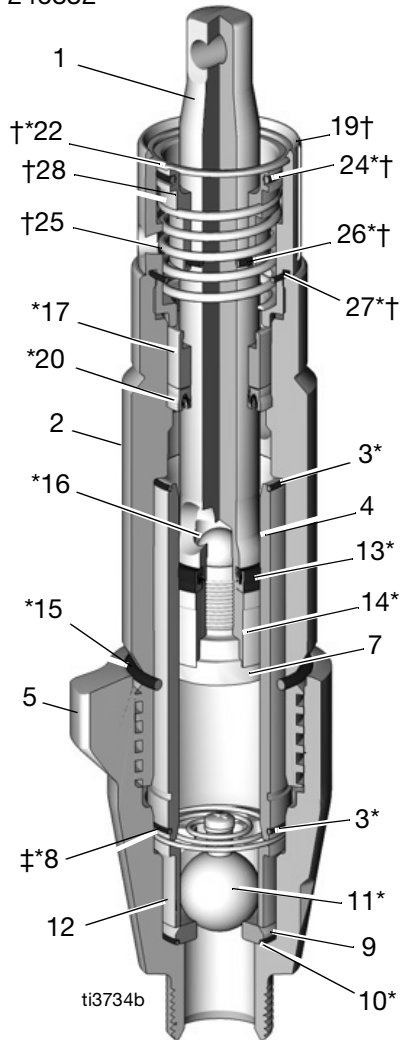

246831
25P858
24Y175

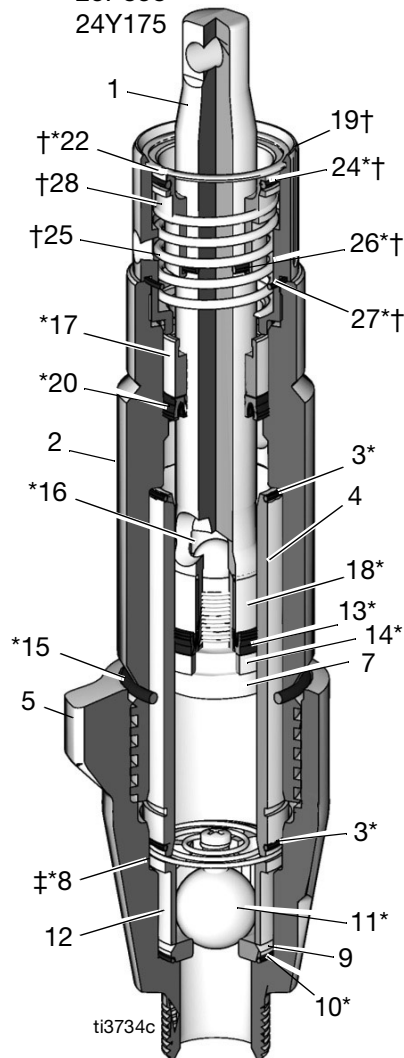

25P857
25P944

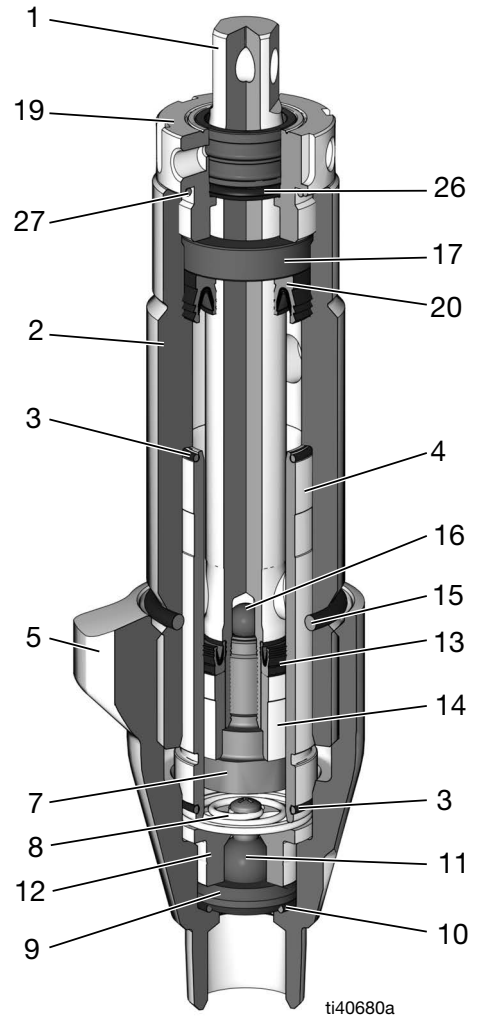

Pompa składnika B (żywice)

245970
245972
18D010

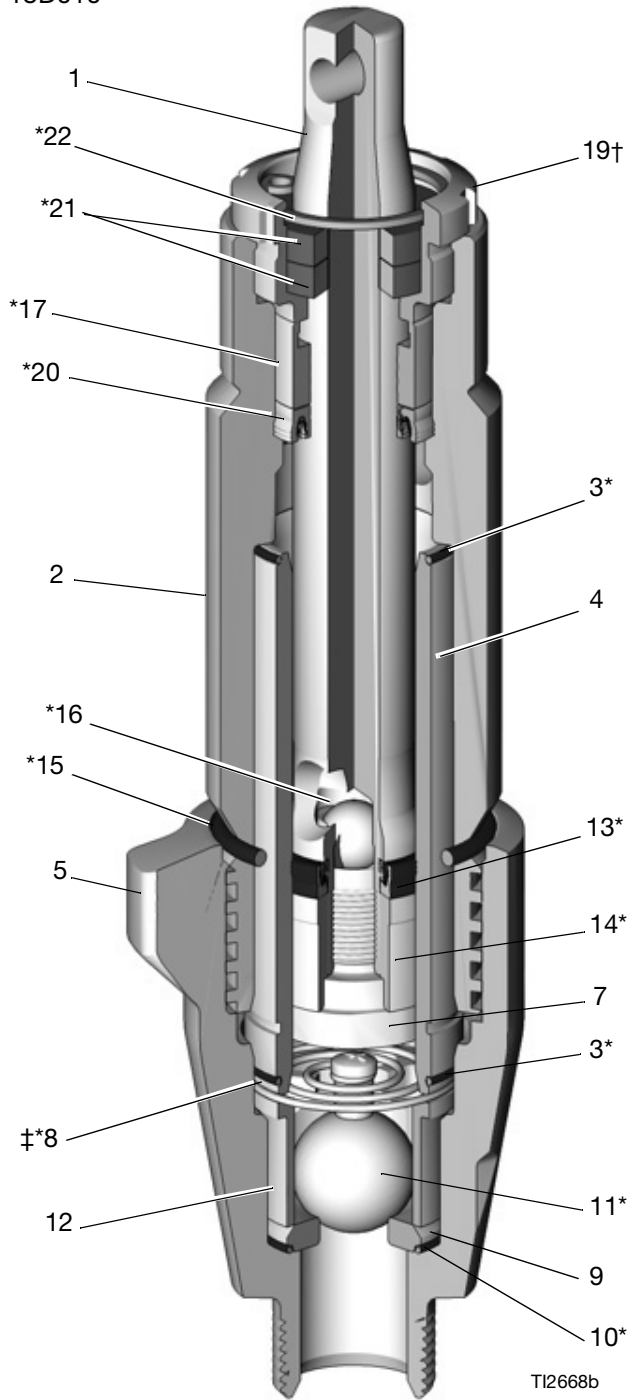

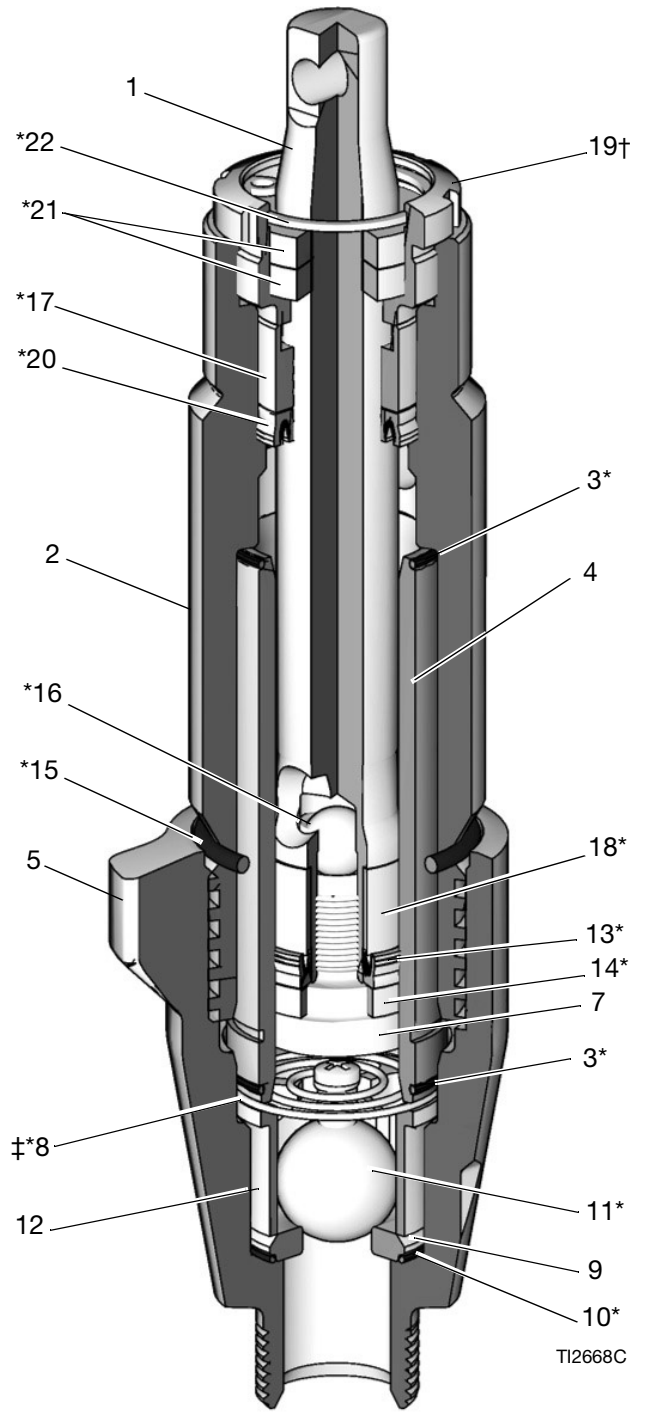

245971
24Y174

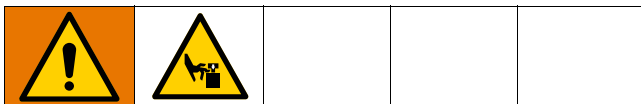

Demontaż pompy



Trzon pompy i korbwódy pompy poruszają się podczas pracy. Ruchome części mogą ścisnąć lub obciążyć części ciała. Podczas pracy pompy ręce i palce należy trzymać z dala od korbwodu.

1. Wyłączyć strefy grzejne **A**, **B** i **Q**.
2. Przepłukać pompy. Patrz instrukcja obsługi Reactor.
3. Obniżyć ciśnienie. Postępować zgodnie z **Procedura usuwania ciśnienia**, strona 8.
4. Nacisnąć . Silnik będzie pracować do momentu, gdy pompy osiągną najniższy zakres skoku, a następnie zostanie wyłączony.
5. Ustawić wyłącznik główny w pozycji OFF (WYŁ.) . Odłączyć zasilanie elektryczne.

UWAGA: Kroki 6-8 dotyczą pompy A. Patrz Rys. 1. W celu odłączenia pompy B należy przejść do kroków 9 i 10. Użyć płachty malarskiej lub szmat w celu ochrony jednostki Reactor i otoczenia przed wyciekami.

6. Odłączyć wlot (C) i wylot (D) cieczy. Odłączyć również stalową rurkę wylotową od wlotu podgrzewacza.
7. Odłączyć rurki (T). Odłączyć łączniki rur (U) od naczynia „wet cup”.
8. Poluzować przeciwnakrętkę w kształcie gwiazdy (G) przez mocne uderzenie młotkiem nieiskrzącym. Odkręcić pompę na tyle, aby odsłonić sworzeń ustalający pod plastikową osłoną palców. Popchnąć sprężynę ustalającą do góry. Wypchnąć sworzeń. Kontynuować odkręcanie pompy.

UWAGA: Kroki 9 i 10 dotyczą pompy B. Patrz Rys. 2. Użyć płachty malarskiej lub szmat w celu zabezpieczenia dozownika Reactor i otoczenia przed wyciekami.

9. Odłączyć wlot (C) i wylot (D) cieczy. Odłączyć również stalową rurkę wylotową od wlotu podgrzewacza.

10. Popchnąć sprężynę ustalającą (E) do góry. Wypchnąć sworzeń (F). Poluzować przeciwnakrętkę w kształcie gwiazdy (G) przez mocne uderzenie młotkiem nieiskrzącym. Wykręcić pompę.

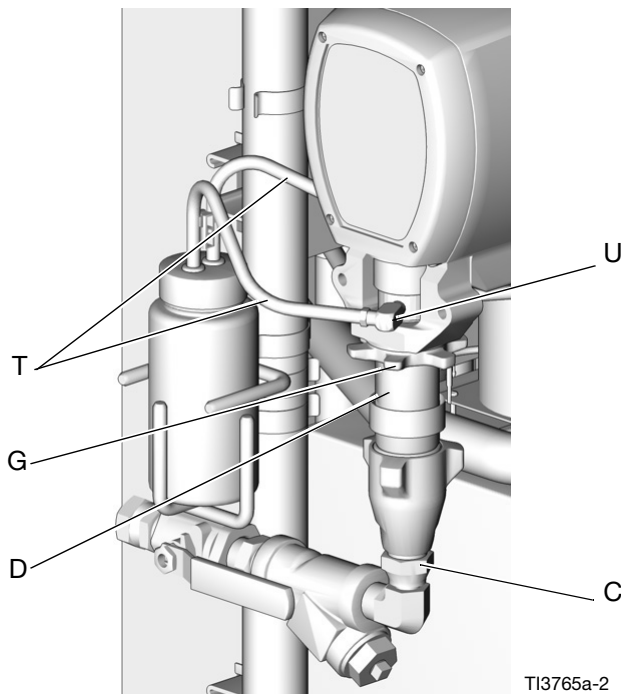

Rys. 1 Odłączenie pompy A

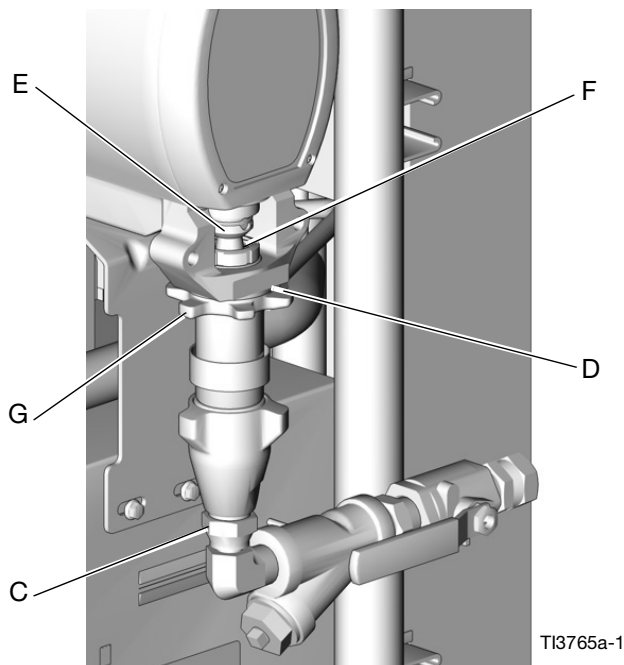

Rys. 2 Odłączenie pompy B

11. Wyjąć naczynie wet cup w następujący sposób:

a. Pompy składnika A (ISO):

- Wyjąć zespół uszczelnienia naczynia „wet cup”.
- Wcisnąć tłok (28) do naczynia wet cup (19), używając śruby 1/2 cala (13 mm) x 2,5 cala (64 mm) z podkładkami i nakrętką.
- Zdjąć pierścień ustalający (22).
- Odkręcić śrubę, zdjąć podkładki i nakrętkę.
- Wyjąć tłok (28), sprężynę (25) i o-ringi (24, 26, 27).

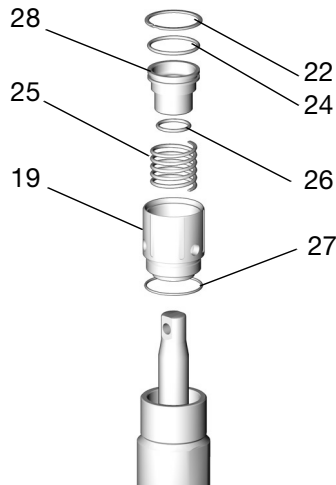

TI3735a

b. Pompy składnika B (żywice):

Odkręcić nakrętkę uszczelniającą (19). Zdjąć pierścień ustalający (22) i podkładki filcowe (21).

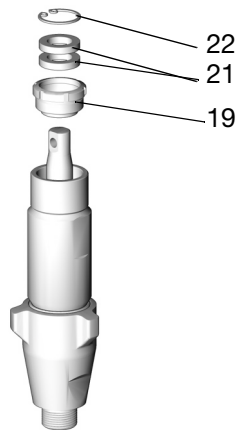

TI2662A

12. Poluzować obudowę zaworu wlotowego (5) za pomocą nieiskrzącego młotka, a następnie odkręcić. Wymontować uszczelkę okrągłą (15).

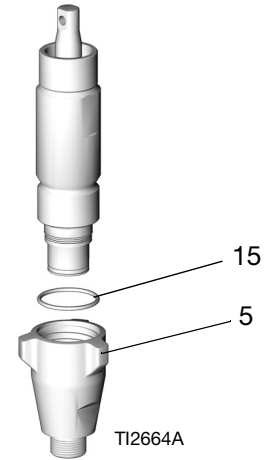

TI2664A

13. Rozmontować zawór wlotowy. Pamiętać o zdjęciu o-ring (10).

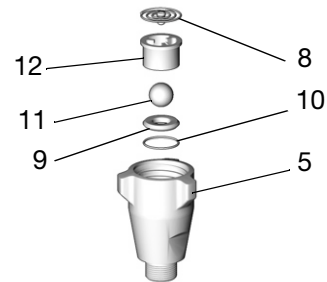

TI2665A

UWAGA: Sprężyna (8) występuje wyłącznie w modelach 246832, 245972, 18D010, 25P857, 25P858 i 25P944.

14. Uderzyć trzon (1) nieiskrzącym młotkiem, aby wybić go z cylindra (2).

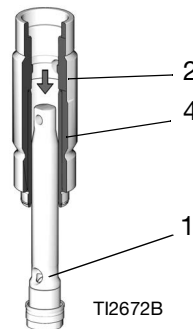

Typowa konfiguracja

TI2672B

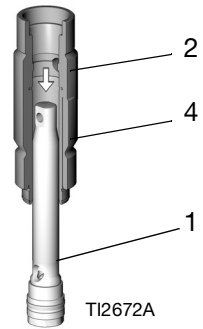
Tylko w modelach
246831, 245971,
24Y175 i 24Y174

TI2672A

UWAGA: Tuleja (4) może wyjść wraz z trzonem.

15. Za pomocą śrubokręta w rowku (H) zdjąć tuleję (4) z cylindra (2) lub zdjąć ją z trzonu. Wymontować o-ringi (3).

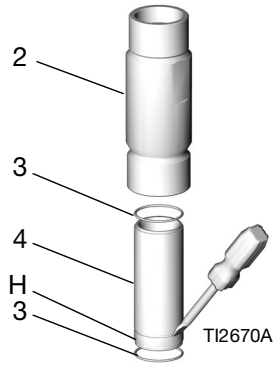

UWAGA: Upewnić się, że górny o-ring (3) wysunął się.

16. Wyjąć tuleję (17).

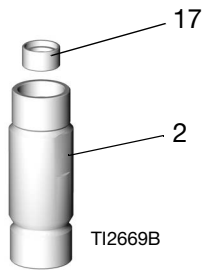

17. Odkręcić tłok (7) z trzonu (1). Wymontować kulkę (16), nasadkę u-cup (13) i tuleję (14).

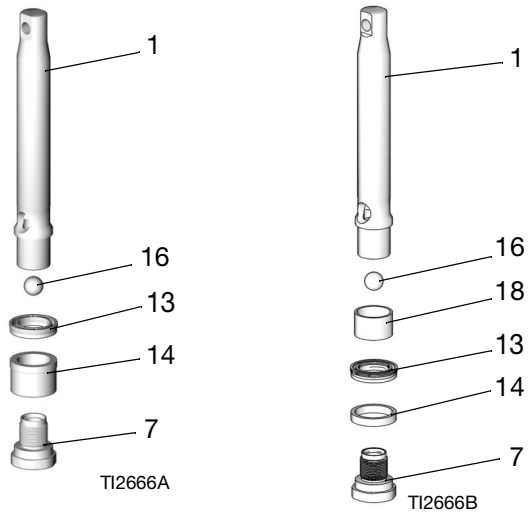

Typowa konfiguracja

Tylko w modelach 246831, 245971, 24Y175 i 24Y174

18. Włożyć tłok trzonu (1) do cylindra (2) i wypchnąć nasadkę u-cup (20).

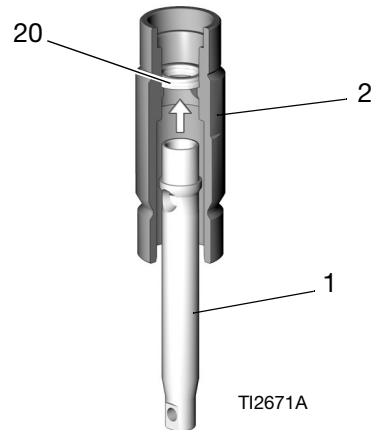

Ponowny montaż pompy

UWAGA: Przed ponownym montażem posmarować wszystkie nieuszczelnione części olejem do pomp ISO, aby ułatwić przyszły demontaż.

1. Włożyć kulkę (16*) do trzonu (1). Wyśrodkować nasadkę u-cup (13*) na trzonie (1). Krawędzie nasadki u-cup muszą być skierowane ku górze. Użyć tłoka (7), aby równomiernie wcisnąć nasadkę u-cup na trzon, a następnie wyjąć tłok. Wsunąć tuleję (14) na trzon (1). Szeroki koniec tulei musi być skierowany do góry, w stronę nasadki u-cup.

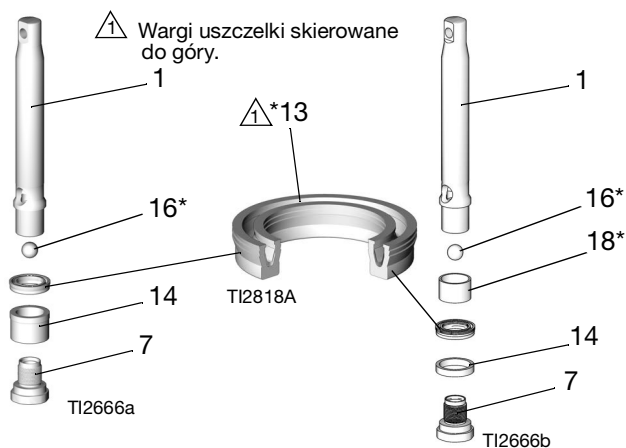

Typowa konfiguracja

Tylko w modelach 246831, 245971, 24Y174 i 24Y175

UWAGA: Uszczelnienie łątki na gwintach tłoka wystarcza na cztery operacje uszczelnienia. Po czterech operacjach uszczelnienia użyć uszczelniacza do gwintów na gwintach tłoka; upewniając się, że nic nie dostanie się na kulkę.

2. Założyć tłok (7). Należy uważać, aby nie uszkodzić krawędzi uszczelniających nasadki u-cup. Moment dokręcania określono poniżej.

Model	Moment dokręcania ft-lb (N•m)
246830, 245970, 18D010 i 25P857	24-30 (32-40)
246831, 245971, 25P858 i 24Y174	47-53 (63-71)
246832, 25P944 i 245972	95-105 (129-143)

3. Nałożyć nasadkę u-cup gardzieli w następujący sposób:

- a. **Modele 246831, 246832, 245971, 245972, 24Y174, 18D010, 25P857, 25P858, 25P944 i 24Y175:** Nasmarować nasadkę u-cup (20*) i cylinder (2). Umieścić nasadkę u-cup w cylindrze wargami skierowanymi w dół. Należy uważać, aby nie uszkodzić krawędzi uszczelniających nasadki u-cup. Założyć nakrętkę uszczelniającą (19), aby prawidłowo włożyć i wyrównać nasadkę u-cup, a następnie zdjąć nakrętkę uszczelniającą.

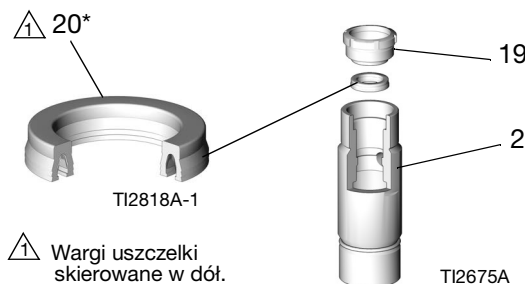

- b. **Modele 246830 i 245970:** Nasmarować nasadkę u-cup (20*) i cylinder (2). Umieścić narzędzie do montażu uszczelki (23*) w cylindrze. Umieścić nasadkę u-cup w narzędziu wargami skierowanymi w dół. Należy uważać, aby nie uszkodzić krawędzi uszczelniających nasadki u-cup. Wcisnąć nasadkę u-cup na miejsce za pomocą nasadki głębokiej 7/8 cala (S). Wyjąć nasadkę i narzędzie.

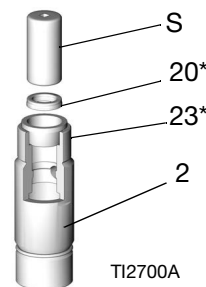

4. Włożyć tuleję (17). Wcisnąć tuleję, aby osadzić nasadkę u-cup.

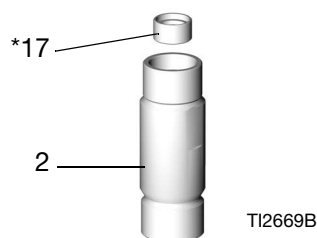

5. Założyć nakrętkę uszczelniającą w następujący sposób:

a. Pompa składnika A (ISO):

- Zamontować sprężynę (25) w naczyniu „wet cup” (19).
- Zamontować o-ringi (24*, 26*) na tłoku (28) i włożyć tłok do naczynia „wet cup”.
- Wcisnąć tłok (28) do naczynia wet cup, używając śruby 1/2 cala (13 mm) x 2,5 cala (64 mm) z podkładkami i nakrętką.
- Założyć pierścień ustalający (22*) w rowku.
- Odkręcić śrubę, zdjęć podkładki i nakrętkę.
- Założyć o-ring (27*) na naczyniu „wet cup”.
- Dokręcić ręcznie zespół uszczelnienia naczynia „wet cup”. Przykręcić cały zespół tak, aby zewnętrzny o-ring (27) znalazł się na górze cylindra (2).

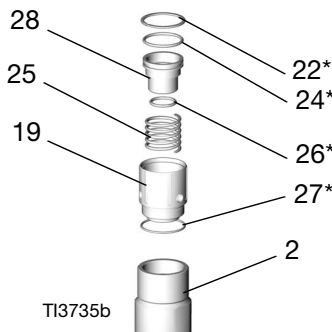

TI3735b

**Pompy 25P857,
25P858, 25P944:**

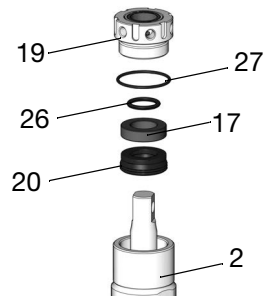

b. Pompa składnika B (żywicę):

- Założyć podkładki filcowe (21*) w nakrętce uszczelniającej (19).
- Założyć pierścień ustalający (22*).
- Dokręcić ręcznie nakrętkę uszczelniającą.

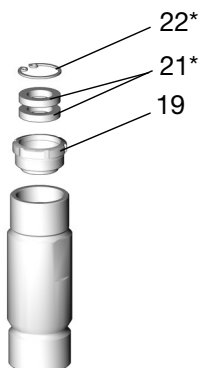

TI2701A

UWAGA: Rowek (H) na zewnętrznej powierzchni tulei musi być skierowany w dół.

6. Nasmarować nasadkę u-cup tłoka i górną krawędź tulei. Wcisnąć zespół tłoka w górną część tulei (4). Wbić młotkiem nieiskrzącym.

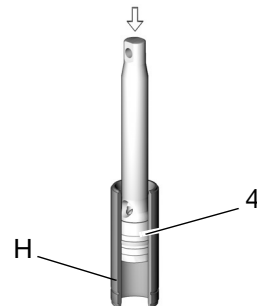

TI2673A

7. Nasmarować górną część trzonu wyporowego (1) na długości 1–2 cala (25–50 mm) i zewnętrzną część tulei (4). Nasmarować o-ringi (3*) i umieścić jeden w cylindrze, a drugi na spodzie tulei.

8. Wsunąć tuleję w spód cylindra (2). Wbić młotkiem do momentu, aż górna część rowka (H) zrówna się z dnem cylindra (L). Użyć plastikowego pręta do prowadzenia trzonu wyporowego, aż nad nakrętką uszczelniającą (19) będzie widoczna jego największa średnica 1/4-3/8 cala (6-10 mm).

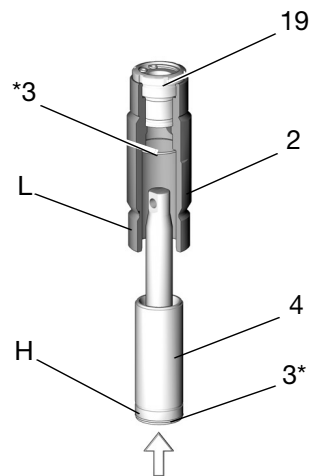

TI2674A

9. Zamontować zawór wlotowy z nowym o-ringiem (10*), gniazdem (9) i kulką (11*). Zamontować prowadnicę kulki (12).

Tylko modele 246832, 18D010, 25P857, 25P858, 25P944 i 245972: Zamontować sprężynę (8*) ze śrubą u góry.

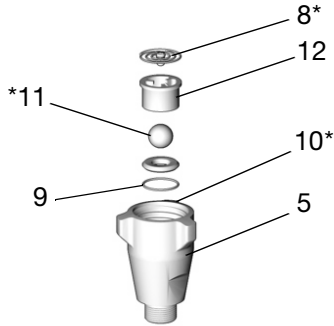

TI2665A

UWAGA: Gniazdo można odwrócić i użyć z drugiej strony. Oczyszczyć dokładnie gniazdo. Na krawędzi uszczelniającej nie są dopuszczalne żadne zadrapania.

10. Wymienić o-ring (15*). Założyć zawór wlotowy. Dokręcić obudowę (5) w następujący sposób lub upewnić się, że zawór wlotowy dobrze przylega do cylindra.

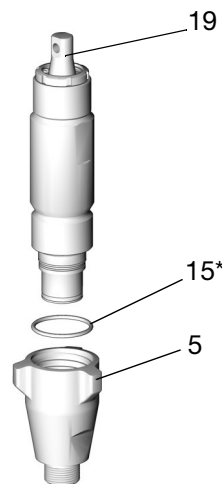

TI2687A

Model	Moment dokręcania stopo-funt (N•m)
246830, 245970, 18D010 i 25P857	65-75 (88-101)
246831, 245971, 25P858 i 24Y174	75-85 (101-114)
246832, 25P944 i 245972	185-215 (251-291)

11. Dokręcić naczynie „wet cup”.

UWAGA: Uważać, aby nie dokręcić naczynia „wet cup” zbyt mocno. Nie ma możliwości regulacji nasadki u-cup (20) gardzieli.

- Pompa A: Owinąć podstawę naczynia „wet cup” (19) szmatką i mocno dokręć za pomocą kluczy nasadowych typu żabka.
- Pompa B: Pompa B: Dokręcić nakrętkę uszczelniającą (19) momentem 130-150 in-lb (15-17 N•m).

Trzon pompy i korbówód pompy poruszają się podczas pracy. Ruchome części mogą ścisnąć lub obciążyć części ciała. Podczas pracy pompy ręce i palce należy trzymać z dala od korbowodu.				

12. Podłączyć ponownie zasilanie. Ustawić wyłącznik

główny w pozycji ON (WŁ.)



13. Nacisnąć . Silnik będzie pracować do momentu, gdy pompy osiągną najniższy zakres skoku, a następnie zostanie wyłączony.

14. Ustawić wyłącznik główny w pozycji OFF

(WYŁ.)



. Odłączyć zasilanie elektryczne.

UWAGA: Kroki 15-18 dotyczą pompy B. Patrz Rys. 3. W celu ponownego podłączenia pompy A należy przejść do kroku 19.

15. Należy upewnić się, że przeciwnakrętka w kształcie gwiazdy (G) jest nakręcona na pompę płaską stroną ku górze. Wkręcić pompę w obudowę łożyska (M) aż do ustawienia otworów sworzni w osi. Wepchnąć sworznię (F). Ściągnąć sprężynę ustalającą (E) w dół.

16. Kontynuować wkręcanie pompy w obudowę, aż wylot płynu (D) ustawi się w osi z rurką stalową, a górna część gwintu znajdą się +/- 1/16 cala (+/- 2 mm) od lica łożyska (N).

17. Dokręcić przeciwnakrętkę w kształcie gwiazdy (G) przez mocne uderzenie młotkiem nieiskrzącym.

18. Ponownie podłączyć wlot (C) i wylot (D) cieczy.

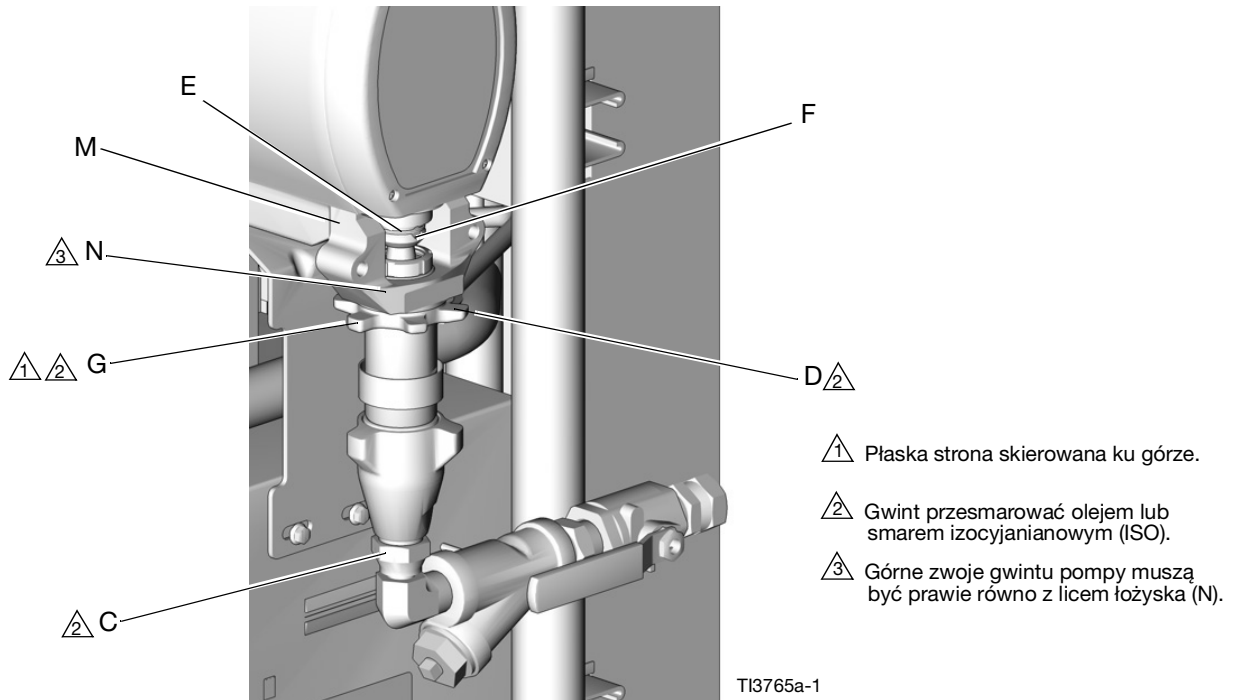

Rys. 3 Ponowne podłączenie pompy B

UWAGA: Kroki od 19 do 32 dotyczą wyłącznie pompy A. Patrz Rys. 4.

19. Wkręcić pompę w obudowę łożyska (M), aż górne gwinty zrównają się z licem łożyska (N). Obrócić pompę, aby dopasować złączkę wylotu pompy do rury wylotowej.
 20. Naczynie „wet cup” ma cztery złącza 1/8 cala z gwintem NPT. Dwa z nich będą niedostępne po zainstalowaniu pompy. Zanotować lub zaznaczyć te złącza. Wymontować pompę. Nałożyć uszczelniacz do gwintów i zamontować zaślepki w dwóch złączach. Zaślepki dokręcić momentem 10-15 ft-lb (14-20 N•m).
Nie dokręcać zbyt mocno.
 21. Należy upewnić się, że przeciwnakrętka w kształcie gwiazdy (G) jest nakręcona na pompę płaską stroną ku górze. Ostrożnie przekręcić i wyciągnąć trzon (1) na 51 mm (2 cala) powyżej zespołu naczynia „wet cup”.
 22. Przystąpić do wkręcania pompy w obudowę łożyska (M). Osłonę palca (P) umieścić ponad trzonem, kiedy jest dostępny przez okno w obudowie łożyska. Kiedy otwory sworznia zrównają się w osi, umieścić sworzni. Ściągnąć sprężynę ustalającą w dół.
- UWAGA:** Osłona palca nie jest wykorzystywana w modelu E-30.
23. Posadowić osłonę palca (P) na naczyniu „wet-cup” (19). Kontynuować wkręcanie pompy w obudowę łożyska (M), aż górne zwoje gwintu znajdą się +/- 1/16 cala (2 mm) od lica łożyska (N).
 24. Nałożyć uszczelniacz do gwintów i wkręcić karbowaną kształtkę do naczynia „wet cup” po stronie silnika. Dokręcić momentem 10-15 ft-lb (14-20 N•m). **Nie dokręcać zbyt mocno.**
 25. Nałożyć uszczelniacz do gwintów i wkręcić kolanko (U) w pozostałe złącze naczynia „wet cup”. Dokręcić momentem 10-15 ft-lb (14-20 N•m). **Nie dokręcać zbyt mocno.**
 26. Nałożyć uszczelniacz do gwintów i wkręcić kształtkę karbowaną w kolanko (U). Dokręcić momentem 10-15 ft-lb (14-20 N•m). **Nie dokręcać zbyt mocno.**
 27. Luźno podłączyć rurkę wylotową składnika A do złącza podgrzewacza od strony pompy. Ustawić rurkę w linii, a następnie pewnie dokręcić kształtki.
 28. Dokręcić przeciwnakrętkę w kształcie gwiazdy (G) przez mocne uderzenie młotkiem nieiskracym.
 29. Nałożyć uszczelniacz do gwintów i wkręcić kształtkę karbowaną w kolanko (U). Dokręcić momentem 10-15 ft-lb (14-20 N•m). **Nie dokręcać zbyt mocno.**
 30. Nałożyć cienką warstwę płynu TSL na kształtki karbowane. Oburącz podeprzeć rurki (T), równocześnie popychając je prosto na karbowane kształtki. **Nie wolno pozwolić, by rurki się załamywały lub wybrzuszały.** Każdą z rurek należy zabezpieczyć przy pomocy opaski kablowej umieszczonej między dwoma sąsiednimi karbami.
 31. Ponownie podłączyć wlot (C) i wylot (D) cieczy.
 32. Usunąć powietrze i zalać układ. Zachęcamy do zapoznania się z instrukcją obsługi posiadanego urządzenia Reactor.

1 Płaska strona skierowana ku górze.

2 Gwint przesmarować olejem lub smarem izocyjanianowym (ISO).

3 Górne zwoje gwintu pompy muszą być prawie równo z licem łożyska (N).

4 Osłona palca (P) nie jest wykorzystywana w modelu E-30.

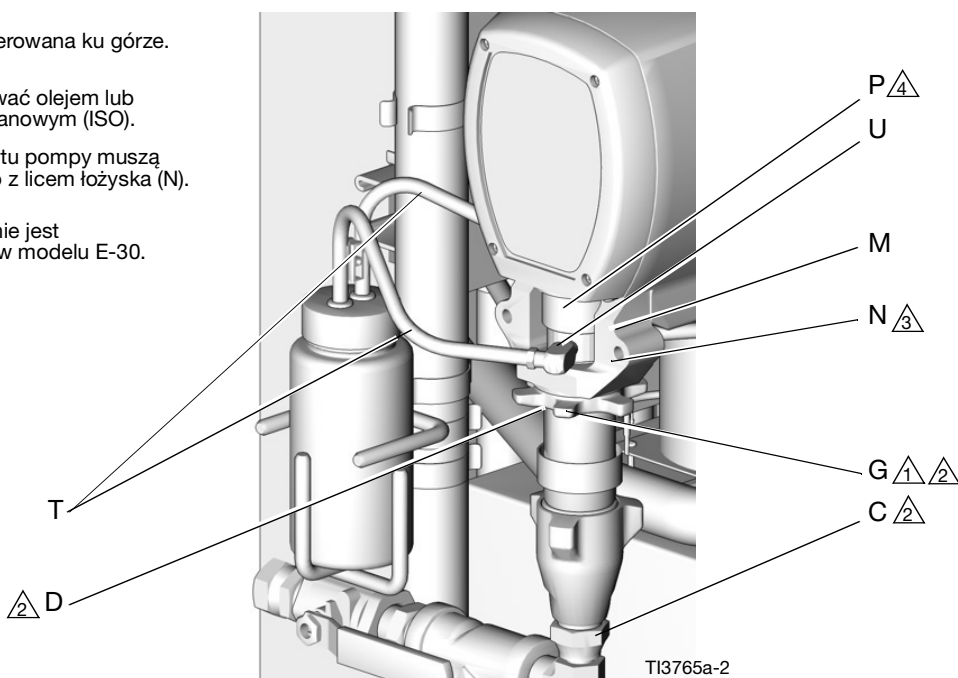

Rys. 4 Ponowne podłączenie pompy A

Części

Pompy składnika A (ISO) z funkcją przepłukiwania naczynia „wet cup”

Część 246830	Modele E-20 i E-XP1; zawierają elementy 1-7, 9-28
Część 246831	Modele E-XP2 i A-25; zawierają elementy 1-7, 9-22, 24-28
Część 246832	Model E-30; zawiera elementy 1-17, 19-22, 24-28 (pokazane)
Część 24Y175	Model A-XP1 ;(zawiera elementy 1-7, 9-22, 24-28
Część 25P857	Reactor 3 E-20 i E-XP1; zawiera 1-17, 19, 20, 26, 27
Część 25P858	Reactor 3 E-XP2; zawiera 1-20, 26, 27
Część 25P944	Reactor 3 E-30; zawiera 1-17, 19, 20, 26, 27

⚠ Stosowana tylko w modelach 246832, 25P857, 25P858 i 25P944.

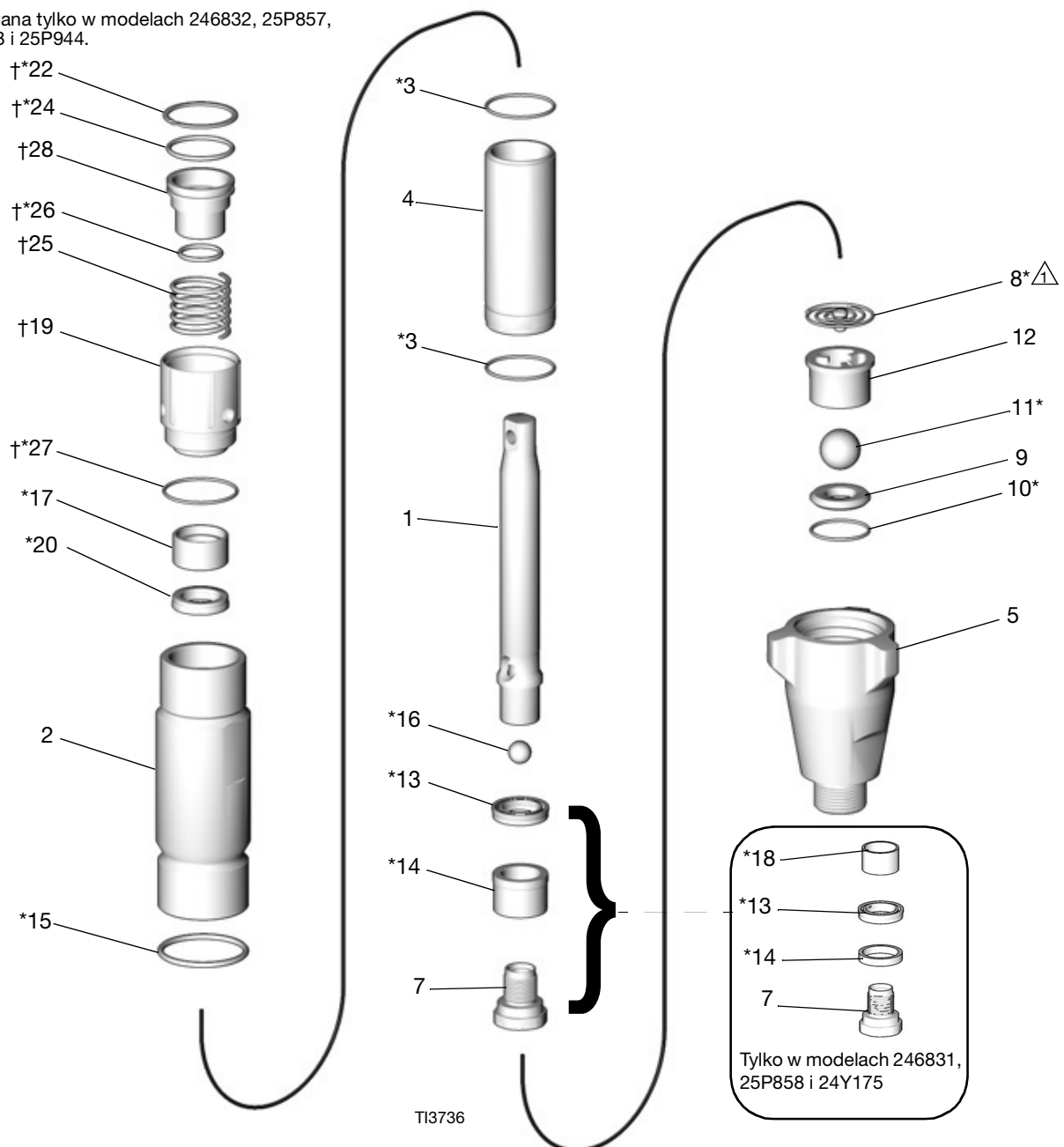

Poz.	Części	Opis	Liczba						
			246830	246831	246832	24Y175	25P857	25P858	25P944
1	240518	TRZPIEN, wporowy; stal nierdzewna	1				1		
	240517	TRZPIEN, wporowy; stal nierdzewna		1				1	
	246689	TRZPIEN, wporowy; stal nierdzewna			1				1
	15H110	TRZPIEN, wporowy; stal nierdzewna				1			
2	243346	CYLINDER, pompy	1				1		
	243347	CYLINDER, pompy		1				1	
	245413	CYLINDER, pompy			1				1
	17F955	CYLINDER, pompy				1			
3*	108526	O-RING; PTFE	2			2	2		
	107098	O-RING; PTFE		2				2	
	108822	O-RING; PTFE			2				2
4	24P853	TULEJA, cylindra; stal nierdzewna	1				1		
	248210	TULEJA, cylindra; stal nierdzewna		1				1	
	248979	TULEJA, cylindra; stal nierdzewna			1				1
	15H112	TULEJA, cylindra; stal nierdzewna				1			
5	195892	OBUDOWA, zawór, wlotowy	1			1	1		
	195894	OBUDOWA, zawór, wlotowy		1				1	
	198219	OBUDOWA, zawór, wlotowy			1				1
7	24U993	ZESTAW, zaworu, tłoka		1				1	
	287388	ZAWÓR, tłok			1				
	287877	ZAWÓR, tłok	1			1	1		
	249177	ZAWÓR, tłok							1
8*	249770	SPRĘŻYNA, kulka zaworu wlotowego			1				1
	257842	SPRĘŻYNA, wlotu		1				1	
	255335	SPRĘŻYNA, wlotu					1		
9	239922	GNIAZDO, wlot; węglik; zawiera elementy 10 i 11	1			1	1		
	244199	GNIAZDO, wlot; węglik; zawiera elementy 10 i 11		1				1	
	240918	GNIAZDO, wlot; węglik; zawiera elementy 10 i 11			1				1
10*	107079	O-RING; PTFE	1			1	1		
	108526	O-RING; PTFE		1				1	
	107098	O-RING; PTFE			1				1
11*	105445	KULKA, wlot; stal nierdzewna; 0,5 cala (13 mm)	1			1	1		
	102972	KULKA, wlot; stal nierdzewna; 0,875 cala (22 mm)		1				1	
	107167	KULKA, wlot; stal nierdzewna; 1 cala (25 mm)			1				1
12	192624	PROWADNICA, kulki	1			1	1		
	193027	PROWADNICA, kulki		1				1	
	193391	PROWADNICA, kulki			1				1
13*	117450	USZCZELKA, nasadki u-cup, tłoka; UHMWPE	1			1	1		
	117449	USZCZELKA, nasadki u-cup, tłoka; UHMWPE		1				1	
	117448	USZCZELKA, nasadki u-cup, tłoka; UHMWPE			1				1

Poz.	Części	Opis	Liczba						
			246830	246831	246832	24Y175	25P857	25P858	25P944
14*	15B078	TULEJA, tłoka	1				1		
	15J197	ŁOŻYSKO, dolne		1				1	
	15B079	TULEJA, tłoka			1				1
	17F958	ŁOŻYSKO, dolne				1			
15*	156593	O-RING; BUNA-N	1			1	1		
	156633	O-RING; BUNA-N		1				1	
	160325	O-RING; BUNA-N			1				1
16*	105444	KULKA, tłoka; stal nierdzewna; 0,3125 cala (8 mm)	1			1	1		
	101947	KULKA, tłoka; stal nierdzewna; 0,375 cala (10 mm)		1				1	
	107203	KULKA, tłoka; stal nierdzewna; 0,5625 cala (14 mm)			1				1
17*	15B075	TULEJA, trzonu	1			1	1		
	15B074	TULEJA, trzonu		1				1	
	15B076	TULEJA, trzonu			1				1
18*	15J196	TULEJA, pompy		1				1	
	17F957	TULEJA, pompy				1			
19†	15C569	NAKRETKA, uszczelnienie	1			1			
	15C571	NAKRETKA, uszczelnienie		1					
	15C573	NAKRETKA, uszczelnienie			1				
	25P883	NAKRETKA, uszczelnienie					1		
	25P884	NAKRETKA, uszczelnienie						1	
	25P885	NAKRETKA, uszczelnienie							1
20*	117447	USZCZELKA, nasadka u-cup, gardzieli; UHMWPE	1			1	1		
	117446	USZCZELKA, nasadka u-cup, gardzieli; UHMWPE		1				1	
	117448	USZCZELKA, nasadka u-cup, gardzieli; UHMWPE			1				1
22*†	118377	PIERSCIEN, ustalający	1			1			
	118378	PIERSCIEN, ustalający		1					
	118379	PIERSCIEN, ustalający			1				
24*†	118381	O-RING; fluoroelastomer	1			1			
	107563	O-RING; fluoroelastomer		1					
	118403	O-RING; fluoroelastomer			1				
25†	118374	SPRĘŻYNA	1			1			
	118375	SPRĘŻYNA		1					
	118376	SPRĘŻYNA			1				
26*†	118380	O-RING; fluoroelastomer	1			1	1		
	110955	O-RING; fluoroelastomer		1				1	
	C20111	O-RING; fluoroelastomer			1				1
27*†	107563	O-RING; fluoroelastomer	1			1	1		
	103414	O-RING; fluoroelastomer		1				1	
	111178	O-RING; fluoroelastomer			1				1
28†	15C570	TŁOK, naczynie „wet cup”, ISO	1			1			
	15C572	TŁOK, naczynie „wet cup”, ISO		1					
	15C574	TŁOK, naczynie „wet cup”, ISO			1				

* Części zawarte w zestawach naprawczych (zamawiane oddzielne). Niektóre części zestawu mogą nie być używane w Państwa pompie.

† Części zawarte w Zestawach naczyń „wet cup”. Korzystając z poniższej tabeli należy zamówić zestaw odpowiedni do swojej pompy. Patrz strona 33 aby uzyskać informacje na temat zestawu zbiornika 246928.

Część pompy	Zestaw naprawczy pompy	Zestaw naczynia „wet cup”
246830	246420	246962
246831	15C851	246963
246832	15C852	246964
24Y175	17K351	246962
25P857	18E195	
25P858	18E250	
25P944	18E249	

Zestawy naprawcze pomp składnika A

15C851

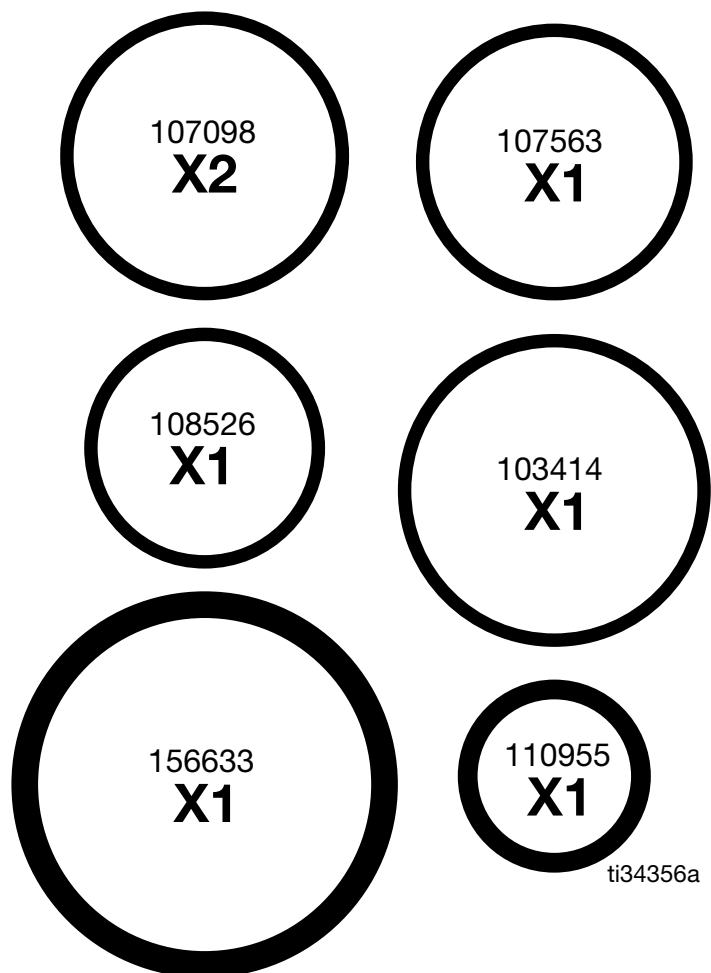

15C852

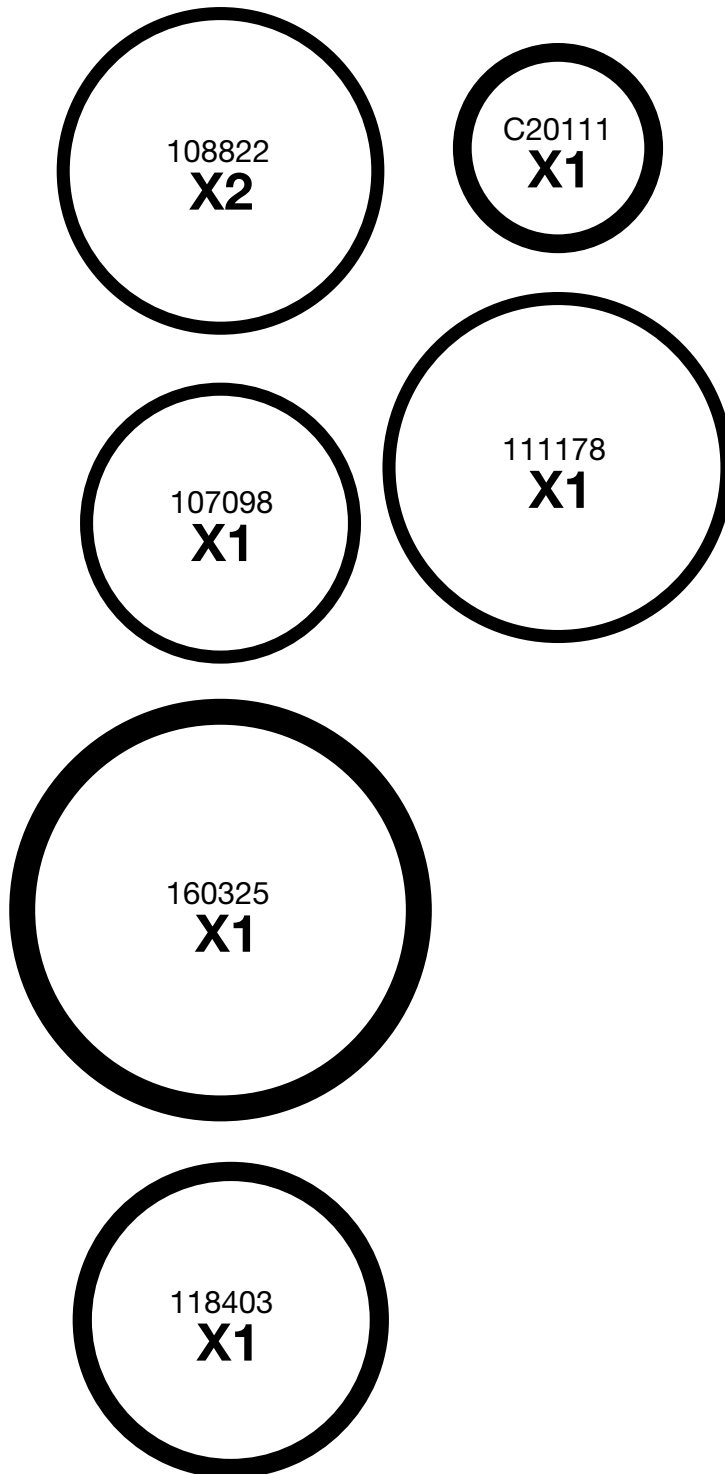

246420/17K351

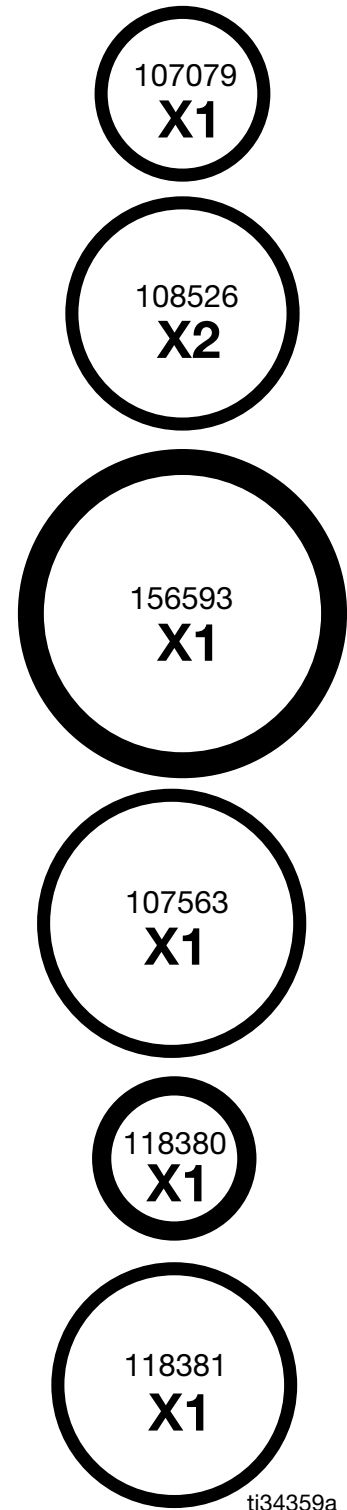

ti34359a

17K352

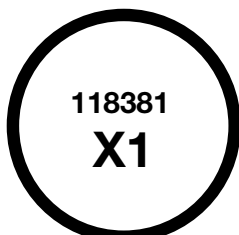
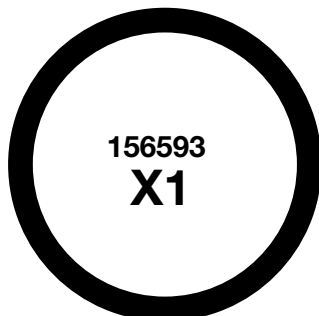
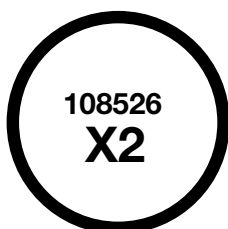
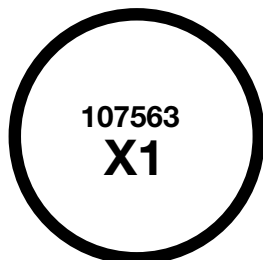

246420

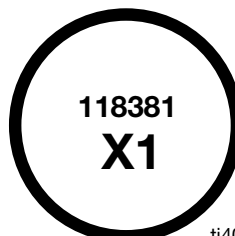
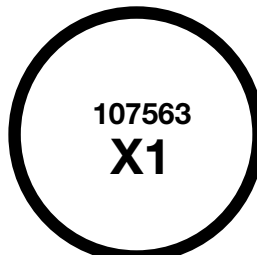
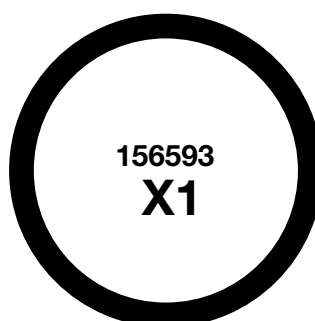

ti40682a

18E195

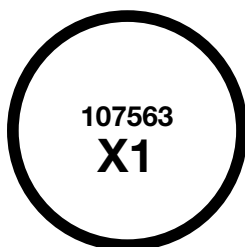
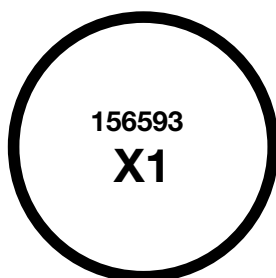

18E250

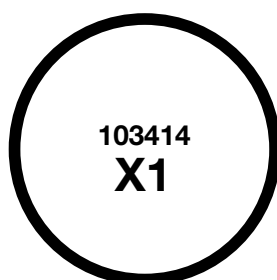
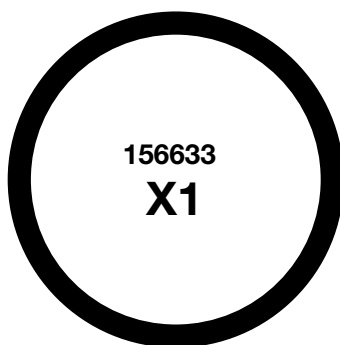
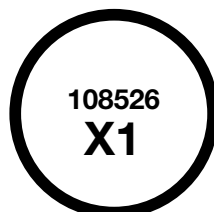
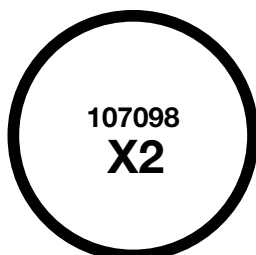

18E249

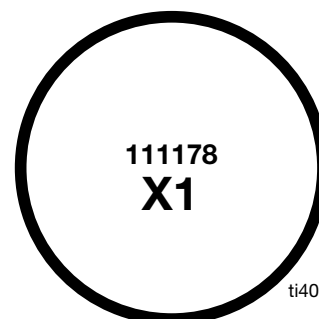
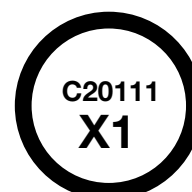
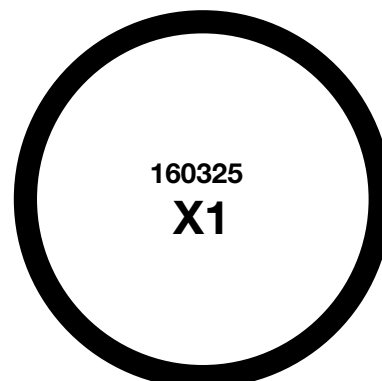
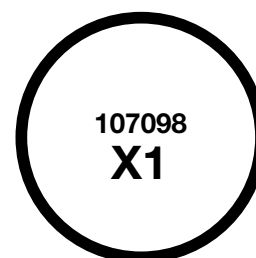
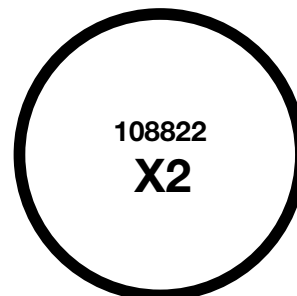

ti40683a

Pompy składnika B (żywice)

- Część 245970 Modele E-20 i E-XP1; zawierają elementy 1-7, 9-23
- Część 245971 Modele E-XP2 i A-25; zawierają elementy 1-7, 9-22
- Część 245972 Model E-30; zawiera elementy 1-22 (pokazane)
- Część 24Y174 Model A-XP1; zawiera elementy 1-7, 9-22
- Część 18D010 Reactor 3 E-20; zawiera elementy 1-17, 19, 22

UWAGA: Pompy te zastosowano również po stronie składnika A (ISO) dozowników Reactors wyprodukowanych przed majem 2003 r.

 Stosowana w modelach 245972 i 18D010.

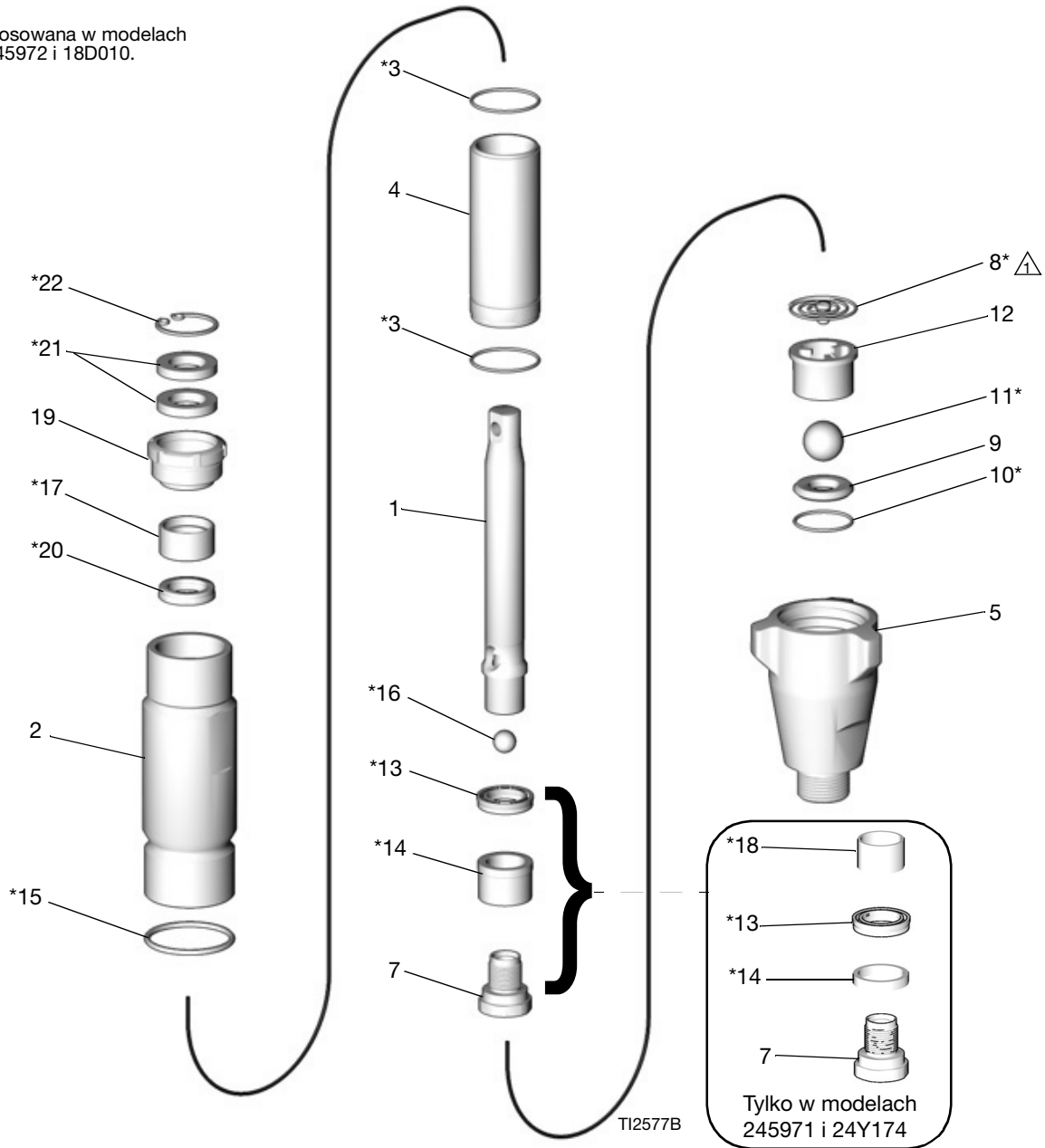

Poz.	Część	Opis	Liczba				
			245970	245971	245972	24Y174	18D010
1	240518	TRZPIEN, wyporowy; stal nierdzewna	1				1
	240517	TRZPIEN, wyporowy; stal nierdzewna		1			
	246689	TRZPIEN, wyporowy; stal nierdzewna			1		
	15H110	TRZPIEN, wyporowy; stal nierdzewna				1	
2	243346	CYLINDER, pompy	1				1
	243347	CYLINDER, pompy		1			
	245413	CYLINDER, pompy			1		
	17F955	CYLINDER, pompy				1	
3*	108526	O-RING; PTFE	2			2	2
	107098	O-RING; PTFE		2			
	108822	O-RING; PTFE			2		
4	24P853	TULEJA, cylindra; stal nierdzewna	1				1
	293019	TULEJA, cylindra; stal nierdzewna		1			
	193390	TULEJA, cylindra; stal nierdzewna			1		
	15H112	TULEJA, cylindra; stal nierdzewna				1	
5	195892	OBUDOWA, zawór, wlotowy	1			1	1
	195894	OBUDOWA, zawór, wlotowy		1			
	198219	OBUDOWA, zawór, wlotowy			1		
7	24U993	ZESTAW, zaworu, tłoka		1			
	287388	ZAWÓR, tłok			1		
	287877	ZAWÓR, tłok	1			1	1
8*	249770	SPRĘŻYNA, kulka zaworu wlotowego			1		
	257842	SPRĘŻYNA, wlotu		1			
	255335	SPRĘŻYNA, kulka zaworu wlotowego					1
9	239922	GNIAZDO, wlot; węgiel; zawiera elementy 10 i 11	1			1	1
	244199	GNIAZDO, wlot; węgiel; zawiera elementy 10 i 11		1			
	240918	GNIAZDO, wlot; węgiel; zawiera elementy 10 i 11			1		
10*	107079	O-RING; PTFE	1			1	1
	108526	O-RING; PTFE		1			
	107098	O-RING; PTFE			1		
11*	105445	KULKA, wlot; stal nierdzewna; 0,5 cala (13 mm)	1			1	1
	102972	KULKA, wlot; stal nierdzewna; 0,875 cala (22 mm)		1			
	107167	KULKA, wlot; stal nierdzewna; 1 cala (25 mm)			1		
12	192624	PROWADNICA, kulki	1			1	1
	193027	PROWADNICA, kulki		1			
	193391	PROWADNICA, kulki			1		
13*	117450	USZCZELKA, nasadki u-cup, tłoka; UHMWPE	1			1	1
	117449	USZCZELKA, nasadki u-cup, tłoka; UHMWPE		1			
	117448	USZCZELKA, nasadki u-cup, tłoka; UHMWPE			1		
14*	15B078	TULEJA, tłoka	1				1
	15J197	ŁOŻYSKO, dolne		1			
	15B079	TULEJA, tłoka			1		
	17F958	ŁOŻYSKO, dolne				1	
15*	156593	O-RING; BUNA-N	1			1	1
	156633	O-RING; BUNA-N		1			
	160325	O-RING; BUNA-N			1		

Poz.	Część	Opis	Liczba				
			245970	245971	245972	24Y174	18D010
16*	105444	KULKA, tłoka; stal nierdzewna; 0,3125 cala (8 mm)	1			1	1
	101947	KULKA, tłoka; stal nierdzewna; 0,375 cala (10 mm)		1			
	107203	KULKA, tłoka; stal nierdzewna; 0,5625 cala (14 mm)			1		
17*	15B075	TULEJA, trzonu	1			1	1
	15B074	TULEJA, trzonu		1			
	15B076	TULEJA, trzonu			1		
18*	15J196	TULEJA, pompy		1			
	15J197	TULEJA, pompy				1	
19†	193046	NAKRĘTKA, uszczelnienie	1			1	1
	193032	NAKRĘTKA, uszczelnienie		1			
	15J792	NAKRĘTKA, uszczelnienie			1		
20*	117447	USZCZELKA, nasadka u-cup, gardzieli; UHMWPE	1			1	1
	117446	USZCZELKA, nasadka u-cup, gardzieli; UHMWPE		1			
	117448	USZCZELKA, nasadka u-cup, gardzieli; UHMWPE			1		
21*	117597	PODKŁADKA, filcowa	2			2	2
	117599	PODKŁADKA, filcowa		2			
	117600	PODKŁADKA, filcowa			2		
22*	551528	PIERŚCIEN, ustalający	1			1	1
	117718	PIERŚCIEN, ustalający		1			
	117719	PIERŚCIEN, ustalający			1		

† Zestawy konwersji naczyń „wet cup” można zakupić osobno w celu konwersji pomp 245970, 245971 i 245972. Informacje na ten temat podano na stronie 33.

* Części zawarte w zestawach naprawczych (zamawiane oddzielnie). Niektóre części zestawu mogą nie być używane w Państwa pompie. Korzystając z poniższej tabeli należy zamówić zestaw odpowiedni do swojej pompy.

Część pompy	Zestaw naprawczy
245970	246420
245971	246421
245972	246422
24Y174	17K352
18D010	18E196

Zestawy naprawcze pomp składnika B

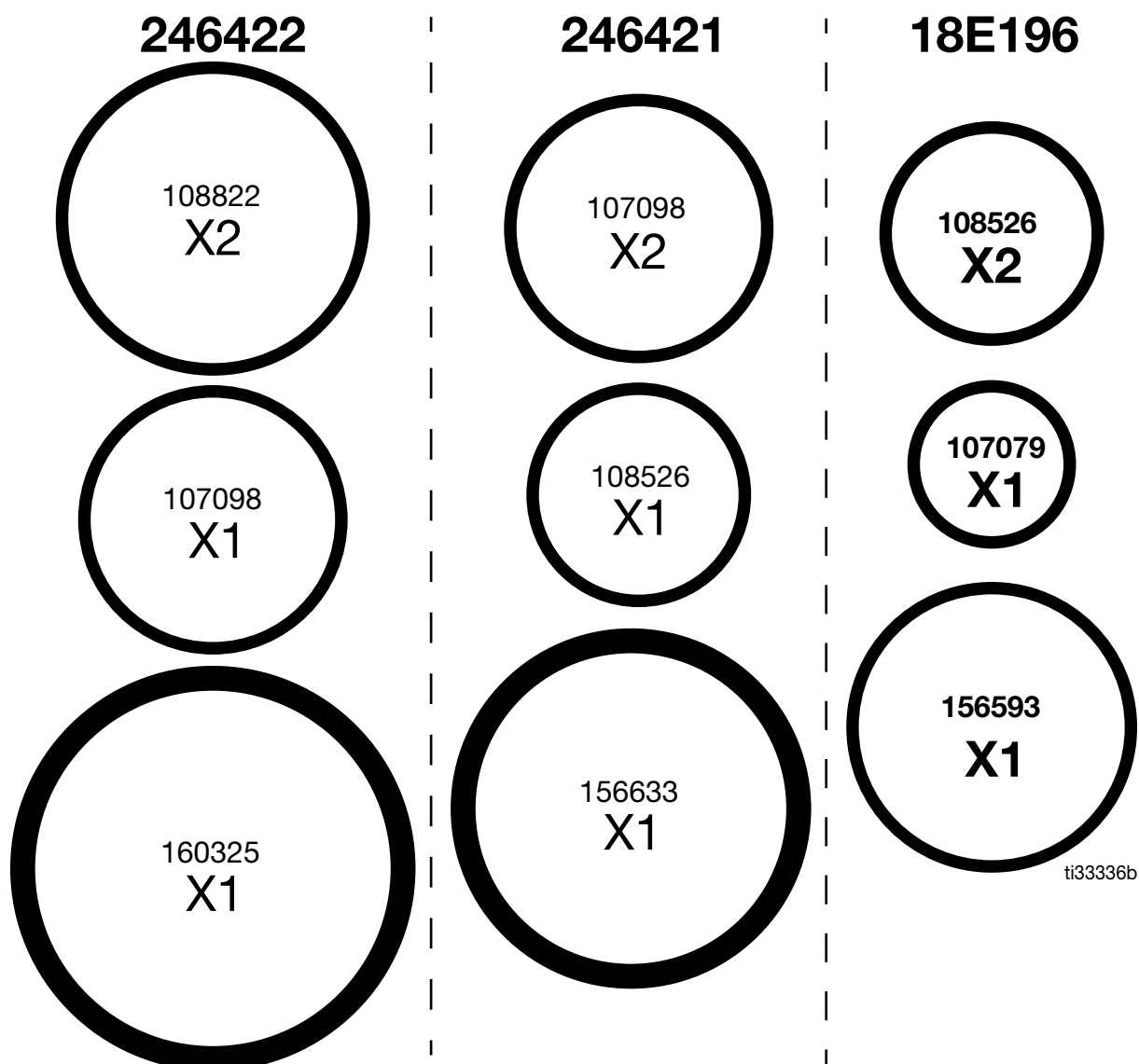

ti33336b

17K352

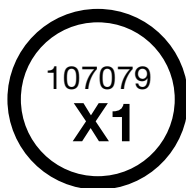
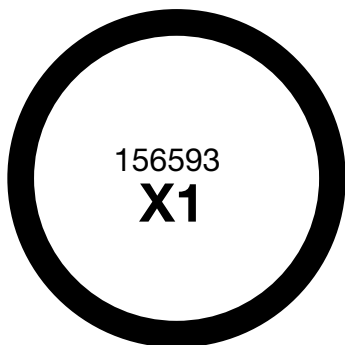
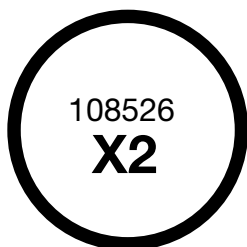

246420

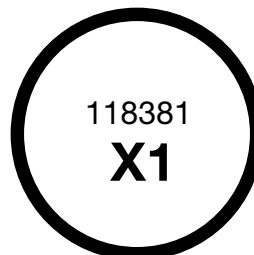
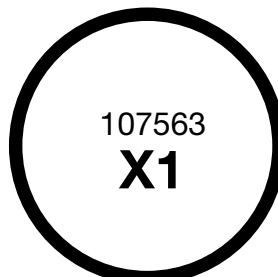
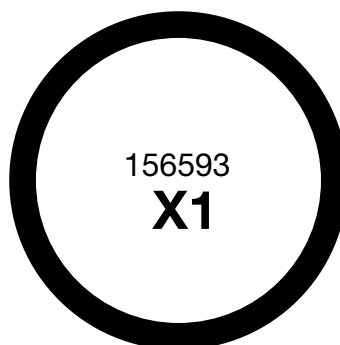
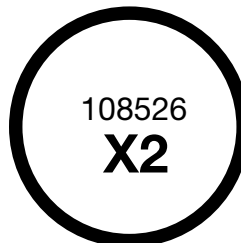

ti34358a

Akcesoria

Zestawy konwersji naczyń „wet cup”

Zestawy te przekształcają pompy 245970, 245971 lub 245972 w wersję z przepłukiwaniem za pomocą naczynia „wet cup”. Aby wybrać odpowiedni zestaw do swojej pompy, należy zapoznać się z poniższą tabelą. Zestawy zawierają instrukcję obsługi zestawów do płukania naczyń „wet cup”.

Części	Zestaw konwersji naczyń „wet cup”	
245970, 24Y174	248061 , obejmuje:	
	Zestaw naczynia „wet cup” 246962 (aby uzyskać informacje na temat części, patrz strona 23)	Zestaw zbiornika 246928 (patrz poniżej)
245971, 262648	248062 , obejmuje:	
	Zestaw naczynia „wet cup” 246963 (aby uzyskać informacje na temat części, patrz strona 23)	Zestaw zbiornika 246928 (patrz poniżej)
245972	248063 , obejmuje:	
	Zestaw naczynia „wet cup” 246964 (aby uzyskać informacje na temat części, patrz strona 23)	Zestaw zbiornika 246928 (patrz poniżej)

Zestaw zbiornika 246928

Zestaw ten jest dołączony do zestawów konwersji naczyń „wet cup” 248061, 248062 i 248063 (patrz wyżej).

Zestawu tego można również użyć w przypadku wymiany pompy ISO starszego typu na konstrukcję z płukaniem przez naczynie „wet cup”. Zestaw ten zamawia się osobno wraz z odpowiednią pompą dla swojego dozownika Reactor ze strony 20.

Zestaw zawiera zbiornik, rurkę, elementy montażowe i złączki do zasilania TSL do przepłukiwania naczynia „wet cup”. Zawiera instrukcję obsługi zestawów do płukania naczyń „wet cup”.

Płyn do smarowania tłoka TSL

Stosować w zbiorniku dla naczynia „wet cup” z tłokami w pompach składnika A lub do naczynia „wet cup” do napełniania w pompach składnika B.

Części	Ilość
206995	1 qt (1 l)
206996	1 gal. (3,8 l)

Olej do pomp ISO 217374

Stosowany w naczyniach „wet cup” bez tłoka pomp składnika A (wyprodukowanych przed majem 2003 r.) oraz jako smar do gwintów podczas regeneracji pomp.

Dane techniczne

Pompa wyporowa		
	Jednostki imperialne	Jednostki metryczne
Maksymalne ciśnienie robocze płynu	3500 psi	24,5 MPa, 245 barów
Skuteczna powierzchnia wypierania		
Modele 246830, 245970, 24Y174, 24Y175, 18D010, 25P857	0,396 cala ²	2,55 cm ²
Modele 246831, 245971, 25P858	0,522 cala ²	3,56 cm ²
Modele 246832, 245972, 25P944	0,743 cala ²	4,79 cm ²
Rozmiar wlotu cieczy		
Modele 246830, 246831, 245970, 245971, 24Y174, 24Y175, 18D010, 25P857, 25P858	3/4 NPT (ż)	
Modele 246832, 245972, 25P944	1 NPT (ż)	
Średnica wylotu płynu		
Modele 246830, 245970, 24Y174, 24Y175, 18D010, 25P857	1/4 NPT (ż)	
Modele 246831, 246832, 245971, 245972, 25P858, 25P944	3/8 NPT (ż)	
Materiały konstrukcyjne**		
Części pracujące na mokro dla wszystkich modeli	stal nierdzewna, PTFE, ocynkowana stal węglowa, acetal, węgiel wolframu, chromowanie, polietylen o ultrawysokiej masie cząsteczkowej	
Uwagi		
Wszystkie znaki towarowe lub zastrzeżone znaki towarowe stanowią własność ich odpowiednich właścicieli.		

California Proposition 65

MIESZKAŃCY KALIFORNII

 **OSTRZEŻENIE:** Powoduje raka oraz ma szkodliwy wpływ na rozrodczość –
www.P65warnings.ca.gov.

Standardowa gwarancja firmy Graco

Firma Graco gwarantuje, że wszystkie urządzenia wymienione w tym dokumencie, a wyprodukowane przez firmę Graco i opatrzone jej nazwą, w dniu ich sprzedaży pierwotnemu nabywcy były wolne od wad materiałowych i wykonawczych. O ile firma Graco nie wystawiła specjalnej, przedłużonej lub skróconej gwarancji, produkt jest objęty dwunastomiesięczną gwarancją na naprawę lub wymianę wszystkich uszkodzonych części urządzenia, które firma Graco uzna za wadliwe. Gwarancja zachowuje ważność wyłącznie w przypadku urządzeń montowanych, obsługiwanych i utrzymywanych zgodnie z zaleceniami pisemnymi firmy Graco .

Ani gwarancja, ani odpowiedzialność firmy Graco nie obejmuje przypadków ogólnego zużycia urządzenia oraz wszelkich uszkodzeń, zniszczeń lub zużycia urządzenia powstałych w wyniku niewłaściwego montażu lub wykorzystania niezgodnego z przeznaczeniem, wytarcia elementów, korozji, niewłaściwej lub niefachowej konserwacji, zaniedbań, wypadku przy pracy, niedozwolonych manipulacji lub wymiany części na inne, nieoryginalne. Firma Graco nie ponosi także odpowiedzialności za niewłaściwe działanie urządzenia, jego zniszczenie lub zużycie spowodowane niekompatybilnością urządzenia firmy Graco z konstrukcjami, akcesoriami, sprzętem lub materiałami innych producentów, w tym niewłaściwą konstrukcją, instalacją, działaniem lub konserwacją tychże.

Warunkiem gwarancji jest zwrot na własny koszt reklamowanego wyposażenia do autoryzowanego dystrybutora firmy Graco w celu weryfikacji reklamowanej wady. Jeśli reklamowana wada zostanie zatwierdzona, firma Graco naprawi lub wymieni bezpłatnie wszystkie wadliwe części. Urządzenie zostanie odesłane do pierwotnego nabywcy opłaconym transportem. Jeśli kontrola wyposażenia nie ujawni wady materiałowej lub wykonawczej, za naprawę naliczone zostaną uzasadnione opłaty, które mogą obejmować koszty części, robocizny i transportu.

NINIEJSZA GWARANCJA JEST GWARANCJĄ WYŁĄCZNĄ, A JEJ WARUNKI ZNOSZĄ POSTANOWIENIA WSZELKICH INNYCH GWARANCJI, ZWYKŁYCH LUB DOROZUMIANYCH, Z UWZGLĘDNIENIEM, MIĘDZY INNYMI, GWARANCJI HANDLOWEJ ORAZ GWARANCJI PRZYDATNOŚCI DO OKREŚLONEGO CELU.

Wszystkie zobowiązania firmy Graco i prawa gwarancyjne nabywcy podano powyżej. Nabywca potwierdza, że nie ma prawa do żadnych innych form zadośćuczynienia (między innymi odszkodowania za utracone przypadkowo lub wynikowo zyski, zarobki, obrażenia u osób lub uszkodzenia mienia, lub inne zawinione lub niezawinione straty). Wszelkie czynności związane z dochodzeniem praw w związku z naruszeniem gwarancji należy zgłaszać w ciągu dwóch (2) lat od daty sprzedaży.

FIRMA GRACO NIE UDZIELA ŻADNEJ GWARANCJI WYRAŻNEJ LUB DOROZUMIANEJ W ODNIESIENIU DO GWARANCJI PRZYDATNOŚCI HANDLOWEJ ORAZ PRZYDATNOŚCI DO OKREŚLONEGO CELU W PRZYPADKU AKCESORIÓW, SPRZĘTU, MATERIAŁÓW I ELEMENTÓW INNYCH PRODUCENTÓW SPRZEDAWANYCH PRZEZ FIRMĘ GRACO. Powyższe elementy innych producentów sprzedawane przez firmę Graco (takie jak silniki elektryczne, przełączniki, wąż itp.) objęte są gwarancją ich producentów, jeśli jest udzielana. Firma Graco zapewni nabywcy pomoc w dochodzeniu roszczeń w ramach tych gwarancji.

Firma Graco w żadnym wypadku nie ponosi odpowiedzialności za szkody pośrednie, przypadkowe, specjalne lub wynikowe wynikające z dostawy wyposażenia firmy Graco bądź dostarczenia, wykonania lub użycia jakichkolwiek produktów lub innych sprzedanych towarów na skutek naruszenia umowy, gwarancji, zaniedbania ze strony firmy Graco lub innego powodu.

Informacja o firmie Graco

**Najnowsze informacje na temat produktów firmy Graco znajdują się na stronie www.graco.com.
Informacje dotyczące patentów są dostępne na stronie www.graco.com/patents.**

W CELU ZŁOŻENIA ZAMÓWIENIA należy skontaktować się z dystrybutorem firmy Graco lub zadzwonić w celu określenia najbliższego dystrybutora.

Telefon: 612-623-6921 **lub numer bezpłatny:** 1-800-328-0211 **Faks:** 612-378-3505

Wszystkie informacje przedstawione w niniejszym dokumencie w formie pisemnej i rysunkowej odpowiadają ostatnim danym produkcyjnym dostępnym w czasie publikacji. Firma Graco zastrzega sobie prawo do wprowadzania zmian bez uprzedniego powiadomienia.

Tłumaczenie instrukcji oryginalnych. This manual contains Polish. MM 309577

Siedziba główna firmy Graco: Minneapolis
Biura zagraniczne: Belgia, Chiny, Japonia, Korea

GRACO INC. AND SUBSIDIARIES • P.O. BOX 1441 • MINNEAPOLIS MN 55440-1441 • USA
Copyright 2003, Graco Inc. Wszystkie zakłady produkcyjne firmy Graco uzyskały certyfikat ISO 9001.

www.graco.com

Rewizja ZAC, Kwiecień 2024